



## **Akku-Kfz-Drehschlagschrauber 20 V / Cordless Vehicle Impact Wrench 20V / Visseuse à chocs sans fil pour voiture 20 V PASSK 20-Li B2**

(DE) (AT) (CH)

### **Akku-Kfz-Drehschlagschrauber 20 V**

Originalbetriebsanleitung

(FR) (BE)

### **Visseuse à chocs sans fil pour voiture 20 V**

Traduction des instructions d'origine

(PL)

### **Akumulatorowy klucz udarowy 20 V**

Tłumaczenie oryginalnej instrukcji obsługi

(SK)

### **Aku rázový ťahovák na kolesá auta 20 V**

Preklad originálneho návodu na obsluhu

(ES)

### **Atornilladora de impacto recargable para coche 20 V**

Traducción del manual de instrucciones original

(HU)

### **Akkus autós csavarozó 20 V**

Az originál használati utasítás fordítása

(RO)

### **Mașină de înșurubat cu impact tangențial, cu acumulator 20 V**

Traducerea instrucțiunilor de utilizare originale

(BG)

### **Акумулаторен автомобилен ударен винтоверт 20 V**

Превод на оригиналното ръководство за експлоатация

(GB) (MT)

### **Cordless Vehicle Impact Wrench 20V**

Translation of the original instructions

(NL) (BE)

### **Accu-voertuigdraaislagschroefmachine 20 V**

Vertaling van de originele gebruiksaanwijzing

(CZ)

### **Aku rázový ťahovák na kola auta 20 V**

Překlad originálního provozního návodu

(DK)

### **Batteridreven slag nøgle til motorkøretøjer 20 V**

Oversættelse af den originale driftsvejledning

(IT) (MT)

### **Avvitatore a percussione ricaricabile 20 V**

Traduzione delle istruzioni d'uso originali

(SI)

### **Akumulatorski udarni vijčnik za motorna vozila 20 V**

Prevod originalnega navodila za uporabo

(HR)

### **Aku udarni odvijač za vozila 20 V**

Prijevod originalnih uputa za uporabu

(GR)

### **Επαναφορτιζόμενο παλμικό καταβίδι αυτοκινήτου 20 V**

Μετάφραση των αυθεντικών οδηγιών λειτουργίας

IAN 498507\_2204

(DE) (AT) (FR) (BE) (NL)  
(CZ) (PL) (SK) (DK) (HU)

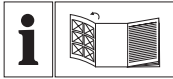

DE AT CH

Klappen Sie vor dem Lesen die Seite mit den Abbildungen aus und machen Sie sich anschließend mit allen Funktionen des Gerätes vertraut.

GB MT

Before reading, unfold the page containing the illustrations and familiarise yourself with all functions of the device.

FR BE

Avant de lire le mode d'emploi, ouvrez la page contenant les illustrations et familiarisez-vous ensuite avec toutes les fonctions de l'appareil.

NL BE

Vouw vóór het lezen de pagina met de afbeeldingen open en maak u vertrouwd met alle functies van het apparaat.

PL

Przed przeczytaniem proszę rozłożyć stronę z ilustracjami, a następnie proszę zapoznać się z wszystkimi funkcjami urządzenia.

CZ

Před čtením si otevřete stranu s obrázky a potom se seznámte se všemi funkcemi přístroje.

SK

Pred čítaním si odklopte stranu s obrázkami a potom sa oboznámte so všetkými funkciami prístroja.

DK

Før du læser, vend siden med billeder frem og bliv bekendt med alle apparatets funktioner.

ES

Antes de empezar a leer abra la página que contiene las imágenes y, en seguida, familiarícese con todas las funciones del dispositivo.

IT MT

Prima di leggere aprire la pagina con le immagini e prendere confidenza con le diverse funzioni dell'apparecchio.

HU

Olvasás előtt kattintson az ábrát tartalmazó oldalra és végezetül ismerje meg a készülék mindegyik funkcióját.

SI

Pred branjem odprite stran s slikami in se nato seznanite z vsemi funkcijami naprave.

HR

Prije nego što pročitate tekst, otvorite stranicu sa slikama i upoznajte se na osnovu toga sa svim funkcijama uređaja.

RO

Înainte de a citi instrucțiunile, priviți imaginile și familiarizați-vă cu toate funcțiile aparatului.

BG

Преди да прочетете отворете страницата с фигурите и след това се запознайте с всички функции на уреда.

GR

Πριν ξεκινήσετε την ανάγνωση, ανοίξτε τη σελίδα με τις εικόνες και εξοικειωθείτε με όλες τις λειτουργίες της συσκευής.

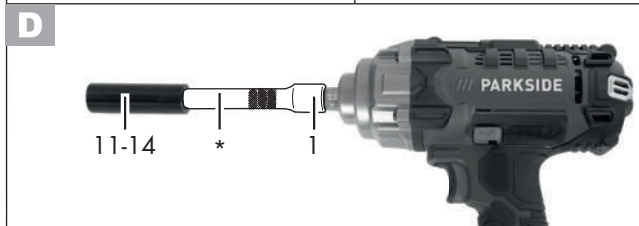
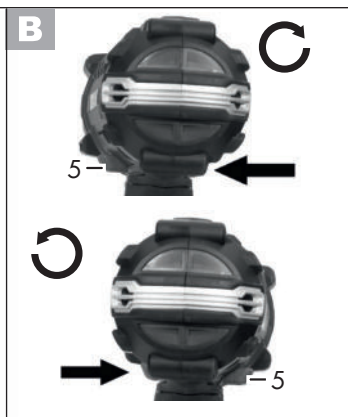
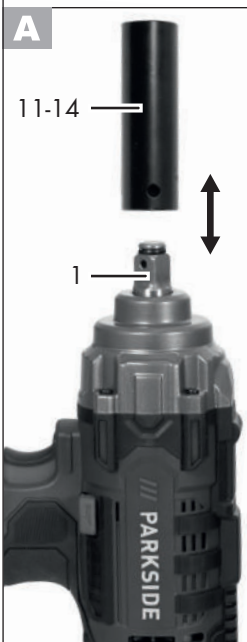
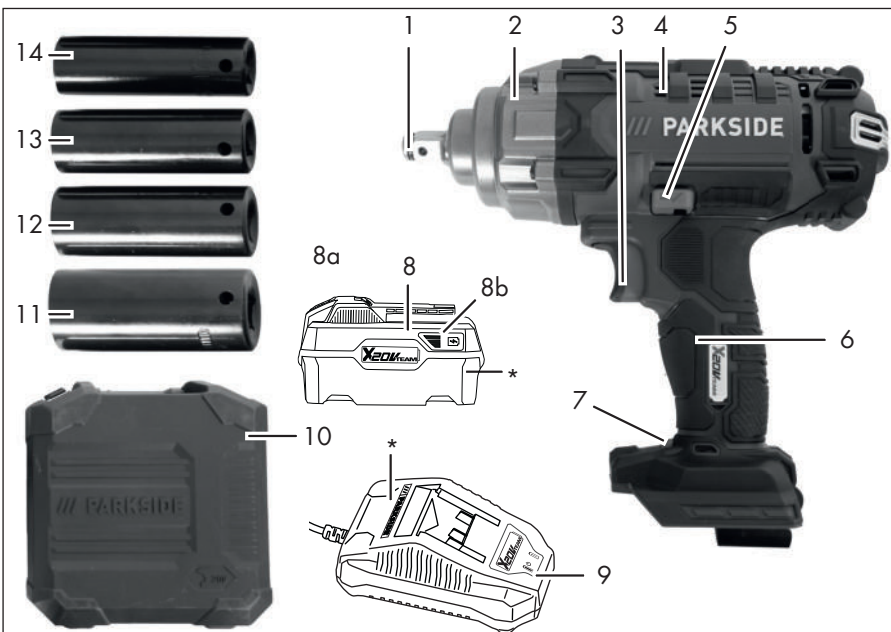

\* nicht im Lieferumfang enthalten  
 \* not included in package  
 \* non compris dans le matériel livré  
 \* niet meegeleverd  
 \* brak w wyposażeniu  
 \* není obsažen v rozsahu dodávky  
 \* nie je súčasťou dodávky  
 \* ikke inkluderet i leveringjen

\* no incluída  
 \* non compresa nel volume di fornitura  
 \* nincs benne a csomagolásban  
 \* nije sadržan u opsegu isporuke  
 \* nije uključeno u isporuku  
 \* nu este inclus în livrare  
 \* не са включени в доставката  
 \* δεν περιλαμβάνεται στην παράδοση

DE / AT / CH	Originalbetriebsanleitung	Seite	5
GB / MT	Translation of the original instructions	Page	19
FR / BE	Traduction des instructions d'origine	Page	31
NL / BE	Vertaling van de originele gebruiksaanwijzing	Pagina	47
PL	Tłumaczenie oryginalnej instrukcji obsługi	Strona	60
CZ	Překlad originálního provozního návodu	Strana	73
SK	Preklad originálneho návodu na obsluhu	Strana	86
DK	Oversættelse af den originale driftsvejledning	Side	98
ES	Traducción del manual de instrucciones original	Página	110
IT/MT	Traduzione delle istruzioni d'uso originali	Pagina	123
HU	Az originál használati utasítás fordítása	Oldal	136
SI	Prevod originalnega navodila za uporabo	Stran	149
HR	Prijevod originalnih uputa za uporabu	Stranica	161
RO	Traducerea instrucțiunilor de utilizare originale	Pagina	173
BG	Превод на оригиналното ръководство за експлоатация	Страница	186
GR	Μετάφραση των αυθεντικών οδηγιών λειτουργίας	Σελίδα	200

## Inhalt

<b>Einleitung</b> .....	<b>5</b>
<b>Bestimmungsgemäße</b>	
<b>Verwendung</b> .....	<b>5</b>
<b>Allgemeine Beschreibung</b> .....	<b>6</b>
Lieferumfang.....	6
Übersicht .....	6
Funktionsbeschreibung.....	6
<b>Technische Daten</b> .....	<b>6</b>
Ladezeiten .....	7
<b>Sicherheitshinweise</b> .....	<b>8</b>
Symbole und Bildzeichen .....	8
Allgemeine Sicherheitshinweise	
für Elektrowerkzeuge .....	8
Weiterführende Sicherheitshinweise .	12
Restrisiken .....	12
<b>Bedienung</b> .....	<b>13</b>
Werkzeug einsetzen/wechseln .....	13
Drehrichtung einstellen.....	13
Drehmoment einstellen.....	13
Akkus einsetzen/entnehmen .....	13
Akku aufladen .....	13
Ein-/Ausschalten .....	14
<b>Arbeitshinweise</b> .....	<b>14</b>
Verlängerung anstecken .....	14
<b>Reinigung und Wartung</b> .....	<b>14</b>
Reinigung .....	14
<b>Lagerung</b> .....	<b>15</b>
<b>Entsorgung/ Umweltschutz</b> .....	<b>15</b>
<b>Ersatzteile/Zubehör</b> .....	<b>16</b>
<b>Garantie</b> .....	<b>17</b>
<b>Reparatur-Service</b> .....	<b>18</b>
<b>Service-Center</b> .....	<b>18</b>
<b>Importeur</b> .....	<b>18</b>
<b>Original EG-Konformitäts-</b>	
<b>erklärung</b> .....	<b>215</b>
<b>Explosionszeichnung</b> .....	<b>232</b>

## Einleitung

Herzlichen Glückwunsch zum Kauf Ihres neuen Gerätes. Sie haben sich damit für ein hochwertiges Gerät entschieden. Dieses Gerät wurde während der Produktion auf Qualität geprüft und einer Endkontrolle unterzogen. Die Funktionsfähigkeit Ihres Gerätes ist somit sichergestellt.



Die Betriebsanleitung ist Bestandteil dieses Gerätes. Sie enthält wichtige Hinweise für Sicherheit, Gebrauch und Entsorgung. Machen Sie sich vor der Benutzung des Gerätes mit allen Bedien- und Sicherheitshinweisen vertraut. Benutzen Sie das Gerät nur wie beschrieben und für die angegebenen Einsatzbereiche. Bewahren Sie die Betriebsanleitung gut auf und händigen Sie alle Unterlagen bei Weitergabe des Gerätes an Dritte mit aus.

## Bestimmungsgemäße Verwendung

Das Gerät ist zum Eindrehen und Lösen von Schrauben sowie zum Anziehen und Lösen von Muttern vorgesehen. Jede andere Verwendung, die in dieser Anleitung nicht ausdrücklich zugelassen wird, kann zu Schäden am Gerät führen und eine ernsthafte Gefahr für den Benutzer darstellen. Das Gerät ist zum Gebrauch durch Erwachsene bestimmt. Jugendliche über 16 Jahre dürfen das Gerät nur unter Aufsicht benutzen. Der Hersteller haftet nicht für Schäden, die durch bestimmungswidrigen Gebrauch oder falsche Bedienung verursacht wurden. Dieses Gerät ist nicht zur gewerblichen Nutzung geeignet. Bei gewerblichem Einsatz erlischt die Garantie. Das Gerät ist Teil der Serie (Parkside) X 20 V TEAM und kann mit Akkus der

(Parkside) X 20 V TEAM Serie betrieben werden. Die Akkus dürfen nur mit Ladegeräten der Serie (Parkside) X 20 V TEAM geladen werden.

## Allgemeine Beschreibung

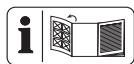

Die Abbildung der wichtigsten Funktionsteile finden Sie auf der Ausklappseite.

## Lieferumfang

Packen Sie das Gerät aus und kontrollieren Sie, ob es vollständig ist:

- Akku-Drehschlagschrauber
- 4 Stecknüsse (17 mm, 19 mm, 21 mm, 23 mm)
- Aufbewahrungskoffer
- Betriebsanleitung



Akku und Ladegerät sind nicht im Lieferumfang enthalten.

## Übersicht

- 1 Werkzeugaufnahme
- 2 Gehäuse
- 3 Ein-/Ausschalter
- 4 Lüftungöffnung
- 5 Drehrichtungsschalter
- 6 Handgriff
- 7 Drehmomenttaste
- 8 Akku
- 8a Entriegelungstaste
- 8b Ladezustandsanzeige
- 9 Ladegerät
- 10 Aufbewahrungskoffer
- 11 Stecknuss, 23 mm
- 12 Stecknuss, 21 mm
- 13 Stecknuss, 19 mm
- 14 Stecknuss, 17 mm
- C** 15 Metallbügel

## Funktionsbeschreibung

Der Akku-Drehschlagschrauber besitzt Rechts-/Linkslauf und eine 1/2" Vierkantaufnahme. Mit der Drehschlagfunktion des Gerätes wird die Kraft des Motors in gleichmäßige Drehschläge umgesetzt. Das Schlagwerk setzt beim Festziehen und beim Lösen ein.

## Technische Daten

### Akku-Drehschlagschrauber PASSK 20-Li B2

Nenneingangsspannung U ..... 20 V==  
 Leerlaufdrehzahl  $n_0$  ..... 0-2300 min<sup>-1</sup>  
 Max. Drehmoment harter Schraubfall (Rechtslauf) ..... 400 Nm  
 Max. Drehmoment harter Schraubfall (Linkslauf) ..... 400 Nm  
 Werkzeugaufnahme ..... 1/2"  
 Gewicht (ohne Zubehör) ..... 1,88 kg  
 Schutzart ..... IPX0  
 Schalldruckpegel

( $L_{pA}$ ) ..... 101,1 dB;  $K_{pA}$  = 3 dB  
 Schalleistungspegel

( $L_{WA}$ ) ..... 112,1 dB;  $K_{WA}$  = 3 dB  
 Vibration ( $a_h$ ) ..... 10,32 m/s<sup>2</sup>; K = 1,5 m/s<sup>2</sup>

Temperatur ..... max. 50 °C

Ladevorgang ..... 4 - 40 °C

Betrieb ..... -20 - 50 °C

Lagerung ..... 0 - 45 °C

Akku ..... Li-Ion

bei der Verwendung mit Smart Akkus

(Smart PAPS 204 A1/Smart PAPS 208 A1)

Arbeitsfrequenz/

Frequenzband ..... 2400 - 2483,5 MHz

max. Sendeleistung ..... ≤ 20 dBm

Der/die angegebene(n) Schwingungsgesamtwert(e) und der/die angegebene(n) Geräuschemissionswert(e) sind nach einem genormten Prüfverfahren gemessen worden und können zum Vergleich eines Elektrowerkzeugs mit einem anderen verwendet werden.

Der/die angegebene(n) Schwingungsgesamtwert(e) und der/die angegebene(n) Geräuschemissionswert(e) können auch zu einer vorläufigen Einschätzung der Belastung verwendet werden.



**Warnung:** Die Schwingungs- und Geräuschemissionen können während der tatsächlichen Benutzung des Elektrowerkzeugs von den Angabewerten abweichen, abhängig von der Art und Weise, in der das Elektrowerkzeug verwendet wird, insbesondere, welche Art von Werkstück bearbeitet wird.

Es besteht die Notwendigkeit, Sicherheitsmaßnahmen zum Schutz des Bedieners festzulegen, die auf einer Abschätzung der Aussetzung während der tatsächlichen Benutzungsbedingungen beruhen (hierbei sind alle Anteile des Betriebszyklus zu berücksichtigen, beispielsweise Zeiten, in denen das

Elektrowerkzeug abgeschaltet ist, und solche, in denen es zwar eingeschaltet ist, aber ohne Belastung läuft).

### Ladezeiten

Das Gerät ist Teil der Serie (Parkside) X 20 V TEAM und kann mit Akkus der (Parkside) X 20 V TEAM Serie betrieben werden.

Akkus der Serie (Parkside) X 20 V TEAM dürfen nur mit Ladegeräten der Serie (Parkside) X 20 V TEAM geladen werden.

Wir empfehlen Ihnen, dieses Gerät ausschließlich mit folgenden Akkus zu betreiben: PAP 20 B1, PAP 20 B3, Smart PAPS 204 A1, Smart PAPS 208 A1  
Wir empfehlen Ihnen, diese Akkus mit folgenden Ladegeräten zu laden: PLG 20 A3, PLG 20 C1, PLG 20 C3, PLG 20 A4, PDSL G 20 A1, Smart PLGS 2012 A1

Ladezeit (Min.)	PAP 20 A1 PAP 20 B1	PAP 20 A2	PAP 20 A3 PAP 20 B3 Smart PAPS 204 A1	Smart PAPS 208 A1
PLG 20 A1 PLG 20 A4 PLG 20 C1	60	90	120	240
PLG 20 A2	45	60	80	165
PLG 20 A3 PLG 20 C3	35	45	60	120
PDSL G 20 A1	35	45	60	120
Smart PLGS 2012 A1	35	40	50	55

## Sicherheitshinweise

Beim Gebrauch des Gerätes sind die Sicherheitshinweise zu beachten.

### Symbole und Bildzeichen

#### Symbole in der Anleitung:



**Gefahrenzeichen mit Angaben zur Verhütung von Personen- oder Sachschäden**



**Gefahrenzeichen mit Angaben zur Verhütung von Personenschäden durch einen elektrischen Schlag**



Gebotszeichen mit Angaben zur Verhütung von Schäden.



Hinweiszeichen mit Informationen zum besseren Umgang mit dem Gerät.

#### Bildzeichen auf dem Gerät:



Lesen Sie die Bedienungsanleitung aufmerksam durch.



Dieses Gerät ist Teil des X 20 V TEAM.



Achtung! Heiße Oberfläche. Es besteht Verbrennungsgefahr.



Elektrogeräte gehören nicht in den Hausmüll.

## Allgemeine Sicherheitshinweise für Elektrowerkzeuge



**WARNUNG! Lesen Sie alle Sicherheitshinweise, Anweisungen, Bilderungen und technischen Daten, mit denen dieses Elektrowerkzeug versehen ist.** Versäumnisse bei der Einhaltung der nachfolgenden Anweisungen können elektrischen Schlag, Brand und/oder schwere Verletzungen verursachen.

### Bewahren Sie alle Sicherheitshinweise und Anweisungen für die Zukunft auf.

Der in den Sicherheitshinweisen verwendete Begriff „Elektrowerkzeug“ bezieht sich auf netzbetriebene Elektrowerkzeuge (mit Netzleitung) oder auf akkubetriebene Elektrowerkzeuge (ohne Netzleitung).

#### 1) Arbeitsplatzsicherheit

- a) **Halten Sie Ihren Arbeitsbereich sauber und gut beleuchtet.** Unordnung oder unbeleuchtete Arbeitsbereiche können zu Unfällen führen.
- b) **Arbeiten Sie mit dem Elektrowerkzeug nicht in explosionsgefährdeter Umgebung, in der sich brennbare Flüssigkeiten, Gase oder Stäube befinden.** Elektrowerkzeuge erzeugen Funken, die den Staub oder die Dämpfe entzünden können.
- c) **Halten Sie Kinder und andere Personen während der Benutzung des Elektrowerkzeuges fern.** Bei Ablenkung können Sie die Kontrolle über das Elektrowerkzeug verlieren.



## 2) Elektrische Sicherheit

- a) **Der Anschlussstecker des Elektrowerkzeuges muss in die Steckdose passen. Der Stecker darf in keiner Weise verändert werden. Verwenden Sie keine Adapterstecker gemeinsam mit Schutzgeerdeten Elektrowerkzeugen.** Unveränderte Stecker und passende Steckdosen verringern das Risiko eines elektrischen Schlages.
- b) **Vermeiden Sie Körperkontakt mit geerdeten Oberflächen wie von Rohren, Heizungen, Herden und Kühlschränken.** Es besteht ein erhöhtes Risiko durch elektrischen Schlag, wenn Ihr Körper geerdet ist.
- c) **Halten Sie Elektrowerkzeuge von Regen oder Nässe fern.** Das Eindringen von Wasser in ein Elektrowerkzeug erhöht das Risiko eines elektrischen Schlages.
- d) **Zweckentfremden Sie die Anschlussleitung nicht, um das Elektrowerkzeug zu tragen, aufzuhängen oder um den Stecker aus der Steckdose zu ziehen. Halten Sie die Anschlussleitung fern von Hitze, Öl, scharfen Kanten oder sich bewegenden Teilen.** Beschädigte oder verwickelte Anschlussleitungen erhöhen das Risiko eines elektrischen Schlages.
- e) **Wenn Sie mit dem Elektrowerkzeug im Freien arbeiten, verwenden Sie nur Verlängerungsleitungen, die auch für den Außenbereich geeignet sind.** Die Anwendung einer für den Außenbereich geeigneten Verlängerungsleitung verringert das Risiko eines elektrischen Schlages.

- f) **Wenn der Betrieb des Elektrowerkzeuges in feuchter Umgebung nicht vermeidbar ist, verwenden Sie einen Fehlerstromschutzschalter.** Der Einsatz eines Fehlerstromschutzschalters vermindert das Risiko eines elektrischen Schlages.

## 3) Sicherheit von Personen

- a) **Seien Sie aufmerksam, achten Sie darauf, was Sie tun, und gehen Sie mit Vernunft an die Arbeit mit dem Elektrowerkzeug. Benutzen Sie kein Elektrowerkzeug, wenn Sie müde sind oder unter Einfluss von Drogen, Alkohol oder Medikamenten stehen.** Ein Moment der Unachtsamkeit beim Gebrauch des Elektrowerkzeugs kann zu ernsthaften Verletzungen führen.
- b) **Tragen Sie persönliche Schutzausrüstung und immer eine Schutzbrille.** Das Tragen persönlicher Schutzausrüstung, wie Staubmaske, rutschfeste Sicherheitsschuhe, Schutzhelm oder Gehörschutz je nach Art und Einsatz des Elektrowerkzeugs, verringert das Risiko von Verletzungen.
- c) **Vermeiden Sie eine unbeabsichtigte Inbetriebnahme. Vergewissern Sie sich, dass das Elektrowerkzeug ausgeschaltet ist, bevor Sie es an die Stromversorgung und/oder den Akku anschließen, es aufnehmen oder tragen.** Wenn Sie beim Tragen des Elektrowerkzeugs den Finger am Schalter haben oder das Gerät eingeschaltet an die Stromversorgung anschließen, kann dies zu Unfällen führen.
- d) **Entfernen Sie Einstellwerkzeuge oder Schraubenschlüssel, bevor**

**Sie das Elektrowerkzeug einschalten.** Ein Werkzeug oder Schlüssel, der sich in einem drehenden Teil des Elektrowerkzeugs befindet, kann zu Verletzungen führen.

- e) Vermeiden Sie eine abnormale Körperhaltung. Sorgen Sie für einen sicheren Stand und halten Sie jederzeit das Gleichgewicht.**

Dadurch können Sie das Elektrowerkzeug in unerwarteten Situationen besser kontrollieren.

- f) Tragen Sie geeignete Kleidung. Tragen Sie keine weite Kleidung oder Schmuck. Halten Sie Haare und Kleidung fern von sich bewegenden Teilen.** Lockere Kleidung, Schmuck oder lange Haare können von sich bewegenden Teilen erfasst werden.

- g) Wenn Staubabsaug- und -auf-fangeinrichtungen montiert werden können, sind diese anzubringen und richtig zu verwenden.** Verwendung einer Staubabsaugung kann Gefährdungen durch Staub verringern.

- h) Wiegen Sie sich nicht in falscher Sicherheit und setzen Sie sich nicht über die Sicherheitsregeln für Elektrowerkzeuge hinweg, auch wenn Sie nach vielfachem Gebrauch mit dem Elektrowerkzeug vertraut sind.** Achtloses Handeln kann binnen Sekundenbruchteilen zu schweren Verletzungen führen.

#### **4) Verwendung und Behandlung des Elektrowerkzeugs**

- a) Überlasten Sie das Elektrowerkzeug nicht. Verwenden Sie für Ihre Arbeit das dafür bestimmte Elektrowerkzeug.** Mit dem passenden Elektrowerkzeug arbeiten Sie

besser und sicherer im angegebenen Leistungsbereich.

- b) Benutzen Sie kein Elektrowerkzeug, dessen Schalter defekt ist.**

Ein Elektrowerkzeug, das sich nicht mehr ein- oder ausschalten lässt, ist gefährlich und muss repariert werden.

- c) Ziehen Sie den Stecker aus der Steckdose und/oder entfernen Sie einen abnehmbaren Akku, bevor Sie Geräteeinstellungen vornehmen, Einsatzwerkzeugteile wechseln oder das Elektrowerkzeug weglegen.** Diese

Vorsichtsmaßnahme verhindert den unbeabsichtigten Start des Elektrowerkzeugs.

- d) Bewahren Sie unbenutzte Elektrowerkzeuge außerhalb der Reichweite von Kindern auf. Lassen Sie keine Personen das Elektrowerkzeug benutzen, die mit diesem nicht vertraut sind oder diese Anweisungen nicht gelesen haben.** Elektrowerkzeuge

sind gefährlich, wenn sie von unerfahrenen Personen benutzt werden.

- e) Pflegen Sie Elektrowerkzeuge und Einsatzwerkzeug mit Sorgfalt. Kontrollieren Sie, ob bewegliche Teile einwandfrei funktionieren und nicht klemmen, ob Teile gebrochen oder so beschädigt sind, dass die Funktion des Elektrowerkzeugs beeinträchtigt ist. Lassen Sie beschädigte Teile vor dem Einsatz des Elektrowerkzeugs reparieren.** Viele Unfälle haben ihre Ursache in schlecht gewarteten Elektrowerkzeugen.

- f) Halten Sie Schneidwerkzeuge scharf und sauber.** Sorgfältig gepflegte Schneidwerkzeuge mit scharfen Schneidkanten verklemmen sich weni-

ger und sind leichter zu führen.

- g) **Verwenden Sie Elektrowerkzeug, Einsatzwerkzeug, Einsatzwerkzeuge usw. entsprechend diesen Anweisungen. Berücksichtigen Sie dabei die Arbeitsbedingungen und die auszuführende Tätigkeit.** Der Gebrauch von Elektrowerkzeugen für andere als die vorgesehenen Anwendungen kann zu gefährlichen Situationen führen.
  - h) **Halten Sie Griffe und Griffflächen trocken, sauber und frei von Öl und Fett.** Rutschige Griffe und Griffflächen erlauben keine sichere Bedienung und Kontrolle des Elektrowerkzeugs in unvorhergesehenen Situationen.
- 5) Verwendung und Behandlung des Akkuwerkzeugs**
- a) **Laden Sie Akkus nur mit Ladegeräten auf, die vom Hersteller empfohlen werden.** Durch ein Ladegerät, das für eine bestimmte Art von Akkus geeignet ist, besteht Brandgefahr, wenn es mit anderen Akkus verwendet wird.
  - b) **Verwenden Sie nur die dafür vorgesehenen Akkus in den Elektrowerkzeugen.** Der Gebrauch von anderen Akkus kann zu Verletzungen und Brandgefahr führen.
  - c) **Halten Sie den nicht benutzten Akku fern von Büroklammern, Münzen, Schlüsseln, Nägeln, Schrauben oder anderen kleinen Metallgegenständen, die eine Überbrückung der Kontakte verursachen könnten.** Ein Kurzschluss zwischen den Akkukontakten kann Verbrennungen oder Feuer zur Folge haben.

- d) **Bei falscher Anwendung kann Flüssigkeit aus dem Akku austreten. Vermeiden Sie den Kontakt damit. Bei zufälligem Kontakt mit Wasser abspülen. Wenn die Flüssigkeit in die Augen kommt, nehmen Sie zusätzlich ärztliche Hilfe in Anspruch.** Austretende Akkuflüssigkeit kann zu Hautreizungen oder Verbrennungen führen.
  - e) **Benutzen Sie keinen beschädigten oder veränderten Akku.** Beschädigte oder veränderte Akkus können sich unvorhersehbar verhalten und zu Feuer, Explosion oder Verletzungsgefahr führen.
  - f) **Setzen Sie einen Akku keinem Feuer oder zu hohen Temperaturen aus.** Feuer oder Temperaturen über 130 °C können eine Explosion hervorrufen.
  - g) **Befolgen Sie alle Anweisungen zum Laden und laden Sie den Akku oder das Akkuwerkzeug niemals außerhalb des in der Betriebsanleitung angegebenen Temperaturbereichs.** Falsches Laden oder Laden außerhalb des zugelassenen Temperaturbereichs kann den Akku zerstören und die Brandgefahr erhöhen.
- 6) Service**
- a) **Lassen Sie Ihr Elektrowerkzeug nur von qualifiziertem Fachpersonal und nur mit Original-Ersatzteilen reparieren.** Damit wird sichergestellt, dass die Sicherheit des Elektrowerkzeugs erhalten bleibt.
  - b) **Warten Sie niemals beschädigte Akkus.** Sämtliche Wartung von Akkus sollte nur durch den Hersteller oder bevollmächtigte Kundendienststellen erfolgen.

## Weiterführende Sicherheitshinweise

- a) **Halten Sie das Elektrowerkzeug an den isolierten Griffflächen, wenn Sie Arbeiten ausführen, bei denen die Schraube verborgene Stromleitungen oder die eigene Anschlussleitung treffen kann.** Der Kontakt der Schraube mit einer spannungsführenden Leitung kann auch metallene Geräteteile unter Spannung setzen und zu einem elektrischen Schlag führen.
- b) **Halten Sie die Hände von rotierenden Teilen fern. Warten Sie, bis das Elektrowerkzeug zum Stillstand gekommen ist, bevor Sie es ablegen.** Es besteht Verletzungsgefahr.
- c) **Vermeiden Sie eine Berührung des Werkzeugeinsatzes oder des Werkstücks unmittelbar nach der Bearbeitung.** Die Teile können noch heiß sein und Brandverletzungen verursachen.
- d) **Schalten Sie das Elektrowerkzeug sofort aus, wenn der Werkzeugeinsatz wegen Überlastung oder Verkantung des Werkstückes blockiert.** Der Verlust der Kontrolle kann zu Verletzungen führen.
- e) **Sichern Sie das Werkstück.** Ein mit Spannvorrichtungen oder Schraubstock festgehaltenes Werkstück ist sicherer gehalten als mit Ihrer Hand.
- f) **Bei weichen Materialien wie z.B. Aluminium oder ähnlichem kann beim Einsatz durch den Schlag-schrauber das Gewinde oder der Schraubensitz durch zu festes Anziehen beschädigt werden.**
- g) **Schützen Sie sich und andere,**

**auch in unmittelbarer Nähe befindliche Personen, durch die jeweils notwendigen Schutzmaßnahmen oder Vorkehrungen um Gesundheitsschäden zu vermeiden.**

- h) **Verwenden Sie kein Zubehör, welches nicht von PARKSIDE empfohlen wurde.** Dies kann zu elektrischem Schlag oder Feuer führen.



**Achtung! Beachten Sie die Sicherheitshinweise und Hinweise zum Aufladen und der korrekten Verwendung, die in der Betriebsanleitung Ihres Akkus und Ladegeräts der Serie (Parkside) X 20 V Team gegeben sind. Eine detaillierte Beschreibung zum Ladevorgang und weitere Informationen finden Sie in dieser separaten Bedienungsanleitung.**

## Restrisiken

Auch wenn Sie dieses Elektrowerkzeug vorschriftsmäßig bedienen, bleiben immer Restrisiken bestehen. Folgende Gefahren können im Zusammenhang mit der Bauweise und Ausführung dieses Elektrowerkzeugs auftreten:

- a) Verletzungen durch bewegliche Teile oder heiße Oberflächen.
- b) Gehörschäden, falls kein geeigneter Gehörschutz getragen wird.
- c) Gesundheitsschäden, die aus Hand-Arm-Schwingungen resultieren, falls das Gerät über einen längeren Zeitraum verwendet wird oder nicht ordnungsgemäß geführt und gewartet wird.



Warnung! Dieses Elektrowerkzeug erzeugt während des Betriebs ein elektromagnetisches Feld. Dieses Feld kann unter bestimmten Umständen aktive oder passive medizinische Implantate beeinträchtigen. Um die Gefahr von ernsthaften oder tödlichen Verletzungen zu verringern, empfehlen wir Personen mit medizinischen Implantaten ihren Arzt und den Hersteller des medizinischen Implantats zu konsultieren, bevor die Maschine bedient wird.

## Bedienung

### A Werkzeug einsetzen/ wechseln

1. Schieben Sie die gewünschte Stecknuss (11-14) auf die Werkzeugaufnahme (1) auf.
2. Zum Entfernen ziehen Sie die Stecknuss von der Werkzeugaufnahme (1) ab.

### B Drehrichtung einstellen

Sie können durch Schieben des Drehrichtungsschalters (5) zwischen Rechts- und Linkslauf wechseln.



Der Drehrichtungsschalter darf nur im Stillstand betätigt werden !

1. **Rechtslauf:** Drücken Sie den Drehrichtungsschalter (5) nach links bis zum Anschlag.
2. **Linkslauf:** Drücken Sie den Drehrichtungsschalter (5) nach rechts bis zum Anschlag.

## Drehmoment einstellen

1. Drücken Sie einmal kurz auf die Drehmomenttaste (7), um das aktuell eingestellte Drehmoment an dem Display unterhalb ablesen zu können.
2. Drücken Sie wiederholt auf die Drehmomenttaste (7), um das eingestellte Drehmoment zu verstellen.

### C Akkus einsetzen/ entnehmen

1. Zum Einsetzen der Akkus (8) in das Gerät, schieben Sie die Akkus entlang der Führungsschienen in das Gerät. Sie rasten hörbar ein.
2. Zum Herausnehmen der Akkus (8) aus dem Gerät drücken Sie die Entriegelungstaste (8a) an den Akkus und ziehen die Akkus heraus.

## Akku aufladen

 Lassen Sie einen erwärmten Akku vor dem Laden abkühlen.

 Laden Sie den Akku (8) auf, wenn nur noch die rote LED der Ladezustandsanzeige (8b) leuchtet.

1. Nehmen Sie gegebenenfalls den Akku (8) aus dem Gerät.
2. Schieben Sie den Akku (8) in den Ladeschacht des Ladegerätes (9).
3. Schließen Sie das Ladegerät (9) an eine Steckdose an.
4. Nach erfolgtem Ladevorgang trennen Sie das Ladegerät (9) vom Netz.
5. Ziehen Sie den Akku (8) aus dem Ladegerät (9).

## Ein-/Ausschalten

1. Drücken Sie den Ein-/Ausschalter (3). Das Gerät läuft mit maximaler Drehzahl an.
2. Zum Ausschalten lassen Sie den Ein-/Ausschalter (3) los.

**i** In Arbeitspausen kann das Gerät mit dem integrierten Metallbügel (15) am Gürtel eingehängt werden. Achten Sie darauf, dass das Gerät ausgeschaltet und gegen unbeabsichtigtes Einschalten gesichert ist.

## Arbeitshinweise

- Das Anziehdrehmoment ist abhängig von der Schlagdauer.
- Benutzen Sie den Akku-Drehschlagschrauber beim Anziehen von Schrauben und Muttern ausschließlich zur Vormontage. Das gewünschte Zieldrehmoment der Schraube oder Mutter soll nicht mit dem Akku-Drehschlagschrauber, sondern mit einem, auf das Zieldrehmoment eingestellten Drehmomentschlüssel erzielt werden.
- Das tatsächlich erzielte Anziehdrehmoment ist grundsätzlich mit einem Drehmomentschlüssel zu überprüfen.
- Lassen Sie, bei länger andauernder Benutzung des Gerätes, das Gerät zwischendurch immer wieder 10 Sekunden ohne Belastung laufen.
- Um die optimale Schlagkraft zu erreichen, üben Sie keinen Druck gegen die Schraube/Mutter aus.

**!** Beachten Sie grundsätzlich die Herstellerangaben zum Anziehen von Schrauben oder Muttern. Befolgen Sie die Vorgaben zur Überprüfung von Schrauben oder Muttern nach

Zeit oder Leistung entsprechend der Hersteller.

**i** Nach einem erfolgten Radwechsel wird regelmäßig auf eine Überprüfung der Radschrauben oder Radmutter verwiesen. Diese Überprüfung hat mit einem Drehmomentschlüssel nach 50 bis 100 km zu erfolgen.

## D Verlängerung anstecken (optional)

1. Stecken Sie die gewünschte Verlängerung (\*) (nicht im Lieferumfang enthalten) auf die Werkzeugaufnahme (1).
2. Schieben Sie die gewünschte Stecknuss (11-14) auf die Verlängerung (\*) auf.
3. Zum Entfernen ziehen Sie die Stecknuss von der Verlängerung (\*) ab.

## Reinigung und Wartung

**!** Nehmen Sie vor jeglicher Einstellung, Instandhaltung oder Instandsetzung den Akku aus dem Gerät.

**!** Lassen Sie Instandsetzungsarbeiten und Wartungsarbeiten, die nicht in dieser Anleitung beschrieben sind, von unserem Service-Center durchführen. Verwenden Sie nur Originalteile.

Führen Sie folgende Reinigungs- und Wartungsarbeiten regelmäßig durch. Dadurch ist eine lange und zuverlässige Nutzung gewährleistet.

## Reinigung

**⚡** Das Gerät darf weder mit Wasser abgespritzt werden,

**noch in Wasser gelegt werden. Es besteht die Gefahr eines Stromschlages.**

- Halten Sie Lüftungsöffnungen (A 4), Motorgehäuse (A 2) und Handgriff (A 6) des Gerätes sauber. Verwenden Sie dazu ein feuchtes Tuch oder eine Bürste.  
Verwenden Sie keine Reinigungs- bzw. Lösungsmittel. Sie könnten das Gerät damit irreparabel beschädigen.

**Lagerung**

- Reinigen Sie das Gerät vor der Aufbewahrung.
- Bewahren Sie das Gerät im mitgelieferten Aufbewahrungskoffer (A 10) trocken und außerhalb der Reichweite von Kindern auf.

**Entsorgung/  
Umweltschutz**

Nehmen Sie den Akku aus dem Gerät und führen Sie Gerät, Akku, Zubehör und Verpackung einer umweltgerechten Wiederverwertung zu. Entsorgen Sie das Verpackungsmaterial ordnungsgemäß.



Elektrische Geräte gehören nicht in den Hausmüll. Das Symbol der durchgestrichenen Mülltonne bedeutet, dass dieses Produkt am Ende der Nutzungszeit nicht über den Haushaltsmüll entsorgt werden darf.

Richtlinie 2012/19/EU über Elektro- und Elektronik-Altgeräte: Verbrauchte Elektrogeräte müssen getrennt gesammelt und einer umweltgerechten Wiederverwertung zugeführt werden.

Je nach Umsetzung in nationales Recht

können Sie folgende Möglichkeiten haben:

- an einer Verkaufsstelle zurückgeben,
- an einer offiziellen Sammelstelle abgeben,
- an den Hersteller/Inverkehrbringer zurücksenden. Die Entsorgung Ihrer defekten, eingesendeten Geräte führen wir kostenlos durch

Nicht betroffen sind den Altgeräten beigefügte Zubehörteile und Hilfsmittel ohne Elektrobestandteile.

**Zusätzliche Entsorgungshinweise für Deutschland nach Elektro- und Elektronikgerätegesetz:**

Das Gerät ist bei eingerichteten Sammelstellen, Wertstoffhöfen oder Entsorgungsbetrieben abzugeben. Zudem sind Vertreiber von Elektro- und Elektronikgeräten sowie Vertreiber von Lebensmitteln zur Rücknahme verpflichtet. LIDL bietet Ihnen Rückgabemöglichkeiten direkt in den Filialen und Märkten an. Rückgabe und Entsorgung sind für Sie kostenfrei. Beim Kauf eines Neugerätes haben Sie das Recht, ein entsprechendes Altgerät unentgeltlich zurückzugeben.

Zusätzlich haben Sie die Möglichkeit, unabhängig vom Kauf eines Neugerätes, unentgeltlich (bis zu drei) Altgeräte abzugeben, die in keiner Abmessung größer als 25 cm sind.

Bitte entnehmen Sie vor der Rückgabe Batterien oder Akkumulatoren, die nicht vom Altgerät umschlossen sind, sowie Lampen, die zerstörungsfrei entnommen werden können und führen diese einer separaten Sammlung zu.



Werfen Sie den Akku nicht in den Hausmüll, ins Feuer (Explosionsgefahr) oder ins Wasser. Beschädigte Akkus können der Umwelt und ihrer Gesundheit schaden, wenn giftige Dämpfe oder Flüssigkeiten austreten.

Entsorgen Sie Akkus nach den lokalen Vorschriften. Defekte oder verbrauchte Akkus müssen gemäß Richtlinie 2006/66/EG recycelt werden. Geben Sie Akkus an einer Altbatteriesammelstelle ab, wo sie einer umweltgerechten Wiederverwertung zugeführt werden. Fragen Sie hierzu Ihren lokalen Müllentsorger oder unser Service-Center. Entsorgen Sie Akkus im entladenen Zustand. Wir empfehlen die Pole mit einem Klebestreifen zum Schutz vor einem Kurzschluss abzudecken. Öffnen Sie den Akku nicht.

## **Ersatzteile/Zubehör**

**Ersatzteile und Zubehör erhalten Sie unter  
[www.grizzlytools.shop](http://www.grizzlytools.shop)**

Sollten Sie Probleme mit dem Bestellvorgang haben, verwenden Sie bitte das Kontaktformular. Bei weiteren Fragen wenden Sie sich an das „Service-Center“ (siehe Seite 18).

Stecknüsse-Set: 4 Stecknüsse (17mm, 19mm, 21mm, 23mm)..... 91105056



## Garantie

Sehr geehrte Kundin, sehr geehrter Kunde, Sie erhalten auf dieses Gerät 3 Jahre Garantie ab Kaufdatum.

Im Falle von Mängeln dieses Produkts stehen Ihnen gegen den Verkäufer des Produkts gesetzliche Rechte zu. Diese gesetzlichen Rechte werden durch unsere im Folgenden dargestellte Garantie nicht eingeschränkt.

### Garantiebedingungen

Die Garantiefrist beginnt mit dem Kaufdatum. Bitte bewahren Sie den Original-Kassenbon gut auf. Diese Unterlage wird als Nachweis für den Kauf benötigt. Tritt innerhalb von drei Jahren ab dem Kaufdatum dieses Produkts ein Material- oder Fabrikationsfehler auf, wird das Produkt von uns – nach unserer Wahl – für Sie kostenlos repariert oder ersetzt. Diese Garantieleistung setzt voraus, dass innerhalb der Drei-Jahres-Frist das defekte Gerät und der Kaufbeleg (Kassenbon) vorgelegt und schriftlich kurz beschrieben wird, worin der Mangel besteht und wann er aufgetreten ist.

Wenn der Defekt von unserer Garantie gedeckt ist, erhalten Sie das reparierte oder ein neues Produkt zurück. Mit Reparatur oder Austausch des Produkts beginnt kein neuer Garantiezeitraum.

### Garantiezeit und gesetzliche Mängelansprüche

Die Garantiezeit wird durch die Gewährleistung nicht verlängert. Dies gilt auch für ersetzte und reparierte Teile. Eventuell schon beim Kauf vorhandene Schäden und Mängel müssen sofort nach dem Auspacken gemeldet werden. Nach Ablauf der Garantiezeit anfallende Reparaturen sind kostenpflichtig.

## Garantieumfang

Das Gerät wurde nach strengen Qualitätsrichtlinien sorgfältig produziert und vor Anlieferung gewissenhaft geprüft.

Die Garantieleistung gilt für Material- oder Fabrikationsfehler. Diese Garantie erstreckt sich nicht auf Produktteile, die normaler Abnutzung ausgesetzt sind und daher als Verschleißteile angesehen werden können (z. B. Stecknüsse) oder für Beschädigungen an zerbrechlichen Teilen (z. B. Schalter). Diese Garantie verfällt, wenn das Produkt beschädigt, nicht sachgemäß benutzt oder nicht gewartet wurde. Für eine sachgemäße Benutzung des Produkts sind alle in der Betriebsanleitung aufgeführten Anweisungen genau einzuhalten. Verwendungszwecke und Handlungen, von denen in der Betriebsanleitung abgeraten oder vor denen gewarnt wird, sind unbedingt zu vermeiden.

Das Produkt ist lediglich für den privaten und nicht für den gewerblichen Gebrauch bestimmt. Bei missbräuchlicher und unsachgemäßer Behandlung, Gewaltanwendung und bei Eingriffen, die nicht von unserer autorisierten Service-Niederlassung vorgenommen wurden, erlischt die Garantie.

### Abwicklung im Garantiefall

Um eine schnelle Bearbeitung Ihres Anliegens zu gewährleisten, folgen Sie bitte den folgenden Hinweisen:

- Bitte halten Sie für alle Anfragen den Kassenbon und die Artikelnummer (IAN 498507\_2204) als Nachweis für den Kauf bereit.
- Die Artikelnummer entnehmen Sie bitte dem Typenschild.
- Sollten Funktionsfehler oder sonstige Mängel auftreten kontaktieren Sie zunächst die nachfolgend benannte Serviceabteilung **telefonisch** oder per

**E-Mail.** Sie erhalten dann weitere Informationen über die Abwicklung Ihrer Reklamation.

- Ein als defekt erfasstes Produkt können Sie, nach Rücksprache mit unserem Kundenservice, unter Beifügung des Kaufbelegs (Kassenbons) und der Angabe, worin der Mangel besteht und wann er aufgetreten ist, für Sie portofrei an die Ihnen mitgeteilte Service-Anschrift übersenden. Um Annahmeprobleme und Zusatzkosten zu vermeiden, benutzen Sie unbedingt nur die Adresse, die Ihnen mitgeteilt wird. Stellen Sie sicher, dass der Versand nicht unfrei, per Sperrgut, Express oder sonstiger Sonderfracht erfolgt. Senden Sie das Gerät bitte inkl. aller beim Kauf mitgelieferten Zubehörteile ein und sorgen Sie für eine ausreichend sichere Transportverpackung.

## Reparatur-Service

Sie können Reparaturen, **die nicht der Garantie unterliegen**, gegen Berechnung von unserer Service-Niederlassung durchführen lassen. Sie erstellt Ihnen gerne einen Kostenvoranschlag.

Wir können nur Geräte bearbeiten, die ausreichend verpackt und frankiert eingeschickt wurden.

**Achtung:** Bitte senden Sie Ihr Gerät gereinigt und mit Hinweis auf den Defekt an unsere Service-Niederlassung.

Nicht angenommen werden unfrei - per Sperrgut, Express oder mit sonstiger Sonderfracht - eingeschickte Geräte.

Die Entsorgung Ihrer defekten eingesendeten Geräte führen wir kostenlos durch.

## Service-Center

**DE Service Deutschland**  
Tel.: 0800 54 35 111  
E-Mail: grizzly@lidl.de  
**IAN 498507\_2204**

**AT Service Österreich**  
Tel.: 0800 447744  
E-Mail: grizzly@lidl.at  
**IAN 498507\_2204**

**CH Service Schweiz**  
0800 56 44 33  
E-Mail: grizzly@lidl.ch  
**IAN 498507\_2204**

## Importeur

Bitte beachten Sie, dass die folgende Anschrift keine Serviceanschrift ist. Kontaktieren Sie zunächst das oben genannte Service-Center.

**Grizzly Tools GmbH & Co. KG**  
Stockstädter Straße 20  
DE-63762 Großostheim  
DEUTSCHLAND  
[www.grizzlytools.de](http://www.grizzlytools.de)

## Content

<b>Introduction .....</b>	<b>19</b>
<b>Intended purpose.....</b>	<b>19</b>
<b>General description.....</b>	<b>20</b>
Extent of the delivery .....	20
Overview.....	20
Functional description .....	20
<b>Technical data.....</b>	<b>20</b>
Charging times .....	21
<b>Safety instructions.....</b>	<b>22</b>
Symbols and icons .....	22
General Safety Directions for	
Power Tools .....	22
Further safety directions .....	25
Residual risks.....	25
<b>Operation .....</b>	<b>26</b>
Inserting/replacing the tool .....	26
Set the direction of rotation .....	26
Adjusting the torque .....	26
Inserting/removing the rechargeable	
battery.....	26
Charging the battery .....	26
Switching on/off.....	26
<b>Working Instructions .....</b>	<b>27</b>
Attach extension .....	27
<b>Cleaning and maintenance.....</b>	<b>27</b>
Cleaning.....	27
<b>Storage.....</b>	<b>28</b>
<b>Disposal and protection of the</b>	
<b>environment .....</b>	<b>28</b>
<b>Replacement parts/accessories...</b>	<b>29</b>
<b>Guarantee .....</b>	<b>29</b>
<b>Repair Service.....</b>	<b>30</b>
<b>Service-Center.....</b>	<b>30</b>
<b>Importer .....</b>	<b>30</b>
<b>Translation of the original EC</b>	
<b>declaration of conformity .....</b>	<b>216</b>
<b>Exploded Drawing .....</b>	<b>232</b>

## Introduction

Congratulations on the purchase of your new device. With it, you have chosen a high quality product. During production, this equipment has been checked for quality and subjected to a final inspection. The functionality of your equipment is therefore guaranteed.



The operating instructions constitute part of this product. They contain important information on safety, use and disposal.

Before using the product, familiarise yourself with all of the operating and safety instructions. Use the product only as described and for the applications specified. Keep this manual safely and in the event that the product is passed on, hand over all documents to the third party.

## Intended purpose

The device is designed for inserting and releasing bolts as well as tightening and releasing nuts. Any other use that is not explicitly approved in these instructions may result in damage to the equipment and represent a serious danger to the user. The appliance must only be used by adults. Adolescents over the age of 16 may use the device only under supervision. The user or operator is responsible for accidents causing injury to other people or damage to property. The manufacturer cannot be held liable for damage when the trimmer is not used in conformity with its intended purpose or due to incorrect operation.

The device is part of the (Parkside) X 20 V TEAM series and can be operated using (Parkside) X 20 V TEAM series batteries. The batteries may only be charged using chargers from the (Parkside) X 20 V TEAM series.

## General description

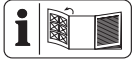

The illustrations are on the front fold-out page.

## Extent of the delivery

Carefully unpack the appliance and check that it is complete:

- Cordless Vehicle Impact Wrench
- 4 sockets (17 mm, 19 mm, 21 mm, 23 mm)
- Storage case
- Instruction manual



Battery and charger are not included.

## Overview

- 1 Tool holder
- 2 Housing
- 3 On/off switch
- 4 Vents
- 5 Rotational direction switch
- 6 Handle
- 7 Torque button
- 8 Rechargeable battery
- 8a Release button
- 8b Battery charge level indicator
- 9 Charger
- 10 Storage case
- 11 Socket, 23 mm
- 12 Socket, 21 mm
- 13 Socket, 19 mm
- 14 Socket, 17 mm
- c** 15 Metal clip

## Functional description

The wireless impact wrench has clockwise/counter-clockwise rotation and a 1/2 " square drive. The rotary impact function of the device converts the force of the motor into uniform rotary impacts. The striking mechanism switches on when tightening and loosening materials.

## Technical data

### Cordless Vehicle Impact

#### Wrench ..... PASSK 20-Li B2

Rated input voltage U ..... 20 V==

Idling speed  $n_0$  ..... 0-2300 min<sup>-1</sup>

Max. torque for hard screw-driving applications (clockwise rotation) ..... 400 Nm

Max. torque for hard screw-driving applications (counter-clockwise rotation) ..... 400 Nm

Tool holder ..... 1/2"

Weight (without accessories) ..... 1.88 kg

Protection category ..... IPX0

Sound power level ( $L_{pA}$ ) ..... 101,1 dB,  $K_{pA} = 3$  dB

Sound power level ( $L_{WA}$ ) measured ..... 112,1 dB;  $K_{WA} = 3$  dB

Vibration ( $a_h$ ) . 10,32 m/s<sup>2</sup>;  $K = 1,5$  m/s<sup>2</sup>

Temperature.....max. 50 °C

Charging process..... 4 - 40 °C

Operation ..... -20 - 50 °C

Storage..... 0 - 45 °C

Rechargeable battery ..... Li-Ion

For use with smart batteries

(Smart PAPS 204 A1/Smart PAPS 208 A1)

Operating frequency/

Frequency band..... 2400 - 2483.5 MHz

Max. transmission power..... ≤ 20 dBm

The total vibration value(s) and the noise emission value(s) stated have been measured according to a standardised test pro-

cedure and can be used to compare one power tool with another.  
 The total vibration value(s) and the specified noise emission value(s) stated can also be used for a provisional assessment of the load.



**Warning:** The vibration and noise emissions may deviate from the specified values during actual use of the power tool, depending on how the power tool is being used and, in particular, what kind of material is being worked on.  
 Safety precautions aimed at protecting the user should be based on estimated exposure under actual usage conditions (all parts of the operating cycle are to be considered, including, for example, times during which the power tool is turned off and times when the tool is turned on but is running idle).

### Charging times

The device is part of the (Parkside) X 20 V TEAM series and can be operated using (Parkside) X 20 V TEAM series batteries.  
 Batteries of the (Parkside) X 20 V TEAM series may only be charged using chargers of the (Parkside) X 20 V TEAM series.

We recommend that you operate this appliance with the following batteries only: PAP 20 B1, PAP 20 B3, Smart PAPS 204 A1, Smart PAPS 208 A1  
 We recommend charging these batteries with the following chargers: PLG 20 A3, PLG 20 C1, PLG 20 C3, PLG 20 A4, PDSL G 20 A1, Smart PLGS 2012 A1

Charging time (min.)	PAP 20 A1 PAP 20 B1	PAP 20 A2	PAP 20 A3 PAP 20 B3 Smart PAPS 204 A1	Smart PAPS 208 A1
PLG 20 A1 PLG 20 A4 PLG 20 C1	60	90	120	240
PLG 20 A2	45	60	80	165
PLG 20 A3 PLG 20 C3	35	45	60	120
PDSL G 20 A1	35	45	60	120
Smart PLGS 2012 A1	35	40	50	55

## Safety instructions

Ensure that the safety instructions are observed when operating the appliance.

### Symbols and icons

#### Symbols in the manual:



**Warning symbols with information on damage and injury prevention.**



**Hazard symbol with information on the prevention of personal injury caused by electric shock.**



Instruction symbols with information on preventing damage.



Help symbols with information on improving tool handling.

#### Symbols on the appliance:



Carefully read these Operating Instructions.



Caution! Hot surface.  
Risk of burns.



This device is part of the X 20 V TEAM series



Electrical appliances must not be disposed of with the domestic waste.

## General Safety Directions for Power Tools



**WARNING! Read all safety notices, instructions, illustrations and technical data that have been provided with this power tool.** Omissions in the compliance with safety directions and instructions can cause electrical shock, fire and/or severe injuries.

### Retain all safety directions and instructions for future use.

The term „power tool“ in the warnings refers to your mains-operated (corded) power tool or battery-operated (cordless) power tool).

#### 1) WORK AREA SAFETY

- a) **Keep work area clean and well lit.** Cluttered or dark areas invite accidents.
- b) **Do not operate power tools in explosive atmospheres, such as in the presence of flammable liquids, gases or dust.** Power tools create sparks which may ignite the dust or fumes.
- c) **Keep children and bystanders away while operating a power tool.** Distractions can cause you to lose control.

#### 2) ELECTRICAL SAFETY

- a) **Power tool plugs must match the outlet. Never modify the plug in any way. Do not use any adapter plugs with earthed (grounded) power tools.** Unmodified plugs and matching outlets will reduce risk of electric shock.

- b) **Avoid body contact with earthed or grounded surfaces, such as pipes, radiators, ranges and refrigerators.** There is an increased risk of electric shock if your body is earthed or grounded.
  - c) **Do not expose power tools to rain or wet conditions.** Water entering a power tool will increase the risk of electric shock.
  - d) **Do not abuse the cord. Never use the cord for carrying, pulling or unplugging the power tool. Keep cord away from heat, oil, sharp edges or moving parts.** Damaged or entangled cords increase the risk of electric shock.
  - e) **When operating a power tool outdoors, use an extension cord suitable for outdoor use.** Use of a cord suitable for outdoor use reduces the risk of electric shock.
  - f) **If operation of the power tool in a damp environment is unavoidable, please use a residual current circuitry.** The use of a residual current circuitry reduces the risk of an electric shock.
- c) **Prevent unintentional starting. Ensure the switch is in the off-position before connecting to power source and/or battery pack, picking up or carrying the tool.** Carrying power tools with your finger on the switch or energising power tools that have the switch on invites accidents.
  - d) **Remove any adjusting key or wrench before turning the power tool on.** A wrench or a key left attached to a rotating part of the power tool may result in personal injury.
  - e) **Do not overreach. Keep proper footing and balance at all times.** This enables better control of the power tool in unexpected situations.
  - f) **Dress properly. Do not wear loose clothing or jewellery. Keep your hair, clothing and gloves away from moving parts.** Loose clothes, jewellery or long hair can be caught in moving parts.
  - g) **If dust extraction and collection devices can be installed, make sure that these are connected and used correctly.** Use of dust collection can reduce dust-related hazards.

### 3) PERSONAL SAFETY

- a) **Stay alert, watch what you are doing and use common sense when operating a power tool. Do not use a power tool while you are tired or under the influence of drugs, alcohol or medication.** A moment of inattention while operating power tools may result in serious personal injury.
- b) **Use personal protective equipment. Always wear eye protection.** Protective equipment such as dust mask, non-skid safety shoes, hard hat, or hearing protection used for appropriate conditions will reduce personal injuries.
- h) **Do not allow yourself to be lulled into a false sense of security and do not disregard the safety rules for power tools, even if you are familiar with the power tool after using it many times.** Careless action can lead to serious injuries within a fraction of a second.

### 4) POWER TOOL USE AND CARE

- a) **Do not force the power tool. Use the correct power tool for your**

**application.** The correct power tool will do the job better and safer at the rate for which it was designed.

- b) Do not use the power tool if the switch does not turn it on and off.** Any power tool that cannot be controlled with the switch is dangerous and must be repaired.
- c) Remove the plug from the wall socket and/or remove the rechargeable battery before you change the device's settings, change accessory parts or put away the power tool.** Such preventive safety measures reduce the risk of starting the power tool accidentally.
- d) Store idle power tools out of the reach of children and do not allow persons unfamiliar with the power tool or these instructions to operate the power tool.** Power tools are dangerous in the hands of untrained users.
- e) Look after the power tool and application tool carefully. Check for misalignment or binding of moving parts, breakage of parts and any other condition that may affect the power tool's operation. If damaged, have the power tool repaired before use.** Many accidents are caused by poorly maintained power tools.
- f) Keep cutting tools sharp and clean.** Properly maintained cutting tools with sharp cutting edges are less likely to bind and are easier to control.
- g) Use the power tool, accessories and tool bits etc. in accordance with these instructions, taking into account the working conditions and the work to be performed.** Use of the power tool for operations different from those intended

could result in a hazardous situation.

- h) Keep handles and grip surfaces dry, clean and free from oil and grease.** Slippery handles and grip surfaces do not permit safe operation and control over the power tool in unexpected situations.

## 5) CAREFUL HANDLING AND USE OF BATTERY DEVICES

- a) Charge the batteries only in chargers that are recommended by the manufacturer.** Risk of fire if a charger that is suitable for a specific type of battery is used with other batteries.
- b) In the power tools, use only the batteries designed for the purpose.** The use of other batteries may result in injuries and risk of fire.
- c) Keep the unused battery away from paper clips, coins, keys, nails, screws and other small metal objects, which could cause bridging of the contacts.**  
A short circuit between the battery contacts may cause burns or fire.
- d) If used incorrectly, liquid may leak from the battery. Avoid contact with this. In the event of accidental contact, rinse off with water.** If the liquid gets into eyes, seek medical assistance. Leaking battery fluid may cause skin irritations or burns.
- e) Do not use damaged or altered batteries.** Damaged or altered batteries can be unpredictable and lead to fire, explosion or risk of injury.
- f) Do not expose batteries to fire or elevated temperatures.** Fire or temperatures over 130 °C can cause an explosion.
- g) Follow all instructions for charging and never charge the bat-**



**tery or the battery-powered tool outside the temperature range stated in the operating instructions.** Incorrect charging or charging outside the permitted temperature range may destroy the battery and increase the risk of fire.

## 6) SERVICE

- a) **Have your power tool serviced by a qualified repair person using only identical replacement parts.** This will ensure that the safety of the power tool is maintained.
- b) **Never repair damaged batteries.** All battery repairs should be carried out by the manufacturer or authorised customer service centres only.

## Further safety directions

- a) **Hold the power tool by the insulated handle grips when performing work in which the screw may come into contact with hidden wiring or its own power cord.** If the screw were to come into contact with a live electrical cable, metal parts of the appliance could also become live and cause an electric shock.
- b) **Keep hands away from rotating parts. Wait until the power tool has stopped before placing it down.** Risk of injury!
- c) **Avoid contact with the tool insert or the component part immediately after processing.** The parts may be hot and cause burn injuries.
- d) **Immediately switch off the power tool if the tool insert is blocked due to overloading or tilting of the component part.**

The loss of control can result in injuries.

- e) **Secure the workpiece.** A workpiece that is retained with clamping appliances or a vice is held more securely than with your hand.
- f) **In case of soft materials such as aluminium or similar, using the impact wrench can damage the thread or screw seat if screwed too tight.**
- g) **Protect yourself and others, including people in the immediate vicinity, with the necessary safety measures or precautions to prevent damage to health.**
- h) **Do not use any accessories that are not recommended by PARKSIDE.** This can result in electric shock or fire.



**Observe the safety information and notes on charging and proper use as shown in the instruction manual for your battery and charger from the (Parkside) X 20 V TEAM series. A detailed description of the charging process and further information can be found in the separate operating instructions.**

## Residual risks

Even if properly operating and handling this electric tool, some residual risks will remain. Due to its construction and build, this electric tool may present the following hazards:

- a) Injuries caused by moving parts or hot surfaces.
- b) Ear damage if working without ear protection.

- c) Damage to your health caused by swinging your hands and arms when operating the appliance for longer periods of time or if the unit is not held or maintained properly.



Warning! During operation, this electric tool generates an electromagnetic field which, under certain circumstances, may impair the functionality of active or passive medical implants. To reduce the risk of serious or lethal injuries, we recommend that persons with medical implants consult their doctor and the manufacturer of their medical implant before operating the machine.

## Operation

### A Inserting/replacing the tool

1. Push the desired bit (11-14) onto the tool holder (1).
2. To remove it, pull the bit off from the tool holder (1).

### B Set the direction of rotation

You can toggle between right and left rotation by pushing the direction of rotation switch (5).



The direction changed may only be performed in standstill mode!

1. **Clockwise direction:** Push the directional switch (5) to the left up to the stop.
2. **Counter-clockwise direction:** Push the directional switch (5) to the right up to the stop.

## Adjusting the torque

1. Press the torque button (7) briefly once to be able to read the current torque on the display below.
2. Press the torque button (7) repeatedly to adjust the set torque.



### Inserting/removing the rechargeable battery

1. To insert the batteries (8) into the device, push the batteries along the guide rails into the device. You will hear them click into place.
2. To remove the batteries (8) from the device, press the release button (8a) on the batteries and pull the batteries out.

## Charging the battery



If warm, allow the battery to cool before charging.



Charge the battery (8) when only the red LED on the battery charge level indicator (8b) is illuminated.

1. If necessary, remove the battery (8) from the machine.
2. Slide the battery (8) into the charging slot of the charger (9).
3. Plug the charger (9) into a socket.
4. Once charging is complete, disconnect the charger (9) from the mains supply.
5. Remove the battery (8) from the charger (9).

## Switching on/off

1. Press the on/off switch (3). The device runs at the maximum speed.
2. To turn it off, release the on/off switch (3).

**i** During breaks in work, the device can be hung from a belt, using the integral metal clip (15). Take care to ensure that the device is switched off and secured against accidental activation.

## Working Instructions

- The tightening torque depends on the selected speed and impact duration.
- Use the wireless impact wrench when tightening screws and nuts exclusively for pre-assembly. The desired target torque of the screw or nut is not to be achieved by the wireless impact wrench but by means of a torque wrench which is set to the target torque.
- The tightening torque actually achieved must be checked in all cases with a torque wrench.
- When using the device for longer periods of time, allow the device to run for 10 seconds without any load every now and then.
- In order to achieve optimum impact force, do not exert any pressure against the screw/nut.

**!** Always follow the manufacturer's instructions for tightening screws or nuts. Follow the manufacturer's guidelines for the inspection of screws or nuts in accordance with time or performance.

**i** After a wheel change is carried out, reference is regularly made to an inspection of the wheel bolts or nuts. That inspection must be carried out with a torque wrench after 50 to 100 km.

## D Attach extension (optional)

1. Push the desired extension (\*) (not included in package) onto the tool holder (1).
2. Push the desired socket (11-14) onto the extension (\*).
3. To remove it, pull the socket away from the extension (\*).

## Cleaning and maintenance

**!** Turn off the appliance and, before doing any servicing, remove the battery.

**!** Contact our Service Centre about repairs and servicing not described in this manual. Only use OEM parts. Risk of injury!

The following cleaning and servicing should be done regularly. This will ensure a long and reliable service life.

### Cleaning

**⚡** **Do not spray the appliance with water and do not immerse it in water. Electric shock hazard!**

- Keep clean the ventilation slots (**A** 4), motor housing (**A** 2) and handle (**A** 6) of the appliance. Use a damp cloth or a brush. Do not use cleaning agents or solvents. You may otherwise irreparably damage the appliance.

## Storage

- Clean the device prior to storage.
- Store the device in the storage case (A 10) provided in a dry place and out of reach of children.

## Disposal and protection of the environment

Remove the battery from the device and take the device, battery, accessories and packaging for environmentally friendly recycling.



Electric units do not belong with domestic waste.



Do not dispose of batteries in household waste, fire (risk of explosion) or water. Damaged batteries may damage the environment and your health if toxic fumes or liquids leak out.

Directive 2012/19/EU on waste electrical and electronic equipment: Used electrical devices must be collected separately for disposal and recycled in an environmentally sound manner.

Depending on the implementation in national law, you may have the following options:

- Return to a shop,
- Hand over to an official collection point,
- Return to the manufacturer/distributor.

We will dispose of any defective devices that you send to us free of charge.

This does not affect accessories enclosed with the old devices or tools without any electrical components.

Defective or used batteries must be recycled in accordance with Directive 2006/66/EC.

Dispose of batteries in accordance with the local regulations. Take batteries to an old battery collection point where they will be recycled in an environmentally friendly manner. For information about this, ask your local waste management company or our service centre.

Dispose of batteries in discharged condition. We recommend covering the pole with adhesive tape to prevent a short circuit. Do not open up the battery.

## Replacement parts/accessories

**Spare parts and accessories can be obtained at  
www.grizzlytools.shop**

If you do not have internet access, please contact the Service Centre via telephone (see "Service-Center" Page 30). Please have the order number mentioned below ready.

Socket set: 4 sockets  
(17mm, 19mm, 21mm, 23mm)..... 91105056

### Guarantee

Dear Customer,  
This equipment is provided with a 3-year guarantee from the date of purchase. In case of defects, you have statutory rights against the seller of the product. These statutory rights are not restricted by our guarantee presented below.

#### Terms of Guarantee

The term of the guarantee begins on the date of purchase. Please retain the original receipt. This document is required as proof of purchase.

If a material or manufacturing defect occurs within three years of the date of purchase of this product, we will repair or replace – at our choice – the product for you free of charge. This guarantee requires the defective equipment and proof of purchase to be presented within the three-year period with a brief written description of what constitutes the defect and when it occurred.

If the defect is covered by our guarantee, you will receive either the repaired product or a new product. No new guarantee period begins on repair or replacement of the product.

#### Guarantee Period and Statutory Claims for Defects

The guarantee period is not extended by the guarantee service. This also applies for replaced or repaired parts. Any damages and defects already present at the time of purchase must be reported immediately after unpacking. Repairs arising after expiry of the guarantee period are chargeable.

#### Guarantee Cover

The equipment has been carefully produced in accordance with strict quality guidelines and conscientiously checked prior to delivery.

The guarantee applies for all material and manufacturing defects. This guarantee does not extend to cover product parts that are subject to normal wear and may therefore be considered as wearing parts (e.g. plug-in nuts) or to cover damage to breakable parts (e.g. switches).

This guarantee shall be invalid if the product has been damaged, used incorrectly or not maintained. Precise adherence to all of the instructions specified in the operating manual is required for proper use of the product. Intended uses and actions against which the operating manual advises or warns must be categorically avoided.



The product is designed only for private and not commercial use. The guarantee will be invalidated in case of misuse or improper handling, use of force, or interventions not undertaken by our authorised service branch.

### Processing in Case of Guarantee

To ensure efficient handling of your query, please follow the directions below:

- Please have the receipt and item number (IAN 498507\_2204) ready as proof of purchase for all enquiries.
- Please find the item number on the rating plate.
- Should functional errors or other defects occur, please initially contact the service department specified below by **telephone** or by **e-mail**. You will then receive further information on the processing of your complaint.
- After consultation with our customer service, a product recorded as defective can be sent postage paid to the service address communicated to you, with the proof of purchase (receipt) and specification of what constitutes the defect and when it occurred. In order to avoid acceptance problems and additional costs, please be sure to use only the address communicated to you. Ensure that the consignment is not sent carriage forward or by bulky goods, express or other special freight. Please send the equipment inc. all accessories supplied at the time of purchase and ensure adequate, safe transport packaging.

### Repair Service

For a charge, **repairs not covered by the guarantee** can be carried out by our service branch, which will be happy to issue a cost estimate for you.

We can handle only equipment that has been sent with adequate packaging and postage.

**Attention:** Please send your equipment to our service branch in clean condition and with an indication of the defect.

Equipment sent carriage forward or by bulky goods, express or other special freight will not be accepted.

We will dispose of your defective devices free of charge when you send them to us.

### Service-Center



#### Service Great Britain

Tel.: 0800 4047657

E-Mail: [grizzly@lidl.co.uk](mailto:grizzly@lidl.co.uk)

IAN 498507\_2204



#### Service Malta

Tel.: 80062230

E-Mail: [grizzly@lidl.com.mt](mailto:grizzly@lidl.com.mt)

IAN 498507\_2204

### Importer

Please note that the following address is not a service address. Please initially contact the service centre specified above.

#### Grizzly Tools GmbH & Co. KG

Stockstädter Straße 20

DE-63762 Großostheim

GERMANY

[www.grizzlytools.de](http://www.grizzlytools.de)

## Sommaire

<b>Introduction .....</b>	<b>31</b>
<b>Fins d'utilisation .....</b>	<b>31</b>
<b>Description générale .....</b>	<b>32</b>
Volume de la livraison .....	32
Vue synoptique .....	32
Description du fonctionnement .....	32
<b>Données techniques .....</b>	<b>32</b>
Temps de charge .....	33
<b>Instructions de sécurité .....</b>	<b>34</b>
Symboles et pictogrammes .....	34
Consignes de sécurité générales pour outils électriques .....	34
Autres consignes de sécurité .....	38
Autres risques .....	38
<b>Mise en service .....</b>	<b>39</b>
Installer/remplacer l'outil .....	39
Régler le sens de rotation .....	39
Réglage du couple .....	39
Insérer/retirer les batteries .....	39
Recharger la batterie .....	39
Allumer/éteindre .....	39
<b>Consignes de travail .....</b>	<b>40</b>
Enficher le tube de rallonge .....	40
<b>Nettoyage et Maintenance .....</b>	<b>40</b>
Nettoyage .....	40
Rangement .....	41
<b>Élimination et protection de l'environnement .....</b>	<b>41</b>
<b>Pièces de rechange/Accessoires ..</b>	<b>42</b>
<b>Garantie - France .....</b>	<b>43</b>
<b>Garantie - Belgique .....</b>	<b>45</b>
<b>Service Réparations .....</b>	<b>46</b>
<b>Service-Center .....</b>	<b>46</b>
<b>Importateur .....</b>	<b>46</b>
<b>Traduction de la déclaration de conformité CE originale .....</b>	<b>217</b>
<b>Vue éclatée .....</b>	<b>232</b>

## Introduction

Toutes nos félicitations pour l'achat de votre nouvel appareil. Vous avez ainsi choisi un produit de qualité supérieure.

La qualité de l'appareil a été vérifiée pendant la production et il a été soumis à un contrôle final. Le fonctionnement de votre appareil est donc ainsi garanti.



La notice d'utilisation fait partie de ce produit. Elle contient des instructions importantes pour la sécurité, l'utilisation et l'élimination des déchets. Avant d'utiliser ce produit, lisez attentivement les consignes d'emploi et de sécurité. N'utilisez le produit que tel que décrit et uniquement pour les domaines d'emploi indiqués. Conservez cette notice et remettez-la avec tous les documents si vous cédez le produit à un tiers.

## Fins d'utilisation

L'appareil est prévu pour le vissage et le dévissage de vis et pour serrage et le desserrage d'écrous. Toute autre utilisation qui n'est pas explicitement autorisée dans ce manuel risque d'endommager l'appareil et de constituer un risque imminent pour l'utilisateur et autrui. L'appareil est destiné à une utilisation par des adultes. Les jeunes gens âgés de plus de 16 ans sont autorisés à utiliser l'appareil sous surveillance d'un adulte. L'opérateur ou l'utilisateur est responsable des accidents ou dommages survenant à d'autres personnes ou à leurs biens. Le constructeur décline toute responsabilité en cas de dommages qui seraient occasionnés par une utilisation non conforme ou une manipulation inappropriée de l'appareil.

Cet appareil n'est pas adapté à une utilisation industrielle. Toute utilisation industrielle met fin à la garantie.

L'appareil fait partie de la gamme (Parkside) X 20 V TEAM et peut être utilisé avec les batteries de la gamme (Parkside) X 20 V TEAM. Les batteries doivent être chargées uniquement avec des chargeurs appartenant à la gamme (Parkside) X 20 V TEAM.

## Description générale



Vous trouverez les illustrations sur la page de rabat avant.

## Volume de la livraison

Déballer l'appareil et vérifiez que la livraison est complète :

- Visseuse à chocs sans fil pour voiture
- 4 douilles (17 mm, 19 mm, 21 mm, 23 mm)
- Malette de rangement
- Notice d'utilisation



La batterie et le chargeur ne sont pas inclus.

## Vue synoptique

- 1 Logement d'outil
- 2 Boîtier
- 3 Interrupteur Marche/Arrêt
- 4 Clip ceinture
- 5 Commutateur de sens de rotation
- 6 Manipuler
- 7 Touche de réglage du couple
- 8 Batterie
- 8a Touche de déverrouillage
- 8b Indicateur de charge
- 9 Chargeur
- 10 Malette de rangement
- 11 Douille, 23 mm

- 12 Douille, 21 mm
- 13 Douille, 19 mm
- 14 Douille, 17 mm
- C** 15 Étrier métallique

## Description du fonctionnement

La visseuse à choc sans fil possède une marche à droite et à gauche et une prise carrée 1/2 pouce. Grâce à la fonction de frappe rotative, la force du moteur est transformée en chocs de rotation uniformes. Le mécanisme de frappe se déclenche lors du serrage et lors du desserrage.

## Données techniques

### Visseuse à chocs sans fil

**pour voiture ..... PASSK 20-Li B2**

Tension d'entrée U ..... 20 V==

Vitesse de rotation à vide  $n_0$  .. 0-2300 min<sup>-1</sup>

Couple max. vissage dur

(marche à droite) ..... 400 Nm

Couple max. vissage dur

(marche à gauche) ..... 400 Nm

Logement d'outil ..... 1/2"

Poids (sans accessoires) ..... 1,88 kg

Type de protection ..... IPX0

Niveau de pression acoustique

( $L_{pA}$ ) ..... 101,1 dB,  $K_{pA}$  = 3 dB

Niveau de puissance sonore

( $L_{WA}$ ) ..... 112,1 dB;  $K_{WA}$  = 3 dB

Vibration ( $a_h$ ) ..... 10,32 m/s<sup>2</sup>; K = 1,5 m/s<sup>2</sup>

Température ..... max. 50 °C

Processus de charge ..... 4 - 40 °C

Fonctionnement ..... -20 - 50 °C

Rangement ..... 0 - 45 °C

Batterie ..... Li-Ion

en cas d'utilisation avec des batteries

intelligentes (Smart PAPS 204 A1/

Smart PAPS 208 A1)

Fréquence de travail/bande

de fréquence ..... 2400 - 2483,5 MHz



Puissance d'émission max ..... ≤ 20 dBm

La/les valeur(s) totale(s) de vibrations et la/les valeur(s) d'émissions sonores indiquées ont été calculées selon une méthode d'essai standardisée et peuvent être utilisées comme moyen de comparaison entre un outil électrique et un autre.

La/les valeur(s) totale(s) de vibrations et la/les valeur(s) d'émissions sonores indiquées peuvent également être utilisées pour une évaluation préliminaire de la charge.



**Avertissement :** Les émissions de vibrations et sonores peuvent être différentes des valeurs indiquées au cours de la réelle utilisation de l'outil électrique, indépendamment de la façon et de la manière dont l'outil électrique est utilisé, en particulier quel type de pièce à usiner sera traité.

Il est nécessaire de fixer des mesures de sécurité pour la protection de l'opérateur, qui sont basées sur une estimation de l'exposition dans les conditions d'utilisation réelles (compte tenu de toutes les parties

constituantes du cycle de fonctionnement, telles que les temps d'arrêt de l'outil et de fonctionnement au repos, en plus du temps de déclenchement).

### Temps de charge

L'appareil fait partie de la gamme (Parkside) X 20 V TEAM et peut être utilisé avec les batteries de la gamme (Parkside) X 20 V TEAM.

Les batteries de la gamme (Parkside) X 20 V TEAM doivent être chargées uniquement avec des chargeurs appartenant à la gamme (Parkside) X 20 V TEAM.

Nous vous recommandons de faire fonctionner cet appareil exclusivement avec les batteries suivantes : PAP 20 B1, PAP 20 B3, Smart PAPS 204 A1, Smart PAPS 208 A1

Nous vous recommandons de recharger ces batteries avec les chargeurs suivants : PLG 20 A3, PLG 20 C1, PLG 20 C3, PLG 20 A4, PDSLГ 20 A1, Smart PLGS 2012 A1

Temps de charge (en min)	PAP 20 A1 PAP 20 B1	PAP 20 A2	PAP 20 A3 PAP 20 B3 Smart PAPS 204 A1	Smart PAPS 208 A1
PLG 20 A1 PLG 20 A4 PLG 20 C1	60	90	120	240
PLG 20 A2	45	60	80	165
PLG 20 A3 PLG 20 C3	35	45	60	120
PDSLГ 20 A1	35	45	60	120
Smart PLGS 2012 A1	35	40	50	55

## Instructions de sécurité

Lors de l'utilisation de l'appareil, respectez les consignes de sécurité.

### Symboles et pictogrammes

#### Symboles utilisés dans le mode d'emploi



**Symbole de danger et indications relatives à la prévention de dommages corporels ou matériels.**



**Pictogramme de danger avec informations de prévention des dommages aux personnes par décharge électrique.**



Symbole d'interdiction et indications relatives à la prévention de dommages.



Symboles de remarque et informations permettant une meilleure utilisation de l'appareil.

#### Symboles apposés sur l'appareil



Lisez attentivement les instructions d'emploi.



La appareil fait partie de la gamme X 20 V TEAM



Attention! Surfaces brûlantes. Risques de brûlures.



Les machines n'ont pas leur place dans les ordures ménagères.

## Consignes de sécurité générales pour outils électriques



**AVERTISSEMENT ! Lisez toutes les consignes de sécurité, instructions, illustrations et caractéristiques techniques fournies avec cet outil électrique.** Des omissions lors de l'observation des consignes de sécurité et des instructions peuvent causer une décharge électrique, un incendie et / ou de graves blessures.

### Conservez toutes les consignes de sécurité et les instructions pour les consulter ultérieurement.

Le terme «outil» dans les avertissements fait référence à votre outil électrique alimenté par le secteur (avec cordon d'alimentation) ou votre outil fonctionnant sur batterie (sans cordon d'alimentation).

#### 1) Sécurité sur le lieu de travail :

- a) **Conservez votre zone de travail propre et bien éclairée.** Les zones de travail en désordre et non éclairées peuvent être à l'origine d'accidents.
- b) **Avec l'outil électrique, ne travaillez pas dans un environnement soumis à un risque d'explosion et dans lequel se trouvent des poussières, des gaz et des liquides inflammables.** Les outils électriques produisent des étincelles qui peuvent enflammer la poussière ou les vapeurs.
- c) **Pendant l'utilisation de l'outil électrique, tenez à distance les enfants et les autres personnes.** En cas de distraction, vous pouvez perdre le contrôle de l'appareil.

**2) Sécurité électrique :**

- a) **La fiche de raccordement de l'outil électrique doit convenir à la prise de courant. La fiche ne doit pas être modifiée de quelle manière que ce soit. N'utilisez aucune prise d'adaptateur conjointement avec des outils électriques ayant une mise à la terre de protection.** Les fiches inchangées et les prises de courant appropriées diminuent le risque de décharge électrique.
- b) **Évitez le contact du corps avec les surfaces mises à la terre, telles que les tubes, les chauffages, les fours et les réfrigérateurs.** Il existe un risque accru de décharge électrique, si votre corps est mis à la terre.
- c) **Tenez les outils électriques à distance de la pluie ou de l'humidité.** La pénétration de l'eau dans un outil électrique augmente le risque d'une décharge électrique.
- d) **Ne pas maltraiter le cordon. Ne jamais utiliser le cordon pour porter, tirer ou débrancher l'outil. Maintenir le cordon à l'écart de la chaleur, du lubrifiant, des arêtes ou des parties en mouvement.** Des cordons endommagés ou emmêlés augmentent le risque de choc électrique.
- e) **Si vous travaillez avec un outil électrique en plein air, utilisez uniquement un câble de prolongation qui soit adapté pour l'extérieur.** L'emploi d'un câble de prolongation approprié pour le domaine extérieur diminue le risque d'une décharge électrique.
- f) **Si l'utilisation de l'outil élec-**

**trique dans un environnement humide ne peut être évitée, utilisez un disjoncteur à courant de défaut.** L'utilisation d'un disjoncteur à courant de défaut réduit le risque d'électrocution.

**3) Sécurité des personnes :**

- a) **Restez vigilant, faites attention à ce que vous faites et utilisez raisonnablement l'outil électrique pendant votre travail. N'utilisez aucun outil électrique si vous êtes fatigué ou vous trouvez sous l'influence de drogues, d'alcool ou de médicaments.** Un moment d'inattention durant l'utilisation de l'outil électrique peut être la cause de graves blessures.
- b) **Portez toujours un équipement de protection individuel et des lunettes protectrices.** Le port d'un équipement de protection individuel, comme un masque anti-poussières, des chaussures de sécurité anti-dérapantes, un casque de protection ou des protections auriculaires, en fonction du type et de l'utilisation de l'outil électrique, diminue le risque des blessures.
- c) **Évitez une mise en service non prévue. Assurez-vous que l'outil électrique est éteint avant que vous ne le connectiez à l'alimentation en courant et / ou à l'accumulateur, le portiez ou le déplaciez.** Si en portant l'appareil électrique, votre doigt appuie sur le commutateur ou que l'appareil se mette en marche lorsque vous le connectez, cela peut entraîner un accident.
- d) **Retirez les outils de réglage ou la clé à écrous avant de mettre l'outil électrique sous tension.** Un

outil ou une clé qui se trouve dans une partie mobile de l'appareil peut être à l'origine de blessures.

- e) **Ne pas se précipiter. Assurez-vous d'avoir une position stable et d'être tout le temps en équilibre.** Vous pourrez ainsi mieux contrôler mieux l'outil électrique dans des situations inattendues.
  - f) **Portez des vêtements appropriés convenables. Ne portez aucun habit large ou parure. Maintenez vos cheveux, habits et gants loin des parties mobiles.** Les habits légers, les parures ou les longs cheveux peuvent être saisis par les parties mobiles.
  - g) **Lorsque des dispositifs d'aspiration ou de réception de poussière peuvent être montés, ceux-ci doivent être placés et correctement utilisés.** L'utilisation d'un dispositif d'aspiration diminue le risque de formation de poussières.
  - h) **Ne pensez pas être en sécurité et n'ignorez pas les réglementations en matière de sécurité, même si après de nombreuses utilisations, vous êtes habitué à l'outil électrique.** Un comportement insouciant peut en l'espace de quelques secondes provoquer des blessures graves.
- 4) **Utilisation et manipulation de l'outil électrique :**
- a) **Ne pas forcer l'outil. Utilisez pour votre travail l'outil électrique le mieux adapté.** Avec un outil électrique approprié, vous travaillerez mieux et avec davantage de sécurité dans le secteur de travail donné.
  - b) **N'utilisez aucun outil électrique**

**dont le commutateur est défectueux.** Un outil électrique qui ne peut plus être allumé ou éteint est dangereux et doit être réparé.

- c) **Débranchez la fiche de la prise et/ou retirez une batterie amovible avant de régler l'appareil, de changer des pièces d'outils d'intervention ou de ranger l'outil électrique.** Cette mesure de précaution empêche un démarrage involontaire de l'outil électrique.
- d) **Conservez les outils électriques inutilisés hors de la portée des enfants. Ne laissez pas des personnes qui ne connaissent pas l'appareil ou n'ont pas lu ces instructions utiliser l'appareil.** Les outils électriques sont dangereux s'ils sont utilisés par des personnes inexpérimentées.
- e) **Prenez soin de l'outil électrique et de l'outil d'intervention. Contrôlez si les parties mobiles fonctionnent correctement et ne se coincent pas ; vérifiez l'appareil pour voir si des pièces sont rompues ou sont endommagées, perturbant ainsi le fonctionnement de l'outil électrique. Faites réparer les pièces endommagées avant d'utiliser l'appareil.** Beaucoup d'accidents ont pour origine des outils électriques mal entretenus.
- f) **Maintenez les outils coupants aiguisés et propres.** Les outils tranchants bien entretenus ayant des bords de coupe aiguisés se coincent moins et s'utilisent plus facilement.
- g) **Utilisez l'outil électrique, les accessoires, les outils, etc. conformément à ces instructions. Prenez également en compte les**

**conditions de travail et l'activité à réaliser.** L'utilisation des outils électriques pour des buts autres que ceux prévus peut mener à des situations dangereuses.

**h) Gardez les manches et les surfaces de prise secs, propres et exempts d'huiles et de graisses.**

Des manches et des surfaces de prise glissantes ne permettent pas une utilisation et un contrôle sûrs de l'outil électrique dans des situations imprévisibles.

**5) Utilisation des outils fonctionnant sur batteries et précaution d'emploi**

**a) Charger les accumulateurs uniquement avec les chargeurs qui sont recommandés par le fabricant.**

Il y a un risque d'incendie si un chargeur, approprié pour un type précis d'accumulateur, est utilisé avec d'autres accumulateurs.

**b) N'utiliser que les accumulateurs prévus à cet effet avec les outils électriques.**

L'utilisation d'un autre accumulateur peut entraîner des blessures ou déclencher un incendie.

**c) Tenir l'accumulateur non utilisé à distance des trombones de bureau, des pièces de monnaie, des clés, des clous, des vis ou de tous autres petits objets en métal qui pourraient causer un découplage des contacts.**

Un court-circuit entre les contacts d'accumulateur peut entraîner des combustions ou un début d'incendie.

**d) En cas de mauvaise utilisation, le liquide peut sortir de l'accumulateur. Évitez tout contact avec celui-ci. En cas de contact**

**accidentel, rincer avec de l'eau.**

**Si le liquide pénètre dans les yeux, consulter un médecin.** Des fuites de liquide provenant de l'accumulateur peuvent entraîner des irritations de la peau ou des brûlures.

**e) N'utilisez pas de batterie endommagée ou altérée.** Des batteries endommagées ou altérées peuvent se comporter de façon imprévisible et provoquer un incendie, une explosion ou un risque de blessure.

**f) N'exposez pas une batterie à un feu ou à des températures trop élevées.** Le feu ou des températures supérieures à 130 °C peuvent provoquer une explosion.

**g) Suivez toutes les instructions relatives au chargement et ne rechargez jamais la batterie ou l'outil sans fil à des températures en dehors de la plage indiquée dans le mode d'emploi.**

Un chargement incorrect ou à des températures en dehors de la plage autorisée peut détruire la batterie et augmenter le risque d'incendie.

**6) Service:**

**a) Ne laissez réparer votre outil électrique que par des professionnels qualifiés et seulement avec des pièces de rechange d'origine.** Vous serez ainsi sûr de conserver la sécurité pour l'outil électrique correspondant.

**b) Ne réparez jamais des batteries endommagées.** L'ensemble de la maintenance des batteries ne peut être effectué que par le fabricant ou par les centres de service après-vente mandatisés.

## Autres consignes de sécurité

- a) **Tenez l'outil électrique par ses surfaces de prise isolées pendant toute opération où la vis peut toucher des câbles électriques cachés ou son propre câble de raccordement.** Le contact de la vis avec un fil sous tension peut également mettre les parties métalliques sous tension et provoquer un choc électrique.
- b) **Éloignez vos mains des parties en rotation. Attendez que l'appareil électrique soit complètement arrêté avant de le ranger.** Risque de blessures.
- c) **Évitez de toucher une partie de l'outil ou les pièces de l'outil immédiatement après utilisation.** Les pièces peuvent être encore chaudes et causer des brûlures.
- d) **Éteignez immédiatement l'appareil électrique si une partie de l'outil est bloquée à cause d'une surcharge ou de l'inclinaison d'une pièce de l'outil.** La perte de contrôle de l'appareil peut entraîner des blessures.
- e) **Sécurisez la pièce à usiner.** Une pièce à usiner fixée avec des dispositifs de serrage ou un étau est maintenue plus sûrement qu'avec votre main.
- f) **Sur des matériaux souples tels que de l'aluminium ou un matériau similaire, le filetage ou le siège de la vis pourrait être endommagé par un vissage trop serré.**
- g) **Protégez-vous ainsi que les autres personnes (également celles se trouvant à proximité immédiate), en prenant des mesures de protection ou des**

**précautions respectivement requises pour éviter les atteintes à la santé.**

- h) **N'utilisez pas d'accessoires non recommandés par PARKSIDE.**

Cela pourrait entraîner une électrocution ou un incendie.



**Respectez les consignes de sécurité et informations relatives au chargement et à l'utilisation correcte qui sont indiquées dans la notice d'utilisation de votre batterie et chargeur de la gamme (Parkside) X 20 V TEAM. Vous trouverez une description détaillée du processus de charge et de plus amples informations dans ce mode d'emploi séparé.**

## Autres risques

Même si vous utilisez cet outil électrique de manière conforme, il existe malgré tout d'autres risques. Les dangers suivants peuvent se produire en fonction de la méthode de construction et du modèle de cet outil électrique :

- a) Blessures causées par les pièces amovibles ou des surfaces chaudes.
- b) Dommages affectant l'ouïe si aucune protection d'ouïe appropriée n'est portée.
- c) Ennuis de santé engendrés par les vibrations affectant les bras et les mains si l'appareil est utilisé pendant une longue période ou s'il n'est pas employé de manière conforme ou correctement entretenu.



Avertissement ! Pendant son fonctionnement cet outil électrique produit un champ électromagnétique qui, dans certaines circonstances, peut perturber des implants médicaux actifs ou passifs. Pour diminuer le risque de blessures graves ou mortelles, nous recommandons aux personnes portant des implants médicaux de consulter leur médecin et le fabricant de l'implant médical avant d'utiliser cette machine.

## Mise en service

### A Installer/remplacer l'outil

1. Glissez la douille souhaitée (11-14) dans le logement d'outil (1).
2. Pour le retrait, tirez la douille du logement d'outil (1).

### B Régler le sens de rotation

Vous pouvez basculer entre la rotation à droite et à gauche en poussant le commutateur de sens de rotation (5).



Le commutateur de sens de rotation ne peut être utilisé qu'à l'arrêt !

1. **Rotation à droite** : Poussez le commutateur de sens de marche (5) vers la gauche jusqu'en butée.
2. **Rotation à gauche** : Poussez le commutateur de sens de marche (5) vers la droite jusqu'en butée.

### Réglage du couple

1. Appuyez une fois brièvement sur la touche de réglage du couple (7)

pour pouvoir lire sur l'écran en bas le couple actuellement réglé.

2. Appuyez plusieurs fois sur la touche de réglage du couple (7) pour ajuster le couple réglé.

### C Insérer/retirer les batteries

1. Procédez à l'insertion des batteries (8) dans l'appareil en glissant les batteries le long des rails de guidage dans l'appareil. Elles s'enclenchent de manière audible.
2. Pour enlever les batteries (8) de l'appareil, appuyez sur le bouton de déverrouillage (8a) sur les batteries et retirez les batteries.

### Recharger la batterie



Lorsqu'une batterie est chaude, laissez-la refroidir avant de la charger.



Rechargez la batterie (8) uniquement lorsqu'il ne reste plus que la LED rouge allumée sur l'indicateur de charge (8b).

1. Le cas échéant, retirez la batterie (8) de l'appareil.
2. Faites glisser la batterie (8) dans le compartiment de charge du chargeur (9).
3. Branchez le chargeur (9) sur une prise électrique.
4. À la fin de la charge complète, retirez le chargeur (9) de la prise électrique.
5. Retirez la batterie (8) du chargeur (9).

### Allumer/éteindre

1. Appuyez sur l'interrupteur marche/arrêt (3). L'appareil démarre à vitesse maximale.

2. Relâchez l'interrupteur marche/arrêt (3).

**i** Pendant les pauses, l'appareil peut être suspendu à la ceinture grâce au crochet métallique (15) intégré. Veillez à ce que l'appareil soit éteint et sécurisé contre un enclenchement involontaire.

## Consignes de travail

- Le couple de serrage dépend de la vitesse de rotation choisie et de la durée de frappe.
- Utilisez la visseuse à choc sans fil pour serrer les vis et les écrous uniquement en pré-montage. Le couple cible souhaité de la vis ou de l'écrou ne doit pas être atteint avec la visseuse à choc sans fil, mais avec une clé dynamométrique réglée sur le couple cible.
- La mesure effective du couple de serrage doit en principe être vérifiée à l'aide d'une clé dynamométrique !
- Lors d'une longue utilisation en continu de l'appareil, ménagez toujours des moments pour laisser l'appareil tourner sans charge pendant 10 secondes.
- Pour atteindre la puissance optimale, n'exercez pas de pression sur l'écrou/la vis.

**!** Respectez absolument les indications des fabricants pour le serrage des vis ou des écrous. Suivez les prescriptions des fabricants en matière de durée et de performance pour le contrôle des vis ou des écrous.

**i** Après avoir effectué un changement de roue, vérifiez régulièrement les vis ou les écrous de roue. Ce contrôle doit être effectué avec une

clé dynamométrique au bout de 50 à 100 km.

## D Enfiler le tube de rallonge (en option)

1. Glissez le tube de rallonge souhaité (\*) (non compris dans le matériel livré) dans le logement d'outil (1).
2. Glissez la douille souhaitée (11-14) dans le tube de rallonge (\*).
3. Pour le retrait, tirez la douille du tube de rallonge (\*).

## Nettoyage et Maintenance

**!** Avant tout travail, mettez l'appareil hors tension et retirez l'accumulateur de l'appareil.

**!** Si vous faites exécuter des travaux qui ne sont pas décrits dans cette directive, adressez vous à notre service après-vente. Utilisez seulement des pièces d'origine.

Exécutez à intervalles réguliers les travaux de nettoyage et les opérations de maintenance décrits ci-dessous. Vous bénéficierez ainsi d'une utilisation longue et sûre de votre appareil.

## Nettoyage



**L'appareil ne doit pas être aspergé avec de l'eau ou immergé dans l'eau. Il existe un danger de décharge électrique !**

- Conservez propres les fentes de ventilation (A 4), le boîtier moteur (A 2) et



les poignées (A 6) de l'appareil. Pour ce faire, utilisez un chiffon humide ou une brosse.

N'utilisez aucun produit de nettoyage ou solvant. Vous pourriez endommager irréparablement l'appareil.

## Rangement

- Nettoyez l'appareil avant de le stocker.
- Conservez l'appareil dans la boîte de rangement (A 10) fournie et dans un endroit sec et hors de portée des enfants.

## Elimination et protection de l'environnement

Retirez l'accumulateur de l'appareil et déposez l'appareil, l'accumulateur, les accessoires et l'emballage dans un centre de recyclage écologiquement.



Les machines n'ont pas leur place dans les ordures ménagères.



Ne jetez pas les accumulateurs dans les ordures ménagères, dans un feu (danger d'explosion) ou dans l'eau. Les accumulateurs endommagés peuvent nuire à l'environnement et à votre santé, si des liquides ou des vapeurs toxiques s'en échappent.



Le produit est recyclable, est soumis à une responsabilité élargie du fabricant et est collecté dans le cadre du tri sélectif.



Portez le carton à un point de recyclage.

Directive 2012/19/UE sur les déchets d'équipements électriques et électroniques : Les appareils électriques usagés doivent être collectés séparément et introduits dans un circuit de recyclage respectueux de l'environnement.

Suivant la transposition en droit national, vous pouvez disposer des possibilités suivantes :

- Restitution à un point de vente,
  - Restitution à un point de collecte officiel,
  - Renvoi au fabricant / au distributeur.
- Nous effectuons gratuitement la mise au rebut de votre appareil défectueux retourné

Ne sont pas concernés les accessoires qui accompagnent les appareils usagés et les moyens auxiliaires sans composants électriques.

Des batteries défectueuses ou usées doivent être recyclées conformément à la directive 2006/66/CE.

Éliminez les accumulateurs en respectant les instructions locales. Déposez les accumulateurs dans une déchèterie récupérant les anciennes batteries et où ceux-ci seront livrés à un centre de recyclage écologique. Renseignez-vous auprès de votre déchetterie locale ou auprès de notre service après-vente. Jetez les accumulateurs en état déchargé.

Nous recommandons de recouvrir les bornes avec un adhésif afin d'éviter tout court-circuit. N'ouvrez pas l'accumulateur.

## **Pièces de rechange/Accessoires**

**Vous obtiendrez des pièces de rechange  
et des accessoires à l'adresse [www.grizzlytools.shop](http://www.grizzlytools.shop)**

Si vous ne disposez d'aucun accès Internet, veuillez téléphoner au centre de SAV (voir « Service-Center » page 46). Veuillez tenir prêts les numéros de commande indiqués ci-dessous.

Kit de douilles: 4 douilles  
(17mm, 19mm, 21mm, 23mm) ..... 91105056

## Garantie - France

Chère cliente, cher client,  
Ce produit bénéficie d'une garantie de 3 ans, valable à compter de la date d'achat.

En cas de manques constatés sur ce produit, vous disposez des droits légaux contre le vendeur du produit. Ces droits légaux ne sont pas limités par notre garantie présentée par la suite.

### Article L217-4 du Code de la consommation

Le vendeur livre un bien conforme au contrat et répond des défauts de conformité existant lors de la délivrance.

Il répond également des défauts de conformité résultant de l'emballage, des instructions de montage ou de l'installation lorsque celle-ci a été mise à sa charge par le contrat ou a été réalisée sous sa responsabilité.

### Article L217-5 du Code de la consommation

Le bien est conforme au contrat :

1° S'il est propre à l'usage habituellement attendu d'un bien semblable et, le cas échéant :

- s'il correspond à la description donnée par le vendeur et posséder les qualités que celui-ci a présentées à l'acheteur sous forme d'échantillon ou de modèle ;
- s'il présente les qualités qu'un acheteur peut légitimement attendre eu égard aux déclarations publiques faites par le vendeur, par le producteur ou par son représentant, notamment dans la publicité ou l'étiquetage ;

2° Ou s'il présente les caractéristiques définies d'un commun accord par les parties ou être propre à tout usage spécial recherché par l'acheteur, porté à la connaissance du vendeur et que ce dernier a accepté.

### Article L217-16 du Code de la consommation

Lorsque l'acheteur demande au vendeur, pendant le cours de la garantie commerciale qui lui a été consentie lors de l'acquisition ou de la réparation d'un bien meuble, une remise en état couverte par la garantie, toute période d'immobilisation d'au moins sept jours vient s'ajouter à la durée de la garantie qui restait à courir. Cette période court à compter de la demande d'intervention de l'acheteur ou de la mise à disposition pour réparation du bien en cause, si cette mise à disposition est postérieure à la demande d'intervention.

Indépendamment de la garantie commerciale souscrite, le vendeur reste tenu des défauts de conformité du bien et des vices rédhibitoires dans les conditions prévues aux articles L217-4 à L217-13 du Code de la consommation et aux articles 1641 à 1648 et 2232 du Code Civil.

### Article L217-12 du Code de la consommation

L'action résultant du défaut de conformité se prescrit par deux ans à compter de la délivrance du bien.

### Conditions de garantie

Le délai de garantie débute avec la date d'achat. Veuillez conserver soigneusement le ticket de caisse original. En effet, ce document vous sera réclamé comme preuve d'achat.

Si un défaut de matériel ou un défaut de fabrication se présente au cours des trois ans suivant la date d'achat de ce produit, nous réparons gratuitement ou remplaçons ce produit - selon notre choix. Cette garantie suppose que l'appareil défectueux et le justificatif d'achat (ticket de caisse) nous soient présentés durant cette période de trois ans

et que la nature du manque et la manière dont celui-ci est apparu soient explicités par écrit dans un bref courrier.

Si le défaut est couvert par notre garantie, le produit vous sera retourné, réparé ou remplacé par un neuf. Aucune nouvelle période de garantie ne débute à la date de la réparation ou de l'échange du produit.

### Durée de garantie et demande légale en dommages-intérêts

La durée de garantie n'est pas prolongée par la garantie. Ce point s'applique aussi aux pièces remplacées et réparées. Les dommages et les manques éventuellement constatés dès l'achat doivent immédiatement être signalés après le déballage. A l'expiration du délai de garantie les réparations occasionnelles sont à la charge de l'acheteur.

### Volume de la garantie

L'appareil a été fabriqué avec soin, selon de sévères directives de qualité et il a été entièrement contrôlé avant la livraison.

La garantie s'applique aux défauts de matériel ou aux défauts de fabrication.

Cette garantie ne s'applique pas aux consommables. Les pièces d'usure (par ex. interrupteur ou batteries) sont remplacées pendant les deux premières années à compter de la date d'achat.

Cette garantie prend fin si le produit endommagé n'a pas été utilisé ou entretenu d'une façon conforme. Pour une utilisation appropriée du produit, il faut impérativement respecter toutes les instructions citées dans le manuel de l'opérateur. Les actions et les domaines d'utilisation déconseillés dans la notice d'utilisation ou vis-à-vis desquels une mise en garde est émise, doivent absolument être évités.

Le produit est conçu uniquement pour un usage privé et non pour un usage industriel. En cas d'emploi impropre et incorrect, de

recours à la force et d'interventions entreprises et non autorisées par notre succursale, la garantie prend fin.

### Article 1641 du Code civil

Le vendeur est tenu de la garantie à raison des défauts cachés de la chose vendue qui la rendent impropre à l'usage auquel on la destine, ou qui diminuent tellement cet usage que l'acheteur ne l'aurait pas acquise, ou n'en aurait donné qu'un moindre prix, s'il les avait connus.

### Article 1648 1er alinéa du Code civil

L'action résultant des vices rédhibitoires doit être intentée par l'acquéreur dans un délai de deux ans à compter de la découverte du vice.

### Marche à suivre dans le cas de garantie

Pour garantir un traitement rapide de votre demande, veuillez suivre les instructions suivantes :

- Tenez vous prêt à présenter, sur demande, le ticket de caisse et le numéro d'identification (IAN 498507\_2204) comme preuve d'achat.
- Vous trouverez le numéro d'article sur la plaque signalétique.
- Si des pannes de fonctionnement ou d'autres manques apparaissent, prenez d'abord contact, par **téléphone** ou par **e-Mail**, avec le service après-vente dont les coordonnées sont indiquées ci-dessous. Vous recevrez alors des renseignements supplémentaires sur le déroulement de votre réclamation.
- En cas de produit défectueux vous pouvez, après contact avec notre service clients, envoyer le produit, franco de port à l'adresse de service après-vente indiquée, accompagné du justificatif d'achat (ticket de caisse) et en indiquant quelle est la nature du défaut et quand

celui-ci s'est produit. Pour éviter des problèmes d'acceptation et des frais supplémentaires, utilisez absolument seulement l'adresse qui vous est donnée. Assurez-vous que l'expédition ne se fait pas en port dû, comme marchandises encombrantes, envoi express ou autre taxe spéciale. Veuillez renvoyer l'appareil, y compris tous les accessoires livrés lors de l'achat et prenez toute mesure pour avoir un emballage de transport suffisamment sûr.

## Garantie - Belgique

Chère cliente, cher client,  
Ce produit bénéficie d'une garantie de 3 ans, valable à compter de la date d'achat. En cas de manques constatés sur ce produit, vous disposez des droits légaux contre le vendeur du produit. Ces droits légaux ne sont pas limités par notre garantie présentée par la suite.

### Conditions de garantie

Le délai de garantie débute avec la date d'achat. Veuillez conserver soigneusement le ticket de caisse original. En effet, ce document vous sera réclamé comme preuve d'achat.

Si un défaut de matériel ou un défaut de fabrication se présente au cours des trois ans suivant la date d'achat de ce produit, nous réparons gratuitement ou remplaçons ce produit - selon notre choix. Cette garantie suppose que l'appareil défectueux et le justificatif d'achat (ticket de caisse) nous soient présentés durant cette période de trois ans et que la nature du manque et la manière dont celui-ci est apparu soient explicités par écrit dans un bref courrier.

Si le défaut est couvert par notre garantie, le produit vous sera retourné, réparé ou remplacé par un neuf. Aucune nouvelle pé-

riode de garantie ne débute à la date de la réparation ou de l'échange du produit.

### Durée de garantie et demande légale en dommages-intérêts

La durée de garantie n'est pas prolongée par la garantie. Ce point s'applique aussi aux pièces remplacées et réparées. Les dommages et les manques éventuellement constatés dès l'achat doivent immédiatement être signalés après le déballage. A l'expiration du délai de garantie les réparations occasionnelles sont à la charge de l'acheteur.

### Volume de la garantie

L'appareil a été fabriqué avec soin, selon de sévères directives de qualité et il a été entièrement contrôlé avant la livraison.

La garantie s'applique aux défauts de matériel ou aux défauts de fabrication. Cette garantie ne s'étend pas aux parties du produit qui sont exposées à une usure normale et peuvent être donc considérées comme des pièces d'usure (par exemple les douilles) ou pour des dommages affectant les parties fragiles (par exemple les commutateurs).

Cette garantie prend fin si le produit endommagé n'a pas été utilisé ou entretenu d'une façon conforme. Pour une utilisation appropriée du produit, il faut impérativement respecter toutes les instructions citées dans le manuel de l'opérateur. Les actions et les domaines d'utilisation déconseillés dans la notice d'utilisation ou vis-à-vis desquels une mise en garde est émise, doivent absolument être évités.

### Marche à suivre dans le cas de garantie

Pour garantir un traitement rapide de votre demande, veuillez suivre les instructions suivantes :

- Tenez vous prêt à présenter, sur demande, le ticket de caisse et le numéro d'identification (IAN 498507\_2204) comme preuve d'achat.
- Vous trouverez le numéro d'article sur la plaque signalétique.
- Si des pannes de fonctionnement ou d'autres manques apparaissent, prenez d'abord contact, par **téléphone** ou par **e-Mail**, avec le service après-vente dont les coordonnées sont indiquées ci-dessous. Vous recevrez alors des renseignements supplémentaires sur le déroulement de votre réclamation.
- En cas de produit défectueux vous pouvez, après contact avec notre service clients, envoyer le produit, franco de port à l'adresse de service après-vente indiquée, accompagné du justificatif d'achat (ticket de caisse) et en indiquant quelle est la nature du défaut et quand celui-ci s'est produit. Pour éviter des problèmes d'acceptation et des frais supplémentaires, utilisez absolument seulement l'adresse qui vous est donnée. Assurez-vous que l'expédition ne se fait pas en port dû, comme marchandises encombrantes, envoi express ou autre taxe spéciale. Veuillez renvoyer l'appareil, y compris tous les accessoires livrés lors de l'achat et prenez toute mesure pour avoir un emballage de transport suffisamment sûr.

## Service Réparations

Vous pouvez, contre paiement, faire exécuter par notre service, des réparations **qui ne font pas partie de la garantie**. Nous vous enverrons volontiers un devis estimatif. Nous ne pouvons traiter que des appareils qui ont été correctement emballés et qui ont envoyés suffisamment affranchis.

**Attention:** veuillez renvoyer à notre agence de service votre appareil nettoyé et avec une note indiquant le défaut constaté. Les appareils envoyés en port dû - comme marchandises encombrantes, en envoi express ou avec toute autre taxe spéciale ne seront pas acceptés. Nous exécutons gratuitement la mise aux déchets de vos appareils défectueux renvoyés.

## Service-Center

FR

### Service France

Tel.: 0800 919270

E-Mail: [grizzly@lidl.fr](mailto:grizzly@lidl.fr)

IAN 498507\_2204

BE

### Service Belgique

Tel.: 0800 12089

E-Mail: [grizzly@lidl.be](mailto:grizzly@lidl.be)

IAN 498507\_2204

## Importateur

Veuillez noter que l'adresse suivante n'est pas une adresse de service après-vente. Contactez d'abord le service après-vente cité plus haut.

### Grizzly Tools GmbH & Co. KG

Stockstädter Straße 20

63762 Großostheim

Allemagne

[www.grizzlylytools.de](http://www.grizzlylytools.de)

## Inhoud

<b>Inleiding</b> .....	<b>47</b>
<b>Gebruiksdoel</b> .....	<b>47</b>
<b>Algemene beschrijving</b> .....	<b>48</b>
Omvang van de levering .....	48
Overzicht .....	48
Functiebeschrijving .....	48
<b>Technische gegevens</b> .....	<b>48</b>
Laadtijden .....	49
<b>Veiligheidsvoorschriften</b> .....	<b>50</b>
Symbolen en pictogrammen .....	50
Algemene veiligheidsinstructies voor elektrisch gereedschap .....	50
Verdergaande veiligheidsinstructies ..	53
Restrisico's .....	54
<b>Bediening</b> .....	<b>55</b>
Gereedschap plaatsen/vervangen ...	55
Draairichting instellen .....	55
Instelling van het draaimoment .....	55
Accu's plaatsen/verwijderen .....	55
In-/uitschakelen .....	55
<b>Werkinstructies</b> .....	<b>56</b>
Verlengbuis monteren .....	56
<b>Reiniging en onderhoud</b> .....	<b>56</b>
Reiniging .....	56
<b>Bewaring</b> .....	<b>57</b>
<b>Verwerking en milieubescherming</b> .....	<b>57</b>
<b>Reserveonderdelen/Accessoires</b> ..	<b>57</b>
<b>Garantie</b> .....	<b>58</b>
<b>Reparatieservice</b> .....	<b>59</b>
<b>Service-Center</b> .....	<b>59</b>
<b>Importeur</b> .....	<b>59</b>
<b>Vertaling van de originele CE-conformiteitsverklaring</b> .....	<b>218</b>
<b>Explosietekening</b> .....	<b>232</b>

## Inleiding

Hartelijk gefeliciteerd met de aankoop van uw nieuw apparaat. Daarmee hebt u voor een hoogwaardig product gekozen. Dit apparaat werd tijdens de productie op kwaliteit gecontroleerd en aan een eindcontrole onderworpen. De functionaliteit van uw apparaat is bijgevoegd verzekerd.



De gebruiksaanwijzing vormt een bestanddeel van dit product. Ze omvat belangrijke aanwijzingen voor veiligheid, gebruik en afvalverwijdering. Maak u vóór het gebruik van het product met alle bedienings- en veiligheidsinstructies vertrouwd. Gebruik het product uitsluitend zoals beschreven en voor de aangegeven toepassingsgebieden. Bewaar de handleiding goed en overhandig alle documenten bij het doorgeven van het product mee aan derden.

## Gebruiksdoel

Het apparaat is bedoeld om schroeven en ook moeren vast en los te draaien. Dit apparaat is niet geschikt voor commercieel gebruik.

Elke andere toepassing, die in deze handleiding niet uitdrukkelijk wordt toegelaten, kan schade aan het apparaat aanrichten en kan een ernstig gevaar voor de gebruiker betekenen.

De bediener of gebruiker van het apparaat is verantwoordelijk voor ongelukken of schades aan andere personen of hun eigendom. De producent is niet verantwoordelijk voor beschadigingen, die door onrechtmatig gebruik of verkeerde bediening worden veroorzaakt.

Het apparaat maakt deel uit van de reeks

(Parkside) X 20 V TEAM en kan met accu's van de reeks (Parkside) X 20 V TEAM worden gebruikt. De accu's mogen alleen met originele laders van de serie (Parkside) X 20 V TEAM worden geladen.

## Algemene beschrijving

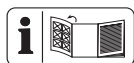

De afbeelding van de voornaamste functionele onderdelen vindt u op de uitklapbare pagina.

## Omvang van de levering

Pak het apparaat uit en controleer, of de inhoud volledig is.

- Accu-voertuigdraaislagnschroefmachine
- 4 insteekbits (17 mm, 19 mm, 21 mm, 23 mm)
- Opbergkoffer
- Gebruiksaanwijzing



Batterij en lader zijn niet inbegrepen.

## Overzicht

- 1 Werktuighouder
- 2 Behuizing
- 3 Aan/uit schakelaar
- 4 Ventilatieopeningen
- 5 Draairichtingsschakelaar
- 6 Handvat
- 7 Draaimomentknop
- 8 Batterij
- 8a Ontgrendelknop
- 8b Laadstatusindicator
- 9 Lader
- 10 Opbergkoffer
- 11 Insteekbit, 23 mm
- 12 Insteekbit, 21 mm
- 13 Insteekbit, 19 mm

14 Insteekbit, 17 mm

**C** 15 Metalen beugel

## Functiebeschrijving

De draadloze draaislagnschroevendraaier heeft rechts-/linksloop en een 1/2" vierkantopname.

Met het roterende slagmechanisme van het apparaat wordt de kracht van de motor in gelijkmatige roterende slagen omgezet. Het slagwerk wordt geactiveerd bij het vast- en losdraaien.

## Technische gegevens

### Accu-voertuigdraaislagnschroefmachine

.....	<b>PASSK 20-Li B2</b>
Netspanning U .....	20 V $\approx$
Toeren bij niet-belasting $n_0$ .....	0-2300 min <sup>-1</sup>
Max. draaimoment harde verbinding (rechtsloop) .....	400 Nm
Max. draaimoment harde verbinding (linksloop) .....	400 Nm
Werktuighouder .....	1/2"
Gewicht (zonder accessoires) .....	1,88 kg
Beschermingsklasse .....	IPX0
Geluidsdrukkniveau	
( $L_{pA}$ ) .....	101,1 dB, $K_{pA}$ = 3 dB
Geluidssterkte	
( $L_{WA}$ ) .....	112,1 dB; $K_{WA}$ = 3 dB
Vibratie ( $a_h$ ).....	10,32 m/s <sup>2</sup> ; $K$ = 1,5 m/s <sup>2</sup>
Temperatuur .....	max 50 °C
Laadproces .....	4 - 40 °C
Bedrijf.....	-20 - 50 °C
Opslag.....	0 - 45 °C
Batterij .....	Li-ion
bij gebruik met Smart-accu's	
(Smart PAPS 204 A1/Smart PAPS 208 A1)	
Werkfrequentie/	
Frequentieband.....	2400 - 2483,5 MHz
max. zendvermogen.....	≤ 20 dBm



De aangegeven totale trillingswaarden en de aangegeven geluidsemissiewaarden zijn volgens een geharmoniseerde testprocedure gemeten en kunnen worden gebruikt om een elektrisch gereedschap met een ander gereedschap te vergelijken. De aangegeven totale trillingswaarden en de aangegeven geluidsemissiewaarden kunnen ook worden gebruikt voor een voorlopige inschatting van de belasting.



**Waarschuwing:** De trillings- en geluidsemissies kunnen tijdens het werkelijke gebruik van het elektrische gereedschap afwijken van de vermelde waarden, afhankelijk van de manier waarop het elektrische werktuig wordt gebruikt en vooral van de aard van het bewerkte werkstuk. De noodzaak bestaat, veiligheidsmaatregelen ter bescherming van de operator vast te leggen, die op een inschatting van de blootstelling in de effectieve gebruiksomstandigheden gebaseerd zijn (hierbij moet er met alle aandelen van de bedrijfscyclus rekening gehouden

worden, zo bijvoorbeeld met tijden, tijdens dewelke het elektrische gereedschap uitgeschakeld is, en tijden, tijdens dewelke het weliswaar ingeschakeld is, maar zonder belasting functioneert).

## Laadtijden

Het apparaat maakt deel uit van de reeks (Parkside) X 20 V TEAM en kan met accu's van de reeks (Parkside) X 20 V TEAM worden gebruikt.

Accu's van de reeks (Parkside) X 20 V TEAM mogen alleen met laders van de reeks (Parkside) X 20 V TEAM worden geladen.

We bevelen u aan dit apparaat uitsluitend met volgende accu's te gebruiken: PAP 20 B1, PAP 20 B3, Smart PAPS 204 A1, Smart PAPS 208 A1  
We bevelen u aan deze accu's met volgende laders te laden: PLG 20 A3, PLG 20 C1, PLG 20 C3, PLG 20 A4, PDSL G 20 A1, Smart PLGS 2012 A1

Laadtijd (min.)	PAP 20 A1 PAP 20 B1	PAP 20 A2	PAP 20 A3 PAP 20 B3 Smart PAPS 204 A1	Smart PAPS 208 A1
PLG 20 A1 PLG 20 A4 PLG 20 C1	60	90	120	240
PLG 20 A2	45	60	80	165
PLG 20 A3 PLG 20 C3	35	45	60	120
PDSL G 20 A1	35	45	60	120
Smart PLGS 2012 A1	35	40	50	55

## Veiligheidsvoorschriften

Gelieve bij het gebruik van het apparaat de veiligheidsinstructies in acht te nemen.

### Symbolen en pictogrammen

#### Symbolen in de gebruiksaanwijzing:



**Gevaarsymbool met informatie over de preventie van personen- of zaakschade.**



**Waarschuwbord met informatie voor het voorkomen van letsels door elektrische schok.**



Gebodsteken met informatie over de preventie van schade.



Aanduidingsteken met informatie over hoe u het apparaat beter kunt gebruiken.

#### Symbolen op het apparaat:



Lees alvorens het apparaat te gebruiken aandachtig de gebruiksaanwijzing door.



De apparaat maakt deel uit van de reeks X 20 V TEAM.



Opgelet! Heet oppervlak. Er bestaat gevaar voor brandwonden.



Machines horen niet bij huishoudelijk afval thuis.

## Algemene veiligheidsinstructies voor elektrisch gereedschap



**WAARSCHUWING! Lees alle veiligheidsaanwijzingen, instructies, borden en technische gegevens die voor dit elektrische gereedschap gelden.** Verzuim bij de naleving van de veiligheidsinstructies en aanwijzingen kan een elektrische schok, brand en/of ernstige verwondingen veroorzaken.

### Bewaar alle veiligheidsinstructies en aanwijzing voor de toekomst.

Het in de veiligheidsinstructies gebruikte begrip „Elektrisch gereedschap“ heeft betrekking op elektrisch gereedschap met netvoeding (met netsnoer) en op elektrisch gereedschap met batterijvoeding (zonder netsnoer).

#### 1) Veiligheid op de werkplaats

##### a) Houd uw werkruimte netjes en goed verlicht.

Wanorde of onverlichte werkomgevingen kunnen tot ongevallen leiden.

##### b) Werk met het elektrische gereedschap niet in een explosieve omgeving, waarin er zich brandbare vloeistoffen, gassen of stoffen bevinden.

Elektrisch gereedschap produceert vonken, die het stof of de dampen kunnen doen ontsteken.

##### c) Houd kinderen en andere personen tijdens het gebruik van het elektrische gereedschap op een veilige afstand.

In geval van afleiding kunt u de controle over het apparaat verliezen.

## 2) Elektische veiligheid

- a) **De aansluitstekker van het elektrische gereedschap moet in het stopcontact passen. De stekker mag op geen enkele manier veranderd worden. Gebruik geen adapterstekkers samen met geaard elektrisch gereedschap.** Ongewijzigde stekkers en passende stopcontacten doen het risico voor een elektrische schok afnemen.
- b) **Vermijd lichamelijk contact met geaarde oppervlakken, zoals van buizen, verwarmingsinstallaties, fornuizen en koelkasten.** Er bestaat een verhoogd risico door een elektrische schok als uw lichaam geaard is.
- c) **Houd elektrisch gereedschap op een veilige afstand tot regen of nattigheid.** Het binnendringen van water in elektrisch gereedschap doet het risico voor een elektrische schok toenemen.
- d) **Gebruik het snoer niet voor een ander doeleinde om het elektrische gereedschap te dragen, op te hangen of om de stekker uit het stopcontact te trekken. Houd het snoer op een veilige afstand tot hitte, olie, scherpe kanten of bewegende apparaatonderdelen.** Beschadigde of verstrikt geraakte snoeren doen het risico voor een elektrische schok toenemen.
- e) **Als u met elektrisch gereedschap in de open lucht werkt, maakt u enkel gebruik van verlengsnoeren, die ook voor buiten geschikt zijn.** Het gebruik van een voor buiten geschikt verlengsnoer doet het risico voor een elektrische schok afnemen.

- f) **Wanneer het gebruik van het elektrische gereedschap in een vochtige omgeving niet te vermijden is, gebruik dan een aardlekschakelaar.** Het gebruik van een aardlekschakelaar reduceert het risico op een elektrische schok.

## 3) Veiligheid van personen

- a) **Wees aandachtig, let erop wat u doet en ga verstandig aan het werk met elektrisch gereedschap. Gebruik geen elektrisch gereedschap als u moe bent of onder de invloed van drugs, alcohol of medicijnen staat.** Een moment van onoplettendheid bij het gebruik van het elektrische gereedschap kan tot ernstige verwondingen leiden.
- b) **Draag persoonlijke beschermingsuitrusting en altijd een beschermbril.** Het dragen van een persoonlijke beschermingsuitrusting, zoals stofmasker, slipvrije veiligheidsschoenen, beschermende helm of gehoorbescherming, al naargelang de aard en de toepassing van het elektrische gereedschap, doet het risico voor verwondingen afnemen.
- c) **Vermijd een onopzettelijke ingebruikname. Vergewis u dat het elektrische gereedschap uitgeschakeld is voordat u het op de stroomvoorziening en/of de accu aansluit, het opneemt of draagt.** Als u bij het dragen van het elektrische gereedschap uw vinger aan de schakelaar hebt of het apparaat ingeschakeld op de stroomvoorziening aansluit, kan dit tot ongevallen leiden.
- d) **Verwijder instelgereedschap of schroefsleutel voordat u het elektrische gereedschap inschakelt.**

Gereedschap of een sleutel, die zich in een draaiend apparaatonderdeel bevindt, kan tot verwondingen leiden.

- e) **Vermijd een abnormale lichaams houding. Zorg voor een veilige stand en houd te allen tijde uw evenwicht.** Daardoor kunt u het elektrische gereedschap in onverwachte situaties beter controleren.
  - f) **Draag geschikte kledij. Draag geen ruimzittende kleding of sieraden. Houd haar, kledij en handschoenen op een veilige afstand tot bewegende onderdelen.** Loszittende kledij, sieraden of lang haar kan/kunnen door bewegende onderdelen vastgegrepen worden.
  - g) **Wanneer stofafzuig- en opvangsystemen kunnen worden gemonteerd, moeten deze aangesloten worden en correct worden gebruikt.** Gebruik van een stofafzuiginrichting kan gevaren door stof doen afnemen.
  - h) **Laat u niet verleiden tot een vals gevoel van veiligheid en negeer nooit de veiligheidsregels voor elektrische gereedschappen, ook wanneer u na veelvuldig gebruik vertrouwd bent met het elektrisch gereedschap.** Onoplettende handelingen kunnen in fracties van seconden ernstig lichamelijk letsel tot gevolg hebben.
- 4) Gebruik en behandeling van het elektrische gereedschap**
- a) **Overbelast het apparaat niet. Gebruik voor uw werk het daarvoor bestemde elektrische gereedschap.** Met het passende elektrische gereedschap werkt u beter en veiliger in het aangegeven vermogensgebied.

- b) **Gebruik geen elektrisch gereedschap, waarvan de schakelaar defect is.** Elektrisch gereedschap, dat niet meer in- of uitgeschakeld kan worden, is gevaarlijk en moet gerepareerd worden.
- c) **Trek de stekker uit het stopcontact en/of verwijder de afneembare accu, voordat u instellingen aan het apparaat verricht, gebruiksassessoires verwisselt of het elektrische gereedschap weglegt.** Deze voorzorgsmaatregel voorkomt een onopzettelijke start van het elektrische gereedschap.
- d) **Bewaar ongebruikt elektrisch gereedschap buiten het bereik van kinderen. Laat personen het apparaat niet gebruiken, die daarmee niet vertrouwd zijn of deze aanwijzingen niet gelezen hebben.** Elektrisch gereedschap is gevaarlijk als het door onervaren personen gebruikt wordt.
- e) **Verzorg het elektrische gereedschap en de bijbehorende werktuigen zorgvuldig.** Controleer, of beweegbare onderdelen foutloos functioneren en niet klemmen, of er onderdelen gebroken of zodanig beschadigd zijn, dat de werking van het elektrische gereedschap in negatieve zin beïnvloed wordt. Laat beschadigde onderdelen vóór het gebruik van het apparaat repareren. Tal van ongevallen hebben hun oorzaak in slecht onderhouden elektrisch gereedschap.
- f) **Houd snijd-/snoeigereedschap scherp en netjes.** Zorgvuldig onderhouden snijd-/snoeigereedschap met scherpe snijkanten geraken minder gekneld en is gemakkelijker te bedienen.
- g) **Gebruik elektrisch gereedschap, toebehoren, gebruiksgereed-**

**schap enz. in overeenstemming met deze aanwijzingen. Houd daarbij rekening met de arbeidsomstandigheden en de uit te voeren activiteit.** Het gebruik van elektrisch gereedschap voor andere dan de voorziene toepassingen kan tot gevaarlijke situaties leiden.

- h) Houd grepen en greepvlakken droog, schoon en vrij van olie en vet.** Gladde grepen en greepvlakken maken het moeilijk om elektrisch gereedschap in onvoorziene situaties veilig te bedienen en onder controle te houden.
- 5) Zorgvuldig omgaan met en gebruiken van Accutoestellen**
  - a) Laad de accu's alleen op in acculaders, die door de producent aanbevolen worden.** Voor een acculader die geschikt is voor een bepaalde soort accu's bestaat brandgevaar als hij met andere accu's gebruikt wordt.
  - b) Gebruik alleen de daarvoor voorziene accu's in de elektro-werktuigen.** Het gebruik van andere accu's kan tot verwondingen en brandgevaar leiden.
  - c) Houd de niet-gebruikte accu uit de buurt van paperclips, munten, sleutels, nagels, schroeven of andere kleine metalen voorwerpen, die een overbrugging van de contacten zouden kunnen veroorzaken.** Een kortsluiting tussen de accucontacten kan tot brandwonden of brand leiden.
  - d) Bij verkeerd gebruik kan vloeistof uit de accu vrijkomen. Vermijd contact daarmee. Bij toevallig contact met water afspoelen. Als de vloeistof in de**

**ogen komt, moet u bovendien een arts consulteren.** Vrijkomende accuvloeistof kan tot geïrriteerde huid of brandwonden leiden.

- e) Gebruik geen beschadigde of gemodificeerde accu.** Beschadigde of gemodificeerde accu's kunnen zich onverwacht gedragen en brand, explosies en lichamelijk letsel veroorzaken.
- f) Stel een accu niet bloot aan brand of te hoge temperaturen.** Brand of temperaturen boven 130 °C kunnen een explosie veroorzaken.
- g) Volg alle aanwijzingen voor het laden op en laad de accu of het accugereedschap nooit buiten het in de gebruiksaanwijzing aangegeven temperatuurbereik.** Foutief laden of laden buiten het toegelaten temperatuurbereik kan de accu vernielen en het brandgevaar verhogen.

## **6) Service**

- a) Laat uw elektrisch gereedschap uitsluitend door gekwalificeerd, vakkundig geschoold personeel en enkel met originele reserveonderdelen repareren.** Daardoor wordt verzekerd dat de veiligheid van het elektrische gereedschap in stand gehouden wordt.
- b) Bericht nooit onderhoud aan beschadigde accu's.** Alle onderhoud aan accu's zou alleen door de fabrikant of een geautoriseerde serviceorganisatie moeten worden verricht.

## **Verdergaande veiligheidsinstructies**

- a) Houd het elektrische gereedschap vast aan de geïsoleerde**

**greepvlakken als u werkzaamheden uitvoert waarbij de schroef verborgen elektrische leidingen of het eigen elektrische netsnoer kan raken.** Het contact van de schroef met een leiding die onder spanning staat, kan de metalen onderdelen van het apparaat onder spanning zetten en een elektrische schok tot gevolg hebben.

- b) Houd de handen weg van de roterende onderdelen. Wacht tot het elektrisch werktuig tot stilstand is gekomen alvorens het weg te leggen.** Er bestaat gevaar voor verwondingen.
- c) Vermijd het contact van het werktuigaccessoire of het werkstuk onmiddellijk na de bewerking.** De onderdelen kunnen nog heet zijn en brandwonden veroorzaken.
- d) Schakel het elektrisch werktuig meteen uit als het werktuigaccessoire blokkeert omdat het overbelast raakt of omdat het werkstuk kantelt.** Bij verlies van de controle kunnen verwondingen worden veroorzaakt.
- e) Zet het werkstuk veilig vast.** Het is veiliger om het werkstuk met spaninrichtingen of een bankschroef vast te zetten, dan het met de hand vast te houden.
- f) Bij zachte materialen zoals aluminium of dergelijke, kan de schroefdraad of de schroefzitting beschadigd worden door te hard aandraaien bij gebruik van de slagmoersleutel.**
- g) Bescherm uzelf en anderen, met inbegrip van personen in de onmiddellijke omgeving, door de nodige beschermende maatregelen of voorzorgsmaatregelen**

**te treffen om schade aan de gezondheid te voorkomen.**

- h) Gebruik geen toebehoren dat niet door PARKSIDE is aanbevolen.** Dit kan namelijk leiden tot elektrische schok of brand.



**Neem de veiligheids- en acculaad instructies in acht die vermeld staan in de gebruiksaanwijzing van uw accu en van de lader van de reeks (Parkside) X 20 V TEAM. Een gedetailleerde beschrijving van het laadproces en andere informatie vindt u in de aparte gebruiksaanwijzing ervan.**

### Restrisico's

Ook als u dit elektrische gereedschap zoals voorgeschreven bedient, blijven er altijd restrisico's bestaan. Volgende gevaren kunnen zich in verband met de constructiewijze en uitvoering van dit elektrische gereedschap voordoen:

- a) Verwondingen door bewegende onderdelen of hete oppervlakken.
- b) Gehoorschade indien er geen geschikte gehoorbescherming gedragen wordt.
- c) Schade aan de gezondheid, die van hand-/armtrillingen het gevolg zijn indien het apparaat gedurende een langere periode gebruikt wordt of niet zoals reglementair voorgeschreven behandeld en onderhouden wordt.



**Waarschuwing!** Dit elektrische gereedschap produceert tijdens de werking een elektromagnetisch veld. Dit veld kan in bepaalde omstandigheden actieve of passieve medische implantaten in negatieve zin

beïnvloeden. Om het gevaar voor ernstige of dodelijke verwondingen te verminderen, adviseren wij personen met medische implantaten, hun arts en de fabrikant van het medische implantaat te raadplegen voordat de machine bediend wordt.

## Bediening

### A Gereedschap plaatsen/vervangen

1. Schuif het gewenste bit (11-14) op de gereedschapsopname (1).
2. Om het verwijderen, trekt u het bitje weer van de gereedschapsopname (1) af.

### B Draairichting instellen

U kunt veranderen tussen rechts- en linksloop als u de (5) verschuift.

 De draairichtingsschakelaar mag slechts worden gebruikt als het apparaat stil staat!

1. **Draairichting rechtsonder:** Druk de draairichtingsschakelaar (5) naar links tot aan de aanslag.
2. **Draairichting linksom:** Druk de draairichtingsschakelaar (5) naar rechts tot aan de aanslag.

### Instelling van het draaimoment

1. Druk eenmaal kort op de draaimomentknop (7) om het huidige ingestelde draaimoment op het onderstaande display af te lezen.
2. Druk herhaaldelijk op de draaimomentknop (7) om het ingestelde draaimoment aan te passen.

### C Accu's plaatsen/verwijderen

1. Om de accu's (8) in het apparaat aan te brengen, schuift u de accu's langs de geleidingsrail in het apparaat. Ze klikken hoorbaar vast.
2. Om de accu's (8) uit het apparaat te verwijderen, drukt u op de ontgrendelknop (8a) van de accu's en trekt u ze eruit.

### Accu laden

 Laat een opgewarmde accu eerst afkoelen voordat u hem oplaadt.

 Laad de accu (8) op wanneer alleen nog de rode led-lamp van de laadtoestandindicator (8b) brandt.

1. Neem desgevallend de accu (8) uit het apparaat.
2. Schuif de accu (8) in de laadschacht van de lader (9).
3. Sluit de lader (9) aan op een stopcontact.
4. Na het laden, koppelt u de lader (9) los van het elektriciteitsnet.
5. Trek de accu (8) uit de lader (9).

### In-/uitschakelen

1. Druk op de aan/uit schakelaar (3). Het apparaat start met maximaal toerental op.
2. Als u het apparaat wilt uitschakelen laat u de aan/uit schakelaar (3) los.

 Tijdens werkpauzes kunt u het apparaat met de geïntegreerde metaalbeugel (15) aan de riem hangen. Zorg ervoor dat het apparaat uitgeschakeld is en tegen onver-

wachte inschakeling is beveiligd.  
 Werkinstructies

## Werkinstructies

- Het draaimoment is afhankelijk van het gekozen toerental en de slagduur.
- Gebruik de draadloze draaislag-schroevendraaier bij het aandraaien van schroeven en moeren uitsluitend voor de voormontage. Het gewenste uiteindelijke draaimoment van de schroef of moer mag niet met de draadloze draaislagschroevendraaier, maar moet met een op het gespecificeerde draaimoment ingestelde momentsleutel worden uitgeoefend.
- Het werkelijk bereikte draaimoment moet in principe worden gecontroleerd met een draaimomentsleutel.
- Laat, bij langdurig gebruik van het apparaat, het apparaat tussendoor telkens gedurende 10 seconden zonder belasting draaien.
- Om optimale slagkracht te bereiken, oefent u geen druk tegen de schroef/moer uit.

 Neem principieel de specificaties van de fabrikant in acht bij het aandraaien van bouten en moeren. Volg de instructies van de fabrikant voor de controle van bouten, schroeven of moeren op basis van tijd of geleverde prestaties op.

 Na een wielvervanging wordt regelmatig verwezen naar een controle van de wielbouten of moeren. Deze controle dient te worden verricht met een momentsleutel na 50 tot 100 km.

## D Verlengbuis monteren (optioneel)

1. Schuif de gewenste verlengbuis (\*) niet meegeleverd) op de gereedschapsopname (1).
2. Schuif het gewenste bit (11-14) op de verlengbuis (\*).
3. Om het verwijderen, trekt u het bitje weer van de verlengbuis (\*) af.

## Reiniging en onderhoud

 Schakel het apparaat uit en verwijder vóór alle werkzaamheden de accu uit het apparaat.

 Laat reparatiewerken en onderhoudswerkzaamheden, die niet in deze handleiding beschreven zijn, door ons servicecenter doorvoeren. Gebruik uitsluitend originele onderdelen. Gevaar voor verwondingen!

Voer volgende reinigings- en onderhoudswerkzaamheden regelmatig door. Daardoor is een lang en gebruikbaar gebruik gegarandeerd.

## Reiniging

 **Het water mag noch met water afgespoten, noch in water gelegd worden. Het gevaar voor een elektrische schok bestaat!**

- Houd ventilatiesleuven (A 4), motorhuis (A 2) en handgrepen (A 6) van het apparaat netjes. Gebruik daarvoor een vochtig doekje of een borstel. Gebruik geen reinigings- c.q. oplosmiddelen. U zou het apparaat daarmee onherstelbaar kunnen beschadigen.



## Bewaring

- Reinig het apparaat alvorens het weg te brengen.
- Bewaar het apparaat in de meegeleverde bewaarkoffer (A 10) op een droge plaats en buiten bereik van kinderen.

## Verwerking en milieubescherming

Neem de accu uit het apparaat en lever het apparaat, de accu, toebehoren en verpakking in voor een milieuvriendelijke verwerking. Voer het verpakkingsmateriaal af zoals reglementair voorgeschreven.



Elektrische apparaten horen niet thuis bij het huisvuil.



Werp de accu niet bij het huisvuil, in het vuur (ontploffingsgevaar) of in het water. Beschadigde accu's kunnen het milieu en uw gezondheid schaden als er giftige dampen of vloeistoffen ontsnappen.

Richtlijn 2012/19/EU betreffende afgedankte elektrische en elektronische appa-

atuur: Gebruikte elektrische apparaten moeten gescheiden worden ingezameld en op een milieuvriendelijke manier worden gerecycleerd.

Afhankelijk van de omzetting in nationaal recht, hebt u de volgende mogelijkheden:

- breng het terug naar een verkooppunt,
- breng het naar een officieel verzamelpunt,
- stuur het terug naar de fabrikant/distributeur. De afvoer van uw ingezonden defecte apparaten voeren we gratis uit.

Dit is niet van toepassing op accessoires die bij oude apparaten zijn gevoegd en hulpmiddelen zonder elektrische bestanddelen.

Defecte of gebruikte accu's moeten volgens richtlijn 2006/66/EG gerecycled worden.

Voer accu's af volgens de plaatselijke voorschriften. Breng accu's binnen bij een inzamelpunt voor oude accu's, waar ze voor milieuvriendelijke recyclage worden verwerkt. Vraag hiervoor raad bij uw plaatselijke afvalmaatschappij of bij ons service-center.

Voer accu's in ontladen toestand af. We raden aan om de polen af te dekken met kleefband, om kortsluiting te voorkomen. Open de accu niet.

## Reserveonderdelen/Accessoires

**Reserveonderdelen en accessoires verkrijgt u op [www.grizzlytools.shop](http://www.grizzlytools.shop)**

Indien u geen Internet hebt, neem dan telefonisch contact op met het Service-Center (zie „Service-Center“ pagina 59). Hou de onderstaande bestelnummers klaar.

Set insteekbits: 4 Insteekbits  
(17mm, 19mm, 21mm, 23mm) ..... 91105056

## Garantie

Geachte cliënte, geachte klant,  
U krijgt op dit apparaat 3 jaar garantie, te rekenen vanaf de datum van aankoop. Ingeval van gebreken aan dit product heeft u tegenover de verkoper van het product wettelijke rechten. Deze wettelijke rechten worden door onze hierna beschreven garantie niet beperkt.

### Garantievoorwaarden

De garantietermijn begint met de datum van aankoop. Gelieve de originele kassabon goed te bewaren. Dit document wordt als bewijs van de aankoop benodigd. Indien er zich binnen drie jaar, te rekenen vanaf de datum van aankoop van dit product, een materiaal- of fabricagefout voordoet, wordt het product door ons – naar onze keuze – voor u gratis gerepareerd of vervangen. Deze garantievergoeding stelt voorop dat binnen de termijn van drie jaar het defecte apparaat en het bewijs van aankoop (kassabon) voorgelegd en dat schriftelijk kort beschreven wordt, waarin het gebrek bestaat en wanneer het zich voorgedaan heeft.

Als het defect door onze garantie gedekt is, krijgt u het gerepareerde of een nieuw product terug. Met herstelling of uitwisseling van het product begint er geen nieuwe garantieperiode.

### Garantieperiode en wettelijke kwaliteitsgarantie

De garantieperiode wordt door de garantievergoeding niet verlengd. Dit geldt ook voor vervangen en gerepareerde onderdelen. Eventueel al bij de aankoop bestaande beschadigingen en gebreken moeten onmiddellijk na het uitpakken gemeld worden. Na het verstrijken van de garantieperiode tot stand komende reparaties

worden tegen verplichte betaling van de kosten uitgevoerd.

### Omvang van de garantie

Het apparaat werd volgens strikte kwaliteitsrichtlijnen zorgvuldig geproduceerd en vóór aflevering nauwgezet getest.

De garantievergoeding geldt voor materiaal- of fabricagefouten. Deze garantie is niet van toepassing op productonderdelen, die aan een normale slijtage blootgesteld zijn en daarom als aan slijtage onderhevige onderdelen beschouwd kunnen worden (b.v. insteekbits of koolborstels) of op beschadigingen aan breekbare onderdelen (b.v. schakelaars).

Deze garantie valt weg wanneer het product beschadigd, niet oordeelkundig gebruikt of niet onderhouden werd. Voor een vakkundig gebruik van het product dienen alle in de gebruiksaanwijzing vermelde aanwijzingen nauwgezet in acht genomen te worden. Gebruiksdoeleinden en handelingen, die in de gebruiksaanwijzing afgeraden worden of waarvoor gewaarschuwd wordt, dienen onvoorwaardelijk vermeden te worden.

Het product is uitsluitend voor het privé- en niet voor het commerciële gebruik bestemd. Bij een verkeerde of onoordeelkundige behandeling, toepassing van geweld en bij ingrepen, die niet door het door ons geautoriseerde servicefiliaal doorgevoerd werden, valt de garantie weg.

### Afhandeling ingeval van garantie

Gelieve aan de volgende aanwijzingen gevolg te geven om een snelle behandeling van uw verzoek te garanderen:

- Gelieve voor alle aanvragen de kassabon en het identificatienummer (IAN 498507\_2204) als bewijs van de aankoop klaar te houden.

- Gelieve het artikelnummer uit het typeplaatje.
- Indien er zich functiefouten of andere gebreken voordien, contacteert u in eerste instantie de hierna vernoemde serviceafdeling **telefonisch** of per **e-mail**. U krijgt dan bijkomende informatie over de afhandeling van uw klacht.
- Een als defect geregistreerd product kunt u, na overleg met onze klantenservice, mits toevoeging van het bewijs van aankoop (kassabon) en de vermelding, waarin het gebrek bestaat en wanneer het zich voorgedaan heeft, voor u franco naar het u medegedeelde serviceadres zenden. Om problemen bij de acceptatie en extra kosten te vermijden, maakt u onvoorwaardelijk uitsluitend gebruik van het adres, dat u medegedeeld wordt. Zorg ervoor dat de verzending niet ongefrankeerd, als volumegoed, per expresse of via een andere speciale verzendingswijze plaatsvindt. Gelieve het apparaat met inbegrip van alle bij de aankoop bijgeleverde accessoires in te zenden en voor een voldoende veilige transportverpakking te zorgen.

## Reparatieservice

U kunt reparaties, **die niet onder de garantie vallen**, tegen berekening door ons servicefiliaal laten doorvoeren. Zij maakt graag voor u een kostenraming op. Wij kunnen uitsluitend apparaten behandelen, die voldoende verpakt en gefrankeerd ingezonden werden.

**Opgelet:** Gelieve uw apparaat gereinigd en met een aanwijzing op het defect naar ons servicefiliaal te zenden.

Ongefrankeerd – als volumegoed, per expresse of via een andere speciale ver-

zendingswijze – ingezonden apparaten worden niet geaccepteerd. De afvalverwerking van uw defecte ingezonden apparaten voeren wij gratis door.

## Service-Center

**NL** **Service Nederland**  
Tel.: 0800 0249630  
E-Mail: grizzly@lidl.nl  
**IAN 498507\_2204**

**BE** **Service België**  
Tel.: 0800 12089  
E-Mail: grizzly@lidl.be  
**IAN 498507\_2204**

## Importeur

Gelieve in acht te nemen dat het volgende adres geen serviceadres is. Contacteer in eerste instantie het hoger vermelde servicecenter.

**Grizzly Tools GmbH & Co. KG**  
Stockstädter Straße 20  
DE-63762 Großostheim  
DUITSLAND  
www.grizzlytools.de

## Spis treści

<b>Wstęp</b> .....	<b>60</b>
<b>Przeznaczenie</b> .....	<b>60</b>
<b>Opis ogólny</b> .....	<b>61</b>
Zawartość opakowania .....	61
Przegląd .....	61
Opis działania .....	61
<b>Dane techniczne</b> .....	<b>61</b>
Czas ładowania .....	62
<b>Zasady bezpieczeństwa</b> .....	<b>63</b>
Symbole i piktogramy .....	63
Ogólne zasady bezpieczeństwa dotyczące narzędzi elektrycznych....	63
Dalsze zasady bezpieczeństwa .....	66
Zagrożenia ogólne .....	67
<b>Obsługa</b> .....	<b>67</b>
Zakładanie i wymiana narzędzia ....	67
Ustawianie kierunku obrotu .....	68
Ustawianie momentu dokręcania .....	68
Wkładanie/wyjimowanie akumulatora .....	68
Ładowanie akumulatora.....	68
Włączanie/wyłączanie .....	68
<b>Wskazówki dotyczące pracy</b> .....	<b>68</b>
Montaż wydłużki .....	69
<b>Oczyszczanie i konserwacja</b> .....	<b>69</b>
Oczyszczanie .....	69
<b>Przechowywanie urządzenia</b> .....	<b>69</b>
<b>Utylizacja/ochrona środowiska</b> .....	<b>69</b>
<b>Części zamienne / Akcesoria</b> .....	<b>70</b>
<b>Gwarancja</b> .....	<b>71</b>
<b>Serwis naprawczy</b> .....	<b>72</b>
<b>Service-Center</b> .....	<b>72</b>
<b>Importer</b> .....	<b>72</b>
<b>Tłumaczenie oryginalnej deklaracji zgodności WE</b> .....	<b>219</b>
<b>Rysunek samorozwijający</b> .....	<b>232</b>

## Wstęp

Gratulujemy zakupu nowego urządzenia. Zdecydowali się Państwo na zakup wartościowego produktu. Niniejsze urządzenie sprawdzono w trakcie produkcji pod kątem jakości, a także dokonano jego kontroli ostatecznej. W ten sposób zapewniona jest jego sprawność.



Instrukcja obsługi jest częścią składową produktu. Zawiera ona ważne wskazówki dotyczące bezpieczeństwa, eksploatacji i utylizacji. Przed rozpoczęciem użytkowania produktu należy się zapoznać ze wszystkimi wskazówkami dotyczącymi obsługi i bezpieczeństwa. Produkt należy użytkować tylko zgodnie z opisem i podanym przeznaczeniem. Instrukcję należy przechowywać starannie, a w przypadku przekazania produktu osobom trzecim należy dostarczyć nabywcy kompletną dokumentację.

## Przeznaczenie

Urządzenie jest przeznaczone do przykręcania i odkręcania śrub i nakrętek. Każde inne zastosowanie, które nie zostało dozwolone w jednoznaczny sposób, może prowadzić do uszkodzeń urządzenia i stanowić poważne zagrożenie dla użytkownika. Urządzenie przeznaczone jest do użytku przez osoby dorosłe. Młodziś do 16 roku życia może korzystać z urządzenia wyłącznie pod nadzorem dorosłych. Producent nie ponosi odpowiedzialności cywilnej za szkody, które są powodowane ze względu na użycie niezgodne z przeznaczeniem i nieprawidłową obsługą. To urządzenie nie jest przeznaczone do zastosowania komercyjnego.

W przypadku użytkowania komercyjnego wygasają prawa z tytułu gwarancji. Urządzenie jest częścią serii (Parkside) X 20 V TEAM i może być zasilane za pomocą akumulatorów serii (Parkside) X 20 V TEAM. Akumulatory można ładować tylko za pomocą ładowarek z serii (Parkside) X 20 V TEAM.

- 12 Nasadka, 21 mm
- 13 Nasadka, 19 mm
- 14 Nasadka, 17 mm
- C** 15 Metalowy pałąk

## Opis ogólny

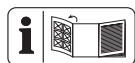

Rysunki znajdziesz na przedniej odchylanej stronie.

## Zawartość opakowania

Rozpakuj urządzenie i sprawdź, czy jest ono kompletne.

- Wiertarko-wkrętarka samochodowa, akumulatorowa
- 4 nasadki (17 mm, 19 mm, 21 mm, 23 mm)
- Walizka do przechowywania
- Instrukcja obsługi



Bateria i ładowarka nie są wliczone.

## Przeгляд

- 1 Uchwyt narzędziowy
- 2 Obudowa
- 3 Włącznik/wyłącznik
- 4 Otwór wentylacyjny
- 5 Przełącznik kierunku obrotów
- 6 Uchwyt
- 7 Przycisk momentu dokręcenia
- 8 Akumulator
- 8a Przycisk odblokowujący
- 8b Wskaźnik stanu naładowania
- 9 Ładowarka
- 10 Walizka do przechowywania
- 11 Nasadka, 23 mm

## Opis działania

Elektryczny klucz udarowy posiada bieg w prawo/w lewo i czworokątny uchwyt 1/2". Funkcja udarowo-obrotowa zamienia moc silnika w równomierne obroty połączone z uderzeniami. Mechanizm udarowy działa podczas dokręcania i odkręcania.

## Dane techniczne

### Wiertarko-wkrętarka samochodowa, akumulatorowa..... PASSK 20-Li B2

Znamionowe napięcie  
 wejścia U ..... 20 V==  
 Prędkość obrotowa przy  
 pracy jałowej  $n_0$  ..... 0-2300 min<sup>-1</sup>  
 Maks. moment obrotowy przy  
 wkręcaniu w twardy materiał  
 (Bieg w prawo) ..... 400 Nm  
 Maks. moment obrotowy przy  
 wkręcaniu w twardy materiał  
 (Bieg w lewo) ..... 400 Nm  
 Uchwyt narzędziowy ..... 1/2"  
 Ciężar (bez akcesoria) ..... 1,88 kg  
 Typ zabezpieczenia ..... IPX0  
 Poziom ciśnienia akustycznego  
 ( $L_{pA}$ ) ..... 101,1 dB;  $K_{pA} = 3$  dB  
 Poziom mocy akustycznej  
 ( $L_{WA}$ ) ..... 112,1 dB;  $K_{WA} = 3$  dB  
 Wibracja ( $a_{h1}$ ) .... 10,32 m/s<sup>2</sup>;  $K = 1,5$  m/s<sup>2</sup>  
 Temperatura ..... maks. 50 °C  
 ładowanie ..... 4 - 40 °C  
 Praca ..... -20 - 50 °C  
 Przechowywanie ..... 0 - 45 °C  
 Akumulator ..... litowo-jonowy  
 w przypadku korzystania z akumulatorów  
 Smart (Smart PAPS 204 A1/  
 Smart PAPS 208 A1)

Częstotliwość robocza/Pasmo  
 częstotliwości ..... 2400 - 2483,5 MHz  
 Maks. moc nadawania ..... ≤ 20 dBm

Podana(e) łączna(e) wartość(ci) drgań i wartość(ci) emisji hałasu zostały zmierzone zgodnie z unormowaną metodą pomiarów i mogą zostać wykorzystane do porównania tego elektronarzędzia z innym. Podana(e) łączna(e) wartość(ci) drgań i wartość(ci) emisji hałasu mogą zostać wykorzystane także do tymczasowej oceny narażenia.



**Ostrzeżenie:**

Wartości emisji drgań i hałasu mogą różnić się w trakcie rzeczywistego użytkowania elektronarzędzia od wartości podanej, w zależności od sposobu użycia elektronarzędzia, w szczególności od rodzaju obrabianego materiału. Konieczne jest określenie środków bezpieczeństwa w celu ochrony operatora w oparciu o ocenę stopnia narażenia w rzeczywistych warunkach użycia (należy uwzględ-

nić przy tym wszystkie fazy cyklu eksploatacji, na przykład czas, w którym elektronarzędzie jest wyłączone, oraz takie, w których urządzenie jest wprawdzie włączone, ale pracuje bez obciążenia).

**Czas ładowania**

Urządzenie jest częścią serii (Parkside) X 20 V TEAM i może być zasilane za pomocą akumulatorów serii Parkside X 20 V TEAM.

Akumulatory serii (Parkside) X 20 V TEAM można ładować tylko za pomocą ładowarek z serii Parkside X 20 V TEAM.

Zalecamy użytkowanie urządzenia wyłącznie z następującymi akumulatorami: PAP 20 B1, PAP 20 B3, Smart PAPS 204 A1, Smart PAPS 208 A1  
 Zalecamy ładowanie akumulatorów za pomocą następujących ładowarek: PLG 20 A3, PLG 20 C1, PLG 20 C3, PLG 20 A4, PDSLГ 20 A1, Smart PLGS 2012 A1

Czas ładowania (min.)	PAP 20 A1 PAP 20 B1	PAP 20 A2	PAP 20 A3 PAP 20 B3 Smart PAPS 204 A1	Smart PAPS 208 A1
PLG 20 A1 PLG 20 A4 PLG 20 C1	60	90	120	240
PLG 20 A2	45	60	80	165
PLG 20 A3 PLG 20 C3	35	45	60	120
PDSLГ 20 A1	35	45	60	120
Smart PLGS 2012 A1	35	40	50	55

## Zasady bezpieczeństwa

Przy używaniu maszyny należy przestrzegać tych zasad bezpieczeństwa.

### Symbole i piktogramy

#### Symbole w instrukcji obsługi



**Symbol niebezpieczeństwa z informacjami na temat ochrony osób i zapobiegania szkodom materialnym.**



**Znak zagrożenia z informacjami dotyczącymi zapobiegania szkodom osobowym na skutek porażenia prądem elektrycznym.**



Znak nakazu z informacjami na temat zapobiegania szkodom.



Znak informacyjny ze wskazówkami ułatwiającymi posługiwanie się urządzeniem.

#### Symbole na urządzeniu



Przeczytaj instrukcję obsługi.



Urządzenie jest częścią serii X 20 V TEAM



Uwaga! Gorąca powierzchnia. Niebezpieczeństwo oparzenia.



Urządzeń elektrycznych nie należy wyrzucać razem z odpadami domowymi.

## Ogólne zasady bezpieczeństwa dotyczące narzędzi elektrycznych



**OSTRZEŻENIE!** Proszę zapoznać się ze wszystkimi wskazówkami bezpieczeństwa, instrukcjami, ilustracjami i danymi technicznymi, dołączonymi do tego elektrycznego narzędzia. Niedokładne przestrzeganie zasad i instrukcji bezpieczeństwa może spowodować porażenie prądem, pożar i/lub inne ciężkie zranienia.

Zachowaj wszystkie zasady bezpieczeństwa i instrukcje na przyszłość.

Użyte w zasadach bezpieczeństwa pojęcie „narzędzie elektryczne” dotyczy narzędzi elektrycznych zasilanych prądem sieciowym (za kablem sieciowym) oraz narzędzi elektrycznych zasilanych z baterii (bez kabla sieciowego).

### 1) Bezpieczeństwo miejsca pracy

- a) **Zapewnij porządek i wystarczające oświetlenie w miejscu pracy.** Nieporządek lub nieoświetlone miejsce pracy może spowodować wypadek.
- b) **Nie pracuj narzędziem elektrycznym w atmosferze potencjalnie wybuchowej, w której znajdują się palne ciecze, gazy lub pyły.** Narzędzia elektryczne wytwarzają iskry, które mogą zapalić pył lub parę.
- c) **Trzymaj od dzieci i innych ludzi w bezpiecznej odległości podczas używania narzędzia elektrycznego.** Odwrócenie uwagi może spowodować utratę kontroli nad urządzeniem.

## 2) Bezpieczeństwo elektryczne

- a) **Wtyczka narzędzia elektrycznego musi pasować do gniazdka. Wtyczki nie można w żaden sposób modyfikować. Nie używaj adapterów wtyczek razem z narzędziami elektrycznymi posiadającymi zestyk ochronny (uziemiający).** Nienaruszone wtyczki i dopasowane gniazdka zmniejszają ryzyko porażenia prądem.
- b) **Unikaj dotykania uziemionych powierzchni, takich jak rury, kaloryfery, piecyki, kuchenki, lodówki.** Gdy Twoje ciało jest uziemione, ryzyko porażenia prądem jest większe.
- c) **Trzymaj narzędzia elektryczne z daleka od deszczu i wilgoci/wody.** Dostanie się wody do wnętrza urządzenia elektrycznego zwiększa ryzyko porażenia prądem.
- d) **Nie używaj kabla do przenoszenia narzędzia elektrycznego, do jego zawieszania ani do wyciągania wtyczki z gniazdka. Chroni kabel przed gorącym, olejem, ostrymi krawędziami i ruchomymi częściami urządzenia.** Uszkodzone i splątane kable zwiększają ryzyko porażenia prądem.
- e) **Pracując narzędziem elektrycznym na dworze, używaj tylko przedłużaczy dopuszczonych do używania na dworze.** Używanie przedłużacza przystosowanego do używania na dworze zmniejsza ryzyko porażenia prądem.
- f) **Jeśli nie da się uniknąć pracy elektro-narzędzia w środowisku wilgotnym, należy zastosować wyłącznik różnicowoprądowy.**  
Zastosowanie wyłącznika różnicowoprądowego zmniejsza niebezpieczeństwo porażenia prądem elektrycznym.

## 3) Bezpieczeństwo osób

- a) **Zachowuj uwagę, uważaj na to, co robisz i pracuj narzędziem elektrycznym rozsądnie. Nie używaj narzędzi elektrycznych, jeżeli jesteś zmęczony albo jeżeli pod wpływem narkotyków, alkoholu albo leków.** Chwila nieuwagi podczas używania narzędzia elektrycznego może doprowadzić do poważnych zranień.
- b) **Noś środki ochrony osobistej, zawsze zakładaj okulary ochronne.** Noszenie środków ochrony osobistej, takich jak maska przeciwpyłowa, buty z antypoślizgowymi podeszwami, kask i nauszniki – zależnie od rodzaju i sposobu używania narzędzia elektrycznego – zmniejsza ryzyko zranienia.
- c) **Unikaj przypadkowego uruchomienia narzędzia. Przed podłączeniem narzędzia elektrycznego do źródła zasilania i/lub baterii, przed jego podniesieniem i przeniesieniem upewnij się, że jest ono wyłączone.** Jeżeli podczas przenoszenia narzędzia elektrycznego palec osoby niosącej znajdzie się na włączniku, albo jeżeli włączone urządzenie zostanie podłączone do źródła zasilania, może dojść do wypadku.
- d) **Przed włączeniem narzędzia elektrycznego usuń przyrządy nastawcze i klucze do śrub.** Narzędzie lub klucz znajdujący się w obrotowej części urządzenia może spowodować zranienie.
- e) **Unikaj anormalnych pozycji ciała. Zapewnij sobie stabilną pozycję i zawsze zachowuj równowagę ciała.** Dzięki temu możliwe będzie zachowanie lepszej kontroli nad urządzeniem elektrycznym w nieoczekiwanych sytuacjach.



- f) **Noś odpowiednie ubranie. Nie zakładaj obszernych, luźnych ubrań ani ozdób. Trzymaj włosy, części ubrania i rękawice z daleka od ruchomych części.** Luźne ubranie, ozdoby lub długie włosy mogą zostać pochwycone lub wkręcone przez ruchome części.
- g) **Jeżeli urządzenie posiada możliwość zamontowania systemu odpylania, należy go zamontować i prawidłowo używać.** Używanie przyrządu odsysającego pył może zmniejszyć zagrożenia związane z pyłem.
- h) **Nie kieruj się fałszywym poczuciem bezpieczeństwa i nie naruszaj zasad bezpieczeństwa obowiązujących dla elektronarzędzi, nawet jeśli po częstym korzystaniu jesteś zaznajomiony z elektronarzędziem.** Nieuważne postępowanie może w ułamku sekundy doprowadzić do poważnych obrażeń.
- 4) Używanie i obsługa narzędzia elektrycznego**
- a) **Nie przeciążaj urządzenia. Do każdej pracy używaj właściwego narzędzia elektrycznego.** Pasującym narzędziem elektrycznym można pracować lepiej i bezpieczniej w podanym zakresie mocy.
- b) **Nigdy nie używaj narzędzia elektrycznego z uszkodzonym wyłącznikiem.** Narzędzie elektryczne, którego nie można włączyć i wyłączyć, jest niebezpieczne i wymaga naprawy.
- c) **Przed dokonaniem ustawień urządzenia, wymianą narzędzia końcowego lub odłożeniem elektronarzędzia wyciągnij wtyk z gniazda sieciowego i/lub usuń wymiowany akumulator.** Ten środek ostrożności uniemożliwi przypadkowe uruchomienie narzędzia elektrycznego.
- d) **Przechowuj nieużywane narzędzia elektryczne w niedostępnym dla dzieci miejscu. Nie pozwalaj używać urządzenia osobom, które nie są z nim obeznane i które nie przeczytały tych wskazówek.** Narzędzia elektryczne są niebezpieczne, jeżeli używają ich niedoświadczone osoby.
- e) **Dbaj o staranną pielęgnację elektronarzędzia i narzędzi obróbkowych. Sprawdzaj, czy ruchome części prawidłowo funkcjonują i nie są zablokowane, czy części nie są połamane lub inaczej uszkodzone i czy prawidłowe działanie narzędzia elektrycznego nie jest zakłócone.** Przed użyciem urządzenia zleć naprawę uszkodzonych części. Przyczyną wielu wypadków są źle konserwowane narzędzia elektryczne.
- f) **Narzędzia tnące muszą być zawsze ostre i czyste.** Starannie pielęgnowane narzędzia tnące z ostrymi ostrzami rzadziej się blokują i są łatwiejsze w prowadzeniu.
- g) **Używaj narzędzia elektrycznego, akcesoriów, oprzyrządowania itd. tylko zgodnie z tymi wskazówkami. Zwracaj przy tym uwagę na warunki pracy i uwzględniaj rodzaj wykonywanej pracy.** Używanie narzędzi elektrycznych do celów niezgodnych z ich przeznaczeniem może prowadzić do niebezpiecznych sytuacji.
- h) **Uchwyty i powierzchniowe chwytne utrzymuj w stanie suchym, czystym oraz wolnym od oleju i smaru.** Śliskie uchwyty i powierzchnie chwytne uniemożliwiają bezpieczną obsługę i kontrolę elektronarzędzia w nieprzewidzianych sytuacjach.

## 5) **Uważne obchodzenie się z urządzeniami napędzanymi akumulatorami i ich stosowanie**

- a) **Ładuj akumulatory tylko przy użyciu zaleconych przez producenta ładowarek.** Używanie ładowarki przystosowanej do jednego typu akumulatorów do ładowania akumulatorów innego typu grozi pożarem.
- b) **Stosuj w urządzeniach elektrycznych tylko przystosowane do nich akumulatory.** Używanie innych akumulatorów może prowadzić do zranień i pożaru.
- c) **Trzymaj nieużywane akumulatory z daleka od spinaczy biurowych, monet, kluczy, gwoździ, śrub i innych drobnych przedmiotów metalowych, które mogłyby spowodować połączenie biegunów.** Zwarcie między biegunami akumulatora może spowodować oparzenia lub pożar.
- d) **Nieprawidłowe stosowanie może doprowadzić do wycieku elektrolitu z akumulatora. Unikaj kontaktu z elektrolitem. Jeżeli elektrolit zetknął się z oczami, umyj oczy wodą. Jeżeli elektrolit dostał się do oka, skorzystaj dodatkowo z pomocy lekarskiej.** Wyciekający z akumulatora elektrolit może spowodować podrażnienia skóry lub oparzenia.
- e) **Nie używaj uszkodzonego lub zmienionego akumulatora.** Uszkodzone lub zmienione akumulatory mogą zachowywać się nieprzewidywalnie i spowodować pożar, wybuch lub obrażenia ciała.
- f) **Nie wystawiaj akumulatora na działanie ognia lub wysokich temperatur.** Ogień lub temperatury powyżej 130 °C mogą spowodować wybuch.
- g) **Przestrzegaj wszystkich instrukcji ładowania i nigdy nie ładuj akumulatora**

lub narzędzia akumulatorowego poza zakresem temperatur podanym w instrukcji obsługi. Niewłaściwe ładowanie lub ładowanie poza dopuszczalnym zakresem temperatur może zniszczyć akumulator i zwiększyć niebezpieczeństwo pożaru.

## 6) **Serwis**

- a) **Zlecaj naprawy narzędzia elektrycznego tylko wykwalifikowanemu personelowi i tylko z użyciem oryginalnych części zamiennych.** Pozwoli to zachować bezpieczeństwo użytkowania narzędzia elektrycznego.
- b) **Nigdy nie wykonuj konserwacji uszkodzonych akumulatorów.** Wszystkie czynności konserwacyjne przy akumulatorach powinny być wykonywane tylko przez producenta lub autoryzowane punkty serwisowe.

## **Dalsze zasady bezpieczeństwa**

- a) **Podczas prac, przy których istnieje ryzyko natrafienia śrubą na ukryte przewody elektryczne lub własny kabel zasilający elektronarzędzie trzymać za zaizolowane uchwyty.** Kontakt śruby z przewodem elektrycznym pod napięciem może spowodować przepływ prądu także w metalowych częściach urządzenia i może grozić porażeniem prądem elektrycznym.
- b) **Dłonie trzymać z dala od obracających się części.** Zanim dołożymy elektronarzędzie należy odczekać do jego zatrzymania się. Niebezpieczeństwo zranienia.
- c) **Bezpośrednio po obróbce nie dotykać narzędzia końcowego ani obrabianego materiału.** Części mogą być jeszcze gorące i mogą spowodować oparzenia.

- d) Jeśli narzędzie końcowe zablokuje się z powodu przeciążenia lub zakleszczenia w obrabianym elemencie, **elektronarzędzie należy natychmiast wyłączyć**. Utrata kontroli nad narzędziem grozi obrażeniami ciała.
- e) **Zabezpieczyć obrabiany element**. Obrabiany element zamocowany za pomocą przyrządu mocującego lub imadła jest rozwiązaniem bezpieczniejszym, niż trzymanie go ręką.
- f) **W przypadku miękkich materiałów, np. aluminium lub podobnych materiałów, w momencie stosowania wkrętarek udarowych istnieje możliwość uszkodzenia gwintu lub siedziska śruby w wyniku zbyt mocnego wkręcenia.**
- g) **Aby uniknąć uszczerbku na zdrowiu należy chronić siebie i inne osoby, także osoby znajdujące się w bezpośrednim sąsiedztwie, stosując wymagane środki bezpieczeństwa lub zabezpieczenia.**
- h) **Nie używaj akcesoriów, które nie są zalecane przez PARKSIDE.** Może to spowodować porażenie elektryczne lub pożar.



**Przestrzegaj zasad bezpieczeństwa, ładowania i prawidłowego użytkowania, podanych w instrukcji obsługi akumulatora i ładowarki serii (Parkside) X 20 V TEAM. Szczegółowy opis procesu ładowania i dalsze informacje można znaleźć w tej oddzielnej instrukcji obsługi.**

## Zagrożenia ogólne

Nawet przy przepisowej obsłudze urządzenia elektrycznego występują tzw. zagrożenia ogólne. W związku z konstrukcją i sposobem pracy urządzenia elektrycznego mogą występować następujące zagrożenia ogólne:

- a) Orażenia ciała przez części ruchome lub gorące powierzchnie.
- b) Uszkodzenia słuchu w razie niekorzystania z odpowiednich elementów ochrony słuchu.
- c) Szkody na zdrowiu będące skutkiem działania wibracji na rękę i ramię, jeżeli urządzenie jest używane przez długi czas lub nie jest odpowiednio prowadzone i przepisowo konserwowane.



**Ostrzeżenie!** To urządzenie elektryczne wytwarza w czasie pracy pole elektromagnetyczne. Pole to może w określonych warunkach wpływać na aktywne lub pasywne implantaty medyczne. Aby zmniejszyć niebezpieczeństwo doznania poważnych lub śmiertelnych obrażeń, zalecamy osobom posiadającym implantaty medyczne skonsultowanie się z lekarzem i producentem implantatu przed rozpoczęciem obsługi maszyny.

## Obsługa



### Zakładanie i wymiana narzędzia

1. Nałożyć żądaną nasadkę (11-14) na uchwyt narzędziowy (1).
2. W celu usunięcia ściągnąć nasadkę z uchwytu narzędziowego (1).

## B Ustawianie kierunku obrotu

Przesuwając przełącznik kierunku obrotów (5) możemy zmieniać bieg w prawo i w lewo.



Przełącznik kierunku obrotów można przełączać tylko przy zatrzymaniu urządzenia!

1. **Bieg w prawo:** Wcisnąć przełącznik kierunku obrotów (5) do oporu w lewo.
2. **Bieg w lewo:** Wcisnąć przełącznik kierunku obrotów (5) do oporu w prawo.

## Ustawianie momentu dokręcania

1. Wcisnąć jeden raz na krótko przycisk momentu dokręcania (7), aby odczytać aktualnie ustawiony moment dokręcania na wyświetlaczu poniżej.
2. Wcisnąć ponownie przycisk momentu dokręcania (7), aby zmienić ustawiony moment dokręcania.

## C Wkładanie/wyjmowanie akumulatora

1. Aby włożyć akumulatory (8) do urządzenia, należy je wsuwać do urządzenia wzdłuż prowadnic szynowych. Słychać ich zatrzasknięcie.
2. Aby wyjąć akumulator (8) z urządzenia, należy wcisnąć przycisk zwalnający (8a) na akumulatorach i wyciągnąć akumulatory.

## Ładowanie akumulatora



Gdy akumulator jest rozgrzany, przed ładowaniem należy odczekać do jego wystudzenia.



Akumulator (8) wymaga ładowania, gdy na wskaźniku stanu naładowania (8b) świeci się już tylko czerwona dioda LED.

1. W razie potrzeby wyjąć akumulator (8) z urządzenia.
2. Wsunąć akumulator (8) do wnęki ładowarki (9).
3. Podłączyć ładowarkę (9) do gniazda.
4. Po ukończeniu ładowania należy odłączyć ładowarkę (9) od sieci.
5. Wyciągnąć akumulator (8) z ładowarki (9).

## Włączanie/wyłączanie

1. Wcisnąć włącznik/wyłącznik (3). Urządzenie rozpoczyna się przy maksymalnej prędkości.
2. Wyłączenie: Zwolnić włącznik/wyłącznik (3).



W trakcie przerw w pracy urządzenie można zawiesić na pasku za zintegrowany zaczep metalowy (15). Upewnić się, że urządzenie jest wyłączone i zabezpieczone przed przypadkowym włączeniem.

## Wskazówki dotyczące pracy

- Moment dokręcania zależy od czasu trwania udaru.
- Elektrycznego klucza udarowego używać przy dokręcaniu śrub i nakrętek wyłącznie w ramach montażu wstępnego. Żądany docelowy moment dokręcania śruby lub nakrętki należy uzyskać nie za pomocą elektrycznego klucza udarowego, lecz za pomocą

odpowiednio ustawionego klucza dynamometrycznego.

- Rzeczywiście uzyskany moment dokręcania należy sprawdzić kluczem dynamometrycznym.
- W przypadku dłuższego używania urządzenia należy co 10 sekund robić przerwy pozwalając na pracę urządzenia bez obciążenia.
- Aby uzyskać optymalną siłę uderu, nie wywieraj nacisku na śrubę / nakrętkę.



Proszę przestrzegać danych producenta dotyczących dokręcania śrub lub nakrętek. Przestrzegać zaleceń producenta dotyczących kontroli śrub lub nakrętek po określonym czasie lub przebiegu.



Po wykonanej wymianie kół należy regularnie kontrolować śruby lub nakrętki mocujące koła. Kontrolę tą należy wykonać przy pomocy klucza dynamometrycznego po przejechaniu 50 do 100 km.

## **D** Montaż wydłużki (opcjonalnie)

1. Załóż żądaną wydłużkę (\*) (brak w wyposażeniu) na uchwyt narzędziowy (1).
2. Nasuń na wydłużkę (\*) żądaną nasadkę (11-14).
3. W celu usunięcia odkręć nasadkę z wydłużki (\*).

## Oczyszczenie i konserwacja



Przed rozpoczęciem jakichkolwiek prac wyłącz urządzenie i wyjmij z niego akumulator.



Prace naprawcze i serwisowe, które nie zostały opisane w tej instrukcji obsługi, należy zlecać naszemu Centrum Serwisowemu. Stosuj tylko oryginalne części. Niebezpieczeństwo zranienia!

Regularnie wykonuj wymienione poniżej czynności z zakresu czyszczenia i konserwacji urządzenia. Zapewni to długą, niezawodną pracę urządzenia.

## Oczyszczanie



**Urządzenia nie wolno spryskiwać wodą ani wkładać do wody. Niebezpieczeństwo porażenia prądem!**

- Zawsze utrzymuj szczeliny wentylacyjne (A 4), obudowę silnika i uchwyty (A 6) urządzenia w czystości. Używaj do tego celu wilgotnej szmatki albo szczotki. Nie stosuj żadnych środków do czyszczenia ani rozpuszczalników. Możesz w ten sposób nieodwracalnie uszkodzić urządzenie.

## Przechowywanie urządzenia

- Przed przechowaniem urządzenia należy je oczyścić.
- Urządzenie przechowywać w dostarczonej walizce (A 10), w suchym miejscu chronionym przed dziećmi.

## Utylizacja/ochrona środowiska

Wyjmij akumulator z urządzenia i przekaż urządzenie, akumulator, akcesoria oraz opakowanie do punktu recyklingu odpadów.

Materiały opakowaniowe usuń zgodnie z przepisami.



Urządzeń elektrycznych nie należy wyrzucać razem ze śmieciami domowymi.



Nie wyrzucaj akumulatora do śmieci domowych, ognia (ryzyko wybuchu) lub wody. Uszkodzone akumulatory mogą szkodzić środowisku naturalnemu i zdrowiu ludzi, jeśli wydostaną się z nich trujące opary lub ciecze.

Dyrektywa 2012/19/UE w sprawie zużytego sprzętu elektrycznego i elektronicznego: Zużyte urządzenia elektryczne muszą być zbierane oddzielnie i poddawane recyklingowi w sposób przyjazny dla środowiska.

W zależności od adaptacji na gruncie prawa krajowego mogą być do wyboru następujące możliwości:

- zwrot w miejscu zakupu,
- zwrot w oficjalnym punkcie zbiórki,

- odesłanie do producenta/podmiotu wprowadzającego produkt na rynek. Utylizację przesłanych uszkodzonych urządzeń przeprowadzamy bezpłatnie.

Przepisy te nie obejmują akcesoriów i środków pomocniczych dołączonych do starych urządzeń, które nie zawierających elementów elektrycznych.

Uszkodzone lub zużyte akumulatory należy przekazywać do recyklingu zgodnie z dyrektywą 2006/66/WE.

Akumulatory utylizuj zgodnie z lokalnymi przepisami. Akumulatory należy oddać w punkcie zbiórki zużytych baterii, skąd zostaną przekazane do ponownego przetworzenia w sposób przyjazny dla środowiska. O szczegóły pytaj w najbliższym zakładzie utylizacji odpadów lub w naszym Dziale Obsługi.

Akumulatory należy utylizować w stanie rozładowanym. Zalecamy zastąpienie biegunów kawałkiem taśmy klejącej w celu ochrony przed ewentualnym zwarcieniem. Nie otwieraj akumulatora.

## Części zamienne / Akcesoria

**Części zamienne i akcesoria można zakupić na [www.grizzlytools.shop](http://www.grizzlytools.shop)**

Jeżeli nie masz dostępu do Internetu, skontaktuj się telefonicznie z Centrum Serwisowym (patrz strona 72 „Service-Center”). Miej pod ręką wymienione poniżej numery katalogowe.

Zestaw nasadek: 4 nasadki  
(17mm, 19mm, 21mm, 23mm) ..... 91105056

## Gwarancja

Szanowna Klientko, Szanowny Kliencie, na zakupione urządzenie otrzymują Państwo 3 lata gwarancji od daty zakupu. W przypadku wad tego produktu przysługują Państwu ustawowe prawa w stosunku do sprzedawcy produktu. Prawa te nie są ograniczone przez naszą przedstawioną niżej gwarancję.

### Warunki gwarancji

Okres gwarancji rozpoczyna się z datą zakupu. Prosimy zachować oryginalny paragon. Będzie on potrzebny jako dowód zakupu.

Jeśli w okresie trzech lat od daty zakupu tego produktu wystąpi wada materiałowa lub fabryczna, produkt zostanie – wedle naszego wyboru – bezpłatnie naprawiony lub wymieniony. Gwarancja zakłada, że w okresie trzech lat uszkodzone urządzenie zostanie przesłane wraz z dowodem zakupu (paragonem) z krótkim opisem, gdzie wystąpiła wada i kiedy się pojawiła. Jeśli defekt jest objęty naszą gwarancją, otrzymają Państwo z powrotem naprawiony lub nowy produkt. (Wraz z naprawą lub wymianą produktu okres gwarancji nie biegnie na nowo.)

### Okres gwarancji i ustawowe roszczenia z tytułu wad

Okres gwarancji nie wydłuża się z powodu świadczenia gwarancyjnego. Obowiązuje to również dla wymienionych lub naprawionych części. Ewentualne uszkodzenia i wady istniejące już w momencie zakupu należy zgłosić bezzwłocznie po rozpakowaniu. Naprawy przypadające po upływie okresu gwarancji są odpłatne.

### Zakres gwarancji

Urządzenie wyprodukowano z zachowaniem staranności zgodnie z surowymi normami jakościowymi i dokładnie sprawdzono przed wysyłką.

Gwarancja obowiązuje dla wad materiałowych lub fabrycznych. Gwarancja nie rozciąga się na części produktu, które podlegają normalnemu zużyciu i można jeuznać za części zużywalne (np nasadki, szczotki węglowe), oraz na uszkodzenia części delikatnych (np Przetącznik). Gwarancja przepada, jeśli produkt został uszkodzony, nie był zgodnie z przeznaczeniem użytkowany i konserwowany. Użytkowanie zgodnie z przeznaczeniem wiąże się z przestrzeganiem wszystkich wskazówek zawartych w instrukcji obsługi. Należy bezwzględnie unikać zastosowań działań, których odradza się lub przed którymi ostrzega się w instrukcji obsługi. Produkt jest przeznaczony do użytku prywatnego, a nie komercyjnego. W przypadku niewłaściwego i nieodpowiedniego obchodzenia się z urządzeniem, stosowania „na siłę” i zabiegów, które nie zostały przeprowadzone przez nasz autoryzowany oddział, gwarancja wygasa.

### Realizacja w przypadkach objętych gwarancją

- Aby zagwarantować szybkie przetworzenie Państwa sprawy, prosimy o przestrzeganie poniższych wskazówek:
- W przypadku wszelkich zapytań prosimy o przygotowanie paragonu i numeru artykułu jako dowodu zakupu (IAN 498507\_2204).
- Numer artykułu znajduje się na tabliczce znamionowej.

- W przypadku wystąpienia usterek lub innych wad prosimy o skontaktowanie się z wymienionym niżej działem serwisowym telefonicznie lub mailowo. Uzyskają Państwo wówczas szczegółowe informacje na temat realizacji reklamacji.
- Uszkodzony produkt mogą Państwo wysłać po skontaktowaniu się z naszym działem obsługi klienta, załączając dowód zakupu (paragon) i określając, na czym polega wada i kiedy wystąpiła, bezpłatnie na podany adres serwisu. Aby uniknąć problemów z odbiorem i dodatkowych kosztów, prosimy o wysłanie przesyłki na adres, który Państwu podano. Należy się upewnić, żeby wysyłka nie nastąpiła bezpłatnie, jako ponadwymiarowa, ekspresowo lub na innych specjalnych warunkach. Prosimy o przesłanie urządzenia wraz ze wszystkimi częściami wyposażenia otrzymanymi przy zakupie i zadbanie o wystarczająco bezpieczne opakowanie.

## Serwis naprawczy

Naprawy, **które nie są objęte gwarancją**, można zlecić bezpłatnie w naszym oddziale serwisowym. Serwis sporządzi Państwu kosztorys naprawy. Podejmujemy się wyłącznie naprawy urządzeń, które zostały prawidłowo zapakowane i ofrankowane.

**Uwaga:** Prosimy o przesłanie czystego urządzenia ze wskazaniem usterki. Urządzenia przesłane dla nas bezpłatnie, jako przesyłka ponadwymiarowa, ekspresowa lub na innych warunkach specjalnych, nie zostaną odebrane. Utylizację przestanych do nas uszkodzonych urządzeń przeprowadzamy bezpłatnie.

## Service-Center

### Serwis Polska

Tel.: 22 397 4996

E-Mail: [grizzly@lidl.pl](mailto:grizzly@lidl.pl)

IAN 498507\_2204

## Importer

Prosimy mieć na uwadze, że poniższy adres nie jest adresem serwisu. Prosimy o kontakt z wymienionym wyżej centrum serwisowym.

### Grizzly Tools GmbH & Co. KG

Stockstädter Straße 20

DE-63762 Großostheim

NIEMCY

[www.grizzlytools.de](http://www.grizzlytools.de)



## Obsah

<b>Úvod</b> .....	<b>73</b>
<b>Účel použití</b> .....	<b>73</b>
<b>Obecný popis</b> .....	<b>74</b>
Objem dodávky.....	74
Přehled .....	74
Popis funkce .....	74
<b>Technické parametry</b> .....	<b>74</b>
Doby nabíjení.....	75
<b>Bezpečnostní pokyny</b> .....	<b>76</b>
Symbole a piktogramy .....	76
Všeobecné bezpečnostní pokyny pro elektrické nářadí .....	76
Další bezpečnostní pokyny.....	79
Zbývající rizika .....	80
<b>Obsluha</b> .....	<b>80</b>
Nasazení/výměna nástroje.....	80
Nastavení směru otáčení.....	80
Nastavení točivého momentu.....	81
Vložení/vyjmutí akumulátoru .....	81
Nabíjení akumulátoru .....	81
Zapnutí a vypnutí.....	81
<b>Pracovní pokyny</b> .....	<b>81</b>
Zastrčení prodloužení (volitelně).....	82
<b>Čištění a údržba</b> .....	<b>82</b>
Čištění přístroje.....	82
<b>Skladování</b> .....	<b>82</b>
<b>Odklizení a ochrana okolí</b> .....	<b>82</b>
<b>Náhradní díly / Příslušenství</b> .....	<b>83</b>
<b>Záruka</b> .....	<b>84</b>
<b>Opravná</b> .....	<b>85</b>
<b>Service-Center</b> .....	<b>85</b>
<b>Dovozce</b> .....	<b>85</b>
<b>Překlad originálního prohlášení o shodě CE</b> .....	<b>220</b>
<b>Rozvinuté náčrtky</b> .....	<b>232</b>

## Úvod

Blahopřejeme vám ke koupi vašeho nového přístroje. Rozhodli jste se pro vysoce kvalitní výrobek.

Kvalita tohoto přístroje byla kontrolována během výroby a byla provedena také závěrečná kontrola. Tím je zaručena funkčnost přístroje.



Návod k obsluze je součástí tohoto výrobku. Obsahuje důležité pokyny týkající se bezpečnosti, používání a likvidace. Před použitím výrobku se seznamte se všemi pokyny k obsluze a bezpečnosti. Výrobek použijte jen k popsáním účelům a v rámci uvedených oblastí použití. Návod dobře uschovejte a při předávání výrobku třetímu předejte i všechny podklady.

## Účel použití

Zařízení je určeno k zašroubování a uvolňování šroubů a také k utahování a uvolňování matic. Každé jiné použití, které není v tomto návodu výslovně schváleno, může způsobit poškození přístroje a vážné poranění uživatele. Přístroj nepoužívejte k sekání houštin nebo křoví.

Přístroj mohou používat jen dospělé osoby. Mladiství starší 16 let mohou přístroj používat jen pod dohledem.

Obsluhující osoba anebo uživatel je zodpovědný za nehody anebo škody jiných osob anebo jejich majetku.

Výrobce neručí za škody, jenž byly způsobeny použitím k neurčenému účelu nebo nesprávnou obsluhou.

Přístroj je součástí série (Parkside) X 20 V TEAM a lze jej provozovat s akumulátory série (Parkside) X 20 V TEAM. Akumulátory se smí nabíjet pouze nabíječkami série (Parkside) X 20 V TEAM.

## Obecný popis

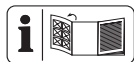

Obrázky najdete na přední výklopné straně.

## Objem dodávky

Vybalte nástroj a zkontrolujte, je-li kompletní:

- Aku rázový utahovák na kola auta
- 4 nástavce (17 mm, 19 mm, 21 mm, 23 mm)
- Úložný kufrík
- Návod k obsluze



Baterie a nabíječka nejsou součástí dodávky.

## Přehled

- 1 Upevnění nástroje
- 2 Kryt
- 3 Spínač/vypínač
- 4 Větrací otvor
- 5 Přepínač směru otáčení
- 6 Zacházet s
- 7 tlačítko točivého momentu
- 8 akumulátor
- 8a odblokovací tlačítko
- 8b ukazatel stavu nabití
- 9 nabíječka
- 10 Úložný kufrík
- 11 Nástavec, 23 mm
- 12 Nástavec, 21 mm
- 13 Nástavec, 19 mm
- 14 Nástavec, 17 mm
- C** 15 kovové držadlo

## Popis funkce

Akumulátorový šroubovák s příklepem má pravotočivý/levotočivý chod a čtyřhranné upnutí 1/2".

V rámci funkce příklepu je v přístroji síla motoru převáděna na rovnoměrné příklepy. Příklepové zařízení funguje při utahování a uvolňování.

## Technické parametry

### Aku rázový utahovák na kola

**auta..... PASSK 20-Li B2**

Vstupní napětí U ..... 20 V==

Otáčky naprázdno  $n_0$  ..... 0-2300 min<sup>-1</sup>

Max. toč. moment, tvrdý případ  
zašroubování (chod vpravo) ..... 400 Nm

Max. toč. moment, tvrdý případ  
zašroubování (chod vlevo) ..... 400 Nm

Upevnění nástroje ..... 1/2"

Hmotnost (bez příslušenství) ..... 1,88 kg

Druh ochrany ..... IPX0

Hladina zvukového tlaku

( $L_{pA}$ ) ..... 101,1 dB,  $K_{pA}$  = 3 dB

Úroveň akustického výkonu

( $L_{WA}$ ) ..... 112,1 dB;  $K_{WA}$  = 3 dB

Vibrace ( $a_h$ ) ..... 10,32 m/s<sup>2</sup>; K = 1,5 m/s<sup>2</sup>

Teplota ..... max 50 °C

Nabíjecí proces ..... 4 – 40 °C

Provoz ..... -20 – 50 °C

Skladování ..... 0 – 45 °C

Akumulátor ..... Li-Ion

při použití se smart akumulátory

(Smart PAPS 204 A1/Smart PAPS 208 A1)

Pracovní frekvence/

frekvenční pásmo... 2400 - 2483,5 MHz

Max.vysílací výkon..... ≤ 20 dBm

Udávaná/é hodnota/y vibrací a udávaná/é hodnota/y emisí hluku byly změřeny pomocí standardizované zkušební metody a mohou být použity k porovnání určitého elektrického nástroje s jiným nástrojem.

Udávaná/é hodnota/y vibrací a udávaná/é hodnota/y emisí hluku lze použít také k předběžnému odhadu zatížení.



**Výstraha:** Hodnoty vibrací a hodnoty emisí hluku se mohou během skutečného používání elektrického nástroje lišit od udávaných hodnot v závislosti na způsobu, jakým je elektrický nástroj používán, a především pak podle typu zpracovávaného obrobku.

Existuje nutnost stanovit bezpečnostní opatření pro ochranu obsluhy, spočívající v odhadnutí přerušení funkce za podmínek skutečného používání (přitom je třeba zohlednit všechny podíly provozního cyklu, například doby, v nichž je elektrické nářadí vypnuté, a doby, v nichž je sice zapnuté, ale běží bez zatížení).

## Doby nabíjení

Přístroj je součástí série (Parkside) X 20 V TEAM a lze jej provozovat s akumulátory série (Parkside) X 20 V TEAM. Akumulátory série (Parkside) X 20 V TEAM se smí nabíjet pouze nabíječkami série (Parkside) X 20 V TEAM.

Doporučujeme Vám, provozovat tento přístroj pouze s následujícími akumulátory: PAP 20 B1, PAP 20 B3, Smart PAPS 204 A1, Smart PAPS 208 A1  
Doporučujeme Vám, nabíjet tyto akumulátory pomocí následujících nabíječek: PLG 20 A3, PLG 20 C1, PLG 20 C3, PLG 20 A4, PDSLГ 20 A1, Smart PLGS 2012 A1

Doba nabíjení (min.)	PAP 20 A1 PAP 20 B1	PAP 20 A2	PAP 20 A3 PAP 20 B3 Smart PAPS 204 A1	Smart PAPS 208 A1
PLG 20 A1 PLG 20 A4 PLG 20 C1	60	90	120	240
PLG 20 A2	45	60	80	165
PLG 20 A3 PLG 20 C3	35	45	60	120
PDSLГ 20 A1	35	45	60	120
Smart PLGS 2012 A1	35	40	50	55

## Bezpečnostní pokyny

Dbejte na bezpečnostní pokyny při používání tohoto nástroje.

### Symboly a piktogramy

#### Symboly v návodu:



**Výstražné značky s údaji pro zabránění škodám na zdraví anebo věcným škodám.**



**Označení nebezpečí s informacemi o zabránění zranění osob v důsledku zasažení elektrickým proudem.**



Příkazové značky (namísto výkřičníku je vysvětlován příkaz) s údaji pro prevenci škod.



Informační značky s informacemi pro lepší zacházení s nástrojem.

#### Piktogramy na přístroji:



Pozorně si přečtěte návod k obsluze.



Nástroj je součástí série X 20 V TEAM



Pozor! Horký povrch. Hrozí nebezpečí popálení.



Elektrické přístroje nepatří do domácího odpadu.

### Všeobecné bezpečnostní pokyny pro elektrické nářadí



**VÝSTRAHA! Přečtěte si všechny bezpečnostní pokyny a**

**instrukce, prohlédněte si obrázky a technické údaje, které jsou dodávány k tomuto elektrickému nářadí.** Pochybení při dodržování bezpečnostních pokynů a instrukcí mohou způsobit úder elektrickým proudem, popálení a/nebo těžká zranění.

#### Všechny bezpečnostní pokyny a instrukce uchovejte pro budoucí použití.

Pojem „elektrické nářadí“ používaný v bezpečnostních pokynech se vztahuje na elektrické nářadí napájené z elektrické sítě (prostřednictvím síťového kabelu) a na elektrické nářadí napájené akumulátorem (bez síťového kabelu).

#### 1) BEZPEČNOST PRACOVNÍŠTĚ:

- a) **Udržujte svůj pracovní úsek čistý a dobře osvětlený.** Nepořádek anebo neosvětlené pracovní oblasti mohou vést k nehodám.
- b) **Neppracujte s elektrickým nástrojem v okolí ohroženém výbuchem, v kterém se nachází hořlavé tekutiny, plyny anebo prachy.** Elektrické nástroje vytváří jiskry, které mohou zapálit prach anebo páry.
- c) **Během používání elektrického nástroje udržujte děti a jiné osoby vzdáleně od sebe.** Při nepozornosti můžete ztratit kontrolu nad nástrojem.

#### 2) ELEKTRICKÁ BEZPEČNOST:

- a) **Přípojná zástrčka elektrického nástroje se musí hodit do zásuvky. Zástrčka se nesmí žádným způsobem změnit. Nepoužívejte**

**žádné adaptérové zástrčky ve spojení elektrickými nástroji s ochranným uzemněním.** Nezměněné zástrčky a vhodné zásuvky zmenšují riziko elektrického úderu.

- b) Vyvarujte se tělesnému kontaktu se zemnými povrchy jako jsou roury, topná tělesa, sporáky a ledničky.** Existuje zvýšené riziko skrze elektrický úder, když je Vaše tělo zemněné.
- c) Nevystavujte elektrický nástroj dešti anebo mokru.** Vniknutí vody do elektrického nástroje zvyšuje riziko elektrického úderu.
- d) Nepoužívejte kabel k jinému účelu, jako je nošení nebo zavěšení elektrického nástroje anebo vytažení zástrčky ze zásuvky. Udržujte kabel vzdáleně od žaru, od oleje, od ostrých hran anebo od pohybujících se částí nástrojů.** Poškozené anebo zamotané kabely zvyšují riziko elektrického úderu.
- e) Když pracujete s elektrickým nástrojem pod širým nebem, pak používejte pouze prodlužovací kabely, které jsou vhodné i pro venkovní oblast.** Použití prodlužovacího kabelu vhodného pro venkovní oblast, zmenšuje riziko elektrického úderu.
- f) Pokud nelze zabránit provozu elektrického nástroje ve vlhkém prostředí, použijte proudový chránič.** Použití proudového chrániče snižuje riziko úrazu elektrickým proudem.

### 3) BEZPEČNOST OSOB:

- a) Buďte pozorní, dbejte na to, co děláte a pusťte se s elektrickým nástrojem rozumně do práce.**
- Nepoužívejte elektrický nástroj, když jste unaveni anebo pod vlivem drog, alkoholu anebo léků.** Jediný okamžik nepozornosti při používání elektrického nástroje může vést k vážným poraněním.
- b) Noste osobní ochrannou výstroj a vždy ochranné brýle.** Nošení osobní ochranné výstroje, jako je protiskluzová bezpečnostní obuv, ochranná přilba a ochrana sluchu, snižuje riziko poranění.
- c) Vyvarujte se nezáměrnému uvedení do provozu. Přesvědčte se o tom, že je elektrický nástroj vypnutý předtím, než ho připojíte na napájení elektrickým proudem, než ho zvednete anebo nesete.** Když při nošení elektrického nástroje držíte prst na spínači anebo když tento nástroj v zapnutém stavu připojíte na napájení elektrickým proudem, pak toto může vést k nehodám.
- d) Odstraňte nastavovací nářadí anebo šroubováky předtím, než elektrický nástroj zapnete.** Nářadí anebo klíč, který se nachází v otáčející se části nástroje, může vést k poraněním.
- e) Vyvarujte se abnormálnímu držení těla. Postarejte se o bezpečný postoj a udržujte vždy rovnováhu.** Tímto můžete v neočekávaných situacích lépe kontrolovat elektrický nástroj.
- f) Noste vhodný oděv. Nenoste žádné volné oblečení anebo šperky. Udržujte vlasy, oděv a rukavice vzdáleně od pohybujících se částí.** Volné oblečení, šperky anebo dlouhé vlasy mohou být zachycené pohybujícími se částmi.
- g) Lze-li namontovat zařízení na**

**odsávání či zachytávání prachu, musí se takové zařízení namontovat a správně používat.**

Při používání zařízení na odsávání prachu lze snížit nebezpečí vznikající v důsledku prachu.

**h) Držadla a úchopné plochy udržujte v suchém a čistém stavu bez stop oleje či mastnoty.**

Kluzká držadla a kluzké úchopné plochy neumožňují bezpečné ovládání a kontrolu elektrického nářadí v neočekávaných situacích.

#### **4) POUŽÍVÁNÍ A OŠETŘOVÁNÍ ELEKTRICKÉHO NÁSTROJE:**

**a) Nepřetěžujte tento nástroj. Použijte pro svoji práci elektrické nářadí, určené pro tento účel.** S vhodným elektrickým nástrojem pracujete v udaném výkonovém rozsahu lépe a bezpečněji.

**b) Nepoužívejte žádné elektrické nářadí, jehož spínač je defektní.**

Elektrické nářadí, které se již nedá zaanebo vypnout, je nebezpečné a musí být opravené.

**c) Vytáhněte zástrčku ze zásuvky a/nebo vyjměte vyjímatelný akumulátor před jakýmkoliv seřizováním, výměnou nástroje nebo odložením nářadí.** Toto preventivní bezpečnostní opatření zabrání neúmyslnému startu elektrického nástroje.

**d) Uložte nepoužívaný elektrický nástroj mimo dosahu dětí. Nepřenechávejte používání tohoto nástroje osobám, které s tímto nástrojem nejsou obeznámené nebo tyto pokyny nečetly.** Elektrické nástroje jsou nebezpečné, když je používají nezkušené osoby.

**e) Údržbu elektrického nářadí a používaného nástroje provádějte s maximální pečlivostí.**

**Kontrolujte, jestli pohyblivé díly bezvadně fungují a nevážnou, jestli jsou části zlomené anebo natolik poškozené, že je funkce elektrického nástroje narušena. Nechte poškozené části před použitím nástroje opravit.** Příčiny mnohých nehod tkví ve špatně udržovaných elektrických nástrojích.

**f) Udržujte řezné nástroje ostré a čisté.** Pečlivě ošetřované řezné nástroje s ostrými řeznými hranami se méně zaseknou a lépe se vedou.

**g) Používejte tento elektrický nástroj, jeho příslušenství, vložné nástroje atd. v souladu s těmito instrukcemi. Zohledněte přitom pracovní podmínky a činnost, která se má vykonávat.** Používání elektrického nástroje pro jiné účely, než pro které je určený, může vést k nebezpečným situacím.

**h) Držadla a úchopné plochy udržujte v suchém a čistém stavu bez stop oleje či mastnoty.**

Kluzká držadla a kluzké úchopné plochy neumožňují bezpečné ovládání a kontrolu elektrického nářadí v neočekávaných situacích.

#### **5) Pečlivé zacházení s akumulátory a jejich používání**

**a) Nabíjejte akumulátory pouze v nabíjecích přístrojích, které jsou výrobcem doporučené.** U nabíjecího přístroje, který je vhodný pro určitý druh akumulátorů, existuje nebezpečí požáru, když se používá s jinými akumulátory.

**b) V elektrických nástrojích použí-**

- vejte pouze pro ně určené akumulátory.** Použití jiných akumulátorů může vést k poraněním a k nebezpečí požáru.
- c) Udržujte nepoužívané akumulátory vzdáleně od kancelářských sponek, mincí, klíčů, hřebíků, šroubů anebo jiných malých kovových předmětů, které by mohly zapříčinit přemostění kontaktů.** Zkrat mezi kontakty akumulátoru může mít za následek popáleniny anebo oheň.
- d) Při nesprávném používání může z akumulátoru unikat tekutina. Vyvarujte se kontaktu s ní. Při náhodném kontaktu opláchněte vodou. Když se tato tekutina dostane do očí, přídavně vyhledejte lékařskou pomoc.** Uniknutá tekutina může vést k podrážděním pokožky anebo k popáleninám.
- e) Nepoužívejte poškozené nebo modifikované akumulátory.** Poškozené nebo modifikované akumulátory se mohou chovat nepředvídatelně a způsobit požár, výbuch nebo zranění.
- f) Nevystavujte akumulátor ohni ani vysokým teplotám.** Oheň nebo teploty nad 130 °C mohou způsobit výbuch.
- g) Dodržujte všechny pokyny pro nabíjení a nikdy nenabíjejte akumulátor ani akumulátorový nástroj mimo rozsah teplot, uvedených v návodu k obsluze.** Nesprávné nabíjení nebo nabíjení mimo povolený teplotní rozsah může zničit akumulátor a zvýšit nebezpečí požáru.
- 6) Servis:**
- a) Svoje elektrické nářadí nechte opravit pouze kvalifikovaným odborným personálem a jenom pomocí originálních náhradních dílů.** Tímto se zajistí to, že bezpečnost elektrického nářadí zůstává zachována.
- b) Na poškozených akumulátorech nikdy neprovádějte údržbu.** Veškerá údržba akumulátorů by měla být prováděna pouze výrobcem nebo autorizovanými servisními středisky.

### Další bezpečnostní pokyny

- a) Při práci, při které může dojít k tomu, že šroub zasáhne skrytá napěťová vedení nebo vlastní síťový kabel, držte elektrické nářadí na izolovaných úchopných plochách.** Při kontaktu šroubu s napěťovým vedením mohou být i kovové součásti přístroje vystaveny napětí, a proto může dojít k úrazu elektrickým proudem.
- b) Ruce udržujte v bezpečné vzdálenosti od otáčejících se součástí. Před odložením nástroje počkejte, než se elektrický nástroj úplně zastaví.** Hrozí nebezpečí poranění.
- c) Nástroje ani obrobku se nedotýkejte bezprostředně po provedení prací.** Součásti mohou být ještě horké, a může proto dojít k popáleninám.
- d) Elektrický nástroj ihned vypněte, jakmile dojde k zablokování nástroje kvůli přetížení či zkroucení obrobku.** Ztratíte-li nad přístrojem kontrolu, může dojít ke zraněním.
- e) Zajistěte obrobek.** Obrobek, upevněn pomocí upínacích zařízení nebo

ve svěráku, je držen bezpečněji než ve Vaší ruce.

- f) **V případě měkkých materiálů, jako je např. hliník nebo podobně, může dojít při použití šroubováku s přiklepením k poškození závitu nebo sedla šroubu v důsledku příliš těsného utažení.**
- g) **Chraňte sebe i ostatní, včetně těch osob, nacházejících se v bezprostřední blízkosti, přijetím nezbytných ochranných opatření nebo preventivních zákroků, aby nedošlo k ohrožení zdraví.**
- h) **Nepoužívejte příslušenství, které nebylo doporučeno společností PARKSIDE.**

To může vést k úrazu elektrickým proudem nebo k požáru.



**Dodržujte bezpečnostní pokyny a pokyny k nabíjení a správnému použití, uvedené v návodu k obsluze Vašeho akumulátoru a Vaší nabíječky série (Parkside) X 20 V TEAM.**

**Podrobný popis procesu nabíjení a další informace naleznete v tomto samostatném návodu k obsluze.**

## Zbývající rizika

I když toto elektrické nářadí obsluhujete v souladu s předpisy, stále existují zbývající rizika. V souvislosti s technologií a konstrukcí tohoto elektrického nářadí se mohou vyskytovat následující rizika:

- a) zranění v důsledku pohyblivých dílů nebo horkých povrchů.
- b) poškození sluchu, pokud není nasazena vhodná ochrana sluchu.
- c) poškození zdraví plynoucí z vibrací ruky a paže, pokud se přístroj používá delší dobu nebo není náležitě veden a udržován.



**Varování!** Toto elektrické nářadí vytváří během provozu elektromagnetické pole. Toto pole může za určitých okolností omezovat aktivní nebo pasivní lékařské implantáty. Pro snížení nebezpečí vážného nebo smrtelného zranění doporučujeme osobám s lékařskými implantáty před obsluhou stroje konzultovat implantát se svým lékařem a výrobcem.

## Obsluha

### A Nasazení/výměna nástroje

1. Nasadíte požadovanou zásuvnou hlavu (11-14) na upevnění nástroje (1).
2. K odstranění vytáhněte zásuvnou hlavu z upevnění nástroje (1).

### B Nastavení směru otáčení

Posunutím přepínače směru otáčení (5) lze zvolit chod pravou nebo vlevo.



Směr otáčení je povoleno měnit pouze v klidovém stavu!

1. **Pravotočivý chod:** Stiskněte přepínač směru otáčení (5) směrem doleva až na doraz.
2. **Levotočivý chod:** Stiskněte přepínač směru otáčení (5) směrem doprava až na doraz.



## Nastavení točivého momentu **Zapnutí a vypnutí**

1. Aby bylo možné odečíst aktuálně nastavený točivý moment na displeji níže, stiskněte jednou krátce tlačítko točivého momentu (7).
  2. K přestavení nastaveného točivého momentu stiskněte opakovaně tlačítko točivého momentu (7).
1. Stiskněte zapínač/vypínač (3). Příklad běží s maximálními otáčkami.
  2. Vypínání: Uvolněte zapínač/vypínač (3).

**i** Během pracovních přestávek lze zařízení zavěsit díky integrované kovové sponě (15) na opasek. Dbejte na to, aby byl přístroj vypnutý a zajištěn proti neúmyslnému zapnutí.

## **C** Vložení/vyjmutí akumulátoru

1. K vložení akumulátorů (8) do přístroje zasuněte akumulátory podél vodičích lišt do přístroje. Tyto slyšitelně zaklapnou.
2. K vyjmutí akumulátorů (8) z přístroje stiskněte odblokovací tlačítko (8a) na akumulátorech a akumulátory vytáhněte.

## Nabíjení akumulátoru

**i** Nechte zahřátý akumulátor před nabíjením vychladnout.

**i** Nabíjte akumulátor (8), když svítí pouze červená LED ukazatele stavu nabití (8b).

1. Popřípadě vyjměte akumulátor (8) z přístroje.
2. Zasuňte akumulátor (8) do nabíjecí prohloubeniny v nabíječce (9).
3. Nabíječku (9) zapojte do síťové zásuvky.
4. Po úspěšném dokončení nabíjení odpojte nabíječku (9) od sítě.
5. Vytáhněte akumulátor (8) z nabíječky (9).

## Pracovní pokyny

- Uťahovací moment závisí na zvolených otáčkách a době přiklepu.
- Při uťahování šroubů a matic pouze pro předběžnou montáž použijte akumulátorový šroubovák s přiklepem. Požadovaný cílový točivý moment šroubu nebo matice by se neměl dosáhnout akumulátorovým šroubovákem s přiklepem, ale momentovým klíčem nastaveným na požadovaný točivý moment.
- Moment je v zásadě nutné ověřit momentovým klíčem.
- Při delším trvalém používání přístroje nechte občas přístroj běžet 10 sekund bez zatížení.
- Aby byla dosažena optimální úderná síla, nevyvíjejte tlak na šroub/matici.



Zásadně dbejte údajů výrobce k uťahování šroubů nebo matic. Postupujte podle pokynů výrobce při kontrole šroubů a matic podle doby nebo výkonu.



Po úspěšné výměně kola se doporučuje pravidelně zkontrolovat šrouby kol nebo matice kola. Tuto kontrolu je nutné provést momentovým klíčem po 50 až 100 km.

## D Zastrčení prodloužení (volitelně)

1. Zastrčte požadované prodloužení (\*) (není obsaženo v rozsahu dodávky) do upnutí nástroje (1).
2. Posuňte požadovanou zásuvnou hlavu (11-14) na upnutí nástroje (\*).
3. K odstranění vytáhněte zásuvnou hlavu z upnutí nástroje (\*).

## Čištění a údržba



Přístroj vypněte a před prováděním veškerých prací vyjměte akumulátor z přístroje.



Zajistěte provádění oprav a údržby, které nejsou popsány v tomto návodu, našim servisním střediskem. Používejte pouze originální díly. Nebezpečí poranění!

Pravidelně provádějte následující čisticí a údržbářské práce. Tím je zaručeno dlouhé a spolehlivé užívání.

## Čištění přístroje



**Přístroj není dovoleno ostříkovat vodou ani pokládat do vody. Hrozí nebezpečí úrazu elektrickým proudem.**

- Udržujte větrací šterbinu (A 4), kryt motoru (A 2) a držadla (A 6) přístroje v čistotě. Použijte k tomu vlhký hadřík nebo kartáč. Nepoužívejte žádné čisticí prostředky, příp. rozpouštědla. Mohli byste přístroj nenapravitelně poškodit.

## Skladování

- Před uskladněním přístroj vyčistěte.
- Uchovávejte přístroj v dodaném úložném kufríku (A 10) v suchém stavu a mimo dosah dětí.

## Odklizení a ochrana okolí

Vyjměte akumulátor z přístroje a přístroj, akumulátor, příslušenství a obal odevzdejte k ekologické recyklaci. Obalový materiál zlikvidujte správně dle předpisů.



Elektrické přístroje nepatří do domácího odpadu.



Li-Ion

Akumulátor neodhazujte do domovního odpadu ani do ohně (nebezpečí exploze) či do vody. Poškozené akumulátory mohou při úniku jedovatých výparů či kapalin poškodit životní prostředí a zdraví osob.

Směrnice 2012/19/EU o starých elektrických a elektronických zařízeních:

Opotřebované elektrické přístroje se musí sbírat odděleně a ekologicky zlikvidovat. V závislosti na tom, jak je vše implementováno ve vnitrostátním právu, máte následující možnosti:

- vrátit v prodejně,
- odevzdat na oficiálním sběrném místě,
- zaslat zpět výrobci/distributorovi. Likvidaci Vašich zaslanych vadnych přístrojů provádíme zdarma

Toto se netýká příslušenství starých přístrojů a pomocných prostředků bez elektrických součástí.

Vadné nebo vybité akumulátory se musí recyklovat v souladu se směrnicí č. 2006/66/ES.

Akumulátory zlikvidujte podle místních předpisů. Akumulátor odevzdejte na sběrném místě pro staré baterie, kde bude recyklován v souladu s předpisy na ochranu životního prostředí. V případě dotazů se obraťte na místní organizaci pro likvidaci odpadů nebo na naše servisní centrum.

Akumulátory likvidujte ve vybitém stavu. Doporučujeme póly akumulátoru přelepit lepicí páskou, čímž zabráníte zkratu. Akumulátor neotevírejte.

## Náhradní díly / Příslušenství

**Náhradní díly a příslušenství obdržíte na stránkách  
[www.grizzlytools.shop](http://www.grizzlytools.shop)**

Pokud máte problémy při objednávání, použijte prosím kontaktní formulář.

V případě jakýchkoliv dalších dotazů se obraťte na servisní středisko / „Service-Center“ (viz „Service-Center“ strana 85).

Sada zásuvných hlav: 4 Nástavce

(17mm, 19mm, 21mm, 23mm) ..... 91105056

## Záruka

Vážení zákazníci,

Na tento přístroj poskytujeme 3letou záruku od data zakoupení.

V případě závady tohoto výrobku vám vůči prodejci výrobku přináležejí zákonná práva. Tato zákonná práva nejsou omezena naší následovně uvedenou zárukou.

### Záruční podmínky

Záruční doba začíná běžet ode dne nákupu. Uschovejte si, prosím, originál účtenky pro pozdější použití. Tento dokument budete potřebovat jako doklad o koupi.

Zjistíte-li během tří let od data koupě u tohoto výrobku materiálovou nebo výrobní vadu, bude výrobek námi, podle našeho výběru, bezplatně opraven nebo nahrazen. Tato záruční oprava předpokládá, že během 3leté lhůty předložíte poškozený přístroj s dokladem o koupi (pokladní stvrzenka) a písemně krátce popíšete, v čem spočívá závada a kdy k ní došlo. Bude-li závada kryta naší zárukou, získáte zpět opravený nebo nový výrobek. Opravou nebo výměnou výrobku nezačíná záruční doba běžet od začátku.

### Záruční doba a zákonné nároky na odstranění vady

Záruční doba se neprodlužuje poskytnutím záruky. Toto platí i pro nahrazené a opravené díly. Již při koupi zjištěné závady a nedostatků musíte nahlásit okamžitě po vybalení výrobku. Po uplynutí záruční doby musíte uhradit náklady za provedené opravy.

### Rozsah záruky

Přístroj byl precizně vyroben podle přísných jakostních směrnic a před dodáním byl svědomitě zkontrolován.

Záruční oprava se vztahuje na materiálové nebo výrobní vady. Tato záruka se netýká dílů výrobku, které jsou vystaveny normálnímu opotřebením, a lze je považovat za spotřební materiál (např. nástavec), nebo poškození křehkých dílů (např. spínače). Tato záruka neplatí, je-li výrobek poškozen z důvodu neodborného používání, nebo pokud u něj nebyla prováděna údržba. Pro odborné používání výrobku musí být přesně dodržovány všechny pokyny uvedené v návodu k obsluze. Bezpodmínečně je třeba zabránit používání a manipulacím s výrobkem, které nejsou v návodu k obsluze doporučeny, nebo je před nimi varováno.

Výrobek je určen jen pro soukromé účely a ne pro komerční využití. Záruka zaniká v případě zneužívání a neodborné manipulace, používání nadměrné síly a při zásazích, které nebyly provedeny naším autorizovaným servisem.

### Postup v případě uplatňování záruky

Pro zajištění rychlého zpracování vaší žádosti, prosím, postupujte podle následujících pokynů:

- Na důkaz, že jste výrobek zakoupili, mějte pro jakékoli případné dotazy připravenou pokladní stvrzenku a číslo výrobku (IAN 498507\_2204).
- Číslo výrobku je uvedeno na typovém štítku.
- Pokud by došlo k funkční poruše nebo jiným závadám, nejdříve **telefonicky** nebo **e-mailem** kontaktujte níže uvedené servisní oddělení. Pak získáte další informace o vyřízení vaší reklamace.
- Výrobek označený jako vadný můžete po domluvě s naším zákaznickým servisem, s připojením dokladu o koupi (pokladní stvrzenku) a po uvedení, v

čem závada spočívá a kdy k ní došlo, přeposlat bez platby poštovného na vám sdělenou adresu příslušného servisu. Aby bylo zabráněno problémům s přijetím a dodatečnými náklady, bezpodmínečně použijte jen tu adresu, která vám bude sdělena. Zajistěte, aby zásilka nebyla odeslána nevyplaceně jako nadměrné zboží, expres nebo jiný, zvláštní druh zásilky. Přístroj zašlete včetně všech částí příslušenství dodaných při zakoupení a zajistěte dostatečně bezpečný přepravní obal.

## Opravná

Opravy, **které nespádají do záruky**, můžete nechat udělat v našem servisu oproti zúčtování. Rádi vám připravíme předběžný odhad nákladů.

Můžeme zpracovávat jen ty přístroje, které byly dostatečně zabalené a odeslány vyplaceně.

**Pozor:** Prosím, přístroj zašlete našemu autorizovanému servisu vyčištěný a s upozorněním na závadu.

Nepřijmeme přístroje zasláné nevyplaceně jako nadměrné zboží, expres nebo jiný, zvláštní druh zásilky.

Likvidaci vašich poškozených zasláných přístrojů provedeme bezplatně.

## Service-Center



### Servis Česko

Tel.: 800143873

E-Mail: [grizzly@lidl.cz](mailto:grizzly@lidl.cz)

IAN 498507\_2204

## Dovozce

Prosím, respektujte, že následující adresa není adresou servisu. Nejdříve kontaktujte shora uvedené servisní středisko.

### Grizzly Tools GmbH & Co. KG

Stockstädter Straße 20

DE-63762 Großostheim

NĚMECKO

[www.grizzlytools.de](http://www.grizzlytools.de)

## Obsah

<b>Úvod.....</b>	<b>86</b>
<b>Použitie.....</b>	<b>86</b>
<b>Všeobecný popis.....</b>	<b>87</b>
Objem dodávky.....	87
Prehľad.....	87
Popis funkcie.....	87
<b>Technické údaje.....</b>	<b>87</b>
Čas nabíjania.....	88
<b>Bezpečnostné pokyny.....</b>	<b>89</b>
Symbole a grafické znaky.....	89
Všeobecné bezpečnostné pokyny pre elektrické nástroje.....	89
Pokračujúce bezpečnostné pokyny ...	92
Zvyškové riziká.....	93
<b>Obsluha.....</b>	<b>93</b>
Nástroj vloženie/výmena.....	93
Nastavenie smeru otáčania.....	93
Nastavenie ťahovacieho momentu ..	93
Vloženie/vybratie akumulátora.....	93
Nabíjanie akumulátora.....	93
Zapnutie/vypnutie.....	94
<b>Delovna navodila.....</b>	<b>94</b>
Zasunutie predĺženia.....	94
<b>Čistenie a údržba.....</b>	<b>94</b>
Čistenie.....	94
<b>Uskladnenie.....</b>	<b>95</b>
<b>Odstránenie a ochrana životného prostredia.....</b>	<b>95</b>
<b>Náhradné diely/Príslušenstvo ..</b>	<b>95</b>
<b>Záruka.....</b>	<b>96</b>
<b>Servisná oprava.....</b>	<b>97</b>
<b>Service-Center.....</b>	<b>97</b>
<b>Dovozca.....</b>	<b>97</b>
<b>Preklad originálneho prehlásenia o zhode CE.....</b>	<b>221</b>
<b>Výkres náhradných dielov .....</b>	<b>232</b>

## Úvod

Gratuluje Vám k zakúpeniu Vášho nového prístroja. Tým ste sa rozhodli pre kvalitný produkt. Tento prístroj bol počas výroby testovaný na kvalitu a podrobený výstupnej kontrole. Tým je zabezpečená funkčnosť vášho prístroja.



Návod na obsluhu je súčasťou tohto produktu. Obsahuje dôležité upozornenia ohľadom bezpečnosti, obsluhy a likvidácie. Pred používaním produktu sa oboznámte so všetkými pokynmi pre obsluhu a bezpečnosť. Používajte produkt len predpísaným spôsobom a len v uvedených oblastiach použitia. Návod na obsluhu uschovajte a v prípade odovzdania produktu treťou osobám odovzdajte aj všetky podklady.

## Použitie

Náradie je určené na zaskrutkovanie a vyskrutkovanie skrutiek, ako aj na uvoľnenie a dotiahnutie matíc. Akékoľvek iné použitie, ktoré v tomto návode na obsluhu nie je výslovne povolené, môže mať za následok poškodenie prístroja a predstavovať vážne nebezpečenstvo pre užívateľa. Nepoužívajte prístroj na orezávanie živých plotov alebo kríkov.

Prístroj je určený len na používanie dospelými osobami. Mladiství nad 16 rokov môžu používať prístroj len pod dozorom. Obsluhujúca osoba alebo užívateľ je zodpovedný za nehody alebo škody iných osôb alebo ich majetku.

Výrobca nezodpovedá za škody, ktoré boli spôsobené používaním nezodpovedajúcim

účelu použitia alebo nesprávnou obsluhou. Tento prístroj nie je vhodný na komerčné používanie. Pri komerčnom použití zanikne záruka.

Prístroj je súčasťou série X 20 V TEAM a môže sa prevádzkovať s akumulátormi série X 20 V TEAM. Akumulátory sa smú nabíjať iba s nabíjačkami série (Parkside) X 20 V TEAM.

## Všeobecný popis

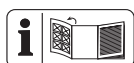

Obrázky nájdete na prednej výklopnej strane.

## Objem dodávky

Vybaľte nástroj a skontrolujte, či je kompletný:

- Aku rázový utahovák na kolesá auta
- 4 Upínacie puzdrá (17 mm, 19 mm, 21 mm, 23 mm)
- Kufrík
- Návod na obsluhu



Batéria a nabíjačka nie sú súčasťou balenia.

## Prehľad

- 1 Upínadlo nástroja
- 2 Teleso
- 3 Zapínač/vypínač
- 4 Prieduch
- 5 Prepínač smeru otáčania
- 6 Zaobchádzzať s
- 7 Tlačidlo uťahovacieho momentu
- 8 Akumulátor
- 8a Uvolňovacie tlačidlo
- 8b Signalizácia stavu nabitia
- 9 Nabíjačka
- 10 Kufrík
- 11 Upínacie puzdro 23 mm

- 12 Upínacie puzdro 21 mm
- 13 Upínacie puzdro 19 mm
- 14 Upínacie puzdro 17 mm
- C** 15 Kovový strmeň

## Popis funkcie

Akumulátorový príklepový skrutkovač má otáčanie doprava/dolava a štvorhranné upínadlo 1/2". S funkciou príklepu náradia sa sila motora prevedie na rovnomerné vibračné rázy. Vibračný mechanizmus sa použije pri doťahovaní a uvoľňovaní.

## Technické údaje

### Aku rázový utahovák na kolesá

**auta**..... **PASSK 20-Li B2**

Vstupné napätie  $U$ ..... 20 V==

Počet otáčok vo voľnobehu  $n_0$ ..... 0-2300 min<sup>-1</sup>

Max. krútiaci moment pri tvrdom doťahovaní (otáčanie doprava).... 400 Nm

Max. krútiaci moment pri tvrdom doťahovaní (otáčanie dolava) ..... 400 Nm

Upínadlo nástroja ..... 1/2"

Hmotnosť (bez príslušenstva)..... 1,88 kg

Druh ochrany..... IPX0

Hladina akustického tlaku

( $L_{PA}$ )..... 101,1 dB,  $K_{PA}$  = 3 dB

Hladina akustického výkonu

( $L_{WA}$ ) ..... 112,1 dB;  $K_{WA}$  = 3 dB

Vibrácie ( $a_h$ ) ..... 10,32 m/s<sup>2</sup>;  $K$  = 1,5 m/s<sup>2</sup>

Teplota..... max 50 °C

Nabíjanie ..... 4 - 40 °C

Prevádzka ..... -20 - 50 °C

Skladovanie ..... 0 - 45 °C

Akumulátor..... Lítium-iónový

pri použití s akumulátormi

(Smart PAPS 204 A1/Smart PAPS 208 A1)

Pracovná frekvencia/

Frekvenčné pásmo.2400 – 2483,5 MHz

max. vysielač výkon..... ≤ 20 dBm

Uvedená/é celková/é hodnota/y vibrácií a uvedená/é hodnota/y emisií hluku bola/i odmeraná/é podľa normovaného skúšobného postupu a môžu sa použiť na porovnanie jedného elektrického náradia s druhým. Uvedená/é celková/é hodnota/y vibrácií a uvedená/é hodnota/y emisií hluku sa môže/u použiť tiež na predbežný odhad zaťaženia.



### Výstraha:

Emisie vibrácií a hluku sa môžu počas skutočného používania elektrického náradia odlišovať od uvedených hodnôt, v závislosti od druhu a spôsobu, akým sa elektrické náradie používa a zvlášť od toho, aký druh obrobku sa obrába. Existuje nutnosť stanoviť ochranné opatrenia na ochranu užívateľa, ktoré sa opierajú o odhadnutie vysadenia prístroja počas skutočných podmienok používania (pri tom treba zohľadniť všetky časti prevádzkového cyklu, napríklad doby, počas ktorých je elektrický prístroj vypnutý, a také, v ktorých je síce zapnutý, ale beží bez zaťaženia).

## Čas nabíjania

Prístroj je súčasťou série (Parkside) X 20 V TEAM a môže sa prevádzkovať s akumulátormi série (Parkside) X 20 V TEAM.

Akumulátory série (Parkside) X 20 V TEAM sa smú nabíjať iba s nabíjačkami série (Parkside) X 20 V TEAM.

Odporúčame vám prevádzkovať tento prístroj výlučne s nasledujúcimi akumulátormi: PAP 20 B1, PAP 20 B3, Smart PAPS 204 A1, Smart PAPS 208 A1  
Odporúčame vám nabíjať tieto akumulátory výlučne s nasledujúcimi nabíjačkami: PLG 20 A3, PLG 20 C1, PLG 20 C3, PLG 20 A4, PDSLГ 20 A1, Smart PLGS 2012 A1

Čas nabíjania (min)	PAP 20 A1 PAP 20 B1	PAP 20 A2	PAP 20 A3 PAP 20 B3 Smart PAPS 204 A1	Smart PAPS 208 A1
PLG 20 A1 PLG 20 A4 PLG 20 C1	60	90	120	240
PLG 20 A2	45	60	80	165
PLG 20 A3 PLG 20 C3	35	45	60	120
PDSLГ 20 A1	35	45	60	120
Smart PLGS 2012 A1	35	40	50	55



## Bezpečnostné pokyny

Dbajte na bezpečnostné pokyny pri používaní tohoto nástroja.

### Symbols a grafické znaky

#### Symbols v návode



**Výstražné značky s údajmi pre zabránenie škodám na zdraví alebo vecným škodám.**



**Značky nebezpečenstva s údajmi k zabráneniu poškodení zdravia osôb v dôsledku zásahu elektrickým prúdom.**



Príkazové značky s údajmi pre prevenciu škôd.



Informačné značky s informáciami pre lepšie zaobchádzanie s nástrojom.

#### Symbols na prístroji:



Pozorne si prečítajte návod na obsluhu.



Zariadenie je súčasťou série X 20 V TEAM



Pozor - horúce plochy!  
Nebezpečenstvo popálenia



Prístroje nepatria do domového odpadu

### Všeobecné bezpečnostné pokyny pre elektrické nástroje



**VÝSTRAHA! Prečítajte si všetky bezpečnostné pokyny,**

**pokyny, ilustrácie a technické údaje, ktorými je opatrené toto elektrické náradie.** Zanedbanie dodržiavania bezpečnostných pokynov a nariadení môže spôsobiť zásah elektrickým prúdom, požiar a/alebo ťažké poranenia.

**Všetky bezpečnostné pokyny a nariadenia si uschovajte pre budúcnosť.**

Pojem „elektrický nástroj“ použitý v bezpečnostných pokynoch sa vzťahuje na elektrické nástroje napájané zo siete (so sieťovým káblom) a na elektrické nástroje napájané z akumulátora (bez sieťového kábla).

#### 1) Bezpečnosť pracoviska:

- Udržujte svoj pracovný úsek čistý a dobre osvetlený.** Neporiadok alebo neosvetlené pracovné oblasti môžu viesť k nehodám.
- Nepracujte s elektrickým nástrojom v okolí ohrozenom výbuchom, v ktorom sa nachádzajú horľavé tekutiny, plyny alebo prachy.** Elektrické stroje vytvárajú iskry, ktoré môžu zapáliť prach alebo pary.
- Behom používania elektrického nástroja udržujte deti a iné osoby vzdialene od seba.** Pri nepozornosti môžete stratiť kontrolu nad nástrojom.

#### 2) Elektrická bezpečnosť:

- Prípojná zástrčka elektrického nástroja sa musí hodiť do zásuvky. Zástrčka sa nesmie žiadnym spôsobom zmeniť. Nepoužívajte žiadne adaptérové zástrčky v spojení s elektrickými nástrojmi s ochranným uzemnením. Nezmenené zástrčky a zásuvky znižujú riziko elektrického úderu.**
- Vyvarujte sa telesnému kontaktu s**

- uzemnenými povrchmi ako sú rúry, vyhrievacie telesá, sporáky a chladničky. Existuje zvýšené riziko skrz elektrický úder, keď je Vaše telo uzemnené.
- c) **Nevystavujte elektrický nástroj dažďu alebo mokrosti.** Vniknutie vody do elektrického nástroja zvyšuje riziko elektrického úderu.
- d) **Nepoužívajte kábel na iný účel, ako je nosenie alebo zavesenie elektrického nástroja alebo vytiahnutie zástrčky zo zásuvky. Udržujte kábel vzdialene od horúčavy, od oleja, od ostrých hrán alebo od pohybujúcich sa častí nástrojov.** Poškodené alebo zamotané káble zvyšujú riziko elektrického úderu.
- e) **Keď pracujete s elektrickým nástrojom pod šírým nebom, potom používajte iba predĺžovacie káble, ktoré sú vhodné aj pre vonkajšiu oblasť.** Použitie predĺžovacieho kábla vhodného pre vonkajšiu oblasť, znižuje riziko elektrického úderu.
- f) **Keď nie je možné zabrániť prevádzke elektrického náradia vo vlhkom prostredí, použite prúdový chránič.** Použitie prúdového chrániča znižuje riziko zásahu elektrickým prúdom.
- 3) Bezpečnosť osôb:**
- a) **Buďte pozorní, dbajte na to, čo robíte a pustite sa s elektrickým nástrojom rozumne do práce. Nepoužívajte elektrický nástroj, keď ste unavení alebo pod vplyvom drog, alkoholu alebo liekov.** Jediný okamžik nepozornosti pri použití elektrického nástroja môže viesť k vážnym poraneniam.
- b) **Noste osobný ochranný výstroj a vždy ochranné okuliare.** Nosenie osobného ochranného výstroja, ako je protišmyková obuv, ochranná prilba a ochrana sluchu, znižuje riziko poranenia.
- c) **Vyvarujte sa nezámernému uvedeniu do prevádzky. Presvedčte sa o tom, že je elektrický nástroj vypnutý predtým, než ho pripojíte na napájanie elektrickým prúdom, než ho zdvihnete alebo nesiete.** Keď pri nosení elektrického nástroja držíte prst na spínači alebo keď tento nástroj v zapnutom stave pripojíte na napájanie elektrickým prúdom, potom toto môže viesť k nehodám.
- d) **Odstráňte nastavovacie náradie alebo skrutkovače predtým, než zapnete elektrický nástroj.** Náradie alebo kľúč, ktorý sa nachádza v otáčajúcej sa časti nástroja, môže viesť k poraneniam.
- e) **Vyvarujte sa abnormálnemu držaniu tela. Postarajte sa o bezpečný postoj a udržujte vždy rovnováhu.** Týmto môžete pri neočakávaných situáciách lepšie kontrolovať elektrický nástroj.
- f) **Noste vhodný odev. Nenoste žiadne voľné oblečenie alebo šperky. Udržujte vlasy, odev a rukavice vzdialene od pohybujúcich sa častí.** Voľné oblečenie, šperky alebo dlhé vlasy môžu byť zachytené pohybujúcimi sa časťami.
- g) **Ak možno namontovať zariadenia na odsávanie a zachytávanie prachu, tak treba tieto upevniť a správne používať.** Používanie odsávania prachu môže znížiť ohrozenia prachom.
- h) **Neuspokojujte sa s falošnou bezpečnosťou a nepovznášajte sa nad bezpečnostné predpisy pre elektrické náradie, aj keď ste s elektrickým náradím oboznámený po jeho mnohonásobnom používaní.** Nepozorné zaobchádzanie môže počas zlomku sekundy spôsobiť ťažké zranenia.

#### 4) Používanie a ošetrovanie elektrického nástroja:

- a) **Nepreťažujte tento nástroj. Použite pre svoju prácu elektrické náradie, určené pre tento účel.** S vhodným elektrickým nástrojom pracujete v udanom výkonnom rozsahu lepšie a bezpečnejšie.
- b) **Nepoužívajte žiadne elektrické náradie, ktorého spínač je defektný.** Elektrické náradie, ktoré sa už nedá za- alebo vypnúť, je nebezpečné a musí byť opravené.
- c) **Vytiahnite zástrčku zo zásuvky a/alebo vyberte odoberateľný akumulátor, skôr ako vykonáte nastavenia náradia, vymeníte diely použitého náradia alebo odložíte elektrické náradie.** Toto preventívne bezpečnostné opatrenie zabráni neúmyselnému štartu elektrického nástroja.
- d) **Uložte nepoužívanú elektrický nástroj mimo dosahu detí. Neprenehávajte používanie tejto píly osobám, ktoré nie sú oboznámené s týmto nástrojom alebo tieto pokyny nečítali.** Elektrické nástroje sú nebezpečné, keď ich používajú neskúsené osoby.
- e) **Elektrické náradie a použitý nástroj ošetrujte so starostlivosťou. Kontrolujte, či pohyblivé diely bezchybne fungujú a neviaznu, či sú časti zlomené alebo natoľko poškodené, že je funkcia elektrického nástroja narušená.** Nechajte poškodené časti pred použitím nástroja opraviť. Príčiny mnohých nehôd spočívajú v zle udržiavaných elektrických nástrojoch.
- f) **Udržujte rezné nástroje ostré a čisté.** Starostlivo ošetrované rezné nástroje s ostrými reznými hranami sa menej zaseknú a lepšie sa vedú.
- g) **Používajte tento elektrický nástroj, jeho príslušenstvo, vložné nástroje atď. v sú-**

**lade s týmito inštrukciami. Zohľadnite pritom pracovné podmienky a činnosť, ktorá sa má vykonávať.** Používanie elektrického nástroja pre iné účely, než pre ktoré je určený, môže viesť k nebezpečným situáciám.

- h) **Držadlá a úchopné plochy udržiavajte suché, čisté a bez oleja a masťô.** Klzké držadlá a úchopné plochy neumožňujú bezpečné ovládanie a kontrolu elektrického náradia v neočakávaných situáciách.

#### 5) Starostlivé zaobchádzanie s akumulátorovými nástrojmi a ich používanie

- a) **Nabíjajte akumulátory iba v nabíjacích prístrojoch, ktoré sú výrobcom odporúčané.** U nabíjacieho prístroja, ktorý je vhodný pre určitý druh akumulátorov, existuje nebezpečenstvo požiaru, keď sa používa s inými akumulátormi.
- b) **V elektrických nástrojoch používajte iba pre ne určené akumulátory.** Použitie iných akumulátorov môže viesť k poraneniam a k nebezpečenstvu požiaru.
- c) **Udržujte nepoužívané akumulátory vzdialene od kancelárskych spiniel, mincí, kľúčov, klinčov, skrutiek alebo iných malých kovových predmetov, ktoré by mohli zapríčiniť premostenie kontaktov.** Skrat medzi kontaktmi akumulátora môže mať popálenie alebo oheň za následok.
- d) **Pri nesprávnom používaní môže z akumulátora uniknúť tekutina. Vyvarujte sa kontaktu s ňou. Pri náhodnom kontakte opláchnite vodou. Keď sa táto tekutina dostane do očí, prídavne vyhľadajte lekársku pomoc.** Uniknutá tekutina môže viesť k podráždeniam pokožky alebo k popáleninám.

- e) **Nepoužívajte poškodený alebo zmenený akumulátor.** Poškodené alebo zmenené akumulátory sa môžu správať nepredvídateľne a viesť k požiaru, výbuchu alebo nebezpečenstvu poranenia.
- f) **Akumulátor nevystavujte požiaru ani príliš vysokým teplotám.** Požiar alebo teploty vyššie ako 130 °C môžu spôsobiť výbuch.
- g) **Dodržiavajte všetky pokyny k nabíjaniu a akumulátor alebo náradie s akumulátorom nepoužívajte nikdy mimo teplotného rozsahu uvedeného v návode na obsluhu.** Nesprávne nabíjanie alebo nabíjanie mimo dovoleného teplotného rozsahu môže zničiť akumulátor a viesť k nebezpečenstvu požiaru.
- 6) Servis:**
- a) **Svoje elektrické náradie nechajte opraviť iba kvalifikovaným odborným personálom a iba pomocou originálnych náhradných dielov.** Týmto sa zaistí to, že bezpečnosť elektrického náradia zostane zachovaná.
- b) **Nikdy nevykonávajte údržbu na poškodených akumulátoroch.** Všetka údržba akumulátorov by sa mala uskutočniť prostredníctvom výrobcu alebo splnomocnených miest zákazníckeho servisu.
- b) **Ruky nemajte v blízkosti otáčajúcich sa častí.** Skôr než elektrické náradie odložíte, počkajte, kým sa nezastaví. Je nebezpečenstvo poranenia.
- c) **Nedotýkajte sa používaného náradia alebo obrábaných predmetov bezprostredne po opracovaní.** Časti môžu byť ešte horúce a môžu spôsobiť popáleniny.
- d) **Elektrické náradie okamžite vypnite, keď obrábaný predmet blokuje kvôli preťaženiu alebo spriečeniu.** Strata kontroly môže spôsobiť úrazy.
- e) **Obrobok zaistite.** Upevnenie obrobku v upínacích zariadeniach alebo zveráku je bezpečnejšie ako držanie vo vašich rukách.
- f) **Pri mäkkých materiáloch, ako napr. hliník alebo podobne sa môže pri vkladaní skrutkovačom poškodiť závit alebo osadenie skrutky v dôsledku príliš pevného utiahnutia.**
- g) **Chráňte seba a iných, aj v bezprostrednej blízkosti nachádzajúce sa osoby, prostredníctvom vždy potrebných ochranných opatrení alebo preventívnych opatrení, aby ste zabránili poškodeniam zdravia.**
- h) **Nepoužívajte žiadne príslušenstvo, ktoré bolo odporúčané spoločnosťou PARKSIDE.** To môže viesť k zásahu elektrickým prúdom alebo požiaru.

## **Pokračujúce bezpečnostné pokyny**

- a) **Elektrické zariadenie držte na izolovaných drždákoch, keď vykonávate práce, pri ktorých skrutka sa môže dostať do styku s elektrickým vedením alebo vlastnou sieťovou šnúrou.** Dotyk na skrutku s vedením pod napätím môže spojiť s napätím tiež kovové časti náradia a tak môže nastať úraz elektrickým prúdom.



**Dodržiavajte bezpečnostné pokyny a pokyny k nabíjaniu a správne mu používaniu, ktoré sú uvedené v návode na obsluhu vášho akumulátora a vašej nabíjačky série (Parkside) X 20 V TEAM. Podrobnejší opis k nabíjaniu a ďalšie informácie nájdete v tomto samostatnom návode na používanie.**

## Zvyškové riziká

Aj pri používaní elektrického prístroja podľa predpisov vždy existujú zvyškové riziká. Nasledujúce nebezpečenstvá môžu vzniknúť v súvislosti s konštrukciou a prevedenia tohto elektrického prístroja:

- Zranenia pohyblivými časťami alebo horúcimi plochami.
- Poškodenie sluchu, ak nenosíte vhodnú ochranu sluchu,
- Poškodenie zdravia, ktoré sú výsledkom vibrácií pôsobiacich na ruku/rameno, ak sa prístroj používa dlhšiu dobu, alebo ak sa nesprávne vedie a udržiava.



**Upozornenie!** Tento elektrický prístroj počas prevádzky vytvára elektromagnetické pole. Toto pole môže za určitých okolností ovplyvniť aktívne alebo pasívne lekárske implantáty. Aby sa zabránilo nebezpečenstvu vážnych alebo smrteľných zranení, odporúčame, aby osoby s lekárske implantátmi konzultovali svojho lekára alebo výrobcu lekárskeho implantátu pred samotnou obsluhou prístroja.

## Obsluha

### A Nástroj vloženie/výmena

- Zasuňte požadované upínacie puzdro (11-14) na upínadlo nástroja (1).
- Upínacie puzdro odoberte tak, že ho siahnete z upínadla nástroja (1).

### B Nastavenie smeru otáčania

Posunutím prepínača smeru otáčania (5) môžete voliť otáčanie doprava a doľava.



Prepínač smeru otáčania sa môže prepínať len, keď náradie stojí.

- Otáčanie doprava:** Prepínač smeru otáčania (5) zatlačte doľava až na doraz.
- Otáčanie doľava:** Prepínač smeru otáčania (5) zatlačte doprava až na doraz.

## Nastavenie ťahovacieho momentu

- Stlačte raz krátko tlačidlo ťahovacieho momentu (7), aby ste mohli očítať aktuálne nastavený ťahovací moment na displeji dole.
- Stlačte opakovaním tlačidlo ťahovacieho momentu (7), aby ste nastavili nastavený ťahovací moment.

## C Vloženie/vybratie akumulátora

- Na vloženie akumulátorov (8) do prístroja zasuňte akumulátory pozdĺž vodiacich líšt do prístroja. Počutelne zapadnú.
- Na vybratie akumulátorov (8) z prístroja zatlačte uvoľňovacie tlačidlo (8a) na akumulátoroch a vytiahnite akumulátory.

## Nabíjanie akumulátora



Zohriaty akumulátor nechajte pred nabíjaním vychladnúť.



Nabite akumulátor (8), keď svieti už iba červená LED dióda signalizácie stavu nabitia (8b).

- V prípade potreby vyberte akumulátor (8) zo zariadenia.

- Zasuňte akumulátor (8) do nabíjacej šachty nabíjačky (9).
- Pripojte nabíjačku (9) do zásuvky.
- Po uskutočnenom nabíjaní odpojte nabíjačku (9) od siete.
- Vyťahnite akumulátor (8) z nabíjačky (9).

**i** V prestávkach v práci sa môže prístroj s integrovaným kovovým strmeňom (15) zavesiť na opasku. Dávajte pozor na to, aby bol prístroj vypnutý a zabezpečený proti neúmyselnému zapnutiu.

## Zapnutie/vypnutie

- Stlačte vypínač zap/vyp (3). Zariadenie nabehne na maximálne otáčky.
- Vypnutie: Uvoľníte vypínač zap/vyp (3).

## Delovna navodila

- Uťahovací moment je závislý na zvolených otáčkach a trvaní príklepu.
- Akumulátorový príklepový skrutkovač používajte na dotiahnutie skrutiek a matíc výlučne pri predmontáži. Akumulátorovým príklepovým skrutkovačom sa nedosiahne želaný cieľový uťahovací moment skrutky alebo matice, ale s momentovým kľúčom, nastaveným na cieľový uťahovací moment.
- Skutočne dosiahnutý uťahovací moment sa zásadne prekontroluje s momentovým kľúčom!
- Pri dlhšie trvajúcom používaní zariadenia nechajte zariadenie medzitým 10 sekúnd bežať vždy znova bez zaťaženia.
- Aby bolo možné dosiahnuť optimálnu silu rázu, nevyvíjajte žiadny tlak proti skrutke/matice.



Pri doťahovaní skrutiek a matíc zásadne dodržiavajte pokyny výrobcu. Dodržiavajte údaje na kontrolu skrutiek a matíc na základe času alebo výkonu podľa výrobcu.



Po výmene kolesa sa pravidelne vykonáva kontrola skrutiek kolesa alebo matíc kolesa. Táto kontrola sa vykoná s momentový kľúčom po 50 až 100 km.

## D Zasunutie predĺženia (voliteľne)

- Zasuňte požadované predĺženie (\*) (nie je súčasťou dodávky) na upínadlo nástroja (1).
- Zasuňte požadované upínacie puzdro (11-14) na predĺženie (\*).
- Na odstránenie stiahnite upínacie puzdro z predĺženia (\*).

## Čistenie a údržba



Vypnite prístroj a pred každou prácou vyberte z prístroja batériu.



Práce, ktoré nie sú v tomto návode popísané, nechajte vykonať našim servisným strediskom (Service-Center). Používajte iba originálne diely.

Nasledovné čistenie a údržbárske práce vykonávajú pravidelne. Tým sa zaručí dlhé a spoľahlivé používanie.

## Čistenie



**Prístroj sa nesmie vystriekať vodou, ani sa ponárať do vody. Hrozí nebezpečenstvo elektrického úderu!**

- Vetracie otvory (A 4), kryt motora a rukoväta (A 6) prístroja udržiavajte vždy čisté. K tomu použite vlhkú handričku alebo kefu. Nepoužívajte žiadne čistiace prostriedky alebo rozpúšťadlá. Mohli by ste tak nenapravitelne poškodiť prístroj.

## Uskladnenie

- Pred odložením zariadenie vyčistite.
- Zariadenie odkladajte do dodaného kufrička (A 10) suché a mimo dosahu detí.

## Odstránenie a ochrana životného prostredia

Z náradia vyberte akumulátor a náradie, akumulátor, príslušenstvo a balenie prineste na ekologické zhodnotenie. Obalový materiál riadne zlikvidujte.



Elektrické zariadenia nepatria do domového odpadu.



Akumulátor neodhadzujte do domového odpadu, ohňa (nebezpečenstvo výbuchu) alebo vody. Poškodené akumulátory môžu škodiť životnému prostrediu a vášmu zdraviu, keď unikajú jedovaté pary alebo kvapaliny.

Smernica 2012/19/EÚ o odpade z elektrických a elektronických zariadení: Spotrebiteľia sú zo zákona povinní elektrické a elektronické zariadenia na konci ich životnosti odovzdať na ekologickú recykláciu. Týmto spôsobom je zabezpečené zhodnotenie šetrné k životnému prostrediu a zdrojom.

V závislosti od národných zákonov, máte tieto možnosti:

- vrátenie na predajnom mieste,
- odovzdanie na oficiálnom zbernom mieste,
- zaslanie späť výrobcovi/distribútorovi.

Netýka sa to dielov príslušenstva a pomocných prostriedkov bez elektrických komponentov, pripojených k starým prístrojom.

Chybné alebo opotrebované akumulátory sa musia recyklovať podľa smernice 2006/66/ES.

Akumulátory likvidujte podľa miestnych predpisov. Akumulátory odovzdajte na zberné miesto starých batérií, kde sa ekologicky zhodnotia. O tom sa informujte na vašom miestnom zbernom mieste alebo v našom servisnom centre.

Akumulátory likvidujte vo vybitom stave. Odporúčame póly obaliť lepiacou páskou na ochranu pred skratom. Akumulátor neotvárajte.

## Náhradné diely/Príslušenstvo

**Náhradné diely a príslušenstvo nájdete na strane  
[www.grizzlytools.shop](http://www.grizzlytools.shop)**

Ak nemáte Internet, kontaktujte sa telefonicky na Service-Center (viď „Service-Center“ strana 97). Dodržiavajte nižšie uvedené objednávacie čísla.

Upínacie puzdrá - súprava: 4 Upínacie puzdrá  
(17mm, 19mm, 21 mm, 23mm) ..... 91105056

## Záruka

Vážená zákaznička, vážený zákazník,  
Pre tento prístroj platí záruka 3 roky od dátumu zakúpenia.

Ak je prístroj poškodený, podľa zákona máte právo ho reklamovať u výrobcu produktu. Tieto práva vyplývajúce zo zákona nie sú našou následne opísanou zárukou obmedzené.

### Záručné podmienky

Záručná lehota začína dňom zakúpenia. Pokladničný doklad ako originál prosím starostlivo uschovajte. Je potrebný ako dôkaz o zakúpení.

Ak sa počas troch rokov od dátumu zakúpenia tohto produktu vyskytne materiálna alebo výrobná chyba, produkt - podľa nášho rozhodnutia - bezplatne opravíme alebo nahradíme. Predpokladom záruky je, že v priebehu trojročnej lehoty bude predložený poškodený prístroj a pokladničný doklad a stručne opísaná chyba a kedy sa vyskytla.

Ak sa v rámci našej záruky chyba pokryje, obdržíte späť opravený alebo nový prístroj. S opravou alebo výmenou produktu sa nezačína nová záručná doba.

### Záručná doba a nárok na odstránenie vady

Záručná doba sa poskytnutím záruky nepredlžuje. To platí aj pre nahradené a opravené diely. Prípadné škody a nedostatky vzniknuté už pri zakúpení sa musia ihneď po vybalení ohlásiť. Opravy vykonané po uplynutí záručnej doby sú spoplatnené.

### Rozsah záruky

Prístroj bol vyrobený podľa prísnych smerníc kvality a pred dodaním bol svedomite kontrolovaný.

Záruka sa týka materiálových alebo výrobných chýb. Táto záruka sa nevzťahuje na diely produktu, ktoré sú vystavené normálnemu opotrebeniu a preto sa môžu považovať za opotrebované diely (napr. uhlíkové kefký alebo kufrik) alebo na poškodenia na krehkých dieloch (napr. vypínač).

Táto záruka zaniká, ak bol produkt používaný poškodený, neodborne alebo nebola vykonávaná údržba. Pre odborné používanie produktu je nutné presne dodržiavať všetky návody uvedené v návode na obsluhu. Bezpodmienečne sa vyhnite používaniu, ktoré sa v návode na obsluhu neodporúča alebo pred ktorým ste boli vystríhaní.

Produkt je určený len pre súkromné použitie a nie v oblasti podnikania. Záruka zaniká pri nesprávnom a neodbornom používaní, pri násilnom používaní a pri zásahoch, ktoré neboli vykonané v našej servisnej pobočke.

### Postup v prípade reklamácie

Pre zabezpečenie rýchleho spracovania vašej žiadosti postupujte prosím podľa nasledujúcich pokynov:

- Pri všetkých požiadavkách predložte pokladničný doklad a číslo artiklu (IAN 498507\_2204) ako dôkaz o zakúpení.
- Číslo artiklu nájdete na typovom štítku.
- Ak sa vyskytnú chyby funkcie alebo iné nedostatky, kontaktujte najskôr následne uvedenú servisnú oddelenie **telefonicky** alebo **emailom**. Následne obdržíte ďalšie informácie o priebehu vašej reklamácie.
- Produkt evidovaný ako poškodený môžete po dohode s našim zákazníckym servisom, s priloženým dokladom o zakúpení (pokladničný doklad) a s údaj-



mi, v čom chyba spočíva a kedy vznikla, zaslať bez poštovného na adresu servisu, ktorá vám bude oznámená. Pre zabránenie dodatočných nákladov a problémov pri prevzatí použite len tú adresu, ktorá vám bude oznámená. Nezasielajte prístroj ako nadmerný tovar na náklady príjemcu, expresne alebo s iným špeciálnym nákladom. Prístroj zašlite so všetkými časťami príslušenstva dodanými pri zakúpení a zabezpečte dostatočne bezpečné prepravné balenie.

## Servisná oprava

Opravy, ktoré nepodliehajú záruke, môžeme nechať vykonať v našej servisnej pobočke za úhradu. Radi vám poskytneme predbežnú kalkuláciu nákladov.

Môžeme spracovať len prístroje, ktoré boli doručené dostatočne zabalené a so zaplateným poštovým.

**Pozor:** Prístroj zašlite do našej servisnej pobočky vyčistený a s informáciami o chybe. Neprevezmeme prístroje zaslané ako nadmerný tovar na náklady príjemcu, expresne alebo s iným špeciálnym nákladom. Likvidáciu vašich poškodených zaslaných prístrojov vykonáme bezplatne.

## Service-Center



**Servis Slovensko**

Tel.: 0850 232001

E-Mail: grizzly@lidl.sk

IAN 498507\_2204

## Dovozca

Nasledujúca adresa nie je adresa servisu. Najskôr kontaktujte hore uvedené servisné centrum.

## Grizzly Tools GmbH & Co. KG

Stockstädter Straße 20

DE-63762 Großostheim

NEMECKO

[www.grizzlytools.de](http://www.grizzlytools.de)

## Indhold

<b>Introduktion.....</b>	<b>98</b>
<b>Anvendelsesformål .....</b>	<b>98</b>
<b>Generel beskrivelse .....</b>	<b>99</b>
Leveringsomfang.....	99
Oversigt.....	99
Funktionsbeskrivelse .....	99
<b>Tekniske data .....</b>	<b>99</b>
Opladningstider.....	100
<b>Sikkerhedsanvisninger.....</b>	<b>100</b>
Symboler og billedtegn.....	100
Generelle sikkerhedsanvisninger for elværktøjer .....	101
Generelle sikkerhedsin-formationer for el-værktøjer .....	101
Yderligere sikkerhedsanvisninger....	104
Restrisici .....	105
<b>Betjening .....</b>	<b>105</b>
Isætning/udskiftning af værktøj.....	105
Indstilling af drejeretning.....	105
Indstilling af drejningsmoment.....	105
Isætning/udtagning af genopladelige batterier.....	105
Opladning af det genopladelige batteri.....	105
Tænd/sluk .....	106
<b>Arbejdsanvisninger.....</b>	<b>106</b>
Tilslutning af forlængelse.....	106
<b>Rengøring/vedligeholdelse .....</b>	<b>106</b>
Rengøring .....	107
<b>Opbevaring .....</b>	<b>107</b>
<b>Bortskaffelse/miljøbeskyttelse .</b>	<b>107</b>
<b>Garanti .....</b>	<b>108</b>
<b>Reparations-service.....</b>	<b>109</b>
<b>Service-Center .....</b>	<b>109</b>
<b>Importør .....</b>	<b>109</b>
<b>Reservedele / Tilbehør .....</b>	<b>109</b>
<b>Oversættelse af den originale CE-konformitetserklæring .....</b>	<b>222</b>
<b>Ekspllosionstegning.....</b>	<b>232</b>

## Introduktion

Hjertelig tillykke med købet af dit nye apparat. Du har besluttet dig for et produkt af højeste kvalitet.

Dette apparats kvalitet blev kontrolleret under produktionen og det blev underkastet en slutkontrol. Dermed er dit apparats funktionsevne garanteret.



Betjeningsvejledningen er bestanddel af dette produkt. Den indeholder vigtige informationer vedrørende sikkerhed, brug, vedligeholdelse og bortskaffelse. Gør dig inden brugen af produktet fortrolig med alle betjenings- og sikkerheds-informationer. Benyt kun produktet som beskrevet og kun til de anførte indsatsområder. Opbevar vejledningen godt og lad alle dokumenter følge med ved videregivelse af produktet til tredje.

## Anvendelsesformål

Apparatet er beregnet til indskrugging og løsning af skrue og til spænding og løsning af møtrikker. Enhver anden anvendelse, der ikke udtrykkeligt er tilladt i denne vejledning, kan medføre skader på apparatet og udgør en alvorlig fare for brugeren. Apparatet må kun anvendes af voksne. Unge over 16 år må kun anvende apparatet under opsyn. Producenten er ikke ansvarlig for skader, som skyldes anvendelse, der ikke er i overensstemmelse med den bestemmelsesmæssige anvendelse, eller som skyldes forkert betjening. Dette apparat er ikke egnet til erhvervs-mæssig brug. Ved erhvervs-mæssig brug bortfalder garantien.

Dette apparat er del af (Parkside) X 20 V TEAM-serien og kan bruges med genopladelige batterier fra X 20 V TEAM-serien. De genopladelige batterier må kun oplades med opladere fra (Parkside) X 20 V TEAM-serien.

## Generel beskrivelse

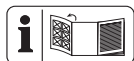

Illustrationerne finder du på den forreste foldeudsider.

### Leveringsomfang

Kontrollér indholdet ved udpakningen af maskinen.

- Batteridreven slagnøgle til motorkøretøjer
- 4 toppe (17 mm, 19 mm, 21 mm, 23 mm)
- Opbevaringskuffert
- Betjeningsvejledning



Batteri og oplader er ikke inkluderet.

### Oversigt

- 1 Værktøjsholder
- 2 Kabinet
- 3 Tænd/sluk-knap
- 4 Ventilationsåbning
- 5 Drejeretningskontakt
- 6 Håndtag
- 7 Drejningsmomentknap
- 8 Genopladeligt batteri
- 8a Frigørelsesknap
- 8b Ladetilstandsvisning
- 9 Oplader
- 10 Opbevaringskuffert
- 11 Top, 23 mm
- 12 Top, 21 mm
- 13 Top, 19 mm
- 14 Top, 17 mm
- C** 15 Metalbøjle

### Funktionsbeskrivelse

Den batteridrevne roterende slagnøgle har højre-/venstreløb og en 1/2" firkantoptagelse. Med apparatets roterende slagfunktion omsættes kraften fra motoren til ensartede roterende slag. Slagværket aktiveres ved spænding og løsning.

## Tekniske data

### Batteridreven slagnøgle til

<b>motorkøretøjer .....</b>	<b>PASSK 20-Li B2</b>
Nominel indgangsspænding $U$ .....	20 V $\equiv$
Tomgangshastighed $n_0$ .....	0-2300 min $^{-1}$
Maks. drejningsmoment ved hård skruning (højreløb) .....	400 Nm
Maks. drejningsmoment ved hård skruning (venstreløb) .....	400 Nm
Værktøjsholder .....	1/2"
Vægt (uden tilbehør) .....	1,88 kg
Beskyttelsestype .....	IPX0
Lydtryksniveau	
( $L_{PA}$ ) .....	101,1 dB, $K_{PA} = 3$ dB
Lydeffektniveau	
( $L_{WA}$ ) .....	112,1 dB; $K_{WA} = 3$ dB
Vibration ( $a_{H1}$ ) .....	10,32 m/s $^2$ ; $K = 1,5$ m/s $^2$
Temperatur .....	max. 50 °C
Opladning .....	4 - 40 °C
Drift .....	-20 - 50 °C
Opbevaring .....	0 - 45 °C
Genopladeligt batteri .....	Li-ion
ved anvendelse af smart-batterier	
(Smart PAPS 204 A1/Smart PAPS 208 A1)	
Arbejdsfrekvens/	
frekvensbånd .....	2400 - 2483,5 MHz
maks. sendeeffekt .....	$\leq 20$ dBm

Den eller de angivne samlede vibrationsværdier og den eller de angivne samlede støjsemissionsværdier er målt iht. til en standardiseret afprøvningsproces og kan anvendes til sammenligning af elværktøjer. Den eller de angivne samlede vibrationsværdier og den eller de angivne samlede støjsemissionsværdier kan også anvendes til en foreløbig vurdering af belastningen.



**Advarsel:** Vibrations- og støjsemissioner kan under brugen af elværktøjet afvige fra de angivne værdier afhængigt af måden, som

elværktøjet anvendes på, særligt arbejdsemnetypen, der bearbejdes. Forsøg at holde belastningen så lav som mulig pga. vibrationer. En måde at reducere vibrationsbelastningen på kan være at bære handsker ved brug af værktøjet og begrænse den tid, man arbejder med værktøjet. Her er det nødvendigt at tage hensyn til alle dele af driftscyklussen (f.eks. tider, hvor elværktøjet er slukket og tider, hvor det ganske vist er tændt, men kører uden belastning).

## Opladningstider

Produktet er del af (Parkside) X 20 V TEAM-serien og kan bruges med genopladelige batterier fra (Parkside) X 20 V TEAM-serien.

De genopladelige batterier fra (Parkside) X 20 V TEAM-serien må kun oplades med opladere fra (Parkside) X 20 V TEAM-serien.

Dette produkt bør kun anvendes med følgende genopladelige batterier: PAP 20 B1, PAP 20 B3, Smart PAPS 204 A1, Smart PAPS 208 A1

Vi anbefaler, at du oplader disse batterier med følgende opladere: PLG 20 A3, PLG 20 C1, PLG 20 C3, PLG 20 A4, PDSLGS 20 A1, Smart PLGS 2012 A1

## Sikkerhedsanvisninger

Ved brug af apparatet skal sikkerhedsanvisningerne overholdes.

## Symboler og billedtegn

### Billedtegn i vejledningen:



**Faretegn med angivelser til forebyggelse af person- eller materiel skade.**



**Advarselsskilt med angivelser til forhindring af personskader på grund af elektrisk stød.**

Opladningstid (min.)	PAP 20 A1 PAP 20 B1	PAP 20 A2	PAP 20 A3 PAP 20 B3 Smart PAPS 204 A1	Smart PAPS 208 A1
PLG 20 A1 PLG 20 A4 PLG 20 C1	60	90	120	240
PLG 20 A2	45	60	80	165
PLG 20 A3 PLG 20 C3	35	45	60	120
PDSLGS 20 A1	35	45	60	120
Smart PLGS 2012 A1	35	40	50	55



Påbudstegn med angivelser til forebyggelse af skader.



Henvisningstegn med informationer til bedre omgang med apparatet.

## Symboler på maskinen:



Læs grundigt inden brug.



Produktet er en del af X 20 V TEAM-serien.



Obs! Varm overflade.  
Der er fare for forbrændinger.



Apparater må ikke bortskaffes med husholdningsaffald.

## Generelle sikkerhedsanvisninger for elværktøjer



**ADVARSEL! Læs alle sikkerhedsanvisninger, anvisninger, illustrationer og tekniske data, der følger med dette elværktøj.** Hvis de følgende anvisninger ikke overholdes, er der risiko for elektrisk stød, brand og/eller alvorlige kvæstelser.

### Opbevar alle sikkerhedsinformationer og anvisninger.

Det i sikkerhedsinformationerne anvendte udtryk "el-værktøj" vedrører netdrevne el-værktøjer (med forsyningskabel) og akku-drevne el-værktøjer (uden forsyningskabel).

### Generelle sikkerhedsinformationer for el-værktøjer



**ADVARSEL! Læs alle sikkerhedsanvisninger, anvisninger,**

**illustrationer og tekniske data, der følger med dette elværktøj.** Forsømmelighed ved overholdelse af sikkerhedsinformationer og anvisninger kan forårsage elektrisk stød, brand og/eller alvorlige kvæstelser.

### Opbevar alle sikkerhedsinformationer og anvisninger.

Det i sikkerhedsinformationerne anvendte udtryk "el-værktøj" vedrører netdrevne el-værktøjer (med forsyningskabel) og akku-drevne el-værktøjer (uden forsyningskabel).

## 1) SIKKERHED PÅ ARBEJDSPLADSEN:

- a) **Sørg for at dit arbejdsområde er rent og godt belyst.** Uorden og uoplyste arbejdsområder kan medføre ulykker.
- b) **El-værktøjet må ikke benyttes i eksplosionstruede omgivelser, hvor der er brændbare væsker, gasser eller støv.** El-værktøj kan slå gnister, som kan antænde støvet eller dampene.
- c) **Sørg for at børn og andre personer holdes væk fra arbejdsområdet, når el-værktøjet er i brug.** Hvis man distraheres, kan man miste kontrollen over maskinen.

## 2) ELEKTRISK SIKKERHED:

- a) **El-værktøjets stik skal passe til kontakten. Stikket må ikke ændres på nogen måde. Brug ikke adapterstik sammen med jordforbundet el-værktøj.** Unædrede stik, der passer til kontakterne, nedsætter risikoen for elektrisk stød.
- b) **Undgå kropskontakt med jord-**

- forbundne overflader som f.eks. rør, radiatorer, komfurer og køleskabe.** Hvis din krop er jordforbundet, øges risikoen for elektrisk stød.
- c) **El-værktøjet må ikke udsættes for regn eller fugt.** Indtrængning af vand i et el-værktøj øger risikoen for elektrisk stød.
- d) **Brug ikke ledningen til formål, den ikke er beregnet til, ved f.eks. at bære el-værktøjet i ledningen, hænge den op i ledningen eller rykke i ledningen for at trække stikket ud af kontakten. Beskyt ledningen mod varme, olie, skarpe kanter eller maskindele, der er i bevægelse.** Beskadigede eller indviklede ledninger øger risikoen for elektrisk stød.
- e) **Hvis el-værktøjet bruges i det fri, må der kun benyttes en forlængerledning, der er egnet til udendørs brug.** Anvendelsen af forlængerledning til udendørs brug nedsætter risikoen for elektrisk stød.
- f) **Hvis arbejde med elværktøjet i fugtige omgivelser ikke kan undgås, skal der anvendes en fejlstrømsafbryder.** Brugen af en fejlstrømsafbryder reducerer risikoen for elektrisk stød.
- 3) PERSONLIG SIKKERHED:**
- a) **Det er vigtigt at være opmærksom, se hvad man laver og bruge el-værktøjet fornuftigt. Brug aldrig el-værktøjet hvis du er træt, har nydt alkohol eller er påvirket af medicin eller euforiserende stoffer.** Et øjeblik uopmærksomhed ved brug af el-værktøjet kan medføre alvorlige personskader.
- b) **Brug personligt beskyttelsesudstyr og hav altid beskyttelsesbriller på.** Brug af personligt beskyttelsesudstyr som f.eks. skridsikre sikkerhedssko, beskyttelseshjelm eller høreværn reducerer faren for personskader.
- c) **Undgå utilsigtet igangsætning. Forvis dig om at el-værktøjet er slukket, før stikket sættes i stikkontakten og før du løfter eller bærer den.** Undgå at bære el-værktøjet med fingeren på afbryderen og sørg for, at maskinen ikke er tændt når den slutes til nettet, fordi dette kan medføre ulykker.
- d) **Fjern indstillingsværktøj og skruenøgler, inden el-værktøjet tændes.** Hvis et stykke værktøj eller en nøgle sidder i en roterende maskindel, kan dette medføre personskader.
- e) **Undgå unormale kropsholdninger. Sørg for at stå sikkert og hold altid balancen.** Det gør det lettere at kontrollere el-værktøjet i uventede situationer.
- f) **Brug egnet arbejdstøj. Undgå løse beklædningsgenstande eller smykker.** Hold hår, tøj og handsker væk fra dele, der bevæger sig. Dele, der er i bevægelse, kan gribe fat i løst-siddende tøj, smykker eller langt hår.
- g) **Hvis der kan monteres støvudsugnings- og opsamlingsudstyr, skal dette anbringes og anvendes korrekt.** Brug af støvudsugning kan reducere faren ved støv.
- h) **Føl dig ikke for sikker, og sæt dig ikke ud over sikkerhedsreglerne for elværktøjer, heller ikke når du er fortrolig med elværktøjet, efter at have brugt det mange gange.** Skødesløs adfærd kan på brøkdeler af sekunder medføre alvorlige kvæstelser.

#### 4) BRUG OG HÅNDTERING AF EL-VÆRKTØJET:

- a) **Overbelast ikke maskinen. Brug altid det el-værktøj, der er beregnet til det arbejde, der skal udføres.** Med det passende el-værktøj arbejder man bedst og mest sikkert inden for det angivne effektområde.
- b) **Brug ikke et el-værktøj, hvis afbryder er defekt.** Et el-værktøj, der ikke kan startes og stoppes, er farligt og skal repareres.
- c) **Træk stikket ud af stikkontakten og/eller fjern det aftagelige batteri, før du foretager indstillinger på maskinen, udskifter indsatsværktøjsdele eller lægger elværktøjet fra dig.** Denne sikkerhedsforanstaltning forhindrer utilsigtet start af el-værktøjet.
- d) **Opbevar el-værktøjet uden for børns rækkevidde, når det ikke benyttes. Lad aldrig personer, der ikke er fortrolige med maskinen eller ikke har gennemlæst disse instrukser, benytte maskinen.** El-værktøj er farligt, hvis det benyttes af ukyndige personer.
- e) **Vedligehold elværktøjet og indsatsværktøjet omhyggeligt. Kontrollér om bevægelige dele fungerer korrekt og ikke sidder fast, og om delene er brækket eller beskadiget, således at el-værktøjets funktion påvirkes.** Få beskadigede dele repareret, inden maskinen tages i brug. Mange ulykker skyldes dårligt vedligeholdte maskiner.
- f) **Sørg for, at skæreværktøjer er skarpe og rene.** Omhyggeligt vedligeholdte skæreværktøjer med skarpe skærekanten sætter sig ikke så hurtigt fast og er nemmere at føre.

- g) **Brug el-værktøjet, tilbehør, indsatsværktøj osv. iht. disse instrukser. Tag herved hensyn til arbejdsforholdene og det arbejde, der skal udføres.** Brug af el-værktøjet til andre end de fastsatte formål kan medføre farlige situationer.
- h) **Hold greb og grebsoverflader tørre, rene og fri for olie og fedt.** Hvis greb og grebsoverflader er glatte, er en sikker betjening af og kontrol over elværktøjet i uforudselige situationer ikke givet.

#### 5) OMHYGGELIG HÅNDTERING OG BRUG AF APPARATER MED AKKU

- a) **Oplad kun akku'erne i opladere, der er anbefalet af fabrikanten.** Opladere, der er beregnet til en bestemt type akku'er, udsættes for brandfare, hvis der anvendes andre akku'er.
- b) **Anvend kun de dertil beregnede akku'er i elværktøjerne.** Brug af andre akku'er kan medføre kvæstelser og brandfare.
- c) **Hold den ubenyttede akku væk fra clips, mønter, nøgler, søm, skruer eller andre små metalgenstande, der evt. kan forårsage en kortslutning af kontakterne.** En kortslutning mellem akku'ens kontakter kan medføre forbrændinger eller brand.
- d) **Ved forkert anvendelse kan der løbe væske ud af batteriet. Undgå kontakt med denne. Ved tilfældig kontakt skal der skylles med vand. Skulle du få væske i øjnene, skal du yderligere opsøge læge.** Udløbet akku-væske kan medføre hudirritationer eller forbrændinger.
- e) **Anvend ikke beskadigede eller**

- ændrede batterier.** Beskadigede eller ændrede batterier kan udvise uforudsigelig adfærd og resultere i brand, eksplosion eller risiko for skader.
- f) Udsæt ikke batterier for ild eller for høje temperaturer.** Ild eller temperaturer over 130 °C kan resultere i eksplosioner.
- g) Følg anvisningerne til opladning, og oplad aldrig batteriet eller det batteridrevne værktøj uden for temperaturområdet, der er angivet i driftsvejledningen.** Forkert opladning eller opladning uden for det tilladte temperaturområde kan ødelægge batteriet og øge brandfaren.
- 6) SERVICE:**
- a) Sørg for, at dit el-værktøj kun reparerer af kvalificerede fagfolk, og at der kun benyttes originale reservedele.** Dermed sikrer man sig at el-værktøjets sikkerhed opretholdes.
- b) Vedligehold aldrig beskadigede batterier.** Enhver vedligeholdelse af batterier bør udelukkende udføres af producenten eller kundeservicesteder, der er autoriseret af producenten.
- b) Hold hænderne væk fra roterende dele. Vent med at lægge elværktøjet fra dig, til det står stille.** Der er fare for kvæstelser.
- c) Undgå at berøre indsatsværktøjet eller arbejdsemnet umiddelbart efter bearbejdningen.** Delene kan stadig være varme og forårsage brandskader.
- d) Kobl straks elværktøjet fra, hvis værktøjsindsatsen blokerer på grund af overbelastning, eller fordi arbejdsemnet sætter sig fast.** Mister man kontrollen, kan det medføre kvæstelser.
- e) Fastgør arbejdsemnet.** Hvis arbejdsemnet er fastgjort med spændeanordninger eller en skruestik, holdes det mere sikkert end med hånden.
- f) Ved bløde materialer som aluminium eller lignende kan gevindet eller skruesædet beskadiges, ved brug af den roterende slag nøgle, hvis det spændes for stramt.**
- g) Beskyt dig selv og andre, herunder dem i umiddelbar nærhed, ved at træffe de nødvendige beskyttelsesforanstaltninger eller forholdsregler for at undgå sundhedsskader.**
- h) Anvend ikke tilbehør, som ikke er anbefalet af PARKSIDE.** Dette kan føre til elektrisk stød eller brand.

## Yderligere sikkerhedsanvisninger

- a) Hold elværktøjet ved de isolerede gribflader, når du udfører arbejde, hvor skruen kan ramme skjulte elkabler eller apparatets tilslutningsledning.** Kontakt af skruen med en spændingsførende ledning kan også sætte apparatets metaldele under spænding og medføre elektrisk stød.



**Følg sikkerhedsanvisningerne og henvisningerne vedrørende opladning og korrekt brug, som fremgår af betjeningsvejledningen til dit genopladelige batteri og din oplader i (Parkside) X 20 V TEAM-serien. En detaljeret beskrivelse af oplad-**



**ningen og yderligere oplysninger findes i den separate betjeningsvejledning.**

## Restrisici

Også hvis du betjener dette elværktøj korrekt, vil der altid være restrisici. Følgende risici kan optræde i forbindelse med dette elværktøjs konstruktion og udførelse:

- Kvæstelser på grund af bevægelige dele eller varme overflader.
- Høreskader, hvis der ikke bruges et egnet hørevern.
- Sundhedsskader, der stammer fra hånd/arm vibrationer, hvis apparatet bruges i længere tid eller ikke bruges og vedligeholdes korrekt.



Advarsel! Dette elværktøj genererer et elektromagnetisk felt under brugen. Dette felt kan under visse omstændigheder påvirke aktive eller passive medicinske implantater. For at reducere risikoen for alvorlige eller dødelige kvæstelser, anbefaler vi personer med medicinske implantater at konsultere deres læge eller producenten af det medicinske implantat, inden de bruger maskinen.

## Betjening

### A Isætning/udskiftning af værktøj

- Skyd den ønskede top (11-14) på værktøjsholderen (1).
- Ved udskiftning trækkes toppen af værktøjsholderen (1).

### B Indstilling af drejeretning

Ved at forskyde drejeretningskontakten (5) kan der skiftes mellem højre- og venstreløb.



Drejeretningskontakten må kun aktiveres i stilstand!

- Højreløb:** Tryk drejeretningskontakten (5) til venstre indtil anslag.
- Venstreløb:** Tryk drejeretningskontakten (5) til højre indtil anslag.

### Indstilling af drejningsmoment

- Tryk kort på drejningsmomentknappen (7), for at kunne aflæse det indstillede drejningsmoment på nedenstående display.
- Tryk gentagne gange på drejningsmomentknappen (7), for at justere det indstillede drejningsmoment.

### C Isætning/udtagning af genopladelige batterier

- Skub de genopladelige batterier (8) langs føringskinnen ind i apparatet for at sætte dem i. Du kan høre, når de går i hak.
- De genopladelige batterier (8) tages ud af apparatet, ved at trykke på frigørelsesknappen (8a) ved de genopladelige batterier og trække dem ud.

### Opladning af det genopladelige batteri



Et opvarmet batteri skal køle af før opladning.

**i** Oplad det genopladelige batteri (8), hvis kun den røde LED på lade-tilstandsvisningen (8b) lyser.

1. Tag om nødvendigt det genopladelige batteri (8) ud af apparatet.
2. Skub det genopladelige batteri (8) ind i ladeskaktten af opladeren (9).
3. Tilslut opladeren (9) til en stikkontakt.
4. Når opladningen er udført, fjernes opladeren (9) fra strømforsyningen.
5. Træk det genopladelige batteri (8) ud af opladeren (9).

## Tænd/sluk

1. Tryk på tænd/sluk-knappen (3). Apparatet starter med maksimalt omdrejningstal.
2. Slip tænd/sluk-knappen (3) for at slukke.

**i** Under arbejds pauser kan apparatet hænges på bæltet med den integrerede metalbøjle (15). Sørg for, at apparatet er slukket og sikret mod utilsigtet tænding.

## Arbejdsanvisninger

- Tilspændingsmomentet afhænger af slagtiden.
- I forbindelse med spænding af skruer og møtrikker må den batteridrevne roterende slagnøgle udelukkende anvendes til formontering. Det ønskede endelige drejningsmoment for skruen eller møtrikken skal ikke opnås med den batteridrevne roterende slagnøgle, men derimod med en momentnøgle, der er indstillet til det endelige drejningsmoment.
- Det faktisk opnåede tilspændingsmoment skal principielt kontrolleres med en momentnøgle.

- Når apparatet anvendes i længere tid, skal det af og til køre i 10 sekunder uden belastning.
- For at opnå den optimale slagkraft må der ikke udøves tryk på skruen/møtrikken.



Vær principielt opmærksom på producentens angivelser til tilspænding af skruer eller møtrikker. Følg producenternes retningslinjer til kontrol af skruer eller møtrikker afhængigt af tid eller anvendelse.



Efter et udført hjulskift henvises der ofte til en kontrol af hjulskrue eller hjulmøtrikker. Denne kontrol skal udføres med en momentnøgle efter 50 til 100 km.

## D Tilslutning af forlængelse (ekstraudstyr)

1. Skyd den ønskede forlængelse (\*) (ikke inkluderet i leveringen) på værktøjsholderen (1).
2. Skyd den ønskede top (11-14) på forlængelsen (\*).
3. Ved udskiftning trækkes toppen af forlængelsen (\*).

## Rengøring/vedligeholdelse



Sluk for apparatet og tag akku'en ud før alle arbejder.



Arbejde, som ikke er beskrevet i denne betjeningsvejledning, skal udføres af et specialværksted. Anvend kun originaldele.

Udfør regelmæssigt følgende vedligeholdelses- og rengøringsarbejde. Herigennem

sikres en lang og pålidelig levetid.

## Rengøring



**Apparatet må ikke sprøjtes med vand eller lægges ned i vand. Der er fare for elektrisk stød.**

- Hold ventilationsåbninger (A 4), motorhus (A 2) og håndtag (A 6) på apparatet rene. Anvend hertil en fugtig klud eller en børste. Anvend ikke rengørings- eller opløsningsmiddel. Redskabet kan blive beskadiget i en grad, så det ikke kan repareres.

## Opbevaring

- Maskinen skal rengøres inden den opbevares.
- Opbevar apparatet tørt i den medfølgende opbevaringskuffert (A 10) og uden for børns rækkevidde.

## Bortskaffelse/miljøbeskyttelse

Tag akku'en ud af apparatet og bortskaf apparat, akku, tilbehør og emballage miljørigtigt.



El-apparater hører ikke i husholdningsaffaldet.



Smid ikke akku'en i husholdningsaffaldet, på åben ild (eksplosionsfare) eller i vandet. Beskadigede akku'er kan skade miljøet og dit helbred, hvis der slipper giftige dampe eller væsker ud.

Direktiv 2012/19/EU om affald af elektrisk og elektronisk udstyr: Brugt elektrisk udstyr skal indsamles separat og afleveres til miljøvenlig genanvendelse.

Afhængigt af hvordan det implementeres i national lovgivning, har du følgende muligheder:

- at give det tilbage til salgsstedet,
- at aflevere det på en genbrugsstation,
- at sende det tilbage til producenten/distributøren. Bortskaffelsen af dit defekte, indsendte apparat er gratis for dig

Tilbehørsdele og hjælpemidler uden elektriske bestanddele, der følger med det udføjte udstyr, er ikke omfattet heraf.

Defekte eller brugte batterier skal genbruges i overensstemmelse med direktiv 2006/66 / EF.

Bortskaf akku'er iht. de lokale forskrifter. Aflever akku'erne på et samlested for gamle batterier, hvor de bliver tilført et miljørigtigt genbrugssystem. Henvend dig til dit lokale renovationselskab eller til vores servicecenter.

Bortskaf akku'er i afladt tilstand. Vi anbefaler dig at tildække polerne med tape for at beskytte mod kortslutning. Åbn ikke akku'en.

## Garanti

Kære kunde!

På dette apparat yder vi 3 års garanti fra købsdato.

Skulle der forekomme defekter på dette produkt har du lovpligtige rettigheder mod sælgeren af produktet. Disse lovpligtige rettigheder bliver ikke indskrænket af den efterfølgende anførte garanti.

### Garantibetingelser

Garantien træder i kraft med købsdatoen. Opbevar den originale kassebon godt.

Dette bilag kræves som dokumentation for købet.

Skulle der indenfor tre år efter dette produkts købsdato optræde en materiale- eller fabriktionsfejl, bliver produktet – efter vores skøn – repareret eller ombyttet gratis. Denne garantiydelse forudsætter, at det defekte apparat og købsbilaget (kassebon) indenfor den tre års frist bliver indsendt og at der vedlægges en kort skriftligt beskrivelse af defekten og hvornår den er optrådt. Hvis defekten er dækket af vores garanti, får du apparatet repareret eller ombyttet. Med reparationen eller ombygningen begynder garantiperioden ikke forfra

### Garantiperiode og lovpligtige produktansvarskrav

Garantiperioden bliver ikke forlænget af garantien. Dette gælder også for ombyttede og reparerede dele. Eventuel allerede ved købet eksisterende skader og defekter skal meldes straks efter udpakningen. Efter udløb af garantiperioden forefaldende reparationer er omkostningspligtige.

### Garantiens omfang

Apparatet blev produceret meget omhyggeligt efter strenge kvalitetsretningslinjer

og kontrolleret grundigt inden det forlod fabrikken.

Garantiydelsen gælder for materiale- eller fabriktionsfejl. Denne garanti gælder ikke for produktdele som er udsat for en normal nedslidning og derfor kan anses som sliddele (f.eks. Toppe) eller for beskadigelser på skrøbelige dele (f.eks. kontakter.).

Garantien bortfalder, hvis produktet bliver beskadiget, ikke-formålsbestemt anvendt eller ikke vedligeholdt. For en korrekt brug af produktet skal alle i betjeningsvejledningen anførte anvisninger følges nøje. Anvendelsesformål og handlinger, som der frarådes eller advares imod i betjeningsvejledningen, skal ubetinget undgås.

Produktet er kun beregnet til privat og ikke til erhvervsmæssig brug. Ved misbrug og usagkyndig håndtering vold og ved indgreb, der ikke er foretaget på vores autoriserede servicestede, bortfalder garantien.

### Afvikling af et garantitilfælde

For at garantere en hurtig behandling af dit anliggende, bedes du følge følgende henvisninger:

- Hav ved alle forespørgsler kassebonen og identifikationsnummeret (IAN 498507\_2204) parat som dokumentation for købet.
- Artikelnummeret fremgår af mærkepladen, en indgravering.
- Skulle der optræde funktionsfejl eller andre defekter bedes du først kontakte den efterfølgende anførte serviceafdeling, **telefonisk** eller pr. **e-mail**. Der får du så yderligere informationer om afviklingen af din reklamation.
- Et som defekt registreret produkt kan du, efter aftale med vores kundeservice og med vedlagt købsbilag (kassebon) samt en kort beskrivelse af, hvori defekten består og hvornår denne defekt

er optrådt indsende portofrit til den serviceadresse, som du får meddelt. For at undgå problemer med modtagelsen og ekstra omkostninger, bedes du ubetinget benytte den adresse, som du får meddelt. Sørg for, at forsendelsen ikke sker ufrankeret, som voluminøs pakke, ekspres eller som en anden specialforsendelse. Indsend apparatet inkl. alle ved købet medfølgende tilbehørsdele og sørg for en tilstrækkelig sikker transportemballage.

## Reparations-service

Du kan lade reparationer, **der ikke er omfattet af garantien**, udføre hos vores service-filial mod betaling. Denne udfærdiger dig gerne et omkostningsoverslag.

Vi kan kun bearbejde apparater, der er indsendt tilstrækkeligt emballeret og frankeret.

**OBS:** Indsend dit apparat rengjort og med en beskrivelse af defekten til vores service-filial.

Ufrankerede - som voluminøs pakke, ekspres eller som en anden specialforsendelse – indsendte apparater bliver ikke modtaget.

Vi bortskaffer dine defekte indsendte apparater gratis.

## Service-Center



### Service Danmark

Tel.: 32 710005

E-Mail: grizzly@lidl.dk

IAN 498507\_2204

## Importør

Vær opmærksom på, at følgende adresse ikke er en serviceadresse. Kontakt først det ovenfor nævnte servicecenter.

### Grizzly Tools GmbH & Co. KG

Stockstädter Straße 20

63762 Großostheim

Tyskland

www.grizzlytools.de

## Reserve dele / Tilbehør

**Reserve dele og tilbehør kan bestilles på  
www.grizzlytools.shop**

Hvis du ikke har internet, kan du også henvende dig telefonisk til vores servicecenter (se „Service-Center“, side 109). Hav de nedenfor anførte bestillingsnumre klar.

Sæt med toppe: 4 toppe

(17mm, 19mm, 21mm, 23mm) ..... 91105056

## Contenido

<b>Introducción</b> .....	<b>110</b>
<b>Uso previsto</b> .....	<b>110</b>
<b>Descripción general</b> .....	<b>111</b>
Volumen de suministro .....	111
Vista sinóptica .....	111
Áreas de aplicación .....	111
<b>Datos técnicos</b> .....	<b>111</b>
<b>Instrucciones de seguridad</b> .....	<b>113</b>
Símbolos y pictogramas .....	113
Instrucciones generales de seguridad para herramientas eléctricas .....	113
Instrucciones de seguridad adicionales .....	116
Riesgos residuales .....	117
<b>Manejo</b> .....	<b>117</b>
Insertar/cambiar herramienta .....	117
Ajustar sentido de rotación.....	117
Ajuste del par de giro.....	118
Insertar/retirar la batería .....	118
Cargar la batería.....	118
Encender/apagar .....	118
<b>Instrucciones de trabajo</b> .....	<b>118</b>
Conexión de la prolongación .....	119
<b>Limpieza y mantenimiento</b> .....	<b>119</b>
Limpieza.....	119
<b>Almacenaje</b> .....	<b>119</b>
<b>Eliminación y protección del medio ambiente</b> .....	<b>119</b>
<b>Piezas de repuesto/Accesorios</b> .	<b>120</b>
<b>Garantía</b> .....	<b>121</b>
<b>Servicio de reparación</b> .....	<b>122</b>
<b>Service-Center</b> .....	<b>122</b>
<b>Importador</b> .....	<b>122</b>
<b>Traducción de la Declaración de conformidad CE original</b> .....	<b>223</b>
<b>Plano de explosión</b> .....	<b>232</b>

## Introducción

¡Felicitaciones por la compra de su nueva aspiradora! Con ello se ha decidido por un producto de suprema calidad. Este aparato fue examinado durante la producción con respecto a su calidad y sometido a un control final. Con ello queda garantizada la capacidad de funcionamiento de su aparato.



Las instrucciones de servicio forman parte de este producto. Éstas contienen importantes indicaciones para la seguridad, el uso y la eliminación del aparato. Familiarícese con todas las indicaciones de manejo y seguridad antes de usar el producto. Utilice el producto sólo como se describe y para los campos de aplicación indicados. Guarde bien estas instrucciones y entréguelas al dar este producto a terceros.

## Uso previsto

El aparato está previsto para apretar y soltar tornillos, así como para apretar y soltar tuercas. Cualquier otra aplicación que no esté expresamente permitida en estas instrucciones puede provocar daños en el aparato y suponer un serio peligro para el usuario. Menores que superen los 16 años de edad pueden utilizar el aparato solo bajo supervisión. El operador o usuario será responsable por los accidentes o daños que puedan perjudicar a otras personas o su propiedad. El fabricante no asume la responsabilidad por daños derivados de una utilización fuera del uso previsto o en caso de un uso equivocado.

Este aparato forma parte de la Serie (Parkside) X 20 V TEAM, y puede utilizarse con baterías de la serie (Parkside) X 20 V TEAM. Las baterías solo pueden cargarse con cargadores de la serie (Parkside) X 20 V TEAM.

## Descripción general

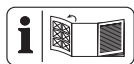

Las ilustraciones se encuentran en la página abatible frontal.

## Volumen de suministro

Desembale el aparato y compruebe que esté completo:

- Atornilladora de impacto recargable para coche
- 4 Casquillos para tuerca (17 mm, 19 mm, 21 mm, 23 mm)
- Maletín
- Instrucciones de uso



La batería y el cargador no están incluidos.

## Vista sinóptica

- 1 Asiento de la herramienta
- 2 Carcasa
- 3 Interruptor
- 4 Vent
- 5 Selector del sentido de rotación
- 6 Manejar
- 7 Botón de par de giro
- 8 Batería
- 8a Botón de desbloqueo
- 8b Indicador de nivel de carga
- 9 Cargador
- 10 Maletín
- 11 Casquillo para tuerca, 23 mm
- 12 Casquillo para tuerca, 21 mm

- 13 Casquillo para tuerca, 19 mm
- 14 Casquillo para tuerca, 17 mm
- C** 15 Soporte metálico

## Áreas de aplicación

La atornilladora de percusión a batería rota a la derecha y a la izquierda y tiene un asiento cuadrado de 1/2". Con la función de percusión del aparato, la fuerza del motor se traduce en rotaciones de percusión constantes. El mecanismo de percusión se asienta al apretar y al soltar.

## Datos técnicos

### Atornilladora de impacto recargable para coche..... PASSK 20-Li B2

Tensión de entrada U.....	20 V==
Revoluciones en vacío n <sub>0</sub> .....	0-2300 min <sup>-1</sup>
Par de giro máx.	
para atornillado duro, (rotación a la derecha) .....	400 Nm
Par de giro máx.	
para atornillado duro, (rotación a la izquierda) .....	400 Nm
Asiento de la herramienta .....	1/2"
Peso (sin accesorios).....	1,88 kg
Tipo de protección .....	IPX0
Nivel de presión acústica (L <sub>pA</sub> ) .....	101,1 dB; K <sub>pA</sub> = 3 dB
Nivel de potencia acústica (L <sub>WA</sub> ) .....	112,1 dB; K <sub>WA</sub> = 3 dB
Vibración (a <sub>h</sub> ) .....	10,32 m/s <sup>2</sup> ; K= 1,5 m/s <sup>2</sup>
Temperatura .....	máx. 50 °C
Carga .....	4 - 40 °C
Funcionamiento.....	-20 - 50 °C
Almacenamiento .....	0 - 45 °C
Batería.....	Iones de litio
Si se utilizan baterías inteligentes (Smart PAPS 204 A1/Smart PAPS 208 A1)	
Frecuencia de trabajo/Banda de frecuencias .....	2400 - 2483,5 MHz

Potencia máxima de transmisión..... ≤ 20 dBm

El/los valore(s) de emisión de vibraciones y el/los valore(s) de emisiones sonoras indicados se obtienen mediante la medición en un procedimiento de ensayo normalizado y se pueden utilizar para hacer una comparación entre una herramienta eléctrica y otra.

El/los valore(s) de emisión de vibraciones y el/los valore(s) de emisiones sonoras indicados también pueden utilizarse para una evaluación preliminar de la carga.



**Aviso:**

Los valores de emisión de vibraciones y sonoras reales pueden variar frente a los valores indicados cuando se hace un uso real de la herramienta electrónica, dependiendo del tipo y forma en que se utiliza la herramienta y, en particular, del tipo de pieza de trabajo que se procesa.

Es necesario determinar medidas de seguridad para proteger a los usuarios, basándose en la estima-

ción de la exposición durante las condiciones de uso reales. Para ello deben tenerse en cuenta todas las fases del ciclo operativo, como el tiempo que esté desconectada la herramienta eléctrica, y el tiempo que esté conectada, pero que marche en vacío.

**Tiempo de carga**

Este aparato forma parte de la Serie (Parkside) X 20 V TEAM y puede utilizarse con baterías de la serie Parkside X 20 V TEAM.

Las baterías de la serie (Parkside) X 20 V TEAM solo pueden cargarse con cargadores de la serie (Parkside) X 20 V TEAM.

Le recomendamos utilizar este aparato únicamente con las siguientes baterías: PAP 20 B1, PAP 20 B3, Smart PAPS 204 A1, Smart PAPS 208 A1  
 Le recomendamos cargar estas baterías con los siguientes cargadores: PLG 20 A3, PLG 20 C1, PLG 20 C3, PLG 20 A4, PDSLГ 20 A1, Smart PLGS 2012 A1

Tiempo de carga (min.)	PAP 20 A1 PAP 20 B1	PAP 20 A2	PAP 20 A3 PAP 20 B3 Smart PAPS 204 A1	Smart PAPS 208 A1
PLG 20 A1 PLG 20 A4 PLG 20 C1	60	90	120	240
PLG 20 A2	45	60	80	165
PLG 20 A3 PLG 20 C3	35	45	60	120
PDSLГ 20 A1	35	45	60	120
Smart PLGS 2012 A1	35	40	50	55



## Instrucciones de seguridad

Esta sección trata de las normas de seguridad básicas cuando se trabaja con este aparato.

### Símbolos y pictogramas

#### Símbolos en las instrucciones:



**Señales indicadoras de peligro con información para la prevención de daños a las personas y a las cosas.**



**Símbolo de peligro con indicaciones para evitar daños personales por descarga eléctrica.**



Señales de obligación con información para la prevención de daños.



Señales de indicación con informaciones para un mejor manejo del aparato.

#### Símbolos en el aparato



Lea atentamente las instrucciones de uso antes de utilizar el aparato.



Este aparato forma parte de la serie X 20 V TEAM.



Precaución: Superficies calientes. Existe peligro de quemaduras.



Máquinas no deben ir a la basura doméstica.

## Instrucciones generales de seguridad para herramientas eléctricas



**¡ATENCIÓN! Lea todas las indicaciones de seguridad, instrucciones, ilustraciones y datos técnicos que acompañan a esta herramienta electrónica.** Si se incumplen las instrucciones de seguridad o de procedimiento, puede sufrirse una descarga eléctrica, un incendio o graves lesiones.

**Guarde todas las instrucciones de seguridad y de procedimiento, para poderlas consultar en un momento dado.**

El concepto de "herramienta eléctrica", usado en las instrucciones de seguridad, se refiere a las que funcionan enchufadas a la corriente (con cable de alimentación) y también a las que funcionan con baterías recargables (sin cable de alimentación).

### 1) SEGURIDAD EN EL PUESTO DE TRABAJO:

- a) **Mantener el puesto de trabajo limpio y bien iluminado.** El desorden y las zonas de trabajo no iluminadas pueden producir accidentes.
- b) **No trabajar con la herramienta eléctrica en zonas bajo peligro de explosión, donde se encuentren líquidos, gases o polvos inflamables.** Los aparatos eléctricos generan chispas que podrían encender el polvo o los vapores.
- c) **Mantener alejados de la herramienta eléctrica a los niños y otras personas mientras la use.** Si se despistase podría perder el control de la herramienta eléctrica.

## 2) SEGURIDAD ELÉCTRICA:

- a) **El enchufe conector de la herramienta eléctrica debe caber en la caja de empalme. No debe modificarse el enchufe de ninguna manera. No utilizar adaptadores junto a aparatos eléctricos con toma de tierra.** Los enchufes genuinos y las cajas de empalme adecuadas disminuyen el riesgo de descarga eléctrica.
- b) **Evite el contacto físico con superficies puestas a tierra como tuberías, calefacciones, hornos y neveras.** Existe un mayor riesgo de descarga eléctrica cuando el cuerpo está puesto a tierra.
- c) **Mantener la herramienta eléctrica alejada de la lluvia y la humedad.** Si penetra agua en el aparato eléctrico, aumenta el riesgo de descarga eléctrica.
- d) **No utilizar el cable para llevar o colgar la herramienta eléctrica, ni para sacar el enchufe de la caja de empalme. Mantener el cable alejado del calor, aceite, bordes afilados o piezas de aparatos en movimiento. Los cables deteriorados o bobinados aumentan el riesgo de descarga eléctrica.**
- e) **Si trabaja con la herramienta eléctrica en el exterior, utilice solamente cables de alargo que estén autorizados para exterior.** El uso de cables de alargo adecuados para exterior disminuye el riesgo de descarga eléctrica.
- f) **Cuando no sea posible evitar el uso de la herramienta eléctrica en entornos húmedos, utilice un interruptor de protección contra corriente residual.** El uso de un interruptor de protección contra corriente residual reduce el riesgo de descarga eléctrica.

## 3) SEGURIDAD DE PERSONAS:

- a) **Esté atento, observe lo que hace y utilice la herramienta eléctrica con esmero. No utilice la herramienta eléctrica cuando esté cansado o se encuentra bajo los efectos de drogas, alcohol o medicamentos.** Un momento de distracción al utilizar la herramienta eléctrica puede producir graves accidentes.
- b) **Lleve un equipo protector personal y siempre unas gafas protectoras.** Al llevar un equipo protector personal, como zapatos de seguridad antideslizantes, casco protector o protección contra el ruido disminuye el riesgo de sufrir daños.
- c) **Evite la puesta en marcha inadvertida. Asegúrese de que la herramienta eléctrica esté desconectada antes de conectarla a la corriente, recogerla o llevarla a cuestras.** Si al llevar a cuestras la herramienta eléctrica mantiene el dedo en el interruptor o conecta el aparato accionado a la corriente, pueden producirse accidentes.
- d) **Extraiga todas las herramientas de ajuste y llaves inglesas antes de trabajar con la herramienta eléctrica.** Las herramientas y llaves que se encuentran en piezas giratorias del aparato, pueden producir accidentes.
- e) **Evite adoptar una posición del cuerpo anómala. Procure estar firmemente erguido y mantenga en todo momento el equilibrio.** De esta forma podrá controlar mejor la herramienta eléctrica en situaciones inesperadas.
- f) **Lleve ropa adecuada. No llevar ropa amplia ni joyería. Mantener el pelo, la ropa y los guantes alejados de las piezas móviles.** La ropa suelta, las joyas y el pelo largo podrían ser atrapados por las piezas móviles.

- g) **Cuando se puedan montar dispositivos para aspirar polvo o colectores, estos se deberán colocar y utilizar correctamente.** Si se utiliza la aspiración de polvo, se pueden reducir los peligros provocados por el polvo.
- h) **No se deje llevar por una falsa sensación de seguridad y no ignore las reglas de seguridad para herramientas eléctricas, aun estando familiarizado con la herramienta después de usarla con frecuencia.** Un uso negligente puede provocar lesiones graves en una fracción de segundo.

#### 4) UTILIZACIÓN Y TRATAMIENTO DE LA HERRAMIENTA ELÉCTRICA:

- a) **No sobrecargue el aparato. Utilice para trabajar la herramienta eléctrica adecuada en cada caso.** Con las herramientas eléctricas trabajará mejor y de forma más segura dentro de la gama de potencias indicada.
- b) **No utilice herramientas eléctricas que tengan el interruptor defectuoso.** Las herramientas eléctricas que ya no se pueden conectar o desconectar son peligrosas y deben ser reparadas.
- c) **Saque el enchufe de la toma de corriente y/o quite la batería extraíble antes de realizar ajustes en la herramienta, cambiar piezas intercambiables de la herramienta o guardar la herramienta eléctrica.** Esta medida de precaución evitará que la herramienta eléctrica se ponga en marcha de forma inadvertida.
- d) **Guardar la herramienta eléctrica fuera del alcance de los niños cuando no la utilice. No permita que utilicen el aparato personas que no estén familiarizadas con él o que no hayan leído estas instrucciones.** Las herramientas eléctricas
- son peligrosas cuando son utilizadas por personas sin experiencia.
- e) **Conserve con cuidado la herramienta eléctrica y piezas de la misma. Compruebe que las piezas móviles funcionen perfectamente y no estén atascadas, que no haya piezas rotas o tan dañadas que se inhiba la funcionalidad de la herramienta eléctrica. Haga reparar las piezas dañadas antes de utilizar el aparato.** Muchos accidentes tiene su origen en herramientas eléctricas mal mantenidas.
- f) **Mantener las herramientas cortantes afiladas y limpias.** Las herramientas cortantes bien cuidadas con un borde afilado se atascan menos y son más fáciles de dirigir.
- g) **Utilizar la herramienta eléctrica, los accesorios, las herramientas correspondientes, etc. según estas instrucciones. Tener en cuenta también las condiciones de trabajo y la actividad a realizar.** El uso de la herramienta eléctrica para otros fines que los previstos puede producir situaciones peligrosas.
- h) **Mantenga las empuñaduras y las zonas de agarre secas, limpias y libres de aceite y grasa.** Las empuñaduras y zonas de agarre resbaladizas impiden un manejo seguro y pueden hacer perder el control de la herramienta eléctrica en situaciones imprevistas.

#### 5) MANEJO Y USO CUIDADOSO DE APARATOS CON PILAS RECARGABLES

- a) **Cargue las pilas recargables sólo con los cargadores que hayan sido recomendados por el fabricante.** Existe peligro de incendio si se utiliza el cargador para tipos extraños de pilas, que no son adecuadas para el mismo.

- b) **Utilice por ello solamente las pilas recargables previstas para cada herramienta eléctrica.** El uso de otros tipos de pilas recargables puede producir lesiones y provocar incendios.
- c) **Mantenga la pila recargable no usada, alejada de clips de oficina, monedas, llaves, clavos, tornillos y demás pequeños objetos metálicos que podrían causar el puenteo de los contactos.** Un cortocircuito entre los contactos de la pila recargable puede causar quemaduras o provocar incendios.
- d) **Si se usa la pila recargable de forma equivocada, puede emanar líquido. Evite todo contacto con ese líquido. En caso de contacto casual, aclarar con agua. Si el líquido penetrase en los ojos, deberá solicitar además ayuda médica.** El líquido emanado de las pilas recargables puede producir irritación o quemaduras cutáneas.
- e) **No utilice una batería dañada o modificada.** Las baterías dañadas o modificadas pueden comportarse de forma impredecible y provocar incendios, explosiones o lesiones.
- f) **No exponga las baterías al fuego o a temperaturas elevadas.** El fuego o las temperaturas superiores a 130 °C pueden provocar una explosión.
- g) **Siga todas las instrucciones de carga y nunca cargue la batería o la herramienta a batería fuera del rango de temperatura especificado en las instrucciones de uso.** Una carga incorrecta o fuera del rango de temperatura permitido puede destruir la batería y aumentar el riesgo de incendio.

## 6) ASISTENCIA:

- a) **Haga reparar la herramienta eléctrica solamente por personal técnico cualificado y sólo con piezas de recambio originales.** De esta forma se asegura el mantenimiento de la seguridad de la herramienta eléctrica.
- b) **Nunca realice tareas de mantenimiento en una batería dañada.** El mantenimiento íntegro de la batería debe ser efectuado únicamente por el fabricante o por centros de asistencia autorizados.

## Instrucciones de seguridad adicionales

- a) **Sujete la herramienta eléctrica por las empuñaduras aisladas cuando realice trabajos en los que el tornillo pueda entrar en contacto con líneas de cableado o el propio cable de conexión.** El contacto del tornillo con un conducto bajo tensión puede transmitir la tensión a las partes metálicas del aparato y provocar una descarga eléctrica.
- b) **Mantenga las manos alejadas de las piezas en rotación. Espere hasta que la herramienta electrónica se pare antes de soltarla.** ¡Peligro de lesiones!
- c) **Evite tocar la broca o la pieza de labor al momento de finalizar el trabajo.** Las piezas pueden estar aún calientes y provocar una quemadura.
- d) **Desconecte inmediatamente la herramienta electrónica cuando la broca se bloquee por sobrecarga o inversión de la pieza de labor.** La pérdida de control puede provocar lesiones.
- e) **Fije la pieza de trabajo.** Es más seguro sujetar la pieza de trabajo con un dispositivo de sujeción o un tornillo de banco que con las manos.
- f) **Con materiales blandos como el aluminio o similares, la rosca o el asiento del tornillo pueden resultar dañados por un apriete excesivo al utilizar la llave de impacto.**

- g) **Protéjase a sí mismo y a los demás, incluidas las personas que se encuentren en las inmediaciones, tomando las medidas de protección o las precauciones necesarias para evitar daños a la salud.**
- h) **Utilice exclusivamente accesorios recomendados por PARKSIDE.** De lo contrario, existe el riesgo de descarga eléctrica o fuego.



**Observe las indicaciones de seguridad y las indicaciones de carga y de uso seguro que aparecen en las instrucciones de funcionamiento de su batería y cargador de la serie (Parkside) X 20 V TEAM. Para una descripción más detallada sobre el proceso de carga y para más información, consulte este manual de instrucciones separado.**

## Riesgos residuales

Aunque usted maneje esta herramienta eléctrica de acuerdo a las normas, siempre permanecen riesgos residuales. En relación con la forma constructiva y el acabado de esta herramienta eléctrica, pueden presentarse los siguientes riesgos:

- Lesiones por piezas en movimiento o superficies calientes.
- Daños auditivos, en caso de no llevar protección para los oídos
- Daños para la salud, derivados de las vibraciones transmitidas al sistema mano-brazo, en caso de que el aparato se utilice durante un tiempo prolongado, no se lleve de forma correcta o no esté en las condiciones de mantenimiento debidas.



**Aviso:** Esta herramienta eléctrica genera durante su uso un campo electromagnético. En determinadas circunstancias, este campo puede dañar implantes médicos activos o pasivos. Para reducir el riesgo de lesiones serias o mortales, recomendamos a las personas con implantes médicos que consulten a su médico o a su fabricante antes de utilizar la máquina.

## Manejo



### Insertar/cambiar herramienta

- Coloque la llave de vaso deseada (11-14) en el alojamiento de la herramienta (1).
- Para sacarla, retire la llave de vaso del alojamiento de la herramienta (1).



### Ajustar sentido de rotación

Moviendo el selector del sentido de rotación (5) puede cambiar entre el giro a la izquierda y a la derecha.



Solo puede accionarse el selector del sentido de rotación si el aparato está apagado.

- Rotación a la derecha:** Presione el selector del sentido de rotación (5) hacia la izquierda hasta el tope.
- Rotación a la izquierda:** Presione el selector del sentido de rotación (5) hacia la derecha hasta el tope.

## Ajuste del par de giro

1. Pulse brevemente el botón de par de giro (7) una vez para leer en la parte inferior de la pantalla el par de giro actualmente ajustado.
2. Pulse otra vez el botón de par de giro (7) para modificar el par de giro ajustado.

## C Insertar/retirar la batería

1. Para insertar la batería (8) en el aparato, deberá introducirla deslizándola por el carril guía correspondiente. Oirá como encaja.
2. Para sacar la batería (8) del aparato, deberá presionar el botón de desbloqueo (8a) de la batería y extraerla.

## Cargar la batería

 Si la batería está caliente, deje que se enfríe antes de cargarla.

 Cargue la batería (8) cuando solo se ilumine el LED rojo del indicador del nivel de carga (8b).

1. En tal caso, saque la batería (8) del cargador.
2. Introduzca la batería (8) en el receptáculo del cargador (9).
3. Conecte el cargador (9) a un enchufe.
4. Cuando se haya cargado, desconecte el cargador (9) de la corriente.
5. Saque la batería (8) del cargador (9).

## Encender/apagar

1. Presione el interruptor de encendido/apagado (3). El aparato arranca con el máximo número de revoluciones.

2. Para apagarlo suelte el interruptor de encendido/apagado (3).

 En las pausas de trabajo, se puede enganchar el aparato con el estribo metálico integrado (15) en el cinturón. Asegúrese de que el aparato está apagado y asegurado contra una conexión involuntaria.

## Instrucciones de trabajo

- El par de apriete depende de la duración de la percusión.
- Utilice la atornilladora de percusión a batería solo para apretar tornillos y tuercas durante el premontaje. El par de giro que se desea obtener para el tornillo o la tuerca no deberá conseguirse con la atornilladora de percusión a batería, si no con una llave dinamométrica ajustada al par de ajuste previsto.
- El par de apriete real ha de verificarse con una llave dinamométrica.
- En caso de utilizar de forma muy prolongada el aparato, deje que funcione regularmente durante 10 segundos sin carga.
- No ejerza presión sobre el tornillo/la tuerca para alcanzar la fuerza de impacto óptima.

 Respete siempre las indicaciones del fabricante para el apriete de tornillos o tuercas. Siga las indicaciones para verificar los tornillos o las tuercas, según el tiempo o la capacidad dependiendo del fabricante.

 Cuando haya cambiado la rueda verifique regularmente los tornillos y las tuercas de la rueda. Esta comprobación deberá realizarse con

una llave dinamométrica recurridos de 50 a 100 km.

## D Conexión de la prolongación (opcional)

1. Conecte la prolongación deseada (\*) (no se suministra) en el alojamiento de la herramienta (1).
2. Deslice la llave de vaso deseada (11-14) en la prolongación (\*).
3. Para sacarla, retire la llave de vaso del alojamiento de la prolongación (\*).

## Limpeza y mantenimiento



Desconecte el aparato y, antes de realizar cualquier trabajo, extraiga la batería recargable de su interior.



Que los trabajos de arreglo y mantenimiento que no están descritos en estas instrucciones se realicen por nuestro servicio técnico. Utilice exclusivamente piezas originales.

Realice regularmente los siguientes trabajos de limpieza y mantenimiento. Así se garantiza que podrá hacer un uso duradero y seguro.

## Limpeza



**No debe salpicarse el aparato con agua ni sumergirse en ella, pues existe peligro de recibir una descarga eléctrica.**

- Mantenga limpios las rejillas de ventilación (A 4), carcasa del motor (A 2) y los mangos (A 6) del aparato. Para ello utilice un trapo húmedo o un cepillo.

No utilice detergentes o disolventes. Pueden causar daños irreparables al aparato.

## Almacenaje

- Antes de guardar el aparato, límpielo.
- Conserve el aparato en la maleta (A 10) que se suministra, seco y fuera del alcance de los niños.

## Eliminación y protección del medio ambiente

Retire la batería del aparato y entregue la batería y el embalaje a un punto verde para su reciclaje. Deseche el material de embalaje según corresponda.



Los aparatos eléctricos no se tiran a la basura doméstica.



No tire la batería a la basura doméstica, tampoco al fuego (peligro de explosión) o al agua. Las baterías deterioradas pueden provocar daños en el medio ambiente y en su salud cuando desprenden vapores o líquidos venenosos.

Directiva 2012/19/UE sobre residuos de aparatos eléctricos y electrónicos: Los consumidores tienen la obligación legal de reciclar los aparatos eléctricos y electrónicos de forma ecológica al final de su vida útil. De este modo, se garantiza un reciclaje respetuoso con el medio ambiente y con los recursos.

Dependiendo de las normas estatales, puede tener las siguientes opciones:

- devolverlo a un punto de venta,
- entregarlo a un punto de recogida oficial,

- devolver al fabricante/distribuidor. Esto no afecta a los accesorios y a otros medios sin componentes electrónicos.

Las baterías defectuosas o gastadas deben ser recicladas de acuerdo con la directiva 2006/66/CE.

Elimine las baterías según las disposiciones locales. Entregue las baterías en un punto de reciclaje donde sean tratadas para su reutilización respetando el medio ambiente. Pregunte en la empresa municipal de gestión de residuos o en nuestro servicio de atención al cliente.

Elimine las baterías descargadas. Recomendamos que ponga sobre los polos tiras adhesivas para evitar que se cortocircuiten. No abra la batería.

## **Piezas de repuesto/Accesorios**

**Encontrará las piezas de repuesto y accesorios en  
[www.grizzlytools.shop](http://www.grizzlytools.shop)**

Si no tuviese acceso a Internet, póngase en contacto telefónico con el Service-Center (ver "Service-Center" página 122). Tenga a mano los números de pedido

Juego de llaves de vaso: 4 Casquillos para tuerca  
(17mm, 19mm, 21mm, 23mm) ..... 91105056



## Garantía

Estimada clienta, estimado cliente:

Por este aparato se le concede una garantía de 3 años a partir de la fecha de compra.

En caso de defectos de este producto, le corresponden derechos legales contra el vendedor del producto. Estos derechos no serán limitados por la garantía expuesta a continuación.

### Condiciones de garantía

El plazo de garantía empieza con la fecha de compra. Por favor, conserve bien el resguardo de caja original. Este documento se necesitará como prueba de la compra. Si dentro del plazo de tres años después de la fecha de compra del aparato se detecta un defecto de material o fabricación, según nuestra elección, el producto será reparado o sustituido gratuitamente. Esta prestación de garantía presupone entregar el aparato defectuoso y el comprobante de compra (resguardo de caja) dentro del plazo de los tres años, describiendo brevemente por escrito en qué consiste el defecto y cuándo se detectó.

Si el defecto está cubierto por nuestra garantía, le devolveremos el aparato reparado o uno nuevo. Con la reparación o la sustitución del producto no se inicia un nuevo período de garantía.

### Período de garantía y exigencias legales en caso de defectos

El período de garantía no será prolongado por la prestación de garantía. Esto se aplica igualmente a las partes sustituidas y reparadas. Daños y defectos ya existentes eventualmente al comprar el aparato, tienen que ser notificados inmediatamente después de haberlo desempacado. Las re-

paraciones a efectuar al cabo del período de garantía están sujetas a pago.

### Volumen de la garantía

El aparato fue producido cuidadosamente según las directivas estrictas de la calidad y examinado concienzudamente antes de la entrega.

La prestación de garantía tiene validez para defectos de material o fabricación. Esta garantía no se extiende a partes del producto que están sometidas a un desgaste natural y, por lo tanto, pueden ser consideradas como piezas de desgaste (p. ej. Casquillos para tuerca o escobillas de carbón), o a daños en partes frágiles (p. ej. interruptores).

Esta garantía caduca si el producto fue dañado, utilizado impropia o no sometido a mantenimiento. Para un uso apropiado del producto, se han de cumplir exactamente todas las indicaciones contenidas en las instrucciones de manejo. Se tienen que evitar absolutamente fines de aplicación y manejos, de los cuales desaconsejan o advierten las instrucciones de servicio.

El producto está previsto solamente para el uso privado y no comercial. La garantía caducará en el caso de un tratamiento abusivo e impropio, uso de la fuerza o manipulaciones que no fueron efectuadas por una filial de servicio autorizada.

### Gestión en caso de garantía

Para garantizar una gestión rápida de su reclamación, le rogamos seguir las siguientes indicaciones:

- Para todas las consultas, tenga preparado por favor el resguardo de caja y el número de artículo (IAN 498507\_2204) como prueba de la compra.
- Por favor, saque el número de artículo de la placa de características.

- Si surgen fallas en el funcionamiento o cualquier defecto, contacte primeramente a la sección de servicio indicada a continuación por teléfono o vía E-Mail. Se le darán otras informaciones acerca de la gestión de su reclamación.
- Tras consultar con nuestro servicio de postventa, un aparato identificado como defectuoso puede ser enviado libre de franqueo a la dirección de servicio ya conocida por usted, adjuntando el comprobante de compra (resguardo de caja) e indicando en qué consiste el defecto y cuándo surgió. Para evitar problemas de recepción y costes adicionales, utilice de todas maneras sólo la dirección que se le comunicará. Asegúrese de que el envío no se efectúe sin franqueo, como mercancía voluminosa, exprés u otro tipo de transporte especial. Envíe por favor el aparato incluyendo todos los accesorios entregados con la compra y garantice un embalaje de transporte lo suficientemente seguro.

## Servicio de reparación

Reparaciones que no están cubiertas por la garantía, las puede dejar efectuar por nuestra filial de servicio por cuenta suya. Ésta le elaborará gustosamente un presupuesto.

Sólo atenderemos aparatos que hayan sido enviados en un embalaje suficiente y franqueados.

Atención: Por favor, envíe el aparato limpio, señalando el defecto a nuestra filial de servicio.

No aceptaremos aparatos que hayan sido enviados sin franqueo, como mercancía voluminosa, exprés o cualquier tipo de transporte especial.

Nos encargamos gratuitamente de la eliminación de sus aparatos defectuosos enviados.

## Service-Center



### Servicio España

Tel.: 900 984 989

E-Mail: [grizzly@lidl.es](mailto:grizzly@lidl.es)

IAN 498507\_2204

## Importador

Por favor, observe que la siguiente dirección no es una dirección de servicio. Contacte primeramente al centro de servicio mencionado arriba.

Grizzly Tools GmbH & Co. KG

Stockstädter Straße 20

DE-63762 Großostheim

ALEMANIA

[www.grizzlytools.de](http://www.grizzlytools.de)

## Contenuto

<b>Introduzione .....</b>	<b>123</b>
<b>Utilizzo .....</b>	<b>123</b>
<b>Descrizione generale.....</b>	<b>124</b>
Contenuto della confezione .....	124
Sommario .....	124
Descrizione del funzioni.....	124
<b>Dati tecnici .....</b>	<b>124</b>
Tempi di caricamento .....	125
<b>Consigli di sicurezza.....</b>	<b>126</b>
Simboli .....	126
Indicazioni di sicurezza generali per utensili elettrici .....	126
Istruzioni di lavoro .....	129
Rischi residui .....	130
<b>Comando .....</b>	<b>130</b>
Inserire/sostituire gli utensili .....	130
Impostare il senso di rotazione .....	131
Regolazione della coppia .....	131
Rimozione/inserimento batterie .....	131
Caricare la batteria.....	131
Accensione/spegnimento.....	131
<b>Istruzioni di lavoro.....</b>	<b>131</b>
Inserimento della prolunga .....	132
<b>Pulizia e manutenzione .....</b>	<b>132</b>
Pulizia .....	132
<b>Conservazione .....</b>	<b>132</b>
<b>Smaltimento/Rispetto dell'ambiente.....</b>	<b>132</b>
<b>Pezzi di ricambio/Accessori .....</b>	<b>133</b>
<b>Garanzia .....</b>	<b>134</b>
<b>Servizio di riparazione.....</b>	<b>135</b>
<b>Service-Center.....</b>	<b>135</b>
<b>Importatore .....</b>	<b>135</b>
<b>Traduzione della dichiarazione di conformità CE originale .....</b>	<b>224</b>
<b>Vista esplosa .....</b>	<b>232</b>

## Introduzione

Congratulazioni per l'acquisto del Suo nuovo apparecchio. Ha scelto un prodotto altamente pregiato. Le istruzioni per l'uso costituiscono parte integrante di questo prodotto. Questo apparecchio è stato sottoposto a un controllo di qualità durante la produzione e quindi sottoposto a un controllo finale. Quindi è garantito il funzionamento del vostro apparecchio. Non si esclude tuttavia che in casi singoli possano trovarsi nell'apparecchio o nelle condutture flessibili residui di acqua o lubrificanti. Questo non rappresenta un vizio o difetto e neanche un motivo di preoccupazione.



Contengono indicazioni importanti per la sicurezza, l'uso e lo smaltimento. Prima dell'uso del prodotto, si raccomanda di familiarizzare con tutte le indicazioni di comando e di sicurezza. Usare il prodotto solo come descritto e per i campi d'impiego specificati. Conservare le istruzioni in un luogo sicuro e consegnare la documentazione in caso di cessione del prodotto a terzi.

## Utilizzo

L'apparecchio è indicato per avvitare e svitare viti e dadi. Qualsiasi altro utilizzo non espressamente autorizzato nelle presenti istruzioni, può causare danni all'apparecchio e rappresentare un serio pericolo per l'utilizzatore. L'apparecchio è destinato all'uso da parte di adulti. I giovani al di sopra dei 16 anni potranno utilizzare l'apparecchio solo sotto sorveglianza di un adulto. Il produttore declina ogni responsabilità per danni causati da un uso improprio o un comando errato. Questo apparecchio non è adatto per l'uso

industriale. In caso di un impiego per uso industriale decade la garanzia.

L'apparecchio fa parte della serie (Parkside) X 20 V TEAM e funziona mediante le batterie della serie (Parkside) X 20 V TEAM.

Le batterie possono essere caricate solo con i caricabatterie della serie (Parkside) X 20 V TEAM.

## Descrizione generale

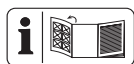

Le immagini si trovano sulla parte anteriore dell'apertura ribaltabile.

## Contenuto della confezione

Rimuovere l'apparecchio dalla confezione e controllare se è completo:

- Avvitatore a percussione ricaricabile per auto
- 4 bussola (17 mm, 19 mm, 21 mm, 23 mm)
- Valigetta
- Istruzioni per l'uso



Batteria e caricabatterie non sono inclusi.

## Sommario

- 1 Alloggiamento dell'utensile
- 2 Alloggiamento
- 3 Interruttore di accensione/spegnimento
- 4 Sfogare
- 5 Commutatore del senso di rotazione
- 6 Maneggiare
- 7 Tasto della coppia
- 8 Batteria
- 8a Tasto di sblocco
- 8b Spia dello stato di carica

- 9 Caricabatterie
- 10 Valigetta
- 11 Bussola, 23 mm
- 12 Bussola, 21 mm
- 13 Bussola, 19 mm
- 14 Bussola, 17 mm
- C** 15 Staffa di metallo

## Descrizione del funzioni

L'avvitatore a impulsi a batteria ha un funzionamento destrorso/sinistrorso e un innesto quadro 1/2". Con la funzione ad impulsi dell'apparecchio, la forza del motore viene convertita in impulsi uniformi. Gli impulsi si attivano all'avvitamento e allo svitamento.

## Dati tecnici

### Avvitatore a percussione

**ricaricabile per auto ..... PASSK 20-Li B2**

Tensione di entrata U ..... 20 V==

Numero di giri a vuoto  $n_0$  ..... 0-2300 min<sup>-1</sup>

Coppia max. per l'avvitamento duro (destrogiro) ..... 400 Nm

Coppia max. per l'avvitamento duro (mancino) ..... 400 Nm

Alloggiamento dell'utensile ..... 1/2"

Peso ..... 1,88 kg

Tipo di protezione ..... IPX0

Livello di pressione sonora

( $L_{pA}$ ) ..... 101,1 dB;  $K_{pA}$  = 3 dB

Livello di potenza sonora

( $L_{WA}$ ) ..... 112,1 dB;  $K_{WA}$  = 3 dB

Vibrazione ( $a_h$ ) ..10,32 m/s<sup>2</sup>;  $K$  = 1,5 m/s<sup>2</sup>

Temperatura ..... max 50 °C

Processo di carica ..... 4 - 40 °C

Funzionamento ..... -20 - 50 °C

Conservazione ..... 0 - 45 °C

Batteria ..... Ioni di litio

in caso di utilizzo di batterie Smart

(Smart PAPS 204 A1/Smart PAPS 208 A1)

Frequenza operativa/Banda di frequenza .....2400 - 2483,5 MHz  
 max. potenza di trasmissione .. ≤ 20 dBm

Il/i valore/i complessivi di vibrazione indicato/i e il/i valore/i sulle emissioni rumorose riportato/i sono stati misurati secondo una procedura di controllo regolata da norme e possono essere utilizzati per il confronto di un utensile elettrico con un altro. Il/i valore/i complessivo/i di vibrazione indicato/i e il/i valore/i sulle emissioni rumorose riportato/i possono essere utilizzati anche per una stima temporanea del carico.



**Avvertenza:**

Le emissioni sulle vibrazioni e la rumorosità possono differire dai valori indicati durante l’uso effettivo dell’utensile elettrico, in base alla tipologia e la modalità in cui si utilizza l’utensile elettrico, in particolare quale tipo di pezzo viene lavorato. Nasce l’esigenza di determinare misure di sicurezza per la protezione dell’operatore, che si basano sulla valutazione dell’interruzione in con-

dizioni d’esercizio effettivo (a tale proposito devono essere considerati tutti gli elementi del ciclo d’esercizio, come per esempio i tempi in cui l’elettrodomestico è spento e quelli in cui l’elettrodomestico è acceso, ma funziona senza sollecitazione).

**Tempi di caricamento**

L’apparecchio è parte della serie (Parkside) X 20 V TEAM e può essere utilizzato con le batterie della serie (Parkside) X 20 V TEAM.

Le batterie della serie (Parkside) X 20 V TEAM possono essere caricate solo con i caricabatterie della serie (Parkside) X 20 V TEAM.

Consigliamo di utilizzare questo apparecchio esclusivamente con le seguenti batterie: PAP 20 B1, PAP 20 B3, Smart PAPS 204 A1, Smart PAPS 208 A1  
 Consigliamo di caricare queste batterie con i seguenti caricabatterie: PLG 20 A3, PLG 20 C1, PLG 20 C3, PLG 20 A4, PDSLGS 20 A1, Smart PLGS 2012 A1

Tempo di carica (min.)	PAP 20 A1 PAP 20 B1	PAP 20 A2	PAP 20 A3 PAP 20 B3 Smart PAPS 204 A1	Smart PAPS 208 A1
PLG 20 A1 PLG 20 A4 PLG 20 C1	60	90	120	240
PLG 20 A2	45	60	80	165
PLG 20 A3 PLG 20 C3	35	45	60	120
PDSLGS 20 A1	35	45	60	120
Smart PLGS 2012 A1	35	40	50	55

## Consigli di sicurezza

Osservare le indicazioni di sicurezza durante l'uso dell'apparecchio.

### Simboli

#### Simboli nelle istruzioni



**Simboli dei pericoli con apposite indicazioni per prevenire danni a persone o cose.**



**Simboli di pericolo con indicazioni per prevenire danni alle persone dovuti a una scossa elettrica.**



Simboli dei divieti con indicazioni relative alla prevenzione di danni.



Simboli di avvertenza con informazioni relative ad un migliore trattamento dell'apparecchio.

#### Raffigurazioni sull'apparecchio:



Prima dell'uso dell'apparecchio, leggere attentamente e interamente le istruzioni per l'uso.



L'apparecchio fa parte della serie X 20 V TEAM



Attenzione! Superficie calda. Pericolo di ustioni.



Le apparecchiature non si devono smaltire insieme ai rifiuti domestici.

## Indicazioni di sicurezza generali per utensili elettrici



**AVVERTENZA! Leggere tutte le avvertenze di sicurezza, le istruzioni, le diciture e i dati tecnici di cui è provvisto questo utensile elettrico.** La mancata osservanza delle indicazioni di sicurezza e delle istruzioni possono provocare scosse elettriche, incendi e/o lesioni gravi.

### Conservare tutte le indicazioni di sicurezza e le istruzioni per una consultazione futura.

Il termine usato nelle indicazioni di sicurezza „Utensile elettrico“ si riferisce a utensili elettrici azionati con tensione di rete (con cavo di rete) e a utensili elettrici azionati con accumulatori (senza cavo di rete).

#### 1) Sicurezza sul posto di lavoro

- a) **Tenere la zona di lavoro pulita e ben illuminata.** Disordine o zone di lavoro non sufficientemente illuminate possono causare infortuni.
- b) **Non lavorare con l'utensile elettrico in un ambiente a rischio di esplosioni, nel quale sono presenti liquidi, gas o polveri infiammabili.** Utensili elettrici generano scintille che possono infiammare la polvere o i vapori.
- c) **Tenere bambini e altre persone lontane durante l'uso dell'utensile.** In caso di distrazioni si può perdere il controllo dell'apparecchio.

## 2) Sicurezza elettrica:

- a) **La spina di allacciamento dell'utensile elettrico deve essere adatto alla presa. La spina non deve essere modificata in alcun modo. Non usare un adattatore insieme a utensili elettrici collegati a massa.** Spine non modificate riducono il rischio di scosse elettriche.
- b) **Evitare il contatto del corpo con superfici collegate a massa, come anche da tubi, termosifoni, fornelli e frigoriferi.** Aumento del pericolo di scosse elettriche, quando il corpo è collegato a massa.
- c) **Tenere gli utensili elettrici lontani dalla pioggia e dall'umidità.** L'infiltrazione di acqua nell'utensile elettrico aumenta il pericolo di scosse elettriche.
- d) **Non usare il cavo per trasportare, appendere l'utensile elettrico o per staccare la spina dalla presa. Tenere il cavo lontano da calore, olio, spigoli vivi o componenti in movimento.** Cavi danneggiati o attorcigliati aumentano il rischio di una scossa elettrica.
- e) **Quando si lavora con un utensile elettrico all'aperto, usare solo prolunghes adatte anche per l'esterno.** L'uso di una prolunga adatta per l'esterno riduce il rischio di scosse elettriche.
- f) **Se non è possibile evitare l'utilizzo dell'elettrodotensile in ambiente umido, usare un interruttore differenziale.** L'impiego di un interruttore differenziale riduce il rischio di scossa elettrica.

## 3) Sicurezza delle persone:

- a) **Prestare attenzione ai propri movimenti e lavorare con l'utensile elettrico usando razionalità. Non usare un utensile elettrico, quando si è stanchi o si è sotto effetto di droghe, alcol o farmaci.** Un attimo di disattenzione durante l'uso dell'utensile elettrico può causare lesioni gravi.
- b) **Indossare un'attrezzatura di sicurezza personale e sempre occhiali protettivi.** Indossando un'attrezzatura di sicurezza personale, come maschera antipolvere, scarpe di sicurezza antiscivolo, casco o protezione dell'udito a seconda dell'impiego dell'utensile elettrico si riduce il pericolo di lesioni.
- c) **Evitare la messa in esercizio incustodita. Assicurarsi che l'utensile elettrico sia spento, prima di allacciarlo all'alimentazione elettrica e/o all'accumulatore, di sollevarlo o trasportarlo.** Se durante il trasporto dell'utensile elettrico si tiene il dito sull'interruttore oppure si allaccia l'apparecchio all'alimentazione elettrica in condizioni accese, possono verificarsi infortuni.
- d) **Rimuovere gli strumenti di regolazione o i cacciaviti, prima di accendere l'utensile elettrico.** Un utensile o un cacciavite che si trova in un componente rotante dell'apparecchio, può provocare lesioni.
- e) **Evitare una postura anormale. Garantire una posizione stabile e mantenere l'equilibrio in ogni momento.** In questo modo l'utensile elettrico può essere controllato meglio in situazioni impreviste.

**f) Indossare abbigliamento adeguato. Non indossare abiti larghi o gioielli. Tenere i capelli, l'abbigliamento e i guanti lontani dalle parti in movimento.**

Capi di abbigliamento larghi, gioielli o capelli lunghi possono essere catturati dalle parti in movimento.

**g) Se è possibile montare apparecchi aspirapolvere o di raccolta della polvere, applicarli e utilizzarli in modo corretto.** Il ricorso all'aspirapolvere può ridurre i danni dovuti alla polvere.

**h) Non lasciarsi ingannare da un falso senso di sicurezza e rispettare regole di sicurezza per gli utensili elettrici, anche se dopo aver utilizzato più volte l'utensile elettrico si ha acquisto una certa confidenza.** Una movimentazione accidentale può causare gravi lesioni nell'arco di una frazione di secondo.

**4) Uso e trattamento dell'utensile elettrico**

**a) Non sovraccaricare l'apparecchio. Usare l'utensile elettrico destinato al tipo di lavoro da svolgere.** Con l'utensile elettrico adatto si lavora in modo migliore e più sicuro nel campo di potenza specificato.

**b) Non usare utensili elettrici con l'interruttore difettoso.** Un utensile elettrico che non può essere acceso o spento è pericoloso e deve essere riparato.

**c) Tirare la spina dalla presa e/o rimuovere una batteria rimovibile, prima di apportare modifiche all'apparecchio, sostituire**

**pezzi di utensili a inserto o rimuovere l'utensile elettrico.**

Questa misura previene l'avviamento involontario dell'utensile elettrico.

**d) Conservare gli utensili elettrici non usati fuori dalla portata di bambini. Non lasciare usare l'apparecchio a persone che non hanno familiarizzato con lo stesso o che non hanno letto le istruzioni.** Utensili elettrici sono pericolosi se usati da persone inesperte.

**e) Pulire l'utensile elettrico e l'utensile a inserto con accuratezza. Controllare se le parti in movimento funzionano perfettamente e non si inceppano, se sono presenti parti spezzate o danneggiate che possono compromettere il funzionamento dell'utensile elettrico. Fare riparare le parti danneggiate prima dell'impiego dell'apparecchio.**

Le cause di molti infortuni risiedono in una scarsa manutenzione degli utensili elettrici.

**f) Tenere gli utensili da taglio appuntiti e puliti.** Utensili da taglio curati con bordi taglienti appuntiti si inceppano meno facilmente e sono più facili da maneggiare.

**g) Usare l'utensile elettrico, gli accessori e i ricambi ecc. conformemente alle istruzioni. A tale proposito tenere in considerazione le condizioni di lavoro e l'attività da svolgere.** L'uso di utensili elettrici per scopi diversi da quelli previsti può generare situazioni pericolose.

**h) Mantenere le impugnature e le relative superfici asciutte, pulite e prive di olio e grasso.** Le impugnature e le relative superfici scivolose



non consentono un uso e un controllo sicuri dell'utensile elettrico in situazioni imprevedibili.

## 5) Rattamento e uso accurato di apparecchi a batteria

- a) **Ricaricare le batterie solo con caricabatteria consigliati dal produttore.** Un caricabatteria adatto per un determinato tipo di batterie è a rischio di incendio se viene usato con altri tipi di batteria.
- b) **Usare solo batterie previste per gli elettrodomestici.** L'uso di altre batterie può causare lesioni e pericolo di incendio.
- c) **Tenere la batteria non usata lontana da graffe, monete, chiodi, viti o altri oggetti di minuteria metallici che possono causare un cavallottamento dei contatti.** Un corto circuito tra i contatti della batteria può causare ustioni o incendi.
- d) **In caso di un'applicazione non corretta possono verificarsi fuoriuscite di liquidi dalla batteria. Evitare il contatto. In caso di contatto involontario, sciacquare con acqua. Se il liquido viene a contatto con gli occhi, consultare anche un medico.** Fuoriuscite di liquido della batteria può causare irritazioni della pelle o ustioni.
- e) **Non usare batterie danneggiate o modificate.** Le batterie danneggiate o modificate possono comportarsi in modo imprevedibile e causare incendi, esplosione o pericolo di lesioni.
- f) **Non esporre le batterie a fiamme o a temperature troppo elevate.** Le fiamme o temperature superiori a 130 °C possono essere causa

di un'esplosione.

- g) **Seguire tutte le indicazioni sulla ricarica e non caricare mai la batteria o l'utensile a batteria al di fuori dell'intervallo di temperatura indicato nelle istruzioni per l'uso.** Una ricarica errata o al di fuori dell'intervallo di temperatura ammesso può danneggiare irrimediabilmente la batteria e aumentare il pericolo di incendio.

## 6) Assistenza tecnica

- a) **Fare riparare l'utensile elettrico da personale specializzato qualificato e solo con ricambi originali.** In questo modo si garantisce il mantenimento della sicurezza dell'utensile elettrico.
- b) **Non effettuare mai la manutenzione di batterie danneggiate.** È opportuno far eseguire tutti gli interventi di manutenzione delle batterie esclusivamente dal produttore o da centri di assistenza autorizzati.

## Istruzioni di lavoro

- a) **Durante l'esecuzione di lavori in cui la vite può entrare a contatto con cavi elettrici nascosti o con il proprio cavo di allacciamento, afferrare l'elettrodotto dalle superfici isolate previste per l'impugnatura.** A seguito del contatto della vite con un cavo elettrico anche i componenti metallici dell'apparecchio possono trovarsi sotto tensione e provocare una scossa elettrica.
- b) **Tenere le mani lontane dagli elementi rotanti.** Prima di appoggiare l'utensile elettrico, attendere che si sia arrestato. Pericolo di ferimento!

- c) **Evitare di entrare a contatto con la punta o l'inserto, ovvero con il pezzo subito dopo la lavorazione.** Le parti possono essere ancora calde e possono cagionare ustioni.
- d) **Spegnere immediatamente l'utensile elettrico se l'inserto o la punta si blocca per sovraccarico o il ribaltamento del pezzo.** La perdita del controllo può causare ferimenti.
- e) **Fissare il pezzo da lavorare.** I pezzi da lavorare tenuti fermi da dispositivi di serraggio o da una morsa anziché dalle mani risultano posizionati in modo più sicuro.
- f) **In caso di materiali morbidi come ad es. l'alluminio o simili è possibile danneggiare la filettatura mediante uso come avvitatore a impulsi o la sede della vite serrando troppo.**
- g) **Proteggere se stessi e gli altri, anche le persone che si trovano nelle immediate vicinanze, mediante le misure e le procedure necessarie per evitare danni alla salute.**
- h) **Non utilizzare alcun accessorio diverso da quelli consigliati da PARKSIDE.** Ciò può causare scossa elettrica o incendi.



**Rispettare le avvertenze di sicurezza e le indicazioni per la ricarica e l'uso corretto indicato nelle istruzioni per l'uso delle batterie e del caricabatterie della serie (Parkside) X 20 V TEAM. Una descrizione dettagliata sul processo di carica e altre informazioni sono riportate nelle istruzioni per l'uso accluse separatamente.**

## Rischi residui

Anche se questo utensile elettrico viene usato conformemente alle disposizioni, rimangono sempre rischi residui. I seguenti pericoli possono verificarsi in relazione alla tipologia costruttiva e al tipo di esecuzione di questo elettrodomestico:

- a) Lesioni da parti mobili o superfici bollenti.
- b) Danni all'udito, qualora non venga indossata un'adeguata protezione dell'udito.
- c) Danni alla salute risultanti dalle oscillazioni mano-braccio, quando l'apparecchio viene usato per un periodo prolungato o non viene condotto o mantenuto conformemente alle disposizioni.



Avvertenza! Questo utensile elettrico genera un campo magnetico durante il funzionamento. In determinate condizioni questo campo può compromettere gli impianti medici attivi o passivi. Per ridurre il pericolo di lesioni gravi o letali, consigliamo alle persone con impianti medici di consultare il medico e il produttore dell'impianto medico prima di azionare la macchina.

## Comando

### A Inserire/sostituire gli utensili

1. Far scivolare la bussola desiderata (11-14) sull'alloggiamento dell'utensile (1).
2. Per rimuovere tirare la bussola dall'alloggiamento dell'utensile (1).

## B Impostare il senso di rotazione

Spostando il selettore senso di rotazione (5) è possibile passare dal senso orario a quello antiorario e viceversa.

 Modificare il senso di rotazione solo ad apparecchio fermo.

1. **Senso di rotazione orario:** Premere il selettore senso di rotazione (5) verso sinistra fino alla battuta.
2. **Senso di rotazione antiorario:** Premere il selettore senso di rotazione (5) verso destra fino alla battuta.

## Regolazione della coppia

1. Premere una volta brevemente sul tasto della coppia (7) per poter leggere dal display la coppia attualmente impostata.
2. Premere ripetutamente sul tasto della coppia (7) per poter regolare la coppia.

## C Rimozione/inserimento batterie

1. Per inserire le batterie (8) nell'apparecchio, spingere le batterie nell'apparecchio seguendo le barre di guida. Si innestano emettendo un suono.
2. Per rimuovere le batterie (8) dall'apparecchio, premere il tasto di sblocco (8a) sulle batterie stesse ed estrarle.

## Caricare la batteria

 Prima di ricaricare una batteria surriscaldata aspettare che si raffreddi.

 Caricare la batteria (8) quando è accesa ormai solo la spia a LED rossa dello stato di carica (8b).

1. All'occorrenza rimuovere la batteria (8) dall'apparecchio.
2. Infilare la batteria (8) nel vano del caricabatterie (9).
3. Collegare il caricabatterie (9) a una presa elettrica.
4. Quando la batteria è completamente carica, staccare il caricabatterie (9) dalla presa.
5. Staccare la batteria (8) dal caricabatterie (9).

## Accensione/spegnimento

1. A tal fine premere l'interruttore on/off (3).  
L'apparecchio gira con il numero di giri massimo.
2. Spegnimento: A tal fine rilasciare l'interruttore di accensione/spegnimento (3).

 Nelle pause di lavoro l'apparecchio può essere agganciato alla cinghia mediante la staffa di metallo integrata (15). Verificare che l'apparecchio sia spento e sia protetto dall'attivazione involontaria.

## Istruzioni di lavoro

- La coppia di serraggio dipende dal numero di giri selezionato e dalla durata dell'impulso.
- Utilizzare l'avvitatore a impulsi a batteria per stringere viti e dadi solo per il montaggio preliminare. La coppia di serraggio desiderata della vite o del dado non deve essere raggiunta con l'avvitatore a impulsi a batteria ma con

una chiave dinamometrica impostata sulla coppia desiderata.

- La coppia di serraggio effettivamente raggiunta va di norma verificata con una chiave dinamometrica!
- In casi di utilizzo prolungato continuativo dell'apparecchio, di tanto in tanto fare andare l'apparecchio per 10 secondi senza carico.
- Per raggiungere la potenza ottimale, non esercitare pressione sulla vite/sul dado.



Attenersi alle indicazioni del produttore per stringere viti o dadi. Seguire le indicazioni per la verifica di viti o dadi in base al tempo o alla potenza secondo il produttore.



Dopo una sostituzione della ruota si consiglia di verificare regolarmente le viti o i dadi della ruota. Questa verifica deve essere effettuata con una chiave dinamometrica dopo 50 - 100 km.

## D Inserimento della prolunga (optional)

1. Inserire la prolunga desiderata (\*) (non in dotazione) nell'alloggiamento dell'utensile (1).
2. Spingere la bussola desiderata (11-14) sulla prolunga (\*).
3. Per la rimozione estrarre la bussola dalla prolunga (\*).

## Pulizia e manutenzione



Spegnere l'apparecchio ed estrarre la batteria dall'apparecchio prima di eseguire lavori all'apparecchio.



Lasciare eseguire i lavori di riparazione e di manutenzione non descritti nelle presenti istruzioni d'uso dal nostro centro di assistenza tecnica. Usare solo ricambi originali. Pericolo di lesioni!

Eseguire i seguenti lavori di pulizia e manutenzione. In questo modo si garantisce un uso duraturo e affidabile.

## Pulizia



**L'apparecchio non deve essere spruzzato con acqua né immerso nell'acqua. Pericolo di scosse elettriche!**

- Tenere le feritoie di ventilazione (A 4), l'alloggiamento del motore (A 2) e le impugnature (A 6) dell'apparecchio pulite. A tale scopo usare un panno umido o una spazzola. Non usare detersivi o solventi. Possono causare danni irreparabili all'apparecchio.

## Conservazione

- Pulire l'apparecchio prima di riporlo.
- Conservare l'apparecchio nella valigetta in dotazione (A 10) in un luogo asciutto e fuori dalla portata dei bambini.

## Smaltimento/Rispetto dell'ambiente

Rimuovere la batteria dall'apparecchio e smaltire l'apparecchio, la batteria, gli accessori e l'imballo in modo da garantirne il corretto riciclaggio nel rispetto dell'ambiente. Smaltire il materiale di imballaggio ai sensi della normativa vigente.



Gli apparecchi elettrici non vanno smaltiti con i rifiuti domestici.



Non smaltire la batteria con i rifiuti domestici, nel fuoco (pericolo di esplosione) o in acqua. In caso di fuoriuscita di fumi o liquidi tossici, le batterie danneggiate possono essere nocive per l'ambiente e per la salute delle persone.

ponenti elettrici a corredo dell'apparecchio da smaltire.

Le batterie difettose o esauste devono essere riciclate secondo la direttiva 2006/66/CE.

Smaltire le batterie conformemente alle disposizioni locali. Consegnare la batteria in un centro di raccolta di batterie usate, dove verrà sottoposta a un corretto riciclaggio nel rispetto dell'ambiente. Per informazioni in merito rivolgersi al servizio di raccolta locale o al nostro Centro Assistenza.

Smaltire le batterie scariche. Consigliamo di coprire i poli con nastro adesivo per proteggere da un cortocircuito. Non aprire la batteria.

Direttiva 2012/19/UE sui rifiuti di apparecchiature elettriche ed elettroniche: Il consumatore è tenuto per legge al corretto riciclaggio nel rispetto dell'ambiente degli apparecchi elettrici ed elettronici al termine della loro vita utile. In questo modo si garantisce che vengano riciclati nel rispetto dell'ambiente e delle risorse.

A seconda del recepimento nel diritto nazionale, le possibilità sono le seguenti:

- restituzione a un punto vendita
- conferimento a un centro di raccolta ufficiale,
- restituzione al produttore/commerciante.

Tali disposizioni non contemplano gli accessori e i dispositivi ausiliari privi di com-

## **Pezzi di ricambio/Accessori**

**È possibile ordinare pezzi di ricambio e accessori all'indirizzo [www.grizzlytools.shop](http://www.grizzlytools.shop)**

Se non si dispone di una connessione Internet, contattare telefonicamente il centro di assistenza (vedere "Service-Center" a pag. 135). Tenere a portata di mano i numeri d'ordine riportati in basso.

Kit bussole: 4 Bussole (17mm, 19mm, 21mm, 23mm)..... 91105056

## Garanzia

Gentile cliente,

Su questo apparecchio Le viene concessa una garanzia di 3 anni a partire dalla data di acquisto.

In caso di difetti di questo prodotto può avanzare diritti legali nei confronti del venditore del prodotto. Tali diritti legali non vengono limitati dalla nostra garanzia qui di seguito rappresentata.

### Condizioni di garanzia

Il termine di garanzia inizia con la data di acquisto. La preghiamo di conservare in un luogo sicuro lo scontrino fiscale originale. Questo documento viene richiesto come prova d'acquisto.

Qualora subentrasse un difetto di materiale o di fabbricazione entro tre anni a partire dalla data di acquisto di questo prodotto, il prodotto verrà riparato o sostituito – a nostra discrezione - gratuitamente da noi. Questa prestazione di garanzia presuppone che venga presentato entro il termine di tre anni l'apparecchio difettoso e la prova d'acquisto (scontrino fiscale) e descritto brevemente per iscritto in che cosa consiste il difetto e quando si è verificato.

Se il difetto è coperto dalla nostra garanzia, riceverà il prodotto riparato oppure un prodotto nuovo. Con la riparazione o la sostituzione del prodotto non inizia un nuovo periodo di garanzia.

### Tempo di garanzia e diritti legali per vizi della cosa

Il periodo di garanzia non viene prolungato. Questo vale anche per parti sostituite e riparate. Difetti e vizi presenti già al momento dell'acquisto devono essere segnalati immediatamente dopo la rimozione dall'imballaggio. Riparazioni che accor-

rono dopo il periodo di garanzia sono a pagamento.

### Volume di garanzia

L'apparecchio è stato prodotto accuratamente secondo severe direttive di qualità e controllato con coscienza prima della consegna.

La prestazione di garanzia vale per difetti di materiale o di fabbricazione. Questa garanzia non si estende ai componenti del prodotto che sono soggetti a normale usura e che quindi possono essere visti come parti di usura (p. es. bussole) oppure per danneggiamenti delle parti fragili (p. es. interruttori).

Questa garanzia decade se il prodotto è stato danneggiato, non usato correttamente o non mantenuto. Per un uso corretto del prodotto devono essere osservate tutte le indicazioni riportate nelle istruzioni per l'uso. Destinazioni d'uso e azioni sconsigliate nelle istruzioni d'uso o dalle quali si viene avvertiti, sono tassativamente da evitare.

Il prodotto è destinato solo per i privati e non per uso commerciale. In caso di uso improprio, esercizio della forza e interventi non effettuati dalla nostra filiale di assistenza tecnica autorizzata, decade la garanzia.

### Svolgimento in caso di garanzia

Per garantire una rapida elaborazione della Sua pratica, La preghiamo di seguire le seguenti indicazioni:

per tutte le richieste tenere a portata di mano lo scontrino fiscale e il codice articolo (IAN 498507\_2204) come prova d'acquisto.

I codici articolo sono riportati sulla targhetta del tipo.

Nel caso in cui si dovessero verificare difetti funzionali o altri vizi, La preghiamo di contattare telefonicamente o per e-mail. Riceverà ulteriori informazioni sullo svolgimento del Suo reclamo.

Un prodotto rilevato come difettoso può essere inviato con porto franco all'indirizzo di assistenza comunicato, previa consultazione del nostro servizio di assistenza tecnica, allegando la prova d'acquisto (scontrini fiscali) e l'indicazione, in che cosa consiste il difetto e quando si è verificato. Per evitare problemi di accettazione e costi aggiuntivi, usare tassativamente solo l'indirizzo che Le è stato comunicato. Assicurarsi che la spedizione non avvenga in porto assegnato, con merce ingombrante, corriere espresso o altro carico speciale. Spedire l'apparecchio inclusi tutti gli accessori forniti insieme al momento dell'acquisto e garantire un imballaggio di trasporto sufficientemente sicuro.

## Servizio di riparazione

Riparazioni non soggette alla garanzia possono essere effettuate dietro fattura dalla nostra filiale di assistenza tecnica previo preventivo gratuito da parte della stessa. Possiamo lavorare solo apparecchi che vengono spediti sufficientemente imballati e affrancati.

Attenzione: Spedire l'apparecchio alla nostra filiale in condizioni pulite e con l'indicazione del difetto.

Apparecchi spediti in porto assegnato - con merce ingombrante, corriere espresso o altro carico speciale - non vengono accettati. Lo smaltimento degli apparecchi difettosi spediti viene effettuato da noi gratuitamente.

## Service-Center

**IT Assistenza Italia**  
Tel.: 800781188  
E-Mail: grizzly@lidl.it  
**IAN 498507\_2204**

**MT Assistenza Malta**  
Tel.: 80062230  
E-Mail: grizzly@lidl.com.mt  
**IAN 498507\_2204**

## Importatore

Non dimenticare che il seguente indirizzo non è un indirizzo di assistenza tecnica. Contattare prima di tutto il centro di assistenza tecnica sopra nominato.

**Grizzly Tools GmbH & Co. KG**  
Stockstädter Straße 20  
DE-63762 Großostheim  
GERMANIA  
[www.grizzlytools.de](http://www.grizzlytools.de)

## Sadržaj

<b>Bevezető</b> .....	<b>136</b>
<b>Rendeltetés</b> .....	<b>136</b>
<b>Általános leírás</b> .....	<b>137</b>
Szállítási terjedelem .....	137
Áttekintés .....	137
Működésleírás .....	137
<b>Műszaki adatok</b> .....	<b>137</b>
Töltési idő.....	138
<b>Biztonsági tudnivalók</b> .....	<b>139</b>
Szimbólumok és ábrák .....	139
Általános biztonsági tudnivalók elektromos szerszámgépekhez.....	139
További biztonsági utasítások .....	142
Maradék rizikó.....	143
<b>Kezelés</b> .....	<b>143</b>
Szerszám behelyezése/cseréje.....	143
Forgásirány beállítása .....	143
Forgatónyomaték beállítása.....	144
Akkumulátorok behelyezése/ kivétele .....	144
Akkumulátor töltése .....	144
Be-/kikapcsolás .....	144
<b>A munkavégzésre vonatkozó utasítások</b> .....	<b>144</b>
Hosszabbító felhelyezése .....	145
<b>Tisztítás és karbantartás</b> .....	<b>145</b>
Tisztítás.....	145
<b>Tárolás</b> .....	<b>145</b>
<b>Eltávolítás és környezetvédelem</b> .....	<b>145</b>
<b>Pótalkatrészek/Tartozékok</b> .....	<b>146</b>
<b>HU JÓTÁLLÁSI TÁJÉKOZTATÓ</b> .....	<b>147</b>
<b>Az eredeti CE megfelelőségi nyilatkozat fordítása</b> .....	<b>225</b>
<b>Robbantott ábra</b> .....	<b>232</b>

## Bevezető

Gratulálunk az Ön által megvásárolt új berendezéshez. Ezzel egy kiváló minőségű termék mellett döntött.

A jelen készülék minőségét a gyártás alatt ellenőrizték és alávetették egy végső ellenőrzésnek. Ezzel a készülék működőképessége biztosított.



A használati útmutató a termék részét képezi. Fontos utasításokat tartalmaz a biztonságra, a használatra és a hulladékeltávolításra vonatkozóan. A termék használata előtt ismerkedjen meg az összes kezelési és biztonsági útmutatással. A terméket csak a leírtaknak megfelelően és a megadott használati területen lehet alkalmazni.

Őrizze meg jól az útmutatót és a termék harmadik személynek való továbbadása esetén mellélkelje az összes dokumentumot.

## Rendeltetés

A készülék csavarok be-, illetve kicsavarására, valamint csavaranyák be-, illetve kicsavarására használható. Jelen útmutatóban nem nyomtatékkal megengedett alkalmazásoktól eltérő minden egyéb használat a gép károsodását okozhatja, és komoly veszélyt jelenthet a kezelő számára. A készülék felnőttek általi használatra tervezett. 16. életévüket betöltött fiatalok csak felügyelet mellett használhatják. A kezelő vagy a használó felelős a személyekkel vagy azok tulajdonával történt balesetekért vagy károkért.

A gyártó nem felel a rendeltetésellenes használatból vagy a hibás kezeléssel adódó károkért. Ez a berendezés nem alkalmas ipari használatra. Ipari alkalmazás esetén megszűnik a garancia.



A készülék a (Parkside) X 20 V TEAM sorozat része és a (Parkside) X 20 V TEAM sorozat akkumulátoraival üzemeltethető. Az akkumulátorokat csak a (Parkside) X 20 V TEAM sorozat töltőivel szabad tölteni.

## Általános leírás

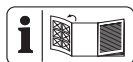

Az ábrákat az első kihajtható oldalon található.

## Szállítási terjedelem

Csomagolja ki a készüléket és ellenőrizze teljességét:

- Akkus autós csavarozó
- 4 Csatlakozó aljzat (17 mm, 19 mm, 21 mm, 23 mm)
- Tároló koffer
- Használati utasítás



Az akkumulátort és a töltőt nem tartalmazza.

## Áttekintés

- 1 Szerszámtartó
- 2 Készülékház
- 3 Be-/kikapcsoló gomb
- 4 Nyílás
- 5 Forgásirány kapcsoló
- 6 Kezelje
- 7 forgatónyomaték gomb
- 8 akkumulátor
- 8a kireteszelő gomb
- 8b töltésszint-kijelző
- 9 töltő
- 10 Tároló koffer
- 11 Csatlakozó aljzat, 23 mm
- 12 Csatlakozó aljzat, 21 mm
- 13 Csatlakozó aljzat, 19 mm
- 14 Csatlakozó aljzat, 17 mm
- 15 fémkengyel

## Működésleírás

Az akkumulátoros forgó-ütvecsavarozó az óramutató járásával megegyező/ellentétes irányba működik és egy 1/2" négyszögletes befogója van. A készülék ütvecsavarozó funkciója egyenletes forgatóütésekkel alakítja át motor erejét. Az ütőmű a meghúzásnál és kioldáskor lép működésbe.

## Műszaki adatok

**Akkus autós csavarozó ..... PASSK 20-Li B2**

Bemeneti feszültség U .....	20 V==
Üresjárat fordulat/szám $n_0$ .....	0-2300 min <sup>-1</sup>
Max. forgatónyomaték, kemény csavarezés (óramutató járásával megegyező irányban) .....	400 Nm
Max. forgatónyomaték, kemény csavarezés (óramutató járásával ellentétes irányban) .....	400 Nm
Szerszámtartó.....	1/2"
Tömeg (tartozékok nélkül) .....	1,88 kg
Védelmi mód .....	IPX0
Hangnyomásszint	
( $L_{PA}$ ) .....	101,1 dB, $K_{PA} = 3$ dB
Hangteljesítményszint	
( $L_{WA}$ ) .....	112,1 dB; $K_{WA} = 3$ dB
Vibráció ( $a_h$ ) .....	10,32 m/s <sup>2</sup> ; $K = 1,5$ m/s <sup>2</sup>
Hőmérséklet .....	max. 50 °C
Töltés .....	4 - 40 °C
Üzemeltetés .....	-20 - 50 °C
Tárolás.....	0 - 45 °C
akkumulátor.....	Li-ion
Smart akkumulátorokkal történő használat esetén	
(Smart PAPS 204 A1/Smart PAPS 208 A1)	
Munkafrekvencia/	
Frekvenciasáv .....	2400 - 2483,5 MHz
max. átviteli teljesítmény .....	≤ 20 dBm

A megadott rezgés-összérték(ek) és a megadott zajkibocsátási érték(ek) szabványosított mérési eljárással lettek meghatározva.

tározva és felhasználhatók az elektromos kéziszerszám egy másik készülékkel történő összehasonlítására.

A megadott rezgés-összérték(ek) és a megadott zajkibocsátási érték(ek) a terhelés előzetes megbecsüléséhez is felhasználhatók.



**Figyelmeztetés:**

A rezgés- és zajkibocsátási értékek az elektromos kéziszerszám tényleges használata során eltérhetnek a megadott értékektől, az elektromos kéziszerszám használatától függően és különösen attól, hogy milyen munkadarab kerül megmunkálásra. A kezelő védelme érdekében meg kell határozni azon biztonsági intézkedéseket, amelyek a tényleges használati feltételek melletti kitétség becslésén alapulnak (ennek során az üzemi ciklus valamennyi részét figyelembe kell venni, például azokat az időszakokat is, amelyekben

az elektromos szerszámot kikapcsolták, és azokat, amelyekben ugyan azt bekapcsolták, de terhelés nélkül fut).

**Töltési idők**

A készülék a (Parkside) X 20 V TEAM sorozat része és a (Parkside) X 20 V TEAM sorozat akkumulátoraival üzemeltethető. A Parkside X 20 V TEAM sorozat akkumulátorait csak a (Parkside) X 20 V TEAM sorozat töltőivel szabad tölteni.

Javasoljuk, hogy ezt a készüléket kizárólag az alábbi akkumulátorokkal üzemeltesse: PAP 20 B1, PAP 20 B3, Smart PAPS 204 A1, Smart PAPS 208 A1. Javasoljuk, hogy ezeket az akkumulátorokat az alábbi töltőkkel töltsse: PLG 20 A3, PLG 20 C1, PLG 20 C3, PLG 20 A4, PDSLIG 20 A1, Smart PLGS 2012 A1.

Töltési idő (perc)	PAP 20 A1 PAP 20 B1	PAP 20 A2	PAP 20 A3 PAP 20 B3 Smart PAPS 204 A1	Smart PAPS 208 A1
PLG 20 A1 PLG 20 A4 PLG 20 C1	60	90	120	240
PLG 20 A2	45	60	80	165
PLG 20 A3 PLG 20 C3	35	45	60	120
PDSLIG 20 A1	35	45	60	120
Smart PLGS 2012 A1	35	40	50	55

## Biztonsági tudnivalók

A készülék használata során figyelembe kell venni a biztonsági tudnivalókat.

### Szimbólumok és ábrák

#### Szimbólumok az utasításban:



**Veszélyjelek a személyi sérülés vagy anyagi kár elhárítására vonatkozó utasításokkal.**



**Figyelmeztető jelzés áramütés okozta személyi sérülések megelőzésére vonatkozó információval.**



Utasító jelzések az anyagi kár elhárítására vonatkozó utasításokkal.



Tájékoztató jelzések, amelyek a szerszámgép optimális kezeléséről informálnak.

#### A készüléken található képlek:



Figyelmesen olvassa végig a kezelési utasítást.



A készülék a X 20 V TEAM sorozat része.



Figyelem! Forró felület.  
Égésveszély



Az elektromos készülékek nem tartoznak a háztartási hulladékok közé

## Általános biztonsági tudnivalók elektromos szerszámgépekhez



**FIGYELMEZTETÉS! Olvassa el az elektromos kéziszerszámhoz tartozó összes biztonsági utasítást, tudnivalót, illusztrációt és műszaki adatot.** A biztonsági tudnivalók és utasítások betartásának elmulasztása áramütést, tüzet és/vagy súlyos sérüléseket okozhat.

A jövőbeni használat érdekében őrizzen meg minden biztonsági tudnivalót és útmutatót.

A biztonsági tudnivalókban alkalmazott „elektromos szerszámgép” fogalom hálózatról működtetett elektromos szerszámgépekre (hálózati kábellel) és akkuval működtetett elektromos szerszámgépekre (hálózati kábel nélkül) vonatkozik.

### 1) Munkahelyi biztonság

- Munkaterületét mindig tartsa tisztán és jól megvilágítva.** A rendetlenség vagy a megvilágítatlan munkaterületek balesetekhez vezethetnek.
- Ne dolgozzon az elektromos szerszámgéppel robbanásveszélyes környezetben, ahol éghető folyadékok, gázok vagy porok találhatóak.** Az elektromos szerszámgépek szikrákat hoznak létre, melyek meggyújthatják a port vagy a gőzöket.
- Az elektromos szerszámgép használata közben tartsa távol a gyermekeket és az egyéb személyeket.** Ha elvonják a figyelmét, elveszítheti a szerszámgép feletti uralmat.

## 2) Elektromos biztonság

- a) Az elektromos szerszámgép csatlakozó dugójának passzolnia kell a dugaszoló aljzatba. A dugót semmilyen módon sem szabad módosítani. Ne használjon adapterdugókat védőföldelt elektromos szerszámgépekkel együtt. A módosítás nélküli dugók és a megfelelő dugaszoló aljzatok csökkentik az áramütés kockázatát.
- b) Kerülje teste érintkezését a földelt felületekkel, mint pl. csövekkel, fűtőtestekkel, tűzhelyekkel és hűtőszekrényekkel. Megnö az áramütés veszélyének kockázata, ha az Ön teste földelve van.
- c) Az elektromos szerszámgépeket esőtől és nedvességtől távol kell tartani. Nő az áramütés kockázata, ha víz hatol be az elektromos szerszámgépbe.
- d) Ne használja a kábelt rendeltetésétől eltérő célokra, az elektromos szerszámgép hordozásához, felakasztásához vagy a dugó dugaszoló aljzataból történő kihúzásához. Tartsa távol a kábelt hőtől, olajtól, éles peremektől vagy mozgásban lévő készülékelemektől. A sérült vagy összegabalyodott kábelek növelik az áramütés kockázatát.
- e) Ha egy elektromos szerszámgéppel a szabadban akar dolgozni, csak olyan hosszabbító kábelt használjon, amely külső terekben is alkalmazható. A kültéri használatra alkalmas hosszabbító kábel alkalmazása csökkenti az áramütés kockázatát.
- f) Ha az elektromos kéziszerszám nedves helyen történő használata elkerülhetetlen, használjon áram-védőkapcsolót. Az áram-védőkapcsoló használata csökkenti az áramütés kockázatát.

## 3) Személyek biztonsága

- a) Legyen figyelmes, ügyeljen arra, hogy mit csinál és végezze a munkát racionálisan az elektromos szerszámgéppel. Soha ne használjon elektromos szerszámgépet, ha fáradt, illetve kábítószerek, alkohol vagy gyógyszerek hatása alatt áll. Egy elektromos szerszámgép használata közben egyetlen figyelmetlen pillanat is komoly sérülésekhez vezethet.
- b) Hordjon személyi védőfelszerelést és mindig egy védőszemüveget. A személyi védőfelszerelés, mint a pormaszok, a csúszásálló biztonsági cipők, a védősisak vagy a hallásvédő viselése, az elektromos szerszámgép mindenkor fajtája és alkalmazása függvényében, csökkenti a sérülések kockázatát.
- c) Kerülje a véletlen üzembe helyezést. Győződjön meg arról, hogy az elektromos szerszámgép ki van kapcsolva, mielőtt áramellátásra és/vagy akkura csatlakoztatja, felemeli vagy hordozza. Balesetekhez vezethet, ha az elektromos szerszámgép hordozása közben a kapcsolón tartja az ujját, vagy a készüléket bekapcsolva csatlakoztatja az áramellátásra.
- d) Az elektromos szerszámgép bekapcsolása előtt távolítsa el a beállító szerszámokat vagy a csavarkulcsot. A forgó készülékreszekben lévő szerszám vagy kulcs sérülésekhez vezethet.
- e) Kerülje az abnormális testtartást. Gondoskodjon a stabil álló helyzetről és mindenkor tartsa meg egyensúlyát. Így váratlan helyzetekben jobban tudja kontrollálni az elektromos szerszámgépet.
- f) Viseljen megfelelő ruházatot. Ne viseljen bő ruházatot vagy ékszereket. Hátját, ruházatát és kesztyűit tartsa távol

a mozgásban lévő alkotóelemektől. A mozgásban lévő alkotóelemek elkapják a laza ruházatot, az ékszereket vagy a hosszú haját.

g) **Amennyiben a készülékhez porelszívó és porgyűjtő berendezés is szerelhető, akkor azokat fel kell helyezni és megfelelően használni kell.** Porelszívó alkalmazása csökkentheti a por miatti veszélyeztetéseket.

h) **Ne gondolja, hogy biztonságban van és ne hagyja figyelmen kívül az elektromos kéziszerszámokra vonatkozó biztonsági előírásokat akkor sem, ha többszöri használat után jól ismeri az elektromos kéziszerszám használatát.** A figyelmetlenség már a másodperc törtrésze alatt is súlyos sérülésekhez vezethet.

#### 4) Az elektromos szerszámgép alkalmazása kezelése

a) **Ne terhelje túl a készüléket. Munkájához használja az annak megfelelő elektromos szerszámgépet.** A megfelelő elektromos szerszámgéppel jobban és biztonságosabban dolgozhat a megadott teljesítménytartományban.

b) **Ne használjon olyan elektromos szerszámgépet, melynek meghibásodott a kapcsolója.** A nem be- vagy kikapcsolható elektromos szerszámgép veszélyes és meg kell javíttatni.

c) **Húzza ki a hálózati csatlakozódugót a csatlakozóaljzatból és/vagy távolítsa el a levehető akkumulátort, mielőtt beállításokat végez a készüléken, betétszerszámokat cserél vagy az elektromos kéziszerszámot elteszi.** Ez az óvintézkedés megakadályozza az elektromos szerszámgép véletlen beindulását.

d) **A használaton kívül lévő elektromos szerszámgépek tárolása gyermekek által el nem érhető helyen történjen. Ne engedje, hogy olyan személyek használják a készüléket, akik azt nem ismerik és jelen utasításokat nem olvasták el.** Az elektromos szerszámgépek veszélyesek, ha azokat tapasztalatlan személyek használják.

e) **Gondosan ápolja az elektromos kéziszerszámot és a betétszerszámokat. Ellenőrizze, hogy a mozgatható alkotóelemek kifogástalanul működjenek, és ne szoruljanak, illetve hogy ne legyenek eltörve vagy olyan mértékben megsérülve alkotóelemek, hogy az csorbítsa az elektromos szerszámgép működését.** A készülék használata előtt a sérült alkotóelemeket javíttassa meg. Számos baleset okát a rosszul karbantartott elektromos szerszámgépek képezik.

f) **A vágószerszámokat tartsa élesen és tisztán.** A gondosan ápoltt, éles vágóélekkel rendelkező vágószerszámok kevésbé szorulnak be és könnyebben vezethetők.

g) **Az elektromos szerszámgépet, a tartozékokat, a behelyezhető szerszámokat stb. alkalmazza jelen utasításoknak megfelelően. Eközben vegye figyelembe a munkafeltételeket és a kivitelezendő tevékenységet.** Az elektromos szerszámgépek rendeltetés szerinti alkalmazásuktól eltérő célra történő használata veszélyes situációkat teremthet.

h) **A markolatokat és fogófelületeket tartsa szárazon, tisztán és olaj- illetve zsírinteszen.** A csúszós markolatok és fogófelületek nem teszik lehetővé az elektromos kéziszerszám biztonságos használatát és irányítását váratlan helyzetekben.

## 5) Akkus készülékek gondos kezelése és használata

- a) Az akkukat csak a gyártó által javasolt akkutöltőkben töltsse fel. Meghatározott fajtájú akkukhoz készült akkutöltő eltérő fajtájú akkukkal történő használata esetén tűzveszély áll fenn.
- b) Az elektromos szerszámgépekben mindig csak az azokkal történő használat céljára rendeltetett akkukat használja. Az eltérő akkuk használata sérüléseket okozhat és tűzveszélyt rejt magában.
- c) A használaton kívüli akkut tartsa távol gemkapcsoktól, érméktől, kulcsoktól, szögektől, csavaroktól és egyéb olyan apró fémtárgyaktól, melyek az érintkezők áthidalását okozhatják. Az akku érintkezői között fellépő rövidzárlat égési sérüléseket okozhat és tűzveszélyes.
- d) Hibás alkalmazás esetén folyadék juthat ki az akkuból. Kerülje az azzal való érintkezést. Véletlen érintkezés esetén vízzel alaposan le kell öblíteni. Ha a folyadék szembe kerül, kérje orvos segítségét is. A kifolyt akkufolyadék irritálhatja a bőrt vagy égési sérüléseket okozhat.
- e) Ne használjon sérült vagy átalakított akkumulátort. A sérült vagy átalakított akkumulátorok előre nem látható módon viselkedhetnek, és tüzet, robbanást vagy személyi sérülést okozhatnak.
- f) Ne tegyen ki akkumulátort tűznek vagy magas hőmérsékletnek. Tűz vagy 130 °C feletti hőmérséklet robbanást okozhat.
- g) Kövesse a töltésre vonatkozó utasításokat és soha ne töltsse az akkumulátort vagy az akkumulátoros szerszámot a használati útmutatóban megadott hőmérsékleti tartományon kívül. A helytelen vagy a megengedett hőmér-

sékleti tartományon kívüli töltés tönkre teheti az akkumulátort és növeli a tűzveszélyt.

## 6) Vevőszolgálat

- a) Elektromos szerszámgépe javíttatásához csak szakképzett szakembert vegyen igénybe. Ezzel biztosított, hogy az elektromos szerszámgép biztonságos marad.
- b) Soha ne végezzen karbantartást sérült akkumulátorokon. Az akkumulátorok valamennyi karbantartását csak a gyártó vagy hivatalos vevőszolgálatok végezhetik.

## További biztonsági utasítások

- a) A készüléket csak a szigetelt markoló felületénél fogja meg, ha olyan munkát végez, ahol a csavar rejtett kábelekkbe vagy a készülék saját csatlakozó-vezetékeibe ütközhet. A csavar feszültség alatt álló kábellel való érintkezése a készülék fém részeit is feszültség alá helyezheti és áramütést okozhat.
- b) Ne nyúljon a forgó alkatrészek közelébe. Várja meg, amíg az elektromos kéziszerszám teljesen leáll, mielőtt leteszi azt. Sérülésveszély áll fent.
- c) Ne nyúljon a szerszámbetétekhez vagy a munkadarabhoz közvetlenül a megmunkálás után. Az alkatrészek még forrók lehetnek és égési sérülést okozhatnak.
- d) Azonnal kapcsolja ki az elektromos kéziszerszámot, ha a szerszámbetét túlterhelés vagy a munkadarab elakadása miatt blokkol. Személyi sérülést okozhat, ha elveszti uralmát a készülék felett.

- e) **Rögzítse a munkadarabot.** Egy befogó eszközzel vagy satuval rögzített munkadarab stabilabban tartható, mint kézzel.
- f) **Puha anyagok, pl. alumínium vagy hasonlók esetén az ütvecsavarozó használatakor megsérülhet a menet vagy a csavar illeszkedése, ha túl erősen húzzák meg.**
- g) **Védje magát és másokat, a közvetlen közelében tartózkodó személyeket is, mindenkor szükséges óvintézkedésekkel vagy egészségkárosodást megelőző intézkedésekkel.**
- h) **Ne használjon olyan tartozékokat, amelyeket a PARKSIDE nem ajánl.** Ez áramütést vagy tüzet okozhat.



**Vegye figyelembe a (Parkside) X 20 V TEAM akkumulátor és töltő használati útmutatójában lévő töltésre és helyes használatra vonatkozó biztonsági utasításokat és tudnivalókat. A töltés részletes leírása és további információk ebben a külön használati útmutatóban találhatók.**

## Maradék rizikó

Akkor is, ha Ön az elektromos szerszámát az előírásoknak megfelelően használja, mindig fennáll egy bizonyos maradék rizikó. A következő veszélyek léphetnek fel az elektromos szerszám felépítésével és kivitelezésével kapcsolatban:

- a) mozgó alkatrészek vagy forró felületek okozta sérülések;
- b) halláskárosodás, amennyiben nem viselne megfelelő fülvédőt;
- c) egészségkárosodás, amely a kéz és a

kar rezgéséből következik, amennyiben a berendezést hosszabb időn keresztül használná vagy azt nem az előírásoknak megfelelően vezetné vagy karbantartaná.



**Figyelem!** A jelen elektromos szerszám üzem közben elektromágneses mezőt gerjeszt. Ez a mező bizonyos körülmények között aktív vagy passzív módon orvosi implantátumokat befolyásolhat. Annak érdekében, hogy a komoly vagy halálos sérülések veszélyét csökkentsék, az orvosi implantátumokat viselő személyeknek ajánljuk, konzultáljanak orvosukkal és az orvosi implantátum gyártójával, mielőtt használnák a gépet.

## Kezelés



### Szerszám behelyezése/ cseréje

1. Tolja fel a kívánt csavarozót (11-14) a szerszámbe fogóra (1).
2. Eltávolításához a csavarozót húzza le a szerszámbe fogóról (1).



### Forgásirány beállítása

A forgásirány kapcsoló (5) eltolásával váltogathat jobb és bal irányú forgás között.



A forgásirány váltás kizárólag üzemben kívüli készüléken végezhető!

1. **Jobbmenet:** Nyomja a forgásiránykapcsolót (5) balra ütközésig.
2. **Balmenet:** Nyomja a forgásiránykapcsolót (5) jobbra ütközésig.

## Forgatónyomaték beállítása

1. Nyomja meg egyszer röviden a forgatónyomaték gombot (7) és olvassa le az aktuálisan beállított forgatónyomatékot az alatta lévő kijelzőről.
2. Nyomja meg többször a forgatónyomaték gombot (7) a beállított forgatónyomaték megváltoztatásához.

## C Akkumulátorok behelyezése/kivétele

1. Az akkumulátorok (8) készülékbe történő behelyezéséhez csúsztassa be az akkumulátorokat a vezetősínek mentén a készülékbe. Ezek hallhatóan bekatannak.
2. Az akkumulátorok (8) készülékből történő kivételéhez nyomja meg az akkumulátorokon lévő kireteszelő gombot (8a) és húzza ki az akkumulátorokat.

## Akkumulátor töltése

 Töltés előtt hagyja lehűlni a felmelegedett akkumulátort.

 Töltse fel az akkumulátort (8), ha a töltésszint-kijelzőnek (8b) már csak a piros LED-je világít.

1. Adott esetben vegye ki az akkumulátort (8) a készülékből.
2. Csúsztassa az akkumulátort (8) a töltő (9) töltőnyílásába.
3. Csatlakoztassa a töltőt (9) egy csatlakozóaljzathoz.
4. Feltöltést követően válassza le a töltőt (9) a hálózatról.
5. Húzza ki az akkumulátort (8) a töltőből (9).

## Be-/kikapcsolás

1. Nyomja meg a be-/kikapcsoló gombot (3). A készülék maximális fordulatszámra fut fel.
2. A kikapcsoláshoz engedje el a Be-/kikapcsoló gombot.

 A munkaszünetekben a készülék a beépített fémkengyellel (1.5) az övre akasztható. Ügyeljen arra, hogy a készülék ki legyen kapcsolva és biztosítva legyen véletlen bekapcsolás ellen.

## A munkavégzésre vonatkozó utasítások

- A meghúzási fordulatszám a választott fordulatszámától és az ütésidőtől függ.
- Az akkumulátoros forgó-ütvecsavarozót csavarok és anyák meghúzása esetén kizárólag előszereléshez használja. A csavar vagy anya kívánt cél-forgatónyomatékát nem az akkumulátoros forgó-ütvecsavarozóval kell elérni, hanem egy a cél-forgatónyomatéokra beállított nyomatékkulccsal.
- A ténylegesen elért forgatónyomatékot alapvetően nyomatékkulccsal kell ellenőrizni
- A készülék hosszabb ideig tartó használata esetén időnként járassa a készüléket 10 másodperc terhelés nélkül.
- Az optimális ütőerő elérése érdekében ne gyakoroljon nyomást a csavarra/anyára.



Mindig figyeljen a gyártó utasításaira a csavarok vagy anyák meghúzására vonatkozóan. Kövesse a csavarok vagy anyák idő vagy teljesítmény szerinti ellenőrzésére vonatkozó gyártói előírásokat.





A kerékcsereét követően rendszeresen ellenőrizni kell a kerékcsavarokat vagy kerékanyákat. Ezt az ellenőrzést egy nyomatékkelccsal kell végezni 50 - 100 km után.

## D Hosszabbító felhelyezése (opcionális)

1. Helyezze a kívánt hosszabbítót\* (nem része a csomagnak) a szerszám-befogóra (1).
2. Tolja fel a kívánt dugókulcsfejet(11-14) a hosszabbítóra\*).
3. Az eltávolításhoz húzza le a dugókulcsfejet a hosszabbítóról\*).

## Tisztítás és karbantartás



Kapcsolja ki a berendezést és minden a munkavégzés előtt vegye ki a berendezésből az akkumulátort.



Valamennyi, jelen útmutatóban nem ismertetett munkát csak szerviz-központunk hajthatja végre. Csak eredeti alkatrészeket használjon.

Rendszeresen végezze el a következő tisztító és karbantartási munkákat. Ezzel biztosítja a hosszú és megbízható használatot.

## Tisztítás



**A berendezést nem szabad sem vízzel lemosni, sem vízbe mártani. Áramütés veszélye áll fenn!**

- Tartsa tisztán a légréseket (A 4), a motorházat és a berendezés markolatát (A 6). Használjon ehhez egy

nedves rongyot vagy egy kefért. Ne használjon tisztítószert ill. higítót. Azzal a berendezést visszavonhatatlanul megrongálhatja.

## Tárolás

- Tárolás előtt tisztítsa meg a készüléket.
- Tárolja a készüléket a mellékelt tároló kofferben (A 10) száraz helyen és gyermekektől elzárva.

## Eltávolítás és környezetvédelem

Wyjmij akumulator z urzqdzienia i przekaż urzqdzenie, jego akcesoria i opakowanie do zgodnej z przepisami o ochronie środowiska naturalnego utylizacji.



Az elektromos készülékek nem tartoznak a háztartási hulladékok közé.



Ne dobjon beépített akkumulátorral rendelkező készülékeket a háztartási hulladékba, tűzbe (robbanásveszély) vagy vízbe. A sérült akkumulátorok kárt tehetnek a környezetben és károsak lehetnek az egészségre, ha mérgező gőzök és folyadékok szivárognak ki belőlük.

Az elektromos és elektronikus berendezések hulladékairól szóló 2012/19/EU irányelv: Az elhasználdott elektromos készülékeket külön kell gyűjteni és környezetbarát módon újra kell hasznosítani. A nemzeti jogba való átültetéstől függően a következő lehetőségek állnak rendelkezésre:

- visszaadás a vásárlás helyén,
- leadás egy hivatalos gyűjtőhelyen,

- visszaküldés a gyártónak/forgalmazónak. Meghibásodott beküldött készüléke ártalmatlanítását ingyen elvégezzük

Ez nem érinti a hulladékká vált készülékek tartozékait és elektromos alkatrészek nélküli segédeszközeit.

A meghibásodott vagy elhasználódott akkumulátorokat a 2006/66/EK irányelv szerint kell újrahasznosítani.

A készüléket a helyi előírásoknak megfelelően ártalmatlanítsa. A készüléket egy gyűjtőhelyen adja le, ahol környezetbarát újrahasznosításra kerül. Érdeklődjön a helyi hulladékgyűjtő szolgáltatónál vagy szerviz-központunkban.

A készüléket lemerült akkumulátorral ártalmatlanítsa. Ne nyissa fel a készüléket és az akkumulátort.

## **Pótalkatrészek/Tartozékok**

**Pótalkatrészeket és tartozékokat az alábbi honlapon rendelhet:  
[www.grizzlytools.shop](http://www.grizzlytools.shop)**

Ha nincs internete, úgy telefonon hívja fel szerviz-központunkat (lásd 147. oldal).  
Tartsa készenlétben a megfelelő rendelési számot

Csavarozó-készlet: 4 Csatlakozó aljzat (17mm, 19mm, 21mm, 23mm)..... 91105056

## HU JÓTÁLLÁSI TÁJÉKOZTATÓ

A termék megnevezése: <b>Akkus autós csavarozó</b>	Gyártási szám: <b>IAN 498507_2204</b>
A termék típusa: <b>PASSK 20-Li B2</b>	
A gyártó cégneve, címe, e-mail címe: <b>Grizzly Tools GmbH &amp; Co. KG</b> Stockstädter Straße 20 63762 Großostheim Germany E-Mail: service@grizzlytools.de	Szerviz neve, címe, telefonszáma: Szerviz Magyarország Tel.: 06800 21225 E-Mail: grizzly@lidl.hu W+T Környezetvédelmi és Szolgáltató Kft. Dunapart also 138 2318 Szigetszentmárton Tel.: 0624 456 672
Az importáló/ forgalmazó neve és címe: Lidl Magyarország Kereskedelmi Bt., H-1037 Budapest, Rádl árok 6.	

1. A jótállási idő a Magyarország területén, Lidl Magyarország Kereskedelmi Bt. üzlethelyén történt vásárlás napjától számított 3 év, amely jogvesztő. A jótállási idő a fogyasztó részére történő átadással, vagy ha az üzembe helyezést a forgalmazó, vagy annak megbízottja végzi, az üzembe helyezés napjával kezdődik.
2. A jótállási igény a jótállási jeggyel és/vagy a vásárlást igazoló blokkal érvényesíthető. A jótállási jegy szabálytalan kiállítása, vagy átadásának elmaradása nem érinti a jótállási kötelezettség-vállalás érvényességét. Kérjük, hogy a vásárlás tényének és időpontjának bizonyítására őrizze meg a pénztári fizetésnél kapott jótállási jegyet és a vásárlást igazoló blokkot.
3. A vásárlástól számított három munkanapon belül érvényesített csereigény esetén a forgalmazó köteles a terméket kicserélni, feltéve ha a hiba a rendeltetésszerű használatot akadályozza. A jótállási jogokat a termék tulajdonosaként a fogyasztó érvényesítheti az áruházakban, valamint a jótállási tájékoztatóban feltüntetett szervizekben. (A magyar Polgári Törvénykönyv alapján fogyasztónak minősül a szakmája, önálló foglalkozása vagy üzleti tevékenysége körén kívül eljáró természetes személy.)

A jótállás ideje alatt a fogyasztó hibás teljesítés esetén kérheti a termék kijavítását, kicserélését, vagy ha a termék nem javítható vagy cserélhető, vagy az a forgalmazónak aránytalan többletköltséggel járna, illetve a fogyasztó kijavításhoz, kicseréléshez fűződő érdeke alapos ok miatt megszűnt, árleszállítást kérhet, vagy elállhat a szerződéstől és visszakérheti a vételárat. A kijavítás során a termékbe csak új alkatrész kerülhet beépítésre.

4. A fogyasztó a hiba felfedezése után a lehető legrövidebb időn belül köteles a hibát bejelenteni és a terméket a jótállási jogok érvényesítése céljából átadni. A hiba fel-

dezésétől számított két hónapon belül bejelentett jótállási igényt időben közöltnek kell tekinteni. A közlés elmaradásából eredő kárért a fogyasztó felelős. A jótállási igény érvényesíthetőségének határideje a termék, vagy fődarabjának kicserélése esetén a csere napján újraindul.

5. A rögzített bekötésű, illetve a 10 kg-nál súlyosabb, vagy tömegközlekedési eszközön nem szállítható terméket az üzemeltetés helyén kell megjavítani. Abban az esetben, ha a javítás a helyszínen nem végezhető el, a termék ki- és visszaszereléséről, valamint szállításáról a forgalmazónak kell gondoskodnia.
6. A jótállás nem áll fenn, ha a hiba a nem rendeltetésszerű használatból, átalakításból, helytelen tárolásból, vagy a használati utasítástól eltérő kezeléssel, vagy bármely a vásárlást követő behatásból fakad, vagy elemi kár okozta, és azt a forgalmazó, vagy a szerviz bizonyítja. A jótállás nem vonatkozik a mozgó kopó alkatrészek (világítótestek, gumibroncsok stb.) rendeltetésszerű felhasználására. A szerviz és a forgalmazó a kijavítás során nem felel a terméken a fogyasztó vagy harmadik személyek által tárolt adatokért vagy beállításokért.
7. Fogyasztói jogvita esetén a fogyasztó a megyei (fővárosi) kereskedelmi és iparkamara mellett működő békéltető testület eljárását is kezdeményezheti.

A jótállás a fogyasztó törvényből eredő szavatossági jogait és azok érvényesíthetőségét nem érinti.

**Kijavítást ellenőrző szelvény:**

A jótállási igény bejelentésének időpontja:	A hiba oka:
Javításra átvétel időpontja:	A hiba javításának módja:
A fogyasztó részére történő visszaadás időpontja:	
A szerviz bélyegzője, kelt és aláírás:	

**Kicserélést ellenőrző szelvény:**

A jótállási igény bejelentésének időpontja:
Kicserélés időpontja:
A cserélő bolt bélyegzője, kelt és aláírás:

## Kazalo

<b>Predgovor</b> .....	<b>149</b>
<b>Namen uporabe</b> .....	<b>149</b>
<b>Splošen opis</b> .....	<b>150</b>
Obseg dobave .....	150
Pregled .....	150
Opis funkcij.....	150
<b>Tehnični podatki</b> .....	<b>150</b>
Časi polnjenja .....	151
<b>Varnostna opozorila</b> .....	<b>151</b>
Simboli in oznake .....	151
Splošni varnostni predpisi za električna orodja.....	152
Nadaljnja varnostna opozorila.....	155
Druga tveganja.....	155
<b>Uporaba</b> .....	<b>156</b>
Vstavljanje/menjava nastavka .....	156
Nastavitev smeri vrtenja.....	156
Nastavitev navora.....	156
Vstavljanje/odstranjevanje akumulatorjev .....	156
Polnjenje akumulatorja.....	156
Vkllop/izkllop .....	157
Navodila za delo.....	157
Namestitvev podaljška .....	157
<b>Čiščenje in vzdrževanje</b> .....	<b>157</b>
Čiščenje.....	157
<b>Shranjevanje</b> .....	<b>158</b>
<b>Odstranjevanje/Varstvo okolja</b> .....	<b>158</b>
<b>Nadomestni deli/Pribor</b> .....	<b>158</b>
<b>Garancijski list</b> .....	<b>159</b>
<b>Prevod originalne izjave o skladnosti CE</b> .....	<b>226</b>
<b>Eksplozijska risba</b> .....	<b>232</b>

## Predgovor

Čestitke ob nakupu vaše nove naprave. Odločili ste se za visokokakovosten izdelek. Kakovost naprave je bila preverjena med postopkom proizvodnje in pri končnem preverjanju, s čimer je zagotovljeno pravilno delovanje vaše naprave. Kljub temu ni mogoče izključiti, da so v posameznih primerih v napravi oz. v ceveh ostanki vode ali maziv. To ni napaka ali pomanjkljivost in ni vzrok za skrb.



Izdelku so priložena navodila za uporabo. Vsebujejo pomembna navodila glede varnosti uporabe in odstranitve. Pred uporabo izdelka se seznanite z navodili za uporabo in varnostnimi navodili. Izdelek uporabljajte zgolj na opisani način in v našete namene. Navodila skrbno shranite in pri predaji naprave tretji osebi priložite tudi vso dokumentacijo.

## Namen uporabe

Orodje je predvideno za privijanje in odvijanje vijakov ter matic. Vsakršna uporaba, ki ni izrecno dovoljena v teh navodilih za uporabo, lahko povzroči škodo na orodju in predstavlja resno nevarnost za uporabnika. Orodje je namenjeno odraslim osebam. Mladoletne osebe, starejše od 16 let, lahko orodje uporabljajo le pod nadzorom odrasle osebe.

Uporabnik je odgovoren za nezgode ali poškodbe drugih ljudi ali njihove lastnine. Proizvajalec ne jamči za škodo, nastalo zaradi nenamenske ali napačne uporabe. To orodje ni primerno za uporabo v komercialne namene.

V primeru uporabe v komercialne namene ugasne pravica do uveljavljanja garancije.

Orodje sodi v serijo (Parkside) X 20 V TEAM in ga lahko uporabljate z akumulatorskimi baterijami za serijo (Parkside) X 20 V TEAM. Akumulatorske baterije lahko polnite samo s polnilniki iz serije (Parkside) X 20 V TEAM.

## Splošen opis

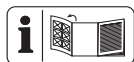

Slike poiščite na sprednji zložljivi strani.

## Obseg dobave

Orodje vzemite iz embalaže in preverite, ali je popolno:

- Akumulatorski udarni vijacnik za motorna vozila
- 4 nasadni ključi (17 mm, 19 mm, 21 mm, 23 mm)
- Kovček za shranjevanje
- Navodila za uporabo



Akumulatorska baterija in polnilnik nista vključena v obseg dobave.

## Pregled

- 1 Vpenjalna glava
- 2 Kovinsko ohišje
- 3 Stikalo za vklop/izklop
- 4 Prezračevalna odprtina
- 5 Stikalo za izbiro smeri vrtenja
- 6 Ročaj
- 7 tipka za navor
- 8 akumulator
- 8a tipka za sprostitve
- 8b prikaz napoljenosti
- 9 polnilnik
- 10 Kovček za shranjevanje
- 11 Nasadni ključ, 23 mm
- 12 Nasadni ključ, 21 mm
- 13 Nasadni ključ, 19 mm

14 Nasadni ključ, 17 mm

**C** 15 kovinski lok

## Opis funkcij

Akumulatorski udarni vijacnik ima vrtenje v desno/levo in štirikotni sprejemni nastavek 1/2". Funkcija udarnega vijachenja moč motorja uporablja za enakomerno udarno vijachenje. Udarni mehanizem se sproži med zategovanjem in odvijanjem.

## Tehnični podatki

### Akumulatorski udarni vijacnik

za motorna vozila ..... **PASSK 20-Li B2**

Nazivna vhodna napetost U ..... 20 V===

Število vrtljajev v prostem

teku  $n_0$  ..... 0-2300 min<sup>-1</sup>

Maks. vrtilni moment pri trdem

vijachenju (Vrtenje v desno) ..... 400 Nm

Maks. vrtilni moment pri trdem

vijachenju (Vrtenje v levo) ..... 400 Nm

Vpenjalna glava ..... 1/2"

Teža (brez priborom) ..... 1,88 kg

Vrsta zaščite ..... IPX0

Raven zvočnega tlaka

( $L_{pA}$ ) ..... 101,1 dB,  $K_{pA} = 3$  dB

Raven zvočne moči

( $L_{WA}$ ) ..... 112,1 dB;  $K_{WA} = 3$  dB

Vibracije ( $a_{rh}$ ) ..... 10,32 m/s<sup>2</sup>;  $K = 1,5$  m/s<sup>2</sup>

Temperatura ..... maks. 50 °C

Postopek polnjenja ..... 4-40 °C

Delovanje ..... -20-50 °C

Skladiščenje ..... 0-45 °C

Akumulator ..... litij-ionski

pri uporabi s pametnimi akumulatorji

(Smart PAPS 204 A1/Smart PAPS 208 A1)

Delovna frekvenca/

frekvenčni pas ..... 2400-2483,5 MHz

Najv. moč oddajanja ..... ≤ 20 dBm

Navedena vrednost vibracij je izmerjena po standardiziranem postopku ter jo je

možno uporabiti za medsebojno primerjavo električnih orodij. Navedeno vrednost vibracij je prav tako možno uporabiti za oceno izpostavljenosti uporabnika.



**Opozorilo:** Vrednost vibracij med dejansko uporabo se lahko razlikuje od navedene vrednosti, odvisno od načina uporabe električnega orodja in še posebej glede na obdelovani obdelovanec.

Določiti je treba varnostne ukrepe za zaščito uporabnika, ki so odvisni od ocene izpostavljenosti med dejansko uporabo (pri tem je treba upoštevati tudi čas, ko je orodje izključeno, in čas, ko je vključeno, vendar deluje brez obremenitve).

## Časi polnjenja

Naprava je del serije (Parkside) X 20 V TEAM in jo je mogoče uporabljati z akumulatorji serije (Parkside) X 20 V TEAM.

Akumulatorje serije (Parkside) X 20 V TEAM je dovoljeno polniti samo s polnilniki serije (Parkside) X 20 V TEAM.

Priporočamo vam, da to napravo uporabljate izključno z naslednjimi akumulatorji: PAP 20 B1, PAP 20 B3, Smart PAPS 204 A1, Smart PAPS 208 A1. Priporočamo vam, da te akumulatorje polnite z naslednjimi polnilniki: PLG 20 A3, PLG 20 C1, PLG 20 C3, PLG 20 A4, PDSLГ 20 A1, Smart PLGS 2012 A1.

## Varnostna opozorila

Med delom z orodjem upoštevajte varnostna opozorila.

### Simboli in oznake

#### Simboli v navodilih za uporabo



**Znaki za nevarnost z napotki za preprečevanje osebne in materialne škode.**



**Znak za nevarnost z navodili za preprečitev telesnih poškodb zaradi električnega udara.**

Čas polnjenja (min.)	PAP 20 A1 PAP 20 B1	PAP 20 A2	PAP 20 A3 PAP 20 B3 Smart PAPS 204 A1	Smart PAPS 208 A1
PLG 20 A1 PLG 20 A4 PLG 20 C1	60	90	120	240
PLG 20 A2	45	60	80	165
PLG 20 A3 PLG 20 C3	35	45	60	120
PDSLГ 20 A1	35	45	60	120
Smart PLGS 2012 A1	35	40	50	55



Znaki za navodilo z napotki za preprečevanje škode.



Znaki za napotek z informacijami o primernem rokovanju z napravo.

## Simboli na orodju:



Pozorno preberite navodila za uporabo.



Orodje sodi v serijo X 20 V TEAM.



Pozor! Vroča površina. Obstaja nevarnost opeklin.



Električnih orodij ne odvrzite med hišne odpadke.

## Splošni varnostni predpisi za električna orodja



**OPOZORILO! Preberite vsa varnostna opozorila, navodila, ilustracije in tehnične podatke, s katerimi je opremljeno to električno orodje.**

Neupoštevanje varnostnih navodil in opozoril lahko povzroči električni udar, požar in/ali težke poškodbe.

### Varnostna navodila in opozorila shranite za prihodnjo uporabo.

Pojem „električno orodje“, uporabljen v varnostnih navodilih, se nanaša na električna orodja s priklopom na omrežje (s priključnim kablom) in na akumulatorska električna orodja (brez priključnega kabla).

## 1) VARNOST NA DELOVNEM MESTU

**a) Poskrbite, da bo vaše delovno mesto vedno čisto in dobro**

**osvetljeno.** Nered ali neosvetljena delovna področja lahko povzročijo nezgode.

- b) Električnega orodja ne uporabljajte v okolju, kjer obstaja nevarnost eksplozije in v katerem se nahajajo gorljive tekočine, plini ali prah.** Električna orodja povzročajo iskenje, zato se gorljiv prah ali pare lahko vnamejo.
- c) Ne dovolite otrokom in drugim osebam, da bi se med delom približale električnemu orodju.** Druge osebe lahko odvrnejo vašo pozornost in izgubili boste nadzor nad orodjem.

## 2) ELEKTRIČNA VARNOST:

- a) Priključni vtič električnega orodja mora ustrezati vtičnici. V nobenem primeru vtiča ne smete spreminjati.** Uporaba adapterskih vtičev v kombinaciji z zaščitno ozemljenimi električnimi orodji ni dovoljena. Nespremenjen vtič in ustrezna vtičnica zmanjšujeta nevarnost električnega udara.
- b) Izogibajte se telesnemu stiku z ozemljenimi površinami, na primer s cevmi, grelci, štedilniki in hladilniki.** Če je ozemljeno tudi vaše telo, obstaja povečano tveganje električnega udara.
- c) Električno orodje zavarujte pred dežjem in vlago.** Vstop vode v električno orodje povečuje nevarnost električnega udara.
- d) Električnega kabla ne uporabljajte za prenašanje ali obeshanje električnega orodja in ne vlecite vtiča iz vtičnice tako, da vlečete za kabel.** Kabel zavarujte pred vročino, oljem, ostrimi robovi in



premikajočimi se deli orodja. Poškodovan ali zavozlan kabel povečuje nevarnost električnega udara.

- e) **Če električno orodje uporabljate na prostem, uporabljajte samo podaljšek**, ki je primeren za delo na prostem. Uporaba podaljševalnega kabla, ki je primeren za uporabo na prostem, zmanjšuje nevarnost električnega udara.
- f) **Če se uporabi električnega orodja v vlažnem okolju ni mogoče izogniti, uporabite zaščitno stikalo za udarne tokove.** Uporaba zaščitnega stikala za udarne tokove zmanjša tveganje električnega udara.

### 3) VARNOST OSEB

- a) **Bodite zbrani in pazite, kaj delate. Dela z električnim orodjem se lotite razumno.** Električnega orodja ne uporabljajte, ko ste utrujeni ali pod vplivom mamil, alkohola oziroma zdravil. En sam trenutek nepazljivosti pri uporabi električnega orodja ima lahko za posledico resne telesne poškodbe.
- b) **Uporabljajte osebno zaščitno opremo in vedno nosite zaščitna očala.** Nošenje osebne zaščitne opreme, na primer nedrsečih zaščitnih čevljev, zaščitne čelade ali glušnikov, zmanjšuje tveganje telesnih poškodb.
- c) **Izogibajte se nenamernemu vklopu orodja. Preden električno orodje priključite na električno omrežje, ga dvignete ali prenašate, se prepričajte, da je izključeno.** Če pri nošenju električnega orodja držite prst na stikalu ali če vklopljeno orodje priključite na omrežje, lahko pride do nesreče.
- d) **Pred vklopom z električnega orodja odstranite nastavitvena**

**orodja ali vijačni ključ.** Orodje ali ključ, ki se nahaja na vrtečem se delu orodja, lahko povzročita nezgodo.

- e) **Izogibajte se nenormalni telesni drži. Poskrbite za varno stojišče in ohranite ravnotežje.** Tako boste lahko v nepričakovani situaciji bolje obvladali električno orodje.
  - f) **Uporabljajte primerno obleko. Ne nosite širokih oblačil ali narkita. Lasje, oblačila in rokavice naj se ne približujejo premikajočim se delom orodja.** Premikajoči se deli orodja lahko zagrabijo ohlapno obleko, nakit ali dolge lase.
  - g) **Če je mogoče namestiti naprave za odsesavanje in prestrezanje prahu, jih namestite in zagotovite njihovo pravilno uporabo.** Če so na voljo priključki za odsesavanje in lovilnik prahu, se prepričajte, da so pravilno priključeni in da jih pravilno uporabljate.
  - h) **Ne pustite se preslepiti lažnemu občutku varnosti in ne zane-marjajte varnostnih navodil za električna orodja, tudi če po večkratni uporabi električno orodje dobro poznate.** Nepazljivo ravnanje lahko v nekaj delčkih sekund de povzroči hude poškodbe.
- ### 4) UPORABA IN RAVNANJE Z ELEKTRIČNIM ORODJEM
- a) **Ne preobremenjujte orodja. Uporabljajte samo električno orodje, ki je predvideno za opravljanje določenega dela.** Z ustreznim električnim orodjem boste delali bolje in varneje v predvidenem območju zmogljivosti.
  - b) **Ne uporabljajte električnega orodja, ki ima pokvarjeno sti-**

**kalo.** Električno orodje, ki ga ni možno vklopiti ali izklopiti, je nevarno in ga je treba popraviti.

- c) **Izvalcite vtič iz vtičnice in/ali odstranite akumulatorsko baterijo, preden se lotite nastavitve orodja, zamenjate pribor ali odložite orodje.** Ta previdnostni ukrep onemogoča nenamerni zagon električnega orodja.
- d) **Električno verižno orodje, ki ga ne uporabljate, shranjujte izven dosega otrok.** Osebam, ki orodja ne poznajo ali niso prebrale teh navodil, ne dovolite uporabljati orodja. Električna orodja so nevarna, če jih uporabljajo neizkušene osebe.
- e) **Električno orodje in vpenjalne nastavke skrbno negujte. Prepričajte se, da gibljivi deli delujejo brezhibno in da niso stisnjeni. Prav tako ne smejo biti zlomljeni ali poškodovani do te mere, da ovirajo delovanje električnega orodja. Pred ponovno uporabo je treba poškodovani del orodja popraviti.** Vzrok za številne nezgode so prav slabo vzdrževana električna orodja.
- f) **Rezalna orodja naj bodo ostra in čista.** Skrbno negovana rezalna orodja z ostrimi robovi se manj zatikajo in so lažje vodljiva.
- g) **Električno orodje, pribor, nastavke itd. uporabljajte v skladu s temi navodili. Pri tem upoštevajte delovne pogoje in vrsto dela, ki ga nameravate opravljati.** Zaradi uporabe električnega orodja v druge, nepredvidene namene, lahko nastanejo nevarne situacije.
- h) **Skrbite za to, da so ročaji in prijemalne površine suhi, čisti in brez olja ali masti. Spolzki ročaji**

**in prijemalne površine ne omogočajo varne uporabe in nadzora nad električnim orodjem v nepredvidenih situacijah.**

## 5) SKRIBNO RAVNANJE Z AKUMULATORSKIMI ORODJI IN NJIHOVA UPORABA

- a) **Akumulatorske baterije polnite samo v polnilnikih, ki jih priporoča proizvajalec.** Na polnilniku, predvidenem za polnjenje določene vrste akumulatorskih baterij, lahko pride do požara, če ga uporabite za polnjenje drugih vrst akumulatorskih baterij.
- b) **Za pogon električnih orodij uporabljajte samo zanje predvidene akumulatorske baterije.** Uporaba drugačnih akumulatorskih baterij lahko povzroči telesne poškodbe in požar.
- c) **Akumulatorska baterija, ki ni v uporabi, ne sme priti v stik s pisarniškimi sponkami, kovanci, ključi, žebliji, vijaki ali z drugimi kovinskimi predmeti, ki bi lahko povzročili premostitev kontaktov.** Kratek stik med kontakti akumulatorske baterije lahko povzroči opekline ali požar.
- d) **Pri napačni uporabi lahko iz akumulatorske baterije izteče tekočina. Izogibajte se kontaktu z njo. Če vseeno pride do stika, prizadeto mesto spirajte z vodo.** Če pride tekočina v oči, po spiranju poiščite zdravniško pomoč. Iztekajoča tekočina lahko povzroči draženje kože in opekline.
- e) **Ne uporabljajte poškodovanih ali predelanih akumulatorskih baterij.** Poškodovane ali predelane akumulatorske baterije se lahko ob-

našajo nepredvidljivo in povzročijo požar, eksplozije ali poškodbe.

- f) **Akumulatorskih baterij ne izpostavljajte ognju ali previsokim temperaturam.** Ogenj ali temperature, višje od 130 °C, lahko povzročijo eksplozijo.
- g) **Upoštevajte vsa navodila za polnjenje in akumulatorske baterije ali akumulatorskega orodja nikoli ne polnite izven temperaturnega območja, navedenega v navodilih za uporabo.** Nepravilno polnjenje ali polnjenje izven dovoljenega temperaturnega območja lahko uniči akumulatorsko baterijo in poveča nevarnost požara.

## 6) SERVIS

- a) **Električno orodje lahko popravlja samo usposobljen strokovnjak, in to izključno z originalnimi nadomestnimi deli.** Le tako bo tudi vnaprej zagotovljena varna raba električnega orodja.
- b) **Poškodovanih akumulatorjev ne popravljajte.** Kakršna koli popravila akumulatorskih baterij lahko izvaja samo proizvajalec ali njegovi pooblašteni serviserji.

## Nadaljnja varnostna opozorila

- a) **Če med delom obstaja tveganje, da vijak pride v stik s skritimi električnimi vodniki ali s priključnim kablom orodja, držite orodje za izolirane prijemalne površine.** Zaradi stika vijaka z električnimi vodniki pod napetostjo lahko napetost preide tudi na kovinske dele orodja, posledica česar je električni udar.

- b) **Z rokami se ne približujte vrtečim se delom. Preden odložite električno orodje, počakajte, dokler se povsem ne zaustavi.** Nevarnost telesnih poškodb.
- c) **Nastavka in obdelovanca se ne dotikajte neposredno po delu.** Deli so lahko še vroči, zato se lahko opečete.
- e) **Zavarujte obdelovanec.** Obdelovanec, vpet z vpenjalnimi pripravami ali primežem, je pridržan varneje kot z vašo roko.
- f) **Pri mehkih materialih kot npr. aluminij ali podobno se lahko pri uporabi udarnega vijčnika zaradi premočnega zategovanja poškoduje navoj ali nastavek za vijak.**
- g) **Zaščitite sebe in druge osebe v svoji neposredni bližini z vsakokrat potrebnimi zaščitnimi ukrepi ali potrebnimi prilagoditvami, da preprečite zdravstvene težave.**
- h) **Ne uporabljajte pribora, ki ni priporočen s strani PARKSIDE.** Sicer lahko pride do električnega udara ali požara.



**Upoštevajte varnostna opozorila in navodila za polnjenje in pravilno uporabo v navodilih za uporabo polnilnika serije (Parkside) X 20 V TEAM. Podroben opis postopka polnjenja in druge informacije najdete v ločenih navodilih za uporabo.**

## Druga tveganja

Tudi če to električno orodje uporabljate v skladu s predpisi, se pri njegovi upo-

rabi pojavlja nekaj tveganj. Naslednje nevarnosti se lahko pojavijo v povezavi s konstrukcijo in izvedbo tega električnega orodja:

- poškodbe zaradi premičnih delov ali vročih površin.
- poškodbe sluha, če ne uporabljate ustrezne zaščite za sluh,
- vpliv na zdravje zaradi tresljajev, ki se prenašajo na dlani in roke, če orodje uporabljate dlje časa oziroma ga ne uporabljate in vzdržujete pravilno.



Opozorilo! Električno orodje med delovanjem ustvarja elektromagnetno polje. To polje lahko v določenih pogojih vpliva na aktivne in pasivne medicinske vsadke. Da bi zmanjšali nevarnost resnih ali smrtnih poškodb, osebam z medicinskimi vsadki priporočamo, da se pred uporabo orodja posvetujejo s svojim zdravnikom in proizvajalcem medicinskega vsadka.

## Uporaba

### A Vstavljanje/ menjava nastavka

- Nataknite želeni nasadni ključ (11-14) na vpenjalno glavo (1).
- Odstranite ga tako, da ga potegnete z vpenjalne glave (1).

### B Nastavitev smeri vrtenja

Premaknite stikalo za izbiro smeri vrtenja (5), da preklopite med vrtenjem v desno in vrtenjem v levo.



Stikalo za izbiro smeri vrtenja lahko preklapljate le, ko orodje miruje.

- Vrtenje v desno:** potisnite stikalo za smer vrtenja (5) do konca v levo.
- Vrtenje v levo:** Potisnite stikalo za smer vrtenja (5) do konca v desno.

## Nastavitev navora

- Enkrat na kratko pritisnite na tipko za navor (7), da lahko trenutno nastavljeni navor odčitate na prikazovalniku spodaj.
- Znova pritisnite na tipko za navor (7), da lahko nastavljeni navor prestavite.



## Vstavljanje/ odstranjevanje akumulatorjev

- Za vstavljanje akumulatorjev (8) v napravo potisnite akumulatorje vzdolž vodil v napravo. Pri tem se slišno zaskočijo.
- Za odstranjevanje akumulatorjev (8) iz naprave pritisnite tipko za sprostitve (8a) na akumulatorjih in akumulatorje izvlecite.

## Polnjenje akumulatorja



Pred polnjenjem počakajte, da se segreti akumulator ohladi.



Akumulator (8) vedno polnite, kadar sveti samo še rdeča lučka LED prikaza napolnjenosti (8b).

- Po potrebi vzemite akumulator (8) iz naprave.
- Potisnite akumulator (8) v polnilno odprtino polnilnika (9).
- Priključite polnilnik (9) na električno vtičnico.
- Po izvedenem postopku polnjenja polnilnik (9) ločite od omrežja.
- Vzemite akumulator (8) iz polnilnika (9).

## Vklop/izklop

1. Pritisnite stikalo za vklop in izklop (3). Naprava deluje z največjo hitrostjo.
2. Izklop: Izpustite stikalo za vklop in izklop (3).



Med delovnimi odmori lahko napravo z vgrajenim kovinskim lokom (15) obesite na pas. Pazite, da je naprava izklopljena in zavarovana pred nenamernim vklopom.

## Navodila za delo

- Zatezni moment je odvisen od trajanja udarca.
- Akumulatorski udarni vijaknik pri zategovanju vijakov in matic uporabljajte samo za predhodno montažo. Želena dokončnega navora vijaka ali matice ne poskušajte doseči z akumulatorskim udarnim vijaknikom, temveč z navornim ključem, nastavljenim na dokončni navor.
- Dejansko uporabljeni zatezni moment preverite z momentnim ključem.
- Pri dolgotrajnejši uporabi orodja brez prekinitve poskrbite, da orodje občasno deluje brez obremenitev od 10 sekund.
- Za doseganje optimalne udarne sile na vijak/matico ne izvajajte nobenega pritiska.



Vedno upoštevajte proizvajalčeva navodila za zategovanje vijakov in matic. Upoštevajte proizvajalčeve zahteve za preverjanje zategjenosti vijakov in matic v skladu z določenim časovnim intervalom ali glede ne obremenitve.



Po menjavi kolesa je treba redno preverjati vijake in matice kolesa. Preverjanje je treba opraviti po prevoženih 50 do 100 km z momentnim ključem.

## D Namestitev podaljška (po želji)

1. Nataknite zeleni podaljšek (\*) (ni v obsegu dobave) na nastavek za orodje (1).
2. Potisnite zeleni natični nastavek (11–14) na podaljšek (\*).
3. Za odstranitev natični nastavek povlecite s podaljška (\*).

## Čiščenje in vzdrževanje



Pred kakršnimi koli deli na orodju tega izključite in odstranite akumulatorsko baterijo.



Popravila in vzdrževalna dela, ki niso opisana v teh navodilih za uporabo, naj opravi naš servisni center. Uporabljajte samo originalne dele. Nevarnost poškodb!

Orodje redno čistite in opravljajte naslednja vzdrževalna dela. S tem boste zagotovili dolgo življenjsko dobo in varno uporabo orodja.

## Čiščenje



**Orodja ni dovoljeno škropiti z vodo ali ga vanjo polagati. Sicer obstaja nevarnost električnega udara!**

- Poskrbite, da bodo prepračevalne reže (A 4), ohišje motorja in ročaji vedno

čisti (A 6). Za čiščenje uporabljajte vlažno krpo ali ščetko.

Ne uporabljajte čistilnih sredstev oz. topil. Tako bi lahko orodje nepopravljivo poškodovali.

## Shranjevanje

- Orodje očistite, preden ga shranite.
- Orodje shranjujte v priloženem kovčku (A 10) na suhem mestu izven dosega otrok.

## Odstranjevanje/ Varstvo okolja

Odstranite akumulatorsko baterijo iz orodja ter orodje, akumulatorsko baterijo, pribor in embalažo oddajte v okolju prijazno reciklažo.



Električne naprave ne spadajo v hišne smeti.



Akumulatorskih baterij ne mečite med gospodinjske odpadke, v ogenj (nevarnost eksplozije) ali vodo. Poškodovane akumulatorske baterije lahko škodujejo okolju in zdravju, če se iz njih sproščajo strupeni hlapi ali iztekajo strupene tekočine.

Direktiva 2012/19/EU o odpadni električni in elektronski opremi: Odslužene električne naprave je treba zbirati ločeno in jih oddati za recikliranje na okoljsko primeren način. Odvisno od prenosa v nacionalno pravo so vam na voljo naslednje možnosti:

- odsluženo opremo lahko oddate na prodajnem mestu,
- ali na uradnem zbirališču,
- ali jo pošljete nazaj proizvajalcu/osebi, ki jo je dala na trg. Odstranjevanje vaših okvarjenih poslanih naprav izvedemo brezplačno.

To ne velja za pribor in pripomočke za odpadne naprave, če nimajo električnih sestavnih delov.

Okvarjene ali iztrošene akumulatorske baterije je treba reciklirati v skladu z Direktivo 2006/66/ES.

Akumulatorske baterije odstranite v skladu z lokalnimi predpisi. Akumulatorske baterije oddajte na zbirno mesto starih baterij, kjer jih bodo okolju prijazno reciklirali. Več informacij dobite pri svojem lokalnem podjetju za odstranjevanje odpadkov ali našem servisnem centru.

Odstranite izpraznjene akumulatorske baterije. Priporočamo, da pola prelepate z lepilnim trakom in tako preprečite kratak stik. Akumulatorske baterije ne odpirajte.

## Nadomestni deli/Pribor

**Nadomestni deli in pribor so na voljo na spletni strani  
[www.grizzlytools.shop](http://www.grizzlytools.shop)**

Če nimate dostopa do spleta, pokličite servisni center (glejte stran 159).  
Navedite ustrezno kataložsko številko.

Komplet nasadnih ključev: 4 nasadni ključji  
(17mm, 19mm, 21mm, 23mm) ..... 91105056

**Grizzly Tools GmbH & Co. KG**

Stockstädter Straße 20, 63762 Großostheim, Germany

Pooblašчени serviser:

Tel.: 080080917

E-Mail: grizzly@lidl.si

(Birotehnika, Hodošček Renata s.p., Lendavska ULICA 23, 9000 Murska Sobota)

## Garancijski list

---

1. S tem garancijskim listom «Grizzly Tools GmbH & Co. KG, Stockstädter Straße 20, 63762 Großostheim, Germany» jamčimo, da bo izdelek v garancijskem roku ob normalni in pravilni uporabi brezhibno deloval in se zavezujemo, da bomo ob izpolnjenih spodaj navedenih pogojih odpravili morebitne pomanjkljivosti in okvare zaradi napak v materialu ali izdelavi oziroma po svoji presoji izdelek zamenjali ali vrnili kupnino.
2. Garancija je veljavna na ozemlju Republike Slovenije.
3. Garancijski rok za proizvod je 36 mesecev od datuma izročitve blaga. Datum izročitve blaga je razviden iz računa.
4. Kupec je dolžan okvaro javiti pooblaščenemu servisu oziroma se informirati o nadaljnjih postopkih na zgoraj navedeni telefonski številki. Svetujemo vam, da pred tem natančno preberete navodila o sestavi in uporabi izdelka.
5. Kupec je dolžan pooblaščenemu servisu predložiti garancijski list in račun, kot potrdilo in dokazilo o nakupu ter dnevu izročitve blaga.
6. V primeru, da proizvod popravlja nepooblaščen servis ali oseba, kupec ne more uveljavljati zahtevkov iz te garancije.
7. Vzroki za okvaro oziroma nedelovanje izdelka morajo biti lastnosti stvari same in ne vzroki, ki so zunaj proizvajalčeve oziroma prodajalčeve sfere. Kupec ne more uveljavljati zahtevkov iz te garancije, če se ni držal priloženih navodil za sestavo in uporabo izdelka ali če je izdelek kakorkoli spremenjen ali nepravilno vzdrževan.
8. Jamčimo servisiranje in rezervne dele za minimalno dobo, ki je zahtevana s strani zakonodaje.
9. Obrabni deli oz. potrošni material so izvzeti iz garancije.
10. Vsi potrebni podatki za uveljavljanje garancije se nahajajo na dveh ločenih dokumentih (garancijski list, račun).
11. Ta garancija proizvajalca ne izključuje pravic potrošnika, ki izhajajo iz odgovornosti prodajalca za napake na blagu.

Prodajalec:

Lidl Slovenija d.o.o. k.d., Pod lipami 1, SI-1218 Komenda





## Sadržaj

<b>Uvod</b> .....	<b>161</b>
<b>Svrha primjene</b> .....	<b>161</b>
<b>Opći opis</b> .....	<b>162</b>
Obim isporuke.....	162
Pregled .....	162
Opis funkcije .....	162
<b>Tehnički podatci</b> .....	<b>162</b>
Vrijeme punjenja.....	163
<b>Sigurnosne upute</b> .....	<b>164</b>
Simboli i slikovni znakovi .....	164
Opće sigurnosne upute za električne alate .....	164
Ostale sigurnosne upute.....	167
<b>Rukovanje</b> .....	<b>168</b>
Umetanje/zamjena alata .....	168
Podešavanje smjera okretanja .....	168
Podešavanje okretnog momenta.....	168
Umetanje / vađenje baterije .....	168
Punjenje baterije .....	168
Uključivanje / Isključivanje.....	169
<b>Napomene za rad</b> .....	<b>169</b>
Postavljanje produžetka .....	169
<b>Čišćenje i održavanje</b> .....	<b>169</b>
Čišćenje.....	170
<b>Skladištenje</b> .....	<b>170</b>
<b>Odlaganje/Zaštita okoliša</b> .....	<b>170</b>
<b>Garancija</b> .....	<b>171</b>
<b>Servis za popravke</b> .....	<b>172</b>
<b>Service-Center</b> .....	<b>172</b>
<b>Proizvođač</b> .....	<b>172</b>
<b>Rezervni dijelovi/Pribor</b> .....	<b>172</b>
<b>Prijevod originalne CE Izjave o podudarnosti</b> .....	<b>227</b>
<b>Eksplzivni crtež</b> .....	<b>232</b>

## Uvod

Srdačno Vam čestitamo na kupnji Vašega novog uređaja. Time ste se Vi odlučili za jedan visokokvalitetni proizvod.

Tijekom proizvodnje ispitana je kvaliteta ovog uređaja i podvrgnut je završnoj kontroli. Time je osigurana funkcionalnost Vašeg uređaja.



Uputa za upravljanje sastavni je dio ovoga proizvoda. Ona sadrži važne upute za sigurnost, uporabu i uklanjanje. Prije korištenja proizvoda upoznajte se sa svim uputama za upravljanje i sigurnost. Proizvod koristite samo kako je opisano i za navedena područja primjene.

Dobro sačuvajte Uputu i pri predaji proizvoda trećim osobama uručite i svu dokumentaciju.

Izjava o sukladnosti za ovaj proizvod dostupna je na internet stranici [www.lidl.hr](http://www.lidl.hr).

## Svrha primjene

Uređaj je predviđen za uvrtnanje i otpuštanje vijaka, kao i za zatezanje i otpuštanje matica.

Sve druge primjene koje u ovoj uputi nisu izričito dozvoljene, mogu dovesti do oštećenja uređaja i mogu predstavljati ozbiljnu opasnost po korisnika. Uređaj je namijenjen za uporabu od strane odraslih osoba. Mlade osobe starije od 16 godina uređaj smiju koristiti uz nadzor.

Proizvođač ne jamči za oštećenja, koja su prouzrokovana nenamjenskom uporabom ili pogrešnim upravljanjem. Ovaj uređaj nije prikladan za obrtničku uporabu.

Kod obrtničke uporabe gubi se garancija Uređaj je dio serije (Parkside)

X 20 V TEAM i može biti pogonjen bate-

rijama Parkside X 20 V TEAM serije. Baterije smijete puniti samo s punjačima serije (Parkside) X 20 V TEAM.

## Opći opis

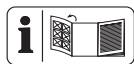

Slike uređaja naći ćete na preklapljenoj strani.

## Obim isporuke

Odpakirajte uređaj i provjerite da li je sve kompletno.

Propisno uklonite materijal za pakiranje.

- Aku udarni odvijač za vozila
- 4 nasadna ključa (17 mm, 19 mm, 21 mm, 23 mm)
- Kofer
- Prijevod originalnog naputka za posluživanje



Baterija i punjač nisu uključeni.

## Pregled

- 1 Prihvatnik alata
- 2 Kućište
- 3 Prekidač za uključivanje/isključivanje
- 4 Ventilacijski otvor
- 5 Prekidač za odabir smjera kretanja
- 6 Rukohvat
- 7 Tipka za podešavanje okretnog momenta
- 8 Baterija
- 8a Tipka za deblokadu
- 8b Pokazivač stanja napunjenosti
- 9 Punjač
- 10 Kofer za čuvanje
- 11 Nasadni ključ, 23 mm
- 12 Nasadni ključ, 21 mm
- 13 Nasadni ključ, 19 mm

14 Nasadni ključ, 17 mm

**C** 15 Metalni luk

## Opis funkcije

Baterijski udarni odvijač raspolaže okretanjem udesno/ulijevo i četverokutnim prihvatom veličine 1/2". Udarnom funkcijom uređaja snaga motora se pretvara u ravnomjerne udare okretanja. Udarni uređaj se aktivira prilikom zatezanja i otpuštanja.

## Tehnički podatci

### Aku udarni odvijač za vozila

..... **PASSK 20-Li B2**

Napon motora  $U_{max}$  ..... 20 V ===

Broj okretanja pri praznom hodu

( $n_0$ ) ..... 0-2300 min<sup>-1</sup>

Maks. okretni moment kod tvrdog vijčanog spoja (okretanje udesno) 400 Nm

Maks. okretni moment kod tvrdog vijčanog spoja (okretanje ulijevo) .400 Nm

Prihvatnik alata ..... 1/2"

Težina (bez pribora) ..... 1,88 kg

Vrsta zaštite ..... IPX0

Razina zvučnog tlaka ( $L_{pA}$ ) ..... 101,1 dB(A)

.....  $K_{pA} = 3$  dB

Razina snage zvuka ( $L_{WA}$ ) ..... 112,1 dB(A)

.....  $K_{WA} = 3$  dB

Vibracija ( $a_h$ ) prilikom

max..... 10,32 m/s<sup>2</sup>; K= 1,5 m/s<sup>2</sup>

Temperatura ..... maks. 50 °C

Postupak punjenja ..... 4 - 40 °C

Pogon ..... -20 - 50 °C

Skladištenje ..... 0 - 45 °C

Baterija ..... Li-Ion

prilikom korištenja sa Smart baterijama

(Smart PAPS 204 A1/Smart PAPS 208 A1)

Radna frekvencija/

Pojas frekvencije .... 2400 - 2483,5 MHz

maksimalna snaga emitiranja .. ≤ 20 dBm

Navedena(e) ukupna(e) vrijednost(i) vibracija i navedena(e) vrijednost(i) emisije buke izmjereni su prema normiranom postupku provjere i mogu se koristiti za međusobnu usporedbu električnih alata.

Navedena(e) ukupna(e) vrijednost(i) vibracija i navedena(e) vrijednost(i) emisije buke također se mogu koristiti za uvodnu procjenu opterećenja.



**Upozorenje:** Emisije buke i vibracija mogu tijekom stvarne uporabe električnog alata odstupati od navedenih vrijednosti, ovisno o načinu uporabe električnog alata, a posebno o načinu na koji se obrađuje izradak.

Postoji potreba da se odrede sigurnosne mjere u svrhu zaštite poslužitelja, koje su mjere temeljene na procjeni izuzeća tijekom stvarnih uvjeta korištenja (pritom morate obratiti pozornost na sve sastavne dijelove ciklusa rada, primjerice razdoblja u kojima je električni alat isključen i ona, u kojima je uključen

ali radi bez opterećenja).

## Vrijeme punjenja

Uređaj je dio serije (Parkside) X 20 V TEAM i može biti pogonjen baterijama (Parkside) X 20 V TEAM serije. Baterije serije (Parkside) X 20 V TEAM smijete puniti samo s punjačima serije (Parkside) X 20 V TEAM.

Preporučujemo da ovaj uređaj isključivo pogonite sa sljedećim baterijama: PAP 20 B1, PAP 20 B3, Smart PAPS 204 A1, Smart PAPS 208 A1  
Preporučujemo, da ove baterije puniti sljedećim punjačima: PLG 20 A3, PLG 20 C1, PLG 20 C3, PLG 20 A4, PDSLГ 20 A1, Smart PLGS 2012 A1

Vrijeme punjenja (min.)	PAP 20 A1 PAP 20 B1	PAP 20 A2	PAP 20 A3 PAP 20 B3 Smart PAPS 204 A1	Smart PAPS 208 A1
PLG 20 A1 PLG 20 A4 PLG 20 C1	60	90	120	240
PLG 20 A2	45	60	80	165
PLG 20 A3 PLG 20 C3	35	45	60	120
PDSLГ 20 A1	35	45	60	120
Smart PLGS 2012 A1	35	40	50	55

## Sigurnosne upute



Mogućnost strujnog udara !  
Ne otvarati kućište proizvoda !

Pri uporabi stroja morate se pridržavati sigurnosnih uputa.

## Simboli i slikovni znakovi

### Simboli u uputi



**Znakovi opasnosti s podacima o zaštiti od materijalnih ili oštećenja osoba.**



**Znak za opasnost s informacijama o prevenciji ozljeda od strujnog udara.**



Znakovi naredbe s podacima o zaštiti od oštećenja.



Znakovi upozorenja s informacijama za bolje postupanje s uređajem.

### Simboli na uređaju



Pročitajte prije prvog stavljanja u pogon pažljivo upute za uporabu.



Uređaj je dio serije  
X 20 V TEAM.



Pozor! Vruća površina.  
Postoji opasnost od opekline.



Električni uređaji ne spadaju u kućni otpad.

## Opće sigurnosne upute za električne alate



**UPOZORENJE! Pročitajte sve sigurnosne napomene, upute, ilustracije i tehničke podatke uz ovaj električni alat.** Propusti pri pridržavanju sigurnosnih uputa i napomena mogu prouzrokovati električni udar, požar i/ili teške povrede.

### Sačuvajte sve sigurnosne upute i napomene za budućnost.

Pojam „električni alat“, koji se koristi u Sigurnosnim uputama odnosi se na električne alate na mrežni pogon (s mrežnim kabelom) i na električne alate na akumulatorski pogon (bez mrežnog kabela).

### 1) SIGURNOST NA RADNOM MJESTU

**a) Održavajte svoje radno područje čisto i dobro osvijetljeno.** Neurednost ili neosvijetljena radna područja mogu dovesti do nesreća.

**b) Nemojte raditi električnim alatom u okolini, u kojoj prijete opasnost od eksplozije, u kojoj se nalaze zapaljive tekućine, plinovi ili prašine.** Električni alati proizvode iskre, koje mogu zapaliti prašinu ili pare.

**c) Udaljite djecu i ostale osobe, za vrijeme uporabe električnog alata.** U slučaju ometanja Vi možete izgubiti kontrolu nad uređajem.

### 2) ELEKTRIČNA SIGURNOST

**a) Priključni utikač električnog alata mora odgovarati u utičnicu. Utikač se ni u kom slučaju ne**

**smije mijenjati. Nemojte koristiti adapterske utikače zajedno sa zaštitno uzemljenim električnim alatima.** Nepromijenjeni utikači i odgovarajuće utičnice smanjuju rizik od električnog udara.

- b) Izbjegavajte kontakt tijela s uzemljenim površinama npr. kod cijevi, radijatora, štednjaka i hladnjaka.** Postoji povećani rizik od električnog udara, kada je Vaše tijelo uzemljeno.
- c) Udaljite električni alat od kiše i vlage.** Prodiranje vode u električni alat povećava rizik od električnog udara.
- d) Nemojte nesvrhsishodno koristiti kabel za nošenje, vješanje električnog alata ili izvlačenje utikača iz utičnice. Kabel udaljite od topline, ulja, oštih rubova ili pokretnih dijelova uređaja.** Oštećeni ili isprepleteni kablovi povećavaju rizik od električnog udara.
- e) Ako radite električnim alatom na otvorenom, koristite samo produžne kablove, koji su također prikladni za vanjsko područje.** Primjena produžnoga kabela koji je prikladan za vanjsko područje smanjuje rizik od električnog udara.
- f) Ako pogon električnog alata u vlažnom okruženju ne možete izbjeći, koristite zaštitnu fido sklopku.** Uporaba zaštitne fido sklopke umanjuje rizik od strujnog udara.

### 3) SIGURNOST OSOBA

- a) Pudite pažljivi, pazite na to, što radite i razumno krenite na posao električnim alatom. Nemojte koristiti električni alat, ako ste umorni ili pod utjecajem droga, alkohola ili lijekova.** Jedan trenutak

nepažnje pri uporabi električnog alata može dovesti do ozbiljnih povreda.

- b) Nosite osobnu zaštitnu opremu i uvijek zaštitne naočale.** Nošenje osobne zaštitne opreme, kao neklizajuće sigurnosne cipele, zaštitna kaciga ili zaštita sluha smanjuje rizik od povreda.
- c) Izbjegavajte nenamjeravano puštanje u pogon. Provjerite, da je električni alat isključena, prije nego što ju priključite na napajanje strujom, uzmete ili nosite.** Ako Vi pri nošenju električnog alata držite prst na sklopki ili uključen uređaj priključite na napajanje strujom, to može dovesti do nesreća.
- d) Odstranite alate za podešavanje ili ključeve za vijke, prije nego što uključite električni alat.** Jedan alat ili ključ, koji se nalazi na nekom rotirajućem dijelu uređaja, može dovesti do povreda.
- e) Izbjegavajte nenormalno držanje tijela. Pobrinite se za sigurno stajalište i u svako doba održavajte ravnotežu.** Tako Vi možete bolje kontrolirati električni alat u neočekivanim situacijama.
- f) Nosite prikladnu odjeću. Nemojte nositi široku odjeću ili nakit. Odmaknite kosu, odjeću i rukavice od pokretnih dijelova.** Pokretni dijelovi mogu zahvatiti široku odjeću, nakit ili dugu kosu.
- g) Ako je moguće montirati usisivač i sustav za prihvatanje prašine, potrebno ih je priključiti i ispravno koristiti.** Uporaba usisivača može smanjiti izloženost prašini.
- h) Ne dajte se zavarati i nemojte misliti da ste iznad sigurnosnih pravila za električne alate, čak i ako ste se nakon česte uporabe upoznali s električnim alatom.**

Nesavjesne radnje mogu u djeliću sekunde uzrokovati ozbiljne ozljede.

#### 4) PRIMJENA I POSTUPANJE S OM LANČANOM PILOM

- a) **Nemojte preoptereti uređaj. Za svoj posao koristite za to određeni električni alat.** Odgovarajućim električnim alatom Vi radite bolje i sigurnije u navedenom području snage.
- b) **Nemojte koristiti električni alat, čija je sklopka u kvaru.** Električni alat, koji se više ne može uključiti ili isključiti, opasan je i mora se popraviti.
- c) **Izvučite utikač iz utičnice i/ili izvadite bateriju prije nego započnete podešavati uređaj, mijenjati pribor ili odložite uređaj.** Ova mjera opreza sprečava nenamjereni start električnog alata.
- d) **Čuvajte nekorišteni električni alat izvan dometa djece. Ne dopustite da uređaj koriste osobe, koje nisu upoznate s njim ili nisu pročitale ove Upute.** Električni alati su opasni, ako ih koriste neiskusne osobe.
- e) **Električni alat i uporabni alat pažljivo održavajte. Kontrolirajte, funkcioniraju li pokretni dijelovi besprijeckorno i da nisu zaglavljani, jesu li dijelovi puknuli ili tako oštećeni, da je ugrožena funkcija električnog alata. Prije uporabe uređaja dajte oštećene dijelove na popravak.** Uzrok mnogih nesreća su loše održavani električni alati.
- f) **Rezne alate održavajte oštre i čiste. Brižljivo održavani rezni alati s oštrim reznim rubovima manje se zaglavljuju i lakše se vode.** Koristite električni alat, pribor, pogonske alate itd. u skladu s ovim

Uputama. Pri tome uzmete u obzir radne uvjete i djelatnost koja se mora izvršiti. Uporaba električnog alata za druge primjene osim predviđenih može dovesti do opasnih situacija.

- g) **Koristite električnu lančanu pilu, pribor, pogonske alate itd. u skladu s ovim Uputama. Pri tome uzmete u obzir radne uvjete i djelatnost koja se mora izvršiti.** Uporaba električne lančane pile za druge primjene osim predviđenih može dovesti do opasnih situacija.
- h) **Ručke i njihove površine održavajte suhima, čistima i bez tragova ulja ili masti.** Skliske ručke i površine ne dopuštaju siguran rad i kontrolu električnog alata u neočekivanim situacijama.

#### 5) BRIŽLJIVO POSTUPANJE I UPORABA UREĐAJA ZA PUNJENJE

- a) **Punjače punite samo u uređajima za punjenje, koje proizvođač preporuča.** Za uređaj za punjenje, koji je pogodan za određenu vrstu punjača, postoji opasnost od požara, ako se on primjenjuje s drugim punjačima.
- b) **U električnim alatima koristite samo za njih predviđene punjače.** Uporaba drugih punjača može dovesti do povreda i opasnosti od požara.
- c) **Udaljite punjač koji se ne koristi od spajalica, kovanica, ključeva, čavala, vijaka ili drugih sitnih metalnih predmeta, koji bi mogli prouzrokovati premošćenje kontakata.** Kratki spoj između kontakata punjača može imati za posljedicu opekline ili požar.
- d) **Kod pogrešne primjene može iscuriti tekućina iz punjača. Izbjegavajte kontakt s njom. Kod slu-**

### čajnog kontakta isperite vodom.

Ako tekućina uđe u oči, dodatno potražite liječničku pomoć. Iscurena tekućina punjača može dovesti do nadraživanja kože ili opekline.

- e) **Ne koristite oštećene ili izmijenjene baterije.** Oštećene ili izmijenjene baterije mogu se ponašati nepredvidljivo i uzrokovati požar, eksploziju ili ozljede.
- f) **Baterije ne izlažite vatri ili visokim temperaturama.** Vatra ili temperature iznad 130 °C mogu uzrokovati eksplozije.
- g) **Slijedite sve upute za punjenje i baterije ili alat na baterije nikada ne punite izvan temperaturnog područja navedenog u uputama.** Nepravilno punjenje ili punjenje izvan dopuštenog temperaturnog područja može uništiti bateriju i povećati opasnost od požara.

## 6) SERVIS

- a) **Dajte svoj električni alat na popravak samo kvalificiranom stručnom osoblju i samo s originalnim rezervnim dijelovima.** Tako se osigurava zadržavanje sigurnosti električnog alata.
- b) **Nikada ne popravljajte oštećene baterije.** Svako održavanje baterija treba obaviti proizvođač ili ovlašteni servis.

## Ostale sigurnosne upute

- a) **Uređaj držite za izolirane ručke kada obavljate radove pri kojima alat može zahvatiti skrivene strujne vodove.** Kontakt vijka s vodom pod naponom može pod napon

staviti i metalne dijelove uređaja te uzrokovati strujni udar.

- b) **Ruke držite podalje od rotirajućih dijelova. Pričekajte da se električni alat zaustavi prije nego što ga odložite.** Postoji opasnost od ozljeda.
- c) **Izbjegavajte dodirivanje umetka alata ili izratka neposredno nakon obrade.** Dijelovi mogu još biti vrući i uzrokovati opeklinae.
- d) **Električni alat odmah isključite, ako je umetak alata zbog preopterećenja ili zaglavlivanja izratka zablokirao.** Gubitak kontrole može dovesti do ozljeda.
- e) **Osigurajte izradak.** Sigurnije je pridržavanje izratka u steznom uređaju ili škripcu nego pridržavanje rukom.
- f) **Kod mekih materijala kao na primjer aluminij ili sličnih materijala prilikom primjene udarnog odvijača može doći do oštećenja navoja ili ležišta vijka zbog presnažnog zatezanja.**
- g) **Zaštitite sebe i druge osobe, i osobe koje se nalaze u neposrednoj blizini, potrebnim zaštitnim mjerama ili mjerama opreza, kako biste izbjegli štete po zdravlje.**
- h) **Ne koristite pribor koji nije preporučio PARKSIDE.** To može dovesti do strujnog udara ili požara.



**Obратите pozornost na sigurnosne napomene i napomene za punjenje i ispravnu uporabu, navedene u uputama za uporabu Vaše baterije i Vašeg punjača serije (Parkside) X 20 V TEAM. Detaljan opis postupka punjenja i dodatne informacije možete pronaći u**

ovim zasebnim uputama za uporabu.

## 8) PREOSTALI RIZICI

I ako Vi propisno upravljate ovim električnim alatom, uvijek postoje preostali rizici. Sljedeće opasnosti se mogu pojaviti povezano s načinom izrade i izvedbe ovoga električnog alata:

- a) porezotine
- b) oštećenja sluha, ukoliko se ne nosi prikladna zaštita sluha.
- c) Zdravstvena oštećenja, koja rezultiraju iz vibracija šake i ruke, ukoliko se uređaj primjenjuje dulji vremenski period ili se propisno ne vodi i ne održava.



Upozorenje! Ovaj električni alat za vrijeme rada stvara elektromagnetsko polje. Ovo polje može pod izvesnim okolnostima ugroziti aktivne ili pasivne medicinske implantate. Kako bi se smanjila opasnost od ozbiljnih ili smrtnih povreda, mi preporučamo osobama s medicinskim implantatima da konzultiraju svoga liječnika i proizvođača medicinskog implantata prije upravljanja strojem.

## Rukovanje

### A Umetanje/zamjena alata

1. Gurnite željeni nasadni ključ (11-14) na prihvatnik alata (1).
2. Za uklanjanje nasadni ključ povlačenjem skinite s prihvatnika alata (1).

### B Podešavanje smjera okretanja

Guranjem prekidača za izbor smjera okretanja (5) možete prebacivati između desnog i lijevog smjera okretanja.



Prekidač za izbor smjera okretanja smije se aktivirati samo kada uređaj miruje!

1. **Okretanje udesno:** Prekidač za odabir smjera okretanja (5) pritisnite u lijevu stranu do kraja.
2. **Okretanje ulijevo:** Prekidač za odabir smjera okretanja (5) pritisnite u desnu stranu do kraja.

### Podešavanje okretnog momenta

1. Jednom nakratko pritisnite tipku za podešavanje okretnog momenta (7), da biste mogli aktualno podešeni okretni moment očitati na zaslonu ispod.
2. Ponovo pritisnite tipku za podešavanje okretnog momenta (7), da biste mogli podesiti okretni moment.

### C Umetanje / vadenje baterije

1. Za umetanje baterija (8) u uređaj iste gurnite duž šine vodilice u uređaj. Čujno će uleći.
2. Za vadenje baterija (8) iz uređaja pritisnite tipku za deblokadu (8a) na baterijama i izvucite baterije.

### Punjenje baterije



Zagrijanu bateriju prije punjenja ostavite da se ohladi.



**i** Napunite bateriju (8), kada samo još crvena LED pokazivača stanja napunjenosti (8b) svijetli.

1. Ako je potrebno, bateriju (8) izvadite iz uređaja.
2. Bateriju (8) gurnite u otvor za punjenje na punjaču (9).
3. Priključite punjač (9) na zidnu utičnicu.
4. Nakon uspješnog punjenja odvojite punjač (9) s mreže.
5. Bateriju (8) izvucite iz punjača (9).

## Uključivanje / Isključivanje

1. Pritisnite prekidač za uključivanje/isključivanje (3). Uređaj kreće s maksimalnim brojem okretaja.
2. Za isključivanje pustite prekidač za uključivanje/isključivanje (3).

**i** U stankama rada uređaj možete s integriranim metalnim elementom (15) zavjesiti na pojasu. Obratite pozornost na to, da uređaj bude isključen i osiguran od neželjenog uključivanja.

## Napomene za rad

- Okretni moment ovisi o trajanju udara.
- Baterijski udarni odvijač koristite prilikom zatezanja vijaka i matica isključivo za pripremnu montažu. Željeni ciljni okretni moment vijka ili maticu ne treba biti postignut baterijskim udarnim odvijačem, nego ključem s okretnim momentom podešenim na ciljni okretni moment.
- Stvarno postignut okretni moment trebate principijelno provjeriti pomoću ključa za okretni moment.
- Uređaj s vremena na vrijeme, u slučaju trajnije uporabe uređaja, pustite da

radi 10 sekundi bez opterećenja.

- Da biste postigli optimalnu udarnu snagu, nemojte vršiti pritisak na vijak/maticu.



Principijelno obratite pozornost na navode proizvođača u pogledu zatezanja vijaka ili matica. Pridržavajte se navoda o provjeri vijaka ili matica prema vremenu ili snazi sukladno proizvođačima.



Nakon izvršene zamjene kotača redovno se ukazuje na provjeru vijaka ili matica kotača. Ova provjera mora biti izvršena ključem za okretni moment nakon 50 do 100 km.

## D Postavljanje produžetka (opcionally)

1. Nataknite željeni produžetak (\*) (nije u opsegu isporuke) na prihvatnik alata (1).
2. Gurnite željeni nasadni ključ (11-14) na produžetak (\*).
3. Za uklanjanje odstranite nasadni ključ s produžetka (\*).

## Čišćenje i održavanje



Dajte da radove osposobljavanja te radove održavanja, koji nisu opisani u ovoj Uputi, provede naš Servisni centar. Primijenite samo originalne dijelove. Opasnost od povrede!



Isključite uređaj i prije svih radova izvadite akumulator iz uređaja.

Redovito provodite sljedeće radove čišćenja i održavanja. Tako se garantira duga i pouzdana uporaba.

## Čišćenje



**Uređaj nemojte prskati vodom i ne čistite ga pod tekućom vodom. Postoji opasnost od strujnog udara i uređaj bi se mogao oštetiti.**

- Držite ventilacijske proreze (A 4), kućišta motora (A 2) i rukohvat (A 6) uređaja čistim. Za čišćenje koristite vlažnu krpnu ili četku.
- Nemojte koristiti nikakva sredstva za čišćenje odn. otapala. Vi biste njima mogli trajno oštetiti uređaj.

## Skladištenje

- Očistite uređaj prije čuvanja.
- Uređaj čuvajte u priloženom kovčegu (A 10) u suhom stanju i izvan dohvata djece.

## Odlaganje/Zaštita okoliša

Izvadite baterije iz uređaja i uređaj, bateriju, pribor i ambalažu reciklirajte na ekološki prihvatljiv način. Materijal ambalaže zbrinite na odgovarajući način.



Uređaji za punjenje ne spadaju u kućno smeće.



Bateriju ne bacajte u kućni otpad, u vatru (opasnost od eksplozije) ili u vodu. Oštećene baterije mogu oštetiti okoliš i zdravlje ljudi uslijed istjecanja otrovnih plinova ili tekućina.

Istrošeni električni uređaji moraju sukladno smjernici 2012/19/EU o električnim i elektronskim starim uređajima biti odvojeno sakupljeni i reciklirani na ekološki prihvatljiv način.

Ovisno o tome koje se nacionalno pravo primjenjuje možete imati sljedeće mogućnosti:

- vratiti na prodajno mjesto,
- predati na službenom sabirnom mjestu. Za pitanja se obratite lokalnom poduzeću za zbrinjavanje otpada ili našem servisnom centru.
- poslati natrag proizvođaču/distributeru. Poslane neispravne uređaje zbrinut ćemo bez naknade.

To se ne odnosi na dijelove pribora priložene starim uređajima, niti na pomoćne dijelove bez elektronskih sastavnih dijelova.

Uređaj uklonite prema lokalnim propisima. Predajte uređaj na sabirno mjesto, gdje se on podvrgava ponovnoj preradi uz zaštitu okoliša. O tome pitajte Vaše lokalno poduzeće za odvoz smeća ili naš Servisni centar.

- Defektne ili istrošene baterije moraju biti reciklirane sukladno smjernici 2006/66/EZ.
- Baterije zbrinite u ispražnjenom stanju. Preporučamo da polove prekrijete ljepljivom trakom u svrhu zaštite od kratkog spoja. Ne otvarajte bateriju.
- Baterije zbrinite prema lokalnim propisima. Baterije predajte na sabirnom mjestu za baterije, gdje će se ekološki ispravno reciklirati. Za pitanja se obratite lokalnom poduzeću za zbrinjavanje otpada ili našem servisnom centru.

## Garancija

Poštovani kupci,

Vi dobivate na ovaj uređaj garanciju od 3 godine od datuma kupnje.

U slučaju nedostataka ovoga proizvoda, Vama pripadaju zakonska prava prema prodavaču proizvoda. Ova zakonska prava ne ograničavaju se našom dolje navedenom garancijom.

### Garancijski uvjeti

Garancijski rok počinje s datumom kupnje. Molimo, dobro čuvajte originalni blagajnički račun. Ovaj dokument potreban je kao dokaz kupnje.

Ukoliko u roku od tri godine od datuma kupnje ovoga proizvoda nastane neka greška materijala ili proizvodnje, mi taj proizvod za Vas besplatno – prema našem izboru – popravimo ili zamijenimo. Preduvjet za ovu garancijsku uslugu je, da se u roku od tri godine priloži taj pokvareni uređaj i dokaz o kupnji (blagajnički račun) te u pisanom obliku kratko opiše, u čemu se sastoji nedostatak i kada je nastao.

Ako je kvar pokriven našom garancijom, Vi dobivate natrag popravljenu ili novi proizvod. (1) U slučaju manjeg popravka jamstveni rok se produljuje onoliko koliko je kupac bio lišen uporabe stvari.

(2) Međutim, kad je zbog neispravnosti stvari izvršena njezina zamjena ili njezin bitni popravak, jamstveni rok počinje teći ponovno od zamjene, odnosno od vraćanja popravljene stvari.

(3) Ako je zamijenjen ili bitno popravljen samo neki dio stvari, jamstveni rok počinje teći ponovno samo za taj dio.

### Garancijski period i zakonska prava na nedostatak

Garancijski period se ne produžava jamstvom. To vrijedi i za zamijenjene i poprav-

ljene dijelove. Oštećenja i nedostaci koji eventualno postoje već pri kupnji, moraju se prijaviti odmah nakon raspakiranja.

Popravci koji nastanu poslije isteka garancijskog perioda podliježu plaćanju.

### Opseg garancije

Uređaj je brižljivo proizveden prema strogim smjernicama o kvaliteti i prije isporuke je savjesno ispitan.

Garancijska usluga vrijedi za greške materijala ili proizvodnje. Ova garancija ne obuhvaća dijelove proizvoda (npr. nasadni ključevi), koji su izloženi normalnom trošenju i stoga se mogu smatrati potrošnim dijelovima ili oštećenja lomljivih dijelova (npr. sklopke).

Ova garancija otpada, ako je proizvod oštećen, nestručno korišten ili nije održavan. Za stručno korištenje proizvoda morate se točno pridržavati svih uputa navedenih u Uputi za upravljanje. Morate obvezno izbjegavati svrhe primjene i postupke, koje Vam u Uputi za upravljanje ne savjetujemo ili na koje upozoravamo. Proizvod je namijenjen samo za privatnu, a ne za industrijsku uporabu. Garancija se gubi kod zlouporabe i nestručnog upravljanja, primjene sile i kod zahvata, koje ne poduzme naša autorizirana servisna poslovnica.

### Obavljanje garancijskog slučaja

Kako bismo omogućili brzu obradu Vaših želja, molimo pridržavajte se sljedećih uputa:

- Molimo, za sve upite pripremite blagajnički račun i identifikacijski broj (IAN 498507\_2204) kao dokaz kupnje.
- Broj artikla molimo pronađite na pločici s natpisom.
- Ukoliko nastanu greške funkcije ili ostali nedostaci, najprije kontaktirajte dolje na-

vedeno Servisno odjeljenje **telefonom** ili putem **e-maila**. Zatim ćete dobiti daljnje informacije o obavljanju Vaše reklamacije.

- Proizvod koji smatrate pokvarenim, Vi možete poslije dogovora s našom Službom za kupce, uz prilaganje dokaza o kupnji (blagajnički račun) i podatka, u čemu se sastoji nedostatak i kada je nastao, bez plaćanja poštarine poslati na Vama priopćenu adresu servisa. Kako bismo izbjegli probleme oko prijema i dodatne troškove, obvezno koristite samo onu adresu, koja Vam je priopćena. Provjerite, da se otprema ne izvrši bez plaćenih troškova dostave, kao glomazna roba, express ili drugi specijalni teret. Molimo, pošaljite uređaj uključujući sve dijelove pribora isporučene pri kupnji i pobrinite se za dovoljnu sigurnost transportnog pakiranja.

## Servis za popravke

Vi možete dati nalog za izvršenje popravaka, **koji ne podliježu garanciji** u našoj Servisnoj poslovnici uz obračun usluge. Ona će Vam rado izraditi Predračun troškova. Mi možemo obraditi samo one uređaje, koji se pošalju dovoljno zapakirani i frankirani.

## Rezervni dijelovi/Pribor

**Zamjenske dijelove i opremu na raspolaganju stoje na stranici**  
**[www.grizzlytools.shop](http://www.grizzlytools.shop)**

Ukoliko imate probleme s postupkom narudžbe, molimo koristite obrazac za kontakt. U slučaju dodatnih pitanja se obratite "Service-Center" (vidi stranicu 172).

Komplet nasadnih ključeva: 4 nasadna ključa  
 (17mm, 19mm, 21mm, 23mm)..... 91105056

**Pozor:** Molimo, pošaljite u našu Servisnu poslovnicu svoj uređaj očišćen i s napomenom na vrstu kvara.

Uređaji poslani bez plaćenih troškova dostave – kao glomazna roba, express ili s drugim specijalnim teretom – neće biti primljeni.

Mi vršimo besplatno uklanjanje Vaših pokvarenih uređaja.

## Service-Center

**Servis Hrvatska**

Tel.: 0800 777 999

E-Mail: [grizzly@lidl.hr](mailto:grizzly@lidl.hr)

IAN 498507\_2204

## Proizvođač

Molimo obratite pozornost, da sljedeća adresa nije adresa servisa. Najprije kontaktirajte gore navedeni Servisni centar.

**Grizzly Tools GmbH & Co. KG**

Stockstädter Straße 20

63762 Großostheim

Njemačka

[www.grizzlytools.de](http://www.grizzlytools.de)

## Cuprins

<b>Introducere .....</b>	<b>173</b>
<b>Domeniul de aplicare .....</b>	<b>173</b>
<b>Descriere generală .....</b>	<b>174</b>
Inventar de livrare .....	174
Privire de ansamblu .....	174
Descrierea modului de funcționare ..	174
<b>Date tehnice.....</b>	<b>174</b>
<b>Instrucțiuni de siguranță.....</b>	<b>176</b>
Simboluri .....	176
Instrucțiuni generale de siguranță pentru utilajele electrice .....	176
Instrucțiuni detaliate de siguranță ...	179
Riscuri reziduale .....	180
<b>Operarea.....</b>	<b>180</b>
Montarea/schimbarea sculei .....	180
Setarea sensului de rotație .....	181
Reglarea cuplului .....	181
Introducerea/scoaterea acumulatoarelor.....	181
Încărcarea acumulatorului .....	181
Pornirea/oprirea.....	181
<b>Instrucțiuni de lucru.....</b>	<b>181</b>
Introduceți prelungirea (opțional)....	182
<b>Curățire/Mentenanță .....</b>	<b>182</b>
Curățire .....	182
<b>Depozitare .....</b>	<b>182</b>
<b>Reciclare/Protecția mediului ....</b>	<b>182</b>
<b>Garanție .....</b>	<b>183</b>
<b>Reparații-Service.....</b>	<b>185</b>
<b>Service-Center.....</b>	<b>185</b>
<b>Importator .....</b>	<b>185</b>
<b>Piese de schimb/Acesorii .....</b>	<b>185</b>
<b>Traducerea Declarației Originale de Conformitate CE .....</b>	<b>228</b>
<b>Schemă de explozie .....</b>	<b>232</b>

## Introducere

Felicitări pentru achiziția noului Dvs. aparat. Ați luat o decizie înțeleaptă și ați achiziționat un produs valoros. Acest aparat a fost verificat din punct de vedere calitativ în timpul producției și a fost supus unui control final. Astfel, capacitatea funcționării a aparatului Dvs. a fost garantată.



Manualul de operare este parte integrantă a acestui produs. Acesta include instrucțiuni importante despre siguranță, utilizare și eliminare. Înainte de a începe să folosiți aparatul, familiarizați-vă cu toate instrucțiunile privind operarea și siguranța. Folosiți aparatul doar în conformitate cu manualul de operare și doar în scopurile recomandate. Mențineți manualul în condiții corespunzătoare și, odată cu transmiterea instalației către terți, predați și toată documentația aferentă.

## Domeniul de aplicare

Aparatul este destinat pentru înșurubarea și desfacerea șuruburilor și a piulițelor. Orice altă utilizare, care nu este menționată în acest ghid, poate duce la deteriorarea aparatului, aceasta generând un risc mărit pentru utilizator. Aparatul trebuie utilizat doar de persoane adulte. Tinerii cu vârste de peste 16 ani pot utiliza aparatul doar sub supraveghere. Fabricantul nu este responsabil pentru daunele cauzate de utilizarea necorespunzătoare sau de operarea incorectă a aparatului. Acest aparat nu este destinat pentru uzul industrial. În cazul utilizării în scop industrial, dreptul la garanție este anulat.

Aparatul face parte din seria (Parkside) X 20 V TEAM și poate fi exploatat cu

acumulatorile din seria (Parkside) X 20 V TEAM. Încărcarea acumulatorilor este permisă numai cu încărcătoare care fac parte din seria (Parkside) X 20 V TEAM.

## Descriere generală

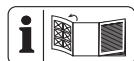

Imaginile pot fi vizualizate pe partea rabatabilă.

## Inventar de livrare

Despachetați aparatul și verificați conținutul.

- Maina de înurubat cu impact tangențial, cu acumulator
- 4 Capete cheie tubulară (17 mm, 19 mm, 21 mm, 23 mm)
- Valiză de transport
- Instrucțiuni de utilizare



Bateria și încărcătorul nu sunt incluse.

## Privire de ansamblu

- 1 Portsculă
- 2 Carcasă
- 3 Buton de pornire/oprire
- 4 Orificiu pentru aerisire
- 5 Comutator al sensului de rotație
- 6 Mâner
- 7 Buton de cuplu
- 8 Acumulator
- 8a Tastă de deblocare
- 8b Indicator stare încărcare
- 9 Încărcător
- 10 Valiză de transport
- 11 Cap cheie tubulară, 23 mm
- 12 Cap cheie tubulară, 21 mm
- 13 Cap cheie tubulară, 19 mm
- 14 Cap cheie tubulară, 17 mm
- 15 Suport metalic

C

## Descrierea modului de funcționare

Mașina de înșurubat cu percuție cu acumulator funcționează cu rotire spre dreapta/stânga și are o portsculă pătrată de 1/2". Cu ajutorul funcției de percuție rotativă se transformă puterea motorului în percuții rotative. Mecanismul de percuție se activează la înșurubare și deșurubare.

## Date tehnice

### Maina de înurubat cu impact

#### tangențial, cu acumulator ... PASSK 20-Li B2

Tensiune de rețea U .....	20 V==
Turație de mers în gol $n_0$ .....	0-2300 min <sup>-1</sup>
Cuplu max. înșurubare dură (Rotire spre dreapta) .....	400 Nm
Cuplu max. înșurubare dură (Rotire spre stânga) .....	400 Nm
Portsculă .....	1/2"
Greutate (fără accesorii) .....	1,88 kg
Tip de izolare .....	IPX0
Nivelul de presiune acustică ( $L_{pA}$ ) .....	101,1 dB(A), $K_{pA} = 3$ dB
Nivelul de intensitate acustică ( $L_{WA}$ ) .....	112,1 dB(A); $K_{WA} = 3$ dB
Vibrație ( $a_h$ ) .....	10,32 m/s <sup>2</sup> ; $K = 1,5$ m/s <sup>2</sup>
Temperatură .....	max. 50 °C
Încărcarea .....	4 - 40 °C
Exploatare .....	-20 - 50 °C
Depozitarea .....	0 - 45 °C
Acumulator .....	Li-Ion
atunci când se utilizează cu acumulator Smart	
(Smart PAPS 204 A1/Smart PAPS 208 A1)	
Frecvența de lucru/	
Bandă de frecvență ..	2400 - 2483,5 MHz
Puterea maximă de emisie .....	≤ 20 dBm

Valoarea/valorile totală/e specificată/e ale vibrației și ale emisiilor de zgomot a/ au fost măsurată/e în conformitate cu o

procedură de verificare standardizată și pot fi utilizate pentru comparația unei unelte electrice cu o altă unealtă.

Valoarea/valorile totale specificată/e ale vibrației și ale emisiilor de zgomot poate/pot fi utilizată/e și pentru o estimare preliminară a solicitării.



### Avertizare:

Emisiile de vibrații și de zgomot pot diferi de valorile indicate în timpul utilizării propriu-zise a uneltei electrice, în funcție de felul și modul în care unealta electrică este utilizată, îndeosebi ce tip de piesă este prelucrată.

Apare necesitatea luării unor măsuri de siguranță pentru protecția operatorului, bazate pe o estimare a gradului de expunere din timpul utilizării efective a utilajului (aici trebuie luate în calcul toate aspectele procesului de operare, cum ar fi timpii încercare utilajul electric a fost deconectat, și timpii în care a

fost conectat dar a funcționat fără sarcină).

## Timp de încărcare

Aparatul face parte din seria (Parkside) X 20 V TEAM și poate fi exploatat cu acumulatorii din seria (Parkside) X 20 V TEAM.

Încărcarea acumulatorilor din seria (Parkside) X 20 V TEAM este permisă numai cu încărcătoare care fac parte din seria (Parkside) X 20 V TEAM.

Vă recomandăm să exploatați acest aparat exclusiv cu următoarele acumulatori: PAP 20 B1, PAP 20 B3, Smart PAPS 204 A1, Smart PAPS 208 A1  
Vă recomandăm să încărcați acest aparat exclusiv cu următoarele încărcătoare: PLG 20 A3, PLG 20 C1, PLG 20 C3, PLG 20 A4, PDSL G 20 A1, Smart PLGS 2012 A1

Timp de încărcare (min)	PAP 20 A1 PAP 20 B1	PAP 20 A2	PAP 20 A3 PAP 20 B3 Smart PAPS 204 A1	Smart PAPS 208 A1
PLG 20 A1 PLG 20 A4 PLG 20 C1	60	90	120	240
PLG 20 A2	45	60	80	165
PLG 20 A3 PLG 20 C3	35	45	60	120
PDSL G 20 A1	35	45	60	120
Smart PLGS 2012 A1	35	40	50	55

## Instrucțiuni de siguranță

Atenție! Atunci când mașina este în funcțiune, trebuie respectate următoarele instrucțiuni de siguranță.

### Simboluri

#### Simboluri folosite



**Indicatoare de pericol cu date referitoare la prevenirea daunelor personale sau materiale.**



**Semne de pericol cu indicații privind prevenirea vătămărilor persoanelor cauzate prin electrocutare.**



Semnale de interdicție cu date referitoare la prevenirea daunelor materiale.



Indicatoare cu date despre operația facilă a aparatului.

#### Simboluri înscrise pe aparat



Citiți manualul de operare!



Aparatul face parte din seria X 20 V TEAM.



Atenție! Suprafață fierbinte. Există pericol de arsuri.



Dispozitivele electrice nu trebuie aruncate în deșeurile casnice.

## Instrucțiuni generale de siguranță pentru utilajele electrice



**AVERTIZARE! Citiți toate indicațiile de siguranță, instrucțiunile și toate imaginile și datele tehnice, cu care este prevăzută această unealta electrică.** Nerespectarea instrucțiunilor de siguranță și a prevederilor ghidului poate cauza producerea de șoc electric, incendiu și/sau leziuni grave.

**Toate instrucțiunile de siguranță și ghidurile trebuie menținute în bună stare, pentru a putea fi oricând accesate.** Termenul „Utilaj electric”, folosit în instrucțiunile de siguranță, se referă la utilajele alimentate de la rețea (cu cablul de rețea) și la utilajele alimentate prin acumulator (fără cablu de rețea).

### 1) SIGURANȚA LA LOCUL DE MUNCĂ:

- a) **Mențineți curățenia și o bună iluminare a locului de muncă.** Dezordinea sau locurile neiluminate pot cauza accidente de muncă.
- b) **Nu operați utilajul electric în zone cu risc de explozie, în care se află fluide, gaze sau prafuri inflamabile.** Utilajele electrice produc scântei, care pot aprinde praful sau aburii.
- c) **Mențineți la distanță copiii și orice alte persoane atunci când lucrați cu utilajul electric.** În cazul devierilor, puteți pierde controlul asupra utilajului.



## 2) SIGURANȚĂ ELECTRICĂ:

- a) **Ștecherul utilajului electric trebuie introdus în priză. Ștecherul nu trebuie modificat sub nicio formă. Nu folosiți fișe adaptoare împreună cu utilajele electrice cu împământare.** Ștecherile nemodificate și prizele adecvate diminuează riscul de șoc electric.
- b) **Evitați contactul direct cu suprafețele împământate cum sunt cele ale țevilor, dispozitivelor de încălzire, cuptoarelor și frigiderelor.** În cazul în care și corpul Dvs. este protejat prin legare la pământ, apare un risc major de șoc electric.
- c) **Nu expuneți utilajul electric în condiții de ploaie sau umezeală.** Infiltrările de apă într-un astfel de utilaj cresc riscul de șoc electric.
- d) **Nu vă folosiți de cablu pentru a deplasa sau suspenda utilajul electric, și nici pentru a scoate ștecherul din priză.** Cablul trebuie menținut departe de sursele de căldură, uleiuri, margini scuțite sau componente mobile. Cablurile deteriorate sau încurcate măresc riscul de șoc electric.
- e) **Atunci când folosiți utilajul electric în aer liber, utilizați numai cabluri prelungitoare care sunt adecvate și pentru activitățile desfășurate în exterior.** Folosirea unui astfel de cablu prelungitor diminuează riscul de șoc electric.
- f) **Dacă funcționarea sculei electrice în mediu umed nu poate fi evitată utilizați un întrerupător de protecție pentru curent rezidual.** Utilizarea unui întrerupător de protecție pentru curent rezidual reduce riscul unui șoc electric.

## 3) SIGURANȚA PERSOANELOR:

- a) **Fiți atenți la acțiunile pe care le întreprindeți atunci când lucrați cu utilajul electric, aveți grijă să fiți rațional atunci când mergeți la lucru. Nu folosiți utilajul electric dacă sunteți obosit sau sub influența unor droguri, medicamente sau a alcoolului.** Un moment de neatenție în folosirea utilajului electric este suficient pentru a cauza leziuni corporale grave.
- b) **Folosiți echipamentul personal de protecție și ochelari de protecție în permanență.** Purtarea echipamentului personal de protecție, cum sunt bocancii anti-derapanți, casca sau echipamentul de protecție auditivă, diminuează riscul de leziuni corporale.
- c) **Evitați pornirea accidentală a utilajului electric. Înainte de a ridica, trage sau conecta utilajul electric la sursa de alimentare cu curent, asigurați-vă mai întâi că acesta este deconectat.** Menținerea degetului pe comutator sau conectarea utilajului pornit la sursa de alimentare cu curent, în timp ce trageți utilajul electric/țineți degetul, sunt acțiuni care pot cauza accidente.
- d) **Îndepărtați instrumentele de reglare sau cheile franceze înainte de a porni utilajul electric.** Un instrument sau o cheie franceză, aflate într-una din componentele rotative ale utilajului, pot cauza leziuni corporale.
- e) **Mențineți o poziție normală a corpului. Adoptați o poziție sigură și mențineți un echilibru constant.** Astfel veți putea controla mai bine utilajul electric, în cazul în care survin situații neprevăzute.

- f) **Purtați îmbrăcăminte adecvată. Nu purtați rochii largi sau bijuterii.** Mențineți o distanță apreciabilă față de utilajul electric, astfel încât părul, hainele și pantofii să nu poată fi prinși de componentele mobile ale acestuia. Îmbrăcăminte largă, bijuteriile sau pantofii pot fi prinse în componentele mobile ale utilajului electric.
- g) **Dacă pot fi montate dispozitive de aspirare și de captare a prafului, acestea trebuie atașate și utilizate corect.** Utilizarea unui dispozitiv de aspirare a prafului poate reduce periclitările provocate de praf.
- h) **Nu vă bazați pe o falsă siguranță și nu ignorați regulile privind siguranța aparatelor electrice, chiar dacă sunteți familiarizat cu unealta electrică după utilizarea repetată a acesteia.** Manipularea neatență poate cauza vătămări grave în zecimi de secundă.

#### 4) UTILIZAREA ȘI TRATAMENTUL SCULEI ELECTRICE:

- a) **Nu supra-solicitați aparatul. Folosiți doar utilajul electric special dedicat activității Dvs.** Folosind utilajul electric adecvat, veți lucra mai bine și mai sigur în intervalele de sarcină menționate.
- b) **Nu folosiți un utilaj electric al cărui comutator este defect.** Un utilaj electric care nu mai poate fi pornit sau oprit este periculos și, de aceea, trebuie să fie predat spre a fi reparat.
- c) **Scoateți ștecherul din priză înainte de a efectua lucrări de reglare a utilajului, de a înlocui accesoriile sau de a depozita utilajul.** Această măsură de precauție

împiedică pornirea accidentală a utilajului electric.

- d) **Utilajele electrice neutilizate trebuie menținute în afara accesului copiilor.** Nu permiteți ca utilajul electric să fie operat de persoane nefamiliarizate cu utilajul sau care nu au citit manualul de operare a acestuia. Utilajele electrice sunt periculoase atunci când sunt folosite de persoane neexperimentate.
- e) **Îngrijiți în mod corespunzător utilajul electric. Verificați funcționarea ireproșabilă a componentelor mobile, dacă acestea sunt blocate, dacă există componente rupte sau astfel deteriorate încât să afecteze în mod negativ funcționarea utilajului electric.** Predați componentele deteriorate spre reparare, înainte de a folosi utilajul. Multe accidente au ca și cauză componente electrice prost reparate.
- f) **Instrumentele de tăiere trebuie menținute ascuțite și curate.** Instrumentele de tăiere corespunzător îngrijite și cu margini ascuțite se blochează mai rar și sunt mai ușor de operat.
- g) **Folosiți utilajul electric, accesoriile, utilajele auxiliare etc. corespunzător acestor instrucțiuni.** Țineți cont de condițiile de lucru și de activitatea ce trebuie prestată. Utilizarea utilajului electric în alte scopuri decât cel prevăzut poate genera situații riscante.
- h) **Țineți aparatul de suprafețele izolate de prindere, atunci când efectuați lucrări, la care sculele utilizate pot întâlni cabluri de curent ascunse.** Contactul cu un cablu aflat sub tensiune poate încălca și părțile metalice ale aparatului și poate conduce la un șoc electric.

## 5) UTILIZAREA ȘI MANIPULAREA SCULEI CU ACUMULATOR

- a) **Pentru încărcarea acumulatorilor folosiți numai încărcătoare recomandate de fabricant.** Prin folosirea unui încărcător destinat unui anumit tip de acumulator pentru a încărca alte acumulatori, există pericol de incendiu.
- b) **Din acest motiv, sculele electrice trebuie folosite numai cu acumulatorii prevăzute pentru acestea.** Folosirea altor acumulatori poate cauza leziuni și pericol de incendiu.
- c) **Nu păstrați bateriile nefolosite aproape de agrafe de birou, monede, chei, cuie, șuruburi sau alte obiecte metalice, care ar putea șunta contactele.** Scurtcircuitarea contactelor acumulatorului poate cauza arsuri sau foc.
- d) **În caz de utilizare incorectă, din baterie se poate scurge lichid. Evitați contactul cu acesta. În caz de contact accidental, spălați cu apă. În caz de contact cu ochii spălați și consultați un medic.** Lichidul scurs din acumulator poate cauza iritarea pielii sau arsuri.
- e) **Nu folosiți niciun acumulator deteriorat sau modificat.** Acumulatorul modificat sau deteriorat se poate comporta în mod neprevăzut și poate conduce la foc, explozie sau pericol de vătămare.
- f) **Nu expuneți un acumulator la foc sau la temperaturi prea ridicate.** Focul sau temperaturi peste 130 °C pot cauza o explozie.
- g) **Urmați toate instrucțiunile privind încărcarea și nu încărcați niciodată acumulatorul sau scula cu acumulator înafara**

**intervalului de temperatură specificat în instrucțiunile de utilizare.** Încărcarea greșită sau încărcarea înafara intervalului de temperatură admis poate distruge acumulatorul și mări pericolul de incendiu.

## 6) SERVICE:

- a) **Moto-fierăstrăul electric trebuie să fie reparat doar de persoane special calificate iar în acest scop trebuie folosite doar piese de schimb originale.** Astfel este garantată menținerea siguranței utilajului electric.
- b) **Nu întrețineți niciodată acumulatorii deteriorați.** Toate întreținerile de acumulatori trebuie să aibă loc numai de către producător sau de centrele de asistență tehnică autorizate.

## Instrucțiuni detaliate de siguranță

- a) **Țineți aparatul de suprafețele izolate de prindere atunci când efectuați lucrări în timpul cărora șurubul poate întâlni cabluri de curent ascunse sau propriul cablu de rețea al aparatului.** Contactul șurubului cu un cablu aflat sub tensiune poate încălca și părțile metalice ale aparatului de înșurubat, ceea ce poate conduce la un șoc electric.
- b) **Țineți mâinile departe de componentele aflate în rotație. Așteptați până când scula electrică s-a oprit, înainte de a o așeza.** Există pericol de rănire.
- c) **Evitați o atingere a sculei sau a piesei de prelucrat imediat după prelucrare.** Piese mai pot fi încă fierbinți și pot cauza răniri prin arsură.

- d) **Opriiți imediat scula electrică, atunci când adaosul sculei se blochează ca urmare a supra-solicitării sau a teșirii piesei de prelucrat.** Pierderea controlului poate duce la răniri.
- e) **Asigurați piesa de prelucrat.** O piesă de prelucrat prinsă în dispozitive de fixare sau în menghină este mai bine stabilizată decât cu mâna.
- f) **În cazul materialelor moi, cum ar fi aluminiul sau altele similare, filetul sau locașul șurubului pot fi deteriorate prin strângere excesivă atunci când se utilizează mașina de înșurubat cu percuție.**
- g) **Protejați-vă pe dumneavoastră și pe ceilalți, inclusiv persoanele aflate în imediata vecinătate, prin luarea măsurilor de protecție sau a precauțiilor necesare pentru a evita afectarea sănătății.**
- h) **Nu utilizați niciun accesoriu care nu a fost recomandat de PARKSIDE.** Acest lucru poate conduce la șoc electric sau foc.



**Respectați instrucțiunile de siguranță și indicațiile privind încărcarea și utilizarea corectă, care sunt specificate în manualul cu instrucțiuni de utilizare al acumulatorului dumneavoastră din seria (Parkside) X 20 V TEAM. O descriere detaliată privind procesul de încărcare și alte informații puteți găsi în instrucțiunile de utilizare separate.**

## Riscuri reziduale

Chiar dacă operați în mod ireproșabil dispozitivul, există riscuri reziduale. În funcție de designul și dotarea acestui utilaj, pot apărea următoarele riscuri:

- a) Răniri cauzate de piesele mobile sau suprafețe fierbinți.
- b) Vătămări ale auzului în cazul în care nu se poartă un echipament adecvat de protecție a auzului;
- d) Daune asupra sănătății, care rezultă din vibrarea mâinii/brațului în cazul în care aparatul este folosit pentru o perioadă îndelungată sau dacă este operat și întreținut în mod necorespunzător.



**Avertizare!** În timpul funcționării, acest dispozitiv electric produce un câmp electro-magnetic. În anumite condiții, acest câmp poate afecta negativ implanturile medicale active sau pasive. Pentru a minimiza riscul producerii de leziuni grave sau letale, este recomandabil ca persoanele cu implanturi medicale să consulte medicul și fabricantul implantului medical înainte de a opera acest dispozitiv.

## Operarea

### A Montarea/schimbarea sculei

1. Introduceți capul cheii tubulare dorit (11-14) în portsculă (1).
2. Pentru a scoate capul, trageți de el până iese din portsculă (1).

## B Setarea sensului de rotație

Prin împingerea comutatorului sensului de rotație (5) puteți schimba între rotația spre dreapta sau spre stânga.



Comutatorul sensului de rotație poate fi acționat doar în stare de repaus !

1. **Rotire spre dreapta:** Împingeți comutatorul sensului de rotație (5) spre stânga până la opritor.
2. **Rotire spre stânga:** Împingeți comutatorul sensului de rotație (5) spre dreapta până la opritor.

## Reglarea cuplului

1. Apăsăți scurt butonul de cuplu (7) o dată pentru a citi pe afișajul de mai jos cuplul setat în prezent.
2. Apăsăți în mod repetat butonul de cuplu (7) pentru regula cuplul setat.

## C Introducerea/scoaterea acumulatorilor

1. Pentru montarea acumulatorului (8) în aparat, împingeți acumulatorul de-a lungul șinei de ghidare în aparat. Acesta se blochează cu zgomot.
2. Pentru scoaterea acumulatorului (8) din aparat, apăsați tasta de deblocare (8a) de la acumulator și trageți acumulatorul în afară.

## Încărcarea acumulatorului



Lăsați un acumulator încălzit să se răcească înaintea încărcării.



Încărcați acumulatorul (8) numai atunci când este încă aprins LED-ul roșu al indicatorului stării de încărcare (8b).

1. Scoateți acumulatorul (8) din aparat, dacă este cazul.
2. Glisați acumulatorul (8) în fanta de încărcare a acumulatorului (9).
3. Conectați încărcătorul (9) la o priză.
4. După încheierea procesului de încărcare, deconectați încărcătorul (9) de la rețea.
5. Scoateți acumulatorul (8) din încărcător (9).

## Pornirea/oprirea

1. Apăsăți întrerupătorul de pornire/oprire (3). Unitatea începe la turație maximă.
2. Oprirea: Pentru oprire eliberați butonul de pornire/oprire (3).





În pauzele de lucru aparatul poate fi suspendat cu suportul metalic integrat (15) de curea. Fiți atenți ca aparatul să fie deconectat și asigurat împotriva pornirii accidentale.

## Instrucțiuni de lucru

- Cuplul de strângere depinde de durata percuției.
- Folosiți mașina de înșurubat cu percuție cu acumulator exclusiv pentru a strânge șuruburile și piulițele în scopul premon-tării. Cuplul de strângere final dorit al șurubului sau piuliței nu trebuie obținut cu mașina de înșurubat cu percuție cu acumulator, ci cu ajutorul unei chei dinamometrice reglată pentru cuplul respectiv.

- Cuplul de strângere real obținut trebuie verificat cu ajutorul unei chei dinamometrice.
- În cazul în care folosiți aparatul un timp mai îndelungat, lăsați-l să funcționeze periodic în gol timp de 10 secunde.
- Pentru a obține forța de impuls optimă, nu exercitați presiune asupra șurubului/piuliței.

 Respectați instrucțiunile fabricantului privitoare la strângerea șuruburilor și piulițelor. Respectați indicațiile fabricantului referitoare la verificarea șuruburilor sau piulițelor în funcție de timp sau putere.

 După schimbarea unei roți se recomandă verificarea periodică a șuruburilor sau piulițelor acesteia. Această verificare trebuie efectuată cu ajutorul unei chei dinamometrice după fiecare 50 - 100 km.

## **D** Introduceți prelungirea (opțional)

1. Introduceți prelungirea dorită (\*) (neinclusă în programul de livrare pe portscula (1)).
2. Introduceți capul cheii tubulare dorit (11-14) în prelungirea (\*).
3. Pentru a scoate capul, trageți de el până iese din prelungirea (\*).

## **Curățire/Mentenanță**

 Deconectați dispozitivul și, înainte de a efectua orice lucrări asupra acestuia, îndepărtați acumulatorul.



Pentru lucrările care nu sunt descrise în acest ghid, apălați la centrul nostru de service. Folosiți doar piese de schimb originale.

Executați regulat următoarele lucrări de mentenanță și curățire. Astfel este garantată utilizarea îndelungată și fiabilă a aparatului:

## **Curățire**



**Nu pulverizați apă pe mașină și nu o curățați sub jet de apă. Există riscul de șoc electric, aparatul putând fi astfel deteriorat.**

- Mențineți curate orificiile de aerisire (A 4), carcasa motorului (A 2) și mânerul (A 6) dispozitivului. În acest scop, folosiți un prosop umed sau o perie. Evitați utilizarea de detergenți sau solvenți. Aceștia pot deteriora definitiv aparatul.

## **Depozitare**

- Curățați aparatul înainte de depozitare.
- Depozitați aparatul în valiza de transport (A 10) livrată în stare uscată și departe de accesul copiilor.

## **Reciclare/Protecția mediului**

Scoateți acumulatorul din aparat înainte de a elimina aparatul!  
Eliminați aparatul, accesoriile și ambalajul la un centru de reciclare ecologică.



Dispozitivele electrice nu trebuie aruncate în deșeurile casnice.



Nu aruncați acumulatorul în deșeurile casnice, în foc (pericol de explozie) sau apă. Acumulatorii deteriorați pot dăuna mediului și sănătății Dvs., dacă emit aburi sau fluide toxice.

Aparatele electrice uzate trebuie să fie colectate separat și reciclate într-un mod ecologic, în conformitate cu Directiva 2012/19/UE privind deșeurile de echipamente electrice și electronice.

În funcție de transpunerea în legislația națională, este posibil să aveți următoarele opțiuni:

- returnarea la un punct de vânzare,
- predarea la un punct oficial de colectare. Apelați în acest scop la unitatea locală de eliminare a deșeurilor sau la centrul nostru de service.
- returnarea producătorului/distribuitorului. Efectuăm gratuit eliminarea aparatelor defecte care ne sunt expediate.

Nu intră în această categorie accesoriile atașate aparatelor vechi și mijloace auxiliare fără componente electrice.

Respectați prevederile legale locale privind eliminarea acumulatorilor. Predați acumulatorii unei stații de colectare a bateriilor vechi, unde vor fi reciclate în mod ecologic. În acest sens, adresați-vă autorității locale de colectare a deșeurilor sau centrului nostru de service.

- Acumulatorii defecte sau consumate trebuie să fie reciclate conform Directivei 2006/66/CE.
- Acumulatorii trebuie să fie complet descărcați atunci când sunt eliminați. Vă recomandăm să acoperiți polii cu ban-

dă adezivă pentru a evita eventualele scurgeri. Nu deschideți acumulatorul.

- Respectați prevederile legale locale privind eliminarea acumulatorilor. Predați acumulatorii unei stații de colectare a bateriilor vechi, unde aceștia vor fi reciclați în mod ecologic. În acest sens, adresați-vă autorității locale de colectare a deșeurilor sau centrului nostru de service.

## Garanție

Stimată clientă, stimat client, Pentru acest aparat veți primi 3 ani de garanție, de la data achiziției. În cazul în care aparatul este deteriorat, aveți dreptul legal de a solicita compensarea prejudiciilor de către comerciantul produsului. Aceste drepturi legale nu sunt limitate de garanția oferită de noi și prezentată în cele ce urmează.

### Clauze de garanție

Termenul garanției începe de la data achiziționării aparatului. Vă rugăm să păstrați în condiții corespunzătoare bonul de casă original. Acest document este solicitat ca și dovadă a achiziției. Dacă, pe parcursul a trei ani din momentul achiziției, apare vreo daună materială sau de fabricație, produsul va fi reparat sau înlocuit gratuit – la alegerea noastră. Serviciile prestate în perioada garanției presupun, în cadrul termenului-de-trei-ani, să fie prezentate aparatul defect și dovada chiziției (bonul de casă) și să se descrie pe scurt în ce constă și când a apărut dauna. Dacă defectul este acoperit de garanție, veți primi fie produsul reparat fie unul nou. Timpul de nefuncționare din cauza lipsei de conformitate apărute în cadrul termenului de garanție prelungeste termenul de garanție legală de conformitate și cel al garanției comerciale și curge, după caz, din momentul la

care a fost adusă la cunoștința vânzătorului lipsa de conformitate a produsului sau din momentul prezentării produsului la vânzător/unitatea service până la aducerea produsului în stare de utilizare normală și, respectiv, al notificării în scris în vederea ridicării produsului sau predării efective a produsului către consumator.

Produsele de folosință îndelungată care înlocuiesc produsele defecte în cadrul termenului de garanție vor beneficia de un nou termen de garanție care curge de la data preschimbării produsului.

### **Perioada de garanție și dreptul la repararea prejudiciului**

repararea prejudiciului Perioada de garanție nu se prelungește după ce aceasta expiră. Acest lucru este valabil și pentru componentele înlocuite și reparate. Este recomandat ca eventualele daune și lipsuri să fie comunicate imediat după achiziție. După expirarea garanției, reparațiile necesare sunt realizate contracost.

### **Conținutul garanției**

Aparatul este fabricat în conformitate cu standarde de calitate foarte înalte și este testat în detaliu înainte de livrare. Dreptul la garanție este valabil pentru erorile materiale sau de fabricație. Această garanție nu acoperă componente ale produsului care sunt expuse unui grad normal de uzură și care, din acest motiv, pot fi considerate ca piese de schimb (de. ex. capete cheie tubulară) și nici daunele produse asupra componentelor fragile (de ex. comutator).

Această garanție este anulată dacă produsul a fost deteriorat, folosit necorespunzător sau dacă nu a fost supus lucrărilor de mentenanță. Pentru a garanta o utilizare corespunzătoare a produsului trebuie să respectați instrucțiunile din manualul de

operare. Trebuie neapărat evitate acele domenii de aplicare și acțiuni care sunt contraindicate sau asupra cărora avertizează manualul de utilizare. Produsul trebuie să fie folosit doar pentru uz privat, nu industrial. Garanția este anulată în cazul unei manipulări abuzive sau necorespunzătoare, al folosirii forței și în cazul intervențiilor care nu au fost efectuate de departamentul nostru autorizat de service.

### **Executarea garanției**

Pentru a garanta o procesare rapidă a cazului Dvs., vă rugăm să respectați următoarele instrucțiuni:

- Păstrați bonul de casă și numărul de identificare (IAN 498507\_2204) ca și dovadă a achiziției produsului.
- Numărul articolului este înscris pe plăcuța de fabricație.
- Dacă apar erori funcționale sau alte lipsuri, contactați imediat, telefonic sau prin e-mail, departamentul de service menționat mai jos. Veți primi informații suplimentare referitoare la modalitatea de soluționare a reclamației Dvs.
- Produsul evaluat ca fiind defect, în urma consultării cu serviciul nostru de relații cu clienții, poate fi expediat gratuit către departamentul de service indicat de noi, odată cu dovada achiziției (bonul de casă) și cu o declarație în care descrieți în ce constă și când a apărut defecțiunea. Pentru a evita problemele de recepționare și costurile suplimentare, este obligatoriu să folosiți doar adresa poștală furnizată de noi. Asigurați-vă că pachetul nu este expediat cu plata la destinatar, prin Sperrgut, Express sau alți furnizori speciali. Vă rugăm să includeți și accesoriile primite în momentul achiziției și folosiți un ambalaj suficient de solid.



## Reparații-Service

Lucrările de reparații neincluse în garanție pot fi executate, contra-cost, în departamentul nostru de service. În acest sens, vom fi încântați să vă transmitem o ofertă de preț. Putem prelucra doar aparate care au fost predate suficient de bine ambalate și care poartă însemnele poștei.

**Atenție:** Vă rugăm să curățați aparatul înainte de a ni-l transmite și să atașați o notă eferitor la defecțiunea în cauză. Aparatele transmise prin servicii cu plata la destinație sau prin Sperrgut, Express sau alți furnizori speciali nu sunt acceptate. Reciclarea aparatelor stricate predate de Dvs. se face în mod gratuit.

## Service-Center



### Service România

Tel.: 0800896637

E-Mail: grizzly@lidl.ro

IAN 498507\_2204

## Importator

Vă rugăm să țineți cont de faptul că următoarea adresă nu este una de service. Contactați doar centrul de service menționat mai sus.

### Grizzly Tools GmbH & Co. KG

Stockstädter Straße 20

DE-63762 Großostheim

GERMANIA

www.grizzlytools.de

## Piese de schimb/Accesorii

**Piese de schimb și accesorii sunt disponibile pe site-ul  
[www.grizzlytools.shop](http://www.grizzlytools.shop)**

Dacă nu dispuneți de Internet, vă rugăm să contactați telefonic Centrul de service (vezi „Service-Center” pagina 185). Țineți la îndemână numerele de comandă specificate mai jos.

Set de capete de cheie tubulară: 4 Capete cheie tubulară  
(17mm, 19mm, 21mm, 23mm) ..... 91105056

## Съдържание

Увод.....	186
Предназначение.....	186
Общо описание.....	187
Съдържание на доставката.....	187
Преглед.....	187
Описание на функцията.....	187
Технически данни.....	187
Време за зареждане.....	189
Предназначение.....	189
Символи.....	189
Общи инструкции за безопасност за ел. инструменти ...	189
Обслужване.....	194
Поставяне/смяна на инструмента.	194
Настройка на посоката на въртене.....	194
Настройка на въртящия момент ...	194
Поставяне/вадене на акумулаторните батерии.....	194
Зареждане на акумулаторната батерия.....	194
Включване/Изключване.....	195
Указания за работа.....	195
Поставяне на удължител.....	195
Почистване/ Техническа поддръжка.....	195
Почистване.....	196
Съхранение.....	196
Изхвърляне/Защита на околната среда.....	196
Гаранция.....	197
Ремонтен сервиз / извънгаранцион- но обслужване.....	198
Сервизно обслужване.....	198
Вносител.....	198
Резервни части/Принадлежности.	199
Превод на оригиналната CE- декларация за съответствие.....	229
Чертеж в перспектива.....	232

## Увод

Сърдечно Ви честитим закупуването на Вашия нов уред.

По такъв начин Вие сте избрали един висококачествен продукт. По време на производството уредът е проверяван за качество и е подложен на крайна проверка. Така функционалната пригодност на Вашия уред е гарантирана.



Ръководството за експлоатация е неразделна част от продукта. То съдържа важни указания за безопасността, употребата и изхвърлянето. Преди употребата на продукта се запознайте с всички указания за обслужване и инструкции за безопасност. Използвайте продукта само съгласно описанието и за посочените области на употреба. Пазете упътването добре и когато предавате продукта на трети лица, предавайте заедно с него и всички документи.

## Предназначение

Уредът е предвиден за навиване и развиване на винтове, както и за завиване и развиване на гайки.

Всяка друга употреба, която не е изрично разрешена в настоящото упътване, може да доведе до повреда в уреда и да представлява сериозна опасност за потребителя. Уредът е предназначен за употреба от пълнолетни лица. Младежи над 16 години трябва да използват уреда само под надзор. Производителят не носи отговорност за щети в резултат на неправилна употреба или грешно обслужване. Уредът не е подходящ за стопанска употреба.

Уредът е част от серията (Parkside) X 20 V TEAM и може да се използва с батерии от серията (Parkside) X 20 V TEAM. Акумулаторните батерии трябва да се зареждат само със зарядни устройства от серията (Parkside) X 20 V TEAM.

- 9 Зарядно устройство
- 10 Куфар за съхранение
- 11 Накрайник, 23 mm
- 12 Накрайник, 21 mm
- 13 Накрайник, 19 mm
- 14 Накрайник, 17 mm
- C** 15 Метална скоба

## Общо описание



Фигурите ще намерите на предната и задната отваряща се страница.

## Съдържание на доставката

Извадете уреда внимателно от опаковката и проверете, дали следните части са налице:

- Акумулаторен автомобилен ударен винтоверт
- 4 накрайника (17 mm, 19 mm, 21 mm, 23 mm)
- Куфар за съхранение
- Ръководство за употреба



Батерията и зарядното не са включени.

## Преглед

- 1 Държач за инструмент
- 2 Корпус
- 3 Превключвател за включване/изключване
- 4 Вентилационен отвор
- 5 Превключвател за посоката на въртене
- 6 Ръкохватка
- 7 Бутон за въртящия момент
- 8 Акумулаторна батерия
- 8a Бутон за деблокиране
- 8b Индикатор за състоянието на зареждане

## Описание на функцията

Акумулаторният ударен винтоверт има движение надясно/наляво и 1/2“ четиристенен държач. С ударната функция на уреда силата на мотора се превръща в равномерни удари при въртене. Ударният механизъм се задейства при затягане и при развиване.

## Технически данни

**Акумулаторен автомобилен ударен винтоверт ..... PASSK 20-Li B2**  
 Напрежение на двигателя U ..... 20 V===  
 Обороти на празен ход  $n_0$ ..... 0-2300 min<sup>-1</sup>  
 Макс. въртящ момент при тежък случай на завиване (десен ход) 400 Nm  
 Макс. въртящ момент при тежък случай на завиване (ляв ход) .... 400 Nm  
 Държач за инструмент..... 1/2»  
 Тегло (без принадлежности) ..... 1,88 kg  
 Защита..... IPX0  
 Ниво на силата на шума  
 ( $L_{pA}$ )..... 101,1 dB;  $K_{pA}$  = 3 dB  
 Ниво на шума  
 ( $L_{WA}$ )..... 112,1 dB;  $K_{WA}$  = 3 dB  
 Вибрации ( $a_n$ )  
 макс. .... 10,32 m/s<sup>2</sup>; K= 1,5 m/s<sup>2</sup>  
 Температура..... макс. 50 °C  
 Процес на зареждане..... 4 – 40 °C  
 Експлоатация..... -20 – 50 °C  
 Съхранение ..... 0 – 45 °C  
 Акумулаторна батерия ..... Литиево-йонна технология

когато се използва с батерии Smart (Smart PAPS 204 A1/Smart PAPS 208 A1)  
 Работна честота/Честотен диапазон..... 2400 - 2483,5 MHz  
 максимална мощност на предаване ..... ≤ 20 dBm

Посочената(ите) обща(и) стойност(и) на вибрациите и посочената(ите) стойност(и) на шумовите емисии са измерени по стандартизиран метод на изпитване и могат да бъдат използвани за сравнение на един електрически инструмент с друг.

Посочената(ите) обща(и) стойност(и) на вибрациите и посочената(ите) стойност(и) на шумовите емисии може също да се използват за предварителна оценка на натоварването.



**Предупреждение:** Емисиите на вибрациите и шума по време на действителната употреба на електроинструмента могат да се различават от посочените стойности в зависимост от начина, по който се използва електроинструментът, както и в зависимост от това, какъв вид детайл се обработва. Необходимо е да се определят предохранителни мерки за защита на обслужващото лице въз основа излагането на вибрации при действителна употреба (тук следва да се вземат под внимание всички етапи на работния цикъл, напр. време, в което електрическият инструмент е изключен, и време, когато е включен, но работи без натоварване).

Време за зареждане (мин.)	PAP 20 A1 PAP 20 B1	PAP 20 A2	PAP 20 A3 PAP 20 B3 Smart PAPS 204 A1	Smart PAPS 208 A1
PLG 20 A1 PLG 20 A4 PLG 20 C1	60	90	120	240
PLG 20 A2	45	60	80	165
PLG 20 A3 PLG 20 C3	35	45	60	120
PDSLГ 20 A1	35	45	60	120
Smart PLGS 2012 A1	35	40	50	55

## Време за зареждане

Уредът е част от серията (Parkside) X 20 V TEAM и може да се използва с батерии от серията Parkside X 20 V TEAM.

Акумулаторните батерии от серията (Parkside) X 20 V TEAM трябва да се зареждат само със зарядни устройства от серията (Parkside) X 20 V TEAM.

Препоръчваме Ви да използвате този уред само със следните акумулаторни батерии: PAP 20 B1, PAP 20 B3, Smart PAPS 204 A1, Smart PAPS 208 A1  
Препоръчваме Ви да зареждате тези акумулаторни батерии със следните зарядни устройства: PLG 20 A3, PLG 20 C1, PLG 20 C3, PLG 20 A4, PDSLГ 20 A1, Smart PLGS 2012 A1

## Предназначение

При употреба на машината трябва да се спазват инструкциите за безопасност.

### Символи

#### Символи в упътването



**Знаци за опасност (вместо удивителен знак опасността може да е обяснена) с данни за предотвратяване на персонални или материални щети.**



**Знак за опасност с информация за предотвратяване на щети за хора в резултат на токов удар.**



**Заповеден знак с данни за предотвратяване на щети.**



Указателни знаци с информация за по-добра работа с уреда.

#### надписи върху уреда:



Прочетете ръководството за обслужване.



Този уред е част от серията X 20 V TEAM



**Внимание! Гореща повърхност.** Съществува опасност от изгаряне.



Не изхвърляйте електроуредите в битовите отпадъци.

## Общи инструкции за безопасност за ел. инструменти



**ПРЕДУПРЕЖДЕНИЕ! Прочетете всички указания за безопасност, инструкции, фигури и технически данни, с които е снабден електроинструментът.** Пропуските при спазването на инструкциите за безопасност и указанията могат да предизвикат удар от ток, пожар и /или тежки наранявания.

**Пазете всички инструкции за безопасност и указания за бъдеща употреба.** Използването в инструкциите за безопасност понятие „електрически инструмент“ се отнася за електрически инструменти, които работят в мрежата (с мрежов кабел) и за акумулаторни електрически инструменти (без мрежов кабел).

**1) БЕЗОПАСНОСТ НА РАБОТНОТО МЯСТО:**

- а) Поддържайте вашето работно място чисто и добре осветено.** Липсата на ред или неосветените работни участъци може да доведат до злополуки.
- б) Не работете с електрическия инструмент във взривоопасна среда, в която има горими течности, газове или прах.** Електрическите инструменти произвеждат искри, които могат да запалят праха или парите.
- в) Дръжте децата и другите лица далече по време на употреба на електрическия инструмент.** При отклоняване на вниманието можете да загубите контрол над уреда.

**2) ЕЛЕКТРИЧЕСКА БЕЗОПАСНОСТ:**

- а) Свързващият щепсел на електрическия инструмент трябва да съответства на контакта. Щепселът в никакъв случай не бива да се променя. Не използвайте щепсели с адаптер със заземени електрически инструменти.** Непроменените щепсели и съответстващите контакти намаляват риска от удар от ток.
- б) Избягвайте телесен контакт със заземените повърхности на тръби, нагреватели, печки и хладилници.** Съществува повишен риск от удар от ток, ако тялото ви се заземи.
- в) Пазете електрическия инструмент от дъжд или влага.** Проникването на вода в електрическия инструмент повишава риска от удар от ток.
- г) Не използвайте кабела, за да носите електрическия инструмент, да го качавате или за да изтегляте щеп-**

**села от контакта. Дръжте кабела далече от топлина, масло, остри ръбове или движещи се части на уреда.** Повредените или усукани кабели повишават риска от удар от ток.

- д) Когато работите с електрическия инструмент на открито, използвайте само удължители, които са подходящи за употреба навън.** Употребата на удължител, подходящ за употреба на открито, намалява риска от удар от ток.
- е) Ако се налага използване на електроинструмента във влажна среда, използвайте предпазен прекъсвач за защита от утечни токове.** Използването на предпазен прекъсвач за защита от утечни токове намалява риска от токов удар.

**3) БЕЗОПАСНОСТ НА ХОРАТА:**

- а) Бъдете внимателни, внимавайте какво правите и подхождайте разумно към работата с електрическия инструмент. Не използвайте електрическия инструмент, ако сте уморени или сте под въздействието на наркотици, алкохол или медикаменти.** Един момент невнимание при употребата на електрическия инструмент може да доведе до сериозни наранявания.
- б) Носете лични предпазни средства и винаги защитни очила.** Носенето на лични предпазни средства като неплъзгащи се защитни обувки, защитна каска или защита за слуха намалява риска от наранявания.
- в) Избягвайте нежеланото пускане в експлоатация. Уверете се, че електрическият инструмент е изключен преди да го свържете с електрозахранването, да го**

- вземете или носите.** Ако при носене на електрическия инструмент държите пръста на прекъсвача или свържете уреда към електрозахранването, когато е включен, това може да доведе до злополуки.
- г) **Преди да включите електрическия инструмент, махнете регулиращите инструменти или гаечни ключове.** Инструментът или ключът, който се намира на въртяща се част на уреда, може да предизвика наранявания.
- д) **Избягвайте необичайни положения на тялото. Осигурете стабилна стойка и поддържайте равновесие по всяко време.** Така можете по-добре да контролирате електрическия инструмент в неочаквани ситуации.
- е) **Носете подходящо облекло. Не носете широки дрехи или бижута. Дръжте косата, дрехите и ръкавиците далече от движещите се части.** Широките дрехи, бижутата или дългите коси могат да бъдат захванати от движещите се части.
- ж) **При възможност за монтиране на прахоизсмукващи и прахоулавящи приспособления, те трябва да се поставят и да се използват правилно.** Употребата на прахоизсмукващи приспособления може да намали вредата от праха.
- з) **Не си внушавайте фалшиво чувство за сигурност и не се отклонявайте от правилата за безопасност при използване на електроинструменти, също и когато след многократна употреба сте добре запознати с електроинструмента.** Невнимателното боравене може да доведе до тежки наранявания в рамките на части от секундата.
- 4) **УПОТРЕБА И ТРЕТИРАНЕ НА ЕЛЕКТРИЧЕСКИЯ ИНСТРУМЕНТ:**
- а) **Не претоварвайте уреда. За вашата работа използвайте само предназначен за нея електрически инструмент.** С подходящия електрически инструмент ще работите по-добре и по-безопасно в съответната област.
- б) **Не използвайте електрически инструмент с дефектен прекъсвач.** Електрически инструмент, който не може да се включва или изключва, е опасен и трябва да се ремонтира.
- в) **Преди да предприемете настройки на уреда, да сменят части на работния инструмент или да оставят настрана електроинструмента, издърпайте щепсела от контакта и/или отстранете свалящата се батерията.** Тази предпазна мярка предотвратява нежелания старт на електрическия инструмент.
- г) **Съхранявайте електрическия инструмент, който не се използва, недостъпен за деца. Не разрешавайте на лица, които не са запознати с уреда или не са прочели указанията, да използват уреда.** Електрическите инструменти са опасни, когато се използват от неопитни лица.
- д) **Поддържайте старателно електроинструмента и работния инструмент.** Преди да използвате уреда дайте повредените части на ремонт. Редица злополуки се дължат на недостатъчна поддръжка на електрическите инструменти.
- е) **Поддържайте режещите инструменти остри и чисти.** Грижливо поддържаните режещи инструменти с остри режещи ръбове заяждат

по-малко и се водят по-лесно.

- ж) **Използвайте електрическия инструмент, принадлежностите, работните инструменти и др. според тези указания. При това вземете предвид условията на работа и дейността, която трябва да се извърши.** Употребата на електрическия инструмент за цели, различни от предвидените, може да доведе до опасни ситуации.
- з) **Поддържайте дръжките и повърхностите за хващане сухи и чисти от масло и грес.** Плъзгащите се дръжки и повърхности за хващане не позволяват сигурна работа и контрол на електроинструмента в непредвидени ситуации.
- 5) **ВНИМАТЕЛНА РАБОТА С И УПОТРЕБА НА АКУМУЛАТОРНИ ИНСТРУМЕНТИ**
  - а) **Зареждайте батериите само в зарядни устройства, които са препоръчани от производителя.** Съществува опасност от пожар, ако зарядното устройство, подходящо за определен вид батерии, се използва с други батерии.
  - б) **В електрическите инструменти използвайте само предвидените за тях батерии.** Употребата на други батерии може да причини наранявания и опасност от пожар.
  - в) **Дръжте батерията, която не се използва, далече от канцеларски кламери, монети, ключове, пирони, винтове или други дребни метални предмети, които биха могли да предизвикват свързване накъсо на контактите.** Свързването накъсо на контактите на батерията може да предизвика изгаряния или запалване.
- г) **При неправилна употреба от батерията може да изтече течност. Избягвайте контакта с нея. При случаен контакт изплакнете с вода. Ако течността влезе в очите, потърсете допълнителна лекарска помощ.** Изтичащата течност от батерията може да предизвика кожни раздразнения или изгаряния.
- д) **Не използвайте повредени или променени батерии.** Повредените или променени батерии могат да имат неочаквано поведение и да доведат до пожар, експлозия или опасност от нараняване.
- е) **Не излагайте батерията на огън или прекалено високи температури.** Огън или температури над 130 °C могат да причинят експлозия.
- ж) **Спазвайте всички инструкции за зареждане и никога не зареждайте батерията или инструментта с батерия извън рамките на посочения в ръководството за експлоатация температурен диапазон.** Погрешно зареждане или зареждане извън рамките на допустимия температурен диапазон може да разруши батерията и да увеличи опасността от пожар.
- 6) **СЕРВИЗ:**
  - а) **Давайте вашия електрически инструмент за ремонт само от квалифицирани специалисти и само с оригинални резервни части.** Така се гарантира запазване на безопасността на електрическия инструмент.
  - б) **Никога не ремонтирайте повредени батерии.** Всички ремонти на батериите трябва да се извършват от производителя или оторизирани сервиси.



## ДРУГИ УКАЗАНИЯ ЗА БЕЗОПАСНОСТ

- а) Когато извършвате дейности, при които винтът може да засегне скрити електрически проводници или, дръжте уреда за изолираните ръкохватки. Контактът на винта с провеждащ напрежение проводник може да постави металните части на уреда под напрежение и да доведе до електрически удар.
- б) Пазете ръцете си от въртящи се части. Изчакайте електроинструментът да спре напълно, преди да го оставите. Съществува опасност от нараняване.
- в) Избягвайте докосване на работния инструмент или обработвания детайл веднага след обработката. Частите може да са още горещи и да причинят изгаряния.
- г) Изключете електроинструмента веднага, ако работният инструмент блокира поради претоварване или изкривяване на обработвания детайл. Загубата на контрол може да доведе до наранявания.
- д) Подсигурете обработвания детайл. Захванат с приспособления за захващане или менгеме детайл се държи по-сигурно, отколкото с ръка.
- е) При меки материали, като напр. алуминий или други подобни, при употреба резбата или гнездото за винта могат да бъдат повредени от ударния винтоверт в резултат на прекалено силно затягане.
- ж) Пазете себе си и другите, намиращи се също в

непосредствена близост лица, чрез съответните необходими предпазни мерки, за да предотвратите увреждания на здравето.

- Не използвайте аксесоари, които не се препоръчват от PARKSIDE. Това може да доведе до токов удар или пожар.



Спазвайте указанията за безопасност и указанията за зареждане и правилна употреба, посочени в ръководството за експлоатация на акумулаторната батерия и зарядното устройство от серия (Parkside) X 20 V TEAM. Подробно описание на процеса на зареждане и допълнителна информация ще намерите в настоящото отделно ръководство за потребителя.

## 8) СКРИТИ РИСКОВЕ

Макар да обслужвате уреда съгласно предписанията, винаги съществуват скрити рискове. Могат да възникнат следните опасности във връзка с конструкцията и изпълнението на електрическия инструмент:

- а) Наранявания чрез подвижни части;
- б) Увреждане на слуха, ако не се носят подходящи антифони;
- в) Увреждане на здравето в резултат на вибрациите на ръката и дланта, ако уредът се използва по-продължително време или не се води и поддържа надлежно.



Предупреждение! По време на експлоатация този електрически

инструмент създава електромагнитно поле. При определени обстоятелства това поле може да засегне активните или пасивни медицински импланти. За да се намали опасността от сериозни или смъртоносни наранявания, препоръчваме на лицата с медицински импланти да се консултират с техния лекар или с производителя на медицинския имплант преди обслужването на машината.

## Обслужване

### A Поставяне/смяна на инструмента

1. Вкарайте желаните крайници (11-14) върху държача за инструмент (1).
2. За отстраняване издърпайте крайника от държача за инструмент (1).

### B Настройка на посоката на въртене

Чрез преместване на превключвателя за посоката на въртене (5) можете да изберете между движение надясно и наляво.

 Превключвателят за посоката на въртене трябва да се използва само в покой!

1. **Десен ход:** Натиснете превключвателя за посоката на въртене (5) наляво до упор.
2. **Ляв ход:** Натиснете превключвателя за посоката на въртене (5) надясно до упор.

## Настройка на въртящия момент

1. Натиснете веднъж кратко бутона за въртящия момент (7), за да можете да отчетете текущо настроените въртящ момент на дисплея отдолу.
2. Натиснете многократно бутона за въртящия момент (7), за да регулирате настроените въртящ момент.

### C Поставяне/вадене на акумулаторните батерии

1. За поставяне на батериите (8) в уреда плъзнете батериите по водещата шини, за да влязат в уреда. Те се фиксират с отчетливо щракване.
2. За изваждане на батериите (8) от уреда, натиснете бутона за деблокиране (8a) върху батериите и извадете батериите.

## Зареждане на акумулаторната батерия

 Оставете загоряла батерия да се охлади преди зареждане.

 Заредете батерията (8), когато остане да свети само червеният светодиод на индикатора за състоянието на зареждане (8b).

1. Ако е нужно извадете батерията (8) от уреда.
2. Вкарайте батерията (8) в отвора за зареждане на зарядното устройство (9).
3. Включете зарядното устройство (9) в контакта.

- След процеса на зареждане изключете зарядното устройство (9) от мрежата.
- Издадете батерията (8) от зарядното устройство (9).

## Включване/Изключване

- Натиснете превключвателя за включване/изключване (3). Уредът работи с максимални обороти.
- За изключване освободете превключвателя за вкл./изкл. (3).



В работните почивки уредът може да се закачи с вградената метална скоба (15) върху колана. Внимавайте за това, уредът да е изключен и подсигурен срещу неволно включване.

## Указания за работа

- Затягащият момент зависи от продължителността на ударите.
- При затягане на винтове и гайки използвайте акумулаторния ударен винтоверт единствено за предварителен монтаж. Желаният целеви въртящ момент на винта или гайката не трябва да се постига с акумулаторния ударен винтоверт, а с настроен на въртящия момент динамометричен ключ.
- Действително постигнатият затягащ момент по принцип трябва да се проверява с динамометричен ключ.
- При по-продължителна употреба на уреда го оставяйте от време на време да работи по 10 секунди без натоварване.
- За да постигнете оптималната ударна сила, не упражнявайте натиск върху винта/гайката.



По принцип спазвайте данните на производителя за затягането на винтове и гайки. Спазвайте изискванията за проверка на винтовете или гайките след време или работа съгласно производителя.



След извършена смяна на колела редовно се прави проверка на винтовете или гайките на колелото. Тази проверка може да се извърши с динамометричен ключ след 50 до 100 km.



## Поставяне на удължител (опция)

- Поставете желаните удължител (\*) (не се съдържа в окомплектовката на доставката върху държача за инструмент (1).
- Вкарайте желаните краенник (11-14) върху удължителя (\*).
- За отстраняване издърпайте краенника от удължителя (\*).

## Почистване/ Техническа поддръжка



Дайте работите по ремонта и техническата поддръжка, които не са описани в настоящото упътване, да бъдат извършени от нашия сервизен център. Използвайте само оригинални части.



Изключете уреда и издадете батерията от уреда преди всички работи.

Извършвайте редовно следните работи по почистването и техническата

поддръжка. Така се гарантира продължителна и надеждна употреба.

да навредят на околната среда и вашето здраве, ако излизат отровни изпарения или течности.

## Почистване



**Уредът не бива да се пръска с вода, нито да се поставя във вода. Има опасност от токов удар.**

- Поддържайте вентилационните отвори ( **A** 4), корпуса на мотора ( **A** 2) и ръкохватката ( **A** 6) на уреда чисти. За целта използвайте влажна кърпа или четка. Не използвайте почистващи препарати и разтворители. С тях можете да повредите уреда необратимо.

## Съхранение

- Почистете уреда преди съхранение.
- Съхранявайте уреда в доставения куфар за съхранение ( **A** 10) на сухо място и далече от обсега на деца.

## Изхвърляне/Защита на околната среда

Извадете акумулаторната батерия от уреда и предайте уреда, акумулаторната батерия, принадлежностите и опаковката за екологосъобразно рециклиране. Изхвърлете опаковъчния материал по подходящ начин.



Зарядно устройство не бива да се изхвърлят като битови отпадъци.



Не изхвърляйте батерията в домакинските отпадъци, в огън (опасност от експлозия) или във вода. Повредени батерии могат

Директива 2012/19/ЕС относно отпадъците от електрическо и електронно оборудване: Потребителите за законово задължени да предават електронните уреди в края на техния полезен живот за екологосъобразно рециклиране. По този начин се гарантира екологосъобразно и щадящо ресурси предаване за отпадъци. В зависимост от прилагането в националното законодателство, имате следните опции:

- връщане на място на продажба,
- предаване в официален събирателен пункт,
- изпращане обратно към производителя/дистрибутора.

От това изискване не са засегнати прикрепените към старите уреди принадлежности и помощни средства без електрически съставни части.

Дефектни или употребявани акумулаторни батерии трябва да се рециклират съгласно директива 2006/66/ЕО.

Изхвърлете батериите съгласно местните предписания. Предайте батериите в пункт за събиране на стари батерии, където те ще бъдат рециклирани по щадящ околната среда начин. За целта попитайте Вашата местна фирма за събиране на отпадъци или наш сервизен център. Изхвърляйте батериите в изтощено състояние. С цел защита от късо съединение препоръчваме да покриете полюсите с лепенки. Не отваряйте батерията.

## Гаранция

Уважаеми клиенти,  
за този уред получавате 3 години гаранция от датата на покупката. В случай на несъответствие на продукта с договора за продажба Вие имате законно право да предявите рекламация пред продавача на продукта при условията и в сроковете, определени в чл.112-115\* от Закона за защита на потребителите. Вашите права, произтичащи от посочените разпоредби, не се ограничават от нашата по-долу представена търговска гаранция и независимо от нея продавачът на продукта отговаря за липсата на съответствие на потребителската стока с договора за продажба съгласно Закона за защита на потребителите.

### Гаранционни условия

Гаранционният срок започва да тече от датата на покупката. Пазете добре оригиналната касова бележка. Този документ е необходим като доказателство за покупката. Ако в рамките на три години от датата на закупуване на този продукт се появи дефект на материала или производствен дефект, продуктът ще бъде безплатно ремонтиран или заменен – по наш избор. Гаранцията предполага в рамките на тригодишния гаранционен срок да се представят дефектният уред и касовата бележка (касовият бон) и писмено да се обясни в какво се състои дефектът и кога е възникнал. Ако дефектът е покрит от нашата гаранция, Вие ще получите обротно ремонтирания или нов продукт. С ремонта или смяната на продукта не започва да тече нов гаранционен срок.

### претенции при дефекти

Гаранционната услуга не удължава гаранционния срок. Това важи също и за сменените и ремонтирани части. За евентуално наличните повреди и дефекти още при покупката трябва да се съобщи веднага след разопаковането. Евентуалните ремонти след изтичане на гаранционния срок са срещу заплащане.

### Обхват на гаранцията

Уредът е произведен грижливо според строгите изисквания за качество и добросъвестно изпитан преди доставка. Гаранцията важи за дефекти на материала или производствени дефекти. Гаранцията не обхваща частите на продукта, които подлежат на нормално износване, поради което могат да бъдат разглеждани като бързо износващи се части (например Накрайници) или повредите на чупливи части (например прекъсвачи). Гаранцията отпада, ако уредът е повреден поради неправилно използване или в резултат на неосъществяване на техническа поддръжка. За правилната употреба на продукта трябва точно да се спазват всички указания в упътването за обслужване. Предназначение и действия, които не се препоръчват от упътването за експлоатация или за които то предупреждава, трябва задължително да се избягват. Продуктът е предназначен само за частна, а не за стопанска употреба. При злоупотреба и неправилно третиране, употреба на сила и при интервенции, които не са извършени от клона на нашия оторизиран сервис, гаранцията отпада.

### Гаранционен срок и закони

### Процедура при гаранционен случай

За да се гарантира бърза обработка на Вашия случай, следвайте следните указания:

- За всички запитвания подгответе касовата бележка и идентификационния номер (IAN 498507\_2204) като доказателство за покупката.
- Вземете артикулния номер от фабричната табелка.
- При възникване на функционални или други дефекти първо се свържете по телефона или чрез имейл с долупосочения сервизен отдел. След това ще получите допълнителна информация за уреждането на Вашата рекламация.
- След съгласуване с нашия сервиз можете да изпратите дефектния продукт на посочения Ви адрес на сервиза безплатно за Вас, като приложите касовата бележка (касовия бон) и посочите в какво се състои дефектът и кога е възникнал. За да се избегнат проблеми с приемането и допълнителни разходи, задължително използвайте само адреса, който Ви е посочен. Осигурете изпращането да не е като експресен товар или като друг специален товар. Изпратете уреда заедно с всички принадлежности, доставени при покупката, и осигурете достатъчно сигурна транспортна опаковка.

### Ремонтен сервиз / извънгаранционно обслужване

Ремонти извън гаранцията можете да възложите на клона на нашия сервиз срещу заплащане. Той с удоволствие ще Ви направи предварителна калкулация. Можем да обработваме само уреди, които са достатъчно опаковани

и изпратени с платени транспортни разходи.

**Внимание:** Изпратете Вашия уред на клона на нашия сервиз почистен и с указание за дефекта. Уредите, изпратени с неплатени транспортни разходи – с наложен платеж, като експресен или друг специален товар – не се приемат. Ние ще извършим безплатно изхвърлянето на изпратените от Вас дефектни уреди.

### Сервизно обслужване



**България**

Тел.: 00800 111 4920

Е-мейл: grizzly@lidl.bg

**IAN 498507\_2204**

### Вносител

Моля, обърнете внимание, че следващият адрес не е адрес на сервиза. Първо се свържете с горепосочения сервизен център.

### Гризли Туулс ГмБХ & Ко.КГ

Щокштер Щрасе 20

63762 Гросостхайм

Германия

\* Като физическо лице – потребител, независимо от настоящата търговска гаранция, Вие се ползвате от правата на законовата гаранция, предоставена от Закона за предоставяне на цифрово съдържание и цифрови услуги и за продажбата на стоки /ЗПЦСЦУПС/. По-специално Вие имате право при несъответствие на стоката да бъде извършен ремонт или замяна по Ваш избор, освен ако това е невъзможно или е свързано с непропорционално големи разходи за продавача. Вие имате право

на пропорционално намаляване на цената или на разваляне на договора при наличие на условията на чл. 33, ал. 3 от ЗПЦСЦУПС. Условията и сроковете на законовата гаранция са регламентирани в глава трета, раздел II и III и в глава четвърта на ЗПЦСЦУПС

## Резервни части/Принадлежности

Резервни части и принадлежности можете да получите на адрес [www.grizzlytools.shop](http://www.grizzlytools.shop)

Ако имате проблеми с поръчката, използвайте формуляра за контакт. Ако имате други въпроси, обърнете се към „Сервизно обслужване“ (вж. страница 198).

Комплект накрайници: 4 накрайника  
(17mm, 19mm, 21mm, 23mm).....91105056

## Περιεχόμενα

<b>Εισαγωγή</b> .....	<b>200</b>
<b>Σκοπός χρήσης</b> .....	<b>200</b>
<b>Γενική περιγραφή</b> .....	<b>201</b>
Παραδοτέα υλικά.....	201
Επισκόπηση.....	201
Περιγραφή λειτουργίας.....	201
<b>Τεχνικά στοιχεία</b> .....	<b>201</b>
<b>Υποδείξεις ασφάλειας</b> .....	<b>203</b>
Σύμβολα και εικονοσύμβολα .....	203
Γενικές υποδείξεις ασφαλείας για ηλεκτρικά εργαλεία.....	203
<b>Χειρισμός</b> .....	<b>208</b>
Τοποθέτηση/Αλλαγή εργαλείου .....	208
Ρύθμιση κατεύθυνσης περιστροφής .....	208
Ρύθμιση ροπής στρέψης.....	208
Τοποθέτηση/Απομάκρυνση των συσσωρευτών .....	208
Φόρτιση συσσωρευτή .....	208
Ενεργοποίηση/Απενεργοποίηση... ..	209
<b>Υποδείξεις εργασίας</b> .....	<b>209</b>
Τοποθέτηση επέκτασης.....	209
<b>Καθαρισμός/συντήρηση</b> .....	<b>209</b>
Καθαρισμός .....	210
<b>Αποθήκευση</b> .....	<b>210</b>
<b>Απόσυρση/προστασία του περιβάλλοντος</b> .....	<b>210</b>
<b>Ανταλλακτικά/Αξεσουάρ</b> .....	<b>211</b>
<b>Εγγύηση</b> .....	<b>212</b>
<b>Σέρβις επισκευής</b> .....	<b>213</b>
<b>Service-Center</b> .....	<b>213</b>
<b>Εισαγωγέας</b> .....	<b>213</b>
<b>Μετάφραση της πρωτότυπης Δήλωσης συμμόρφωσης CE</b> .....	<b>230</b>
<b>Επί μέρους σχεδιαγράμματα</b> .....	<b>232</b>

## Εισαγωγή

Συγχαρητήρια για την αγορά της νέας συσκευής σας. Προτιμήσατε να αγοράσετε ένα προϊόν ανώτερης ποιότητας. Η ποιότητα αυτής της συσκευής ελέγχθηκε κατά τη διάρκεια της παραγωγής, αλλά και σε τελικό έλεγχο. Με τον τρόπο αυτό εξασφαλίστηκε η λειτουργικότητα της συσκευής σας.



Οι οδηγίες χρήσης αποτελούν αναπόσπαστο τμήμα αυτού του προϊόντος. Περιέχουν σημαντικές υποδείξεις για την ασφάλεια, τη χρήση και διάθεση της συσκευής. Πριν τη χρήση του προϊόντος να εξοικειωθείτε με όλες τις οδηγίες χειρισμούς και τις υποδείξεις ασφαλείας. Να χρησιμοποιείτε το προϊόν μόνο όπως περιγράφεται και μόνο για τον αναφερόμενο σκοπό. Να φυλάξετε καλά τις οδηγίες και να τις παραδώσετε σε τρίτους μαζί με το προϊόν.

## Σκοπός χρήσης

Η συσκευή προορίζεται για το βίδωμα και το λύσιμο βιδών, καθώς και για το σφίξιμο και λύσιμο παξιμαδιών. Οποιαδήποτε άλλη χρήση, η οποία δεν εγκρίνεται ρητά μέσα από τις οδηγίες αυτές, μπορεί να προκαλέσει ζημιές στη συσκευή και να αποτελέσει σοβαρό κίνδυνο για το χρήστη. Η συσκευή προορίζεται για χρήση από ενήλικες. Ανήλικοι κάτω των 16 ετών δεν επιτρέπεται να χρησιμοποιούν τη συσκευή χωρίς επίβλεψη.

Ο κατασκευαστής δεν ευθύνεται για ζημιές που προκλήθηκαν λόγω μη ενδεδειγμένης χρήσης ή λόγω εσφαλμένου χειρισμού. Αυτή η συσκευή δεν είναι κατάλληλη για επαγγελματική χρήση.



Σε περίπτωση επαγγελματικής χρήσης παύει να ισχύει η εγγύηση.

Ο συσκευή είναι τμήμα της σειράς (Parkside) X 20 V TEAM και λειτουργεί με συσσωρευτές της σειράς (Parkside) X 20 V TEAM.

Οι συσσωρευτές επιτρέπεται να φορτίζονται μόνο με συσκευές φόρτισης της σειράς (Parkside) X 20 V TEAM.

## Γενική περιγραφή



Τις απεικονίσεις θα τις βρείτε στην πρόσθια αναδιπλούμενη σελίδα.

## Παραδοτέα υλικά

Βγάλτε τη συσκευή από τη συσκευασία και ελέγξτε, αν είναι πλήρης:

- Επαναφορτιζόμενο παλμικό κατσαβίδι αυτοκινήτου
- 4 καρυδάκια (17 mm, 19 mm, 21 mm, 23 mm)
- Βαλισάκι
- Οδηγίων χρήσης



Η μπαταρία και ο φορτιστής δεν περιλαμβάνονται.

## Επισκόπηση

- 1 Υποδοχή εργαλείου
- 2 Περίβλημα
- 3 Διακόπτης ενεργοποίησης/ απενεργοποίησης
- 4 Άνοιγμα αερισμού
- 5 Διακόπτης κατεύθυνσης περιστροφής
- 6 Χειρολαβή
- 7 Πλήκτρο ροπής στρέψης
- 8 Συσσωρευτής
- 8a Πλήκτρο απασφάλισης
- 8b Ένδειξη κατάστασης φόρτισης
- 9 Συσκευή φόρτισης

- 10 Βαλισάκι
- 11 Καρυδάκι, 23 mm
- 12 Καρυδάκι, 21 mm
- 13 Καρυδάκι, 19 mm
- 14 Καρυδάκι, 17 mm
- C** 15 Μεταλλικό έλασμα

## Περιγραφή λειτουργίας

Το επαναφορτιζόμενο παλμικό κατσαβίδι διαθέτει δεξιόστροφη/αριστερόστροφη κίνηση και μια τετράγωνη υποδοχή 1/2".

Με την παλμική λειτουργία της συσκευής η ισχύς του κινητήρα μετατρέπεται σε ομοιόμορφες περιστροφικές κρούσεις.

Ο μηχανισμός κρούσης εκκινείται κατά το σφίξιμο και το λύσιμο.

## Τεχνικά στοιχεία

### Επαναφορτιζόμενο παλμικό κατσαβίδι αυτοκινήτου.....PASSK 20-Li B2

Τάση κινητήρα U ..... 20 V==

Αριθμός στροφών ρελαντί  $n_0$  .0-2300 min<sup>-1</sup>

Μέγ. ροπή στρέψης περίπτωσης σκληρής κοχλίωσης

(δεξιόστροφη κίνηση) ..... 400 Nm

Μέγ. ροπή στρέψης περίπτωσης

σκληρής κοχλίωσης

(αριστερόστροφη κίνηση) ..... 400 Nm

Υποδοχή εργαλείου ..... 1/2»

Βάρος (χωρίς αξεσουάρ)..... 1,88 kg

Είδος προστασίας..... IPX0

Στάθμη ηχητικής πίεσης

( $L_{pA}$ ) ..... 101,1 dB;  $K_{pA}$  = 3 dB

Επιτρεπόμενη στάθμη θορύβου

( $L_{WA}$ )..... 112,1 dB;  $K_{WA}$  = 3 dB

Δόνηση ( $a_h$ )..... 10,32 m/s<sup>2</sup>;  $K$ = 1,5 m/s<sup>2</sup>

Μέγ. θερμοκρασία ..... 50 °C

Διαδικασία φόρτισης..... 4 - 40 °C

Λειτουργία ..... -20 - 50 °C

Αποθήκευση..... 0 - 45 °C

Συσσωρευτής ..... Λιθίου-Ιόντων



κατά τη χρήση με συσσωρευτές Smart (Smart PAPS 204 A1/Smart PAPS 208 A1) Συχνότητα λειτουργίας/  
Ζώνη συχνότητας ..... 2400 - 2483,5 MHz  
μέγ. ισχύς εκπομπής ..... ≤ 20 dBm

Η/Οι αναγραφόμενη(ες) συνολική(ές) τιμή(ές) δονήσεων και η/οι αναφερόμενη(ες) τιμή(ές) εκπομπής θορύβου μετρήθηκε(αν) σύμφωνα με μια τυποποιημένη διαδικασία ελέγχου και μπορεί(ούν) να χρησιμοποιηθεί(ούν) για τη σύγκριση με άλλα ηλεκτρικά εργαλεία.

Η/Οι αναγραφόμενη(ες) συνολική(ές) τιμή(ές) δονήσεων και η/οι αναφερόμενη(ες) τιμή(ές) εκπομπής θορύβου χρησιμοποιείται/χρησιμοποιούνται και για έναν προσωρινό υπολογισμό του φορτίου.



**Προειδοποίηση:** Οι τιμές δονήσεων και εκπομπής θορύβου ενδέχεται να διαφέρουν από τις καθορισμένες τιμές κατά τη χρήση του ηλεκτρικού εργαλείου, ανάλογα με τον τρόπο χρήσης του ηλεκτρικού εργαλείου και ιδιαίτερα από το είδος του τεμαχίου επεξεργασίας.

Υπάρχει η ανάγκη καθορισμού μέτρων ασφάλειας για τον χειριστή, τα οποία βασίζονται σε έναν υπολογισμό της έκθεσης κατά την πραγματική χρήση (πρέπει να ληφθούν υπόψιν όλα τα στάδια λειτουργίας, π.χ. η ώρα κατά την οποία το ηλεκτρονικό μηχάνημα είναι απενεργοποιημένο και η ώρα κατά την οποία το ηλεκτρονικό εργαλείο είναι μεν ενεργοποιημένο, αλλά λειτουργεί χωρίς επιβάρυνση).

### Χρόνος φόρτισης

Ο συσκευή είναι τμήμα της σειράς (Parkside) X 20 V TEAM και λειτουργεί με συσσωρευτές της σειράς (Parkside) X 20 V TEAM.

Οι συσσωρευτές της σειράς (Parkside) X 20 V TEAM επιτρέπεται να φορτίζονται μόνο με συσκευές φόρτισης της σειράς (Parkside) X 20 V TEAM.

Χρόνος φόρτισης (ελάχ.)	PAP 20 A1 PAP 20 B1	PAP 20 A2	PAP 20 A3 PAP 20 B3 Smart PAPS 204 A1	Smart PAPS 208 A1
PLG 20 A1 PLG 20 A4 PLG 20 C1	60	90	120	240
PLG 20 A2	45	60	80	165
PLG 20 A3 PLG 20 C3	35	45	60	120
PDSLIG 20 A1	35	45	60	120
Smart PLGS 2012 A1	35	40	50	55

Σας συστήνουμε να θέτετε σε λειτουργία την παρούσα συσκευή αποκλειστικά με τους εξής συσσωρευτές: PAP 20 B1, PAP 20 B3, Smart PAPS 204 A1, Smart PAPS 208 A1

Σας συστήνουμε να φορτίζετε αυτούς τους συσσωρευτές με τις εξής συσκευές φόρτισης: PLG 20 A3, PLG 20 C1, PLG 20 C3, PLG 20 A4, PDSLГ 20 A1, Smart PLGS 2012 A1

## Υποδείξεις ασφάλειας

Στο κεφάλαιο αυτό θα βρείτε τις βασικές προδιαγραφές ασφαλείας που αφορούν την εργασία με τη συσκευή.

## Σύμβολα και εικονοσύμβολα

### Σύμβολα στις οδηγίες



Σύμβολα κινδύνου με στοιχεία για την πρόληψη προσωπικών και υλικών ζημιών.



Σύμβολα κινδύνων με πληροφορίες για την πρόληψη βλαβών σε άτομα από ηλεκτροπληξία.



Σύμβολο υποχρέωσης με στοιχεία για την πρόληψη ζημιών.



Σύμβολο υπόδειξης με πληροφορίες για τον καλύτερο χειρισμό της συσκευής.

### Εικόνες πάνω στη συσκευή



Διαβάστε προσεκτικά τις οδηγίες χρήσης πριν από τη χρήση της συσκευής.



Οι συσκευές δεν επιτρέπεται να καταλήγουν στα οικιακά απορρίμματα.



Η συσκευή είναι τμήμα της σειράς X 20 V TEAM



Προσοχή! Καυτή επιφάνεια. Υπάρχει κίνδυνος εγκαύματος.

## Γενικές υποδείξεις ασφαλείας για ηλεκτρικά εργαλεία



**ΠΡΟΕΙΔΟΠΟΙΗΣΗ!** Διαβάστε όλες τις υποδείξεις ασφάλειας, τις οδηγίες, τις εικόνες και τα τεχνικά δεδομένα που συνοδεύουν το παρόν ηλεκτρικό εργαλείο. Παραλείψεις στην τήρηση των υποδείξεων ασφαλείας και των οδηγιών μπορούν να οδηγήσουν σε ηλεκτροπληξία, πυρκαγιά και/ή βαρείς τραυματισμούς.

Διατηρείτε όλες τις υποδείξεις ασφαλείας και τις οδηγίες για μελλοντική αναφορά. Η έννοια „ηλεκτρικά εργαλεία“, που χρησιμοποιείται στις υποδείξεις ασφαλείας, αναφέρεται σε ηλεκτρικά εργαλεία που λειτουργούν με το ηλεκτρικό δίκτυο (με καλώδιο ρεύματος) και σε ηλεκτρικά εργαλεία που λειτουργούν με συσσωρευτή (δίχως καλώδιο ρεύματος).

### 1) ΑΣΦΑΛΕΙΑ ΣΤΗ ΘΕΣΗ ΕΡΓΑΣΙΑΣ:

- α) **Να διατηρείτε τη θέση εργασίας σας καθαρή και καλά φωτισμένη.** Σε όχι τακτικούς ή όχι καλά φωτισμένους χώρους εργασίας δημιουργούνται ατυχήματα.
- β) **Μην εργάζεστε με το ηλεκτρικό εργαλείο σε εκρηκτικό περιβάλλον, στο οποίο βρίσκονται εύφλεκτα υγρά, αέρια ή σκόνης.** Τα ηλεκτρικά εργαλεία παράγουν σπινθήρες που μπορούν να αναφλέξουν τη σκόνη και τους ατμούς.

γ) Να κρατάτε μακριά τα παιδιά κατά τη διάρκεια χρήσης του ηλεκτρικού εργαλείου. Εάν δεν είστε καλά συγκεντρωμένοι, δεν αποκλείεται να χάσετε τον έλεγχο επί της συσκευής.

## 2) ΗΛΕΚΤΡΙΚΗ ΑΣΦΑΛΕΙΑ:

α) Το βύσμα του ηλεκτρικού εργαλείου πρέπει να ταιριάζει στην πρίζα. Δεν επιτρέπεται καμία τροποποίηση του βύσματος. Μη χρησιμοποιείτε προσαρμογές βυσμάτων μαζί με γειωμένες ηλεκτρικές συσκευές.

Όταν δεν έχουν αλλαχτεί τα βύσματα και όταν χρησιμοποιείτε κατάλληλες πρίζες, μειώνεται ο κίνδυνος ηλεκτροπληξίας.

β) Να αποφεύγετε την σωματική επαφή με γειωμένες επιφάνειες όπως τις γειωμένες επιφάνειες σωλήνων, θερμάνσεων, εστιών και ψυγείων. Υπάρχει ιδιαίτερος κίνδυνος ηλεκτροπληξίας, όταν το σώμα σας είναι γειωμένο.

γ) Μην εκθέτετε το ηλεκτρικό εργαλείο σε βροχή ή υγρασία. Η διεύθυνση νερού σε ηλεκτρική συσκευή αυξάνει τον κίνδυνο ηλεκτροπληξίας.

δ) Μη μεταφέρετε το ηλεκτρικό εργαλείο κρατώντας το από το καλώδιο, μη κρεμάτε τη συσκευή από το καλώδιο και μη χρησιμοποιείτε το καλώδιο για να τραβήξετε το βύσμα από την πρίζα. Να προστατεύετε το καλώδιο από ψηλές θερμοκρασίες, λάδι, αιχμηρές άκρες και κινούμενα τμήματα της συσκευής. Τα ελαττωματικά ή μπερδεμένα καλώδια αυξάνουν τον κίνδυνο ηλεκτροπληξίας.

ε) Εάν εργάζεστε με το ηλεκτρικό εργαλείο στο ύπαιθρο, να χρησιμοποιείτε μόνο μπαλάντζες που

είναι κατάλληλες για το ύπαιθρο. Η χρήση μιας μπαλάντζας κατάλληλης για το ύπαιθρο μειώνει τον κίνδυνο ηλεκτροπληξίας.

η) Όταν η λειτουργία του ηλεκτρικού εργαλείου σε υγρό περιβάλλον δεν μπορεί να αποφευχθεί, χρησιμοποιήστε έναν διακόπτη διαρροής έντασης. Η χρήση ενός διακόπτη διαρροής έντασης μειώνει τον κίνδυνο ηλεκτροπληξίας.

## 3) ΑΣΦΑΛΕΙΑ ΑΤΟΜΩΝ:

α) Να είστε προσεκτικοί, να προσέχετε τί κανετε, και να εργάζεστε συντά με το ηλεκτρικό εργαλείο. Μη χρησιμοποιείτε το ηλεκτρικό εργαλείο όταν είστε κουρασμένοι ή υπό την επήρεια ναρκωτικών, οινόπνευματων ποτών ή φαρμάκων. Μόνο μία στιγμή απροσεξίας κατά τη χρήση του ηλεκτρικού εργαλείου μπορεί να προκαλέσει σοβαρούς τραυματισμούς.

β) Να χρησιμοποιείτε τα μέσα ατομικής προστασίας και πάντα προστατευτικά γυαλιά. Η χρήση των μέσων ατομικής προστασίας όπως αντιολισθητικά υποδήματα, προστατευτικό κράνος και ωτοπροστασία, μειώνει τον κίνδυνο τραυματισμών.

γ) Να αποφεύγετε την αθέλητη θέση σε λειτουργία. Σιγουρευτείτε πως το ηλεκτρικό εργαλείο είναι απενεργοποιημένο πριν το συνδέσετε με την παροχή ρεύματος, πριν το σηκώσετε και πριν το μεταφέρετε. Εάν κατά την μεταφορά του ηλεκτρικού εργαλείου έχετε το χέρι σας στον διακόπτη ή η συσκευή είναι ενεργοποιημένη όταν τη συνδέσετε με την παροχή ρεύματος, δεν αποκλείονται ατυχήματα.

- δ) Πριν ενεργοποιήσετε το ηλεκτρικό εργαλείο να αφαιρέσετε ενδεχόμενα εργαλεία ρύθμισης ή κλειδιά. Ένα εργαλείο ρύθμισης ή κλειδί που βρίσκεται στο περιστρεφόμενο τμήμα της συσκευής, μπορεί να οδηγήσει σε τραυματισμούς.
- ε) **Να αποφεύγετε τη μη φυσιολογική στάση του σώματος. Φροντίστε να στέκεστε σταθερά και να κρατάτε πάντα την ισορροπία σας.** Έτσι μπορείτε να ελέγχετε το ηλεκτρικό εργαλείο ακόμη και σε απρόοπτες περιστάσεις.
- ζ) **Να φοράτε πάντα τον κατάλληλο ρουχισμό εργασίας. Μη φοράτε φαρδιά ρούχα ή κοσμήματα. Να κρατάτε τα μαλλιά, τα ρούχα και τα γάντια μακριά από κινούμενα εξαρτήματα.** Τα φαρδιά ρούχα, τα κοσμήματα ή τα μακριά μαλλιά θα μπορούσαν να πιαστούν από τα κινούμενα εξαρτήματα.
- η) **Εάν είναι δυνατή η συναρμολόγηση εξαρτημάτων απορρόφησης σκόνης ή σκούπας, πρέπει αυτά να τοποθετούνται και να χρησιμοποιούνται σωστά.** Η χρήση απορροφητή σκόνης μπορεί να μειώσει τους κινδύνους που προκαλεί η σκόνη.
- θ) **Μην έχετε εσφαλμένη άποψη της ασφάλειας και μην παρακάμψετε τους κανόνες ασφάλειας για ηλεκτρικά εργαλεία ακόμα και εάν έχετε εξοικειωθεί με το ηλεκτρικό εργαλείο μετά από πολλαπλές χρήσεις.** Απρόσεκτοι χειρισμοί μπορούν μέσα σε κλάσματα του δευτερολέπτου να οδηγήσουν σε σοβαρούς τραυματισμούς.
- 4) **ΧΡΗΣΗ ΚΑΙ ΦΡΟΝΤΙΔΑ ΤΟΥ ΗΛΕΚΤΡΙΚΟΥ ΕΡΓΑΛΕΙΟΥ:**
- α) **Προσέξτε να μην υπερφορτώνετε τη συσκευή. Να χρησιμοποιείτε τα ηλεκτρικά εργαλεία που είναι κατάλληλα για την εργασία σας.** Με το κατάλληλο ηλεκτρικό εργαλείο εργάζεστε καλύτερα και ασφαλέστερα στο αναφερόμενο πεδίο ισχύος.
- β) **Μη χρησιμοποιείτε ηλεκτρικά εργαλεία, ο διακόπτης των οποίων είναι ελαττωματικός.** Ένα ηλεκτρικό εργαλείο που δεν μπορεί να ενεργοποιηθεί ή να απενεργοποιηθεί είναι επικίνδυνο και πρέπει να επισκευαστεί.
- γ) **Τραβήξτε το βύσμα από την πρίζα και/ή απομακρύνετε έναν αποσπώμενο συσσωρευτή προτού διεξάγετε ρυθμίσεις στη συσκευή, προτού αλλάξετε εξαρτήματα εργαλείου χρήσης ή αποθηκεύσετε το ηλεκτρικό εργαλείο.** Με τον τρόπο αυτό δεν είναι δυνατή η αθέλητη ενεργοποίηση του ηλεκτρικού εργαλείου.
- δ) **Να φυλάγετε το ηλεκτρικό εργαλείο, όταν δεν το χρησιμοποιείτε, μακριά από παιδιά. Μην αφήνετε να χρησιμοποιούν τη συσκευή άτομα που δεν είναι εξοικειωμένα μαζί της ή που δεν διάβασαν αυτές τις οδηγίες.** Τα ηλεκτρικά εργαλεία είναι επικίνδυνα, όταν χρησιμοποιούνται από άτομα χωρίς πείρα.
- ε) **Φροντίστε το ηλεκτρικό εργαλείο και το εργαλείο χρήσης με προσοχή. Ελέγξτε εάν λειτουργούν άψογα και δεν μπλοκάρουν όλα τα κινούμενα τμήματα ή εάν έχουν σπάσει εξαρτήματα ή ορισμένα τμήματα έχουν ζημιές που εμποδίζουν την άψογη λειτουργία του ηλεκτρικού εργαλείου. Δώστε να επισκευαστούν τα ελαττωματικά εξαρτήματα**

- πριν χρησιμοποιήσετε τη συσκευή. Πολλά ατυχήματα οφείλονται σε ηλεκτρικά εργαλεία που δεν έχουν συντηρηθεί σωστά.
- ζ) **Τα κοπτικά εξαρτήματα να διατηρούνται πάντα ακονισμένα και καθαρά.** Τα προσεγμένα κοπτικά εξαρτήματα με ακονισμένες λάμες δεν μπλοκάρουν εύκολα και κινούνται καλύτερα.
- η) **Να χρησιμοποιείτε το ηλεκτρικό εργαλείο, τα εξαρτήματά του, τα πρόσθετα εργαλεία κλπ. μόνο σύμφωνα με αυτές τις οδηγίες. Να λάβετε υπόψη σας τις συνθήκες εργασίας και το είδος της εργασίας σας.** Η χρήση του ηλεκτρικού εργαλείου για άλλες εργασίες εκτός αυτών για τις οποίες προορίζεται, μπορεί να προκαλέσει επικίνδυνες περιστάσεις.
- θ) **Διατηρείτε τις λαβές και τις επιφάνειες λαβών στεγνές, καθαρές και χωρίς λάδια και γράσα.** Οι ολισθηρές λαβές και επιφάνειες λαβών δεν επιτρέπουν έναν ασφαλή χειρισμό και έλεγχο του ηλεκτρικού εργαλείου σε απρόβλεπτες καταστάσεις.
- 5) ΠΡΟΣΕΚΤΙΚΟΣ ΧΕΙΡΙΣΜΟΣ ΚΑΙ ΧΡΗΣΗ ΜΠΑΤΑΡΙΩΝ**
- α) **Να φορτίζετε τις μπαταρίες μόνο με φορτιστές που συνιστώνται από τον κατασκευαστή.** Για ένα φορτιστή που προορίζεται μόνο για ένα είδος μπαταριών, υφίσταται κίνδυνος πυρκαγιάς όταν χρησιμοποιηθεί με άλλες μπαταρίες.
- β) **Να χρησιμοποιείτε μόνο τις κατάλληλες μπαταρίες στα ηλεκτρικά εργαλεία.** Η χρήση άλλων μπαταριών μπορεί να προκαλέσει τραυματισμούς και κίνδυνο πυρκαγιάς.
- γ) **Η μπαταρία που δεν χρησιμοποιείται να βρίσκεται μακριά από συνδετήρες, κέρματα, κλειδιά, καρφιά, βίδες ή άλλα μεταλλικά μικροαντικείμενα που θα μπορούσαν να προκαλέσουν γεφύρωση των επαφών.** Ένα ενδεχόμενο βραχυκύκλωμα μεταξύ των επαφών της μπαταρίας μπορεί να έχει σαν συνέπεια εγκαύματα ή φωτιά.
- δ) **Σε περίπτωση εσφαλμένης χρήσης μπορεί να εξέλθει υγρό από τη μπαταρία. Να αποφεύγετε την επαφή με το υγρό αυτό. Σε περίπτωση αθέλητης επαφής, ξεπλύντε με νερό.** Εάν το υγρό πάει στα μάτια, συμβουλευθείτε και ένα γιατρό. Το εξερχόμενο υγρό από μπαταρία μπορεί να προκαλέσει δερματικούς ερεθισμούς ή και εγκαύματα.
- ε) **Μη χρησιμοποιείτε έναν φθαρμένο ή παραμορφωμένο συσσωρευτή.** Φθαρμένοι ή τροποποιημένοι συσσωρευτές μπορεί να συμπεριφερθούν απρόβλεπτα και να οδηγήσουν σε πυρκαγιά, έκρηξη ή κίνδυνο τραυματισμών.
- ζ) **Μην εκθέτετε τους συσσωρευτές σε πυρκαγιά ή σε υψηλές θερμοκρασίες.** Πυρκαγιά ή θερμοκρασίες πάνω από 130 °C μπορούν να προκαλέσουν έκρηξη.
- η) **Τηρείτε όλες τις οδηγίες σχετικά με τη φόρτιση και μη φορτίζετε το συσσωρευτή ή το επαναφορτιζόμενο εργαλείο εκτός του αναφερόμενου στις οδηγίες λειτουργίας τομέα θερμοκρασίας.** Λάθος φόρτιση ή φόρτιση εκτός του επιτρεπόμενου τομέα θερμοκρασίας μπορεί να καταστρέψει το συσσωρευτή και να αυξήσει τον κίνδυνο πυρκαγιάς.
- 6) ΣΕΡΒΙΣ:**
- α) **Η επισκευή του ηλεκτρικού σας εργαλείου να εκτελείται μόνο από εξειδί-**

**κευμένο προσωπικό και να χρησιμοποιούνται μόνο γνήσια ανταλλακτικά.** Έτσι εξασφαλίζεται η ασφάλεια του ηλεκτρικού σας εργαλείου.

- β) Ποτέ μη συντηρείτε φθαρμένους συσσωρευτές.** Όλες οι εργασίες συντήρησης συσσωρευτών πρέπει να διεξάγονται μόνο από τον κατασκευαστή ή εξουσιοδοτημένες υπηρεσίες εξυπηρέτησης πελατών.

### ΠΕΡΑΙΤΕΡΩ ΥΠΟΔΕΙΞΕΙΣ ΑΣΦΑΛΕΙΑΣ

- α) Κρατάτε τη συσκευή από τις μωνωμένες επιφάνειες λαβών όταν διεξάγετε εργασίες κατά τις οποίες η βίδα μπορεί να συναντήσει κρυμμένους αγωγούς ρεύματος.** Η επαφή της βίδας με έναν αγωγό υπό τάση μπορεί να θέσει υπό τάση και τα μεταλλικά τμήματα της συσκευής και να προκαλέσει ηλεκτροπληξία.
- β) Κρατάτε τα χέρια μακριά από περιστρεφόμενα εξαρτήματα.** Περιμένετε έως ότου το ηλεκτρικό εργαλείο ακινητοποιηθεί, προτού το αποθέσετε. Υπάρχει κίνδυνος τραυματισμού.
- γ) Αποφεύγετε επαφή του ενθέματος εργαλείου ή του τεμαχίου επεξεργασίας αμέσως μετά την επεξεργασία.** Τα εξαρτήματα μπορεί να είναι ακόμα καυτά και να προκαλέσουν εγκαύματα.
- δ) Απενεργοποιήστε αμέσως το ηλεκτρικό εργαλείο, εάν το ένθεμα εργαλείου μπλοκάρει λόγω υπερφόρτωσης ή κλίσης του τεμαχίου επεξεργασίας.** Η απώλεια ελέγχου μπορεί να οδηγήσει σε τραυματισμούς.
- ε) Ασφαλίστε το τεμάχιο επεξεργασίας.** Ένα κατεργαζόμενο τεμάχιο που στερεώνεται από

διατάξεις στερέωσης ή μέγγενη συγκρατείται με μεγαλύτερη ασφάλεια από ό,τι με το χέρι σας.

- στ) Κατά τη χρήση του παλμικού κατσαβιδιού σε μαλακά υλικά όπως π.χ. αλουμίνιο ή παρόμοια, ενδέχεται να προκληθεί ζημιά στο σπείρωμα ή στην έδραση βίδας λόγω πολύ δυνατού σφιζιματος.**
- ζ) Προστατεύετε τον εαυτό σας και άτομα που βρίσκονται κοντά εφαρμόζοντας τα εκάστοτε απαιτούμενα μέτρα προστασίας ή τα προληπτικά μέτρα, για το σκοπό αποφυγής βλαβών στην υγεία.**
- η) Μη χρησιμοποιείτε αξεσουάρ τα οποία δεν συστήνονται από την PARKSIDE.** Μπορεί έτσι να προκληθεί ηλεκτροπληξία ή πυρκαγιά.



**Λαμβάνετε υπόψη τις υποδείξεις ασφάλειας και τις οδηγίες σχετικά με τη φόρτιση και τη σωστή χρήση που αναφέρονται στις οδηγίες λειτουργίας του συσσωρευτή και του φορτιστή της σειράς Parkside X 20 V Team. Θα βρείτε μια λεπτομερή περιγραφή για τη διαδικασία φόρτισης και περισσότερες πληροφορίες στις ξεχωριστές οδηγίες χειρισμού.**

### ΥΠΟΛΕΙΠΟΜΕΝΟΙ ΚΙΝΔΥΝΟΙ

Ακόμη και σε περίπτωση σωστής και κανονικής χρήσης αυτού του ηλεκτρικού εργαλείου, υφίστανται πάντα υπόλειπόμενοι κίνδυνοι. Οι ακόλουθοι κίνδυνοι μπορούν να παρουσιαστούν ανάλογα με το είδος κατασκευής και το μοτέλο αυτού του ηλεκτρικού εργαλείου:

- α) Τέμνοντα τραύματα**  
**β) Βλάβες της ακοής, εάν δεν χρησιμο-**

- ποιθεί κατάλληλη ηχοπροστασίας.
- γ) Βλάβες της υγείας που προκαλούνται από δονήσεις χεριού-βραχίονα, εάν η συσκευή χρησιμοποιηθεί για μεγαλύτερο χρονικό διάστημα ή δεν τηρείται και δεν συντηρείται σωστά.



Προσοχή! Αυτό το ηλεκτρικό εργαλείο δημιουργεί κατά τη λειτουργία ένα ηλεκτρομαγνητικό πεδίο. Αυτό το πεδίο δεν αποκλείεται υπό ορισμένες συνθήκες να εηρεάσει τη λειτουργία, ενεργητικά ή παθητικά ιατρικά εμφυτεύματα. Προς αποφυγή του κινδύνου σοβαρών ή και θανατηφόρων τραυματισμών, συνιστούμε σε άτομα με ιατρικά εμφυτεύματα να συμβουλευθούν τον γιατρό τους και τον κατασκευαστή του ιατρικού εμφυτεύματος, πριν χειριστούν τη μηχανή.

## Χειρισμός

### A Τοποθέτηση/Αλλαγή εργαλείου

1. Ωθήστε το επιθυμητό καρυδάκι (11-14) στην υποδοχή εργαλείου (1).
2. Για την απομάκρυνση αφαιρέστε το καρυδάκι από την υποδοχή εργαλείου (1).

### B Ρύθμιση κατεύθυνσης περιστροφής

Ωθώντας τον διακόπτη κατεύθυνσης περιστροφής (5) μπορείτε να εναλλάσσετε μεταξύ κίνησης προς τα δεξιά και προς τα αριστερά.



Ο διακόπτης κατεύθυνσης περιστροφής επιτρέπεται να ενεργοποιείται μόνο σε κατάσταση ακινησίας!

1. **Δεξιά κατεύθυνση:** Πιέστε τον διακόπτη κατεύθυνσης περιστροφής (5) προς τα αριστερά μέχρι το τέρμα.
2. **Αριστερή κατεύθυνση:** Πιέστε τον διακόπτη κατεύθυνσης περιστροφής (5) προς τα δεξιά μέχρι το τέρμα.

## Ρύθμιση ροπής στρέψης

1. Πιέστε μια φορά σύντομα στο πλήκτρο ροπής στρέψης (7) για να μπορέσετε να διαβάσετε την τρέχουσα ρυθμισμένη ροπή στρέψης στην οθόνη από κάτω.
2. Πιέστε επανειλημμένα στο πλήκτρο ροπής στρέψης (7) για να μπορέσετε να αλλάξετε τη ροπή στρέψης.



### C Τοποθέτηση/Απομάκρυνση των συσσωρευτών

1. Για την τοποθέτηση των συσσωρευτών (8) μέσα στη συσκευή, ωθήστε τους συσσωρευτές κατά μήκος των ραγών οδήγησης μέσα στη συσκευή. Κουμπώνουν με ήχο.
2. Για την εξαγωγή των συσσωρευτών (8) από τη συσκευή, πατήστε το πλήκτρο απασφάλισης (8a) στους συσσωρευτές και τραβήξτε τους έξω.

## Φόρτιση συσσωρευτή



Επιτρέπεται ένας θερμός συσσωρευτής να κρύνει πριν τη φόρτιση.



Φορτίζετε τον συσσωρευτή (8), όταν ανάβει μόνο η κόκκινη LED της ένδειξης κατάστασης φόρτισης (8b).

1. Εάν απαιτείται απομακρύνετε το συσσωρευτή (8) από τη συσκευή.
2. Ωθήστε τον συσσωρευτή (8) στην υποδοχή φόρτισης της συσκευής (9).



3. Συνδέστε τη συσκευή φόρτισης (9) σε μια πρίζα.
  4. Μετά από επιτυχή διαδικασία φόρτισης, αποσυνδέστε τη συσκευή φόρτισης (9) από το δίκτυο.
  5. Τραβήξτε το συσσωρευτή (8) από τη συσκευή φόρτισης (9).
- Όταν χρησιμοποιείτε τη συσκευή για μεγάλο χρονικό διάστημα, αφήνετε πάντα τη συσκευή ενδιάμεσα να λειτουργεί για 10 δευτερόλεπτα χωρίς φορτίο.
  - Για να επιτύχετε μια βέλτιστη ισχύ κρούσης μην ασκείτε πίεση στη βίδα/το παξιμάδι.

## Ενεργοποίηση/Απενεργοποίηση

1. Πατήστε το διακόπτη ενεργοποίησης/απενεργοποίησης (3). Η συσκευή εκκινείται με τον μέγιστο αριθμό στροφών.
2. Για την απενεργοποίηση αφήστε το διακόπτη ενεργοποίησης/απενεργοποίησης (3).



Σε παύσεις εργασίας μπορείτε να κρεμάτε τη συσκευή στη ζώνη από το ενσωματωμένο μεταλλικό έλασμα (15). Προσέχετε ώστε η συσκευή να έχει απενεργοποιηθεί και ασφαλιστεί έναντι μη ηθελημένης ενεργοποίησης.



Προσέχετε κατά κανόνα τα στοιχεία του κατασκευαστή για τη σύσφιξη των βιδών ή παξιμαδιών. Τηρείτε τις προδιαγραφές για τον έλεγχο των βιδών ή παξιμαδιών σχετικά με το χρόνο ή την απόδοση σύμφωνα με τους κατασκευαστές.



Μετά από επιτυχή αλλαγή τροχού, συστήνεται τακτικός έλεγχος των μπουλονιών τροχών ή των περικοχλίων τροχών. Αυτός ο έλεγχος πρέπει να γίνεται με ένα κλειδί ροπής στρέψης μετά από 50 έως 100 χλμ.



## Τοποθέτηση επέκτασης (προαιρετικό)

- Η ροπή στρέψης σύσφιξης εξαρτάται από τη διάρκεια κρούσης.
  - Χρησιμοποιείτε το επαναφορτιζόμενο παλμικό κατασβίδι κατά τη σύσφιξη βιδών και παξιμαδιών αποκλειστικά για την αποσυναρμολόγηση. Η επιθυμητή ροπή στρέψης στόχος της βίδας ή του παξιμαδιού δεν πρέπει να επιτυγχάνεται με το επαναφορτιζόμενο παλμικό κατασβίδι αλλά με ένα κλειδί ροπής στρέψης ρυθμισμένο στη ροπή στρέψης στόχο.
  - Η πραγματική επιτευχθείσα ροπή στρέψης σύσφιξης πρέπει να ελέγχεται κατά βάση με ένα κλειδί ροπής στρέψης.
1. Τοποθετήστε την επιθυμητή επέκταση (\*) (δεν περιλαμβάνεται στον παραδοτέο εξοπλισμό) στην υποδοχή εργαλείου (1).
  2. Ωθήστε το επιθυμητό καρυδάκι (11-14) στην επέκταση (\*).
  3. Για την απομάκρυνση αφαιρέστε το καρυδάκι από την επέκταση (\*).

## Καθαρισμός/συντήρηση



Αφήστε να εκτελούνται από το τμήμα μας εξυπηρέτησης πελατών οι εργασίες επισκευής που δεν περιγράφονται στις οδηγίες. Να χρησιμοποιείτε μόνο γνήσια ανταλλακτικά. Κίνδυνος τραυματισμού!



Απενεργοποιήστε τη συσκευή και πριν από όλες τις εργασίες, αφαιρέστε τη μπαταρία από τη συσκευή.

Να εκτελείτε τακτικά τις ακόλουθες εργασίες καθαρισμού και συντήρησης. Έτσι εξασφαλίζετε την αξιοπιστία λειτουργίας και μακρόχρονη χρήση.

## Καθαρισμός



**Δεν επιτρέπεται ούτε να καθαρίσετε με υδροριπή τη συσκευή ούτε να την βάλετε μέσα σε νερό. Κίνδυνος ηλεκτροπληξίας!**

- Διατηρείτε τα ανοίγματα αερισμού (A 4), το περίβλημα κινητήρα (A 2) και τη χειρολαβή (A 6) της συσκευής καθαρά. Για τον σκοπό αυτό, χρησιμοποιείτε ένα νωπό πανί ή μια βούρτσα.
- Μη χρησιμοποιείτε καθαριστικά ή διαλύτες. Θα μπορούσαν να καταστρέψουν ανεπανόρθωτα τη συσκευή.

## Αποθήκευση

- Καθαρίστε τη συσκευή πριν από τη φύλαξη.
- Φυλάτε τη συσκευή στεγνή στο απεσταλμένο βαλιτσάκι (A 10) και εκτός εμβέλειας παιδιών.

## Απόσυρση/προστασία του περιβάλλοντος

Αφαιρέστε τον συσσωρευτή από τη συσκευή και βεβαιωθείτε ότι η συσκευή, ο συσσωρευτής, τα εξαρτήματα και η συσκευασία ανακυκλώνονται με φιλικό προς το περιβάλλον τρόπο. Απορρίψτε τα υλικά συσκευασίας με σωστό τρόπο.



Ηλεκτρικές συσκευές δεν ανήκουν στα οικιακά απορρίμματα.



Μην απορρίψετε τον συσσωρευτή στα οικιακά απορρίμματα, στη φωτιά (κίνδυνος έκρηξης) ή στο νερό. Οι φθαρμένοι συσσωρευτές μπορεί να είναι επιβλαβείς για το περιβάλλον και την υγεία σας, εάν εξέλθουν δηλητηριώδεις ατμοί ή υγρά.

Οδηγία 2012/19/ΕΕ σχετικά με τα απόβλητα ηλεκτρικού και ηλεκτρονικού εξοπλισμού: Οι καταναλωτές είναι νομικά υπεύθυνοι να οδηγούν τις ηλεκτρικές και ηλεκτρονικές συσκευές, στο τέλος της διάρκειας ζωής τους, σε μια φιλική προς το περιβάλλον ανακύκλωση. Με τον τρόπο αυτό εξασφαλίζεται μια φιλική προς το περιβάλλον και τους πόρους επαναχρησιμοποίηση. Ανάλογα με την εφαρμογή στο εθνικό δίκαιο, έχετε τις εξής δυνατότητες:

- επιστροφή σε ένα σημείο πώλησης,
- παράδοση σε ένα επίσημο σημείο συλλογής,
- επιστροφή στον κατασκευαστή/ υπεύθυνο διάθεσης στην αγορά.

Δεν ισχύει για παρελκόμενα και βοηθητικές διατάξεις χωρίς ηλεκτρικά εξαρτήματα που περιλαμβάνονται στις παλιές συσκευές.

Οι ελαττωματικοί ή χρησιμοποιημένοι συσσωρευτές πρέπει να ανακυκλώνονται σύμφωνα με την Οδηγία 2006/66/ΕΚ. Να διαθέτετε τις μπαταρίες ακολουθώντας τις τοπικές διατάξεις. Παραδίδτε τις μπαταρίες σε κέντρο συλλογής μεταχειρισμένων μπαταριών, όπου θα μεριμνηθεί η ανακύκλωσή τους με τρόπο φιλικό για το περιβάλλον. Ενημερωθείτε στην τοπική υπηρεσία απορριμμάτων ή

στο κέντρο μας εξυπηρέτησης πελατών.  
Να διαθέτετε τις μπαταρίες σε  
εκφορτισμένη κατάσταση. Συνιστούμε  
να καλύπτετε τους πόλους με κολλητική  
ταινία για προστασία από βραχυκύκλωμα.  
Μην ανοίγετε τη μπαταρία.

## **Ανταλλακτικά/Αξεσουάρ**

**Ανταλλακτικά και αξεσουάρ μπορείτε να βρείτε στη σελίδα  
[www.grizzlytools.shop](http://www.grizzlytools.shop)**

Εάν παρουσιάζονται προβλήματα κατά τη διαδικασία παραγγελίας, χρησιμοποιήστε το έντυπο επικοινωνίας. Εάν έχετε περισσότερες ερωτήσεις μπορείτε να απευθυνθείτε στο «Service-Center» (δείτε στη σελίδα 213).

Σετ καρυδάκια: 4 καρυδάκια  
(17 mm, 19 mm, 21 mm, 23 mm).....91105056

## Εγγύηση

Αξιότιμη πελάτισσα, αξιότιμε πελάτη, για τη συσκευή αυτή σας προσφέρουμε εγγύηση 3 ετών από την ημερομηνία της αγοράς. Σε περίπτωση ελαττωμάτων αυτού του προϊόντος, έχετε απέναντι του πωλητή τα νόμιμα δικαιώματα. Αυτά τα νόμιμα δικαιώματα δεν περιορίζονται από την επακόλουθη εγγύησή μας.

### Όροι εγγύησης

Η προθεσμία της εγγύησης αρχίζει από την ημερομηνία της αγοράς. Παρακαλούμε να φυλάξετε καλά την απόδειξη αγοράς. Θα σας χρειαστεί εάν θελήσετε να αποδείξετε την ημερομηνία και την αγορά της συσκευής. Εάν παρουσιαστεί ελάττωμα υλικού ή κατασκευής στο προϊόν αυτό εντός τριών ετών από την ημερομηνία αγοράς, θα σας επισκευάσουμε ή θα σας αντικαταστήσουμε δωρεάν το προϊόν αυτό, με δική μας επιλογή. Αυτή η παροχή εγγύησης προϋποθέτει πως εντός της τριετούς προθεσμίας θα μας προσκομιστεί η ελαττωματική συσκευή και η απόδειξη αγοράς και μία γραπτή περιγραφή του ελαττώματος και της ημερομηνίας που πρωτοπαρουσιάστηκε.

Εάν το ελάττωμα καλύπτεται από την εγγύησή μας, θα σας επιστραφεί ή το επισκευασμένο ή ένα νέο προϊόν. Με την αντικατάσταση της συσκευής ξεκινάει μια νέα χρονική περίοδος εγγύησης. Με την επισκευή της συσκευής δεν ξεκινάει νέα χρονική περίοδος εγγύησης.

### Διάρκεια εγγύησης και νόμιμες αξιώσεις για ελαττώματα

Η διάρκεια της εγγύησης δεν επεκτείνεται από την παροχή εγγύησης. Αυτό ισχύει και για αντικαταστημένα και επισκευασμένα εξαρτήματα. Ενδεχόμενα ελαττώματα που διαπιστώνονται κατά την αγορά, πρέπει να δηλωθούν αμέσως

μετά το ξεπακετάρισμα. Για όλες τις επισκευές που καθίστανται απαραίτητες μετά τη λήξη της εγγύησης επιβαρύνεστε με τις σχετικές δαπάνες.

### Έκταση της εγγύησης

Η συσκευή κατασκευάστηκε βάσει αυστηρών κριτηρίων ποιότητας και ελέγχθηκε ευσυνείδητα πριν την παράδοσή της.

Η εγγύηση ισχύει για ελαττώματα στο υλικό ή στην κατασκευή. Αυτή η εγγύηση δεν συμπεριλαμβάνει τμήματα του προϊόντος που υφίστανται κοινή φθορά και θεωρούνται ως αναλώσιμα (π.χ. Καρυδάκια) ή εύθραυστα τμήματα του προϊόντος (π.χ. διακόπτες, μπαταρίες ή γυάλινα τμήματα).

Αυτή η εγγύηση εκπίπτει σε περίπτωση που η συσκευή υπέστη βλάβη, δεν χρησιμοποιήθηκε ή δεν συντηρήθηκε σωστά. Για σωστή χρήση του προϊόντος πρέπει να ακολουθούνται όλες οι υποδείξεις που αναφέρονται στις οδηγίες χρήσης. Να αποφεύγονται οπωσδήποτε οι χρήσεις και πράξεις που δεν συνιστώνται στις Οδηγίες χρήσης ή για τις οποίες ισχύουν ειδικές προειδοποιήσεις.

Το προϊόν προορίζεται μόνο για ιδιωτική και όχι για επαγγελματική χρήση. Σε περίπτωση καταχρηστικού και λάθος χειρισμού, άσκησης βίας και επεμβάσεων που δεν εκτελούνται από συμβεβλημένο συνεργείο μας, εκπίπτει η εγγύηση.

### Διακανονισμός σε περίπτωση εγγύησης

Προς εξασφάλιση ταχείας επεξεργασίας παρακαλούμε να ακολουθήσετε τις επόμενες υποδείξεις:

- Για όλα τα αιτήματα να έχετε πρόχειρα την απόδειξη αγοράς και τον αριθμό προϊόντος (IAN 498507\_2204) ως αποδεικτικό στοιχείο για την αγορά.
- Τον αριθμό προϊόντος θα τον βρείτε στην ετικέτα στοιχείων της συσκευής,

σε χαραγμένη σημείωση στο προϊόν, στο εξώφυλλο των Οδηγιών χρήσης (κάτω αριστερά) ή σαν αυτοκόλλητο στην πίσω ή κάτω πλευρά.

- Εάν παρουσιαστούν σφάλματα λειτουργίας ή άλλα ελαττώματα, επικοινωνήστε πρώτα με το πιο κάτω αναφερόμενο τμήμα εξυπηρέτησης πελατών **τηλεφωνικά** ή με **e-mail**. Εκεί θα σας δοθούν περισσότερες πληροφορίες για τον διακανονισμό.
- Ένα ως ελαττωματικό καταχωρημένο προϊόν μπορείτε, μετά από συνεννόηση με το τμήμα μας εξυπηρέτησης πελατών, να το στείλετε, με δική μας επιβάρυνση με τα ταχυδρομικά, επισυνάπτοντας την απόδειξη αγοράς και στοιχεία για το ελάττωμα και την ημερομηνία που παρουσιάστηκε, στη διεύθυνση του σέρβις μας που σας κοινοποιήθηκε. Προς αποφυγή προβλημάτων παραλαβής και πρόσθετων δαπανών, παρακαλούμε να χρησιμοποιήσετε μόνο τη διεύθυνση που σας κοινοποιήθηκε. Σιγουρευτείτε πως η αποστολή δεν έγινε χωρίς πληρωμή των ταχυδρομικών τελών, σαν ογκώδες αντικείμενο, σαν εξπρές, ή με άλλο ειδικό τρόπο. Στείλτε τη συσκευή μαζί με όλα τα αξεσουάρ που σας παραδόθηκαν κατά την αγορά και φροντίστε για ασφαλή συσκευασία.

## Σέρβις επισκευής

Επισκευές που δεν καλύπτονται από την εγγύηση μπορούν να εκτελεστούν από το υποκατάστημά μας για σέρβις έναντι πληρωμής. Το υποκατάστημα σέρβις θα σας υποβάλει προϋπολογισμό εξόδων. Μπορούμε να αναλάβουμε την επεξεργασία συσκευών που μας απεστάλησαν καλά συσκευασμένες και με πληρωμένα ταχυδρομικά τέλη.

**Προσοχή:** Παρακαλούμε να στείλετε τη συσκευή σας στο υποκατάστημά μας για σέρβις, καλά καθαρισμένη και με την σχετική υπόδειξη για το ελάττωμα. Οι συσκευές που στέλνονται χωρίς να έχουν πληρωθεί τα ταχυδρομικά τέλη - με εξπρές, σαν ογκώδη αντικείμενα, ή με άλλο ειδικό τρόπο - δεν θα γίνονται δεκτές. Την απόρριψη των ελαττωματικών σας συσκευών που μας στέλνετε την αναλαμβάνουμε δωρεάν.

## Service-Center



**Σέρβις Ελλάδα**

Tel.: 00800 490 826 606

E-Mail: [grizzly@lidl.gr](mailto:grizzly@lidl.gr)

**IAN 498507\_2204**

## Εισαγωγέας

Παρακαλούμε να λάβετε υπόψη σας πως η ακόλουθη διεύθυνση δεν είναι η διεύθυνση για σέρβις. Επικοινωνήστε πρώτα με το πιο πάνω αναφερόμενο κέντρο εξυπηρέτησης πελατών.

**Grizzly Tools GmbH & Co. KG**

Stockstädter Straße 20

D-63762 Grobostheim

Γερμανία

[www.grizzlytools.de](http://www.grizzlytools.de)





## Original EG-Konformitätserklärung

Hiermit bestätigen wir, dass der  
**Akku-KFZ-Drehschlagschrauber 20 V**  
**Baureihe PASSK 20-Li B2**  
Seriennummer  
000001 – 030000

folgenden einschlägigen EU-Richtlinien in ihrer jeweils gültigen Fassung entspricht:

**2006/42/EG • 2014/30/EU • 2011/65/EU\* & (EU) 2015/863**  
**Gerät inkl. Smart-Akku Smart PAPS 204 A1/Smart PAPS 208 A1: 2014/53/EU**

Um die Übereinstimmung zu gewährleisten, wurden folgende harmonisierte Normen sowie nationale Normen und Bestimmungen angewendet:

**EN 62841-1:2015 • EN 62841-2-2:2014**  
**EN 55014-1:2017/A11:2020 • EN 55014-2:2015**  
**EN IEC 55014-1:2021 • EN IEC 55014-2:2021**  
**IEC 62471:2006 • EN IEC 63000:2018**  
**Gerät inkl. Smart-Akku Smart PAPS 204 A1/Smart PAPS 208 A1:**  
**EN 301 489-1 V2.2.3:2019 • EN 301 489-17 V3.2.4:2020**  
**EN 300 328 V2.2.2:2019 • EN 50663:2017**

Die alleinige Verantwortung für die Ausstellung dieser Konformitätserklärung trägt der Hersteller:

**CE** Grizzly Tools GmbH & Co. KG  
Stockstädter Straße 20  
63762 Großostheim  
Germany  
28.11.2022

Christian Frank  
Dokumentationsbevollmächtigter

\* Der oben beschriebene Gegenstand der Erklärung erfüllt die Vorschriften der Richtlinie 2011/65/EU des Europäischen Parlaments und des Rates vom 8. Juni 2011 zur Beschränkung der Verwendung bestimmter gefährlicher Stoffe in Elektro- und Elektronikgeräten.



## Translation of the original EC declaration of conformity

We hereby confirm that the  
**Cordless Vehicle Impact Wrench**  
**Design Series PASSK 20-Li B2**  
Serial Number  
000001 – 030000

conforms with the following applicable relevant version of the EU guidelines:

**2006/42/EC • 2014/30/EU • 2011/65/EU\* & (EU) 2015/863**  
**Device incl. smart battery Smart PAPS 204 A1/Smart PAPS 208 A1: 2014/53/EU**

In order to guarantee consistency, the following harmonised standards as well as national standards and stipulations have been applied:

**EN 62841-1:2015 • EN 62841-2-2:2014**  
**EN 55014-1:2017/A11:2020 • EN 55014-2:2015**  
**EN IEC 55014-1:2021 • EN IEC 55014-2:2021**  
**IEC 62471:2006 • EN IEC 63000:2018**  
**Device incl. smart battery Smart PAPS 204 A1/Smart PAPS 208 A1:**  
**EN 301 489-1 V2.2.3:2019 • EN 301 489-17 V3.2.4:2020**  
**EN 300 328 V2.2.2:2019 • EN 50663:2017**

This declaration of conformity is issued under the sole responsibility of the manufacturer:

 Grizzly Tools GmbH & Co. KG  
Stockstädter Straße 20  
63762 Großostheim  
GERMANY  
28.11.2022

Christian Frank  
Documentation Representative

\* The object of the declaration described above satisfies the provisions of Directive 2011/65/EU of the European Parliament and the Council of 8 June 2011 on limiting the use of certain harmful substances in electrical and electronic appliances.





## Traduction de la déclaration de conformité CE originale

Nous certifions par la présente que le modèle  
**Visseuse à chocs sans fil pour voiture**  
**série PASSK 20-Li B2**  
Numéro de série  
000001 – 030000

est conforme depuis l'année de construction 2015 aux directives UE actuellement en vigueur :

**2006/42/EC • 2014/30/EU • 2011/65/EU\* & (EU) 2015/863**  
**Appareil avec batterie intelligente Smart PAPS 204 A1/  
Smart PAPS 208 A1: 2014/53/EU**

En vue de garantir la conformité les normes harmonisées ainsi que les normes et décisions nationales suivantes ont été appliquées :

**EN 62841-1:2015 • EN 62841-2-2:2014**  
**EN 55014-1:2017/A11:2020 • EN 55014-2:2015**  
**EN IEC 55014-1:2021 • EN IEC 55014-2:2021**  
**IEC 62471:2006 • EN IEC 63000:2018**  
**Appareil avec batterie intelligente Smart PAPS 204 A1/Smart PAPS 208 A1:**  
**EN 301 489-1 V2.2.3:2019 • EN 301 489-17 V3.2.4:2020**  
**EN 300 328 V2.2.2:2019 • EN 50663:2017**

Le fabricant assume seul la responsabilité d'établir la présente déclaration de conformité :

**CE** Grizzly Tools GmbH & Co. KG  
Stockstädter Straße 20  
63762 Großostheim  
GERMANY  
28.11.2022

Christian Frank  
Chargé de documentation

*\* L'objet de la déclaration décrit ci-dessus est conforme aux dispositions de la directive 2011/65/UE du Parlement Européen et du Conseil du 8 juin 2011 sur la limitation de l'utilisation de certaines substances dangereuses dans les équipements électriques et électroniques*



## Vertaling van de originele CE-conformiteitsverklaring

Hiermede bevestigen wij dat de  
**Accu-voertuigdraaislagschroefmachine**  
**bouwserie PASSK 20-Li B2**

Serienummer  
000001 – 030000

is overeenkomstig met de hierna volgende, van toepassing zijnde EU-richtlijnen:

**2006/42/EC • 2014/30/EU • 2011/65/EU\* & (EU) 2015/863**  
**apparaat incl. Smart-accu Smart PAPS 204 A1/Smart PAPS 208 A1: 2014/53/EU**

Om de overeenstemming te waarborgen, werden de hierna volgende, in overeenstemming gebrachte normen en nationale normen en bepalingen toegepast:

**EN 62841-1:2015 • EN 62841-2-2:2014**  
**EN 55014-1:2017/A11:2020 • EN 55014-2:2015**  
**EN IEC 55014-1:2021 • EN IEC 55014-2:2021**  
**IEC 62471:2006 • EN IEC 63000:2018**  
**apparaat incl. Smart-accu Smart PAPS 204 A1/Smart PAPS 208 A1:**  
**EN 301 489-1 V2.2.3:2019 • EN 301 489-17 V3.2.4:2020**  
**EN 300 328 V2.2.2:2019 • EN 50663:2017**

De exclusieve verantwoordelijkheid voor de uitgifte van deze conformiteitsverklaring wordt gedragen door de fabrikant:



Grizzly Tools GmbH & Co. KG  
Stockstädter Straße 20  
63762 Großostheim  
GERMANY  
28.11.2022

Christian Frank  
Documentatiegelastigde

\* Het hierboven beschreven voorwerp van de verklaring voldoet aan de voorschriften van de richtlijn 2011/65/EU van het Europees Parlement en van de Raad van 8 juni 2011 inzake beperking van het gebruik van bepaalde gevaarlijke stoffen in elektrische en elektronische apparaten.



## Tłumaczenie oryginalnej deklaracji zgodności WE

Niniejszym oświadczamy, że konstrukcja

**Wiertarko-wkretarka samochodowa, akumulatorowa  
seria produkcyjna PASSK 20-Li B2**

Numer seryjny  
000001 – 030000

spełnia wymogi odpowiednich Dyrektyw UE w ich aktualnie obowiązującym brzmieniu:

**2006/42/EC • 2014/30/EU • 2011/65/EU\* & (EU) 2015/863  
Urządzenie z akumulatorem Smart PAPS 204 A1/Smart PAPS 208 A1: 2014/53/EU**

W celu zapewnienia zgodności z powyższymi dyrektywami zastosowano następujące normy harmonizujące oraz normy i przepisy krajowe:

**EN 62841-1:2015 • EN 62841-2-2:2014  
EN 55014-1:2017/A11:2020 • EN 55014-2:2015  
EN IEC 55014-1:2021 • EN IEC 55014-2:2021  
IEC 62471:2006 • EN IEC 63000:2018  
Urządzenie z akumulatorem Smart PAPS 204 A1/Smart PAPS 208 A1:  
EN 301 489-1 V2.2.3:2019 • EN 301 489-17 V3.2.4:2020  
EN 300 328 V2.2.2:2019 • EN 50663:2017**

Wyłącznie odpowiedzialność za wystawienie tej deklaracji zgodności ponosi producent:

**C E** Grizzly Tools GmbH & Co. KG  
Stockstädter Straße 20  
63762 Großostheim  
Germany  
28.11.2022

Christian Frank  
Osoba upoważniona do sporządzania dokumentacji technicznej

\* Wyżej opisany przedmiot deklaracji spełnia wymogi dyrektywy 2011/65/UE Parlamentu Europejskiego i Rady z dnia 8 czerwca 2011r. w sprawie ograniczenia stosowania niektórych niebezpiecznych substancji w sprzęcie elektrycznym i elektronicznym.



## Překlad originálního prohlášení o shodě CE

Tímto potvrzujeme, že  
**Aku rázový utahovák na kola auta**  
**konstrukční řady PASSK 20-Li B2**  
Pořadové číslo  
000001 – 030000

odpovídá následujícím příslušným směrnici EÚ v jejich právě platném znění:

**2006/42/EC • 2014/30/EU • 2011/65/EU\* & (EU) 2015/863**  
**zařízení vč. smart akumulátoru pro Smart PAPS 204 A1/  
Smart PAPS 208 A1: 2014/53/EU**

Aby byl zaručen souhlas, byly použity následující harmonizované normy, národní normy a ustanovení:

**EN 62841-1:2015 • EN 62841-2-2:2014**  
**EN 55014-1:2017/A11:2020 • EN 55014-2:2015**  
**EN IEC 55014-1:2021 • EN IEC 55014-2:2021**  
**IEC 62471:2006 • EN IEC 63000:2018**  
**zařízení vč. smart akumulátoru pro Smart PAPS 204 A1/Smart PAPS 208 A1:**  
**EN 301 489-1 V2.2.3:2019 • EN 301 489-17 V3.2.4:2020**  
**EN 300 328 V2.2.2:2019 • EN 50663:2017**

Výhradní odpovědnost za vystavení tohoto prohlášení o shodě nese výrobce:

 Grizzly Tools GmbH & Co. KG  
Stockstädter Straße 20  
63762 Großostheim  
Germany  
28.11.2022

Christian Frank  
Osoba zplnomocněná k  
sestavení dokumentace

\* Výše popsany předmět prohlášení splňuje předpisy směrnice 2011/65/EU Evropského parlamentu a Rady z 8. června 2011 o omezení používání některých nebezpečných látek v elektrických a elektronických zařízeních.



## Preklad originálneho prehlásenia o zhode CE

Týmto potvrdzujeme, že  
**Aku rázový utahovák na kolesá auta**  
**konštrukčného radu PASSK 20-Li B2**

Poradové číslo  
000001 – 030000

zodpovedá nasledujúcim príslušným smerniciam EÚ v ich práve platnom znení:

**2006/42/EC • 2014/30/EU • 2011/65/EU\* & (EU) 2015/863**  
**Prístroj vrát. akumulátora Smart, Smart PAPS 204 A1/  
Smart PAPS 208 A1: 2014/53/EU**

Aby bola zaručená zhoda, boli použité nasledovné harmonizované normy ako i národné normy a predpisy:

**EN 62841-1:2015 • EN 62841-2-2:2014**  
**EN 55014-1:2017/A11:2020 • EN 55014-2:2015**  
**EN IEC 55014-1:2021 • EN IEC 55014-2:2021**  
**IEC 62471:2006 • EN IEC 63000:2018**  
**Prístroj vrát. akumulátora Smart, Smart PAPS 204 A1/Smart PAPS 208 A1:**  
**EN 301 489-1 V2.2.3:2019 • EN 301 489-17 V3.2.4:2020**  
**EN 300 328 V2.2.2:2019 • EN 50663:2017**

Jediný zodpovedný za vystavenie tohto vyhlásenia o zhode je výrobca:

**CE** Grizzly Tools GmbH & Co. KG  
Stockstädter Straße 20  
63762 Großostheim  
GERMANY  
28.11.2022

Christian Frank  
Osoba splnomocnená na zostavenie  
dokumentácie

\* Vyššie popísaný predmet vyhlásenia spĺňa predpisy smernice 2011/65/EU Európskeho parlamentu a Rady z 8. júna 2011 pre obmedzenie používania určitých nebezpečných látok v elektrických a elektronických prístrojoch.



## Oversættelse af den originale CE-konformitetserklæring

Hermed bekræfter vi, at  
**Batteridreven slagnøgle til motorkøretøj**  
**af serien PASSK 20-Li B2**

Serienummer  
000001 – 030000

opfylder følgende gældende EF-direktiver i deres respektive gyldige version:

**2006/42/EC • 2014/30/EU • 2011/65/EU\* & (EU) 2015/863**  
**Apparat inkl. Smart-batteri Smart PAPS 204 A1/Smart PAPS 208 A1: 2014/53/EU**

For at sikre overensstemmelsen, blev følgende harmoniserede standarder samt nationale standarder og regler anvendt:

**EN 62841-1:2015 • EN 62841-2-2:2014**  
**EN 55014-1:2017/A11:2020 • EN 55014-2:2015**  
**EN IEC 55014-1:2021 • EN IEC 55014-2:2021**  
**IEC 62471:2006 • EN IEC 63000:2018**  
**Apparat inkl. Smart-batteri Smart PAPS 204 A1/Smart PAPS 208 A1:**  
**EN 301 489-1 V2.2.3:2019 • EN 301 489-17 V3.2.4:2020**  
**EN 300 328 V2.2.2:2019 • EN 50663:2017**

Det er udelukkende producentens ansvar at udarbejde denne overensstemmelseserklæring:

**CE** Grizzly Tools GmbH & Co. KG  
Stockstädter Straße 20  
63762 Großostheim  
GERMANY  
28.11.2022

Christian Frank  
(Dokumentationsbefuldmægtiget)

\* Erklæringens ovennævnte genstand opfylder forskrifterne i Europaparlamentets og Rådets direktiv 2011/65/EU af 8. juni 2011 til begrænsning af anvendelsen af visse farlige stoffer i elektrisk og elektronisk udstyr



## Traducción de la Declaración de conformidad CE original

Mediante la presente declaramos que  
**Atornilladora de impacto recargable para coche  
de la serie PASSK 20-Li B2**

Número de serie  
000001 – 030000

corresponde a las siguientes Directivas de la UE corrientes en su respectiva versión vigente:

**2006/42/EC • 2014/30/EU • 2011/65/EU\* & (EU) 2015/863  
dispositivo incl. batería inteligente Smart PAPS 204 A1/  
Smart PAPS 208 A1: 2014/53/EU**

Para garantizar la conformidad, se aplicaron las siguientes normas armonizadas, así como las normas y regulaciones nacionales:

**EN 62841-1:2015 • EN 62841-2-2:2014  
EN 55014-1:2017/A11:2020 • EN 55014-2:2015  
EN IEC 55014-1:2021 • EN IEC 55014-2:2021  
IEC 62471:2006 • EN IEC 63000:2018  
dispositivo incl. batería inteligente Smart PAPS 204 A1/Smart PAPS 208 A1:  
EN 301 489-1 V2.2.3:2019 • EN 301 489-17 V3.2.4:2020  
EN 300 328 V2.2.2:2019 • EN 50663:2017**

El fabricante es el único responsable de expedir esta Declaración de Conformidad:

**CE** Grizzly Tools GmbH & Co. KG  
Stockstädter Straße 20  
63762 Großostheim  
GERMANY  
28.11.2022

Christian Frank  
Apoderado de documentación

\* El objeto de la declaración arriba descrito cumple con las directrices de la Directiva 2011/65/UE del Parlamento Europeo y del Consejo de 8 de junio de 2011 sobre restricciones a la utilización de determinadas sustancias peligrosas en aparatos eléctricos y electrónicos.

IT

MT

## Traduzione della dichiarazione di conformità CE originale

Con la presente dichiariamo che el  
**Avvitatore a percussione ricaricabile per auto**  
**serie di costruzione PASSK 20-Li B2**  
numero di serie  
000001 – 030000

corrisponde alle seguenti direttive UE in materia nella rispettiva versione valida:

**2006/42/EC • 2014/30/EU • 2011/65/EU\* & (EU) 2015/863**  
**Apparecchio con batteria Smart PAPS 204 A1/Smart PAPS 208 A1: 2014/53/EU**

Per garantire la conformità sono state applicate le seguenti norme armonizzate e anche le norme e disposizioni nazionali che seguono:

**EN 62841-1:2015 • EN 62841-2-2:2014**  
**EN 55014-1:2017/A11:2020 • EN 55014-2:2015**  
**EN IEC 55014-1:2021 • EN IEC 55014-2:2021**  
**IEC 62471:2006 • EN IEC 63000:2018**  
**Apparecchio con batteria Smart PAPS 204 A1/Smart PAPS 208 A1:**  
**EN 301 489-1 V2.2.3:2019 • EN 301 489-17 V3.2.4:2020**  
**EN 300 328 V2.2.2:2019 • EN 50663:2017**

Il produttore è il solo responsabile della stesura della presente dichiarazione di conformità:

**CE** Grizzly Tools GmbH & Co. KG  
Stockstädter Straße 20  
63762 Großostheim  
GERMANY  
28.11.2022

  
Christian Frank  
Responsabile documentazione tecnica

\* L'oggetto descritto sopra è conforme alle prescrizioni della Direttiva 2011/65/EU del Parlamento Europeo e del Consiglio dell'8 giugno 2011 sulla restrizione dell'uso di determinate sostanze pericolose nelle apparecchiature elettriche ed elettroniche





## Az eredeti CE megfelelőségi nyilatkozat fordítása

Ezennel igazoljuk, hogy a  
**Akkus autós csavarozó**  
típusorozat: **PASSK 20-Li B2**

Sorozatszám 000001 – 030000

évtől kezdve a következő vonatkozó EU irányelveknek felel meg a mindenkor érvényes megfogalmazásban:

**2006/42/EC • 2014/30/EU • 2011/65/EU\* & (EU) 2015/863**  
**Készülék Smart PAPS 204 A1/Smart PAPS 208 A1 smart akkumulátorral:**  
**2014/53/EU**

A megegyezés biztosítása érdekében a következő harmonizált szabványokat, valamint nemzeti szabványokat és rendelkezéseket alkalmaztuk:

**EN 62841-1:2015 • EN 62841-2-2:2014**  
**EN 55014-1:2017/A11:2020 • EN 55014-2:2015**  
**EN IEC 55014-1:2021 • EN IEC 55014-2:2021**  
**IEC 62471:2006 • EN IEC 63000:2018**  
**Készülék Smart PAPS 204 A1/Smart PAPS 208 A1 smart akkumulátorral:**  
**EN 301 489-1 V2.2.3:2019 • EN 301 489-17 V3.2.4:2020**  
**EN 300 328 V2.2.2:2019 • EN 50663:2017**

Jelen megfelelőségi nyilatkozat kiállításáért kizárólag a gyártó a felelős:

**CE** Grizzly Tools GmbH & Co. KG  
Stockstädter Straße 20  
63762 Großostheim  
GERMANY  
28.11.2022

Christian Frank  
Dokumentációs megbízott

\* A nyilatkozat fent ismertetett tárgya összhangban van az Európai Parlament és a Tanács 2011/65/EU (2011. június 8.) egyes veszélyes anyagok elektromos és elektronikus berendezésekben való alkalmazásának korlátozásáról szóló irányelv előírásaival.



## Prevod originalne izjave o skladnosti CE

S tem potrjujemo, da  
**Akumulatorski udarni vijacnik za motorna vozila**  
serije **PASSK 20-Li B2**

Serijska številka 000001 – 030000

ustreza veljavnim verzijam zadevnih smernic Evropske unije.

**2006/42/EC • 2014/30/EU • 2011/65/EU\* & (EU) 2015/863**  
**naprava s pametnim akumulatorjem Smart PAPS 204 A1/**  
**Smart PAPS 208 A1: 2014/53/EU**

Za zagotavljanje skladnosti so bile navedene sledeče usklajene norme, kot tudi nacionalne norme in določila:

**EN 62841-1:2015 • EN 62841-2-2:2014**  
**EN 55014-1:2017/A11:2020 • EN 55014-2:2015**  
**EN IEC 55014-1:2021 • EN IEC 55014-2:2021**  
**IEC 62471:2006 • EN IEC 63000:2018**  
**naprava s pametnim akumulatorjem Smart PAPS 204 A1/Smart PAPS 208 A1:**  
**EN 301 489-1 V2.2.3:2019 • EN 301 489-17 V3.2.4:2020**  
**EN 300 328 V2.2.2:2019 • EN 50663:2017**

Za izdajo te izjave o skladnosti je odgovoren izključno proizvajalec:

**CE** Grizzly Tools GmbH & Co. KG  
Stockstädter Straße 20  
63762 Großostheim  
GERMANY  
28.11.2022

Christian Frank  
(Pooblaščen oseba za dokumentacijo)

\* Zgoraj opisani predmet izjave izpolnjuje predpise direktive 2011/65/EU Evropskega parlamenta in Sveta z dne 8. junija 2011 o omejevanju uporabe določenih nevarnih snovi v električni in elektronski opremi.



## Prijevod originalne CE Izjave o podudarnosti

Ovim mi potvrđujemo da  
**Aku udarni odvijač za vozila**  
serije **PASSK 20-Li B2**  
Serijski broj:  
000001 – 030000

odgovara sljedećim odgovarajućim direktivama EU-a u njihovoj valjanoj verziji:

**2006/42/EC • 2014/30/EU • 2011/65/EU\* & (EU) 2015/863**  
**Uređaj uklj. Smart baterija Smart PAPS 204 A1/Smart PAPS 208 A1: 2014/53/EU**

Za jamčenje sukladnosti primijenjene su sljedeće usklađene norme kao i nacionalne norme i odredbe:

**EN 62841-1:2015 • EN 62841-2-2:2014**  
**EN 55014-1:2017/A11:2020 • EN 55014-2:2015**  
**EN IEC 55014-1:2021 • EN IEC 55014-2:2021**  
**IEC 62471:2006 • EN IEC 63000:2018**  
**Uređaj uklj. Smart baterija Smart PAPS 204 A1/Smart PAPS 208 A1:**  
**EN 301 489-1 V2.2.3:2019 • EN 301 489-17 V3.2.4:2020**  
**EN 300 328 V2.2.2:2019 • EN 50663:2017**

Isključivu odgovornost za izdavanje ove izjave o sukladnosti nosi proizvođač :



Grizzly Tools GmbH & Co. KG  
Stockstädter Straße 20  
63762 Großostheim  
Germany  
28.11.2022

Christian Frank  
Opunomoćenik za dokumentaciju

*\* Gore opisani predmet izjave ispunjava propise direktive 2011/65/EU Europskoga parlamenta i vijeća od 8. lipnja 2011 o ograničavanju uporabe određenih opasnih tvari u električnim i elektroničkim uređajima.*

RO

## Traducerea Declarației Originale de Conformitate CE

Prin prezenta confirmăm, că  
**Mașină de înșurubat cu impact tangențial, cu acumulator  
viiseria PASSK 20-Li B2**

numărul serial  
000001 – 030000

corespunde următoarelor prevederi UE relevante, în ultima lor variantă valabilă:

**2006/42/EC • 2014/30/EU • 2011/65/EU\* & (EU) 2015/863  
Aparat incl. acumulator inteligent Smart PAPS 204 A1/  
Smart PAPS 208 A1: 2014/53/EU**

Pentru a garanta conformitatea, au fost aplicate următoarele norme armonizate, norme naționale și prevederi:

**EN 62841-1:2015 • EN 62841-2-2:2014  
EN 55014-1:2017/A11:2020 • EN 55014-2:2015  
EN IEC 55014-1:2021 • EN IEC 55014-2:2021  
IEC 62471:2006 • EN IEC 63000:2018  
Aparat incl. acumulator inteligent Smart PAPS 204 A1/Smart PAPS 208 A1:  
EN 301 489-1 V2.2.3:2019 • EN 301 489-17 V3.2.4:2020  
EN 300 328 V2.2.2:2019 • EN 50663:2017**

Răspunderea exclusivă pentru emiterea acestei declarații de conformitate îi revine producătorului :

**CE** Grizzly Tools GmbH & Co. KG  
Stockstädter Straße 20  
63762 Großostheim  
Germany  
28.11.2022



Christian Frank  
Persoană autorizată cu elaborarea  
documentației

*\* Obiectul descris în declarația de mai sus îndeplinește prevederile Directivei 2011/65/UE a Parlamentului European și a Consiliului din 8 iunie 2011 privind restricțiile de utilizare a anumitor substanțe periculoase în echipamentele electrice și electronice.*



## Превод на оригиналната СЕ-декларация за съответствие

С настоящото потвърждаваме, че  
**Акумулаторен автомобилен ударен винтоверт**  
**серия PASSK 20-Li B2**  
Сериен номер  
000001 – 030000

отговаря на следните директиви на ЕС в съответната им действаща редакция:

**2006/42/ЕС • 2014/30/EU • 2011/65/EU\* & (EU) 2015/863**  
**Уредът включва интелигентна батерия Smart PAPS 204 A1/  
Smart PAPS 208 A1: 2014/53/EU**

За да се гарантира съответствието, са приложени следните хармонизирани норми и национални разпоредби:

**EN 62841-1:2015 • EN 62841-2-2:2014**  
**EN 55014-1:2017/A11:2020 • EN 55014-2:2015**  
**EN IEC 55014-1:2021 • EN IEC 55014-2:2021**  
**IEC 62471:2006 • EN IEC 63000:2018**  
**Уредът включва интелигентна батерия Smart PAPS 204 A1/  
Smart PAPS 208 A1: EN 301 489-1 V2.2.3:2019**  
**EN 301 489-17 V3.2.4:2020 • EN 300 328 V2.2.2:2019 • EN 50663:2017**

Цялата отговорност за изготвянето на тази Декларация за съответствие се носи от производителя:

**CE** Grizzly Tools GmbH & Co. KG  
Stockstädter Straße 20  
63762 Großostheim  
Germany  
28.11.2022

Christian Frank  
Пълномощник за документацията

*\* Гореописаният предмет в декларацията отговаря на разпоредбите на Директива 2011/65/ЕС на Европейския парламент и на Съвета от 8 юни 2011 г. относно ограничението на употребата на определени опасни вещества в електрическото и електронното оборудване.*



## Μετάφραση της πρωτότυπης Δήλωσης συμμόρφωσης CE

Με το παρόν δηλώνουμε ότι το είδος κατασκευής της  
**Επαναφορτιζόμενο παλμικό κατσαβίδι αυτοκινήτου**  
**Σειρά PASSK 20-Li B2**  
Αριθμός σειράς  
000001 – 030000

ανταποκρίνεται στις ακόλουθες σχετικές οδηγίες της ΕΕ στην εκάστοτε ισχύουσα έκδοση:

**2006/42/EC • 2014/30/EU • 2011/65/EU\* & (EU) 2015/863**  
**Συσκευή συμπεριλ. συσσωρευτή Smart Smart PAPS 204 A1/  
Smart PAPS 208 A1: 2014/53/EU**

Για να εξασφαλιστεί η συμβατικότητα, εφαρμόστηκαν οι παρακάτω εναρμονισμένες προδιαγραφές καθώς και εθνικές προδιαγραφές και κανονισμοί:

**EN 62841-1:2015 • EN 62841-2-2:2014**  
**EN 55014-1:2017/A11:2020 • EN 55014-2:2015**  
**EN IEC 55014-1:2021 • EN IEC 55014-2:2021**  
**IEC 62471:2006 • EN IEC 63000:2018**  
**Συσκευή συμπεριλ. συσσωρευτή Smart**  
**Smart PAPS 204 A1/Smart PAPS 208 A1:**  
**EN 301 489-1 V2.2.3:2019 • EN 301 489-17 V3.2.4:2020**  
**EN 300 328 V2.2.2:2019 • EN 50663:2017**

Η αποκλειστική ευθύνη για την έκδοση της παρούσας δήλωσης συμμόρφωσης ανήκει στον κατασκευαστή :

**CE** Grizzly Tools GmbH & Co. KG  
Stockstädter Straße 20  
63762 Grobostheim  
Germany  
28.11.2022

Christian Frank  
υπεύθυνος τεκμηρίωσης

\* Το ανωτέρω περιγραφόμενο αντικείμενο της δήλωσης πληροί τις προδιαγραφές της Οδηγίας 2011/65/ΕΕ του Ευρωπαϊκού Κοινοβουλίου και του Συμβουλίου της 8ης Ιουνίου 2011 για τον περιορισμό της χρήσης ορισμένων επικίνδυνων ουσιών σε ηλεκτρικό και ηλεκτρονικό εξοπλισμό.



**Explosionszeichnung • Exploded Drawing  
 Vue éclatée • Explosietekening • Vykres sestavení  
 Rysunek samorozwijający • Nákresy explózií  
 Eksplosionstegning • Plano de explosión  
 Vista esplosa • Robbantott ábra • Eksplozijska risba  
 Eksplozivni crtež • Schemă de explozie  
 Чертеж в перспектива • Επί μέρους σχεδιαγράμματα**

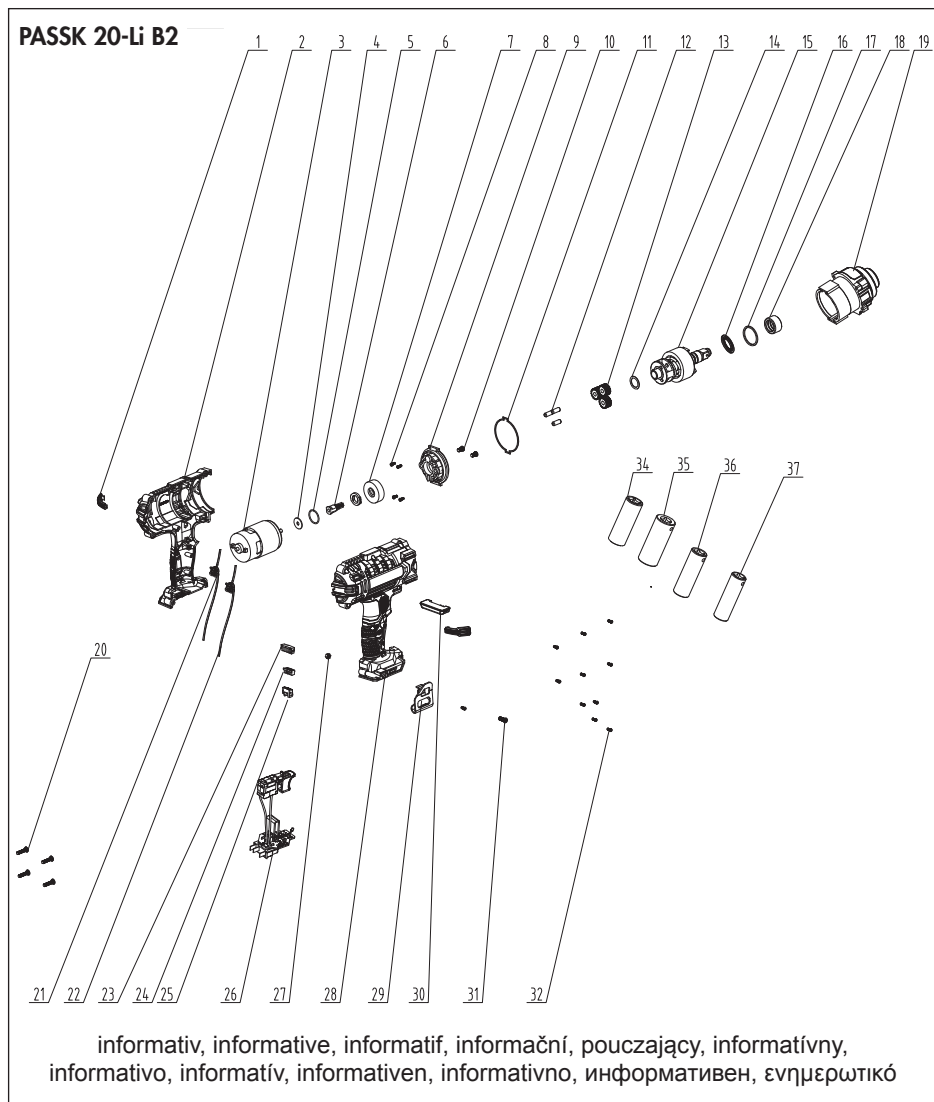

20221108\_rev02\_ts







**GRIZZLY TOOLS GMBH & CO. KG**

Stockstädter Straße 20  
63762 Grobostheim  
GERMANY

Stand der Informationen · Last Information Update · Version  
des informations · Stand van de informatie · Stan informacij ·  
Stav informací · Stav informácií · Tilstand af information ·  
Estado de las informaciones · Versione delle informazioni ·  
Információk állása · Stanje informacij · Stanje informacija ·  
Versiunea informațiilor · Актуалност на информацията ·  
Έκδοση των πληροφοριών: 10/2022  
Ident.-No.: 72031721102022-8

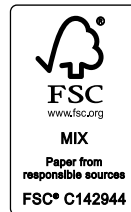

IAN 498507\_2204

8 