

/// PARKSIDE®



ALUMINIUM STEP LADDER

(GB)

ALUMINIUM STEP LADDER

Instructions for use

(SI)

ALUMINIJASTA LEŠTEV ZA RABO V GOSPODINJSTVU

Navodilo za uporabo

(DE) (AT) (CH)

ALU-HAUSHALTSLEITER

Gebrauchsanweisung

(HU)

ALUMÍNIUM HÁZTARTÁSI LÉTRA

Használati útmutató

(SK)

HLINÍKOVÝ REBRÍK

Návod na používanie

IAN 438476_2304

(GB) (HU) (SI) (SK)
(DE) (AT) (CH)

A

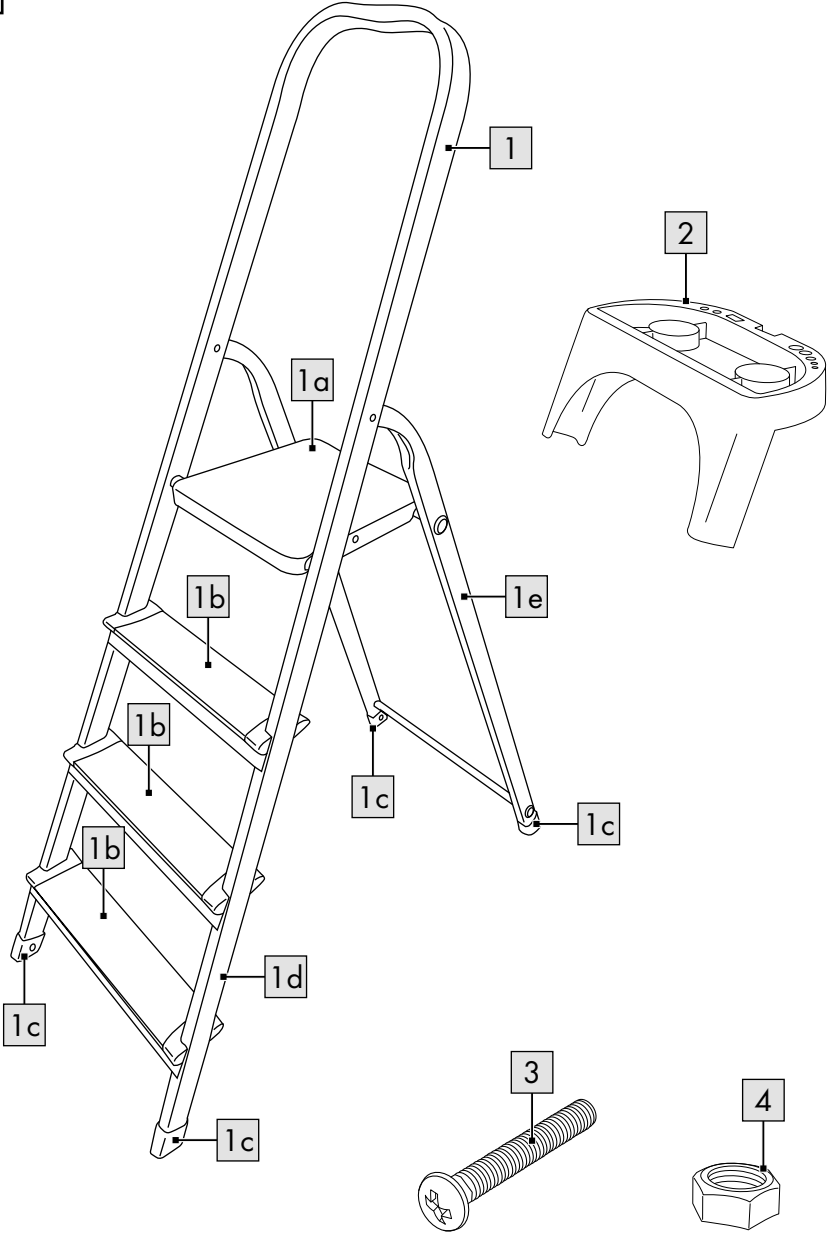

B

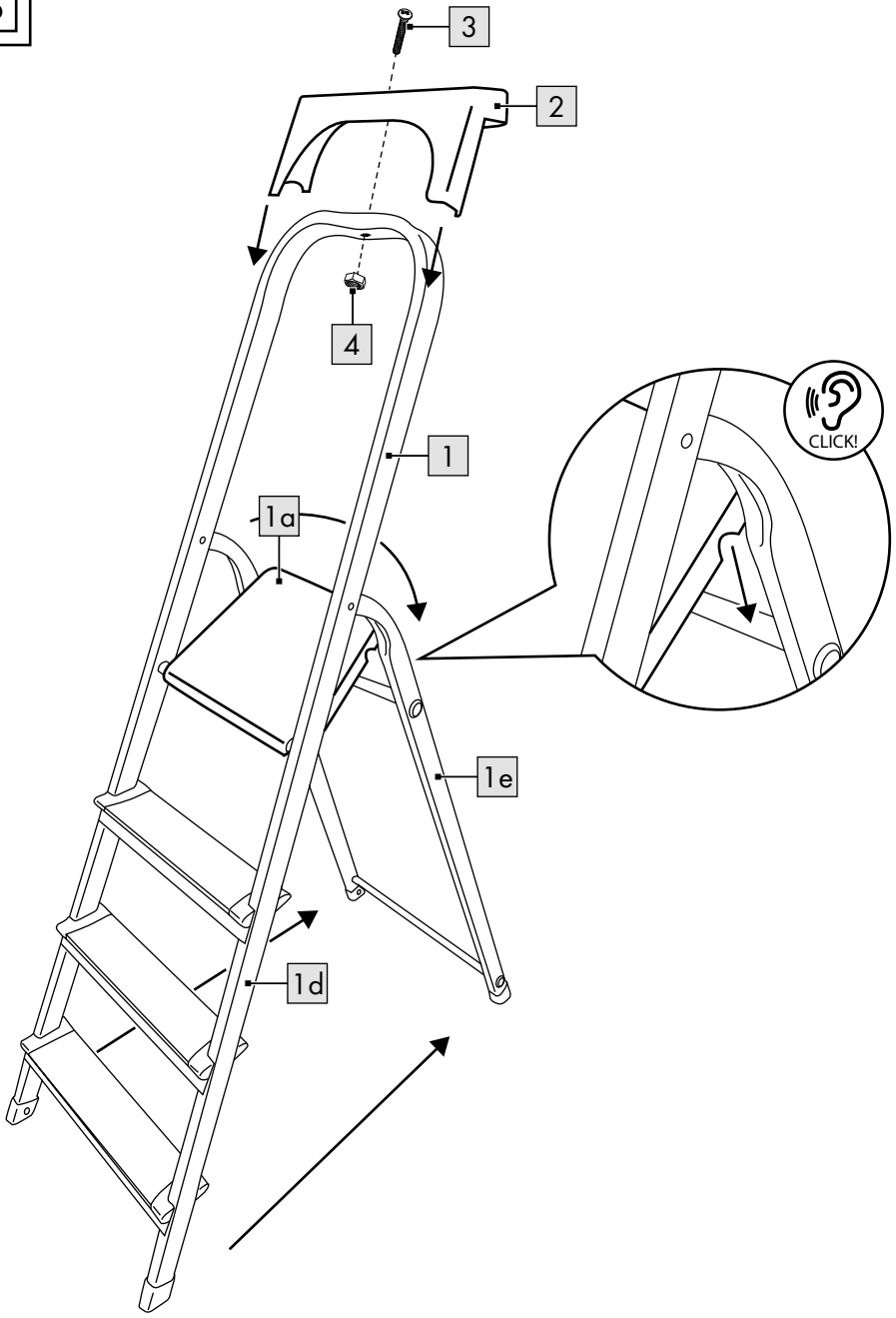

C

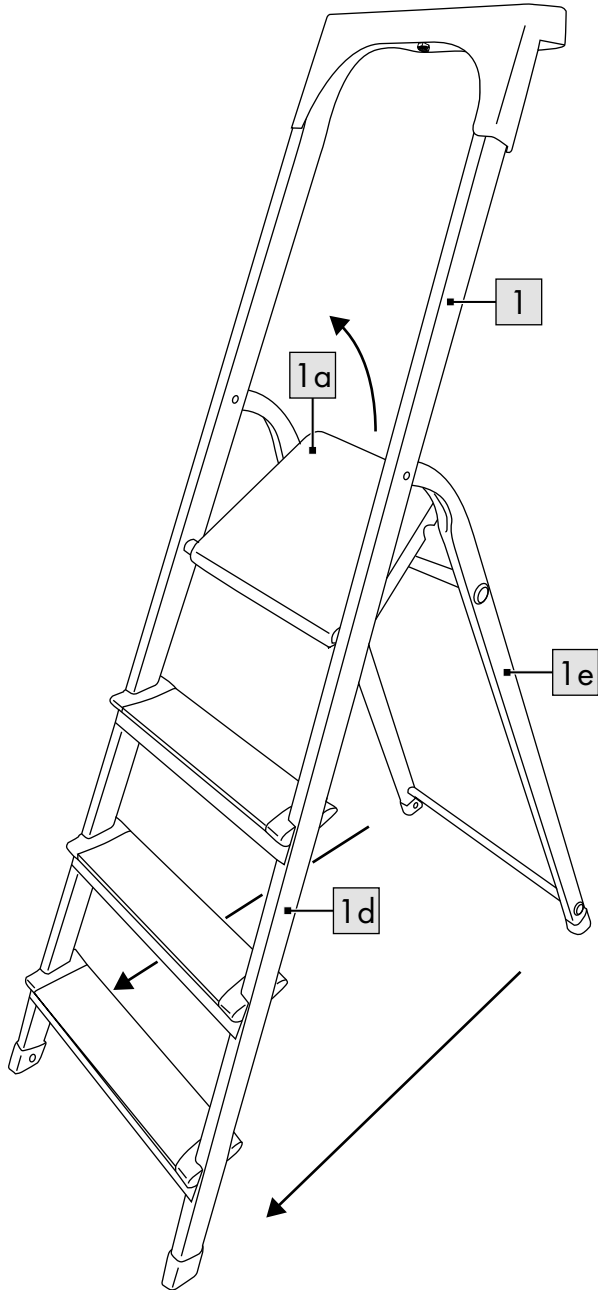

GB

Scope of delivery/parts list	8
Technical data	8
Intended use	8
Symbols used/safety instructions to prevent causing accidents	8
Danger to life!	11
Risk of injury to children!	11
Assembly	11
Use	11
Opening the ladder	11
Closing the ladder	11
List of parts to be checked	12
Repair and maintenance	12
Transport and storage	13
Cleaning	13
Disposal	13
Notes on the guarantee and service handling	14

HU

A csomag tartalma/ alkatrészek áttekintése	15
Műszaki adatok	15
Rendeltetésszerű használat	15
Használt szimbólumok/ biztonsági utasítások a balesetek okainak elkerülése érdekében	15
Életveszély!	18
Gyermekeknél sérülésveszély áll fenn!	18
Összeszerelés	18
Használat	19
A létra kinyitása	19
A létra összecukása	19
Az ellenőrizendő alkatrészek listája	19
Javítás és karbantartás.....	20
Szállítás és tárolás.....	20
Tisztítás	21
Tudnivalók a hulladékkezelésről	21
A garanciával és a szerviz lebonyolításával kapcsolatos útmutató	21

SI	
Obseg dobave/opis delov	23
Tehnični podatki	23
Namenska uporaba	23
Uporabljeni simboli/varnosti napotki za preprečevanje vzrokov padcev	23
Smrtna nevarnost!	26
Nevarnost telesnih poškodb za otroke!	26
Montaža	26
Uporaba	26
Razklapljanje lestve	26
Zlaganje lestve	26
Seznam delov za preverjanje	26
Popravilo in vzdrževanje	27
Transport in shranjevanje	27
Čiščenje	28
Napotki za odlaganje v smeti	28
Napotki za garancijo in izvajanje servisne storitve	28

SK	
Obsah balenia/ prehľad dielov	33
Technické údaje	33
Používanie podľa určenia	33
Použité symboly/bezpečnostné pokyny pre vyvarovanie sa príčiný úrazov	33
Nebezpečenstvo života!	36
Nebezpečenstvo poranenia detí!	36
Montáž	36
Používanie	36
Rozloženie rebríka	36
Zloženie rebríka	36
Zoznam kontrolovaných častí	36
Opravy a údržba	37
Preprava a skladovanie	38
Čistenie	38
Pokyny k likvidácii	38
Pokyny k záruke a priebehu servisu	39

DE AT CH

Lieferumfang/Teileübersicht ...	40
Technische Daten	40
Bestimmungsgemäße	
Verwendung	40
Verwendete Symbole/ Sicherheitshinweise zur Vermeidung von	
Unfallursachen	40
Lebensgefahr!	43
Verletzungsgefahr für Kinder!	43
Montage	44
Verwendung	44
Leiter aufklappen	44
Leiter zusammenklappen	44
Liste der zu überprüfenden Teile	44
Reparatur und Wartung	45
Transport und Lagerung	45
Reinigung	46
Hinweise zur Entsorgung	46
Hinweise zur Garantie und Serviceabwicklung	46

Congratulations!

You have chosen to purchase a high-quality product. Familiarise yourself with the product before using it for the first time.



Read the following instructions for use carefully.

Use the product only as described and only for the given areas of application. Store these instructions for use carefully. When passing the product on to third parties, please also hand over all accompanying documents.

Scope of delivery/ parts list (fig. A)

- 1 x ladder (1) including
 - 1 x platform (1a)
 - 3 x ladder step (1b)
 - 4 x ladder base (1c)
 - 1 x front leg (1d)
 - 1 x support leg (1e)
- 1 x storage tray (2)
- 1 x screw (3)
- 1 x screw nut (4)
- 1 x instructions for use

Technical data

Weight: approx. 4.3kg

Maximum permissible load capacity: 150kg

EN 131

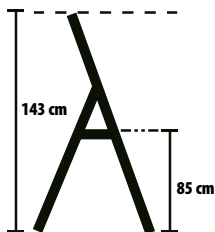

Date of manufacture (month/year): 09/2023

Intended use

This product has been designed for private use to help with climbing up both indoors and outdoors and can bear a maximum weight of up to 150kg. The product can be used to stand on to work for a short time.

Symbols used/safety instructions to prevent causing accidents



Warning, falling off the ladder



Follow the instructions

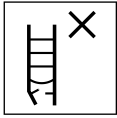

Inspect ladder upon delivery. Inspect the ladder visually for damage and for safe use before use each time. Do not use a damaged ladder.



Maximum permissible load capacity



Do not use the ladder on an uneven or loose surface.



Avoid leaning out to the side.

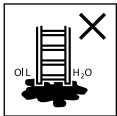

Do not set up the ladder on contaminated ground.



Maximum number of users



Do not climb up or down while looking away.



Hold tightly onto the ladder while climbing up or down. When working on the ladder,

hold it firmly or if this is not possible take other safety measures.



Avoid jobs that put a lateral strain on ladders, e.g. drilling through solid materials sideways.

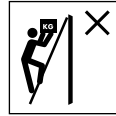

Do not carry/wear any heavy or cumbersome equipment when using a ladder.

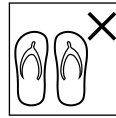

Do not climb on the ladder wearing inappropriate shoes.

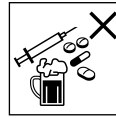

Do not use the ladder if you have physical limitations. Certain health conditions,

taking of medications, and misuse of alcohol or drugs when using the ladder can lead to safety risk.



Warning, electrical hazard.

Ascertain all risks due to electrical equipment

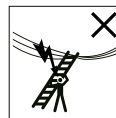

such as high-voltage overhead power lines and other exposed electrical equipment and do not use the ladder if there is any risk posed by electric current.

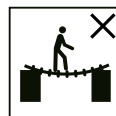

Do not use ladder to bridge gaps.



Ladder not for professional use.



Do not cross sideways from the stepladder to some other surface.



Open the ladder fully before use.



Use the ladder only with the spread stopper in place.



Stepladders may not be used as lean-to ladders unless they are designed as such.



Horizontal surfaces similar to the platform of a stepladder but not designed for that purpose (e.g. a worktop made of plastic) must be clearly marked on the surface (if required for construction purposes).

- Do not stay up on the ladder without taking regular breaks (tiredness is a risk).

- When transporting the ladder avoid material damage by lashing it down, for example, and make sure that it is suitably fastened/attached.
- Make sure that the ladder is suitable for the respective purpose.
- Do not use a ladder soiled by e.g. wet paint, dirt, oil, or snow.
- Do not use the ladder outdoors in unfavourable weather conditions, e.g. strong wind.
- With regard to professional use, a risk assessment must be carried out taking into account the legal provisions in the country of use.
- When the ladder is placed in position, be aware of the risk of a collision with e.g. pedestrians, vehicles, or doors. Whenever possible, lock any doors (but not emergency exits) and windows in the work area.
- Do not modify the ladder's design.
- Do not move the ladder while standing on it.
- Take care when using the ladder outdoors in the wind.

- Use non-conductive ladders for work that must be done under electric cables.
- Storage tray: maximum load of 10kg.
- Do not use the storage tray to sit on or stand on.

 **Danger to life!**

- Never leave children unsupervised with the packaging material. Risk of suffocation.

 **Risk of injury to children!**

- Children may not play with the product. Warn children specifically that the product is not a toy.
- Take into account children's natural instinct to play and sense of adventure. Prevent situations and behaviours for which the product is not intended.
- The product is not for climbing on or playing with! Make sure that people, especially children, do not pull themselves up on the product.
- When not in use, the product must be stored out of the reach of children.
- Cleaning and operator maintenance may not be carried out by children.

Assembly (fig. B)

1. Remove the packaging material.
2. Attach the storage tray (2) to the ladder (1) using the screw (3) and the screw nut (4).

Use

Risk of trapping fingers.

Mind your fingers when opening and closing the product.

Opening the ladder (fig. B)

1. Extend the support leg (1e) as wide as possible from the front leg (1d).
2. Secure the ladder (1) by pressing the platform (1a) into the rod of the support leg.

Closing the ladder (fig. C)

1. Tilt the ladder (1) slightly towards the front leg (1d).
2. Pull the platform (1a) upwards and press the support leg (1e) towards the front leg until they are joined.

List of parts to be checked

When doing regular checks the following items must be taken into consideration:

- check that legs (parts standing upright) are not twisted, bent, warped, dented, cracked, corroded, or dilapidated;
- check that legs are in good condition to be used as fixation points for other parts;
- check that fasteners (such as welds, screws, bolts) are not missing, loose, or corroded;
- check that no rungs/steps are missing and that they are not loose, heavily worn, corroded, or damaged;
- check that hinges between back and front sides are not damaged, loose, or corroded;
- check that the lock stays in horizontal position, no rear bars and corner braces are missing and they are not bent, loose, corroded, or damaged;
- check that no ladder feet/feet caps are missing and that they are not loose, heavily worn, corroded, or damaged;

- check that the entire ladder is unsoiled (e.g. dirt, paint, oil, or grease);
- check that no platform parts or fasteners are missing and that the platform is not damaged or corroded.

Should any of the checks listed above prove unsatisfactory, the ladder should NOT be used.

Repair and maintenance

- Keep the product clean and free from foreign materials since these materials can destroy hinges and their functioning.
- Oil the hinging mechanism regularly.
- Repairs and maintenance of the product must be performed by a professional and in accordance with the manufacturer's instructions. NOTE: A professional is someone who has the knowledge of performing repairs or maintenance work, by having attended a manufacturer's training session, for instance.
- For repair and replacement of parts such as feet, for example, it may be necessary to contact the manufacturer or dealer.

Transport and storage

- Improper handling of the product during transport and storage can lead to damage.
- Close the product up after use, for storage, and transport.
- Secure and fasten down the product during transport (e.g. on roof carriers or in the car) to prevent damage.
- When not in use, always store the product clean and dry at room temperature.
- Do not store anything on the product.
- Store the product away from areas in which its condition might rapidly deteriorate (e.g. exposed to humidity, high temperatures, bad weather).
- Store the product in a position that helps it to stay upright (e.g. hanging on a ladder holder or lying on an even, clean surface).
- Store the product so that it cannot be tripped over or be in someone's way.

Cleaning

Only clean the product with a damp cloth and wipe dry afterwards.

IMPORTANT! Never clean the product with harsh cleaning agents.

Disposal



Dispose of the product and packaging materials in accordance with current local regulations. Store the packaging materials (foil bags, for example) out of the reach of children. For further information about disposal of the product no longer needed, contact your local council. Dispose of the product and the packaging in an environmentally friendly manner.



The Recycling Code distinguishes different materials to be returned for recycling. The Code consists of the recycling symbol for the recycling process and a number that identifies the material.

Notes on the guarantee and service handling

The product was produced with great care and under continuous quality control. DELTA-SPORT HANDELSKONTOR GmbH gives private end customers a three-year guarantee on this product from the date of purchase (guarantee period) in accordance with the following provisions. The guarantee is only valid for material and manufacturing defects. The guarantee does not cover parts subject to normal wear and tear that are thus considered wear parts (e.g. batteries) or fragile parts such as switches, rechargeable batteries, or parts made of glass. Claims under this guarantee are excluded if the product has been used incorrectly, improperly, or contrary to the intended purpose, or if the provisions in the instructions for use were not observed, unless the end customer proves that a material or manufacturing defect exists that was not caused by one of the aforementioned circumstances.

Claims under the guarantee can only be made within the guarantee period by presenting the original sales receipt. Please therefore keep the original sales receipt. The guarantee period is not extended by any repairs carried out under the guarantee, under statutory guarantees, or as a gesture of goodwill. This also applies to replaced and repaired parts. If you wish to make a claim please first contact the service hotline mentioned below or contact us by e-mail. If there is a guarantee case, then the product will be repaired or replaced free of charge to you or the purchase price will be refunded, depending on our choice.

Your legal rights, in particular guarantee claims against the respective seller, are not limited by this guarantee.

IAN: 438476_2304

GB Service Great Britain

Tel.: 0800 404 7657

E-Mail: deltasport@lidl.co.uk

Szívből gratulálunk!
Vásárlásával kiváló minőségű
terméket választott. Használatba
vétele előtt ismerkedjen meg a
termékkel.



Figyelmesen olvassa el az alábbi haszná- lati útmutatót.

A terméket kizárólag az itt ismer-
tetett módon, a rendeltetésének
megfelelően használja. Gon-
dosan őrizze meg a használati
útmutatót. A termék továbbadása-
kor adja át az összes kapcsolódó
dokumentumot is.

A csomag tartalma/ alkatrészek áttekintése (A ábra)

- 1 x létra (1) a következőkkel:
 - 1 x platform (1a)
 - 3 x létrafok (1b)
 - 4 x létratalp (1c)
 - 1 x mászható szár (1d)
 - 1 x támasztószár (1e)
- 1 x tárolótálca (2)
- 1 x csavar (3)
- 1 x csavaranya (4)
- 1 x használati útmutató

Műszaki adatok

Tömeg: kb. 4,3 kg

Maximális hasznos teher: 150 kg

EN 131

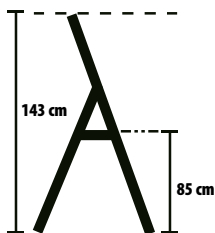

Gyártás dátuma (hónap/év):
09/2023

Rendeltetészerű használat

Ez a termék beltéri és kültéri
mászási segédeszközként való
magánhasználatra készült, és
legfeljebb 150 kg-ig terhelhető. A
termék rövid időtartamú tevékeny-
ségekhez állási segédeszközként
is használható.

Használt szimbólu- mok/biztonsági utasítások a balesetek okainak elkerülése érdekében



Figyelmeztetés, leesés
a létráról



Tartsa be az útmutatóban foglaltakat

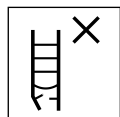

A kiszállítás után ellenőrizze a létrát. Minden használat előtt vizuálisan ellenőrizze a

létrát, hogy nincs-e rajta sérülés, és biztonságosan használható-e. Sérült létrát ne használjon.



Maximális hasznos teher



Ne használja a létrát egyenetlen vagy laza felületen.



Kerülje az oldalirányban való kihajolást.

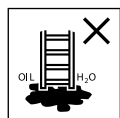

Ne állítsa a létrát szennyezett felületre.



A felhasználók maximális száma



Ne mászon fel vagy le a létrán a létrának háttal álló testhelyzetben.



Fel- és lemászáskor erősen kapaszkodjon a létrán. A létrán végzett munka során kapaszkodjon meg, vagy ha az nem lehetséges, tegyen más biztonsági intézkedéseket.



Kerülje az olyan munkákat, amelyek oldalirányú terhelésnek teszik ki a létrát – pl. szilárd anyagok oldalirányban történő fúrása.



A létra használata közben ne cipeljen nehéz vagy nehezen kezelhető felszerelést.

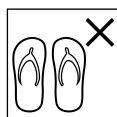

Ne mászon létrára nem megfelelő lábbelivel.



Fizikai korlátozottság esetén ne használja a létrát. Bizonyos egészségi állapotok, a gyógyszerhasználat, az alkohol- vagy kábítószer-fogyasztás biztonsági kockázatot jelenthet a létra használata során.



Figyelmeztetés, elektromos ve- szély.

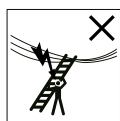

meg a munkaterületen lévő elektromos berendezések, pl. nagyfeszültségű felsővezetékek vagy más szabadon hagyott elektromos berendezések által jelentett kockázatokat, és ne használja a létrát, ha az elektromos áram kockázatot jelent.

Ne használjon létrát áthidaló eszközként.



Ne használjon létrát áthidaló eszközként.



Nem iparszerű használatra szánt létra



Ne lépjen át a létráról oldalirányban másik felületre.



Használat előtt nyissa ki teljesen a létrát.

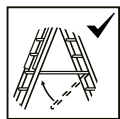

A létrát csak rögzített biztonsági távtartókkal használja.



Az állólétrákat nem szabad támasztólétraként használni, kivéve, ha erre a célra tervezték őket.



A létra platformjához hasonló, de attól eltérő funkciójú vízszintes felületeket (pl.

műanyag munkatálcát) a felületen egyértelműen meg kell jelölni (ha a kialakítás megköveteli).

- Ne tartózkodjon túl sokáig rendszeres szünetek nélkül a létrán (a fáradtság veszélye).
- A létra szállításakor tegyen óvintézkedéseket a sérülésének megakadályozása érdekében (pl. kötözze le), és gondoskodjon a létra megfelelő rögzítéséről/elhelyezéséről.
- Győződjön meg arról, hogy a létra alkalmas az adott felhasználásra.
- Ne használjon olyan létrát, amely például nedves festékkel, szennyeződéssel, olajjal vagy hóval szennyezett.
- Ne használja a létrát kültéren, kedvezőtlen időjárási körülmények között, pl. erős szélben.

- A szakszerű használat biztosítása érdekében a használat országában érvényes jogszabályok figyelembe vételével kockázatértékelést kell végezni.
- A létra elhelyezésekor ügyeljen az ütközés veszélyére (pl. gyalogosokkal, járművekkel vagy ajtókkal). A munkaterületen lehetőség szerint zárja be az ajtókat (a vészkijáratokat nem) és az ablakokat.
- Ne végezzen átalakítást a létra szerkezetében.
- Ne mozgassa a létrát, miközben rajta áll.
- Kültéri használat esetén ügyeljen a szélereősségre.
- A feszültség alatt végzendő elkerülhetetlen munkálatokhoz használjon nem vezető anyagból készült létrákat.
- Ne helyezzen 10 kg-nál nagyobb terhet a tárolótálcára.
- Ne használja a tárolótálcát ülő- vagy fellépőfelületként.

Életveszély!

- A gyermekeket soha ne hagyja felügyelet nélkül a csomagolóanyaggal! Fulladásveszély áll fenn.

Gyermekeknel sérülésveszély áll fenn!

- A gyermekek nem játszhatnak a termékkel. A gyermekek figyelmét különösen hívja fel arra, hogy a termék nem játék.
- Vegye figyelembe a gyermekek természetes játékösztönét és kísérletezési hajlandóságát. Előzze meg a termék rendelkezésének nem megfelelő helyzeteket és viselkedésformákat.
- A termék nem alkalmas arra, hogy rámasszanak, és nem játékszer! Gondoskodjon róla, hogy senki – különösen gyermek – ne húzza fel magát a termékbe kapaszkodva.
- A termék használaton kívül gyermekektől elzárva tartandó.
- A tisztítást és a felhasználói karbantartást gyermekek nem végezhetik.

Összeszerelés (B ábra)

1. Távolítsa el a csomagolóanyagot.
2. Rögzítse a létrához (1) a tárolótálcát (2) a csavarral (3) és a csavaranyával (4).

Használat

Beszorulásveszély. A termék kinyitása és összecukása közben vigyázzon az ujjaira.

A létra kinyitása (B ábra)

1. Húzza ki a támasztószárát (1e) a mászható szártól (1d) a lehető legnagyobb távolságba.
2. Rögzítse a létrát (1) úgy, hogy a platformot (1a) a támasztószár rúdjaiba nyomja.

A létra összecukása (C ábra)

1. Döntse a létrát (1) kissé a mászható szár (1d) felé.
2. Húzza felfelé a platformot (1a), és tolja a támasztószárát (1e) a mászható szár felé addig, amíg mindkettő össze nem ér.

Az ellenőrizendő alkatrészek listája

A rendszeres ellenőrzések során a következőket kell figyelembe venni:

- ellenőrizze, hogy a szárak (függőleges részek) nincsenek-e meghajolva, elgörbülve, megcsavarodva, behorpadva, elrepedve, korrodálva vagy elkorhadva;

- ellenőrizze, hogy a más alkatrészek rögzítési pontjai körül a szárak jó állapotban vannak-e;
- ellenőrizze, hogy a rögzítőelemek (például szegecsek, csavarok, csapszegek) nem hiányoznak-e, nem lazák-e, illetve nem korrodáltak-e;
- ellenőrizze, hogy nem hiányoznak-e, illetve nem lazák, erősen kopottak, korrodáltak vagy sérültek-e a lépcsők/lépcsőfokok;
- ellenőrizze, hogy az első és a hátsó rész közötti kötések nem sérültek, lazák vagy korrodáltak-e;
- ellenőrizze, hogy a retesz vízszintes helyzetben marad-e, a hátsó sínek és a sarokmerevítők nem hiányoznak-e, és nem hajlottak, lazák, korrodáltak vagy sérültek-e;
- ellenőrizze, hogy a létratalpak/lábsapkák nem hiányoznak-e, illetve nem lazák, erősen kopottak, korrodáltak vagy sérültek-e;
- ellenőrizze, hogy az egész létra mentes-e a szennyeződésektől (pl. szennyeződés, festék, olaj vagy zsír);

- ellenőrizze, hogy a platformról nem hiányoznak-e alkatrészek vagy rögzítések, és hogy a platform nem sérült vagy korrodált-e.

Ha a fenti ellenőrzések bármelyike nem ad kielégítő eredményt, a létrát NEM szabad használni.

Javítás és karbantartás

- Tartsa a terméket tisztán és idegen anyagoktól mentesen, mivel ezek az anyagok tönkretelhetik az illesztéseket és a működőképességet.
- Rendszeresen olajozza a csuklópontokat.
- A terméken végzett javítási és karbantartási munkákat csak hozzáértő személy végezheti, a gyártó utasításai szerint. **MEGJEGYZÉS:** a hozzáértő személy olyan személy, aki rendelkezik a javítás vagy karbantartás elvégzéséhez szükséges ismeretekkel, pl. a gyártó tanfolyamán való részvétel révén.
- Az alkatrészek, például a száraz javításakor és cseréjekor szükség esetén forduljon a gyártóhoz vagy a kereskedőhöz.

Szállítás és tárolás

- A terméknek a szállítás és tárolás során történő szakszerűtlen kezelése sérülést okozhat.
- Használat után, valamint tárolás és szállítás előtt hajtsa össze a terméket.
- A sérülések elkerülése érdekében a szállítás közben (pl. tetőcsomagtartón vagy autóban) biztosítsa és rögzítse a terméket.
- A terméket mindig száraz, tiszta és szobahőmérsékletű helyen tárolja, ha azt nem használja.
- Ne tároljon semmit a terméken.
- Tárolja a terméket olyan helyektől távol, ahol az állapota – pl. nedvesség, magas hőmérséklet, időjárási hatásoknak való kitettség miatt – gyorsan romolhat.
- A terméket olyan helyzetben tárolja, amely segít annak egyenességét megtartani (pl. létraállványra függesztve vagy sima, tiszta felületre helyezve).
- A terméket úgy tárolja, hogy ne jelentsen botlásveszélyt vagy akadályt.

Tisztítás

Csak nedves törlőkendővel tisztítsa meg, utána törölje szárazra. **FONTOS!** Ne használjon éles tisztítószeret a tisztításhoz.

Tudnivalók a hulladékkezelésről



A terméket és a csomagolóanyagokat a hatályos helyi előírásoknak megfelelően semmisítse meg. A csomagolóanyagokat (például fóliatasakokat) tartsa távol a gyermekektől. Az elhasznált termék ártalmatlanításával kapcsolatos további információkat a települési vagy városi önkormányzattól tudhatja meg. A terméket és a csomagolást környezetkímélő módon kell ártalmatlanítani.



Az újrahasznosítási kód az újrafelhasználási ciklusba való visszavezetésre (újrahasznosítás) szánt különböző anyagok azonosítására szolgál. A kód az újrahasznosítási ciklus újrahasznosítási szimbólumából és az anyagot azonosító számból áll.

A garanciával és a szerviz lebonyolításával kapcsolatos útmutató

A termék nagy gondossággal és állandó ellenőrzés mellett készült. A DELTA-SPORT HANDELSKONTOR GmbH privát végső felhasználóknak a vásárlás dátumától számított három év (garancia időtartama) garanciát ad erre a termékre a következő rendelkezések szerint. A garancia csak anyaghibára és feldolgozási hibára érvényes. A garancia nem terjed ki a szokásos elhasználódásnak kitett, ezért kopó alkatrésznek tekintendő alkatrészekre (pl. elemek), valamint a törékeny alkatrészekre sem, például a kapcsolókra, az akkumulátorokra vagy az üvegből készült alkatrészekre. Kizárásra kerül a garanciaigény, ha a terméket szakszerűtlenül vagy helytelenül, nem rendeltetésszerűen vagy nem az előírt felhasználási körben használták, vagy figyelmen kívül hagyták a kezelési útmutató előírásait, kivéve, ha a végső felhasználó bizonyítja, hogy olyan

anyag- vagy feldolgozási hiba áll fenn, amely nem a fent említett körülmények valamelyikéből ered.

A garanciaigény csak a garancia időtartamán belül, az eredeti pénztári bizonylat bemutatásával érvényesíthető. Ezért kérjük, őrizze meg az eredeti pénztári bizonylatot. A garancia, a törvényes garancia vagy a méltányosság alapján végzett esetleges javítások a garancia időtartamát nem hosszabbítják meg. Ez vonatkozik a kicserélt és javított alkatrészekre is.

Kérjük, hogy reklamáció esetén először az alábbi szervizvonalat hívja, vagy e-mailen keressen minket. Garanciális esetekben a terméket saját döntésünk alapján ingyenesen megjavítjuk, kicseréljük vagy megtérítjük a vételárat. A garanciából további jogok nem következnek.

A jelen garancia nem korlátozza az Ön törvényes jogait, különösen a mindenkori értékesítővel szembeni garanciaigényét.

IAN: 438476_2304

 Szerviz Magyarország

Tel.: 06800 21225

E-Mail: deltasport@lidl.hu

Čestitamo!

Z nakupom ste se odločili za visokokakovosten izdelek. Pred prvo uporabo se seznanite z izdelkom.



V ta namen natančno preberite naslednje navodilo za uporabo.

Izdelek uporabljajte, kot je opisano, in za navedena področja uporabe. To navodilo za uporabo skrbno hranite. Če boste izdelek predali tretjim osebam, zraven priložite vso dokumentacijo.

Obseg dobave/opis delov (sl. A)

- 1 x lestev (1) vklj.
 - 1 x ploščad (1a)
 - 3 x stopnica lestve (1b)
 - 4 x noga lestve (1c)
 - 1 x vzpenjalni krak (1d)
 - 1 x podporni krak (1e)
- 1 x pladenj za odlaganje (2)
- 1 x vijak (3)
- 1 x matica (4)
- 1 x navodilo za uporabo

Tehnični podatki

Teža: pribl. 4,3 kg

Najvišja možna nosilnost: 150 kg

EN 131

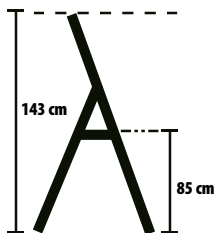

Datum izdelave
(mesec/leto): 09/2023

Namenska uporaba

Ta izdelek je zasnovan kot pripomoček za vzpenjanje za notranjo in zunanjo uporabo za zasebno uporabo in ga je mogoče obremeniti do največ 150 kg. Izdelek se lahko uporablja kot stojalo za kratkotrajne dejavnosti.

Uporabljeni simboli/ varnostni napotki za preprečevanje vzrokov padcev



Opozorilo, padec z
lestve



Upoštevajte navodila

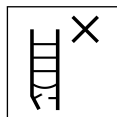

Po dostavi lestev preverite.

Pred vsako uporabo vizualno preglejte lestev glede poškodb in zagotovite varno uporabo. Ne uporabljajte poškodovane lestve.



Najvišja možna nosilnost



Lestve ne uporabljajte na neravnih ali majavih tleh.



Preprečite nagibanje na stran.

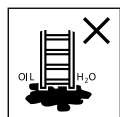

Lestve ne postavljajte na onesnaženo podlago.



Najvišje možno število uporabnikov



Ne vzpenjajte se po lestvi in ne spuščajte se po njej z obrnjenim obrazom.



Pri vzpenjanju in spuščanju se trdno primite za lestev. Pri delih na lestvi se trdno držite ali uporabite druge varnostne ukrepe, če to ni mogoče.



Preprečite delo, ki povzroča bočno obremenitev na lestvah, npr. bočno vrtnanje skozi trdne materiale.



Med uporabo lestve ne nosite težke ali nerodne opreme.

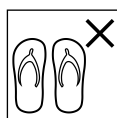

Ne vzpenjajte se po lestvi z neprimernimi čevlji.



Ne uporabljajte lestve, če imate fizične omejitve. Določena zdravstvena stanja, uporaba zdravil, zloraba alkohola ali mamil lahko povzročijo nevarnost pri uporabi lestve.



Opozorilo, nevarnost zaradi električnega toka.

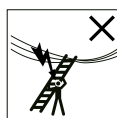

Ugotovite vsa tveganja, ki jih predstavlja električna oprema na delovnem območju, npr. visokonapetostne daljnovode ali drugo izpostavljeno električno opremo, in ne uporabljajte lestve, kjer obstaja nevarnost zaradi električnega toka.



Lestve ne uporabljajte kot premostitev.

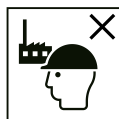

Lestev za neprofesionalno uporabo



Z dvokrake lestve ne sestopajte bočno na drugo površino.



Pred uporabo lestev popolnoma razprite.

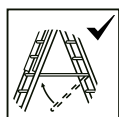

Lestev uporabljajte le z vstavljenim razpornim varovalom.



Dvokrake lestve se ne smejo uporabljati kot prislonjene lestve, razen če so namenjene za to.



Vodoravne površine, ki spominjajo na ploščad lestve (npr. plastično delovno odložišče),

vendar niso zasnovane za to, morajo biti jasno označene na površini (če to zahteva konstrukcija).

- Ne ostanite predolgo na lestvi brez rednih prekinitev (utrujenost je tveganje).

- Pri transportu lestve preprečite škode, npr. na primer tako, da jo privežete in se prepričajte, da je pravilno pritrjena/nameščena.
- Prepričajte se, da je lestev primerna za posamezno uporabo.
- Umazane lestve, npr. z mokro barvo, umazanijo, oljem ali snegom, ne uporabljajte.
- Lestve ne uporabljajte na prostem v neugodnih vremenskih razmerah, npr. v močnem vetru.
- V kontekstu profesionalne uporabe je treba izvesti oceno tveganja ob upoštevanju pravnih predpisov v državi uporabe.
- Pri nameščanju lestve pazite na nevarnost trka, na primer s pešci, vozili ali vrati. Zaklenite vrata (vendar ne zasilnih izhodov) in okna v delovnem prostoru, če je mogoče.
- Ne spreminjajte konstrukcije lestve.
- Med stanjem na lestvi te ne premikajte.
- Pri uporabi na prostem bodite pozorni na veter.
- Za neizogibna dela pod električno napetostjo uporabljajte neprevodne lestve.

- Pladenj za odlaganje obremenite z največ 10 kg.
- Pladnja za odlaganje ne uporabljajte kot sedež ali stopnico.

Smrtna nevarnost!

- Otroci nikoli ne pustite brez nadzora z embalažnim materialom. Obstaja nevarnost zadušitve.

Nevarnost telesnih poškodb za otroke!

- Otroci se z izdelkom ne smejo igrati. Otroke zlasti opozorite na to, da izdelek ni igrača.
- Upoštevajte otrokov naravni igralni nagon in pripravljenost za eksperimentiranje. Preprečite situacije in vedenje, ki niso predvidene za izdelek.
- Izdelek ni plezalna ali igralna naprava! Zagotovite, da se nobena oseba, zlasti otroci, ne vzdiguje ob izdelku.
- Ko izdelka ne uporabljate, ga morate shraniti izven dosega otrok.
- Otroci ne smejo izvajati čiščenja in uporabniškega vzdrževanja.

Montaža (sl. B)

1. Odstranite embalažni material.
2. Pladenj za odlaganje (2) z vijakom (3) in matico (4) montirajte na lestev (1).

Uporaba

Nevarnost zmečkanin. Pri razklapljanju in zlaganju izdelka pazite na svoje prste.

Razklapljanje lestve (sl. B)

1. Povlecite podporni krak (1e) čim dlje od vzpenjalnega kraka (1d).
2. Lestev (1) zavarujte tako, da ploščad (1a) potisnete v palico podpornega kraka.

Zlaganje lestve (sl. C)

1. Lestev (1) rahlo nagnite v smeri vzpenjalnega kraka (1d).
2. Povlecite ploščad (1a) navzgor in potisnite podporni krak (1e) proti vzpenjalnemu kraku, dokler se ne dotakneta.

Seznam delov za preverjanje

Pri rednih pregledih je treba upoštevati naslednje:

- preverite, da kraka (pokončna dela) nista upognjena, ukrivljena, zvita, udrta, počena, zarjavela ali razpadla;

- preverite, ali sta kraka okoli pritrdilnih točk za druge dele v dobrem stanju;
- preverite, ali pritrdilni elementi (kot so zakovice, vijaki, sorniki) ne manjkajo, niso zrahljani ali zarjaveli;
- preverite, ali manjkajo prečke/stopnice, in ali niso zrahljane, močno obrabljene, zarjavele ali poškodovane;
- preverite, ali spoji med sprednjim in zadnjim delom niso poškodovani, zrahljani ali zarjaveli;
- preverite, ali zapah ostaja v vodoravnem položaju, zadnje tirnice in kotne opornice ne manjkajo, niso upognjene, ohlapne, zarjavele ali poškodovane;
- preverite, ali noge lestve/pokrovi nog ne manjkajo, niso razrahljani, močno obrabljene, zarjaveli ali poškodovani;
- preverite, ali je celotna lestev brez onesnaženja (npr. umazanije, barve, olja ali masti);
- preverite, ali ne manjkajo deli ali pritrdilni elementi ploščadi in ali ploščad ni poškodovana ali zarjavela.

Če kateri koli od zgornjih pregledov ni zadovoljiv, se lestve NE sme uporabljati.

Popravilo in vzdrževanje

- Izdelek naj bo čist in brez tujih materialov, saj lahko ti materiali uničijo zglobe in ovirajo delovanje.
- Redno naoljite zglobni mehanizem.
- Popravila in vzdrževalna dela na izdelku mora izvajati usposobljena oseba in v skladu z navodili proizvajalca.
OPOMBA: usposobljena oseba je nekdo, ki ima znanje za izvajanje popravil ali vzdrževanja, npr. z udeležbo na tečaju usposabljanja, ki ga zagotovi proizvajalec.
- Pri popravilu in zamenjavi delov, kot so npr. noge, se po potrebi obrnite na proizvajalca ali prodajalca.

Transport in shranjevanje

- Nepravilno ravnanje z izdelkom med transportom in shranjevanjem lahko povzroči poškodbe.

- Izdelek po uporabi ter za shranjevanje in transport zložite.
- Izdelek med transportom (npr. na strešnih nosilcih ali v avtu) zavarujte in pritrdite, da preprečite poškodbe.
- Če izdelka ne uporabljate, ga shranite na suho, čisto mesto pri sobni temperaturi.
- Na izdelku ne shranjujte ničesar.
- Izdelek hranite stran od območij, kjer bi se lahko njegovo stanje hitro poslabšalo (npr. vlaga, visoke temperature, izpostavljenost vremenskim vplivom).
- Izdelek shranjujte v položaju, ki mu pomaga, da ostane raven (npr. obešen na nosilec lestve ali odložen na ravno, čisto površino).
- Izdelek shranjujte tako, da ne more predstavljati nevarnosti spotikanja ali ovire.

Čiščenje

Čistite le z vlažno krpo in nato do suhega obrišite.

POMEMBNO! Nikoli ne čistite z ostrimi čistilnimi sredstvi.

Napotki za odlaganje v smeti



Izdelek in embalažni material zavržite v skladu z veljavnimi lokalnimi predpisi. Embalažni material (kot so npr. vrečke iz folije) hranite izven dosega otrok. Druge informacije o odstranjevanju odslužnega izdelka med odpadke lahko dobite pri svoji občinski ali mestni upravi. Izdelek in embalažo zavržite okolju prijazno.



Koda za recikliranje je namenjena označevanju različnih materialov za vrnitev v cikel recikliranja. Koda je sestavljena iz simbola recikliranja za cikel recikliranja in številke, ki označuje material.

Napotki za garancijo in izvajanje servisne storitve

Izdelek je bil izdelan z veliko skrbnostjo in pod stalno kontrolo. DELTA-SPORT HANDELS-KONTOR GmbH zasebnim končnim kupcem od datuma nakupa (garancijskega obdobja) v skladu z naslednjimi določbami odobri triletno garancijo na to postavko.

Garancija velja samo za napake v materialu in obdelavi. Garancija ne velja za dele, ki so podvrženi običajni obrabi in jih je zato treba šteti za obrabljive dele (npr. baterije), in za lomljive dele, kot so npr. stikala, akumulatorji ali deli iz stekla.

Zahtevki iz te garancije so izključeni, če je bil izdelek uporabljen nepravilno ali pretirano ali če ni bil uporabljen v okviru predvidenega namena ali predvidenega obsega uporabe ali če niso bile upoštevane specifikacije v navodilih za uporabo, razen če končni kupec lahko dokaže, da gre za napako v materialu ali izdelavi, ki ne temelji na eni od zgoraj navedenih okoliščin.

Garancijski zahtevki se lahko uveljavljajo le v garancijskem roku ob predložitvi originalnega računa. Zato originalni račun shranite. Garancijski čas se zaradi morebitnih popravil na podlagi garancije, zakonskega jamstva ali kulance ne podaljša. To velja tudi za zamenjane in popravljene dele.

Pri morebitnih reklamacijah se najprej obrnite na spodaj navedeno servisno številko za nujne primere ali stopite z nami v stik po elektronski pošti. Če obstaja garancijski primer, vam bomo izdelek po naši izbiri brezplačno popravili, zamenjali ali pa vam bomo povrnilo kupnino. Druge pravice iz garancije ne obstajajo.

Ta garancija ne omejuje vaših zakonskih pravic, še posebej garancijskih zahtevkov do prodajalca.

IAN: 438476_2304

Ⓢ Servis Slovenija

Tel.: 080 080917

E-Mail: deltasport@lidl.si

Garancijski list

1. S tem garancijskim listom DELTA-SPORT HANDELS-KONTOR GMBH jamčimo, da bo izdelek v garancijskem roku ob normalni in pravilni uporabi brezhibno deloval in se zavežemo, da bomo ob izpolnitvi spodaj navedenih pogojev odpravili morebitne pomanjkljivosti in okvare zaradi napak v materialu ali izdelavi oziroma po svoji presoji izdelek zamenjali ali vrnil kupnino.
 2. Garancija je veljavna na ozemlju Republike Slovenije.
 3. Garancijski rok za proizvod je 3 leta od datuma izročitve blaga. Datum izročitve blaga je razviden iz računa.
 4. Če izdelek ne izpolnjuje specifikacij ali nima lastnosti, navedenih v garancijskem listu ali oglaševalskem sporočilu, lahko potrošnik najprej zahteva odpravo napak. O napaki mora potrošnik obvestiti proizvajalca ali pooblaščenega servis (kontaktna številka in elektronski naslov navedena zgoraj) in zahtevati odpravo napak.
- Kupec je dolžan ob uveljavljanju zahtevka predložiti garancijski list in račun, kot potrdilo in dokazilo o nakupu ter dnevu izročitve blaga. Svetujemo vam, da pred tem natančno preberete navodila o sestavi in uporabi izdelka.
5. Rok za odpravo napake je 30 dni od dneva, ko je proizvajalec ali pooblaščen servis prejel zahtevo za odpravo napake. Če napake v tem roku niso odpravljene, mora proizvajalec potrošniku brezplačno zamenjati blago z enakim, novim in brezhibnim blagom. Rok se lahko zaradi narave in kompleksnosti blaga, narave in resnosti neskladnosti ter napora, ki je potreben za dokončanje popravila ali zamenjave podaljša za najkrajši čas, ki je potreben za dokončanje popravila, vendar največ za 15 dni. O številu dni podaljšane roka in razlogih za podaljšanje mora biti potrošnik obveščen pred potekom 30 dnevne roka za odpravo napak.

6. Če v roku 30 dni oz. v primeru podaljšanja v roku 45 dni blago ni popravljeno ali blago ni zamenjano z novim, lahko potrošnik od proizvajalca zahteva vračilo celotne kupnine ali zahteva sorazmerno znižanje kupnine. Sorazmerno znižanje kupnine je sorazmerno zmanjšanju vrednosti blaga, ki ga je potrošnik prejel, v primerjavi z vrednostjo, ki bi jo imelo blago, če bi bilo skladno.
7. Če se neskladnost pojavi v manj kot 30 dneh od dobave blaga, lahko potrošnik ob predložitvi blaga od proizvajalca takoj zahteva vračilo plačanega zneska.
8. Proizvajalec oziroma pooblaščen servis lahko potrošniku za čas popravila blaga, za katero je bila izdana obvezna garancija, zagotovi brezplačno uporabo podobnega blaga. Če proizvajalec potrošniku ne zagotovi nadomestnega blaga v začasno uporabo, ima potrošnik pravico uveljavljati škodo, ki jo je utrpel, ker blaga ni mogel uporabljati od trenutka, ko je zahteval popravilo ali zamenjavo, do njune izvršitve.
9. Stroške za material, nadomestne dele, delo, prenos in prevoz izdelkov, ki nastanejo pri odpravljanju okvar oziroma nadomestitvi blaga z novim, krije proizvajalec.
10. V primeru zamenjave blaga ali zamenjave bistvenega dela blaga z novim se potrošniku izda nov garancijski list.
11. V primeru, da proizvod popravlja nepooblaščen servis ali nepooblaščen oseba, kupec ne more uveljavljati zahtevkov iz te garancije.
12. Vzroki za okvaro oziroma nedelovanje izdelka morajo biti lastnosti stvari same in ne vzroki, ki so zunaj proizvajalčeve oziroma prodajalčeve sfere. Kupec ne more uveljavljati zahtevkov iz te garancije, če se ni držal priloženih navodil za sestavo in uporabo izdelka ali če je izdelek kakorkoli spremenjen ali nepravilno vzdrževan.
13. Proizvajalec zagotavlja proti plačilu popravilo, vzdrževanje blaga, nadomestne dele in priklopne aparate vsaj tri leta po poteku garancijskega roka.

14. Obrabni deli oz. potrošni material so izvzeti iz garancije.
15. Vsi potrebni podatki za uveljavljanje garancije in podatki, ki identificirajo blago za katerega velja garancija se nahajajo na dveh ločenih dokumentih (garancijski list, račun).
16. Ta garancija proizvajalca ne izključuje zakonske pravice potrošnika, da zoper prodajalca v primeru neskladnosti blaga brezplačno uveljavlja jamčevalne zahteve. Ta garancija prav tako ne izključuje pravic potrošnika, ki izhajajo iz obveznega jamstva za skladnost blaga.

Prodajalec: Lidl Slovenija d.o.o. k.d.,
Pod lipami 1, SI-1218 Komenda
Lidl Slovenija d.o.o. k.d.,
Pod lipami 1, SI-1218 Komenda

Blahoželáme!

Svojím nákupom ste sa rozhodli pre kvalitný výrobok. Pred prvým použitím sa s výrobkom dôkladne oboznámte.



Pozorne si prečítajte tento návod na používanie.

Výrobok používajte len uvedeným spôsobom a na uvedený účel. Tento návod na používanie si dobre uschovajte. Pri odovzdávaní výrobku tretej osobe odovzdajte s výrobkom aj všetky podklady.

Obsah balenia/ prehľad dielov (obr. A)

- 1 x rebrík (1) vrát.
 - 1 x plošina (1a)
 - 3 x schod rebríka (1b)
 - 4 x noha rebríka (1c)
 - 1 x výstupné rameno (1d)
 - 1 x oporné rameno (1e)
- 1 x odkladacia plocha (2)
- 1 x skrutka (3)
- 1 x skrutková matica (4)
- 1 x návod na používanie

Technické údaje

Hmotnosť: cca 4,3 kg

Najvyššie možné úžitkové zaťaženie: 150 kg

EN 131

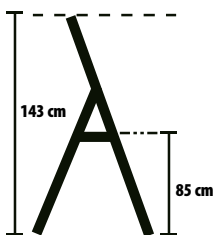

Dátum výroby (mesiac/rok):
09/2023

Používanie podľa určenia

Tento výrobok je skonštruovaný ako pomôcka na výstup do interiéru aj exteriéru na súkromné použitie a možno ho zaťažiť až do max. 150 kg. Výrobok možno použiť ako miesto na státie na krátkodobé činnosti.

Použitý symbol/ bezpečnostné pokyny pre vyvarovanie sa príčiny úrazov



Výstraha, pád z rebríka



Dodržiavajte návod

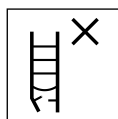

Rebrík po dodaní skontrolujte. Pred každým použitím rebrík vizuálne skontrolujte na poškodenia a bezpečné použitie. Poškodený rebrík nepoužívajte.



Najvyššie možné úžitkové zaťaženie

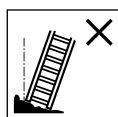

Rebrík nepoužívajte na nerovnom alebo nespevnom povrchu.



Vyvarujte sa nakláňaniu do strán.

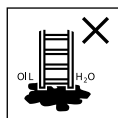

Rebrík neumiestňujte na znečistený podklad.



Maximálny počet používateľov



Nevystupujte ani nezostupujte po rebríku s odvrátenou tvárou.



Pri výstupe alebo zostupe sa rebríka pevne držte. Pri práci na rebríku sa pevne držte alebo vykonajte iné bezpečnostné opatrenia, ak to nie je možné.



Prácam, ktoré spôsobujú bočné zaťaženie rebríka, napr. bočné vrtanie do pevných materiálov, sa vyvarujte.



Pri používaní rebríka nepoužívajte žiaden výstroj, ktorý je ťažký alebo nepraktický.

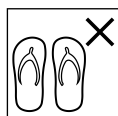

Na rebrík nevystupujte v nevhodnej obuvi.



Nepoužívajte rebrík v prípade telesných obmedzení. Určité zdravotné ťažkosti, užívanie liekov, alkoholu alebo drog môže pri používaní rebríka viesť k ohrozeniu bezpečnosti.



Výstraha, nebezpečenstvo elektrického prúdu. Identifikujte všetky riziká, ktoré predstavujú elektrické prevádzkové prostriedky v pracovnom priestore,

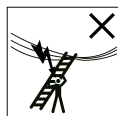

napr. nadzemné vedenia vysokého napätia alebo iné nezakryté elektrické prevádzkové prostriedky, a v prípade ohrozenia elektrického prúdu rebrík nepoužívajte.



Nepoužívajte rebrík ako premostenie.

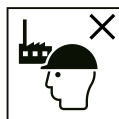

Rebrík nie je na profesionálne použitie



Z dvojitého rebríka bokom neprestupujte na iný povrch.



Pred použitím rebrík úplne otvorte.

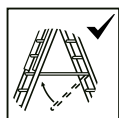

Rebrík používajte len s vloženým rozperným zabezpečením.



Dvojité rebríky sa nesmú používať ako príložné rebríky, pokiaľ nie sú na tento účel určené.



Vodorovné povrchy podobné plošine dvojitého rebríka, ktoré však nie sú na to

určené (napr. pracovný odkladací priestor z plastu), musia byť na povrchu zreteľne označené (ak to vyžaduje konštrukcia).

- Nezostávajú na rebríku príliš dlho bez pravidelných prestávok (únava je riziko).

- Pri preprave rebríka zabráňte jeho poškodeniu, napr. pevným utiahnutím, a zabezpečte, aby bol vhodným spôsobom upevnený/umiestnený.
- Uistite sa, že rebrík je vhodný na dané použitie.
- Nepoužívajte rebrík, ktorý je znečistený, napr. mokrou farbou, špinou, olejom alebo snehom.
- Rebrík nepoužívajte vonku za nepriaznivých poveternostných podmienok, napr. pri silnom vetre.
- V rámci profesionálneho použitia sa musí vykonať posúdenie rizika s prihliadnutím na právne predpisy v krajine použitia.
- Pri umiestňovaní rebríka dbajte na riziko kolízie, napr. s chodcami, vozidlami alebo dverami. Ak je to možné, uzamknite dvere (nie však núdzové východy) a okná v pracovnom priestore.
- Neupravujte konštrukciu rebríka.
- Počas státia nepohybujte rebríkom.
- Pri používaní vo vonkajšom prostredí dávajte pozor na vietor.
- Na nevyhnutné práce pod elektrickým napätím používajte nevodivé rebríky.

- Odkladaciu plochu zaťažiť maximálne 10 kg.
- Odkladaciu plochu nepoužívajte ako plochu sedadla alebo schodíka.

Nebezpečenstvo života!

- Nikdy nenechávajte deti bez dohľadu s obalovým materiálom. Hrozí nebezpečenstvo udusenía.

Nebezpečenstvo poranenia detí!

- Deti sa s výrobkom nesmú hrať. Upozorníte hlavne deti na to, že výrobok nie je hračka.
- Dbajte hlavne na prirodzený hrací pud a radosť detí z experimentovania. Zabráňte situáciám a spôsobom správania, ktoré nie sú určené pre tento výrobok.
- Výrobok nie je zariadením na šplhanie alebo hranie! Zabezpečte, aby sa osoby, hlavne deti, nevyťahovali na výrobok.
- Ak výrobok nepoužívate, uskladnite ho mimo dosahu detí.
- Čistenie a údržbu pri používaní nesmú robiť deti.

Montáž (obr. B)

1. Odstráňte obalový materiál.
2. Pripevnite odkladaciu plochu (2) k rebríku (1) pomocou skrutky (3) a matice (4).

Používanie

Nebezpečenstvo pomliaždenia. Pri rozložení a zložení výrobku si dávajte pozor na svoje prsty.

Rozloženie rebríka (obr. B)

1. Vytiahnite oporné rameno (1e) čo najďalej od výstupného ramena (1d).
2. Zabezpečte rebrík (1) zatlačením plošiny (1a) do tyče oporného ramena.

Zloženie rebríka (obr. C)

1. Rebrík (1) mierne nakloňte v smere výstupného ramena (1d).
2. Vytiahnite plošinu (1a) nahor a zatlačte oporné rameno (1e) smerom k výstupnému ramenu, kým sa obe nedotknú.

Zoznam

kontrolovaných častí

Pri pravidelných kontrolách sa musí zohľadniť nasledovné:

- skontrolujte, či rameno (zvislé časti) nie sú ohnuté, zakrivené,

- pokrútené, pomliaždené, prasknuté, skorodované alebo rozpadnuté;
- skontrolujte, či je rameno okolo upevňovacích bodov iných častí v dobrom stave;
 - skontrolujte, či nechýbajú upevňovacie prvky (ako sú nity, skrutky, kolíky) a či nie sú uvoľnené alebo skorodované;
 - skontrolujte, či nechýbajú priečky/stúpačky a či nie sú uvoľnené, silne opotrebované, skorodované alebo poškodené;
 - skontrolujte, či kĺby medzi prednou a zadnou časťou nie sú poškodené, uvoľnené alebo skorodované;
 - skontrolujte, či západka zostáva vo vodorovnej polohe, či nechýbajú zadné koľajnice a rohové výstuhy a či nie sú ohnuté, uvoľnené, skorodované alebo poškodené;
 - skontrolujte, či nechýbajú pätky rebríka/krytky pätky a či nie sú uvoľnené, silne opotrebované, skorodované alebo poškodené;
 - skontrolujte, či celý rebrík nie je znečistený (napr. špinou, farbou, olejom alebo tukom);

- skontrolujte, či nechýbajú žiadne časti alebo upevnenia plošiny a či plošina nie je poškodená alebo skorodovaná.

Ak niektorá z uvedených kontrol neposkytne uspokojivý výsledok, rebrík by sa NEMAL používať.

Opravy a údržba

- Udržujte výrobok čistý a bez cudzích materiálov, pretože tieto materiály môžu zničiť kĺby a funkciu.
- Kĺbový mechanizmus pravidelne olejujte.
- Opravy a údržbové práce výrobku musí vykonávať odborná osoba a zodpovedajúc s pokynmi výrobcu.
POZNÁMKA: Odborná osoba je niekto, kto má znalosti na vykonávanie opráv alebo údržby, napr. účasťou na školení výrobcu.
- Pri oprave a výmene dielov, ako napr. pätiiek, sa v prípade potreby obráťte na výrobcu alebo predajcu.

Preprava a skladovanie

- Nesprávne zaobchádzanie s týmto výrobkom počas prepravy a skladovania môže viesť k jeho poškodeniu.
- Po použití ako aj pri skladovaní a preprave výrobok zložte.
- Počas prepravy výrobok zabezpečte a upevnite (napr. na strešných nosičoch alebo v aute), aby ste sa vyvarovali jeho poškodeniam.
- Pri nepoužívaní skladujte výrobok vždy suchý a čistý pri izbovej teplote.
- Na výrobku nič neskladujte.
- Výrobok skladujte mimo miest, kde by sa jeho stav mohol rýchlo zhoršiť (napr. vlhkosť, vysoké teploty, vystavenie vplyvom počasia).
- Výrobok skladujte v polohe, ktorá ho pomáha udržať priamo (napr. zavesený na konzole rebríka alebo položený na rovnom, čistom povrchu).
- Výrobok skladujte tak, aby nepredstavoval nebezpečenstvo zakopnutia alebo prekážku.

Čistenie

Čistite len vlhkou čistiacou handričkou a nakoniec utrite dosucha. **DÔLEŽITÉ!** Výrobok nikdy nečistite ostrými čistiacimi prostriedkami.

Pokyny k likvidácii



Výrobok a obalový materiál zlikvidujte podľa aktuálnych miestnych predpisov. Obalový materiál (ako napr. fóliové vrecká) uschovajte mimo dosahu detí. Ďalšie informácie o možnostiach likvidácie zastaraného výrobku dostanete na svojej obecnej alebo mestskej správe. Výrobok a obal zlikvidujte ekologicky.



Recyklačný kód slúži na označenie rôznych materiálov za účelom vrátenia do kolobehu opätovného použitia (recyklácia). Kód pozostáva z recyklačného symbolu pre zobrazenie kolobehu opätovného používania a čísla, ktoré označuje materiál.

Pokyny k záruke a priebehu servisu

Výrobok bol vyrobený veľmi starostlivo a pod stálou kontrolou. Na tento výrobok poskytuje DELTA-SPORT HANDELS-KONTOR GmbH súkromným koncovým užívateľom trojročnú záruku odo dňa kúpy (záručná lehota) po splnení nasledovných podmienok. Záruka platí len na chyby materiálu a spracovania. Záruka sa netýka dielov, ktoré podliehajú bežnému opotrebeniu a preto ich možno považovať za opotrebitelné diely (napr. batérie), ako aj krehkých dielov, napr. vypínače, akumulátory alebo diely, ktoré sú vyrobené zo skla. Nároky z tejto záruky zanikajú, keď sa výrobok používal neodborne alebo nesprávne, mimo určenia na používanie alebo určeného rozsahu používania alebo neboli dodržané pokyny návodu na obsluhu, s výnimkou, že koncový užívateľ preukáže, že ide o chybu materiálu alebo spracovania, ktorá nebola spôsobená niektorou z hore uvedených okolností.

Záruku je možné uplatniť len počas záručnej lehoty po predložení originálu pokladničného dokladu. Originál pokladničného dokladu preto prosím uschovajte. Záručná doba sa kvôli prípadným záručným opravám, zákonnej záruke alebo ako obchodné gesto nepredlžuje. Platí to aj pre vymenené a opravené diely. Pri reklamáciách sa prosím najskôr obráťte na dole uvedenú Service-Hotline alebo sa s nami spojte prostredníctvom e-mailu. Ak sa jedná o záručný prípad, výrobok – podľa našej voľby – bezplatne opravíme, vymeníme alebo vrátime kúpnu cenu. Ďalšie práva zo záruky nevyplývajú. Vaše zákonné práva, hlavne nároky na záručné plnenie voči príslušnému predajcovi, nie sú touto zárukou obmedzené.

IAN: 438476_2304

ⓈK Servis Slovensko

Tel.: 0850 232001

E-Mail: deltasport@lidl.sk

Herzlichen Glückwunsch!
Mit Ihrem Kauf haben Sie sich für einen hochwertigen Artikel entschieden. Machen Sie sich vor der ersten Verwendung mit dem Artikel vertraut.



Lesen Sie hierzu aufmerksam die nachfolgende Gebrauchsanweisung.

Benutzen Sie den Artikel nur wie beschrieben und für die angegebenen Einsatzbereiche. Bewahren Sie diese Gebrauchsanweisung gut auf. Händigen Sie alle Unterlagen bei Weitergabe des Artikels an Dritte ebenfalls mit aus.

Lieferumfang/ Teileübersicht (Abb. A)

- 1 x Leiter (1) inkl.
 - 1 x Plattform (1a)
 - 3 x Leiterstufe (1b)
 - 4 x Leiterfuß (1c)
 - 1 x Steigschenkel (1d)
 - 1 x Stützschenkel (1e)
- 1 x Ablageschale (2)
- 1 x Schraube (3)
- 1 x Schraubenmutter (4)
- 1 x Gebrauchsanweisung

Technische Daten

Gewicht: ca. 4,3 kg
höchstmögliche Nutzlast: 150 kg

EN 131

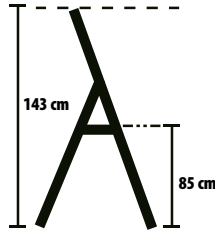

Herstellungsdatum
(Monat/Jahr): 09/2023

Bestimmungsgemäße Verwendung

Dieser Artikel ist als Aufsteigeilfe im Innen- und Außenbereich für den privaten Gebrauch konstruiert und bis max. 150 kg belastbar. Der Artikel kann als Standplatz bei kurzzeitigen Tätigkeiten genutzt werden.

Verwendete Symbole/ Sicherheitshinweise zur Vermeidung von Unfallursachen



Warnung, Sturz von
der Leiter



Anleitung beachten

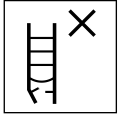

Leiter nach Lieferung überprüfen. Vor jeder Nutzung Sichtprüfung der Leiter auf Beschädigung und sichere Benutzung. Keine beschädigte Leiter benutzen.



höchstmögliche Nutzlast



Die Leiter nicht auf einem unebenen oder losen Untergrund benutzen.



Seitliches Hinauslehnen vermeiden.

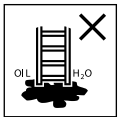

Die Leiter nicht auf verunreinigtem Untergrund aufstellen.



höchstmögliche Anzahl der Benutzer



Die Leiter nicht mit abgewendetem Gesicht auf- oder absteigen.



Beim Aufsteigen und Absteigen an der Leiter gut festhalten. Bei Arbeiten auf der Leiter festhalten oder andere Sicherheitsmaßnahmen ergreifen, wenn dies nicht möglich ist.



Arbeiten, die eine seitliche Belastung bei Leitern bewirken, z. B. seitliches Bohren durch feste Werkstoffe, vermeiden.

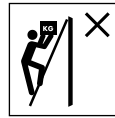

Bei Benutzung einer Leiter keine Ausrüstung tragen, die schwer oder unhandlich ist.

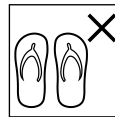

Die Leiter nicht mit ungeeigneten Schuhen besteigen.



Die Leiter im Fall von körperlichen Einschränkungen nicht benutzen. Bestimmte gesundheitliche Gegebenheiten, Medikamenteneinnahme, Alkohol- oder Drogenmissbrauch können bei der Benutzung der Leiter zu einer Gefährdung der Sicherheit führen.



Warnung, elektrische Gefährdung.



Alle durch elektrische Betriebsmittel im Arbeitsbereich gegebenen Risiken feststellen, z. B. Hochspannungs-Freileitungen oder andere freiliegende elektrische Betriebsmittel, und die Leiter nicht verwenden, wenn Risiken durch elektrischen Strom bestehen.



Leiter nicht als Überbrückung benutzen.



Leiter für den nicht beruflichen Gebrauch



Nicht von der Stehleiter auf eine andere Oberfläche seitlich wegsteigen.



Leiter vor Benutzung vollständig öffnen.



Die Leiter nur mit eingelegter Sprezsicherung verwenden.

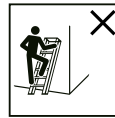

Stehleitern dürfen nicht als Anlegeleitern verwendet werden, es sei denn, sie sind dafür ausgelegt.



Horizontale Oberflächen, die der Plattform einer Stehleiter ähneln, jedoch nicht dafür ausgelegt sind (z. B. Arbeitsablage aus Kunststoff), müssen deutlich auf der Oberfläche markiert sein (falls konstruktionsbedingt erforderlich).

- Nicht zu lange ohne regelmäßige Unterbrechungen auf der Leiter bleiben (Müdigkeit ist ein Risiko).
- Beim Transport der Leiter Schäden verhindern, z. B. durch Festzurren, und sicherstellen, dass sie auf angemessene Weise befestigt/angebracht ist.
- Sicherstellen, dass die Leiter für den jeweiligen Einsatz geeignet ist.
- Eine verunreinigte Leiter, z. B. durch nasse Farbe, Schmutz, Öl oder Schnee, nicht benutzen.

- Die Leiter nicht im Freien bei ungünstigen Wetterbedingungen, z. B. starkem Wind, benutzen.
- Im Rahmen eines beruflichen Gebrauchs muss eine Risikobewertung unter Berücksichtigung der Rechtsvorschriften im Land der Benutzung durchgeführt werden.
- Wenn die Leiter in Stellung gebracht wird, ist auf das Risiko einer Kollision zu achten, z. B. mit Fußgängern, Fahrzeugen oder Türen. Türen (jedoch nicht Notausgänge) und Fenster im Arbeitsbereich verriegeln, falls möglich.
- Die Konstruktion der Leiter nicht verändern.
- Während des Stehens auf der Leiter diese nicht bewegen.
- Bei Verwendung im Freien Wind beachten.
- Für unvermeidbare Arbeiten unter elektrischer Spannung nichtleitende Leitern benutzen.
- Ablageschale mit maximal 10 kg belasten.
- Ablageschale nicht als Sitzfläche oder Tritfläche benutzen.

Lebensgefahr!

- Lassen Sie Kinder niemals unbeaufsichtigt mit dem Verpackungsmaterial. Es besteht Erstickungsgefahr.

Verletzungsgefahr für Kinder!

- Kinder dürfen nicht mit dem Artikel spielen. Weisen Sie Kinder insbesondere darauf hin, dass der Artikel kein Spielzeug ist.
- Beachten Sie den natürlichen Spieltrieb und die Experimentierfreudigkeit von Kindern. Verhindern Sie Situationen und Verhaltensweisen, die nicht für den Artikel vorgesehen sind.
- Der Artikel ist kein Kletter- oder Spielgerät! Stellen Sie sicher, dass sich Personen, insbesondere Kinder, nicht an dem Artikel hochziehen.
- Der Artikel muss bei Nichtgebrauch unzugänglich für Kinder gelagert werden.
- Reinigung und Benutzer-Wartung dürfen nicht von Kindern durchgeführt werden.

Montage (Abb. B)

1. Entfernen Sie das Verpackungsmaterial.
2. Montieren Sie die Ablageschale (2) mit der Schraube (3) und der Schraubenmutter (4) an der Leiter (1).

Verwendung

Quetschgefahr. Achten Sie beim Auf- und Zusammenklappen des Artikels auf Ihre Finger.

Leiter aufklappen (Abb. B)

1. Ziehen Sie den Stützschenkel (1e) so weit wie möglich vom Steigschenkel (1d) weg.
2. Sichern Sie die Leiter (1), indem Sie die Plattform (1a) in die Stange des Stützschenkels drücken.

Leiter zusammenklappen (Abb. C)

1. Kippen Sie die Leiter (1) etwas in Richtung des Steigschenkels (1d).
2. Ziehen Sie die Plattform (1a) nach oben und drücken Sie den Stützschenkel (1e) in Richtung des Steigschenkels, bis sich beide berühren.

Liste der zu überprüfenden Teile

Bei regelmäßigen Überprüfungen muss Folgendes berücksichtigt werden:

- überprüfen, dass Schenkel (aufrechtstehende Teile) nicht verbogen, gekrümmt, verdreht, verbeult, gerissen, korrodiert oder verrottet sind;
- überprüfen, dass Schenkel um die Fixierpunkte für andere Teile in gutem Zustand sind;
- überprüfen, dass Befestigungen (wie z. B. Nieten, Schrauben, Bolzen) nicht fehlen und nicht lose oder korrodiert sind;
- überprüfen, dass Sprossen/Stufen nicht fehlen und nicht lose, stark abgenutzt, korrodiert oder beschädigt sind;
- überprüfen, dass Gelenke zwischen Vorder- und Rückseite nicht beschädigt, lose oder korrodiert sind;
- überprüfen, dass die Verriegelung in horizontaler Stellung bleibt, hintere Schienen und Eckversteifungen nicht fehlen und nicht verbogen, lose, korrodiert oder beschädigt sind;

- überprüfen, dass Leiterfüße/ Fußkappen nicht fehlen und nicht lose, stark abgenutzt, korrodiert oder beschädigt sind;
- überprüfen, dass die gesamte Leiter frei von Verunreinigung ist (z. B. Schmutz, Farbe, Öl oder Fett);
- überprüfen, dass keine Teile oder Befestigungen der Plattform fehlen und dass die Plattform nicht beschädigt oder korrodiert ist.

Ergibt eine der oben stehenden Überprüfungen kein zufriedenstellendes Ergebnis, sollte die Leiter NICHT benutzt werden.

Reparatur und Wartung

- Halten Sie den Artikel sauber und frei von fremden Materialien, da diese Materialien die Gelenke und die Funktion zerstören können.
- Ölen Sie regelmäßig den Gelenkmechanismus.
- Reparaturen und Wartungsarbeiten an dem Artikel müssen von einer sachkundigen Person und den Anleitungen des Herstellers entsprechend durchgeführt werden.

ANMERKUNG: Eine fachkundige Person ist jemand, der über Kenntnisse verfügt, um Reparaturen oder Wartungsarbeiten durchzuführen, z. B. durch Teilnahme an einer Schulung des Herstellers.

- Bei Reparatur und Austausch von Teilen, wie z. B. Füßen, ist falls erforderlich der Hersteller oder Händler zu kontaktieren.

Transport und Lagerung

- Unsachgemäßer Umgang mit dem Artikel bei Transport und Lagerung kann zu Beschädigungen führen.
- Klappen Sie den Artikel nach der Verwendung sowie zur Lagerung und zum Transport zusammen.
- Sichern und befestigen Sie den Artikel während des Transports (z. B. auf Dachträgern oder im Auto), um Beschädigungen zu vermeiden.
- Lagern Sie den Artikel bei Nichtbenutzung immer trocken und sauber bei Raumtemperatur.
- Lagern Sie nichts auf dem Artikel.

- Lagern Sie den Artikel fern von Bereichen, in denen sein Zustand sich schnell verschlechtern könnte (z. B. Feuchtigkeit, hohe Temperaturen, der Witterung ausgesetzt).
- Lagern Sie den Artikel in einer Stellung, welche dazu beiträgt, dass er gerade bleibt (z. B. an einer Leiterhalterung aufgehängt oder auf einer ebenen, sauberen Fläche abgelegt).
- Lagern Sie den Artikel so, dass er keine Stolpergefahr und kein Hindernis darstellen kann.

Reinigung

Nur mit einem feuchten Reinigungstuch reinigen und anschließend trockenwischen. **WICHTIG!** Nie mit scharfen Reinigungsmitteln reinigen.

Hinweise zur Entsorgung



Entsorgen Sie den Artikel und die Verpackungsmaterialien entsprechend den aktuellen örtlichen Vorschriften. Bewahren Sie Verpackungsmaterialien (wie z. B. Folienbeutel) für Kinder unerreichbar auf.

Weitere Informationen zur Entsorgung des ausgedienten Artikels erhalten Sie bei Ihrer Gemeinde- oder Stadtverwaltung. Entsorgen Sie den Artikel und die Verpackung umweltschonend.



Der Recycling-Code dient der Kennzeichnung verschiedener Materialien zur Rückführung in den Wiederverwertungskreislauf (Recycling). Der Code besteht aus einem Recyclingsymbol für den Verwertungskreislauf und einer Nummer, die das Material kennzeichnet.

Hinweise zur Garantie und Serviceabwicklung

Der Artikel wurde mit großer Sorgfalt und unter ständiger Kontrolle produziert. DELTA-SPORT HANDELSKONTOR GmbH räumt privaten Endkunden auf diesen Artikel drei Jahre Garantie ab Kaufdatum (Garantiefrist) nach Maßgabe der folgenden Bestimmungen ein. Die Garantie gilt nur für Material- und Verarbeitungsfehler.

Die Garantie erstreckt sich nicht auf Teile, die der normalen Abnutzung unterliegen und deshalb als Verschleißteile anzusehen sind (z. B. Batterien) sowie nicht auf zerbrechliche Teile, z. B. Schalter, Akkus oder Teile, die aus Glas gefertigt sind.

Ansprüche aus dieser Garantie sind ausgeschlossen, wenn der Artikel unsachgemäß oder missbräuchlich oder nicht im Rahmen der vorgesehenen Bestimmung oder des vorgesehenen Nutzungsumfangs verwendet wurde oder Vorgaben in der Anleitung/Anweisung nicht beachtet wurden, es sei denn, der Endkunde weist nach, dass ein Material- oder Verarbeitungsfehler vorliegt, der nicht auf einem der vorgenannten Umstände beruht. Ansprüche aus der Garantie können nur innerhalb der Garantiefrist unter Vorlage des Originalkassenbelegs geltend gemacht werden. Bitte bewahren Sie deshalb den Originalkassenbeleg auf. Die Garantiefrist wird durch etwaige Reparaturen aufgrund der Garantie, gesetzlicher Gewährleistung oder Kulanz nicht verlängert.

Dies gilt auch für ersetzte und reparierte Teile. Bitte wenden Sie sich bei Beanstandungen zunächst an die untenstehende Service-Hotline oder setzen Sie sich per E-Mail mit uns in Verbindung. Liegt ein Garantiefall vor, wird der Artikel von uns – nach unserer Wahl – für Sie kostenlos repariert, ersetzt oder der Kaufpreis erstattet.

Weitere Rechte aus der Garantie bestehen nicht.

Ihre gesetzlichen Rechte, insbesondere Gewährleistungsansprüche gegenüber dem jeweiligen Verkäufer, werden durch diese Garantie nicht eingeschränkt.

IAN: 438476_2304

ⒹE Kundenservice Deutschland
Tel.: 0800 5435 111
E-Mail: deltasport@lidl.de

ⒶT Service Österreich
Tel.: 0800 447744
E-Mail: deltasport@lidl.at

ⒸH Service Schweiz
Tel.: 0800 56 44 33
E-Mail: deltasport@lidl.ch

DELTA-SPORT HANDELSKONTOR GMBH

Wragekamp 6 • 22397 Hamburg

GERMANY



09/2023

Delta-Sport-Nr.: HL-13500

09.28.2023 / AM 10:32

IAN 438476_2304

4 