

OWIM GmbH & Co. KG

Stiftsbergstraße 1
74167 Neckarsulm
GERMANY

Model No.: HG12095
Version: 12/2024

IAN 465850_2404



/// PARKSIDE®



40 V AKKU-RASENMÄHER PRMA 40-Li D2

DE AT CH

40 V AKKU-RASENMÄHER

Originalbetriebsanleitung

IAN 465850_2404

AT

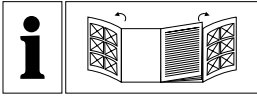

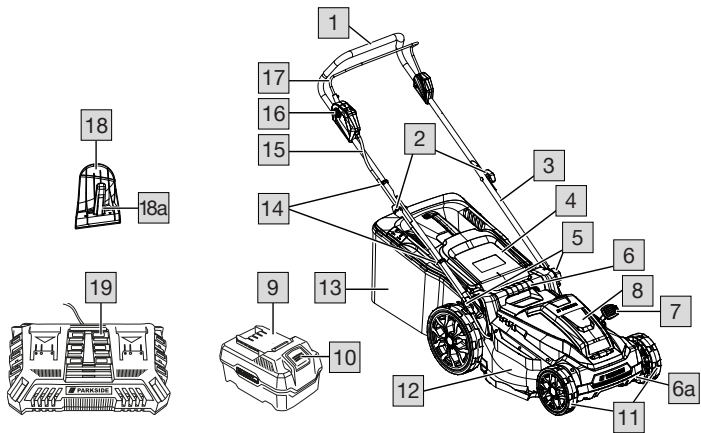
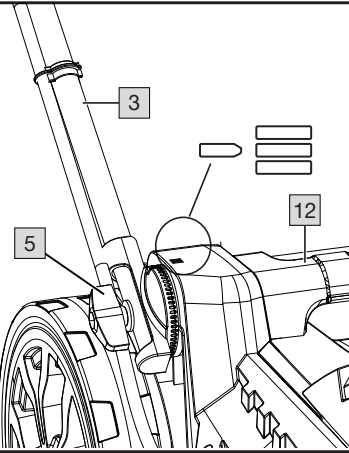
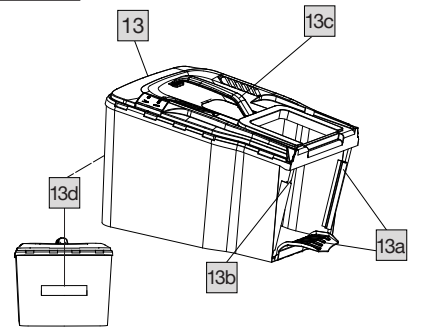
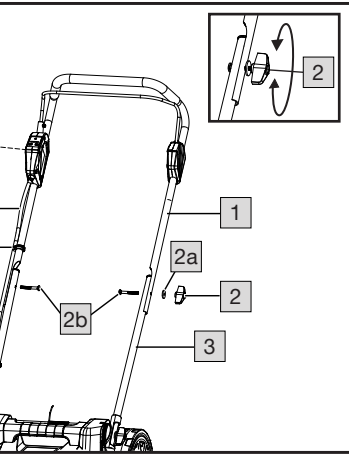
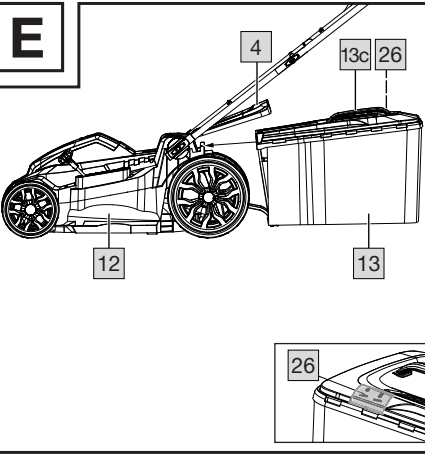
A**B****D****C****E**



AKKU KOMPATIBEL MIT ALLEN GERÄTEN DER SERIE
„PARKSIDE X 20 V TEAM“

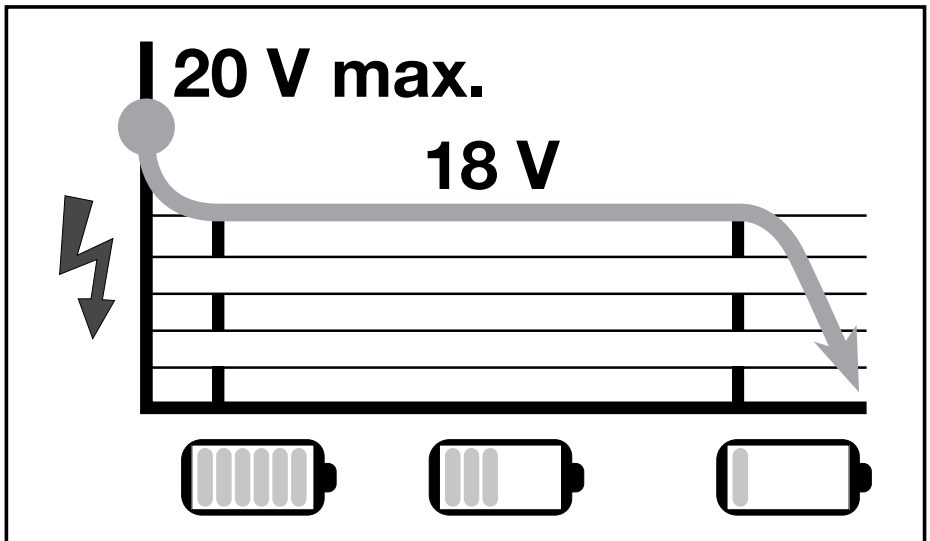

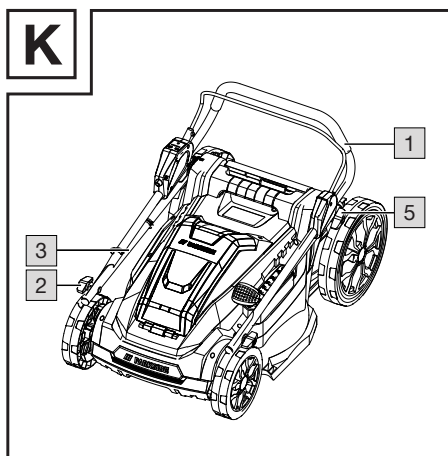
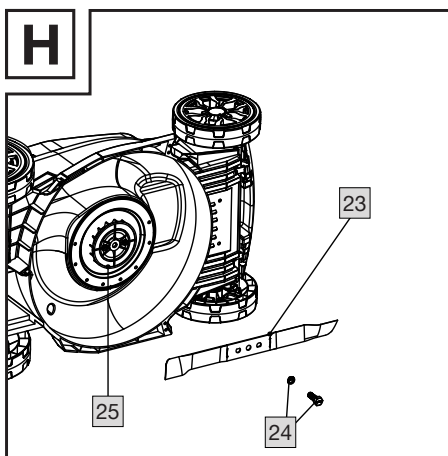
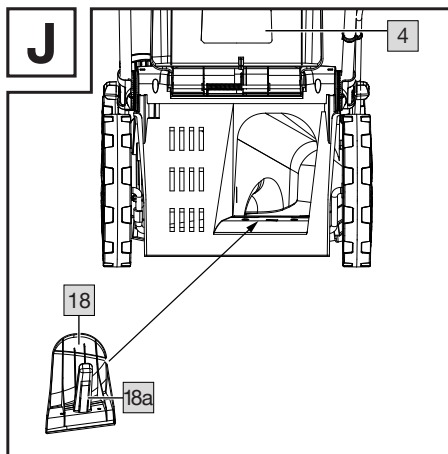
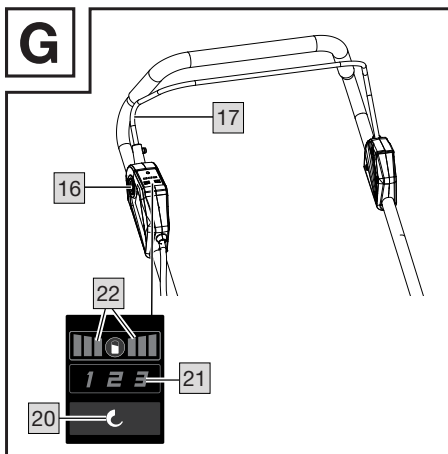
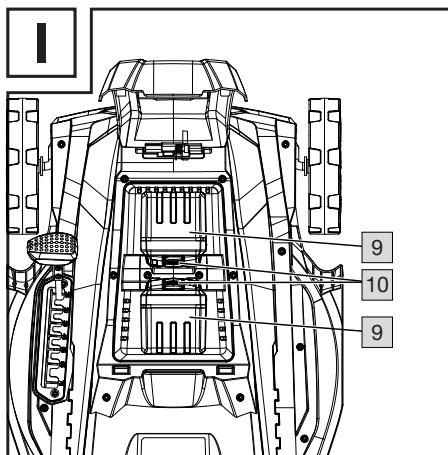
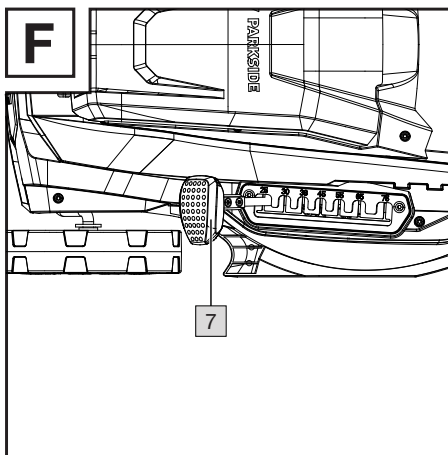





Liste der verwendeten Piktogramme	Seite	6
Einleitung	Seite	7
Bestimmungsgemäße Verwendung	Seite	7
Lieferumfang	Seite	7
Teilebeschreibung	Seite	8
Funktionsbeschreibung	Seite	8
Technische Daten	Seite	8
Allgemeine Sicherheitshinweise	Seite	10
Allgemeine Sicherheitshinweise für Elektrowerkzeuge	Seite	10
Montage	Seite	15
Unteren Holm montieren (Abb. B)	Seite	15
Oberen Holm montieren (Abb. C)	Seite	15
Grasfangkorb montieren (Abb. D)	Seite	16
Mulchkit (Abb. J)	Seite	16
Bedienung	Seite	16
Grasfangkorb einhängen/abnehmen (Abb. E)	Seite	16
Grasfangkorb entleeren (Abb. D)	Seite	16
Schnitthöhe einstellen (Abb. F)	Seite	17
Akku einsetzen/herausnehmen (Abb. I)	Seite	17
Ein- und Ausschalten	Seite	17
Auswahl der Drehzahl (Abb. G)	Seite	17
Ladezustand des Akkus prüfen	Seite	18
Arbeiten mit dem Gerät	Seite	18
Unterschied zwischen Rasenmähen und Rasenmulchen	Seite	18
Reinigung/Wartung	Seite	19
Allgemeine Reinigungs- und Wartungsarbeiten	Seite	19
Messer austauschen (Abb. H)	Seite	19
Lagerung (Abb. K)	Seite	19
Ersatzteile/Zubehör	Seite	20
Fehlerbehebung	Seite	20
Entsorgung	Seite	21
Garantie	Seite	22
Abwicklung im Garantiefall	Seite	23
Service	Seite	23
EU-Konformitätserklärung	Seite	24

Liste der verwendeten Piktogramme

	<p>GEFAHR! – Weist auf eine Gefahr mit hohem Risiko hin, die bei Nichtvermeidung zum Tod oder zu schweren Verletzungen führt (z. B. Erstickungsgefahr)</p>	 	<p>Dieses Symbol bedeutet, dass bei Verwendung des Produkts die Bedienungsanleitung beachtet werden muss.</p>
	<p>WARNUNG! – Weist auf eine Gefahr mit mäßigem Risiko hin, die bei Nichtvermeidung zum Tod oder zu schweren Verletzungen führen kann (z. B. Stromschlaggefahr)</p>		<p>Gleichstrom/-spannung</p>
			<p>Tragen Sie Gehörschutz!</p>
	<p>ACHTUNG! – Weist auf eine Gefahr mit geringem Risiko hin, die bei Nichtvermeidung zu leichten oder mittelschweren Verletzungen führen kann (z. B. Verbrühungsgefahr)</p>		<p>Schutzhandschuhe tragen!</p>
			<p>Augenschutz tragen!</p>
	<p>HINWEIS! – Warnt vor möglichen Sach-/Produktschäden bei Nichtvermeidung (z. B. Kurzschlussgefahr)</p>		<p>Vorsicht – scharfes Messer! Halten Sie Hände und Füße fern. Verletzungsgefahr!</p>
	<p>Verletzungsgefahr durch weggeschleuderte Teile.</p>		<p>Vorsicht! Das Messer des Rasenmähers läuft nach dem Ausschalten noch eine Zeit lang weiter.</p>
	<p>Halten Sie Umstehende vom Gerät fern.</p>		<p>WARNUNG – Nehmen Sie vor Wartungsarbeiten den Akku heraus.</p>
	<p>Geräuschpegel L_{WA} in dB</p>		<p>Setzen Sie das Gerät nicht dem Regen aus.</p>
	<p>Schnittbreite</p>		<p>Füllstandsanzeige geöffnet: Grasfangkorb leer.</p>
	<p>Ladezustandsanzeige und Schalttaster auf dem Bügelgriff.</p>		<p>Füllstandsanzeige geschlossen: Grasfangkorb voll.</p>

	Position unterer Holm		Das CE-Zeichen bestätigt die Konformität mit den für das Produkt geltenden EU-Richtlinien.
	Rastierungen für den unteren Holm		Sicherheitshinweise Gebrauchsanweisung

40 V AKKU-RASENMÄHER

● **Einleitung**

Wir beglückwünschen Sie zum Kauf Ihres neuen Produkts. Sie haben sich damit für ein hochwertiges Produkt entschieden. Die Bedienungsanleitung ist Teil dieses Produkts. Sie enthält wichtige Hinweise für Sicherheit, Gebrauch und Entsorgung. Machen Sie sich vor der Benutzung des Produkts mit allen Bedien- und Sicherheitshinweisen vertraut. Benutzen Sie das Produkt nur wie beschrieben und für die angegebenen Einsatzbereiche. Händigen Sie alle Unterlagen bei Weitergabe des Produkts an Dritte mit aus.

● **Bestimmungsgemäße Verwendung**

- Das Gerät ist nur für das Mähen von Rasen- und Grasflächen im häuslichen Bereich bestimmt.
- Das Gerät ist für den Einsatz im Heimwerkerbereich bestimmt. Es wurde nicht für den gewerblichen Dauereinsatz konzipiert. Bei gewerblicher Nutzung erlischt der Garantieanspruch.
- Jede andere Verwendung, die in dieser Betriebsanleitung nicht ausdrücklich zugelassen wird, kann zu Schäden am Gerät führen und eine ernsthafte Gefahr für den Benutzer darstellen. Das Gerät ist zum Gebrauch durch Erwachsene bestimmt. Kinder sowie Personen, die mit dieser Betriebsanleitung

nicht vertraut sind, dürfen das Gerät nicht benutzen. Die Benutzung des Geräts bei Regen oder in feuchter Umgebung ist verboten.

- Der Hersteller haftet nicht für Schäden, die durch bestimmungswidrigen Gebrauch oder falsche Bedienung verursacht wurden.
- Das Produkt ist Teil der (Parkside) X 20 V TEAM Serie und kann mit Akkus der (Parkside) X 20 V TEAM Serie betrieben werden. Die Akkus dürfen nur mit Ladegeräten der (Parkside) X 20 V TEAM Serie geladen werden.

● **Lieferumfang**

Nehmen Sie das Gerät vorsichtig aus der Packung und prüfen Sie, ob die nachfolgenden Teile vollständig sind:

- 1x Akku-Rasenmäher und unterer und oberer Holm
- 1x Grasfangkorb
- 1x Handgriff für Grasfangkorb
- 2x Kabelhalter
- 2x Flügelmutter mit Beilagscheiben und Schrauben zur Befestigung des oberen Holms
- 2x Flügelschraube mit Beilagscheiben zur Befestigung des unteren Holms (bereits mit dem unterer Holm montiert)
- 1x Mulchkit
- 1x Übersetzung der Originalbetriebsanleitung

HINWEIS

- ▶ Akku und Ladegerät sind nicht im Lieferumfang enthalten. Entsorgen Sie das Verpackungsmaterial ordnungsgemäß.

● Teilebeschreibung

(Abb. A)

- 1 Oberer Holm
- 2 Flügelmutter zur Befestigung des oberen Holms
- 3 Unterer Holm
- 4 Prallschutz
- 5 Flügelmutter zur Befestigung des unteren Holms
- 6 Tragegriff
- 6a Tragegriff am Gehäuse
- 7 Hebel zur Schnitthöhenverstellung
- 8 Abdeckung
- 9 Akkus (nicht im Lieferumfang enthalten)
- 10 Entriegelungstaste am Akku
- 11 Räder
- 12 Gerätegehäuse
- 13 Grasfangkorb
- 14 Kabelhalter
- 15 Gerätekabel
- 16 Entriegelungsknopf
- 17 Ein-/Ausschaltbügel
- 18 Mulchkit
- 18a Bügel am Mulchkit
- 19 Ladegerät (nicht im Lieferumfang enthalten)

(Abb. C)

- 2a Unterlegscheiben
- 2b Schrauben

(Abb. D)

- 13a Kunststoffflaschen
- 13b Grasfangkorb-Gestänge
- 13c Griff
- 13d Zusatzgriff

(Abb. G)

- 20 Taste zur Auswahl der Drehzahl
- 21 LED-Display
- 22 Akkuladestandsanzeige

(Abb. H)

- 23 Messer
- 24 Messerschraube und Unterlegscheibe
- 25 Motorspindel

(Abb. E)

- 26 Füllstandsanzeige

● Funktionsbeschreibung

- Der Akku-Rasenmäher besitzt ein parallel zur Schnittebene sich drehendes Schneidwerkzeug. Er ist mit einem leistungsstarken Elektromotor, einem robusten Kunststoffgehäuse, einem Sicherheitsschalter, einem Prallschutz und einem Grasfangkorb ausgestattet. Zusätzlich ist das Gerät siebenfach höhenverstellbar und hat leichtgängige Räder.
- Die Funktion der Bedienteile entnehmen Sie bitte den nachfolgenden Beschreibungen.

● Technische Daten

40 V Akku-Rasenmäher:	PRMA 40-Li D2
Motorspannung U:	40V $\overline{---}$; (2x 20V)
Motorstrom I:	16 A
Leerlaufdrehzahl n_0 :	2900-3300 min ⁻¹
Schnittbreite:	400 mm
Schnitthöhe:	25/30/38/45/55/ 65/75 mm
Schutzklasse:	III
Schutzart:	IPX1
Gewicht	
(mit Akkus, 4 Ah):	14 kg
(ohne Akku und Ladegerät):	12,6 kg
Volumen Grasfangkorb:	50 l

Schalldruckpegel (L_{pA}):	77,8 dB; $K_{pA} = 3$ dB
Schalleistungspegel (L_{WA})	
gemessen:	90,1 dB; $K_{WA} = 1,98$ dB
garantiert:	92 dB
Vibration (a_h) am Bügelgriff	
rechts:	2,05 m/s ² ; $K = 1,5$ m/s ²
links:	1,69 m/s ² ; $K = 1,5$ m/s ²
Temperatur	max. 50 °C
Ladevorgang:	4 - 40 °C
Betrieb:	4 - 50 °C
Lagerung:	0 - 45 °C
Batterie-Typ:	Lithium-Ionen

Lärm- und Vibrationswerte wurden gemäß Normen und Standards ermittelt, die in der Konformitätserklärung aufgeführt sind.

Der angegebene Schwingungsemissionswert ist nach einem genormten Prüfverfahren gemessen worden und kann zum Vergleich eines Elektrowerkzeugs mit einem anderen verwendet werden.

Der angegebene Schwingungsemissionswert kann auch zu einer einleitenden Einschätzung der Aussetzung verwendet werden.

WARNUNG:

- ▶ Der Schwingungsemissionswert kann sich während der tatsächlichen Benutzung des Elektrowerkzeugs von dem Angabewert unterscheiden, abhängig von der Art und Weise, in der das Elektrowerkzeug verwendet wird. Versuchen Sie die Belastung durch Vibrationen so gering wie möglich zu halten. Beispielhafte Maßnahmen zur Verringerung der Vibrationsbelastung sind das Tragen von Handschuhen beim Gebrauch des Werkzeugs und die Begrenzung der Arbeitszeit. Dabei sind alle Anteile des Betriebszyklus zu berücksichtigen (beispielsweise Zeiten, in denen das Elektrowerkzeug abgeschaltet ist, und solche, in denen es zwar eingeschaltet ist, aber ohne Belastung läuft).

Ladedauer

WARNUNG! Gefahr von Verletzungen und Sachschäden bei unsachgemäßer Handhabung des Akkupacks!

- ▶ Beachten Sie die Sicherheitshinweise und Hinweise zum Laden sowie zur ordnungsgemäßen Verwendung, wie sie in der Bedienungsanleitung Ihres Akkus und Ladegeräts der **X 20 V TEAM** Serie aufgeführt sind.
- ▶ Eine detaillierte Beschreibung zum Ladevorgang und weitere Informationen finden Sie in der separaten Bedienungsanleitung.

- Das Produkt ist Teil der **X 20 V TEAM** Serie und kann mit Akkus der **X 20 V TEAM** Serie betrieben werden. Akkupacks der **X 20 V TEAM** Serie dürfen nur mit Ladegeräten der **X 20 V TEAM** Serie geladen werden.
- Die Ladezeit wird u. a. durch Faktoren wie Temperatur der Umgebung und des Akkus, sowie die anliegende Netzspannung beeinflusst und kann daher von den angegebenen Werten abweichen.
- Wir empfehlen Ihnen, dieses Gerät ausschließlich mit folgenden Akkus zu betreiben:
 - **PAP 20 B1**
 - **PAP 20 B3**
- Wir empfehlen Ihnen, diese Akkus mit folgenden Ladegeräten zu laden:
 - **PLG 20 A3**
 - **PLG 20 A4**
 - **PLG 20 C1**
 - **PLG 20 C3**
 - **PDSLГ 20 A1**

Ladezeit Ladegerät	2 Ah Akkupack PAP 20 B1	4 Ah Akkupack PAP 20 B3
Max. 2,4 A Ladegerät PLG 20 A4/C1	60 Min.	120 Min.
Max. 4,5 A Ladegerät PLG 20 A3/C3	35 Min.	60 Min.
Max. 4,5 A Ladegerät PDSLГ 20 A1	35 Min.	60 Min.



Allgemeine Sicherheitshinweise

- **Allgemeine Sicherheitshinweise für Elektrowerkzeuge**

WARNUNG!

Lesen Sie alle Sicherheitshinweise, Anweisungen, Gebildungen und technischen Daten, mit denen dieses Elektrowerkzeug versehen ist. Versäumnisse bei der Einhaltung der nachfolgenden Anweisungen können elektrischen Schlag, Brand und/oder schwere Verletzungen verursachen.



Bewahren Sie alle Sicherheitshinweise und Anweisungen für die Zukunft auf.

Der in den Sicherheitshinweisen verwendete Begriff „Elektrowerkzeug“ bezieht sich auf netzbetriebene Elektrowerkzeuge (mit Netzleitung) oder auf akkubetriebene Elektrowerkzeuge (ohne Netzleitung).

Arbeitsplatzsicherheit

- a) **Halten Sie Ihren Arbeitsbereich sauber und gut beleuchtet.** Unordnung oder unbeleuchtete Arbeitsbereiche können zu Unfällen führen.

- b) **Arbeiten Sie mit dem Elektrowerkzeug nicht in explosionsgefährdeter Umgebung, in der sich brennbare Flüssigkeiten, Gase oder Stäube befinden.**
Elektrowerkzeuge erzeugen Funken, die den Staub oder die Dämpfe entzünden können.
- c) **Halten Sie Kinder und andere Personen während der Benutzung des Elektrowerkzeugs fern.** Bei Ablenkung können Sie die Kontrolle über das Elektrowerkzeug verlieren.
- e) **Wenn Sie mit einem Elektrowerkzeug im Freien arbeiten, verwenden Sie nur Verlängerungsleitungen, die auch für den Außenbereich geeignet sind.** Die Anwendung einer für den Außenbereich geeigneten Verlängerungsleitung verringert das Risiko eines elektrischen Schlages.
- f) **Wenn der Betrieb des Elektrowerkzeugs in feuchter Umgebung nicht vermeidbar ist, verwenden Sie einen Fehlerstromschutzschalter.**

Elektrische Sicherheit

- a) **Der Anschlussstecker des Elektrowerkzeugs muss in die Steckdose passen. Der Stecker darf in keiner Weise verändert werden. Verwenden Sie keine Adapterstecker gemeinsam mit schutzgeerdeten Elektrowerkzeugen.** Unveränderte Stecker und passende Steckdosen verringern das Risiko eines elektrischen Schlages.
- b) **Vermeiden Sie Körperkontakt mit geerdeten Oberflächen wie von Rohren, Heizungen, Herden und Kühlschränken.** Es besteht ein erhöhtes Risiko durch elektrischen Schlag, wenn Ihr Körper geerdet ist.
- c) **Halten Sie Elektrowerkzeuge von Regen oder Nässe fern.** Das Eindringen von Wasser in ein Elektrowerkzeug erhöht das Risiko eines elektrischen Schlages.
- d) **Zweckentfremden Sie die Anschlussleitung nicht, um das Elektrowerkzeug zu tragen, aufzuhängen oder um den Stecker aus der Steckdose zu ziehen.** Halten Sie die Anschlussleitung fern von Hitze, Öl, scharfen Kanten oder sich bewegenden Teilen. Beschädigte oder verwickelte Anschlussleitungen erhöhen das Risiko eines elektrischen Schlages.

Der Einsatz eines Fehlerstromschutzschalters vermindert das Risiko eines elektrischen Schlages.

Sicherheit von Personen

- a) **Seien Sie aufmerksam, achten Sie darauf, was Sie tun, und gehen Sie mit Vernunft an die Arbeit mit einem Elektrowerkzeug.** Benutzen Sie kein Elektrowerkzeug, wenn Sie müde sind oder unter dem Einfluss von Drogen, Alkohol oder Medikamenten stehen. Ein Moment der Unachtsamkeit beim Gebrauch des Elektrowerkzeugs kann zu ernsthaften Verletzungen führen.
- b) **Tragen Sie persönliche Schutzausrüstung und immer eine Schutzbrille.** Das Tragen persönlicher Schutzausrüstung, wie Staubmaske, rutschfeste Sicherheitsschuhe, Schutzhelm oder Gehörschutz, je nach Art und Einsatz des Elektrowerkzeugs, verringert das Risiko von Verletzungen.
- c) **Vermeiden Sie eine unbeabsichtigte Inbetriebnahme. Vergewissern Sie sich, dass das Elektrowerkzeug ausgeschaltet ist, bevor Sie es an die Stromversorgung und/oder den Akku anschließen, es aufnehmen oder tragen.** Wenn Sie beim Tragen des Elektrowerkzeugs den

- Finger am Schalter haben oder das Elektrowerkzeug eingeschaltet an die Stromversorgung anschließen, kann dies zu Unfällen führen.
- d) **Entfernen Sie Einstellwerkzeuge oder Schraubenschlüssel, bevor Sie das Elektrowerkzeug einschalten.** Ein Werkzeug oder Schlüssel, der sich in einem drehenden Teil des Elektrowerkzeugs befindet, kann zu Verletzungen führen.
- e) **Vermeiden Sie eine abnormale Körperhaltung. Sorgen Sie für einen sicheren Stand und halten Sie jederzeit das Gleichgewicht.** Dadurch können Sie das Elektrowerkzeug in unerwarteten Situationen besser kontrollieren.
- f) **Tragen Sie geeignete Kleidung. Tragen Sie keine weite Kleidung oder Schmuck. Halten Sie Haare und Kleidung fern von sich bewegenden Teilen.** Lockere Kleidung, Schmuck oder lange Haare können von sich bewegenden Teilen erfasst werden.
- g) **Wenn Staubabsaug- und -auffangeinrichtungen montiert werden können, sind diese anzuschließen und richtig zu verwenden.** Verwendung einer Staubabsaugung kann Gefährdungen durch Staub verringern.
- h) **Wiegen Sie sich nicht in falscher Sicherheit und setzen Sie sich nicht über die Sicherheitsregeln für Elektrowerkzeuge hinweg, auch wenn Sie nach vielfachem Gebrauch mit dem Elektrowerkzeug vertraut sind.** Achtloses Handeln kann binnen Sekundenbruchteilen zu schweren Verletzungen führen.
- Verwendung und Behandlung des Elektrowerkzeugs**
- a) **Überlasten Sie das Elektrowerkzeug nicht. Verwenden Sie für Ihre Arbeit das dafür bestimmte Elektrowerkzeug.** Mit dem passenden Elektrowerkzeug arbeiten Sie besser und sicherer im angegebenen Leistungsbereich.
- b) **Benutzen Sie kein Elektrowerkzeug, dessen Schalter defekt ist.** Ein Elektrowerkzeug, das sich nicht mehr ein- oder ausschalten lässt, ist gefährlich und muss repariert werden.
- c) **Ziehen Sie den Stecker aus der Steckdose und/oder entfernen Sie einen abnehmbaren Akku, bevor Sie Geräteeinstellungen vornehmen, Einsatzwerkzeugteile wechseln oder das Elektrowerkzeug weglegen.** Diese Vorsichtsmaßnahme verhindert den unbeabsichtigten Start des Elektrowerkzeugs.
- d) **Bewahren Sie unbenutzte Elektrowerkzeuge außerhalb der Reichweite von Kindern auf. Lassen Sie keine Personen das Elektrowerkzeug benutzen, die mit diesem nicht vertraut sind oder diese Anweisungen nicht gelesen haben.** Elektrowerkzeuge sind gefährlich, wenn Sie von unerfahrenen Personen benutzt werden.
- e) **Pflegen Sie Elektrowerkzeuge und Einsatzwerkzeug mit Sorgfalt. Kontrollieren Sie, ob bewegliche Teile einwandfrei funktionieren und nicht klemmen, ob Teile gebrochen oder so beschädigt sind, dass die Funktion des Elektrowerkzeugs beeinträchtigt ist. Lassen Sie beschädigte Teile vor dem Einsatz des Elektrowerkzeuges reparieren.** Viele Unfälle haben ihre Ursache in schlecht gewarteten Elektrowerkzeugen.

- f) **Halten Sie Schneidwerkzeuge scharf und sauber.** Sorgfältig gepflegte Schneidwerkzeuge mit scharfen Schneidkanten verklemmen sich weniger und sind leichter zu führen.
- g) **Verwenden Sie Elektrowerkzeug, Einsatzwerkzeug, Einsatzwerkzeuge usw. entsprechend diesen Anweisungen.** Berücksichtigen Sie dabei die Arbeitsbedingungen und die auszuführende Tätigkeit. Der Gebrauch von Elektrowerkzeugen für andere als die vorgesehenen Anwendungen kann zu gefährlichen Situationen führen.
- h) **Halten Sie Griffe und Griffflächen trocken, sauber und frei von Öl und Fett.** Rutschige Griffe und Griffflächen erlauben keine sichere Bedienung und Kontrolle des Elektrowerkzeugs in unvorhergesehenen Situationen.
- d) **Bei falscher Anwendung kann Flüssigkeit aus dem Akku austreten. Vermeiden Sie den Kontakt damit. Bei zufälligem Kontakt mit Wasser abspülen. Wenn die Flüssigkeit in die Augen kommt, nehmen Sie zusätzlich ärztliche Hilfe in Anspruch.** Austretende Akkuflüssigkeit kann zu Hautreizungen oder Verbrennungen führen.
- e) **Benutzen Sie keinen beschädigten oder veränderten Akku.** Beschädigte oder veränderte Akkus können sich unvorhersehbar verhalten und zu Feuer, Explosion oder Verletzungsgefahr führen.
- f) **Setzen Sie einen Akku keinem Feuer oder zu hohen Temperaturen aus.** Feuer oder Temperaturen über 130 °C können eine Explosion hervorrufen.

Verwendung und Behandlung des Akkuwerkzeugs

- a) **Laden Sie die Akkus nur mit Ladegeräten auf, die vom Hersteller empfohlen werden.** Durch ein Ladegerät, das für eine bestimmte Art von Akkus geeignet ist, besteht Brandgefahr, wenn es mit anderen Akkus verwendet wird.
- b) **Verwenden Sie nur die dafür vorgesehenen Akkus in den Elektrowerkzeugen.** Der Gebrauch von anderen Akkus kann zu Verletzungen und Brandgefahr führen.
- c) **Halten Sie den nicht benutzten Akku fern von Büroklammern, Münzen, Schlüsseln, Nägeln, Schrauben oder anderen kleinen Metallgegenständen, die eine Überbrückung der Kontakte verursachen könnten.** Ein Kurzschluss zwischen den Akkukontakten kann Verbrennungen oder Feuer zur Folge haben.

- g) **Befolgen Sie alle Anweisungen zum Laden und laden Sie den Akku oder das Akkuwerkzeug niemals außerhalb des in der Betriebsanleitung angegebenen Temperaturbereichs.** Falsches Laden oder Laden außerhalb des zugelassenen Temperaturbereichs kann den Akku zerstören und die Brandgefahr erhöhen.

Service

- a) **Lassen Sie Ihr Elektrowerkzeug nur von qualifiziertem Fachpersonal und nur mit Original-Ersatzteilen reparieren.** Damit wird sichergestellt, dass die Sicherheit des Elektrowerkzeugs erhalten bleibt.
- b) **Warten Sie niemals beschädigte Akkus.** Sämtliche Wartung von Akkus sollte nur durch den Hersteller oder bevollmächtigte Kundendienststellen erfolgen.

Sicherheitshinweise für Rasenmäher

- a) **Benutzen Sie den Rasenmäher nicht bei schlechtem Wetter, insbesondere nicht bei Gewitter.** Dadurch verringert sich die Gefahr, von einem Blitz getroffen zu werden.
- b) **Achten Sie sorgfältig auf Tiere und Pflanzen im Arbeitsbereich.** Tiere können durch den laufenden Rasenmäher verletzt werden.
- c) **Überprüfen Sie den Arbeitsbereich sorgfältig und entfernen Sie Steine, Stöcke, Drähte, Knochen und andere Fremdkörper.** Weggeschleuderte Teile können Verletzungen hervorrufen.
- d) **Vergewissern Sie sich vor Gebrauch des Rasenmähers immer, dass das Messer und der Rasenmäher nicht abgenutzt oder beschädigt sind.** Abgenutzte oder beschädigte Teile erhöhen die Verletzungsgefahr.
- e) **Überprüfen Sie den Grasfangkorb regelmäßig auf Abnutzung.** Ein abgenutzter oder beschädigter Grasfangkorb erhöht die Verletzungsgefahr.
- f) **Nehmen Sie keine Schutzabdeckungen ab. Schutzabdeckungen müssen funktionsfähig und richtig befestigt sein.** Lockere, beschädigte oder nicht funktionsfähige Schutzabdeckungen können Verletzungen hervorrufen.
- g) **Halten Sie Lüftungseinlässe sauber.** Verstopfte Lufterlässe und Fremdkörper können zu Überhitzung und Brand führen.
- h) **Tragen Sie bei der Benutzung des Rasenmähers stets rutschfestes und schützendes Schuhwerk. Mähen Sie den Rasen mit dem Rasenmäher nicht barfuß oder mit offenen Sandalen.** Dadurch wird die Gefahr von Fußverletzungen durch den Kontakt mit dem sich bewegenden Messer verringert.
- i) **Tragen Sie bei Verwendung des Rasenmähers immer eine lange Hose.** Nackte Haut erhöht die Gefahr von Verletzungen durch weggeschleuderte Teile.
- j) **Benutzen Sie den Mäher nicht auf nassem Gras. Führen Sie den Mäher im Schrittempo, rennen Sie niemals.** Dadurch wird die Rutsch- und Sturzgefahr und damit die Verletzungsgefahr verringert.
- k) **Arbeiten Sie mit dem Rasenmäher nicht an übermäßig steilen Hängen.** Dadurch wird die Gefahr eines Kontrollverlusts, die Rutsch- und Sturzgefahr und damit die Verletzungsgefahr verringert.
- l) **Achten Sie beim Arbeiten an Hängen auf einen sicheren Stand; arbeiten Sie immer quer zum Hang, niemals auf- oder abwärts, und seien Sie besonders vorsichtig, wenn Sie die Fahrtrichtung ändern.** Dadurch wird die Gefahr eines Kontrollverlusts, die Rutsch- und Sturzgefahr und damit die Verletzungsgefahr verringert.
- m) **Seien Sie besonders vorsichtig, wenn Sie rückwärts mähen oder den Mäher zu sich heranziehen. Achten Sie immer auf die Umgebung.** Dadurch verringert sich die Stolpergefahr beim Mähen.
- n) **Berühren Sie keine Messer und andere gefährliche Teile, die sich noch bewegen.** Dadurch wird die Gefahr von Verletzungen durch sich bewegende Teile verringert.
- o) **Schalten Sie den Mäher aus und nehmen Sie den Akku heraus, bevor Sie Verstopfungen entfernen oder den Mäher reinigen.** Ein unerwarteter Betrieb des Rasenmähers kann zu schweren Verletzungen führen.

- p) Schalten Sie das Messer aus, wenn der Rasenmäher zum Transport gekippt werden muss, wenn andere Flächen als Gras überquert werden und wenn der Rasenmäher zum Mähbereich oder davon weg transportiert wird.
- q) Kippen Sie das Gerät nicht, wenn der Motor eingeschaltet ist, es sei denn, dass das Gerät zum Starten gekippt werden muss. In diesem Fall darf das Gerät nicht mehr als unbedingt erforderlich gekippt und nur der vom Bediener abgewandte Teil angehoben werden.
- r) Schalten Sie das Gerät aus und betätigen Sie je nach Gerät die Einschaltsperrung oder nehmen Sie den/die Akkupack(s) heraus. Warten Sie, bis alle sich bewegenden Teile vollständig zum Stillstand gekommen sind.
- falls ein Fremdkörper getroffen wurde; prüfen Sie in diesem Fall das Gerät auf Schäden und reparieren Sie diese, bevor Sie es wieder starten und damit arbeiten;
 - falls das Gerät ungewöhnlich vibriert; prüfen Sie in diesem Fall das Gerät unverzüglich auf Schäden, reparieren oder wechseln Sie beschädigte Teile, suchen Sie nach lockeren Teilen und ziehen Sie diese fest.
- s) Leeren Sie den Grasfangsack vor der Lagerung aus.
- t) Ersetzen Sie abgenutzte oder beschädigte Teile nur im ganzen Set, damit die Symmetrie erhalten bleibt.
- u) Achten Sie beim Einstellen des Geräts darauf, dass Ihre Finger nicht zwischen das sich bewegende Schneidwerkzeug und die festen Teile des Geräts gelangen.
- v) Lassen Sie das Produkt vor der Lagerung vollständig abkühlen.

- w) Reinigen und warten Sie das Gerät vor der Lagerung.

● Montage

- Führen Sie nur Arbeiten aus, die Sie sich selbst zutrauen.
- Wenden Sie sich im Zweifelsfall an eine Fachkraft oder direkt an unseren Kundendienst.

● Unteren Holm montieren (Abb. B)

Der untere Holm ist vormontiert. Falls Sie den unteren Holm entfernen, können Sie den untenstehenden Montageschritten folgen.

1. Setzen Sie den unteren Holm **3** auf das Gerätegehäuse **12**. Es sind drei Positionen möglich.
2. Befestigen Sie den unteren Holm **3**, indem Sie die Flügelschraube **5** mit der Beilagscheibe im Uhrzeigersinn festdrehen.
3. Wiederholen Sie den Vorgang für den gegenüberliegenden unteren Holm **3**.

● Oberen Holm montieren (Abb. C)

1. Befestigen Sie den oberen Holm **1** mit den beiliegenden Schrauben **2b**, den Unterlegscheiben **2a** und den oberen Flügelmutter **2** rechts und links am unteren Holm **3**. Der Entriegelungsknopf **16** muss sich in Mährichtung rechts befinden.
2. Drehen Sie die Flügelmutter **2** im Uhrzeigersinn fest.
3. **Kabelhalter einklipsen:** Verwenden Sie die Kabelhalterung **14**, um zuerst das Gerätekabel **15** einzuhaken, und haken Sie dann den oberen und unteren Holm ein, wie in der Abbildung dargestellt.

HINWEIS

- ▶ Lösen Sie die Flügelmuttern **2** und **5** und klappen Sie den oberen Holm **1** und den unteren Holm **3** zusammen, damit das Gerät weniger Platz beansprucht. Das Gerätekabel darf dabei nicht eingeklemmt werden.

● Grasfangkorb montieren (Abb. D)

1. Klipsen Sie den Handgriff **13c** des Grasfangkorbs **13** in die Oberseite des Grasfangkorbs **13** ein.
2. Stülpen Sie die Kunststoffflaschen **13a** des Grasfangkorbs **13** über das Grasfangkorb-Gestänge **13b**.

● Mulchkit (Abb. S)

Mulchkit anbringen

1. Entfernen Sie den Grasfangkorb, falls eingesetzt.
2. Heben Sie den Prallschutz **4** an.
3. Schieben Sie den Mulchkit **18** ein. Der Bügel **18a** rastet ein.

Mulchkit entnehmen

4. Heben Sie den Prallschutz **4** an.
5. Drücken Sie den Bügel **18a** am Mulchkit ein und entnehmen Sie den Mulchkit **18**.

● Bedienung

⚠ VORSICHT! Verletzungsgefahr!

- ▶ **Einstellungen am Gerät dürfen nur bei abgeschaltetem Motor und stillstehendem Messer vorgenommen werden. Es besteht Verletzungsgefahr.**



Schalten Sie das Gerät aus, nehmen Sie den Akku **9** heraus und warten Sie den Stillstand des Messers ab.

● Grasfangkorb einhängen/ abnehmen (Abb. E)

Grasfangkorb montieren

1. Halten Sie den Grasfangkorb am Handgriff **13c** fest.
2. Heben Sie den Prallschutz **4** an.
3. Hängen Sie den Grasfangkorb **13** in beide Aufnahmen ein.
4. Klappen Sie den Prallschutz **4** auf den Grasfangkorb **13**. Er hält den Grasfangkorb in der richtigen Position.

Grasfangkorb abnehmen

5. Heben Sie den Prallschutz **4** an.
6. Hängen Sie den Grasfangkorb **13** aus.
7. Klappen Sie den Prallschutz **4** an das Gerätegehäuse **12** zurück.

⚠ VORSICHT!

- ▶ **Mit dem Gerät darf nicht ohne Prallschutz oder Grasfangkorb gearbeitet werden. Es besteht Verletzungsgefahr.**

● Grasfangkorb entleeren (Abb. D)

1. Nehmen Sie den Grasfangkorb ab.
2. Halten Sie den Grasfangkorb am Handgriff **13c**.
3. Kippen Sie den Grasfangkorb mit dem Zusatzgriff **13d** zurück.
4. Schütten Sie das geschnittene Gras in ein dafür geeignetes Behältnis.

Füllstandsanzeige

Oberhalb am Grasfangkorb **13** ist eine Füllstandsanzeige **26** angebracht.



Füllstandsanzeige geöffnet: Grasfangkorb leer.



Füllstandsanzeige geschlossen: Grasfangkorb gefüllt.

● Schnitthöhe einstellen (Abb. F)

Das Gerät besitzt 7 Positionen zur Einstellung der Schnitthöhe:

- 25/30/38 mm - geringe Schnitthöhe
- 45/55 mm - mittlere Schnitthöhe
- 65/75 mm - große Schnitthöhe

1. Fassen Sie den Tragegriff (Abb. A **6**) und heben Sie das Gerät an oder drücken Sie das Gerät nach unten.
2. Greifen Sie den Hebel **7** zur Schnitthöhenverstellung und führen Sie ihn an der Rasterung vorbei auf die gewünschte Einstellung der Schnitthöhe.

Die richtige Schnitthöhe beträgt bei einem Zierrasen etwa 25 - 45 mm, bei einem Nutzasen etwa 45 - 65 mm.

HINWEIS

- ▶ Für den ersten Schnitt in der Saison sollte eine große Schnitthöhe gewählt werden.

● Akku einsetzen/ herausnehmen (Abb. I)

1. Zum Herausnehmen des Akkus **9** aus dem Gerät drücken Sie die Entriegelungstaste **10** am Akku und ziehen den Akku heraus.
2. Zum Einsetzen der Akkus **9** schieben Sie die Akkus entlang der Führungsschiene in das Gerät. Sie werden hören, wie sie einrasten.

● Ein- und Ausschalten

HINWEIS

- ▶ Der Akku-Rasenmäher kann nur mit zwei eingesetzten Akkus der (Parkside) X 20 V Team Serie betrieben werden.

1. Stellen Sie das Gerät auf eine ebene Fläche.

2. Heben Sie die Abdeckung (Abb. A **8**) am Gerätegehäuse an und schieben Sie die geladenen Akkus **9** entlang der Führungsschiene in das Gerät. Sie werden hören, wie sie einrasten.
3. Achten Sie vor dem Einschalten darauf, dass das Gerät keine Gegenstände berührt.
4. Zum Einschalten betätigen Sie den Entriegelungsknopf (Abb. G **16**) und halten diesen nach unten, während Sie den Starthebel (Abb. G **17**) ziehen. Lassen Sie den Entriegelungsknopf los.
5. Zum Ausschalten des Geräts lassen Sie den Starthebel **17** los.

HINWEIS

- ▶ A aufgrund des intelligenten Energiemanagements läuft der Motor verzögert an.

⚠ VORSICHT!

- ▶ **Nach dem Ausschalten des Geräts dreht sich das Messer noch für einige Sekunden. Berühren Sie das laufende Messer nicht. Es besteht Verletzungsgefahr.**

● Auswahl der Drehzahl (Abb. G)

Der Akku-Rasenmäher läuft beim Start automatisch im zuletzt verwendeten Modus an. Durch Drücken des Schalttasters **20** können Sie zwischen Stufe 1, 2 und 3 wechseln. Durch das Leuchten der LED-Anzeige **21** sehen Sie, auf welcher Stufe sich der Akku-Rasenmäher befindet.

Stufe	Drehzahl
1	2900 min ⁻¹
2	3100 min ⁻¹
3	3300 min ⁻¹

● Ladezustand des Akkus prüfen

Die Ladezustandsanzeige [22] signalisiert den Ladezustand der Akkus [9] während des Betriebs oder wenn Sie den Schalttaster [20] drücken.

Der Ladezustand der Akkus wird durch Aufleuchten der entsprechenden LED-Leuchten angezeigt.

3 LEDs leuchten (rot, orange und grün):
Akku geladen

2 LEDs leuchten (rot und orange):
Akku teilweise geladen

1 LED leuchtet (rot):
Akku muss geladen werden

● Arbeiten mit dem Gerät

HINWEIS

- ▶ Beachten Sie den Lärmschutz und sonstige örtliche Vorschriften.

Regelmäßiges Mähen regt die Graspflanze zu einer verstärkten Blattbildung an, lässt aber gleichzeitig Unkrautpflanzen absterben. Daher wird der Rasen nach jedem Mähvorgang dichter und es entsteht ein gleichmäßig belastbarer Rasen. Der erste Schnitt erfolgt ab etwa April bei einer Aufwuchshöhe von 70 - 80 mm. In der Hauptvegetationszeit wird der Rasen mindestens einmal pro Woche gemäht.

- Führen Sie das Gerät im Schritttempo in möglichst geraden Bahnen. Für ein lückenloses Mähen sollten sich die Bahnen immer um wenige Zentimeter überlappen.
- Stellen Sie die Schnitthöhe so ein, dass das Gerät nicht überlastet wird. Andernfalls kann der Motor beschädigt werden.

- Arbeiten Sie an Hängen immer quer zum Hang. Seien Sie besonders vorsichtig beim Rückwärtsgehen und Ziehen des Geräts.
- Reinigen Sie das Gerät nach jedem Einsatz wie im Abschnitt „Reinigung / Wartung“ beschrieben.

⚠ VORSICHT!

- ▶ **Nach dem Ausschalten des Geräts dreht sich das Messer noch für einige Sekunden. Berühren Sie das laufende Messer nicht. Es besteht Verletzungsgefahr.**

● Unterschied zwischen Rasenmähen und Rasenmulchen

Bei der Verwendung des Mulchkits [18] wird der Grasschnitt nicht in einem Fangkorb aufgefangen, sondern zerkleinert und auf dem Rasen verteilt. Die Nährstoffe, die im Rasenschnitt enthalten sind, werden somit durch Bodenorganismen abgebaut und bilden einen Nährstoffkreislauf. Gemulchter Rasen muss daher wesentlich seltener gedüngt werden.

Grundsätzlich muss der Rasen relativ oft gemäht werden, sodass nur in geringen Mengen Mulch auf dem Rasen verbleibt. Am besten ist es daher, den Rasen mindestens einmal in der Woche zu mulchen und den Mäher so einzustellen, dass nur ca. 40 % der Gesamthöhe des Rasens als Mulch anfallen. Falls der Mulch sichtbar auf der Rasenfläche liegen bleibt (zum Beispiel beim ersten Rasenschnitt des Jahres oder bei starkem Wachstum), sollte mit dem Grasfangkorb [13] gearbeitet werden.

● Reinigung/Wartung

VORSICHT!

- ▶ **Lassen Sie Arbeiten, die nicht in dieser Betriebsanleitung beschrieben sind, von einer von uns ermächtigten Kundendienststelle durchführen. Verwenden Sie nur Originalteile.**



Tragen Sie beim Umgang mit dem Messer Handschuhe.



Schalten Sie das Gerät aus, nehmen Sie den Akku **9** heraus und warten Sie den Stillstand des Messers ab.

● Allgemeine Reinigungs- und Wartungsarbeiten

VORSICHT!

- ▶ **Spritzen Sie das Gerät niemals mit Wasser ab. Es besteht die Gefahr eines elektrischen Schlags.**

- Halten Sie das Gerät stets sauber. Verwenden Sie zum Reinigen eine Bürste oder ein Tuch, aber keine Reinigungs- oder Lösungsmittel.
- Entfernen Sie nach dem Mähen anhaftende Pflanzenreste mit einem Holz- oder Plastikstück von den Rädern, den Lüftungsöffnungen, der Auswurföffnung und dem Messerbereich. Verwenden Sie keine harten oder spitzen Gegenstände, diese könnten das Gerät beschädigen.
- Kontrollieren Sie das Gerät vor jedem Gebrauch auf offensichtliche Mängel wie lose, abgenutzte oder beschädigte Teile. Prüfen Sie den festen Sitz aller Muttern, Bolzen und Schrauben.

- Überprüfen Sie Abdeckungen und Schutzeinrichtungen auf Beschädigungen und korrekten Sitz. Tauschen Sie diese gegebenenfalls aus.

● Messer austauschen (Abb. H)

Ist das Messer stumpf, so kann es von einer Fachwerkstätte nachgeschliffen werden. Ist das Messer beschädigt oder zeigt eine Unwucht, so muss es ausgewechselt werden.

1. Drehen Sie das Gerät um.
2. Benutzen Sie feste Handschuhe und halten Sie das Messer **23** fest. Drehen Sie die Messerschraube und die Unterlegscheibe **24** gegen den Uhrzeigersinn mit Hilfe eines Schraubenschlüssels (SW14) von der Motorspindel **25**.
3. Bauen Sie das neue Messer **23** in umgekehrter Reihenfolge wieder ein. Achten Sie darauf, dass das Messer **23** richtig positioniert und die Messerschraube **24** fest angezogen ist.

● Lagerung (Abb. K)

Lösen Sie die Flügelmuttern **2** und **5** und klappen Sie den oberen Holm **1** und den unteren Holm **3** zusammen, damit das Gerät weniger Platz beansprucht. Das Geräteklebband darf dabei nicht eingeklemmt werden.

- Tragen Sie das Gerät am Tragegriff **6** oder am Tragegriff am Gehäuse **6a**.
- Bewahren Sie das Gerät trocken und außer Reichweite von Kindern auf.
- Lassen Sie den Motor abkühlen, bevor Sie das Gerät in geschlossenen Räumen abstellen.
- Nehmen Sie die Akkus vor einer längeren Lagerung (z. B. Überwinterung) aus dem Gerät.

- Die Lagertemperatur für den Akku und das Gerät beträgt zwischen 0 °C und 45 °C. Vermeiden Sie während der Lagerung extreme Kälte oder Hitze, damit der Akku nicht an Leistung verliert.

Wir haften nicht für durch unsere Geräte hervorgerufene Schäden, sofern diese durch unsachgemäße Reparatur, den Einsatz von Nicht-Originalteilen oder durch nicht bestimmungsgemäßen Gebrauch verursacht werden.

● Ersatzteile/Zubehör

- Kunden erhalten kompatible Ersatzteile und Zubehör unter www.optimex-shop.com.
- Halten Sie für Ihre Bestellung die Bestellnummer bereit.
- Sie können online bestellen.
- Wenden Sie sich für weitere Auskünfte an die Lidl Kundendienst-Hotline (siehe „Kundendienst“).

Teil	Bestellnummer
23 Messer	4658509049999

● Fehlerbehebung

Problem	Mögliche Ursache	Lösung
Gerät startet nicht	Es wurde nur ein Akku eingelegt.	Zum Starten der Maschine müssen zwei Akkus eingelegt werden.
	Akku 9 entladen	Ladezustand überprüfen, Akku aufladen (siehe separate Gebrauchsanleitung für Akku und Ladegerät)
	Akku 9 nicht eingesetzt	Akku einsetzen (siehe separate Gebrauchsanleitung für Akku und Ladegerät)
	Entriegelungsknopf 16 oder Starthebel 17 defekt	Reparatur durch Kundendienst
	Defekter Motor	
	Gras zu lang	Stellen Sie eine größere Schnitthöhe ein.
Motor setzt aus	Blockierung durch Fremdkörper	Fremdkörper entfernen
Arbeitsergebnis nicht zufriedenstellend oder Motor arbeitet schwer.	Schnitthöhe zu niedrig	Größere Schnitthöhe einstellen
	Messer 23 stumpf	Messer schleifen lassen oder austauschen
	Messerbereich verstopft	Gerät reinigen
	Messer 23 falsch montiert	Messer korrekt einbauen
Messer rotiert nicht	Messer 23 durch Gras blockiert	Gras entfernen
	Messerschraube 24 locker	Messerschraube festziehen

Problem	Mögliche Ursache	Lösung
Abnorme Geräusche, Klappern oder Vibrationen	Messerschraube 24 locker	Messerschraube festziehen
	Messer 23 beschädigt	Messer austauschen

● **Entsorgung**

Die Verpackung besteht aus umweltfreundlichen Materialien, die Sie über die örtlichen Recyclingstellen entsorgen können.



Beachten Sie die Kennzeichnung der Verpackungsmaterialien bei der Abfalltrennung, diese sind gekennzeichnet mit Abkürzungen (a) und Nummern (b) mit folgender Bedeutung: 1–7: Kunststoffe/20–22: Papier und Pappe/80–98: Verbundstoffe.



Möglichkeiten zur Entsorgung des ausgedienten Produkts erfahren Sie bei Ihrer Gemeinde oder Stadtverwaltung.



Gerät entsorgen

Das Symbol der durchgestrichenen Mülltonne bedeutet, dass dieses Gerät am Ende der Nutzungszeit nicht über den Hausmüll entsorgt werden darf. Das Gerät ist bei eingerichteten Sammelstellen, Wertstoffhöfen oder Entsorgungsbetrieben abzugeben. Zudem sind Vertreter von Elektro- und Elektronikgeräten sowie Vertreter von Lebensmitteln zur Rücknahme verpflichtet. LIDL bietet Ihnen Rückgabemöglichkeiten direkt in den Filialen und Märkten an. Rückgabe und Entsorgung sind für Sie kostenfrei. Beim Kauf eines Neugerätes haben Sie das Recht, ein entsprechendes

Altgerät unentgeltlich zurückzugeben. Zusätzlich haben Sie die Möglichkeit, unabhängig vom Kauf eines Neugerätes, unentgeltlich (bis zu drei) Altgeräte abzugeben, die in keiner Abmessung größer als 25 cm sind. Bitte löschen Sie vor der Rückgabe alle personenbezogenen Daten. Bitte entnehmen Sie vor der Rückgabe Batterien oder Akkumulatoren, die nicht vom Altgerät umschlossen sind, sowie Lampen, die zerstörungsfrei entnommen werden können und führen diese einer separaten Sammlung zu.

Defekte oder verbrauchte Batterien/ Akkus müssen recycelt werden. Geben Sie Batterien /Akkus und/oder das Produkt über die angebotenen Sammeleinrichtungen zurück.



Umweltschäden durch falsche Entsorgung der Batterien / Akkus!

Entnehmen Sie die Batterien / den Akku-Pack aus dem Produkt vor der Entsorgung.

Das Symbol der durchgestrichenen Mülltonne auf Batterien oder Akkus bedeutet, dass Sie Batterien und Akkus nicht im Hausmüll entsorgen dürfen. Diese können giftige Schwermetalle enthalten und unterliegen der Sondermüllbehandlung. Die chemischen Symbole der Schwermetalle sind wie folgt: Cd = Cadmium, Hg = Quecksilber, Pb = Blei.

Sie sind gesetzlich verpflichtet, alte Batterien und Akkus nach Gebrauch zurückzugeben. Geben Sie deshalb verbrauchte Batterien und Akkus kostenfrei im Handelsgeschäft z. B. in Ihrer LIDL Filiale oder bei einer kommunalen Sammelstelle ab. Batterien und Akkus können Stoffe enthalten, die schädlich für die menschliche Gesundheit und Umwelt sind. Nur bei einer getrennten Sammlung und Verwertung von alten Batterien und Akkus können die negativen Auswirkungen vermieden werden. Seien Sie besonders vorsichtig beim Umgang mit lithiumhaltigen Batterien und Akkus, da bei unsachgemäßer Verwendung eine erhöhte Brandgefahr besteht. Kleben Sie dazu die Pole ab, um einen äußeren Kurzschluss zu vermeiden. Nutzen Sie Batterien mit langer Lebensdauer oder Akkus, um die Entstehung von Abfällen aus Alt-Batterien zu verringern. Beachten Sie die Anweisungen zum Lagern, und vermeiden Sie das vollständige Ent- und Aufladen des Akkus, um die Lebensdauer zu verlängern. Darüber hinaus sollten Sie Batterien oder Elektro- und Elektronikgeräte mit Batterien oder Akkus nicht im öffentlichen Raum zurücklassen, um eine Vermüllung zu vermeiden. Prüfen Sie Möglichkeiten, Batterien einer Wiederverwendung zuzuführen, anstatt diese zu entsorgen, beispielsweise durch Instandsetzung der Batterie.

● Garantie

Das Produkt wurde nach strengen Qualitätsrichtlinien hergestellt und vor der Auslieferung sorgfältig geprüft. Im Falle von Material- oder Herstellungsfehlern haben Sie gegenüber dem Verkäufer des Produkts gesetzliche Rechte. Ihre gesetzlichen Rechte werden in keiner Weise durch unsere unten aufgeführte Garantie eingeschränkt.

Die Garantie für dieses Produkt beträgt 3 Jahre ab Kaufdatum. Die Garantiezeit beginnt mit dem Kaufdatum. Bewahren Sie den Originalkaufbeleg an einem sicheren Ort auf, da dieses Dokument als Nachweis des Kaufs erforderlich ist.

Alle Schäden oder Mängel, die bereits zum Zeitpunkt des Kaufs vorhanden sind, müssen unverzüglich nach dem Auspacken des Produkts gemeldet werden.

Sollte das Produkt innerhalb von 3 Jahren ab Kaufdatum einen Material- oder Herstellungsfehler aufweisen, werden wir es – nach unserer Wahl – kostenlos für Sie reparieren oder ersetzen. Die Garantiezeit verlängert sich durch einen stattgegebenen Gewährleistungsanspruch nicht. Dies gilt auch für ersetzte und reparierte Teile.

Diese Garantie erlischt, wenn das Produkt beschädigt oder unsachgemäß verwendet oder gewartet wurde.

Die Garantie deckt Material- und Herstellungsfehler ab. Diese Garantie erstreckt sich weder auf Produktteile, die normalem Verschleiß unterliegen, und somit als Verschleißteile gelten (z. B. Batterien, Akkus, Schläuche, Farbpatronen), noch auf Schäden an zerbrechlichen Teilen, z. B. Schalter oder Teile aus Glas.

● Abwicklung im Garantiefall

Um eine schnelle Bearbeitung Ihres Anliegens zu gewährleisten, folgen Sie bitte den folgenden Hinweisen:

Bitte halten Sie für alle Anfragen den Kassenbon und die Artikelnummer (z. B. IAN 465850_2404 als Nachweis für den Kauf bereit.

Die Artikelnummer entnehmen Sie bitte dem Typenschild am Produkt, einer Gravur am Produkt, dem Titelblatt Ihrer Anleitung (unten links) oder dem Aufkleber auf der Rück- oder Unterseite des Produktes.

Sollten Funktionsfehler oder sonstige Mängel auftreten kontaktieren Sie zunächst die nachfolgend benannte Serviceabteilung telefonisch oder per EMail.

Ein als defekt erfasstes Produkt können Sie dann unter Beifügung des Kaufbelegs (Kassenbon) und der Angabe, worin der Mangel besteht und wann er aufgetreten ist, für Sie portofrei an die Ihnen mitgeteilte Service Anschrift übersenden.

Auf parkside-diy.com können Sie diese und viele weitere Handbücher einsehen und herunterladen. Mit diesem QR-Code gelangen Sie direkt auf parkside-diy.com. Wählen Sie Ihr Land aus, und suchen Sie über die Suchmaske nach den Bedienungsanleitungen. Mittels Eingabe der Artikelnummer (IAN) 465850_2404 gelangen Sie zur Bedienungsanleitung für Ihren Artikel.



● Service

DE Service Deutschland

Tel.: 0800 5435 111

E-Mail:owim@lidl.de

AT Service Österreich

Tel.: 0800 292726

E-Mail:owim@lidl.at

CH Service Schweiz

Tel.: 0800562153

E-Mail:owim@lidl.ch

● EU-Konformitätserklärung

EU-KONFORMITÄTserklärung (Nr. 465850_2404)

IAN: 465850_2404
Produkt-Identifikation: "PARKSIDE" Akku-Rasenmäher
Modellnummer: HG12095

Der oben beschriebene Gegenstand der Erklärung erfüllt die einschlägigen Harmonisierungsvorschriften der Union:

Richtlinie 2006/42/EG
Richtlinie 2000/14/EG
Richtlinie 2014/30/EU
Richtlinie 2011/65/EU mit allen dazugehörigen Änderungen

Angabe der einschlägigen harmonisierten Normen oder der anderen technischen Spezifikationen, für die die Konformität erklärt wird:

Nr. / Teile
Richtlinie 2006/42/EG
EN 62841-1:2015/A11:2022
EN IEC 62841-4-3:2021/A11:2021
Richtlinie 2014/30/EU
EN IEC 55014-1:2021
EN IEC 55014-2:2021

Der Gegenstand der oben beschriebenen Erklärung steht im Einklang mit der Richtlinie 2011/65/EU des Europäischen Parlaments und des Rates vom 8. Juni 2011 zur Beschränkung der Verwendung bestimmter gefährlicher Stoffe in Elektro- und Elektronikgeräten:

Nr. / Teile
EN IEC 63000:2018

Konformitätsbewertungsverfahren / ggf. Name und Anschrift der benannten Stelle: Annex VI, TÜV SÜD Industrie Service GmbH (NB 0036), Westendstraße 199, 80686 München, Germany
Gemessener Schalleistungspegel an einem für diesen Typ repräsentativen Gerät: 90.1 dB(A)
Garantierter Schalleistungspegel für dieses Gerät: 92 dB(A)

Person, die die technische Dokumentation aufbewahrt: OWIM GmbH & Co.KG

Unterzeichnet für und im Namen von:

OWIM GmbH & Co. KG, Stiftsbergstraße 1, 74167 Neckarsulm, Deutschland

Diese Konformitätserklärung wird unter der alleinigen Verantwortung des Herstellers ausgestellt.

Original-Konformitätserklärung

Neckarsulm
Ort

16.09.2024
Datum

ppa. Stefan Haense
Prokurist

ppa. Jens Buchheim
Prokurist

DE

