



Gartenkultivator / Garden Tiller / Motobineuse électrique PGK 1500 A1

(DE) (AT) (CH)

Gartenkultivator

Originalbetriebsanleitung

(FR) (BE)

Motobineuse électrique

Traduction des instructions d'origine

(ES)

Cultivador para jardín

Traducción del manual de instrucciones original

(CZ)

Zahradní kultivátor

Překlad originálního provozního návodu

(HU)

Rotációs kapa

Az eredeti használati utasítás fordítása

(DK)

Havefræser

Oversættelse af den originale driftsvejledning

(GB) (MT)

Garden Tiller

Translation of the original instructions

(NL) (BE)

Tuincultivator

Vertaling van de originele gebruiksaanwijzing

(IT) (MT)

Elettrozappa

Traduzione delle istruzioni d'uso originali

(SK)

Záhradný kultivátor

Překlad originálneho návodu na obsluhu

(PL)

Kultywator ogrodowy, glebogryzarka

Tłumaczenie oryginalnej instrukcji obsługi

IAN 436512_2304

(DE) (FR) (BE)
(CZ) (PL) (SK)

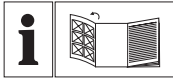

DE AT CH

Klappen Sie vor dem Lesen die Seite mit den Abbildungen aus und machen Sie sich anschließend mit allen Funktionen des Gerätes vertraut.

GB MT

Before reading, unfold the page containing the illustrations and familiarise yourself with all functions of the device.

FR BE

Avant de lire le mode d'emploi, ouvrez la page contenant les illustrations et familiarisez-vous ensuite avec toutes les fonctions de l'appareil.

NL BE

Vouw vóór het lezen de pagina met de afbeeldingen open en maak u vertrouwd met alle functies van het apparaat.

ES

Antes de empezar a leer abra la página que contiene las imágenes y, en seguida, familiarícese con todas las funciones del dispositivo.

IT MT

Prima di leggere aprire la pagina con le immagini e prendere confidenza con le diverse funzioni dell'apparecchio.

CZ

Před čtením si otevřete stranu s obrázky a potom se seznámte se všemi funkcemi přístroje.

SK

Pred čítaním si odklopte stranu s obrázkami a potom sa oboznámte so všetkými funkciami prístroja.

HU

Olvasás előtt kattintson az ábrát tartalmazó oldalra és végezze el ismerte meg a készülék mindegyik funkcióját.

PL

Przed przeczytaniem proszę rozłożyć stronę z ilustracjami, a następnie proszę zapoznać się z wszystkimi funkcjami urządzenia.

DK

Før du læser, vend siden med billeder frem og bliv bekendt med alle apparatets funktioner.

DE / AT / CH	Originalbetriebsanleitung	Seite	4
GB / MT	Translation of the original instructions	Page	20
FR / BE	Traduction des instructions d'origine	Page	34
NL / BE	Vertaling van de originele gebruiksaanwijzing	Pagina	52
ES	Traducción del manual de instrucciones original	Página	67
IT/MT	Traduzione delle istruzioni d'uso originali	Pagina	82
CZ	Překlad originálního provozního návodu	Strana	97
SK	Preklad originálneho návodu na obsluhu	Strana	111
HU	Az originál használati utasítás fordítása	Oldal	125
PL	Tłumaczenie oryginalnej instrukcji obsługi	Strona	140
DK	Oversættelse af den originale driftsvejledning	Side	155

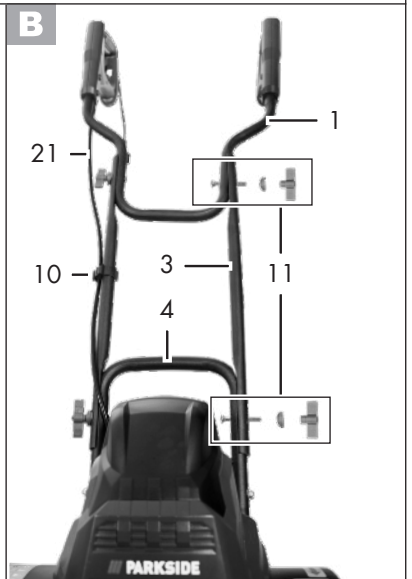
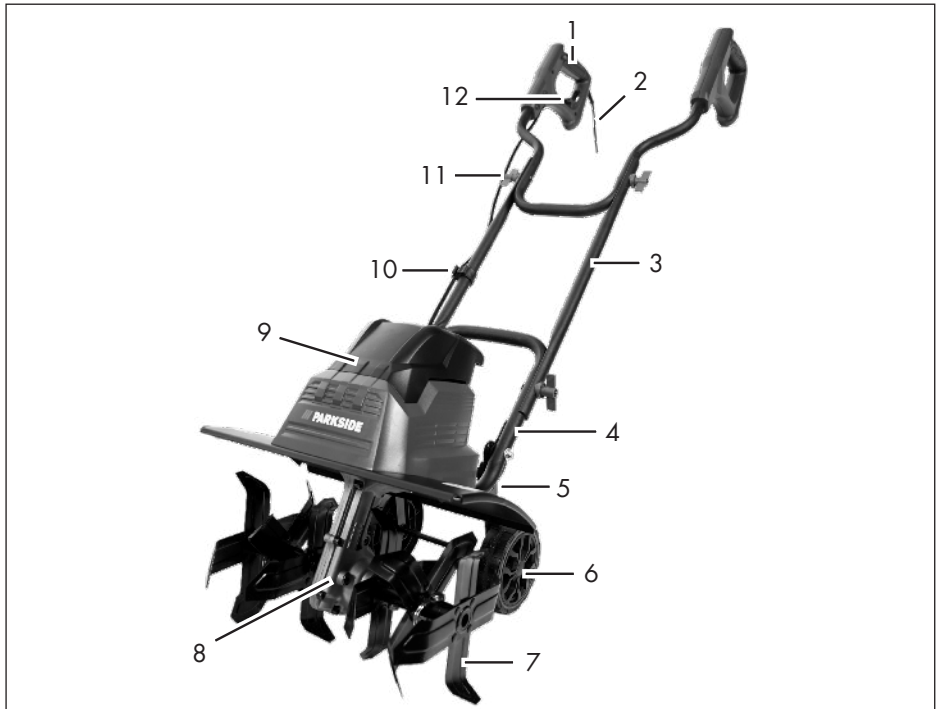

Inhalt

Einleitung	4
Bestimmungsgemäße	
Verwendung	4
Allgemeine Beschreibung	5
Lieferumfang.....	5
Übersicht	5
Funktionsbeschreibung	5
Technische Daten	5
Sicherheitshinweise	6
Symbole in der Betriebsanleitung	6
Bildzeichen auf dem Gerät.....	6
Allgemeine Sicherheitshinweise	7
Restrisiken	12
Montageanleitung	12
Räder montieren/demontieren	12
Griffholme montieren	12
Bedienung	13
Vor der Inbetriebnahme	13
Ein- und Ausschalten.....	13
Arbeitshinweise	13
Reinigung/Wartung	14
Allgemeine Reinigungs- und	
Wartungsarbeiten	14
Hackmesser austauschen.....	15
Transport	15
Lagerung	15
Entsorgung/Umweltschutz	16
Garantie	16
Reparatur-Service	18
Service-Center	18
Importeur	18
Ersatzteile/Zubehör	18
Fehlersuche	19
Original-EG-	
Konformitätserklärung	169
Explosionszeichnung	181

Einleitung

Herzlichen Glückwunsch zum Kauf Ihres neuen Gerätes. Sie haben sich damit für ein hochwertiges Gerät entschieden. Dieses Gerät wurde während der Produktion auf Qualität geprüft und einer Endkontrolle unterzogen. Die Funktionsfähigkeit Ihres Gerätes ist somit sichergestellt.



Die Betriebsanleitung ist Bestandteil dieses Gerätes. Sie enthält wichtige Hinweise für Sicherheit, Gebrauch und Entsorgung. Machen Sie sich vor der Benutzung des Gerätes mit allen Bedien- und Sicherheitshinweisen vertraut. Benutzen Sie das Gerät nur wie beschrieben und für die angegebenen Einsatzbereiche. Bewahren Sie die Betriebsanleitung gut auf und händigen Sie alle Unterlagen bei Weitergabe des Gerätes an Dritte mit aus.

Bestimmungsgemäße Verwendung

Das Gerät ist für das Hacken und Zerkleinern grobscholligen Bodens und für die Einarbeitung von Dünger, Torf und Kompost im häuslichen Bereich bestimmt. Jede andere Verwendung, die in dieser Betriebsanleitung nicht ausdrücklich zugelassen wird, kann zu Schäden am Gerät führen und eine ernsthafte Gefahr für den Benutzer darstellen. Der Benutzer ist für Unfälle oder Schäden an anderen Menschen oder deren Eigentum verantwortlich. Das Gerät ist zum Gebrauch durch Erwachsene bestimmt. Kinder sowie Personen, die mit dieser Betriebsanleitung nicht vertraut sind, dürfen das Gerät nicht benutzen. Die Benutzung des Gerätes bei Regen oder feuchter Umgebung ist verboten. Dieses Gerät ist nicht zur gewerblichen

Nutzung geeignet. Bei gewerblichem Einsatz erlischt die Garantie.
Der Hersteller haftet nicht für Schäden, die durch bestimmungswidrigen Gebrauch oder falsche Bedienung verursacht wurden.

Allgemeine Beschreibung



Die Abbildung der wichtigsten Funktionsteile finden Sie auf der vorderen und hinteren Ausklappseite.

Lieferumfang

Nehmen Sie das Gerät vorsichtig aus der Packung und prüfen Sie, ob die nachfolgenden Teile vollständig sind:

- Gerät
- Griffholm
- 2x Mittelholm
- 2x Rad mit Radkappe
- 2x Sicherungsring
- 2x Unterlegscheibe
- 4x Schraube
- 4x Flügelmutter
- 4x Unterlegscheibe
- 1x Kabelklemme
- Betriebsanleitung

Übersicht

- 1 Griffholm
- 2 Netzanschlussleitung
- 3 Mittelholm
- 4 Unterer Holm
- 5 Fahrgestell
- 6 Rad
- 7 Hackmesser
- 8 Getriebe
- 9 Motorgehäuse
- 10 Kabelklemme
- 11 Schraube, Flügelmutter, Unterlegscheibe

- D** 12 Zugentlastung
- D** 13 Entriegelungsknopf
- D** 14 Starthebel
- E** 15 Bolzen mit Sicherungsbügel
- E** 16 Antriebswelle
- E** 17 Mutter (selbstsichernd), Sechskantschraube

- C** 18 Verriegelung Fahrgestell
- C** 19 Transportposition
- C** 20 Arbeitsposition
- C** 20.1 Arbeitsposition (ohne Tiefenbegrenzung)
- C** 20.2 Arbeitsposition (mit Tiefenbegrenzung)

- B** 21 Gerätekabel

- A** 22 Unterlegscheibe
- A** 23 Sicherungsring
- A** 24 Radkappe

Funktionsbeschreibung

Der handgeführte Gartenkultivator ist mit einem wartungsfreien Elektromotor und einem Getriebe mit Ölbadschmierung ausgestattet.

Als Schneideeinrichtung besitzt das Gerät 6 rotierende, gehärtete Hackmesser, die selbsttätig in den Boden eindringen.

Die Griffholme sind zur besseren Lagerung klappbar.

Die Funktion der Bedienteile entnehmen Sie bitte den nachfolgenden Beschreibungen.

Technische Daten

GartenkultivatorPGK 1500 A1
Aufnahmeleistung des Motors (P) .. 1500 W
Nenneingangsspannung (U)..... 230 V~; 50 Hz
Leerlaufdrehzahl (n₀).....380 min⁻¹

Schutzklasse □ II
 Schutzart.....IPX4
 Arbeitsbreite max. 40 cm
 Arbeitstiefe.....max. 20 cm
 Anzahl der Hackmesser 6
 Gewicht (m) 10,5 kg
 Schalldruckpegel
 (L_{pA})..... 80,9 dB, K_{pA} = 3 dB
 Schalleistungspegel (L_{WA})
 gemessen..... 91,2 dB, K_{WA} = 1,99 dB
 garantiert..... 93 dB
 Vibration am Handgriff
 (a_{hw}) <2,5 m/s², K = 1,5 m/s²

Lärm- und Vibrationswerte wurden entsprechend den in der Konformitätserklärung genannten Normen und Bestimmungen ermittelt.

Der angegebene Schwingungsemissionswert ist nach einem genormten Prüfverfahren gemessen worden und kann zum Vergleich eines Elektrowerkzeugs mit einem anderen verwendet werden.

Der angegebene Schwingungsemissionswert kann auch zu einer einleitenden Einschätzung der Aussetzung verwendet werden.

! Warnung: Der Schwingungsemissionswert kann sich während der tatsächlichen Benutzung des Elektrowerkzeugs von dem Angabewert unterscheiden, abhängig von der Art und Weise, in der das Elektrowerkzeug verwendet wird.

Es besteht die Notwendigkeit, Sicherheitsmaßnahmen zum Schutz des Bedieners festzulegen, die auf einer Abschätzung der Aussetzung während der tatsächlichen Benutzungsbedingungen beruhen (hierbei sind alle Anteile des Betriebszyklus zu berücksichtigen, beispielsweise Zeiten, in de-

nen das Elektrowerkzeug abgeschaltet ist und solche, in denen es zwar eingeschaltet ist, aber ohne Belastung läuft).

Sicherheitshinweise

Dieser Abschnitt behandelt die grundlegenden Sicherheitsvorschriften bei der Arbeit mit dem Gartenkultivator.

Symbole in der Betriebsanleitung



Gefahrenzeichen mit Angaben zur Verhütung von Personen- oder Sachschäden



Es besteht Verbrennungsgefahr!



Gebotszeichen mit Angaben zur Verhütung von Schäden



Netzstecker ziehen



Tragen Sie bei Reinigungs- und Wartungsarbeiten Schutzhandschuhe, um Schnittverletzungen zu vermeiden



Hinweiszeichen mit Informationen zum besseren Umgang mit dem Gerät

Bildzeichen auf dem Gerät



Achtung! Betriebsanleitung lesen.



Achtung! Vor Regen und Nässe schützen



Tragen Sie Schutzhandschuhe



Tragen Sie Sicherheitsschuhe



Tragen Sie eine Schutzbrille.



Verletzungsgefahr durch weggeschleuderte Teile! Umstehende Personen aus dem Gefahrenbereich fernhalten



Achtung! Vor Reinigungs- und Wartungsarbeiten Gerät ausschalten und Netzstecker ziehen



Gefahr durch beschädigte Netzanschlussleitung! Netzanschlussleitung von den Hackmessern fernhalten



Verletzungsgefahr durch rotierende Teile! Nach dem Ausschalten laufen Hackmesser nach. Stillstand abwarten.



Laufrichtung



Angabe des Schalleistungspegels L_{WA} in dB



Schutzklasse II (Doppelisolierung)



Elektrogeräte gehören nicht in den Hausmüll

Allgemeine Sicherheitshinweise



Warnung! Dieses Gerät kann bei unsachgemäßem Gebrauch ernsthafte Verletzungen verursachen. Bevor Sie mit dem Gerät arbeiten, lesen Sie sorgfältig die Betriebsanleitung und machen Sie sich mit allen Bedienteilen gut vertraut.



Wenn die Anschlussleitung dieses Gerätes beschädigt wird, muss sie durch eine besondere Anschlussleitung ersetzt werden, die vom Hersteller oder seinem Kundendienst erhältlich ist.



Lesen Sie zudem folgende Sicherheitshinweise, um Personen- und Sachschäden zu vermeiden:

Vorbereitung:

- Dieses Gerät ist nicht dafür bestimmt, durch Personen mit eingeschränkten physischen, sensorischen oder geistigen Fähigkeiten oder Mangel an Erfahrung und/oder Mangel an Wissen benutzt zu werden; es sei denn, sie werden durch eine für ihre Sicherheit zuständige Person

beaufsichtigt oder erhalten von ihr Anweisungen, wie das Gerät zu benutzen ist.

- Kinder müssen beaufsichtigt werden, um sicherzustellen, dass sie nicht mit dem Gerät spielen.
- Das Gerät darf nur von ausreichend geschulten Personen betrieben werden.
- Erlauben Sie niemals Kindern und anderen Personen, die die Betriebsanleitung nicht kennen, das Gerät zu benutzen. Örtliche Bestimmungen können das Mindestalter der Bedienungsperson festlegen.
- Setzen Sie das Gerät niemals ein, während Personen, insbesondere Kinder und Haustiere, in der Nähe sind.
- Denken Sie daran, dass der Benutzer für Unfälle mit anderen Personen oder deren Eigentum verantwortlich ist.
- Machen Sie sich mit Ihrer Umgebung vertraut und achten Sie auf mögliche Gefahren, die beim Arbeiten unter Umständen überhört werden können.
- Überprüfen Sie vollständig das Gelände, auf dem das Gerät eingesetzt wird, und entfernen Sie Steine, Stöcke, Drähte oder andere Fremdkörper, die erfasst und weggeschleudert werden können.
- Tragen Sie geeignete Arbeitskleidung wie festes Schuhwerk mit rutschfester Sohle und eine robuste, lange Hose. Benutzen Sie das Gerät nicht, wenn Sie barfuß gehen oder offene Sandalen tragen.
- Tragen Sie persönliche Schutzausrüstung und immer eine Schutzbrille. Das Tragen persönlicher Schutzausrüstung, wie rutschfeste Sicherheitsschuhe, Schutzhelm oder Gehörschutz, verringert das Risiko von Verletzungen.
- Schalten Sie zur Vermeidung von Schnittverletzungen das Gerät nicht ein, wenn es sich nicht in Arbeitsposition befindet.
- Führen Sie vor jeder Benutzung eine Sichtprüfung des Gerätes durch. Benutzen Sie das Gerät nicht, wenn Sicherheitseinrichtungen (z. B. Einschaltperre oder Sicherheitsabdeckung), Teile der Schneideinrichtung oder Bolzen fehlen, abgenutzt oder beschädigt sind. Prüfen Sie insbesondere die Netzanschlussleitung und den Starthebel auf Beschädigung.
- Zur Vermeidung einer Unwucht dürfen beschädigte Werkzeuge und Bolzen nur satzweise ausgetauscht werden.
- Benutzen Sie nur Ersatz- und Zubehörteile, die vom Hersteller geliefert und empfohlen werden. Der Einsatz von Fremdteilen führt zum sofortigen Verlust des Garantieanspruches.

Arbeiten mit dem Gerät:



Halten Sie Füße und Hände beim Arbeiten, insbesondere bei der Inbetriebnahme, von den Hackmessern fern. Es besteht Verletzungsgefahr!

- Beachten Sie den Lärmschutz und örtliche Vorschriften.
- Das Gerät darf nicht zum Zerkleinern von Steinen oder zum Umgraben von Rasenflächen verwendet werden. Es besteht die Gefahr, das Gerät zu beschädigen.
- Benutzen Sie das Gerät nicht bei Regen, bei schlechter Witterung, in feuchter Umgebung (wie z. B. an Gartenteichen oder Schwimmbecken). Arbeiten Sie nur bei Tageslicht oder guter Beleuchtung.
- Gehen Sie mit Vernunft an die Arbeit. Arbeiten Sie mit dem Gerät nicht, wenn Sie müde oder unkonzentriert sind oder nach der Einnahme von Alkohol oder Tabletten. Legen Sie immer rechtzeitig eine Arbeitspause ein.
- Achten Sie beim Arbeiten auf einen sicheren Stand, insbesondere an Hängen. Arbeiten Sie immer quer zum Hang, niemals auf- oder abwärts. Seien Sie besonders vorsichtig, wenn Sie die Fahrtrichtung am Hang ändern. Arbeiten Sie nicht an übermäßig steilen Hängen.
- Besteht im abschüssigen Gelände die Gefahr des Abrutschens, so ist das Gerät von einer Begleitperson mit einer Stange oder einem Seil zu halten. Die Begleitperson muss sich oberhalb des Gerätes in ausreichendem Abstand von den Arbeitswerkzeugen befinden.
- Halten Sie das Gerät während der Arbeit immer mit beiden Händen gut fest.
- Führen Sie das Gerät nur im Schritttempo.
- Achten Sie darauf, dass die Griffe trocken und sauber sind. Achtung beim Rückwärtsgehen, es besteht Stolpergefahr!
- Seien Sie besonders vorsichtig, wenn Sie das Gerät wenden oder zu sich heranziehen.
- Falls es zu einer Blockierung der Hackmesser durch einen Fremdkörper kommt, schalten Sie das Gerät aus und ziehen Sie den Netzstecker. Entfernen Sie den Fremdkörper (z. B. Wurzel), bevor Sie das Gerät wieder in Betrieb nehmen.
- Arbeiten Sie nicht mit einem beschädigten, unvollständigen oder ohne die Zustimmung des Herstellers umgebauten Gerät. Arbeiten Sie insbesondere nicht mit beschädigten oder fehlenden Sicherheitseinrichtungen.

- Überlasten Sie Ihr Gerät nicht. Arbeiten Sie nur im angegebenen Leistungsbereich. Verwenden Sie keine leistungsschwachen Geräte für schwere Arbeiten. Benutzen Sie Ihr Gerät nicht für Zwecke, für die es nicht bestimmt ist.
 - Vermeiden Sie Beschädigungen am Gerät. Bringen Sie keine Zusatzgewichte an und ziehen Sie das Gerät nicht über festen Untergrund wie Fliesen oder Treppen.
 - Entfernen Sie regelmäßig Pflanzen und Wurzelreste im Bereich der Antriebswelle. Sie vermeiden damit eine Überlastung und Beschädigung des Gerätes.
 - Achten Sie auf besondere Gefahren beim Arbeiten auf schwierigen (steinigen, harten oder ähnlichen) Böden.
- warten Sie, bis die Hackmesser stillstehen. Ziehen Sie dann den Netzstecker.
 - Hinterlassen Sie das Gerät nie unbeaufsichtigt am Arbeitsplatz.
 - Schalten Sie das Gerät aus, warten Sie auf den Stillstand der Hackmesser und ziehen Sie den Netzstecker immer,
 - wenn Sie das Gerät verlassen,
 - wenn Sie Boden- und Pflanzenteile entfernen,
 - wenn das Gerät nicht verwendet wird,
 - bei allen Wartungs- und Reinigungsarbeiten,
 - wenn die Anschlussleitung beschädigt oder verheddert ist,
 - wenn das Gerät beim Arbeiten auf ein Hindernis trifft oder wenn ungewohnte Vibrationen auftreten. Untersuchen Sie in diesem Fall das Gerät auf Beschädigungen und lassen Sie es ggf. reparieren.
 - Benutzen Sie das Gerät nicht in der Nähe von entzündbaren Flüssigkeiten oder Gasen. Bei Nichtbeachtung besteht Brand- oder Explosionsgefahr.

Arbeitsunterbrechungen:



Achtung! Nach dem Ausschalten des Gerätes drehen sich die Hackmesser noch für einige Sekunden nach. Warten Sie, bis die Hackmesser stillstehen. Es besteht Verletzungsgefahr.

- Das Gerät darf nicht angehoben oder transportiert werden, solange der Motor läuft. Schalten Sie beim Wechseln des Arbeitsbereiches das Gerät ab und
- Sorgen Sie dafür, dass alle Muttern, Bolzen und Schrauben fest angezogen sind und das Gerät in einem sicheren Arbeitszustand ist.

Wartung und Lagerung:

- Versuchen Sie nicht, das Gerät selbst zu reparieren, es sei denn, Sie besitzen hierfür eine Ausbildung. Lassen Sie sämtliche Arbeiten, die nicht in dieser Betriebsanleitung angegeben werden, von unserem Service-Center ausführen.
- Bewahren Sie das Gerät an einem trockenen Ort und außerhalb der Reichweite von Kindern auf.
- Behandeln Sie Ihr Gerät mit Sorgfalt. Halten Sie die Werkzeuge scharf und sauber, um besser und sicherer arbeiten zu können.
- Befolgen Sie die Wartungsvorschriften.
- Achten Sie darauf, dass die Nenneingangsspannung mit den Angaben des Typenschildes übereinstimmt.
- Vermeiden Sie Körperberührungen mit geerdeten Teilen (z. B. Metallzäune, Metallpfosten).
- Die Kupplung des Verlängerungskabels muss vor Spritzwasser geschützt sein, aus Gummi bestehen oder mit Gummi überzogen sein. Verwenden Sie nur Verlängerungskabel, die für den Gebrauch im Freien bestimmt sind und entsprechend gekennzeichnet sind. Der Litzenquerschnitt des Verlängerungskabels muss mindestens 2,5 mm² betragen. Rollen Sie eine Kabeltrommel vor Gebrauch immer ganz ab. Überprüfen Sie das Verlängerungskabel auf Schäden.
- Verwenden Sie für die Anbringung des Verlängerungskabels die dafür vorgesehene Zugentlastung.
- Tragen Sie das Gerät nicht an der Netzanschlussleitung. Benutzen Sie die Netzanschlussleitung nicht, um den Netzstecker aus der Steckdose zu ziehen. Schützen Sie die Netzanschlussleitung vor Hitze, Öl und scharfen Kanten.
- Schließen Sie das Gerät nur an eine Steckdose mit Fehlerstrom-Schutzeinrichtung (RCD) mit einem Auslösestrom von nicht mehr als 30 mA an.

Elektrische Sicherheit:



Achtung! Das Gerät darf nur bei unbeschädigtem Anschluss- und Verlängerungskabel benutzt werden. Es besteht Gefahr durch elektrischen Schlag.

- Halten Sie die Netzanschlussleitung von den Schneidwerkzeugen fern. Führen Sie die Netzanschlussleitung grundsätzlich hinter der Bedienungsperson. Wird die Netzanschlussleitung während des Gebrauchs beschädigt, trennen Sie sie sofort vom Netz. **Berühren Sie auf keinen Fall die Netzanschlussleitung, solange der Netzstecker nicht gezogen ist.**

Restrisiken

Auch wenn Sie dieses Elektrowerkzeug vorschriftsmäßig bedienen, bleiben immer Restrisiken bestehen. Folgende Gefahren können im Zusammenhang mit der Bauweise und Ausführung dieses Elektrowerkzeugs auftreten:

- Schnittverletzungen
- Gehörschäden, falls kein geeigneter Gehörschutz getragen wird.
- Gesundheitsschäden, die aus Hand-Arm-Schwingungen resultieren, falls das Gerät über einen längeren Zeitraum verwendet wird oder nicht ordnungsgemäß geführt und gewartet wird.



Warnung! Dieses Elektrowerkzeug erzeugt während des Betriebs ein elektromagnetisches Feld. Dieses Feld kann unter bestimmten Umständen aktive oder passive medizinische Implantate beeinträchtigen. Um die Gefahr von ernsthaften oder tödlichen Verletzungen zu verringern, empfehlen wir Personen mit medizinischen Implantaten ihren Arzt und den Hersteller vom medizinischen Implantat zu konsultieren, bevor die Maschine bedient wird.

Montageanleitung



Ziehen Sie vor allen Arbeiten an dem Gerät den Netzstecker.



Achten Sie bei der Montage darauf, dass das Gerätekabel (21) nicht eingeklemmt wird und genügend Spiel hat.



Räder montieren/ demonstrieren

Räder montieren:

- Stecken Sie die Räder (6) rechts und links auf das Fahrgestell (5).
- Stecken Sie jeweils eine Unterlegscheibe (22) rechts und links auf das Fahrgestell (5).
- Stecken Sie jeweils einen Sicherungsring (23) durch das Fahrgestell (5).
- Schieben Sie die Sicherungsringe (23) über die Enden des Fahrgestells (5).
- Klipsen Sie jeweils eine Radkappe (24) in die Räder (6).

Räder demonstrieren

- Greifen Sie in die Radkappen (24) und ziehen Sie diese ab.
- Nehmen Sie die Sicherungsringe (23) heraus.
- Nehmen Sie die Unterlegscheiben (22) ab.
- Ziehen Sie die Räder (6) vom Fahrgestell (5).



Griffholme montieren

- Befestigen Sie die Mittelholme (3) am unteren Holm (4). Verwenden Sie zur Befestigung je eine Schraube, eine Flügelmutter und eine Unterlegscheibe (11).
- Befestigen Sie die Griffholme (1) am Mittelholm (3). Verwenden Sie zur Be-

festigung je eine Schraube, eine Flügel-
mutter und eine Unterlegscheibe (11).

 Bei richtiger Montage zeigen die Griff-Enden weg von der Gerätevor-
derseite (siehe Bild **B**).

3. Fixieren Sie das Gerätekabel (21) mit
der Kabelklemme (10).

Bedienung

 Beachten Sie den Lärmschutz und
örtliche Vorschriften.

C Vor der Inbetriebnahme

1. Klappen Sie die Holme (1+3) auf.
2. Fixieren Sie die Holme (1+3) mit den
Flügelmuttern (11).
3. Halten Sie das Gerät mit einer Hand
gut am Mittelholm (3) fest.
4. Lösen Sie die Verriegelung des Fahrge-
stells (18), indem Sie am Ring ziehen.
5. Wechseln Sie in eine der Arbeitsposi-
tionen (20).
Position (20.1): Arbeitsposition ohne
Tiefenbegrenzung
Position (20.2): Arbeitspositionen mit
Tiefenbegrenzung;

 Die beiden Positionen (20.2)
sind nur bei bereits bearbeitete-
tem/weichem Boden empfohlen.

D Ein- und Ausschalten

 Achten Sie vor dem Einschalten
darauf, dass das Gerät keine Ge-
genstände berührt und halten Sie es
mit beiden Händen gut fest.

1. Schließen Sie das Verlängerungskabel
an die Netzanschlussleitung (2) des
Gerätes an.

2. Zur Zugentlastung formen Sie aus dem
Ende des Verlängerungskabels eine
Schlaufe und hängen diese in die Zu-
gentlastung (12) ein.
3. Schließen Sie das Gerät an die Netz-
spannung an.
4. Zum Einschalten drücken Sie den
Entriegelungsknopf (13) am Gabelgriff
und danach den Starthebel (14). Las-
sen Sie den Entriegelungsknopf (13)
los.
Die Hackmesser (7) beginnen zu rotie-
ren und graben sich in den Boden ein.
5. Zum Ausschalten lassen Sie den Start-
hebel (14) los.

 **Achtung! Nach dem Ausschalten des Gerätes drehen sich die Hackmesser (7) noch für einige Sekunden nach. Berühren Sie die rotierenden Hackmesser (7) nicht. Es besteht Verletzungsgefahr.**

Arbeitshinweise

 **Halten Sie das Gerät während der Arbeit immer mit beiden Händen gut fest und achten Sie auf Ihre Füße. Es besteht Unfallgefahr durch die Hackmesser (7). Achtung beim Rückwärtsgehen. Es besteht Stolpergefahr!**

 **Getriebe nicht berühren - kann nach längerem Arbeiten heiß werden. Es besteht Verbrennungsgefahr!**

 Schalten Sie nach der Arbeit und
zum Transport das Gerät aus, zie-
hen Sie den Netzstecker und warten Sie
den Stillstand der Hackmesser (7) ab.



Um Verletzungen und Schäden zu vermeiden:

- Heben oder ziehen Sie das Gerät niemals mit laufendem Motor.
- Heben Sie das Gerät zum Transport über feste Oberflächen wie Fliesen oder Treppen an.
- Führen Sie das Gerät im Schrittempo in möglichst geraden Bahnen durch den Boden.
- Arbeiten Sie stets von der Steckdose weggehend. Achten Sie darauf, dass das Kabel vom Arbeitsbereich fern bleibt.
- Sie können die beiden äußeren Hackmesser (7) optional demontieren, um die Arbeitsbreite zu verkleinern, siehe Abbildung **E**:
 1. Ziehen Sie die Sicherungsklammer über den Bolzen (15) und ziehen Sie den Bolzen (15) ab.
 2. Ziehen Sie den äußeren Teil des Hackmessers (7) von der Antriebswelle (16) ab.



Überlastschutz: Bei Überlastung schaltet der Motor automatisch ab. Das Gerät ist erst nach vollständiger Abkühlung wieder betriebsbereit.

Reinigung/Wartung



Lassen Sie Arbeiten, die nicht in dieser Betriebsanleitung beschrieben sind, von unserem Service-Center durchführen. Verwenden Sie nur Originalteile.



Schalten Sie vor allen Wartungs- und Reinigungsarbeiten das Gerät aus, ziehen Sie den Netzstecker und warten Sie den Stillstand der Hackmesser (7) ab. Es besteht Verletzungsgefahr und die Gefahr eines Stromschlags.

Führen Sie folgende Wartungs- und Reinigungsarbeiten regelmäßig durch. Dadurch ist eine lange und zuverlässige Nutzung gewährleistet.

Allgemeine Reinigungs- und Wartungsarbeiten



Spritzen Sie das Gerät nicht mit Wasser ab und reinigen Sie es nicht unter fließendem Wasser. Es besteht Gefahr von Stromschlag und das Gerät könnte beschädigt werden.



Tragen Sie bei Reinigungs- und Wartungsarbeiten Schutzhandschuhe, um Schnittverletzungen zu vermeiden.

Reinigen Sie das Gerät nach jedem Gebrauch gründlich. Halten Sie das Gerät stets sauber. Verwenden Sie keine Reinigungs- bzw. Lösungsmittel.

- Entfernen Sie anhaftende Boden- und Schmutzreste an Hackmessern (7), Antriebswelle (**E** 16), Geräteoberfläche und Lüftungsschlitzen mit einer Bürste oder mit einem trockenen Lappen.
- Sprühen oder reiben Sie die Hackmesser (7) mit einem biologisch abbaubaren Öl ein.
- Reinigen Sie verschmutzte Griffe mit einem feuchten Tuch.
- Kontrollieren Sie das Gerät vor jedem Gebrauch auf offensichtliche Mängel wie lose, abgenutzte oder beschädigte Teile. Prüfen Sie den festen Sitz aller Muttern, Bolzen und Schrauben.
- Überprüfen Sie Abdeckungen und Schutzeinrichtungen auf Beschädigungen und korrekten Sitz. Tauschen Sie diese gegebenenfalls aus.

E Hackmesser austauschen

Das Gerät ist mit 6 Hackmessern (7) (2 einzelne und 2 doppelte) ausgestattet, die problemlos paarweise zu wechseln sind.



Tauschen Sie immer beide Messerpaare gleichzeitig aus, um Schäden durch Unwucht am Gerät zu vermeiden.



Schalten Sie das Gerät aus, ziehen Sie den Netzstecker und warten Sie den Stillstand der Hackmesser (7) ab.

1. Ziehen Sie die Sicherungsklammer über den Bolzen (15) und ziehen Sie den Bolzen (15) ab.
2. Ziehen Sie den äußeren Teil des Hackmessers (7) von der Antriebswelle (16) ab.
3. Lösen Sie die selbstsichernde Mutter (SW 13) von der Sechskantschraube (17) (SW 13) und ziehen Sie den inneren Teil des Hackmessers (7) von der Antriebswelle (16) ab.
4. Reinigen Sie die Antriebswelle (16) mit biologisch abbaubarem Öl.
5. Schieben Sie die neuen Hackmesser (7) so auf die Antriebswelle (16) auf, dass die Bohrungen der Messerachse mit den Bohrungen auf der Antriebswelle (16) übereinstimmen.



Achten Sie auf die korrekte Drehrichtung der Hackmesser (7). Die abgeschrägte Kante der Hackmesser (7) muss in Laufrichtung der Hackmesser (7) Richtung Boden zeigen. Die Laufrichtung ist mit einem Pfeil auf dem Gerätegehäuse angegeben.

6. Schieben Sie die Sechskantschraube (17) durch die Bohrung, die sich näher am Getriebe (8) befindet, und schrauben Sie eine neue selbstsichernde Mutter auf.
7. Schieben Sie den Bolzen (15) durch die äußere Bohrung und sichern Sie ihn mit der Sicherungsklammer.



Montieren Sie die die Sicherungsklammer des Bolzens (15) so, dass sie gegen die Laufrichtung der Hackmesser schließt.



Transport

Das Gerät besitzt eine Transport-Position und drei Arbeitspositionen.

1. Halten Sie das Gerät mit einer Hand gut am Mittelholm (3) fest.
2. Zum Wechsel der Position lösen Sie die Verriegelung des Fahrgestells (18), indem Sie am Ring ziehen.
3. Wählen Sie die Transportposition (19).
4. Zum Arbeiten wechseln Sie in eine der Arbeitspositionen (20).

Lagerung

- Lassen Sie den Motor abkühlen, bevor Sie das Gerät in geschlossenen Räumen abstellen.
- Bewahren Sie das Gerät gereinigt, trocken und außerhalb der Reichweite von Kindern auf.
- Umhüllen Sie das Gerät nicht mit Kunststoffsäcken, da sich Feuchtigkeit bilden könnte.

Gerät zusammenklappen:

Um Platz zu sparen, kann das Gerät zusammengeklappt werden.

C Lockern Sie die Flügelmuttern (11) und klappen Sie die Holme (1+3), wie abgebildet, zusammen.

Die Kabel dürfen dabei nicht eingeklemmt werden.

Lösen Sie die Verriegelung des Fahrgestells (18), indem Sie am Ring ziehen und wählen Sie die Transportposition (19).



Das Gerät darf nicht mit umgeklapptem Griffholm benutzt werden. Es besteht Verletzungsgefahr.

Entsorgung/ Umweltschutz

Führen Sie Gerät, Zubehör und Verpackung einer umweltgerechten Wiederverwertung zu.



Elektrogeräte gehören nicht in den Hausmüll. Das Symbol der durchgestrichenen Mülltonne bedeutet, dass dieses Produkt am Ende der Nutzungszeit nicht über den Hausmüll entsorgt werden darf.

Richtlinie 2012/19/EU über Elektro- und Elektronik-Altgeräte: Verbraucher sind gesetzlich dazu verpflichtet, Elektro- und Elektronikgeräte am Ende ihrer Lebensdauer einer umweltgerechten Wiederverwertung zuzuführen. Auf diese Weise wird eine umwelt- und ressourcenschonende Verwertung sichergestellt.

Je nach Umsetzung in nationales Recht können Sie folgende Möglichkeiten haben:

- an einer Verkaufsstelle zurückgeben,
- an einer offiziellen Sammelstelle abgeben,
- an den Hersteller/Inverkehrbringer zurücksenden.

Nicht betroffen sind den Altgeräten beigefügte Zubehörteile und Hilfsmittel ohne Elektrobestandteile.

Zusätzliche Entsorgungshinweise für Deutschland nach Elektro- und Elektronikgerätegesetz:

Das Gerät ist bei eingerichteten Sammelstellen, Wertstoffhöfen oder Entsorgungsbetrieben abzugeben. Zudem sind Verreiber von Elektro- und Elektronikgeräten sowie Verreiber von Lebensmitteln zur Rücknahme verpflichtet. LIDL bietet Ihnen Rückgabemöglichkeiten direkt in den Filialen und Märkten an. Rückgabe und Entsorgung sind für Sie kostenfrei. Beim Kauf eines Neugerätes haben Sie das Recht, ein entsprechendes Altgerät unentgeltlich zurückzugeben.

Zusätzlich haben Sie die Möglichkeit, unabhängig vom Kauf eines Neugerätes, unentgeltlich (bis zu drei) Altgeräte abzugeben, die in keiner Abmessung größer als 25 cm sind.

Bitte entnehmen Sie vor der Rückgabe Batterien oder Akkumulatoren, die nicht vom Altgerät umschlossen sind, sowie Lampen, die zerstörungsfrei entnommen werden können und führen diese einer separaten Sammlung zu.

Garantie

Sehr geehrte Kundin, sehr geehrter Kunde, Sie erhalten auf dieses Gerät 3 Jahre Garantie ab Kaufdatum.

Im Falle von Mängeln dieses Geräts stehen Ihnen gegen den Verkäufer des Geräts gesetzliche Rechte zu. Diese gesetzlichen Rechte werden durch unsere im Folgenden dargestellte Garantie nicht eingeschränkt.

Garantiebedingungen

Die Garantiefrist beginnt mit dem Kaufdatum. Bitte bewahren Sie den Original-Kas-

senbon gut auf. Diese Unterlage wird als Nachweis für den Kauf benötigt. Tritt innerhalb von drei Jahren ab dem Kaufdatum dieses Geräts ein Material- oder Fabrikationsfehler auf, wird das Gerät von uns – nach unserer Wahl – für Sie kostenlos repariert oder ersetzt. Diese Garantieleistung setzt voraus, dass innerhalb der Drei-Jahres-Frist das defekte Gerät und der Kaufbeleg (Kassenbon) vorgelegt und schriftlich kurz beschrieben wird, worin der Mangel besteht und wann er aufgetreten ist. Wenn der Defekt von unserer Garantie gedeckt ist, erhalten Sie das reparierte oder ein neues Gerät zurück. Mit Reparatur oder Austausch des Geräts beginnt kein neuer Garantiezeitraum.

Garantiezeit und gesetzliche Mängelansprüche

Die Garantiezeit wird durch die Gewährleistung nicht verlängert. Dies gilt auch für ersetzte und reparierte Teile. Eventuell schon beim Kauf vorhandene Schäden und Mängel müssen sofort nach dem Auspacken gemeldet werden. Nach Ablauf der Garantiezeit anfallende Reparaturen sind kostenpflichtig.

Garantieumfang

Das Gerät wurde nach strengen Qualitätsrichtlinien sorgfältig produziert und vor Anlieferung gewissenhaft geprüft.

Die Garantieleistung gilt für Material- oder Fabrikationsfehler. Diese Garantie erstreckt sich nicht auf Geräteteile, die normaler Abnutzung ausgesetzt sind und daher als Verschleißteile angesehen werden können (z. B. Hackmesser) oder für Beschädigungen an zerbrechlichen Teilen (z. B. Schalter). Diese Garantie verfällt, wenn das Gerät beschädigt, nicht sachgemäß benutzt oder nicht gewartet wurde. Für eine sachgemäße Benutzung des Geräts sind alle in der Be-

triebsanleitung aufgeführten Anweisungen genau einzuhalten. Verwendungszwecke und Handlungen, von denen in der Betriebsanleitung abgeraten oder vor denen gewarnt wird, sind unbedingt zu vermeiden. Das Gerät ist lediglich für den privaten und nicht für den gewerblichen Gebrauch bestimmt. Bei missbräuchlicher und unsachgemäßer Behandlung, Gewaltanwendung und bei Eingriffen, die nicht von unserer autorisierten Service-Niederlassung vorgenommen wurden, erlischt die Garantie.

Abwicklung im Garantiefall

Um eine schnelle Bearbeitung Ihres Anliegens zu gewährleisten, folgen Sie bitte den folgenden Hinweisen:

- Bitte halten Sie für alle Anfragen den Kassenbon und die Identifikationsnummer (IAN 436512_2304) als Nachweis für den Kauf bereit.
- Die Artikelnummer entnehmen Sie bitte dem Typenschild.
- Sollten Funktionsfehler oder sonstige Mängel auftreten, kontaktieren Sie zunächst die nachfolgend benannte Serviceabteilung **telefonisch** oder per **E-Mail**. Sie erhalten dann weitere Informationen über die Abwicklung Ihrer Reklamation.
- Ein als defekt erfasstes Gerät können Sie, nach Rücksprache mit unserem Kundenservice, unter Beifügung des Kaufbelegs (Kassenbons) und der Angabe, worin der Mangel besteht und wann er aufgetreten ist, für Sie portofrei an die Ihnen mitgeteilte Service-Anschrift übersenden. Um Annahmeprobleme und Zusatzkosten zu vermeiden, benutzen Sie unbedingt nur die Adresse, die Ihnen mitgeteilt wird. Stellen Sie sicher, dass der Versand nicht unfrei, per Sperrgut, Express oder sonstiger Sonderfracht erfolgt. Senden Sie das Gerät bitte inkl. aller beim Kauf mitgelieferten Zubehör-

teile ein und sorgen Sie für eine ausreichend sichere Transportverpackung.

Reparatur-Service

Sie können Reparaturen, **die nicht der Garantie unterliegen**, gegen Berechnung von unserer Service-Niederlassung durchführen lassen. Sie erstellt Ihnen gerne einen Kostenvoranschlag. Wir können nur Geräte bearbeiten, die ausreichend verpackt und frankiert eingesandt wurden.

Achtung: Bitte senden Sie Ihr Gerät gereinigt und mit Hinweis auf den Defekt an unsere Service-Niederlassung. Nicht angenommen werden unfrei, per Sperrgut, Express oder mit sonstiger Sonderfracht, eingeschickte Geräte. Die Entsorgung Ihrer defekten eingesendeten Geräte führen wir kostenlos durch.

Service-Center

DE Service Deutschland
Tel.: 0800 54 35 111
E-Mail: grizzly@lidl.de
IAN 436512_2304

AT Service Österreich
Tel.: 0800 44 77 44
E-Mail: grizzly@lidl.at
IAN 436512_2304

CH Service Schweiz
Tel.: 0800 56 44 33
E-Mail: grizzly@lidl.ch
IAN 436512_2304

Importeur

Bitte beachten Sie, dass die folgende Anschrift keine Serviceanschrift ist. Kontaktieren Sie zunächst das oben genannte Service-Center.

Grizzly Tools GmbH & Co. KG
Stockstädter Straße 20
63762 Großostheim
GERMANY
www.grizzlytools.de

Ersatzteile/Zubehör

Ersatzteile und Zubehör erhalten Sie unter www.grizzlytools.shop

Sollten Sie Probleme mit dem Bestellvorgang haben, verwenden Sie bitte das Kontaktformular. Bei weiteren Fragen wenden Sie sich an das „Service-Center“ (siehe Seite 18).

Übersicht	Explosionszeichnung	Bezeichnung	Bestellnr.
7	1-4, 20-22	Hackmesser-Satz links/rechts	91110050
5, 6, A 22-24	52-55	Rad-Set links/rechts	91110053
11	71-74	Schraube, Flügelmutter, Unterlegscheibe	91110056
	45-46	Kohlebürsten-Satz	91110052

Fehlersuche

Problem	Mögliche Ursache	Fehlerbehebung
Gerät startet nicht	Netzspannung fehlt	Steckdose, Netzanschlussleitung, Leitung, Netzstecker prüfen, ggf. Reparatur durch Elektrofachmann. Haussicherung prüfen
	Entriegelungsknopf (D 13) und/oder Starthebel (D 14) defekt	Reparatur durch Kundendienst
	Kohlebürsten abgenutzt	
	Motor defekt	
Ungewöhnliche Geräusche	Hackmesser (7) blockiert	Blockierungen der Hackmesser lösen
	Hackmesser (7) beschädigt	Hackmesser austauschen
	Lose oder abgenutzte Schrauben und Muttern o. Ä.	Überprüfen Sie alle Schrauben, Muttern etc. auf festen Sitz und ziehen Sie diese ggf. wieder fest. Kontaktieren Sie den Kundendienst, wenn die Geräusche weiterhin bestehen.
Schlechte Arbeitsleistung, Gerät läuft schwer	Hackmesser (7) falsch montiert	Hackmesser richtig montieren
	Hackmesser (7) stumpf oder beschädigt	Hackmesser (7) austauschen
Starke Vibrationen	Hackmesser (7) beschädigt	Hackmesser (7) austauschen
	Arbeitstiefe zu niedrig	Arbeitstiefe anpassen

Contents

- Introduction20**
- Intended purpose.....20**
- General description.....21**
 - Scope of delivery 21
 - Functional description 21
 - Overview 21
- Technical data21**
- Safety precautions22**
 - Symbols used in the manual 22
 - Symbols on the implement..... 22
 - General notes on safety 23
 - Residual risks 26
- Assembly instructions.....27**
 - Fitting/removing the wheels..... 27
 - Mounting the grip handles 27
- Operation27**
 - Before putting into operation 27
 - Switching on and off 27
 - Operating instructions..... 28
- Cleaning/Maintenance28**
 - General cleaning and maintenance work..... 29
 - Changing the tines 29
- Transport30**
- Storage.....30**
- Disposal/environmental protection30**
- Guarantee30**
- Repair Service.....31**
- Service-Center.....32**
- Importer32**
- Spare Parts/Accessories32**
- Troubleshooting33**
- Translation of the original EC declaration of conformity 170**
- Exploded Drawing 181**

Introduction

Congratulations on the purchase of your new device. With it, you have chosen a high quality product. During production, this equipment has been checked for quality and subjected to a final inspection. The functionality of your equipment is therefore guaranteed.



The operating instructions constitute part of this product. They contain important information on safety, use and disposal.

Before using the product, familiarise yourself with all of the operating and safety instructions. Use the product only as described and for the applications specified. Keep this manual safely and in the event that the product is passed on, hand over all documents to the third party.

Intended purpose

The equipment is intended for breaking up and tilling coarse soil for the purpose of mixing in fertiliser, peat and compost in domestic areas.

Any use other than that specifically named in this manual may lead to damage to the equipment and represents a serious injury hazard for the operator.

The operator or user of the equipment is responsible for any damage or injury caused to other persons or property.

This equipment is intended for use by adults. Children and persons unfamiliar with the manual must not be allowed to use the equipment. Do not use the equipment in rain or damp surroundings.

The manufacturer shall not be held liable for damage arising from improper use or incorrect operation of the equipment.

General description

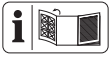

The illustration of the principal functioning parts can be found on the front and back foldout pages.

Scope of delivery

Carefully remove the device from the packaging and check whether all the parts listed below are present and complete:

- Device
- Handlebar
- 2x Central bar
- 2x Wheel with hubcap
- 2x Circlip
- 2x Washer
- 4x Screw
- 4x Wing nut
- 4x Washer
- 1x Cable clamp
- Instruction manual

Functional description

Your hand-operated garden tiller is equipped with a maintenance free electric motor and a gearbox with sump lubrication. The equipment is fitted with 6 rotating tine wheels that automatically dig themselves into the ground. The aluminium frame can be folded to aid storage. Please refer to the following descriptions for the function of the controls.

Overview

- 1 Handlebar
- 2 Power cable
- 3 Central bar
- 4 Lower bar
- 5 Chassis
- 6 Wheel
- 7 Chopper

- 8 Gears
- 9 Engine housing
- 10 Cable clamp
- 11 Screw, wing nut, washer
- D** 12 Strain relief
- D** 13 Release button
- D** 14 Start handle
- E** 15 Bolt with securing clip
- E** 16 Drive shaft
- E** 17 Nut (self-securing), hexagonal bolt
- C** 18 Chassis lock
- C** 19 Transport position
- C** 20 Working position
- C** 20.1 Working position (without depth gauge)
- C** 20.2 Working position (with depth gauge)
- B** 21 Device cable
- A** 22 Washer
- A** 23 Circlip
- A** 24 Hubcap

Technical data

Garden Tiller.....PGK 1500 A1	
Motor power input (P)	1500 W
Rated input voltage (U)	230 V~, 50 Hz
Idling speed (n ₀).....	380 min ⁻¹
Safety class	II
Degree of protection.....	IPX4
Working width.....	max. 40 cm
Max working depth.....	max. 20 cm
Number of tine wheels.....	6
Weight (m)	10.5 kg
Acoustic pressure level	
(L _{pA})	80.9 dB, K _{pA} = 3 dB
Sound power level (L _{WA})	
Measured	91.2 dB, K _{WA} = 1.99 dB
Guaranteed.....	93 dB

Vibration at hand grip
(a_{hw}) < 2.5 m/s², K= 1.5 m/s²

Noise and vibration values have been determined according to the standards and regulations named in the declaration of conformity.

The stated vibration emission value was measured in accordance with a standard testing procedure and may be used to compare one power equipment to another. The stated vibration emission value may also be used for a preliminary exposure assessment.

Warning: The vibration emission value may differ during actual use of the power equipment from the stated value depending on the manner in which the power equipment is used. Safety precautions aimed at protecting the user should be based on estimated exposure under actual usage conditions (all parts of the operating cycle are to be considered, including, for example, times during which the power equipment is turned off and times when the equipment is turned on but is running idle).

Safety precautions

This section deals with the basic safety regulations while working with the electric tiller.

Symbols used in the manual

 **Warning symbols with information on damage and injury prevention**

 **Risk of burns!**



 Instruction symbols with information on preventing damage

 Unplug the machine.

 Wear protective gloves when carrying out maintenance and cleaning work on the equipment to avoid injury from cuts

 Help symbols with information on improving equipment handling

Symbols on the implement



  **Caution!**
Read the user manual.



 **Caution!** Protect from rain and damp.



 Wear safety gloves.

 Wear safety shoes.

 Wear safety goggles.

  **Danger of injury from objects spinning off!** Keep surrounding persons away from the hazard area.

  **Caution!** Switch off the equipment and disconnect it from the mains before carrying out any cleaning or maintenance work.

  **Danger from damaged mains cable!** Keep mains cables away from tines.



Danger of injury from rotating parts. The tines will continue to rotate after the equipment has been switched off. Wait for them to stop moving.



Run direction



Sound power level L_{WA} in dB



Safety class II
(Double insulation)



Do not dispose of electrical equipment in household waste.

General notes on safety



Warning! Improper use of this equipment may lead to serious injury. Read this instruction manual carefully before you start working with the equipment, and familiarise yourself with its controls.



If the power cable for this equipment is damaged, it must be replaced with a special power cable, which is available from the manufacturer or a customer service agent of the same.



Please read the following safety guidelines in order to avoid risk of fire, electric shock, personal injury and damage to objects:

Preparation:

- This Equipment is not intended for use by persons with reduced physical, sensory or mental capabilities, or lack of experience and knowledge, unless they have been given supervision or instruction concerning use of the Equipment by a person responsible for their safety.
- Children should be supervised to ensure that they do not play with the Equipment.
- The equipment is to be used only by people who are adequately trained.
- Never allow children or other persons unfamiliar with the user manual to use the device. Local regulations or bylaws may determine the minimum age for using the device.
- Never use the equipment while others, especially children or pets, are close by.
- Remember: the user is responsible for accidents involving other people or their property.
- Familiarise yourself with handling the equipment and pay attention to all possible dangers that may be overheard while working with the equipment.
- Thoroughly check the terrain on which the device will be used and remove any stones, sticks, wires or other foreign objects which may be drawn into the device and ejected.
- Completely inspect the area where the device is used and remove any stones, sticks, wires, or other foreign objects that could

- be caught and thrown away.
- Wear proper working clothes, such as firm footwear with non-slip soles and strong long trousers. Do not use the equipment barefoot or wearing open-toed sandals.
- Use personal protective equipment. Always wear eye protection. Protective equipment such as dust mask, non-skid safety shoes, hard hat, or hearing protection used for appropriate conditions will reduce personal injuries.
- To prevent injury from the tines, only switch the equipment on in its working position.
- Examine the equipment beforehand every time you use it. Do not use the equipment when the safety components (such as the power safety catch or guard), cutting parts or bolts are missing, worn or damaged. In particular, check the mains cable and dead-man lever for damage.
- Only replace damaged bolts or tines in complete sets to prevent imbalance.
- Only use replacement and accessory parts delivered and recommended by the manufacturer. Using foreign parts will immediately lead to loss of guarantee.

Working with the equipment:



Keep your hands and feet away from the tines while working, especially when starting up the equipment – injury hazard!

- Observe any noise-prevention regulations and local by-laws.
- Do not use the equipment to chop up stones or till lawn soil, as such use may damage the equipment.
- Do not use the equipment in rain, foul weather or damp surroundings (such as near garden ponds or swimming pools). Only use in daylight or good lighting conditions.
- Be sensible. Do not use the equipment if you are tired or easily distracted, or after the use of alcohol or medicines. Take a break as soon as you need one.
- Make sure that you are standing firmly when using the equipment, especially on slopes. If working on a slope, work along the slope, not upwards or downwards. Be particularly careful when changing direction on the slope. Do not use the equipment on excessively steep slopes.
- If there is any danger of slipping on sloped ground, have a second person secure the equipment with a rod or cable. The second person should stand up the slope at a safe distance from the equipment.
- Always hold the equipment securely in both hands while working with it.
- Make sure that the grips are dry and clean. Be careful while moving backwards – danger of tripping over!
- Take particular care when turning or raising the machine.
- If the tines is blocked by a foreign body, switch off the equipment

and disconnect at the plug. Remove the foreign body (e.g. root) before restarting the equipment.

- Do not use the equipment if it is damaged, incomplete or altered without the approval of the manufacturer. In particular, do not work with the equipment if guards or protection fittings are damaged or missing.
- Do not overload the equipment. Only work in the performance range stated. Do not use equipments that do not have sufficient power for heavy jobs. Do not use the equipment for any use other than that intended by the manufacturer.
- Avoid damage to the equipment. Do not apply extra weight and do not drag the equipment over hard surfaces such as tiles or steps.
- Remove plants and root remains regularly in the area of the drive shaft. Thus, you avoid an overload and damage the Equipment.
- Watch out for special hazards when working on difficult (Rocky, hard or similar) soil.

Stopping work:



Warning! The tines will continue to turn for a few seconds after you switch the equipment off. Wait until they have stopped moving – injury hazard!

- Do not lift or transport the equipment while the motor is running. Turn the equipment off and wait for the tines to stop moving, then disconnect the equipment from the mains before changing the

area you are working on.

- Never leave the equipment unattended where you were using it.
- Switch the equipment off, wait for the tines to stop moving and disconnect the equipment from the mains under the following circumstances:
 - Always before leaving the equipment.
 - Before removing remnants of soil and plants.
 - When the equipment is not in use.
 - Before you conduct maintenance or cleaning work on the equipment.
 - If the mains cable is damaged or caught up.
 - If the equipment collides with an obstacle or starts to vibrate in an unusual manner. In this case, examine the equipment for damage, and have it repaired if necessary.
- Use the equipment away from flammable fluids or gases. Failure to do so may result in fire or explosion.
- Walk, never run with the machine.
- Use extreme caution when reversing or pulling the machine towards you.

Maintenance and storage:

- Make sure that all nuts, bolts and screws are tight and that the equipment is in safe working order.
- Do not attempt to repair the equipment yourself unless you are qualified to do so. Return the equipment to our service centre

to carry out any work not listed in the user manual.

- Keep the equipment in a dry place out of children's reach.
- Be careful in handling the equipment. Keep the tines sharp and clean to improve its working safety and effectiveness.
- Follow the maintenance regulations.
- Allow the machine to cool before storing in any enclosure.

Electrical safety:



Warning! Do not use the equipment if the mains or extension cable is damaged – danger of electrical shock.

- Keep the mains cable away from the tines. Always trail the mains cable behind you or the person operating the equipment. If the cable becomes damaged during use, immediately disconnect it from the mains. **Never touch the mains cable before unplugging it from the mains.**
- Make sure that the mains voltage matches the data on the equipment's rating label.
- Avoid skin contact with earthed objects such as metal fences and posts.
- Make sure that the connector on the extension cable is protected from splash water, and is made of rubber or has a rubber covering. Only use extension cables that are intended for outdoor use and are labelled as such. Use extension cables with a cable core diameter of at least one square

millimetre. Always completely unwind the cable reel before use. Check the cable for damage.

- Use the cable hanger fitted for the purpose when using an extension cable.
- Do not carry the equipment by the cable. Do not unplug the cable by tugging on it. Keep the cable away from heat, oil and sharp edges.
- Connect the Equipment to a power socket with a residual current circuit breaker of rated residual current no more than 30 mA.

Residual risks

Even if properly operating and handling this electric equipment, some residual risks will remain. Due to its construction and build, this electric equipment may present the following hazards:

- a) Cuts
- b) Ear damage if working without ear protection.
- c) Damage to your health caused by swinging your hands and arms when operating the Equipment for longer periods of time or if the unit is not held or maintained properly.



Warning! During operation, this electric equipment generates an electromagnetic field which, under certain circumstances, may impair the functionality of active or passive medical implants. To reduce the risk of serious or lethal injuries, we recommend that persons with medical

implants consult their doctor and the manufacturer of their medical implant before operating the machine.

Assembly instructions



Always disconnect the equipment from the mains before conducting any work on it.



Make sure during assembly that the device cable (21) is not pinched and has enough play.

A Fitting/removing the wheels

Fitting the wheels:

1. Attach the wheels (6) on the right and left side of the chassis (5).
2. Attach one washer (22) each on the right and left side of the chassis (5).
3. Place one circlip (23) each through the chassis (5).
4. Slide the circlips (23) over the ends of the chassis (5).
5. Clip one hubcap (24) each into the wheels (6).

Removing the wheels:

1. Reach into the hubcaps (24) and pull them off.
2. Remove the circlips (23).
3. Remove the washers (22).
4. Pull the wheels (6) off the chassis (5).

B Mounting the grip handles

1. Fasten the central bar (3) onto the lower bar (4). Use a screw, wing nut and washer (11) to fasten.

2. Attach the handlebar (1) to the central bar (3). Use a screw, wing nut and washer (11) to fasten.



When properly mounted, the ends of the handlebar will point away from the front of the appliance (see illustration B).

3. Fix the device cable (21) with the cable clamp (10).

Operation



Observe noise protection rules and other local regulations.



Before putting into operation

1. Fold the handlebars (1+3) up.
2. Fix the handlebars (1+3) with the wing nuts (11).
3. Firmly hold the appliance with one hand on the central bar (3).
4. Release the lock on the chassis (18) by pulling on the ring.
5. Switch to one of the working positions (20).

Position (20.1): Working position without depth gauge

Position (20.2): Working position with depth gauge;



The two positions (20.2) are only recommended for already cultivated/soft soil.



Switching on and off



Before switching the equipment on, make sure that the equipment is not touching any other objects and hold it firmly in both hands.

1. Connect the extension cable to the mains connection cable (2) of the device.
2. Make a loop in the power cable (2) and suspend this in the strain relief (12).
3. Plug the equipment into the mains.
4. To switch on, press the safety release catch (13) and then squeeze the dead-man lever (14). Release the safety release catch (13).

The tines (7) will begin to rotate and dig themselves into the earth.

5. To switch off, release the dead-man lever (14).

- Lift the equipment while moving it over hard surfaces such as tiles or steps.
- Walk the equipment through the soil at normal pace and in a line as straight as possible.
- Always work away from the mains socket. Make sure that the cable is kept well away from the working area.
- You can optionally remove the two outer choppers (7) to reduce the working width, see Figure E:
 1. Pull the safety clip over the bolt (15) and pull the bolt (15) out.
 2. Pull the outer section of the chopper (7) from the drive shaft (16).



Warning! The tines (7) will continue to turn for a few seconds after the equipment has been switched off. Do not touch the rotating tines (7) - injury hazard!



Overload protection: The motor will cut out immediately if overloaded. The equipment cannot be used until it has completely cooled down again.

Operating instructions



Always keep a firm grip on the equipment with both hands and watch your feet. The tines (7) may cause an accident. Be careful while moving backwards - danger of tripping!



Do not touch the gearbox, as it may become hot during operation - danger of burns!



Switch the equipment off after working with it and for transport; disconnect from the mains and wait for the tines (7) to stop moving.



To avoid damage to the equipment:

- Never lift or drag the equipment with the motor running.



Always return the equipment to the service centre for work not described in the manual. Only use original parts.



Switch the equipment off, unplug it from the mains, and wait for the tines (7) to stop moving before carrying out any maintenance or cleaning work on the equipment.

Perform regular maintenance and cleaning on the equipment. This will ensure long, reliable service.

General cleaning and maintenance work



Do not spray the equipment down with water (especially not under pressure), and do not clean it under running water.



Wear protective gloves when carrying out maintenance and cleaning work on the equipment to avoid injury from cuts.

Always clean the equipment thoroughly after each use. Always keep the equipment clean. Do not use cleaning fluids or solvents.

- Remove any soil and dirt residues stuck to the tines (7), driveshaft (E 16), equipment surface and vents with a brush or dry cloth.
- Spray or rub biodegradable oil into the tines (7).
- Clean soiled grips with a damp cloth.
- Always check the equipment for obvious damage such as loose, worn or damaged parts before using it. Check that all nuts, bolts, and screws are tight.
- Check the covers and guards for damage and correct fit. Change them if necessary.

E Changing the tines

The device is equipped with 6 choppers (7) (2 single and 2 double), which are easy to replace in pairs.



Always change both tine pairs at the same time to avoid damage to the equipment from imbalance.



Switch the equipment off, unplug it and wait for the tines (7) to stop turning.

1. Pull the safety clip over the bolt (15) and pull the bolt (15) out.
2. Pull the outer section of the chopper (7) from the drive shaft (16).
3. Loosen the self-securing nut (AF 13) from the hexagonal bolt (17) (AF 13) and pull the inner section of the chopper (7) away from the drive shaft (16).
4. Clean the driveshaft (16) with biological oil.
5. Slide the new chopper (7) onto the drive shaft (16) in such a way that the holes on the blade axis line up with the holes on the drive shaft (16).



Make sure that the tines are set to their proper turning direction. The bevelled edge of the chopper (7) must point in the direction of travel of the chopper (7) towards the ground. The direction of travel is marked on the Equipment housing with an arrow.

6. Slide the hexagonal bolt (17) through the hole situated close to the gears (8) and screw in a new self-securing nut (contained within the delivery scope of a new chopper).
7. Slide the bolt (15) through the outer hole and fasten in place using the safety clip.



Mount the bolt's safety clip (15) in such a way that it closes against the travel of direction of the chopper.

C Transport

The Equipment features one transport position and three working positions.

1. Firmly hold the Equipment with one hand on the central bar (3).
2. To change the position, release the lock on the chassis (18) by pulling on the ring.
3. Select the transport position (19).
4. To start work, switch to one of the working positions (20).

Storage

- Leave the motor to cool down before you put the equipment into a closed space.
- Keep the equipment clean, dry and out of the reach of children.
- Do not cover the equipment in plastic bags as moisture may form.

C Loosen the wing nuts (11) and fold the handlebars (1+3) together, as illustrated.

Ensure that the cables are not jammed in the process.

Release the chassis lock (18) by pulling the ring and select the transport position (19).



Do not use the equipment with the handle folded closed. There is a risk of injury!

Disposal/environmental protection

The device, accessories and packaging should be properly recycled.



Electrical devices do not belong in domestic waste. The crossed out waste bin symbol means that this

product must not be disposed of with household waste after its service life.

Directive 2012/19/EU on waste electrical and electronic equipment: Consumers are legally obliged to recycle electrical and electronic equipment in an environmentally sound manner at the end of its life. In this way, environmentally friendly and resource-saving recycling is ensured.

Depending on the implementation in national law, you may have the following options:

- Return to a shop,
- Hand over to an official collection point,
- Return to the manufacturer/distributor.

This does not affect accessories enclosed with the old devices or tools without any electrical components.

Guarantee

Dear Customer,

This equipment is provided with a 3-year guarantee from the date of purchase.

In case of defects, you have statutory rights against the seller of the product. These statutory rights are not restricted by our guarantee presented below.

Terms of Guarantee

The term of the guarantee begins on the date of purchase. Please retain the original receipt. This document is required as proof of purchase.

If a material or manufacturing defect occurs within three years of the date of purchase of this product, we will repair or replace – at our choice – the product for you free of charge. This guarantee requires the defective equipment and proof of purchase to be presented within the three-year period with a brief written description of what constitutes the defect and when it occurred.

If the defect is covered by our guarantee, you will receive either the repaired product or a new product. No new guarantee period begins on repair or replacement of the product.

Guarantee Period and Statutory Claims for Defects

The guarantee period is not extended by the guarantee service. This also applies for replaced or repaired parts. Any damages and defects already present at the time of purchase must be reported immediately after unpacking. Repairs arising after expiry of the guarantee period are chargeable.

Guarantee Cover

The equipment has been carefully produced in accordance with strict quality guidelines and conscientiously checked prior to delivery.

The guarantee applies for all material and manufacturing defects. This guarantee does not extend to cover product parts that are subject to normal wear and may therefore be considered as wearing parts (e.g. Set of tines) or to cover damage to breakable parts (e.g. switches).

This guarantee shall be invalid if the product has been damaged, used incorrectly or not maintained. Precise adherence to all of the instructions specified in the operating manual is required for proper use of the product. Intended uses and actions against which the operating manual advises or warns must be categorically avoided.

The product is designed only for private and not commercial use. The guarantee will be invalidated in case of misuse or improper handling, use of force, or interventions not undertaken by our authorised service branch.

Processing in Case of Guarantee

To ensure quick handling of you issue, please follow the following directions:

- Please have the receipt and identification number (IAN 436512_2304) ready as proof of purchase for all enquiries.
- Please find the item number on the rating plate.
- Should functional errors or other defects occur, please initially contact the service department specified below by **telephone** or by **e-mail**. You will then receive further information on the processing of your complaint.
- After consultation with our customer service, a product recorded as defective can be sent postage paid to the service address communicated to you, with the proof of purchase (receipt) and specification of what constitutes the defect and when it occurred. In order to avoid acceptance problems and additional costs, please be sure to use only the address communicated to you. Ensure that the consignment is not sent carriage forward or by bulky goods, express or other special freight. Please send the equipment inc. all accessories supplied at the time of purchase and ensure adequate, safe transport packaging.

Repair Service

For a charge, **repairs not covered by the guarantee** can be carried out by our service branch, which will be happy to issue a cost estimate for you.

We can handle only equipment that has been sent with adequate packaging and postage.

Attention: Please send your equipment to our service branch in clean condition and with an indication of the defect.



Equipment sent carriage forward or by bulky goods, express or other special freight will not be accepted. We will dispose of your defective devices free of charge when you send them to us.

Service-Center

GB **Service Great Britain**
 Tel.: 0800 404 76 57
 E-Mail: grizzly@lidl.co.uk
IAN 436512_2304

MT **Service Malta**
 Tel.: 800 622 30
 E-Mail: grizzly@lidl.com.mt
IAN 436512_2304

Importer

Please note that the following address is not a service address. Please initially contact the service centre specified above.

Grizzly Tools GmbH & Co. KG
 Stockstädter Straße 20
 63762 Großostheim
 Germany
 www.grizzlytools.de

Spare Parts/Accessories

Spare parts and accessories can be obtained at www.grizzlytools.shop

If you have issues ordering, please use the contact form. If you have any other questions, contact the "Service-Center" (see page 32).

Overview	Exploded drawing	Name	Order no.²
7	1-4, 20-22	Chopper set left/right	91110050
5, 6, A 22-24	52-55	Wheel set left/right	91110053
11	71-74	Screw, wing nut, washer	91110056
	45-46	Carbon brush set	91110052

Troubleshooting

Problem	Possible cause	Remedy
Appliance does not start	No mains power supply	Check the socket, mains supply cable, cord, mains plug; if necessary, have them repaired by a qualified electrician. Check the main fuse
	Release button (D 13) and/or start handle (D 14) defective	Repair by Customer Care
	Worn out carbon brushes	
	Defective motor	
In case of unusual sounds	Chopper (7) blocked	Loosen blockages of the chopper
	Chopper (7) damaged	Replace chopper
	Loose or worn screws and nuts or similar.	Check all screws, nuts etc. for tightness and retighten if necessary. Contact Customer Care if the noises persist.
Poor work output Device is having difficulties running	Chopper (7) fitted incorrectly	Fit chopper correctly
	Chopper (7) blunt or damaged	Replace chopper (7)
Strong vibrations	Chopper (7) damaged	Replace chopper (7)
	Working depth too low	Adjust working depth

Table des matières

Introduction	34
Fins d'utilisation.....	34
Description générale	35
Matériel livré	35
Description du fonctionnement	35
Aperçu	35
Données techniques	35
Consignes de sécurité.....	36
Symboles utilisés dans le mode d'emploi	36
Inscriptions sur l'appareil.....	36
Consignes générales de sécurité	37
Autres risques	41
Instructions de montage.....	41
Monter/démonter les roues	42
Montage des longerons de poignée ..	42
Utilisation	42
Avant la mise en service	42
Mise en marche et arrêt	42
Consignes de travail.....	43
Nettoyage/entretien	43
Travaux d'entretien et de nettoyage généraux	44
Remplacer les lames de broyage.....	44
Transport	45
Stockage.....	45
Recyclage/protection de l'environnement.....	45
Garantie - France	46
Garantie - Belgique.....	48
Service Réparations	49
Service-Center.....	49
Importeur	49
Pièces de rechange/Accessoires..	50
Diagnostic de pannes	51
Traduction de la déclaration de conformité CE originale	171
Vue éclatée	181

Introduction

Toutes nos félicitations pour l'achat de votre nouvel appareil. Vous avez ainsi choisi un produit de qualité supérieure. La qualité de l'appareil a été vérifiée pendant la production et il a été soumis à un contrôle final. Le fonctionnement de votre appareil est donc ainsi garanti.



La notice d'utilisation fait partie de ce produit. Elle contient des instructions importantes pour la sécurité, l'utilisation et l'élimination des déchets. Avant d'utiliser ce produit, lisez attentivement les consignes d'emploi et de sécurité. N'utilisez le produit que tel que décrit et uniquement pour les domaines d'emploi indiqués. Conservez cette notice et remettez-la avec tous les documents si vous cédez le produit à un tiers.

Fins d'utilisation

L'appareil est destiné à bêcher le sol, à broyer les mottes de terre et à mélanger l'engrais, la tourbe et le compost dans le domaine domestique.

Toute autre utilisation qui n'est pas autorisée explicitement dans ce mode d'emploi peut entraîner l'endommagement de l'appareil et comporter un danger sérieux envers l'utilisateur.

L'opérateur ou l'utilisateur est responsable des accidents ou des dommages causés à d'autres personnes ou aux biens de ces dernières.

L'appareil est destiné à être utilisé par des adultes. L'utilisation de l'appareil est interdite aux enfants ainsi qu'aux personnes n'ayant pas pris connaissance de ce mode d'emploi. Il est interdit d'utiliser l'appareil en cas de pluie ou dans un environnement humide.

Le fabricant décline toute responsabilité pour les dommages qui ont été causés par une utilisation non conforme aux prescriptions ou par une utilisation incorrecte.

Description générale

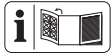

Vous trouverez les images correspondantes à l'arrière et à l'avant de ce document, sur la couverture.

Matériel livré

Retirez prudemment l'appareil de l'emballage et vérifiez si les pièces suivantes sont complètes :

- Appareil
- Longeron de poignée
- 2x Longeron central
- 2x roue avec capuchon de roue
- 2x anneau de blocage
- 2x rondelle
- 4x vis
- 4x écrou à ailettes
- 4x rondelle
- 1x serre-câbles
- Notice d'utilisation

Description du fonctionnement

Le cultivateur de jardin dirigé à la main est équipé d'un moteur électrique ne nécessitant aucun entretien et d'un engrenage lubrifié par bain d'huile.

Le dispositif de coupe de l'appareil est composé de 6 lames de broyage en rotation pénétrant automatiquement dans le sol.

La tringlerie en aluminium se rabat pour permettre un rangement plus facile.

Les descriptions suivantes expliquent la fonction des différentes pièces.

Aperçu

- 1 Poignée
- 2 Câble d'alimentation
- 3 Longeron central
- 4 Longeron inférieur
- 5 Châssis
- 6 Roue
- 7 Lame de broyage
- 8 Transmission
- 9 Carter moteur
- 10 Serre-câbles
- 11 Vis, écrou à ailettes, rondelle

- | | | |
|----------|------|---|
| D | 12 | Décharge de traction |
| D | 13 | Bouton de déverrouillage |
| D | 14 | Levier de démarrage |
| E | 15 | Boulon avec étrier de sécurité |
| E | 16 | Arbre d'entraînement |
| E | 17 | Écrou (autobloquant), vis à six pans |
| C | 18 | Verrouillage bâti de châssis |
| C | 19 | Position de transport |
| C | 20 | Position de travail |
| C | 20.1 | Position de travail (sans limite de profondeur) |
| C | 20.2 | Position de travail (avec limite de profondeur) |
| B | 21 | Câble de l'appareil |
| A | 22 | Rondelle |
| A | 23 | Anneau de blocage |
| A | 24 | Capuchon de roue |

Données techniques

Motobineuse électriquePGK 1500 A1

Puissance absorbée du moteur

(P) 1500 W

Tension d'entrée nominale

(U) 230 V~, 50 Hz

Vitesse de rotation à vide (n_0).....	380 min ⁻¹ (tours/min)
Classe de protection.....	□ II
Mode de protection.....	IPX4
Largeur de travail.....	max 40 cm
Profondeur de travail.....	max. 20 cm
Nombre de lames de broyage.....	6
Poids (m).....	10,5 kg
Niveau de pression acoustique (L_{pA}).....	80,9 dB, $K_{pA} = 3$ dB
Niveau sonore (L_{WA}) mesuré.....	91,2 dB, $K_{WA} = 1,99$ dB
garanti.....	93 dB
Vibration (a_{hw}).....	< 2,5 m/s ² ; K= 1,5 m/s ²

Les valeurs acoustiques et celles relatives aux vibrations ont été calculées sur la base des normes et des dispositions mentionnées dans la déclaration de conformité.

La valeur d'émission d'oscillation donnée a été mesurée d'après une procédure d'essai aux normes et peut être utilisée pour comparer un outil électrique avec un autre outil. La valeur totale de vibrations déclarée peut également être utilisée pour une évaluation préliminaire de l'exposition.

⚠ Avertissement : La valeur d'émission d'oscillation peut, pendant l'utilisation réelle de l'outil électrique, différer de la valeur d'indication, selon la manière dont l'outil électrique est utilisé.

Il est nécessaire de fixer des mesures de sécurité pour la protection de l'opérateur qui sont fondées sur une estimation du déchargement pendant les conditions réelles d'utilisation (de ce fait, toutes les parties du cycle de fonctionnement sont à prendre en considération, par exemple, les durées pendant lesquelles l'outil électrique est mis hors circuit et les durées pendant lesquelles il est, certes allumé, mais ne subit aucune charge).

Consignes de sécurité

Ce chapitre traite des consignes de sécurité élémentaires à respecter impérativement lors de l'utilisation de la bineuse électrique.

Symboles utilisés dans le mode d'emploi



Symbole de danger et indications relatives à la prévention de dommages corporels ou matériels



Risque de brûlure !



Symbole d'interdiction et indications relatives à la prévention de dommages.



Débranchez la fiche de la prise du secteur



Portez des gants de protection lors des travaux d'entretien et de nettoyage afin d'éviter de vous blesser en vous coupant.



Symboles de remarque et informations permettant une meilleure utilisation de l'appareil

Inscriptions sur l'appareil



Attention !
Lire le mode d'emploi.



Attention ! Protéger de la pluie et de l'humidité.



Portez des gants de protection.



Portez des chaussures de sécurité.



Portez des lunettes de protection



Risque de blessures provoquées par les éléments projetés ! Veiller à ce que les autres personnes se tiennent éloignées de la zone de risques.



Attention ! Éteindre et débrancher l'appareil avant de procéder au nettoyage ou à l'entretien.



Danger dû à un câble électrique détérioré. Veiller à ce que les câbles de branchement ne se trouvent pas à proximité des lames de broyage !



Risque de blessures provoquées par les éléments rotatifs ! Une fois l'appareil éteint, les lames de broyage continuent de fonctionner pendant quelques secondes. Attendre l'arrêt total de l'appareil.



Direction



Affichage du niveau de puissance sonore L_{WA} en dB.



Classe de protection II (Double isolation)



Les appareils électriques ne font pas partie des déchets ménagers.

Consignes générales de sécurité



Avertissement ! Cet appareil peut occasionner des blessures sérieuses en cas d'utilisation incorrecte. Lisez minutieusement ce mode d'emploi et familiarisez-vous avec toutes les pièces avant de vous servir de cet appareil.



Si le câble d'alimentation de cet appareil est endommagé, il doit être remplacé par un câble d'alimentation spécial qui est disponible chez le fabricant ou auprès de son service après-vente.



Veillez lire les consignes de sécurité suivantes pour éviter des dommages personnels et matériels.

Préparation :

- Cet appareil n'est pas prévu pour être utilisé par des personnes dont les capacités physiques, sensorielles ou mentales sont réduites, ou des personnes dénuées d'expérience ou de connaissance, sauf si elles ont pu bénéficier, par l'intermédiaire d'une personne responsable de leur sécurité, d'une surveillance ou d'instructions préalables concernant l'utilisation de l'appareil.
- Il convient de surveiller les enfants pour s'assurer qu'ils ne

- jouent pas avec l'appareil.
- L'appareil ne peut être utilisé que par des personnes suffisamment formées.
 - Ne permettez jamais à des enfants ou à d'autres personnes ne connaissant pas le mode d'emploi d'utiliser l'appareil. Il se peut que des dispositions locales fixent l'âge minimum de l'utilisateur.
 - N'utilisez jamais l'appareil lorsque des personnes, notamment des enfants et des animaux domestiques, se trouvent à proximité.
 - N'oubliez pas que l'utilisateur est responsable des accidents affectant d'autres personnes ou leurs biens.
 - Familiarisez-vous avec votre environnement et veillez aux risques que vous pourriez éventuellement ne pas entendre lors du fonctionnement de l'appareil.
 - Veuillez vérifier entièrement le terrain sur lequel l'appareil sera mis en marche, et veuillez éliminer les pierres, bâtons, câbles ou autres corps étrangers susceptibles de s'accrocher et d'être projetés.
 - Inspectez complètement la zone où l'appareil sera utilisé et retirez toutes les pierres, bâtons, fils ou autres objets étrangers qui pourraient être attrapés et jetés.
 - Portez des vêtements de travail appropriés comme des chaussures sécurité avec semelle antidérapante et un pantalon long et robuste. N'utilisez pas l'appareil si vous êtes pieds nus ou que vous portez des sandales ouvertes.
 - Portez des vêtements appropriés convenables. Ne portez aucun habit large ou parure. Maintenez vos cheveux, habits et gants loin des parties mobiles. Les habits légers, les parures ou les longs cheveux peuvent être saisis par les parties mobiles.
 - Ne mettez pas l'appareil en marche lorsqu'il ne se trouve pas en position de fonctionnement afin d'éviter toute blessure par coupure.
 - Effectuez un contrôle à vue avant chaque utilisation de l'appareil. N'utilisez pas l'appareil si les dispositifs de sécurité (par ex. le blocage anti-démarrage ou la protection de sécurité), les pièces du dispositif de coupe ou des boulons font défaut, sont usés ou endommagés. Assurez-vous plus particulièrement que le câble du branchement électrique et le levier de démarrage ne sont pas endommagés.
 - Afin d'éviter tout déséquilibre, les outils et les boulons endommagés ne peuvent être remplacés que par jeu complet.
 - Utilisez uniquement les pièces de rechange et les accessoires qui sont fournis et recommandés par le fabricant. L'utilisation de pièces non originales entraîne la perte immédiate du droit de garantie.

Travailler avec l'appareil :



Veillez à maintenir vos pieds et vos mains à distance des lames de broyage lorsque vous utilisez l'appareil, notamment lors de la mise en marche. Risque de blessure.

- Respectez les mesures de protection contre le bruit et les réglementations locales.
- Il est interdit d'utiliser l'appareil pour concasser des pierres ou bêcher la pelouse. Vous risqueriez d'endommager l'appareil.
- N'utilisez pas l'appareil en cas de pluie, d'intempéries, ni dans un environnement humide (comme par ex. près d'un étang de jardin ou d'une piscine). Travaillez uniquement à la lumière du jour ou avec un bon éclairage.
- N'utilisez l'appareil que si vous vous sentez en état de le faire. N'utilisez pas l'appareil si vous êtes fatigué, déconcentré ou si vous avez consommé de l'alcool ou pris des médicaments. Faites toujours une pause au moment approprié.
- Veillez à conserver une bonne stabilité, notamment lorsque vous utilisez l'appareil sur un endroit pentu. Travaillez toujours perpendiculairement à la pente, jamais vers le haut ni vers le bas. Soyez particulièrement prudent lorsque vous effectuez un changement de direction sur la pente. N'utilisez pas l'appareil sur des pentes excessivement raides.
- En cas de risque de glissement sur le terrain pentu, l'appareil doit être maintenu par une seconde personne à l'aide d'une perche ou d'un câble. La seconde personne doit se trouver au-dessus de l'appareil à une distance suffisante des outils de travail.
- Tenez toujours l'appareil à deux mains pendant l'utilisation.
- Assurez-vous que les poignées sont sèches et propres. Attention lorsque vous allez en marche arrière. Vous pouvez risquer de trébucher !
- Soyez particulièrement prudent si vous faites demi-tour avec la machine ou si quelqu'un s'approche de vous.
- Si le soc du sarcleur est bloqué par un corps hétérogène, éteignez l'appareil et retirez la prise de courant. Retirez le corps hétérogène (par exemple, une racine) avant de remettre l'appareil en service.
- Ne travaillez pas avec un appareil endommagé, incomplet ou modifié sans l'accord du fabricant. N'utilisez surtout pas l'appareil lorsque les dispositifs de protection sont endommagés ou font défaut.
- Ne surchauffez pas l'appareil. Travaillez uniquement conformément à la gamme de puissance indiquée. N'utilisez pas de machines à faible puissance pour des travaux difficiles. N'utilisez pas votre appareil à des fins auxquelles il n'est pas destiné.
- Évitez d'effectuer tout endommagement sur l'appareil. N'ajoutez pas de poids supplémentaires et ne tirez pas l'appareil sur un support solide comme du carrelage ou des marches d'escalier.
- Méfiez-vous des dangers, en particuliers lorsque vous travaillez des sols difficile (pierreux, dur ou similaire).

Interruptions du travail :



Attention ! Une fois l'appareil éteint, les lames de broyage continuent de fonctionner pendant quelques secondes. Attendez qu'elles s'arrêtent complètement. Risque de blessure.

- Il est interdit de soulever ou de transporter l'appareil pendant que le moteur fonctionne. Éteignez l'appareil lorsque vous changez de zone de travail et attendez que les lames de broyage s'arrêtent complètement. Débranchez ensuite la fiche électrique.
- Ne laissez jamais l'appareil sur votre lieu de travail sans surveillance.
- Éteignez l'appareil, attendez que les lames de broyage s'arrêtent complètement et débranchez la fiche électrique :
 - toujours lorsque vous quittez la machine,
 - lorsque vous retirez de la terre et des restes de végétaux,
 - lorsque vous n'utilisez pas l'appareil,
 - lors de tous les travaux de nettoyage et d'entretien,
 - lorsque le câble de branchement est endommagé ou emmêlé,
 - lorsque l'appareil rencontre un obstacle lors de l'utilisation ou que des vibrations inhabituelles surviennent. Dans ce cas, vérifiez si l'appareil a été endommagé et faites-le éventuellement réparer.

- N'utilisez pas l'appareil à proximité de liquides ou de gaz inflammables. Risque d'incendie ou d'explosion en cas de non respect de cette règle.

Entretien et stockage :

- Veillez à ce que tous les écrous, boulons et vis soient bien serrés et que l'appareil soit en bon état.
- N'essayez pas de réparer l'appareil vous-même, à moins que vous ne disposiez des qualifications requises. Confiez tous les travaux qui ne sont pas détaillés dans notre mode d'emploi à notre centre de services.
- Conservez l'endroit à un endroit sec et hors de portée des enfants.
- Servez-vous de votre appareil avec soin. Veillez à ce que les outils soient tranchants et propres afin de pouvoir effectuer un travail de qualité en toute sécurité.
- Respectez les consignes d'entretien.

Sécurité électrique :



Attention ! Il est interdit d'utiliser l'appareil si le câble de branchement électrique et la rallonge sont endommagés. Risque de décharge électrique.

- Maintenez le câble de branchement électrique à distance des outils de coupe. Le câble électrique doit toujours se trouver derrière la personne utilisant l'appareil. Débranchez immédiatement l'appareil si le câble est endommagé au cours de l'utilisation.

Ne touchez en aucun cas le câble électrique tant que la fiche électrique n'a pas été retirée.

- Veillez à ce que la tension électrique concorde avec les indications de la plaque signalétique.
- Évitez tout contact corporel avec les éléments reliés à la terre (par ex. clôtures métalliques, poteaux métalliques).
- L'accouplement de la rallonge doit être protégé contre les éclaboussures, être composé en caoutchouc ou recouvert de caoutchouc. N'utilisez que des rallonges qui sont destinées à une utilisation en extérieur et présentent le marquage correspondant. Le profil du toron de la rallonge doit présenter 2,5 mm² minimum. Déroulez toujours entièrement un tambour de câble avant utilisation. Contrôlez si le câble est endommagé.
- Pour fixer la rallonge, utilisez la suspension de câble prévue à cet effet.
- Ne portez pas l'appareil par le câble. Ne vous servez pas du câble pour retirer la fiche de la prise. Protégez le câble de la chaleur, de l'huile et des bords tranchants.
- Raccordez l'appareil à une prise protégée par un disjoncteur différentiel (Residual Current Device) réagissant dès que l'intensité dépasse 30 mA.

Autres risques

Même si vous utilisez cet outil électrique de manière conforme, il existe malgré tout d'autres risques.

Les dangers suivants peuvent se produire en fonction de la méthode de construction et du modèle de cet outil électrique :

- a) Coupures
- b) Dommages affectant l'ouïe si aucune protection d'ouïe appropriée n'est portée.
- c) Ennuis de santé engendrés par les vibrations affectant les bras et les mains si l'appareil est utilisé pendant une longue période ou s'il n'est pas employé de manière conforme ou correctement entretenu.



Avertissement ! Pendant son fonctionnement cet outil électrique produit un champ électromagnétique qui, dans certaines circonstances, peut perturber des implants médicaux actifs ou passifs. Pour diminuer le risque de blessures graves ou mortelles, nous recommandons aux personnes portant des implants médicaux de consulter leur médecin et le fabricant de l'implant médical avant d'utiliser cette machine.

Instructions de montage



Débranchez la fiche électrique avant d'effectuer tout travail sur l'appareil.



Veillez lors du montage à ne pas pincer le câble de l'appareil (21) et à ce qu'il ait suffisamment de jeu.

A Monter/démonter les roues

Monter les roues

1. Montez les roues (6) à droite et à gauche sur le châssis (5).
2. Enfichez respectivement une rondelle (22) à droite et à gauche sur le châssis (5).
3. Enfichez respectivement un anneau de blocage (23) au travers du châssis (5).
4. Glissez les anneaux de blocage (23) sur les extrémités du châssis (5).
5. Clipsez de chaque côté un capuchon de roue (24) dans les roues (6).

Démonter les roues

1. Saisissez les capuchons de roue (24) et retirez-les.
2. Retirez les anneaux de blocage (23).
3. Retirez les rondelles (22).
4. Enlevez les roues (6) du châssis (5) en tirant.

B Montage des longerons de poignée

1. Fixez le longeron central (3) sur le longeron inférieur (4). Pour la fixation, utilisez une vis, un écrou à ailettes et une rondelle (11).
2. Fixez le longeron de poignée (1) sur le longeron central (3). Pour la fixation, utilisez une vis, un écrou à ailettes et une rondelle (11).

 Lorsque le montage est correct, les extrémités de la poignée sont orientées à l'opposé de la face avant de l'appareil (voir figure **B**).

3. Fixez le câble de l'appareil (21) à l'aide des serre-câbles (10).

Utilisation

 Respectez la protection sonore et les directives locales.

C Avant la mise en service

1. Dépliez les longerons (1+3).
2. Fixez les longerons (1+3) avec les écrous à ailettes (11).
3. D'une main, tenez fermement l'appareil par le longeron central (3).
4. Détachez le verrouillage du châssis (18) en tirant sur l'anneau.
5. Basculez sur l'une des positions de travail (20).

Position (20.1) : Position de travail sans limite de profondeur

Position (20.2) : Position de travail avec limite de profondeur ;

 Les deux positions (20.2) sont recommandées uniquement sur un sol déjà préparé/souple.

D Mise en marche et arrêt



Avant de mettre l'appareil en marche, veillez à ce qu'il ne soit pas en contact avec d'autres objets et tenez-le fermement à deux mains.

1. Branchez le câble de rallonge au câble d'alimentation (2) de l'appareil.
2. Pour le système anti-traction, formez une boucle avec l'extrémité de la rallonge et accrochez-la dans le système anti-traction (12).
3. Branchez l'appareil à la tension électrique.
4. Pour mettre l'appareil en marche, appuyez sur le bouton de déverrouillage (13) situé sur la poignée et ensuite sur le levier de démarrage (14). Relâchez le bouton de déverrouillage.

Les lames de broyage (7) commencent à tourner et s'enfoncent dans le sol.

- Relâchez le levier de démarrage (14) pour arrêter l'appareil.



Attention ! Une fois l'appareil éteint, les lames de broyage (7) continuent de fonctionner pendant quelques secondes. Ne touchez pas les lames de broyage (7) en rotation. Risque de blessure.

Consignes de travail



Tenez toujours l'appareil à deux mains pendant l'utilisation et maintenez vos pieds à distance de l'appareil. Risque d'accident pouvant être provoqué par les lames de broyage (7). Attention lorsque vous allez en marche arrière. Vous pouvez risquer de trébucher !



Ne pas toucher l'engrenage – Il peut être brûlant après une utilisation prolongée. Risque de brûlure !



Éteignez l'appareil après utilisation et pour le transport, débranchez la fiche électrique et attendez que les lames de broyage (7) s'arrêtent complètement.



Vous évitez des risques des blessures et des dommages de l'appareil :

- Ne soulevez ou ne tirez jamais l'appareil lorsque le moteur fonctionne.
- Soulevez l'appareil lorsque vous souhaitez le transporter sur des surfaces dures

comme le carrelage ou les marches d'escaliers.

- Introduisez l'appareil dans le sol à vitesse réduite dans des couloirs les plus droits possibles. Marcher, ne jamais courir avec la machine
 - Travaillez toujours en vous éloignant de la prise. Assurez-vous que le câble reste à distance de la zone de travail.
 - Vous pouvez au besoin démonter les deux lames de broyage (7) externes pour réduire la largeur de travail, voir figure E :
- Tirez la goupille sur le boulon (15) et retirez le boulon (15).
 - Retirez la partie extérieure de la lame de broyage (7) de l'arbre d'entraînement (16).



Protection anti-surcharge: le moteur s'arrête automatiquement en cas de surcharge. L'appareil n'est de nouveau prêt à l'emploi qu'une fois qu'il a entièrement refroidi.

Nettoyage/entretien



Confiez les travaux qui ne sont pas détaillés dans notre mode d'emploi à notre centre de services. Utilisez uniquement des pièces originales.



Éteignez l'appareil avant tous les travaux d'entretien et de nettoyage, débranchez la fiche électrique et attendez que les lames de broyage (7) s'arrêtent complètement.

Effectuez régulièrement les travaux de nettoyage et d'entretien suivants. Ceci garantit une utilisation longue et fiable :

Travaux d'entretien et de nettoyage généraux



N'éclaboussez jamais l'appareil avec de l'eau (notamment sous pression) et ne le nettoyez pas sous l'eau courante.



Portez des gants de protection lors des travaux d'entretien et de nettoyage afin d'éviter de vous blesser en vous coupant.

Nettoyez la totalité de l'appareil après chaque utilisation. Veillez à ce que l'appareil soit toujours propre. N'utilisez pas de produits nettoyeurs, ni de produits solvants.

- Enlevez à l'aide d'une brosse ou d'un chiffon sec les restes de terre et de saletés adhérant à la lame de broyage (7), l'arbre d'entraînement (E 16), la surface de l'appareil et aux orifices d'aération.
- Pulvérisez ou frottez les lames de broyage à l'aide d'une huile biodégradable.
- Nettoyez les poignées sales à l'aide d'un chiffon humide.
- Contrôlez avant chaque utilisation si l'appareil présente des vices évidents tels que des pièces détachées, usées ou endommagées. Vérifiez si tous les écrous, les boulons et les vis sont bien serrés.
- Contrôlez si les protections et les dispositifs de protection sont endommagés et s'ils sont correctement mis en place. Remplacez-les le cas échéant.

E Remplacer les lames de broyage

L'appareil est doté de 6 lames de broyage (7) (2 lames simples et 2 lames doubles) faciles à remplacer par paire.



Remplacez toujours les deux paires de lames en même temps afin d'éviter l'endommagement de l'appareil dû à un déséquilibre.



Éteignez l'appareil, débranchez la fiche électrique et attendez que les lames de broyage (7) s'arrêtent complètement.

1. Tirez la goupille sur le boulon (15) et retirez le boulon (15).
2. Retirez la partie extérieure de la lame de broyage (7) de l'arbre d'entraînement (16).
3. Dévissez l'écrou autobloquant (clé de 13) de la vis à six pans (17) (clé de 14) et retirez la partie intérieure de la lame de broyage (7) de l'arbre d'entraînement (16).
4. Nettoyez l'arbre d'entraînement avec de l'huile biodégradable.
5. Glissez les nouvelles lames de broyage (7) sur l'arbre d'entraînement (16) de sorte que les perforations du porte-lames correspondent aux trous sur l'arbre d'entraînement (16).



Vérifiez si le sens de rotation des lames de broyage est correct. Le bord en biais des lames de broyage (7) doit être orienté dans le sens de rotation des lames de broyage (7) vers le sol. Le sens de rotation est indiqué par une flèche sur le carter de l'appareil.

6. Insérez la vis à six pans (17) dans la perforation la plus près de la transmission (8) et vissez un nouvel écrou autobloquant.

7. Poussez le boulon (15) dans la perforation extérieure et sécurisez-le avec la goupille.



Installez la goupille du boulon (15) de sorte qu'elle se ferme dans le sens contraire du sens de rotation des lames de broyage

C Transport

L'appareil dispose d'une position de transport et de trois positions de travail

1. D'une main, tenez fermement l'appareil par le longeron central (3).
2. Pour modifier la position, détachez le verrouillage du châssis (18) en tirant sur l'anneau.
3. Sélectionnez la position de transport (19).
4. Pour travailler, basculez sur l'une des positions de travail (20).

Stockage

- Attendez que le moteur refroidisse avant de le ranger dans des pièces fermées.
- Conservez l'appareil dans un état propre, à un endroit sec et hors de portée des enfants.
- N'emballez pas l'appareil dans des sacs en plastique car de l'humidité pourrait se former.

Replier l'appareil

L'appareil peut être replié afin de prendre moins de place.



Desserrez les écrous à ailettes (11) et repliez les longerons (1+3), comme illustré. **Les câbles ne doivent pas être coincés.**

Détachez le verrouillage du châssis (18) en tirant sur l'anneau et sélectionnez la position de transport (19).



Ne pas utiliser l'appareil lorsque le manche est rabattu. Vous risquez de vous blesser.

Recyclage/protection de l'environnement

Introduisez l'appareil, les accessoires et l'emballage dans un circuit de recyclage respectueux de l'environnement.



Les appareils électriques ne doivent pas être jetés avec les déchets ménagers. Le symbole de la poubelle barrée signifie que ce produit ne doit pas être jeté avec les déchets ménagers à la fin de sa durée de vie.

Directive 2012/19/UE sur les déchets d'équipements électriques et électroniques : les consommateurs sont légalement tenus de recycler, dans le respect de l'environnement, les équipements électriques et électroniques arrivés en fin de vie. Cela permet de garantir une valorisation écologique et respectueuse des ressources.

Suivant la transposition en droit national, vous pouvez disposer des possibilités suivantes :

- Restitution à un point de vente,
- Restitution à un point de collecte officiel,
- Renvoi au fabricant / au distributeur.

Ne sont pas concernés les accessoires qui accompagnent les appareils usagés et les moyens auxiliaires sans composants électriques.



Le produit est recyclable, est soumis à une responsabilité élargie du fabricant et est collecté dans le cadre du tri sélectif.



Portez le carton à un point de recyclage.

Garantie - France

Chère cliente, cher client,
Ce produit bénéficie d'une garantie de 3 ans, valable à compter de la date d'achat. En cas de manques constatés sur ce produit, vous disposez des droits légaux contre le vendeur du produit. Ces droits légaux ne sont pas limités par notre garantie présentée par la suite.

Article L217-4 du Code de la consommation

Le vendeur livre un bien conforme au contrat et répond des défauts de conformité existant lors de la délivrance. Il répond également des défauts de conformité résultant de l'emballage, des instructions de montage ou de l'installation lorsque celle-ci a été mise à sa charge par le contrat ou a été réalisée sous sa responsabilité.

Article L217-5 du Code de la consommation

Le bien est conforme au contrat :
1° S'il est propre à l'usage habituellement attendu d'un bien semblable et, le cas échéant :

- s'il correspond à la description donnée par le vendeur et posséder les qualités que celui-ci a présentées à l'acheteur sous forme d'échantillon ou de modèle ;
- s'il présente les qualités qu'un acheteur peut légitimement attendre eu égard aux déclarations publiques faites par le

vendeur, par le producteur ou par son représentant, notamment dans la publicité ou l'étiquetage ;

2° Ou s'il présente les caractéristiques définies d'un commun accord par les parties ou être propre à tout usage spécial recherché par l'acheteur, porté à la connaissance du vendeur et que ce dernier a accepté.

Article L217-16 du Code de la consommation

Lorsque l'acheteur demande au vendeur, pendant le cours de la garantie commerciale qui lui a été consentie lors de l'acquisition ou de la réparation d'un bien meuble, une remise en état couverte par la garantie, toute période d'immobilisation d'au moins sept jours vient s'ajouter à la durée de la garantie qui restait à courir. Cette période court à compter de la demande d'intervention de l'acheteur ou de la mise à disposition pour réparation du bien en cause, si cette mise à disposition est postérieure à la demande d'intervention.

Indépendamment de la garantie commerciale souscrite, le vendeur reste tenu des défauts de conformité du bien et des vices rédhibitoires dans les conditions prévues aux articles L217-4 à L217-13 du Code de la consommation et aux articles 1641 à 1648 et 2232 du Code Civil.

Article L217-12 du Code de la consommation

L'action résultant du défaut de conformité se prescrit par deux ans à compter de la délivrance du bien.

Conditions de garantie

Le délai de garantie débute avec la date d'achat. Veuillez conserver soigneusement le ticket de caisse original. En effet, ce document vous sera réclamé comme preuve d'achat.

Si un défaut de matériel ou un défaut de fabrication se présente au cours des trois ans suivant la date d'achat de ce produit, nous réparons gratuitement ou remplaçons ce produit - selon notre choix. Cette garantie suppose que l'appareil défectueux et le justificatif d'achat (ticket de caisse) nous soient présentés durant cette période de trois ans et que la nature du manque et la manière dont celui-ci est apparu soient explicités par écrit dans un bref courrier. Si le défaut est couvert par notre garantie, le produit vous sera retourné, réparé ou remplacé par un neuf. Aucune nouvelle période de garantie ne débute à la date de la réparation ou de l'échange du produit.

Durée de garantie et demande légale en dommages-intérêts

La durée de garantie n'est pas prolongée par la garantie. Ce point s'applique aussi aux pièces remplacées et réparées. Les dommages et les manques éventuellement constatés dès l'achat doivent immédiatement être signalés après le déballage. A l'expiration du délai de garantie les réparations occasionnelles sont à la charge de l'acheteur.

Volume de la garantie

L'appareil a été fabriqué avec soin, selon de sévères directives de qualité et il a été entièrement contrôlé avant la livraison.

La garantie s'applique aux défauts de matériel ou aux défauts de fabrication. Cette garantie ne s'étend pas aux parties du produit qui sont exposées à une usure normale et peuvent être donc considérées comme des pièces d'usure (par exemple les lame de broyage) ou pour des dommages affectant les parties fragiles (par exemple les commutateurs).

Cette garantie prend fin si le produit endommagé n'a pas été utilisé ou entretenu

d'une façon conforme. Pour une utilisation appropriée du produit, il faut impérativement respecter toutes les instructions citées dans le manuel de l'opérateur. Les actions et les domaines d'utilisation déconseillés dans la notice d'utilisation ou vis-à-vis desquels une mise en garde est émise, doivent absolument être évités.

Le produit est conçu uniquement pour un usage privé et non pour un usage industriel. En cas d'emploi impropre et incorrect, de recours à la force et d'interventions entreprises et non autorisées par notre succursale, la garantie prend fin.

Article 1641 du Code civil

Le vendeur est tenu de la garantie à raison des défauts cachés de la chose vendue qui la rendent impropre à l'usage auquel on la destine, ou qui diminuent tellement cet usage que l'acheteur ne l'aurait pas acquise, ou n'en aurait donné qu'un moindre prix, s'il les avait connus.

Article 1648 1er alinéa du Code civil

L'action résultant des vices rédhibitoires doit être intentée par l'acquéreur dans un délai de deux ans à compter de la découverte du vice.

Marche à suivre dans le cas de garantie

Pour garantir un traitement rapide de votre demande, veuillez suivre les instructions suivantes :

- Tenez vous prêt à présenter, sur demande, le ticket de caisse et le numéro d'identification (IAN 436512_2304) comme preuve d'achat.
- Vous trouverez le numéro d'article sur la plaque signalétique.
- Si des pannes de fonctionnement ou d'autres manques apparaissent, prenez d'abord contact, par **téléphone** ou par **e-Mail**, avec le service après-vente

dont les coordonnées sont indiquées ci-dessous. Vous recevrez alors des renseignements supplémentaires sur le déroulement de votre réclamation.

- En cas de produit défectueux vous pouvez, après contact avec notre service clients, envoyer le produit, franco de port à l'adresse de service après-vente indiquée, accompagné du justificatif d'achat (ticket de caisse) et en indiquant quelle est la nature du défaut et quand celui-ci s'est produit. Pour éviter des problèmes d'acceptation et des frais supplémentaires, utilisez absolument seulement l'adresse qui vous est donnée. Assurez-vous que l'expédition ne se fait pas en port dû, comme marchandises encombrantes, envoi express ou autre taxe spéciale. Veuillez renvoyer l'appareil, y compris tous les accessoires livrés lors de l'achat et prenez toute mesure pour avoir un emballage de transport suffisamment sûr.

Garantie - Belgique

Chère cliente, cher client,
Ce produit bénéficie d'une garantie de 3 ans, valable à compter de la date d'achat. En cas de manques constatés sur ce produit, vous disposez des droits légaux contre le vendeur du produit. Ces droits légaux ne sont pas limités par notre garantie présentée par la suite.

Conditions de garantie

Le délai de garantie débute avec la date d'achat. Veuillez conserver soigneusement le ticket de caisse original. En effet, ce document vous sera réclamé comme preuve d'achat.

Si un défaut de matériel ou un défaut de fabrication se présente au cours des trois ans suivant la date d'achat de ce produit, nous réparons gratuitement ou remplaçons

ce produit - selon notre choix. Cette garantie suppose que l'appareil défectueux et le justificatif d'achat (ticket de caisse) nous soient présentés durant cette période de trois ans et que la nature du manque et la manière dont celui-ci est apparu soient explicités par écrit dans un bref courrier. Si le défaut est couvert par notre garantie, le produit vous sera retourné, réparé ou remplacé par un neuf. Aucune nouvelle période de garantie ne débute à la date de la réparation ou de l'échange du produit.

Durée de garantie et demande légale en dommages-intérêts

La durée de garantie n'est pas prolongée par la garantie. Ce point s'applique aussi aux pièces remplacées et réparées. Les dommages et les manques éventuellement constatés dès l'achat doivent immédiatement être signalés après le déballage. A l'expiration du délai de garantie les réparations occasionnelles sont à la charge de l'acheteur.

Volume de la garantie

L'appareil a été fabriqué avec soin, selon de sévères directives de qualité et il a été entièrement contrôlé avant la livraison.

La garantie s'applique aux défauts de matériel ou aux défauts de fabrication. Cette garantie ne s'étend pas aux parties du produit qui sont exposées à une usure normale et peuvent être donc considérées comme des pièces d'usure (par exemple les lame de broyage) ou pour des dommages affectant les parties fragiles (par exemple les commutateurs).

Cette garantie prend fin si le produit endommagé n'a pas été utilisé ou entretenu d'une façon conforme. Pour une utilisation appropriée du produit, il faut impérativement respecter toutes les instructions citées dans le manuel de l'opérateur. Les actions

et les domaines d'utilisation déconseillés dans la notice d'utilisation ou vis-à-vis desquels une mise en garde est émise, doivent absolument être évités.

Marche à suivre dans le cas de garantie

Pour garantir un traitement rapide de votre demande, veuillez suivre les instructions suivantes :

- Tenez vous prêt à présenter, sur demande, le ticket de caisse et le numéro d'identification (IAN 436512_2304) comme preuve d'achat.
- Vous trouverez le numéro d'article sur la plaque signalétique.
- Si des pannes de fonctionnement ou d'autres manques apparaissent, prenez d'abord contact, par **téléphone** ou par **e-Mail**, avec le service après-vente dont les coordonnées sont indiquées ci-dessous. Vous recevrez alors des renseignements supplémentaires sur le déroulement de votre réclamation.
- En cas de produit défectueux vous pouvez, après contact avec notre service clients, envoyer le produit, franco de port à l'adresse de service après-vente indiquée, accompagné du justificatif d'achat (ticket de caisse) et en indiquant quelle est la nature du défaut et quand celui-ci s'est produit. Pour éviter des problèmes d'acceptation et des frais supplémentaires, utilisez absolument seulement l'adresse qui vous est donnée. Assurez-vous que l'expédition ne se fait pas en port dû, comme marchandises encombrantes, envoi express ou autre taxe spéciale. Veuillez renvoyer l'appareil, y compris tous les accessoires livrés lors de l'achat et prenez toute mesure pour avoir un emballage de transport suffisamment sûr.

Service Réparations

Vous pouvez, contre paiement, faire exécuter par notre service, des réparations **qui ne font pas partie de la garantie**. Nous vous enverrons volontiers un devis estimatif. Nous ne pouvons traiter que des appareils qui ont été correctement emballés et qui ont été envoyés suffisamment affranchis.

Attention : veuillez renvoyer à notre agence de service votre appareil nettoyé et avec une note indiquant le défaut constaté. Les appareils envoyés en port dû - comme marchandises encombrantes, en envoi express ou avec toute autre taxe spéciale ne seront pas acceptés. Nous exécutons gratuitement la mise aux déchets de vos appareils défectueux renvoyés.

Service-Center



Service France

Tel.: 0800 919 270
E-Mail: grizzly@lidl.fr
IAN 436512_2304



Service Belgique

Tel.: 0800 120 89
E-Mail: grizzly@lidl.be
IAN 436512_2304

Importeur

Veuillez noter que l'adresse suivante n'est pas une adresse de service après-vente. Contactez d'abord le service après-vente cité plus haut.

Grizzly Tools GmbH & Co. KG

Stockstädter Straße 20
63762 Großostheim
Allemagne
www.grizzlytools.de

Pièces de rechange/Accessoires

Vous obtiendrez des pièces de rechange et des accessoires à l'adresse www.grizzlytools.shop

Les pièces détachées indispensables à l'utilisation du produit sont disponibles pendant la durée de la garantie du produit.

Si vous avez des problèmes lors du passage de la commande, merci d'utiliser le formulaire de contact. Pour toute autre question, adressez-vous au "Service-Center" (voir page 49).

Aperçu	Vue éclatée	Désignation	Réf. de commande
7	1-4, 20-22	Jeu de lames de broyage droite/gauche	91110050
5, 6, A 22-24	52-55	Jeu de roues droite/gauche	91110053
11	71-74	Vis, écrou à ailettes, rondelle	91110056
	45-46	Jeu de balais de charbon	91110052

Diagnostic de pannes

Problème	Cause possible	Dépannage
L'outil ne démarre pas	Absence de tension de réseau	Contrôler prise de courant, câble de raccordement au secteur, câble, fiche secteur, le cas échéant réparation par un électricien. Contrôler le disjoncteur du bâtiment
	Bouton de déverrouillage (D 13) et/ou levier de démarrage (D 14) défectueux	Réparation par le service après-vente
	Balais de carbone usés	
	Défaut du moteur	
Bruits étranges	Lames de broyage (7) bloquées	Débloquer les lames de broyage
	Lames de broyage (7) endommagées	Remplacer les lames de broyage
	Vis et écrous, etc. détachés ou usés	Vérifiez la bonne fixation de toutes les vis, écrous, etc. et resserrez-les le cas échéant. Contactez le service après-vente si les bruits persistent.
Mauvais rendement de travail L'appareil fonctionne difficilement	Lames de broyage (7) incorrectement montées	Monter correctement les lames de broyage
	Lames de broyage (7) émoussées ou endommagées	Remplacer les lames de broyage (7)
Fortes vibrations	Lames de broyage (7) endommagées	Remplacer les lames de broyage (7)
	Profondeur de travail trop basse	Ajuster la profondeur de travail

Inhoud

Inleiding	52
Gebruik	52
Algemene beschrijving	53
Inhoud van het pakket	53
Functiebeschrijving	53
Overzicht	53
Technische gegevens	53
Veiligheidsvoorschriften	54
Symbolen in de gebruiksaanwijzing ..	54
Symbolen op het apparaat	54
Algemene veiligheidsvoorschriften	55
Restrisico's	59
Montagehandleiding	59
Wielen monteren/demonteren	59
Grijpstangen monteren	59
Bediening	60
Vóór de inbedrijfstelling	60
Aan- en uitschakelen	60
Gebruiktips	60
Reiniging/onderhoud	61
Algemene reinigings- en onderhoudswerkzaamheden	61
Hakmessen vervangen	62
Transport	62
Opbergen	62
Afval/milieubescherming	63
Garantie	63
Reparatieservice	64
Service-Center	65
Importeur	65
Reserveonderdelen/ Accessoires	65
Storingen oplossen	66
Vertaling van de originele CE-conformiteitsverklaring	172
Explosietekening	181

Inleiding

Hartelijk gefeliciteerd met de aankoop van uw nieuw apparaat. Daarmee hebt u voor een hoogwaardig product gekozen. Dit apparaat werd tijdens de productie op kwaliteit gecontroleerd en aan een eindcontrole onderworpen. De functionaliteit van uw apparaat is bijgevolg verzekerd.



De gebruiksaanwijzing vormt een bestanddeel van dit product. Ze omvat belangrijke aanwijzingen voor veiligheid, gebruik en afvalverwijdering. Maak u vóór het gebruik van het product met alle bedienings- en veiligheidsinstructies vertrouwd. Gebruik het product uitsluitend zoals beschreven en voor de aangegeven toepassingsgebieden. Bewaar de handleiding goed en overhandig alle documenten bij het doorgeven van het product mee aan derden.

Gebruik

Het apparaat is bestemd voor het frezen en doorwoelen van dichtgeslagen bodems en voor het inwerken van mest, turf en compost. Ieder ander gebruik dat in deze gebruiksaanwijzing niet uitdrukkelijk toegestaan is, kan tot schade aan het apparaat leiden en een ernstig risico voor de gebruiker vormen. De gebruiker is verantwoordelijk voor ongevallen of schade die aan andere personen of aan hun eigendom toegebracht wordt. Het apparaat is bestemd voor gebruik door volwassenen. Kinderen en personen die niet vertrouwd zijn met deze gebruiksaanwijzing, mogen het apparaat niet gebruiken. Het gebruik van het apparaat bij regen of in een vochtige omgeving is verboden. De fabrikant is niet aansprakelijk voor schade die door oneigenlijk of verkeerd gebruik veroorzaakt werd.

Algemene beschrijving

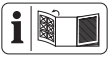

De afbeeldingen vindt u op de voorste en achterste uitklapbare bladzijde.

Inhoud van het pakket

Neem het apparaat voorzichtig uit de verpakking en controleer of de volgende onderdelen aanwezig zijn:

- Apparaat
- Grijpstang
- 2x Centrale stang
- 2x wiel met wioldop
- 2x veiligheidsring
- 2x sluitring
- 4x schroef
- 4x vleugelmoer
- 4x sluitring
- 1x kabelklem
- Gebruiksaanwijzing

Functiebeschrijving

De handbediende tuincultivator is uitgerust met een onderhoudsvrije elektromotor en een aandrijving met oliebadsmering.

Als snij-inrichting heeft het apparaat 6 roterende geharde hakmessen, die automatisch in de bodem indringen.

De aluminiumstang kan opgeklapt worden om de cultivator makkelijk te kunnen opbergen.

De werking van de bedieningsonderdelen vindt u in onderstaande beschrijving.

Overzicht

- 1 Grijpstang
- 2 Netsnoer
- 3 Centrale stang
- 4 Onderste stang
- 5 Onderstel
- 6 Wiel

- 7 Hakmes
- 8 Aandrijving
- 9 Motorbehuizing
- 10 Kabelklem
- 11 Schroef, vleugelmoer, sluitring

- D** 12 Trekontlasting
- D** 13 Ontgrendelingsknop
- D** 14 Starthendel
- E** 15 Bout met veiligheidsbeugel
- E** 16 Aandrijfvas
- E** 17 Moer (zelfborgend), zeskantschroef

- C** 18 Vergrendeling Onderstel
- C** 19 Transportpositie
- C** 20 Werkpositie
- C** 20.1 Werkpositie (zonder dieptebegrenzing)
- C** 20.2 Werkpositie (met dieptebegrenzing)

- B** 21 Apparaatsnoer

- A** 22 Sluitring
- A** 23 Veiligheidsring
- A** 24 Wioldop

Technische gegevens

Tuincultivator	PGK 1500 A1
Opnamevermogen van de motor (P)	1500 W
Netspanning (U)	230 V~, 50 Hz
Toeren bij niet-belasting (n ₀)	380 min ⁻¹
Beschermingsniveau	□ II
Beschermingsklasse	IPX4
Werkbreedte	max. 40 cm
Werkdiepte	max. 20 cm
Aantal hakmessen	6
Gewicht (m)	10,5 kg
Geluidsdruk niveau (L _{pA})	80,9 dB, K _{pA} = 3 dB

Geluidsvermogensniveau (L_{WA})
 gemeten..... 91,2 dB, K_{WA} = 1,99 dB
 gewaarborgd 93 dB
 Vibratie aan het handvat
 (a_{hw}) <2,5 m/s²; K = 1,5 m/s²

Geluids- en trillingsniveaus werden overeenkomstig de normen en bepalingen in de conformiteitverklaring bepaald.

De aangegeven trillingemissiewaarde werd volgens een genormaliseerd testmethode gemeten en kan ter vergelijking van een stuk elektrisch gereedschap met een ander gebruikt worden.
 De aangegeven trillingemissiewaarde kan ook voor een inleidende inschatting van de blootstelling benut worden.

! **Waarschuwing:** Afhankelijk van de manier, waarop het elektrische gereedschap gebruikt wordt, kan de trillingemissiewaarde tijdens het effectieve gebruik van het elektrische gereedschap van de aangegeven waarde verschillen. De noodzaak bestaat, veiligheidsmaatregelen ter bescherming van de operator vast te leggen, die op een inschatting van de blootstelling in de effectieve gebruiksomstandigheden gebaseerd zijn (hierbij moet er met alle aandelen van de bedrijfscyclus rekening gehouden worden, zo bijvoorbeeld met tijden, tijdens dewelke het elektrische gereedschap uitgeschakeld is, en tijden, tijdens dewelke het weliswaar ingeschakeld is, maar zonder belasting functioneert).

Veiligheidsvoorschriften

In dit hoofdstuk worden de essentiële veiligheidsvoorschriften voor het werken met de elektrische tuinfrees behandeld.

Symbolen in de gebruiksaanwijzing



Gevaarsymbool met informatie over de preventie van personen- of zaakschade



Er bestaat verbrandingsgevaar!



Geboodsteken met informatie over de preventie van schade



Stekker uit het stopcontact trekken.



Draag bij reinigings- en onderhoudswerkzaamheden veiligheidshandschoenen om snijwonden te voorkomen.



Aanduidingsteken met informatie over hoe u het apparaat beter kunt gebruiken

Symbolen op het apparaat



! **Opgelet!** Gebruiksaanwijzing lezen.



! **Opgelet!** Beschermen tegen regen en vocht.



Draag beschermende handschoenen



Draag veiligheidsschoenen.



Draag een veiligheidsbril



Verwondingsgevaar door wegslingerende delen! Omstaande personen mogen niet in de gevarezone komen.



Opgelet! Voor reinigings- en onderhoudswerkzaamheden het apparaat uitschakelen en de stekker uit het stopcontact trekken.



Gevaar door beschadigd netsnoer. Aansluitkabels verwijderd houden van de hakmessen!



Verwondingsgevaar door roterende componenten! Na het uitschakelen blijven de hakmessen nog even draaien. Wacht tot het apparaat volledig tot stilstand is gekomen.



Richting



Informatie over het geluidsniveau L_{WA} in dB.



Beschermingsklasse II (Dubbele isolatie)



Elektrische apparaten mogen niet samen met het huishoudelijk afval verwijderd worden.

Algemene veiligheidsvoorschriften



Waarschuwing! Dit apparaat kan bij ondeskundig gebruik ernstige letsels veroorzaken.



Lees aandachtig de gebruiksaanwijzing en maak u goed vertrouwd met alle bedieningsonderdelen voor u met het apparaat aan de slag gaat.



Als het netsnoer van dit apparaat beschadigd wordt, moet het vervangen worden door een speciaal netsnoer, dat via de fabrikant of via zijn klantenserviceafdeling verkrijgbaar is.

Lees volgende veiligheidsinstructies om risico's op brand, elektrische schokken, verwondingen van personen en materiële schade uit te sluiten:

Vorbereiding:

- Dit apparaat dient niet om door personen (kinderen inbegrepen) met beperkte fysieke, motorieke of psychische capaciteiten of met een tekort aan ervaring en/of kennis gebruikt te worden; tenzij zij van een voor de veiligheid instande persoon onder toezicht staan of tenzij zij van deze laatste instructies krijgen, hoe het apparaat te gebruiken is.
- Kinderen dienen onder toezicht te staan om te vrijwaren dat ze niet met het apparaat spelen.
- Het apparaat mag uitsluitend door voldoende geschoolde personen bediend worden.
- Personen, die niet met gebruiksaanwijzing vertrouwd zijn, mogen het apparaat niet gebruiken. In wetten en plaatselijke verorde-

ningen kan een minimumleeftijd voor het gebruik ervan opgenomen zijn.

- Gebruik het apparaat nooit als er personen, vooral kinderen, en huisdieren in de buurt zijn.
- Denk eraan dat de gebruiker voor ongevallen met andere personen of met hun eigendom verantwoordelijk is.
- Maak u vertrouwd met uw omgeving en let op mogelijke gevaren die men tijdens het werken misschien niet kan horen.
- Controleer het volledige terrein waarop u het apparaat gaat gebruiken en verwijder stenen, stokken, draden of andere voorwerpen die door het apparaat kunnen worden vastgegrepen en weggeslingerd.
- Draag geschikte werkkledij zoals stevige schoenen met een antislipzool en een stevige lange broek. Gebruik het apparaat niet als u blootsvoets loopt of open sandalen draagt.
- Draag persoonlijke beschermingsuitrusting en altijd een veiligheidsbril. Afhankelijk van de aard en toepassing van het elektrische gereedschap zal het dragen van persoonlijke beschermingsuitrusting zoals een stofmasker, slipvaste veiligheidsschoenen, een veiligheidshelm of gehoorbescherming het risico op lichamelijk letsel verlagen.
- Om snijwonden te voorkomen, schakelt u het apparaat niet in als het zich niet in werkpositie bevindt.
- Voer voor ieder gebruik een zichtcontrole van het apparaat

uit. Gebruik het apparaat niet als veiligheidsinrichtingen (bijv. inschakelblokkering of veiligheidsafdekking), delen van de snij-inrichting of bouten ontbreken, versleten of beschadigd zijn. Controleer in het bijzonder de netaansluitkabel en de starthendel op beschadigingen.

- Om een onbalans te voorkomen, moet in geval van beschadigde werktuigen en bouten de volledige set vervangen worden.
- Gebruik enkel vervangonderdelen en toebehoren die door de fabrikant geleverd en aanbevolen worden. Het gebruik van vreemde componenten leidt tot onmiddellijk verlies van de garantie.

Werken met het apparaat:



Houd handen en voeten tijdens het werken, in het bijzonder bij het opstarten, ver van de hakmessen. Er bestaat verwondingsgevaar!

- Houd rekening met de bepalingen met betrekking tot de geluidsoverlast en de plaatselijke voorschriften. Het gebruik van het apparaat kan op bepaalde dagen (bijv. zon- en feestdagen), op bepaalde tijdstippen van de dag (tijdens de middag, 's nachts) of in bepaalde gebieden (bijv. bij kuuroorden, ziekenhuizen enz.) beperkt of verboden zijn.
- Het apparaat mag niet gebruikt worden voor het kleiner maken van stenen of voor het omspitten van grasperken. De kans bestaat dat het apparaat hierdoor be-

- schadigd wordt.
- Gebruik het apparaat niet bij regen, slecht weer of in een vochtige omgeving (zoals bij tuinvijvers of zwembaden). Werk enkel bij daglicht of bij goede verlichting.
- Ga verstandig te werk. Werk niet met het apparaat als u moe bent of onvoldoende geconcentreerd of na het innemen van alcohol of medicatie. Neem altijd tijdig een pauze.
- Zorg bij het werken voor een stevige positie, vooral op hellingen. Werk altijd dwars op de helling, nooit op- of afwaarts. Wees bijzonder voorzichtig als u de werkrichting op de helling verandert. Werk niet op te steile hellingen.
- Als op een hellend terrein het risico van wegglijden bestaat, moet het apparaat door een tweede persoon vastgehouden worden met een stang of kabel. Deze persoon moet hoger op de helling staan op voldoende afstand van de werktuigen.
- Houd het apparaat tijdens het werken altijd vast met beide handen.
- Zorg ervoor dat de handvaten droog en proper zijn. Let op bij het achteruitgaan. U kunt struikelen!
- Wees uiterst voorzichtig wanneer u de machine keert of wanneer u ze nadert.
- Indien het tot een blokkering van de hakmessen door een vreemd voorwerp komt, schakelt u het apparaat uit en trekt u de netstekker uit. Verwijder het vreemde voorwerp (bijvoorbeeld

- wortel) voordat u het apparaat terug in gebruik neemt.
- Werk niet met een beschadigd, onvolledig of zonder de toestemming van de fabrikant omgebouwd apparaat. Werk vooral niet met beschadigde of ontbrekende beveiligingsmechanismen.
- Overbelast het apparaat niet. Werk enkel in het aangegeven vermogensbereik. Gebruik geen lichte machines voor zware arbeid. Gebruik het apparaat enkel voor de taken waarvoor het bestemd is.
- Voorkom beschadigingen aan het apparaat. Breng geen extra gewichten aan en trek het apparaat niet over een vaste ondergrond zoals tegels of trappen.
- Kijk uit voor bijzondere risico's bij het werken op moeilijk (Rocky, hard of vergelijkbaar) Verdiepingen.

Arbeidsonderbrekingen:



- Opgelet! Na het uitschakelen van het apparaat blijven de hakmessen nog een aantal seconden draaien. Wacht tot de hakmessen volledig tot stilstand gekomen zijn. Er bestaat verwondingsgevaar.
- Het apparaat mag niet opgetild of getransporteerd worden, zolang de motor draait. Als u van terrein verandert, schakel dan het apparaat uit en wacht tot de hakmessen stil staan. Trek dan de stekker uit het stopcontact.
- Laat het apparaat nooit onbeheerd achter.

- Schakel het apparaat uit, wacht tot de hakmessen stil staan en trek dan de stekker uit het stopcontact:
 - altijd, als u de machine verlaat,
 - als u bodem- of plantendelen verwijdert,
 - als het apparaat niet gebruikt wordt,
 - bij alle onderhouds- en reinigingswerkzaamheden,
 - als de aansluitkabel beschadigd of verward is,
 - als het apparaat tijdens het werken op een hindernis komt of als er ongewone vibraties optreden. Controleer het apparaat in dit geval op beschadigingen en laat het indien nodig herstellen.
- Gebruik het apparaat niet in de nabijheid van ontvlambare vloeistoffen of gassen. Bij niet naleving bestaat brand- of ontploffingsgevaar.

Onderhoud en opbergen:

- Zorg ervoor dat alle moeren, bouten en schroeven goed vastzitten en het apparaat in een veilige werktoestand is.
- Probeer het apparaat niet zelf te herstellen, tenzij u hiervoor opgeleid bent. Laat alle werkzaamheden die niet in deze gebruiksaanwijzing vermeld worden, door ons servicecenter uitvoeren.
- Bewaar het apparaat op een droge plaats en buiten het bereik van kinderen.
- Onderhoud het apparaat zorgvuldig. Houd de messen scherp en proper zodat u beter en veilig

ger kunt werken.

- Leef de onderhoudsvorschriften na.

Elektrische veiligheid:



Opgelet! Het apparaat mag enkel met een onbeschadigde aansluit- en verlengkabel gebruikt worden. Zoniet bestaat er kans op een elektrische schok.

- Houd de netaansluitkabel ver van de messen. Leid het netsnoer zoveel mogelijk achter de bedieningspersoon. Als de kabel tijdens het gebruik beschadigd wordt, trekt u onmiddellijk de stekker uit.
Raak in geen geval het netsnoer aan zolang de stekker niet uitgetrokken is.
- Zorg ervoor dat de netspanning overeenkomt met de informatie op het typeplaatje.
- Vermijd lichaamscontact met geaarde delen (bijv. metalen hekken, palen).
- De koppeling van de verlengkabel moet tegen water beschermd zijn, uit rubber bestaan of met rubber bekleed zijn. Gebruik enkel verlengkabels die bestemd zijn voor gebruik buiten en overeenkomstig aangeduid zijn. De diameter van de verlengkabel moet ten minste 2,5 mm² bedragen. Rol een kabeltrommel voor gebruik altijd volledig af. Controleer de kabel op beschadigingen.
- Gebruik voor het aanbrengen van de verlengkabel de daarvoor voorziene kabelophanging.

- Draag het apparaat niet aan de kabel. Gebruik de kabel niet om de stekker uit het stopcontact te trekken. Houd de kabel verwijderd van warmtebronnen, olie en scherpe hoeken.
- Sluit het apparaat aan op een stopcontact met een aardlekschakelaar (Residual Current Device) met een gemeten lekstroom van niet meer dan 30 mA.

Restrisico's

Ook als u dit elektrische gereedschap zoals voorgeschreven bedient, blijven er altijd restrisico's bestaan. Volgende gevaren kunnen zich in verband met de constructiewijze en uitvoering van dit elektrische gereedschap voordoen:

- a) Snijdwonden
- b) Gehoorschade indien er geen geschikte gehoorbescherming gedragen wordt.
- c) Schade aan de gezondheid, die van hand-/armtrillingen het gevolg zijn indien het apparaat gedurende een langere periode gebruikt wordt of niet zoals reglementair voorgeschreven beheerd en onderhouden wordt.



Waarschuwing! Dit elektrische gereedschap produceert tijdens de werking een elektromagnetisch veld. Dit veld kan in bepaalde omstandigheden actieve of passieve medische implantaten in negatieve zin beïnvloeden. Om het gevaar voor ernstige of dodelijke verwondingen te verminderen, adviseren wij personen met medische implantaten, hun arts en de

fabrikant van het medische implantaat te raadplegen voordat de machine bediend wordt.

Montagehandleiding



Trek voor alle werkzaamheden aan het apparaat de stekker uit het stopcontact.



Zorg er bij de montage voor dat het snoer van het apparaat (21) niet wordt bekneld en genoeg vrije ruimte heeft.

A Wielen monteren/ demonteren

Wielen monteren

1. Plaats de wielen (6) links en rechts op het onderstel (5).
2. Plaats een sluitring (22) aan de rechter- en linkerkant van het onderstel (5).
3. Plaats een veiligheidsring (23) door het onderstel (5).
4. Schuif de veiligheidsringen (23) over de uiteinden van het onderstel (5).
5. Klem een wioldop (24) in de wielen (6).

Wielen demonteren

1. Grijp in de wioldoppen (24) en trek ze af.
2. Neem de veiligheidsringen (23) eruit.
3. Verwijder de sluitringen (22) af.
4. Trek de wielen (6) van het onderstel (5).

B Grijpstangen monteren

1. Bevestig de centrale stang (3) op de onderste stang (4). Gebruik voor de bevestiging een schroef, een vleugelmoer en een sluitring (11).
2. Bevestig de grijpstang (1) op de centrale stang (3). Gebruik voor de beves-

tiging een schroef, een vleugelmoer en een sluitring (11).

i Bij correcte montage zijn de uiteinden van de handgreep weg van de voorkant van het apparaat gericht (zie afbeelding **B**).

3. Bevestig de kabel van het apparaat (21) met de kabelklemmen (10).

Bediening

i Houd rekening met de geluidshinder en de lokale voorschriften.

C **Vóór de inbedrijfstelling**

1. Klap de stangen (1+3) naar omhoog.
2. Bevestig de stangen (1+3) met de vleugelmoeren (11).
3. Houd het apparaat met de ene hand goed vast aan de centrale stang (3).
4. Maak de vergrendeling van het onderstel (18) los door aan de ring te trekken.
5. Verander naar één van de werkposities (20).

Positie (20.1): Werkpositie

zonder dieptebegeleiding

Positie (20.2): Werkpositie met dieptebegeleiding;

i De twee posities (20.2) worden alleen aanbevolen voor reeds bewerkte/zachte grond.

D **Aan- en uitschakelen**

! Zorg er bij het aanschakelen voor, dat het apparaat geen voorwerpen aanraakt en houd het stevig vast met beide handen.

1. Sluit de verlengkabel aan op de neaansluitkabel (2) van het apparaat.
2. Voor de snoerontlasting vormt u met het uiteinde van de verlengkabel een lus en hangt deze in de snoerontlasting (12).
3. Sluit het apparaat aan op de netspanning.
4. Om het apparaat aan te zetten, drukt u op de ontgrendelingsknop (13) op de handgreep en bedient u vervolgens de starthendel (14). Laat de ontgrendelingsknop los (13).
De hakmessen (7) beginnen te draaien en graven zich in de bodem in.
5. Om het apparaat uit te schakelen, laat u de starthendel (14) los.



Opgelet! Na het uitschakelen van het apparaat blijven de hakmessen (7) nog een aantal seconden draaien. Raak de roterende hakmessen (7) niet aan. Er bestaat verwondingsgevaar.

Gebruiktips



Houd het apparaat tijdens het werken altijd stevig vast met beide handen en let op uw voeten. Er bestaat gevaar voor ongelukken door de hakmessen (7). Let op bij het achteruitgaan. U kunt struikelen!



Raak de aandrijving niet aan – deze kan na een lange werkingsduur erg warm worden. Er bestaat verbrandingsgevaar!



Schakel het apparaat na het gebruik en voor het transport uit, trek

de stekker uit het stopcontact en wacht tot de hakmessen tot stilstand gekomen zijn.



Om schade aan het apparaat te voorkomen:

- Til het apparaat nooit op en trek niet aan het apparaat terwijl de motor draait.
- Til het apparaat op om het te transporteren over een vaste ondergrond zoals tegels of trappen.
- Duw het apparaat in staptempo en in zo recht mogelijke banen door de bodem.
- Werk altijd van het stopcontact weg. Zorg ervoor, dat de kabel niet in het bereik komt.
- U kunt desgewenst de twee buitenste hakmessen (7) demonteren om de werkbreedte te verkleinen, zie afbeelding

E:

1. Trek de veiligheidsklem over de bout (15) en trek de bout (15) eraf.
2. Trek het buitenste deel van het hakmes (7) van de aandrijfas (16).



Overbelastingsbeveiliging:

bij overbelasting schakelt de motor automatisch uit. Het apparaat is pas na volledige afkoeling weer bedrijfsklaar.

Reiniging/onderhoud



Opgelet! Laat werkzaamheden die niet in deze gebruiksaanwijzing beschreven worden door ons servicecenter uitvoeren. Gebruik enkel originele vervangonderdelen.



Schakel voor alle onderhouds- en reinigingswerkzaamheden het apparaat uit, trek de stekker uit het stopcontact en wacht tot de hakmessen tot stilstand gekomen zijn.

Voer de volgende onderhouds- en reinigingswerkzaamheden regelmatig uit. Daardoor blijft het apparaat lang en betrouwbaar functioneren.

Algemene reinigings- en onderhoudswerkzaamheden



Spuit het apparaat niet met water af (zeker niet met een hogedrukreiniger) en reinig het niet onder stromend water.



Draag bij reinigings- en onderhoudswerkzaamheden veiligheidshandschoenen om snijwonden te voorkomen.

Reinig het apparaat na ieder gebruik grondig. Houd het apparaat altijd proper. Gebruik geen reinigings- of oplosmiddelen.

- Verwijder vastzittende bodem- en vuilresten aan hakmessen (7), aandrijfas (**E** 16), apparaatoppervlakken en ventilatiesleuven met een borstel of droge doek.
- Bespuit of smeer de hakmessen (7) in met een biologisch afbreekbare olie.
- Reinig vuile handgrepen met een vochtige doek.
- Controleer het apparaat voor ieder gebruik op zichtbare gebreken zoals losse, versleten of beschadigde onderdelen. Controleer of alle moeren, bouten en schroeven goed vastzitten.
- Controleer de afdekkingen en beveiligingsinrichtingen op beschadigingen en juiste zitting. Vervang indien nodig.

E Hakmessen vervangen

Het apparaat is uitgerust met 6 hakmessen (7) (2 enkele en 2 dubbele) die gemakkelijk per twee kunnen worden verwisseld.



Vervang altijd beide messensets tegelijk, om schade aan het apparaat door een onbalans te voorkomen.



Schakel het apparaat uit, trek de stekker uit het stopcontact en wacht tot de hakmessen tot stilstand gekomen zijn.

1. Trek de veiligheidsklem over de bout (15) en trek de bout (15) eraf.
2. Trek het buitenste deel van het hakmes (7) van de aandrijfas (16).
3. Draag de zelfborgende moer van de zeskantschroef (17) (SW 13) en trek het binnenste deel van het hakmes (7) af de aandrijfas (16).
4. Reinig de aandrijfas met bio-olie.
5. Schuif het nieuwe hakmes (7) zo op de aandrijfas (16), dat de gaten van de as van het mes overeenkomen met de gaten op de aandrijfas (16).



Let op de correcte draairichting van de hakmessen. De schuine kant van het hakmes (7) moet in looprichting van het hakmes (7) naar de grond gericht zijn.

De looprichting van het hakmes is met een pijl op de behuizing van het apparaat gemarkeerd

6. Steek de zeskantschroef (17) door het gat dat zich het dichtste bij de aandrijving (8) bevindt en schroef een nieuwe zelfborgende moer erop.

7. Steek de bout (15) door het buitenste gat en zet hem vast met de veiligheidsklem.



Monteer de veiligheidsklem van de bout (15) zo, dat ze dichtgaat tegen de looprichting van het hakmes in



Transport

Het apparaat biedt één transportpositie en drie werkposities.

1. Houd het apparaat met de ene hand goed vast aan de centrale stang (3)
2. Om de positie te veranderen, maakt u de vergrendeling van het onderstel los door aan de ring (18) te trekken.
3. Selecteer de transportpositie (19).
4. Om te werken, schakel u in een van de werkposities (20).

Opbergen

- Bewaar het apparaat in gereinigde en droge toestand en buiten het bereik van kinderen.
- Pak het apparaat niet in met kunststofzakken: er zou zich vocht kunnen ophopen.
- Wikkel het apparaat niet in kunststofzakken, aangezien zich vocht en schimmel kunnen ontwikkelen.



Draai de vleugelmoeren los (11) en klap de stangen (1+3) samen, zoals afgebeeld.

De kabels mogen daarbij niet worden ingeklemd.

Ontgrendel de vergrendeling van het onderstel (18) door aan de ring te trekken en selecteer de transportpositie (19).



Het apparaat mag niet met ingeklapte greep gebruikt worden.

Gevaar voor verwondingen!

Afval/ milieubescherming

Voer afgedankte apparaten, toebehoren en verpakkingsmaterialen op milieuvriendelijke manier af.



Machines horen niet thuis in het huisafval. Het pictogram van de doorgekruiste vuilnisbak betekent dat dit product aan het einde van zijn levensduur niet met het huisvuil mag worden weggegooid.

Richtlijn 2012/19/EU betreffende afgedankte elektrische en elektronische apparatuur: Gebruikte elektrische apparaten moeten gescheiden worden ingezameld en op een milieuvriendelijke manier worden gerecycleerd.

Afhankelijk van de omzetting in nationaal recht, hebt u de volgende mogelijkheden:

- retourneren naar een verkooppunt,
- aan een officieel inzamelpunt inleveren,
- retourneren naar de fabrikant/distributeur. De afvoer van uw ingezonden defecte apparaten voeren we gratis uit

Dit is niet van toepassing op accessoires die bij oude apparaten zijn gevoegd en hulpmiddelen zonder elektrische bestanddelen.

Garantie

Geachte cliënte, geachte klant, U krijgt op dit apparaat 3 jaar garantie, te rekenen vanaf de datum van aankoop. Ingeval van gebreken aan dit product heeft u tegenover de verkoper van het product wettelijke rechten. Deze wettelijke rechten worden door onze hierna beschreven garantie niet beperkt.

Garantievoorwaarden

De garantietermijn begint met de datum van aankoop. Gelieve de originele kassabon goed te bewaren. Dit document wordt als bewijs van de aankoop benodigd. Indien er zich binnen drie jaar, te rekenen vanaf de datum van aankoop van dit product, een materiaal- of fabricagefout voordoet, wordt het product door ons – naar onze keuze – voor u gratis gerepareerd of vervangen. Deze garantievergoeding stelt voorop dat binnen de termijn van drie jaar het defecte apparaat en het bewijs van aankoop (kassabon) voorgelegd en dat schriftelijk kort beschreven wordt, waarin het gebrek bestaat en wanneer het zich voorgedaan heeft.

Als het defect door onze garantie gedekt is, krijgt u het gerepareerde of een nieuw product terug. Met herstelling of uitwisseling van het product begint er geen nieuwe garantieperiode.

Garantieperiode en wettelijke kwaliteitsgarantie

De garantieperiode wordt door de garantievergoeding niet verlengd. Dit geldt ook voor vervangen en gerepareerde onderdelen. Eventueel al bij de aankoop bestaande beschadigingen en gebreken moeten onmiddellijk na het uitpakken gemeld worden. Na het verstrijken van de garantieperiode tot stand komende reparatie-

ties worden tegen verplichte betaling van de kosten uitgevoerd.

Omvang van de garantie

Het apparaat werd volgens strikte kwaliteitsrichtlijnen zorgvuldig geproduceerd en vóór aflevering nauwgezet getest.

De garantievergoeding geldt voor materiaal- of fabricagefouten. Deze garantie is niet van toepassing op productonderdelen, die aan een normale slijtage blootgesteld zijn en daarom als aan slijtage onderhevige onderdelen beschouwd kunnen worden (b.v. hackmessen) of op beschadigingen aan breekbare onderdelen (b.v. schakelaars). Deze garantie valt weg wanneer het product beschadigd, niet oordeelkundig gebruikt of niet onderhouden werd. Voor een vakkundig gebruik van het product dienen alle in de gebruiksaanwijzing vermelde aanwijzingen nauwgezet in acht genomen te worden. Gebruiksdoeleinden en handelingen, die in de gebruiksaanwijzing afgeraden worden of waarvoor gewaarschuwd wordt, dienen onvoorwaardelijk vermeden te worden. Het product is uitsluitend voor het privé- en niet voor het commerciële gebruik bestemd. Bij een verkeerde of onoordeelkundige behandeling, toepassing van geweld en bij ingrepen, die niet door het door ons geautoriseerde servicefiliaal doorgevoerd werden, valt de garantie weg.

Afhandeling ingeval van garantie

Gelieve aan de volgende aanwijzingen gevolg te geven om een snelle behandeling van uw verzoek te garanderen:

- Gelieve voor alle aanvragen de kassabon en het identificatienummer (IAN 436512_2304) als bewijs van de aankoop klaar te houden.
- Gelieve het artikelnummer uit het typeplaatje.

- Indien er zich functiefouten of andere gebreken voordien, contacteert u in eerste instantie de hierna vernoemde serviceafdeling **telefonisch** of per **e-mail**. U krijgt dan bijkomende informatie over de afhandeling van uw klacht.
- Een als defect geregistreerd product kunt u, na overleg met onze klantenservice, mits toevoeging van het bewijs van aankoop (kassabon) en de vermelding, waarin het gebrek bestaat en wanneer het zich voorgedaan heeft, voor u franco naar het u medegedeelde serviceadres zenden. Om problemen bij de acceptatie en extra kosten te vermijden, maakt u onvoorwaardelijk uitsluitend gebruik van het adres, dat u medegedeeld wordt. Zorg ervoor dat de verzending niet ongefrankeerd, als volumegoed, per expresse of via een andere speciale verzendingswijze plaatsvindt. Gelieve het apparaat met inbegrip van alle bij de aankoop bijgeleverde accessoires in te zenden en voor een voldoende veilige transportverpakking te zorgen.

Reparatieservice

U kunt reparaties, **die niet onder de garantie vallen**, tegen berekening door ons servicefiliaal laten doorvoeren. Zij maakt graag voor u een kostenraming op. Wij kunnen uitsluitend apparaten behandelen, die voldoende verpakt en gefrankeerd ingezonden werden.

Opgelet: Gelieve uw apparaat gereinigd en met een aanwijzing op het defect naar ons servicefiliaal te zenden. Ongefrankeerd – als volumegoed, per expresse of via een andere speciale verzendingswijze – ingezonden apparaten worden niet geaccepteerd. De afvalverwerking van uw defecte ingezonden apparaten voeren wij gratis door.

Service-Center

NL Service Nederland
 Tel.: 0800 0249 630
 E-Mail: grizzly@lidl.nl
 IAN 436512_2304

BE Service België
 Tel.: 0800 120 89
 E-Mail: grizzly@lidl.be
 IAN 436512_2304

Importeur

Gelieve in acht te nemen dat het volgende adres geen serviceadres is. Contacteer in eerste instantie het hoger vermelde servicecenter.

Grizzly Tools GmbH & Co. KG
 Stockstädter Straße 20
 63762 Großostheim
 Duitsland
 www.grizzlytools.de

Reserveonderdelen/Accessoires

Reserveonderdelen en accessoires verkrijgt u op
www.grizzlytools.shop

Ondervindt u problemen bij het orderproces, gebruik dan het contactformulier. Bij andere vragen neemt u contact op met het "Service-Center" (zie pag. 65).

Overzicht	Opengewerkte tekening	Benaming	Bestelnr
7	1-4, 20-22	Hakmes-set rechts/links	91110050
5, 6, A 22-24	52-55	Wielset rechts/links	91110053
11	71-74	Schroef, vleugelmoer, sluitring	91110056
	45-46	Koolborstelset	91110052

Storingen oplossen

Probleem	Mogelijke oorzaak	Oplossing
Apparaat start niet	Spanning ontbreekt	Stopcontact, netsnoer, leiding, stekker controleren, eventueel reparatie door elektricien huizekering controleren
	Ontgrendelingsknop (D 13) of starthendel (D 14) defect	Reparatie door klantenservice
	Koolborstels versleten	
	Motor defect	
Abnormale geluiden	Hakmes (7) geblokkeerd	Maak blokkades van het hakmes los
	Hakmes (7) beschadigd	Hakmes vervangen
	Losse of versleten bouten en moeren o.i.d.	Controleer of alle schroeven, moeren enz. goed vastzitten en draai ze zo nodig aan. Neem contact op met de klantenservice als de geluiden aanhouden.
Slechte werkprestaties Apparaat loopt moeizaam	Hakmes (7) slecht gemonteerd	Hakmes juist monteren
	Hakmes (7) stomp of beschadigd	Hakmes (7) vervangen
Sterke trillingen	Hakmes (7) beschadigd	Hakmes (7) vervangen
	Werkdiepte te laag	Werkdiepte aanpassen

Contenido

Introducción	67
Uso	67
Descripción general	68
Volumen de suministro	68
Vista sinóptica	68
Descripción del funcionamiento	68
Datos técnicos	68
Indicaciones de seguridad	69
Símbolos en las instrucciones.....	69
Rotulaciones en el equipo	69
Indicaciones generales de seguridad.....	70
Riesgos residuales.....	74
Instrucciones de montaje	74
Montar/desmontar las ruedas	74
Montar los manillares	75
Manejo	75
Antes de la puesta en funcionamiento	75
Arranque y parada	75
Instrucciones de operación.....	76
Limpieza/mantenimiento	76
Trabajos generales de limpieza y mantenimiento	76
Reemplazo de las cuchillas escarificadoras	77
Transporte	78
Almacenaje	78
Eliminación/protección del medio ambiente	78
Garantía	78
Servicio de reparación	80
Service-Center	80
Importador	80
Piezas de repuesto / Accesorios	80
Localización de averías	81
Traducción de la Declaración de conformidad CE original	173
Plano de explosión	181

Introducción

¡Felicitaciones por la compra de su nueva aspiradora! Con ello se ha decidido por un producto de suprema calidad. Este aparato fue examinado durante la producción con respecto a su calidad y sometido a un control final. Con ello queda garantizada la capacidad de funcionamiento de su aparato.



Las instrucciones de servicio forman parte de este producto. Éstas contienen importantes indicaciones para la seguridad, el uso y la eliminación del aparato. Familiarícese con todas las indicaciones de manejo y seguridad antes de usar el producto. Utilice el producto sólo como se describe y para los campos de aplicación indicados. Guarde bien estas instrucciones y entréguelas al dar este producto a terceros.

Uso

El equipo ha sido diseñado para cavar y escardar suelo de terrones gruesos y para la incorporación de fertilizante, turba y compost en aplicaciones domésticas. Cualquier utilización diferente que se no mencione ni autorice expresamente en estas instrucciones, puede causar daños en el equipo y presentar un riesgo grave para el usuario. El operador o usuario asume la responsabilidad total por accidentes o daños de otras personas o de su propiedad. El equipo está destinado para el uso por adultos. Queda prohibido el uso del equipo por parte de niños, así como también personas que no hayan leído estas instrucciones. Queda estrictamente prohibida la utilización del equipo en caso de lluvia o bien al disponer de condiciones climáticas muy húmedas. El fabricante no se responsabiliza por daños causados por el uso contrario al previsto o por la operación incorrecta.

Descripción general

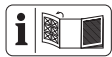

Hallará las imágenes en las solapas delantera y trasera.

Volumen de suministro

Saque el aparato del embalaje con cuidado y revise que disponga de todas las piezas siguientes:

- Aparato
- Manillar
- 2x Barra intermedia
- 2x ruedas con tapacubos
- 2x anillos de seguridad
- 2x arandelas
- 4x tornillos
- 4x tuercas de mariposa
- 4x arandelas
- 1 sujetacables
- Manual de instrucciones

Vista sinóptica

- 1 Barra mango
- 2 Cable de conexión eléctrica
- 3 Barra intermedia
- 4 Barra inferior
- 5 Bastidor
- 6 Rueda
- 7 Cuchilla escarificadora
- 8 Engranaje
- 9 Carcasa del motor
- 10 Sujetacables
- 11 Tornillo, tuerca de mariposa, arandela

- D** 12 Descarga de tracción
- D** 13 Botón de desbloqueo
- D** 14 Palanca de arranque

- E** 15 Perno con pasador de seguridad
- E** 16 Eje motriz
- E** 17 Tuerca (autofijadora), tornillo hexagonal

- C** 18 Bloqueo del bastidor
- C** 19 Posición de transporte
- C** 20 Posición de trabajo
- C** 20.1 Posición de trabajo (sin límite de profundidad)
- C** 20.2 Posición de trabajo (con límite de profundidad)

- B** 21 Cable del aparato

- A** 22 Arandela
- A** 23 Anillo de seguridad
- A** 24 Tapacubos

Descripción del funcionamiento

El motoazada eléctrica manualmente guiado, está equipado con un motor eléctrico libre de mantenimiento, así como un engranaje con lubricación por baño de aceite. Como dispositivo de corte, el equipo cuenta con 6 cuchillas escarificadoras giratorias templadas que penetran automáticamente la tierra. El varillaje de aluminio se puede plegar para facilitar su almacenamiento. En la siguiente descripción encontrará la función de los elementos de operación.

Datos técnicos

Cultivador

para jardín PGK 1500 A1

Potencia de entrada del motor

(P)	1500 W
Tensión de red (U)	230 V~, 50 Hz
Revoluciones en vacío (n_0)	380 min ⁻¹
Clase de protección	□ II
Tipo de protección	IPX4
Ancho de trabajo	max. 40 cm
Profundidad de trabajo	max. 20 cm
Cantidad de cuchillas escarificadoras	6
Peso (m)	10,5 kg

Nivel de presión acústica
 (L_{pA}) 80,9 dB, $K_{pA} = 3$ dB
 Nivel de potencia acústica (L_{WA})
 medido 91,2 dB, $K_{WA} = 1,99$ dB
 garantizado 93 dB
 Vibración en empuñadura
 (a_{hw}) $< 2,5$ m/s²; $K = 1,5$ m/s²

Los valores de ruido y vibración se detectaron bajo cumplimiento de las normas y prescripciones indicadas en la Declaración de Conformidad.

El valor de emisión de vibraciones indicado, se obtiene mediante la medición en un procedimiento de ensayo normado y se puede utilizar para hacer una comparación entre una herramienta electrónica y otra.

El valor de emisión de vibraciones indicado, también se puede utilizar para hacer una estimación de la exposición a la que está sometida.

 **Advertencia:** El valor de emisión de vibraciones real puede variar frente al valor indicado cuando se hace un uso real de la herramienta electrónica, dependiendo del tipo y forma en que se utiliza la herramienta. Deberán tomarse medidas de seguridad para proteger al usuario basadas en una estimación de la exposición bajo condiciones de uso reales (deberán tenerse en cuenta todas las partes del ciclo de trabajo, por ejemplo, el tiempo durante el cual la herramienta electrónica está apagada, y cuando está encendida funcionando sin carga).

Indicaciones de seguridad

Este capítulo trata las normas de seguridad básicas para el trabajo con el motozada eléctrica.

Símbolos en las instrucciones



Símbolos de riesgo con indicaciones para prevención de daños personales y materiales



¡Existe riesgo de quemaduras!



Señal prescriptiva con indicaciones para la prevención de accidentes y daños



Retirar la clavija de alimentación.



Durante los trabajos de limpieza y mantenimiento, utilice guantes de protección para prevenir eventuales lesiones de corte.



Señal de indicación con información para un mejor manejo del equipo

Rotulaciones en el equipo



Cuidado! Lea las instrucciones de uso.



¡Cuidado! Proteger de lluvia y humedad.



Póngase guantes de protección.



Póngase calzado de seguridad.



Póngase gafas de protección.



¡Riesgo de lesión a causa de piezas lanzadas! Las personas ubicadas alrededor, deben mantenerse a distancia del área de peligró.



¡Cuidado! Desactivar el equipo y desenchufar el enchufe de red antes de iniciar los trabajos de limpieza y mantenimiento.



Peligro a causa de enchufe de red dañado. ¡Mantener las líneas de conexión a distancia de las cuchillas escarificadoras!



¡Riesgo de lesión a causa de piezas giratorias! Después de la desactivación, las cuchillas escarificadoras siguen marchando en inercia. Espere la detención completa.



Direccional



Indicación del nivel de potencia acústica L_{WA} en dB.



Clase de protección II (Aislamiento doble)



Estos equipos eléctricos no deben ir a la basura doméstica.

Indicaciones generales de seguridad



¡Advertencia! Este equipo puede causar lesiones graves en caso de una utilización inadecuada. Antes de trabajar con el equipo, lea atentemente las instrucciones de uso y familiarícese con todos los componentes de mando.



Si se dañase la línea conectora de este aparato, deberá ser reemplazada por una línea conectora especial que puede adquirirse del fabricante o su servicio técnico.



Lea las siguientes indicaciones de seguridad para evitar daños personales y materiales.

Preparación:

- Pueden hacer uso de este aparato: las personas con capacidades físicas, sensoriales o mentales mermadas, o las que no tengan suficiente experiencia ni conocimientos, si están bajo supervisión o si han sido informadas del uso seguro del aparato y de los peligros que del mismo se derivan. No está permitido que los niños jueguen con el aparato.
- Se debe vigilar a los niños para asegurar que no jueguen con el aparato.
- El aparato sólo debe ser manejado por personas suficientemente instruidas.
- El equipo no se debe utilizar por parte de niños o bien por personas que no conocen las instrucciones de servicio. Las regulaciones localmente vigentes pueden prescribir una edad mínima para la persona que utiliza este equipo.
- El equipo no se debe utilizar en

- cercanía de personas o animales.
- El operador o usuario asume la responsabilidad para accidentes o daños de otras personas o bien de su propiedad.
- Familiarícese con su entorno y ponga atención en los eventuales riesgos que no podrían percibirse o escucharse circunstancialmente durante el trabajo.
- Revise todo el terreno donde va a utilizar el aparato y retire las piedras, palos, alambres u otros objetos que pudieran quedar atrapados y salir lanzados.
- Se ha de utilizar ropa apropiada de trabajo, como zapatos sólidos con suela antideslizante y un pantalón largo y resistente. El equipo no debe utilizarse al estar descalzo o bien al utilizar sandalias.
- Póngase el equipo de protección personal y, siempre, las gafas de protección. Llevar el equipo de protección personal, así como la máscara antipolvo, zapatos de seguridad antideslizantes, casco y protección auditiva, dependiendo del tipo de herramienta eléctrica y el uso que se le vaya a dar, reduce el riesgo de sufrir lesiones.
- Para la prevención de lesiones de corte, no se debe activar el equipo cuando no está en la posición de trabajo.
- Antes de cada utilización debe realizarse una inspección visual del equipo. No utilice el equipo cuando faltan o están dañados o gastados los dispositivos de seguridad (p. ej. el bloqueo de activación o la cubierta de seguridad), partes del dispositivo de corte o bulones. Controle especialmente la línea de red y la palanca de arranque por eventuales daños.
- Para la prevención de masas centrifugas excéntricas, las herramientas y los bulones con daño deben reemplazarse sólo en bloques.
- Se han de utilizar exclusivamente las piezas de repuesto y accesorios suministrados y recomendados por el fabricante. La aplicación de piezas de repuesto de terceros causa la pérdida inmediata de las pretensiones de garantía.

Trabajo con el equipo:



Mantenga los pies y las manos lejos de las cuchillas es-carificadoras durante el trabajo, especialmente durante la puesta en servicio. ¡Existe el riesgo de lesiones!

- Observe las prescripciones para la protección acústica, así como las regulaciones locales.
- El equipo no se debe utilizar para triturar piedras o para revolver praderos. Surge el riesgo de daños del equipo.
- No trabaje bajo la lluvia, en malas condiciones climáticas, en ambientes húmedos (como por ejemplo en pantanos o piscinas). Trabaje sólo con luz del día o bien con buena iluminación.
- Proceda con sentido común en el trabajo. No trabaje con el equipo si está cansado o desconcentrado o bien después de haber

- ingerido alcohol o medicamentos. Tome siempre oportunamente un descanso.
- Durante el trabajo se ha de preocupar de una posición segura, particularmente en sitios inclinados. Trabaje siempre en posición transversal a la pendiente, nunca hacia arriba o abajo. Proceda con especial cuidado al modificar la dirección de desplazamiento en la pendiente. No trabaje en pendientes muy inclinadas.
 - En caso que en terrenos muy inclinados surga el riesgo de resbalar, debe sujetarse el equipo por un acompañante mediante una vara o cuerda. El acompañante debe ubicarse en una posición superior al equipo, con distancia suficiente a las herramientas de trabajo.
 - Mantenga el equipo sujetado con ambas manos al realizar el trabajo.
 - Funcionar la máquina a un ritmo de marcha.
 - Cerciórese que las empuñaduras estén secas y limpias. Atención al retroceder durante el trabajo. ¡Surge el riesgo de caídas!
 - Tenga especial cuidado cuando vire la máquina o la atraiga hacia sí.
 - Si hay un bloqueo de las cuchillas troceadoras debido a un cuerpo extraño, desconecte el aparato y saque el enchufe de la corriente. Extraiga el cuerpo extraño (p.ej. una raíz), antes de volver a poner el aparato en funcionamiento.
 - No trabaje con un equipo dañado, incompleto o modificado sin el consentimiento del fabricante. No trabaje especialmente con dispositivos de protección dañados o faltantes.
 - El equipo no debe sobrecargarse. Trabaje sólo dentro del rango de capacidad indicado. No utilice equipos de baja capacidad para trabajos pesados. No utilice el equipo para fines que no corresponden a los previstos.
 - Se han de evitar los daños del equipo. No coloque pesos adicionales ni tire el equipo sobre una base sólida, como losas o escaleras.
 - Regularmente eliminar plantas y residuos de raíces en la zona del eje de accionamiento, por lo que evitar sobrecargas y daños a la unidad.
 - Prestar atención a los peligros cuando se trabaja en suelos difíciles (pedregosas, duras o similares).

Interrupciones de trabajo:



¡Cuidado! Después de la desactivación del equipo sigue girándose la cuchilla escarificadora durante algunos segundos más. Espere hasta que estén detenidas las cuchillas escarificadoras. Existe el riesgo de lesiones.

- El equipo no se debe levantar ni transportar mientras trabaja el motor. Durante el cambio del área de trabajo se debe desactivar el equipo y esperar hasta

que las cuchillas escarificadoras estén detenidas. Retire el enchufe de red a continuación.

- El equipo nunca ha de dejarse sin supervisión en el sitio de trabajo.
- Desactive el equipo, espere la detención completa de las cuchillas escarificadoras y extraiga el enchufe de red:
 - cada vez que usted abandone la máquina,
 - cuando usted retire partes de la tierra y de las plantas,
 - en caso de no utilizar el equipo,
 - en todos los trabajos de mantenimiento y limpieza,
 - en caso de estar dañada o enredada la línea de conexión,
 - cuando el equipo choque con un obstáculo o cuando se generan vibraciones extrañas durante el trabajo. En este caso debe revisarse el equipo por eventuales daños, en caso dado se debe proceder con su reparación.
- No utilice el equipo cerca de líquidos o gases inflamables. En caso contrario, existe peligro de incendio o explosión.

Mantenimiento y limpieza:

- Asegúrese que todas las tuercas, los bulones y tornillos estén fijamente apretados y que el equipo se encuentre en un estado seguro de trabajo.
- No intente de reparar el equipo en forma autónoma a no ser que disponga de una formación particular para proceder así.

Encargue todos los trabajos que no están descritos en estas instrucciones, a nuestro Centro de Servicio.

- Cuando no use el equipo, éste debe almacenarse en un lugar seco y fuera del alcance de los niños.
- Trate el equipo con cuidado. Mantenga las herramientas afiladas y limpias, para poder trabajar mejor y más seguro.
- Siga las prescripciones de mantenimiento.

Seguridad eléctrica:



¡Cuidado! El equipo se debe utilizar sólo cuando la línea de conexión y de extensión no esté dañada. ¡Riesgo a causa de golpe eléctrico!

- Mantenga la línea de conexión a la red lejos de las herramientas de corte. Por regla, el cable de conexión a la red debe encontrarse siempre detrás del operador. En caso de dañar la línea durante el uso, debe procederse con su interrupción inmediata de la red.

Bajo ninguna circunstancia debe tocarse el cable de energía, mientras no se haya retirado el enchufe del tomacorriente.

- Asegúrese que la tensión de red coincida con las indicaciones de la placa de identificación.
- Evite el contacto del cuerpo con partes conectadas a tierra (p.ej. cercos metálicos, postes metálicos).
- El acoplamiento del cable de extensión debe estar equipado con

una protección de salpicaduras de agua, estar compuesto o bien recubierto de goma. Utilice sólo cables de extensión destinados al uso a la intemperie y marcados correspondientemente. La sección de los conductores trenzados del cable de extensión debe ser mínimo de 2,5 mm².

Antes del uso, desenrolle siempre el cable del carrete completamente. Revise el cable por eventuales daños.

- Para la colocación del cable de extensión debe utilizarse el dispositivo de suspensión de cable.
- No transporte el equipo tomándolo del cable. No tire del cable para desenchufar el equipo. Proteja el cable de altas temperaturas, aceites y cantos filosos.
- Enchufe el equipo sólo en una caja con protección contra corriente de fuga (interruptor FI) con una corriente asignada de no más de 30 mA.

Riesgos residuales

Aunque usted maneje esta herramienta eléctrica de acuerdo a las normas, siempre permanecen riesgos residuales. En relación con la forma constructiva y el acabado de esta herramienta eléctrica, pueden presentarse los siguientes riesgos:

- a) Cortaduras
- b) Daños auditivos, en caso de no llevar protección para los oídos
- c) Daños para la salud, derivados de las vibraciones transmitidas al sistema mano-brazo, en caso de que el aparato se utilice durante un tiempo prolongado, no

se lleve de forma correcta o no esté en las condiciones de mantenimiento debidas.



Aviso: Esta herramienta eléctrica genera durante su uso un campo electromagnético. En determinadas circunstancias, este campo puede dañar implantes médicos activos o pasivos. Para reducir el riesgo de lesiones serias o mortales, recomendamos a las personas con implantes médicos que consulten a su médico o a su fabricante antes de utilizar la máquina.

Instrucciones de montaje



Antes de iniciar cualquier trabajo en el equipo, retire el enchufe del tomacorriente.



Durante el montaje, tenga cuidado de que el cable del aparato (21) no quede pinzado y procure que tenga suficiente holgura.



Montar/desmontar las ruedas

Montar las ruedas

1. Coloque las ruedas (6) a la derecha e izquierda en el bastidor (5).
2. Coloque una arandela (22) a la derecha e izquierda en el bastidor (5).
3. Introduzca un anillo de seguridad (23) a través del bastidor (5).
4. Deslice los anillos de seguridad (23) sobre los extremos del bastidor (5).
5. Enganche los tapacubos (24) en las ruedas (6).

Desmontar las ruedas

1. Extraiga los tapacubos (24).
2. Extraiga los anillos de seguridad (23).
3. Extraiga las arandelas (22).
4. Retire las ruedas (6) del bastidor (5).

B Montar los manillares

1. Fije la barra intermedia (3) a la barra inferior (4). Para la fijación, utilice un tornillo, una tuerca de mariposa y una arandela (11).
2. Fije la barra mango (1) a la barra intermedia (3). Para la fijación, utilice un tornillo, una tuerca de mariposa y una arandela (11).

i Si el montaje se ha efectuado correctamente, los extremos de los mangos apuntan hacia fuera de la parte delantera del aparato (véase figura **B**).

3. Fije el cable del aparato (21) con el sujetacables (10).

Manejo

i Cumpla con las restricciones para emisión de ruidos y las normas locales.

C Antes de la puesta en funcionamiento

1. Despliegue las barras (1+3).
2. Fije las barras (1+3) con las tuercas de mariposa (11).
3. Sujete firmemente el aparato con una mano en la barra intermedia (3).
4. Suelte el bloqueo del bastidor (18) tirando del anillo.

5. Cambie a una posición de trabajo (20).
Posición (20.1): Posición de trabajo sin límite de profundidad
Posición (20.2): Posiciones de trabajo con límite de profundidad;

i Las dos posiciones (20.2) solo se recomiendan para suelos ya trabajados/blandos.

D Arranque y parada

! ¡Cuidado! Antes de la activación se debe observar que el equipo no toque ningún objeto. El equipo se debe sujetar bien con ambas manos.

1. Conecte el cable de extensión al cable de conexión (2) del aparato.
2. Para la descarga de tracción debe formarse un lazo con un extremo del cable de extensión para engancharlo en la descarga de tracción (12).
3. Conecte el equipo a la red eléctrica.
4. Para la activación debe accionarse el botón de desbloqueo (13) en el mango y luego la palanca de arranque (14). Suelte el botón de desbloqueo (13). Las cuchillas escarificadoras (7) empiezan a girar y penetran el suelo.
5. Para desconectar debe soltarse la palanca de arranque (14).



! ¡Cuidado! Después de la desactivación del dispositivo sigue girándose la cuchilla escarificadora (7) durante algunos segundos más. No toque las cuchillas escarificadoras (7) cuando están girando. Existe el riesgo de lesiones.

Instrucciones de operación



Sujete el equipo siempre con ambas manos durante el trabajo y ponga atención en sus pies. Surge el riesgo de lesiones de accidentes a causa de las cuchillas escarificadoras (7). Atención al retroceder durante el trabajo. ¡Surge el riesgo de caídas!



No tocar el engranaje – se podría calentar después de un trabajo prolongado. ¡Existe riesgo de quemaduras!



Desactive el equipo después del trabajo y para su transporte, extraiga el enchufe de red y espere la detención de las cuchillas escarificadoras (7).



Para prevenir daños en el equipo:

- El equipo no se debe levantar y tirar cuando el motor está trabajando.
- El equipo se debe levantar para su transporte sobre superficies sólidas como losa o escaleras.
- El equipo se debe guiar en velocidad de pasos sobre el suelo, trazando líneas rectas dentro de lo posible.
- Trabaje siempre en dirección de salida de la caja de enchufe. Se ha de asegurar que el cable quede fuera del área de trabajo.
- Opcionalmente, puede desmontar las dos cuchillas de corte exteriores (7) para reducir así la anchura de trabajo; consulte la figura **E**:
 1. Retire la pinza de seguridad pasando por el perno (15) y extraiga el perno (15).

2. Tire la parte externa de la cuchilla troceadora (7) del eje de accionamiento (16).



Protección contra sobrecarga:

El motor se desactiva automáticamente en caso de sobrecargas. El equipo conmuta al orden de servicio sólo tras su enfriamiento completo.

Limpeza/ mantenimiento



¡Cuidado! Encargue los trabajos que no están descritos en estas instrucciones, a nuestro Centro de Servicio. Utilice exclusivamente piezas originales.



Desactive el equipo antes de realizar los trabajos de mantenimiento y limpieza, extraiga el enchufe de red y espere la detención de las cuchillas escarificadoras.

Periódicamente deben efectuarse los siguientes trabajos de mantenimiento y limpieza. Esto garantiza una utilización larga y confiable:

Trabajos generales de limpieza y mantenimiento



El equipo no se debe rociar con agua (particularmente no con alta presión) y no se debe limpiar bajo agua corriente.



Durante los trabajos de limpieza y mantenimiento, utilice guantes de protección para prevenir eventuales lesiones de corte.

Limpie el equipo minuciosamente después de cada uso. Mantenga el equipo siempre limpio. No utilice medios de limpieza o solventes.

- Retire los residuos adheridos de tierra y suciedad de las cuchillas escarificadoras (7), del árbol de transmisión (E 16), de la superficie del equipo y de las ranuras de ventilación, utilizando un cepillo o un paño seco.
- Las cuchillas escarificadoras (7) deben rociarse o frotarse con aceite biológicamente degradable.
- Limpie los mangos sucios con un paño húmedo.
- Controle el equipo antes de cada uso por fallos evidentes como piezas sueltas, desgastadas o dañadas. Controle el asiento fijo de todos los tornillos, bulones y tuercas.
- Controle las cubiertas y dispositivos de protección por daños y el asiento fijo. Proceda en caso dado con su reemplazo.

E Reemplazo de las cuchillas escarificadoras

El aparato cuenta con 6 cuchillas de corte (7) (2 simples y 2 dobles) que pueden cambiarse fácilmente por parejas.



Ambos pares de cuchillas deben reemplazarse siempre simultáneamente para prevenir daños en el equipo a causa de masas centrifugas excéntricas.



Desactive el equipo, extraiga el enchufe de red y espere la detención completa de las cuchillas escarificadoras.

1. Retire la pinza de seguridad pasando por el perno (15) y extraiga el perno (15).
2. Tire la parte externa de la cuchilla troceadora (7) del eje de accionamiento (16).
3. Suelte la tuerca autofijadora (ancho de llave 13) del tornillo hexagonal (17) (ancho de llave 14) y extraiga la parte interior de la cuchilla escarificadora (7) del eje motriz (16).
4. Limpie el árbol de transmisión (16) con aceite biológico.
5. Introduzca la nueva cuchilla escarificadora (7) sobre el eje motriz (16) de forma que los orificios del eje de la cuchilla coincidan con los orificios del eje motriz (16).



Ponga atención en la dirección de giro correcta de las cuchillas escarificadoras (7). El canto biselado de la cuchilla escarificadora (7) debe apuntar hacia el suelo en el sentido de marcha de la cuchilla escarificadora (7).

El sentido de marcha está indicado con una flecha en la carcasa del aparato

6. Introduzca el tornillo hexagonal (17) por el orificio situado más cerca del engranaje (8) y atornille una nueva tuerca autofijadora.
7. Introduzca el perno (15) por el orificio exterior y asegúrelo con la abrazadera de sujeción.



Monte la abrazadera de sujeción del perno (15) de forma que se cierre contra el sentido de la cuchilla escarificadora.

C Transporte

El aparato tiene una posición de transporte y tres posiciones de trabajo.

1. Sujete firmemente el aparato con una mano en la barra intermedia (3).
2. Para cambiar la posición, suelte el bloqueo del bastidor (18) tirando del anillo.
3. Escoja la posición de transporte (19).
4. Para trabajar, cambie a una posición de trabajo (20).

Almacenaje

- Deje enfriar el motor antes de almacenar el equipo en un espacio cerrado.
- Cuando no use el equipo, éste debe almacenarse en un lugar seco y fuera del alcance de los niños, después de haberlo limpiado correctamente.
- El equipo no ha de envolverse con sacos de plástico, ya que esto fomentaría la formación de humedad

C Afloje las tuercas de mariposa (11) y pliegue los manillares (1+3) como se muestra en la figura. **Los cables no deben quedar pinzados.** Suelte el bloqueo del bastidor (18) tirando del anillo y seleccione la posición de transporte (19).



El equipo no se debe utilizar cuando está plegado el larguero del mango. Existe peligro de lesionarse.

Eliminación/protección del medio ambiente

Lleve el aparato, los accesorios y el embalaje a un lugar para que procedan a reciclarlo respetando el medio ambiente.



Los aparatos eléctricos no han de desecharse junto con la basura doméstica. El símbolo del cubo de basura tachado significa que este producto no debe eliminarse con la basura doméstica al final de su vida útil.

Directiva 2012/19/UE sobre residuos de aparatos eléctricos y electrónicos: Los consumidores tienen la obligación legal de reciclar los aparatos eléctricos y electrónicos de forma ecológica al final de su vida útil. De este modo, se garantiza un reciclaje respetuoso con el medio ambiente y con los recursos.

Dependiendo de las normas estatales, puede tener las siguientes opciones:

- devolverlo a un punto de venta,
- entregarlo a un punto de recogida oficial,
- devolver al fabricante/distribuidor.

Esto no afecta a los accesorios y a otros medios sin componentes electrónicos.

Garantía

Estimada cliente, estimado cliente:

Por este aparato se le concede una garantía de 3 años a partir de la fecha de compra. En caso de defectos de este producto, le corresponden derechos legales contra el vendedor del producto. Estos derechos no serán limitados por la garantía expuesta a continuación.

Condiciones de garantía

El plazo de garantía empieza con la fecha de compra. Por favor, conserve bien el resguardo de caja original. Este documento se necesitará como prueba de la compra. Si dentro del plazo de tres años después de la fecha de compra del aparato se detecta un defecto de material o fabricación, según nuestra elección, el producto será reparado o sustituido gratuitamente. Esta prestación de garantía presupone entregar el aparato defectuoso y el comprobante de compra (resguardo de caja) dentro del plazo de los tres años, describiendo brevemente por escrito en qué consiste el defecto y cuándo se detectó.

Si el defecto está cubierto por nuestra garantía, le devolveremos el aparato reparado o uno nuevo. Con la reparación o la sustitución del producto no se inicia un nuevo período de garantía.

Período de garantía y exigencias legales en caso de defectos

El período de garantía no será prolongado por la prestación de garantía. Esto se aplica igualmente a las partes sustituidas y reparadas. Daños y defectos ya existentes eventualmente al comprar el aparato, tienen que ser notificados inmediatamente después de haberlo desempacado. Las reparaciones a efectuar al cabo del período de garantía están sujetas a pago.

Volumen de la garantía

El aparato fue producido cuidadosamente según las directivas estrictas de la calidad y examinado concienzudamente antes de la entrega.

La prestación de garantía tiene validez para defectos de material o fabricación. Esta garantía no se extiende a partes del producto que están sometidas a un desgaste natural y, por lo tanto, pueden ser

consideradas como piezas de desgaste (p. ej. cuchillas escarificadoras), o a daños en partes frágiles (p. ej. interruptores). Esta garantía caduca si el producto fue dañado, utilizado impropriamente o no sometido a mantenimiento. Para un uso apropiado del producto, se han de cumplir exactamente todas las indicaciones contenidas en las instrucciones de manejo. Se tienen que evitar absolutamente fines de aplicación y manejos, de los cuales desaconsejan o advierten las instrucciones de servicio.

El producto está previsto solamente para el uso privado y no comercial. La garantía caducará en el caso de un tratamiento abusivo e impropio, uso de la fuerza o manipulaciones que no fueron efectuadas por una filial de servicio autorizada.

Gestión en caso de garantía

Para garantizar una gestión rápida de su reclamación, le rogamos seguir las siguientes indicaciones:

- Para todas las consultas, tenga preparado por favor el resguardo de caja y el número de artículo (IAN 436512_2304) como prueba de la compra.
- Por favor, saque el número de artículo de la placa de características, un grabado, en la portada de sus instrucciones (parte inferior izquierda) o etiqueta en la parte posterior o inferior.
- Si surgen fallas en el funcionamiento o cualquier defecto, contacte primeramente a la sección de servicio indicada a continuación por **teléfono** o vía **E-Mail**. Se le darán otras informaciones acerca de la gestión de su reclamación.
- Tras consultar con nuestro servicio de postventa, un aparato identificado como defectuoso puede ser enviado libre de franqueo a la dirección de servicio ya conocida por usted, adjuntando el comprobante de compra (resguardo

de caja) e indicando en qué consiste el defecto y cuándo surgió. Para evitar problemas de recepción y costes adicionales, utilice de todas maneras sólo la dirección que se le comunicará. Asegúrese de que el envío no se efectúe sin franqueo, como mercancía voluminosa, exprés u otro tipo de transporte especial. Envíe por favor el aparato incluyendo todos los accesorios entregados con la compra y garantice un embalaje de transporte lo suficientemente seguro.

han sido enviados sin franqueo, como mercancía voluminosa, exprés o cualquier tipo de transporte especial. Nos encargamos gratuitamente de la eliminación de sus aparatos defectuosos enviados.

Service-Center



Servicio España

Tel.: 900 984 989

E-Mail: grizzly@lidl.es

IAN 436512_2304

Servicio de reparación

Reparaciones que no están cubiertas por la garantía, las puede dejar efectuar por nuestra filial de servicio por cuenta suya. Ésta le elaborará gustosamente un presupuesto. Sólo atenderemos aparatos que hayan sido enviados en un embalaje suficiente y franqueados.

Atención: Por favor, envíe el aparato limpio, señalando el defecto a nuestra filial de servicio. No aceptaremos aparatos que

Importador

Por favor, observe que la siguiente dirección no es una dirección de servicio. Contacte primeramente al centro de servicio mencionado arriba.

Grizzly Tools GmbH & Co. KG

Stockstädter Straße 20

63762 Großostheim

ALEMANIA

www.grizzlytools.de

Piezas de repuesto / Accesorios

Encontrará las piezas de repuesto y accesorios en www.grizzlytools.shop

Si tiene problemas con el proceso de pedido, utilice el formulario de contacto. Si tiene más preguntas, póngase en contacto con el «Service-Center» (ver página 80).

Vista general	Dibujo de despiece	Denominación	N.º de pedido
7	1-4, 20-22	Juego de cuchillas escarificadoras derecha/izquierda	91110050
5, 6, A 22-24	52-55	Juego de ruedas derecha/izquierda	91110053
11	71-74	Tornillo, tuerca de mariposa, arandela	91110056
	45-46	Juego de cepillos de carbón	91110052

Localización de averías

Problema	Posible causa	Subsanación del error
El aparato no arranca	Falta tensión de alimentación	Revisar el enchufe, cable de la red, cable, enchufe de corriente y reparar por electricista, si es necesario. Revisar el fusible de la casa
	Botón de desbloqueo (D 13) y/o palanca de arranque (D 14) defectuosos	Reparación por parte del servicio al cliente
	Cepillos de carbón desgastados	
	Motor defectuoso	
Ruidos raros	Cuchillas escarificadoras (7) bloqueadas	Soltar los bloqueos de las cuchillas escarificadoras
	Las cuchillas escarificadoras (7) están dañadas	Cambiar las cuchillas escarificadoras
	Tornillos, tuercas, etc. sueltos o desgastados	Compruebe el correcto ajuste de todos los tornillos, tuercas, etc. y apriételos si es necesario. Contacte con el servicio de atención al cliente, si los ruidos persisten.
Mal rendimiento El aparato funciona con dificultad	Las cuchillas escarificadoras (7) están mal montadas	Montar correctamente las cuchillas escarificadoras
	Las cuchillas escarificadoras (7) están romas o dañadas	Sustituir las cuchillas escarificadoras (7)
Fuertes vibraciones	Las cuchillas escarificadoras (7) están dañadas	Sustituir las cuchillas escarificadoras (7)
	Profundidad de trabajo demasiado baja	Ajustar la profundidad de trabajo

Indice

Introduzione	82
Utilizzo	82
Descrizione generale	83
Contenuto	83
Descrizione delle funzionamento.....	83
Sommaro	83
Dati tecnici	83
Consigli di sicurezza.....	84
Simboli nelle istruzioni	84
Simboli sull'apparecchio	84
Consigli di sicurezza generali.....	85
Rischi residui	89
Istruzioni per il montaggio	89
Montaggio/Smontaggio delle ruote ..	89
Montaggio delle sbarre	
impugnatura.....	89
Uso	90
Prima della messa in funzione	90
Accensione e spegnimento	90
Istruzioni di lavoro	90
Pulizia/Manutenzione	91
Lavori di pulizia e manutenzione	
generali.....	91
Sostituzione delle lame da taglio	91
Trasporto	92
Deposito	92
Smaltimento/Rispetto	
dell'ambiente.....	93
Garanzia	93
Servizio di riparazione	94
Service-Center	95
Importatore	95
Pezzi di ricambio/Accessori	95
Ricerca degli errori.....	96
Traduzione della dichiarazione	
di conformità CE originale	174
Vista esplosa	181

Introduzione

Congratulazioni per l'acquisto del Suo nuovo apparecchio. Ha scelto un prodotto altamente pregiato. Le istruzioni per l'uso costituiscono parte integrante di questo prodotto. Questo apparecchio è stato sottoposto a un controllo di qualità durante la produzione e quindi sottoposto a un controllo finale. Quindi è garantito il funzionamento del vostro apparecchio.



Contengono indicazioni importanti per la sicurezza, l'uso e lo smaltimento. Prima dell'uso del prodotto, si raccomanda di familiarizzare con tutte le indicazioni di comando e di sicurezza. Usare il prodotto solo come descritto e per i campi d'impiego specificati. Conservare le istruzioni in un luogo sicuro e consegnare la documentazione in caso di cessione del prodotto a terzi.

Utilizzo

L'apparecchio è destinato alla frantumazione e allo sminuzzamento del suolo e all'introduzione di fertilizzanti, torba e composto in campo domestico.

Qualsiasi altro utilizzo non espressamente autorizzato dalle presenti istruzioni, può causare danni all'apparecchio e rappresentare un grave pericolo per l'utilizzatore. L'utilizzatore è responsabile per incidenti o danni ad altre persone o alla proprietà dei medesimi.

L'apparecchio è destinato all'uso da parte di persone adulte. Bambini e persone che non hanno familiarizzato con le istruzioni non devono utilizzare l'apparecchio. L'uso dell'apparecchio durante la pioggia o in ambienti umidi è interdetto.

Il fabbricante declina ogni responsabilità per danni causati da un uso improprio o errato.

Descrizione generale



Le immagini si trovano sulle pagine pieghevoli anteriori e posteriori.

Contenuto

Prelevare l'apparecchio dalla confezione con cautela e verificare se le seguenti parti sono complete:

- Apparecchio
- Sbarra
- 2 Sbarra centrale
- 2 ruote con relativo copriruota
- 2 anelli di fissaggio
- 2 rondelle
- 4 viti
- 4 dadi a galletto
- 4 rondelle
- 1 fermacavo
- Manuale d'uso

Descrizione delle funzionamento

La elettrozappa azionato a mano è dotato di un elettromotore che non richiede interventi di manutenzione e di un ingranaggio con lubrificazione a bagno d'olio.

Il dispositivo da taglio dell'apparecchio è composto da 6 lame da taglio rotanti, indurite che penetrano autonomamente nel suolo.

La tiranteria di alluminio è pieghevole per garantire un ingombro minimo.

La funzione dei componenti di comando è riportata nelle seguenti descrizioni.

Sommario

- 1 Sbarra
- 2 Cavo di alimentazione
- 3 Sbarra centrale
- 4 Sbarra inferiore

- 5 Carrello
- 6 Ruota
- 7 Lama da taglio
- 8 Meccanismo
- 9 Alloggiamento motore
- 10 Fermacavo
- 11 Vite, dado a galletto, rondella

- D** 12 Scarico trazione
- D** 13 Pulsante di sblocco
- D** 14 Leva di avvio
- E** 15 Bullone con staffa di sicurezza
- E** 16 Albero motore
- E** 17 Dado (autobloccante), vite a testa esagonale

- C** 18 Bloccaggio, carrello
- C** 19 Posizione di trasporto
- C** 20 Posizione di lavoro
- C** 20.1 Posizione di lavoro (senza limitazione di profondità)
- C** 20.2 Posizione di lavoro (con limitazione di profondità)

- B** 21 Cavo dell'apparecchio

- A** 22 Rondella
- A** 23 anelli di fissaggio
- A** 24 copriruota

Dati tecnici

Elettrozappa PGK 1500 A1

- Potenza assorbita del motore (P) ..1500 W
- Tensione nominale (U)..... 230 V~, 50 Hz
- Numero di giri a vuoto (n_0).....380 min⁻¹
- Classe di protezione..... II
- Tipo di protezione IPX4
- Larghezza di lavoro max. 40 cm
- Profondità di lavoro max. 20 cm
- Numero di lame da taglio..... 6
- Peso (m)..... 10,5 kg

Livello di pressione acustica

(L_{pA}) 80,9 dB, $K_{pA} = 3$ dB

Livello di potenza sonora (L_{WA})

misurata 91,2 dB, $K_{WA} = 1,99$ dB

garantito 93 dB

Vibrazione sui manici

(a_{hw}) < 2,5 m/s², $K = 1,5$ m/s²

I valori relativi al rumore e alle vibrazioni sono stati rilevati conformemente alle norme e disposizioni riportate nella dichiarazione di conformità.

Il valore di emissione di vibrazioni indicato è stato misurato attraverso un procedimento di controllo standardizzato e può essere utilizzato per il confronto di un apparecchio elettrico con un altro. Il valore di emissione di vibrazioni indicato può essere anche utilizzato per una prima valutazione dell'esposizione alla quale si è soggetti.

Avvertenza: Durante l'uso effettivo dell'apparecchio elettrico, il livello di emissione di vibrazioni può differire da quello indicato a seconda della tipologia e della modalità d'uso.

Per proteggere l'utilizzatore, è necessario stabilire alcune misure di sicurezza sulla base dei valori d'esposizione alla quale si è sottoposti durante l'uso effettivo dell'apparecchio (qui bisogna considerare tutte le fasi del ciclo di lavoro, ad esempio i periodi in cui l'apparecchio è spento e quelli in cui invece è acceso, ma senza sottoporre la macchina a carico).

Consigli di sicurezza

Questo capitolo tratta le disposizioni di sicurezza di base durante il lavoro con la elettrozappa.

Simboli nelle istruzioni



Simboli dei pericoli con apposite indicazioni per prevenire danni a persone o cose



Rischio di bruciature!



Simboli dei divieti con indicazioni relative alla prevenzione di danni



Staccare la spina.



Simboli dei divieti con indicazioni relative alla prevenzione di danni



Simboli di avvertenza con informazioni relative ad un migliore trattamento dell'apparecchio

Simboli sull'apparecchio



Attenzione! Leggere le istruzioni d'uso.



Attenzione! Proteggere dalla pioggia e dall'umidità.



Indossare guanti protettivi.



Indossare scarpe antinfortunistiche.



Indossare occhiali protettivi.



Pericolo di ferite a causa di parti espulse! Tenere lontane persone non autorizzate dall'area di pericolo.



Attenzione! Prima di procedere con lavori di pulizia e di manutenzione, spegnere l'apparecchio e staccare la spina dalla rete.



Pericoli a causa di un cavo di rete danneggiato. Tenere lontano i cavi dalle lame da taglio.



Direzione



Classe di protezione II
(Doppio isolamento)



Pericolo di ferite a causa di parti rotanti! Dopo lo spegnimento dell'apparecchio, le lame da taglio continuano a ruotare. Attendere l'arresto completo dei medesimi.



Indicazione del livello di rumore L_{WA} in dB.



Gli elettrodomestici non devono essere smaltiti insieme ai rifiuti domestici.

Consigli di sicurezza generali



Attenzione! Questo apparecchio può provocare ferite gravi se usato in modo improprio. Prima di lavorare con l'apparecchio, leggere attentamente le istruzioni d'uso e familiarizzare con tutti i dispositivi di comando.



Nel caso in cui la conduttura di collegamento di questo

apparecchio venga danneggiato, deve essere sostituita da una conduttura di collegamento speciale, che può essere fornita dal produttore o dal servizio di assistenza clienti dello stesso.



Inoltre leggere attentamente le seguenti istruzioni di sicurezza per prevenire danni a persone e cose:

Preparazione:

- L'apparecchio non è adatto all'uso da parte di persone con facoltà fisiche, sensoriali o mentali limitate o con scarse esperienze o conoscenze; a meno che non siano sorvegliati da una persona responsabile per la loro sicurezza o abbiamo ricevuto istruzioni su come usare l'apparecchio.
- Bambini devono essere sorvegliati per assicurarsi che non giochino con l'apparecchio.
- L'apparecchio deve essere azionato solo da persone sufficientemente istruite.
- Non permettere mai a bambini nonché ad altre persone, le quali non conoscono le istruzioni per l'uso, di usare l'apparecchio. Disposizioni di legge locali possono stabilire l'età minima dell'utente.
- Non accendere mai l'apparecchio in presenza di persone, in particolare di bambini, e gli animali domestici.
- Non dimenticare che l'operatore è responsabile per incidenti con altre persone o con la proprietà delle stesse.

- Familiarizzare con l'ambiente circostante e prestare attenzione ai possibili pericoli che eventualmente possono essere trascurati durante il lavoro.
- Controllare tutto il terreno sul quale deve essere impiegato l'apparecchio e rimuovere pietre, bastoni, fili o altri corpi estranei con i quali si potrebbe entrare in contatto e che potrebbero essere proiettati.
- Indossare abiti da lavoro adeguati e scarpe solide con suola antiscivolo e un pantalone lungo resistente. Non utilizzare l'apparecchio scalzi o con sandali aperti.
- Indossare un'attrezzatura di sicurezza personale e sempre occhiali protettivi. Indossando un'attrezzatura di sicurezza personale, come maschera antipolvere, scarpe di sicurezza antiscivolo, casco o protezione dell'udito a seconda dell'impiego dell'utensile elettrico si riduce il pericolo di lesioni.
- Per evitare ferite da taglio non accendere l'apparecchio se non si trova nella posizione operativa.
- Prima di ogni utilizzo eseguire un controllo visivo sull'apparecchio. Non utilizzare l'apparecchio se mancano, sono consumati o danneggiati i dispositivi di sicurezza (p. es. blocco di accensione o copertura di protezione), i componenti del dispositivo di taglio o i bulloni. Controllare in particolare eventuali danneggiamenti al cavo di rete e alla leva di avvio.
- Per evitare squilibri gli utensili e i

bulloni danneggiati devono essere sostituiti solo in set.

- Utilizzare solo accessori o ricambi forniti e consigliati dal produttore. L'utilizzo di parti estranei comporta la perdita immediata della garanzia.

Lavorare con l'apparecchio:



Tenere i piedi e le mani lontane dalle lame di taglio durante il lavoro, soprattutto durante la messa in funzione. Rischio di ferite!

- Osservare le regole e le disposizioni locali in materia di protezione antirumore.
- L'apparecchio non deve essere utilizzato per frantumare pietre o per zappare superfici seminate a prato. Si rischia di danneggiare l'apparecchio.
- Non utilizzare l'apparecchio sotto la pioggia, con cattivo tempo, in ambienti umidi (come p. es. vicino a stagni o piscine). Lavorare solo con la luce del giorno o in presenza di una buona illuminazione.
- Lavorare con la dovuta attenzione. Non lavorare con l'apparecchio quando si è stanchi o poco concentrati o dopo assunzione di alcolici o farmaci. Fare sovente una pausa di lavoro.
- Durante il lavoro assicurarsi che l'apparecchio sia posizionato in modo stabile, soprattutto sui pendii. Lavorare sempre trasversalmente al pendio, mai su e giù. Prestare particolare attenzione quando si cambia la direzione di

lavoro sul pendio. Non lavorare su pendii eccessivamente ripidi.

- Nelle aree scoscese a rischio di scivolamento l'apparecchio deve essere tenuto da una seconda persona mediante una barra o una fune. La seconda persona deve posizionarsi sopra l'apparecchio ad una distanza sufficiente dagli utensili da lavoro.
- Durante il lavoro tenere sempre l'apparecchio saldamente con entrambe le mani.
- Assicurarsi che i manici siano sempre asciutti e puliti. Attenzione quando si cammina all'indietro. Rischio di inciampare!
- Prestare particolare attenzione quando si inverte la direzione della macchina o si tira la macchina verso di sé.
- Qualora si verificasse un blocco delle lame trincianti a causa di un corpo estraneo, si raccomanda di spegnere l'apparecchio e di staccare la spina di rete. Rimuovere il corpo estraneo (p. es. radici) prima di rimettere in esercizio l'apparecchio.
- Non lavorare con un apparecchio danneggiato, incompleto o trasformato senza l'autorizzazione del fabbricante. Soprattutto non lavorare con l'apparecchio se i dispositivi di sicurezza sono danneggiati o mancanti.
- Non sovraccaricare l'apparecchio. Lavorare solo nell'ambito della potenza indicata. Non utilizzare macchine di bassa potenza per lavori pesanti. Non utilizzare l'apparecchio per scopi diversi da quelli previsti.
- Evitare danneggiamento all'ap-

parecchio. Non applicare pesi aggiuntivi e non trascinare l'apparecchio su un pavimento duro come mattonelle o scale.

- Attenzione ai pericoli speciali quando si lavora su difficile (Rocky, duro o simili) piani.

Pause di lavoro:



Attenzione! Dopo lo spegnimento dell'apparecchio le lame da taglio continuano a ruotare ancora per alcuni secondi. Attendere l'arresto completo delle lame da taglio si siano fermati del tutto. Pericolo di ferite.

- L'apparecchio non deve essere sollevato o trasportato, fino a quando il motore continua a girare. Quando si cambia zona di lavoro, spegnere l'apparecchio e attendere l'arresto completo delle lame da taglio si fermino del tutto. Solo allora tirare la spina di rete.
- Non lasciare mai l'apparecchio sul posto di lavoro incustodito.
- Spegnere l'apparecchio, attendere l'arresto completo delle lame da taglio e tirare la spina di rete:
 - ogni volta che si abbandona la macchina,
 - quando si rimuovono parti del suolo o parti di piante,
 - quando l'apparecchio non viene utilizzato,
 - durante i lavori di manutenzione o di lavoro,
 - quando la condotta d'allacciamento è danneggiata o aggrovigliata,
 - quando durante il lavoro l'ap-

parecchio incontra un ostacolo oppure quando si verificano vibrazioni insolite. In questo caso controllare eventuali danneggiamenti dell'apparecchio e, all'occorrenza, farlo riparare.

- Non utilizzare l'apparecchio nelle vicinanze di liquidi o gas infiammabili. In caso di mancata osservanza, vi sono pericoli di incendio o di esplosione.

Manutenzione e immagazzinamento:

- Assicurarsi che tutti i dadi, i bulloni e le viti siano ben strette e l'apparecchio si trovino ad una distanza di sicurezza sufficiente.
- Non tentare di riparare l'apparecchio autonomamente, salvo nei casi in cui si è stati sufficientemente istruiti in materia. Fare eseguire tutti i lavori non specificati nelle presenti istruzioni dal nostro centro di assistenza.
- Conservare l'apparecchio in un luogo asciutto e fuori dalla portata di bambini.
- Trattare l'apparecchio con cura. Tenere gli utensili affilati e puliti, per lavorare in modo migliore e più sicuro.
- Seguire le disposizioni di manutenzione.

Sicurezza elettrica:



Attenzione! L'apparecchio può essere usato solo con cavi di allacciamento e prolunghe non danneggiate. Pericolo di scosse elettriche.

- Tenere i cavi di rete lontani dagli utensili da taglio. Condurre il cavo di rete sempre dietro l'operatore. Se il cavo viene danneggiato durante l'uso, staccarlo subito dalla rete.

Non toccare in nessun caso il cavo di rete fin tanto che la spina non è stata staccata.

- Assicurarsi che la tensione di rete corrisponda alle indicazioni della targhetta.
- Evitare il contatto del corpo con le parti interrate (p. es. recinzioni o pali di metallo).
- Il giunto della prolunga deve essere protetta da spruzzi d'acqua ed essere composta o rivestita di gomma. Utilizzare solo prolunghe destinate all'uso all'aperto appositamente contrassegnate. La sezione del cavetto della prolunga deve essere minimo di 2,5 mm². Srotolare sempre un tamburo per cavi intero prima dell'uso. Verificare la presenza di eventuali danni ai cavi.
- Utilizzare per il fissaggio della prolunga il gancio previsto.
- Non tirare l'apparecchio per il cavo. Non utilizzare il cavo per staccare la spina dalla presa. Proteggere il cavo da fonti di calore, olio e angoli vivi.
- Attaccare l'apparecchio ad una presa con dispositivi di protezione contro correnti di dispersione (Residual Current Device) con una corrente misurata di max. 30 mA.

Rischi residui

Anche se questo utensile elettrico viene usato conformemente alle disposizioni, rimangono sempre rischi residui. I seguenti pericoli possono verificarsi in relazione alla tipologia costruttiva e al tipo di esecuzione di questo elettrodomestico:

- a) Lesioni da taglio
- b) Danni all'udito, qualora non venga indossata un'adeguata protezione dell'udito.
- c) Danni alla salute risultanti dalle oscillazioni mano-braccio, quando l'apparecchio viene usato per un periodo prolungato o non viene condotto o mantenuto conformemente alle disposizioni.



Avvertenza! Questo utensile elettrico genera un campo magnetico durante il funzionamento. In determinate condizioni questo campo può compromettere gli impianti medici attivi o passivi. Per ridurre il pericolo di lesioni gravi o letali, consigliamo alle persone con impianti medici di consultare il medico e il produttore dell'impianto medico prima di azionare la macchina.

Istruzioni per il montaggio



Prima di tutti i lavori con l'apparecchio staccare la spina di rete.



Nel montaggio assicurarsi che il cavo dell'apparecchio (21) non rimanga incastrato e abbia abbastanza gioco.

A

Montaggio/Smontaggio delle ruote

Montaggio delle ruote

1. Mettere la ruote (6) a destra e a sinistra del carrello (5).
2. Inserire una rondella (22) a destra e a sinistra del carrello (5).
3. Inserire un anelli di fissaggio (23) attraverso il carrello (5).
4. Far scorrere l'anello di fissaggio (23) oltre le estremità del carrello (5).
5. Fissare a clip un copriruota (24) nelle ruote (6).

Smontaggio delle ruote

1. Far presa nei copriruota (24) ed estrarli.
2. Rimuovere gli anelli di fissaggio (23).
3. Rimuovere le rondelle (22).
4. Togliere le ruote (6) dal carrello (5).

B

Montaggio delle sbarre impugnatura

1. Fissare la sbarra centrale (3) sulla sbarra inferiore (4). Per il fissaggio utilizzare una vite, un dado a galletto e una rondella (11).
2. Fissare la sbarra impugnatura (1) sulla sbarra centrale (3). Per il fissaggio utilizzare una vite, un dado a galletto e una rondella (11).



In caso di montaggio corretto le estremità dell'impugnatura non sono rivolte verso il lato anteriore dell'apparecchio (vedere figura **B**).

3. Fissare il cavo dell'apparecchio (21) con i fermacavo (10).

Uso

 Osservare la protezione contro il rumore e le normative locali.

C Prima della messa in funzione

1. Ribaltare le sbarre impugnatura (1+3).
2. Fissare le sbarre impugnatura (1+3) con i dadi a galletto (11).
3. Tenere l'apparecchio stringendo bene la sbarra centrale (3) con una mano.
4. Allentare il bloccaggio del carrello (18) tirando l'anello.
5. Commutare su una delle posizioni di lavoro (20).

Posizione (20.1): Posizione di lavoro senza limitazione di profondità
 Posizione (20.2): Posizioni di lavoro con limitazione di profondità;

 Entrambe le posizioni (20.2) sono raccomandate solo per pavimenti già lavorati/morbidi.

D Accensione e spegnimento

 Prima di accendere prestare attenzione che l'apparecchio non tocchi oggetti e tenerlo ben saldo con entrambe le mani.

1. Collegare il cavo prolunga al cavo di alimentazione (2) dell'apparecchio.
2. Per garantire lo scarico della trazione formare con l'estremità della prolunga un occhio e appenderlo nello dispositivo di scarico della trazione (12).
3. Attaccare l'apparecchio alla tensione di rete.
4. Per aprire premere il pulsante di sblocco (13) sul manico e quindi la leva di

azionamento (14). Rilasciare il pulsante di sblocco (13).

Le lame da taglio (7) iniziano a ruotare e a penetrare nel suolo.

5. Per spegnere rilasciare la leva d'azionamento (14).



Attenzione! Dopo lo spegnimento dell'apparecchio le lame da taglio (7) continuano a ruotare ancora per alcuni secondi. Non toccare le lame da taglio (7) rotanti. Rischio di ferite.

Istruzioni di lavoro



Durante il lavoro tenere sempre l'apparecchio ben saldo in entrambe le mani e prestare attenzione ai piedi. Rischio di indente a causa delle lame da taglio (7). Attenzione quando si cammina all'indietro. Rischio di inciampare!



Non toccare gli ingranaggi - possono surriscaldarsi quando si lavora per un periodo prolungato. Rischio di bruciature!



Dopo il lavoro e durante il trasporto spegnere l'apparecchio, tirare la spina di rete e attendere l'arresto delle lame da taglio.



Per evitare danni all'apparecchio e ferite:

- Non sollevare o tirare l'apparecchio mai con il motore acceso.
- Sollevare l'apparecchio durante il trasporto su superfici dure come mattonelle o scale.
- Condurre l'apparecchio a passo d'uomo, possibilmente con traiettorie dritte.

- Lavorare sempre allontanandosi dalla presa. Assicurarsi che il cavo sia lontano dalla zona di lavoro.
- È possibile smontare facoltativamente le due lame da taglio esterne (7) per ridurre la larghezza di lavoro, vedi immagine **E**:
 1. Estrarre la graffa di ritenuta dal bullone (15) e rimuoverla dal bullone (15).
 2. Estrarre la parte esterna della lama da taglio (7) dall'albero motore (16).



Protezione di sovraccarico: in caso di sovraccarico il motore si spegne automaticamente. A quel punto l'apparecchio può essere azionato solo dopo il completo raffreddamento.

Pulizia/Manutenzione



Fare eseguire i lavori non descritti nelle presenti istruzioni dal nostro centro di assistenza. Utilizzare solo componenti originali.



Prima di tutti i lavori di manutenzione e pulizia, spegnere l'apparecchio, staccare la spina di rete e attendere l'arresto delle lame da taglio. Esiste un pericolo di ferite e il rischio di scosse elettriche.

Eseguire i seguenti lavori di manutenzione e riparazione ad intervalli regolari. In questo modo si garantisce un uso duraturo e affidabile.

Lavori di pulizia e manutenzione generali



Non sciacquare l'apparecchio con acqua e non pulirlo

con acqua corrente. Esiste il rischio di scosse elettriche e che l'apparecchio possa essere danneggiato.



Durante i lavori di pulizia e manutenzione indossare guanti di protezione per evitare ferite da taglio.

Dopo ogni utilizzo pulire l'apparecchio a fondo. Tenere l'apparecchio sempre pulito. Non utilizzare detergenti o solventi.

- Rimuovere i residui di terriccio e di sporco dalle lame da taglio (7), dall'albero motore (**E** 16), dalla superficie dell'apparecchio e dalle feritoie di ventilazione con una spazzola o un panno asciutto.
- Applicare olio biodegradabile sulle lame da taglio (7).
- Pulire i manici sporchi con un panno umido.
- Dopo ogni utilizzo controllare se l'apparecchio presenta difetti visibili come parti allentate, consumate o danneggiate. Controllare il fissaggio di tutti i dadi, bulloni e viti.
- Controllare eventuali danneggiamenti e la corretta sede delle coperture e dei dispositivi di sicurezza. Eventualmente sostituirli.



Sostituzione delle lame da taglio

L'apparecchio è dotato di 6 lame da taglio (7) (2 singole e 2 doppie), che sono sostituibili a coppie senza problemi.



Sostituire sempre le due coppie di lame contemporaneamente, per evitare danni all'apparecchio a causa di squilibri.



Spegnere l'apparecchio, staccare la spina di rete (7) e attendere l'arresto dei.

1. Estrarre la graffa di ritenuta dal bullone (15) e rimuoverla dal bullone (15).
2. Estrarre la parte esterna della lama da taglio (7) dall'albero motore (16).
3. Allentare il dado autobloccante (chiave da 13) della vite a testa esagonale (17) (chiave da 14) ed estrarre la parte interna della lama da taglio (7) dall'albero motore (16).
4. Pulire l'albero motore (16) con olio biologico.
5. Spingere le nuove lame da taglio (7) sull'albero motore (16) in modo che i fori dell'asse della lama coincidano con quelli dell'albero motore (16).



I fori sull'asse delle lame e sull'albero motore sono disposte in ordine asimmetrico. Il bordo obliquo delle lame da taglio (7) nel senso di rotazione delle lame da taglio (7) deve essere rivolto verso il suolo.

Il senso di rotazione è indicato con una freccia sull'alloggiamento apparecchio.

6. Spingere la vite a testa esagonale (17) nel foro che si trova più vicino al meccanismo (8) e avvitare un nuovo dado autobloccante.
7. Spingere il bullone (15) nel foro esterno e fissarlo con la graffa di ritenuta.



Montare la graffa di ritenuta del bullone (15) in modo che si chiuda in senso contrario a quello di rotazione delle lame da taglio.

C **Trasporto**

L'apparecchio dispone di una posizione di trasporto e tre posizioni di lavoro.

1. Tenere l'apparecchio stringendo bene la sbarra centrale (3) con una mano.
2. Per cambiare posizione sganciare il bloccaggio del carrello (18) tirando l'anello.
3. Selezionare la posizione di trasporto (19).
4. Per eseguire il lavoro commutare su una delle posizioni di lavoro (20).

Deposito

- Lasciare raffreddare il motore prima di depositare l'apparecchio in un luogo chiuso.
- Tenere l'apparecchio pulito, asciutto e fuori dalla portata di bambini.
- Non avvolgere l'apparecchio con sacchetti di plastica in quanto potrebbe formarsi umidità.

Ribaltare il apparecchio



Allentare i dadi a galletto (11) e ripiegare le sbarre impugnatura (1+3) come illustrato.

Assicurarsi che i cavi non rimangano incastrati.

Allentare il bloccaggio del carrello (18) tirando l'anello e selezionare la posizione di trasporto (19).



L'apparecchio non deve essere utilizzato con staffa del manico ribaltata. Pericolo di lesioni.

Smaltimento/Rispetto dell'ambiente

Smaltire l'apparecchio, gli accessori e l'imballaggio in modo da garantirne il corretto riciclaggio nel rispetto dell'ambiente.



Gli apparecchi elettrici non vanno smaltiti con i rifiuti domestici. Il simbolo con il cassonetto sbarrato indica che al termine della durata di utilizzo il prodotto non può essere smaltito con i rifiuti domestici.

Direttiva 2012/19/UE sui rifiuti di apparecchiature elettriche ed elettroniche: Il consumatore è tenuto per legge al corretto riciclaggio nel rispetto dell'ambiente degli apparecchi elettrici ed elettronici al termine della loro vita utile. In questo modo si garantisce che vengano riciclati nel rispetto dell'ambiente e delle risorse.

A seconda del recepimento nel diritto nazionale, le possibilità sono le seguenti:

- restituzione a un punto vendita
- conferimento a un centro di raccolta ufficiale,
- restituzione al produttore/commerciante.

Tali disposizioni non contemplano gli accessori e i dispositivi ausiliari privi di componenti elettrici a corredo dell'apparecchio da smaltire.

Garanzia

Gentile cliente,

Su questo apparecchio Le viene concessa una garanzia di 3 anni a partire dalla data di acquisto.

In caso di difetti di questo prodotto può avanzare diritti legali nei confronti del venditore del prodotto. Tali diritti legali non vengono limitati dalla nostra garanzia qui di seguito rappresentata.

Condizioni di garanzia

Il termine di garanzia inizia con la data di acquisto. La preghiamo di conservare in un luogo sicuro lo scontrino fiscale originale. Questo documento viene richiesto come prova d'acquisto.

Qualora subentrasse un difetto di materiale o di fabbricazione entro tre anni a partire dalla data di acquisto di questo prodotto, il prodotto verrà riparato o sostituito – a nostra discrezione - gratuitamente da noi. Questa prestazione di garanzia presuppone che venga presentato entro il termine di tre anni l'apparecchio difettoso e la prova d'acquisto (scontrino fiscale) e descritto brevemente per iscritto in che cosa consiste il difetto e quando si è verificato.

Se il difetto è coperto dalla nostra garanzia, riceverà il prodotto riparato oppure un prodotto nuovo. Con la riparazione o la sostituzione del prodotto non inizia un nuovo periodo di garanzia.

Tempo di garanzia e diritti legali per vizi della cosa

Il periodo di garanzia non viene prolungato. Questo vale anche per parti sostituite e riparate. Difetti e vizi presenti già al momento dell'acquisto devono essere segnalati immediatamente dopo la rimozione dall'imballaggio. Riparazioni che accorrono dopo il periodo di garanzia sono a pagamento.

Volume di garanzia

L'apparecchio è stato prodotto accuratamente secondo severe direttive di qualità e controllato con coscienza prima della consegna.

La prestazione in garanzia vale per difetti del materiale o di fabbricazione. Questa garanzia non si estende a componenti del prodotto esposti a normale logorio, che possono pertanto essere considerati come componenti soggetti a usura (esempio lame da taglio). La garanzia non si estende altresì a danni che si verificano su componenti delicati (esempio interruttori) nonché danni derivanti dal trasporto o altri incidenti. Questa garanzia decade se il prodotto è stato danneggiato, non usato correttamente o non mantenuto. Per un uso corretto del prodotto devono essere osservate tutte le indicazioni riportate nelle istruzioni per l'uso. Destinazioni d'uso e azioni sconsigliate nelle istruzioni d'uso o dalle quali si viene avvertiti, sono tassativamente da evitare. Il prodotto è destinato solo per i privati e non per uso commerciale. In caso di uso improprio, esercizio della forza e interventi non effettuati dalla nostra filiale di assistenza tecnica autorizzata, decade la garanzia.

Svolgimento in caso di garanzia

Per garantire una rapida elaborazione della Sua pratica, La preghiamo di seguire le seguenti indicazioni:

- Per tutte le richieste tenere a portata di mano lo scontrino fiscale e il codice di identificazione (IAN 436512_2304) come prova d'acquisto.
- I codici articolo sono riportati sulla targhetta del tipo.
- Nel caso in cui si dovessero verificare difetti funzionali o altri vizi, La preghiamo di contattare **telefonticamente** o per **e-mail**. Riceverà ulteriori informazioni

sullo svolgimento del Suo reclamo.

- Un prodotto rilevato come difettoso può essere inviato con porto franco all'indirizzo di assistenza comunicato, previa consultazione del nostro servizio di assistenza tecnica, allegando la prova d'acquisto (scontrini fiscali) e l'indicazione, in che cosa consiste il difetto e quando si è verificato. Per evitare problemi di accettazione e costi aggiuntivi, usare tassativamente solo l'indirizzo che Le è stato comunicato. Assicurarsi che la spedizione non avvenga in porto assegnato, con merce ingombrante, corriere espresso o altro carico speciale. Spedire l'apparecchio inclusi tutti gli accessori forniti insieme al momento dell'acquisto e garantire un imballaggio di trasporto sufficientemente sicuro.

Servizio di riparazione

Riparazioni **non soggette alla garanzia** possono essere effettuate dietro fattura dalla nostra filiale di assistenza tecnica previo preventivo gratuito da parte della stessa. Possiamo lavorare solo apparecchi che vengono spediti sufficientemente imballati e affrancati.

Attenzione: Spedire l'apparecchio alla nostra filiale in condizioni pulite e con l'indicazione del difetto.

Apparecchi spediti in porto assegnato - con merce ingombrante, corriere espresso o altro carico speciale - non vengono accettati. Lo smaltimento degli apparecchi difettosi spediti viene effettuato da noi gratuitamente. Service-Center

Service-Center



Assistenza Italia

Tel.: 800 781 188
E-Mail: grizzly@lidl.it
IAN 436512_2304



Assistenza Malta

Tel.: 800 622 30
E-Mail: grizzly@lidl.com.mt
IAN 436512_2304

Importatore

Non dimenticare che il seguente indirizzo non è un indirizzo di assistenza tecnica. Contattare prima di tutto il centro di assistenza tecnica sopra nominato.

Grizzly Tools GmbH & Co. KG

Stockstädter Straße 20
63762 Großostheim
Germania
www.grizzlytools.de

Pezzi di ricambio/Accessori

È possibile ordinare pezzi di ricambio e accessori all'indirizzo
www.grizzlytools.shop

In caso di problemi con la procedura d'ordine, utilizzare il modulo di contatto. Per ulteriori domande rivolgersi al "Service-Center" (vedere pagina 95).

Panoramica	Disegno esploso	Denominazione	N. ordine
7	1-4, 20-22	Set lame da taglio destra/sinistra	91110050
5, 6, A 22-24	52-55	Set ruote destra/sinistra	91110053
11	71-74	Vite, dado a galletto, rondella	91110056
	45-46	Set di spazzole al carbone	91110052

Ricerca degli errori

Problema	Possibile causa	Soluzione
L'apparecchio non si accende	Manca la tensione di rete	Ispezionare la presa, il cavo di alimentazione, la linea, la spina, all'occorrenza far effettuare le necessarie riparazioni da un elettricista. Controllare il salvavita
	Pulsante di sblocco (D 13) e/o leva di avvio (D 14) difettosi	Riparazione presso il servizio clienti
	Spazzole al carbone usurate	
	Motore guasto	
Presenza di rumori inconsueti	Lama da taglio (7) bloccata	Rimuovere i blocchi della lama di taglio
	Lama da taglio (7) danneggiata	Sostituzione delle lame da taglio
	Viti e dadi o simili laschi oppure usurati	Verificare la sede salda di tutte le viti, i dadi, ecc. e stringerli se necessario. Contattare il servizio clienti se i rumori persistono.
Lavoro impreciso L'apparecchio fa fatica a girare	Lama da taglio (7) montata in modo errato	Montare correttamente la lama da taglio
	Lama da taglio (7) non affilata o danneggiata	Sostituire la lama da taglio (7)
Forti vibrazioni	Lama da taglio (7) danneggiata	Sostituire la lama da taglio (7)
	Profondità di lavoro troppo bassa	Adeguare la profondità di lavoro

Obsah

Úvod	97
Účel použití	97
Obecný popis	98
Rozsah dodávky	98
Popis funkce	98
Přehled	98
Technické data	98
Bezpečnostní pokyny	99
Symboly v návodu.....	99
Symboly na nástroji.....	99
Všeobecné bezpečnostní pokyny	100
Zbývající rizika.....	103
Montážní návod	103
Montáž/demontáž kol	104
Montáž držadel.....	104
Obsluha	104
Před uvedením do provozu.....	104
Za- a vypnutí	104
Pracovní pokyny	105
Čištění/údržba	105
Všeobecné čistící a	
údržbové práce	105
Výměna nožů	106
Přenášení	106
Skladování	106
Likvidace/ochrana životního	
prostředí	107
Záruka	107
Opravná	108
Service-Center	108
Dovozce	109
Náhradní díly/příslušenství	109
Hledání chyb	110
Překlad originálního	
prohlášení o shodě CE	175
Rozvinuté náčrtky	181

Úvod

Blahopřejeme vám ke koupi vašeho nového přístroje. Rozhodli jste se pro vysoce kvalitní výrobek.

Kvalita tohoto přístroje byla kontrolována během výroby a byla provedena také závěrečná kontrola. Tím je zaručena funkčnost přístroje.



Návod k obsluze je součástí tohoto výrobku. Obsahuje důležité pokyny týkající se bezpečnosti, používání a likvidace. Před použitím výrobku se seznamte se všemi pokyny k obsluze a bezpečnosti. Výrobek používejte jen k popsáním účelům a v rámci uvedených oblastí použití. Návod dobře uschovejte a při předávání výrobku třetímu předejte i všechny podklady.

Účel použití

Tento nástroj je v domácí oblasti určený pro okopávání a rozdrobení hrubé hroudkovité půdy a pro vpravení hnojiva, rašeliny a kompostu do půdy.

Každé jiné použití, které se v tomto návodu výslovně nepřipouští, může vést ke škodám na nástroji a může představovat vážné nebezpečí pro uživatele.

Obsluhovateli anebo uživatelem je zodpovědný za nehody anebo škody u jiných lidí anebo na jejich majetku.

Tento nástroj je určený pro použití skrze dospělé osoby. Děti jakož i osoby, které nejsou obeznámené s tímto návodem, nesmí tento nástroj používat. Používání tohoto nástroje za deště anebo ve vlhkém prostředí, je zakázané.

Výrobce nezodpovídá za škody, které byly zapříčiněny použitím v rozporu s jeho určením anebo nesprávnou obsluhou.

Obecný popis



Obrázky najdete na přední a zadní výklopní straně.

Rozsah dodávky

Opatrně vyjměte přístroj z obalu a zkontrolujte úplnost následujících dílů:

- přístroj
- držadlo
- 2x střední držadlo
- 2x kolo s krytkou kola
- 2x pojistný kroužek
- 2x podložka
- 4x šroub
- 4x křídlatá matice
- 4x podložka
- 1x kabelová svorka
- návod k obsluze

Popis funkce

Ručně vedená zahradní kultivátor je vybavena elektrickým motorem a převodovkou mazanou v olejové lázni.

Jakožto řezací zařízení používá tento nástroj 6 rotující, tvrzené nože, které samostatně vnikají do půdy.

Pro lepší skladování je hliníkové soustředěny skládací.

Funkci obslužných dílů si prosím zjistěte z následujících popisů.

Přehled

- 1 horní držadlo
- 2 síťový přípojovací kabel
- 3 střední držadlo
- 4 spodní držadlo
- 5 podvozek
- 6 kolo
- 7 prosekávací nůž

- 8 převodovka
- 9 kryt motoru
- 10 kabelová svorka
- 11 šroub, křídlatá matice, podložka

- | | |
|----------|--|
| D | 12 odlehčení tahu |
| D | 13 odblokovací tlačítko |
| D | 14 spouštěcí páka |
| E | 15 čep se zajišťovacím držákem |
| E | 16 hnací hřídel |
| E | 17 matice (samozajišťovací), šestihřanný šroub |
| C | 18 blokování podvozek |
| C | 19 přepravní poloha |
| C | 20 pracovní poloha |
| C | 20.1 pracovní poloha (bez omezení hloubky) |
| C | 20.2 pracovní poloha (s omezením hloubky) |
| B | 21 kabel přístroje |
| A | 22 podložka |
| A | 23 pojistný kroužek |
| A | 24 krytka kola |

Technické data

Zahradní kultivátorPGK 1500 A1

Příkon motoru (P) 1500 W

Jmenovitá vstupní napětí

(U) 230 V~, 50 Hz

Pracovní počet otáček (n_0) 380 min⁻¹

Třída ochrany II

Druh ochrany IPX4

Pracovní šířka max. 40 cm

Pracovní hloubka max. 20 cm

Počet nožů 6

Hmotnost (m) 10,5 kg

Hladina akustického tlaku

(L_{pA}) 80,9 dB, K_{pA} = 3 dB

Úroveň akustického výkonu (L_{WA})
 měřená 91,2 dB, $K_{WA} = 1,99$ dB
 zaručená 93 dB
 Vibrace (a_{hw}).... $< 2,5$ m/s²; $K_h = 1,5$ m/s²

Hodnoty hluku a vibrací byly zjištěné v souladu s normami a ustanoveními jmenovanými v prohlášení o shodě.

Uvedená hodnota emisí vibrací byla změřena podle normovaného zkušební postupu a může se použít ke srovnání jednoho elektrického nářadí s jiným.

Uvedená hodnota emisí vibrací se může použít také k odhadnutí přerušení funkce.

⚠ Výstraha: Hodnota emisí vibrací se může během skutečného používání elektrického nářadí lišit od uvedené hodnoty, v závislosti na způsobu, kterým se elektrické nářadí používá.

Existuje nutnost stanovit bezpečnostní opatření pro ochranu obsluhy, spočívající v odhadnutí přerušení funkce za podmínek skutečného používání (přitom je třeba zohlednit všechny podíly provozního cyklu, například doby, v nichž je elektrické nářadí vypnuté, a doby, v nichž je sice zapnuté, ale běží bez zatížení).

Bezpečnostní pokyny

Tento odsek pojednává o základních bezpečnostních předpisech při práci s tímto nástrojem.

Symbols v návodu

⚠ Výstražné značky s údaji pro zabránění škodám na zdraví anebo věcným škodám

⚠ Existuje nebezpečí popálení!

⚠ Příkazové značky s údaji pro prevenci škod

🔌 Vytáhněte síťovou zástrčku.

🧤 Noste při čistících a údržbových pracích ochranné rukavice, abyste se vyvarovali řezným poraněním.

i Informační značky s informacemi pro lepší zacházení s nástrojem

Symbols na nástroji

⚠ **📖** Pozor! Přečíst návod k obsluze.

🚫 Pozor! Chraňte před deštěm a mokrem.

🧤 Noste ochranné rukavice.

👢 Noste bezpečnostní obuv.

🕶 Noste ochranné brýle

⚠ Nebezpečí poranění skrze odmrštěné díly! Kolemstojící osoby udržujte vzdáleně od nebezpečné oblasti.

🔌 Pozor! Před čistícími a údržbářskými pracemi na nástroji vypněte nástroj a vytáhněte síťovou zástrčku ze zásuvky.

⚠ Nebezpečí skrze poškozený síťový kabel. Přípojné vedení udržujte vzdáleně od nožů motyčky.



Nebezpečí poranění skrze rotující díly! Po vypnutí, nože motyčky dobíhají. Počkejte na klidový stav.



Směr



Údaj úrovně akustického výkonu L_{WA} v dB.



Třída ochrany II (dvojitá izolace)



Elektrické nástroje nepatří do domácího odpadu.

Všeobecné bezpečnostní pokyny



Výstraha! Tento nástroj může při nepřiměřeném používání způsobit vážná poranění. Předtím, než začnete s tímto nástrojem pracovat, pečlivě přečtěte návod k obsluze a dobře se obeznamte se všemi obslužnými díly.



Když se přípojné vedení tohoto nástroje poškodí, musí být nahrazené zvláštním přípojným vedením, které lze obdržet od výrobce anebo od jeho servisní služby zákazníkům.



Přečtěte k tomu následující bezpečnostní pokyny, pro vyvarování se škodám na zdraví a na věcech:

Příprava:

- Tento přístroj není určen na to, aby byl používán osobami

(včetně dětí) s omezenými fyzickými, smyslovými nebo duševními schopnostmi nebo osobami s nedostatkem zkušeností anebo znalostí; pokud nejsou pod dohledem osoby odpovědné za jejich bezpečnost nebo nebyly instruovány, jak přístroj používat.

- Děti by měly být pod dozorem, aby bylo zajištěno, že si nehrají s přístrojem.
- Přístroj směřjí používat pouze osoby s dostatečným školením.
- Dětem nebo jiným osobám, které neznají návod k obsluze, bezpodmínečně zabraňte v používání přístroje. Na základě příslušných ustanovení může být stanoven minimální věk obslužného personálu.
- Nikdy nepožívejte tento nástroj, jsou-li osoby, obzvlášť děti a domácí zvířata poblízku.
- Pamatujte, že uživatel nese odpovědnost za nehody ostatních osob nebo poškození jejich vlastnictví.
- Obeznamte se s okolím a dbejte na možná nebezpečí, která se mohou při práci za jistých okolností přeslechnout.
- Zkontrolujte zcela oblast, které se přístroj použije a odstraňte kameny, klacky, dráty, nebo jiné cizí předměty, které by mohly být zachyceny a odhozeny.
- Noste vhodný pracovní oděv, jako je pevná obuv s podrážkou odolnou proti skluzu a robustní dlouhé kalhoty. Nepožívejte tento nástroj, když chodíte naboso anebo když nosíte otevřené sandály.
- Noste osobní ochranné pomůcky a vždy ochranné brýle. Riziko

zranění se snižuje, budete-li nosit osobní ochranné pomůcky, např. prachovou masku, bezpečnostní protiskluzové boty, ochrannou helmu či ochranu sluchu, podle druhu a nasazení elektrického nástroje.

- Pro vyvarování se řezným poraněním nezapínejte tento nástroj tehdy, když se nenachází v pracovní poloze.
- Před každým použitím proveďte vizuální kontrolu tohoto nástroje. Nepoužívejte tento nástroj, když jsou opotřebená nebo poškozená bezpečnostní zařízení (např. blokování zapnutí nebo bezpečnostní kryt), když schází části řezacího zařízení nebo svorníky. Obzvlášť kontrolujte síťové přírodní vedení a startovací páku ohledně poškození.
- Pro vyvarování se nevyváženosti, se smí poškozené nástroje a svorníky vyměňovat pouze po sadách.
- Používejte pouze ty náhradní díly a díly příslušenství, které se dodávají a doporučují výrobcem. Použití cizích dílů vede k okamžité ztrátě nároku na garancii.

Práce s nástrojem:



Udržujte nohy a ruce při práci vzdáleně od nožů motyčky, obzvlášť při uvedení do provozu. Existuje nebezpečí poranění!

- Tento nástroj nesmí být použitý na rozkouskování kamenů anebo na překopání travnatých ploch. Existuje nebezpečí poškození nástroje.
- Nepoužívejte tento nástroj za deště, za špatného počasí, ve vlhkém prostředí (jako např. u zahradních rybníků anebo u plaveckých bazénů). Pracujte pouze za denního světla anebo při dobrém osvětlení.
- Do práce se dejte rozumně. Nepracujte s tímto nástrojem, jste-li unaveni anebo nesoustředěni anebo po požití alkoholu anebo tabletek. Dejte si vždy včas pracovní přestávku.
- Dbejte při práci na bezpečný postoj, obzvlášť na stránkách. Pracujte vždy příčně ke svahu, nikdy ne směrem nahoru anebo dolů. Buďte obzvlášť opatrní, když měníte směr jízdy na svahu. Nepracujte na přesměru strmých svazích.
- Existuje-li na svahovém areálu nebezpečí sklouznutí, potom je třeba, aby provázející osoba držela tento nástroj tyčí anebo lanem. Tato provázející osoba se musí nacházet nad nástrojem, při dostatečném odstupu od pracovních nástrojů.
- Držte tento nástroj během práce vždy pevně obouma rukama.
- Dbejte na to, aby byly rukojeti suché a čisté. Pozor při chodu vzad. Existuje nebezpečí klopýtnutí!
- Při obracení stroje nebo při jejím tažení směrem k sobě postupujte mimořádně opatrně.

- Pokud dojde k zablokování rozměňovacího nože cizím tělesem, vypněte přístroj a odpojte zástrčku ze zásuvky. Dříve než uvedete přístroj znovu do provozu, odstraňte cizí těleso (např. kořen).
- Nepracujte s poškozeným, neúplným anebo bez souhlasu výrobce přestavěným nástrojem. Především nepracujte s poškozenými anebo chybějícími ochrannými zařízeními.
- Nepřetěžujte Váš nástroj. Pracujte pouze v udaném výkonovém rozsahu. Nepoužívejte žádné výkonově slabé stroje pro těžké práce. Nepoužívejte Váš nástroj pro účely, pro které není určený.
- Vyvarujte se poškozením na nástroji. Nepřipevňujte na něj předávná závaží a netahejte tento nástroj po pevném podkladu, jako jsou dlaždice anebo schody.
- Pozor na zvláštní nebezpečí, při práci na obtížné (Rocky, tvrdá nebo podobné) Podlahy.
- bez dozoru na pracovišti.
- Vypněte tento nástroj, počkejte na klidový stav nožů motyčky a vytáhněte síťovou zástrčku ze zásuvky:
 - vždy, když opustíte stroj,
 - když odstraňujete kousky půdy a části rostlin,
 - když se tento nástroj nepoužívá,
 - při všech údržbářských a čistících pracích,
 - když je připojovací vedení poškozené anebo zamotané,
 - když tento nástroj při práci narazí na překážku anebo když se vyskytnou neobvyklé vibrace. V tomto případě prohlédněte tento nástroj ohledně poškození a nechte ho případně opravit.
- Nepoužívejte tento nástroj v blízkosti zápalných tekutin anebo plynů. Při nedbání na toto, existuje nebezpečí požáru anebo výbuchu.

Přerušení práce:



Pozor! Po každém vypnutí nástroje se nože motyčky ještě po několik sekund otáčejí. Počkejte, než se nože motyčky zastaví. Existuje nebezpečí poranění.

- Tento nástroj se nesmí nadzvednout anebo transportovat, pokud motor běží. Při střídání pracovní oblasti vypněte nástroj a počkejte, než se nože motyčky zastaví. Potom vytáhněte síťovou zástrčku ze zásuvky.
- Nikdy nenechávejte tento nástroj

Údržba a skladování:

- Postarejte se o to, aby byly všechny matice, svorníky a šrouby pevně utažené a aby byl tento nástroj v bezpečném pracovním stavu.
- Nepokoušejte se sami tento nástroj opravit, leda že jste byli pro toto vyškoleni. Nechte veškeré práce, které v tomto návodu nejsou uvedené, vykonat našim servisním centrem.
- Uchovávejte tento nástroj na suchém místě, mimo dosahu dětí.
- Zacházejte pečlivě s Vaším nástrojem. Udržujte nástroje ostré

a čisté, abyste mohli lépe a bezpečněji pracovat.

- Dodržujte předpisy pro údržbu.

Elektrická bezpečnost:



Pozor! Tento přístroj se smí používat pouze za nepoškozeného stavu přípojného a prodlužovacího vedení. Existuje nebezpečí elektrického úderu.

- Udržujte síťové přípojné vedení vzdáleně od řezných nástrojů. Zásadně ved'te síťový kabel za obsluhující osobou. Poškodí-li se vedení během používání, okamžitě ho odpojte od sítě. Nedotýkejte se v žádném případě síťového kabelu, pokud není síťová zástrčka vytažena ze zásuvky.
- Dbejte na to, aby napětí sítě souhlasilo s údaji na typovém štítku.
- Vyvarujte se tělesnému styku se zemněnými díly (např. kovové ploty, kovové sloupky).
- Spojka prodlužovacího kabelu musí být chráněna před stříkající vodou, musí být zhotovena z pryže anebo musí být potažena pryží. Používejte pouze prodlužovací kabely, které jsou určeny pro venkovní použití a jsou příslušně označené. Průřez lankového vodiče prodlužovacího kabelu musí činit alespoň 2,5 mm². Před použitím vždy úplně odviňte kabelový buben. Zkontrolujte kabel ohledně poškození.
- Pro upevnění prodlužovacího kabelu použijte pro tento účel určené zavěšovací zařízení.
- Nenoste tento nástroj za kabel.

Nepoužívejte kabel na to, abyste vytáhli zástrčku ze zásuvky. Chraňte kabel před horkem, olejem a ostrými hranami.

- Zapojte přístroj do zásuvky s proudovým chráničem (Residual Current Device) s reakčním proudem nepřesahující 30 mA.

Zbývající rizika

I když toto elektrické nářadí obsluhujete v souladu s předpisy, stále existují zbývající rizika. V souvislosti s technologií a konstrukcí tohoto elektrického nářadí se mohou vyskytovat následující rizika:

- a) zranění pořezáním
- b) poškození sluchu, pokud není nasazena vhodná ochrana sluchu.
- c) poškození zdraví plynoucí z vibrací ruky a paže, pokud se přístroj používá delší dobu nebo není náležitě veden a udržován.



Varování! Toto elektrické nářadí vytváří během provozu elektromagnetické pole. Toto pole může za určitých okolností omezovat aktivní nebo pasivní lékařské implantáty. Pro snížení nebezpečí vážného nebo smrtelného zranění doporučujeme osobám s lékařskými implantáty před obsluhou stroje konzultovat implantát se svým lékařem a výrobcem.

Montážní návod



Před všemi pracemi na nástroji, vytáhněte síťovou zástrčku ze zásuvky.



Při montáži dbejte na to, aby nedošlo k přiskřípnutí kabelu přístroje (21) a aby měl dostatečnou vůli.

A Montáž/demontáž kol

Montáž kol

1. Nastrčte kola (6) vpravo a vlevo na podvozek (5).
2. Položte vždy jednu podložku (22) vpravo a vlevo na podvozek (5).
3. Prostrčte vždy jeden pojistný kroužek (23) skrz podvozek (5).
4. Nasuňte pojistné kroužky (23) přes konce podvozku (5).
5. Zaklapněte jednu krytku kola (24) na každé z kol (6).

Demontáž kol

1. Uchopte krytky kol (24) a stáhněte je.
2. Vyjměte pojistné kroužky (23).
3. Sejměte podložky (22).
4. Stáhněte kola (6) z podvozku (5).

B Montáž držadel

1. Upevněte střední držadlo (3) na spodním držadle (4). Pro upevnění použijte šroub, křídlatou matici a podložku (11).
2. Upevněte držadlo (1) na středním držadle (3). Pro upevnění použijte šroub, křídlatou matici a podložku (11).



Po správné montáži ukazují konce držadla pryč od přední strany přístroje (viz obrázek **B**).

3. Upevněte kabel přístroje (21) kabelovou svorkou (10).

Obsluha



Dodržujte ochranu proti hluku a místní předpisy.



C Před uvedením do provozu

1. Vyklopte držadla (1+3).
2. Upevněte držadla (1+3) křídlatými maticemi (11).
3. Držte přístroj pevně jednou rukou za střední držadlo (3).
4. Povolte blokování podvozku (18) tažením za kroužek.
5. Přepněte na jednu z pracovních poloh (20).

Poloha (20.1): pracovní poloha bez omezení hloubky

Poloha (20.2): pracovní poloha s omezením hloubky;



Obě polohy (20.2) se doporučují pouze na již zpracované/měkké půdě.



D Za- a vypnutí



Dbejte před zapnutím na to, aby se tento nástroj nedotýkal žádných předmětů a držte ho dobře a pevně obouma rukama.

1. Zapojte prodlužovací kabel do síťového přípojovacího kabelu (2) přístroje.
2. Pro odlehčení od tahu vyformujte z konce prodlužovacího kabelu smyčku a zavěste ji do zařízení pro odlehčení od tahu (12).
3. Připojte tento nástroj na síťové napětí.
4. Pro zapnutí stiskněte na rukojeti odblokovací tlačítko (13) a potom startovací páku (14). Pusťte odblokovací tlačítko (13).

Nože motyčky (7) začnou rotovat a zahrabávají se do půdy.

- Pro vypnutí pusťte startovací páku (14).



Pozor! Po vypnutí nástroje se nože motyčky (7) ještě po dobu několika sekund otáčí dál. Nedotýkejte se rotujících nožů. Existuje nebezpečí poranění.

Pracovní pokyny



Držte nástroj během práce vždy pevně a dobře obouma rukama a dbejte na Vaše nohy. Existuje nebezpečí úrazu skrze nože motyčky (7). Pozor při chodu dozadu. Existuje nebezpečí klopýtnutí!



Nedotýkejte se převodovky – může se stát horkou po déle trvajících práci. Existuje nebezpečí popálení!



Vypněte tento nástroj po práci a pro transport, vytáhněte síťovou zástrčku a počkejte na klidový stav nožů motyčky.



Pro zabránění škodám na nástroji:

- Nikdy nezvedejte nebo netahejte tento nástroj s běžícím motorem.
- Nadzvedněte tento nástroj při transportu nad tuhými povrchy, jako jsou dlaždice anebo schody.
- Veďte tento nástroj rychlostí chůze po pokud možno rovných drahách skrz půdu.
- Pracujte vždy ve směru pryč od síťové zásuvky. Dbejte na to, aby byl kabel vzdálen od pracovního prostoru.

- Ke snížení pracovní šířky volitelně můžete odmontovat oba vnější prosekávací nože (7), viz obrázek **E**:
 - Stáhněte pojistnou svorku nad čepem (15) a vytáhněte čep (15).
 - Stáhněte vnější část prosekávacího nože (7) z hnacího hřídele (16).



Ochrana proti přetížení:

Při přetížení se motor automaticky odpojí. Tento nástroj je pak až po úplném vychladnutí znovu připravený k provozu.

Čištění/údržba



Práce, které nejsou popsány v tomto návodu, nechte vykonat našim servisním centrem. Použijte pouze originální díly.



Vypněte tento nástroj před všemi údržbovými a čistícími pracemi, vytáhněte síťovou zástrčku a počkejte na klidový stav nožů motyčky. Existuje nebezpečí poranění a nebezpečí elektrického úderu.

Vykonávejte pravidelně následující údržbové a čistící práce. Tímto je zaručené dlouhodobé a spolehlivé užívání:

Všeobecné čistící a údržbové práce



Neostříkujte tento nástroj vodou a nečistěte ho pod tekoucí vodou. Existuje nebezpečí elektrického úderu a nástroj by se mohl poškodit.



Noste při čistících a údržbových pracích ochranné rukavice, abyste se vyvarovali řezným poraněním.

Čistěte pečlivě tento nástroj po každém použití. Udržujte tento nástroj vždy čistý. Nepoužívejte žádné čisticí prostředky resp. rozpouštědla.

- Odstraňte kartáčem anebo suchým hadrem ulpívající zbytky půdy a špíny na nožích (7), na hnací hřídeli (E 16), na povrchu nástroje a ve větracích šterbinách.
- Postříkejte anebo potřete nože (7) biologicky odbouratelným olejem.
- Očistěte zašpiněné rukojetě vlhkým hadrem.
- Kontrolujte tento nástroj před každým použitím ohledně očividných nedostatků, jako jsou uvolněné, opotřebené anebo poškozené díly. Kontrolujte pevnou polohu všech matic, svorníků a šroubů.
- Zkontrolujte kryty a ochranná zařízení ohledně poškození a korektního usazení. Případně je vyměňte.

E Výměna nožů

Přístroj je vybaven se 6 prosekávacími noži (7) (2 samostatné a 2 dvojité), které lze bez potíží vyměnit po párech.



Vyměňte vždy oba páry nožů současně, aby se zabránilo škodám skrze nevyváženost na nástroji.



Vypněte tento nástroj, vytáhněte síťovou zástrčku a počkejte na klidový stav nožů motyčky (7).

1. Stáhněte pojistnou svorku nad čepem (15) a vytáhněte čep (15).
2. Stáhněte vnější část prosekávacího nože (7) z hnacího hřídele (16).
3. Povolte samozajišťovací matici ze šroubu s šestihrannou hlavou (17) (OK 13) a stáhněte vnitřní část prosekávacího

nože (7) z hnacího hřídele (16).

4. Očistěte hnací hřídel biologickým olejem.
5. Nové prosekávací nože (7) nasuňte na hnací hřídel (16) tak, aby se otvory v ose čepelí shodovaly s otvory na hnací hřídeli (16).



Dbejte na korektní smysl otáčení nožů motyčky. Zkosená hrana prosekávacích nožů (7) musí ukazovat na zem ve směru chodu prosekávacích nožů (7).
Směr chodu je vyznačen šipkou na krytu přístroje.

6. Šroub s šestihrannou hlavou (17) zasuněte do otvoru, nacházejícího se v blízkosti převodové skříně (8) a našroubujte novou samozajišťovací matici.
7. Protlačte čep (15) vnějším otvorem a zajistěte jej zajišťovací svorkou.



Namontujte zajišťovací svorku čepu (15) tak, aby se uzavřela proti směru chodu prosekávacích nožů.



Přenášení

Přístroj má jednu přepravní polohu a tři pracovní polohy

1. Držte přístroj pevně jednou rukou za střední držadlo (3).
2. Pro změnu polohy povolte blokování podvozku vytažením kroužku (18).
3. Zvolte přepravní polohu (19).
4. K práci přepněte na jednu z pracovních poloh (20).

Skladování

- Nechte motor vystydnout předtím, než nástroj odložíte v uzavřených místnostech.

- Uložte tento nástroj očistěný, suchý a mimo dosahu dětí.
- Přístroj nebalte do plastových sáčků, protože by mohl zvlhnout a dostala by se do něj plíseň.

C Povolte křídlaté matice (11) a sklopte držadla (1+3) dohromady tak, jak je zobrazeno na obrázku.

Kabel se přitom nesmí přiskřípnout.

Povolte blokování podvozku (18) tažením za kroužek a vyberte přepravní polohu (19).



Tento nástroj se nesmí používat se sklopeným madlem pro rukojeť. Hrozí nebezpečí úrazu.

Likvidace/ochrana životního prostředí

Přístroj, příslušenství a balení zlikvidujte ekologickou recyklací.



Elektrická zařízení nepatří do domácího odpadu. Symbol přeškrtnuté popelnice znamená, že tento produkt se nesmí na konci své životnosti likvidovat s domovním odpadem.

Směrnice 2012/19/EU o odpadních elektrických a elektronických zařízeních (OEEZ): Spotřebitelé jsou ze zákona povinni recyklovat elektrická a elektronická zařízení na konci jejich životnosti způsobem šetrným k životnímu prostředí. Tímto způsobem je zajištěna recyklace šetrná k životnímu prostředí a šetřící zdroje.

V závislosti na tom, jak je vše implementováno ve vnitrostátním právu, máte následující možnosti:

- vrátit v prodejně,
- odevzdat na oficiálním sběrném místě,
- zaslat zpět výrobci/distributorovi.

Tento stav se netýká příslušenství starých přístrojů a pomocných prostředků bez elektrických součástí.

Záruka

Vážení zákazníci,

Na tento přístroj poskytujeme 3letou záruku od data zakoupení.

V případě závady tohoto výrobku vám vůči prodejci výrobku přináležejí zákonná práva. Tato zákonná práva nejsou omezena naší následovně uvedenou zárukou.

Záruční podmínky

Záruční doba začíná běžet ode dne nákupu. Uchovejte si, prosím, originál účtenky pro pozdější použití. Tento dokument budete potřebovat jako doklad o koupi.

Zjistíte-li během tří let od data koupě u tohoto výrobku materiálovou nebo výrobní vadu, bude výrobek námi, podle našeho výběru, bezplatně opraven nebo nahrazen. Tato záruční oprava předpokládá, že během 3leté lhůty předložíte poškozený přístroj s dokladem o koupi (pokladní stvrženka) a písemně krátce popíšete, v čem spočívá závada a kdy k ní došlo.

Bude-li závada kryta naší zárukou, získáte zpět opravený nebo nový výrobek. Opravu nebo výměnu výrobku nezačíná záruční doba běžet od začátku.

Záruční doba a zákonné nároky na odstranění vady

Záruční doba se neprodlužuje poskytnutím záruky. Toto platí i pro nahrazené a opravené díly. Již při koupi zjištěné závady a nedostatky musíte nahlásit okamžitě po vybalení výrobku. Po uplynutí záruční doby musíte uhradit náklady za provedené opravy.

Rozsah záruky

Přístroj byl precizně vyroben podle přísných jakostních směrnic a před dodáním byl svědomitě zkontrolován.

Záruční oprava se vztahuje na materiálové nebo výrobní vady. Tato záruka se netýká dílů výrobku, které jsou vystaveny normálnímu opotřebením, a lze je považovat za spotřební materiál (např. nožů motyčky), nebo poškození křehkých dílů (např. spínače). Tato záruka neplatí, je-li výrobek poškozen z důvodu neodborného používání, nebo pokud u něj nebyla prováděna údržba. Pro odborné používání výrobku musí být přesně dodržovány všechny pokyny uvedené v návodu k obsluze. Bezpodmínečně je třeba zabránit používání a manipulacím s výrobkem, které nejsou v návodu k obsluze doporučeny, nebo je před nimi varováno. Výrobek je určen jen pro soukromé účely a ne pro komerční využití. Záruka zaniká v případě zneužívání a neodborné manipulace, používání nadměrné síly a při zásazích, které nebyly provedeny naším autorizovaným servisem.

Postup v případě uplatňování záruky

Pro zajištění rychlého zpracování vaší žádosti, prosím, postupujte podle následujících pokynů:

- Na důkaz, že jste výrobek zakoupili, mějte pro jakékoli případné dotazy připravenou pokladní stvrzenku a číslo výrobku (IAN 436512_2304).
- Číslo výrobku je uvedeno na typovém štítku.
- Pokud by došlo k funkční poruše nebo jiným závadám, nejdříve **telefonicky** nebo **e-mailem** kontaktujte níže uvedené servisní oddělení. Pak získáte další informace o vyřízení vaší reklamace.
- Výrobek označený jako vadný můžete po domluvě s naším zákaznickým

servisem, s připojením dokladu o koupi (pokladní stvrzenky) a po uvedení, v čem závada spočívá a kdy k ní došlo, přeposlat bez platby poštovního na vám sdělenou adresu příslušného servisu. Aby bylo zabráněno problémům s přijetím a dodatečnými náklady, bezpodmínečně použijte jen tu adresu, která vám bude sdělena. Zajistěte, aby zásilka nebyla odeslána nevyplaceně jako nadměrné zboží, expres nebo jiný, zvláštní druh zásilky. Přístroj zašlete včetně všech částí příslušenství dodaných při zakoupení a zajistěte dostatečně bezpečný přepravní obal.

Opravná

Opravy, **kteře nespadají do záruky**, můžete nechat udělat v našem servisu oproti zúčtování. Rádi vám připravíme předběžný odhad nákladů.

Můžeme zpracovávat jen ty přístroje, které byly dostatečně zabalené a odeslány vyplaceně.

Pozor: Prosím, přístroj zašlete našemu autorizovanému servisu vyčištěný a s upozorněním na závadu.

Nepřijmeme přístroje zaslané nevyplaceně jako nadměrné zboží, expres nebo jiný, zvláštní druh zásilky.

Likvidaci vašich poškozených zaslaných přístrojů provedeme bezplatně.

Service-Center

Servis Česko

Tel.: 800 143 873

E-Mail: grizzly@lidl.cz

IAN 436512_2304

Dovozce

Prosím, respektujte, že následující adresa není adresou servisu. Nejdříve kontaktujte shora uvedené servisní středisko.

Grizzly Tools GmbH & Co. KG

Stockstädter Straße 20

63762 Großostheim

Německo

www.grizzlytools.de

Náhradní díly/příslušenství

Náhradní díly a příslušenství obdržíte na stránkách
www.grizzlytools.shop

Pokud máte problémy při objednávání, použijte prosím kontaktní formulář. V případě jakýchkoliv dalších dotazů se obraťte na servisní středisko / „Service-Center“ (viz strana 108).

Přehled	Explozivní výkres	Označení	Objedn.č.
7	1-4, 20-22	sada prosekávacích nožů vpravo/vlevo	91110050
5, 6, A 22-24	52-55	sada kol vpravo/vlevo	91110053
11	71-74	šroub, křídlatá matice, podložka	91110056
	45-46	sada uhlíkových kartáčů	91110052

Hledání chyb

Problém	Možná příčina	Odstranění chyb
Zařízení se nerozběhne	Chybí síťové napětí	Zkontrolujte elektrickou zásuvku, napájecí kabel, vedení, síťovou zástrčku, popř. nechte opravit kvalifikovaným elektrikářem. Zkontrolujte domovní pojistku
	Vadné odblokovací tlačítko (D 13) a/nebo vadná spouštěcí páka (D 14)	Oprava prostřednictvím zákaznického servisu
	Opořezané uhlíkové kartáče	
	Vadný motor	
Neobvyklé zvuky	Prosekávací nůž (7) je blokováno	Uvolnit zablokování prosekávacích nožů
	Prosekávací nůž (7) je poškozen	Výměna prosekávacího nože
	Volné nebo opotřebené šrouby a matice a pod.	Zkontrolujte upevnění všech šroubů, matic atd. a v případě potřeby je znovu utáhněte. Pokud zvuky přetrvávají i nadále, kontaktujte zákaznickou službu.
Špatný pracovní výkon Přístroj běží těžce	Nesprávně namontovaný prosekávací nůž (7)	Správně namontovat prosekávací nůž
	Prosekávací nůž (7) je tupý nebo poškozený	Výměna prosekávacího nože (7)
Silné vibrace	Prosekávací nůž (7) je poškozen	Výměna prosekávacího nože (7)
	Pracovní hloubka je příliš nízká	Prizpůsobit pracovní hloubku

Obsah

Úvod.....	111
Použitie.....	111
Všeobecný popis.....	112
Rozsah dodávky	112
Popis funkcie	112
Prehľad	112
Technické údaje.....	112
Bezpečnostné pokyny	113
Symboly v návode.....	113
Symboly na nástroji.....	113
Všeobecné bezpečnostné pokyny....	114
Zvyškové riziká.....	117
Montážny návod.....	117
Montáž/demontáž kolies.....	118
Montáž držiadiel.....	118
Obsluha.....	118
Pred uvedením do prevádzky.....	118
Za- a vypnutie	118
Pracovné pokyny.....	119
Čistenie/údržba	119
Všeobecné čistiace a údržbové práce	119
Výmena nožov.....	120
Preprava	120
Skladovanie.....	120
Likvidácia/ochrana životného prostredia.....	121
Záruka	121
Servisná oprava	122
Service-Center.....	122
Dovozca.....	123
Náhradné diely/Príslušenstvo ..	123
Vyhľadávanie chýb	124
Preklad originálneho prehlásenia o zhode CE.....	176
Výkres náhradných dielov	181

Úvod

Gratulujeme Vám k zakúpeniu Vášho nového prístroja. Tým ste sa rozhodli pre kvalitný produkt. Tento prístroj bol počas výroby testovaný na kvalitu a podrobený výstupnej kontrole. Tým je zabezpečená funkčnosť vášho prístroja.



Návod na obsluhu je súčasťou tohto produktu. Obsahuje dôležité upozornenia ohľadom bezpečnosti, obsluhy a likvidácie. Pred používaním produktu sa oboznámte so všetkými pokynmi pre obsluhu a bezpečnosť. Používajte produkt len predpísaným spôsobom a len v uvedených oblastiach použitia.

Návod na obsluhu uschovajte a v prípade odovzdania produktu tretím osobám odovzdajte aj všetky podklady.

Použitie

Tento nástroj je v domácej oblasti určený pre okopávanie a rozdrobenie hrubej hrdovitej pôdy a pre zapracovanie hnojiva, rašeliny a kompostu do pôdy.

Každé iné použitie, ktoré s v tomto návode výslovne neprípúšťa, môže viesť ku škodám na nástroji a môže predstavovať vážne nebezpečenstvo pre používateľa.

Obsluhovateľ alebo používateľ je zodpovedný za nehody alebo škody u iných ľudí alebo na ich majetku.

Tento nástroj je určený pre použitie skrz dospelé osoby. Deti ako aj osoby, ktoré nie sú oboznámené s týmto návodom, nesmú tento nástroj používať. Používanie tohoto nástroja v daždi alebo vo vlhkom prostredí, je zakázané.

Výrobca nezodpovedá za škody, ktoré boli zapríčinené použitím v rozpore s jeho určením alebo nesprávnou obsluhou.

Všeobecný popis

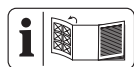

Obrázky nájdete na prednej a zadnej výklopnej strane.

Rozsah dodávky

Vyberte prístroj opatrne z obalu a skontrolujte, či sú nasledujúce diely kompletne:

- Prístroj
- Držadlo
- 2x Stredná tyč držadla
- 2x koleso s krytom kolesa
- 2x poistný krúžok
- 2x podložka
- 4x skrutka
- 4x krídlová matica
- 4x podložka
- 1x svorka na káble
- Návod na obsluhu

Popis funkcie

Ručne vedená záhradný kultivátor je vybavená elektrickým motorom a prevodovkou mazanou v olejovej kúpeli.

Ako rezacie zariadenie používa tento nástroj 6 rotujúce, kalené nože, ktoré samostatne vnikajú do pôdy.

Pre lepšie skladovanie je hliníkové súčtyče skladacie.

Funkciu obslužných dielov si prosím zistíte z nasledujúcich popisov.

Prehľad

- 1 Držadlo
- 2 Sieťový pripojovací kábel
- 3 Stredná tyč držadla
- 4 Spodné držadlo
- 5 Posuvný skelet
- 6 Koleso
- 7 Nôž sekačky
- 8 Prevodovka

- 9 Kryt motora
- 10 Svorka na káble
- 11 Skrutka, krídlová matica, podložka

- | | | |
|----------|------|---|
| D | 12 | Odfahčenie od ťahu |
| D | 13 | Uvoľňovacie tlačidlo |
| D | 14 | Štartovacia páka |
| E | 15 | Kolík s poistným strmeňom |
| E | 16 | Hnací hriadeľ |
| E | 17 | Matica (samopoistná), skrutka so šesťhrannou hlavou |
| C | 18 | Zaistenie Posuvný skelet |
| C | 19 | Prepravná poloha |
| C | 20 | Pracovná poloha |
| C | 20.1 | Pracovná poloha (bez obmedzenia hĺbky) |
| C | 20.2 | Pracovná poloha (s obmedzením hĺbky) |
| B | 21 | Kábel prístroja |
| A | 22 | Podložka |
| A | 23 | Poistný krúžok |
| A | 24 | Kryt kolesa |

Technické údaje

Záhradný kultivátor PGK 1500 A1

Príkion motoru (P)	1500 W
Menovité vstupné napätie (U)	230 V~, 50 Hz
Pracovný počet otáčok (n_0)	380 min ⁻¹
Trieda ochrany.....	□ II
Druh ochrany.....	IPX4
Pracovná šírka	max. 40 cm
Pracovná hĺbka	max. 20 cm
Počet nožov.....	6
Hmotnosť (m)	10,5 kg
Hladina akustického tlaku (L_{pA})	80,9 dB, $K_{pA} = 3$ dB
Hladina akustického výkonu (L_{WA}) nameraná	91,2 dB, $K_{WA} = 1,99$ dB

zaručená 93 dB
 Vibrácie (a_{hw}) < 2,5 m/s²; K= 1,5 m/s²

Hodnoty hluku a vibrácií boli zistené v súlade s normami a ustanoveniami menovanými v prehlásení o zhode.

Uvedená emisná hodnota vibrácií bola nameraná podľa normovanej skúšobnej metódy a môže byť použitá na porovnanie jedného elektrického prístroja s druhým. Uvedená emisná hodnota vibrácií môže byť použitá aj na úvodné posúdenie vysadenia prístroja.

! **Výstraha:** Emisná hodnota vibrácií sa môže počas skutočného používania elektrického nástroja odlišovať od uvádzanej hodnoty, v závislosti od druhu a spôsobu, v akom sa elektrický prístroj používa. Existuje nutnosť, stanoviť ochranné opatrenia na ochranu užívateľa, ktoré sa opierajú o odhadnutie vysadenia prístroja počas skutočných podmienok používania (pri tom treba zohľadniť všetky časti prevádzkového cyklu, napríklad doby, počas ktorých je elektrický prístroj vypnutý, a také, v ktorých je síce zapnutý, ale beží bez zaťaženia).

Bezpečnostné pokyny

Tento odsek pojednáva o základných bezpečnostných predpisoch pri práci s týmto nástrojom.

Symbols v návode

! **Výstražné značky s údajmi pre zabránenie škodám na zdraví alebo vecným škodám**

SSS **Existuje nebezpečenstvo popálenia sa!**

! Príkazové značky s údajmi pre prevenciu škôd

🔌 Vytiahnuť sieťovú zástrčku.

🧤 Noste pri čistiacich a údržbových prácach ochranné rukavice, aby ste sa vyvarovali rezným poraneniam.

i Informačné značky s informáciami pre lepšie zaobchádzanie s nástrojom

Symbols na nástroji

! **📖** Pozor! Prečítajte návod na obsluhu.

🚫 Pozor! Chráňte pred dažďom a pred mokrom

🧤 Noste ochranné rukavice

👢 Noste bezpečnostnú obuv

🕶 Noste ochranné okuliare

⚠️ Nebezpečenstvo poranenia skrz odmrštené diely! Okolo stojacie osoby udržiavajte vzdialene od nebezpečnej oblasti.

🔌 Pozor! Pred čistiacimi a údržbovými prácami na nástroji vypnite nástroj a vytriahnite sieťovú zástrčku zo zásuvky.

⚠️ Nebezpečenstvo skrz poškodený sieťový kábel. Pripojovacie vedenia udržiavajte vzdialene od nožov motyčky!



Nebezpečenstvo poranenia skrz rotujúce diely! Po vypnutí, nože motyčky dobiehajú. Počkajte na klúdový stav.



Smer otáčania



Údaj úrovne akustického výkonu L_{WA} v dB



Trieda ochrany II (Dvojitá izolácia)



Elektrické nástroje nepatria do domáceho odpadu.

Všeobecné bezpečnostné pokyny



Výstraha! Tento nástroj môže pri neprimeranom používaní spôsobiť vážne poranenia. Predtým, než začnete s týmto nástrojom pracovať, pečlivo prečítajte návod na obsluhu a dobre sa oboznámte so všetkými obslužnými dielmi.



Ak sa prípojné vedenie tohto nástroja poškodí, musí byť nahradené zvláštnym prípojným vedením, ktoré možno získať od výrobcu alebo od jeho servisnej služby zákazníkom.



Prečítajte k tomu nasledujúce bezpečnostné pokyny, pre vyvarovanie sa škodám na zdraví a na veciach:

Príprava:

- Tento prístroj nie je určený na to, aby ho používali osoby (vrátane
- detí) s obmedzenými fyzickými, sensorickými alebo duševnými schopnosťami alebo s nedostatkom skúseností a/alebo s nedostatkom vedomostí; iba v tomto prípade, keď bude na ich bezpečnosť dohliadať kompetentná osoba alebo keď budú dodržiavať pokyny kompetentnej osoby, ako treba prístroj používať.
- Na deti by sa malo dohliadať, aby bolo zabezpečené, že sa nebudú hrať s prístrojom.
- Prístroj smie obsluhovať len dostatočne zaškolený personál.
- Nikdy nedovoľte deťom alebo iným osobám, ktoré nepoznajú návod na obsluhu, aby prístroj používali. Miestne predpisy môžu stanoviť minimálnu hranicu veku osoby obsluhujúcej prístroj.
- Nikdy nepožívajte tento nástroj, ak sú osoby, obzvlášť deti a domáce zvieratá nablízku.
- Myslite na to, že používateľ je zodpovedný za úrazy iných osôb alebo poškodenia ich majetku.
- Oboznámte sa s okolím a dbajte na možné nebezpečenstvá, ktoré sa môžu pri práci za istých okolností prepočúť.
- Skontrolujte úplne terén, na ktorom sa používa prístroj a odstráňte kamene, tyče, drôty alebo iné cudzie telesá, ktoré môžu byť zachytené a vymrštené.
- Noste vhodný pracovný odev, ako je pevná obuv s podrážkou odolnou proti sklznutiu a robustné dlhé nohavice. Nepožívajte tento nástroj, keď chodíte naboso alebo keď nosíte otvorené sandále.
- Noste osobné ochranné pomôcky a vždy ochranné okuliare.

Nosenie osobných ochranných pomôcok, ako respirátor proti prachu, protisklzová ochranná obuv, prilba alebo ochrana sluchu, podľa druhu použitia elektrického náradia, znižuje riziko poranenia.

- Pre vyvarovanie sa rezným poraneniam nezapínajte tento nástroj vtedy, keď sa nenachádza v pracovnej polohe.
- Před každým použitím vykonajte vizuálnu kontrolu tohoto nástroja. Nepoužívajte tento nástroj, keď sú opotrebené alebo poškodené bezpečnostné zariadenia (napr. blokovanie zapnutia alebo bezpečnostný kryt), keď chýbajú časti rezacieho zariadenia alebo svorníky. Obzvlášť kontrolujte sieťové prívodné vedenie a štartovaciu páku ohľadne poškodení.
- Pre vyvarovanie sa nevyváženosti, sa smú poškodené nástroje a svorníky vymieňať iba po sadách.
- Používajte iba tie náhradné diely a diely príslušenstva, ktoré sa dodávajú a odporúčajú výrobcom. Použitie cudzích dielov vedie k okamžitej strate nároku na garanciu.

Práca s nástrojom:



Udržujte nohy a ruky pri práci vzdialene od nožov motyčky, obzvlášť pri uvedení do prevádzky. Existuje nebezpečenstvo poranenia!

- Dbajte na ochranu proti hluku a na miestne predpisy.
- Tento nástroj nesmie byť použitý na rozkúskovanie kameňov alebo na prekopanie trávnatých plôch. Existuje nebezpečenstvo poškodenia nástroja.
- Nepoužívajte tento nástroj pri daždi, pri zlom počasí, vo vlhkom prostredí (ako napr. pri záhradných rybníkoch alebo pri plaveckých bazénoch). Pracujte iba za denného svetla alebo pri dobrom osvetlení.
- Do práce sa dajte rozumne. Nepracujte s týmto nástrojom, ak ste unavení alebo nesústredení alebo po požití alkoholu alebo tabletiiek. Dajte si vždy včas pracovnú prestávku.
- Dbajte pri práci na bezpečný postoj, obzvlášť na stráňach. Pracujte vždy priečne k svahu, nikdy nie smerom nahor alebo dolu. Buďte obzvlášť opatrní, keď meníte smer jazdy na svahu. Nepracujte na nadmieru strmých svahoch.
- Ak existuje na svahovom areáli nebezpečenstvo sklznutia, potom je treba, aby sprevádzajúca osoba držala tento nástroj tyčou alebo lanom. Táto sprevádzajúca osoba sa musí nachádzať nad nástrojom, pri dostatočnom odstupe od pracovných nástrojov.
- Drzte tento nástroj behom práce vždy pevne obomi rukami.
- Dbajte na to, aby boli rukoväťe suché a čisté. Pozor pri chode vzad. Existuje nebezpečenstvo potknutia sa!
- Pri otáčaní alebo pritiahnutí stroja ku sebe buďte mimoriadne opatrní.
- Ak dôjde ku zablokovaniu sekačích nožov cudzím predmetom, vypnite prístroj a vyťahnite zástrčku. Odstráňte cudzí predmet

(napr. koreň), predtým ako prístroj znovu uvediete do prevádzky.

- Nepracujte s poškodeným, neúplným alebo bez súhlasu výrobcu prestavaným nástrojom. Predovšetkým nepracujte s poškodenými alebo chýbajúcimi ochrannými zariadeniami.
- Nepreťažujte Váš nástroj. Pracujte iba v udanom výkonovom rozsahu. Nepoužívajte žiadne výkonovo slabé stroje pre ťažké práce. Nepoužívajte Váš nástroj pre účely, pre ktoré nie je určený.
- Vyvarujte sa poškodeniam na nástroji. Nepripevňujte naň prídavné závažia a nefahajte tento nástroj po pevnom podklade, ako sú dlaždice alebo schody.
- Dajte si pozor na špeciálne nebezpečenstvá pri práci na ťažké (Rocky, ťažké alebo podobné) Podlahy.

Prerušenie práce:



Pozor! Po každom vypnutí nástroja sa nože motyčky ešte po niekoľko sekúnd otáčajú. Počkajte, než sa nože motyčky zastavia. Existuje nebezpečenstvo poranenia.

- Tento nástroj sa nesmie nadvihnúť alebo transportovať, pokiaľ motor beží. Pri striedaní pracovnej oblasti vypnite nástroj a počkajte, než sa nože motyčky zastavia. Potom vytiahnite sieťovú zástrčku zo zásuvky.
- Nikdy nenechávajte tento nástroj bez dozoru na pracovisku.
- Vypnite tento nástroj, počkajte na kludový stav nožov motyčky

a vytiahnite sieťovú zástrčku zo zásuvky:

- vždy, keď opustíte stroj,
- keď odstraňujete kúsok pôdy a časti rastlín,
- keď sa tento nástroj nepoužíva,
- pri všetkých údržbárskych a čistiacich prácach,
- keď je pripojovacie vedenie poškodené alebo zamotané,
- keď tento nástroj pri práci narazí na prekážku alebo keď sa vyskytnú neobvyklé vibrácie. V tomto prípade prezrite tento nástroj ohľadne poškodení a nechajte ho prípadne opraviť.
- Nepoužívajte tento nástroj v blízkosti zápalných tekutín alebo plynov. Pri nedbaní na toto, existuje nebezpečenstvo požiaru alebo výbuchu.

Údržba a skladovanie:

- Postarajte sa o to, aby boli všetky matice, svorníky a skrutky pevne utiahnuté a aby bol tento nástroj v bezpečnom pracovnom stave.
- Nepokúšajte sa sami tento nástroj opraviť, iba že by ste boli pre toto vyškolení. Nechajte všetky práce, ktoré v tomto návode nie sú uvedené, vykonať našim servisným centrom.
- Uchovávajte tento nástroj na suchom mieste, mimo dosahu detí.
- Zachádzajte pečlivo s Vaším nástrojom. Udržujte nástroje ostré a čisté, aby ste mohli lepšie a bezpečnejšie pracovať.
- Dodržujte predpisy pre údržbu.

Elektrická bezpečnosť:



Pozor! Tento prístroj sa smie používať iba za nepoškodeného stavu pripojovacieho a predlžovacieho vedenia. Existuje nebezpečenstvo elektrického úderu.

- Udržujte sieťové prípojné vedenie vzdialene od rezných nástrojov. Zásadne ved'te sieťový kábel za obsluhujúcou osobou. Ak sa poškodí vedenie behom používania, okamžite ho odpojte od siete.
Nedotýkajte sa v žiadnom prípade sieťového kábla, pokiaľ nie je sieťová zástrčka vytiahnutá zo zásuvky.
- Dbajte na to, aby napätie siete súhlasilo s údajmi na typovom štítku.
- Vyvarujte sa telesnému styku so zemnými dielmi (napr. kovové ploty, kovové stĺpky).
- Spojka predlžovacieho kábla musí byť chránená pred striekajúcou vodou, musí byť zhotovená z gumy alebo musí byť potiahnutá gumou. Používajte iba predlžovacie káble, ktoré sú určené pre vonkajšie použitie a ktoré sú príslušne označené. Prierez lanového vodiča predlžovacieho kábla musí činiť aspoň 2,5 mm². Pred použitím vždy úplne odviňte káblový bubon. Skontrolujte kábel ohľadne poškodení.
- Pre upevnenie predlžovacieho kábla použite pre tento účel určené závesné zariadenie.
- Nenoste tento nástroj za kábel. Nepoužívajte kábel na to, aby ste vytiahli zástrčku zo zásuvky. Chráňte kábel pred horúčavou,

olejom a ostrými hranami.

- Zapojte prístroj do zásuvky s proudovým chráničom (Residual Current Device) s reakčným proudom nepresahujúcim 30 mA.

Zvyškové riziká

Aj pri používaní elektrického prístroja podľa predpisov vždy existujú zvyškové riziká. Nasledujúce nebezpečenstvá môžu vzniknúť v súvislosti s konštrukciou a prevedením tohto elektrického prístroja:

- a) rezné poranenia,
- b) poškodenie sluchu, ak nenosíte vhodnú ochranu sluchu,
- c) poškodenie zdravia, ktoré sú výsledkom vibrácií pôsobiacich na ruku/rameno, ak sa prístroj používa dlhšiu dobu, alebo ak sa nesprávne vedie a udržiava.



Upozornenie! Tento elektrický prístroj počas prevádzky vytvára elektromagnetické pole. Toto pole môže za určitých okolností ovplyvniť aktívne alebo pasívne lekárske implantáty. Aby sa zabránilo nebezpečenstvu vážnych alebo smrteľných zranení, odporúčame, aby osoby s lekáskymi implantátmi konzultovali svojho lekára alebo výrobcu lekárskeho implantátu pred samotnou obsluhou prístroja.

Montážny návod



Pred všetkými prácami na nástroji, vytiahnite sieťovú zástrčku zo zásuvky.



Pri montáži dávajte pozor na to, aby sa kábel prístroja (21) nezovrel a aby mal dostatok vôle.

A Montáž/demontáž kolies**Montáž kolies**

1. Zastrčte kolesá (6) vpravo a vľavo na podvozok (5).
2. Vždy zasunite podložku (22) vpravo a vľavo na podvozok (5).
3. Vždy zasunite poistný krúžok (23) cez podvozok (5).
4. Zasuňte poistné krúžky (23) cez konce podvozku (5).
5. Zaskrutkujte vždy jeden kryt kolesa (24) do kolies (6).

Demontáž kolies

1. Uchopte kryty kolesa (24) a odtiahnite ich.
2. Vyberte poistné krúžky (23) von.
3. Odoberte podložku (22).
4. Stiahnite kolesá (6) z podvozku (5).

B Montáž držiadiel

1. Upevnite strednú tyč držadla (3) na spodnom držadle (4). Na upevnenie použite jednu skrutku, jednu krídlovú maticu a jednu podložku (11).
2. Upevnite držadlo (1) na strednej tyči držadla (3). Na upevnenie použite jednu skrutku, jednu krídlovú maticu a jednu podložku (11).

 Pri správnej montáži ukazujú konce rukoväte preč od prednej strany prístroja (pozri obrázok **B**).

3. Zaisťte kábel prístroja (21) pomocou svorky na káble (10).

Obsluha

 Dodržiavajte ochranu proti hluku a miestne predpisy.

C Pred uvedením do prevádzky

1. Odklopte držadlá (1+3).
2. Držadlá (1+3) zaistíte krídlovými maticami (11).
3. Prístroj podržte pevne jednou rukou na strednej tyči držadla (3).
4. Uvoľnite blokovanie podvozku (18) tak, že potiahnete za krúžok.
5. Zmeňte jednu z pracovných polôh (20).
Poloha (20.1): Pracovná poloha bez obmedzenia hĺbky
Poloha (20.2): Pracovné polohy s obmedzením hĺbky;

 Obidve polohy (20.2) sú odporúčané iba pri už obrobenej/mäkkej pôde.

D Za- a vypnutie

Dbajte pred zapnutím na to, aby sa tento nástroj nedotýkal žiadnych predmetov a držte ho dobre a pevne oboma rukami.

1. Predlžovací kábel pripojte na sieťový pripojovací kábel prístroja (2).
2. Pre odľahčenie od ťahu vyformujte z konca predlžovacieho kábla slučku a zaveste ju do zariadenia pre odľahčenie od ťahu (12).
3. Pripojte tento nástroj na sieťové napätie.
4. Pre zapnutie stisnite na rukoväti odblokovacie tlačidlo (13) a potom štartovaciu páku (14). Pustte odblokovacie tlačidlo (13).
Nože motyčky (7) začnú rotovať a zahrabávajú sa do pôdy.
5. Pre vypnutie pusťte štartovaciu páku (14).



Pozor! Po vypnutí nástroja sa nože motyčky (7) ešte po dobu niekoľkých sekúnd

otáčajú ďalej. **Nedotýkajte se rotujúcich nožov (7). Existuje nebezpečenstvo poranenia.**

Pracovné pokyny



Držte nástroj behom práce vždy pevne a dobre obomi rukami a dbajte na Vaše nohy. Existuje nebezpečenstvo úrazu skrz nože motyčky (7). Pozor pri chode dozadu. Existuje nebezpečenstvo potknutia sa!



Nedotýkajte sa prevodovky – môže sa stať horúcou po dlhšie trvajúcej práci. Existuje nebezpečenstvo popálenia sa!



Vypnite tento nástroj po práci a pre transport, vytiahnite sieťovú zástrčku a počkajte na kľudový stav nožov motyčky.



Pre zabránenie škodám na nástroji:

- Nikdy nedvíhajte alebo neťahajte tento nástroj s bežiacim motorom.
- Naddvihnite tento nástroj pri transporte nad tuhými povrchmi, ako sú dlaždice alebo schody.
- Veďte tento nástroj rýchlosťou chôdze po pokiaľ možno rovných dráhach skrz pôdu.
- Pracujte vždy v smere preč od sieťovej zásuvky. Dbajte na to, aby bol kábel vzdialený od pracovného priestoru.
- Demontujte voliteľne obidva vonkajšie presekávacie nože (7), aby ste zmenšili pracovnú šírku, pozri obrázok X:
 1. Vytiahnite poistné svorky nad kolíkom (15) a stiahnite kolík (15).
 2. Stiahnite vonkajšiu časť presekáva-

cieho noža (7) z hnacieho hriadeľa (16).



Ochrana proti preťaženiu:

Pri preťažení sa motor automaticky odpojí. Tento nástroj je potom až po úplnom vychladnutí znova pripravený na prevádzku.

Čistenie/údržba



Práce, ktoré nie sú popísané v tomto návode, nechajte vykonať našim servisným centrom. Použite iba originálne diely.



Vypnite tento nástroj pred všetkými údržbovými a čistiacimi prácami, vytiahnite sieťovú zástrčku a počkajte na kľudový stav nožov motyčky. Existuje nebezpečenstvo poranenia a nebezpečenstvo elektrického úderu.

Vykonávajte pravidelne nasledujúce údržbové a čistiace práce. Týmto je zaručené dlhodobé a spoľahlivé používanie:

Všeobecné čistiace a údržbové práce



Neostrekujte tento nástroj vodou a nečistite ho pod tečúcou vodou. Existuje nebezpečenstvo elektrického úderu a nástroj by sa mohol poškodiť.



Noste pri čistiaciach a údržbových prácach ochranné rukavice, aby ste sa vyvarovali rezným poraneniam.

Čistite pečlivo tento nástroj po každom použití. Udržujte tento nástroj vždy čistý. Nepoužívajte žiadne čistiace prostriedky resp. rozpúšťadlá.

- Odstráňte kefou alebo suchou handrou prilipnuté zvyšky pôdy a špiny na nožoch, na hnacom hriadeľi, na povrchu nástroja a vo vetracích štrbinách.
- Postriekajte alebo potrite nože biologicky odbúrateľným olejom.
- Očistite zašpinené rukoväte vlhkou handrou.
- Kontrolujte tento nástroj pred každým použitím ohľadne očividných nedostatkov, ako sú uvoľnené, opotrebené alebo poškodené diely. Kontrolujte pevnú polohu všetkých matíc, svorníkov a skrutiek.
- Skontrolujte kryty a ochranné zariadenia ohľadne poškodení a korektného usadenia. Prípadne ich vymeňte.

E Výmena nožov

Prístroj je vybavený 6 presekovávacími nožmi (7) (2 jednotlivé a 2 dvojité), ktoré je možné vymieňať bez problémov v pároch.



Vymeňte vždy oba páry nožov súčasne, aby sa zabránilo škodám skrz nevyváženosť na nástroji.



Vypnite tento nástroj, vytiahnite sieťovú zástrčku a počkajte na kľudový stav nožov motyčky (7).

1. Vytiahnite poistné svorky nad kolíkom (15) a stiahnite kolík (15).
2. Stiahnite vonkajšiu časť presekováacieho noža (7) z hnacieho hriadeľa (16).
3. Uvoľnite samopoistnú maticu (otvor kľúča 13) zo skrutky so šesťhrannou hlavou (17) (otvor kľúča 14) a stiahnite vnútornú časť noža sekačky (7) z hnacieho hriadeľa (16).
4. Očistite hnací hriadeľ biologickým olejom.

5. Nasuňte nový nôž sekačky (7) na hnací hriadeľ (16) tak, aby otvory osi noža sa zhodovali s otvormi na hnacom hriadeľi (16).



Dbajte na korektný zmysel otáčania nožov motyčky. Zošikmená hrana noža sekačky (7) musí ukazovať do smeru chodu, nôž sekačky (7) do smeru pôdy. Smer chodu je uvede-
ný šípkou na kryte prístroja

6. Posuňte skrutku so šesťhrannou hlavou (17) cez otvor, ktorý sa nachádza bližšie na prevodovke (8) a naskrutkujte novú samopoistnú maticu.
7. Nasuňte kolík (15) cez vonkajší otvor a zaistíte ho poistnou svorkou.



Namontujte poistnú svorku kolíka (15) tak, aby sa zatváral proti smeru chodu noža sekačky



C Preprava

Prístroj má jednu prepravnú polohu a tri pracovné polohy

1. Prístroj podržte pevne jednou rukou na strednej tyči držadla (3)
2. Na zmenu polohy uvoľnite blokovanie posuvného skeletu tak, že potiahnete za krúžok (18).
3. Zvoľte prepravnú polohu (19).
4. Na prácu zmeňte do jednej z pracovných polôh (20).

Skladovanie

- Nechajte motor vychladnúť predtým, než nástroj odložíte v uzavretých miestnostiach.

- Uložte tento nástroj očistený, suchý a mimo dosahu detí.
- Nezabáľujte prístroj do vriec z umelej hmoty, pretože tým môže dôjsť k tvorbe vlhkosti a plesne.

C Uvoľnite krídlové matice (11) a sklopte držadlá (1+3) spolu, ako je zobrazené.

Káble sa pritom nesmú zovrieť.

Uvoľnite blokovanie podvozku (18) tak, že potiahnete za krúžok a zvolíte prepravnú polohu (19).



Tento nástroj sa nesmie používať so sklopeným nosníkom rukoväti. Existuje nebezpečenstvo poranenia.

Likvidácia/ochrana životného prostredia

Prístroj, príslušenstvo a obal odovzdajte na ekologické opätovné zhodnotenie.



Elektrické prístroje nepatria do domového odpadu. Symbol preškrtnutej nádoby na odpad znamená, že tento výrobok sa na konci doby používania nesmie zlikvidovať cez domový odpad.

Smernica 2012/19/EÚ o odpade z elektrických a elektronických zariadení: Spotrebiteľia sú zo zákona povinní elektrické a elektronické zariadenia na konci ich životnosti odovzdať na ekologickú recykláciu. Týmto spôsobom je zabezpečené zhodnotenie šetrné k životnému prostrediu a zdrojom.

V závislosti od národných zákonov, máte tieto možnosti:

- vrátenie na predajnom mieste,
 - odovzdanie na oficiálnom zbernom mieste,
 - zaslanie späť výrobcovi/distribútorovi.
- Netýka sa to dielov príslušenstva a pomocných prostriedkov bez elektrických komponentov, pripojených k starým prístrojom. Stredisko.

Likvidáciu vašich chybných zaslaných prístrojov uskutočníme bezplatne.

Záruka

Vážená zákazníčka, vážený zákazník, Pre tento prístroj platí záruka 3 roky od dátumu zakúpenia.

Ak je prístroj poškodený, podľa zákona máte právo ho reklamovať u výrobcu produktu. Tieto práva vyplývajúce zo zákona nie sú našou následne opísanou zárukou obmedzené.

Záručné podmienky

Záručná lehota začína dňom zakúpenia. Pokladničný doklad ako originál prosím starostlivo uschovajte. Je potrebný ako dôkaz o zakúpení.

Ak sa počas troch rokov od dátumu zakúpenia tohto produktu vyskytne materiálna alebo výrobná chyba, produkt - podľa nášho rozhodnutia - bezplatne opravíme alebo nahradíme. Predpokladom záruky je, že v priebehu trojročnej lehoty bude predložený poškodený prístroj a pokladničný doklad a stručne opísaná chyba a kedy sa vyskytla. Ak sa v rámci našej záruky chyba pokryje, obdržíte späť opravený alebo nový prístroj. S opravou alebo výmenou produktu sa nezačína nová záručná doba.

Záručná doba a nárok na odstránenie vady

Záručná doba sa poskytnutím záruky nepredlžuje. To platí aj pre nahradené a opravené diely. Prípadné škody a nedostatky



vzniknuté už pri zakúpení sa musia ihneď po vybalení ohlásiť. Opravy vykonané po uplynutí záručnej doby sú soplattené.

Rozsah záruky

Prístroj bol vyrobený podľa prísnych smer-
níc kvality a pred dodaním bol svedomite
kontrolovaný.

Záruka sa týka materiálových alebo vý-
robných chýb. Táto záruka sa nevzťahuje
na diely produktu, ktoré sú vystavené
normálnemu opotrebeniu a preto sa môžu
považovať za opotrebované diely (napr.
nôž motyčky) alebo na poškodenia na
krehkých dieloch (napr. vypínač).

Táto záruka zaniká, ak bol produkt používa-
ný poškodený, neodborne alebo nebola vy-
konávaná údržba. Pre odborné používanie
produktu je nutné presne dodržiavať všetky
návody uvedené v návode na obsluhu. Bez-
podmienečne sa vyhňte používaniu, ktoré
sa v návode na obsluhu neodporúča alebo
pred ktorým ste boli vystríhaní.

Produkt je určený len pre súkromné pou-
žitie a nie v oblasti podnikania. Záruka
zaniká pri nesprávnom a neodbornom
používaní, pri násilnom používaní a pri
zásahoch, ktoré neboli vykonané v našej
servisnej pobočke.

Postup v prípade reklamácie

Pre zabezpečenie rýchleho spracovania
vašej žiadosti postupujte prosím podľa na-
sledujúcich pokynov:

- Pri všetkých požiadavkách predložte
pokladničný doklad a číslo artiklu
(IAN 436512_2304) ako dôkaz o za-
kúpení.
- Číslo artiklu nájdete na typovom štítku.
- Ak sa vyskytnú chyby funkcie alebo iné
nedostatky, kontaktujte najskôr následne
uvedené servisné oddelenie **telefonicky**
alebo **emailom**. Následne obdržíte

ďalšie informácie o priebehu vašej re-
klamácie.

- Produkt evidovaný ako poškodený
môžete po dohode s našim zákazník-
ym servisom, s priloženým dokladom
o zakúpení (pokladničný doklad) a s
údajmi, v čom chyba spočíva a kedy
vznikla, zaslať bez poštovného na adre-
su servisu, ktorá vám bude oznámená.
Pre zabránenie dodatočných nákladov
a problémov pri prevzatí použite len tú
adresu, ktorá vám bude oznámená. Ne-
zasielajte prístroj ako nadmerný tovar na
náklady príjemcu, expresne alebo s iným
špeciálnym nákladom. Prístroj zašlite so
všetkými časťami príslušenstva dodanými
pri zakúpení a zabezpečte dostatočne
bezpečné prepravné balenie.

Servisná oprava

Opravy, ktoré **nepodliehajú záruke**, mô-
žeme nechať vykonať v našej servisnej
pobočke za úhradu. Radi vám poskytneme
predbežnú kalkuláciu nákladov.

Môžeme spracovať len prístroje, ktoré boli
dorúčené dostatočne zabalené a so zapla-
teným poštovným.

Pozor: Prístroj zašlite do našej servisnej po-
bočky vyčistený a s informáciami o chybe.
Neprevezmeme prístroje zaslané ako nad-
merný tovar na náklady príjemcu, expres-
ne alebo s iným špeciálnym nákladom.
Likvidáciu vašich poškodených zaslaných
prístrojov vykonáme bezplatne.

Service-Center



Servis Slovensko

Tel.: 0850 232 001

E-Mail: grizzly@lidl.sk

IAN 436512_2304

Dovozca

Nasledujúca adresa nie je adresa servisu.
Najskôr kontaktujte hore uvedené servisné centrum.

Grizzly Tools GmbH & Co. KG

Stockstädter Straße 20

63762 Großostheim

Nemecko

www.grizzlytools.de

Náhradné diely/Príslušenstvo

Náhradné diely a príslušenstvo nájdete na strane
www.grizzlytools.shop

Ak by sa mali vyskytnúť problémy s procesom objednávky, použite, prosím, kontaktný formulár. Pri ďalších otázkach sa obráťte na „Service-Center“ (pozri stranu 122).

Prehľad	Podrobný výkres	Označenie	Obj. č.
7	1-4, 20-22	Súprava presekávacích nožov vpravo/vľavo	91110050
5, 6,  22-24	52-55	Súprava kolies vpravo/vľavo	91110053
11	71-74	Skrutka, krídlová matica, podložka	91110056
	45-46	Súprava uhlíkových kefiiek	91110052

Vyhľadávanie chýb

Problém	Možná príčina	Odstránenie chyby
Prístroj sa nespustí	Nie je sieťové napätie	Skontroluje sa sieťová zásuvka, sieťový kábel, vedenie, sieťová zástrčka, v prípade potreby elektrikár vykoná opravu. Skontroluje sa domová poisťka
	Uvoľňovacie tlačidlo (D 13) a/alebo štartovacia páka (D 14) chybné	Oprava v zákazníckom servise
	Uhlíkové kefy opotrebované	
	Porucha motora	
Neobyčajný hluk	Presekávací nôž (7) blokuje	Uvoľnenie blokování presekávacích nožov
	Presekávací nôž (7) je poškodený	Výmena presekávacích nožov
	Voľné alebo opotrebované skrutky a matice a i.	Skontrolujte všetky skrutky, matice atď. vzhľadom na pevné osadenie a tieto príp. znova utiahnite. Keď naďalej existuje hlučnosť, kontaktujte zákaznícky servis.
Zlý pracovný výkon Prístroj beží ťažko	Presekávací nôž (7) je nesprávne namontovaný.	Namontujte správne presekávací nôž
	Presekávací nôž (7) je tupý alebo poškodený	Vymeňte presekávací nôž (7)
Silné vibrácie	Presekávací nôž (7) je poškodený	Vymeňte presekávací nôž (7)
	Pracovná hĺbka príliš nízka	Prispôsobte pracovnú hĺbku

Tartalom

Bevezető	125
Alkalmazási célok	125
Általános leírás	126
A csomag tartalma.....	126
Működési elemek.....	126
Működés leírása.....	126
Műszaki adatok	126
Biztonsági utasítások	127
Szimbólumok az utasításban.....	127
A készüléken található képjelek.....	127
Általános biztonsági utasítások.....	128
Maradék rizikó.....	132
Szerelési útmutató	132
Kerekek felszerelése/ leszerelése.....	132
Fogantyúszár felszerelése.....	132
Használat	133
Üzembe helyezés előtt.....	133
Be- és kikapcsolás.....	133
Kezelési útmutató.....	133
Tisztítás/karbantartás	134
Általános tisztítási és karbantartási munkálatok.....	134
Kapakések cseréje.....	135
Szállítás	135
Tárolás	135
Ártalmatlanítás/ Környezetvédelem	136
Pótalkatrészek/Tartozékok	136
HU JÓTÁLLÁSI TÁJÉKOZTATÓ	137
Hibakeresés	139
Az eredeti CE megfelelőségi nyilatkozat fordítása	177
Robbantott ábra	181

Bevezető

Gratulálunk az Ön által megvásárolt új berendezéshez. Ezzel egy kiváló minőségű termék mellett döntött. A jelen készülék minőségét a gyártás alatt ellenőrizték és alávették egy végső ellenőrzésnek. Ezzel a készülék működőképessége biztosított.



A használati útmutató a termék részét képezi. Fontos utasításokat tartalmaz a biztonságra, a használatra és a hulladékeltávolításra vonatkozóan. A termék használata előtt ismerkedjen meg az összes kezelési és biztonsági útmutatással. A terméket csak a leírtaknak megfelelően és a megadott használati területen lehet alkalmazni. Őrizze meg jól az útmutatót és a termék harmadik személynek való továbbadása esetén mellékelje az összes dokumentumot.

Alkalmazási célok

A szerszám gép művelt talaj kapálására és porhanyítására, valamint trágya, tőzeg és komposzt bedolgozására alkalmas háztáji területeken.

Minden más felhasználás, amely ebben a használati utasításban nem határozottan engedélyezett, a gép károsodásához vezethet és a használó számára komoly veszélyt jelenthet. A kezelő vagy használó személy felel a más személyeket érő balesetekért vagy tulajdonukon esett károkért.

A gép felnőttek által történő használatra készült. Gyermek és olyan személyek, akik ezt a használati utasítást nem ismerik, nem használhatják a gépet. Esőben vagy nedves környezetben tilos a gép használata.

Ez a berendezés nem alkalmas ipari használatra. Ipari alkalmazás esetén

megszűnik a garancia. A gyártó nem felel azokért a károkért, amelyek rendeltetésellenes használat vagy helytelen kezelés következtében keletkeznek.

Általános leírás



A legfontosabb funkcióelemek ábráját a kihajtható oldalon találhatja.

A csomag tartalma

Óvatosan vegye ki a készüléket a csomagból és ellenőrizze, hogy teljesek-e a következő alkatrészek:

- Készülék
- fogantyúszár
- 2x középső szár
- 2x kerék kerékburkolattal
- 2x rögzítőgyűrű
- 2x csavaralátét
- 4x csavar
- 4x szárnyas anya
- 4x csavaralátét
- 1x kábelrögzítő
- használati útmutató

Működési elemek

- 1 fogantyúszár
- 2 hálózati csatlakozóvezeték
- 3 középső szár
- 4 alsó szár
- 5 alváz
- 6 kerék
- 7 talajlazító kés
- 8 hajtómű
- 9 motorház
- 10 kábelrögzítő
- 11 csavar, szárnyas anya, csavaralátét

- D** 12 kábeltartó
- D** 13 kireteszelő gomb

- D** 14 indítókar
- E** 15 csapszeg biztosító kengyellel
- E** 16 hajtótengely
- E** 17 anya (önzáró), hatlapfejű csavar

- C** 18 szállító alváz
- C** 19 szállítási pozíció
- C** 20 munkavégzési pozíció
- C** 20.1 Munkavégzési pozíció (mélységhatároló nélkül)
- C** 20.2 Munkavégzési pozíció (mélységhatárolóval)

- B** 21 készülékkábel

- A** 22 csavaralátét
- A** 23 rögzítőgyűrű
- A** 24 kerékburkolat

Működés leírása

A kézzel irányított kerti elektromos talajkapa nem igényel karbantartást, a meghajtás kenése olajfürdő segítségével történik. A gép vágóberendezése ó forgó, edzett kapakésből áll, amelyek önműködően hatolnak a talajba.

Az alumíniumváz a könnyebb tárolás érdekében összecukható.

A kezelési elemek működését a következő leírásban találja.

Műszaki adatok

Rotációs kapa **PGK 1500 A1**

A Motor teljesítményfelvétele (P).. 1500 W

Névleges bemeneti feszültség

(U) 230 V~, 50 Hz

Munkafordulatszám (n_0) 380 min⁻¹

Védelmi osztály..... □ II

Védelmi mód IPX4

Munkaszélesség max. 40 cm

Munkamélységmax. 20 cm
 Kapakések száma6
 Tömeg (m) 10,5 kg
 Hangnyomásszint
 (L_{pA}) 80,9 dB, $K_{pA} = 3$ dB
 Hangteljesítményszint (L_{WA})
 mért91,2 dB, $K_{WA} = 1,99$ dB
 garantált 93 dB
 Vibrálás (a_{hw}) < 2,5 m/s²; K= 1,5 m/s²

A zaj- és vibrációs értékek a konformitás nyilatkozatban megnevezett szabványok és irányelvek szerint lettek megállapítva. A megadott lengésemmissziós értéket egy szabvány vizsgálati módszerrel mérték és egy elektromos szerszám másikkal való összehasonlításához lehet használni. A megadott lengésemmissziós értéket a kitétség bevezető becsléséhez is fel lehet használni.

 **Figyelmeztetés:** A lengésemmissziós érték az elektromos szerszám tényleges használata során eltérhet a megadott értéktől, attól függően, hogyan használják az elektromos szerszámot. A kezelő védelme érdekében meg kell határozni azon biztonsági intézkedéseket, amelyek a tényleges használati feltételek melletti kitétség becslésén alapulnak (ennek során az üzemi ciklus valamennyi részét figyelembe kell venni, például azokat az időszakokat is, amelyekben az elektromos szerszámot kikapcsolták, és azokat, amelyekben ugyan azt bekapcsolták, de terhelés nélkül fut).

Biztonsági utasítások

Ez a fejezet a rotációs kapával végzett munkára vonatkozó alapvető biztonsági előírásokat tartalmazza.

Szimbólumok az utasításban



Veszélyjelek a személyi sérülés vagy anyagi kár elhárítására vonatkozó utasításokkal



Égési sérülés veszélye áll fenn!



Utasító jelzések az anyagi kár elhárítására vonatkozó utasításokkal



Húzza ki a hálózati csatlakozódugót.



Viseljen a tisztítási és karbantartási munkálatok közben védőkesztyűt, hogy meggátolja a vágási sérüléseket.



Tájékoztató jelzések, amelyek a szerszám gép optimális kezeléséről informálnak

A készüléken található képlek



Vigyázat!
Olvassa el a használati utasítást!



Vigyázat! Óvjon az esőtől és nedvességtől



Viseljen védőkesztyűt



Viseljen biztonsági cipőt.



Viseljen védőszemüveget.



Sérülés veszélye áll fenn felcsapott tárgyak által! A közelben tartózkodó személyeket tartsuk távol a veszélyes területtől.



Vigyázat! Tisztítási és karbantartási munkálatok előtt kapcsoljuk ki a gépet és húzzuk ki a hálózati kapcsolót.



Megrongálódott hálózati kábel esetén sérülés veszélye áll fenn. A csatlakozó vezetékeket tartsuk távol a kapakésektől!



A forgó részek által sérülés veszélye áll fenn! A gép kikapcsolása után a kések tovább futnak. Várjuk meg, míg teljesen leállnak.



Irány



Hangteljesítményszint megadása L_{WA} dB-ben.



Védőcsoport II (kettős szigetelés)



Elektromos szerszámok nem tartoznak a háztartási hulladékba.

Általános biztonsági utasítások



Figyelem! Ez a szerszámgép helytelen kezelés esetén

komoly sérüléseket okozhat. Mielőtt a géppel dolgozni kezdene, olvassa el figyelmesen a használati utasítást és ismerkedjen meg jól a gép kezelési elemeivel.



Ha e készülék csatlakozó vezetéke megsérül, azt a gyártótól vagy annak vevőszolgálatától beszerezhető speciális csatlakozó vezetékekre kell cserélni.



A személyi és anyagi károk elkerülése érdekében olvassa el következő biztonsági tudnivalókat:

Előkészületek:

- Ez az eszköz nem rendeltetett arra, hogy korlátozott fizikai, érzéki vagy szellemi képességekkel rendelkező, vagy tapasztalattal és/vagy tudással nem rendelkező személyek használják, kivéve, ha a biztonságukért felelős személy felügyeli őket vagy utasításokat ad nekik az eszköz használatára vonatkozóan.
- A gyermekeket felügyelni kell annak biztosítása érdekében, hogy nem játszanak a készülékkel.
- A berendezést csak megfelelően képzett személyek kezelhetik.
- Soha ne engedje meg a készülék használatát gyermekeknek vagy olyan személyeknek, akik nem ismerik a használati utasítást. Helyi

rendelkezések meghatározhatják a kezelő személy minimális életkorát.

- Ne használja sohasem a gépet, ha személyek, különösen gyermekek vagy háziállatok tartózkodnak a közelben.
- Ismerkedjen meg környezetével, és ügyeljen a lehetséges veszélyekre, amelyeket munkavégzés közben esetleg nem hallana.
- Ellenőrizze teljesen a terepet, ahol a készüléket használja, és távolítsa el minden követ, fadarabot, drótot, játékot, amit a készülék felkaphat és kidobhat.
- Viseljen megfelelő munkaruhát, mint csukott, csúszásgátló cipőt és robusztus, hosszúszerű nadrágot. Ne használja a gépet mezítárb vagy nyitott szandálban.
- Viseljen személyi védőfelszerelést és viseljen mindig védőszemüveget. A személyi védőfelszerelés, például porvédő maszk, csúszásmentes biztonsági cipő, védősisak vagy fülvédő viselése, az elektromos kéziszerszám fajtájától és használatától függően, csökkenti a sérülésveszélyt.
- Vágási sérülések elkerülése érdekében ne kapcsolja be a gépet, ha az nincs munkapozícióban.
- Minden használat előtt nézze át a gépet. Ne használja a gépet, ha a biztonsági berendezések (pl. bekapcsolásgátló vagy védőburkolat), a vágóberendezés részei vagy

csapszegei hiányoznak, kopottak vagy megrongálódtak. Ellenőrizze különösen, hogy a hálózati csatlakozó vezeték és az indítókar nem sérült-e.

- A kiegyensúlyozatlanság elkerülése érdekében a megrongálódott vágószerszámokat és csapszegeket csak készletenként szabad cserélni.
- Csak a gyártó által szállított és ajánlott alkatrészeket és tartozékokat használjon, idegen alkat- ill. tartozék-részek alkalmazása esetén a garanciaigény azonnal érvényét veszti.

A szerszám gép kezelése:



Munka közben - különösen üzembe helyezéskor - tartsa távol kezeit és lábait a késektől. Sérülés veszélye áll fenn!

- Vegye figyelembe a zajvédelmet és a helyi előírásokat.
- A szerszám gépet nem szabad kőaprításra vagy füves területek felásására használni. Az ilyen használat a szerszám gép megrongálódásához vezethet.
- Ne használja a szerszám gépet esőben, rossz időjárásakor vagy nedves környezetben (pl. kerti tavak vagy úszómedencék környékén). Csak nappali fénynél vagy jó megvilágításnál dolgozzon.
- Fogjon értelmesen a munkához. Ne dolgozzon a géppel, ha fáradt vagy nem tud koncentrálni

ill. ha alkoholt fogyasztott vagy tablettát vett be. Tartson mindig időben munkaszünetet.

- Ügyeljen arra, hogy munka közben biztosan álljon, különösen lejtőkön. Mindig a lejtőre merőlegesen haladjon, sohasem a lejtőn fel- vagy lefelé. Legyen különösen óvatos, ha lejtőn irányt változtat. Ne dolgozzon túlságosan meredek lejtőkön.
- Ha lejtős terepen fennáll a csúszás veszélye, a gépet egy kísérő személy rúd vagy kötél segítségével tartsa. A kísérő személy a gép felett, a munkaeszközöktől kellő távolságra haladjon.
- Tartsa a gépet munka közben mindig szorosan mindkét kezével.
- Ügyeljen arra, hogy a markolatok szárazak és tiszták legyenek.
Vigyázat! Ha hátrafelé halad, megbotlás veszélye áll fenn!
- Legyen különösen óvatos, ha megfordítaná a gépet, vagy magához húzná azt.
- Amennyiben az aprítókést idegentest blokkolná, kapcsolja ki a berendezést és húzza ki a hálózati csatlakozót. Távolítsa el az idegentestet (pl. gyökeret), mielőtt újra üzembe helyezné a berendezést.
- Ne dolgozzon sérült, hiányos vagy a gyártó engedélye nélkül átalakított szerszámgéppel. Mindenek előtt ne dolgozzon olyan géppel, amelyen megrongálódott vagy hiányzik a védőberendezés.
- Ne terhelje túl a gépet.

Csak a megadott teljesítménytartományban dolgozzon. Ne használjon alacsony teljesítőképességű gépet nehéz munkához. Ne használja gépét olyan célokra, amelyek nem felelnek meg rendeltetésének.

- Kerülje a szerszámgép megrongálódását. Ne helyezzen rá nehezeket, és ne húzza a gépet kemény felületen, mint pl. padlólapokon vagy lépcsőkön.
- Vigyázz a különleges veszélyek, amikor dolgozik a nehéz (Sziklás, kemény vagy hasonló) Padló.

Munkamegszakítások:



Vigyázat! A szerszámgép kikapcsolása után a kések még néhány másodpercig tovább forognak. Várja meg, míg a kések leállnak. Sérülés veszélye áll fenn.

- A szerszámgépet nem szabad megemelni vagy szállítani, amíg a motor dolgozik. Ha munkaterületet változtat, kapcsolja ki a gépet és várjon, amíg a kések leállnak. Ezután húzza ki a hálózati csatlakozó dugót.
- Ne hagyja a szerszámgépet sohasem felügyelet nélkül a munkahelyen.
- Kapcsolja ki a gépet, várja meg, míg a kések leállnak, és húzza ki a hálózati csatlakozó dugót:
 - mindig, ha elhagyja a gépet,
 - ha földet vagy növényrészeket távolít el,

- ha a gépet nem használja,
- minden karbantartási és tisztítási műveleténél,
- ha a csatlakozó vezeték megrongálódott vagy összegabalyodott,
- ha a gép akadályba ütközik vagy szokatlan vibrálás lép fel. Ilyen esetekben ellenőrizze, hogy a gép megrongálódott-e és szükség esetén javíttassa meg.
- Ne használja a gépet gyúlékony anyagok vagy gázok közelében. Ellenkező esetben tűz- és robbanásveszély áll fenn.

Karbantartás és tárolás:

- Gondoskodjon róla, hogy az anyák, a csapszegek és csavarok szorosan meg legyenek húzva és a gép biztonságos, munkára alkalmas állapotban legyen.
- Ne próbálkozzon maga a gép megjavításával, ha erre nincs kiképezve. Minden olyan munkát, amely nem szerepel ebben az utasításban, csak szerviz központunk végezhet.
- Tartsa a gépet száraz, gyermekektől elzárt helyen.
- Bánjon kíméletesen gépével. Tartsa a szerszámokat éles és tiszta állapotban, így jobban és biztonságosabban tud dolgozni.
- Vegye figyelembe a karbantartási előírásokat.

Elektromos biztonság:



Vigyázat! A gépet csak ép csatlakozó- és hosszabbító

vezetékkel szabad használni. Áramütés veszélye áll fenn.

- Tartsa távol a hálózati csatlakozó vezetéket a vágószerszámoktól. Vezesse a hálózati kábelt elvből mindig maga mögött. Ha a vezeték használat közben megsérülne, húzza ki azonnal a hálózati aljzataból.
- Semmiképpen se nyúljon a hálózati kábelhez, amíg a hálózati csatlakozó dugót ki nem húzta.**
- Ügyeljen arra, hogy a hálózati feszültség megegyezzen a típuscímké adataival.
- Mellőzze testének földelt tárgyakkal való érintkezését (pl. fémkerítés, fémoszlop).
- A hosszabbító kábel kuplungjának gumiból vagy gumival átvont, fröccsenő víztől védett anyagból kell lennie. Csak olyan hosszabbító kábelt használjon, amely kültéri használatra alkalmas és a megfelelő jelöléssel rendelkezik. A hosszabbító kábel zsinórkeresztmetszete legalább 2,5 mm² legyen. Használat előtt tekerje le mindig az egész kábeldobot. Ellenőrizze, hogy a kábel nem sérült-e.
- Használja a hosszabbító kábel elhelyezéséhez az erre szánt kábelfelfüggesztést.
- Ne a kábelnél fogva vigye a gépet. Ne használja a kábelt arra, hogy annál fogva húzza ki a csatlakozó dugót az aljzataból. Óvja a kábelt hőtől, olajtól és éles szélű tárgyaktól.

- A készüléket olyan hibaáramvédő szerkezettel (Residual Current Device) rendelkező csatlakozó-aljzathoz kell csatlakoztatni, amit 30 mA-ot meg nem haladó névleges hibaáram-erősségre méreteztek.

Maradék rizikó

Akkor is, ha Ön az elektromos szerszámát az előírásoknak megfelelően használja, mindig fennáll egy bizonyos maradék rizikó. A következő veszélyek léphetnek fel az elektromos szerszám felépítésével és kivitelezésével kapcsolatban:

- vágási sérülések
- halláskárosodás, amennyiben nem viselne megfelelő fülvédőt.
- egészségkárosodás, amely a kéz és a kar rezgéséből következik, amennyiben a berendezést hosszabb időn keresztül használná vagy azt nem az előírásoknak megfelelően vezetné vagy karbantartaná.

 **Figyelem!** A jelen elektromos szerszám üzem közben elektromágneses mezőt gerjeszt. Ez a mező bizonyos körülmények között aktív vagy passzív módon orvosi implantátumokat befolyásolhat. Annak érdekében, hogy a komoly vagy halálos sérülések veszélyét csökkentsék, az orvosi implantátumokat viselő személyeknek ajánljuk, konzultáljanak orvosukkal és az orvosi implantátum gyártójával, mielőtt használnák a gépet.

Szerelési útmutató



Mielőtt bármilyen munkát végezne a gépen, húzza ki a hálózati csatlakozó dugót.



Az összeszerelés során ügyeljen arra, hogy a készülékkábel (21) ne szoruljon be és elegendő játéka legyen.

A Kerekek felszerelése/leszerelése

Kerekek felszerelése

1. Helyezze a kerekeket (6) az alváz (5) jobb és bal oldalára.
2. Helyezzen egy-egy csavaralátétet (22) az alváz (5) jobb és bal oldalára.
3. Helyezzen egy-egy rögzítőgyűrűt (23) az alvázra (5).
4. Csúsztassa a rögzítőgyűrűket (23) az alváz (5) végeihez.
5. Rögzítsen egy-egy kerékburkolatot (24) a kerekekbe (6).

Kerekek leszerelése

1. Nyúljon be a kerékburkolatokba (24) és húzza le azokat.
2. Vegye ki a rögzítőgyűrűket (23).
3. Vegye le a csavaralátéteket (22).
4. Húzza le a kerekeket (6) az alvázról (5).

B Fogantyúszár felszerelése

1. Rögzítse a középső szárát (3) az alsó szárhoz (4). A rögzítéshez használjon egy csavart, egy szárnyas anyát és egy csavaralátétet (11).
2. Rögzítse a fogantyúszárát (1) a középső szárhoz (3). A rögzítéshez használjon egy csavart, egy szárnyas anyát és egy csavaralátétet (11).

i Helyes összeszerelés esetén a fogantyúvégek a készülék elejével ellentétes irányba mutatnak (lásd a **B** ábrát).

- Rögzítse a készülékkábelt (21) a kábelrögzítővel (10).

Használat

i Ügyeljen a zajvédelemre és a helyi előírásokra.

C Üzembe helyezés előtt

- Nyissa fel a szárakat (1+3).
- Rögzítse a szárakat (1+3) a szárnyas anyákkal (11).
- Tartsa erősen a készüléket egyik kezével a középső szárnál (3) fogva.
- Oldja ki az alváz reteszét (18) a gyűrű meghúzásával.
- Váltson az egyik munkavégzési pozícióra (20).
Pozíció (20.1): Munkavégzési pozíció mélységhatároló nélkül
Pozíció (20.2): Munkavégzési pozíció mélységhatárolóval;

i Mindkét pozíció (20.2) csak már megművelt/puha talajon ajánlott.

D Be- és kikapcsolás



Mielőtt bekapcsolná a szerszámgépet, ügyeljen arra, hogy a gép ne érjen semmiféle tárgyhoz és fogja a gépet szorosan mindkét kezével.

- Csatlakoztassa a hosszabbítókábelt a készülék hálózati csatlakozóvezetékéhez (2).

- A tehermentesítéshez alakítson a hosszabbító kábel végéből hurkot és akassza ezt a tehermentesítésbe. (12).
- Kapcsolja a gépet a hálózati feszültségre.
- Beindításhoz nyomja meg a markolaton elhelyezkedő reteszoldót (13) és utána az indítókart (14). Engedje el a reteszoldót (13). A kapakések (7) forogni kezdenek és bevájódnak a talajba.
- Ha a gépet ki akarja kapcsolni, engedje el az indítókart. (14).



Vigyázat! A szerszámgép kikapcsolása után a kapakések (7) még néhány percig tovább forognak. Ne nyúljon a forgó kapakésekhez (7). Sérülés veszélye áll fenn.

Kezelési útmutató



Tartsa a gépet munka közben mindig két kézzel és vigyázzon a lábaira. Sérülés veszélye áll fenn a kapakések (7) által. Vigyázat hátrafelé haladásakor. Megbotlás veszélye áll fenn!



Ne nyúljon a meghajtáshoz – hosszabb munka után felforrósodhat. Égési sérülés veszélye áll fenn!



Munka után vagy szállításkor kapcsolja ki a gépet, húzza ki a hálózati csatlakozó dugót és várja meg, míg a kapakések (7) leállnak.

**A szerszámgép károsodásának meggátolása:**

- Sohasem emelje vagy húzza a gépet, amíg dolgozik a motor.
- Emelje meg a gépet, ha kemény felületen szállítja, mint pl. padlólapokon vagy lépcsőkön.
- Vezesse a gépet lépésben haladva lehetőleg egyenes sávokban a talajon.
- Mindig az aljzattól távolodva dolgozzon. Ügyeljen arra, hogy a kábel a munkaterületen kívül maradjon.
- A munkaszélesség csökkentése érdekében opcionálisan leszerelheti a két külső talajlazító kését (7), lásd a(z)

E ábrát:

1. Húzza a rögzítőkapcsot a csapszeg (15) fölé és húzza le a csapszeget (15).
2. Húzza le a talajlazító kés (7) külső részét a hajtótengelyről (16).

**Túlerhelés elleni védelem:**

Túlerhelés esetén a motor automatikusan kikapcsol. A gép csak a teljes kihűlés után helyezhető ismét üzembe.

Tisztítás/karbantartás

Vigyázat! Végeztesse azokat a munkákat, amelyek nem szerepelnek ebben a használati utasításban szerviz központunkkal. Csak eredeti alkatrészeket használjon.



Minden karbantartási és tisztítási művelet előtt kapcsolja ki a gépet, húzza ki a hálózati csatlakozó dugót és várja meg míg leállnak a kapakések.

Végezze el a következő karbantartási és tisztítási műveleteket rendszeresen. Ezáltal biztosítja a gép hosszú és biztonságos használatát.

Általános tisztítási és karbantartási munkálatok

Ne fecskendezze le a gépet vízzel (különösen ne magas nyomás alatt) és ne tisztítsa folyó víz alatt.



Viseljen a tisztítási és karbantartási munkálatok közben védőkesztyűt, hogy meggátolja a vágási sérüléseket.

Tisztítsa meg alaposan a gépet minden használat után. Tartsa a gépet mindig tisztán. Ne használjon tisztító- ill. oldószereket.

- Távolítsa el a kapakésekről (7), a hajtó tengelyről (**E** 16), a gép külső felületéről és a szellőző nyílásokról a rájuk tapadt földet és szennyet egy kefével vagy száraz ronggyal.
- Fújja be vagy törölje át a kapakéseket egy biológiailag lebontható olajjal.
- A bepiszkolódott markolatokat törölje le nedves ronggyal.
- Nézze át a gépet minden használat előtt, hogy vannak-e szemmel látható hiányosságai, mint laza, kopott vagy sérült részek. Ellenőrizze, hogy az anyák, a csapszegek és csavarok jól meg vannak-e húzva.
- Ellenőrizze, hogy a burkolat és a védőberendezések jól állnak-e és nem sérültek-e. Szükség esetén cserélje őket ki.

E Kapakések cseréje

A készülék 6 talajlazító késsel (7) (2 szimpla és 2 dupla) van felszerelve, amelyek könnyen cserélhetők párosával.



Cserélje mindig mindkét késpárt egyszerre, elkerülve ezzel a gép kiegyensúlyozatlanságából származó károsodásokat.



Kapcsolja ki a gépet, húzza ki a hálózati kapcsolót és várja meg, míg a kapakések teljesen leállnak.

1. Húzza a rögzítőkapcsot a csapszeg (15) fölé és húzza le a csapszeget (15).
2. Húzza le a talajlazító kés (7) külső részét a hajtótengelyről (16).
3. Csavarja le az önzáró anyát a hatlapfejű csavarról (17) (SW 13) és húzza le a talajlazító kés (7) belső részét a hajtótengelyről (16).
4. Tisztítsa meg a meghajtást bio-olajjal.
5. Tolja fel az új talajlazító kést (7) a hajtótengelyre (16) úgy, hogy a késtengely furatai egybeessenek a hajtótengelyen (16) lévő furatokkal.



Ügyeljen a kapakések helyes forgásirányára. A talajlazító kés (7) lefedített szélének a talajlazító kés (7) menetirányába a talaj felé kell mutatnia.

A menetirány egy nyíllal van jelölve a készülékházon.

6. Tolja át a hatlapfejű csavart (17) a hajtóműhöz (8) közelebb lévő furaton és csavarjon fel egy új önzáró anyát
7. Tolja át a csapszeget (15) a külső furaton és rögzítse a rögzítőkapocccsal.



Úgy szerelje fel a csap (15) rögzítőkapcsát, hogy az a talajlazító kés menetirányával ellentétes irányba zárjon.



Szállítás

A készülék egy szállítási pozícióval és három munkavégzési pozícióval rendelkezik

1. Tartsa erősen a készüléket egyik kezével a középső szárnál (3) fogva.
2. A pozícióváltáshoz oldja ki az alváz reteszt; ehhez húzza meg a gyűrűt (18).
3. Válassza a szállítási pozíciót (19).
4. Munkavégzéshez váltson az egyik munkavégzési pozícióra (20).

Tárolás

- Hagyja a motort kihűlni, mielőtt a gépet zárt helyiségben tárolná.
- Tartsa a gépet tisztán és szárazon, gyermekek számára hozzáférhetetlen helyen.
- Ne tekerje a készüléket műanyag zsákokba, mivel nedvesség és penész képződhet.



Lazítsa ki a szárnyas anyákat (11) és hajtsa össze a szárakat (1+3) a képen látható módon.

A készülékkábelt nem szabad beszorítani.

Oldja ki az alváz reteszt (18) a gyűrű meghúzásával és válassza a szállítási pozíciót (19).



A szerszámgépet nem szabad lehajtott markolattal használni. Sérülésveszély áll fenn.

Ártalmatlanítás/ Környezetvédelem

Gondoskodjon a készülék, a tartozékok és a csomagolás környezetbarát újrahasznosításáról.



Az elektromos készülékek nem tartoznak a háztartási hulladékba. Az áthúzott kerek szeméttároló szimbóluma azt jelzi, hogy ezt a terméket életciklusa végén nem szabad a szokásos háztartási hulladékkal ártalmatlanítani.

Az elektromos és elektronikus berendezések hulladékairól szóló 2012/19/EU irányelv: A fogyasztókat jogszabály kötelezi arra, hogy az elektromos és elektronikus berendezéseket élettartamuk végén eljuttassák környezetbarát újrahasznosításra. Ilyen módon környezetbarát és erőforrás-kímélő újrahasznosítás biztosítható.

A nemzeti jogba való átültetéstől függően a következő lehetőségek állnak rendelkezésre:

- visszaadás egy értékesítő helyen,
- leadás egy hivatalos gyűjtőhelyen,
- visszaküldés a gyártónak/forgalmazónak.

Ez nem érinti a hulladékká vált készülékek tartozékait és elektromos alkatrészek nélküli segédesszkozeit.

Pótalkatrészek/Tartozékok

Pótalkatrészeket és tartozékokat az alábbi honlapon rendelhet:
www.grizzlytools.shop

Ha esetleg problémája akad a rendelési folyamattal kapcsolatban, kérjük, használja a kapcsolattartási űrlapot. További kérdések esetén forduljon a szervizközpontoz (lásd a(z) 137. oldalon).

Áttekintés	Robbantott ábra	Megnevezés	Rendelési sz.
7	1-4, 20-22	talajlazító kés készlet, jobb/bal	91110050
5, 6, A 22-24	71-74	kerék készlet, jobb/bal	91110053
11	71-74	csavar, szárnyas anya, csavaralátét	91110056
	45-46	szénkefe-készlet	91110052



HU JÓTÁLLÁSI TÁJÉKOZTATÓ

A termék megnevezése: ROTÁCIÓS KAPA	Gyártási szám: IAN 436512_2304
A termék típusa: PGK 1500 A1	
A gyártó cégneve, címe, e-mail címe: Grizzly Tools GmbH & Co. KG Stockstädter Straße 20 63762 Großostheim Germany E-Mail: service@grizzlytools.de	Szerviz neve, címe, telefonszáma: Szerviz Magyarország Tel.: 06800 21225 E-Mail: grizzly@lidl.hu W+T Környezetvédelmi és Szolgáltató Kft. Dunapart also 138 2318 Szigetszentmárton Tel.: 0624 456 672
Az importáló/ forgalmazó neve és címe: Lidl Magyarország Kereskedelmi Bt., H-1037 Budapest, Rádl árok 6.	

1. A jótállási idő a Magyarország területén, Lidl Magyarország Kereskedelmi Bt. üzletében történt vásárlás napjától számított 1 év, amely jogvesztő. A jótállási idő a fogyasztó részére történő átadással, vagy ha az üzembe helyezést a forgalmazó, vagy annak megbízottja végzi, az üzembe helyezés napjával kezdődik.
2. A jótállási igény a jótállási jeggyel és/vagy a vásárlást igazoló blokkal érvényesíthető. A jótállási jegy szabálytalan kiállítása, vagy átadásának elmaradása nem érinti a jótállási kötelezettség-vállalás érvényességét. Kérjük, hogy a vásárlás tényének és időpontjának bizonyítására őrizze meg a pénztári fizetésnél kapott jótállási jegyetés a vásárlást igazoló blokkot.
3. A vásárlástól számított három munkanapon belül érvényesített csereigény esetén a forgalmazó köteles a terméket kicserélni, feltéve ha a hiba a rendeltetésszerű használatot akadályozza. A jótállási jogokat a termék tulajdonosaként a fogyasztó érvényesítheti az áruházakban, valamint a jótállási tájékoztatóban feltüntetett szervizekben. (A magyar Polgári Törvénykönyv alapján fogyasztónak minősül a szakmája, önálló foglalkozása vagy üzleti tevékenysége körén kívül eljáró természetes személy.)

A jótállás ideje alatt a fogyasztó hibás teljesítés esetén kérheti a termék kijavítását, kicserélését, vagy ha a termék nem javítható vagy cserélhető, vagy az a forgalmazónak aránytalan többletköltséggel járna, illetve a fogyasztó kijavításhoz, kicseréléshez fűződő érdeke alapos ok miatt megszűnt, árleszállítást kérhet, vagy elállhat a szerződéstől és visszakérheti a vételárát. A kijavítás során a termékbe csak új alkatrész kerülhet beépítésre.

4. A fogyasztó a hiba felfedezése után a lehető legrövidebb időn belül köteles a hibát bejelenteni és a terméket a jótállási jogok érvényesítése céljából átadni. A hiba felfedezésétől számított két hónapon belül bejelentett jótállási igényt időben közöltnek

kell tekinteni. A közlés elmaradásából eredő kárért a fogyasztó felelős. A jótállási igény érvényesíthetőségének határideje a termék, vagy fődarabjának kicserélése esetén a csere napján újraindul.

5. A rögzített bekötésű, illetve a 10 kg-nál súlyosabb, vagy tömegközlekedési eszközön nem szállítható terméket az üzemeltetés helyén kell megjavítani. Abban az esetben, ha a javítás a helyszínen nem végezhető el, a termék ki- és visszaszereléséről, valamint szállításáról a forgalmazónak kell gondoskodnia.
6. A jótállás nem áll fenn, ha a hiba a nem rendeltetésszerű használatból, átalakításból, helytelen tárolásból, vagy a használati utasítástól eltérő kezelésből, vagy bármely a vásárlást követő behatásból fakad, vagy elemi kár okozta, és azt a forgalmazó, vagy a szerviz bizonyítja. A jótállás nem vonatkozik a mozgó kopó alkatrészek (világítótestek, gumibroncok stb.) rendeltetésszerű felhasználására. A szerviz és a forgalmazó a kijavítás során nem felel a terméken a fogyasztó vagy harmadik személyek által tárolt adatokért vagy beállításokért.
7. Fogyasztói jogvita esetén a fogyasztó a megyei (fővárosi) kereskedelmi és iparkamarák mellett működő békéltető testület eljárását is kezdeményezheti.

A jótállás a fogyasztó törvényből eredő szavatossági jogait és azok érvényesíthetőségét nem érinti.

Kijavítást ellenőrző szelvény:

A jótállási igény bejelentésének időpontja:	A hiba oka:
Javításra átvétel időpontja:	A hiba javításának módja:
A fogyasztó részére történő visszaadás időpontja:	
A szerviz bélyegzője, kelt és aláírás:	

Kicserélést ellenőrző szelvény:

A jótállási igény bejelentésének időpontja:
Kicserelés időpontja:
A cserélő bolt bélyegzője, kelt és aláírás:

Hibakeresés

Probléma	Lehetséges ok	Hibaelhárítás
A készülék nem indul	Nincs hálózati feszültség	Ellenőrizze az aljzatot, a hálózati kábelt, a vezetékét, a hálózati csatlakozót, szükség esetén villanyszerelő szakemberrel javíttassa meg. Ellenőrizze a házi biztosítékok
	Kireteszelő gomb (D 13) és/vagy indítókar (D 14) meghibásodott	Javíttassa meg az ügyfélszolgálattal
	A szénkefe elhasználódott	
	Motor meghibásodott	
Szokatlan zajok	Talajlazító kés (7) megakadt	Lazítsa ki az elakadást okozó anyagokat
	Talajlazító kés (7) sérült	Cserélje ki a talajlazító kést
	Kilazult vagy kopott csavarok és anyák vagy hasonlók	Ellenőrizze az összes csavar, anya stb. szoros illeszkedését és adott esetben húzza meg erősen. Vegye fel a kapcsolatot az ügyfélszolgálattal, ha a zajok továbbra is fennállnak.
Rossz munkateljesítmény A készülék nehezen jár	A talajlazító kés (7) helytelenül van felszerelve	Szerelje fel megfelelően a talajlazító kést
	A talajlazító kés (7) tompa vagy sérült	Cserélje ki a talajlazító kést (7)
Erős rezgés	Talajlazító kés (7) sérült	Cserélje ki a talajlazító kést (7)
	Túl alacsony a munkamélység	Állítsa be a munkamélységet

Spis treści

Wstęp	140
Przeznaczenie	140
Opis ogólny	141
Zakres dostawy	141
Przegląd	141
Opis działania	141
Dane techniczne	142
Zasady bezpieczeństwa	142
Symbole w instrukcji obsługi	142
Symbole na urządzeniu	142
Ogólne zasady bezpieczeństwa	143
Zagrożenia ogólne	147
Instrukcja montażu	147
Montaż/demontaż kółek	147
Montaż trzonek/rączek	148
Obsługa	148
Przed uruchomieniem	148
Włączanie i wyłączanie	148
Wskazówki dotyczące pracy z urządzeniem	149
Oczyszczanie/konserwacja	149
Ogólne prace z zakresu czyszczenia i konserwacji	149
Wymiana noży piłących	150
Transport	150
Przechowywanie urządzenia ...	151
Utylizacja/ochrona środowiska	151
Gwarancja	151
Serwis naprawczy	153
Service-Center	153
Importer	153
Części zamienne/Aksesoria	153
Wykrywanie błędów	154
Tłumaczenie oryginalnej deklaracji zgodności WE	178
Rysunek samorozwijający	181

Wstęp

Gratulujemy zakupu nowego urządzenia. Zdecydowali się Państwo na zakup wartościowego produktu. Niniejsze urządzenie sprawdzono w trakcie produkcji pod kątem jakości, a także dokonano jego kontroli ostatecznej. W ten sposób zapewniona jest jego sprawność.



Instrukcja obsługi jest częścią składową produktu. Zawiera ona ważne wskazówki dotyczące bezpieczeństwa, eksploatacji i utylizacji. Przed rozpoczęciem użytkowania produktu należy się zapoznać ze wszystkimi wskazówkami dotyczącymi obsługi i bezpieczeństwa. Produkt należy użytkować tylko zgodnie z opisem i podanym przeznaczeniem. Instrukcję należy przechowywać starannie, a w przypadku przekazania produktu osobom trzecim należy dostarczyć nabywcy kompletną dokumentację.

Przeznaczenie

Urządzenie jest przeznaczone do pielenia i rozdrabniania gleby o dużych bryłach i do wprowadzania nawozu, torfu i kompostu w ogrodach domowych.

Każdy inny sposób używania urządzenia, który nie jest jednoznacznie określony jako dozwolony w niniejszej instrukcji obsługi, może spowodować uszkodzenie urządzenia i stanowić poważne zagrożenie dla użytkownika.

Osoba obsługująca urządzenie lub jego użytkownik odpowiada za wszelkie wypadki lub szkody poniesione przez innych ludzi albo uszkodzenia ich własności. Urządzenie może być używane tylko przez osoby dorosłe. Dzieci i osoby, które nie znają tej instrukcji obsługi, nie mogą używać urządzenia. Używanie urządzenia podczas deszczu

lub w wilgotnych miejscach jest zabronione. Producent nie odpowiada za szkody wywołane niezgodnym z przeznaczeniem użytkowaniem lub nieprawidłową obsługą urządzenia.

Opis ogólny



Ilustracje znajdują się na okładce przedniej i tylnej.

Zakres dostawy

Ostrożnie wyciągnąć urządzenie z opakowania i sprawdzić, czy następujące części są kompletne:

- Urządzenie
- Rękojeść
- 2x Środkowa poręcz
- 2x kółko z kołpakiem
- 2x pierścień zabezpieczający
- 2x podkładka
- 4x śruba
- 4x nakrętka motylkowa
- 4x podkładka
- 1x zacisk kablowy
- Instrukcja obsługi

Przebieg

- 1 Uchwyt
- 2 Instalacja przyłącza sieciowego
- 3 Środkowa poręcz
- 4 Trzonek dolny
- 5 Podwozie
- 6 Kółko
- 7 Nóż rozdrabniający
- 8 Przekładnia
- 9 obudowa silnika
- 10 Końcówka kabla
- 11 Śruba, nakrętka motylkowa, podkładka

- D** 12 Element zapobiegający nadmiernemu naprężeniu kabli
- D** 13 Przycisk zwalniający
- D** 14 Dźwignia uruchamiająca
- E** 15 Bolec z pałąkiem zabezpieczającym
- E** 16 Wał napędowy
- E** 17 Nakrętka (samokontruująca), śruba z łbem sześciokątnym
- C** 18 Blokada stelaża podwozie
- C** 19 Pozycja transportowa
- C** 20 Pozycja robocza
- C** 20.1 Pozycja robocza (bez ograniczenia głębokości)
- C** 20.2 Pozycja robocza (z ograniczeniem głębokości)
- B** 21 Kabel urządzenia
- A** 22 Podkładka
- A** 23 Pierścień zabezpieczający
- A** 24 Kołpak

Opis działania

Prowadzony ręcznie kultywator ogrodowy jest wyposażony w bezkonserwacyjny silnik elektryczny i przekładni w kąpeli olejowej. Mechanizm tnący urządzenia składa się z 6 obrotowych, hartowanych noży pielących, wżerających się samoczynnie w glebę. Ramę aluminiową można składać, co ułatwia przechowywanie urządzenia. Funkcje elementów urządzenia są podane w poniższym opisie.

Dane techniczne

Kultywator

ogrodowy..... PGK 1500 A1

Moc pobierana silnika (P) 1.500 W

Znamionowe napięcie wejścia

(U) 230 V~, 50 Hz

Robocza pr. obrotowa (n_0) 380 min⁻¹

Klasa ochronności □ II

Rodzaj ochrony IPX4

Szerokość robocza maks. 40 cm

Głębokość robocza maks. 20 cm

Ilość noży 6

Ciężar (m) 10,5 kg

Poziom ciśnienia akustycznego

(L_{pA}) 80,9 dB, $K_{pA} = 3$ dB

Poziom mocy akustycznej (L_{WA})

zmierzony 91,2 dB, $K_{WA} = 1,99$ dB

gwarantowany 93 dB

Wibracja (a_{hw}) ... < 2,5 m/s²; K = 1,5 m/s²

Wartości akustyczne i prędkość wibracji zostały określone zgodnie z wymogami norm podanych w deklaracji producenta.

Podana wartość emisji drgań została zmierzona metodą znormalizowaną i może być wykorzystywana do porównań urządzenia elektrycznego z innymi urządzeniami.

Podana wartość emisji drgań może też służyć do szacunkowej oceny stopnia ekspozycji użytkownika na drgania.

 **Ostrzeżenie:** Wartość emisji drgań może się różnić w czasie korzystania z urządzenia od podanej wartości, jest to zależne od sposobu używania urządzenia. Istnieje konieczność określenia i zastosowania środków ochrony użytkownika, opartych na ocenie ekspozycji w rzeczywistych warunkach używania urządzenia (należy przy tym uwzględnić wszystkie części cyklu roboczego, na przykład okre-

sy czasu, w których urządzenie elektryczne jest wyłączone bądź jest włączone, ale pracuje bez obciążenia).

Zasady bezpieczeństwa

Ten rozdział zawiera podstawowe przepisy bezpieczeństwa, obowiązujące przy pracy z kultywatorem ogrodowym.

Symbole w instrukcji obsługi



Symbol niebezpieczeństwa z informacjami na temat ochrony osób i zapobiegania szkodom materialnym



Niebezpieczeństwo oparzenia!



Znak nakazu z informacjami na temat zapobiegania szkodom



Wyjąć wtyk sieciowy.



Podczas oczyszczania i konserwacji urządzenia noś rękawice ochronne, aby uniknąć skaleczeń.



Znak informacyjny ze wskazówkami ułatwiającymi posługiwanie się urządzeniem

Symbole na urządzeniu



Uwaga!
Przeczytaj instrukcję obsługi.



Uwaga! Chronić przed deszczem i wodą



Noś rękawice ochronne.



Noś obuwie ochronne.



Noś okulary ochronne.



Niebezpieczeństwo zranienia przez wyrzucone części! Stojące dookoła osoby muszą się trzymać poza niebezpieczną strefą

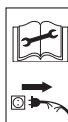

Uwaga! Przed rozpoczęciem oczyszczania i konserwacji wyłącz urządzenie i wyjmij wtyczkę z gniazdka sieciowego.



Niebezpieczeństwo wskutek uszkodzenia kabla sieciowego. Trzymaj przewody z daleka od noży piących!



Niebezpieczeństwo zranienia przez obrotowe części! Po wyłączeniu urządzenia noże pracują jeszcze przez pewien czas. Zaczekaj na zatrzymanie noży.



Kierunek



Poziom ciśnienia akustycznego L_{WA} w dB



Typ zabezpieczenia II (podwójna izolacja)



Urządzeń elektrycznych nie należy wyrzucać razem z odpadami domowymi.

Ogólne zasady bezpieczeństwa



Ostrzeżenie! Nieprawidłowe obchodzenie się z urządzeniem może spowodować poważne zranienia! Przed rozpoczęciem pracy z urządzeniem uważnie przeczytaj całą instrukcję obsługi i zapoznaj się dokładnie z wszystkimi elementami obsługi urządzenia.



Jeżeli kabel zasilający tego urządzenia jest uszkodzony, musi on zostać wymieniony na specjalny kabel zasilający, dostępny u producenta lub w jego serwisie.



Proszę przeczytać następujące wskazówki w celu uniknięcia szkód osobowych i rzeczowych:

Czynności przygotowawcze:

- To urządzenie nie jest przeznaczone do używania przez osoby o ograniczonych zdolnościach fizycznych, zmysłowych lub umysłowych lub osoby nieposiadające odpowiedniej wiedzy i/lub odpowiedniego doświadczenia, chyba że będą one pracować pod nadzorem odpowiedzialnej za ich bezpieczeństwo osoby lub otrzymają od niej wskazów-

ki, jak powinno być używane urządzenie.

- Dzieci należy nadzorować, aby wykluczyć zabawę urządzeniem.
- Urządzenie może być używane tylko przez dostatecznie wyszkolone osoby.
- Nigdy nie pozwalaj dzieciom ani innym osobom nie znającym instrukcji obsługi na używanie urządzenia. Przepisy lokalne mogą określać minimalny wiek osoby obsługującej urządzenie.
- Nigdy nie używaj urządzenia, jeżeli w pobliżu znajdują się ludzie, a szczególnie dzieci i zwierzęta domowe.
- Pamiętaj, że użytkownik urządzenia ponosi odpowiedzialność za wypadki z udziałem innych osób lub ich własności.
- Zapoznaj się z otoczeniem i zwracaj uwagę na możliwe niebezpieczeństwa, których odgłosów możesz nie dosłyszeć podczas pracy.
- Sprawdź teren, na którym będzie używane urządzenie i usuń z niego kamienie, kije, druty lub inne ciała obce, które mogą zostać pochwycone i wyrzucone przez urządzenie.
- Noś odpowiednie ubranie robocze, takie jak zabezpieczone przed przecięciem obuwie z podeszwą przeciwpoślizgową oraz mocne, długie spodnie. Nie używaj urządzenia, jeżeli jesteś boso lub masz na nogach otwarte sandały.
- Nosić osobiste wyposażenie ochronne i zawsze używać okularów ochronnych. Używanie osobistego wyposażenia ochron-

nego, jak maska przeciwpyłowa, przeciwpoślizgowe obuwie ochronne, kask ochronny lub ochronniki słuchu, w zależności od rodzaju i zastosowania elektonarzędzia zmniejsza ryzyko odniesienia obrażeń ciała.

- Aby uniknąć skaleczenia, nie włączaj urządzenia, dopóki nie znajdzie się ono w pozycji roboczej.
- Przed każdym użyciem przeprowadź kontrolę wzrokową urządzenia. Nie używaj urządzenia, jeżeli brakuje mu zabezpieczeń (np. blokady włącznika lub osłony ochronnej), części mechanizmu tnącego lub trzpieni bądź jeżeli elementy te są zużyte albo uszkodzone. W szczególności sprawdź, czy nie są uszkodzone przewód sieciowy oraz dźwignia włącznika.
- W celu wyeliminowania objawów niewyważenia uszkodzone narzędzia i bolce można wymienić tylko w komplecie.
- Używaj tylko dostarczonych i zalecanych przez producenta części zamiennych i akcesoriów. Stosowanie części innych producentów prowadzi do natychmiastowej utraty uprawnień gwarancyjnych.

Praca z urządzeniem:



Podczas pracy – szczególnie podczas włączania urządzenia – trzymaj stopy i ręce z daleka od noży. Niebezpieczeństwo zranienia!

- Przestrzegaj zasad ochrony przed hałasem i przepisów lokalnych.

- Urządzenia nie wolno stosować do rozdrabniania kamieni ani do przekopywania połaci trawników. Grozi to uszkodzeniem urządzenia.
- Nie używaj urządzenia podczas deszczu, przy złej pogodzie, w wilgotnych miejscach (np. przy sadzawkach ogrodowych albo basenach). Pracuj wyłącznie podczas dnia i przy dobrym oświetleniu.
- Pracuj rozsądnie. Nie pracuj urządzeniem, jeżeli jesteś zmęczony, masz trudności z koncentracją lub jeżeli piłeś alkohol albo przyjmowałeś tabletki. Zawsze dostatecznie wcześniej rób przerwy na odpoczynek.
- Przy pracy zapewnij sobie stabilną postawę, szczególnie na zboczach i wzniesieniach. Zawsze pracuj w poprzek wzniesienia, nigdy do góry albo na dół. Zachowaj szczególną ostrożność przy zmianach kierunku ruchu na wzniesieniu. Nie pracuj na zbyt stromych wzniesieniach.
- Jeżeli na pochyłych powierzchniach istnieje niebezpieczeństwo ześlizgnięcia, urządzenie musi być przytrzymywane przez drugą osobę drążkiem lub na linie. Pomocnik musi się znajdować powyżej urządzenia w wystarczającej odległości od narzędzi roboczych.
- Podczas pracy zawsze pewnie trzymaj urządzenie obydwoma rękami.
- Uważaj, by wszystkie uchwyty były suche i czyste. Zachowaj uwagę przy chodzeniu do tyłu. Niebezpieczeństwo potknięcia!
- Zachowuj szczególną ostrożność przy zawracaniu maszyny i przyciąganiu jej do siebie.
- Jeżeli dojdzie do blokady noża przez ciało obce, wyłącz urządzenie i wyjmij wtyczkę sieciową z gniazdka. Przed włączeniem urządzenia usuń ciało obce (np. korzeń).
- Nie pracuj uszkodzonym, niekompletnym lub przebudowanym bez zgody producenta urządzeniem. Nigdy nie pracuj urządzeniem z uszkodzonymi lub brakującymi elementami zabezpieczającymi.
- Nie przeciążaj urządzenia. Pracuj tylko w podanym zakresie mocy. Nie używaj maszyn o małej mocy do wykonywania ciężkich prac. Nie używaj urządzenia do celów niezgodnych z jego przeznaczeniem.
- Unikaj uszkodzeń urządzenia. Nie zakładaj żadnych dodatkowych obciążeń i nie ciągnij urządzenia po twardych podłożach, takich jak płytki posadzkowe czy schody.
- Uważaj na szczególne zagrożenia podczas pracy na trudne (Rocky, twarde lub podobne) Podłogi.

Przerwy w pracy:



Uwaga! Po wyłączeniu urządzenia noże obracają się jeszcze przez kilka sekund. Zaczekaj, aż noże zostaną zatrzymane. Niebezpieczeństwo zranienia.

- Urządzenia nie można podnosić ani przenosić, dopóki pracuje silnik. Gdy zmieniasz miejsce pracy, wyłącz urządzenie i zaczekaj na zatrzymanie noży. Następnie wyjmij wtyczkę urządzenia z gniazdka.
- Nigdy nie zostawiaj urządzenia bez opieki w miejscu pracy.
- Wyłączaj urządzenie, czekaj na zatrzymanie noży i wyjmuj wtyczkę urządzenia z gniazdka sieciowego:
 - zawsze, gdy zostawiasz maszynę bez nadzoru,
 - podczas usuwania części gleby i roślin,
 - gdy urządzenie nie jest używane,
 - przy wszelkich pracach konserwacyjnych i przy oczyszczaniu urządzenia,
 - jeżeli kabel prądowy jest uszkodzony albo splątany,
 - jeżeli podczas pracy urządzenie trafi na przeszkodę albo nietypowo wibruje. W takiej sytuacji sprawdź, czy urządzenie nie jest uszkodzone i oddaj je w razie potrzeby do naprawy.
- Nie używaj urządzenia w pobliżu palnych cieczy lub gazów. Nieprzestrzeganie tej wskazówki pociąga za sobą niebezpieczeństwo pożaru lub wybuchu.

Konserwacja i przechowywanie:

- Regularnie sprawdzaj, czy wszystkie nakrętki, trzpienie i śruby są dobrze dokręcone, a urządzenie znajduje się w bezpiecznym i sprawnym stanie.
- Nie próbuj samodzielnie naprawiać urządzenia, jeżeli nie posiadasz potrzebnych do tego kwalifikacji. Prace, które nie zostały opisane w tej instrukcji obsługi, należy zlecać naszemu Centrum Serwisowemu.
- Przechowuj urządzenie w suchym, zamkniętym i niedostępnym dla dzieci miejscu.
- Obchodź się z urządzeniem starannie i ostrożnie. Dbaj o to, by narzędzia były zawsze ostre i czyste – umożliwi Ci to wydajniejszą i bezpieczniejszą pracę.
- Przestrzegaj przepisów konserwacji.

Bezpieczeństwo elektryczne:



Uwaga! Urządzenia wolno używać tylko z nieuszkodzonym przewodem prądowym i przedłużającym. Niebezpieczeństwo porażenia prądem.

- Trzymaj przewód prądowy z daleka od pracujących narzędzi tnących. Kabel prądowy powinien być zawsze prowadzony za osobą pracującą urządzeniem. Jeżeli przewód został uszkodzony podczas użytkowania, należy go natychmiast odłączyć od sieci.
Nigdy nie dotykaj kabla przed wyjęciem wtyczki urządzenia z gniazdka sieciowego.
- Uważaj, by napięcie sieciowe było zgodne z danymi znajdującymi się na tabliczce znamionowej.

- Unikaj kontaktu części ciała z uziemionymi częściami (np. ogrodzenia metalowe, słupki metalowe).
- Złącza przedłużacza musi być zabezpieczone przed bryzgami wody i być wykonane z gumy lub powleczone gumą. Używaj tylko przedłużaczy przeznaczonych do stosowania na dworze i odpowiednio oznakowanych. Przekrój żyły kabla przedłużacza musi wynosić co najmniej $2,5 \text{ mm}^2$. Przed użyciem zawsze odwijaj kabel z bębna kablowego. Zawsze sprawdzaj, czy kabel nie jest uszkodzony.
- Do mocowania kabla przedłużającego używaj tylko przewidzianego do tego celu zaczepu kabla.
- Nie noś urządzenia za kabel. Nie wyciągaj wtyczki z gniazdka, ciągnąc za kabel. Chroń kabel przed gorącym, olejem i ostrymi krawędziami.
- Urządzenie podłączać do gniazda chronionego wyłącznikiem różnicowo-prądowym o pomiarowym napięciu wyłączającym o wartości nie większej niż 30 mA.

Zagrożenia ogólne

Nawet przy przepisowej obsłudze urządzenia elektrycznego występują tzw. zagrożenia ogólne. W związku z konstrukcją i sposobem pracy urządzenia elektrycznego mogą występować następujące zagrożenia ogólne:

- a) Skaleczenia i rany cięte.
- b) Uszkodzenia słuchu w razie niekorzystania z odpowiednich elementów ochrony słuchu.

- c) Szkody na zdrowiu będące skutkiem działania wibracji na rękę i ramię, jeżeli urządzenie jest używane przez długi czas lub nie jest odpowiednio prowadzone i przepisowo konserwowane.



Ostrzeżenie! To urządzenie elektryczne wytwarza w czasie pracy pole elektromagnetyczne. Pole to może w określonych warunkach wpływać na aktywne lub pasywne implantaty medyczne. Aby zmniejszyć niebezpieczeństwo doznania poważnych lub śmiertelnych obrażeń, zalecamy osobom posiadającym implantaty medyczne skonsultowanie się z lekarzem i producentem implantatu przed rozpoczęciem obsługi maszyn.

Instrukcja montażu



Przed rozpoczęciem jakichkolwiek czynności i prac przy urządzeniu wyjmij wtyczkę z gniazdka sieciowego.



Podczas montażu zwrócić uwagę, aby nie przycisnąć kabla urządzenia (21) i aby zapewnić mu wystarczający luz.



Montaż/demontaż kółek

Montaż kółek

1. Założyć kółka (6) z prawej i lewej strony na podwozie (5).
2. Założyć po jednej podkładce (22) z prawej i lewej strony na podwozie (5).

- Przełożyć po jednym pierścieniu zabezpieczającym (23) przez podwozie (5).
- Wsunąć pierścienie zabezpieczające (23) przez końce podwozia (5).
- Wcisnąć po jednym kołpaku (24) na kółka (6).

Demontaż kółek

- Chwycić za kołpaki (24), a następnie je wyciągnąć.
- Wyciągnąć pierścienie zabezpieczające (23).
- Zdjąć podkładki (22).
- Zdjąć kółka (6) z podwozia (5).

B Montaż trzonekó rączek

- Zamocować środkową poręcz (3) na dolnym drążku (4). Do mocowania należy zastosować śrubę, nakrętkę motylkową i podkładkę (11).
- Zamocuj uchwyt (1) na poręczy środkowej (3). Do mocowania należy zastosować śrubę, nakrętkę motylkową i podkładkę (11).

 Gdy urządzenie jest zamontowane prawidłowo, końcówki uchwyty są zwrócone w kierunku przeciwnym niż przód urządzenia (patrz rys. **B**).

- Zamocować kabel urządzenia (21) za pomocą zacisku kablowego (10).

Obsługa

 Należy przestrzegać zasad ochrony przed hałasem i miejscowych przepisów prawa.

C Przed uruchomieniem

- Złożyć trzonki (1 + 3).
- Zamocować trzonki (1 + 3) za pomocą nakrętek motylkowych (11).
- Przytrzymać dobrze urządzenie jedną ręką za środkową poręcz (3).
- Poluzować blokadę podwozia (18), pociągając za pierścieni.
- Ustawić jedną z pozycji roboczych (20).
Pozycja (20.1): Pozycja robocza bez ograniczenia głębokości
Pozycja (20.2): Pozycje robocze z ograniczeniem głębokości;

 Obydwie pozycje (20.2) są zalecane jedynie już dla podłoża po obróbce/miękkiego podłoża.

D Włączanie i wyłączanie



Ostrożnie! Przed włączeniem urządzenia upewnij się, że nie dotyka ono żadnych przedmiotów i trzymaj je pewnie obydwoma rękami.

- Podłączyć przedłużacz do wtyczki sieciowej (2) urządzenia.
- Aby zabezpieczyć kabel przedłużający przed siłą ciągu, uformuj z jego końca pętlę i zawieś ją w zaczepie odcciążającym (12).
- Przyłącz urządzenie do sieci elektrycznej.
- Aby włączyć urządzenie, wciśnij przycisk odblokowujący (13) w uchwycie, a następnie naciśnij dźwignię włącznika (14). Zwolnij przycisk odblokowujący (13).
Noże zaczynają (7) się obracać i wkończają się w głąb.
- Aby wyłączyć urządzenie, zwolnij dźwignię włącznika (14).



Uwaga! Po wyłączeniu urządzenia noże (7) obracają się jeszcze przez kilka sekund. Nie dotykaj obracających się noży (7). Niebezpieczeństwo zranienia.

Wskazówki dotyczące pracy z urządzeniem



Podczas pracy zawsze pewnie trzymaj urządzenie obydwoma rękami i uważaj na swoje stopy. Niebezpieczeństwo wypadku – noże pielőce (7).

Zachowaj uwagę przy chodzeniu do tyłu. Niebezpieczeństwo potknięcia!



Nie dotykaj przekładni – po długiej pracy może się ona silnie rozgrzewać. Niebezpieczeństwo oparzenia!



Po pracy i przed przeniesieniem wyłącz urządzenie, wyjmij wtyczkę sieciową z gniazdka i zaczekaj, aż nóż się zatrzyma.



Aby zapobiec uszkodzeniu urządzenia:

- Nigdy nie podnoś ani nie ciągnij urządzenia z pracującym silnikiem.
- Podnoś urządzenie, gdy przenosisz je po twardych powierzchniach, np. płytach posadzkowych czy schodach.
- Prowadź urządzenie w glebie tylko z szybkością idącego człowieka po jak najprostszyc torach.
- Pracując oddalaj się zawsze od gniazdka sieciowego. Uważaj, żeby kabel nie dostał się do obszaru pracy!
- Opcjonalnie można zdemontować oby-

dwa skrajne noże rozdrabniające (7) w celu zmniejszenia szerokości roboczej, patrz ilustracja **E**:

1. Wyciągnąć zacisk zabezpieczający nad bolec (15) i wyciągnąć bolec (15).
2. Ściągnąć zewnętrzną część noża rozdrabniającego (7) z wałka napędowego (16).



Zabezpieczenie przeciążeniowe:

W razie przeciążenia silnik wyłącza się automatycznie. Urządzenie jest znów gotowe do pracy dopiero po całkowitym ostygnięciu.

Oczyszczanie/konserwacja



Ostrożnie! Prace, które nie zostały opisane w tej instrukcji obsługi, należy zlecać naszemu Centrum Serwisowemu. Stosuj tylko oryginalne części.



Przed rozpoczęciem wszelkich prac konserwacyjnych i oczyszczania wyłącz urządzenie, wyjmij wtyczkę sieciową z gniazdka i zaczekaj, aż noże zostaną zatrzymane.

Regularnie wykonuj wymienione poniżej czynności konserwacyjne. Zapewni to długą, niezawodną pracę urządzenia.

Ogólne prace z zakresu oczyszczania i konserwacji



Nie spryskuj urządzenia wodą (szczególnie wodą pod wysokim ciśnieniem) i nie myj go pod bieżącą wodą.



Podczas oczyszczania i konserwacji urządzenia noś rękawice ochronne, aby uniknąć skaleczeń.

Po każdym użyciu dokładnie oczyść urządzenie. Zawsze utrzymuj urządzenie w czystości. Nie używaj środków czyszczących ani rozpuszczalników.

- Usuwać resztki gleby i zanieczyszczenia z noży (7), wału napędowego (E 16), powierzchni urządzenia i szczelin wentylacyjnych przy użyciu szczotki lub suchej szmatki.
- Spryskuj lub nacieraj noże olejem ulegającym biodegradacji.
- Zabrudzone uchwyty oczyszczaj wilgotną szmatką.
- Przed każdym użyciem sprawdzaj, czy urządzenie nie wykazuje widocznych wad i usterek, takich jak np. luźne, zużyte lub uszkodzone części. Sprawdzaj, czy wszystkie nakrętki, trzpienie i śruby są dobrze przykręcone.
- Sprawdzaj, czy ostony i elementy zabezpieczające nie są uszkodzone i czy są one dobrze zamocowane. W razie potrzeby wymień te części na nowe.

E Wymiana noży pielących

Urządzenie jest wyposażone w 6 noży rozdrabniających (7) (2 pojedyncze i 2 podwójne), które można bez problemu wymieniać parami.



Zawsze wymieniaj obie pary noży jednocześnie, pozwoli to zapobiec uszkodzeniom urządzenia wskutek niewyważenia.



Wyłącz urządzenie, wyjmij wtyczkę urządzenia z gniazdka sieciowego i zaczekaj na zatrzymanie noży.

1. Wyciągnąć zacisk zabezpieczający nad bolec (15) i wyciągnąć bolec (15).

2. Ściągnąć zewnętrzną część noża rozdrabniającego (7) z wałka napędowego (16).
3. Poluzuj nakrętkę samokontrującą na śrubie (SW 13) z łbem sześciokątnym (17) (SW 14) i ściągnij wewnętrzną część noża rozdrabniającego (7) z wałka napędowego (16).
4. Oczyść wał napędowy olejem ulegającym biodegradacji.
5. Wsuń nowy nóż rozdrabniający (7) na wałek napędowy (16) w taki sposób, żeby otwory osi noża pokrywały się z otworami na wałku napędowym (16).



Zwróć uwagę na prawidłowy kierunek obrotu noży pielących. Ścięta krawędź noży rozdrabniających (7) musi być skierowana zgodnie z kierunkiem pracy noży (7) - w kierunku podłoża. Kierunek pracy został zaznaczony strzałką na obudowie urządzenia

6. Wsuń śrubę z łbem sześciokątnym (17) w otwór leżący bliżej przekładni (8) i wkręć na nią nową nakrętkę samokontrującą.
7. Wsunąć bolec (15) przez zewnętrzną otwór i zabezpieczyć go zaciskiem.



Zacisk zabezpieczający bolec (15) należy zamontować w taki sposób, aby zamykał się w kierunku przeciwnym do kierunku pracy noży rozdrabniających.



C Transport

Urządzenie posiada jedną pozycję transportową i trzy pozycje robocze

1. Przytrzymaj dobrze urządzenie jedną ręką za środkową poręcz (3).

2. W celu zmiany pozycji należy poluzować blokadę podwozia (18), pociągając za pierścień.
3. Wybierz pozycję transportową (19).
4. W celu wykonania pracy należy ustawić jedną z pozycji roboczych (20).

Przechowywanie urządzenia

- Przed odstawieniem urządzenia w zamkniętym pomieszczeniu zaczekaj na ostygnięcie silnika.
- Przechowuj urządzenie w suchym i niedostępnym dla dzieci miejscu.
- Nie zawijaj urządzenia w worki foliowe – może w nich powstawać wilgoć i pleśń.

C Poluzować nakrętki motylkowe (11) i złożyć trzonki (1 + 3) w sposób przedstawiony na ilustracji.

Podczas tej czynności nie wolno przyginać kabli.

Poluzować blokadę podwozia (18), pociągając za pierścień i wybrać pozycję transportową (19).



Urządzenia nie wolno używać z przełożonym trzonkiem uchwytu. Istnieje niebezpieczeństwo doznania obrażeń!

Utylizacja/ochrona środowiska

Urządzenie, akcesoria i opakowanie należy oddać do ekologicznego punktu recyklingu.



Urządzeń elektrycznych nie należy wyrzucać razem ze śmieciami domowymi. Symbol przekreślonego pojemnika na odpady oznacza, że

niniejszy produkt nie może zostać przekazany po zakończeniu użytkowania do utylizacji wraz z odpadami domowymi.

Dyrektywa 2012/19/UE w sprawie zużytego sprzętu elektrycznego i elektronicznego: Konsumenty są prawnie zobowiązani po zakończeniu okresu żywotności urządzeń elektrycznych i elektronicznych do ich przekazywania do ponownego przetworzenia zgodnie z zasadami ochrony środowiska. Dzięki temu można zapewnić wykorzystanie urządzeń zgodnie z zasadami ochrony środowiska i ochrony zasobów.

W zależności od adaptacji na gruncie prawa krajowego mogą być do wyboru następujące możliwości:

- zwrot w miejscu zakupu,
- zwrot w oficjalnym punkcie zbiórki,
- odesłanie do producenta/podmiotu wprowadzającego produkt na rynek.

Przepisy te nie obejmują akcesoriów i środków pomocniczych dołączonych do starych urządzeń, które nie zawierających elementów elektrycznych.

Gwarancja

Szanowna Klientko, Szanowny Kliencie, na zakupione urządzenie otrzymują Państwo 3 lata gwarancji od daty zakupu. W przypadku wad tego produktu przysługują Państwu ustawowe prawa w stosunku do sprzedawcy produktu. Prawa te nie są ograniczone przez naszą przedstawioną niżej gwarancję.

Warunki gwarancji

Okres gwarancji rozpoczyna się z datą zakupu. Prosimy zachować oryginalny paragon. Będzie on potrzebny jako dowód zakupu.

Jeśli w okresie trzech lat od daty zakupu tego produktu wystąpi wada materiałowa lub fabryczna, produkt zostanie – wedle naszego wyboru – bezpłatnie naprawiony lub wymieniony. Gwarancja zakłada, że w okresie trzech lat uszkodzone urządzenie zostanie przesłane wraz z dowodem zakupu (paragonem) z krótkim opisem, gdzie wystąpiła wada i kiedy się pojawiła.

Jeśli defekt jest objęty naszą gwarancją, otrzymają Państwo z powrotem naprawiony lub nowy produkt. Wraz z wymianą urządzenia lub ważnej części, zgodnie z art. 581 § 1 aktualnej wersji Kodeksu cywilnego, okres gwarancji rozpoczyna się od nowa.

Okres gwarancji i ustawowe roszczenia z tytułu wad

Okres gwarancji nie wydłuża się z powodu świadczenia gwarancyjnego. Obowiązuje to również dla wymienionych lub naprawionych części. Ewentualne uszkodzenia i wady istniejące już w momencie zakupu należy zgłosić bezzwłocznie po rozpakowaniu. Naprawy przypadające po upływie okresu gwarancji są odpłatne.

Zakres gwarancji

Urządzenie wyprodukowano z zachowaniem staranności zgodnie z surowymi normami jakościowymi i dokładnie sprawdzono przed wysyłką.

Gwarancja obowiązuje dla wad materiałowych lub fabrycznych. Gwarancja nie rozciąga się na części produktu, które podlegają normalnemu zużyciu i można je uznać za części zużywalne (np. noży pielących), oraz na uszkodzenia części delikatnych (np. przełączniki).

Gwarancja przepada, jeśli produkt został uszkodzony, nie był zgodnie z przeznaczeniem użytkowany i konserwowany.

Użytkowanie zgodnie z przeznaczeniem wiąże się z przestrzeganiem wszystkich wskazówek zawartych w instrukcji obsługi. Należy bezwzględnie unikać zastosowań i działań, których odradza się lub przed którymi ostrzega się w instrukcji obsługi. Produkt jest przeznaczony do użytku prywatnego, a nie komercyjnego. W przypadku niewłaściwego i nieodpowiedniego obchodzenia się z urządzeniem, stosowania „na siłę” i zabiegów, które nie zostały przeprowadzone przez nasz autoryzowany oddział, gwarancja wygasa.

Realizacja w przypadkach objętych gwarancją

Aby zagwarantować szybkie przetworzenie Państwa sprawy, prosimy o przestrzeganie poniższych wskazówek:

- W przypadku wszelkich zapytań prosimy o przygotowanie paragonu i numeru artykułu jako dowodu zakupu (IAN 436512_2304).
- Numer artykułu znajduje się na tabliczce znamionowej.
- W przypadku wystąpienia usterek lub innych wad prosimy o skontaktowanie się z wymienionym niżej działem serwisowym **telefonicznie** lub **mailowo**. Uzyskają Państwo wówczas szczegółowe informacje na temat realizacji reklamacji.
- Uszkodzony produkt mogą Państwo wysłać po skontaktowaniu się z naszym działem obsługi klienta, załączając dowód zakupu (paragon) i określając, na czym polega wada i kiedy wystąpiła, bezpłatnie na podany adres serwisu. Aby uniknąć problemów z odbiorem i dodatkowych kosztów, prosimy o wystanie przesyłki na adres, który Państwu podano. Należy się upewnić, żeby przesyłka nie nastąpiła odpłatnie, jako ponadwymiarowa, ekspresowo lub na innych specjalnych warunkach.

Prosimy o przesłanie urządzenia wraz ze wszystkimi częściami wyposażenia otrzymanymi przy zakupie i zadbanie o wystarczająco bezpieczne opakowanie.

Serwis naprawczy

Naprawy, które nie są objęte gwarancją, można zlecić odpłatnie w naszym oddziale serwisowym. Serwis sporządzi Państwu kosztorys naprawy. Podejmujemy się wyłącznie naprawy urządzeń, które zostały prawidłowo zapakowane i ofrankowane.

Uwaga: Prosimy o przesłanie czystego urządzenia ze wskazaniem usterki. Urządzenia przesłane dla nas odpłatnie, jako przesyłka ponadwymiarowa, ekspresowa lub na innych warunkach specjalnych, nie zostaną odebrane. Utylizację przesłanych do nas uszkodzonych urządzeń przeprowadzamy bezpłatnie.

Service-Center



Serwis Polska

Tel.: 22 397 4996

E-Mail: grizzly@lidl.pl

IAN 436512_2304

Importer

Prosimy mieć na uwadze, że poniższy adres nie jest adresem serwisu. Prosimy o kontakt z wymienionym wyżej centrum serwisowym.

Grizzly Tools GmbH & Co. KG

Stockstädter Straße 20

63762 Großostheim

Niemcy

www.grizzlytools.de

Części zamienne/Akcesoria

Części zamienne i akcesoria można zakupić na www.grizzlytools.shop

W przypadku problemów z zamawianiem należy skorzystać z formularza kontaktowego. W razie kolejnych pytań należy zwracać się do „Service-Center” (patrz strona 153).

Zestawienie	Rysunek złożeniowy	Nazwa	Nr katalogowy
7	1-4, 20-22	Zestaw noży rozdrabniających, prawy/lewy	91110050
5, 6, A 22-24	52-55	Zestaw kótek, prawy/lewy	91110053
11	71-74	Śruba, nakrętka motylkowa, podkładka	91110056
	45-46	Zestaw szczotek węglowych	91110052

Wykrywanie błędów

Problem	Możliwa przyczyna	Sposób usunięcia problemu
Urządzenie nie uruchamia się	Brak napięcia sieciowego	Sprawdzić gniazdo wtykowe, kabel zasilający, instalację, wtyk sieciowy, w razie potrzeby zlecić naprawę w punkcie napraw urządzeń elektrycznych. Sprawdzić bezpieczniki instalacji domowej
	Przycisk zwalniający (D 13) i/lub dźwignia uruchamiająca (D 14) jest uszkodzony(a)	Naprawa realizowana przez serwis
	Zużyte szczotki węglowe	
Podejrzane odgłosy	Uszkodzony silnik	
	Nóż rozdrabniający (7) zablokowany	Usunąć blokady noża rozdrabniającego
	Uszkodzony nóż rozdrabniający (7)	Wymiana noża rozdrabniającego
Niska wydajność pracy Urządzenie zacina się	Luźne lub zużyte śruby i nakrętki itp.	Skontrolować prawidłowość zamocowania wszystkich śrub, nakrętek itp. i w razie potrzeby je dokręcić. Jeśli odgłosy się utrzymują, skontaktować się z działem obsługi klienta.
	Nóż rozdrabniający (7) zamontowany nieprawidłowo	Zamontować prawidłowo nóż rozdrabniający
Silne wibracje	Tępy lub uszkodzony nóż rozdrabniający (7)	Wymienić nóż rozdrabniający (7)
	Uszkodzony nóż rozdrabniający (7)	Wymienić nóż rozdrabniający (7)
	Zbyt niska głębokość robocza	Dostosować głębokość roboczą

Indhold

Introduktion.....	155
Formålsbestemt anvendelse	155
Generel beskrivelse	156
Leveringsomfang	156
Oversigt.....	156
Funktionsbeskrivelse	156
Tekniske data	156
Sikkerhedsanvisninger.....	157
Billedtegn i vejledningen	157
Billedsymboler på apparatet.....	157
Særlige sikkerhedsanvisninger	158
Restrisici.....	161
Monteringsvejledning.....	162
Montering/ demontering af hjul.....	162
Montering af styrrør.....	162
Betjening	162
Inden ibrugtagning.....	162
Tænd og sluk	162
Arbejdsanvisninger	163
Rengøring/vedligeholdelse	163
Generel rengørings- og vedligeholdelsesarbejde	163
Skift af hakkeknive	164
Transport	164
Opbevaring	164
Bortskaffelse/ miljøbeskyttelse	165
Garanti	165
Reparations-service.....	166
Service-Center	166
Importør	167
Reserve dele / Tilbehør	167
Fejlsøgning	168
Oversættelse af den originale CE-konformitetserklæring.....	179
Eksplosionstegning	181

Introduktion

Hjertelig tillykke med købet af dit nye apparat. Du har besluttet dig for et produkt af højeste kvalitet. Dette apparats kvalitet blev kontrolleret under produktionen og det blev underkastet en slutkontrol. Dermed er dit apparats funktionsevne garanteret.



Betjeningsvejledningen er bestanddel af dette produkt. Den indeholder vigtige informationer vedrørende sikkerhed, brug, vedligeholdelse og bortskaffelse. Gør dig inden brugen af produktet fortrolig med alle betjenings- og sikkerhedsinformationer. Benyt kun produktet som beskrevet og kun til de anførte indsatsområder. Opbevar vejledningen godt og lad alle dokumenter følge med ved videregivelse af produktet til tredje.

Formålsbestemt anvendelse

Apparatet er egnet til at hakke og knuse tætpakket jord og til indarbejdning af gødning, tørv og kompost i private haver. Enhver anden anvendelse, som ikke er udtrykkeligt tilladt i denne betjeningsvejledning, kan forårsage skader ved apparatet og udgøre en alvorlig fare for brugeren. Brugeren er ansvarlig for ulykker eller skader på andre personer eller disse personers ejendom. Apparatet må kun anvendes af voksne. Børn og personer, der ikke har læst og forstået betjeningsvejledningen, må ikke bruge apparatet. Det er forbudt at anvende apparatet i regnvejrr eller fugtige omgivelser. Dette apparat er ikke egnet til erhvervsmæssig brug.

Ved erhvervsmæssig brug bortfalder garantien.

Producenten er ikke ansvarlig for skader, som skyldes anvendelse, der ikke er i overens-

stemmelse med den formålsbestemte anvendelse, eller som skyldes forkert betjening.

Generel beskrivelse

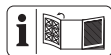

De vigtigste funktionsdele er afbildet på den forreste og bageste udfoldningsside.

Leveringsomfang

Tag forsigtigt apparatet ud af emballagen, og kontrollér, om de efterfølgende dele er komplette:

- Apparat
- Styrør
- 2x Midterste styrrør
- 2x hjul med hjulkapsel
- 2x sikringsring
- 2x underlagsskive
- 4x skrue
- 4x vingemøtrik
- 4x underlagsskive
- 1x kabelklemme
- Betjeningsvejledning

Oversigt

- 1 Styrør
- 2 Tilslutningsledning
- 3 Midterste styrrør
- 4 Nederste styrrør
- 5 Understel
- 6 Hjul
- 7 Hakkeknive
- 8 Gear
- 9 Motorhus
- 10 Kabelklemme
- 11 Skrue, vingemøtrik, underlagsskive

- D** 12 Trækaflastning
- D** 13 Udløserknop
- D** 14 Starthåndtag

- E** 15 Bolt med sikringsbøjle
- E** 16 Drivaksel
- E** 17 Låsemøtrik (selvlåsende) , sekskantskrue

- C** 18 Fastlåsning understel
- C** 19 Transportposition
- C** 20 Arbejdsposition
- C** 20.1 Arbejdsposition (uden dybdebegrænsning)
- C** 20.2 Arbejdsposition (med dybdebegrænsning)

- B** 21 Apparatledning

- A** 22 Underlagsskive
- A** 23 Sikringsring
- A** 24 Hjulkapsel

Funktionsbeskrivelse

Den håndholdte havefræser er forsynet med en vedligeholdelsesfri motor og et gear med oliebadsmøring. Apparatet er forsynet med 6 roterende hakkeknive, som selvstændigt trænger ned i jorden.

Styrrørene kan foldes pladssparende sammen ved opbevaring.

Betjeningsdelenes funktion beskrives i det følgende.

Tekniske data

Havefræser.....PGK 1500 A1

Motorens elektriske forbrug (P) 1500 W

Nominel indgangsspænding

(U) 230 V~, 50 Hz

Tomgangshastighed (n_0) 380 min⁻¹

Beskyttelsesklasse II

Beskyttelsesgrad.....IPX4

Arbejdsbreddemaks. 40 cm

Arbejdsdybde.....maks. 20 cm

Antal hakkeknive.....	6
Vægt (m).....	10,5 kg
Lydtrykniveau (L_{pA}).....	80,9 dB, $K_{pA} = 3$ dB
Lydeffektniveau (L_{WA}) målt.....	91,2 dB, $K_{WA} = 1,99$ dB
garanteret	93 dB
Vibration ved håndtaget (a_{hw})	$< 2,5$ m/s ² , $K = 1,5$ m/s ²

Støj- og vibrationsværdier er blevet målt efter standarderne og bestemmelserne, som er angivet i overensstemmelseserklæringen.

Den angivne vibrationsemissionsværdi er målt iht. til en standardiseret afprøvningsproces og kan anvendes til sammenligning af elværktøjer.

Den angivne vibrationsemissionsværdi kan også anvendes til en indledende eksponeringsvurdering.



Advarsel: Vibrationsemissionsværdien kan under brugen af elværktøjet afvige fra den angivne værdi, afhængigt af måden, som elværktøjet anvendes på. Det er nødvendigt at fastsætte sikkerhedsforanstaltninger til beskyttelse af brugeren, som beror på en eksponeringsvurdering under de faktiske brugerbetingelser (her skal der tages hensyn til alle dele af driftscyklussen, eksempelvis tider, hvor elværktøjet er slukket og tider, hvor det ganske vist er tændt, men kører uden belastning).

Sikkerhedsanvisninger

Dette afsnit beskriver de grundlæggende sikkerhedsforskrifter ved arbejde med hævefræseren.

Billedtegn i vejledningen



Faretegn med angivelser til forebyggelse af person- eller materiel skade



Der er fare for forbrænding!



Påbudsskilt med informationer til forebyggelse af materielle skader



Træk stikket



Bær beskyttelseshandsker for at undgå snitsår ved rengørings- og vedligeholdelsesopgaver



Henvisningstegn med informationer til bedre omgang med apparatet

Billedsymboler på apparatet



Obs! Læs betjeningsvejledningen.



Obs! Beskyt mod regn og fugt.



Bær beskyttelseshandsker.



Bær sikkerhedssko.



Bær sikkerhedsbriller.



Fare for kvæstelser pga. omkringflyvende dele! Personer i nærheden skal holdes på afstand af fareområdet.



Obs! Apparatet skal slukkes og stikket trækkes ud af strømforsyningen inden rengørings- og vedligeholdelsesopgaver.



Fare pga. beskadiget tilslutningsledning! Tilslutningsledningen skal holdes på afstand af hakkeknivene.



Risiko for kvæstelser på grund af roterende dele! Når apparatet er slukket roterer hakkeknivene stadig. Vent til de står helt stille.



Løberetning



Angivelse af lydeffektniveau
L_{WA} in dB



Beskyttelsesklasse II
(dobbeltisolering)



Elektriske apparater må ikke bortskaffes som husholdningsaffald.

Særlige sikkerhedsanvisninger



Advarsel! Dette apparat kan forårsage alvorlige kvæstelser, hvis det anvendes forkert. Før du arbejder med apparatet, skal du læse betjeningsvejledningen omhyggeligt igennem, og gøre dig fortrolig med alle betjeningsdele.



Hvis dette apparats tilslutningsledning beskadiges, skal den udskiftes med en

særlig tilslutningsledning, der fås hos producenten eller dennes kundeservice.



Læs alle sikkerhedshenvisninger for at undgå personskader eller materielle skader:

Forberedelse:

- Dette apparat må ikke anvendes af personer med reducerede fysiske, sensoriske eller mentale evner eller manglende erfaring og/eller manglende viden, medmindre de er under opsyn af en person, som har ansvaret for deres sikkerhed, eller får anvisninger til, hvordan maskinen skal bruges.
- Børn skal være under opsyn, så det sikres, at de ikke leger med apparatet.
- Apparatet må udelukkende bruges af uddannede personer.
- Giv aldrig børn eller andre personer, som ikke kender betjeningsvejledningen, lov til at bruge apparatet. Der kan være lokale bestemmelser for brugerens mindstealder.
- Brug aldrig produktet, mens personer - især børn og kæledyr - er i nærheden.
- Vær opmærksom på at brugeren har ansvaret for ulykker med andre personer eller deres ejendom.
- Gør dig altid fortrolig med dine omgivelser, og vær opmærksom på eventuelle farer, som du ikke kan høre på grund af støjen fra motoren.
- Gennemgå området, hvor apparatet skal anvendes, og fjern alle genstande som sten, pinde,

ståltråd eller andre fremmedlegemer, som kan komme ind i produktet og slynges væk.

- Bær altid egnet arbejdstøj som robuste sko med skridsikker sål og kraftige, lange bukser. Brug ikke apparatet, hvis du er barfodet eller har åbne sandaler på.
- Brug personligt sikkerhedsudstyr og altid beskyttelsesbriller. Når man bærer personligt sikkerhedsudstyr som f.eks. skridsikre sikkerhedssko, beskyttelseshjelm eller høreværn, reduceres risikoen for personskader.
- Tænd ikke for apparatet, hvis det ikke er i arbejdspositionen, for at undgå snitsår.
- Udfør altid en visuel kontrol af produktet før brug. Anvend ikke apparatet hvis sikkerhedsanordninger (f. eks. startspærren eller sikkerhedsafdækningen), dele af skæresystemet eller bolte mangler, er slidte eller beskadigede. Kontrollér især tilslutningsledningen og starthåndtaget for skader.
- For at undgå ubalance, må beskadigede værktøjer og bolte kun udskiftes i sæt.
- Brug kun reserve- og tilbehørsdele, der leveres og anbefales af producenten. Brug af dele fra andre leverandører medfører øjeblikkeligt tab af garantien.

Arbejde med apparatet:



Hold fødder og hænder på afstand af hakkeknivene - især ved ibrugtagning. Der er risiko for kvæstelser!

- Overhold reglerne for støjbekyttelse og lokale forskrifter.
- Apparatet må ikke bruges til knusning af sten eller til omgravning af græsplæner. Der er fare for beskadigelse af apparatet.
- Brug ikke apparatet i regnvej, ved dårlige vejrforhold, i fugtige omgivelser (som f. eks. i nærheden af hoveddamme eller svømmebassiner). Arbejd kun i dagslys eller ved god belysning.
- Brug altid din sunde fornuft under arbejdet. Arbejd ikke med apparatet, hvis du er træt eller ukoncentreret eller efter indtagelse af alkohol eller tabletter. Hold altid en pause med regelmæssige mellemrum.
- Sørg altid for at stå sikkert, specielt på skrån timer, når du arbejder. Arbejd altid på tværs af skrån timer, aldrig oppe eller nedfra. Vær særligt forsigtig, når kørselsretningen på skrån timer ændres. Arbejd ikke på meget stejle skrån timer.
- Hvis der ved stejle skrån timer er fare for at miste balancen, skal en ledsager holde apparatet med en stang eller et tov. Ledsageren skal opholde sig på afstand af apparatet og holde afstand til værktøjer.
- Hold altid apparatet fast med begge hænder under arbejdet.
- Gå kun med apparatet i skridt-tempo.
- Vær opmærksom på at håndtag er tørre og rene. Pas på når du går baglæns, der er fare for at snuble!

- Vær særligt forsigtig, når du vender apparatet eller trækker det hen til dig.
 - Sluk apparatet og træk stikket, hvis hakkeknivene er blokeret pga. et fremmedlegeme. Fjern fremmedlegemet (f. eks. rødder), inden du tager apparatet i brug igen.
 - Hvis apparatet er beskadiget, ufuldstændigt eller ændret uden producentens tilladelse, må der ikke arbejdes med det. Arbejd ikke med beskadigede eller manglende sikkerhedsanordninger.
 - Overbelast ikke produktet. Arbejd kun inden for det angivne effektområde. Brug ikke svage apparater til krævende arbejde. Brug ikke apparatet til formål, det ikke er beregnet til.
 - Undgå beskadigelser ved apparatet. Anbring ingen yderligere vægte ved apparatet og træk det ikke hen over fast undergrund så som fliser eller trapper.
 - Fjern regelmæssigt planter og rødder fra drivakslen. Dermed undgås en overbelastning og beskadigelse af apparatet.
 - Vær særlig opmærksom på farer ved arbejdsopgaver på udfordrende (stenede, hårde el.lign) undergrunde.
- kører. Sluk for apparatet, hvis du skifter arbejdsområde og vent indtil hakkeknivene står stille. Tag stikket ud.
- Efterlad aldrig produktet uden opsyn på arbejdsstedet.
 - Sluk altid for apparatet, vent indtil hakkeknivene står stille og træk stikket ud,
 - når du forlader apparatet,
 - når du fjerner jord- og plantedele,
 - når produktet ikke anvendes,
 - ved alle former for service- og rengøringsarbejde,
 - hvis tilslutningsledningen er beskadiget eller filtret sammen,
 - hvis produktet rammer en forhindring under arbejdet, eller hvis der opstår usædvanlige vibrationer. Undersøg i så fald apparatet for skader, og få det evt. repareret.
 - Brug aldrig apparatet i nærheden af antændelige væsker eller gasser. Hvis ikke dette overholdes, er der fare for brand eller eksplosioner.

Vedligeholdelse og opbevaring:

- Sørg for, at alle møtrikker, bolte og skruer er spændt fast, og at produktet er i sikker tilstand.
- Forsøg ikke at reparere produktet selv, medmindre du er uddannet til dette. Alle former for arbejde, der ikke er angivet i denne betjeningsvejledning, må kun udføres af vores service-center.
- Opbevar apparatet på et tørt sted uden for børns rækkevidde.
- Behandl produktet med stor

Afbrydelse af arbejdet:



Obs! Hakkeknivene drejer rundt et stykke tid efter at apparatet er slukket. Vent indtil hakkeknivene står stille. Der er fare for kvæstelser.

- Apparatet må ikke løftes eller transporteres, så længe motoren

forsigtighed. Hold værktøjerne skarpe og rene, så du kan arbejde bedre og mere sikkert.

- Overhold forskrifterne for vedligeholdelse.

Elektrisk sikkerhed:



Obs! Apparatet må kun bruges med en fejlfri tilslutnings- og forlængerledning. Der er fare for elektrisk stød.

- Hold tilslutningsledningen på afstand af skæreværktøjer. Hold altid tilslutningsledningen bag ved brugeren. Hvis tilslutningsledningen beskadiges under brug, skal den omgående fjernes fra strømmettet.

Berør under ingen omstændigheder tilslutningsledningen, så længe stikket ikke er fjernet.

- Sørg for at den nominelle indgangsspænding stemmer overens med angivelserne på typeskiltet.
- Undgå at røre ved dele med jordforbindelse (f. eks. metalhegn, metalstolper).
- Samlingen af forlængerledningen skal beskyttes mod sprøjtevand, bestå af gummi eller være overtrukket med gummi. Brug kun forlængerledninger, som er beregnet til udendørs anvendelse og er forsynet med passende mærkning. Forlængerledningens trådgennemsnit skal mindst være 2,5 mm². En kabeltromle skal altid rulles helt ud inden brug. Kontrollér forlængerledningen for skader.
- Brug den dertil beregnede trækaflastning til montering af forlængerledningen.

- Bær ikke apparatet i tilslutningsledningen. Brug ikke tilslutningsledningen til at trække stikket ud af stikkontakten med. Beskyt tilslutningsledningen mod varme, olie og skarpe kanter.
- Slut kun apparatet til en stikkontakt med fejlstrømsafbryder (RCD) med en dimensioneret aktiveringsstrøm på højst 30 mA.

Restrisici

Selvom dette elværktøj betjenes i overensstemmelse med forskrifterne, vil der være en række restrisici. Følgende farer kan forekomme i forbindelse med dette elværktøjs konstruktion og udførelse:

- a) Snitsår
- b) Høreaskader, hvis der ikke bæres egnet høreværn.
- c) Sundhedsskader, som sker pga. hånd-arm-vibrationer, hvis apparatet bruges over en længere periode eller ikke føres eller vedligeholdes korrekt.



Advarsel! Dette elværktøj danner et elektromagnetisk felt under drift. Dette felt kan under visse omstændigheder påvirke aktive eller passive medicinske implantater. For at reducere faren for alvorlige eller dødelige kvæstelser, anbefaler vi, at personer med medicinske implantater spørger deres læge og producenten af det medicinske implantat til råds, før de påbegynder arbejdet med elværktøjet.

Monteringsvejledning



Træk altid stikket ud før arbejde på apparatet.



Sørg for at apparatledningen (21) ikke kommer i klemme og kan bevæges tilstrækkeligt ved monteringen.

A **Montering/ demontering af hjul**

Montering af hjul

1. Sæt alle hjul (6) til højre og venstre for understellet (5).
2. Sæt en underlagsskive (22) til højre og venstre på understellet (5).
3. Sæt en sikringsring (23) gennem understellet (5).
4. Skub sikringsringene (23) over enderne af understellet (5).
5. Clips en hjulkapsel (24) fast i hjulene (6).

Demontering af hjul

1. Tag fat i hjulkapslerne (24) og træk dem af.
2. Fjern sikringsringene (23).
3. Fjern underlagsskiverne (22).
4. Træk hjulene (6) fra understellet (5).

B **Montering af styrrør**

1. Fastgør det midterste styrrør (3) til det nederste styrrør (4). Anvend en skrue, en vingemøtrik og en underlagsskive (11) til fastgørelsen.
2. Fastgør styrrøret (1) til det midterste styrrør (3). Anvend en skrue, en vingemøtrik og en underlagsskive (11) til fastgørelsen.



Ved korrekt montering viser styr-enderne væk fra forsiden af apparatet (se billede **B**).

3. Fastgør apparatledningen (21) med kabelklemmen (10).

Betjening



Overhold reglerne for støjbeskyttelse og lokale forskrifter.

C **Inden ibrugtagning**

1. Fold styrrørene (1+3) op.
2. Fastgør styrrørene (1+3) med vingemøtrikkerne (11).
3. Hold apparatet godt fast med en hånd ved det midterste styrrør (3).
4. Løsn låsen af understellet (18), idet du trækker i ringen.
5. Skift til en arbejdsposition (20).
Position (20.1): Arbejdsposition uden dydbegrænsning
Position (20.2): Arbejdsposition med dydbegrænsning;



De to positioner (20.2) er kun anbefalet ved allerede bearbejdet/blødt underlag.

D **Tænd og sluk**



Sørg for at apparatet ikke rører ved nogen genstande, før det tændes og hold det fast med begge hænder.

1. Tilslut forlængerledningen til tilslutningsledningen (2) af apparatet.
2. For at sikre trækafastningen skal du lave en løkke af forlængerledningens ende og fastgøre den på trækafastningen (12).
3. Tilslut apparatet til strømforsyningen.
4. Tryk på udløserknappen (13) ved håndtaget og derefter på starthåndtaget (14) for at tænde. Slip udløserknappen (13). Hakkeknivene (7) begynder at rotere og grave sig ned i jorden.
5. Slip starthåndtaget (14) for at slukke.



Obs! Hakkeknivene (7) drejer rundt i et par sekunder efter at apparatet er slukket. Du må ikke berøre de roterende hakkeknive (7). Der er fare for kvæstelser.

Arbejdsanvisninger



Hold altid apparatet fast med begge hænder under arbejdet og vær opmærksom på dine fødders placering. Der er fare for ulykker pga. hakkeknivene (7). Pas på når du går baglæns. Der er fare for at snuble!



Rør ikke ved gearret - det kan blive meget varmt efter længere tids arbejde. Der er fare for forbrænding!



Sluk apparatet efter arbejdet og ved transport, træk stikket og afvent hakkeknivenes (7) standsning.



For at undgå kvæstelser og beskadigelser:

- Løft eller træk apparatet aldrig ved tændt motor.
- Løft apparatet hen over faste overflader som fliser eller trapper ved transport.
- Kørsel med apparatet i skridttempo og i så lige baner som muligt.
- Arbejd altid væk fra stikkontakten. Vær opmærksom på, at ledningen holdes på afstand af arbejdsområdet.
- Du kan efter ønske afmontere de to yderste hakkeknive (7), for at mindske arbejdsbredden, se afbildning :
 1. Træk sikringsklemmen over bolten (15) og træk bolten (15) af.

2. Træk den ydre del af hakkekniven (7) ud af drivakslen (16).



Overbelastningssikring: I tilfælde af overbelastning slukkes motoren automatisk. Apparatet er først driftsklar igen, når det er afkølet fuldstændigt.

Rengøring/ vedligeholdelse



Arbejdsopgaver som ikke er beskrevet i denne betjeningsvejledning, skal udføres af vores service-center. Brug kun originale dele.



Sluk apparatet ved alle vedligeholdelses- og rengøringsopgaver, træk stikket og afvent hakkeknivenes (7) standsning. Der er fare for kvæstelser og elektrisk stød.

Udfør følgende rengørings- og vedligeholdelsesarbejde regelmæssigt. Derved garanteres en lang og pålidelig anvendelse af apparatet.

Generel rengørings- og vedligeholdelsesarbejde



Sprøjt ikke vand på apparatet og rengør det ikke under rindende vand. Dette kan medføre elektrisk stød og beskadigelse af apparatet.



Bær beskyttelseshandsker for at undgå snitsår ved rengørings- og vedligeholdelsesopgaver.

Rengør apparatet grundigt efter hver brug. Hold altid apparatet rent. Brug ingen rengørings- eller opløsningsmidler.

- Fjern jordrester og snavs ved hakkeknivene (7), drivakslen (E 16), apparatets overflade og luftgællerne med en børste eller en tør klud.
- Sprøjt eller gnid hakkeknivene (7) ind i en biologisk nedbrydelig olie.
- Rengør snavsede styrrør med en fugtig klud.
- Før hver brug skal redskabet kontrolleres for tydelige mangler såsom løse, slidte eller beskadigede dele. Kontroller at alle møtrikker, bolte og skruer sidder fast.
- Kontroller afdækninger og sikkerhedsanordninger for beskadigelser og korrekt position. Udskift dem om nødvendigt.

E Skift af hakkeknive

Apparatet er udstyret med 6 hakkeknive (7) (2 enkelt og 2 dobbelt), som kan skiftes parvis uden problemer.



Skift altid begge knivpar samtidigt, for at undgå skader pga. ubalance ved apparatet.



Sluk for apparatet, træk stikket og vent, til hakkeknivene (7) står stille.

1. Træk sikringsklemmen over bolten (15) og træk bolten (15) af.
2. Træk den ydre del af hakkekniven (7) ud af drivakslen (16).
3. Løsn den selvåbende møtrik (NV 13) fra sekskantskruen (17) (NV 13), og træk den indvendige del af hakkekniven (7) af drivakslen (16).
4. Rengør drivakslen (16) med en biologisk nedbrydelig olie.
5. Skub de nye hakkeknive (7) således på drivakslen (16), at borerne i knivakslenstemmer overnes med borerne på drivakslen (16).



Vær opmærksom på den korrekte drejeretning af hakkeknivene (7). Den skrå kant af hakkeknivene (7) skal vise i løberetningen af hakkeknivene (7) mod jorden. Løberetningen er markeret med en pil på kabinettet.

6. Skub sekskantskruen (17) gennem boringen, som er tæt på gearet (8) og skru den nye selvåbende møtrik på.
7. Skub bolten (15) gennem den ydre boring og sikr den med en sikringsklemme.



Monter låseklammeren af bolten (15) på en sådan måde, at den låser mod hakkeknivenes løberetning.

C Transport

Apparatet har en transportposition og tre arbejdspositioner.

1. Hold apparatet godt fast med en hånd ved det midterste styrrør (3).
2. For at skifte position, skal du løsne låsen af understellet (18), idet du trækker i ringen.
3. Vælg en transportposition (19).
4. Skift til en arbejdsposition (20) for at arbejde med apparatet.

Opbevaring

- Lad motoren køle af, før du stiller produktet i et lukket rum.
- Opbevar apparatet rengjort og tørt uden for børns rækkevidde.
- Læg ikke plastsække rundt om apparatet, da der ellers kan dannes fugt.

Sammenfoldning af apparatet

Apparatet kan foldes sammen for at spare plads.

C Løsn vingemøtrikkerne (11) og fold styrrørene (1+3) sammen som vist i afbildningen.

Ledningerne må ikke komme i klemme.

Løsn låsen af understellet (18), idet du trækker i ringen og vælger transportpositionen (19).



Apparatet må ikke bruges med foldet styrrør. Der er fare for kvæstelser.

Bortskaffelse/ miljøbeskyttelse

Apparatet, tilbehøret og emballagen skal afleveres til miljøvenlig genanvendelse.



Elektriske apparater må ikke bortskaffes som husholdningsaffald. Symbolet med en overstreget skraldespand betyder, at dette produkt ikke må bortskaffes sammen med husholdningsaffaldet, når det er udjænt.

Direktiv 2012/19/EU om affald af elektrisk og elektronisk udstyr: Forbrugere er juridisk forpligtet til at sende elektriske og elektroniske enheder til miljøvenlig genanvendelse ved slutningen af produktens levetid. På denne måde garanteres en miljø- og ressourcebesparende genanvendelse. Afhængigt af hvordan det implementeres i national lovgivning, har du følgende muligheder:

- at give det tilbage til salgsstedet,
- at aflevere det til et officielt indsamlingssted,
- at sende det tilbage til producenten/distributøren.

Tilbehørsdele og hjælpemidler uden elektriske bestanddele, der følger med det udtjente udstyr, er ikke omfattet heraf.

Garanti

Kære kunde!

På dette apparat yder vi 3 års garanti fra købsdato.

Skulle der forekomme defekter på dette produkt har du lovpligtige rettigheder mod sælgeren af produktet. Disse lovpligtige rettigheder bliver ikke indskrænket af den efterfølgende anførte garanti.

Garantibetingelser

Garantien træder i kraft med købsdatoen. Opbevar den originale kassebon godt. Dette bilag kræves som dokumentation for købet.

Skulle der indenfor tre år efter dette produkts købsdato optræde en materiale- eller fabrikationsfejl, bliver produktet – efter vores skøn – repareret eller ombyttet gratis. Denne garantiydelse forudsætter, at det defekte apparat og købsbilaget (kassebon) indenfor den tre års frist bliver indsendt og at der vedlægges en kort skriftligt beskrivelse af defekten og hvornår den er optrådt. Hvis defekten er dækket af vores garanti, får du apparatet repareret eller ombyttet. Med reparationen eller ombytningen begynder garantiperioden ikke forfra

Garantiperiode og lovpligtige produktansvarskrav

Garantiperioden bliver ikke forlænget af garantien. Dette gælder også for ombyttede og reparerede dele. Eventuel allerede



ved købet eksisterende skader og defekter skal meldes straks efter udpakningen. Efter udløb af garantiperioden forefaldende reparationer er omkostningspligtige.

Garantiens omfang

Apparatet blev produceret meget omhyggeligt efter strenge kvalitetsretningslinjer og kontrolleret grundigt inden det forlod fabrikken.

Garantiydelsen gælder for materiale- eller fabrikationsfejl. Denne garanti gælder ikke for produktdele som er udsat for en normal nedslidning og derfor kan anses som sliddele (f.eks. Hakkeknive) eller for beskadigelser på skrøbelige dele (f.eks. kontakter). Garantien bortfalder, hvis produktet bliver beskadiget, ikke-formålsbestemt anvendt eller ikke vedligeholdt. For en korrekt brug af produktet skal alle i betjeningsvejledningen anførte anvisninger følges nøje. Anvendelsesformål og handlinger, som der frarådes eller advares imod i betjeningsvejledningen, skal ubetinget undgås.

Produktet er kun beregnet til privat og ikke til erhvervsmæssig brug. Ved misbrug og usagkyndig håndtering vold og ved indgreb, der ikke er foretaget på vores autoriserede servicested, bortfalder garantien.

Afvikling af et garantitilfælde

For at garantere en hurtig behandling af dit anliggende, bedes du følge følgende henvisninger:

- Hav ved alle forespørgsler kassebonen og identifikationsnummeret (IAN 436512_2304) parat som dokumentation for købet.
- Artikelnummeret fremgår af mærkepladen, en indgraving.
- Skulle der optræde funktionsfejl eller andre defekter bedes du først kontakte den efterfølgende anførte serviceafdeling, **telefonisk** eller pr. **e-mail**. Der får du så yderligere informationer om afviklingen af din reklamation.

- Et som defekt registreret produkt kan du, efter aftale med vores kundeservice og med vedlagt købsbilag (kassebon) samt en kort beskrivelse af, hvori defekten består og hvornår denne defekt er optrådt indsende portofrit til den serviceadresse, som du får meddelt. For at undgå problemer med modtagelsen og ekstra omkostninger, bedes du ubetinget benytte den adresse, som du får meddelt. Sørg for, at forsendelsen ikke sker ufrankeret, som voluminøs pakke, ekspres eller som en anden specialforsendelse. Indsend apparatet inkl. alle ved købet medfølgende tilbehørsdele og sørg for en tilstrækkelig sikker transportemballage.

Reparations-service

Du kan lade reparationer, **der ikke er omfattet af garantien**, udføre hos vores service-filial mod betaling. Denne udfærdiger dig gerne et omkostningsoverslag.

Vi kan kun bearbejde apparater, der er indsendt tilstrækkeligt emballeret og frankeret.

OBS: Indsend dit apparat rengjort og med en beskrivelse af defekten til vores service-filial.

Ufrankerede - som voluminøs pakke, ekspres eller som en anden specialforsendelse – indsendte apparater bliver ikke modtaget.

Vi bortskaffer dine defekte indsendte apparater gratis.

Service-Center



Service Danmark

Tel.: 32 710 005

E-Mail: grizzly@lidl.dk

IAN 436512_2304

Importør

Vær opmærksom på, at følgende adresse ikke er en serviceadresse. Kontakt først det ovenfor nævnte servicecenter.

Grizzly Tools GmbH & Co. KG

Stockstädter Straße 20
63762 Großostheim
Tyskland
www.grizzlytools.de

Reserve dele / Tilbehør

Reserve dele og tilbehør kan bestilles på
www.grizzlytools.shop

Hvis du har problemer med bestillingsprocessen, bedes du bruge kontaktformularen.
Hvis du har yderligere spørgsmål, bedes du kontakte "Service-Center" (se side 166).

Oversigt	Ekspllosion stegning	Betegnelse	Ordrenr.
7	1-4, 20-22	Hakkeknive-sæt højre/venstre	91110050
5, 6, A 22-24	52-55	Hjulsæt højre/venstre	91110053
11	71-74	Skrue, vingemøtrik, underlagsskive	91110056
	45-46	Kulbørstesæt	91110052

Fejlsøgning

Problem	Mulig årsag	Fejlfhjælpning
Apparat starter ikke	Der er ingen strøm	Lad en elektriker kontrollere eller reparere stikkontakt, strømkabel, tilslutningsledning og strømstik. Kontroller hussikringen
	Udløserknop (D 13) og/eller starthåndtag (D 14) defekt	Reparation gennem kundeservice
	Kulbørster er slidte	
	Motoren er defekt	
Usædvanlige lyde	Hakkeknive (7) blokeret	Løsn blokering af hakkeknive
	Hakkeknive (7) beskadigede	Skift af hakkeknive
	Løse eller slidte skruer og møtrikker m.m.	Kontroller at alle skruer, møtrikker osv. er spændt og spænd dem igen, hvis det er nødvendigt. Kontakt kundeservice, hvis lydende stadig forekommer.
Dårlig arbejdsydelse Apparatet kører trægt	Hakkeknive (7) monteret forkert	Montér hakkekniven korrekt
	Hakkeknive (7) stumpe eller beskadigede	Skift hakkeknive (7)
Store vibrationer	Hakkeknive (7) beskadigede	Skift hakkeknive (7)
	Arbejdsdybde for lav	Tilpas arbejdsdybden



Original-EG-Konformitätserklärung

Hiermit bestätigen wir, dass der
Gartenkultivator
Modell PGK 1500 A1
Seriennummer 000001 - 063000

folgenden einschlägigen EU-Richtlinien in ihrer jeweils gültigen Fassung entspricht:

**2006/42/EG • 2014/30/EU • 2000/14/EG & 2005/88/EG
2011/65/EU* & (EU)2015/863**

Um die Übereinstimmung zu gewährleisten, wurden folgende harmonisierte Normen sowie nationale Normen und Bestimmungen angewendet:

**EN 60335-1:2012/A15:2021 • EN 709:1997/A4:2009 • EN 62233:2008
EN IEC 55014-1:2021 • EN IEC 55014-2:2021
EN IEC 61000-3-2:2019/A1:2021 • EN 61000-3-3:2013/A2:2021
EN IEC 63000:2018**

Zusätzlich wird entsprechend der Geräuschemissionsrichtlinie 2000/14/EG bestätigt:
Schalleistungspegel
Garantiert: 93 dB
Gemessen: 91,2 dB
Angewandetes Konformitätsbewertungsverfahren entsprechend
2000/14/EG Anh. VI / & 2005/88/EG,
Benannte Stelle: NB 0036, TÜV SÜD Industrie Service GmbH
Westendstrasse 199, 80686 München, Deutschland

Die alleinige Verantwortung für die Ausstellung dieser Konformitätserklärung trägt der Hersteller:

CE Grizzly Tools GmbH & Co. KG
Stockstädter Straße 20
63762 Großostheim
Germany
25.06.2023

Christian Frank
Dokumentationsbevollmächtigter

* Der oben beschriebene Gegenstand der Erklärung erfüllt die Vorschriften der Richtlinie 2011/65/EU des Europäischen Parlaments und des Rates vom 8. Juni 2011 zur Beschränkung der Verwendung bestimmter gefährlicher Stoffe in Elektro- und Elektronikgeräten.



Translation of the original EC declaration of conformity

We hereby confirm that the
Garden Tiller
model PGK 1500 A1
Serial number 000001 - 063000

conforms with the following applicable relevant version of the EU guidelines:

**2006/42/EC • 2014/30/EU • 2000/14/EC & 2005/88/EC
2011/65/EU* & (EU)2015/863**

In order to guarantee consistency, the following harmonised standards as well as national standards and stipulations have been applied:

**EN 60335-1:2012/A15:2021 • EN 709:1997/A4:2009 • EN 62233:2008
EN IEC 55014-1:2021 • EN IEC 55014-2:2021
EN IEC 61000-3-2:2019/A1:2021 • EN 61000-3-3:2013/A2:2021
EN IEC 63000:2018**

We confirm the following in accordance with the 2000/14/EC emissions guideline:

Sound power level:
guaranteed: 93 dB
measured: 91.2 dB

Compliance evaluation process carried out in accordance with
Appendix VI / 2000/14/EC & 2005/88/EC
Registered Office: NB 0036, TÜV SÜD Industrie Service GmbH
Westendstrasse 199, 80686 München, Deutschland

This declaration of conformity is issued under the sole responsibility of the manufacturer:

CE Grizzly Tools GmbH & Co. KG
Stockstädter Straße 20
63762 Großostheim
Germany
25.06.2023

Christian Frank
Documentation Representative

* The object of the declaration described above satisfies the provisions of Directive 2011/65/EU of the European Parliament and the Council of 8 June 2011 on limiting the use of certain harmful substances in electrical and electronic appliances.



Traduction de la déclaration de conformité CE originale

Nous certifions par la présente que la
Motobineuse électrique
série PGK 1500 A1
Numéro de série 000001 - 063000

est conforme depuis aux directives EU actuellement en vigueur:

**2006/42/EC • 2014/30/EU • 2000/14/EC & 2005/88/EC
2011/65/EU* & (EU)2015/863**

En vue de garantir la conformité les normes harmonisées ainsi que les normes et décisions nationales suivantes ont été appliquées:

**EN 60335-1:2012/A15:2021 • EN 709:1997/A4:2009 • EN 62233:2008
EN IEC 55014-1:2021 • EN IEC 55014-2:2021
EN IEC 61000-3-2:2019/A1:2021 • EN 61000-3-3:2013/A2:2021
EN IEC 63000:2018**

De plus, conformément à la directive sur les émissions de bruit 2000/14/EC, nous confirmons :

Niveau de puissance sonore

garanti: 93 dB

mesuré: 91,2 dB

Procédé utilisé pour l'évaluation de la conformité en fonction
de l'annexe VI / 2000/14/EC & 2005/88/EC

Bureau déclaré: NB 0036, TÜV SÜD Industrie Service GmbH
Westendstrasse 199, 80686 München, Deutschland

Le fabricant assume seul la responsabilité d'établir la présente déclaration de conformité :

CE Grizzly Tools GmbH & Co. KG
Stockstädter Straße 20
63762 Großostheim
Germany
25.06.2023

Christian Frank
Chargé de documentation

* L'objet de la déclaration décrit ci-dessus est conforme aux dispositions de la directive 2011/65/UE du Parlement Européen et du Conseil du 8 juin 2011 sur la limitation de l'utilisation de certaines substances dangereuses dans les équipements électriques et électroniques.



Vertaling van de originele CE-conformiteitsverklaring

Hiermede bevestigen wij dat de
Tuincultivator
bouwsérie PGK 1500 A1
Serienummer 000001 - 063000

de hierna volgende, van toepassing zijnde EU-richtlijnen

**2006/42/EC • 2014/30/EU • 2000/14/EC & 2005/88/EC
2011/65/EU* & (EU)2015/863**

Om de overeenstemming te waarborgen, werden de hierna volgende, in overeenstemming gebrachte normen en nationale normen en bepalingen toegepast:

**EN 60335-1:2012/A15:2021 • EN 709:1997/A4:2009 • EN 62233:2008
EN IEC 55014-1:2021 • EN IEC 55014-2:2021
EN IEC 61000-3-2:2019/A1:2021 • EN 61000-3-3:2013/A2:2021
EN IEC 63000:2018**

Bovendien wordt in overeenstemming met de geluidsemisierichtlijn 2000/14/ EC bevestigd:

Akoestisch niveau

gegarandeerd: 93 dB

gemeten: 91,2 dB

Toegepaste conformiteitbeoordelingsprocedure in overeenstemming met Annex VI/ 2000/14/EC & 2005/88/EC

Aangemeld bij: NB 0036, TÜV SÜD Industrie Service GmbH
Westendstrasse 199, 80686 München, Deutschland

De exclusieve verantwoordelijkheid voor de uitgifte van deze conformiteitsverklaring wordt gedragen door de fabrikant:

CE Grizzly Tools GmbH & Co. KG
Stockstädter Straße 20
63762 Großostheim
Germany
25.06.2023

Christian Frank
Documentatiegelastigde

* Het hierboven beschreven voorwerp van de verklaring voldoet aan de voorschriften van de richtlijn 2011/65/EU van het Europese Parlement en van de Raad van 8 juni 2011 inzake beperking van het gebruik van bepaalde gevaarlijke stoffen in elektrische en elektronische apparaten.



Traducción de la Declaración de conformidad CE original

Mediante la presente declaramos que el

**Cultivador para jardín
de la serie PGK 1500 A1**

Número de serie 000001 - 063000

corresponde a partir a las siguientes Directivas de la UE corrientes en su respectiva versión vigente:

**2006/42/EC • 2014/30/EU • 2000/14/EC & 2005/88/EC
2011/65/EU* & (EU)2015/863**

Para garantizar la conformidad, se aplicaron las siguientes normas armonizadas, así como las normas y regulaciones nacionales:

**EN 60335-1:2012/A15:2021 • EN 709:1997/A4:2009 • EN 62233:2008
EN IEC 55014-1:2021 • EN IEC 55014-2:2021
EN IEC 61000-3-2:2019/A1:2021 • EN 61000-3-3:2013/A2:2021
EN IEC 63000:2018**

Además, se confirma, en conformidad con la Directriz de emisión de ruidos 2000/14/EC:

Nivel de potencia acústica:

garantizado: 93 dB;

medido: 91,2 dB

Procedimiento de evaluación de conformidad aplicado según indicación en anexo VI / 2000/14/EC & 2005/88/EC:

Entidad de registro: NB 0036, TÜV SÜD Industrie Service GmbH

Westendstrasse 199, 80686 München, Deutschland

El fabricante es el único responsable de expedir esta Declaración de Conformidad:



Grizzly Tools GmbH & Co. KG

Stockstädter Straße 20

63762 Großostheim

Germany

25.06.2023

Christian Frank
Apoderado de documentación

* El objeto de la declaración arriba descrito cumple con las directrices de la Directiva 2011/65/UE del Parlamento Europeo y del Consejo de 8 de junio de 2011 sobre restricciones a la utilización de determinadas sustancias peligrosas en aparatos eléctricos y electrónicos.



Traduzione della dichiarazione di conformità CE originale

Con la presente dichiariamo che
Elettrozappa
serie di costruzione PGK 1500 A1
Numero di serie 000001 - 063000

a partire corrisponde alle seguenti direttive UE in materia nella rispettiva versione valida:

**2006/42/EC • 2014/30/EU • 2000/14/EC & 2005/88/EC
2011/65/EU* & (EU)2015/863**

Per garantire la conformità sono state applicate le seguenti norme armonizzate e anche le norme e disposizioni nazionali che seguono:

**EN 60335-1:2012/A15:2021 • EN 709:1997/A4:2009 • EN 62233:2008
EN IEC 55014-1:2021 • EN IEC 55014-2:2021
EN IEC 61000-3-2:2019/A1:2021 • EN 61000-3-3:2013/A2:2021
EN IEC 63000:2018**

Si dichiara inoltre in conformità alla direttiva 2000/14/EC sull'emissione acustica ambientale:

Livello di potenza sonora

garantita: 93 dB

misurata: 91,2 dB

Procedura della valutazione della conformità applicata come da allegato VI / 2000/14/EC & 2005/88/EC

Autorità registrata: NB 0036, TÜV SÜD Industrie Service GmbH

Westendstrasse 199, 80686 München, Deutschland

Il produttore è il solo responsabile della stesura della presente dichiarazione di conformità:

CE Grizzly Tools GmbH & Co. KG
Stockstädter Straße 20
63762 Großostheim
Germany
25.06.2023

Christian Frank
Responsabile documentazione tecnica

* *L'oggetto descritto sopra è conforme alle prescrizioni della Direttiva 2011/65/EU del Parlamento Europeo e del Consiglio dell'8 giugno 2011 sulla restrizione dell'uso di determinate sostanze pericolose nelle apparecchiature elettriche ed elettroniche.*



Překlad originálního prohlášení o shodě CE

Potvrzujeme tímto, že konstrukce
Zahradní kultivátor
konstrukční řady PGK 1500 A1
Pořadové číslo 000001 - 063000

odpovídá následujícím příslušným směrnícím EÚ v jejich právě platném znění:

**2006/42/EC • 2014/30/EU • 2000/14/EC & 2005/88/EC
2011/65/EU* & (EU)2015/863**

Aby byl zaručen souhlas, byly použity následující harmonizované normy, národní normy a ustanovení:

**EN 60335-1:2012/A15:2021 • EN 709:1997/A4:2009 • EN 62233:2008
EN IEC 55014-1:2021 • EN IEC 55014-2:2021
EN IEC 61000-3-2:2019/A1:2021 • EN 61000-3-3:2013/A2:2021
EN IEC 63000:2018**

Navíc se v souhlase se směrnicí pro emisi hluku 2000/14/EC potvrzuje:
Úroveň akustického výkonu
zaručená: 93 dB
měřená: 91,2 dB
Použitý postup konformitního ohodnocení dle dodatku VI / 2000/14/EC &
2005/88/EC
Místo hlášení: NB 0036, TÜV SÜD Industrie Service GmbH
Westendstrasse 199, 80686 München, Deutschland

De exclusieve verantwoordelijkheid voor de uitgifte van deze conformiteitsverklaring wordt gedragen door de fabrikant:

CE Grizzly Tools GmbH & Co. KG
Stockstädter Straße 20
63762 Großostheim
Germany
25.06.2023

Christian Frank
Osoba zplnomocněná k sestavení
dokumentace

* *Výše popsaný předmět prohlášení splňuje předpisy směrnice 2011/65/EU Evropského parlamentu a Rady z 8. června 2011 o omezení používání některých nebezpečných látek v elektrických a elektronických zařízeních.*



Preklad originálneho prehlásenia o zhode CE

Týmto potvrdzujeme, že
Záhradný kultivátor
konštrukčnej rady PGK 1500 A1
Poradové číslo 000001 - 063000

zodpovedá nasledujúcim príslušným smerniciam EÚ v ich práve platnom znení:

2006/42/EC • 2014/30/EU • 2000/14/EC & 2005/88/EC
2011/65/EU* & (EU)2015/863

Aby bola zaručená zhoda, boli použité nasledovné harmonizované normy ako i národné normy a predpisy:

EN 60335-1:2012/A15:2021 • EN 709:1997/A4:2009 • EN 62233:2008
EN IEC 55014-1:2021 • EN IEC 55014-2:2021
EN IEC 61000-3-2:2019/A1:2021 • EN 61000-3-3:2013/A2:2021
EN IEC 63000:2018

Okrem toho sa v súlade so smernicou o emisiách hluku 2000/14/EC potvrdzuje:

Hladina akustického výkonu

zaručená: 93 dB

nameraná: 91,2 dB

Použitý postup hodnotenia zhody v súlade s dodatkom VI/ 2000/14/EC & 2005/88/EC

Certifikačný orgán: NB 0036, TÜV SÜD Industrie Service GmbH
Westendstrasse 199, 80686 München, Deutschland

Jediný zodpovedný za vystavenie tohto vyhlásenia o zhode je výrobca:

CE Grizzly Tools GmbH & Co. KG
Stockstädter Straße 20
63762 Großostheim
Germany
25.06.2023

Christian Frank
Osoba splnomocnená na zostavenie dokumentácie

* Vyššie popísaný predmet vyhlásenia spĺňa predpisy smernice 2011/65/EU Európskeho parlamentu a Rady z 8. júna 2011 pre obmedzenie používania určitých nebezpečných látok v elektrických a elektronických prístrojoch.



Az eredeti CE megfeleléségi nyilatkozat fordítása

Ezennel igazoljuk, hogy a

**Rotációs kapa
olló PGK 1500 A1**

Sorozatszám 000001 - 063000

kezdve a következő vonatkozó EU irányelveknek felel meg a mindenkor érvényes megfogalmazásban:

**2006/42/EC • 2014/30/EU • 2000/14/EC & 2005/88/EC
2011/65/EU* & (EU)2015/863**

A megegyezés biztosítása érdekében a következő harmonizált szabványokat, valamint nemzeti szabványokat és rendelkezéseket alkalmaztuk:

**EN 60335-1:2012/A15:2021 • EN 709:1997/A4:2009 • EN 62233:2008
EN IEC 55014-1:2021 • EN IEC 55014-2:2021
EN IEC 61000-3-2:2019/A1:2021 • EN 61000-3-3:2013/A2:2021
EN IEC 63000:2018**

Ezenkívül a 2000/14/EC zajkibocsátásról szóló irányelv szerint igazoljuk:

Hangteljesítményszint

garantált: 93 dB

mért: 91,2 dB

Alkalmazott onformitáértékelő eljárás a VI / 2000/14/EC & 2005/88/EC mellékletnek megfelelően

Bejelentés helye: NB 0036, TÜV SÜD Industrie Service GmbH

Westendstrasse 199, 80686 München, Deutschland

Jelen megfeleléségi nyilatkozat kiállításáért kizárólag a gyártó a felelős:

CE Grizzly Tools GmbH & Co. KG
Stockstädter Straße 20
63762 Großostheim
Germany
25.06.2023

Christian Frank
Dokumentációs megbízott

* A nyilatkozat fent ismertetett tárgya összhangban van az Európai Parlament és a Tanács 2011/65/EU (2011. június 8.) egyes veszélyes anyagok elektromos és elektronikus berendezésekben való alkalmazásának korlátozásáról szóló irányelv előírásaival.



Tłumaczenie oryginalnej deklaracji zgodności WE

Niniejszym oświadczamy, że konstrukcja

Kultywator ogrodowy

typu PGK 1500 A1

Numer seryjny 000001 - 063000

spełnia wymogi odpowiednich Dyrektyw UE w ich aktualnie obowiązującym brzmieniu:

**2006/42/EC • 2014/30/EU • 2000/14/EC & 2005/88/EC
2011/65/EU* & (EU)2015/863**

W celu zapewnienia zgodności z powyższymi dyrektywami zastosowano następujące normy harmonizujące oraz normy i przepisy krajowe:

**EN 60335-1:2012/A15:2021 • EN 709:1997/A4:2009 • EN 62233:2008
EN IEC 55014-1:2021 • EN IEC 55014-2:2021
EN IEC 61000-3-2:2019/A1:2021 • EN 61000-3-3:2013/A2:2021
EN IEC 63000:2018**

Ponadto potwierdzono, zgodnie z dyrektywą w sprawie emisji hałasu 2000/14/EC: poziom mocy akustycznej gwarantowany: 93 dB
zmierzony: 91,2 dB

Zastosowana procedura oceny zgodności odpowiada załącznikowi VI/ 2000/14/EC & 2005/88/EC

Placówka zgłoszenia: NB 0036, TÜV SÜD Industrie Service GmbH
Westendstrasse 199, 80686 München, Deutschland

Wyłącznie odpowiedzialność za wystawienie tej deklaracji zgodności ponosi producent:

CE Grizzly Tools GmbH & Co. KG
Stockstädter Straße 20
63762 Großostheim
Germany
25.06.2023

Christian Frank
Osoba upoważniona do sporządzania dokumentacji technicznej

* Wyżej opisany przedmiot deklaracji spełnia wymogi dyrektywy 2011/65/UE Parlamentu Europejskiego i Rady z dnia 8 czerwca 2011r. w sprawie ograniczenia stosowania niektórych niebezpiecznych substancji w sprzęcie elektrycznym i elektronicznym.



Oversættelse af den originale CE-konformitetserklæring

Hermed bekræfter vi, at
Havfræser
af serien PGK 1500 A1
Serienummer 000001 - 063000

opfylder følgende gældende EF-direktiver i deres respektive gyldige version:

**2006/42/EC • 2014/30/EU • 2000/14/EC & 2005/88/EC
2011/65/EU* & (EU)2015/863**

For at sikre overensstemmelsen, blev følgende harmoniserede standarder samt nationale standarder og regler anvendt:

**EN 60335-1:2012/A15:2021 • EN 709:1997/A4:2009 • EN 62233:2008
EN IEC 55014-1:2021 • EN IEC 55014-2:2021
EN IEC 61000-3-2:2019/A1:2021 • EN 61000-3-3:2013/A2:2021
EN IEC 63000:2018**

Yderligere bekræftes ifølge direktivet 2000/14/EC om støjemission:
Lydeffektniveau:
Garanteret: 93 dB
Målt: 91,2 dB
Anvendt metode for overensstemmelsesvurdering iht. tillæg VI / 2000/14/EC & 2005/88/EC:
Anmeldende institut: NB 0036, TÜV SÜD Industrie Service GmbH
Westendstrasse 199, 80686 München, Deutschland

Det er udelukkende producentens ansvar at udarbejde denne overensstemmelseserklæring:

CE Grizzly Tools GmbH & Co. KG
Stockstädter Straße 20
63762 Großostheim
Germany
25.06.2023

Christian Frank
Dokumentationsbefuldmægtiget

** Erklæringens ovennævnte genstand opfylder forskrifterne i Europaparlamentets og Rådets direktiv 2011/65/EU af 8. juni 2011 til begrænsning af anvendelsen af visse farlige stoffer i elektrisk og elektronisk udstyr*

Explosionszeichnung • Exploded Drawing
Vue éclatée • Explosietekening
Plano de explosión • Vista esplosa
Rozvinuté náčrtky • Výkres náhradných dielov
Robbantott ábra • Robbantott ábra
Rysunek samorozwijający • Eksplosionstegning

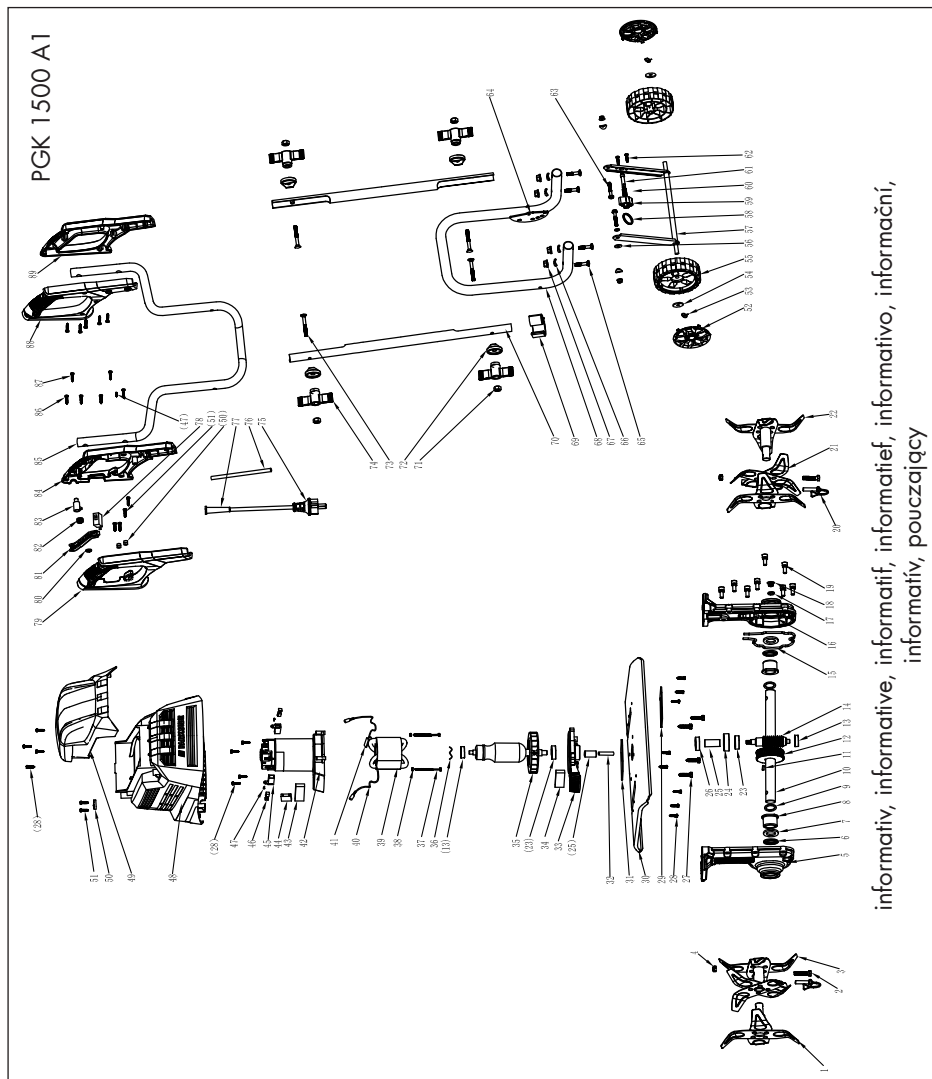

informativ, informatief, informativo, informacní,
 informativ, pouczający

2023-06-22_rev02_ts

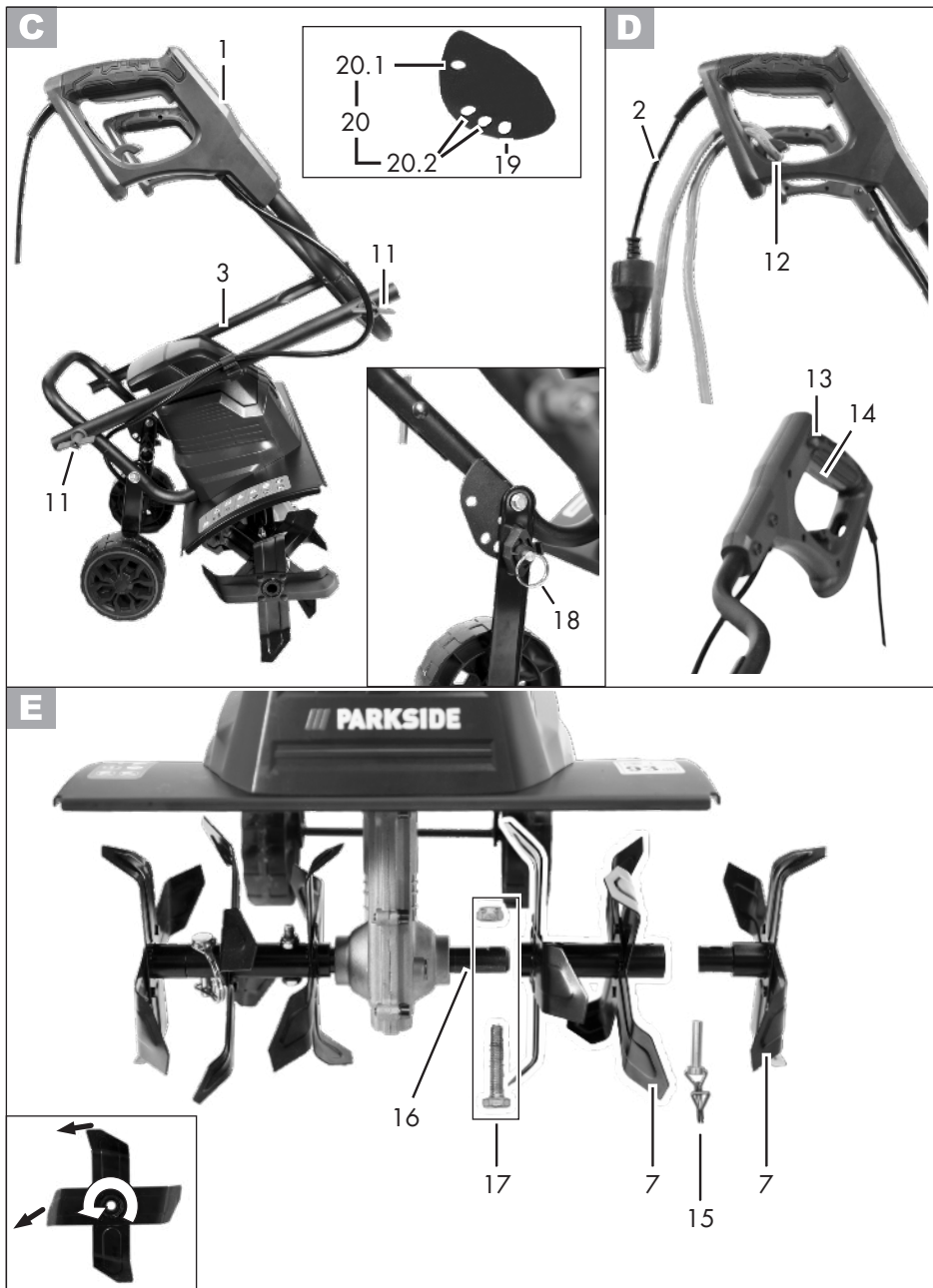

/// PARKSIDE®



GRIZZLY TOOLS GMBH & CO. KG

Stockstädter Straße 20
63762 Großostheim
GERMANY

Stand der Informationen · Last Information Update ·
Version des informations · Stand van de informatie ·
Estado de las informaciones · Versione delle informazioni ·
Stav informáci · Stav informácií · Információk állása ·
Stan informacj · Tilstand af information: 05/2023
Ident.-No.: 76005840052023-8



IAN 436512_2304

8 