



## DRAADTAP- EN SNIJSET

WWS-TDS21-V2-1

NL

### DRAADTAP- EN SNIJSET

Gebruiksaanwijzingen en veiligheidsvoorschriften

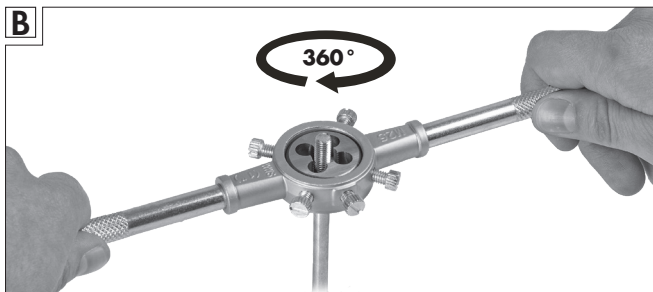
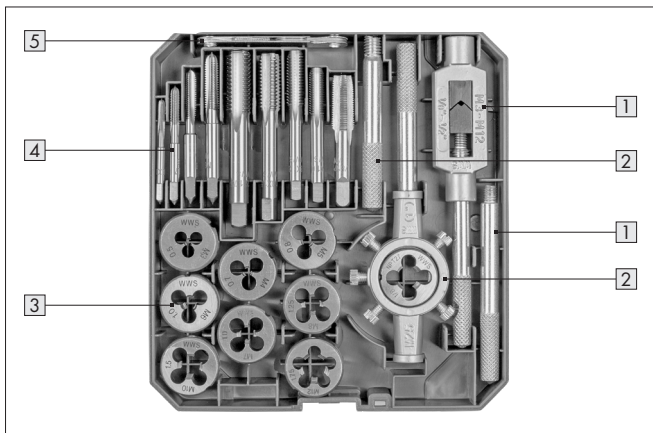

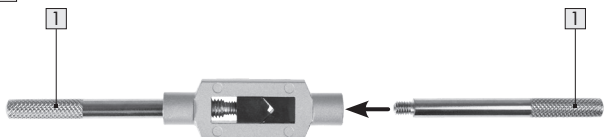
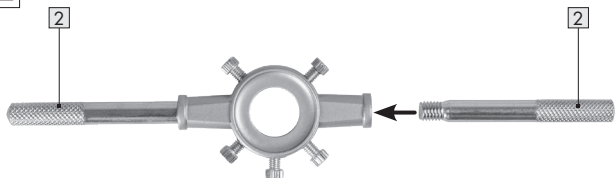
**C****D**

# Inhoudsopgave

<b>1. Inleiding</b> .....	<b>05</b>
<b>2. Algemeen</b> .....	<b>05</b>
Gebruiksaanwijzing lezen en bewaren .....	<b>05</b>
Correct gebruik .....	<b>05</b>
<b>3. Technische informatie</b> .....	<b>06</b>
Beschrijving van onderdelen .....	<b>06</b>
Inhoud levering .....	<b>06</b>
<b>4. Veiligheids-voorschriften</b> .....	<b>06</b>
<b>5. Vóór gebruik</b> .....	<b>06</b>
<b>6. Toepassing</b> .....	<b>06</b>
Inwendige schroefdraden snijden (afbeelding A) .....	<b>07</b>
Uitwendige schroefdraden snijden (afbeelding A) .....	<b>07</b>
<b>7. Reiniging en onderhoud</b> .....	<b>08</b>
<b>8. Afvoer</b> .....	<b>08</b>
<b>9. Garantie</b> .....	<b>09</b>
<b>10. Service</b> .....	<b>10</b>

# 1. Inleiding

Gefeliciteerd!

Met deze aankoop hebt u voor een hoogwaardig product gekozen.

Zorg ervoor dat u met het product vertrouwd bent voor u het voor het eerst gebruikt. Lees hiervoor aandachtig de volgende handleiding. Gebruik het product alleen zoals beschreven wordt en bewaar deze gebruiksaanwijzing goed. Geef alle documenten ook mee als u het product doorgeeft aan derden.

## 2. Algemeen

### Gebruiksaanwijzing lezen en bewaren

Deze gebruiksaanwijzing maakt deel uit van deze tap- en snijplatenset. Ze bevat belangrijke informatie over de veiligheid, het gebruik en het onderhoud. Lees de gebruiksaanwijzing aandachtig door voordat u deze tap- en snijplatenset gebruikt. Schenk vooral aandacht aan de veiligheidsvoorschriften. Het niet in acht nemen van de voorschriften in deze gebruiksaanwijzing kan tot zware letsels leiden, of tot beschadiging van de tap- en snijplatenset. Wanneer u de tap- en snijplatenset aan derden geeft, geef dan de gebruiksaanwijzing mee. Bewaar deze gebruiksaanwijzing voor later gebruik op een veilige plaats

## Correct gebruik

Deze tap- en snijplatenset is alleen bedoeld om in- en uitwendige schroefdraden te maken. Met dit product kunt u zowel metrische als inch-schroefdraden snijden. Het product of delen van het product mogen niet als opzetstuk op elektrische toestellen worden gebruikt en mogen alleen met de hand worden bediend.

De fabrikant of handelaar aanvaardt geen aansprakelijkheid voor verwondingen, verlies of schade ten gevolge van oneigenlijk of verkeerd gebruik. Mogelijke voorbeelden van oneigenlijk of verkeerd gebruik zijn:

- gebruik van de tap- en snijplatenset voor andere doeleinden dan die waarvoor het bedoeld is;
- inbreuk op de veiligheidsrichtlijnen en waarschuwingen en de montage-, bedrijfs-, onderhouds- en reinigingsrichtlijnen die in deze handleiding zijn opgenomen;
- inbreuken op alle ongevalpreventie-, bedrijfsgeneeskundige of veiligheidstechnische voorschriften die specifiek zijn voor het gebruik van de tap- en snijplatenset of die algemeen geldend zijn;
- commercieel of industrieel gebruik.

### 3. Technische informatie

#### Beschrijving van onderdelen

- 1 Wringijzer (verstelbaar)
- 2 Snijplaathouder M25
- 3 Snijplaten
- 4 Snijtappen
- 5 Draadsjabloon

#### Inhoud levering

- 9 snijplaten (M3/M4/M5/M6/M7/M8/M10/M12 & 1/8")
- 1 snijplaathouder M25
- 9 tappen (M3/M4/M5/M6/M7/M8/M10/M12 & 1/8")
- 1 wringijzer (M3 - M12 1/8 - 1/2 inch)
- 1 gebruiksaanwijzing
- 1 draadsjabloon

### 4. Veiligheidsvoorschriften

**Bewaar de veiligheidsvoorschriften en handleiding voor de toekomst!**

**Deze tap- en snijplatenset op perslucht is niet**

**bedoeld om door personen (met inbegrip van kinderen) met beperkte fysieke, sensorische of geestelijke vaardigheden of gebruik aan ervaring en/of gebrekkige kennis gebruikt te worden.**

Kinderen moeten onder toezicht staan, om te garanderen dat ze niet met de tap- en snijplatenset spelen.

### 5. Vóór gebruik

- Haal de tap- en snijplatenset uit de verpakking.
- Controleer de tap- en snijplatenset op schade.
- Gebruik de tap- en snijplatenset niet bij schade of ontbrekende onderdelen.

### 6. Toepassing



**LET OP! Gevaar op letsels en/of gevaar op materiële beschadiging!**

Het product of delen van het product mogen niet als opzetstuk op elektrische toestellen worden gebruikt en mogen alleen met de hand worden bediend. Beschadigde of losse delen kunnen tot letsels leiden.

## Inwendige schroefdraden snijden (afbeelding A)

**Tip:** Om de wrijvingen tussen het werkstuk en de tap te verminderen, gebruikt u snijolie.

- Zet de benodigde tap vast.
- Boor een kerngat voor. Dat moet een kleinere diameter hebben dan de benodigde schroefdraad (zie tabel hieronder).
- Verbreed het gat met een verzinkboor een beetje aan het oppervlak (max ca. 10% aan elke kant van de diameter van de schroefdraad). Op die manier wordt het werk met de tap makkelijker tijdens de eerste schroefgangen.
- Span de geschikte tappen **4** in het wringijzer **1**.
- Zet de ingespannen tap op het kerngat. Let erop dat de tap exact verticaal staat.
- Draai het wringijzer met gelijkmatige druk traag met de klok mee.
- Om het vijlsel dat zo ontstaat te breken, draait u regelmatig (ca elke 360°) kort terug (een omwenteling van ca. 90°-180°).

Ø schroefdraad:	Toename schroefdraad	Ø kerngat
M3	0,5 mm	2,5 mm
M4	0,7 mm	3,3 mm
M5	0,8 mm	4,2 mm
M6	1,0 mm	5,0 mm
M7	1,0 mm	6,0 mm
M8	1,25 mm	6,8 mm
M10	1,5 mm	8,5 mm
M12	1,75 mm	10,2 mm
Ø schroefdraad:	Schroefgangen per inch	Ø kerngat
1/8"	27	8,8 mm

## Uitwendige schroefdraden snijden (afbeelding A)

**Tip:** Gebruik snijolie om de wrijving tussen werkstuk en snijplaat **3** te verminderen.

- Zet de benodigde tap vast.
- Kies de geschikte diameter van de bout bij de schroefdraad. De diameter moet hierbij wat kleiner zijn dan de nominale diameter van de schroefdraad (zie de tabel hieronder).
- Kant de bout aan de voorkant af. Zo maakt u het snijden van de

schroefdraad tijdens de eerste schroefgangen makkelijker.

- Span de gekozen snijplaat **3** in de snijplaathouder **2**.
- Zet de snijplaat op de te bewerken bout. Let erop dat te bewerken bouten in een rechte hoek in de armen van de snijplaathouder staan.
- Draai de snijplaathouder langzaam en met gelijkmatige druk met de klok mee.
- Om het vijlsel dat zo ontstaat te breken, draait u regelmatig (ca elke 360°) kort terug (een omwenteling van ca. 90°-180°).

Ø schroefdraad:	Toename schroefdraad	Ø bout
M3	0,5 mm	2,9 mm
M4	0,7 mm	3,9 mm
M5	0,8 mm	4,9 mm
M6	1,0 mm	5,9 mm
M7	1,0 mm	6,9 mm
M8	1,25 mm	7,9 mm
M10	1,5 mm	9,8 mm
M12	1,75 mm	11,8 mm
Ø schroefdraad:	Schroefgangen per inch	Ø bout
1/8"	27	9,62 mm

## 7. Reiniging en onderhoud

- Verwijder metalen splinters met een zachte borstel of werkhandschoenen.
- Als u ze een hele tijd niet meer gaat gebruiken, wrijf de tappen **4** en de snijplaten **3** in met een geoliede doek.

## 8. Afvoer

- Voer de verpakking af in overeenstemming met het materiaaltype en met de plaatselijke, in uw gebied geldende voorschriften.



## 9. Garantie

### **Garantie van de firma Walter Werkzeuge Salzburg GmbH**

Geachte klant,

Op dit toestel krijgt u 3 jaar garantie vanaf de datum van aankoop. Indien dit product gebreken vertoont, heeft u wettelijke rechten tegenover de verkoper van het product. Deze wettelijke rechten worden niet ingeperkt door onze hieronder omschreven garantie.

### **Garantievoorwaarden**

De garantieperiode start vanaf de datum van aankoop. Bewaar de originele kassabon op een veilige plek. Dat document is nodig als bewijs voor de aankoop. Als er binnen drie jaar na de datum van aankoop een materiaal- of fabricagefout zichtbaar wordt, zullen wij het product - volgens onze keuze - voor u gratis repareren of vervangen. Deze waarborg veronderstelt dat binnen de periode van drie jaar het defecte toestel en het aankoopbewijs (kassabon) worden voorgelegd en dat schriftelijk kort beschreven wordt waaruit het gebrek bestaat en wanneer het is opgetreden.

Als het defect door onze garantie wordt gedekt, krijgt u het gerepareerde product terug of ontvangt u een nieuw product. Er begint geen nieuwe garantieperiode door een reparatie of een vervanging.

### **Garantieperiode en wettelijke claims vanwege gebreken**

De garantieperiode wordt niet verlengd door de kwaliteitsgarantie. Dat geldt

ook voor vervangen of gerepareerde onderdelen. Schade en gebreken die eventueel bij de aankoop al aanwezig waren, moeten onmiddellijk na het uitpakken worden gemeld. Na de afloop van de garantietijd moet er voor eventuele reparaties betaald worden.

### **Garantieniveau**

Het toestel wordt zorgvuldig volgens strenge kwaliteitsrichtlijnen geproduceerd en voor de levering zorgvuldig getest. De garantie geldt voor materiaal- en fabricagefouten. Deze garantie geldt niet voor productonderdelen die aan normale slijtage onderhevig zijn en daarom als slijtstukken beschouwd kunnen worden of voor beschadigingen aan breekbare onderdelen, bv. schakelaars, accu's of onderdelen die van glas zijn.

Deze garantie vervalt als het product beschadigd werd, niet correct gebruikt of onderhouden werd. Voor een correct gebruik van het product moeten alle richtlijnen die in de gebruiksaanwijzing staan exact worden opgevolgd. Gebruiksdoelen en handelingen die in de gebruiksaanwijzing worden afgeraden of waartegen wordt gewaarschuwd, moeten absoluut worden vermeden.

Het product is uitsluitend bestemd voor privégebruik en niet voor commercieel gebruik. Bij misbruik en onjuiste behandeling, gebruik van geweld en bij ingrepen die niet werden uitgevoerd door onze geautoriseerde servicedienst, vervalt de garantie.

## Afhandeling in geval van garantie

Om een snelle verwerking van uw zaak te garanderen, gelieve de volgende richtlijnen op te volgen:

- Hou voor alle aanvragen de kassabon en het artikelnummer (bv. IAN 12345) bij de hand als bewijs voor de aankoop.
- Het artikelnummer vindt u op het kenplaatje, gegraveerd, op het titelblad van uw gebruiksaanwijzing (onderaan links) of als sticker op de achter- of onderkant.
- Mochten er fouten bij het functioneren of andere gebreken optreden, neem dan onmiddellijk telefonisch of via mail contact op met de hieronder vermelde serviceafdeling.
- Een product dat als defect is geregistreerd kunt u dan portvrij naar het serviceadres sturen dat u werd meegedeeld, samen met het aankoopbewijs (kassabon) en de omschrijving van het gebrek en wanneer het is opgetreden.

Op [www.lidl-service.com](http://www.lidl-service.com) kunt u deze en heel wat andere handboeken, productfilmpjes en software downloaden.

## 10. Service

(NL)

WALTER Benelux

E-Mail : [service-be@walteronline.com](mailto:service-be@walteronline.com)

Tel.: 0032 3 871 99 94

**IAN 453523\_2307**

### Leverancier

Gelieve er rekening mee te houden dat het onderstaand adres geen serviceadres is. Contacteer eerst de hierboven vermelde servicediensten. Walter Werkzeuge Salzburg GmbH Gewerbeparkstr. 9 5081 Anif, Oostenrijk

## **Walter Werkzeuge Salzburg GmbH**

Gewerbeparkstr. 9  
5081 Anif, Austria

V. 1.0

Last Information Update · Stand der Informationen · Date des  
informations · Status van de informatie · Fecha de la información ·

Aggiornamento delle informazioni:

02/2024

IAN 453523\_2307