



ELECTRIC TOWEL WARMER SHH 150 E2

(GB)

ELECTRIC TOWEL WARMER

User manual

(HU)

ELEKTROMOS TÖRÜLKÖZÖSZÁRÍTÓ

Használati útmutató

(SI)

ELEKTRIČNI GRELNIK ZA BRISAČE

Navodila za uporabo

(CZ)

ELEKTRICKÝ SUŠÁK NA RUČNÍKY

Návod na obsluhu

(SK)

ELEKTRICKÝ OHRIEVAČ UTERÁKOV

Návod na obsluhu

(DE) (AT) (CH)

ELEKTRISCHER HANDTUCHWÄRMER

Bedienungsanleitung

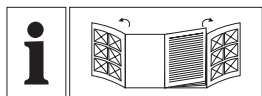

GB	User manual	Page	5
HU	Használati útmutató	Oldal	12
SI	Navodila za uporabo	Stran	20
CZ	Návod na obsluhu	Strana	28
SK	Návod na obsluhu	Strana	35
DE/AT/CH	Bedienungsanleitung	Seite	42

A

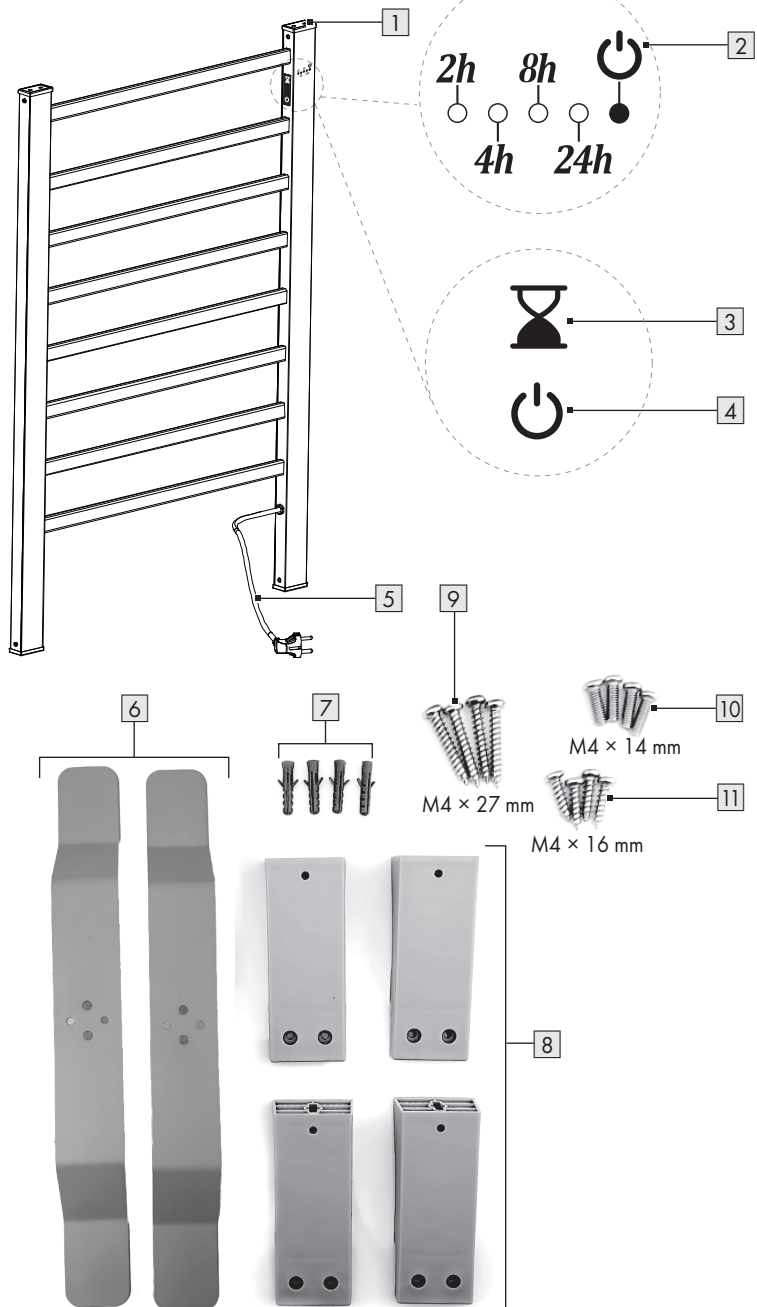

B

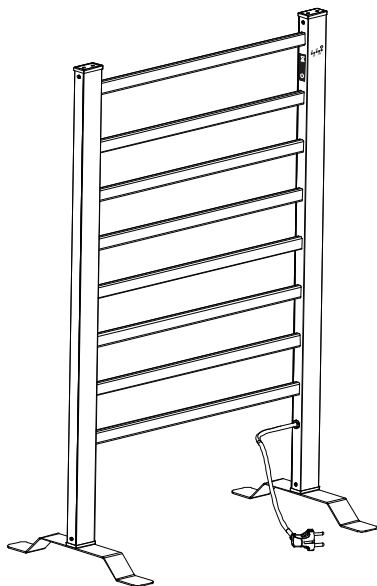
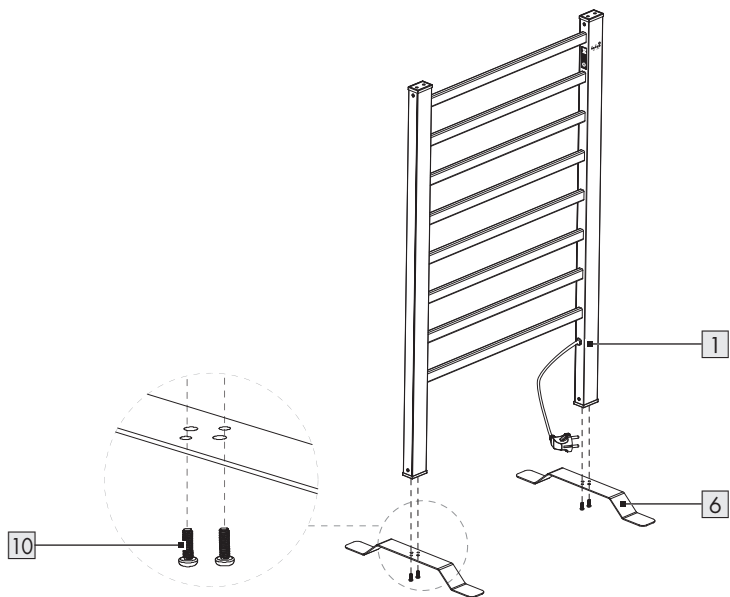



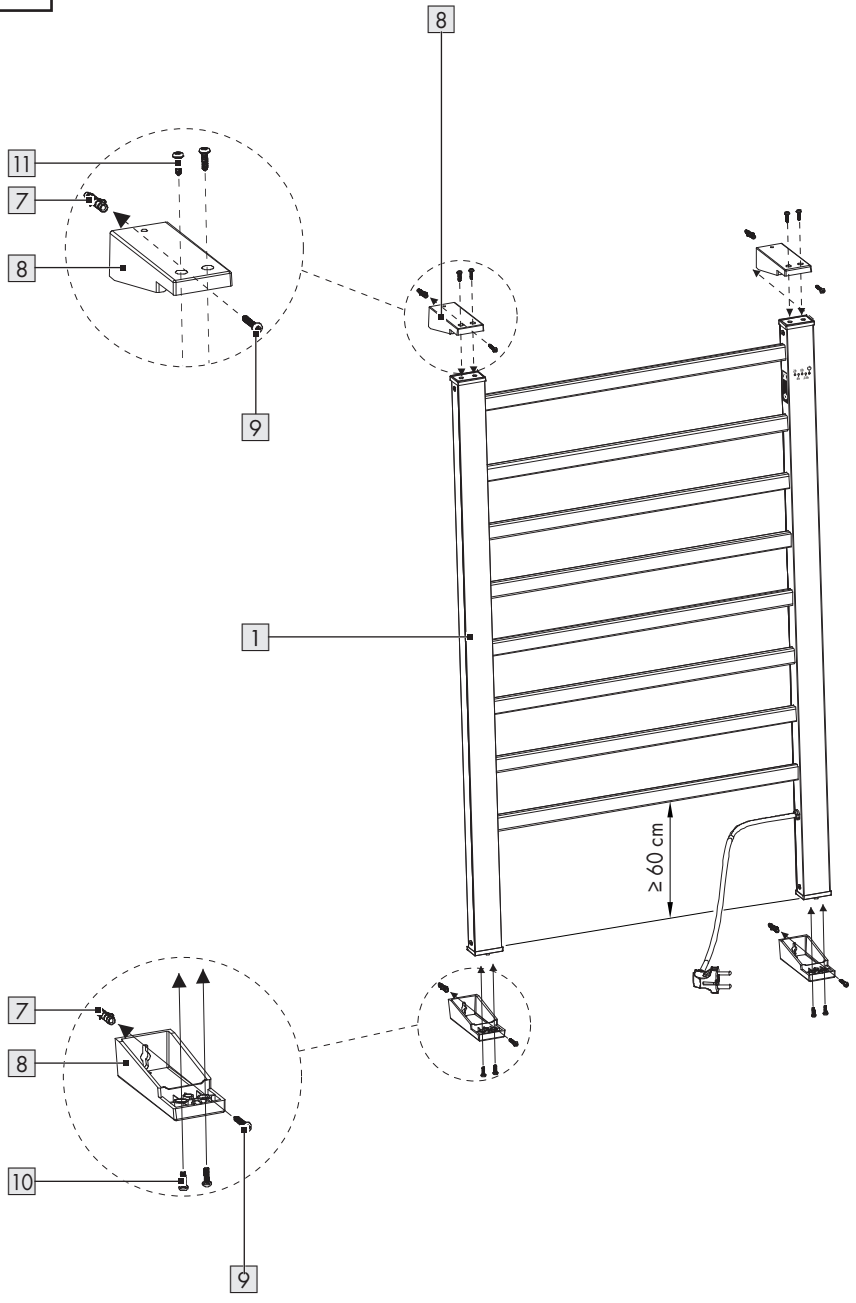









C



Warnings and symbols used	Page	6
Introduction	Page	6
Intended use	Page	6
Scope of delivery	Page	6
Description of parts	Page	7
Technical data	Page	7
Safety instructions	Page	7
Installation	Page	9
Free-standing	Page	9
Wall-mounting	Page	10
Operation	Page	10
Cleaning and care	Page	10
Disposal	Page	10
Warranty	Page	11
Warranty claim procedure	Page	11
Service	Page	11

Warnings and symbols used

The following warnings are used in the instruction manual, short manual and on the packaging:

 <p>DANGER! This symbol in combination with the signal word "Danger" marks a high-risk hazard that if not prevented will result in death or serious injury.</p>	 Alternating current/voltage
	 Hertz (supply frequency)
	 Watts
 <p>WARNING! This symbol in combination with the signal word "Warning" marks a medium-risk hazard that if not prevented could result in death or serious injury.</p>	 NOTE: This symbol in combination with "Note" provides additional useful information.
	 Use the product in dry indoor spaces only.
 <p>CAUTION! This symbol in combination with the signal word "Caution" marks a low-risk hazard that if not prevented could result in minor or moderate injury.</p>	 Danger - risk of electric shock!
	 CE mark indicates conformity with relevant EU directives applicable for this product.
 Safety information  Instructions for use	

ELECTRIC TOWEL WARMER

● Introduction

We congratulate you on the purchase of your new product. You have chosen a high quality product. The instructions for use are part of the product. They contain important information concerning safety, use and disposal. Before using the product, please familiarise yourself with all of the safety information and instructions for use. Only use the product as described and for the specified applications. If you pass the product on to anyone else, please ensure that you also pass on all the documentation with it.

● Intended use

- This product is designed to heat and dry towels and garments without a clothes hanger. The product is suitable for indoor use only.
- Other uses or modifications to the product shall constitute improper use and may result in risks such as death, personal injury and damage. The manufacturer accepts no liability for any damages resulting from improper use. This product is not intended for commercial use.



● Scope of delivery

- After unpacking the product, check if the delivery is complete and if all parts are in good condition. Remove all packaging materials before use.
- Contact customer service if parts are missing or damaged.

- 1 Electric towel warmer
- 2 Feet
- 4 Wall brackets
- 4 Screws (M4 × 27 mm, pointy)
- 4 Screws (M4 × 16 mm, pointy)
- 4 Screws (M4 × 14 mm, blunt)
- 4 Dowels
- 1 Short manual

● Description of parts

(Fig. A)

- 1 Towel holder
- 2 LED status display
- 3 Timer button 
- 4 On/off switch 
- 5 Power cord with power plug
- 6 Foot
- 7 Dowel
- 8 Wall bracket
- 9 Screw (M4 × 27 mm, pointy)
- 10 Screw (M4 × 14 mm, blunt)
- 11 Screw (M4 × 16 mm, pointy)

● Technical data

Nominal voltage:	230 V~, 50 Hz
Input power:	150 W
Protection class:	Class I
Ingress protection:	IP22

Safety instructions

BEFORE USING THE PRODUCT, PLEASE FAMILIARISE YOURSELF WITH ALL OF THE SAFETY INFORMATION AND INSTRUCTIONS FOR USE! WHEN PASSING THIS PRODUCT ON TO OTHERS, PLEASE ALSO INCLUDE ALL THE DOCUMENTS!

In the case of damage resulting from non-compliance with these operating instructions the warranty claim becomes invalid!

No liability is accepted for consequential damage! In the case of material damage or personal injury caused by incorrect handling or non-compliance with the safety instructions, no liability is accepted!

⚠ DANGER! Risk of fatal injury from electric current! Contact with live cables or components may result in fatal injuries!

Safety instructions for household appliances

- This product can be used by children aged from 8 years and above and persons with reduced physical, sensory or mental capabilities or lack of experience and knowledge if they have been given supervision or instruction concerning use of the product in a safe way and understand the hazards involved. Children shall not play with the product. Cleaning and user maintenance shall not be made by children without supervision.

- Regularly check the power plug and the power cord for damages. The power cord cannot be replaced. If the power cord is damaged the product should be scrapped.
- The product is only intended for indoor use.
- Do not use any accessories/tools other than those supplied with the product.

Specific safety instructions for mounted towel dryers

⚠ WARNING! To avoid putting very young children at risk, it is recommended to install this product in such a way that the lowest heated bar is at least 60 cm above ground level. "The lowest heated bar" is to be understood as "the top of the lowest bar that children can grab".

- The product must also be installed in a way that prevents anyone in the bath or shower from being able to touch the switch.

Supplementary safety instructions

- Do not use the product if the power cord or power plug is damaged.

- Do not open the product housing under any circumstances. If live connections are touched and/or the electrical and mechanical structure is modified, this may result in an electric shock!
- Before connecting the product, check the electrical connection data on the nameplate (voltage and frequency) with the electrical specifications of your electrical network. It is important to ensure that the specifications match to avoid causing any damage to the product.
- Do not use extension cords or a power strip.
- Make sure that the power cord is undamaged and is not routed over hot surfaces and/or sharp edges.
- Take care to ensure that the power cord is not bent, twisted or wedged.
- Repairs to electrical devices may only be carried out by qualified personnel who have been trained by the manufacturer. Unauthorised repairs can lead to considerable hazards for the user.



- Wall mounting: To avoid danger to children, the product must be mounted with its underside at least 60 cm above the ground. Mount the product so that the on/off switch cannot be operated by a person in the bathtub or shower.
 - Inspect the product for any visible damage before use. Do not operate a product that has been damaged or fallen.
 - This product is not equipped with a unit for controlling the room temperature. The product must not be used in small rooms inhabited by persons who cannot leave the room independently, unless continuous monitoring is guaranteed.
 -  **WARNING! Hot surfaces!** Some parts of the product may become very hot and can cause burns. Special care should be taken when children and vulnerable persons are present.
 - Defective components may only be replaced with genuine spare parts. Only genuine parts guarantee that safety requirements are met.
 - Protect the product from moisture and liquid penetration.
 - Only disconnect the power cord from the socket at the power plug, not with the cable.
 - Do not operate the product in the vicinity of naked flames.
 - Do not install the product directly under or above a socket-outlet.
 - In case of any malfunctions or thunderstorms, disconnect the power plug from the socket-outlet.
 - Never use the product near a bathtub, shower or swimming pool.
 - Only use the product with the power cord fully unrolled. Never wrap the power cord around the product. Take care to ensure that the power cord does not come into contact with hot surfaces. Route the power cord so that it is not possible to trip over it.
- ⚠ WARNING!** This product is intended only for drying textiles washed in water.

● **Installation**

- ① **NOTE:** The product can be operated free-standing or wall-mounted.

● **Free-standing**

(Fig. B)

- Attach the feet  to the underside of the towel holder  with 2 screws (M4 × 14 mm, blunt)  each.

● Wall-mounting

(Fig. C)

⚠ DANGER! Risk of death, personal injury and damage to property! Read your drill's operating and safety instructions carefully.

⚠ DANGER! Risk of fatal injury! Avoid hitting electricity, gas or water pipes when drilling into the wall. If necessary, check with a cable detector before drilling into a wall.

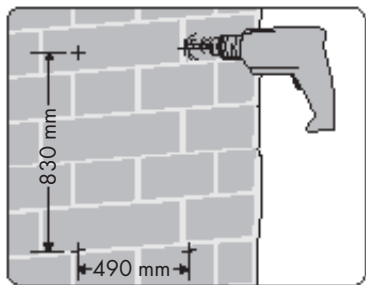

1. Mark the position of the drill holes on the wall (see above illustration).
2. Drill 4 holes ($\varnothing 6$ mm) into the wall.
3. Insert the dowels [7] into the drill holes.
4. Turn 1 screw (M4 \times 27 mm, pointy) [9] into each dowel [7]. Let the screw head protrude approx. 5 mm from the wall.
5. Attach 2 wall brackets [8] to the top of the towel holder [1] with 2 screws (M4 \times 16 mm, pointy) [11] each.
6. Attach 2 wall brackets [8] to the underside of the towel holder [1] with 2 screws (M4 \times 14 mm, blunt) [10] each.
7. Hang the towel holder [1] with the wall brackets [8] on the screws (M4 \times 27 mm, pointy) [9] previously turned into the wall.

● Operation

ⓘ NOTE: When the timer is deactivated, the timer LEDs (2h/4h/8h/24h) in the LED status display [2] go off. The power LED [3] in the LED status display remains lit.

- Connect the power plug [5] to a socket-outlet. All LEDs in the LED status display [2] light up for 2 seconds. The power LED [3] in the LED status display lights up red to indicate that the product is in standby mode.
- **Switching on:** Press the on/off switch [4]. The power LED [3] in the LED status display [2] lights up green to indicate that the product is in continuous heating mode.
- **Setting the timer:** Press the timer button [3] repeatedly to set your desired timer duration (2h/4h/8h/24h/timer off) after which the product switches off automatically. The corresponding LED in the LED status display [2] lights up green and flashes once every 3 seconds. The power LED [3] in the LED status display remains lit.
- **Switching off:** Press the on/off switch [4]. The power LED [3] in the LED status display [2] lights up red to indicate that the product is in standby mode.
- Disconnect the power plug [5] from the socket-outlet if you are not going to use the product for a long time.

● Cleaning and care

⚠ CAUTION! Risk of electric shock! Before cleaning, switch off the product and disconnect the power plug [5] from the socket-outlet.

1. Let the product cool down completely.
2. The product should only be cleaned externally using a soft, slightly damp cloth. Do not use any liquids or cleaning agents under any circumstances as they may damage the product.

● Disposal

The packaging is made entirely of recyclable materials, which you may dispose of at local recycling facilities.



Observe the marking of the packaging materials for waste separation, which are marked with abbreviations (a) and numbers (b) with following meaning: 1-7: plastics/20-22: paper and fibreboard/80-98: composite materials.

Product:



Contact your local refuse disposal authority for more details of how to dispose of your worn-out product.



To help protect the environment, please dispose of the product properly when it has reached the end of its useful life and not in the household waste. Information on collection points and their opening hours can be obtained from your local authority.

● Warranty

The product has been manufactured to strict quality guidelines and meticulously examined before delivery. In the event of material or manufacturing defects you have legal rights against the retailer of this product. Your legal rights are not limited in any way by our warranty detailed below.

The warranty for this product is 3 years from the date of purchase. The warranty period begins on the date of purchase. Keep the original sales receipt in a safe location as this document is required as proof of purchase.

Any damage or defects already present at the time of purchase must be reported without delay after unpacking the product.

Should the product show any fault in materials or manufacture within 3 years from the date of purchase, we will repair or replace it – at our choice – free of charge to you. The warranty period is not extended as a result of a claim being granted. This also applies to replaced and repaired parts.

This warranty becomes void if the product has been damaged, or used or maintained improperly.

The warranty covers material or manufacturing defects. This warranty does not cover product parts subject to normal wear and tear, thus considered consumables (e.g. batteries, rechargeable batteries, tubes, cartridges), nor damage to fragile parts, e.g. switches or glass parts.

● Warranty claim procedure

To ensure quick processing of your claim, observe the following instructions:

Make sure to have the original sales receipt and the item number (IAN 487566_2501) available as proof of purchase.

You can find the item number on the rating plate, an engraving on the product, on the front page of the instruction manual (bottom left), or as a sticker on the rear or bottom of the product.

If functional or other defects occur, contact the service department listed below either by telephone or by e-mail.

Once the product has been recorded as defective you can return it free of charge to the service address that will be provided to you. Ensure to enclose the proof of purchase (sales receipt) and a short, written description outlining the details of the defect and when it occurred.

● Service

 **Service Great Britain**

Tel.: 0800 0569216









E-Mail: owim@lidl.co.uk



Felhasznált figyelmeztető jelzések és szimbólumok	Oldal	13
Bevezető	Oldal	13
Rendeltetésszerű használat	Oldal	13
A csomagolás tartalma	Oldal	13
A részegységek leírása	Oldal	14
Műszaki adatok	Oldal	14
Biztonsági utasítások	Oldal	14
Összeszerelés	Oldal	17
Szabadon állva	Oldal	17
Falra szerelés	Oldal	17
Használat	Oldal	17
Tisztítás és ápolás	Oldal	18
Mentesítés	Oldal	18
Garancia	Oldal	18
Garanciális ügyek lebonyolítása	Oldal	18
Szerviz	Oldal	19

Felhasznált figyelmeztető jelzések és szimbólumok

Ebben a használati útmutatóban, a rövid útmutatóban és a csomagoláson az alábbi figyelmeztető jelzésekkel találkozhat:

	<p>VESZÉLY! Ez a szimbólum a „Veszély” szó mellett nagy kockázati tényezőre hívja fel a figyelmet, melyet ha nem kerülnek el, az súlyos sérülésekhez vagy halálesethez vezet.</p>	 Váltóáram/-feszültség
		<p>Hz Hertz (hálózati frekvencia)</p>
		<p>W Watt</p>
	<p>FIGYELMEZTETÉS! Ez a szimbólum a „Figyelmeztetés” szó mellett közepes kockázati tényezőre hívja fel a figyelmet, melyet ha nem kerülnek el, az súlyos sérülésekhez vagy akár halálesethez is vezethet.</p>	 MEGJEGYZÉS: Ez a szimbólum a „Megjegyzés” szó mellett hasznos információkra hívja fel a figyelmet.
		 A terméket csak száraz helyiségekben, beltéren használja.
	<p>VIGYÁZAT! Ez a szimbólum a „Vigyázat” szó mellett alacsony kockázati tényezőre hívja fel a figyelmet, melyet ha nem kerülnek el, az kisebb vagy mérsékelt sérülésekhez vezethet.</p>	 Veszély – áramütésveszély!
		 A CE-jelzés azt jelzi, hogy a termék megfelel a rá vonatkozó EU előírásoknak.
 Biztonsági utasítások  Kezelési utasítások		

ELEKTROMOS TÖRÜLKÖZŐSZÁRÍTÓ

● Bevezető

Gratulálunk új termékének vásárlása alkalmából. Ezzel a döntésével vállalatunk értékes terméke mellett döntött. A használati utasítás ezen termék része. A biztonságra, a használatára és a megsemmisítésre vonatkozó fontos tudnivalókat tartalmazza. A termék használata előtt ismerje meg az összes használati és biztonsági tudnivalót. A terméket csak a leírtak szerint és a megadott felhasználási területeken alkalmazza. A termék harmadik személy számára való továbbadása esetén kézbesítse vele annak a teljes dokumentációját is.

● Rendeltetészerű használat

- A termék törülközők és ruhadarabok melegítését és szárítását teszi lehetővé ruhaakasztó használata nélkül. A termék kizárólag beltéri használatra alkalmas.
- A termék más használati módjai, módosításai nem rendeltetészerűnek minősülnek és életveszély, sérülések és károk kockázatával járnak. A gyártó nem vállal felelősséget a nem rendeltetészerű használatból eredő károkért. A termék üzleti használatra nem alkalmas.

● A csomagolás tartalma

- A termék kicsomagolása után ellenőrizze a csomagolás teljességét és az alkatrészek megfelelő állapotát. A használat előtt távolítsa el minden csomagolóanyagot.
- Ha bármely alkatrész hiányzik vagy sérült, forduljon az ügyfélszolgálatához.

- 1 Elektromos törülközőszárító
- 2 Tartóláb
- 4 Fali tartó
- 4 Csavar (M4 × 27 mm, hegyes)
- 4 Csavar (M4 × 16 mm, hegyes)
- 4 Csavar (M4 × 14 mm, tompa)
- 4 Tipli
- 1 Rövid útmutató

● A részegységek leírása

(A ábra)

- 1 Törülközőtartó
- 2 LED állapotjelző
- 3 Időzítő gomb 
- 4 Be-/kikapcsológomb 
- 5 Elektromos vezeték csatlakozóval
- 6 Tartóláb
- 7 Tiplik
- 8 Fali tartó
- 9 Csavar (M4 × 27 mm, hegyes)
- 10 Csavar (M4 × 14 mm, tompa)
- 11 Csavar (M4 × 16 mm, hegyes)

● Műszaki adatok

Névleges feszültség:	230 V~, 50 Hz
Bemenő teljesítmény:	150 W
Védelmi osztály:	I. osztály
IP védelmi osztály:	IP22

Biztonsági utasítások

A TERMÉK HASZNÁLATA ELŐTT ISMERKEDJEN MEG MINDEN BIZTONSÁGI ÉS KEZELÉSI UTASÍTÁSSAL! HA A TERMÉKET TOVÁBBADJA, ADJA MELLÉ EZEKET A DOKUMENTUMOKAT IS!

A jelen használati útmutatóban leírtak figyelmen kívül hagyásából adódó károk esetén a garancia érvényét veszti!

A közvetett károkért nem vállalunk felelősséget! A szakszerűtlen használat vagy a biztonsági utasítások figyelmen kívül hagyása következtében történő anyagi károkért és személyi sérülésekért nem vállalunk felelősséget!

⚠ VESZÉLY! Életveszélyes áramütés veszélye! A feszültség alatt álló kábelekkel vagy alkatrészekkel való érintkezés életveszélyes!

Biztonsági utasítások háztartási készülékekhez

- A terméket akkor használhatják 8 éves és afeletti gyermekek, csökkent testi, érzékszervi vagy szellemi képességű, valamint megfelelő tapasztalattal és tudással nem rendelkező személyek, ha számukra felügyeletet biztosítanak vagy ha utasításokat kapnak a termék biztonságos használatával kapcsolatban, és megértik az azzal járó veszélyeket. Gyermekek nem játszhatnak a termékkel.

A tisztítást és a felhasználói karbantartást nem végezhetik gyermekek felügyelet nélkül.

- Rendszeresen ellenőrizze az elektromos vezeték és a csatlakozó épségét. Az elektromos vezeték nem cserélhető. Ha az elektromos vezeték megsérül, a terméket ki kell selejtezni.
- A termék kizárólag beltéri használatra alkalmas.
- Kizárólag a termékhez mellékelt tartozékokat/szerszámokat használja.

Speciális biztonsági utasítások rögzített törülközőszárítókhoz

⚠ FIGYELMEZTETÉS! A

kisgyermek veszélyeztetésének elkerülése érdekében ajánlott a terméket úgy felszerelni, hogy a legalsó fűtött rúd a padlótól legalább 60 cm-re legyen.

A „legalsó fűtött rúd” az a „legalsó rúd felső oldala, melyet a gyermekek megfoghatnak”.

- A terméket úgy kell felszerelni, hogy a kapcsolót a kádban vagy a zuhanyzóban tartózkodó személy ne tudja megérinteni.

Kiegészítő biztonsági utasítások

- Ne használja a terméket, ha a elektromos vezeték vagy a csatlakozó sérült.
- Soha ne nyissa fel a termék borítását. A feszültség alatt álló csatlakozók megérintése és/vagy az elektromos és mechanikus szerkezet módosítása áramütés kockázatával jár!
- A termék csatlakoztatása előtt hasonlítsa össze a típustáblán feltüntetett csatlakozási adatokat (feszültség és frekvencia) az Ön elektromos hálózatának adataival. A termék sérülésének elkerülése érdekében ellenőrizze, hogy ezek az adatok megegyeznek.
- Ne használjon hosszabbítót vagy konnektorelosztót.
- Ügyeljen arra, hogy az elektromos vezeték sérülésmentes legyen, és hogy azt ne vezesse át forró felületeken és/vagy éles széleken.
- Ügyeljen arra, hogy az elektromos vezeték ne legyen megtörve vagy beszorulva.

- Az elektromos készülékek javítását csak a gyártó által képzett szakemberek végezhetik. A szakszerűtlen javítások a használó számára jelentős veszélyeket jelenthetnek.
- Falra szerelés: A gyermekek veszélyeztetésének elkerülése érdekében a terméket úgy kell felszerelni, hogy az alja legalább 60 cm-re legyen a padlótól. A terméket úgy szerelje fel, hogy a be-/kikapcsológombot a kádban vagy a zuhanyzóban tartózkodó személy ne tudja működtetni.
- Használat előtt ellenőrizze, hogy a terméken nincsenek-e külső, látható sérülések. Tilos a terméket üzembe helyezni, ha sérült vagy leesett.
- A termék nem rendelkezik a szobahőmérséklet szabályozására szolgáló egységgel. A termék nem használható kisméretű helyiségekben, amelyekben olyan személyek laknak, akik önállóan nem tudják elhagyni a helyiséget, kivéve, ha számukra felügyeletet biztosítanak.



FIGYELMEZTETÉS! **Forró felületek!** A

- termék egyes részei nagyon forróak lehetnek és égési sérüléseket okozhatnak. Különös elővigyázatosság szükséges, ha a közelben gyermekek vagy sérülékeny személyek tartózkodnak.
- A hibás alkatrészeket mindig eredeti pótalkatrészekre cserélje. A biztonsági követelmények csak ezekkel az alkatrészekkel garantálhatóak.
- Óvja a terméket a nedvességtől, és ügyeljen arra, hogy ne jussanak bele folyadékok.
- Az elektromos vezeték kihúzásakor csak a csatlakozót húzza.
- Ne használja a terméket lángok közelében.
- Ne helyezze a terméket közvetlenül fali konnector alá vagy fölé.
- Esetleges zavarok vagy vihar esetén húzza ki a csatlakozót a konnectorból.
- Soha ne használja a terméket fürdőkádak, zuhanyzók és úszómedencék közvetlen közelében.
- A terméket csak úgy használja, ha az elektromos vezeték teljes mértékben kitekerte. Az

elektromos vezetékét soha ne tekerje a termék köré. Ügyeljen arra, hogy az elektromos vezeték ne érintkezzen forró felületekkel. Az elektromos vezetékét úgy vezesse, hogy abban senki ne tudjon elbotlani.

⚠ FIGYELMEZTETÉS: A termék csak vízben mosott textíliák szárítására használható.

● **Összeszerelés**

ⓘ MEGJEGYZÉS: A termék szabadon állva vagy a falra szerelve is üzemeltethető.

● Szabadon állva

(B ábra)

- Rögzítse a tartólábakat **6** a törülközőtartó **1** aljára oldalanként 2 csavarral (M4 × 14 mm, tompa) **10**.

● Falra szerelés

(C ábra)

⚠ VESZÉLY! Életveszély, valamint sérülés és anyagi károk kockázata! Olvassa el figyelmesen fűrógépe kezelési és biztonsági utasításait.

⚠ VESZÉLY! Életveszély! Ha a falba fúr ügyeljen arra, hogy ne ütközzön elektromos vezetékbe, gáz- vagy vízcsövekbe. Mielőtt a falba fúrna, ezt ellenőrizze egy vezetékkereső segítségével.

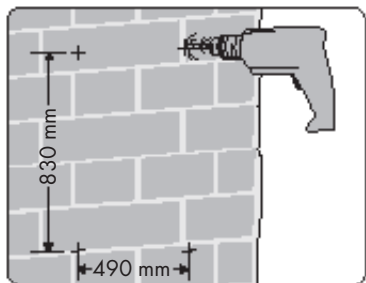

1. Jelölje meg a furatok helyeit a falon (lásd a fenti ábrát).
2. Fúrjon a falba 4 lyukat (Ø 6 mm).
3. Tegye bele a furatokba a tipliket **7**.
4. Csavarjon be 1 csavart (M4 × 27 mm, hegyes) **9** mindegyik tiplibe **7**. A csavar feje kb. 5 mm-re álljon ki a falból.
5. Rögzítse a 2 fali tartót **8** oldalanként 2 csavarral (M4 × 16 mm, hegyes) **11** a törülközőtartó **1** felső részén.
6. Rögzítse a 2 fali tartót **8** oldalanként 2 csavarral (M4 × 14 mm, tompa) **10** a törülközőtartó **1** alsó részén.
7. Akassza rá a törülközőtartót **1** a fali tartókkal **8** a korábban a falba csavart csavarokra (M4 × 27 mm, hegyes) **9**.

● **Használat**

ⓘ MEGJEGYZÉS: Ha az időzítő már nem aktív, az időzítő LED-jei (2h/4h/8h/24h) a LED állapotjelzőn **2** kialszanak. A működési LED **4** a LED állapotjelzőn továbbra is világít.

- Dugja be az elektromos csatlakozót **5** egy konnectorba. A LED állapotjelző **2** minden LED-je 2 másodpercre kigyullad. Ezután a működési LED **4** a LED állapotjelzőn pirosan világít, ami azt jelzi, hogy a termék készenléti módban van.
- **Bekapcsolás:** Nyomja meg a be-/kikapcsológombot **4**. A működési LED **4** a LED állapotjelzőn **2** zölden világít, ami azt jelzi, hogy a termék fűtési módban van.
- **Az időzítő beállítása:** Nyomja meg az időzítő gombot **3**, amellyel beállíthatja a kívánt időt (2h/4h/8h/24h/ időzítő ki), melynek lejárta után a termék automatikusan kikapcsol. A megfelelő LED a LED állapotjelzőn **2** zölden világít, és 3 másodpercenként villan. A működési LED **4** a LED állapotjelzőn továbbra is világít.
- **Kikapcsolás:** Nyomja meg a be-/kikapcsológombot **4**. A működési LED **4** a LED állapotjelzőn **2** pirosan világít, ami azt jelzi, hogy a termék készenléti módban van.

- Ha a terméket hosszabb ideig nem használja, húzza ki az elektromos csatlakozót **5** a konnektorból.

● Tisztítás és ápolás

⚠ VIGYÁZAT! Áramütésveszély! Tisztítás előtt kapcsolja ki a terméket, és húzza ki az elektromos csatlakozót **5** a konnektorból.

1. Hagyja a terméket teljes mértékben lehűlni.
2. A készüléknek kizárólag a külső felületét tisztítsa puha, enyhén nedves ruha segítségével. Semmiképp ne használjon folyadékokat vagy tisztítószereket, mert ezek kárt tehetnek a termékben.

● Mentesítés

A csomagolás környezetbarát anyagokból készült, amelyeket a helyi újrahasznosító helyeken adhat le ártalmatlanítás céljából.



A hulladék elkülönítéséhez vegye figyelembe a csomagolóanyagban található jelzéseket. Ezek rövidítéseket (a) és számokat (b) tartalmaznak a következő jelentéssel: 1–7: műanyagok/20–22: papír és karton/80–98: kötőanyagok.

Termék:



A kiszolgált termék megsemmisítési lehetőségeiről lakóhelye illetékes önkormányzatánál tájékozódhat.



A környezete érdekében, ne dobja a kiszolgált terméket a háztartási szemétkébe, hanem adja le szakszerű ártalmatlanításra. A gyűjtőhelyekről és azok nyitvatartási idejéről az illetékes önkormányzatnál tájékozódhat.

● Garancia

A terméket gondosan, szigorú minőségi előírások betartásával gyártottuk, és a szállítás előtt gondosan ellenőriztük. Anyag- vagy gyártási hibák esetén a termék eladójával szemben törvényes jogok illetik meg. Az Ön törvényes jogait az

általunk alább meghatározott garancia semmilyen módon nem korlátozza.

Erre a termékre 3 év garanciát adunk a vásárlás dátumától számítva. A garancia idő a vásárlás dátumával kezdődik. Biztonságos helyen őrizze meg az eredeti vásárlói bizonylatot, mert ez a dokumentum szükséges a vásárlás bizonyításához.

A vásárláskor fennálló károkat és hiányosságokat a termék kicsomagolása után haladéktalanul jelezze.

Ha ezen a terméken a vásárlástól számított 3 éven belül anyag- vagy gyártási hibát észlel, választásunk szerint ingyenesen megjavítjuk vagy kicseréljük a terméket. A garancia idő nem hosszabbodik meg a helyette nyújtott szavatossági igény által. Ez a kicserélt vagy javított alkatrészekre is érvényes.

A garancia megszűnik, ha a terméket megrongálták, ill. nem szakszerűen kezelték vagy végezték a karbantartást.

A garancia az anyag- és gyártási hibákra vonatkozik. Ez a garancia nem terjed ki azokra a termékalkatrészekre, amelyek normál kopásnak vannak kitéve, és ezért gyorsan kopó alkatrésznek minősülnek (pl. elemekre, akkumulátorokra, tömlőkre, tintapatronokra), illetve a törékeny alkatrészek sérülésére, pl. kapcsolókra vagy üveg alkatrészekre.

● Garanciális ügyek lebonyolítása

Ügyének gyors elintézetősége céljából, kérjük kövesse az alábbi útmutatást:

Kérjük, kérdések esetére készítse elő a pénztárblokkot és a cikkszámot (IAN 487566_2501) a vásárlás tényének az igazolására.

Kérjük, hogy a cikkszámot olvassa le a típustábláról, a gravírozásból, az Útmutató címoldaláról (balra lent), illetve a hátoldalon, vagy a termék alján található matricáról.

Amennyiben működési hibák, vagy egyéb hiányosság lépne fel, előszöris vegye fel a kapcsolatot a következőkben megnevezett szervizek egyikével telefonon, vagy e-mailen.

A hibásnak ítélt terméket ezután a vásárlást igazoló blokk, valamint a hiba leírásának és keletkezési idejének mellékelésével díjmentesen postázhatja az Önnel közölt szervizcímre.

● **Szerviz**

 **Szerviz Magyarország**

Tel.: 0680021536





E-mail: owim@lidl.hu



Uporabljena opozorila in simboli	Stran	21
Uvod	Stran	21
Namenska uporaba	Stran	21
Obseg dobave	Stran	21
Opis delov	Stran	22
Tehnični podatki	Stran	22
Varnostni napotki	Stran	22
Vgradnja	Stran	24
Prosto stoječe	Stran	24
Pritrditev na steno	Stran	24
Delovanje	Stran	25
Čiščenje in nega	Stran	25
Odstranjevanje	Stran	25
Garancijski list	Stran	26
Postopek pri uveljavljanju garancije	Stran	27
Servis	Stran	27

Uporabljena opozorila in simboli

V teh navodilih za uporabo, kratkih navodilih in na pakiranju se uporabljajo naslednja opozorila:

	NEVARNOST! Ta simbol z opozorilno besedo »Nevarnost« označuje nevarnost z visoko stopnjo tveganja, ki lahko v primeru neupoštevanja opozorila povzroči hudo poškodbo ali celo smrt.	 Izmenični tok/napetost
		Hz Hertz (omrežna frekvenca)
		W Vat
	OPOZORILO! Ta simbol z opozorilno besedo »Opozorilo« označuje nevarnost s srednje visoko stopnjo tveganja, ki lahko v primeru neupoštevanja opozorila povzroči hudo poškodbo ali celo smrt.	 OPOMBA: Ta simbol s signalno besedo »Opomba« nudi nadaljnje koristne informacije.
		 Izdelek uporabljajte le v zaprtih notranjih prostorih.
	PREVIDNO! Ta simbol z opozorilno besedo »Previdno« označuje nevarnost z nizko stopnjo tveganja, ki lahko v primeru neupoštevanja nevarnosti povzroči majhno ali srednje hudo poškodbo.	 Nevarnost – tveganje električnega udara!
		 Znak CE potrjuje skladnost z direktivami EU, ki veljajo za izdelek.
 Varnostni napotki  Navodila za delo		

ELEKTRIČNI GRELNIK ZA BRISAČE

● Uvod

Iskrene čestitke ob nakupu vašega novega izdelka. Odločili ste se za zelo kakovosten izdelek. To navodilo za uporabo je sestavni del tega izdelka. Vsebuje pomembna navodila za varnost, uporabo in odstranitev. Preden začnete izdelek uporabljati, se seznanite z vsemi navodili za uporabo in varnostnimi napotki. Izdelek uporabljajte samo tako, kot je opisano, in samo za navedena področja uporabe. Če izdelek odstopite novemu lastniku, mu zraven izročite tudi vse dokumente.

● Namenska uporaba

- Ta izdelek je namenjen ogrevanju in sušenju brisač in oblačil brez obešalnikov. Izdelek je primeren samo za uporabo v zaprtih prostorih.

- Druge uporabe ali spremembe izdelka se štejejo za nenamenske in lahko povzročijo tveganja, kot so smrt, poškodbe ali škoda. Za škodo, nastalo pri nestrokovni uporabi, proizvajalec ne prevzame jamstva. Izdelek ni namenjen za profesionalno uporabo.



● Obseg dobave

- Po odstranitvi embalaže izdelka preverite, ali je dobava popolna in ali so vsi deli v dobrem stanju. Pred uporabo odstranite ves embalažni material.
- Če deli manjkajo ali so poškodovani, se obrnite na servis.

- 1 Električni grelnik za brisače
- 2 Noge
- 4 Stenski nosilci
- 4 Vijaki (M4 × 27 mm, koničasti)
- 4 Vijaki (M4 × 16 mm, koničasti)
- 4 Vijaki (M4 × 14 mm, topi)
- 4 Vložek
- 1 Kratka navodila

● Opis delov

(Sl. A)

- 1 Držalo za brisače
- 2 LED kazalnik stanja
- 3 Tipka časovnika 
- 4 Stikalo za vklop/izklop 
- 5 Priključni kabel z električnim vtičem
- 6 Noga
- 7 Vložek
- 8 Stenski nosilec
- 9 Vijak (M4 × 27 mm, koničasti)
- 10 Vijak (M4 × 14 mm, topi)
- 11 Vijak (M4 × 16 mm, koničasti)

● Tehnični podatki

Nazivna napetost:	230 V~, 50 Hz
Vhodna moč:	150 W
Zaščitni razred:	Razred I
IP zaščita:	IP22



Varnostni napotki

PRED UPORABO IZDELKA SE SEZNANITE Z VSEMI VARNOSTNIMI NAPOTKI IN NAVODILI ZA UPORABO! ČE IZDELEK POSREDUJETE DRUGIM OSEBAM, PRILOŽITE TUDI VSE DOKUMENTE!

Pri škodi zaradi neupoštevanja teh navodil za uporabo garancija preneha veljati!

Ne prevzemamo odgovornosti za posledično škodo! Ne prevzemamo odgovornosti za gmotno škodo ali telesne poškodbe, ki so nastale

zaradi nepravilne uporabe ali neupoštevanja varnostnih napotkov!

⚠ NEVARNOST! Življenjska ogroženost zaradi električnega toka! Če pridete v stik z napeljavami ali komponentami pod napetostjo, obstaja nevarnost smrtnih poškodb!

Varnostna navodila za gospodinjske aparate

- Ta izdelek smejo otroci od 8 leta in osebe z omejenimi fizičnimi, čutilnimi ali miselnimi sposobnostmi oziroma pomanjkljivimi izkušnjami in/ali znanjem uporabljati samo, če so pod nadzorom ali so bili poučeni o varni uporabi izdelka in razumejo nevarnosti, ki iz tega izhajajo. Otroci se ne smejo igrati z izdelkom. Otroci brez nadzora naprave ne smejo čistiti ali vzdrževati.
- Redno preverjajte, ali je poškodovan električni vtič ali priključni kabel. Priključnega kabla ni mogoče zamenjati. Če je priključni kabel poškodovan, morate izdelek odstraniti.
- Izdelek je primeren samo za uporabo v zaprtih prostorih.

- Ne uporabljajte nobenih dodatkov/orodij, razen tistih, ki so priloženi izdelku.

Posebna varnostna navodila za fiksna držala za brisače

⚠ OPOZORILO! Da bi se izognili nevarnosti za zelo majhne otroke, priporočamo, da je ta izdelek nameščen tako, da je najnižja ogrevana palica vsaj 60 cm nad tlemi.

»Najnižjo ogrevano palico« je treba razumeti kot »vrh najnižje palice, ki jo otroci lahko primejo«.

- Izdelek mora biti nameščen tako, da se stikala ne more dotakniti oseba v kadi ali pod tušem.

Dodatna varnostna navodila

- Izdelka ne uporabljajte, če sta priključni kabel ali električni vtič poškodovan.
- Nikoli ne odpirajte ohišja izdelka. Če se dotaknete priključkov pod napetostjo in/ali spremenite električno in mehansko konstrukcijo, obstaja nevarnost električnega udara!
- Preden izdelek priključite, primerjajte priključne podatke na tipski ploščici (napetost in

frekvenco) s podatki vašega omrežnega napajanja.

Prepričajte se, da se podatki ujemajo, da ne pride do poškodb izdelka.

- Ne uporabljajte kabelskih podaljškov ali razdelilnikov.
- Prepričajte se, da je priključni kabel nepoškodovan in da ni speljan čez vroče površine in/ali ostre robove.
- Prepričajte se, da priključni kabel ni prepognjen ali stisnjen.
- Popravila električnih naprav smejo izvajati samo strokovnjaki, ki so bili usposobljeni pri proizvajalcu. Zaradi nestrokovnih popravil lahko pride do nastanka znatne nevarnosti za uporabnika.
- Pritrditev na steno: Da bi se izognili nevarnosti za otroke, mora biti izdelek nameščen tako, da je dno najmanj 60 cm nad tlemi.
Izdelek namestite tako, da stikala za vklop/izklop ne more uporabiti oseba v kadi ali pod prho.
- Pred uporabo skrbno preglejte izdelek, če obstajajo zunanje, vidne poškodbe. Ne uporabljajte poškodovanega izdelka, ali izdelka, ki je padel.

- Ta izdelek ni opremljen z napravo za nadzor sobne temperature. Izdelka ne smete uporabljati v majhnih prostorih, v katerih živijo osebe, ki ne morejo same zapustiti prostora, razen če je zagotovljen stalen nadzor.

-  **OPOZORILO! Vroč**
površine! Nekateri deli izdelka lahko postanejo zelo vroči in lahko povzročijo opekline. Posebna pozornost je potrebna, če so prisotni otroci ali osebe, ki so potrebujejo nadzor.

- Pokvarjene dele lahko zamenjate samo z originalnimi nadomestnimi deli. Samo s temi deli je zagotovljeno, da so izpolnjene varnostne zahteve.
- Izdelek zaščitite pred vlago in vdorom tekočin.
- Priključni kabel izvlecite iz vtičnice samo za električni vtič.
- Izdelka ne uporabljajte v bližini odprtega ognja.
- Izdelka ne postavljajte neposredno pod ali nad vtičnico.
- V primeru okvare in nevihte izvlecite električni vtič iz vtičnice.
- Izdelka nikoli ne uporabljajte v neposredni bližini kopalne kadi, prhe ali bazena.

- Izdelek uporabljajte samo s popolnoma odvitim priključnim kablom. Priključnega kabla nikoli ne ovijte okoli izdelka. Pazite, da priključni kabel ne pride v stik z vročimi površinami. Priključni kabel položite tako, da se nanj ni mogoče spotakniti.

SVARILNO OPOZORILO:



Ta naprava je namenjena samo sušenju tekstila, ki je bil opran v vodi.

● **Vgradnja**

- ① **OPOMBA:** Izdelek je mogoče upravljati prosto stoječe ali namestiti na steno.

● **Prosto stoječe**

(Sl. B)

- Noge  pritrdite na spodnjo stran držala za brisače  s po 2 vijakoma (M4 × 14 mm, topi) .

● **Pritrditev na steno**

(Sl. C)

NEVARNOST! Življenjska nevarnost, nevarnost telesnih poškodb in nevarnost materialne škode!

Pozorno preberite navodila za uporabo in varnost za vaš vrtalnik.

NEVARNOST! Nevarnost poškodb!

Pazite, da med vrtnjem v steno ne poškodujete električne, plinske ali vodovodne napeljave. Po potrebi pred vrtnjem v steno preverite z napravo za iskanje napeljav.

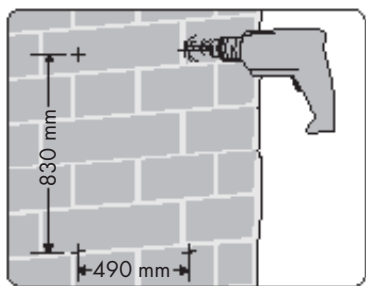

1. Označite položaj izvrtanih lukenj na steni (glejte sliko zgoraj).
2. V steno izvrtajte 4 luknje (\varnothing 6 mm).
3. V luknjo vstavite vložek I [7].
4. V vsak vložek [7] privijte 1 vijak ($M4 \times 27$ mm, koničasti) [9]. Naj glava vijaka štrli približno 5 mm iz stene.
5. Pritrdite 2 stenska nosilca [8] na vrh držala za brisače [1] s po 2 vijakoma ($M4 \times 16$ mm, koničasti) [11].
6. Pritrdite 2 stenska nosilca [8] na spodnjo stran držala za brisače [1] s po 2 vijakoma ($M4 \times 14$ mm, topi) [10].
7. Držalo za brisače [1] s stenskimi nosilci [8] obesite na vijake ($M4 \times 27$ mm, koničasti) [9], ki ste jih predhodno privili v steno.

● Delovanje

- ❗ **OPOMBA:** Če časovnik ni aktiviran, se lučke LED časovnika (2h/4h/8h/24h) na LED kazalniku stanja [2] izklopijo. Sveti LED napajanja [4] v LED kazalniku stanja.
- Električni vtič [5] priključite v vtičnico. Vse lučke LED na LED kazalniku stanja [2] zasvetijo 2 sekundi. Po tem lučka LED napajanja [4] na LED kazalniku stanja zasveti rdeče, kar pomeni, da je izdelek v stanju pripravljenosti.
- **Vklop:** Pritisnite stikalo za vklop/izklop [4]. LED napajanja [4] na LED kazalniku stanja [2] sveti zeleno, kar pomeni, da je izdelek v neprekinjenem načinu ogrevanja.

- **Nastavitev časovnika:** Večkrat pritisnite tipko časovnika [3], da nastavite zeleno trajanje časovnika (2h/4h/8h/24h/izklop časovnika), po katerem se bo izdelek samodejno izklopil. Ustrezna lučka LED na LED kazalniku stanja [2] sveti zeleno in utripa vsake 3 sekunde. Sveti LED napajanja [4] v LED kazalniku stanja.

- **Izklop:** Pritisnite stikalo za vklop/izklop [4]. Lučka LED napajanja [4] na LED kazalniku stanja [2] sveti rdeče, kar pomeni, da je izdelek v stanju pripravljenosti.
- Ko izdelka ne uporabljate dlje časa, izvlecite električni vtič [5] iz vtičnice.

● Čiščenje in nega

⚠ **PREVIDNO! Nevarnost električnega udara!** Pred čiščenjem izdelek vedno izklopite in izvlecite električni vtič [5] iz vtičnice.

1. Izdelek pustite, da se popolnoma ohladi.
2. Izdelek čistite samo z zunanje strani s mehko, rahlo vlažno krpo. Za čiščenje ne uporabljajte tekočih ali drugih sredstev za čiščenje, saj lahko poškodujejo izdelek.

● Odstranjevanje

Embalaža je narejena iz okolju primernih materialov, ki jih lahko oddate za recikliranje na lokalnih zbirališčih odpadkov.



Upoštevajte oznake embalažnih materialov za ločevanje odpadkov, ki so označene s kraticami (a) in številkami (b) z naslednjim pomenom: 1–7: umetne mas/20–22: papir in karton/80–98: vezni materiali.

Izdelek:



O možnostih odstranjanja odsluženega izdelka se lahko pozanimате pri svoji občinski ali mestni upravi.



Ko je vaš izdelek dotrajan, ga zaradi varovanja okolja ne odvrzite med gospodinjnske odpadke, temveč ga oddajte na ustreznem zbirališču tovrstnih odpadkov. O zbirnih mestih in njihovih delovnih časih se lahko pozanimате pri svoji pristojni občinski upravi.

Pooblaščeni serviser:

OWIM GmbH & Co. KG
Stiftsbergstraße 1
74167 Neckarsulm
NEMČIJA

Servisna telefonska številka: 00386 (0) 80 080 917

Garancijski list

1. S tem garancijskim listom OWIM GmbH & Co. KG, Stiftsbergstraße 1, 74167 Neckarsulm, Nemčija jamčimo, da bo izdelek v garancijskem roku ob normalni in pravilni uporabi brezhibno deloval in se zavezujemo, da bomo ob izpolnjenih spodaj navedenih pogojih odpravili morebitne pomanjkljivosti in okvare zaradi napak v materialu ali izdelavi oziroma po svoji presoji izdelek zamenjali ali vrnili kupnino.
2. Garancija je veljavna na ozemlju Republike Slovenije.
3. Garancijski rok za proizvod je 3 leta od datuma izročitve blaga. Datum izročitve blaga je razviden iz računa.
4. Če izdelek ne izpolnjuje specifikacij ali nima lastnosti, navedenih v garancijskem listu ali oglaševalskem sporočilu, lahko potrošnik najprej zahteva odpravo napak. O napaki mora potrošnik obvestiti proizvajalca ali pooblaščeni servis (kontaktna številka in elektronski naslov navedena zgoraj) in zahtevati odpravo napak. Kupec je dolžan ob uveljavljanju zahtevka predložiti garancijski list in račun, kot potrdilo in dokazilo o nakupu ter dnevu izročitve blaga. Svetujemo vam, da pred tem natančno preberete navodila o sestavi in uporabi izdelka.
5. Rok za odpravo napake je 30 dni od dneva, ko je proizvajalec ali pooblaščeni servis prejel zahtevo za odpravo napake. Če napake v tem roku niso odpravljene, mora proizvajalec potrošniku brezplačno zamenjati blago z enakim, novim in brezhibnim blagom. Rok se lahko zaradi narave in kompleksnosti blaga, narave in resnosti neskladnosti ter navora, ki je potreben za dokončanje popravila ali zamenjave podaljša za najkrajši čas, ki je potreben za dokončanje popravila, vendar največ za 15 dni. O številu dni podaljšane roka in razlogih za podaljšanje mora biti potrošnik obveščen pred potekom 30 dnevne roka za odpravo napak.
6. Če v roku 30 dni oz. v primeru podaljšanja v roku 45 dni blago ni popravljeno ali blago ni zamenjano z novim, lahko potrošnik od proizvajalca zahteva vračilo celotne kupnine ali zahteva sorazmerno znižanje kupnine. Sorazmerno znižanje kupnine je sorazmerno zmanjšanju vrednosti blaga, ki ga je potrošnik prejel, v primerjavi z vrednostjo, ki bi jo imelo blago, če bi bilo skladno.
7. Če se neskladnost pojavi v manj kot 30 dneh od dobave blaga, lahko potrošnik ob predložitvi blaga od proizvajalca takoj zahteva vračilo plačanega zneska.

- 
8. Proizvajalec oziroma pooblaščen servis lahko potrošniku za čas popravila blaga, za katero je bila izdana obvezna garancija, zagotovi brezplačno uporabo podobnega blaga. Če proizvajalec potrošniku ne zagotovi nadomestnega blaga v začasno uporabo, ima potrošnik pravico uveljavljati škodo, ki jo je utrpel, ker blaga ni mogel uporabljati od trenutka, ko je zahteval popravilo ali zamenjavo, do njune izvršitve.
 9. Stroške za material, nadomestne dele, delo, prenos in prevoz izdelkov, ki nastanejo pri odpravljanju okvar oziroma nadomestitvi blaga z novim, krije proizvajalec.
 10. V primeru zamenjave blaga ali zamenjave bistvenega dela blaga z novim se potrošniku izda nov garancijski list.
 11. V primeru, da proizvod popravlja nepooblaščen servis ali nepooblaščen oseba, kupec ne more uveljavljati zahtevkov iz te garancije.
 12. Vzroki za okvaro oziroma nedelovanje izdelka morajo biti lastnosti stvari same in ne vzroki, ki so zunaj proizvajalčeve oziroma prodajalčeve sfere. Kupec ne more uveljavljati zahtevkov iz te garancije, če se ni držal priloženih navodil za sestavo in uporabo izdelka ali če je izdelek kakorkoli spremenjen ali nepravilno vzdrževan.
 13. Proizvajalec zagotavlja proti plačilu popravilo, vzdrževanje blaga, nadomestne dele in priklopne aparate vsaj tri leta po poteku garancijskega roka.
 14. Obrabni deli oz. potrošni material so izvzeti iz garancije.
 15. Vsi potrebni podatki za uveljavljanje garancije in podatki, ki identificirajo blago za katerega velja garancija se nahajajo na dveh ločenih dokumentih (garancijski list, račun).
 16. Ta garancija proizvajalca ne izključuje zakonske pravice potrošnika, da zoper prodajalca v primeru neskladnosti blaga brezplačno uveljavlja jamčevalne zahtevke. Ta garancija prav tako ne izključuje pravic potrošnika, ki izhajajo iz obveznega jamstva za skladnost blaga.

Prodajalec:

Lidl Slovenija d.o.o. k.d., Pod lipami 1, SI-1218 Komenda

● Postopek pri uveljavljanju garancije

Za zagotovitev hitre obdelave vašega primera vas prosimo, da sledite naslednjim napotkom:

Prosimo, da za vsa vprašanja pripravite račun in številko izdelka (IAN 487566_2501) kot dokazilo o nakupu.



Številko izdelka najdete na identifikacijski ploščici, gravuri, naslovni strani v navodilih (spodaj levo) ali na nalepki na hrbtini ali spodnji strani.

Če pride do napačnega delovanja ali drugih pomanjkljivosti, se obrnite najprej na v nadaljevanju navedeni servisni oddelek po telefonu ali prek e-pošte.

Izdelek, označen kot okvarjen, lahko nato brez poštnine pošljete na navedeni naslov servisa, zraven pa priložite potrdilo o nakupu (blagajniški račun) in navedite, za kakšno pomanjkljivost gre in kdaj je nastala.

● Servis

 **Servis Slovenija**

Tel.: 00386 (0) 80 080 917







E-Mail: infofon@lidl.si



Použitá výstražná upozornění a symboly	Strana	29
Úvod	Strana	29
Použití v souladu s určením	Strana	29
Rozsah dodávky	Strana	29
Popis dílů	Strana	30
Technické údaje	Strana	30
Bezpečnostní pokyny	Strana	30
Montáž	Strana	32
Volně stojící	Strana	32
Montáž na stěnu	Strana	32
Provoz	Strana	33
Čištění a péče	Strana	33
Zlikvidování	Strana	33
Záruka	Strana	34
Postup v případě uplatňování záruky	Strana	34
Servis	Strana	34

Použitá výstražná upozornění a symboly

V tomto návodu na obsluhu, krátkém návodu a na obalu jsou používána následující výstražná upozornění:

	<p>NEBEZPEČÍ! Tento symbol se signální slovem „Nebezpečí“ označuje ohrožení s vysokým stupněm rizika, které má, pokud se mu nezabrání, za následek těžké zranění nebo smrt.</p>	 Střídavý proud/napětí
		<p>Hz Hertz (síťová frekvence)</p>
		<p>W Watt</p>
	<p>VAROVÁNÍ! Tento symbol se signální slovem „Varování“ označuje ohrožení se středním stupněm rizika, které může mít, pokud se mu nezabrání, za následek těžké zranění nebo smrt.</p>	 UPOZORNĚNÍ: Tento symbol se signálním slovem „Upozornění“ poskytuje další užitečné informace.
		 Použijte výrobek jen v suchých vnitřních prostorech.
	<p>OPATRNĚ! Tento symbol se signální slovem „Opatrně“ označuje ohrožení s nízkým stupněm rizika, které může mít, pokud se mu nezabrání, za následek malé nebo lehké zranění.</p>	 Nebezpečí - riziko úrazu elektrickým proudem!
		<p>CE Značka CE potvrzuje shodu se směrnicemi EU, které se na výrobek vztahují.</p>
<input checked="" type="checkbox"/> Bezpečnostní pokyny <input type="checkbox"/> Pokyny pro činnost		

ELEKTRICKÝ SUŠÁK NA RUČNÍKY

● Úvod

Blahopřejeme Vám ke koupi nového výrobku. Rozhodli jste se pro kvalitní produkt. Návod k obsluze je součástí tohoto výrobku. Obsahuje důležité pokyny pro bezpečnost, použití a likvidaci. Před použitím výrobku se seznámte se všemi pokyny k obsluze a bezpečnostními pokyny. Použijte výrobek jen popsáním způsobem a na uvedených místech. Při předání výrobku třetí osobě předejte i všechny podklady.

● Použití v souladu s určením

- Tento výrobek je určen k ohřevu a sušení ručníků a oblečení bez ramínka na kabát. Výrobek je vhodný výhradně pro použití ve vnitřním prostoru.

- Jiné upotřebení nebo úpravy výrobku se považují za užívání v rozporu se stanoveným účelem a mohou vést k rizikům, jako je nebezpečí smrti, zranění nebo poškození. Výrobce nenese žádnou odpovědnost za škody způsobené nesprávným upotřebením. Výrobek není určen pro použití k podnikatelským účelům.

● Rozsah dodávky



- Po vybalení výrobku zkontrolujte, zda je dodávka kompletní a zda jsou všechny díly v řádném stavu. Před použitím odstraňte všechny obalové materiály.
- Kontaktujte zákaznický servis, pokud by nějaké díly měly chybět nebo být poškozeny.

- 1 Elektrický sušák na ručníky
- 2 Nožky stojánku
- 4 Nástěnné držáky

- 4 Šrouby (M4 × 27 mm, špičaté)
- 4 Šrouby (M4 × 16 mm, špičaté)
- 4 Šrouby (M4 × 14 mm, tupé)
- 4 Hmoždinky
- 1 Krátký návod

● Popis dílů

(Obr. A)

- 1 Držák ručníků
- 2 LED indikace stavu
- 3 Tlačítko časovače 
- 4 Vypínač Zap/Vyp 
- 5 Přípojné vedení se sířovou zástrčkou
- 6 Nožka stojánku
- 7 Hmoždinka
- 8 Nástěnný držák
- 9 Šroub (M4 × 27 mm, špičatý)
- 10 Šroub (M4 × 14 mm, tupý)
- 11 Šroub (M4 × 16 mm, špičatý)

● Technické údaje

Jmenovité napětí:	230 V~, 50 Hz
Příkon:	150 W
Ochranná třída:	Třída I
Druh ochrany IP:	IP22



Bezpečnostní pokyny

SEZNAMTE SE PŘED POUŽITÍM VÝROBKU SE VŠEMI BEZPEČNOSTNÍMI POKYNY A POKYNY PRO OBSLUHU! KDYŽ PŘEDÁVÁTE TENTO VÝROBEK JINÝM LIDEM, PŘEDEJTE JIM I VŠECHNY DOKUMENTY!

V případě poškození v důsledku nedodržení tohoto návodu na obsluhu se Vaše záruka ruší!

Za následné škody se nepřebírá žádná odpovědnost! V případě škody na majetku nebo zranění způsobené nesprávným používáním nebo nedodržením bezpečnostních pokynů se nepřebírá žádná odpovědnost!

⚠ NEBEZPEČÍ! Nebezpečí ohrožení života způsobené elektrickým proudem! Při kontaktu s kabely nebo součástmi pod napětím hrozí nebezpečí ohrožení života!

Bezpečnostní pokyny pro domácí spotřebiče

- Tento výrobek mohou používat děti starší 8 let i osoby se sníženými fyzickými, smyslovými či mentálními schopnostmi nebo s nedostatkem zkušeností a znalostí, pokud jsou pod dohledem nebo byly poučeny ohledně bezpečného používání výrobku a chápou z toho vyplývající nebezpečí. Děti si nesmí s výrobkem hrát. Čištění a užitelskou údržbu nesmějí provádět děti bez dohledu.
- Pravidelně kontrolujte sířovou zástrčku a přípojné vedení na poškození. Přípojné vedení nelze nahradit. Pokud je přípojné

vedení poškozené, musí být výrobek zlikvidován.

- Výrobek je vhodný výhradně pro použití ve vnitřním prostoru.
- Nepoužívejte žádné jiné příslušenství nebo nástroje než ty, které jsou součástí dodávky výrobku.

Specifické bezpečnostní pokyny pro upevněné sušiče ručníků

⚠ VAROVÁNÍ! Aby se předešlo nebezpečí pro velmi malé děti, doporučuje se nainstalovat tento výrobek s nejnižší vyhřívanou tyčí nejméně 60 cm nad podlahou.

„Nejnižší ohřívaná tyč“ je třeba chápat jako „horní část nejnižší tyče, kterou děti mohou uchopit“.

- Výrobek musí být instalován tak, aby se ho nikdo ve vaně nebo ve sprše nemohl dotknout.

Doplňkové bezpečnostní pokyny

- Je-li přípojné vedení nebo síťová zástrčka poškozená, přestaňte výrobek používat.
- Nikdy neotevírejte kryt výrobku. Pokud dojde ke kontaktu s přípojkami pod proudem a/ nebo pokud dojde ke změně

elektrické a mechanické konstrukce, hrozí nebezpečí úrazu elektrickým proudem!

- Před připojením výrobku porovnejte údaje o připojení na typovém štítku síťového adaptéru (napětí a frekvence) s údaji vaší sítě. Dbejte na to, aby údaje souhlasily, aby na výrobku nevznikly žádné škody.
- Nepoužívejte prodlužovací kabely ani zásuvkové lišty.
- Ujistěte se, že je přípojné vedení nepoškozené a není vedeno přes horké povrchy a/nebo ostré hrany.
- Dbejte na to, aby přípojné vedení nebylo zlomené nebo přiskřípnuté.
- Opravy elektrických přístrojů smí provádět pouze odborníci vyškolení výrobcem. Při neodborných opravách mohou vzniknout značná nebezpečí pro uživatele.
- Montáž na stěnu: Aby se zabránilo riziku pro děti, musí být spodní část výrobku připevněna nejméně 60 cm od podlahy. Výrobek namontujte tak, aby vypínač Zap/Vyp nemohl obsluhovat nikdo ve vaně nebo ve sprše.

- Kontrolujte výrobek před použitím na viditelná poškození. Poškozený nebo spadlý výrobek neuvádějte do provozu.
- Tento výrobek není vybaven zařízením pro regulaci teploty v místnosti. Výrobek nesmí být používán v malých místnostech obývaných osobami, které nemohou samostatně opustit místnost, pokud není zajištěno nepřetržité sledování.

-  **VAROVÁNÍ! Horké povrchy!** Některé části výrobku mohou být velmi horké a způsobit popáleniny. Doporučuje se obzvláštní opatrnost, pokud jsou přítomny děti a ochranu vyžadující osoby.
- Vadné díly smí být nahrazeny jen originálními náhradními díly. Pouze u těchto dílů je zaručeno, že jsou splněny bezpečnostní požadavky.
- Chraňte výrobek před vlhkostí a proniknutím kapalin.
- Vytáhněte přípojné vedení ze zásuvky pouze za síťovou zástrčku.
- Neprovozujte výrobek v blízkosti otevřených plamenů.
- Neumisťujte výrobek přímo pod nebo nad elektrickou zásuvku.

- V případě nastalých poruch a bouřky vytáhněte síťovou zástrčku ze zásuvky.
- Nepoužívejte výrobek nikdy v bezprostřední blízkosti koupací vany, sprchy nebo plaveckého bazénu.
- Výrobek provozujte pouze s úplně odvinutým přípojným vedením. Přípojné vedení nikdy nenavíjejte kolem výrobku. Dbejte na to, aby se přípojné vedení nedostalo do styku s horkými povrchy. Pokládejte přípojné vedení tak, že přes ně nemůže zakopnout.

⚠ VAROVNÝ POKYN: Tento výrobek je určen pouze k sušení textilií, které byly vyprány ve vodě.

● **Montáž**

i UPOZORNĚNÍ: Výrobek lze použít volně stojící nebo namontovaný na stěnu.

● **Volně stojící**

(Obr. B)

- Připevněte nožky stojánu **6** ke spodní části držáku ručníků **1** pomocí 2 šroubů (M4 × 14 mm, tupých) **10**.

● **Montáž na stěnu**

(Obr. C)

⚠ NEBEZPEČÍ! Nebezpečí smrti, riziko zranění a riziko poškození majetku!

Pozorně si přečtěte návod k obsluze a bezpečnostní pokyny ke své vrtačce.

⚠ NEBEZPEČÍ! Nebezpečí života! Ujistěte se, že při vrtání do zdi nenarazíte na vedení elektřiny, plynu nebo na vodovodní potrubí. Než budete vrtat do zdi, zkontrolujte ji detektorem vedení.

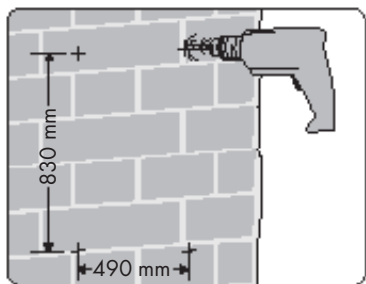

1. Označte polohu otvorů na stěně (viz obrázek nahoře).
2. Vyvrtejte 4 otvory ($\varnothing 6$ mm) do stěny.
3. Vložte hmoždinky [7] do vyvrtaných otvorů.
4. Do každé hmoždinky [7] našroubujte 1 šroub ($M4 \times 27$ mm, špičatý) [9]. Nechte hlavu šroubu vyčnívat ze stěny cca 5 mm.
5. Připevněte 2 nástěnné držáky [8] k horní části držáku ručníků [1] pomocí 2 šroubů ($M4 \times 16$ mm, špičatých) [11].
6. Připevněte 2 nástěnné držáky [8] ke spodní části držáku ručníků [1] pomocí 2 šroubů ($M4 \times 14$ mm, tupých) [10].
7. Držák ručníků [1] zavěste pomocí nástěnných držáků [8] na šrouby ($M4 \times 27$ mm, špičaté) [9], které byly předtím zašroubovány do stěny.

● Provoz

- ⓘ UPOZORNĚNÍ:** Když je časovač deaktivován, LED časovače (2h/4h/8h/24h) na LED indikaci stavu [2] zhasnou. Kontrolka LED napájení [4] na LED indikaci stavu svítí.
- Spojte síťovou zástrčku [5] se zásuvkou. Na 2 sekundy se rozsvítí všechny LED kontrolky LED indikace stavu [2]. Poté se rozsvítí LED napájení [4] LED indikace stavu červeně, čímž signalizuje, že je výrobek v pohotovostním režimu.

- **Zapnutí:** Stiskněte vypínač Zap/Vyp [4]. Indikátor LED napájení [4] LED indikace stavu [2] se rozsvítí zeleně, čímž signalizuje, že výrobek je v režimu trvalého ohřevu.
- **Nastavení časovače:** Opakovaným stisknutím tlačítka časovače [3] nastavíte svou požadovanou dobu časovače (2h/4h/8h/24h/časovač vypnut), po jejímž uplynutí se výrobek automaticky vypne. Odpovídající kontrolka LED na LED indikaci stavu [2] se rozsvítí zeleně a bliká každých 3 sekund. Kontrolka LED napájení [4] na LED indikaci stavu svítí.
- **Vypnutí:** Stiskněte vypínač Zap/Vyp [4]. Indikátor LED napájení [4] na LED indikaci stavu [2] se rozsvítí červeně, což znamená, že výrobek je v pohotovostním režimu.
- Když výrobek po delší dobu nepoužíváte, vytáhněte síťovou zástrčku [5] ze zásuvky.

● Čištění a péče

⚠ OPATRNĚ! Nebezpečí úrazu elektrickým proudem! Výrobek před čištěním vypněte a vytáhněte síťovou zástrčku [5] ze zásuvky.

1. Nechte výrobek plně vychladnout.
2. Výrobek čistěte pouze zevně měkkým lehkým vlhkým hadříkem. Nepoužívejte v žádném případě kapaliny nebo čisticí prostředky, protože ty výrobek poškozují.

● Zlikvidování

Obal se skládá z ekologických materiálů, které můžete zlikvidovat prostřednictvím místních sběrů recyklovatelných materiálů.



Při třídění odpadu se řiďte podle označení obalových materiálů zkratkami (a) a čísly (b), s následujícím významem: 1-7: umělé hmoty/20-22: papír a lepenka/80-98: složené látky.

Výrobek:



○ možnostech likvidace vysloužilých zařízení se informujte u správy vaší obce nebo města.



V zájmu ochrany životního prostředí vysloužilý výrobek nevyhazujte do domovního odpadu, ale předejte k odborné likvidaci. O sběrnách a jejich otevíracích hodinách se můžete informovat u příslušné správy města nebo obce.

● Záruka

Výrobek byl vyroben podle přísných směrnic kvality a před dodáním pečlivě otestován. V případě materiálních nebo výrobních vad máte zákonná práva vůči prodejci výrobku. Vaše zákonná práva nejsou níže uvedenou zárukou nijak omezená.

Záruka na tento výrobek je 3 roky od data zakoupení. Záruční doba začíná dnem zakoupení. Originál dokladu o zakoupení si uschovejte na bezpečném místě, protože tento doklad je vyžadován jako doklad o koupi.

Jakékoli poškození nebo závady, které se vyskytly již v okamžiku nákupu, musí být nahlášeny ihned po vybalení výrobku.

Pokud se u výrobku během 3 let od data zakoupení projeví vada materiálu nebo výrobní vada, pak vám ho podle naší volby bezplatně opravíme nebo vyměníme. Záruční doba se po uznané reklamaci neprodlužuje. To platí také pro vyměněné a opravené díly.

Tato záruka je neplatná, pokud byl výrobek poškozený nebo nesprávně používán anebo udržovaný.

Záruka se kryje na materiálové a výrobní vady. Tato záruka se nevztahuje na díly výrobku, které podléhají běžnému opotřebením, a tím platí jako opotřebitelné díly (např. baterie, akumulátory, hadice, inkoustové barevné patrony), ani se nevztahuje na poškození rozbitných dílů, např. spínačů nebo dílů ze skla.

● Postup v případě uplatňování záruky

Pro zajištění rychlého zpracování Vašeho případu se řiďte následujícími pokyny:

Pro všechny požadavky si připravte pokladní stvrzenku a číslo artiklu (IAN 487566_2501) jako doklad o zakoupení.

Číslo artiklu najdete na typovém štítku, gravuře, titulní stránce návodu (vlevo dole) nebo na nálepce na zadní nebo spodní straně.

V případě poruch funkce nebo jiných závad nejdříve kontaktujte, telefonicky nebo e-mailem, v následujícím textu uvedené servisní oddělení.

Výrobek registrovaný jako vadný potom můžete s příloženým dokladem o zakoupení (pokladní stvrzenkou) a údaji k závadě a kdy k ní došlo, bezplatně zaslat na adresu servisu, která Vám byla sdělena.

● Servis









 **Servis Česká republika**
Tel.: 800600632
E-Mail: owim@lidl.cz



Použité výstražné upozornenia a symboly	Strana	36
Úvod	Strana	36
Používanie v súlade s určením	Strana	36
Rozsah dodávky	Strana	37
Popis súčiastok	Strana	37
Technické údaje	Strana	37
Bezpečnostné upozornenia	Strana	37
Montáž	Strana	40
Voľne stojaci	Strana	40
Montáž na stenu	Strana	40
Prevádzka	Strana	40
Čistenie a starostlivosť	Strana	40
Likvidácia	Strana	41
Záruka	Strana	41
Postup v prípade poškodenia v záruke	Strana	41
Servis	Strana	41

Použitie výstražné upozornenia a symboly

V návode na používanie, v krátkom návode a na obale sa používajú nasledovné varovné upozornenia:

	<p>NEBEZPEČENSTVO! Tento symbol so signálnym slovom „Nebezpečenstvo“ označuje nebezpečenstvo s vysokým stupňom rizika, ktoré, ak sa mu nevyhnete, bude mať za následok smrť alebo vážne zranenie.</p>	 Striedavý prúd/striedavé napätie
		 Hertz (sieťová frekvencia)
		 Watt
	<p>VÝSTRAHA! Tento symbol so signálnym slovom „Výstraha“ označuje nebezpečenstvo so stredným stupňom rizika, ktoré, ak sa mu nevyhnete, bude mať za následok vážne zranenie alebo smrť.</p>	 UPOZORNENIE: Tento symbol so signálnym slovom „Upozornenie“ ponúka ďalšie užitočné informácie.
		 Produkt používajte len v suchých interiéroch.
	<p>POZOR! Tento symbol so signálnym slovom „Pozor“ označuje nebezpečenstvo s nízkym stupňom rizika, ktoré, ak sa mu nevyhnete, bude mať za následok ľahké alebo stredne ťažké zranenie.</p>	 Nebezpečenstvo – úrazu elektrickým prúdom!
		 Značka CE potvrdzuje zhodu so smernicami EÚ, ktoré sú relevantné pre produkt.
<input checked="" type="checkbox"/>	Bezpečnostné upozornenia	
<input type="checkbox"/>	Pokyny na konanie	

ELEKTRICKÝ OHRIEVAČ UTERÁKOV

● Úvod

Blahoželáme Vám ku kúpe Vášho nového výrobku. Rozhodli ste sa pre veľmi kvalitný výrobok. Návod na obsluhu je súčasťou tohto výrobku. Obsahuje dôležité upozornenia týkajúce sa bezpečnosti, používania a likvidácie. Skôr ako začnete výrobok používať, oboznámte sa so všetkými pokynmi k obsluhu a bezpečnosti. Výrobok používajte iba v súlade s popisom a v uvedených oblastiach používania. V prípade postúpenia výrobku ďalším osobám odovzdajte aj všetky dokumenty patriace k výrobku.

● Používanie v súlade s určením

- Tento produkt je určený na zohrievanie a sušenie uterákov a odevov bez vešiaku. Produkt je vhodný výlučne na používanie v interiéri.
- Iné použitia alebo úpravy produktu sa považujú za nevhodné a môžu spôsobiť riziká ako ohrozenie života, zranenia a poškodenia. Výrobca nepreberá ručenie za škody vzniknuté v dôsledku používania v rozpore s určením. Tento produkt nie je určený na komerčné použitie.



● Rozsah dodávky

- Po vybalení produktu skontrolujte, či je balenie kompletne a či sú všetky časti v požadovanom stave. Pred používaním odstráňte všetky obalové materiály.
- Ak chýbajú diely alebo sú poškodené, spojte sa s oddelením služieb zákazníkom.

- 1 Elektrický ohrievač uterákov
- 2 Oporné nohy
- 4 Nástenné držiaky
- 4 Skrutky (M4 × 27 mm, špicaté)
- 4 Skrutky (M4 × 16 mm, špicaté)
- 4 Skrutky (M4 × 14 mm, tupé)
- 4 Hmoždinky
- 1 Krátky návod

● Popis súčiastok

(Obr. A)

- 1 Držiak na uteráky
- 2 LED indikátor stavu
- 3 Tlačidlo časovača 
- 4 Vypínač 
- 5 Napájací kábel so sieťovou zástrčkou
- 6 Oporná noha
- 7 Hmoždinky
- 8 Nástenný držiak
- 9 Skrutka (M4 × 27 mm, špicatá)
- 10 Skrutka (M4 × 14 mm, tupá)
- 11 Skrutka (M4 × 16 mm, špicatá)

● Technické údaje

Menovité napätie:	230 V~, 50 Hz
Vstupný výkon:	150 W
Trieda ochrany:	Trieda I
IP druh ochrany:	IP22

Bezpečnostné upozornenia

PRED POUŽITÍM PRODUKTU SA OBOZNÁMTE SO VŠETKÝMI BEZPEČNOSTNÝMI POKYNMI

**A POKYNMI NA OBSLUHU!
KEĎ BUDETE TENTO PRODUKT
ODOVZDÁVAŤ ĎALEJ,
ODOVZDAJTE AJ KOMPLETNÚ
DOKUMENTÁCIU K PRODUKTU!**

V prípade poškodenia z dôvodu nedodržania tohto návodu na používanie zaniká nárok na záruku!

Za následne vzniknuté škody nepreberáme žiadnu záruku!
V prípade majetkových alebo personálnych škôd z dôvodu neodborného používania alebo nedodržania bezpečnostných upozornení nepreberáme žiadnu zodpovednosť!

NEBEZPEČENSTVO!

**Život ohrozujúce
nebezpečenstvo
spôsobené elektrickým
prúdom!** Pri kontakte s

káblami alebo súčiastkami pod napätím hrozí nebezpečenstvo ohrozenia života!

Bezpečnostné upozornenia pre prístroje na domáce použitie

- Tento produkt môžu používať deti od 8 rokov a staršie, ako aj osoby so zníženými fyzickými, zmyslovými alebo duševnými schopnosťami,

alebo nedostatkom skúseností a vedomostí, ak sú pod dozorom alebo boli poučené ohľadom bezpečného používania produktu a z toho vyplývajúcich nebezpečenstiev.

Deti sa nesmú s produktom hrať. Čistenie a údržbu nesmú vykonávať deti bez dozoru.

- Sieťovú zástrčku a napájací kábel pravidelne kontrolujte, či nie sú poškodené. Napájací kábel nie je možné vymeniť. Ak je napájací kábel poškodený, produkt sa musí zlikvidovať.
- Produkt je vhodný výlučne na používanie v interiéri.
- Nepoužívajte iné príslušenstvo/náradie než to, ktoré bolo dodané s produktom.



Špecifické bezpečnostné upozornenia pre upevnené sušiaci uteráky

⚠ VÝSTRAHA! Aby sa zabránilo ohrozeniu malých detí, odporúčame produkt inštalovať tak, aby sa úplne spodná ohrievaná tyč nachádzala minimálne 60 cm nad zemou. „Úplne spodná ohrievaná tyč“ znamená „horná strana úplne spodnej tyče, na ktorú dieťa dočiahne“.

- Produkt nainštalujte tak, aby sa ho nemohla dotknúť osoba, ktorá je vo vani alebo v sprche.

Doplňujúce bezpečnostné upozornenia

- Produkt nepoužívajte, ak je napájací kábel alebo sieťová zástrčka poškodená.
- Nikdy neotvárajte teleso produktu. Ak sa dotknete prípojok pod napätím a/alebo sa zmení elektrická a mechanická štruktúra, hrozí riziko zásahu elektrickým prúdom!
- Pred zapojením produktu porovnajte údaje o pripojení na typovom štítku (napätie a frekvencia) s údajmi vašej elektrickej siete. Dbajte na to, aby sa údaje zhodovali, aby nedošlo k poškodeniu produktu.
- Nepoužívajte predlžovacie káble ani zásuvkové lišty.
- Uistite sa, že napájací kábel je nepoškodený a nie je položený na horúcich plochách a/ani ostrých hranách.
- Dbajte na to, aby napájací kábel nebol ohnutý ani zaseknutý.

- Opravy elektrických prístrojov smú vykonávať len odborníci, ktorých zaškolil výrobca. V dôsledku neodborných opráv môžu vzniknúť značné nebezpečenstvá pre užívateľa.
- Montáž na stenu: Aby deti neboli vystavené nebezpečenstvu, produkt sa musí spodnou stranou montovať minimálne 60 cm nad zemou. Produkt namontujte tak, aby sa vypínača nemohla dotknúť osoba, ktorá je vo vani alebo v sprche.
- Pred použitím skontrolujte, či produkt nemá viditeľné vonkajšie poškodenia. Nikdy neuvádzajte do prevádzky poškodený alebo spadnutý produkt.
- Tento produkt nie je vybavený zariadením na reguláciu teploty v miestnosti. Produkt sa nesmie používať v malých miestnostiach, kde bývajú osoby, ktoré miestnosť nevedia samy opustiť. Môže tak byť jedine v prípade, že je zabezpečený stály dozor.
-  **VÝSTRAHA! Horúce povrchy!** Niektoré časti produktu môžu byť veľmi horúce a spôsobiť popáleniny. Dávajte mimoriadny pozor na to, keď sú prítomné deti a osoby odkázané na ochranu.
- Chybné diely sa smú vymieňať len za originálne náhradné diely. Len pri týchto dieloch je zabezpečené, že budú splnené bezpečnostné požiadavky.
- Produkt chráňte pred vlhkosťou a pred vniknutím tekutín.
- Napájací kábel ťahajte zo zásuvky len za sieťovú zástrčku.
- Produkt nepoužívajte v blízkosti otvoreného ohňa.
- Produkt neumiestňujte bezprostredne pod zásuvku v stene ani nad ňu.
- V prípade poškodenia a pri búrke vyťahnite sieťovú zástrčku zo zásuvky.
- Produkt nikdy nepoužívajte v bezprostrednej blízkosti vane, sprchy alebo bazéna.
- Produkt používajte len s úplne rozvinutým napájacím káblom. Napájací kábel nikdy neovíjajte okolo produktu. Dbajte na to, aby sa napájací kábel nedostal do kontaktu s horúcimi povrchmi. Napájací kábel uložte tak, aby oň nikto nemohol zakopnúť.
-  **VÝSTRAŽNÉ UPOZORNENIE:** Tento prístroj je určený len na sušenie textílií, ktoré boli opraté vo vode.

● Montáž

❗ **UPOZORNENIE:** Produkt môže stáť voľne alebo byť namontovaný na stene.

● Voľne stojaci

(Obr. B)

- Obe oporné nohy [6] upevnite na spodnej strane držiaka na uteráky [1] 2 skrutkami (M4 × 14 mm, tupé) [10].

● Montáž na stenu

(Obr. C)

⚠ **NEBEZPEČENSTVO! Nebezpečenstvo ohrozenia života, nebezpečenstvo poranenia a riziko vecných škôd!**

Pozorne si prečítajte bezpečnostné upozornenia a upozornenia k obsluhu vŕtačky.

⚠ **NEBEZPEČENSTVO! Nebezpečenstvo ohrozenia života!** Pred vŕtaním do steny sa uistite, že nemôžete zasiahnuť elektrické káble, vodovodné alebo plynové potrubie. V prípade potreby vykonajte kontrolu pomocou detektora rozvodov, skôr ako budete vŕtať do steny.

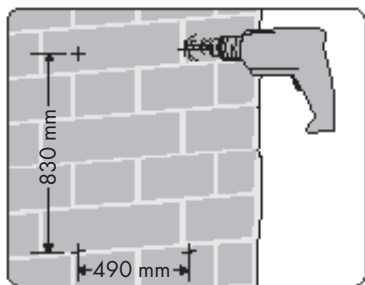

1. Na stene si označte polohu otvorov na vŕtanie (pozri horný obrázok).
2. Do steny vyvŕtajte 4 otvory (Ø 6 mm).
3. Hmoždinky [7] vložte do vyvŕtaných otvorov.
4. Do každej hmoždinky [7] zatočte 1 skrutku (M4 × 27 mm, špicaté) [9]. Hlavu skrutky nechajte zo steny vytýčať na pribl. 5 mm.
5. 2 nástenné držiaky [8] upevnite každý pomocou 2 skrutiek (M4 × 16 mm, špicaté) [11] na hornej strane držiaka na uteráky [1].

6. 2 nástenné držiaky [8] upevnite každý pomocou 2 skrutiek (M4 × 14 mm, tupé) [10] na spodnej strane držiaka na uteráky [1].
7. Držiak na uteráky [1] s nástennými držiakmi [8] zaveste na skrutky, ktoré ste predtým zatočili do steny (M4 × 27 mm, špicaté) [9].

● Prevádzka

- ❗ **UPOZORNENIE:** Keď je časovač deaktivovaný, LED kontrolky časovača (2h/4h/8h/24h) zmiznú z LED indikátora stavu [2]. LED dióda napájania [4] na LED indikátore stavu svieti naďalej.
- Sieťovú zástrčku [5] zapojte do zásuvky. Všetky LED diódy na LED indikátore stavu [2] sa rozsvietia na 2 sekundy. Potom sa na LED indikátore stavu rozsvieti LED dióda napájania [4] načerveno a tým signalizuje, že produkt je v pohotovostnom režime.
 - **Zapnutie:** Stlačte vypínač [4]. LED dióda napájania [4] sa na LED indikátore stavu [2] rozsvieti nazeleno a tým signalizuje, že produkt je v režime trvalého ohrievania.
 - **Nastavenie časovača:** Stláčaním tlačidla časovača [3] nastavíte požadované trvanie časovača (2h/4h/8h/24h/časovač vypnutý), po uplynutí ktorého sa produkt automaticky vypne. Príslušná LED dióda na LED indikátore stavu [2] sa rozsvieti nazeleno a zabliká každé 3 sekundy. LED dióda napájania [4] na LED indikátore stavu svieti naďalej.
 - **Vypnutie:** Stlačte vypínač [4]. LED dióda napájania [4] na LED indikátore stavu [2] sa rozsvieti načerveno a tým signalizuje, že produkt je v pohotovostnom režime.
 - Ak produkt dlhšie nebudete používať, vytiahnite sieťovú zástrčku [5] zo zásuvky.

● Čistenie a starostlivosť

⚠ **POZOR! Riziko úrazu elektrickým prúdom!** Pred čistením produkt vypnite a vytiahnite sieťovú zástrčku [5] zo zásuvky.

1. Produkt nechajte úplne vychladnúť.
2. Produkt by ste mali čistiť len zvonka mäkkou a mierne vlhkou handrou. V žiadnom prípade nepoužívajte tekutiny ani čistiace prostriedky, pretože môžu poškodiť produkt.

● **Likvidácia**

Obal pozostáva z ekologických materiálov, ktoré môžete odovzdať na miestnych recyklačných zberných miestach.



Všimajte si prosím označenie obalových materiálov pre triedenie odpadu, sú označené skratkami (a) a číslami (b) s nasledujúcim významom: 1–7: Plasty/20–22: Papier a kartón/80–98: Spojené látky.

● **Výrobok:**



O možnostiach likvidácie opotrebovaného výrobku sa môžete informovať na Vašej obecnej alebo mestskej správe.



Ak výrobok doslúžil, v záujme ochrany životného prostredia ho neodhoďte do domového odpadu, ale odovzdajte na odbornú likvidáciu. Informácie o zberných miestach a ich otváracích hodinách získate na Vašej príslušnej správe.

● **Záruka**

Výrobok bol starostlivo vyrobený v súlade s prísnymi smernicami kvality a pred dodaním dôkladne otestovaný. V prípade materiálových alebo výrobných chýb máte zákonné práva voči predajcovi výrobku. Vaše zákonné práva nie sú žiadnym spôsobom obmedzené našou zárukou uvedenou nižšie.

Záruka na tento výrobok je 3 roky od dátumu nákupu. Záručná doba začína plynúť dátumom kúpy. Originál dokladu o kúpe si uschovajte na bezpečnom mieste, pretože tento doklad je potrebný ako dôkaz o kúpe.

Akékoľvek poškodenie alebo nedostatky prítomné už v čase nákupu je potrebné nahlásiť ihneď po vybalení výrobku.

Ak sa v priebehu 3 rokov od dátumu zakúpenia preukáže, že výrobok vykazuje chyby materiálu alebo spracovania, podľa vlastného uváženia Vám ho bezplatne opravíme alebo vymeníme. Záručná doba sa na základe poskytnutej záručnej reklamácie nepredlžuje. To platí aj pre vymenené alebo opravené diely.

Táto záruka je neplatná, ak bol výrobok poškodený alebo nesprávne používaný alebo udržiavaný.

Záruka sa vzťahuje na chyby materiálu a výrobné chyby. Táto záruka sa nevzťahuje na časti výrobku, ktoré podliehajú bežnému opotrebovaniu, a preto sa považujú za opotrebovateľné diely (napr. batérie, nabíjateľné batérie, hadice, atramentové kazety), ani na poškodenie krehkých častí, napr. spínačov alebo častí zo skla.

● **Postup v prípade poškodenia v záruke**

Pre zaručenie rýchleho spracovania Vašej požiadavky dodržte prosím nasledujúce pokyny:

Pre všetky otázky majte pripravený pokladničný doklad a číslo výrobku (IAN 487566_2501) ako dôkaz o kúpe.

Číslo výrobku nájdete na typovom štítku, gravúre, na prednej strane Vášho návodu (dole vľavo) alebo ako nálepku na zadnej alebo spodnej strane.

Ak sa vyskytnú funkčné poruchy alebo iné nedostatky, najskôr telefonicky alebo e-mailom kontaktujte následne uvedené servisné oddelenie.

Produkt označený ako defektný potom môžete s priloženým dokladom o kúpe (pokladničný lístok) a uvedením, v čom spočíva nedostatok a kedy sa vyskytol, bezplatne odoslať na Vám oznámenú adresu servisného pracoviska.

● **Servis**



Servis Slovensko

Tel.: 0800 008158

E-pošta: owim@lidl.sk



Verwendete Warnhinweise und Symbole	Seite	43
Einleitung	Seite	43
Bestimmungsgemäßer Gebrauch	Seite	43
Lieferumfang	Seite	44
Teilebeschreibung	Seite	44
Technische Daten	Seite	44
Sicherheitshinweise	Seite	44
Montage	Seite	47
Freistehend	Seite	47
Wandmontage	Seite	47
Betrieb	Seite	47
Reinigung und Pflege	Seite	48
Entsorgung	Seite	48
Garantie	Seite	48
Abwicklung im Garantiefall	Seite	49
Service	Seite	49

Verwendete Warnhinweise und Symbole

In der Bedienungsanleitung, der Kurzanleitung und auf der Verpackung werden die folgenden Warnhinweise verwendet:

	<p>GEFAHR! Dieses Symbol mit dem Signalwort „Gefahr“ bezeichnet eine Gefährdung mit einem hohen Risikograd, die, wenn sie nicht vermieden wird, eine schwere Verletzung oder den Tod zur Folge hat.</p>	 Wechselstrom/-spannung
		<p>Hz Hertz (Netzfrequenz)</p>
		<p>W Watt</p>
	<p>WARNUNG! Dieses Symbol mit dem Signalwort „Warnung“ bezeichnet eine Gefährdung mit einem mittleren Risikograd, die, wenn sie nicht vermieden wird, eine schwere Verletzung oder den Tod zur Folge haben kann.</p>	 HINWEIS: Dieses Symbol mit dem Signalwort „Hinweis“ bietet weitere nützliche Informationen.
		 Verwenden Sie das Produkt nur in trockenen Innenräumen.
	<p>VORSICHT! Dieses Symbol mit dem Signalwort „Vorsicht“ bezeichnet eine Gefährdung mit einem niedrigen Risikograd, die, wenn sie nicht vermieden wird, eine geringe oder mäßige Verletzung zur Folge haben kann.</p>	 Gefahr – Risiko eines Stromschlags!
		<p>CE Das CE-Zeichen bestätigt Konformität mit den für das Produkt zutreffenden EU-Richtlinien.</p>
<p>■ Sicherheitshinweise □ Handlungsanweisungen</p>		

ELEKTRISCHER HANDTUCHWÄRMER

● Einleitung

Wir beglückwünschen Sie zum Kauf Ihres neuen Produkts. Sie haben sich damit für ein hochwertiges Produkt entschieden. Die Bedienungsanleitung ist Teil dieses Produkts. Sie enthält wichtige Hinweise für Sicherheit, Gebrauch und Entsorgung. Machen Sie sich vor der Benutzung des Produkts mit allen Bedien- und Sicherheitshinweisen vertraut. Benutzen Sie das Produkt nur wie beschrieben und für die angegebenen Einsatzbereiche. Händigen Sie alle Unterlagen bei Weitergabe des Produkts an Dritte mit aus.

● Bestimmungsgemäßer Gebrauch



- Dieses Produkt ist zum Wärmen und Trocknen von Handtüchern und Kleidungsstücken ohne Kleiderbügel vorgesehen. Das Produkt eignet sich ausschließlich zur Verwendung im Innenbereich.
- Andere Verwendungen oder Veränderungen des Produkts gelten als nicht bestimmungsgemäß und können zu Risiken wie Lebensgefahr, Verletzungen und Beschädigungen führen. Für aus bestimmungswidriger Verwendung entstandene Schäden übernimmt der Hersteller keine Haftung. Das Produkt ist nicht für den gewerblichen Einsatz bestimmt.

● Lieferumfang

- Überprüfen Sie nach dem Auspacken des Produkts, ob die Lieferung vollständig ist und ob alle Teile in ordnungsgemäßem Zustand sind. Entfernen Sie vor der Verwendung sämtliche Verpackungsmaterialien.
 - Kontaktieren Sie den Kundenservice, falls Teile fehlen oder beschädigt sein sollten.
- 1 Elektrischer handtuchwärmer
 - 2 Standfüße
 - 4 Wandhalterungen
 - 4 Schrauben (M4 × 27 mm, spitz)
 - 4 Schrauben (M4 × 16 mm, spitz)
 - 4 Schrauben (M4 × 14 mm, stumpf)
 - 4 Dübel
 - 1 Kurzanleitung

● Teilebeschreibung

(Abb. A)

- 1 Handtuchhalter
- 2 LED-Statusanzeige
- 3 Timer-Taste 
- 4 Ein-/Aus-Schalter 
- 5 Anschlussleitung mit Netzstecker
- 6 Standfuß
- 7 Dübel
- 8 Wandhalterung
- 9 Schraube (M4 × 27 mm, spitz)
- 10 Schraube (M4 × 14 mm, stumpf)
- 11 Schraube (M4 × 16 mm, spitz)

● Technische Daten

Nennspannung:	230 V~, 50 Hz
Eingangsleistung:	150 W
Schutzklasse:	Klasse I
IP-Schutzart:	IP22

Sicherheitshinweise

MACHEN SIE SICH VOR DER BENUTZUNG DES PRODUKTS MIT ALLEN SICHERHEITS- UND

BEDIENHINWEISEN VERTRAUT! WENN SIE DIESES PRODUKT AN ANDERE WEITERGEBEN, GEBEN SIE AUCH ALLE DOKUMENTE WEITER!

Im Falle von Schäden aufgrund der Nichteinhaltung dieser Bedienungsanleitung erlischt Ihr Garantieanspruch!

Für Folgeschäden wird keine Haftung übernommen! Im Falle von Sach- oder Personenschäden aufgrund einer unsachgemäßen Benutzung oder Nichteinhaltung der Sicherheitshinweise wird keine Haftung übernommen!

⚠ GEFAHR! Lebensgefahr durch elektrischen Strom! Beim Kontakt mit unter Spannung stehenden Leitungen oder Bauteilen besteht Lebensgefahr!

Sicherheitshinweise für Geräte für den Hausgebrauch

- Dieses Produkt kann von Kindern ab 8 Jahren und darüber sowie von Personen mit verringerten physischen, sensorischen oder mentalen Fähigkeiten oder Mangel an Erfahrung und Wissen benutzt werden, wenn sie beaufsichtigt oder bezüglich

des sicheren Gebrauchs des Produkts unterwiesen wurden und die daraus resultierenden Gefahren verstehen.

Kinder dürfen nicht mit dem Produkt spielen.

Reinigung und Benutzer-Wartung dürfen nicht von Kindern ohne Beaufsichtigung durchgeführt werden.

- Überprüfen Sie den Netzstecker und die Anschlussleitung regelmäßig auf Schäden. Die Anschlussleitung kann nicht ersetzt werden. Wenn die Anschlussleitung beschädigt ist, muss das Produkt entsorgt werden.
- Das Produkt eignet sich ausschließlich zur Verwendung im Innenbereich.
- Verwenden Sie kein anderes als das mit dem Produkt mitgelieferte Zubehör/Werkzeug.

Spezifische Sicherheitshinweise für befestigte Handtuchrockner

⚠️ WARNUNG! Zur Vermeidung einer Gefährdung für sehr junge Kinder wird empfohlen, dieses Produkt so zu installieren, dass sich die unterste beheizte Stange mindestens 60 cm über dem Fußboden befindet.

„Die unterste beheizte Stange“ ist als „die Oberseite der untersten Stange, die Kinder ergreifen können“ zu verstehen.

- Das Produkt ist so zu installieren, dass der Schalter nicht von einer Person in der Wanne oder der Dusche berührt werden kann.

Ergänzende Sicherheitshinweise

- Benutzen Sie das Produkt nicht, wenn die Anschlussleitung oder der Netzstecker beschädigt sind.
- Öffnen Sie niemals das Gehäuse des Produkts. Werden spannungsführende Anschlüsse berührt und/oder der elektrische und mechanische Aufbau verändert, besteht Stromschlagrisiko!
- Bevor Sie das Produkt anschließen, vergleichen Sie die Anschlussdaten auf dem Typenschild (Spannung und Frequenz) mit den Daten Ihres Stromnetzes. Achten Sie darauf, dass die Daten übereinstimmen, damit keine Schäden am Produkt auftreten.
- Verwenden Sie keine Verlängerungsleitungen und keine Steckdosenleiste.

- Vergewissern Sie sich, dass die Anschlussleitung unbeschädigt ist und nicht über heiße Flächen und/oder scharfe Kanten verlegt wird.
- Achten Sie darauf, dass die Anschlussleitung nicht geknickt oder eingeklemmt ist.
- Reparaturen an Elektrogeräten dürfen nur von Fachleuten durchgeführt werden, die vom Hersteller geschult sind. Durch unsachgemäße Reparaturen können erhebliche Gefahren für den Benutzer entstehen.
- Wandmontage: Um Gefahren für Kinder zu vermeiden, muss das Produkt mit der Unterseite mindestens 60 cm über dem Boden montiert werden. Montieren Sie das Produkt so, dass der Ein-/Ausschalter nicht durch eine Person in der Badewanne oder Dusche betätigt werden kann.
- Kontrollieren Sie das Produkt vor der Verwendung auf äußere, sichtbare Schäden. Nehmen Sie ein beschädigtes oder heruntergefallenes Produkt nicht in Betrieb.
- Dieses Produkt ist nicht mit einer Einrichtung zur Regelung der Raumtemperatur ausgerüstet. Das Produkt darf nicht in kleinen

Räumen benutzt werden, die von Personen bewohnt werden, die nicht selbstständig den Raum verlassen können, es sei denn, eine ständige Überwachung ist gewährleistet.

-  **WARNUNG! Heiße Oberflächen!** Einige Teile des Produktes können sehr heiß werden und Verbrennungen verursachen. Besondere Vorsicht ist geboten, wenn Kinder und schutzbedürftige Personen anwesend sind.
- Defekte Bauteile dürfen nur gegen Original-Ersatzteile ausgetauscht werden. Nur bei diesen Teilen ist gewährleistet, dass die Sicherheitsanforderungen erfüllt werden.
- Schützen Sie das Produkt vor Feuchtigkeit und dem Eindringen von Flüssigkeiten.
- Ziehen Sie die Anschlussleitung nur am Netzstecker aus der Steckdose.
- Betreiben Sie das Produkt nicht in der Nähe von offenen Flammen.
- Stellen Sie das Produkt nicht unmittelbar unter oder über einer Wandsteckdose auf.

- Ziehen Sie bei auftretenden Störungen und bei Gewitter den Netzstecker aus der Steckdose.
- Benutzen Sie das Produkt niemals in unmittelbarer Nähe einer Badewanne, einer Dusche oder eines Schwimmbeckens.
- Betreiben Sie das Produkt nur mit vollständig ausgerollter Anschlussleitung. Wickeln Sie die Anschlussleitung niemals um das Produkt. Achten Sie darauf, dass die Anschlussleitung nicht in Berührung mit heißen Oberflächen gerät. Verlegen Sie die Anschlussleitung so, dass man nicht darüber stolpern kann.

⚠ WARNHINWEIS: Dieses Gerät ist nur zum Trocknen von Textilien bestimmt, die in Wasser gewaschen wurden.

● Montage

ⓘ HINWEIS: Das Produkt kann freistehend oder an einer Wand montiert betrieben werden.

● Freistehend

(Abb. B)

- Befestigen Sie die Standfüße **6** an der Unterseite des Handtuchhalters **1** mit jeweils 2 Schrauben (M4 × 14 mm, stumpf) **10**.

● Wandmontage

(Abb. C)

⚠ GEFAHR! Lebensgefahr, Verletzungsrisiko und Risiko der Sachbeschädigung! Lesen Sie die Bedien- und Sicherheitshinweise Ihrer Bohrmaschine aufmerksam durch.



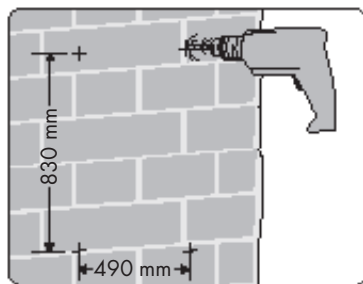



⚠ GEFAHR! Lebensgefahr! Vergewissern Sie sich, dass Sie nicht auf Strom-, Gas- oder Wasserleitungen stoßen, wenn Sie in die Wand bohren. Prüfen Sie ggf. mit einem Leitungssucher, bevor Sie in eine Wand bohren.



1. Markieren Sie die Position der Bohrlöcher an der Wand (siehe obige Abbildung).
2. Bohren Sie 4 Löcher (Ø 6 mm) in die Wand.
3. Stecken Sie die Dübel **7** in die Bohrlöcher.
4. Drehen Sie 1 Schraube (M4 × 27 mm, spitz) **9** in jeden Dübel **7**. Lassen Sie den Schraubenkopf ca. 5 mm aus der Wand herausragen.
5. Befestigen Sie 2 Wandhalterungen **8** mit jeweils 2 Schrauben (M4 × 16 mm, spitz) **11** an der Oberseite des Handtuchhalters **1**.
6. Befestigen Sie 2 Wandhalterungen **8** mit jeweils 2 Schrauben (M4 × 14 mm, stumpf) **10** an der Unterseite des Handtuchhalters **1**.
7. Hängen Sie den Handtuchhalter **1** mit den Wandhalterungen **8** an den zuvor in die Wand gedrehten Schrauben (M4 × 27 mm, spitz) **9** auf.

● Betrieb

- ⓘ HINWEIS:** Wenn der Timer deaktiviert ist, erlöschen die Timer-LEDs (2h/4h/8h/24h) in der LED-Statusanzeige **2**. Die Power-LED **3** in der LED-Statusanzeige leuchtet weiterhin.
- Verbinden Sie den Netzstecker **5** mit einer Steckdose. Alle LEDs in der LED-Statusanzeige **2** leuchten 2 Sekunden lang auf. Danach leuchtet die Power-LED **3** in der LED-Statusanzeige rot auf und zeigt damit an, dass sich das Produkt im Standby-Modus befindet.

- **Einschalten:** Drücken Sie den Ein-/Aus-Schalter  [4]. Die Power-LED  in der LED-Statusanzeige [2] leuchtet grün auf und zeigt damit an, dass sich das Produkt im Dauerheizmodus befindet.
- **Timer einstellen:** Drücken Sie wiederholt die Timer-Taste  [3], um Ihre gewünschte Timer-Dauer (2h/4h/8h/24h/Timer aus) einzustellen, nach deren Ablauf sich das Produkt automatisch ausschaltet. Die entsprechende LED in der LED-Statusanzeige [2] leuchtet grün auf und blinkt alle 3 Sekunden. Die Power-LED  in der LED-Statusanzeige leuchtet weiterhin.
- **Ausschalten:** Drücken Sie den Ein-/Aus-Schalter  [4]. Die Power-LED  in der LED-Statusanzeige [2] leuchtet rot auf und zeigt damit an, dass sich das Produkt im Standby-Modus befindet.
- Ziehen Sie den Netzstecker [5] aus der Steckdose, wenn Sie das Produkt für längere Zeit nicht verwenden.

● Reinigung und Pflege

⚠ VORSICHT! Stromschlagrisiko! Schalten Sie das Produkt vor der Reinigung aus und ziehen Sie den Netzstecker [5] aus der Steckdose.

1. Lassen Sie das Produkt vollständig abkühlen.
2. Reinigen Sie das Produkt nur äußerlich mit einem weichen, leicht feuchten Tuch. Verwenden Sie in keinem Fall Flüssigkeiten oder Reinigungsmittel, da diese das Produkt beschädigen.

● Entsorgung

Die Verpackung besteht aus umweltfreundlichen Materialien, die Sie über die örtlichen Recyclingstellen entsorgen können.



Beachten Sie die Kennzeichnung der Verpackungsmaterialien bei der Abfalltrennung, diese sind gekennzeichnet mit Abkürzungen (a) und Nummern (b) mit folgender Bedeutung: 1-7: Kunststoffe/20-22: Papier und Pappe/80-98: Verbundstoffe.

Produkt:



Möglichkeiten zur Entsorgung des ausgedienten Produkts erfahren Sie bei Ihrer Gemeinde- oder Stadtverwaltung.



Werfen Sie Ihr Produkt, wenn es ausgedient hat, im Interesse des Umweltschutzes nicht in den Hausmüll, sondern führen Sie es einer fachgerechten Entsorgung zu. Über Sammelstellen und deren Öffnungszeiten können Sie sich bei Ihrer zuständigen Verwaltung informieren.

● Garantie

Das Produkt wurde nach strengen Qualitätsrichtlinien hergestellt und vor der Auslieferung sorgfältig geprüft. Im Falle von Material- oder Herstellungsfehlern haben Sie gegenüber dem Verkäufer des Produkts gesetzliche Rechte. Ihre gesetzlichen Rechte werden in keiner Weise durch unsere unten aufgeführte Garantie eingeschränkt.

Die Garantie für dieses Produkt beträgt 3 Jahre ab Kaufdatum. Die Garantiezeit beginnt mit dem Kaufdatum. Bewahren Sie den Originalkaufbeleg an einem sicheren Ort auf, da dieses Dokument als Nachweis des Kaufs erforderlich ist.

Alle Schäden oder Mängel, die bereits zum Zeitpunkt des Kaufs vorhanden sind, müssen unverzüglich nach dem Auspacken des Produkts gemeldet werden.

Sollte das Produkt innerhalb von 3 Jahren ab Kaufdatum einen Material- oder Herstellungsfehler aufweisen, werden wir es – nach unserer Wahl – kostenlos für Sie reparieren oder ersetzen. Die Garantiezeit verlängert sich durch einen stattgegebenen Gewährleistungsanspruch nicht. Dies gilt auch für ersetzte und reparierte Teile.

Diese Garantie erlischt, wenn das Produkt beschädigt oder unsachgemäß verwendet oder gewartet wurde.

Die Garantie deckt Material- und Herstellungsfehler ab. Diese Garantie erstreckt sich weder auf Produktteile, die normalem Verschleiß unterliegen, und somit als Verschleißteile gelten (z. B. Batterien,

Akkus, Schläuche, Farbpatronen), noch auf Schäden an zerbrechlichen Teilen, z. B. Schalter oder Teile aus Glas.

● **Abwicklung im Garantiefall**

Um eine schnelle Bearbeitung Ihres Anspruchs zu gewährleisten, beachten Sie die folgenden Hinweise:

Halten Sie den Originalkaufbeleg und die Artikelnummer (IAN 487566_2501) als Nachweis für den Kauf bereit.

Sie finden die Artikelnummer auf dem Typenschild, einer Gravur auf dem Produkt, der Startseite der Bedienungsanleitung (unten links) oder als Aufkleber auf der Rück- oder Unterseite des Produkts.

Sollten Funktionsfehler oder sonstige Mängel auftreten, wenden Sie sich zunächst telefonisch oder per E-Mail an die unten aufgeführte Serviceabteilung.

Sobald das Produkt als defekt erfasst wurde, können Sie es kostenlos an die Ihnen mitgeteilte Service-Anschrift zurücksenden. Stellen Sie sicher, dass Sie den Originalkaufbeleg (Kassenbon) sowie eine kurze, schriftliche Beschreibung beilegen, in der die Einzelheiten des Defekts und der Zeitpunkt des Auftretens dargelegt sind.

● **Service**



Service Deutschland

Tel.: 0800 5435 111

E-Mail: owim@lidl.de



Service Österreich

Tel.: 0800 292726

E-Mail: owim@lidl.at



Service Schweiz

Tel.: 0800 562153

E-Mail: owim@lidl.ch



OWIM GmbH & Co. KG

Stiftsbergstraße 1
74167 Neckarsulm
GERMANY

Model No.: HG11930A/HG11930B

Version: 06/2025

IAN 487566_2501

