

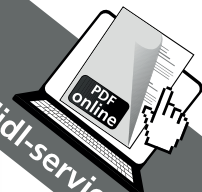

www.lidl-service.com



CORDLESS HAMMER DRILL PABH 20-Li B2

GB IE NI

CORDLESS HAMMER DRILL

Translation of the original instructions

NL BE

ACCU-BOORHAMER

Vertaling van de originele gebruiksaanwijzing

FR BE

MARTEAU PERFORATEUR SANS FIL

Traduction des instructions d'origine

DE AT CH

AKKU-BOHRHAMMER

Originalbetriebsanleitung

IAN 315585

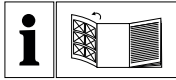

GB IE NI

Before reading, unfold the page containing the illustrations and familiarise yourself with all functions of the device.

FR BE

Avant de lire le mode d'emploi, ouvrez la page contenant les illustrations et familiarisez-vous ensuite avec toutes les fonctions de l'appareil.

NL BE

Vouw vóór het lezen de pagina met de afbeeldingen open en maak u vertrouwd met alle functies van het apparaat.

DE AT CH

Klappen Sie vor dem Lesen die Seite mit den Abbildungen aus und machen Sie sich anschließend mit allen Funktionen des Gerätes vertraut.

GB/IE/NI	Translation of the original instructions	Page	1
FR/BE	Traduction des instructions d'origine	Page	13
NL/BE	Vertaling van de originele gebruiksaanwijzing	Pagina	27
DE/AT/CH	Originalbetriebsanleitung	Seite	41

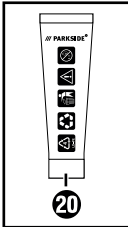
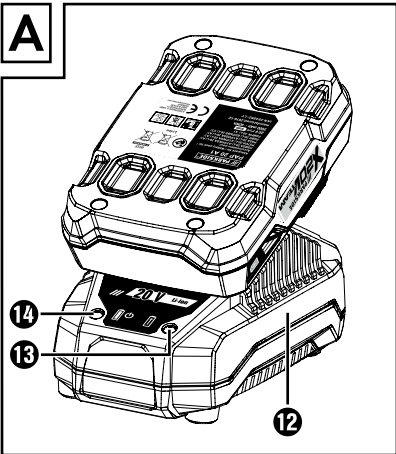
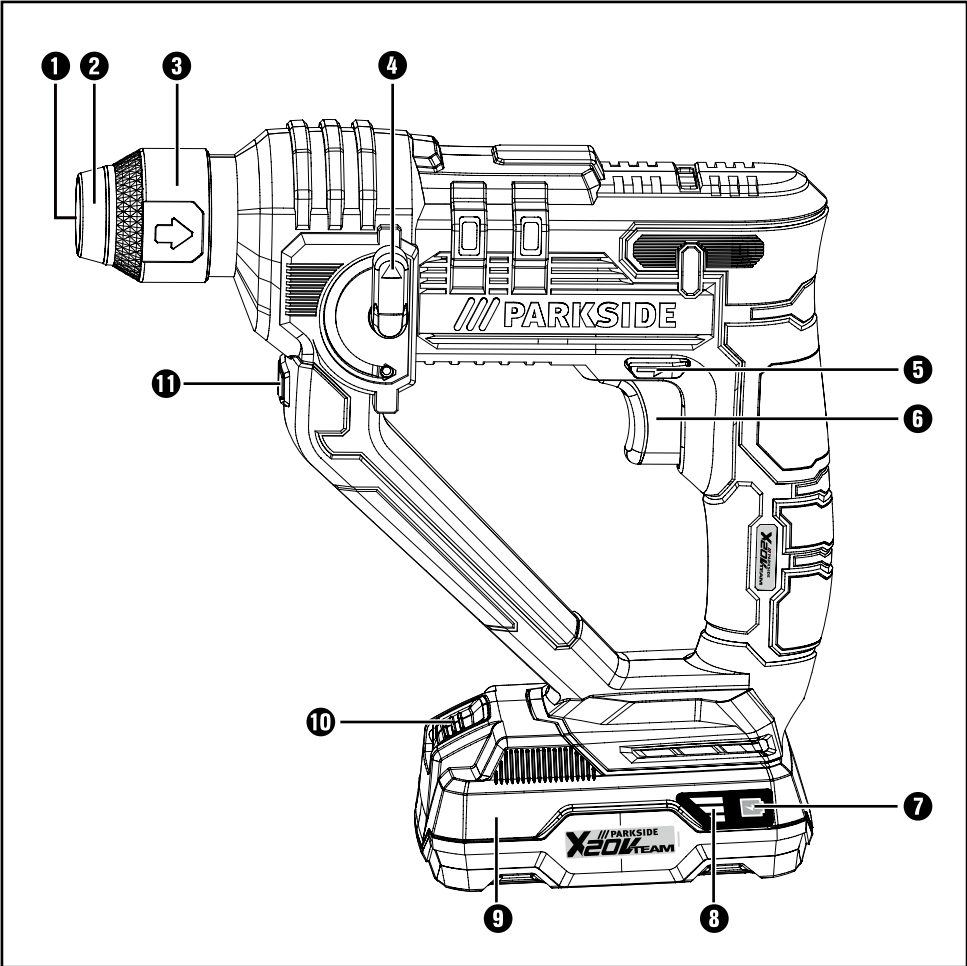



**BATTERY COMPATIBLE WITH ALL DEVICES OF THE SERIES
„PARKSIDE X 20V TEAM“**

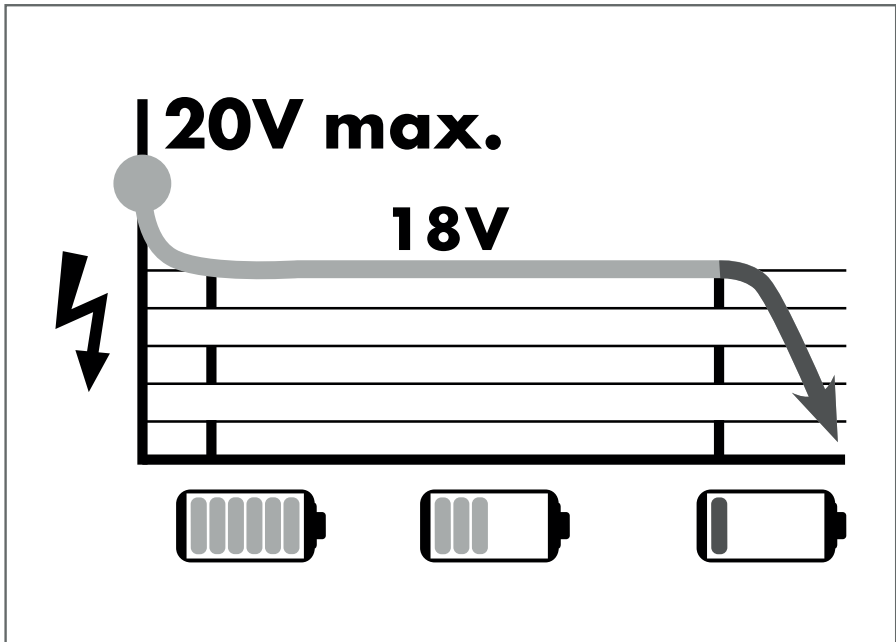

Contents

Introduction	2
Intended use	2
Depicted components	2
Package contents	2
Technical data	2
General Power Tool Safety Warnings	3
1. Work area safety	3
2. Electrical safety	4
3. Personal safety	4
4. Use and handling of the power tool	4
Use and handling of the cordless electrical power tool	5
5. Service	5
Safety guidelines for battery chargers	5
Safety instructions for hammer drills	6
Original accessories/auxiliary equipment	6
Before use	6
Charging the battery pack (see fig. A)	6
Checking the battery charge level	6
Attaching/disconnecting the battery pack to/from the appliance	7
Operation	7
Selecting a tool	7
Tool-changing	7
Fitting an SDS tool	7
Removing an SDS tool	7
Fitting a tool with a hexagonal shank	7
Removing a tool with a hexagonal shank	7
Operation	8
Select operating mode	8
Setting the rotation direction	8
Switching on/off	8
Set drill/hammer speed	8
Maintenance and cleaning	8
Disposal	9
Kompernass Handels GmbH warranty	9
Service	10
Importer	10
Translation of the original Conformity Declaration	11
Ordering a replacement battery	12
Telephone ordering	12

CORDLESS HAMMER DRILL PABH 20-LI B2

Introduction



Congratulations on the purchase of your new appliance. You have selected a high-quality product. The operating instructions are part of this product. They contain important information about safety, usage and disposal. Before using the product, please familiarise yourself with all operating and safety instructions. Use the product only as described and for the range of applications specified. Please also pass these operating instructions on to any future owner.

Intended use

The cordless hammer drill PABH 20-Li B2 (hereinafter appliance) is suitable for:

- Hammer-drilling into brickwork, concrete and stone
- Drilling into stone, wood and metal
- Screwing into wood and metal

Any other usage of or modification to the appliance is deemed to be improper and carries a significant risk of accidents.

The manufacturer accepts no responsibility for damage(s) attributable to misuse.

The appliance is not intended for commercial use.

Depicted components

- 1 SDS-plus tool holder
- 2 Dust protection cap
- 3 Locking collar
- 4 "Drill/hammer drill" switch
- 5 Rotation direction switch
- 6 On/Off switch
- 7 Battery charge level button
- 8 Battery display LED
- 9 Battery pack*
- 10 Release button for the battery pack
- 11 LED work light
- 12 High-speed charger*
- 13 Red charge control LED
- 14 Green charge control LED
- 15 Drill with hexagonal shank
- 16 Drill with SDS-plus fitting

- 17 Screwdriver bits
- 18 SDS bit adapter
- 18a Locking collar
- 18b Tool holder
- 19 Universal bit holder
- 20 Grease

Package contents

- 1 cordless hammer drill PABH 20-Li B2
- 3 x 150 mm SDS-plus drills Ø 6 / 8 / 10 mm
- 3 x drill bits Ø 5 / 6 / 8 mm (HSS) with hexagonal shanks
- 4 x 50 mm bits (S2): 5.5 / PH1 / PZ1 / PZ2
- 1 x Bit PH2 (50 mm)
- 1 x Bit T25 (50 mm)
- 1 x bit extension (hexagonal shank)
- 1 x bit extension (SDS-plus fitting)
- 50g grease
- 1 carrying case
- 1 set of operating instructions

Technical data

Cordless hammer drill PABH 20-Li B2

Nominal voltage:	20 V \equiv (DC)
Idle speed:	n_0 0–900 rpm
Stroke rate:	0–5000 spm
Stroke energy:	≥ 1 joule
Max. drill diameter:	8 mm for metal 10 mm for concrete 16 mm for wood

Battery pack: PAP 20 A1 *

Type:	LITHIUM ION
Rated voltage:	20 V \equiv (DC)
Capacity:	2 Ah
Cells:	5

High-speed charger: PLG 20 A1 *

INPUT:	
Rated voltage:	230–240 V \sim , 50 Hz (AC)
Rated power consumption:	65 W
Fuse (internal):	3.15 A 

OUTPUT:

Rated voltage: 21.5 V $\overline{\text{---}}$ (DC)
 Rated current: 2.4 A
 Charging time: approx. 60 min
 Protection class: II/ \square (double insulation)

*BATTERY AND CHARGER ARE NOT INCLUDED

Noise emission value:

Noise measurement value determined in accordance with EN 60745. The A-rated noise level of the power tool is typically:

Hammer drilling:

Sound pressure level: $L_{pA} = 86.5$ dB(A)
 Uncertainty K: 3 dB(A)
 Sound power level: $L_{WA} = 97.5$ dB(A)
 Uncertainty K: 3 dB(A)

Wear hearing protection!

Total vibration value:

Total vibration values (vector total of three directions) determined in accordance with EN 60745:

Hammer drilling in concrete: $a_{h(HD)} = 4.724$ m/s²,
 K = 1.5 m/s²

⚠ WARNING!

► The vibration level varies in accordance with the use of the power tool and may be higher than the value specified in these instructions in some cases. Regular use of the electric tool in such a way may cause the user to underestimate the vibration. Try to keep the vibration loads as low as possible. Measures to reduce the vibration load are, e.g. wearing gloves and limiting the working time. All states of operation must be taken into account (e.g. times when the power tool is switched off and times where the power tool is switched on but running without load).

NOTE

► The vibration level specified in these instructions has been measured in accordance with the standardised measuring procedure specified in EN 60745 and can be used to make equipment comparisons. The specified vibration emission value can also be used to make an initial exposure estimate.



General Power Tool Safety Warnings



⚠ WARNING!

► Read all safety warnings and all instructions. Failure to follow the warnings and instructions may result in electric shock, fire and/or serious injury.



Save all warnings and instructions for future reference.

The term "power tool" in the warnings refers to your mains-operated (corded) power tool or battery-operated (cordless) power tool.

1. Work area safety

- a) **Keep work area clean and well lit.** Cluttered or dark areas invite accidents.
- b) **Do not operate power tools in explosive atmospheres, such as in the presence of flammable liquids, gases or dust.** Power tools create sparks which may ignite the dust or fumes.
- c) **Keep children and bystanders away while operating a power tool.** Distractions can cause you to lose control.

2. Electrical safety

- a) Power tool plugs must match the outlet. Never modify the plug in any way. Do not use any adapter plugs with earthed (grounded) power tools. Unmodified plugs and matching outlets will reduce risk of electric shock.
- b) Avoid body contact with earthed or grounded surfaces, such as pipes, radiators, ranges and refrigerators. There is an increased risk of electric shock if your body is earthed or grounded.
- c) Do not expose power tools to rain or wet conditions. Water entering a power tool will increase the risk of electric shock.
- d) Do not abuse the cord. Never use the cord for carrying, pulling or unplugging the power tool. Keep cord away from heat, oil, sharp edges or moving parts. Damaged or entangled cords increase the risk of electric shock.
- e) When operating a power tool outdoors, use an extension cord suitable for outdoor use. Use of a cord suitable for outdoor use reduces the risk of electric shock.
- f) If operating a power tool in a damp location is unavoidable, use a residual current device (RCD) protected supply. Use of an RCD reduces the risk of electric shock.

3. Personal safety

- a) Stay alert, watch what you are doing and use common sense when operating a power tool. Do not use a power tool while you are tired or under the influence of drugs, alcohol or medication. A moment of inattention while operating power tools may result in serious personal injury.
- b) Use personal protective equipment. Always wear eye protection. Protective equipment such as dust mask, non-skid safety shoes, hard hat, or hearing protection used for appropriate conditions will reduce personal injuries.
- c) Prevent unintentional starting. Ensure the switch is in the off-position before connecting to power source and/or battery pack, picking up or carrying the tool. Carrying power tools with your finger on the switch or energising power tools that have the switch on invites accidents.

- d) Remove any adjusting key or wrench before turning the power tool on. A wrench or a key left attached to a rotating part of the power tool may result in personal injury.
- e) Do not overreach. Keep proper footing and balance at all times. This enables better control of the power tool in unexpected situations.
- f) Dress properly. Do not wear loose clothing or jewellery. Keep your hair, clothing and gloves away from moving parts. Loose clothes, jewellery or long hair can be caught in moving parts.
- g) If devices are provided for the connection of dust extraction and collection facilities, ensure these are connected and properly used. Use of dust collection can reduce dust-related hazards.

4. Use and handling of the power tool

- a) Do not force the power tool. Use the correct power tool for your application. The correct power tool will do the job better and safer at the rate for which it was designed.
- b) Do not use the power tool if the switch does not turn it on and off. Any power tool that cannot be controlled with the switch is dangerous and must be repaired.
- c) Disconnect the plug from the power source and/or the battery pack from the power tool before making any adjustments, changing accessories, or storing power tools. Such preventive safety measures reduce the risk of starting the power tool accidentally.
- d) Store idle power tools out of the reach of children. Do not allow persons unfamiliar with the power tool or these instructions to operate the power tool. Power tools are dangerous in the hands of untrained users.
- e) Maintain power tools diligently. Check for misalignment or binding of moving parts, breakage of parts and any other condition that may affect the power tool's operation. If damaged, have the power tool repaired before use. Many accidents are caused by poorly maintained power tools.

- f) **Keep cutting tools sharp and clean.** Properly maintained cutting tools with sharp cutting edges are less likely to bind and are easier to control.
- g) **Use the power tool, accessories and tool bits, etc. in accordance with these instructions, taking into account the working conditions and the work to be performed.** Use of the power tool for operations different from those intended could result in a hazardous situation.

Use and handling of the cordless electrical power tool

- a) **Charge a rechargeable battery unit using only the charger recommended by the manufacturer.** Chargers are often designed for a particular type of rechargeable battery unit. There is the danger of fire if other types of rechargeable battery units are used.
- b) **Only the rechargeable battery units supplied are to be used with an electrical power tool.** The use of other rechargeable battery units may lead to the danger of injury or fire.
- c) **When they are not being used, store rechargeable battery units away from paper-clips, coins, keys, nails, screws or other small metal objects that could cause the contacts to be bridged.** Short-circuiting the contacts of a rechargeable battery unit may result in heat damage or fire.
- d) **Fluids may leak out of rechargeable battery units if they are misused. If this happens, avoid contact with the fluid. If contact occurs, flush the affected area with water. Seek additional medical help if any of the fluid gets into your eyes.** Escaping battery fluid may cause skin irritation or burns.



CAUTION! RISK OF EXPLOSION!
Never charge non-rechargeable batteries!



Protect the rechargeable battery from heat, for example from continuous exposure to sunlight, fire, water and moisture. There is a risk of explosion.



5. Service

- a) **Have your power tool serviced by a qualified repair person using only identical replacement parts.** This will ensure that the safety of the power tool is maintained.

Safety guidelines for battery chargers

- **This appliance may be used by children aged 8 years and above and by persons with limited physical, sensory or mental capabilities or lack of experience and knowledge, provided that they are under supervision or have been told how to use the appliance safely and are aware of the potential risks.** Children must not play with the appliance. Cleaning and user maintenance tasks may not be carried out by children unless they are supervised.
- **To avoid potential risks, damaged mains cables should be replaced by the manufacturer, their customer service department or a similarly qualified person.**





The charger is suitable for indoor use only.

⚠ WARNING!

- **To avoid potential risks, damaged mains cables should be replaced by the manufacturer, their customer service department or a similarly qualified person.**

Safety instructions for hammer drills

-  Wear hearing protection. Exposure to loud noise can lead to hearing loss.
- Use the additional handles supplied with the appliance. Loss of control can lead to injuries.
- Hold the appliance using the insulated handle areas if you are carry out any work during which the attached tool could contact hidden power cables. Contact with a live wire may electrify exposed metal parts of the power tool and could give the operator an electric shock.
-  Wear a dust mask.

WARNING! TOXIC DUST!

- ▶ Working with the tool can produce harmful/toxic dusts which represent a health hazard for the person operating the appliance and for anyone else in the vicinity.
- **CAUTION, POWER CABLES! DANGER!**
Ensure that you are not likely to hit power, gas or water supply lines when you are working with the power tool. If necessary, check with a service line detector before you start to cut or drill into a surface.

Original accessories/auxiliary equipment

- Only use the accessories and additional equipment that are specified in the operating instructions and compatible with the appliance.

Before use

Charging the battery pack (see fig. A)

CAUTION!

- ▶ Always pull out the plug before you remove the battery pack **9** from or connect the battery pack to the charger.
 - ▶ Never charge the battery pack **9** when the ambient temperature is below 10°C or above 40°C.
 - ◆ Connect the battery pack **9** to the high-speed battery charger **12** (see Fig. A).
 - ◆ Insert the power plug into the socket. The control LED **13** lights up red.
 - ◆ The green LED **14** indicates that the charging process is complete and the battery pack **9** is ready.
 - ◆ Switch off the charger for at least 15 minutes between successive charging sessions. Also disconnect the power plug from the mains power socket.
- ### Checking the battery charge level
- ◆ Press the battery charge level button **7** to check the status of the battery (see also main diagram). The status/remaining charge will be shown on the battery display LED **8** as follows:
 - ◆ RED/ORANGE/GREEN = maximum charge
RED/ORANGE = medium charge
RED = low charge – charge the battery

Attaching/disconnecting the battery pack to/from the appliance

Inserting the battery pack:

- ◆ Push the rotation direction switch **5** into the middle position (lock). Allow the battery pack **9** to click into the handle.

Removing the battery pack:

- ◆ Press the release button **10** and remove the battery pack **9**.

Operation

NOTE

- ▶ Push the rotation direction switch **5** into the middle position before carrying out any work on the power tool (e.g. maintenance, tool-changing, etc.) as well as during carriage and storage of the power tool. Unintentional activation of the On/Off switch **6** can result in injury.

Selecting a tool

- For hammer drilling, you will need an SDS-plus drilling tool.
- For standard drilling in wood, metal, ceramics and plastic, you can use an appropriate SDS-plus drilling tool or a tool with a hexagonal shank.
- For screwing, use the screwdriver bits **17** that you can attach using the SDS bit adapter **18**.

Tool-changing

- You can use the SDS-plus tool holder **1** to change tools quickly and easily without the need for any additional tools.
- The SDS-plus drilling tool moves freely (depending on the system). This leads to a radial run-out deviation while idling. This has no effect on the accuracy of the drill hole as the drill centres itself during drilling.

- The SDS-plus bit adapter **18** can also hold different types of drills with hexagonal shanks.
- The dust protection cap **2** largely prevents the entry of drilling dust into tool holder **1** during operation. Ensure that the dust protection cap **2** does not get damaged when fitting tools.

NOTE

- ▶ A damaged dust protection cap **2** must be replaced immediately. We recommend having this done by a customer service workshop.

Fitting an SDS tool

- ◆ Grease the tool holder **1** slightly before inserting the tool.
- ◆ Insert the tool rotatively into the tool holder **1** until it clicks into place.
- ◆ Check that the tool is properly locked by pulling it. The system has radial play because of the design.

Removing an SDS tool

- ◆ Pull the locking sleeve **3** backwards and remove the tool.

Fitting a tool with a hexagonal shank

- ◆ Insert the SDS bit adapter **18** into the tool holder **1** until it clicks into place.
- ◆ Check that the SDS bit adapter **18** is properly locked by pulling it. The SDS bit adapter **18** has radial play because of the design.
- ◆ Pull the locking sleeve **18a** of the SDS bit adapter **18** backwards and insert the tool with the hexagonal shank in the tool holder **18b**.
- ◆ Release the locking sleeve **18a** of the SDS bit adapter **18**. This locks the holder. Check that the tool with the hexagonal shank is properly locked by pulling it. The tool with the hexagonal shank has radial play because of the design.

Removing a tool with a hexagonal shank

- ◆ Pull the locking sleeve **18a** backwards and remove the tool with the hexagonal shank.

Operation

Select operating mode

- Use the “Drill/hammer drill” switch **4** to select the operating mode of the power tool.

NOTE

- ▶ Change the mode only when power tool is switched off. Otherwise, the tool could be damaged.

- ◆ To change the operating mode, turn the “Drill/hammer drill” switch **4** to the desired position.



Hammer drilling = Hammer ON



Drilling/screwing = Hammer OFF

Setting the rotation direction

NOTE

- ▶ Operate the rotation direction switch **5** only when the appliance is at a standstill.

- You can use the rotation direction switch **5** to change the direction of rotation of the power tool. This is not possible, however, while the on/off switch **6** is pressed in.

Clockwise:

- ◆ For drilling and screwing in screws, turn the rotation direction switch **5** to the left as far as the stop.

Anti-clockwise:

- ◆ For undoing and removing screws and nuts, turn the rotation direction switch **5** to the right as far as the stop.

Switching on/off

Switching on:

- ◆ To start the power tool, press the on/off switch **6** and keep it pressed in.
- The lamp **1** lights up when the on/off switch **6** is pushed in slightly or fully and illuminates the working area in low light conditions.

Switching off:

- ◆ To switch off the power tool, let go of the on/off switch **6**.
- At low temperatures, the power tool will only reach its full hammer performance/strike power after a certain time.
- To save energy, do not switch the power tool on unless you plan to use it.

Set drill/hammer speed

- You can infinitely adjust the drill/hammer speed of the switched on power tool, depending on how far the on/off switch **6** is pressed in. Pressing the on/off switch **6** lightly yields a low drill/hammer speed. Increasing pressure increases the speed.

Run-on brake:

- When you release the on/off switch **6**, the brake stops the chuck and prevents run-on of the tool.

Maintenance and cleaning



WARNING! RISK OF INJURY! Always switch the appliance off and remove the battery before carrying out any work on the appliance.

- The cordless hammer drill is maintenance-free.
- Use a soft, dry cloth to clean the housing.
- If a lithium-ion battery is to be stored for an extended period, the charge level should be checked regularly. The optimum charge level is between 50% and 80%. The optimum storage environment is cool and dry.

NOTE

- ▶ Replacement parts not listed (such as carbon brushes, switch) can be ordered via our service hotline.

Disposal



The packaging protects the device from damage during transport. The packaging materials have been selected for their environmental friendliness and disposal attributes, and are therefore recyclable.

Returning the packaging into the material cycle conserves raw materials and reduces the amount of waste generated. Dispose of packaging materials that are no longer needed in accordance with applicable local regulations.

NOTE

- If possible, keep the original packaging of the device for the entire duration of the warranty period so that the device can be packed properly for return shipment in the event of a warranty claim.



Do not dispose of power tools in your normal household waste!

European Directive 2012/19/EU requires that worn-out power tools be collected separately and recycled in an environmentally compatible manner.



Do not dispose of batteries in your normal domestic waste!

WARNING!

- Remove the battery before disposal.

Defective or worn-out rechargeable batteries must be recycled according to Directive 2006/66/EC. Take the battery pack and/or appliance to a nearby collection facility.

Please consult your local authorities regarding suitable disposal of worn out power tools/battery packs.

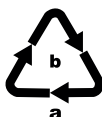

Dispose of the packaging in an environmentally friendly manner. Note the labelling on the packaging and separate the packaging material components for disposal if necessary. The packaging material is labelled with abbreviations (a) and numbers (b) with the following meanings:
 1–7: Plastics,
 20–22: Paper and cardboard,
 80–98: Composites



Your local community or municipal authorities can provide information on how to dispose of the worn-out product.

Kompernass Handels GmbH warranty

Dear Customer,

This appliance has a 3-year warranty valid from the date of purchase. If this product has any faults, you, the buyer, have certain statutory rights. Your statutory rights are not restricted in any way by the warranty described below.

Warranty conditions

The validity period of the warranty starts from the date of purchase. Please keep your original receipt in a safe place. This document will be required as proof of purchase.

If any material or production fault occurs within three years of the date of purchase of the product, we will either repair or replace the product for you at our discretion. This warranty service is dependent on you presenting the defective appliance and the proof of purchase (receipt) and a short written description of the fault and its time of occurrence.

If the defect is covered by the warranty, your product will either be repaired or replaced by us. The repair or replacement of a product does not signify the beginning of a new warranty period.

Warranty period and statutory claims for defects

The warranty period is not prolonged by repairs effected under the warranty. This also applies to replaced and repaired components. Any damage and defects present at the time of purchase must be reported immediately after unpacking. Repairs carried out after expiry of the warranty period shall be subject to a fee.

Scope of the warranty

This appliance has been manufactured in accordance with strict quality guidelines and inspected meticulously prior to delivery.

The warranty covers material faults or production faults. The warranty does not extend to product parts subject to normal wear and tear or fragile parts such as switches, batteries, baking moulds or parts made of glass.

The warranty does not apply if the product has been damaged, improperly used or improperly maintained. The directions in the operating instructions for the product regarding proper use of the product are to be strictly followed. Uses and actions that are discouraged in the operating instructions or which are warned against must be avoided.

This product is intended solely for private use and not for commercial purposes. The warranty shall be deemed void in cases of misuse or improper handling, use of force and modifications/repairs which have not been carried out by one of our authorised Service centres.

Warranty claim procedure

To ensure quick processing of your case, please observe the following instructions:

- Please have the till receipt and the item number (e.g. IAN 12345) available as proof of purchase.
- You will find the item number on the type plate, an engraving on the front page of the instructions (bottom left), or as a sticker on the rear or bottom of the appliance.

- If functional or other defects occur, please contact the service department listed either by **telephone** or by **e-mail**.
- You can return a defective product to us free of charge to the service address that will be provided to you. Ensure that you enclose the proof of purchase (till receipt) and information about what the defect is and when it occurred.



You can download these instructions along with many other manuals, product videos and software on www.lidl-service.com.

Service

GB Service Great Britain

Tel.: 0800 404 7657

E-Mail: kompernass@lidl.co.uk

IE Service Ireland

Tel.: 1 890 930 034

(0,08 EUR/Min., (peak))

(0,06 EUR/Min., (off peak))

E-Mail: kompernass@lidl.ie

CY Service Cyprus

Tel.: 8009 4409

E-Mail: kompernass@lidl.com.cy

IAN 315585

Importer

Please note that the following address is not the service address. Please use the service address provided in the operating instructions.

KOMPERNASS HANDELS GMBH

BURGSTRASSE 21

DE-44867 BOCHUM

GERMANY

www.kompernass.com

Translation of the original Conformity Declaration

We, KOMPERNASS HANDELS GMBH, documents officer: Mr. Semi Uguzlu, BURGSTR. 21, DE - 44867 BOCHUM, Deutschland, hereby declare that this product complies with the following standards, normative documents and the EC directives:

**Machinery Directive
(2006/42/EC)**

**EMC (Electromagnetic Compatibility)
(2014/30/EU)**

**RoHS Directive
(2011/65/EU)***

*The manufacturer is solely responsible for the issuance of this conformity declaration. The subject of the declaration above complies with the requirements of Directive 2011/65/EU of the European Parliament and Council of 8 June 2011 on the restriction of the use of certain hazardous substances in electrical and electronic equipment.

Applied harmonised standards:

EN 60745-1:2009/A11:2010
EN 60745-2-6:2010
EN 60335-1:2012/A13:2017
EN 60335-2-29:2004/A2:2010
EN 62233:2008
EN 55014-1:2017
EN 55014-2:2015
EN 61000-3-2:2014
EN 61000-3-3:2013
EN 50581:2012

Type designation of machine: Cordless hammer drill PABH 20-Li B2

Year of manufacture: 12-2018

Serial number: IAN 315585

Bochum, 27/11/2018



Semi Uguzlu

- Quality Manager -

The right to effect technical changes in the context of further development is reserved.

Ordering a replacement battery

If you want to order a replacement battery for your appliance, you can do so easily via the internet on www.kompernass.com or by telephone.

Due to limited stocks, this item may sell out in a relatively short time.



NOTE

- ▶ Online ordering of replacement parts might not be possible in some countries. In this is the case, please contact the Service hotline.
- The promotion is limited to one battery per customer/appliance and also to a timeline of two months after the promotion period. Thereafter, the replacement battery can be ordered as a replacement part under other conditions.

Telephone ordering

GB Service Great Britain

Tel.: 0800 404 7657

E-Mail: kompernass@lidl.co.uk

IE Service Ireland

Tel.: 1890 930 034

(0,08 EUR/Min., (peak))

(0,06 EUR/Min., (off peak))

E-Mail: kompernass@lidl.ie

CY Service Cyprus

Tel.: 8009 4409

E-Mail: kompernass@lidl.com.cy

To ensure fast processing of your order, have the article number of your appliance to hand (e.g. IAN 315585) in case of questions. The article number can be found on the type plate or the title page of these instructions.

Table des matières

Introduction	14
Utilisation conforme à l'usage prévu	14
Composants représentés	14
Matériel livré	14
Caractéristiques techniques	14
Avertissements de sécurité généraux pour les outils électriques	15
1. Sécurité de la zone de travail	16
2. Sécurité électrique	16
3. Sécurité des personnes	16
4. Utilisation et entretien de l'outil	17
Utilisation et manipulation d'un outil à accu	17
5. Service	17
Consignes de sécurité relatives aux chargeurs	18
Consignes de sécurité pour marteaux	18
Accessoires/équipements supplémentaires d'origine	18
Avant la mise en service	19
Recharger le pack d'accus (voir fig. A)	19
Contrôler l'état de l'accu	19
Mettre le pack d'accus dans l'appareil / l'en retirer	19
Mise en service	19
Sélection de l'outil	19
Changement d'outil	19
Positionner l'outil SDS	20
Retirer l'outil SDS	20
Positionner les outils à tige hexagonale	20
Retirer les outils à tige hexagonale	20
Utilisation	20
Sélection du mode de fonctionnement	20
Régler le sens de rotation	20
Allumer/éteindre	21
Régler la vitesse de rotation/ la fréquence de frappe	21
Entretien et nettoyage	21
Mise au rebut	21
Garantie de Kompernass Handels GmbH	22
Service après-vente	23
Importateur	23
Traduction de la déclaration de conformité originale	24
Commande d'accu de rechange	25
Commande téléphonique	25

MARTEAU PERFORATEUR SANS FIL PABH 20-LI B2

Introduction



Nous vous félicitons pour l'achat de votre nouvel appareil. Vous venez ainsi d'opter pour un produit de grande qualité.

Le mode d'emploi fait partie de ce produit. Il contient des remarques importantes concernant la sécurité, l'usage et la mise au rebut. Avant d'utiliser le produit, veuillez vous familiariser avec toutes les consignes d'utilisation et de sécurité. N'utilisez le produit que conformément aux consignes et pour les domaines d'utilisation prévus. Si vous cédez le produit à un tiers, remettez-lui également tous les documents.

Utilisation conforme à l'usage prévu

Le marteau perforateur sans fil PABH 20-Li B2 (ci-après dénommé l'appareil) se prête :

- au perçage à percussion dans la brique, le béton et la pierre
- au perçage dans la pierre, le bois et le métal
- au vissage dans le bois et le métal

Toute utilisation autre ou modification de l'appareil est considérée comme non conforme et s'accompagne de risques d'accident non négligeables. Le fabricant n'assume aucune responsabilité pour les dommages résultant d'une utilisation non conforme à l'usage prévu.

L'outil n'est pas conçu pour un usage professionnel.

Composants représentés

- 1 Porte-outil SDS-Plus
- 2 Coiffe anti-poussière
- 3 Manchon de verrouillage
- 4 Commutateur "perçage /perçage à percussion"
- 5 Inverseur de sens de rotation
- 6 Interrupteur Marche/Arrêt
- 7 Touche d'état accu
- 8 Écran à LED de l'accu
- 9 Pack d'accus*
- 10 Touche déverrouillage du pack d'accus
- 11 Lampe de travail LED
- 12 Chargeur rapide*
- 13 LED rouge de contrôle de charge
- 14 LED verte de contrôle de charge

- 15 Foret à tige hexagonale
- 16 Foret avec logement SDS-Plus
- 17 Embouts de vissage
- 18 Adaptateur d'embout SDS
- 18a Manchon de verrouillage
- 18b Porte-outil
- 19 Porte-embouts universel
- 20 Graisse

Matériel livré

- 1 Marteau perforateur sans fil PABH 20-Li B2
- 3 Forets SDS Plus 150 mm Ø 6 / 8 / 10 mm
- 3 Embouts-forets Ø 5 / 6 / 8 mm (HSS) avec logement hexagonal
- 4 Embouts 50 mm (S2) : 5.5 / PH1 / PZ1 / PZ2
- 1 x Embouts PH2 (50 mm)
- 1 x Embouts T25 (50 mm)
- 1 Prolongement d'embout (logement hexagonal)
- 1 Support pour embout (logement SDS-Plus)
- 50g graisse
- 1 Mallette de transport
- 1 Mode d'emploi

Caractéristiques techniques

Marteau perforateur sans fil PABH 20-Li B2

Tension nominale :	20 V === (courant continu)
Régime de ralenti :	n ₀ 0-900 min ⁻¹
Fréquence de frappe :	0-5000 min ⁻¹
Énergie de frappe :	≥ 1 Joule
Diamètre de perçage max. :	8 mm pour le métal 10 mm pour le béton 16 mm pour le bois

Pack d'accus : PAP 20 A1 *

Type :	LITHIUM-IONS
Tension nominale :	20 V === (courant continu)
Capacité :	2 Ah
Cellules :	5

Chargeur rapide sans fil : PLG 20 A1 *

ENTRÉE / Input :

Tension nominale :	230 - 240 V ~, 50 Hz (courant alternatif)
--------------------	--

Puissance nominale absorbée :	65 W
-------------------------------	------

Fusible (interne) : 3,15 A

SORTIE / Output :

Tension nominale : 21,5 V (courant continu)

Courant nominal : 2,4 A

Temps de charge : env. 60 min

Classe de protection : II/ (double isolation)

***BATTERIE ET CHARGEUR NE SONT PAS INCLUS DANS FOURNI**

Valeurs d'émissions sonores :

Valeur de mesure du bruit déterminée conformément à la norme EN 60745. Le niveau de bruit A pondéré typique de l'outil électrique est de :

Perçage :

Niveau de pression acoustique : $L_{pA} = 86,5$ dB(A)

Imprécision K : 3 dB(A)

Niveau de puissance acoustique : $L_{WA} = 97,5$ dB (A)

Imprécision K : 3 dB(A)

Portez une protection auditive !

Valeur totale des vibrations :

Valeurs totales des vibrations (somme vectorielle triaxiale) déterminées selon la norme EN 60745 :

Perçage dans le béton : $a_{h(HD)} = 4,724$ m/s²,
K = 1,5 m/s²

AVERTISSEMENT !

- Le niveau des vibrations varie en fonction de l'usage de l'outil électrique et peut, dans certains cas, excéder la valeur indiquée dans ces instructions. La sollicitation vibratoire pourrait être sous-estimée si l'outil électrique est utilisé régulièrement de cette manière. Essayez de garder la sollicitation par vibrations aussi faible que possible. Des mesures d'exemple de réduction de la sollicitation des vibrations sont le port de gants lors de l'utilisation de l'outil et la limitation du temps de travail. Pour cela, toutes les parts du cycle de travail doivent être prises en compte (par exemple les durées pendant lesquelles l'outil est éteint et celles pendant lesquelles il est allumé mais fonctionne sans charge).

REMARQUE

- Le niveau de vibrations indiqué dans ces instructions a été mesuré conformément aux méthodes de mesure décrites dans la norme EN 60745 et peut être utilisé pour la comparaison d'appareils. La valeur d'émission des vibrations déclarée peut également être utilisée pour une évaluation préliminaire de l'exposition.

Avertissements de sécurité généraux pour les outils électriques



AVERTISSEMENT !

- Lire tous les avertissements de sécurité et toutes les instructions. Ne pas suivre les avertissements et instructions peut donner lieu à un choc électrique, un incendie et/ou une blessure sérieuse.

Conserver tous les avertissements et toutes les instructions pour pouvoir s'y reporter ultérieurement.

Le terme "outil" dans les consignes de sécurité fait référence à votre outil électrique alimenté par le secteur (avec cordon d'alimentation) ou à votre outil fonctionnant sur batterie (sans cordon d'alimentation).

1. Sécurité de la zone de travail

- a) **Conserver la zone de travail propre et bien éclairée.** Les zones en désordre ou sombres sont propices aux accidents.
- b) **Ne pas faire fonctionner les outils en atmosphère explosive, par exemple en présence de liquides inflammables, de gaz ou de poussières.** Les outils électriques produisent des étincelles qui peuvent enflammer les poussières ou les fumées.
- c) **Maintenir les enfants et les personnes présentes à l'écart pendant l'utilisation de l'outil.** Les distractions peuvent vous faire perdre le contrôle de l'outil.

2. Sécurité électrique

- a) **La fiche de l'outil doit être adapté à la prise secteur. Ne jamais modifier la fiche de quelque façon que ce soit. Ne pas utiliser d'adaptateurs avec des outils à branchement de terre.** Des fiches non modifiées et des socles adaptés réduiront le risque de choc électrique.
- b) **Éviter tout contact du corps avec des surfaces reliées à la terre telles que les tuyaux, les radiateurs, les cuisinières et les réfrigérateurs.** Il existe un risque accru de choc électrique si votre corps est relié à la terre.
- c) **Ne pas exposer les outils à la pluie ou à des conditions humides.** La pénétration d'eau à l'intérieur d'un outil augmentera le risque de choc électrique.
- d) **Ne pas maltraiter le cordon. Ne jamais utiliser le cordon pour porter, tirer ou débrancher l'outil. Maintenir le cordon à l'écart de la chaleur, du lubrifiant, des arêtes vives ou des parties en mouvement.** Des cordons endommagés ou emmêlés augmentent le risque de choc électrique.

- e) **Lorsqu'on utilise un outil à l'extérieur, utiliser une rallonge adaptée à l'utilisation extérieure.** L'utilisation d'un cordon adapté à l'utilisation extérieure réduit le risque de choc électrique.
- f) **Si l'usage d'un outil dans un emplacement humide est inévitable, utiliser une alimentation protégée par un dispositif à courant différentiel résiduel (RCD).** L'usage d'un RCD réduit le risque de choc électrique.

3. Sécurité des personnes

- a) **Rester vigilant, regarder ce que vous êtes en train de faire et faire preuve de bon sens dans votre utilisation de l'outil. Ne pas utiliser un outil lorsque vous êtes fatigué ou sous l'emprise de drogues, d'alcool ou de médicaments.** Un moment d'inattention en cours d'utilisation d'un outil peut entraîner des blessures graves des personnes.
- b) **Utiliser un équipement de sécurité. Toujours porter une protection pour les yeux.** Les équipements de sécurité tels que les masques contre les poussières, les chaussures de sécurité antidérapantes, les casques ou les protections acoustiques utilisés pour les conditions appropriées réduiront les blessures de personnes.
- c) **Éviter tout démarrage intempestif. S'assurer que l'interrupteur est en position arrêt avant de brancher l'outil au secteur et/ou au bloc de batteries, de le ramasser ou de le porter.** Porter les outils en ayant le doigt sur l'interrupteur ou brancher des outils dont l'interrupteur est en position marche est source d'accidents.
- d) **Retirer toute clé de réglage avant de mettre l'outil en marche.** Une clé laissée fixée sur une partie tournante de l'outil peut donner lieu à des blessures de personnes.
- e) **Ne pas se précipiter. Garder une position et un équilibre adaptés à tout moment.** Cela permet un meilleur contrôle de l'outil dans des situations inattendues.
- f) **S'habiller de manière adaptée. Ne pas porter de vêtements amples ou de bijoux. Garder les cheveux, les vêtements et les gants à distance des parties en mouvement.** Des vêtements amples, des bijoux ou les cheveux longs peuvent être pris dans des parties en mouvement.

- g) Si des dispositifs sont fournis pour le raccordement d'équipements pour l'extraction et la récupération des poussières, s'assurer qu'ils sont connectés et correctement utilisés. Utiliser des collecteurs de poussière peut réduire les risques dus aux poussières.

4. Utilisation et entretien de l'outil

- a) **Ne pas forcer l'outil. Utiliser l'outil adapté à votre application.** L'outil adapté réalisera mieux le travail et de manière plus sûre au régime pour lequel il a été construit.
- b) **Ne pas utiliser l'outil si l'interrupteur ne permet pas de passer de l'état de marche à arrêt et vice versa.** Tout outil qui ne peut pas être commandé par l'interrupteur est dangereux et il faut le réparer.
- c) **Débrancher la fiche de la source d'alimentation en courant et/ou le bloc de batteries de l'outil avant tout réglage, changement d'accessoires ou avant de ranger l'outil.** De telles mesures de sécurité préventives réduisent le risque de démarrage accidentel de l'outil.
- d) **Conserver les outils à l'arrêt hors de la portée des enfants. Ne pas permettre à des personnes ne connaissant pas l'outil ou les présentes instructions de le faire fonctionner.** Les outils sont dangereux entre les mains d'utilisateurs novices.
- e) **Observer la maintenance de l'outil. Vérifier qu'il n'y a pas de mauvais alignement ou de blocage des parties mobiles, des pièces cassées ou toute autre condition pouvant affecter le fonctionnement de l'outil. En cas de dommages, faire réparer l'outil avant de l'utiliser.** De nombreux accidents sont dus à des outils mal entretenus.
- f) **Garder affûtés et propres les outils permettant de couper.** Des outils destinés à couper correctement entretenus avec des pièces coupantes tranchantes sont moins susceptibles de bloquer et sont plus faciles à contrôler.
- g) **Utiliser l'outil, les accessoires et les lames etc., conformément à ces instructions, en tenant compte des conditions de travail et du travail à réaliser.** L'utilisation de l'outil pour des opérations différentes de celles prévues pourrait donner lieu à des situations dangereuses.

Utilisation et manipulation d'un outil à accu

- a) **Uniquement recharger les accus dans les chargeurs recommandés par le fabricant.** Un chargeur compatible pour certains types d'accus, peut provoquer un incendie s'il est utilisé avec d'autres accus.
- b) **N'utiliser les outils qu'avec des blocs de batteries spécifiquement désignés.** L'utilisation de tout autre bloc de batteries peut créer un risque de blessure et de feu.
- c) **Tenir les accus inutilisés à l'abri des agrafes, pièces de monnaie, clés, clous, vis et autres objets en métal susceptibles de court-circuiter les contacts.** Un court-circuit entre les contacts des accus peut provoquer des brûlures ou un incendie.
- d) **L'accu peut couler en cas d'usage incorrect. Éviter tout contact avec ce liquide. Laver à l'eau en cas de contact involontaire. En cas de contact du liquide avec les yeux, il faut en plus consulter un médecin.** Le liquide qui s'écoule des accus peut causer des irritations de la peau ou des brûlures.



ATTENTION ! RISQUE D'EXPLOSION !
Ne rechargez jamais des piles non rechargeables.



Protégez l'accu de la chaleur, par ex. aussi du rayonnement solaire continu, du feu, de l'eau et de l'humidité. Il y a risque d'explosion.



5. Service

- a) **Faire entretenir l'outil par un réparateur qualifié utilisant uniquement des pièces de rechange identiques.** Cela assurera que la sécurité de l'outil est maintenue.

Consignes de sécurité relatives aux chargeurs

- Cet appareil peut être utilisé par des enfants à partir de 8 ans et par des personnes ayant des capacités physiques, sensorielles ou mentales réduites ou disposant de peu d'expérience et/ou de connaissances, à condition qu'ils soient surveillés ou qu'ils aient été initiés à l'utilisation sécurisée de l'appareil et qu'ils aient compris les dangers en résultant. Les enfants ne doivent pas jouer avec l'outil. Le nettoyage et la maintenance utilisateur ne doivent pas être réalisés par des enfants s'ils ne sont pas surveillés.
- Si le cordon d'alimentation de l'appareil est endommagé, il doit être remplacé par le fabricant, son service après-vente ou une personne de qualification similaire afin d'éviter tout risque.





Le chargeur convient uniquement à une exploitation en intérieur.

⚠ AVERTISSEMENT !

- Si le cordon d'alimentation de l'appareil est endommagé, il doit être remplacé par le fabricant, son service après-vente ou une personne de qualification similaire afin d'éviter tout risque.

Consignes de sécurité pour marteaux

-  Porter une protection auditive. L'exposition au bruit peut provoquer une perte d'acuité auditive.
- Utiliser la poignée supplémentaire fournie avec l'appareil. La perte de contrôle peut entraîner des blessures.
- Tenir l'outil par les surfaces de préhension isolées, lors de la réalisation d'une opération au cours de laquelle le dispositif de serrage peut entrer en contact avec un câblage non apparent ou son propre cordon d'alimentation. Le contact avec une ligne électrique peut également mettre les parties métalliques de l'appareil sous tension et provoquer un choc électrique.
-  Porter un masque anti-poussières.

⚠ AVERTISSEMENT ! POUSSIÈRES TOXIQUES !

- ▶ Le traitement de poussières nocives / toxiques représente un danger pour la santé de l'utilisateur ou des personnes proches.
- **ATTENTION CÂBLES ! DANGER !** Veiller à ne pas entrer en contact avec des conduites électriques, de gaz ou d'eau lors de travaux effectués avec l'outil électrique. Si nécessaire, consulter un détecteur de ligne avant de percer un mur ou de l'entailler.

Accessoires/équipements supplémentaires d'origine

- Utilisez uniquement les accessoires et équipements supplémentaires spécifiés dans le mode d'emploi ou dont le logement est compatible avec l'appareil.

Avant la mise en service

Recharger le pack d'accus (voir fig. A)

⚠ ATTENTION !

- ▶ Débranchez toujours la fiche secteur avant de retirer le pack d'accus **9** du chargeur ou de le mettre en place.
- ▶ Ne chargez jamais le pack d'accus **9** lorsque la température ambiante est inférieure à 10 °C ou supérieure à 40 °C.
- ◆ Placez le pack d'accus **9** dans le chargeur rapide **12** (voir fig. A).
- ◆ Insérez la fiche secteur dans la prise secteur. La LED de contrôle **13** s'allume en rouge.
- ◆ La LED verte de contrôle **14** vous signale que l'opération de charge est terminée et que le pack d'accus **9** est prêt à être utilisé.
- ◆ Éteignez le chargeur pendant au moins 15 minutes entre des opérations de charge consécutives. Débranchez pour cela la fiche secteur.

Contrôler l'état de l'accu

- ◆ Pour vérifier l'état de l'accu, appuyez sur la touche d'état de l'accu **7** (voir aussi la figure principale). L'état et la puissance restante s'affichent comme suit sur l'écran à LED de l'accu **8** :
- ◆ ROUGE / ORANGE / VERT = puissance maximale
ROUGE / ORANGE = puissance moyenne
ROUGE = charge faible – charger l'accu

Mettre le pack d'accus dans l'appareil / l'en retirer

Mettre en place le pack d'accus :

- ◆ Placez l'inverseur de sens de rotation **5** en position centrale (verrouillage). Faites s'enclencher le pack d'accus **9** dans la poignée.

Retirer le pack d'accus :

- ◆ Appuyez sur la touche pour déverrouiller **10** puis retirez le pack d'accus **9**.

Mise en service

REMARQUE

- ▶ Avant de débuter tout travail sur l'outil électrique (par ex. maintenance, changement d'outil, etc.) ainsi que lors de son transport et de son stockage, placez l'inverseur de sens de rotation **5** en position centrale. En cas d'actionnement involontaire de l'interrupteur Marche/Arrêt **6**, il y a risque de blessure.

Sélection de l'outil

- Pour le perçage à percussion, vous avez besoin d'un outil SDS-Plus.
- Pour percer sans percussion dans le bois, métal, la céramique et le plastique, vous pouvez utiliser un outil SDS-Plus adapté ou un outil à tige hexagonale.
- Pour visser, utilisez les embouts de vissage **17** que vous utilisez avec l'adaptateur d'embouts SDS **18**.

Changement d'outil

- Le porte-outil SDS-Plus **1** vous permet de changer l'outil de manière simple et rapide sans utiliser d'outils supplémentaires.
- L'outil SDS-Plus bouge librement, ce qui est lié au système. Il en résulte une excentricité lors de la marche à vide. Ceci n'a aucune influence sur la précision du trou de perçage, puisque le foret se centre lui-même lors du perçage.

- Grâce à l'adaptateur d'embouts SDS **18**, l'appareil peut également recevoir différents types de forets à tige hexagonale.
- La coiffe de protection **2** empêche en grande partie que la poussière de perçage ne pénètre dans le porte-outil **1** pendant le fonctionnement. Lors de la mise en place de l'outil, veillez à ne pas endommager la coiffe de protection anti-poussière **2**.

REMARQUE

- ▶ Une coiffe de protection anti-poussière **2** abîmée doit être immédiatement remplacée. Il est recommandé de le faire exécuter par un service après-vente.

Positionner l'outil SDS

- ◆ Graisser légèrement le porte-outil **1** avant d'insérer l'outil.
- ◆ Régler l'outil tournant dans le porte-outil **1** jusqu'au déclic.
- ◆ Vérifiez que le verrouillage est parfait en tirant l'outil. L'outil présente un jeu radial lié au système.

Retirer l'outil SDS

- ◆ Tirez le manchon de verrouillage **3** vers l'arrière et retirez l'outil.

Positionner les outils à tige hexagonale

- ◆ Insérez l'adaptateur d'embouts SDS **18** en rotation dans le porte-outil **1** jusqu'au déclic.
- ◆ Vérifiez que le verrouillage est parfait en tirant l'adaptateur d'embouts SDS **18**. L'adaptateur d'embouts SDS **18** présente un jeu radial lié au système.
- ◆ Tirez le manchon de verrouillage **18a** de l'adaptateur d'embouts SDS **18** vers l'arrière et placez l'outil à tige hexagonale dans le porte-outil **18b**.
- ◆ Relâchez le manchon de verrouillage **18a** de l'adaptateur d'embouts SDS **18**. Cela permet de verrouiller le porte-outil. Vérifiez que le verrouillage est parfait en tirant l'outil à tige hexagonale. L'outil à tige hexagonale présente un jeu radial lié au système.

Retirer les outils à tige hexagonale



- ◆ Tirez le manchon de verrouillage de l'adaptateur d'embouts SDS **18a** vers l'arrière et retirez l'outil à tige hexagonale.

Utilisation

Sélection du mode de fonctionnement

- Sélectionnez le mode de fonctionnement de l'outil électrique avec le commutateur "perçage /perçage à percussion" **4**.

REMARQUE

- ▶ Modifiez le mode de fonctionnement uniquement lorsque l'outil électrique est éteint ! Sinon l'outil électrique risque d'être endommagé.
- ◆ Pour changer le mode de fonctionnement, tournez le commutateur "perçage /perçage à percussion" **4** dans la position souhaitée.
 -  Perçage à percussion = mécanisme de percussion MARCHE
 -  Perçage/vissage = mécanisme de percussion ARRÊT

Régler le sens de rotation

REMARQUE

- ▶ Actionnez uniquement l'inverseur de sens de rotation **5** lorsque l'appareil électrique est à l'arrêt.
- L'inverseur de sens de rotation **5** vous permet de modifier le sens de rotation de l'outil électrique. Ceci n'est cependant pas possible lorsque l'interrupteur Marche/Arrêt **6** est appuyé.

Marche à droite :

- ◆ Pour percer et visser des vis, appuyez sur l'inverseur de sens de rotation **5** vers la gauche jusqu'en butée.

Marche à gauche :

- ◆ Pour desserrer et dévisser des vis et des écrous, appuyez sur l'inverseur de sens de rotation **5** vers la droite jusqu'en butée.

Allumer/éteindre

Mise en marche :

- ◆ Appuyer sur l'interrupteur Marche/Arrêt **6** pour mettre l'outil électrique en marche et le maintenir enfoncé.
- La lampe **11** s'allume lorsque l'interrupteur Marche/Arrêt **6** est légèrement ou entièrement appuyé, et permet ainsi d'éclairer la zone de travail si la luminosité n'est pas suffisante.

Mise hors service :

- ◆ Relâchez l'interrupteur Marche/Arrêt **6** pour éteindre l'outil électrique.
- À basses températures, l'outil électrique atteint la pleine puissance de perçage/perçage à percussion au bout d'un certain temps seulement.
- Pour économiser de l'énergie, n'allumez l'outil électrique que si vous l'utilisez.

Régler la vitesse de rotation/ la fréquence de frappe

- Vous pouvez régler la vitesse de rotation/ la fréquence de frappe de l'outil électrique allumé sans palier, en fonction du point jusqu'auquel vous appuyez sur l'interrupteur Marche/Arrêt **6**. Une légère pression sur l'interrupteur Marche/Arrêt **6** génère une vitesse de rotation/ une fréquence de frappe réduite. La vitesse de rotation/ la fréquence de frappe augmente avec la pression.

Frein de fin de course :

- Lorsque vous relâchez l'interrupteur Marche/Arrêt **6**, le mandrin porte-foret est freiné et la rotation par inertie de l'outil est ainsi empêchée.

Entretien et nettoyage



AVERTISSEMENT ! RISQUE DE BLESSURES ! Avant de travailler sur l'appareil, éteignez-le et retirez l'accu.

- La perceuse-visseuse sans fil ne nécessite aucun entretien.
- Pour le nettoyage du boîtier, utilisez un chiffon sec.
- Si un accu lithium-ions doit rester stocké pendant une période prolongée, il faut contrôler régulièrement son état de charge. L'état de charge optimal se situe entre 50% et 80%. Le climat de stockage idéal est frais et sec.

REMARQUE

- Les pièces détachées non listées (par ex. brosses charbon, interrupteur) peuvent être commandées via nos centres d'appels.

Mise au rebut



L'emballage protège l'appareil de tous dommages au cours du transport. Les matériaux d'emballage ont été sélectionnés selon des critères de respect de l'environnement et de recyclage permettant leur élimination écologique.

Le recyclage de l'emballage en filière de revalorisation permet d'économiser des matières premières et de réduire le volume de déchets. Veuillez éliminer les matériaux d'emballage qui ne servent plus en respectant la réglementation locale.

REMARQUE

- Si possible, conservez l'emballage d'origine pendant la période de garantie de l'appareil afin de pouvoir emballer ce dernier en bonne et due forme en cas de recours en garantie.



Ne jetez pas les outils électriques dans les ordures ménagères !

Conformément à la directive européenne 2012/19/EU, les outils électriques usagés doivent faire l'objet d'un tri et d'un recyclage respectueux de l'environnement.



Ne jetez pas les accus dans les ordures ménagères !

⚠ AVERTISSEMENT !

■ Retirez l'accu avant la mise au rebut !

Les accus défectueux ou usagés doivent être recyclés conformément à la Directive 2006/66/EC. Déposez le pack d'accus et / ou l'appareil auprès des points de collecte existants. Informez-vous auprès des services administratifs communaux ou municipaux quant aux possibilités de mise au rebut des outils électriques / packs d'accus.

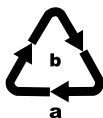

Éliminez l'emballage d'une manière respectueuse de l'environnement. Observez le marquage sur les différents matériaux d'emballage et triez-les séparément si nécessaire. Les matériaux d'emballage sont repérés par des abréviations (a) et des numéros (b) qui ont la signification suivante :

1-7 : Plastiques,
20-22 : Papier et carton,
80-98 : Matériaux composites



Renseignez-vous auprès de votre commune pour connaître les possibilités de mise au rebut de votre appareil usagé.

Garantie de Kompennass Handels GmbH

Chère cliente, cher client,

Cet appareil est garanti 3 ans à partir de la date d'achat. Si ce produit venait à présenter des vices, vous disposez de droits légaux face au vendeur de ce produit. Vos droits légaux ne sont pas restreints par notre garantie présentée ci-dessous.

Conditions de garantie

La période de garantie débute à la date de l'achat. Veuillez bien conserver le ticket de caisse d'origine. Ce document servira de preuve d'achat.

Si dans un délai de trois ans suivant la date d'achat de ce produit, un vice de matériel ou de fabrication venait à apparaître, le produit sera réparé ou remplacé gratuitement par nos soins, selon notre choix. Cette prestation de garantie nécessite dans un délai de trois ans la présentation de l'appareil défectueux et du justificatif d'achat (ticket de caisse) ainsi que la description brève du vice et du moment de son apparition.

Si le vice est couvert par notre garantie, vous recevrez le produit réparé ou un nouveau produit en retour. Aucune nouvelle période de garantie ne débute avec la réparation ou l'échange du produit.

Période de garantie et réclamation légale pour vices cachés

L'exercice de la garantie ne prolonge pas la période de garantie. Cette disposition s'applique également aux pièces remplacées ou réparées. Les dommages et vices éventuellement déjà présents à l'achat doivent être signalés immédiatement après le déballeage. Toute réparation survenant après la période sous garantie fera l'objet d'une facturation.

Étendue de la garantie

L'appareil a été fabriqué avec soin conformément à des directives de qualité strictes et consciencieusement contrôlé avant sa livraison.

La prestation de garantie est valable pour des vices de matériel et de fabrication. Cette garantie ne s'étend pas aux pièces du produit qui sont exposées à une usure normale et peuvent de ce fait être considérées comme pièces d'usure, ni aux détériorations de pièces fragiles, par ex. connecteur, accu, moules ou pièces en verre.

Cette garantie devient caduque si le produit est détérioré, utilisé ou entretenu de manière non conforme. Toutes les instructions listées dans le manuel d'utilisation doivent être exactement respectées pour une utilisation conforme du produit. Des buts d'utilisation et actions qui sont déconseillés dans le manuel d'utilisation, ou dont vous êtes avertis doivent également être évités.

Le produit est uniquement destiné à un usage privé et ne convient pas à un usage professionnel. La garantie est annulée en cas d'entretien incorrect et inapproprié, d'usage de la force et en cas d'intervention non réalisée par notre centre de service après-vente agréé.

Procédure en cas de garantie

Afin de garantir un traitement rapide de votre demande, veuillez suivre les indications suivantes :

- Veuillez avoir à portée de main pour toutes questions le ticket de caisse et la référence article (par ex. IAN 12345) en tant que justificatif de votre achat.
- Vous trouverez la référence sur la plaque signalétique, une gravure, sur la page de garde de votre manuel d'utilisation (en bas à gauche) ou sous forme d'autocollant au dos ou sur le dessous.
- Si des erreurs de fonctionnement ou d'autres vices venaient à apparaître, veuillez d'abord contacter le département service clientèle cité ci-dessous par **téléphone** ou **par e-mail**.

- Vous pouvez ensuite retourner un produit enregistré comme étant défectueux en joignant le ticket de caisse et en indiquant en quoi consiste le vice et quand il est survenu, sans devoir l'affranchir à l'adresse de service après-vente communiquée.



Sur www.lidl-service.com, vous pouvez télécharger ce manuel ainsi que beaucoup d'autres, des vidéos produit et logiciels.

Service après-vente

FR Service France

Tel.: 0800 919270

E-Mail: kompnass@lidl.fr

BE Service Belgique

Tel.: 070 270 171 (0,15 EUR/Min.)

E-Mail: kompnass@lidl.be

IAN 315585

Importateur

Veuillez tenir compte du fait que l'adresse suivante n'est pas une adresse de service après-vente. Veuillez d'abord contacter le service mentionné.

KOMPERNASS HANDELS GMBH

BURGSTRASSE 21

DE-44867 BOCHUM

ALLEMAGNE

www.kompnass.com

Traduction de la déclaration de conformité originale

Nous soussignés, KOMPERNASS HANDELS GMBH, responsable du document : M. Semi Uguzlu, BURGSTR. 21, DE - 44867 BOCHUM, Allemagne, déclarons par la présente que ce produit est conforme aux normes, documents normatifs et directives CE suivants :

Directive Machines (2006 / 42 / CE)

Compatibilité électromagnétique (2014 / 30 / EU)

Directive RoHS (2011 / 65 / EU)*

*La seule responsabilité pour l'établissement de cette déclaration de conformité incombe au fabricant. L'objet de la déclaration décrit ci-dessus répond aux prescriptions de la directive 2011/65/EU du Parlement européen et du Conseil en date du 8 juin 2011 visant la restriction de l'utilisation de certaines substances dangereuses dans les appareils électriques et électroniques.

Normes harmonisées appliquées :

EN 60745-1:2009/A11:2010
EN 60745-2-6:2010
EN 60335-1:2012/A13:2017
EN 60335-2-29:2004/A2:2010
EN 62233:2008
EN 55014-1:2017
EN 55014-2:2015
EN 61000-3-2:2014
EN 61000-3-3:2013
EN 50581:2012

Désignation du modèle de la machine : Marteau perforateur sans fil PABH 20-Li B2

Année de construction : 12-2018

Numéro de série : IAN 315585

Bochum, le 27/11/2018



Semi Uguzlu

- Responsable qualité -

Sous réserve de modifications techniques à des fins de perfectionnement.

Commande d'accu de rechange

Si vous souhaitez commander un accu de rechange pour votre appareil, vous pouvez le faire très aisément soit sur le site www.kompernass.com soit par téléphone.

En raison d'un stock limité, il est possible que cet article soit épuisé très rapidement.



REMARQUE

- ▶ Dans certains pays, la commande de pièces détachées ne peut pas être réalisée en ligne. Dans ce cas, veuillez contacter la hotline du service après-vente.
- Cette promotion est limitée à un accu par client / appareil, ainsi qu'à une durée de deux mois après la période promotionnelle. L'accu de rechange peut ensuite être commandé à d'autres conditions.

Commande téléphonique

FR Service France

Tel.: 0800 919270

E-Mail: kompernass@lidl.fr

BE Service Belgique

Tel.: 070 270 171 (0,15 EUR/Min.)

E-Mail: kompernass@lidl.be

Pour que votre commande soit traitée plus rapidement, veuillez s.v.p. tenir prêt le numéro de référence de l'appareil (par ex. IAN 315585) pour répondre à toute demande de renseignements. Vous trouverez le numéro de référence sur la plaque signalétique ou sur la page de garde de ce mode d'emploi.

Inhoud

Inleiding	28
Gebruik in overeenstemming met bestemming	28
Afgebeelde componenten	28
Inhoud van het pakket	28
Technische specificaties	28
Algemene veiligheidsvoorschriften voor elektrische gereedschappen	29
1. Veiligheid op de werkplek	29
2. Elektrische veiligheid	30
3. Veiligheid van personen	30
4. Gebruik en behandeling van het elektrische gereedschap	31
Gebruik en behandeling van het accugereedschap	31
5. Service	31
Veiligheidsvoorschriften voor opladers	32
Veiligheidsvoorschriften voor hamers	32
Originele accessoires/hulpstukken	32
Vóór de ingebruikname	33
Accupack opladen (zie afb. A)	33
Status van de accu controleren	33
Accupack in het apparaat plaatsen/uit het apparaat nemen	33
Ingebruikname	33
Boren en bits kiezen	33
Boren en bits verwisselen	33
SDS-boren plaatsen	34
SDS-boor uitnemen	34
Boren en bits met zeshoekige schacht plaatsen	34
Boren en bits met zeshoekige schacht uitnemen	34
Bediening	34
Bedrijfsmodus kiezen	34
Draairichting instellen	34
In-/uitschakelen	35
Toerental/aantal slagen instellen	35
Onderhoud en reiniging	35
Afvoeren	35
Garantie van Kompernaß Handels GmbH	36
Service	37
Importeur	37
Vertaling van de oorspronkelijke conformiteitsverklaring	38
Vervangende accu bestellen	39
Telefonische bestelling	39

ACCU-BOORHAMMER PABH 20-LI B2

Inleiding



Hartelijk gefeliciteerd met de aankoop van uw nieuwe apparaat. U hebt hiermee gekozen voor een hoogwaardig product.

De gebruiksaanwijzing maakt deel uit van dit product.

Deze bevat belangrijke aanwijzingen voor veiligheid, gebruik en afvoer. Lees alle bedienings- en veiligheidsaanwijzingen voordat u het product in gebruik neemt. Gebruik het product uitsluitend op de voorgeschreven wijze en voor de aangegeven doeleinden. Geef alle documenten mee als u het product doorgeeft aan een derde.

Gebruik in overeenstemming met bestemming

De accu-boorhammer PABH 20-Li B2 (hierna "apparaat" genoemd) is geschikt voor:

- Hamerboren in tegels, beton en steen
- Boren in steen, hout en metaal
- Schroeven in hout en metaal

Elk ander gebruik of wijziging van het apparaat geldt als niet in overeenstemming met de bestemming en brengt ernstig gevaar voor ongelukken met zich mee.

De fabrikant aanvaardt geen enkele aansprakelijkheid voor schade die voortvloeit uit gebruik in strijd met de bestemming.

Het apparaat is niet bestemd voor bedrijfsmatig of commercieel gebruik.

Afgebeelde componenten

- 1 Boorhouder SDS-Plus
- 2 Stoffbeschermkap
- 3 Vergrendelingshuls
- 4 Schakelaar "boren/hamerboren"
- 5 Draairichtingsschakelaar
- 6 Aan-/uitknop
- 7 Toets Accutoestand
- 8 Accu-display-LED
- 9 Accupack*
- 10 Knop voor ontgrendeling van het accupack
- 11 LED-werklampje
- 12 Snellader*

- 13 Rode controle-LED voor opladen
- 14 Groene controle-LED voor opladen
- 15 Boren met zeshoekige schacht
- 16 Boren met SDS-Plus-schacht
- 17 Schroefbits
- 18 SDS-bitadapter
- 18a Vergrendelingshuls
- 18b Boorhouder
- 19 Universele bithouder
- 20 Vet

Inhoud van het pakket

- 1 accu-boorhammer PABH 20-Li B2
- 3 x 150 mm SDS-Plus boor Ø 6 / 8 / 10 mm
- 3 x boorbits Ø 5 / 6 / 8 mm (HSS) met zeshoekige schacht
- 4 x 50 mm bits (S2): 5,5 / PH1 / PZ1 / PZ2
- 1 x Bit PH2 (50 mm)
- 1 x Bit T25 (50 mm)
- 1 x bitverlenging (zeshoekige schacht)
- 1 x bithouder (SDS-Plus-schacht)
- 50g vet
- 1 koffer
- 1 gebruiksaanwijzing

Technische specificaties

Accu-boorhammer PABH 20-Li B2



Nominale spanning:	20 V $\overline{\text{---}}$ (gelijkstroom)
Toerental (onbelast):	n_o 0-900 min ⁻¹
Aantal slagen:	0-5000 min ⁻¹
Slagenergie:	≥ 1 joule
Max. boordiameter:	8 mm voor metaal 10 mm voor beton 16 mm voor hout

Accupack: PAP 20 A1*

Type:	LITHIUM-ION
Nominale spanning:	20 V $\overline{\text{---}}$ (gelijkstroom)
Capaciteit:	2 Ah
Cellen:	5

Accu-snellader: PLG 20 A1*

INGANG/Input:	
Nominale spanning:	230 - 240 V \sim , 50 Hz (wisselstroom)

Nominaal vermogen: 65 W
 Zekering (intern): 3,15 A 
UITGANG/Output:
 Nominale spanning: 21,5 V $\overline{\text{---}}$ (gelijkstroom)
 Nominale stroom: 2,4 A
 Oplaadduur: ca. 60 min
 Beschermingsklasse: II/ (dubbel geïsoleerd)

*BATTERIJ EN LADER ZIJN NIET INBEGREPEN IN GELEVERD

Geluidsemisiewaarde:

Gemeten waarde voor geluid vastgesteld conform EN 60745. Het A-gewogen geluidsniveau van het elektrische gereedschap bedraagt typisch:

Hamerboren:

Geluidsdruk niveau:	$L_{pA} = 86,5$	dB(A)
Onzekerheid K:	3	dB(A)
Geluidsvermogensniveau:	$L_{WA} = 97,5$	dB(A)
Onzekerheid K:	3	dB(A)

Draag gehoorbescherming!

Totale trillingswaarde:

Totale trillingswaarde (vectorsom van drie richtingen) bepaald conform EN 60745:

Hamerboren in beton: $a_{h(HD)} = 4,724 \text{ m/s}^2$,
 $K = 1,5 \text{ m/s}^2$

⚠ WAARSCHUWING!

► Het trillingsniveau verandert afhankelijk van het gebruik van het elektrische gereedschap en kan in bepaalde gevallen hoger zijn dan de in deze gebruiksaanwijzing aangegeven waarde. De trillingsbelasting kan worden onderschat wanneer het elektrische gereedschap regelmatig op een dergelijke manier wordt gebruikt. Probeer de belasting door trillingen zo klein mogelijk te houden. U kunt bijvoorbeeld handschoenen dragen tijdens het gebruik van het gereedschap en slechts beperkte tijd met het gereedschap werken om de trillingsbelasting te reduceren. Daarbij dient u rekening te houden met alle aspecten van de bedrijfscyclus (bijvoorbeeld perioden waarin het gereedschap is uitgeschakeld en perioden waarin het gereedschap weliswaar is ingeschakeld, maar niet wordt belast).

OPMERKING

► Het in deze gebruiksaanwijzing vermelde trillingsniveau is gemeten conform een in EN 60745 genormeerde meetprocedure en kan worden gebruikt voor apparaatvergelijking. De vermelde trillingsemisiewaarde kan ook gebruikt worden voor een voorlopige beoordeling van de blootstelling.



Algemene veiligheidsvoorschriften voor elektrische gereedschappen



⚠ WAARSCHUWING!

► Lees alle veiligheidsinstructies en aanwijzingen. Het niet naleven van de veiligheidsvoorschriften en aanwijzingen kan elektrische schokken, brand en/of ernstig letsel veroorzaken.



Bewaar alle veiligheidsinstructies en aanwijzingen voor toekomstig gebruik.

De in de veiligheidsinstructies gebruikte term “elektrisch gereedschap” heeft betrekking op elektrische gereedschappen die op netvoeding werken (met snoer) en op elektrische gereedschappen die op accu's werken (zonder snoer).

1. Veiligheid op de werkplek

- a) Houd uw werkomgeving schoon en goed verlicht. Wanorde en een niet verlichte werkomgeving kunnen leiden tot ongelukken.
- b) **Werk met het elektrische gereedschap niet in explosiegevaarlijke omgevingen waarin zich brandbare vloeistoffen, gassen of stoffen bevinden.** Elektrisch gereedschap geeft vonken af die stof of dampen kunnen doen ontvlammen.
- c) **Houd kinderen en andere personen uit de buurt tijdens het gebruik van het elektrische gereedschap.** Als u afgeleid raakt, zou u de controle over het apparaat kunnen verliezen.

2. Elektrische veiligheid

- a) De stekker van het elektrische gereedschap moet in het stopcontact passen. De stekker mag op geen enkele wijze worden veranderd. Gebruik geen verloopstekker in combinatie met geaarde elektrische gereedschappen. Onveranderde stekkers en passende stopcontacten verminderen het risico op elektrische schokken.
- b) Voorkom lichamenlijk contact met geaarde oppervlakken, zoals buizen, verwarmingen, fornuizen en koelkasten. Er bestaat een verhoogd risico op elektrische schokken als uw lichaam geaard is.
- c) Houd elektrisch gereedschap uit de buurt van regen of vocht. Als er water in een elektrisch apparaat binnendringt, bestaat er een verhoogde kans op een elektrische schok.
- d) Gebruik het snoer niet voor een ander doel, bijvoorbeeld om het elektrische gereedschap te dragen, op te hangen of om de stekker uit het stopcontact te trekken. Houd het snoer uit de buurt van hitte, olie, scherpe randen of bewegende onderdelen. Beschadigde of verwarde snoeren verhogen de kans op een elektrische schok.
- e) Gebruik bij het werken met elektrisch gereedschap buitenshuis alleen verlengsnoeren die zijn goedgekeurd voor gebruik buitenshuis. Het gebruik van een verlengsnoer dat geschikt is voor gebruik buitenshuis, vermindert het risico op een elektrische schok.
- f) Gebruik een aardlekschakelaar als het gebruik van het elektrische gereedschap in een vochtige omgeving onvermijdelijk is. Het gebruik van een aardlekschakelaar vermindert het risico op een elektrische schok.

3. Veiligheid van personen

- a) Wees altijd alert, let op wat u doet en gebruik uw gezond verstand bij het gebruik van elektrisch gereedschap. Gebruik geen elektrisch gereedschap als u moe bent of onder invloed bent van drugs, alcohol of medicijnen. Een moment van onoplettendheid kan bij het gebruik van het elektrische gereedschap al tot ernstig letsel leiden.
- b) Draag persoonlijke beschermingsmiddelen en altijd een veiligheidsbril. Het dragen van persoonlijke beschermingsmiddelen zoals een stofmasker, antislip-veiligheidsschoenen, veiligheidshelm of gehoorbescherming, al naar gelang het type en het gebruik van het elektrische gereedschap, vermindert het risico op letsel.
- c) Voorkom onbedoelde inschakeling. Zorg ervoor dat het elektrische gereedschap is uitgeschakeld voordat u het aansluit op de netvoeding en/of de accu, het optilt of draagt. Als u bij het dragen van het elektrische gereedschap uw vinger op de aan-/uitknop houdt of het apparaat al ingeschakeld op de netvoeding aansluit, kan dit tot ongelukken leiden.
- d) Verwijder het afstelgereedschap of de sleutel voordat u het elektrische gereedschap aanzet. Gereedschap of een sleutel die zich in een draaiend onderdeel van het apparaat bevindt, kan letsel tot gevolg hebben.
- e) Voorkom een abnormale lichaamshouding. Zorg dat u stevig staat en bewaar altijd uw evenwicht. Daardoor kunt u het elektrische gereedschap in onverwachte situaties beter controleren.
- f) Draag geschikte kleding. Draag geen wijde kleding of sieraden. Houd haar, kleding en handschoenen ver van bewegende onderdelen. Los zittende kleding, sieraden of haren kunnen door bewegende onderdelen gegrepen worden.
- g) Als stofafzuigings- en opvangvoorzieningen kunnen worden bevestigd, zorg er dan voor dat deze zijn aangesloten en correct worden gebruikt. Het gebruik van een stofafzuiging kan risico's door stof beperken.

4. Gebruik en behandeling van het elektrische gereedschap

- a) Voorkom overbelasting van het apparaat. Gebruik voor uw werkzaamheden het daarvoor bedoelde elektrische gereedschap. Met een passend elektrisch apparaat werkt u beter en veiliger in het aangegeven vermogensbereik.
- b) Gebruik geen elektrisch gereedschap waarvan de aan-/uitknop defect is. Elektrisch gereedschap dat niet meer aan- of uitgezet kan worden, is gevaarlijk en moet gerepareerd worden.
- c) Haal de stekker uit het stopcontact of verwijder de accu, voordat u instellingen aan het apparaat verricht, accessoires verwisselt of het apparaat weglegt. Deze voorzorgsmaatregel voorkomt dat het elektrische gereedschap onbedoeld kan worden gestart.
- d) Berg elektrisch gereedschap buiten het bereik van kinderen op als het niet in gebruik is. Zorg ervoor dat het apparaat niet wordt gebruikt door personen die hiermee niet vertrouwd zijn of die deze instructies niet hebben gelezen. Elektrisch gereedschap is gevaarlijk als het door onervaren personen worden gebruikt.
- e) Onderhoud elektrisch gereedschap zorgvuldig. Controleer of bewegende onderdelen naar behoren werken en niet klemmen, en of er geen onderdelen gebroken of zodanig beschadigd zijn dat daardoor de werking van het elektrische gereedschap nadelig wordt beïnvloed. Laat beschadigde onderdelen vóór de ingebruikname van het apparaat repareren. Veel ongelukken zijn het gevolg van slecht onderhoud van elektrisch gereedschap.
- f) Houd zagen scherp en schoon. Met zorg onderhouden zagen met scherpe zaagvlakken lopen minder vaak vast en zijn gemakkelijker te sturen.
- g) Gebruik elektrisch gereedschap, toebehoren, hulpstukken en dergelijke in overeenstemming met deze instructies. Houd daarbij rekening met de werkomstandigheden en de te verrichten werkzaamheden. Het gebruik van elektrisch gereedschap voor andere doeleinden dan de beoogde toepassingen kan tot gevaarlijke situaties leiden.

Gebruik en behandeling van het accugereedschap

- a) Laad de accu uitsluitend op met een oplader die door de fabrikant wordt aanbevolen. Er bestaat brandgevaar als een oplader die voor een bepaald type accu's bestemd is, voor andere accu's wordt gebruikt.
- b) Gebruik alleen de daarvoor bestemde accu's in de elektrische apparaten. Het gebruik van andere accu's kan tot verwondingen en brandgevaar leiden.
- c) Houd een niet-gebruikte accu uit de buurt van nietjes, munten, sleutels, spijkers, schroeven of andere kleine metalen voorwerpen die een overbrugging van de contacten kunnen veroorzaken. Kortsluiting tussen de accucontacten kan verbrandingen of brand tot gevolg hebben.
- d) Bij onjuist gebruik kan er vloeistof uit de accu lekken. Vermijd contact met accuvloeistof. Spoel bij onbedoeld contact met accuvloeistof de vloeistof weg met water. Raadpleeg bovendien een arts als er accuvloeistof in de ogen komt. Lekkende accuvloeistof kan leiden tot huidirritatie en brandwonden.



VOORZICHTIG! EXPLOSIEGEVAAR!

Laad niet-oplaadbare accu's nooit op.



Bescherm de accu tegen hitte, blijf ook tegen continu zonlicht, vuur, water en vocht. Er bestaat explosiegevaar.



5. Service

- a) Laat uw elektrisch gereedschap alleen door gekwalificeerde vakmensen en uitsluitend met originele vervangingsonderdelen repareren. Op die manier blijft de veiligheid van het elektrische gereedschap gewaarborgd.

Veiligheidsvoorschriften voor opladers

- Dit apparaat mag worden gebruikt door kinderen vanaf 8 jaar en door personen met beperkte fysieke, zintuiglijke of geestelijke vermogens of gebrek aan ervaring of kennis, mits ze onder toezicht staan of over het veilige gebruik van het apparaat zijn geïnstrueerd en de daaruit resulterende gevaren hebben begrepen. Kinderen mogen niet met het apparaat spelen. Kinderen mogen zonder toezicht geen reiniging en gebruikersonderhoud uitvoeren.
- Wanneer het netsnoer van dit apparaat beschadigd raakt, moet het worden vervangen door de fabrikant of de klantendienst van de fabrikant of een persoon met vergelijkbare kwalificaties, om risico's te vermijden.



De oplader is alleen geschikt voor gebruik binnenshuis.

⚠ WAARSCHUWING!

- Wanneer het netsnoer van dit apparaat beschadigd raakt, moet het worden vervangen door de fabrikant of de klantendienst van de fabrikant of een persoon met vergelijkbare kwalificaties, om risico's te vermijden.

Veiligheidsvoorschriften voor hamers

-  Draag gehoorbescherming. De inwerking van geluid kan gehoorverlies veroorzaken.
- Gebruik de bij het apparaat geleverde hulphandgreep. Verlies van de controle kan letsel veroorzaken.
- Pak het gereedschap alleen vast aan de geïsoleerde greepvlakken wanneer u werkzaamheden uitvoert waarbij het gereedschap met verborgen elektriciteitsleidingen in aanraking kan komen. Bij contact met een leiding waar spanning op staat, kunnen ook metalen onderdelen van het apparaat onder spanning komen te staan en een elektrische schok tot gevolg hebben.
-  Draag een stofmasker.

⚠ WAARSCHUWING! GIFTIGE STOFFEN!

- ▶ Het bewerken van schadelijke/giftige stoffen houdt een gevaar in voor de gezondheid van degene die de machine bedient of personen die zich in de buurt bevinden.
- **LET OP: LEIDINGEN! GEVAAR!** Controleer eerst op de aanwezigheid van stroom-, gas- of waterleidingen, als u met het elektrische gereedschap werkt. Controleer zo nodig met een leidingzoeker, voordat u in een muur gaat boren of beitelen.

Originele accessoires/hulpstukken

- Gebruik alleen accessoires en hulpstukken die vermeld staan in de gebruiksaanwijzing resp. waarvan gebruik compatibel is met het apparaat.

Vóór de ingebruikname

Accupack opladen (zie afb. A)

⚠ VOORZICHTIG!

- ▶ Trek altijd de stekker uit het stopcontact voordat u het accupack **9** uit de oplader haalt resp. in de oplader plaatst.
- ▶ Laad het accupack **9** nooit op als de omgevingstemperatuur lager is dan 10 °C of hoger dan 40 °C.
- ◆ Plaats het accupack **9** op de snellader **12** (zie afb. A).
- ◆ Steek de stekker in het stopcontact. De controle-LED **13** brandt rood.
- ◆ De groene controle-LED **14** geeft aan dat het opladen is voltooid en dat het accupack **9** klaar is voor gebruik.
- ◆ Schakel de oplader tussen twee opeenvolgende laadprocessen minstens 15 minuten uit. Haal daartoe de stekker uit het stopcontact.

Status van de accu controleren

- ◆ Druk voor controle van de accustatus op de toets Accutoestand **7** (zie ook de hoofdafbeelding). De toestand resp. de resterende capaciteit wordt op de accu-display-LED **8** als volgt aangegeven:
- ◆ ROOD / ORANJE / GROEN = maximale lading
ROOD / ORANJE = middelhoge lading
ROOD = zwakke lading – accu opladen

Accupack in het apparaat plaatsen/ uit het apparaat nemen

Accupack plaatsen:

- ◆ Schuif de draairichtingschakelaar **5** naar de middelste stand (vergrendeling). Klik het accupack **9** vast in de handgreep.

Accupack uit het apparaat halen:

- ◆ Druk op de ontgrendelingsknop **10** en neem het accupack **9** uit het apparaat.

Ingebruikname

OPMERKING

- ▶ Zet voor aanvang van alle werkzaamheden aan het elektrische gereedschap (bijv. onderhoud, verwisselen van bits of boren, enz.) en bij het transporteren en opbergen ervan de draairichtingsschakelaar **5** op de middelste stand. Bij onbedoeld drukken op de aan-/uitknop **6** bestaat er letselgevaar.

Boren en bits kiezen

- Voor hamerboren hebt u een SDS-Plus-boor nodig.
- Voor boren zonder slag in hout, metaal, keramiek en kunststof kunt u een passende SDS-Plus-boor of een boor met zeshoekige schacht gebruiken.
- Voor schroeven gebruikt u schroefbits **17**, die u met behulp van de SDS-bitadapter **18** plaatst.

Boren en bits verwisselen

- Met de boorhouder SDS-Plus **1** kunt u de boor eenvoudig en comfortabel, zonder gebruik van andere gereedschappen, verwisselen.
- De SDS-Plus-boor kan vrij bewegen. Dit is eigen aan dit systeem. Daardoor ontstaat bij onbelast draaien een rondloopafwijking. Dit heeft geen invloed op de nauwkeurigheid van het boorgat, omdat bij het boren de boor zichzelf centreert.

- Het apparaat kan ook middels de SDS-bitadapter **18** verschillende typen boren met zeshoekige schacht opnemen.
- De stofbeschermer **2** voorkomt grotendeels het binnendringen van boorstof in de boorhouder **1** terwijl het apparaat in werking is. Let er bij het plaatsen van het gereedschap op dat de stofbeschermer **2** niet beschadigd raakt.

OPMERKING

- ▶ Een beschadigde stofbeschermer **2** moet meteen worden vervangen. Het verdient aanbeveling dit door de klantenservice te laten doen.

SDS-boren plaatsen

- ◆ Smeer de gereedschapshouder **1** een beetje in voordat u het gereedschap inbrengt.
- ◆ Stel de turning in de gereedschapshouder **1** in totdat deze vastklikt.
- ◆ Controleer de vergrendeling door aan de boor te trekken. De boor heeft een radiale speling die eigen is aan dit systeem.

SDS-boor uitnemen

- ◆ Trek de vergrendelingshuls **18a** naar achteren en neem de boor uit.

Boren en bits met zeshoekige schacht plaatsen

- ◆ Steek de SDS-bit adapter **18** in rotatie in de gereedschapshouder **1** totdat deze vastklikt.
- ◆ Controleer de vergrendeling door aan de SDS-bitadapter **18** te trekken. De SDS-bitadapter **18** heeft een radiale speling die eigen is aan dit systeem.
- ◆ Trek de vergrendelingshuls **18a** van de SDS-bitadapter **18** naar achteren en plaats boor of bit met zeshoekige schacht in de boorhouder **18a**.

- ◆ Laat de vergrendelingshuls **18a** van de SDS-bitadapter **18** los. Daardoor wordt de houder vergrendeld. Controleer de vergrendeling door aan de boor of de bit met zeshoekige schacht te trekken. Boren en bits met zeshoekige schacht hebben een radiale speling die eigen is aan dit systeem.

Boren en bits met zeshoekige schacht uitnemen

- ◆ Trek de vergrendelingshuls van de SDS-bitadapter **18a** naar achteren en neem de boor of de bit met zeshoekige schacht uit.

Bediening

Bedrijfsmodus kiezen

- Met de schakelaar "Boren/hamerboren" **4** kiest u de bedrijfsmodus van het elektrische gereedschap.

OPMERKING

- ▶ Wijzig de bedrijfsmodus alleen als het elektrische gereedschap is uitgeschakeld! Het elektrische gereedschap kan anders beschadigd raken.

- ◆ Draai voor wijziging van de bedrijfsmodus de schakelaar "Boren/hamerboren" **4** naar de gewenste stand.



Hamberboren = slagwerk AAN



Boren/schroeven = slagwerk UIT

Draairichting instellen

OPMERKING

- ▶ Bedien de draairichtingsschakelaar **5** alleen bij stilstand van het elektrische apparaat.
- Met de draairichtingsschakelaar **5** kunt u de draairichting van het elektrische gereedschap wijzigen. Dit is echter niet mogelijk als de aan-/uitknop **6** wordt ingedrukt.

Rechtsom draaien:

- ◆ Voor boren en het indraaien van schroeven drukt u de draairichtingsschakelaar 5 naar links tot aan de aanslag.

Linksom draaien:

- ◆ Voor het losdraaien resp. uitdraaien van schroeven en moeren drukt u de draairichtingsschakelaar 5 naar rechts tot aan de aanslag.

In-/uitschakelen

Inschakelen:

- ◆ Druk voor inschakeling van het elektrische gereedschap op de aan-/uitknop 6 en houd de knop ingedrukt.
- Het lampje 1 brandt bij half of volledig ingedrukte aan-/uitknop 6, zodat bij ongunstige lichtomstandigheden het werkvlak kan worden verlicht.

Uitschakelen:

- ◆ Laat voor uitschakeling van het elektrische gereedschap de aan-/uitknop 6 los.
- Bij lage temperaturen bereikt het elektrische gereedschap pas na enige tijd het volledige hamervermogen/slagvermogen.
- Om energie te sparen schakelt u het elektrische gereedschap alleen in wanneer u het gebruikt.

Toerental/aantal slagen instellen

- U kunt het toerental/aantal slagen van het ingeschakelde elektrische gereedschap traploos regelen door de aan-/uitknop 6 verder of minder ver in te drukken. Licht drukken op de aan-/uitknop 6 resulteert in een laag toerental/aantal slagen. Met toenemende druk wordt het toerental/aantal slagen hoger.

Uitlooprem:

- Bij het loslaten van de aan-/uitknop 6 wordt de boorhouder afgeremd, hetgeen het nalopen van boor of bit voorkomt.

Onderhoud en reiniging



WAARSCHUWING! LETSELGEVAAR!
Schakel het apparaat voorafgaand aan alle werkzaamheden aan het apparaat uit en haal de accu eruit.

- De accu-boorhamer is onderhoudsvrij.
- Gebruik voor het schoonmaken van de behuizing een droge doek.
- Als een lithium-ionaccu langere tijd moet worden opgeslagen, moet de laadtoestand periodiek worden gecontroleerd. De optimale laadtoestand ligt tussen 50% en 80%. Het optimale opslagklimaat is koel en droog.

OPMERKING

- Niet vermelde reserveonderdelen (zoals koolborstels, schakelaars) kunt u bestellen via onze callcenters.

Afvoeren



De verpakking beschermt het apparaat tegen transportschade. De verpakkingsmaterialen zijn niet schadelijk voor het milieu. Ze zijn gekozen op grond van milieuvriendelijkheid en daarom recyclebaar.

Het terugvoeren van de verpakking in de materiaalkringloop betekent een besparing op grondstoffen en zorgt voor minder afval. Voer niet meer benodigde verpakkingsmaterialen af conform de plaatselijk geldende voorschriften.

OPMERKING

- Bewaar, indien mogelijk, de originele verpakking gedurende de garantieperiode van het apparaat, om het apparaat bij een garantiekwestie volgens de voorschriften te kunnen verpakken.



Deponeer elektrisch gereedschap niet bij het huisvuil!

Conform de Europese richtlijn 2012/19/EU moet afgedankt elektrisch gereedschap gescheiden worden ingezameld en op een milieuvriendelijke wijze worden gerecycled.



Deponeer accu's niet bij het huisvuil!

⚠ WAARSCHUWING!

- Verwijder de accu voordat u het apparaat afvoert!

Defecte of afgedankte accu's moeten conform Richtlijn 2006/66/EC worden gerecycled. Lever het accupack en/of het apparaat in bij de hiervoor bestemde inzamelpunten.

Over afvoermogelijkheden voor afgedankt elektrisch gereedschap/een afgedankt accupack kunt u informatie opvragen bij uw gemeentereiniging.



Voer de verpakking af conform de milieuvorschriften.

Let op de aanduiding op de verschillende verpakkingsmaterialen en voer ze zo nodig gescheiden af. De verpakkingsmaterialen zijn voorzien van afkortingen (a) en cijfers (b) met de volgende betekenis:

- 1-7: kunststoffen,
- 20-22: papier en karton,
- 80-98: composietmaterialen



Mogelijkheden voor het afvoeren van het afgedankte product vindt u bij uw gemeente.

Garantie van Kompernaß Handels GmbH

Geachte klant,

U hebt op dit apparaat 3 jaar garantie vanaf de aankoopdatum. In geval van gebreken in dit product hebt u wettelijke rechten tegenover de verkoper van het product. Deze wettelijke rechten worden door onze hierna beschreven garantie niet beperkt.

Garantievoorwaarden

De garantieperiode geldt vanaf de datum van aankoop. Bewaar de originele kassabon. U hebt de bon nodig als bewijs van aankoop.

Als er binnen drie jaar vanaf de aankoopdatum van dit product een materiaal- of fabricagefout optreedt, wordt het product door ons - naar onze keuze - voor u kosteloos gerepareerd of vervangen. Voorwaarde voor deze garantie is dat binnen de termijn van drie jaar het defecte apparaat en het aankoopbewijs (kassabon) worden overlegd en dat kort wordt omschreven waaruit het gebrek bestaat en wanneer het is opgetreden.

Wanneer het defect door onze garantie wordt gedekt, krijgt u het gerepareerde product of een nieuw product retour. Met de reparatie of vervanging van het product begint er geen nieuwe garantieperiode.

Garantieperiode en wettelijke aanspraken bij gebreken

De garantieperiode wordt door deze waarborg niet verlengd. Dat geldt ook voor vervangen en gerepareerde onderdelen. Eventueel al bij aankoop aanwezige schade en gebreken moeten meteen na het uitpakken worden gemeld. Voor reparaties na afloop van de garantieperiode worden kosten in rekening gebracht.

Garantieomvang

Het apparaat is op basis van strenge kwaliteitsnormen met de grootst mogelijke zorg vervaardigd en voorafgaand aan de levering nauwkeurig gecontroleerd.

De garantie geldt voor materiaal- of fabricagefouten. Deze garantie geldt niet voor productonderdelen die blootstaan aan normale slijtage en derhalve als aan slijtage onderhevige onderdelen kunnen worden aangemerkt, of voor beschadigingen aan breekbare onderdelen, bijv. schakelaars, accu's, bakvormen of onderdelen die van glas zijn gemaakt.

Deze garantie vervalt wanneer het product is beschadigd, ondeskundig is gebruikt of is gerepareerd. Voor deskundig gebruik van het product moeten alle in de gebruiksaanwijzing beschreven aanwijzingen precies worden opgevolgd. Gebruiksdoeleinden en handelingen die in de gebruiksaanwijzing worden afgeraden of waarvoor wordt gewaarschuwd, moeten beslist worden vermeden.

Het product is uitsluitend bestemd voor privégebruik en niet voor bedrijfsmatige doeleinden. Bij verkeerd gebruik en ondeskundige behandeling, bij gebruik van geweld en bij reparaties die niet door ons erkend servicefiliaal zijn uitgevoerd, vervalt de garantie.

Afhandeling bij een garantiekwestie

Voor een snelle afhandeling van uw aanvraag neemt u de volgende aanwijzingen in acht:

- Houd voor alle aanvragen de kassabon en het artikelnummer (bijv. IAN 12345) als aankoopbewijs bij de hand.
- Het artikelnummer vindt u op het typeplaatje, in het product gegraveerd, op de titelpagina van de gebruiksaanwijzing (linksonder) of als sticker op de achter- of onderkant van het product.
- Als er fouten in de werking of andere gebreken optreden, neemt u eerst contact op met de hierna genoemde serviceafdeling, **telefonisch** of **via e-mail**.
- Een als defect geregistreerd product kunt u dan zonder portokosten naar het aan u doorgegeven serviceadres sturen. Voeg het aankoopbewijs (kassabon) bij en vermeld waaruit het gebrek bestaat en wanneer het is opgetreden.



Op www.lidl-service.com kunt u deze en vele andere handboeken, productvideo's en software downloaden.

Service

NL Service Nederland

Tel.: 0900 0400223 (0,10 EUR/Min.)

E-Mail: kompernass@lidl.nl

BE Service België

Tel.: 070 270 171 (0,15 EUR/Min.)

E-Mail: kompernass@lidl.be

IAN 315585

Importeur

Let op: het volgende adres is geen serviceadres. Neem eerst contact op met het opgegeven serviceadres.

KOMPERNASS HANDELS GMBH

BURGSTRASSE 21

DE-44867 BOCHUM

DUITSLAND

www.kompernass.com

Vertaling van de oorspronkelijke conformiteitsverklaring

Wij, KOMPERNASS HANDELS GMBH, documentverantwoordelijke persoon: de heer Semi Uguzlu, BURGSTR. 21, DE - 44867 BOCHUM, Duitsland, verklaren hierbij dat dit product voldoet aan de volgende normen, normatieve documenten en EU-richtlijnen:

**Machinerichtlijn
(2006 / 42 / EC)**

**Elektromagnetische compatibiliteit
(2014 / 30 / EU)**

**RoHS-richtlijn
(2011 / 65 / EU)***

*De volledige verantwoordelijkheid voor het afgeven van deze conformiteitsverklaring ligt bij de fabrikant. Het hierboven beschreven object van de verklaring voldoet aan de voorschriften van de Richtlijn 2011/65/EU van het Europees Parlement en de Raad van 8 juni 2011 aangaande de beperking van het gebruik van bepaalde gevaarlijke stoffen in elektrische en elektronische apparaten.

Toegepaste geharmoniseerde normen:

EN 60745-1:2009/A11:2010
EN 60745-2-6:2010
EN 60335-1:2012/A13:2017
EN 60335-2-29:2004/A2:2010
EN 62233:2008
EN 55014-1:2017
EN 55014-2:2015
EN 61000-3-2:2014
EN 61000-3-3:2013
EN 50581:2012

Typeaanduiding van het apparaat: Accu-boorhammer PABH 20-Li B2

Productiejaar: 12-2018

Serienummer: IAN 315585

Bochum, 27-11-2018



Semi Uguzlu

- Kwaliteitsmanager -

Technische wijzigingen vanwege verdere ontwikkeling voorbehouden.

Vervangende accu bestellen

Wanneer u voor uw apparaat een vervangende accu wilt bestellen, kunt u dit eenvoudig op internet regelen, op www.kompennass.com, of telefonisch afhandelen.

Dit artikel kan vanwege de beperkte voorraad na korte tijd uitverkocht zijn.



OPMERKING

- ▶ In sommige landen is het online bestellen van vervangingsonderdelen niet mogelijk. Neem in dat geval contact op met de servicehelpdesk.
- De actie is beperkt tot één accu per klant/apparaat, alsmede tot een looptijd van twee maanden na de actieperiode. Daarna kan de vervangende accu als vervangingsonderdeel tegen de normaal geldende voorwaarden worden besteld.

Telefonische bestelling

- NL Service Nederland**
Tel.: 0900 0400223 (0,10 EUR/Min.)
E-Mail: kompennass@lidl.nl
- BE Service België**
Tel.: 070 270 171 (0,15 EUR/Min.)
E-Mail: kompennass@lidl.be

Voor een snelle verwerking van uw bestelling dient u voor alle aanvragen het artikelnummer (bijv. IAN 315585) van het apparaat bij de hand te hebben. Het artikelnummer vindt u op het typeplaatje van het apparaat of op de titelpagina van deze gebruiksaanwijzing.

Inhaltsverzeichnis

Einleitung	42
Bestimmungsgemäßer Gebrauch	42
Abgebildete Komponenten	42
Lieferumfang	42
Technische Daten	42
Allgemeine Sicherheitshinweise für Elektrowerkzeuge	43
1. Arbeitsplatz-Sicherheit	43
2. Elektrische Sicherheit	44
3. Sicherheit von Personen	44
4. Verwendung und Behandlung des Elektrowerkzeugs	44
Verwendung und Behandlung des Akkuwerkzeugs	45
5. Service	45
Sicherheitshinweise für Ladegeräte	45
Sicherheitshinweise für Hämmer	46
Originalzubehör / -zusatzgeräte	46
Vor der Inbetriebnahme	46
Akku-Pack laden (siehe Abb. A)	46
Akkuzustand prüfen	46
Akku-Pack ins Gerät einsetzen / entnehmen	47
Inbetriebnahme	47
Werkzeug auswählen	47
Werkzeugwechsel	47
SDS-Werkzeug einsetzen	47
SDS-Werkzeug entnehmen	47
Sechskantschaft-Werkzeuge einsetzen	47
Sechskantschaft-Werkzeuge entnehmen	48
Bedienung	48
Betriebsart wählen	48
Drehrichtung einstellen	48
Ein-/Ausschalten	48
Drehzahl/Schlagzahl einstellen	48
Wartung und Reinigung	49
Entsorgung	49
Garantie der Kompernaß Handels GmbH	50
Service	51
Importeur	51
Original-Konformitätserklärung	52
Ersatz-Akku Bestellung	53
Telefonische Bestellung	53

AKKU-BOHRHAMMER

PABH 20-Li B2

Einleitung



Wir beglückwünschen Sie zum Kauf Ihres neuen Gerätes. Sie haben sich damit für ein hochwertiges Produkt entschieden. Die Bedienungsanleitung ist Teil dieses Produkts. Sie enthält wichtige Hinweise für Sicherheit, Gebrauch und Entsorgung. Machen Sie sich vor der Benutzung des Produkts mit allen Bedien- und Sicherheitshinweisen vertraut. Benutzen Sie das Produkt nur wie beschrieben und für die angegebenen Einsatzbereiche. Händigen Sie alle Unterlagen bei Weitergabe des Produkts an Dritte mit aus.

Bestimmungsgemäßer Gebrauch

Der Bohrhammer PABH 20-Li B2 (nachfolgend Gerät) ist geeignet zum:

- Hammerbohren in Ziegel, Beton und Gestein
- Bohren in Gestein, Holz und Metall
- Schrauben in Holz und Metall

Jede andere Verwendung oder Veränderung des Gerätes gilt als nicht bestimmungsgemäß und birgt erhebliche Unfallgefahren.

Für aus bestimmungswidriger Verwendung entstandene Schäden übernimmt der Hersteller keine Haftung.

Das Gerät ist nicht für den gewerblichen Einsatz bestimmt.

Abgebildete Komponenten

- 1 Werkzeugaufnahme SDS-Plus
- 2 Staubschutzkappe
- 3 Verriegelungshülse
- 4 Umschalter „Bohren/Hammerbohren“
- 5 Drehrichtungsumschalter
- 6 Ein-/Ausschalter
- 7 Taste Akkuzustand
- 8 Akku-Display-LED
- 9 Akku-Pack*
- 10 Taste zur Entriegelung des Akku-Packs
- 11 LED-Arbeitsleuchte
- 12 Schnell-Ladegerät*
- 13 Rote Ladekontroll-LED
- 14 Grüne Ladekontroll-LED

- 15 Bohrer mit Sechskantschaft
- 16 Bohrer mit SDS-Plus-Aufnahme
- 17 Schrauberrbits
- 18 SDS-Bitadapter
- 18a Verriegelungshülse
- 18b Werkzeugaufnahme
- 19 Universalbithalter
- 20 Fett

Lieferumfang

- 1 Akku-Bohrhammer PABH 20-Li B2
- 3 x 150 mm SDS-Plus Bohrer Ø 6 / 8 / 10 mm
- 3 x Bohrer-Bits Ø 5 / 6 / 8 mm (HSS) mit Sechskant-Aufnahme
- 4 x 50 mm Bits (S2): 5.5 / PH1 / PZ1 / PZ2
- 1 x Bit PH2 (50 mm)
- 1 x Bit T25 (50 mm)
- 1 x Bit-Verlängerung (Sechskant-Aufnahme)
- 1 x Bit-Halterung (SDS-plus Aufnahme)
- 1 Tragekoffer
- 50g Fett
- 1 Bedienungsanleitung

Technische Daten

Bohrhammer PABH 20-Li B2

Nennspannung:	20 V = (Gleichstrom)
Leerlaufdrehzahl:	n_0 0-900 min ⁻¹
Schlagzahl:	0-5000 min ⁻¹
Schlagenergie:	≥ 1 Joule
Max. Bohrdurchmesser:	8 mm für Metall 10 mm für Beton 16 mm für Holz

Akku: PAP 20 A1*

Typ:	LITHIUM-IONEN
Bemessungsspannung:	20 V = (Gleichstrom)
Kapazität:	2 Ah
Zellen:	5

Akku-Schnellladegerät: PLG 20 A1*

EINGANG / Input:

Bemessungsspannung:	230 - 240 V ~, 50 Hz (Wechselstrom)
Bemessungsaufnahme:	65 W
Sicherung (innen):	3,15 A

AUSGANG / Output:

Bemessungsspannung: 21,5 V --- (Gleichstrom)

Bemessungsstrom: 2,4 A

Ladedauer: ca. 60 min

Schutzklasse: II/□ (Doppelisolierung)

*AKKU UND LADEGERÄT SIND NICHT IM LIEFERUMFANG ENTHALTEN

Geräuschemissionswert:

Messwert für Geräusch ermittelt entsprechend EN 60745. Der A-bewertete Geräuschpegel des Elektrowerkzeugs beträgt typischerweise:

Bohrhämmer:

Schalldruckpegel: $L_{pA} = 86,5 \text{ dB (A)}$

Unsicherheit K: $K_{pA} = 3 \text{ dB}$

Schallleistungspegel: $L_{WA} = 97,5 \text{ dB (A)}$

Unsicherheit K: $K_{WA} = 3 \text{ dB}$

Gehörschutz tragen!

Schwingungsgesamtwert:

Schwingungsgesamtwerte (Vektorsumme dreier Richtungen) ermittelt entsprechend EN 60745:

Bohrhämmern in

Beton: $a_{h(HD)} = 4,724 \text{ m/s}^2$, $K = 1,5 \text{ m/s}^2$

⚠️ WARNUNG!

- ▶ Der Schwingungspegel wird sich entsprechend dem Einsatz des Elektrowerkzeugs verändern und kann in manchen Fällen über dem in diesen Anweisungen angegebenen Wert liegen. Die Schwingungsbelastung könnte unterschätzt werden, wenn das Elektrowerkzeug regelmäßig in solcher Weise verwendet wird. Versuchen Sie, die Belastung durch Vibrationen so gering wie möglich zu halten. Beispielhafte Maßnahmen zur Verringerung der Vibrationsbelastung sind das Tragen von Handschuhen beim Gebrauch des Werkzeugs und die Begrenzung der Arbeitszeit. Dabei sind alle Anteile des Betriebszyklus zu berücksichtigen (beispielweise Zeiten, in denen das Elektrowerkzeug abgeschaltet ist, und solche, in denen es zwar eingeschaltet ist, aber ohne Belastung läuft).

HINWEIS

- ▶ Der in diesen Anweisungen angegebene Schwingungspegel ist entsprechend einem in EN 60745 genormten Messverfahren gemessen worden und kann für den Gerätevergleich verwendet werden. Der angegebene Schwingungsemissionswert kann auch zu einer einleitenden Einschätzung der Aussetzung verwendet werden.



Allgemeine Sicherheitshinweise für Elektrowerkzeuge



⚠️ WARNUNG!

- ▶ Lesen Sie alle Sicherheitshinweise und Anweisungen. Versäumnisse bei der Einhaltung der Sicherheitshinweise und Anweisungen können elektrischen Schlag, Brand und/oder schwere Verletzungen verursachen.



Bewahren Sie alle Sicherheitshinweise und Anweisungen für die Zukunft auf.

Der in den Sicherheitshinweisen verwendete Begriff „Elektrowerkzeug“ bezieht sich auf netzbetriebene Elektrowerkzeuge (mit Netzkabel) und auf akkubetriebene Elektrowerkzeuge (ohne Netzkabel).

1. Arbeitsplatz-Sicherheit

- a) Halten Sie Ihren Arbeitsbereich sauber und gut beleuchtet. Unordnung und unbeleuchtete Arbeitsbereiche können zu Unfällen führen.
- b) Arbeiten Sie mit dem Elektrowerkzeug nicht in explosionsgefährdeter Umgebung, in der sich brennbare Flüssigkeiten, Gase oder Stäube befinden. Elektrowerkzeuge erzeugen Funken, die den Staub oder die Dämpfe entzünden können.
- c) Halten Sie Kinder und andere Personen während der Benutzung des Elektrowerkzeugs fern. Bei Ablenkung können Sie die Kontrolle über das Gerät verlieren.

2. Elektrische Sicherheit

- a) Der Anschlussstecker des Elektrowerkzeuges muss in die Steckdose passen. Der Stecker darf in keiner Weise verändert werden. Verwenden Sie keine Adapterstecker gemeinsam mit schutzgeerdeten Elektrowerkzeugen. Unveränderte Stecker und passende Steckdosen verringern das Risiko eines elektrischen Schlages.
- b) Vermeiden Sie Körperkontakt mit geerdeten Oberflächen, wie von Rohren, Heizungen, Herden und Kühlschränken. Es besteht ein erhöhtes Risiko durch elektrischen Schlag, wenn Ihr Körper geerdet ist.
- c) Halten Sie Elektrowerkzeuge von Regen oder Nässe fern. Das Eindringen von Wasser in ein Elektrogerät erhöht das Risiko eines elektrischen Schlages.
- d) Zweckentfremden Sie das Kabel nicht, um das Elektrowerkzeug zu tragen, aufzuhängen oder um den Stecker aus der Steckdose zu ziehen. Halten Sie das Kabel fern von Hitze, Öl, scharfen Kanten oder sich bewegenden Geräteteilen. Beschädigte oder verwickelte Kabel erhöhen das Risiko eines elektrischen Schlages.
- e) Wenn Sie mit einem Elektrowerkzeug im Freien arbeiten, verwenden Sie nur Verlängerungskabel, die auch für den Außenbereich zugelassen sind. Die Anwendung eines für den Außenbereich geeigneten Verlängerungskabels verringert das Risiko eines elektrischen Schlages.
- f) Wenn der Betrieb des Elektrowerkzeuges in feuchter Umgebung nicht vermeidbar ist, verwenden Sie einen Fehlerstromschutzschalter. Der Einsatz eines Fehlerstromschutzschalters vermindert das Risiko eines elektrischen Schlages.

3. Sicherheit von Personen

- a) Seien Sie stets aufmerksam, achten Sie darauf, was Sie tun und gehen Sie mit Vernunft an die Arbeit mit einem Elektrowerkzeug. Benutzen Sie kein Elektrowerkzeug, wenn Sie müde sind oder unter dem Einfluss von Drogen, Alkohol oder Medikamenten stehen. Ein Moment der Unachtsamkeit beim Gebrauch des Elektrowerkzeuges kann zu ernsthaften Verletzungen führen.
- b) Tragen Sie persönliche Schutzausrüstung und immer eine Schutzbrille. Das Tragen persönlicher Schutzausrüstung wie Staubmaske, rutschfeste Sicherheitsschuhe, Schutzhelm oder Gehörschutz, je nach Art und Einsatz des Elektrowerkzeuges, verringert das Risiko von Verletzungen.

- c) Vermeiden Sie eine unbeabsichtigte Inbetriebnahme. Vergewissern Sie sich, dass das Elektrowerkzeug ausgeschaltet ist, bevor Sie es an die Stromversorgung und/oder den Akku anschließen, es aufnehmen oder tragen. Wenn Sie beim Tragen des Elektrowerkzeuges den Finger am Schalter haben oder das Gerät bereits eingeschaltet an die Stromversorgung anschließen, kann dies zu Unfällen führen.
- d) Entfernen Sie Einstellwerkzeuge oder Schraubenschlüssel, bevor Sie das Elektrowerkzeug einschalten. Ein Werkzeug oder Schlüssel, der sich in einem drehenden Geräteteil befindet, kann zu Verletzungen führen.
- e) Vermeiden Sie eine abnormale Körperhaltung. Sorgen Sie für einen sicheren Stand und halten Sie jederzeit das Gleichgewicht. Dadurch können Sie das Elektrowerkzeug in unerwarteten Situationen besser kontrollieren.
- f) Tragen Sie geeignete Kleidung. Tragen Sie keine weite Kleidung oder Schmuck. Halten Sie Haare, Kleidung und Handschuhe fern von sich bewegenden Teilen. Lockere Kleidung, Schmuck oder lange Haare können von sich bewegenden Teilen erfasst werden.
- g) Wenn Staubabsaug- und -auffangeinrichtungen montiert werden können, vergewissern Sie sich, dass diese angeschlossen sind und richtig verwendet werden. Die Verwendung einer Staubabsaugung kann Gefährdungen durch Staub verringern.

4. Verwendung und Behandlung des Elektrowerkzeugs

- a) Überlasten Sie das Gerät nicht. Verwenden Sie für Ihre Arbeit das dafür bestimmte Elektrowerkzeug. Mit dem passenden Elektrowerkzeug arbeiten Sie besser und sicherer im angegebenen Leistungsbereich.
- b) Benutzen Sie kein Elektrowerkzeug, dessen Schalter defekt ist. Ein Elektrowerkzeug, das sich nicht mehr ein- oder ausschalten lässt, ist gefährlich und muss repariert werden.
- c) Ziehen Sie den Stecker aus der Steckdose und/oder entfernen Sie den Akku, bevor Sie Geräteeinstellungen vornehmen, Zubehörteile wechseln oder das Gerät weglegen. Diese Vorsichtsmaßnahme verhindert den unbeabsichtigten Start des Elektrowerkzeuges.

- d) Bewahren Sie unbenutzte Elektrowerkzeuge außerhalb der Reichweite von Kindern auf. Lassen Sie Personen das Gerät nicht benutzen, die mit diesem nicht vertraut sind oder diese Anweisungen nicht gelesen haben. Elektrowerkzeuge sind gefährlich, wenn sie von unerfahrenen Personen benutzt werden.
- e) Pflegen Sie Elektrowerkzeuge mit Sorgfalt. Kontrollieren Sie, ob bewegliche Teile einwandfrei funktionieren und nicht klemmen, ob Teile gebrochen oder so beschädigt sind, dass die Funktion des Elektrowerkzeuges beeinträchtigt ist. Lassen Sie beschädigte Teile vor dem Einsatz des Gerätes reparieren. Viele Unfälle haben ihre Ursache in schlecht gewarteten Elektrowerkzeugen.
- f) Halten Sie Schneidwerkzeuge scharf und sauber. Sorgfältig gepflegte Schneidwerkzeuge mit scharfen Schneidkanten verklemmen sich weniger und sind leichter zu führen.
- g) Verwenden Sie Elektrowerkzeug, Zubehör, Einsatzwerkzeuge usw. entsprechend diesen Anweisungen. Berücksichtigen Sie dabei die Arbeitsbedingungen und die auszuführende Tätigkeit. Der Gebrauch von Elektrowerkzeugen für andere als die vorgesehenen Anwendungen kann zu gefährlichen Situationen führen.

Verwendung und Behandlung des Akkuwerkzeugs

- a) Laden Sie die Akkus nur in Ladegeräten auf, die vom Hersteller empfohlen werden. Für ein Ladegerät, das für eine bestimmte Art von Akkus geeignet ist, besteht Brandgefahr, wenn es mit anderen Akkus verwendet wird.
- b) Verwenden Sie nur die dafür vorgesehenen Akkus in den Elektrowerkzeugen. Der Gebrauch von anderen Akkus kann zu Verletzungen und Brandgefahr führen.
- c) Halten Sie den nicht benutzten Akku fern von Büroklammern, Münzen, Schlüsseln, Nägeln, Schrauben oder anderen kleinen Metallgegenständen, die eine Überbrückung der Kontakte verursachen könnten. Ein Kurzschluss zwischen den Akkukontakten kann Verbrennungen oder Feuer zur Folge haben.

- d) Bei falscher Anwendung kann Flüssigkeit aus dem Akku austreten. Vermeiden Sie den Kontakt damit. Bei zufälligem Kontakt mit Wasser abspülen. Wenn die Flüssigkeit in die Augen kommt, nehmen Sie zusätzlich ärztliche Hilfe in Anspruch. Austretende Akkufflüssigkeit kann zu Hautreizungen oder Verbrennungen führen.



VORSICHT! EXPLOSIONSGEFAHR!
Laden Sie nicht aufladbare Batterien niemals auf.



Schützen Sie den Akku vor Hitze, z. B. auch vor dauernder Sonneneinstrahlung, Feuer, Wasser und Feuchtigkeit.

Es Besteht Explosionsgefahr.



5. Service

- a) Lassen Sie Ihr Elektrowerkzeug nur von qualifiziertem Fachpersonal und nur mit Original-Ersatzteilen reparieren. Damit wird sichergestellt, dass die Sicherheit des Elektrowerkzeugs erhalten bleibt.

Sicherheitshinweise für Ladegeräte

- Dieses Gerät kann von Kindern ab 8 Jahren und darüber sowie von Personen mit verringerten physischen, sensorischen oder mentalen Fähigkeiten oder Mangel an Erfahrung und Wissen benutzt werden, wenn sie beaufsichtigt oder bezüglich des sicheren Gebrauchs des Gerätes unterwiesen wurden und die daraus resultierenden Gefahren verstehen. Kinder dürfen nicht mit dem Gerät spielen. Reinigung und Benutzer-Wartung dürfen nicht von Kindern ohne Beaufsichtigung durchgeführt werden.

- Wenn die Netzanschlussleitung dieses Gerätes beschädigt wird, muss sie durch den Hersteller oder seinen Kundendienst oder eine ähnlich qualifizierte Person ersetzt werden, um Gefährdungen zu vermeiden.





Das Ladegerät ist nur für den Betrieb im Innenbereich geeignet.

⚠️ WARNUNG!

- Wenn die Netzanschlussleitung dieses Gerätes beschädigt wird, muss sie durch den Hersteller oder seinen Kundendienst oder eine ähnlich qualifizierte Person ersetzt werden, um Gefährdungen zu vermeiden.

Sicherheitshinweise für Hämmer

-  **Tragen Sie Gehörschutz.** Die Einwirkung von Lärm kann Gehörverlust bewirken.
- **Benutzen Sie mit dem Gerät gelieferten Zusatzhandgriff.** Der Verlust der Kontrolle kann zu Verletzungen führen.
- **Halten Sie das Gerät an den isolierten Griffflächen, wenn Sie Arbeiten ausführen, bei denen das Einsatzwerkzeug verborgene Stromleitungen treffen kann.** Der Kontakt mit einer spannungsführenden Leitung kann auch metallene Geräteteile unter Spannung setzen und zu einem elektrischen Schlag führen.
-  **Tragen Sie eine Staubschutzmaske.**

⚠️ WARNUNG! GIFTIGE STÄUBE!

- ▶ Das Bearbeiten von schädlichen / giftigen Stäuben stellt eine Gesundheitsgefährdung für die Bedienperson oder in der Nähe befindliche Personen dar.

■ ACHTUNG LEITUNGEN! GEFAHR!

Vergewissern Sie sich, dass Sie nicht auf Strom-, Gas- oder Wasserleitungen stoßen, wenn Sie mit dem Elektrowerkzeug arbeiten. Prüfen Sie ggf. mit einem Leitungssucher, bevor Sie in eine Wand bohren bzw. diese aufschlitzen.

Originalzubehör / -zusatzgeräte

Benutzen Sie nur Zubehör und Zusatzgeräte, die in der Bedienungsanleitung angegeben sind bzw. deren Aufnahme mit dem Gerät kompatibel ist.

Vor der Inbetriebnahme

Akku-Pack laden (siehe Abb. A)

⚠️ VORSICHT!

- ▶ Ziehen Sie immer den Netzstecker, bevor Sie den Akku-Pack ⑨ aus dem Ladegerät nehmen bzw. einsetzen.
 - ▶ Laden Sie den Akku-Pack ⑨ nie, wenn die Umgebungstemperatur unterhalb 10 °C oder oberhalb 40 °C liegt.
 - ◆ Stecken Sie den Akku-Pack ⑨ in das Schnell-Ladegerät ⑫ (siehe Abb. A).
 - ◆ Stecken Sie den Netzstecker in die Steckdose. Die Kontroll-LED ⑬ leuchtet rot.
 - ◆ Die grüne Kontroll-LED ⑭ signalisiert Ihnen, dass der Ladevorgang abgeschlossen und der Akku-Pack ⑨ einsatzbereit ist.
 - ◆ Schalten Sie das Ladegerät zwischen aufeinanderfolgenden Ladevorgängen für mindestens 15 Minuten ab. Ziehen Sie dazu den Netzstecker.
- ### Akkuzustand prüfen
- ◆ Drücken Sie zum Prüfen des Akkuzustands die Taste Akkuzustand ⑦ (siehe auch Hauptabbildung). Der Zustand bzw. die Restleistung wird in der Akku-Display-LED ⑧ wie folgt angezeigt:
 - ◆ ROT / ORANGE / GRÜN = maximale Ladung
ROT / ORANGE = mittlere Ladung
ROT = schwache Ladung - Akku aufladen

Akku-Pack ins Gerät einsetzen / entnehmen

Akku-Pack einsetzen:

- ◆ Bringen Sie den Drehrichtungsumschalter **5** in Mittelstellung (Sperr). Lassen Sie den Akku-Pack **9** in den Griff einrasten.

Akku-Pack entnehmen:

- ◆ Drücken Sie die Taste zur Entriegelung **10** und entnehmen Sie den Akku-Pack **9**.

Inbetriebnahme

HINWEIS

- ▶ Bringen Sie vor allen Arbeiten am Elektrowerkzeug (z.B. Wartung, Werkzeugwechsel etc.) sowie bei dessen Transport und Aufbewahrung den Drehrichtungsumschalter **5** in Mittelstellung. Bei unbeabsichtigtem Betätigen des Ein-/Ausschalters **6** besteht Verletzungsgefahr.

Werkzeug auswählen

- Zum Hammerbohren benötigen Sie ein SDS-Plus-Einsatzwerkzeug.
- Zum Bohren ohne Schlag in Holz, Metall, Keramik und Kunststoff können Sie ein geeignetes SDS-Plus-Einsatzwerkzeug oder ein Einsatzwerkzeug mit Sechskantschaft verwenden.
- Zum Schrauben verwenden Sie die Schrauberrbits **17**, die Sie über den SDS-Bitadapter **18** einsetzen.

Werkzeugwechsel

- Mit der Werkzeugaufnahme SDS-Plus **1** können Sie das Einsatzwerkzeug einfach und bequem ohne Verwendung zusätzlicher Werkzeuge wechseln.
- Das SDS-Plus-Einsatzwerkzeug ist systembedingt frei beweglich. Dadurch entsteht beim Leerlauf eine Rundlaufabweichung. Dies hat keine Auswirkungen auf die Genauigkeit des Bohrlochs, da sich der Bohrer beim Bohren selbst zentriert.
- Das Gerät kann auch durch den SDS-Bitadapter **18** verschiedene Bohrertypen mit Sechskantschaft aufnehmen.

- Die Staubschutzkappe **2** verhindert weitgehend das Eindringen von Bohrstaub in die Werkzeugaufnahme **1** während des Betriebes. Achten Sie beim Einsetzen des Werkzeuges darauf, dass die Staubschutzkappe **2** nicht beschädigt wird.

HINWEIS

- ▶ Eine beschädigte Staubschutzkappe **2** ist sofort zu ersetzen. Es wird empfohlen, dies von einem Kundendienst vornehmen zu lassen.

SDS-Werkzeug einsetzen

- ◆ Fetten Sie vor dem Einsetzen des Werkzeuges die Werkzeugaufnahme **1** leicht ein.
- ◆ Setzen Sie das Werkzeug drehend in die Werkzeugaufnahme **1** ein, bis es hörbar einrastet.
- ◆ Überprüfen Sie durch Ziehen des Werkzeuges die einwandfreie Verriegelung. Das Werkzeug hat systembedingt ein radiales Spiel.

SDS-Werkzeug entnehmen

- ◆ Ziehen Sie die Verriegelungshülse **3** nach hinten und entnehmen Sie das Einsatzwerkzeug.

Sechskantschaft-Werkzeuge einsetzen

- ◆ Setzen Sie den SDS-Bitadapter **18** drehend in die Werkzeugaufnahme **1** ein, bis er hörbar einrastet.
- ◆ Überprüfen Sie durch Ziehen des SDS-Bitadapters **18** die einwandfreie Verriegelung. Der SDS-Bitadapter **18** hat systembedingt ein radiales Spiel.
- ◆ Ziehen Sie die Verriegelungshülse **18a** des SDS-Bitadapters **18** nach hinten und setzen Sie das Sechskantschaft-Werkzeug in die Werkzeugaufnahme **18b** ein.
- ◆ Lassen Sie die Verriegelungshülse **18a** des SDS-Bitadapters **18** los. Dadurch wird die Aufnahme verriegelt. Überprüfen Sie durch Ziehen des Sechskantschaft-Werkzeuges die einwandfreie Verriegelung. Das Sechskantschaft-Werkzeug hat systembedingt ein radiales Spiel.

Sechskantschaft-Werkzeuge entnehmen

- ◆ Ziehen Sie die Verriegelungshülse des SDS-Bitadapters **18a** nach hinten und entnehmen Sie das Sechskantschaft-Werkzeug

Bedienung

Betriebsart wählen

- Mit dem Umschalter „Bohren/Hammerbohren“ **4** wählen Sie die Betriebsart des Elektrowerkzeugs.

HINWEIS

- ▶ Ändern Sie die Betriebsart nur bei ausgeschaltetem Elektrowerkzeug! Das Elektrowerkzeug kann sonst beschädigt werden.

- ◆ Drehen Sie zum Wechsel der Betriebsart den Umschalter „Bohren/Hammerbohren“ **4** in die gewünschte Position.



Hammer-Bohren = Schlagwerk EIN



Bohren/Schrauben = Schlagwerk AUS

Drehrichtung einstellen

HINWEIS

- ▶ Betätigen Sie den Drehrichtungsumschalter **5** nur bei Stillstand des Elektrowerkzeugs.

- Mit dem Drehrichtungsumschalter **5** können Sie die Drehrichtung des Elektrowerkzeuges ändern. Bei gedrücktem Ein-/Ausschalter **6** ist dies jedoch nicht möglich.

Rechtslauf:

- ◆ Zum Bohren und Eindrehen von Schrauben drücken Sie den Drehrichtungsumschalter **5** nach links bis zum Anschlag durch.

Linkslauf:

- ◆ Zum Lösen bzw. Herausdrehen von Schrauben und Muttern drücken Sie den Drehrichtungsumschalter **5** nach rechts bis zum Anschlag durch.

Ein-/Ausschalten

Einschalten:

- ◆ Drücken Sie zur Inbetriebnahme des Elektrowerkzeuges den Ein-/Ausschalter **6** und halten Sie ihn gedrückt.
- Die Lampe **11** leuchtet bei leicht oder vollständig gedrücktem Ein-/Ausschalter **6** und ermöglicht das Ausleuchten des Arbeitsbereiches bei ungünstigen Lichtverhältnissen.

Ausschalten:

- ◆ Um das Elektrowerkzeug auszuschalten, lassen Sie den Ein-/Ausschalter **6** los.
- Bei niedrigen Temperaturen erreicht das Elektrowerkzeug erst nach einer gewissen Zeit die volle Hammerleistung/Schlagleistung.
- Um Energie zu sparen, schalten Sie das Elektrowerkzeug nur ein, wenn Sie es benutzen.

Drehzahl/Schlagzahl einstellen

- Sie können die Drehzahl/Schlagzahl des eingeschalteten Elektrowerkzeuges stufenlos regulieren, je nachdem, wie weit Sie den Ein-/Ausschalter **6** eindrücken. Leichter Druck auf den Ein-/Ausschalter **6** bewirkt eine niedrige Drehzahl/Schlagzahl. Mit zunehmendem Druck erhöht sich die Drehzahl/Schlagzahl.

Auslaufbremse:

- Beim Loslassen des Ein-/Ausschalters **6** wird das Bohrfutter abgebremst und dadurch das Nachlaufen des Einsatzwerkzeuges verhindert.

Wartung und Reinigung



WARNUNG! VERLETZUNGSGEFAHR!
Schalten Sie vor allen Arbeiten am Gerät das Gerät aus und entnehmen Sie den Akku.

- Der Akku-Bohrhammer ist wartungsfrei.
- Verwenden Sie zum Reinigen des Gehäuses ein trockenes Tuch.
- Soll ein Lithium-Ionen-Akku längere Zeit gelagert werden, muss regelmäßig der Ladezustand kontrolliert werden. Der optimale Ladezustand liegt zwischen 50 % und 80 %. Das optimale Lagerungsklima ist kühl und trocken.

HINWEIS

- ▶ Nicht aufgeführte Ersatzteile (wie z.B. Kohlebürsten, Schalter) können Sie über unsere Callcenter bestellen.

Entsorgung



Die Verpackung schützt das Gerät vor Transportschäden. Die Verpackungsmaterialien sind nach umweltverträglichen und entsorgungstechnischen Gesichtspunkten ausgewählt und deshalb recyclebar.

Die Rückführung der Verpackung in den Materialkreislauf spart Rohstoffe und verringert das Abfallaufkommen. Entsorgen Sie nicht mehr benötigte Verpackungsmaterialien gemäß den örtlich geltenden Vorschriften.

HINWEIS

- ▶ Heben Sie wenn möglich die Originalverpackung während der Garantiezeit des Gerätes auf, um das Gerät im Garantiefall ordnungsgemäß verpacken zu können.



Werfen Sie Elektrowerkzeuge nicht in den Hausmüll!

Gemäß Europäischer Richtlinie 2012/19/EU müssen verbrauchte Elektrowerkzeuge getrennt gesammelt und einer umweltgerechten Wiederverwertung zugeführt werden.



Werfen Sie Akkus nicht in den Hausmüll!

! WARNUNG!

- Entfernen Sie den Akku vor der Entsorgung!

Defekte oder verbrauchte Akkus müssen gemäß Richtlinie 2006/66/EC recycelt werden. Geben Sie Akku-Pack und / oder das Gerät über die angebotenen Sammeleinrichtungen zurück. Über Entsorgungsmöglichkeiten für ausgediente Elektrowerkzeuge / Akku-Pack informieren Sie sich bitte bei Ihrer Gemeinde- oder Stadtverwaltung.



Entsorgen Sie die Verpackung umweltgerecht.

Beachten Sie die Kennzeichnung auf den verschiedenen Verpackungsmaterialien und trennen Sie diese gegebenenfalls gesondert. Die Verpackungsmaterialien sind gekennzeichnet mit Abkürzungen (a) und Ziffern (b) mit folgender Bedeutung:

- 1-7: Kunststoffe,
- 20-22: Papier und Pappe,
- 80-98: Verbundstoffe



Möglichkeiten zur Entsorgung des ausgedienten Produkts erfahren Sie bei Ihrer Gemeinde- oder Stadtverwaltung.

Garantie der Kompernaß Handels GmbH

Sehr geehrte Kundin, sehr geehrter Kunde,

Sie erhalten auf dieses Gerät 3 Jahre Garantie ab Kaufdatum. Im Falle von Mängeln dieses Produkts stehen Ihnen gegen den Verkäufer des Produkts gesetzliche Rechte zu. Diese gesetzlichen Rechte werden durch unsere im Folgenden dargestellte Garantie nicht eingeschränkt.

Garantiebedingungen

Die Garantiefrist beginnt mit dem Kaufdatum. Bitte bewahren Sie den Original-Kassenbon gut auf. Diese Unterlage wird als Nachweis für den Kauf benötigt.

Tritt innerhalb von drei Jahren ab dem Kaufdatum dieses Produkts ein Material- oder Fabrikationsfehler auf, wird das Produkt von uns – nach unserer Wahl – für Sie kostenlos repariert oder ersetzt. Diese Garantieleistung setzt voraus, dass innerhalb der Drei-Jahres-Frist das defekte Gerät und der Kaufbeleg (Kassenbon) vorgelegt und schriftlich kurz beschrieben wird, worin der Mangel besteht und wann er aufgetreten ist.

Wenn der Defekt von unserer Garantie gedeckt ist, erhalten Sie das reparierte oder ein neues Produkt zurück. Mit Reparatur oder Austausch des Produkts beginnt kein neuer Garantiezeitraum.

Garantiezeit und gesetzliche Mängelansprüche

Die Garantiezeit wird durch die Gewährleistung nicht verlängert. Dies gilt auch für ersetzte und reparierte Teile. Eventuell schon beim Kauf vorhandene Schäden und Mängel müssen sofort nach dem Auspacken gemeldet werden. Nach Ablauf der Garantiezeit anfallende Reparaturen sind kostenpflichtig.

Garantieumfang

Das Gerät wurde nach strengen Qualitätsrichtlinien sorgfältig produziert und vor Auslieferung gewissenhaft geprüft.

Die Garantieleistung gilt für Material- oder Fabrikationsfehler. Diese Garantie erstreckt sich nicht auf Produktteile, die normaler Abnutzung ausgesetzt sind und daher als Verschleißteile angesehen werden können oder für Beschädigungen an zerbrechlichen Teilen, z. B. Schalter, Akkus, Backformen oder Teile die aus Glas gefertigt sind.

Diese Garantie verfällt, wenn das Produkt beschädigt, nicht sachgemäß benutzt oder gewartet wurde. Für eine sachgemäße Benutzung des Produkts sind alle in der Bedienungsanleitung aufgeführten Anweisungen genau einzuhalten. Verwendungszwecke und Handlungen, von denen in der Bedienungsanleitung abgeraten oder vor denen gewarnt wird, sind unbedingt zu vermeiden.

Das Produkt ist nur für den privaten und nicht für den gewerblichen Gebrauch bestimmt. Bei missbräuchlicher und unsachgemäßer Behandlung, Gewaltanwendung und bei Eingriffen, die nicht von unserer autorisierten Service-Niederlassung vorgenommen wurden, erlischt die Garantie.

Abwicklung im Garantiefall

Um eine schnelle Bearbeitung ihres Anliegens zu gewährleisten, folgen Sie bitte den folgenden Hinweisen:

- Bitte halten Sie für alle Anfragen den Kassenbon und die Artikelnummer (z. B. IAN 12345) als Nachweis für den Kauf bereit.
- Die Artikelnummer entnehmen Sie bitte dem Typenschild, einer Gravur, auf dem Titelblatt ihrer Anleitung (unten links) oder als Aufkleber auf der Rück- oder Unterseite.
- Sollten Funktionsfehler oder sonstige Mängel auftreten, kontaktieren Sie zunächst die nachfolgend benannte Serviceabteilung **telefonisch** oder per **E-Mail**.
- Ein als defekt erfasstes Produkt können Sie dann unter Beifügung des Kaufbelegs (Kassenbon) und der Angabe, worin der Mangel besteht und wann er aufgetreten ist, für Sie portofrei an die Ihnen mitgeteilte Service-Anschrift übersenden.



Auf www.lidl-service.com können Sie diese und viele weitere Handbücher, Produktvideos und Software herunterladen.

Service

DE Service Deutschland

Tel.: 0800 5435 111 (Kostenfrei aus dem dt. Festnetz/Mobilfunknetz)

E-Mail: kompernass@lidl.de

AT Service Österreich

Tel.: 0820 201 222 (0,15 EUR/Min.)

E-Mail: kompernass@lidl.at

CH Service Schweiz

Tel.: 0842 665566 (0,08 CHF/Min.,

Mobilfunk max. 0,40 CHF/Min.)

E-Mail: kompernass@lidl.ch

IAN 315585

Importeur

Bitte beachten Sie, dass die folgende Anschrift keine Serviceanschrift ist. Kontaktieren Sie zunächst die benannte Servicestelle.

KOMPERNASS HANDELS GMBH

BURGSTRASSE 21

DE-44867 BOCHUM

DEUTSCHLAND

www.kompernass.com

Original-Konformitätserklärung

Wir, KOMPERNASS HANDELS GMBH, Dokumentenverantwortlicher: Herr Semi Uguzlu, BURGSTR. 21, DE - 44867 BOCHUM, Deutschland, erklären hiermit, dass dieses Produkt mit den folgenden Normen, normativen Dokumenten und EG-Richtlinien übereinstimmt:

**Maschinenrichtlinie
(2006/42/EG)**

**Elektromagnetische Verträglichkeit
(2014/30/EU)**

**RoHS Richtlinie
(2011/65/EU)***

*Die alleinige Verantwortung für die Ausstellung dieser Konformitätserklärung trägt der Hersteller. Der oben beschriebene Gegenstand der Erklärung erfüllt die Vorschriften der Richtlinie 2011/65/EU des Europäischen Parlaments und des Rates vom 8. Juni 2011 zur Beschränkung der Verwendung bestimmter gefährlicher Stoffe in Elektro- und Elektronikgeräten.

Angewandte harmonisierte Normen:

EN 60745-1:2009/A11:2010
EN 60745-2-6:2010
EN 60335-1:2012/A13:2017
EN 60335-2-29:2004/A2:2010
EN 62233:2008
EN 55014-1:2017
EN 55014-2:2015
EN 61000-3-2:2014
EN 61000-3-3:2013
EN 50581:2012

Typbezeichnung der Maschine: Akku-Bohrhammer PABH 20-Li B2

Herstellungsjahr: 12-2018

Seriennummer: IAN 315585

Bochum, 27.11.2018



Semi Uguzlu

- Qualitätsmanager -

Technische Änderungen im Sinne der Weiterentwicklung sind vorbehalten.

Ersatz-Akku Bestellung

Wenn Sie einen Ersatz-Akku für Ihr Gerät bestellen möchten, so können Sie dies entweder bequem im Internet unter www.kompennass.com oder telefonisch abwickeln.

Dieser Artikel kann aufgrund begrenzter Vorratsmenge nach kurzer Zeit ausverkauft sein.



HINWEIS

- ▶ Die Bestellung von Ersatzteilen kann in einigen Ländern nicht online vorgenommen werden. Kontaktieren Sie in diesem Fall bitte die Service-Hotline.
- Die Aktion ist begrenzt auf einen Akku pro Kunde / Gerät, sowie auf eine Laufzeit von zwei Monaten nach dem Aktionszeitraum. Danach kann der Ersatzakku als Ersatzteil zu anderen Konditionen weiterhin bestellt werden.

Telefonische Bestellung

- DE Service Deutschland**
Tel.: 0800 5435 111 (Kostenfrei aus dem dt. Festnetz/Mobilfunknetz)
- AT Service Österreich**
Tel.: 0820 201 222 (0,15 EUR/Min.)
E-Mail: kompennass@lidl.at
- CH Service Schweiz**
Tel.: 0842 665566 (0,08 CHF/Min., Mobilfunk max. 0,40 CHF/Min.)
E-Mail: kompennass@lidl.ch

Um eine schnelle Bearbeitung Ihrer Bestellung zu gewährleisten, halten Sie bitte für alle Anfragen die Artikelnummer (z.B. IAN 315585) des Gerätes bereit. Die Artikelnummer entnehmen Sie bitte dem Typenschild oder dem Titelblatt dieser Anleitung.

KOMPERNASS HANDELS GMBH

BURGSTRASSE 21
DE-44867 BOCHUM
GERMANY
www.kompernass.com

Last Information Update · Version des informations
Stand van de informatie · Stand der Informationen:
11 / 2018 · Ident.-No.: PABH20LiB2-112018-1

IAN 315585