



RECHARGEABLE LIGHT PASL 4000 B3

(GB) (IE) (NI)

RECHARGEABLE LIGHT

Operation and safety notes

(NL) (BE)

ACCU-HANDLAMP

Bedienings- en veiligheidsinstructies

(FR) (BE)

LAMPE BALADEUSE RECHARGEABLE

Instructions d'utilisation et consignes de sécurité

(DE) (AT) (CH)

AKKU-HANDLEUCHE

Bedienungs- und Sicherheitshinweise

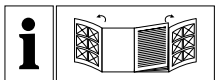

GB/IE/NL	Operation and safety notes	Page	5
FR/BE	Instructions d'utilisation et consignes de sécurité	Page	12
NL/BE	Bedienings- en veiligheidsinstructies	Pagina	20
DE/AT/CH	Bedienungs- und Sicherheitshinweise	Seite	27

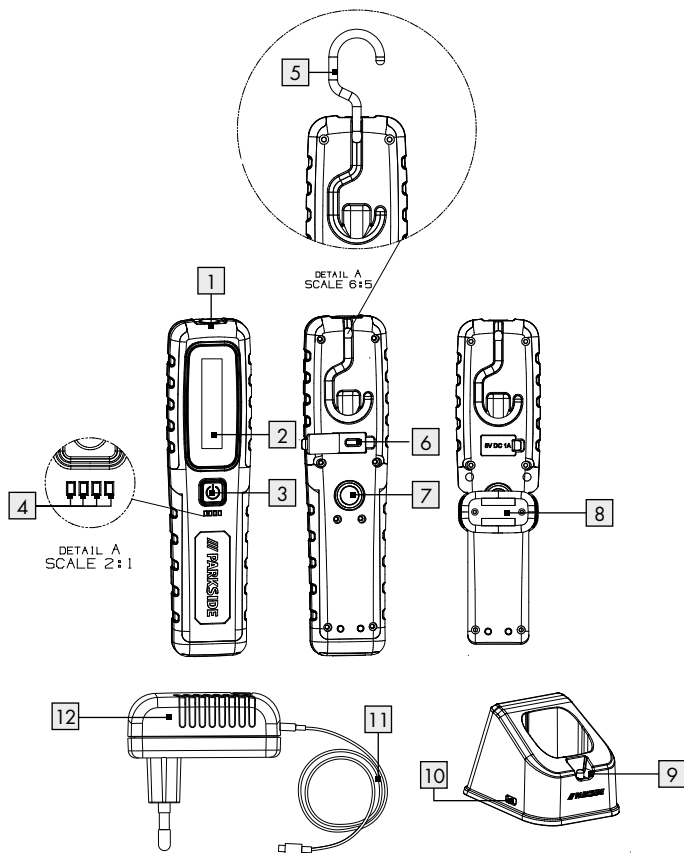
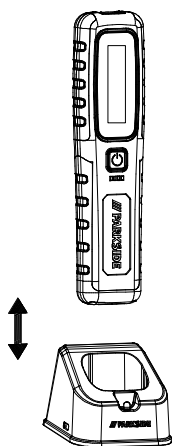
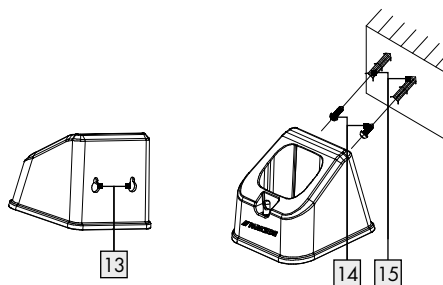
A**B****C**

D

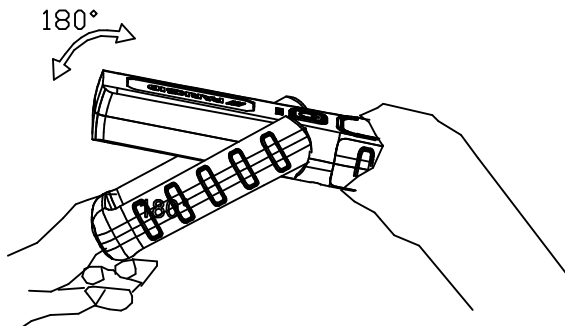
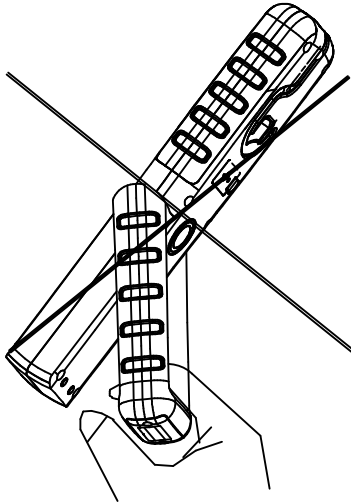
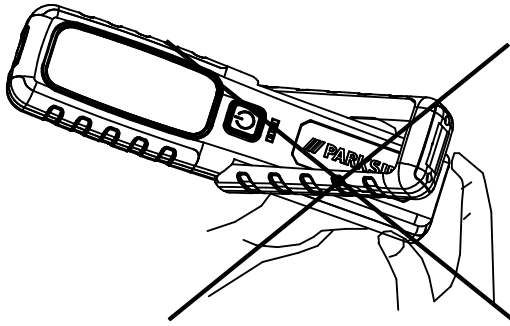

List of pictograms used	Page 6
Introduction	Page 6
Intended use	Page 6
Description of parts and features	Page 6
Technical data	Page 6
Scope of delivery	Page 7
Safety instructions	Page 7
Safety instructions for batteries / rechargeable batteries	Page 8
Before use	Page 8
Charging the product	Page 8
Use	Page 9
Operation	Page 9
Fixing the product	Page 9
Mounting the charging station	Page 10
Maintenance and cleaning	Page 10
Disposal	Page 10
Warranty and service	Page 10
Warranty	Page 10
Warranty claim procedure	Page 11
Service	Page 11

List of pictograms used

	Direct current/voltage		Polarity of output terminal
	Alternating current/voltage		USB-connection
	Safety class II		(SMPS) Switch mode power supply unit
	Safety class III		Short-circuit proof safety transformer
	CE mark indicates conformity with relevant EU directives applicable for this product.		To indicate that the power supply unit shall not be used, if pins of the plug part are damaged.
	Safety information Instructions for use	Ta	Maximum rated ambient temperature

Rechargeable Light PASL 4000 B3

● Introduction

We congratulate you on the purchase of your new product. You have chosen a high quality product. The instructions for use are part of the product. They contain important information concerning safety, use and disposal. Before using the product, please familiarise yourself with all of the safety information and instructions for use. Only use the product as described and for the specified applications. If you pass the product on to anyone else, please ensure that you also pass on all the documentation with it.

● Intended use



This product is intended for normal use. This product is only suitable for private use in dry indoor locations, e.g. in store-

room or corridor. The product is not intended for commercial use or for use in other applications. For indoor use only!

- Not suitable for ordinary lighting in household room illumination.

● Description of parts and features

- 1 Spotlight
- 2 Side light
- 3 ON/OFF switch
- 4 Charging indicators (LED torch)
- 5 Fold-out hook
- 6 USB input socket (type C) for LED torch
- 7 Magnet
- 8 Magnetic base
- 9 Power indicator (charging station)
- 10 USB input socket (type C) for charging station
- 11 USB cable
- 12 SELV adaptor
- 13 Mounting hole (charging station)
- 14 Screw
- 15 Dowel

● Technical data

Input: 5V=== max. 1 A
 LEDs: 1 x 1.7W for spotlight,
 1 x 3.5 W for white light,
 1 x 0.17W for UV light
 (not replaceable)
 Rechargeable battery: 1 x Lithium-Ion 3.7V===,
 2200mAh (18650) (not re-
 placeable)

Charging time: approx. 6–8 hours (with included SELV adaptor)
 Light on time: approx. 3.5 hours for the side light and 8 hours for the spotlight (when the rechargeable battery is fully charged)
 Protection class: III/

SELV adaptor:

Information	Value	Unit
Manufacturer's name or trade mark, commercial registration number and address:	OWIM GmbH & Co. KG HRA 721742 Stiftsbergstraße 1, 74167 Neckarsulm, GERMANY	
Model identifier	LC-H050100EU	
Input voltage	100–240	V~
Input AC frequency	50/60	Hz
Output voltage	5.0	V===
Output current	1.0	A
Output power	5.0	W
Average active efficiency	73.7	%
No-load power consumption	0.08	W
Protection class	II/ 	
Protection type	IP20 (use in dry location only)	

Charging station:

Input: 5 V===, 1 A
 Model: SC-001

● Scope of delivery

- | | |
|-------------------------------|-------------------------------|
| 1 LED torch | 2 Dowels |
| 1 SELV adaptor | (\varnothing approx. 6 mm) |
| 1 Charging station | 1 Drill template |
| 2 Screws | 1 USB cable |
| (\varnothing approx. 4 mm) | 1 Operating instructions |



Safety instructions



⚠ WARNING! DANGER TO LIFE AND RISK OF ACCIDENTS FOR INFANTS AND CHILDREN!

Never leave children alone and unsupervised with the packaging material. There is always a risk of suffocation if children play with the packaging material. Children often underestimate risks. Always keep children away from the packaging material. This product is not a toy.

- This product can be used by children aged from 8 years and above and persons with reduced physical, sensory or mental capabilities or lack of experience and knowledge if they have been given supervision or instruction concerning use of the product in a safe way and understand the hazards involved. Children shall not play with the product. Cleaning and user maintenance shall not be made by children without supervision.
- This product is not a toy and should be kept out of the reach of children. Children are not aware of the dangers associated with handling electrical products.
- Do not use the product if you detect any kind of damage.



⚠ CAUTION! DANGER OF EXPLOSION! Do not operate the product in potentially explosive environments in which there are inflammable vapours, gases or dusts.

- Protect the product from moisture and damp. Never immerse the product in water or other liquids!
- Connect the product to a properly installed mains socket only. The voltages in each case must comply with information given in the section "Technical data".
- Ensure that the electrical socket is easily accessible so that you can pull the plug quickly out of the socket if necessary.
- Do not carry out any modifications or repairs to the product yourself. The LEDs cannot and must not be replaced.

⚠ CAUTION! The protective surround to the LEDs cannot be replaced. Dispose of the product if you discover cracks or signs of fracture on the protective surround.

- Dispose of the product if the product, the USB cable or the SELV adaptor is damaged.
- Never connect the product to a power supply socket if the product, USB cable or socket is damaged or the product has been dropped.
- Ensure that the USB cable cannot become damaged by sharp edges or hot objects.
- Unwind the USB cable completely before use.
- Keep easily flammable materials away from the product. Never hang objects above the product or the SELV adaptor and never cover them.
- Disconnect the SELV adaptor when you are not using the product or before you clean it. Do this as well if signs of a fault develop during use or charging, e.g. smoke, burning smell etc., or during a storm. When doing this, pull directly on the SELV adaptor. Do not pull the USB cable.
- Protect the product from extreme heat and cold.
- The product is only suited for use with the included SELV adaptor.
- Please note that the SELV adaptor continues to draw a small amount of power even if the product is turned off as long as the SELV adaptor is plugged into a power outlet. To switch the product off completely, unplug the SELV adaptor from the socket.
- The LEDs are not replaceable. If the LEDs fail at the end of their lives, the entire product must be replaced.



Safety instructions for batteries/rechargeable batteries

- **DANGER TO LIFE!** Keep batteries/rechargeable batteries out of reach of children. If accidentally swallowed seek immediate medical attention.



DANGER OF EXPLOSION!

Never recharge non-rechargeable batteries. Do not short-circuit batteries/rechargeable batteries and/or open them. Overheating, fire or bursting can be the result.

- Never throw batteries/rechargeable batteries into fire or water.
- Do not exert mechanical loads to batteries/rechargeable batteries.

Risk of leakage of batteries/rechargeable batteries

- Avoid extreme environmental conditions and temperatures, which could affect batteries/rechargeable batteries, e.g. radiators/direct sunlight.
- If batteries/rechargeable batteries have leaked, avoid contact with skin, eyes and mucous membranes with the chemicals! Flush immediately the affected areas with fresh water and seek medical attention!



WEAR PROTECTIVE GLOVES!

- Leaked or damaged batteries/rechargeable batteries can cause burns on contact with the skin. Wear suitable protective gloves at all times if such an event occurs.
- This product has a built-in rechargeable battery which cannot be replaced by the user. The removal or replacement of the rechargeable battery may only be carried out by the manufacturer or their customer service or by a similarly qualified person in order to prevent hazards. When disposing of the product, it should be noted that this product contains a rechargeable battery.

● **Before use**

Note: Remove all packaging materials from the product.

● **Charging the product**

Note: You can charge the product from an ordinary domestic mains power outlet, by using the supplied USB cable [11](#) and the SELV adaptor [12](#). It takes approx. 6–8 hours. Note that the integral rechargeable battery must be charged before using the product. The rechargeable battery is firmly integrated into the base of the product.

Note: Fully charge the product before first use.

Note: Charge the product at least once a month, if it is to remain unused for an extended period of time.

Note: If the product has not been charged for an extended period of time (approx. 2 months), you could find that the integral rechargeable battery has entered a dormant state. Charge and discharge the product a number of times in succession to reactivate the integral rechargeable battery.

Note: You can choose to charge the product directly via the SELV adaptor [12] or via the charging station.

- Before charging, switch the product off (press ON/OFF switch [3]).
- To charge the product via SELV adaptor [12] directly, remove the red rubber cover at the back of the product, connect the USB cable [11] with the USB connector of the SELV adaptor [12] and then connect the USB (type C) connector on the USB cable [11] to the USB (type C) input socket [6] of the LED torch.
- To charge the product via the charging station, connect the USB cable [11] with the USB connector of the SELV adaptor [12] and then connect the USB (type C) connector on the USB cable [11] to the USB (type C) input socket of the charging station [10]. Then place the product into the charging station to charge the product (see fig. B).

Note: The power indicator of the charging station [9] will turn to red light when electrical power is connected. It will light up red continuously until the power is disconnected.

Note: The product is fitted with an overcharge protection circuit. Despite this, you should disconnect the LED inspection lamp from the power supply after the charging process is complete.

Note: The green charging indicators (LED torch) [4] will light up and flash during charging. There are 4 indicator lights showing the charging progress (approx. 25%/50%/75%/100%).

When the indicator continually light on mean the represented charging progress was finished. When charging is complete, all indicator light up without flashing. Pull the SELV adaptor [12] out of the socket. Disconnect the SELV adaptor [12] from the product to prevent the rechargeable battery from discharging.

● Use

⚠ CAUTION! RISK OF ACCIDENT! Always store and secure the product in such a way that there is no risk of injury from or damage to the product.

Note: The product may be secured with the fold-out hook [5] or by securing it to a flat, ferromagnetic surface using the magnetic base [8] or the magnet [7] at the back. You can tilt the product up to 180° on the magnetic base [8].

CAUTION! Please note the position of your hands whilst turning the magnetic base [8] to prevent pinching your fingers (see fig. D).

● Operation

- Fully charge the product as described in the section "Charging the product".
- The product can be operated in 3 different modes, select these by:
Repeatedly pressing the ON/OFF switch [3].
Press once: The side light [2] lights up with white light.
Press twice: The side light [2] turns to UV light mode.
Press three times: Switches the side light [2] off and switches on the spotlight [1].
Press four times: Switches off the product.

● Fixing the product

The product can be used in 2 ways without having to hold it in your hand:

- Hold the magnet [7] at the back or the magnetic base [8] against a metallic magnetic surface. The product remains in this position.
- Fold out the fold-out hook [5] to suspend the product from a suitable suspension point. The fold-out hook [5] can be turned through 360 degree.

Note: When hanging up the product, it must be ensured that the selected location is suitable for the weight of the product.

● Mounting the charging station (see fig. C)

Note: You will need an electric drill.

CAUTION! RISK OF INJURY! Please read the operating instructions for your drill.

CAUTION! Ensure that you do not damage any electricity cables in the wall or ceiling.

- Mark the two mounting holes at a distance of approx. 35.5 mm apart.
- Now drill the holes on the wall (Ø approx. 6 mm; depth approx. 30 mm).
- Insert the dowels **15** into the drilled holes. If necessary use a hammer to make this easier.
- Screw up the screws **14** on the dowels **15**.
- Now hang the charging station to the screws via the mounting holes **13**.
- Use the included drill template intended for marking the drill holes.

● Maintenance and cleaning

The product requires no maintenance. The LEDs cannot be replaced.

- Switch off and disconnect the product from the power supply before you clean it.
- Never immerse the product in water or other liquids.
- Do not use corrosive cleaning agents.
- Clean the product regularly with a dry, fluff-free cloth. Use a slightly moist cloth to remove any stubborn dirt.

● Disposal

The packaging is made entirely of recyclable materials, which you may dispose of at local recycling facilities.



Observe the marking of the packaging materials for waste separation, which are marked with abbreviations (a) and numbers (b) with following meaning: 1–7: plastics/20–22: paper and fibre-board/80–98: composite materials.



Contact your local refuse disposal authority for more details of how to dispose of your worn-out product.



To help protect the environment, please dispose of the product properly when it has reached the end of its useful life and not in the household waste. Information on collection points and their opening hours can be obtained from your local authority.

Faulty or used batteries/rechargeable batteries must be recycled in accordance with Directive 2006/66/EC and its amendments. Please return the batteries/rechargeable batteries and/or the product to the available collection points.



Environmental damage through incorrect disposal of the batteries/rechargeable batteries!

Batteries/rechargeable batteries may not be disposed of with the usual domestic waste. They may contain toxic heavy metals and are subject to hazardous waste treatment rules and regulations. The chemical symbols for heavy metals are as follows: Cd = cadmium, Hg = mercury, Pb = lead. That is why you should dispose of used batteries/rechargeable batteries at a local collection point.

● Warranty and service

● Warranty

The product has been manufactured to strict quality guidelines and meticulously examined before delivery. In the event of material or manufacturing defects you have legal rights against the retailer of this product. Your legal rights are not limited in any way by our warranty detailed below.

The warranty for this product is 3 years from the date of purchase. The warranty period begins on the date of purchase. Keep the original sales receipt in a safe location as this document is required as proof of purchase.

Any damage or defects already present at the time of purchase must be reported without delay after unpacking the product.

Should the product show any fault in materials or manufacture within 3 years from the date of purchase, we will repair or replace it – at our choice – free of charge to you. The warranty period is not extended as a result of a claim being granted. This also applies to replaced and repaired parts.

This warranty becomes void if the product has been damaged, or used or maintained improperly.

The warranty covers material or manufacturing defects. This warranty does not cover product parts subject to normal wear and tear, thus considered consumables (e.g. batteries, tubes, cartridges), nor damage to fragile parts, e.g. switches or glass parts.

For this product, the rechargeable battery is also covered by its warranty period.

● Warranty claim procedure

To ensure quick processing of your case, please observe the following instructions:

Please have the till receipt and the item number (IAN 425523_2301) available as proof of purchase.

You will find the item number on the rating plate, an engraving on the front page of the instructions for use (bottom left), or as a sticker on the rear or bottom of the product.

If functional or other defects occur, please contact the service department listed either by telephone or by e-mail.

You can return a defective product to us free of charge to the service address that will be provided to you. Ensure that you enclose the proof of purchase (till receipt) and information about what the defect is and when it occurred.

● Service

Service Great Britain

Tel.: 0800 0569216

E-Mail: owim@lidl.co.uk

Service Ireland

Tel.: 1800 200736

E-Mail: owim@lidl.ie

Service Northern Ireland













Tel.: 0800 0927852

E-Mail: owim@lidl.ie



Légende des pictogrammes utilisés	Page 13
Introduction	Page 13
Utilisation conforme	Page 13
Descriptif des éléments	Page 13
Caractéristiques techniques.....	Page 14
Contenu de la livraison.....	Page 14
Indications de sécurité	Page 14
Consignes de sécurité relatives aux piles / aux piles rechargeables.....	Page 15
Avant l'utilisation	Page 16
Charger le produit	Page 16
Utilisation	Page 16
Utilisation	Page 17
Installation du produit.....	Page 17
Montage de la station de charge.....	Page 17
Maintenance et nettoyage	Page 17
Mise au rebut	Page 17
Garantie et service après-vente	Page 18
Garantie	Page 18
Faire valoir sa garantie.....	Page 19
Service après-vente	Page 19

Légende des pictogrammes utilisés

	Courant continu/Tension continue		Polarité du pôle de sortie
	Courant alternatif/Tension alternative		Connexion USB
	Classe de protection II		SMPS (Switch mode power supply unit) (alimentation à découpage)
	Classe de protection III		Transformateur de sécurité Anti-court-circuit
	La marque CE indique la conformité aux directives européennes applicables à ce produit.		Le symbole indique que l'adaptateur SELV ne doit pas être utilisé si les contacts de l'adaptateur SELV sont abîmés.
 	Instructions de sécurité Instructions de manipulation	Ta	Température ambiante maximale

Lampe baladeuse rechargeable PASL 4000 B3

- Ce produit n'est pas destiné à servir d'éclairage de pièce dans un foyer domestique.

● Introduction

Nous vous félicitons pour l'achat de votre nouveau produit. Vous avez opté pour un produit de grande qualité. Le mode d'emploi fait partie intégrante de ce produit. Il contient des indications importantes pour la sécurité, l'utilisation et la mise au rebut. Veuillez lire consciencieusement toutes les indications d'utilisation et de sécurité du produit. Ce produit doit uniquement être utilisé conformément aux instructions et dans les domaines d'application spécifiés. Lors d'une cession à tiers, veuillez également remettre tous les documents.

● Utilisation conforme

 Le produit est uniquement destiné à un usage normal. Ce produit est exclusivement conçu pour un usage privé dans des espaces intérieurs secs, p. ex. dans un débarras ou un couloir. Le produit n'est pas destiné à une utilisation commerciale ou à d'autres domaines d'utilisation. Pour une utilisation en intérieur uniquement !

● Descriptif des éléments

- 1 Projecteur
- 2 Lampe latérale
- 3 Interrupteur MARCHE/ARRÊT
- 4 Voyant de contrôle de charge (lampe torche à LED)
- 5 Crochet rabattable
- 6 Prise d'entrée USB (type C) pour lampe torche à LED
- 7 Aimant
- 8 Pied magnétique
- 9 Voyant de fonctionnement (station de charge)
- 10 Prise d'entrée USB (type C) pour station de charge
- 11 Câble USB
- 12 Adaptateur SELV
- 13 Trou de fixation (station de charge)
- 14 Vis
- 15 Chevilles

● Caractéristiques techniques

Entrée :	5 V \equiv max. 1 A
LED :	1 x 1,7 W pour le projecteur, 1 x 3,5 W pour la lumière blanche, 1 x 0,17 W pour la lumière UV (non remplaçable)
Pile rechargeable :	1 pile rechargeable lithium-ion 3,7 V \equiv , 2200 mAh (18650) (non remplaçable)
Durée de charge :	env. 6-8 heures (avec l'adaptateur SELV fourni)
Durée d'éclairage :	env. 3,5 heures pour la lampe latérale et 8 heures pour le projecteur (avec pile complè- tement rechargée)
Classe de protection :	III/

Adaptateur SELV :

Information	Valeur	Unité
Nom ou marque commerciale du fabricant, numéro de registre du commerce et adresse :	OWIM GmbH & Co. KG HRA 721742 Stiftsbergstraße 1 74167 Neckarsulm, Allemagne	
Numéro de modèle	LC-H050100EU	
Tension d'entrée	100-240	V~
Fréquence d'entrée (AC)	50/60	Hz
Tension de sortie	5,0	V \equiv
Courant de sortie	1,0	A
Puissance de sortie	5,0	W
Efficacité moyenne active	73,7	%
Consommation électrique à vide	0,08	W
Classe de protection	II/	

Information	Valeur	Unité
Indice de protection	IP20 (à n'utiliser que dans des espaces intérieurs secs)	

Station de charge :

Entrée :	5 V \equiv , 1 A
Modèle :	SC-001

● Contenu de la livraison

1 Lampe torche à LED	2 Chevilles
1 Adaptateur SELV	(\varnothing env. 6 mm)
1 Station de charge	1 Gabarit de perçage
2 Vis (\varnothing d'env. 4 mm)	1 Câble USB
	1 Mode d'emploi



Indications de sécurité



⚠ AVERTISSEMENT ! DANGER DE MORT ET RISQUE D'ACCIDENTS POUR ENFANTS

- EN BAS ÂGE ET ENFANTS !** Ne laissez jamais les enfants sans surveillance avec l'emballage. Il y a risque d'étouffement de par le matériel d'emballage. Les enfants sous-estiment souvent les risques et dangers. Tenez toujours les enfants éloignés du matériel d'emballage. Ce produit n'est pas un jouet.
- Le produit peut être utilisé par des enfants âgés de 8 ans et plus ainsi que par des personnes ayant des capacités physiques, sensorielles ou mentales réduites ou manquant d'expérience ou de connaissances, s'ils sont surveillés ou s'ils ont été informés de l'utilisation sûre du produit et comprennent les risques liés à son utilisation. Les enfants ne doivent pas jouer avec le produit. Le nettoyage et l'entretien du produit ne doivent pas être effectués par des enfants laissés sans surveillance.
 - Ce produit n'est pas un jouet, il doit être tenu hors de portée des enfants. Les enfants ne sont pas en mesure de reconnaître les dangers liés à des produits électriques.

- Ne pas utiliser ce produit si vous constatez le moindre dommage.
-  **ATTENTION ! RISQUE D'EXPLOSION !** N'utilisez pas le produit dans un environnement soumis à un risque d'explosion, où se trouvent des liquides, gaz ou poussières inflammables.
- Protégez le produit de l'humidité et de l'eau. N'immergez jamais le produit dans de l'eau ou d'autres liquides !
- Branchez uniquement le produit dans une prise correctement installée. La tension respective doit correspondre aux données du chapitre «Caractéristiques techniques».
- Veillez à ce que la prise soit bien accessible afin de pouvoir débrancher la fiche rapidement si nécessaire.
- Ne procédez à aucune modification ni réparation sur le produit. Les diodes lumineuses ne peuvent et ne doivent pas être remplacées.
- ▲ **ATTENTION !** La gaine de protection des LED ne peut pas être remplacée. Le produit doit être mis au rebut en cas de fissures ou traces de rupture sur la gaine de protection.
- Jetez le produit si le produit, le câble USB ou l'adaptateur SELV sont endommagés.
- Ne branchez pas le produit, lorsque le produit, le câble USB ou la fiche sont endommagés, ou que le produit est tombé.
- Veillez à ce que le câble USB ne puisse pas être endommagé par des arêtes coupantes ou des objets chauds. Avant l'utilisation, déroulez complètement le câble USB.
- Tenez éloignés du produit les matériaux facilement inflammables. N'accrochez jamais d'objets au-dessus du produit ou de l'adaptateur SELV et ne recouvrez pas ceux-ci.
- Lorsque vous n'utilisez pas le produit, et avant de le nettoyer, débranchez l'adaptateur SELV. Faites-le également en cas d'apparition d'un dysfonctionnement manifeste pendant le fonctionnement ou la charge, par exemple de la fumée, une odeur de brûlé, etc., ou en cas d'orage. Pour ce faire, tirez toujours sur l'adaptateur SELV. Ne tirez pas sur le câble USB.
- Protégez le produit d'une chaleur ou d'un froid importants.

- Veuillez utiliser ce produit uniquement avec l'adaptateur SELV fourni.
- Veuillez noter que l'adaptateur SELV consomme encore de l'électricité en faible quantité même lorsque le produit ne fonctionne pas, et ce, aussi longtemps que l'adaptateur SELV est branché dans la prise de courant. Pour éteindre complètement le produit, débranchez l'adaptateur SELV de la prise de courant.
- Les LED ne peuvent pas être remplacées. Si les LED arrivent en fin de vie, l'ensemble du produit doit alors être remplacé.



Consignes de sécurité relatives aux piles/aux piles rechargeables

- **DANGER DE MORT !** Rangez les piles/piles rechargeables hors de la portée des enfants. En cas d'ingestion, consultez immédiatement un médecin !
-  **RISQUE D'EXPLOSION !** Ne rechargez jamais des piles non rechargeables. Ne court-circuitiez pas les piles/piles rechargeables et/ou ne les ouvrez pas ! Autrement, vous risquez de provoquer une surchauffe, un incendie ou une explosion.
- Ne jetez jamais des piles/piles rechargeables au feu ou dans l'eau.
- Ne pas soumettre les piles/piles rechargeables à une charge mécanique.

Risque de fuite des piles/piles rechargeables

- Évitez d'exposer les piles/piles rechargeables à des conditions et températures extrêmes susceptibles de les endommager, par ex. sur des radiateurs/exposition directe aux rayons du soleil.
- Lorsque les piles/piles rechargeables fuient, évitez tout contact du produit chimique avec la peau, les yeux ou les muqueuses ! Rincez les zones touchées à l'eau claire et consultez immédiatement un médecin !



PORTER DES GANTS DE PROTECTION !

- Les piles/piles rechargeables endommagées ou sujettes à des fuites peuvent provoquer des brûlures au contact de la peau. Vous devez donc porter des gants adéquats pour les manipuler.
- Ce produit contient une pile rechargeable ne pouvant pas être démontée par l'utilisateur. Le démontage ou le remplacement de la pile rechargeable doit uniquement être effectué par le fabricant, son service après-vente ou une personne possédant une qualification similaire, afin de prévenir toute mise en danger. Lors de la mise au rebut, il y a lieu de rappeler que ce produit contient une pile rechargeable.

● Avant l'utilisation

Remarque : Veuillez retirer l'ensemble des matériaux composant l'emballage du produit.

● Charger le produit

Remarque : Vous pouvez charger le produit sur le câble USB [11] fourni et l'adaptateur SELV [12]. Un cycle de charge dure env. 6-8 heures. Veillez à charger complètement la batterie intégrée avant d'utiliser le produit.

La pile rechargeable est intégrée de manière fixe dans le pied du produit.

Remarque : Avant la première utilisation, rechargez entièrement le produit.

Remarque : Rechargez le produit au moins une fois par mois, lorsqu'il n'est pas utilisé durant une période prolongée.

Remarque : Si vous n'avez pas chargé le produit pendant une période prolongée (env. 2 mois), il se peut que la pile rechargeable intégrée soit en état d'inactivité. Rechargez et déchargez le produit plusieurs fois de suite pour réactiver la pile rechargeable intégrée.

Remarque : Vous pouvez charger le produit directement avec l'adaptateur SELV [12], ou bien avec la station de charge.

- Éteignez le produit avant de le charger (appuyez sur l'interrupteur MARCHÉ/ARRÊT [3]).
- Afin de charger le produit directement au moyen de l'adaptateur SELV [12], retirez le cache rouge en caoutchouc sur la face arrière du produit, branchez le câble USB [11] dans le port USB de l'adaptateur SELV [12]. Reliez ensuite le port USB (type C) du câble USB [11] à la prise d'entrée USB (type C) [6] de la lampe torche à LED.
- Afin de charger le produit au moyen de la station de charge, branchez le câble USB [11] dans le port USB de l'adaptateur SELV [12]. Reliez ensuite le port USB (type C) du câble USB [11] à la prise d'entrée USB (type C) [10] de la station de charge. Placez ensuite le produit dans la station de charge afin de charger le produit (voir fig. B).

Remarque : Le voyant de fonctionnement (station de charge) [9] s'allume en rouge lorsque l'alimentation électrique est branchée. Elle reste allumée en rouge jusqu'à ce que l'alimentation électrique soit interrompue.

Remarque : Le produit dispose d'une protection contre les surcharges. Débranchez cependant le produit du secteur une fois le processus de charge terminé.

Remarque : Les voyants de contrôle de charge verts (lampe torche à LED) [4] s'allument et clignotent pendant le processus de charge. 4 voyants de contrôle indiquent le processus de charge (env. 25%/50%/75%/100%). Si le voyant de contrôle s'allume en continu, ceci signifie que le cycle de charge représenté est terminé. Lorsque le cycle de charge est terminé, tous les voyants de contrôle restent allumés sans clignoter. Retirez l'adaptateur SELV [12] de la prise de courant. Débranchez l'adaptateur SELV [12] du produit afin que la batterie ne se décharge pas.

● Utilisation

⚠ ATTENTION ! RISQUE D'ACCIDENT !
Rangez et fixez toujours le produit de telle sorte qu'il n'engendre pas de risque de blessures et qu'il ne puisse être endommagé.

Remarque : Vous pouvez fixer le produit sur une surface plane et ferromagnétique à l'aide du crochet rabattable [5] ou bien au moyen du pied magnétique [8] ou de l'aimant [7] sur la face opposée. Vous pouvez incliner le produit de 180 ° sur le pied magnétique [8].

ATTENTION ! Veuillez faire attention à la position de vos mains lorsque vous tournez le pied magnétique [8] afin d'éviter de vous coincer les doigts (voir. Fig. D).

● Utilisation

- Chargez entièrement le produit comme décrit au chapitre «Charger le produit».
- Le produit peut fonctionner sur 3 modes différents. Ils peuvent être sélectionnés comme suit : Appuyez de manière répétée sur l'interrupteur MARCHÉ/ARRÊT [3].

Une pression : La lampe latérale [2] s'allume en lumière blanche.

Deux pressions : La lampe latérale [2] passe en mode de lumière UV.

Trois pressions : La lampe latérale s'éteint [2] et le projecteur [1] s'allume.

Quatre pressions : Le produit s'éteint.

● Installation du produit

Vous pouvez utiliser le produit de deux façons différentes :

- Maintenez l'aimant [7] ou le pied magnétique [8] contre une surface métallique magnétique. Le produit reste dans cette position.
- Dépliez le crochet rabattable [5] pour accrocher le produit à un dispositif de suspension approprié. Vous pouvez tourner le crochet rabattable [5] sur 360 °.

Remarque : Assurez-vous lors de la suspension du produit que le lieu d'accrochage choisi est adapté au poids du produit.

● Montage de la station de charge (voir Fig. C)

Remarque : Il vous faut une perceuse électrique.

ATTENTION ! RISQUE DE BLESSURE ! Lisez les instructions d'utilisation de votre perceuse, avant d'effectuer des trous.

ATTENTION ! Lorsque vous percez, veillez à ne pas endommager de câble électrique dans le mur ou le plafond.

- Marquez un écart d'env. 35,5 mm entre les deux trous de fixation.
- Maintenant, percez les trous dans le mur (ø d'env. 6 mm, profondeur d'env. 30 mm).
- Insérez les chevilles [15] dans les trous de perçage. Si nécessaire, aidez-vous d'un marteau.
- Serrez les vis [14] dans les chevilles [15].
- Accrochez ensuite l'appareil de charge dans les vis au moyen des trous de fixation [13].
- Utilisez le gabarit de perçage fourni afin de marquer les trous à percer.

● Maintenance et nettoyage

Le produit ne nécessite pas de maintenance. Les diodes lumineuses ne peuvent être remplacées.

- Éteignez le produit et coupez-le du secteur avant de le nettoyer.
- Ne plongez jamais le produit dans l'eau ni dans d'autres liquides.
- N'utilisez en aucun cas des nettoyeurs caustiques.
- Nettoyez régulièrement le produit à l'aide d'un chiffon sec ne peluchant pas. En cas d'encrassements plus importants, utilisez un chiffon légèrement humidifié.

● Mise au rebut

L'emballage se compose de matières recyclables pouvant être mises au rebut dans les déchetteries locales.



Veillez respecter l'identification des matériaux d'emballage pour le tri sélectif, ils sont identifiés avec des abbréviations

(a) et des chiffres (b) ayant la signification suivante : 1-7 : plastiques/20-22 : papiers et cartons/80-98 : matériaux composite.



Votre mairie ou votre municipalité vous renseigneront sur les possibilités de mise au rebut des produits usagés.



Afin de contribuer à la protection de l'environnement, veuillez ne pas jeter votre produit usagé dans les ordures ménagères, mais éliminez-le de manière appropriée. Pour obtenir des renseignements concernant les points de collecte et leurs horaires d'ouverture, vous pouvez contacter votre municipalité.

Les piles/piles rechargeables défectueuses ou usagées doivent être recyclées conformément à la directive 2006/66/CE et ses modifications. Les piles et/ou piles rechargeables et/ou le produit doivent être retournés dans les centres de collecte proposés.



Pollution de l'environnement par la mise au rebut incorrecte des piles/piles rechargeables !

Les piles/piles rechargeables ne doivent pas être mises au rebut avec les ordures ménagères. Elles peuvent contenir des métaux lourds toxiques et doivent être considérées comme des déchets spéciaux. Les symboles chimiques des métaux lourds sont les suivants : Cd = cadmium, Hg = mercure, Pb = plomb. Pour cette raison, veuillez toujours déposer les piles/piles rechargeables usagées dans les conteneurs de recyclage communaux.

● Garantie et service après-vente

● Garantie

Le produit a été fabriqué selon des critères de qualité stricts, et contrôlé consciencieusement avant sa livraison. En cas de défaut de matériau ou de fabrication, vous avez des droits légaux vis-à-vis du vendeur du produit. Vos droits légaux ne sont en aucun cas limités par notre garantie mentionnée ci-dessous.

La garantie de ce produit est de 3 ans à partir de la date d'achat. La période de garantie commence à la date d'achat. Conservez l'original de la preuve d'achat dans un endroit sûr car ce document est nécessaire pour prouver l'achat.

Tout dommage ou défaut déjà présent au moment de l'achat doit être signalé immédiatement après le déballage du produit.

Si le produit présente un défaut de matériau ou de fabrication dans les 3 ans qui suivent la date d'achat, nous le réparerons ou le remplacerons - à notre choix - gratuitement pour vous. La période de garantie n'est pas prolongée par une demande de garantie acceptée. Cette mesure s'applique également pour les pièces remplacées et réparées.

Cette garantie est annulée si le produit a été endommagé ou utilisé ou entretenu de manière incorrecte.

La garantie couvre les défauts de matériels et de fabrication. Cette garantie ne couvre pas les pièces du produit soumises à une usure normale, et qui sont donc considérées comme des pièces d'usure (par exemple les piles, tuyaux, les cartouches d'encre), ni les dommages aux pièces fragiles, par exemple les interrupteurs ou les pièces en verre.

La durée de garantie de ce produit vaut également pour la batterie.

● Faire valoir sa garantie

Pour garantir la rapidité d'exécution de la procédure de garantie, veuillez respecter les indications suivantes :

Veuillez conserver le ticket de caisse et la référence du produit (IAN 425523_2301) à titre de preuve d'achat pour toute demande.

Le numéro de référence de l'article est indiqué sur la plaque d'identification, gravé sur la page de titre de votre manuel (en bas à gauche) ou sur un autocollant apposé sur la face arrière ou inférieure du produit.

En cas de dysfonctionnement du produit, ou de tout autre défaut, contactez en premier lieu le service après-vente par téléphone ou par e-mail aux coordonnées indiquées ci-dessous.

Vous pouvez alors envoyer franco de port tout produit considéré comme défectueux au service clientèle indiqué, accompagné de la preuve d'achat (ticket de caisse) et d'une description écrite du défaut avec mention de sa date d'apparition.

● Service après-vente

FR Service après-vente France

Tél. : 0800904879

E-Mail : owim@lidl.fr

BE Service après-vente Belgique

Tél. : 080071011











Tél. : 80023970 (Luxembourg)

E-Mail : owim@lidl.be



Legenda van de gebruikte pictogrammen	Pagina 21
Inleiding	Pagina 21
Correct gebruik	Pagina 21
Beschrijving van de onderdelen.....	Pagina 21
Technische gegevens.....	Pagina 21
Inhoud van de levering.....	Pagina 22
Veiligheidsinstructies	Pagina 22
Veiligheidsinstructies voor batterijen / accu's.....	Pagina 23
Voor het gebruik	Pagina 23
Product opladen.....	Pagina 24
Gebruik	Pagina 24
Bediening.....	Pagina 24
Product bevestigen.....	Pagina 25
Lader monteren	Pagina 25
Onderhoud en reiniging	Pagina 25
Afvoer	Pagina 25
Garantie en service	Pagina 26
Garantie	Pagina 26
Afwikkeling in geval van garantie	Pagina 26
Service	Pagina 26

Legenda van de gebruikte pictogrammen

	Gelijkstroom/-spanning		Polariteit van de uitgangspool
	Wisselstroom/-spanning		USB-aansluiting
	Beschermingsklasse II		SMPS (Switch mode power supply unit) (DC-DC-converter)
	Beschermingsklasse III		Tegen kortsluitingen bestendige Veiligheidsadapter
	De CE-markering duidt op conformiteit met relevante EU-richtlijnen die van toepassing zijn op dit product.		Het symbool geeft aan dat de SELV-adapter niet gebruikt mag worden als de pennen van de SELV-adapter beschadigd zijn.
	Veiligheidsinstructies Instructies	Ta	Maximale omgevingstemperatuur

Accu-handlamp PASL 4000 B3

● Inleiding

Hartelijk gefeliciteerd met de aankoop van uw nieuwe product. U heeft voor een hoogwaardig product gekozen. De gebruiksaanwijzing is een deel van het product. Deze bevat belangrijke aanwijzingen voor veiligheid, gebruik en verwijdering. Maakt U zich voor de ingebruikname van het product met alle bedienings- en veiligheidsvoorschriften vertrouwd. Gebruik het product alleen zoals beschreven en voor de aangegeven toepassingsgebieden. Overhandig alle documenten bij doorgifte van het product aan derden.

● Correct gebruik



Dit product is bestemd voor normaal gebruik. Dit product is alleen geschikt voor privégebruik in droge ruimtes binnenshuis, bijv. in opslagruimtes of gangen. Het product is niet bestemd voor commercieel gebruik of voor andere toepassingsgebieden. Alleen voor gebruik binnenshuis!

- Dit product is niet geschikt als kamerverlichting in huishoudens.

● Beschrijving van de onderdelen

- 1 Schijnwerper
- 2 Zijlamp
- 3 AAN/UIT-schakelaar
- 4 Laad-controlelampje (led-staaflamp)
- 5 Klaphaakje
- 6 USB-ingang (type C) voor led-staaflamp
- 7 Magneet
- 8 Magnetische voet
- 9 Indicatielampje (lader)
- 10 USB-ingang (type C) voor lader
- 11 USB-kabel
- 12 SELV-adapter
- 13 Bevestigingsgat (lader)
- 14 Schroef
- 15 Plug

● Technische gegevens

Ingang:	5V  max. 1 A
Leds:	1 x 1,7W voor schijnwerper, 1 x 3,5W voor wit licht, 1 x 0,17W voor UV-licht (niet vervangbaar)

Accu: 1 x lithium-ion 3,7V === ,
2200mAh (18650) (niet ver-
vangbaar)

Laadduur: ca. 6-8 uur (met meegele-
verde SELV-adapter)

Verlichtingsduur: ca. 3,5 uur voor de zijlamp en
8 uur bij de schijnwerper (bij
een volledig opgeladen accu)

Beschermingsklasse: III/

SELV-adapter:

Informatie	Waarde	Eenheid
Naam of handels- merk van de fabrikant, handels- registernummer en adres:	OWIM GmbH & Co. KG HRA 721742 Stiftsbergstraße 1, 74167 Neckar- sulm, DUIS- LAND	
Modelnummer	LC-H050100EU	
Ingangsspanning	100-240	V~
Ingangsfrequentie (AC)	50/60	Hz
Uitgangsspanning	5,0	V ===
Uitgangsstroom	1,0	A
Uitgangsvermogen	5,0	W
Gemiddelde actieve efficiëntie	73,7	%
Stand-by stroom- verbruik	0,08	W
Beschermings- klasse	II/ 	
Beschermingstype	IP20 (alleen op droge plaatsen gebruiken)	

Lader:

Ingang: 5V === , 1 A
Model: SC-001

Inhoud van de levering

1 led-staflamp 2 pluggen (ø ca. 6 mm)
1 SELV-adapter 1 boorsjabloon
1 lader 1 USB-kabel
2 schroeven (ø ca. 4 mm) 1 gebruiksaanwijzing



Veiligheidsinstructies



WAARSCHUWING! LE- VENSGEVAAR EN KANS OP ONGELUKKEN VOOR PEUTERS

- **EN KINDEREN!** Laat kinderen nooit zonder toezicht hanteren met het verpakkingsmateriaal. Er bestaat gevaar voor verstikking door verpakkingsmateriaal. Kinderen onderschatten de gevaren vaak. Houd kinderen steeds verwijderd van het verpakkingsmateriaal. Dit product is géén speelgoed.
- Dit product kan door kinderen vanaf 8 alsmede door personen met verminderde fysieke, sensorische of mentale vaardigheden of een gebrek aan ervaring en kennis worden gebruikt, als zij onder toezicht staan of geïnstrueerd werden met betrekking tot het veilige gebruik van het product en zij de hieruit voortvloeiende gevaren begrijpen. Kinderen mogen niet met het product spelen. Reiniging en onderhoud mag niet door kinderen zonder toezicht worden uitgevoerd.
- Dit product is geen speelgoed en hoort niet thuis in kinderhanden. Kinderen begrijpen de gevaren die door de omgang met elektrische producten ontstaan niet.
- Gebruik het product niet als u beschadigingen heeft geconstateerd.
- **VOORZICHTIG! EXPLOSIEGE-
VAAR!** Gebruik het product niet in explosieve omgevingen waarin zich brandbare dampen, gasen of stoffen bevinden.
- Bescherm het product tegen natheid en vocht. Nooit in water of andere vloeistoffen dompelen!
- Sluit het product alleen aan op een correct geïnstalleerd stopcontact. De desbetreffende spanning moet overeenstemmen met de specificaties in hoofdstuk „Technische gegevens“.

- Zorg ervoor dat het stopcontact goed toegankelijk is, zodat u in geval van nood de stekker snel uit het stopcontact kunt trekken.
- Voer geen veranderingen of reparaties uit aan het product. De LED's kunnen en mogen niet worden vervangen.
- ▲ **VOORZICHTIG!** De beschermhoes van de LED's kunnen niet worden vervangen. Voer het product af als u scheuren of sporen van breuken in de beschermhoes vaststelt.
- Gooi het product weg als het product, de USB-kabel of de SELV-adaptor beschadigd zijn.
- Sluit het product niet aan als het product, de USB-kabel of de stekker beschadigd zijn of als het product is gevallen.
- Let erop dat de USB-kabel niet door scherpe randen of hete voorwerpen kan worden beschadigd. Wikkel de USB-kabel voor gebruik volledig af.
- Houd licht brandbare materialen uit de buurt van het product. Hang nooit voorwerpen over het product of over de SELV-adaptor en dek de onderdelen niet af.
- Trek de SELV-adaptor eruit als u het product niet gebruikt of voordat u het schoonmaakt. Doe dit ook als er tijdens het gebruik of het opladen duidelijk een storing optreedt, bijv. rook, een brandlucht etc. of tijdens onweer. Trek daarbij altijd aan de SELV-adaptor. Trek niet aan de USB-kabel.
- Bescherm het product tegen grote hitte en kou.
- Het product is uitsluitend geschikt voor het gebruik met de meegeleverde SELV-adaptor.
- Houd er rekening mee dat de SELV-adaptor ook zonder dat het product in bedrijf is nog een gering vermogen opneemt zolang de SELV-adaptor zich in het stopcontact bevindt. Voor het volledig uitschakelen dient u de SELV-adaptor uit het stopcontact te halen.
- De leds kunnen niet worden vervangen. Mochten de leds aan het einde van hun levensduur uitvallen dan dient het gehele product te worden vervangen.



Veiligheidsinstructies voor batterijen/accu's

- **LEVENSGEVAAR!** Houd batterijen/accu's buiten het bereik van kinderen. Raadpleeg bij inslikken onmiddellijk een arts!
-  **EXPLOSIEGEVAAR!** Laad niet oplaadbare batterijen nooit op. Sluit de batterijen/accu's niet kort en/of open deze niet. Daardoor kan de batterij oververhit raken, in brand vliegen of exploderen.
- Gooi batterijen/accu's nooit in het vuur of water.
- Stel batterijen/accu's nooit bloot aan mechanische belastingen.

Risico dat de batterijen/accu's lekken

- Vermijd extreme omstandigheden en temperaturen die invloed op de batterijen/accu's zouden kunnen hebben bijv. radiatoren/direct zonlicht.
- Bij lekkende batterijen/accu's het contact van de chemicaliën met de huid, ogen en slijmvlies vermijden! Spoel de desbetreffende plekken direct af met schoon water en raadpleeg onmiddellijk een arts!
-  **DRAAG VEILIGHEIDSHANDSCHOENEN!** Lekkende of beschadigde batterijen/accu's kunnen in geval van huidcontact chemische brandwonden veroorzaken. Draag daarom in dit geval geschikte veiligheidshandschoenen.
- Dit product heeft een ingebouwde accu die niet door de gebruiker kan worden vervangen. De demontage of vervanging van de accu mag alleen door de fabrikant, diens klantenservice of een vergelijkbaar gekwalificeerde persoon worden uitgevoerd om gevaren te vermijden. Let er bij de afvoer op dat dit product een accu bevat.

● Voor het gebruik

Opmerking: verwijder al het verpakkingsmateriaal van het product.

● Product opladen

Opmerking: u kunt het product via een normaal stopcontact met behulp van de meegeleverde USB-kabel [11] en de SELV-adaptor [12] opladen. Het opladen duurt ca. 6–8 uur. Denk eraan dat de ingebouwde accu voor gebruik van het product moet worden opgeladen.

De accu is vast in de voet van het product ingebouwd.

Opmerking: laad het product voorafgaand aan het eerste gebruik volledig op.

Opmerking: laad het product tenminste één keer per maand op als het langere tijd niet is gebruikt.

Opmerking: als het product gedurende langere tijd (ca. 2 maanden) niet werd opgeladen, kan de geïntegreerde accu zich in ruststand bevinden. Laad en ontlad het product meerdere keren achter elkaar om de geïntegreerde accu weer te activeren.

Opmerking: u kunt het product rechtstreeks met behulp van de SELV-adaptor [12] of met de lader opladen.

- Schakel het product voor het opladen uit (druk op de AAN/UIT-schakelaar [3]).
- Om het product direct met behulp van de SELV-adaptor [12] op te laden, moet u de rode rubberen afdekking aan de achterkant van het product verwijderen en de USB-kabel [11] in de USB-aansluiting van de SELV-adaptor [12] steken. Verbind vervolgens de USB-aansluiting (type C) van de USB-kabel [11] met de USB-ingang (type C) [6] van de led-staaflamp.
- Om het product met behulp van de lader op te laden, steekt u de USB-kabel [11] in de USB-aansluiting van de SELV-adaptor [12]. Verbind vervolgens de USB-aansluiting (type C) van de USB-kabel [11] met de USB-ingang (type C) [10] van de lader. Plaats vervolgens het product in de lader om het product op te laden (zie afb. B).

Opmerking: het indicatielampje (lader) [9] brandt rood als de stroomvoorziening is aangesloten. Hij brandt permanent rood totdat de stroomvoorziening wordt onderbroken.

Opmerking: het product beschikt over een beveiliging tegen overlading. Toch dient u het product na het opladen van het stroomnet te halen.

Opmerking: de groene laad-controlelampjes (led-staaflamp) [4] lichten op en knipperen

tijdens het laden. Er zijn 4 lampjes die het laadproces aangeven (ca. 25%/50%/75%/100%). Als een lampje permanent brandt, betekent dit dat het aangegeven laadniveau is bereikt. Als het opladen is voltooid, branden alle lampjes zonder te knipperen. Trek de SELV-adaptor [12] uit het stopcontact. Haal de SELV-adaptor [12] los van het product zodat de accu zich niet ontlad.

● Gebruik

⚠ PAS OP! KANS OP ONGEVALLen! Bewaar en bevestig het product altijd zodanig dat er geen gevaar voor verwonding door het product bestaat en het niet beschadigd kan raken.

Opmerking: het product kan met het haakje [5] of met behulp van de magnetische voet [8] resp. de magneet [7] op de achterkant van een vlak, ferromagnetisch oppervlak worden bevestigd. U kunt het product op de magnetische voet [8] tot 180° kantelen.

PAS OP! Let op de positie van uw handen tijdens het draaien van de magnetische voet [8] om het beklemd raken van uw vingers te voorkomen (zie afb. D).

● Bediening

- Laad het product volledig op zoals beschreven bij het onderdeel 'Product opladen'.
- Het product kan in 3 verschillende modi worden gebruikt. Deze kunt u als volgt selecteren: Druk herhaaldelijk op de AAN-/UIT-schakelaar [3].
 - Enmaal drukken: de zijlamp [2] brandt met wit licht.
 - Tweemaal drukken: de zijlamp [2] brandt in de UV-lichtmodus.
 - Drie keer drukken: schakelt de zijlamp [2] uit en de schijnwerper [1] aan.
 - Viermaal drukken: het product wordt uitgeschakeld.

● Product bevestigen

U kunt het product op twee verschillende manieren gebruiken:

- Houd de magneet [7] of de magnetische voet [8] tegen een metalen, magnetisch oppervlak. Het product blijft op zijn plek.
- Klap de klaphaak [5] uit om het product op te hangen aan een geschikte voorziening. U kunt de klaphaak [5] 360° draaien.

Opmerking: let er bij het ophangen van het product op dat de gekozen ophangplek geschikt is voor het gewicht van het product.

● Lader monteren (zie afb. C)

Opmerking: u heeft een elektrische boormachine nodig.

VOORZICHTIG! KANS OP LETSEL! Lees de gebruiksaanwijzing van uw boormachine, voordat u begint met boren.

VOORZICHTIG! Let er tijdens het boren op dat u geen elektrische kabels in de wand of het plafond beschadigt.

- Tekent de afstand van ca. 35,5 mm aan voor de beide bevestigingsgaten af.
- Boor vervolgens de gaten in de wand (Ø ca. 6 mm; diepte ca. 30 mm).
- Plaats de pluggen [15] in de boorgaten. Neem, indien nodig, een hamer ter hand.
- Draai de schroeven [14] in de pluggen [15].
- Haak vervolgens de lader in de schroeven met behulp van de bevestigingsgaten [13] in.
- Gebruik het meegeleverde boorsjabloon om de boorgaten te markeren.

● Onderhoud en reiniging

Het product is onderhoudsvrij. De lichtdioden kunnen niet worden vervangen.

- Schakel het product uit en haal het van het stroomnet, voordat u het reinigt.

- Dompel het product nooit onder in water of andere vloeistoffen.
- Gebruik in geen geval bijtende reinigingsmiddelen.
- Reinig het product regelmatig met een droge, pluisvrije doek. Gebruik een iets vochtige doek voor de verwijdering van hardnekkige vlekken.

● Afvoer

De verpakking bestaat uit milieuvriendelijke grondstoffen die u via de plaatselijke recyclingcontainers kunt afvoeren.



Neem de aanduiding van de verpakingsmaterialen voor de afvalscheiding in acht. Deze zijn gemarkeerd met de afkortingen (a) en een cijfers (b) met de volgende betekenis: 1-7: kunststoffen/20-22: papier en vezelplaten/80-98: composietmaterialen.



Informatie over de mogelijkheden om het uitgediende product na gebruik te verwijderen, verstrekt uw gemeentelijke overheid.



Gooi het afgedankte product omwille van het milieu niet weg via het huisvuil, maar geef het af bij het daarvoor bestemde depot of het gemeentelijke milieupark. Over afgifteplaatsen en hun openingstijden kunt u zich bij uw aangewezen instantie informeren.

Defecte of verbruikte batterijen/accu's moeten volgens de richtlijn 2006/66/EG en veranderingen daarop worden gerecycled. Geef batterijen/accu's en/of het product af bij de daarvoor bestemde verzamelstations.



Milieuschade door foutieve verwijdering van de batterijen/accu's!

Batterijen/accu's mogen niet via het huisvuil worden weggegooid. Ze kunnen giftige zware metalen bevatten en vallen onder het chemisch afval. De chemische symbolen van de zware metalen zijn: Cd = cadmium, Hg = kwik, Pb = lood. Geef verbruikte batterijen/accu's daarom af bij een gemeentelijk inzamelpunt.

● **Garantie en service**

● **Garantie**

Het product werd volgens strenge kwaliteitsrichtlijnen gemaakt en voor de uitlevering zorgvuldig gecontroleerd. In geval van materiaal- of fabricagefouten hebt u tegenover de verkoper van het product wettelijke rechten. Uw wettelijke rechten worden op geen enkele manier door onze hieronder vermelde garantie beperkt.

De garantie voor dit product bedraagt 3 jaar vanaf aankoopdatum. De garantieperiode gaat in op de datum van aankoop. Bewaar het originele bewijs van aankoop op een veilige plek aangezien dit document nodig is als bewijs.

Alle beschadigingen of gebreken die reeds op het moment van aankoop aanwezig zijn, moeten meteen na het uitpakken van het product worden gemeld.

Mocht het product binnen 3 jaar na aankoopdatum een materiaal- of fabricagefout vertonen, zullen wij het – naar onze keuze – gratis voor u repareren of vervangen. De garantieperiode wordt door een plaatsgevonden garantiEVERLENING niet verlengd. Dit geldt ook voor vervangen en gerepareerde onderdelen.

Deze garantie vervalt als het product werd beschadigd of onjuist is gebruikt of onderhouden.

De garantie dekt materiaal- en fabricagefouten af. Deze garantie dekt geen productonderdelen die aan normale slijtage onderhevig zijn en daarom als verbruiksartikelen worden beschouwd (bv.

batterijen, slangen, inktpatronen), noch dekt zij schade aan breekbare onderdelen, bv. schakelaars of onderdelen die van glas zijn gemaakt.

Bij dit product geldt de garantietermijn ook voor de accu/batterij.

● **Afwikkeling in geval van garantie**

Om een snelle afhandeling van uw reclamatie te waarborgen dient u de volgende instructies in acht te nemen:

Houd bij alle vragen alstublieft de kassabon en het artikelnummer (IAN 425523_2301) als bewijs van aankoop bij de hand.

Het artikelnummer vindt u op de typeplaat, ingegraveerd, op het titelblad van uw handleiding (linksonder) of als sticker op de achter- of onderzijde.

Wanneer er storingen in de werking of andere gebreken optreden, dient u eerst telefonisch of per e-mail contact met de onderstaande serviceafdeling op te nemen.

Een als defect geregistreerd product kunt u dan samen met uw aankoopbewijs (kassabon) en vermelding van de concrete schade alsmede het tijdstip van optreden voor u franco aan het u meegedeelde servicepunt verzenden.











● **Service**

(NL) Service Nederland
Tel.: 0800022537
E-Mail: owim@lidl.nl

(BE) Service België
Tel.: 080071011
Tel.: 80023970 (Luxemburg)
E-Mail: owim@lidl.be



Legende der verwendeten Piktogramme	Seite 28
Einleitung	Seite 28
Bestimmungsgemäße Verwendung.....	Seite 28
Teilebeschreibung.....	Seite 28
Technische Daten.....	Seite 28
Lieferumfang.....	Seite 29
Sicherheitshinweise	Seite 29
Sicherheitshinweise für Batterien / Akkus.....	Seite 30
Vor dem Gebrauch	Seite 31
Produkt aufladen.....	Seite 31
Gebrauch	Seite 31
Bedienung.....	Seite 31
Produkt anbringen.....	Seite 32
Ladestation montieren.....	Seite 32
Wartung und Reinigung	Seite 32
Entsorgung	Seite 32
Garantie und Service	Seite 33
Garantie.....	Seite 33
Abwicklung im Garantiefall.....	Seite 33
Service.....	Seite 34

Legende der verwendeten Piktogramme			
	Gleichstrom/-spannung		Polarität des Ausgangspols
	Wechselstrom/-spannung		USB-Anschluss
	Schutzklasse II		SMPS (Switch mode power supply unit) (Schaltnetzteil)
	Schutzklasse III		Kurzschlussfester Sicherheitstransformator
	Das CE-Zeichen bestätigt die Konformität mit den für das Produkt zutreffenden EU-Richtlinien.		Das Symbol zeigt an, dass der SELV-Adapter nicht verwendet werden darf, wenn die Stifte des SELV-Adapters beschädigt sind.
	Sicherheitshinweise Handlungsanweisungen	Ta	Maximale Umgebungstemperatur

Akku-Handleuchte PASL 4000 B3

● Teilebeschreibung

● Einleitung

Wir beglückwünschen Sie zum Kauf Ihres neuen Produkts. Sie haben sich damit für ein hochwertiges Produkt entschieden. Die Bedienungsanleitung ist Teil dieses Produkts. Sie enthält wichtige Hinweise für Sicherheit, Gebrauch und Entsorgung. Machen Sie sich vor der Benutzung des Produkts mit allen Bedien- und Sicherheitshinweisen vertraut. Benutzen Sie das Produkt nur wie beschrieben und für die angegebenen Einsatzbereiche. Händigen Sie alle Unterlagen bei Weitergabe des Produkts an Dritte mit aus.

- 1 Strahler
- 2 Seitenleuchte
- 3 EIN-/AUS-Schalter
- 4 Lade-Kontrollleuchte (LED-Stableuchte)
- 5 Klapphaken
- 6 USB-Eingangsbuchse (Typ C) für LED-Stableuchte
- 7 Magnet
- 8 Magnettefuß
- 9 Betriebsanzeige (Ladestation)
- 10 USB-Eingangsbuchse (Typ C) für Ladestation
- 11 USB-Kabel
- 12 SELV-Adapter
- 13 Befestigungsloch (Ladestation)
- 14 Schraube
- 15 Dübel

● Bestimmungsgemäße Verwendung



Dieses Produkt ist für den normalen Gebrauch bestimmt. Dieses Produkt ist nur für den privaten Gebrauch in trockenen Innenräumen geeignet, z. B. im Abstellraum oder Korridor. Das Produkt ist nicht für den gewerblichen Einsatz oder für andere Einsatzbereiche bestimmt. Nur zur Verwendung im Innenbereich!

- Dieses Produkt ist nicht zur Raumbeleuchtung im Haushalt geeignet.

● Technische Daten

Eingang: 5V=== max. 1 A
 LEDs: 1 x 1,7 W für Strahler,
 1 x 3,5 W für weißes Licht,
 1 x 0,17 W für UV-Licht (nicht austauschbar)

Akku:	1 x Lithium-Ion 3,7V \equiv , 2200mAh (18650) (nicht austauschbar)
Ladedauer:	ca. 6–8 Stunden (mit beiliegendem SELV-Adapter)
Leuchtdauer:	ca. 3,5 Stunden bei der Seitenleuchte und 8 Stunden bei dem Strahler (bei voll geladenem Akku)
Schutzklasse:	III/ \square

SELV-Adapter:

Information	Wert	Einheit
Name oder Handelsmarke des Herstellers, Handelsregisternummer und Adresse:	OWIM GmbH & Co. KG HRA 721742 Stiftsbergstraße 1, 74167 Neckarsulm, GERMANY	
Modellnummer	LC-H050100EU	
Eingangsspannung	100–240	V~
Eingangsfrequenz (AC)	50/60	Hz
Ausgangsspannung	5,0	V \equiv
Ausgangsstrom	1,0	A
Ausgangsleistung	5,0	W
Durchschnittliche aktive Effizienz	73,7	%
Leerlauf-Stromverbrauch	0,08	W
Schutzklasse	II/ \square	
Schutzart	IP20 (nur an trockenen Orten verwenden)	

Ladestation:

Eingang:	5V \equiv , 1 A
Modell:	SC-001

Lieferumfang

1 LED-Stableuchte	2 Dübel (\varnothing ca. 6 mm)
1 SELV-Adapter	1 Bohrschablone
1 Ladestation	1 USB-Kabel
2 Schrauben (\varnothing ca. 4 mm)	1 Bedienungsanleitung



Sicherheitshinweise

- 

⚠️ WARNUNG! LEBENS- UND UNFALLGEFAHREN FÜR KLEINKINDER UND KINDER!

Lassen Sie Kinder niemals unbeaufsichtigt mit dem Verpackungsmaterial. Es besteht Erstickungsgefahr durch Verpackungsmaterial. Kinder unterschätzen häufig die Gefahren. Halten Sie Kinder stets vom Verpackungsmaterial fern. Dieses Produkt ist kein Spielzeug.
- Dieses Produkt kann von Kindern ab 8 Jahren und darüber sowie von Personen mit verringerten physischen, sensorischen oder mentalen Fähigkeiten oder Mangel an Erfahrung und Wissen benutzt werden, wenn sie beaufsichtigt oder bezüglich des sicheren Gebrauchs des Produktes unterwiesen wurden und die daraus resultierenden Gefahren verstehen. Kinder dürfen nicht mit dem Produkt spielen. Reinigung und Benutzerwartung dürfen nicht von Kindern ohne Beaufsichtigung durchgeführt werden.
- Dieses Produkt ist kein Spielzeug, es gehört nicht in Kinderhände. Kinder können die Gefahren, die im Umgang mit elektrischen Produkten entstehen, nicht erkennen.
- Verwenden Sie das Produkt nicht, wenn Sie irgendwelche Beschädigungen feststellen.
- 

VORSICHT! EXPLOSIONSGEFAHR! Verwenden Sie das Produkt nicht in explosionsgefährdeter Umgebung, in der sich brennbare Dämpfe, Gase oder Stäube befinden.
- Schützen Sie das Produkt vor Nässe und Feuchtigkeit. Niemals in Wasser oder andere Flüssigkeiten tauchen!
- Schließen Sie das Produkt nur an eine ordnungsgemäß installierte Steckdose an. Die jeweilige

Spannung muss den Angaben im Kapitel „Technische Daten“ entsprechen.

- Achten Sie darauf, dass die Steckdose gut zugänglich ist, um im Bedarfsfall schnell den Netzstecker ziehen zu können.
- Nehmen Sie keine Änderungen oder Reparaturen am Produkt vor. Die LEDs können und dürfen nicht ausgetauscht werden.
- ⚠ **VORSICHT!** Die Schutzhülle der LEDs ist nicht austauschbar. Entsorgen Sie das Produkt, wenn Sie Risse oder Bruchspuren an der Schutzhülle feststellen.
- Entsorgen Sie das Produkt, wenn das Produkt, das USB-Kabel oder der SELV-Adapter beschädigt sind.
- Schließen Sie das Produkt nicht an, wenn das Produkt, das USB-Kabel oder der Stecker beschädigt sind oder das Produkt heruntergefallen ist.
- Achten Sie darauf, dass das USB-Kabel nicht durch scharfe Kanten oder heiße Gegenstände beschädigt werden kann. Wickeln Sie das USB-Kabel vor dem Gebrauch vollständig ab.
- Halten Sie leicht brennbare Materialien vom Produkt fern. Hängen Sie niemals Gegenstände über das Produkt oder den SELV-Adapter und decken Sie diese nicht ab.
- Ziehen Sie den SELV-Adapter ab, wenn Sie das Produkt nicht benutzen und bevor Sie es reinigen. Tun Sie dies auch, wenn während des Betriebs oder des Aufladens offensichtlich eine Störung auftritt, z. B. Qualm, Verbrennungsgeruch etc. oder bei Gewitter. Ziehen Sie dabei immer am SELV-Adapter. Ziehen Sie nicht am USB-Kabel.
- Schützen Sie das Produkt vor starker Hitze und Kälte.
- Das Produkt ist ausschließlich zum Betrieb am mitgelieferten SELV-Adapter geeignet.
- Beachten Sie, dass der SELV-Adapter auch ohne Betrieb des Produkts noch eine geringe Leistung aufnimmt, solange sich der SELV-Adapter in der Steckdose befindet. Zum vollständigen Ausschalten entfernen Sie den SELV-Adapter aus der Steckdose.
- Die LEDs sind nicht austauschbar. Sollten die LEDs am Ende ihrer Lebensdauer ausfallen, muss das ganze Produkt ersetzt werden.



Sicherheitshinweise für Batterien/Akkus

- **LEBENSGEFAHR!** Halten Sie Batterien/Akkus außer Reichweite von Kindern. Suchen Sie im Falle eines Verschluckens sofort einen Arzt auf!
-  **EXPLOSIONSGEFAHR!** Laden Sie nicht aufladbare Batterien niemals wieder auf. Schließen Sie Batterien/Akkus nicht kurz und/oder öffnen Sie diese nicht. Überhitzung, Brandgefahr oder Platzen können die Folge sein.
- Werfen Sie Batterien/Akkus niemals in Feuer oder Wasser.
- Setzen Sie Batterien/Akkus keiner mechanischen Belastung aus.

Risiko des Auslaufens von Batterien/Akkus

- Vermeiden Sie extreme Bedingungen und Temperaturen, die auf Batterien/Akkus einwirken können z. B. auf Heizkörpern/direkte Sonneneinstrahlung.
- Wenn Batterien/Akkus ausgelaufen sind, vermeiden Sie den Kontakt von Haut, Augen und Schleimhäuten mit den Chemikalien! Spülen Sie die betroffenen Stellen sofort mit klarem Wasser und suchen Sie einen Arzt auf!
-  **SCHUTZHANDSCHUHE TRAGEN!** Ausgelaufene oder beschädigte Batterien/Akkus können bei Berührung mit der Haut Verätzungen verursachen. Tragen Sie deshalb in diesem Fall geeignete Schutzhandschuhe.
- Dieses Produkt hat einen eingebauten Akku, welcher nicht durch den Benutzer ersetzt werden kann. Der Ausbau oder Austausch des Akkus darf nur durch den Hersteller oder seinen Kundendienst oder eine ähnlich qualifizierte Person erfolgen, um Gefährdungen zu vermeiden. Bei der Entsorgung ist darauf hinzuweisen, dass dieses Produkt einen Akku enthält.

● Vor dem Gebrauch

Hinweis: Entfernen Sie sämtliches Verpackungsmaterial vom Produkt.

● Produkt aufladen

Hinweis: Sie können das Produkt an einer haushaltsüblichen Steckdose durch Verwendung des mitgelieferten USB-Kabels [11] und des SELV-Adapters [12] aufladen. Ein Ladevorgang dauert ca. 6–8 Stunden. Beachten Sie, dass der integrierte Akku vor der Verwendung des Produkts aufgeladen werden muss.

Der Akku ist fest im Fuß des Produkts eingebaut.

Hinweis: Laden Sie das Produkt vor dem ersten Gebrauch vollständig auf.

Hinweis: Laden Sie das Produkt mindestens einmal im Monat auf, wenn es längere Zeit nicht verwendet worden ist.

Hinweis: Wenn das Produkt über einen längeren Zeitraum (ca. 2 Monate) nicht aufgeladen wurde, kann sich der integrierte Akku im Ruhezustand befinden. Laden und entladen Sie das Produkt mehrfach hintereinander, um den integrierten Akku wieder zu aktivieren.

Hinweis: Sie können das Produkt direkt mittels SELV-Adapter [12] oder mittels Ladestation aufladen.

- Schalten Sie das Produkt vor dem Ladevorgang aus (EIN-/AUS-Schalter [3] drücken).
- Um das Produkt direkt mittels SELV-Adapter [12] aufzuladen, entfernen Sie die rote Gummabdeckung auf der Rückseite des Produkts, stecken Sie das USB-Kabel [11] in den USB-Anschluss des SELV-Adapters [12]. Verbinden Sie dann den USB-Anschluss (Typ C) des USB-Kabels [11] mit der USB-Eingangsbuchse (Typ C) [6] der LED-Stableuchte.
- Um das Produkt mittels Ladestation aufzuladen, stecken Sie das USB-Kabel [11] in den USB-Anschluss des SELV-Adapters [12]. Verbinden Sie dann den USB-Anschluss (Typ C) des USB-Kabels [11] mit der USB-Eingangsbuchse (Typ C) [10] der Ladestation. Setzen Sie anschließend das Produkt in die Ladestation ein, um das Produkt aufzuladen (siehe Abb. B).

Hinweis: Die Betriebsanzeige (Ladestation) [9] leuchtet rot, wenn die Stromversorgung abgeschlossen ist. Sie leuchtet kontinuierlich rot, bis die Stromversorgung unterbrochen wird.

Hinweis: Das Produkt verfügt über einen Überladungsschutz. Trotzdem sollten Sie das Produkt nach Abschluss des Ladevorgangs vom Stromnetz trennen.

Hinweis: Die grünen Lade-Kontrollleuchten (LED-Stableuchte) [4] leuchten auf und blinken während des Ladevorgangs. Es gibt 4 Anzeigelampen, die den Ladevorgang anzeigen (ca. 25%/50%/75%/100%). Wenn die Anzeige kontinuierlich leuchtet, bedeutet dies, dass der dargestellte Ladevorgang beendet wurde. Wenn der Ladevorgang abgeschlossen ist, leuchten alle Anzeigen ohne zu blinken. Ziehen Sie den SELV-Adapter [12] aus der Steckdose. Trennen Sie den SELV-Adapter [12] vom dem Produkt, damit sich der Akku nicht entlädt.

● Gebrauch

⚠ VORSICHT! UNFALLGEFAHR! Lagern und befestigen Sie das Produkt stets so, dass keine Verletzungsgefahr durch das Produkt besteht und dieses nicht beschädigt werden kann.

Hinweis: Das Produkt kann mit dem Klapphaken [5] oder mithilfe des Magnetußes [8] bzw. des Magneten [7] auf der Rückseite an einer flachen, ferromagnetischen Oberfläche befestigt werden. Sie können das Produkt auf dem Magnetuß [8] um bis zu 180° neigen.

VORSICHT! Bitte beachten Sie die Position Ihrer Hände beim Drehen des Magnetußes [8], um ein Einklemmen der Finger zu vermeiden (siehe Abb. D).

● Bedienung

- Laden Sie das Produkt vollständig auf wie im Kapitel „Produkt aufladen“ beschrieben.
- Das Produkt kann in 3 verschiedenen Modi betrieben werden. Diese können Sie wie folgt wählen:

Drücken Sie wiederholt den EIN-/AUS-Schalter **3**.

Einmal drücken: Die Seitenleuchte **2** leuchtet mit weißem Licht auf.

Zweimal drücken: Die Seitenleuchte **2** wechselt in den UV-Lichtmodus.

Dreimal drücken: Schaltet die Seitenleuchte **2** aus und den Strahler **1** ein.

Viermal drücken: Schaltet das Produkt aus.

- Schrauben Sie die Schrauben **14** in die Dübel **15**.
- Hängen Sie anschließend die Ladestation in die Schrauben mittels der Befestigungslöcher **13** ein.
- Verwenden Sie die mitgelieferte Bohrschablone zur Markierung der Bohrlöcher.

● Produkt anbringen

Sie können das Produkt auf zwei verschiedene Arten verwenden:

- Halten Sie den Magneten **7** oder den Magnetfuß **8** gegen eine metallische, magnetische Oberfläche. Das Produkt verbleibt in dieser Position.
- Klappen Sie den Klapphaken **5** aus, um das Produkt an einer geeigneten Aufhängevorrichtung aufzuhängen. Sie können den Klapphaken **5** um 360 ° drehen.

Hinweis: Achten Sie beim Aufhängen des Produkts darauf, dass der gewählte Aufhängeort für das Gewicht des Produkts geeignet ist.

● Ladestation montieren (siehe Abb. C)

Hinweis: Sie benötigen eine elektrische Bohrmaschine.

VORSICHT! VERLETZUNGSGEFAHR! Lesen Sie die Bedienungsanleitung Ihrer Bohrmaschine, bevor Sie bohren.

VORSICHT! Achten Sie beim Bohren darauf, dass Sie keine elektrischen Kabel in der Wand oder Decke beschädigen.

- Markieren Sie den Abstand von ca. 35,5 mm für die beiden Befestigungslöcher.
- Bohren Sie nun die Löcher in die Wand (Ø ca. 6 mm; Tiefe ca. 30 mm).
- Führen Sie die Dübel **15** in die Bohrlöcher ein. Nehmen Sie, falls notwendig, einen Hammer zu Hilfe.

● Wartung und Reinigung

Das Produkt ist wartungsfrei. Die Leuchtdioden sind nicht austauschbar.

- Schalten Sie das Produkt aus und trennen Sie es vom Stromnetz, bevor Sie es reinigen.
- Tauchen Sie das Produkt niemals in Wasser oder andere Flüssigkeiten.
- Verwenden Sie keinesfalls ätzende Reinigungsmittel.
- Reinigen Sie das Produkt regelmäßig mit einem trockenen, fusselfreien Tuch. Verwenden Sie bei stärkeren Verschmutzungen ein leicht angefeuchtetes Tuch.

● Entsorgung

Die Verpackung besteht aus umweltfreundlichen Materialien, die Sie über die örtlichen Recyclingstellen entsorgen können.



Beachten Sie die Kennzeichnung der Verpackungsmaterialien bei der Abfalltrennung, diese sind gekennzeichnet mit Abkürzungen (a) und Nummern (b) mit folgender Bedeutung: 1–7: Kunststoffe/20–22: Papier und Pappe/80–98: Verbundstoffe.



Möglichkeiten zur Entsorgung des ausgedienten Produkts erfahren Sie bei Ihrer Gemeinde- oder Stadtverwaltung.



Werfen Sie Ihr Produkt, wenn es ausgedient hat, im Interesse des Umweltschutzes nicht in den Hausmüll, sondern führen

Sie es einer fachgerechten Entsorgung zu. Über Sammelstellen und deren Öffnungszeiten können Sie sich bei Ihrer zuständigen Verwaltung informieren.

Defekte oder verbrauchte Batterien/Akkus müssen gemäß Richtlinie 2006/66/EG und deren Änderungen recycelt werden. Geben Sie Batterien/Akkus und/oder das Produkt über die angebotenen Sammeleinrichtungen zurück.



Umweltschäden durch falsche Entsorgung der Batterien/Akkus!

Batterien/Akkus dürfen nicht über den Hausmüll entsorgt werden. Sie können giftige Schwermetalle enthalten und unterliegen der Sondermüllbehandlung. Die chemischen Symbole der Schwermetalle sind wie folgt: Cd = Cadmium, Hg = Quecksilber, Pb = Blei. Geben Sie deshalb verbrauchte Batterien/Akkus bei einer kommunalen Sammelstelle ab.

● **Garantie und Service**

● **Garantie**

Das Produkt wurde nach strengen Qualitätsrichtlinien hergestellt und vor der Auslieferung sorgfältig geprüft. Im Falle von Material- oder Herstellungsfehlern haben Sie gegenüber dem Verkäufer des Produkts gesetzliche Rechte. Ihre gesetzlichen Rechte werden in keiner Weise durch unsere unten aufgeführte Garantie eingeschränkt.

Die Garantie für dieses Produkt beträgt 3 Jahre ab Kaufdatum. Die Garantiezeit beginnt mit dem Kaufdatum. Bewahren Sie den Originalkaufbeleg an einem sicheren Ort auf, da dieses Dokument als Nachweis des Kaufs erforderlich ist.

Alle Schäden oder Mängel, die bereits zum Zeitpunkt des Kaufs vorhanden sind, müssen unverzüglich nach dem Auspacken des Produkts gemeldet werden.

Sollte das Produkt innerhalb von 3 Jahren ab Kaufdatum einen Material- oder Herstellungsfehler aufweisen, werden wir es – nach unserer Wahl – kostenlos für Sie reparieren oder ersetzen. Die Garantiezeit verlängert sich durch einen stattgegebenen Gewährleistungsanspruch nicht. Dies gilt auch für ersetzte und reparierte Teile.

Diese Garantie erlischt, wenn das Produkt beschädigt oder unsachgemäß verwendet oder gewartet wurde.

Die Garantie deckt Material- und Herstellungsfehler ab. Diese Garantie erstreckt sich weder auf Produktteile, die normalem Verschleiß unterliegen, und somit als Verschleißteile gelten (z. B. Batterien, Schläuche, Farbpatronen), noch auf Schäden an zerbrechlichen Teilen, z. B. Schalter oder Teile aus Glas.

Bei diesem Produkt gilt die Garantiezeit auch für den Akku.

● **Abwicklung im Garantiefall**

Um eine schnelle Bearbeitung Ihres Anliegens zu gewährleisten, folgen Sie bitte den folgenden Hinweisen:

Bitte halten Sie für alle Anfragen den Kassenbon und die Artikelnummer (IAN 425523_2301) als Nachweis für den Kauf bereit.

Die Artikelnummer entnehmen Sie bitte dem Typenschild, einer Gravur, auf dem Titelblatt Ihrer Bedienungsanleitung (unten links) oder als Aufkleber auf der Rück- oder Unterseite des Produkts.

Sollten Funktionsfehler oder sonstige Mängel auftreten, kontaktieren Sie zunächst die nachfolgend benannte Serviceabteilung telefonisch oder per E-Mail.

Ein als defekt erfasstes Produkt können Sie dann unter Beifügung des Kaufbelegs (Kassenbon) und der Angabe, worin der Mangel besteht und wann er aufgetreten ist, für Sie portofrei an die Ihnen mitgeteilte Service-Anschrift übersenden.

● Service

DE **Service Deutschland**

Tel.: 0800 5435 111

E-Mail: owim@lidl.de

AT **Service Österreich**

Tel.: 0800 292726

E-Mail: owim@lidl.at

CH **Service Schweiz**

Tel.: 0800562153

E-Mail: owim@lidl.ch



OWIM GmbH & Co. KG

Stiftsbergstraße 1
74167 Neckarsulm
GERMANY

Model-No.: HG10333

Version: 07/2023

Last Information Update · Version des informations

Stand van de informatie · Stand der Informationen:

04/2023 · Ident.-No.: HG10333042023-BE/NL

IAN 425523_2301

