



PDF ONLINE
www.lidl-service.com



CANTILEVER PARASOL

GB IE NI

CANTILEVER PARASOL

Assembly and safety advice

DK

HÆNGEPARASOL

Montage- og sikkerhedsanvisninger

FR BE

PARASOL DÉPORTÉ

Instructions de montage et consignes de sécurité

NL BE

ZWEVENDE PARASOL

Montage- en veiligheidsinstructies

DE AT CH

AMPELSCHIRM

Montage- und Sicherheitshinweise

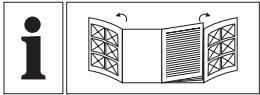

GB/IE/NL	Assembly and safety advice	Page	5
DK	Montage- og sikkerhedsanvisninger	Side	9
FR/BE	Instructions de montage et consignes de sécurité	Page	13
NL/BE	Montage- en veiligheidsinstructies	Pagina	17
DE/AT/CH	Montage- und Sicherheitshinweise	Seite	21

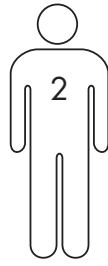

You need / Du skal bruge / Il vous faut /
U hebt nodig / Sie benötigen:

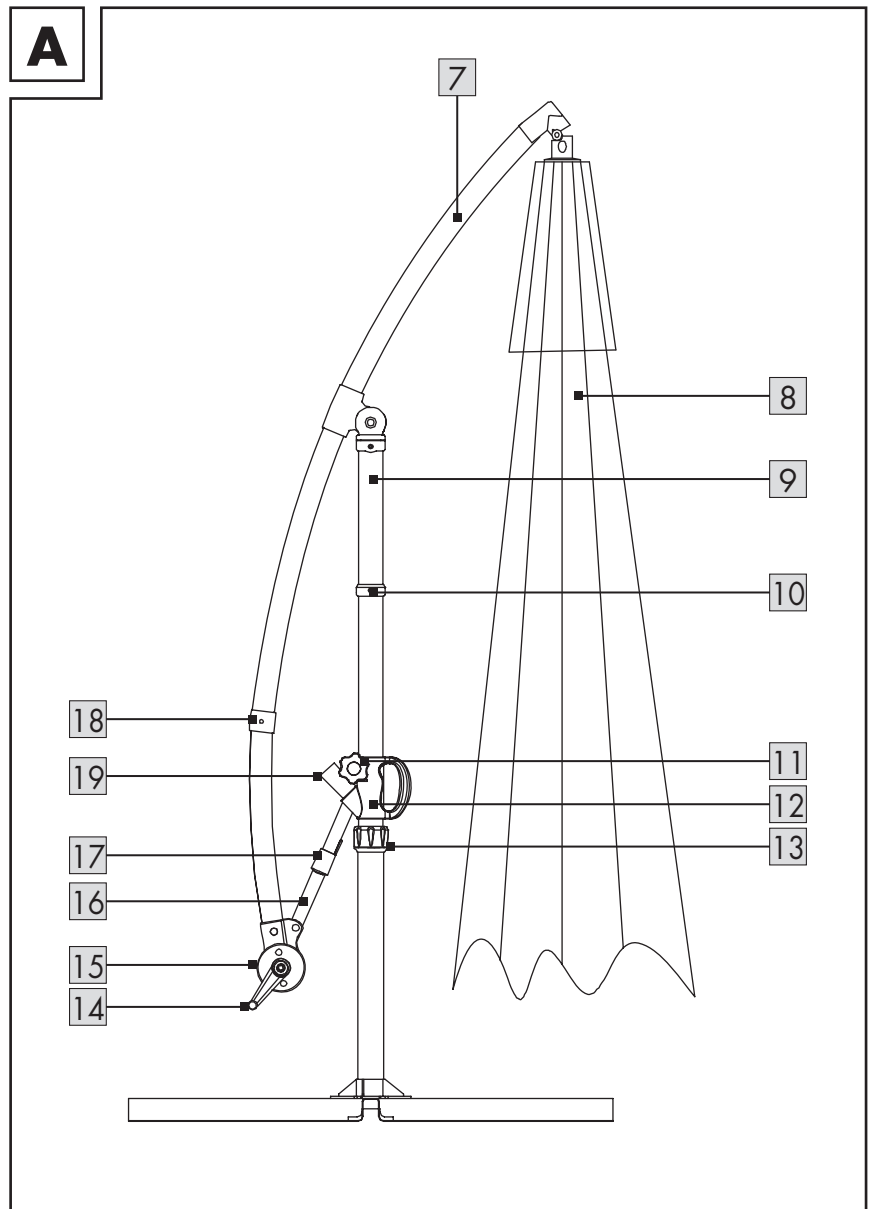
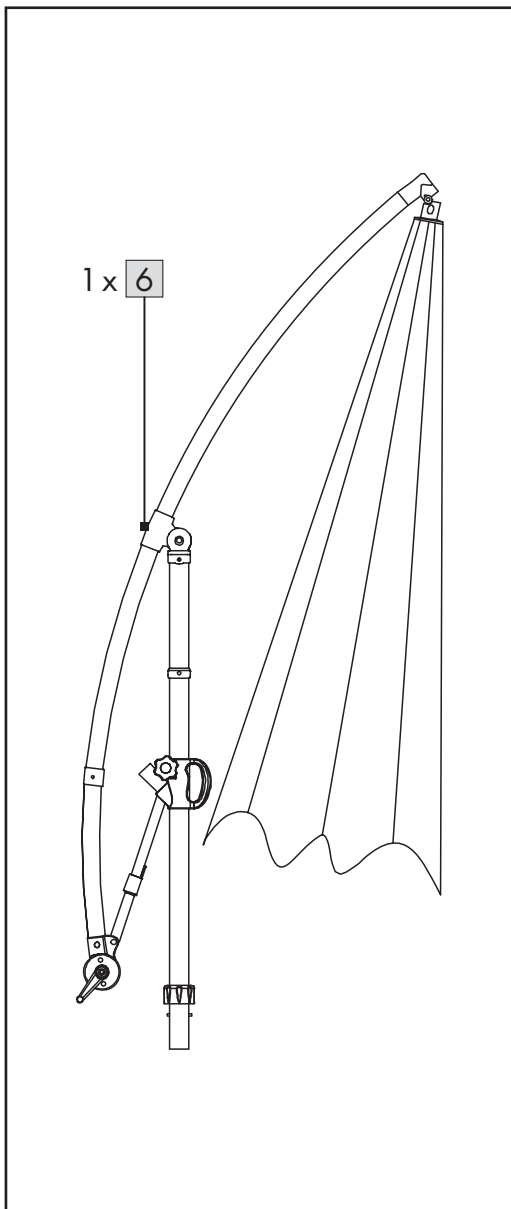
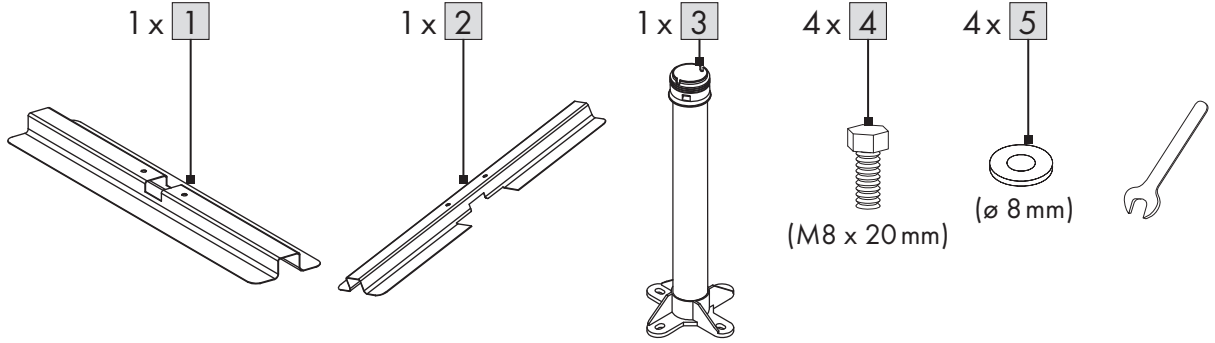

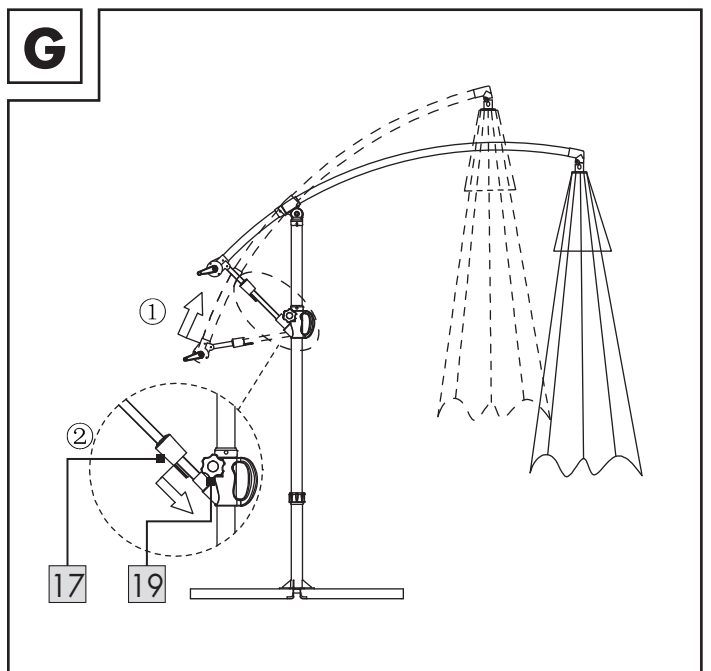
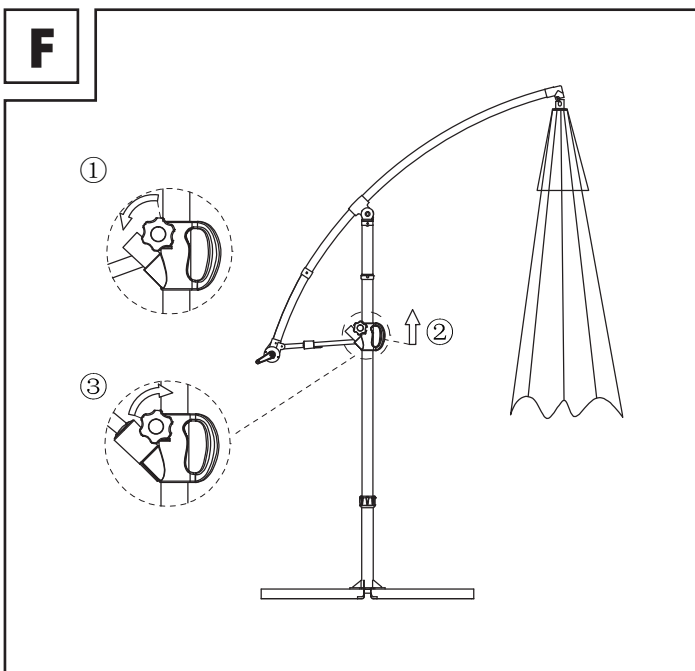
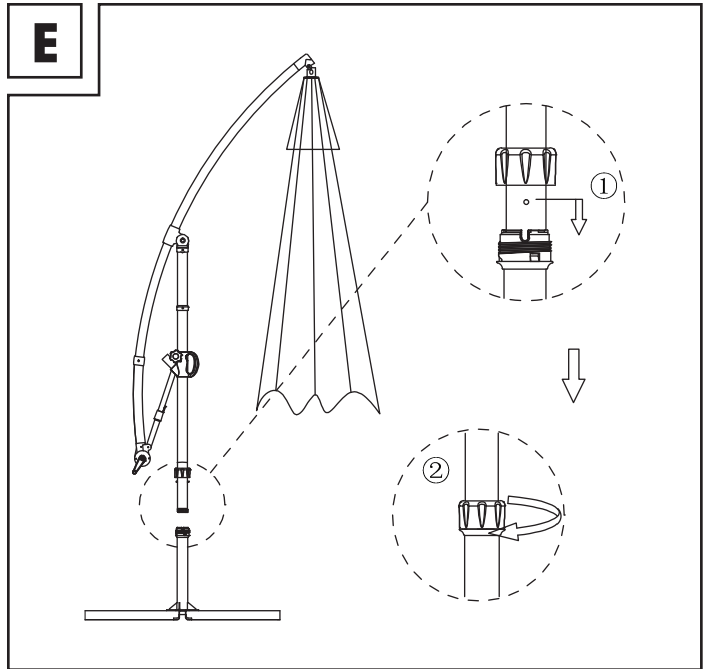
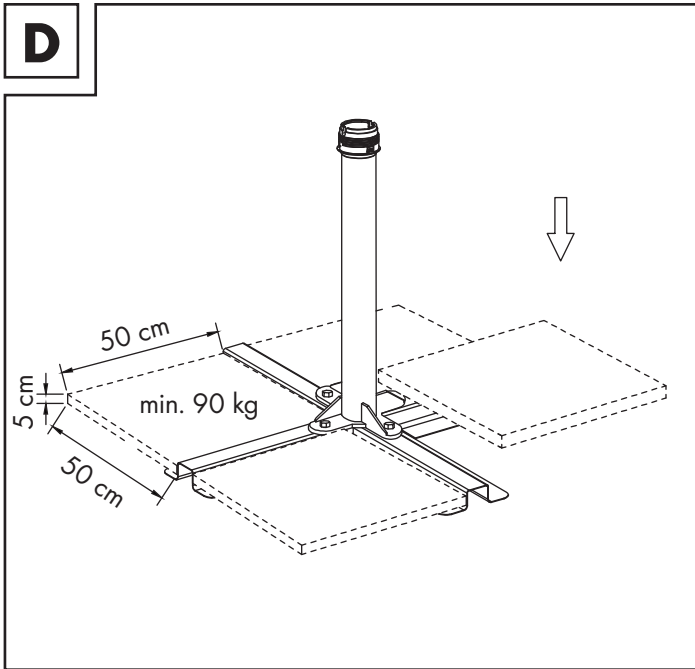
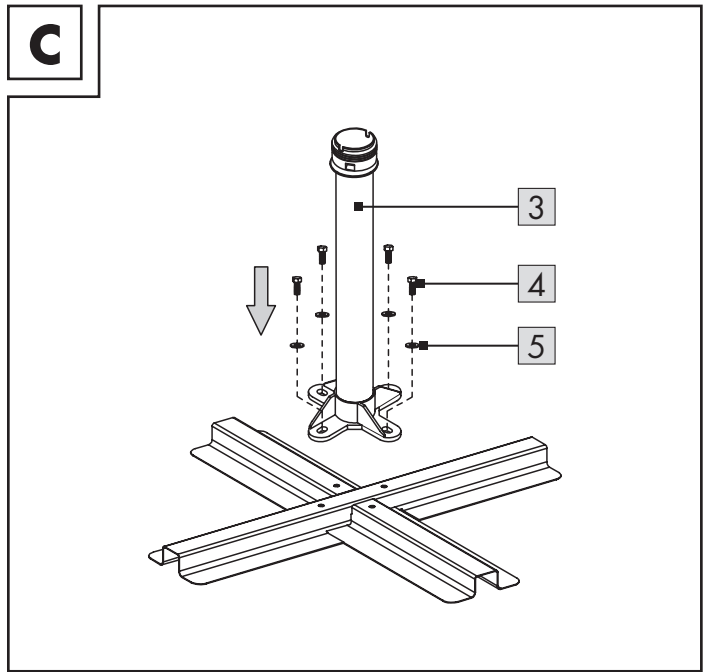
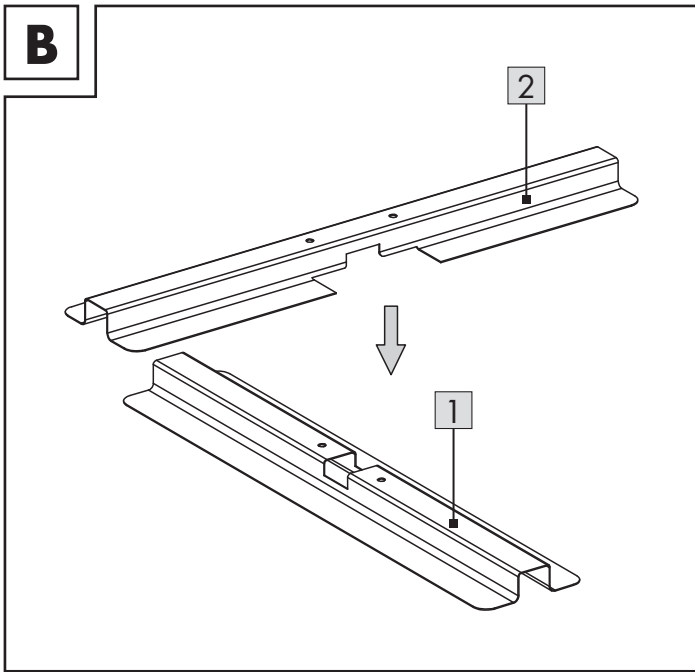

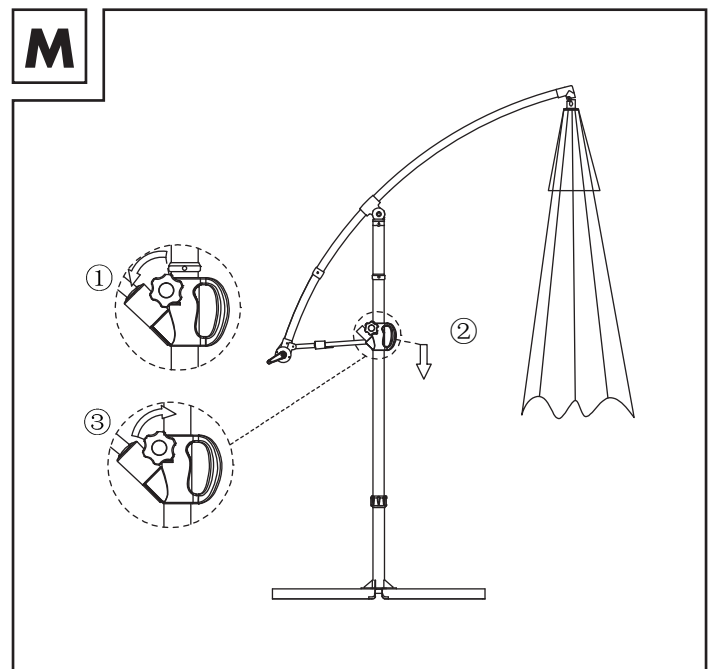
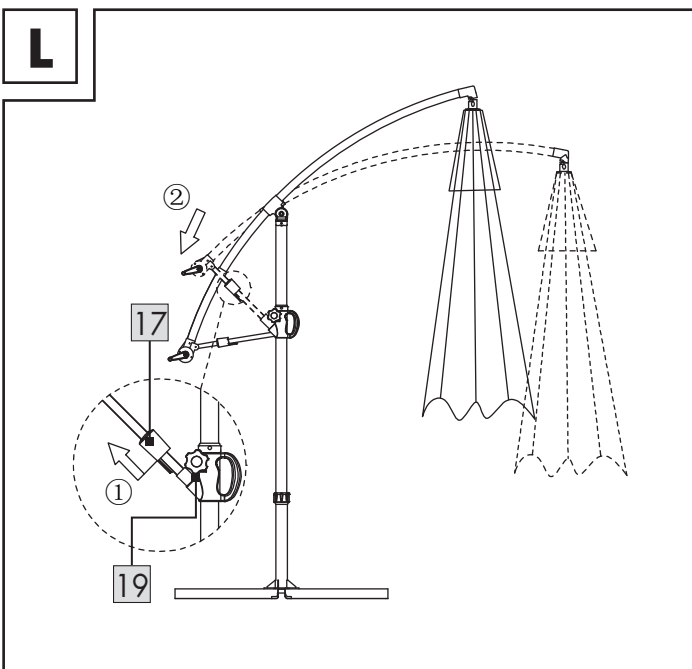
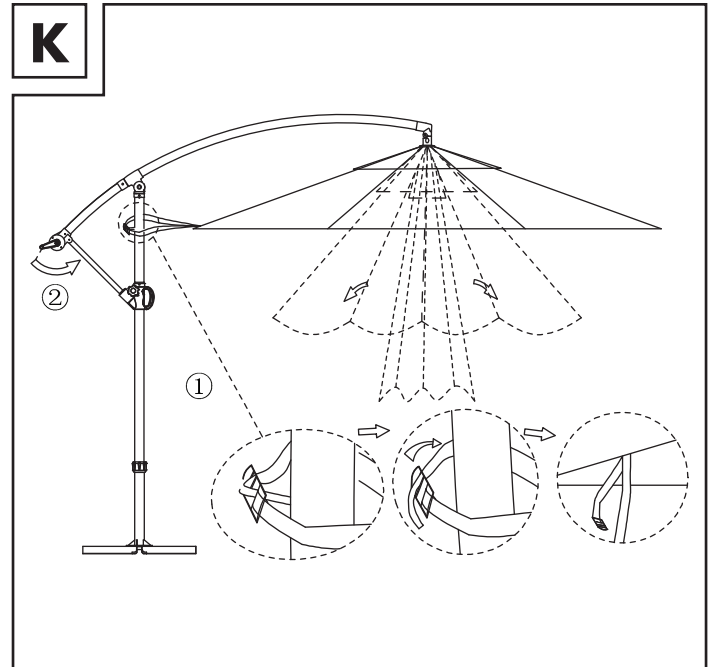
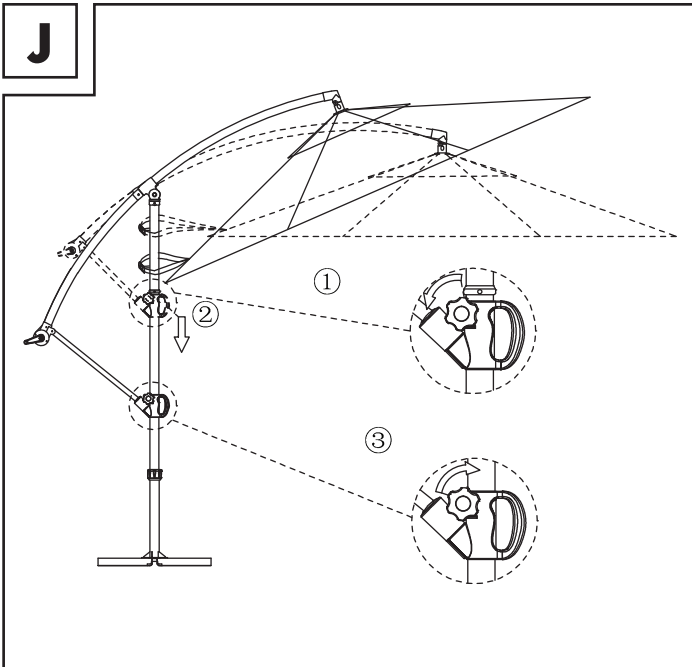
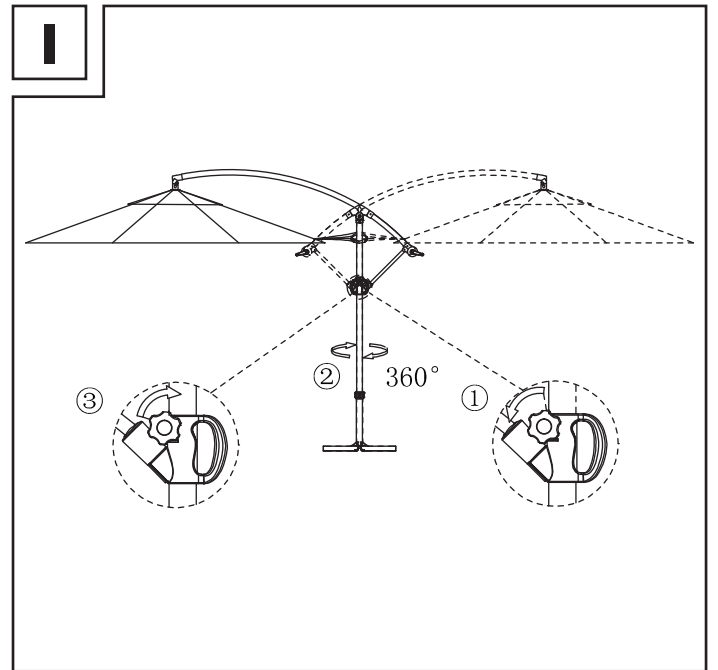
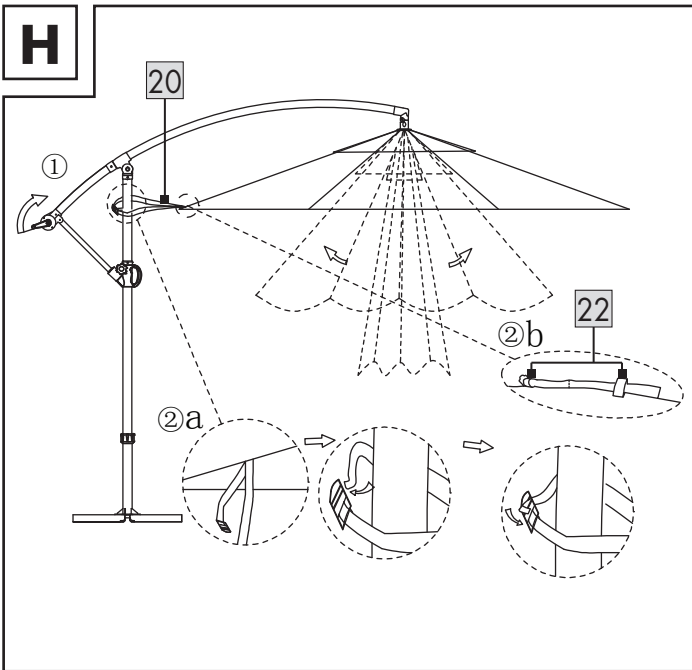

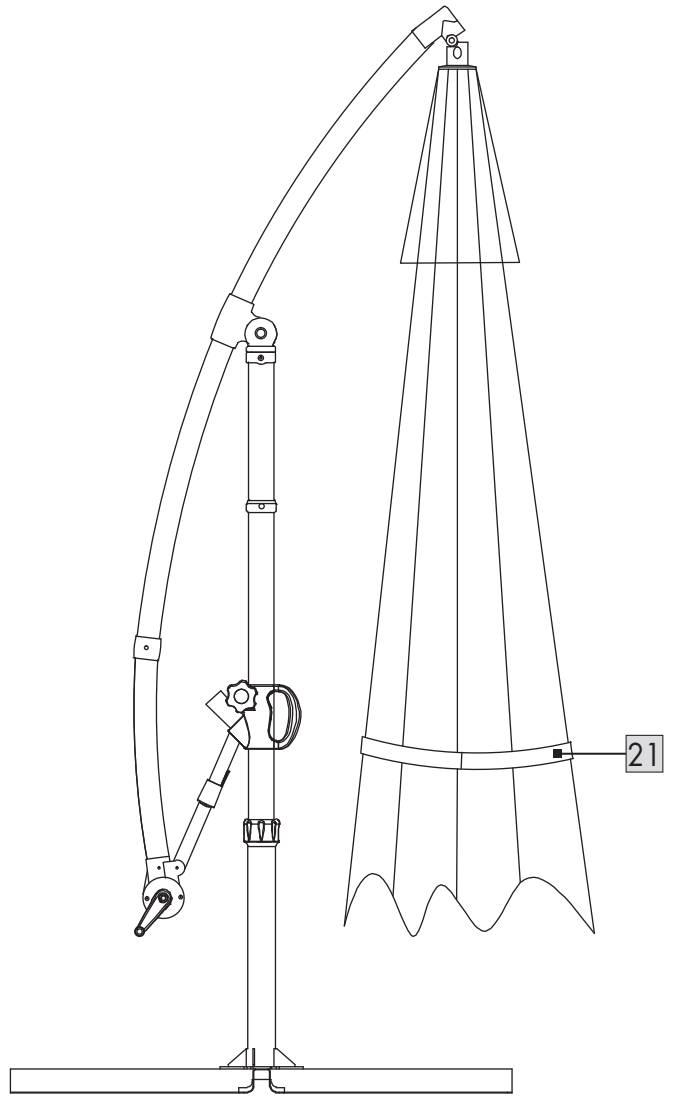
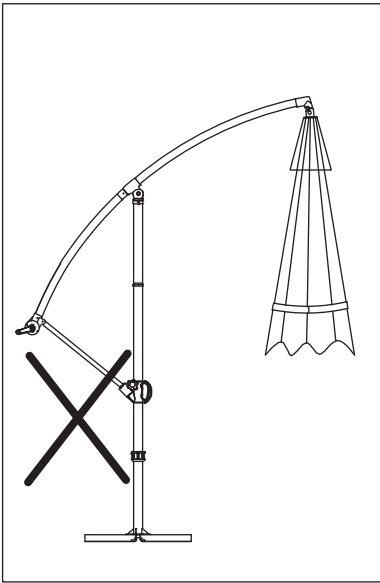
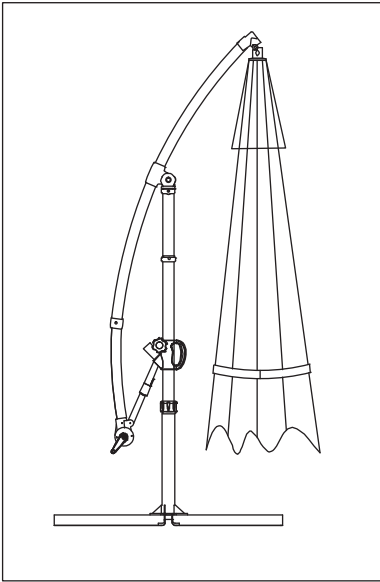

CANTILEVER PARASOL

● Introduction

We congratulate you on the purchase of your new product. You have chosen a high quality product. Familiarise yourself with the product before using it for the first time. In addition, please carefully refer to the operating instructions and the safety advice below. Only use the product as instructed and only for the indicated field of application. Keep these instructions in a safe place. If you pass the product on to anyone else, please ensure that you also pass on all the documentation with it.

● Intended use

This product is intended for providing protection from the sun in outdoor domestic environments only. Any use other than previously mentioned or any product modification is prohibited and can lead to injuries and/or product damage. The manufacturer is not liable for any damages caused by any use other than for the intended purpose. The product is not intended for commercial use.

● Description of parts

- 1 Cross member for paving stand 1
- 2 Cross member for paving stand 2
- 3 Bottom pole section
- 4 Bolt (M8 x 20 mm)
- 5 Washer (Ø 8 mm)
- 6 Top pole with attachments
- 7 Arm
- 8 Umbrella top
- 9 Top pole section
- 10 Stopper (top pole section)
- 11 Locking knob
- 12 Handle
- 13 Union nut
- 14 Crank
- 15 Crankcase
- 16 Support rod
- 17 Plastic sleeve

- 18 Stopper (arm)
- 19 Holder
- 20 Strap with adjustable buckle
- 21 Strap
- 22 Loop

● Scope of delivery

Please check immediately on unpacking that the delivery is complete and that the product and all parts are in perfect condition. Do not under any circumstances assemble the product if the delivery is incomplete.

- 1 x Cross member for paving stand 1
- 1 x Cross member for paving stand 2
- 1 x Bottom pole section
- 4 x Bolt (M8 x 20 mm)
- 4 x Washer (Ø 8 mm)
- 1 x Top pole with attachments
- 1 x Assembly instructions
- 1 x Wrench

● Technical data

Dimensions

- Hanging umbrella: Approx. 300 x 258 cm (Ø x H)
- Paving stand: Approx. 100 x 100 cm (L x W)



Safety advice

PLEASE READ THE ASSEMBLY INSTRUCTIONS BEFORE USE! PLEASE KEEP THE ASSEMBLY INSTRUCTIONS IN A SAFE PLACE!

-  **⚠ WARNING! DANGER TO LIFE AND RISK OF ACCIDENTS TO INFANTS AND CHILDREN!**

Never leave children alone and unsupervised with packaging material and the product. The packaging material constitutes a risk to life through suffocation and strangulation. Children often underestimate the risks. Always keep children away from the product. The product is not a toy.

⚠ CAUTION! RISK OF INJURY! Ensure that all parts are undamaged and have been assembled appropriately. Risk of injury exists if assembled incorrectly. Damaged parts can affect safety and function.

⚠ CAUTION! Do not leave children unattended. The product is not a climbing frame or toy. Make sure that nobody climbs or leans on the product, particularly children. The product could become imbalanced and tip up. This may result in injury and/or damage.

⚠ CAUTION! DANGER OF TIPPING OVER! Ensure that the product stands in stable equilibrium on a firm surface. The hanging umbrella must always be used in conjunction with 4 pieces of approx. 50 x 50 x 5 cm paving slabs with minimum total weight 90 kg (not included). Otherwise the hanging umbrella could tip over and result in injury and damage to property.

- Never move the hanging umbrella in the open state. Always fully close the umbrella top **8** first and pull in the arm **7** completely. Otherwise the load on the product could become unbalanced and cause it to overturn, resulting in injury and/or damage.

⚠ CAUTION! FIRE HAZARD! Never place the product near an open fire and/or radiant heaters.

- Make sure that this product is standing on a solid, level surface.
- Make sure the product is stable before use!

⚠ CAUTION! RISK OF INJURY! Before opening and closing the product, make sure that there are no people standing too near to it.

⚠ CAUTION! RISK OF CRUSHING! Watch your fingers when opening and closing the product. If you are careless, you risk injuring your fingers by crushing them!

- Ensure that the top pole with attachments **6** is attached firmly to the lower pole section **3** on the paving stand. Unless this is done, it is not safe to use the hanging umbrella.

-  Close the hanging umbrella if the wind shows signs of increasing in speed or on the approach of squally showers.
- Never use the product as protection against bad weather.
- Never leave an open hanging umbrella unattended. Damage could occur if strong winds arise unexpectedly.
- Close the hanging umbrella in the event of wind, snow or rain.
- Do not hang any objects (e.g. clothing) from the product.

● **Assembly / disassembly**

Note: For assembly you will need a working space at least 16 m² in area and 4 m in diameter.

Note: If possible have a second person help you with the assembly.

● **Assembling the paving stand**

- Fit the cross member for paving stand 2 **2** on top of the cross member for paving stand 1 **1** (Figure B).
- Bolt the bottom pole section **3** to the assembled cross members. Use a wrench to tighten the bolts **4** with the washers **5** (Figure C).
- Place the paving slabs (not included) evenly on the assembled cross members (Figure D).

Note: Keep 4 pieces of approx. 50 x 50 x 5 cm paving slabs with minimum total weight 90 kg close at hand for the paving stand.

- Insert the top pole section **9** into the bottom pole section **3** (Figure E, step **1**). Tighten the union nut **13** (Figure E, step **2**).

● Opening the umbrella top

- Release the handle **12** by the locking knob **11** in a counter-clockwise direction (Figure F, step **1**). Push the handle **12** upwards until it reaches the stopper (top pole section) **10** (Figure F, step **2**). Lock the handle by the locking knob **11** in a clockwise direction (Figure F, step **3**).
- Push the crankcase **15** upwards until the arm **7** reaches the stopper (arm) **18** (Figure G, step **1**). Lock the support rod **16** by inserting the plastic sleeve **17** downwards to the holder **19** (Figure G, step **2**).
- Open the umbrella top **8** completely by turning the crank **14** in a clockwise direction (Figure H, step **1**).

Note: The umbrella top **8** might need to be opened manually at the beginning. The fabric might be stuck together.

- To prevent issues during windy conditions, tie the strap with adjustable buckle **20** onto to top pole section **9** (Figure H, step **2a**).

Note: Alternatively, insert the strap with adjustable buckle **20** into the loops **22** (Figure H, step **2b**).

● Turning the umbrella roof

- Release the handle **12** by the locking knob **11** in a counter-clockwise direction (Figure I, step **1**).

- Swivel the arm **7** or the crank case **15** to the desired position (Figure I, step **2**).
- Lock the handle **12** by the locking knob **11** in a clockwise direction (Figure I, step **3**).

● Inclining the umbrella top

Note: Do not incline the umbrella top during strong wind conditions. The product might turn over. Risk of injury and/or product damage.

- Release the handle **12** by the locking knob **11** in a counter-clockwise direction (Figure J, step **1**).
- Move the handle **12** upwards or downwards to the desired inclination angle (Figure J, step **2**).
- Lock the handle **12** by the locking knob **11** in a clockwise direction (Figure J, step **3**).

● Closing the umbrella top, moving the hanging umbrella

- Release the strap with adjustable buckle **20** from the top pole section **9** (Figure K, step **1**). Close the umbrella top **8** completely by turning the crank **14** in a counter-clockwise direction (Figure K, step **2**).
- Pull the plastic sleeve **17** out from the holder **19** (Figure L, step **1**). Pull the crankcase **15** completely downwards (Figure L, step **2**).
- Release the handle **12** by the locking knob **11** in a counter-clockwise direction (Figure M, step **1**). Pull the handle **12** completely downwards to the union nut **13** (Figure M, step **2**). Lock the handle by the locking knob **11** in a clockwise direction (Figure M, step **3**).
- Secure the umbrella top by the strap **21** (Figure N).

● **Cleaning and maintenance**

- Clean this product with a slightly dampened, lint-free cloth.
- Store the product in winter in a cool, dry place – avoid storing the product in a heated room.

● **Disposal**

The packaging is made entirely of recyclable materials, which you may dispose of at local recycling facilities.

Contact your local refuse disposal authority for more details of how to dispose of your worn-out product.

● **Warranty**

The product has been manufactured to strict quality guidelines and meticulously examined before delivery. In the event of product defects you have legal rights against the retailer of this product. Your legal rights are not limited in any way by our warranty detailed below.

The warranty for this product is 3 years from the date of purchase. Should this product show any fault in materials or manufacture within 3 years from the date of purchase, we will repair or replace it – at our choice – free of charge to you.

The warranty period begins on the date of purchase. Please keep the original sales receipt in a safe location. This document is required as your proof of purchase. This warranty becomes void if the product has been damaged, or used or maintained improperly.

The warranty applies to defects in material or manufacture. This warranty does not cover product parts subject to normal wear, thus possibly considered consumables (e.g. batteries) or for damage to fragile parts, e.g. switches, rechargeable batteries or glass parts.

Warranty claim procedure

To ensure quick processing of your case, please observe the following instructions:

Please have the till receipt and the item number (e.g. IAN 123456_7890) available as proof of purchase.

You will find the item number on the rating plate, an engraving, on the front page of the instructions for use (bottom left), or as a sticker on the rear or bottom of the product.

If functional or other defects occur, please contact the service department listed either by telephone or by e-mail.

You can return a defective product to us free of charge to the service address that will be provided to you. Ensure that you enclose the proof of purchase (till receipt) and information about what the defect is and when it occurred.

Service

Ⓒ **Service Great Britain**

Tel.: 08000569216

E-Mail: owim@lidl.co.uk

Ⓔ **Service Ireland**

Tel.: 1800 200736

Ⓒ **Service Northern Ireland**

Tel.: 0800927852

E-Mail: owim@lidl.ie

HÆNGEPARASOL

● Indledning

Hjerteligt tillykke med købet af deres nye produkt. Du har besluttet dig for et produkt af høj kvalitet. Gør Dem fortrolig med apparatet inden første ibrugtagning. Læs derfor den efterfølgende brugsvejledning og sikkerhedsanvisningerne omhyggeligt. Brug kun produktet som beskrevet og kun til de angivne anvendelsesområder. Opbevar denne vejledning på et sikkert sted. Hvis De giver produktet videre til andre, skal alle dokumenter følge med.

● Forskriftsmæssig anvendelse

Dette produkt er kun beregnet til at beskytte mod solens stråler udendørs og kun til brug i boligområder. Al anden brug end den, der er nævnt ovenfor, samt enhver ændring af produktet er forbudt og kan medføre kvæstelser og/eller produktskader. Fabrikanten påtager sig intet ansvar for skader, der opstår som følge af ikke-forskriftsmæssig anvendelse. Produktet er ikke beregnet til kommercielt brug.

● Beskrivelse af delene

- 1 Tværstiver til parasolfod 1
- 2 Tværstiver til parasolfod 2
- 3 Stangens nederste del
- 4 Skrue (M8 x 20 mm)
- 5 Spændeskive (Ø 8 mm)
- 6 Øverste stang med beslag
- 7 Arm
- 8 Parasoldug
- 9 Stangens øverste del
- 10 Stop (stangens øverste del)
- 11 Låseknop
- 12 Håndtag
- 13 Omløber
- 14 Håndsving
- 15 Udveksling
- 16 Støttestang
- 17 Plastmuffe

- 18 Stop (arm)
- 19 Holder
- 20 Rem med justerbart spænde
- 21 Rem
- 22 Løkke

● Leveringsomfang

Når du har pakket alt ud, skal du kontrollere, at leveringen er komplet, og at produktet og alle dets dele er i perfekt stand. Du må under ingen omstændigheder samle produktet, hvis leveringen er ufuldstændig.

- 1 x Tværstiver til parasolfod 1
- 1 x Tværstiver til parasolfod 2
- 1 x Stangens nederste del
- 4 x Skrue (M8 x 20 mm)
- 4 x Spændeskive (Ø 8 mm)
- 1 x Øverste stang med beslag
- 1 x Samlevejlledning
- 1 x Skruenøgle

● Tekniske data

Dimensioner

- Hængeparasol: Ca. 300 x 258 cm (Ø x H)
Plade-parasolfod: Ca. 100 x 100 cm (L x B)



Sikkerhedsanvisninger

LÆS SAMLEVEJLEDNINGEN, FØR DU TAGER PARASOLLEN I BRUG! OPBEVAR SAMLEVEJLEDNINGEN PÅ ET SIKKERT STED!

-  **⚠ ADVARSEL! LIVSFARE OG RISIKO FOR ULYKKER FOR SMÅBØRN OG BØRN!** Lad aldrig børn være uden opsyn med emballagen eller produktet. Emballagen udgør en livsfare ifm. kvælning eller strangulering. Børn undervurderer ofte risikoen. Børn skal altid holdes på afstand af produktet. Produktet er ikke et legetøj.

⚠️ FORSIGTIG! FARE FOR KVÆSTELSER!

Kontrollér, at alle dele er ubeskadigede og monteret korrekt. Forkert montering medfører risiko for at komme til skade. Beskadigede dele kan påvirke sikkerheden og funktionen.

⚠️ FORSIGTIG! Lad ikke børn være uden opsyn.

Produktet er ikke et legetøj eller klatreudstyr. Sørg for, at ingen klatrer i eller læner sig op ad produktet, især børn. Produktet kan miste balancen og vælte. Det kan medføre kvæstelser og/eller tingskader.

⚠️ FORSIGTIG! DER ER FARE FOR, AT PARASOLLEN KAN VÆLTE!

Sørg for, at produktet står stabilt og er i balance på en fast overflade. Hængeparasollen skal altid bruges sammen med 4 fliser på ca. 50 x 50 x 5 cm, med en samlet vægt på 90 kg (de er ikke inkluderet i leveringen). Ellers kan hængeparasollen vælte og forårsage personskade og/eller tingskade.

- Flyt aldrig hængeparasollen, mens den er åben. Luk altid parasoldugen **8** helt, og træk armen **7** helt ind. Ellers kan belastningen på produktet ændre balancen og produktet kan vælte. Risiko for person- og/eller produktskade.

⚠️ FORSIGTIG! BRANDFARE! Placer aldrig produktet i nærheden af åben ild og/eller strålevarme.

- Sørg for, at produktet står på en fast, plan overflade.
- Sørg for, at produktet er stabilt inden brugen!

⚠️ FORSIGTIG! FARE FOR KVÆSTELSER! Før du åbner og lukker produktet, skal du sørge for, at der ikke er nogen i umiddelbar nærhed.

⚠️ FORSIGTIG! RISIKO FOR AT KOMME I

KLEMME! Pas på dine fingre, når du åbner og lukker produktet. Hvis du ikke er forsigtig, kan du klemme og skade dine fingre!

- Sørg for, at den øverste stang med dens beslag **6** er korrekt forbundet til stangens nederste del **3** på parasollens pladefod. Så længe dette ikke er tilfældet, er brugen af hængeparasollen ikke sikker.

-  Luk hængeparasollen, hvis der er tegn på at vindstyrken stiger, eller hvis der nærmer sig en kraftig byge.
- Brug aldrig produktet som beskyttelse mod dårligt vejr.
- Efterlad aldrig en åben hængeparasol uden opsyn. Der kan opstå skader, hvis der kommer en uventet, stærk vind eller et vindstød.
- Luk hængeparasollen ifm. vind, sne eller regn.
- Hæng ikke nogen genstande (som fx tøj) op på produktet.

● **Montering/demontering**

Bemærk: Du skal bruge et arbejdsområde på mindst 16 m² og 4 m i diameter, når du samler parasollen.

Bemærk: Hvis det er muligt, bør en anden person hjælpe dig med at samle den.

● **Monter parasollens pladefod**

- Sæt den ene tværstiver til parasolfod **2** oven på den anden ene tværstiver til parasolfod **1** (figur B).
- Skru stangens nederste del **3** fast på de samlede tværstivere. Brug en skruenøgle til at stramme skrueerne **4** med en spændeskive under **5** (figur C).
- Fordel fliserne (ikke inkluderet i leveringen) jævnt på de monterede tværstivere (figur D).

Bemærk: Du skal have 4 fliser på 50 x 50 x 5 cm, med en samlet vægt på 90 kg inden for rækkevidde af parasollens pladefod.

- Sæt stangens øverste del **9** ned i stangens nederste del **3** (figur E, trin **1**). Spænd omløberen **13** fast (figur E, trin **2**).

● Åbn parasoldugen

- Lås håndtaget **12** op ved at dreje låseknappen **11** mod uret (figur F, trin **1**). Skub håndtaget **12** op til stoppet (stangens øverste del) **10** (figur F, trin **2**). Lås håndtaget ved at dreje låseknappen **11** med uret (figur F, trin **3**).
- Skub udvekslingen **15** opad, indtil armen **7** når stoppet (armen) **18** (figur G, trin **1**). Lås støttestangen **16** ved at skubbe plastmuffen **17** ned i holderen **19** (figur G, trin **2**).
- Åbn parasoldugen **8** helt, ved at dreje håndsvinget **14** med uret (figur H, trin **1**).

Bemærk: Parasoldugen **8** skal muligvis åbnes manuelt i begyndelsen. Stoffet kan eventuelt klæbe sammen.

- For at undgå problemer ifm. blæsevejr, skal du binde remmen med det justerbare spænde **20** om stangens øverste del **9** (figur H, trin **2a**).

Bemærk: Alternativt kan du føre remmen med det justerbare spænde **20** ind i løkkerne **22** (figur H, trin **2b**).

● Drej parasoldugen

- Lås håndtaget **12** op ved at dreje låseknappen **11** mod uret (figur I, trin **1**).

- Forskyd armen **7** eller udvekslingen **15** til den ønskede position (figur I, trin **2**).
- Lås håndtaget **12** ved at dreje låseknappen **11** med uret (figur I, trin **3**).

● Vip parasoldugen

Bemærk: Undgå at vippe parasoldugen i stærk vind. Produktet kan dreje omkring. Der er risiko for person- og/eller produktskade.

- Lås håndtaget **12** op ved at dreje låseknappen **11** mod uret (figur J, trin **1**).
- Flyt håndtaget **12** op eller ned til den ønskede vinkel (figur J, trin **2**).
- Lås håndtaget **12** ved at dreje låseknappen **11** med uret (figur J, trin **3**).

● Luk parasoldugen, flyt hængeparasollen

- Løsn remmen med det justerbare spænde **20** fra stangens øverste del **9** (figur K, trin **1**). Åbn parasoldugen **8** helt, ved at dreje håndsvinget **14** mod uret (figur K, trin **2**).
- Træk plastmuffen **17** ud af holderen **19** (figur L, trin **1**). Træk udvekslingen **15** helt ned (figur L, trin **2**).
- Lås håndtaget **12** op ved at dreje låseknappen **11** mod uret (figur M, trin **1**). Træk håndtaget **12** helt ned til omløberen **13** (figur M, trin **2**). Lås håndtaget ved at dreje låseknappen **11** med uret (figur M, trin **3**).
- Fastgør parasoldugen med remmen **21** (figur N).

● **Rengøring og vedligeholdelse**

- Rengør produktet med en let fugtig, fnugfri klud.
- Opbevar produktet på et køligt, tørt sted om vinteren - undgå at opbevare produktet i et opvarmet rum.

● **Bortskaffelse**

Indpakningen består af miljøvenlige materialer, som De kan bortskaffe over de lokale genbrugssteder.

De får oplyst muligheder til bortskaffelse af det udtjente produkt hos deres lokale myndigheder eller bystyre.

● **Garanti**

Produktet blev produceret omhyggeligt efter de strengeste kvalitetskrav og kontrolleret grundigt inden levering. Hvis der forekommer mangler ved dette produkt, så har de juridiske rettigheder over for sælgeren af dette produkt. Disse juridiske rettigheder indskrænkes ikke af vores garanti, der beskrives i det følgende.

De får 3 års garanti fra købsdatoen på dette produkt. Garantifristen begynder med købsdatoen. Opbevar den originale kassebon på et sikkert sted. Denne kassebon behøves som dokumentation for købet.

Hvis der inden for 3 år fra købsdatoen af for dette produkt opstår en materiale- eller fabrikationsfejl, bliver produktet repareret eller erstattet – efter vores valg – af os uden omkostninger for dem. Garantien bortfalder, hvis produktet bliver beskadiget eller ikke anvendes eller vedligeholdes korrekt.

Garantien gælder for materiale- eller fabrikationsfejl. Denne garanti dækker ikke produktdele, som er udsat for normalt slid og derfor kan betragtes som normale sliddele (f.eks. batterier) eller ved skader på skrøbelige dele; f.eks. kontakter, akkumulatorer som er fremstillet af glas.

Afvikling af garantisager

For at kunne garantere en hurtig sagsbehandling af deres forespørgsel, bedes De følge følgende anvisninger:

Opbevar kassebon og artikelnummer (f.eks. IAN 123456_7890) som købsdokumentation, så disse kan fremlægges på forespørgsel. Artikelnumrene er angivet på typeskiltet, ved en indgravering, på forsiden af vejledningen (nederst til venstre) eller på et mærkat på bag- eller undersiden. Hvis der forekommer funktionsfejl eller andre mangler, skal De først kontakte nedenstående serviceafdeling telefonisk eller via e-mail.

Et produkt, der er registreret som defekt, kan De derefter sende portofrit til den meddelte serviceadresse ved vedlæggelse af købsbeviset (kassebon) og angivelsen af, hvori manglen består, og hvornår den er opstået.

Service

 **Service Danmark**

Tel.: 80253972

E-Mail: owim@lidl.dk

PARASOL DÉPORTÉ

● Introduction

Nous vous félicitons pour l'achat de votre nouveau produit. Vous avez opté pour un produit de grande qualité. Avant la première mise en service, vous devez vous familiariser avec toutes les fonctions du produit. Veuillez lire attentivement le mode d'emploi ci-dessous et les consignes de sécurité. N'utilisez le produit que pour l'usage décrit et les domaines d'application cités. Conserver ces instructions dans un lieu sûr. Si vous donnez le produit à des tiers, remettez-leur également la totalité des documents.

● Utilisation conforme aux prescriptions

Ce produit est seulement prévu pour vous protéger de la lumière directe du soleil et uniquement destiné à un usage dans une zone résidentielle. Toute autre utilisation que celle mentionnée précédemment et toute modification du produit sont interdites et peuvent entraîner des blessures et/ou des dommages au produit. Le fabricant n'est pas responsable des dommages provoqués par une utilisation autre que celle prévue. Le produit n'est pas prévu pour une utilisation à des fins commerciales.

● Description des pièces

- 1 Barre transversale du pied de parasol en dalles 1
- 2 Barre transversale du pied de parasol en dalles 2
- 3 Montant inférieur
- 4 Vis (M8 x 20 mm)
- 5 Rondelle plate (Ø 8 mm)
- 6 Barre supérieure avec embouts
- 7 Bras
- 8 Partie supérieure du parasol
- 9 Montant supérieur
- 10 Butée (montant supérieur)
- 11 Bouton de verrouillage
- 12 Poignée
- 13 Écrou-raccord
- 14 Manivelle
- 15 Moulinet
- 16 Barre de soutien
- 17 Manchon en plastique

- 18 Butée (bras)
- 19 Support
- 20 Courroie avec boucle réglable
- 21 Courroie
- 22 Boucle

● Contenu de l'emballage

Après le déballage, contrôlez l'exhaustivité du contenu de l'emballage et vérifiez l'état parfait des pièces du produit. N'assemblez en aucun cas le produit, si le contenu de l'emballage est incomplet.

- 1 x Barre transversale du pied de parasol en dalles 1
- 1 x Barre transversale du pied de parasol en dalles 2
- 1 x Montant inférieur
- 4 x Vis (M8 x 20 mm)
- 4 x Rondelle plate (Ø 8 mm)
- 1 x Barre supérieure avec embouts
- 1 x Notice de montage
- 1 x Clé plate

● Données techniques

Dimensions

- Parasol déporté : env. 300 x 258 cm (Ø x H)
- Pied de parasol en dalles : env. 100 x 100 cm (L x L)



Consignes de sécurité

LISEZ LA NOTICE DE MONTAGE AVANT L'UTILISATION ! CONSERVEZ LA NOTICE DE MONTAGE DANS UN ENDROIT SÛR !

-  **AVERTISSEMENT! DANGER DE MORT ET RISQUE D'ACCIDENTS POUR LES BÉBÉS**

ET LES ENFANTS ! Ne laissez jamais des enfants sans surveillance avec les matériaux d'emballage et le produit. Les matériaux d'emballage représentent un risque mortel par asphyxie ou étranglement. Les enfants sous-estiment fréquemment les risques. Maintenez toujours les enfants hors de la portée du produit. Cet article n'est pas un jouet.

⚠ PRUDENCE ! RISQUE DE BLESSURES !

Assurez-vous que toutes les pièces soient en parfait état et montées correctement. Un montage incorrect peut entraîner des blessures. Des pièces endommagées peuvent nuire à la sécurité et au fonctionnement.

⚠ PRUDENCE ! Ne laissez jamais des enfants sans surveillance. Ce produit n'est ni un jouet ni un équipement sur lequel on peut grimper. Veillez à ce que personne ne grimpe ou s'appuie contre le produit, en particulier des enfants. Le produit pourrait se déséquilibrer et se renverser. Cela peut conduire à des blessures et/ou des dommages.

⚠ PRUDENCE ! IL Y A UN RISQUE DE BASCULEMENT ! Assurez-vous que le produit soit posé correctement sur une surface stable et tienne bien. Le parasol déporté doit toujours être utilisé avec 4 dalles en pierre d'une taille d'env. 50 x 50 x 5 cm et d'un poids total minimal de 90 kg (non comprises dans le contenu de l'emballage). Sinon, le parasol déporté pourrait se renverser et causer des blessures et des dommages matériels.

■ Ne déplacez jamais le parasol déporté lorsqu'il est ouvert. Refermez d'abord la partie supérieure du parasol **8** complètement et repliez le bras **7** totalement. Sinon, le poids du produit pourrait entraîner un déséquilibre et basculer. Risque de blessures et/ou de dommages au produit.

⚠ PRUDENCE ! RISQUE D'INCENDIE ! Ne placez jamais le produit près de flammes et/ou de chauffages.

- Assurez-vous que le produit soit positionné sur une surface ferme et plane.
- Avant toute utilisation, assurez-vous que le produit soit stable !

⚠ PRUDENCE ! RISQUE DE BLESSURES ! Avant d'ouvrir et de fermer le produit, assurez-vous qu'il n'y a personne dans les environs immédiats.

⚠ PRUDENCE ! RISQUE DE PINCEMENT !

Faites attention à vos doigts lorsque vous ouvrez et fermez le produit. Si vous êtes négligent, vous pouvez vous coincer les doigts et vous blesser !

■ Assurez-vous que la barre supérieure avec embouts **6** soit bien reliée au montant inférieur **3** du pied de parasol en dalles. Tant que cela n'est pas fait, l'utilisation du parasol déporté n'est pas sûre.

-  Fermez le parasol déporté en cas de signes d'accroissement de la vitesse du vent ou de fortes averses.
- Il est interdit d'utiliser le produit pour se protéger des intempéries.
- Ne laissez jamais sans surveillance un parasol déporté ouvert. Des dommages peuvent être causés par des bourrasques.
- Fermez le parasol déporté lors de vent, neige ou pluie.
- N'accrochez pas d'objets (par ex. vêtements) au produit.

● **Montage/démontage**

Remarque : Pour le montage, vous avez besoin d'une surface de travail d'au moins 16 m² et d'un diamètre de 4 m.

Remarque : Si possible, demandez à une deuxième personne de vous aider lors du montage.

● **Monter le pied de parasol en dalles**

- Fixez la barre transversale du pied de parasol en dalles **2** en haut sur la barre transversale du pied de parasol en dalles **1** (illustration B).
- Vissez le montant inférieur **3** sur les barres transversales installées. Utilisez une clé afin de serrer les vis **4** avec leurs rondelles plates **5** (illustration C).
- Placez les dalles en pierre (non comprises dans le contenu de l'emballage) régulièrement sur les barres transversales montées (illustration D).

Remarque : Ayez 4 dalles en pierre de 50 x 50 x 5 cm et pesant au minimum 90 kg à portée de main afin de garnir le pied du parasol.

- Introduisez le montant supérieur **9** dans le montant inférieur **3** (illustration E, étape **1**). Serrez l'écrou-raccord **13** (illustration E, étape **2**).

● Ouvrir la partie supérieure du parasol

- Déverrouillez la poignée **12** en tournant le bouton de verrouillage **11** dans le sens inverse des aiguilles d'une montre (illustration F, étape **1**). Faites glisser la poignée **12** vers le haut jusqu'à la butée (montant supérieur) **10** (illustration F, étape **2**). Verrouillez la poignée en tournant le bouton de verrouillage **11** dans le sens des aiguilles d'une montre (illustration F, étape **3**).
- Faites glisser le moulinet **15** vers le haut jusqu'à ce que le bras **7** atteigne la butée (bras) **18** (illustration G, étape **1**). Verrouillez la barre de soutien **16** en faisant glisser le manchon en plastique **17** vers le bas dans le support **19** (illustration G, étape **2**).
- Ouvrez complètement la partie supérieure du parasol **8** en tournant la manivelle **14** dans le sens des aiguilles d'une montre (illustration H, étape **1**).

Remarque : La partie supérieure du parasol **8** devra peut-être être ouverte manuellement au début. Le textile pourrait être collé.

- Pour éviter des problèmes par temps venteux, attachez la courroie avec boucle réglable **20** autour du montant supérieur **9** (illustration H, étape **2a**).

Remarque : Vous pouvez aussi introduire la courroie avec boucle réglable **20** dans la boucle **22** (illustration H, étape **2b**).

● Tourner le dessus du parasol

- Déverrouillez la poignée **12** en tournant le bouton de verrouillage **11** dans le sens inverse des aiguilles d'une montre (illustration I, étape **1**).

- Pivotez le bras **7** ou le moulinet **15** dans la position souhaitée (illustration I, étape **2**).
- Verrouillez la poignée **12** en tournant le bouton de verrouillage **11** dans le sens des aiguilles d'une montre (illustration I, étape **3**).

● Incliner la partie supérieure du parasol

Remarque : N'inclinez pas la partie supérieure du parasol en cas de vent fort. Le produit pourrait se retourner. Il existe un risque de blessures et de dommages au produit.

- Déverrouillez la poignée **12** en tournant le bouton de verrouillage **11** dans le sens inverse des aiguilles d'une montre (illustration J, étape **1**).
- Déplacez la poignée **12** vers le haut ou vers le bas jusqu'à obtenir l'angle d'inclinaison souhaité (illustration J, étape **2**).
- Verrouillez la poignée **12** en tournant le bouton de verrouillage **11** dans le sens des aiguilles d'une montre (illustration J, étape **3**).

● Fermer la partie supérieure du parasol, bouger le parasol déporté

- Desserrez la courroie avec boucle réglable **20** du montant supérieur **9** (illustration K, étape **1**). Fermez complètement la partie supérieure du parasol **8** en tournant la manivelle **14** dans le sens inverse des aiguilles d'une montre (illustration K, étape **2**).
- Tirez sur le manchon en plastique **17** pour le sortir du support **19** (illustration L, étape **1**). Baissez complètement le moulinet **15** (illustration L, étape **2**).
- Déverrouillez la poignée **12** en tournant le bouton de verrouillage **11** dans le sens inverse des aiguilles d'une montre (illustration M, étape **1**). Tirez complètement la poignée **12** jusqu'à atteindre l'écrou-raccord **13** (illustration M, étape **2**). Verrouillez la poignée en tournant le bouton de verrouillage **11** dans le sens des aiguilles d'une montre (illustration M, étape **3**).
- Sécurisez la partie supérieure du parasol avec la courroie **21** (illustration N).

● Nettoyage et entretien

- Nettoyez ce produit avec un chiffon sans peluche, légèrement humidifié.
- Rangez le produit dans un endroit frais et sec en hiver ; évitez de le conserver dans une pièce chauffée.

● Mise au rebut

L'emballage se compose de matières recyclables pouvant être mises au rebut dans les déchetteries locales.

Votre mairie ou votre municipalité vous renseigneront sur les possibilités de mise au rebut des produits usagés.

● Garantie

Le produit a été fabriqué selon des critères de qualité stricts et contrôlé consciencieusement avant sa livraison. En cas de défaillance, vous êtes en droit de retourner ce produit au vendeur. La présente garantie ne constitue pas une restriction de vos droits légaux.

Ce produit bénéficie d'une garantie de 3 ans à compter de sa date d'achat. La durée de garantie débute à la date d'achat. Veuillez conserver le ticket de caisse original. Il fera office de preuve d'achat.

Si un problème matériel ou de fabrication devait survenir dans 3 ans suivant la date d'achat de ce produit, nous assurons à notre discrétion la réparation ou le remplacement du produit sans frais supplémentaires. La garantie prend fin si le produit est endommagé suite à une utilisation inappropriée ou à un entretien défaillant.

La garantie couvre les vices matériels et de fabrication. Cette garantie ne s'étend ni aux pièces du produit soumises à une usure normale (p. ex. des piles) et qui, par conséquent, peuvent être considérées comme des pièces d'usure, ni aux dommages sur des composants fragiles, comme des interrupteurs, des batteries ou des éléments fabriqués en verre.

Faire valoir sa garantie

Pour garantir la rapidité d'exécution de la procédure de garantie, veuillez respecter les indications suivantes :

Veuillez conserver le ticket de caisse et la référence du produit (par ex. IAN 123456_7890) à titre de preuve d'achat pour toute demande.

Le numéro de référence de l'article est indiqué sur la plaque d'identification, gravé sur la page de titre de votre manuel (en bas à gauche) ou sur un autocollant apposé sur la face arrière ou inférieure du produit.

En cas de dysfonctionnement du produit, ou de tout autre défaut, contactez en premier lieu le service après-vente par téléphone ou par e-mail aux coordonnées indiquées ci-dessous.

Vous pouvez alors envoyer franco de port tout produit considéré comme défectueux au service clientèle indiqué, accompagné de la preuve d'achat (ticket de caisse) et d'une description écrite du défaut avec mention de sa date d'apparition.

Service après-vente

Ⓡ **Service après-vente France**

Tél.: 0800904879

E-Mail: owim@lidl.fr

Ⓡ **Service après-vente Belgique**

Tél.: 080071011

Tél.: 80023970 (Luxembourg)

E-Mail: owim@lidl.be

ZWEVENDE PARASOL

● Inleiding

Hartelijk gefeliciteerd met de aankoop van uw nieuwe product. U hebt voor een hoogwaardig product gekozen. Maak u voor de eerste ingebruikname vertrouwd met het product. Lees hiervoor aandachtig de volgende gebruiksaanwijzing en de veiligheidsvoorschriften. Gebruik het product alleen zoals beschreven en voor de aangegeven toepassingsgebieden. Bewaar deze gebruiksaanwijzing op een veilige plek. Geef, wanneer u het product doorgeeft aan derden, ook alle documenten mee.

● Beoogd gebruik

Dit product is alleen bestemd voor gebruik buiten als bescherming tegen de zon en mag alleen gebruikt worden in woongebieden. Ieder ander dan bovengenoemd gebruik evenals iedere verandering aan het product is verboden en kan tot verwondingen en/of materiële schade leiden. De fabrikant is niet aansprakelijk voor schade die het gevolg is van door ander dan het beoogde gebruik veroorzaakte schade. Het product is niet bestemd voor commercieel gebruik.

● Onderdelenbeschrijving

- 1 Dwarsprofiel 1 voor de tegelstandaard van de parasol
- 2 Dwarsprofiel 2 voor de tegelstandaard van de parasol
- 3 Onderste deel stok
- 4 Schroef (M8 x 20 mm)
- 5 Onderlegging (Ø 8 mm)
- 6 Bovenste deel stok met bevestigingen
- 7 Arm
- 8 Bovenste deel parasol
- 9 Bovenste deel stok
- 10 Stopper (bovenste deel stok)
- 11 Vergrendelingsknop
- 12 Greep
- 13 Borgmoer
- 14 Zwengel
- 15 Zwengelbehuizing
- 16 Steunstang
- 17 Kunststof huls

- 18 Stopper (Arm)
- 19 Houder
- 20 Band met verstelbare gesp
- 21 Band
- 22 Lus

● Leveringsomvang

Controleer direct na het uitpakken of de levering volledig is en of het product in goede staat verkeert. Assembleer het product nooit als de levering onvolledig is.

- 1x Dwarsprofiel 1 voor de tegelstandaard van de parasol
- 1x Dwarsprofiel 2 voor de tegelstandaard van de parasol
- 1x Onderste deel stok
- 4x Schroeven (M8 x 20 mm)
- 4x Onderlegging (Ø 8 mm)
- 1x Bovenste deel stok met bevestigingen
- 1x Montagehandleiding
- 1x Moersleutel

● Technische gegevens

Afmetingen

- Zweefparasol: Ca. 300 x 258 cm (Ø x H)
Tegelstandaard van de parasol: Ca. 100 x 100 cm (L x B)



Veiligheidsaanwijzingen

LEES VOOR GEBRUIK DE MONTAGEHANDLEIDING! BEWAAR DE MONTAGEHANDLEIDING OP EEN VEILIGE PLAATS!

-  **WAARSCHUWING!**
LEVENSGEVAAR EN KANS OP ONGEVALLEN VOOR PEUTERS EN KINDEREN! Laat kinderen nooit zonder toezicht alleen met het verpakkingsmateriaal en het product. Het verpakkingsmateriaal is levensgevaarlijk door de kans op verstikking en verwurging. Kinderen onderschatten de risico's vaak. Houd kinderen altijd uit de buurt van het product. Dit product is geen speelgoed.

⚠ VOORZICHTIG! GEVAAR VOOR VERWONDINGEN! Zorg ervoor dat alle onderdelen intact en deskundig gemonteerd zijn. Bij onjuiste montage bestaat gevaar voor verwondingen. Beschadigde onderdelen kunnen de veiligheid en functionaliteit beïnvloeden.

⚠ VOORZICHTIG! Laat kinderen nooit zonder toezicht. Het product is geen klimrek of speelgoed. Let erop dat niemand, in het bijzonder kinderen, in het product klimt of eraan gaat hangen. Het product kan daardoor uit evenwicht raken en omvallen. Dit kan leiden tot verwondingen en/of schade.

⚠ VOORZICHTIG! HET PRODUCT KAN OMVALLEN! Zorg ervoor dat het product goed in evenwicht op een stevig oppervlak staat. De zweefparasol moet altijd op een voet staan die verzaamd is met 4 stoeptegels (niet meegeleverd) van ca. 50 x 50 x 5 cm en een minimaal totaal gewicht van 90 kg. Anders kan de zweefparasol omvallen en verwondingen en materiële schade veroorzaken.

■ Verplaats de zweefparasol nooit als deze geopend is. Sluit eerst het bovenste deel van de parasol **8** volledig en trek de arm **7** helemaal in. Anders kan het gewicht van het product leiden tot evenwichtsverlies en tot omvallen van het product. Kans op verwondingen en/of schade aan het product.

⚠ VOORZICHTIG! BRANDGEVAAR! Zet het product nooit neer in de buurt van warmtebronnen en/of open vuur.

- Zorg ervoor dat dit product op een stevig vlak oppervlak staat.
- Overtuig uzelf er voor gebruik van dat het product stabiel staat!

⚠ VOORZICHTIG! GEVAAR VOOR VERWONDINGEN! Vergewis uzelf er voor het openen en sluiten van het product van dat er zich geen personen in de onmiddellijke nabijheid bevinden.

⚠ VOORZICHTIG! BEKNELLINGSGEVAAR! Let bij het openen en sluiten van het product op uw vingers. Als u dat niet doet, kunt u uw vingers door afklemming verwonden!

■ Zorg ervoor dat de bovenste deel van de stok met bevestigingen **6** stevig aan het onderste deel van de stok **3** in de parasol-tegelstandaard verbonden is. Als dit niet het geval is, is gebruik van de zweefparasol niet veilig.

-  Sluit de zweefparasol als er tekenen zijn dat het harder gaat waaien of als er zware regenbuien aankomen.
- Gebruik het product nooit als bescherming tegen slecht weer.
- Zorg ervoor dat u altijd toezicht blijft houden op een geopende zweefparasol. Bij onverwacht harde wind kan schade ontstaan.
- Sluit de zweefparasol bij wind, regen of sneeuw.
- Hang geen voorwerpen (bijv. kleding) op aan het product.

● Montage/demontage

Tip: Voor montage heeft u een werkgebied nodig met een oppervlak van 16 m² en een diameter van 4 m.

Tip: Roep bij het monteren, indien mogelijk, de hulp in van een tweede persoon.

● Tegelstandaard van de parasol monteren

- Bevestig het dwarsprofiel van de tegelstandaard 2 **2** op de bovenkant van het dwarsprofiel van de tegelstandaard 1 **1** van de parasol (Afbeelding B).
- Schroef het onderste deel van de stok **3** vast aan de aan elkaar bevestigde dwarsprofielen. Gebruik een moersleutel om de schroeven **4** met onderleggingen **5** vast te draaien (Afbeelding C).
- Leg de stoeptegels (niet meegeleverd) gelijkmatig in de aan elkaar bevestigde dwarsprofielen (Afbeelding D).

Tip: Houd 4 stoeptegels van 50 x 50 x 5 cm en een minimaal totaal gewicht van 90 kg bij de hand voor de tegelstandaard van de parasol.

- Zet het bovenste deel van de stok **9** in het onderste deel **3** (Afbeelding E, stap ①). Draai de borgmoeren **13** vast (Afbeelding E, stap ②).

● Bovenstuk parasol openen

- Ontgrendel de greep **12** door de vergrendelingsknop **11** tegen de wijzers van de klok in te draaien (Afbeelding F, stap ①). Schuif de greep **12** naar boven tot aan de stopper (bovenste deel van de stok) **10** (Afbeelding F, stap ②). Vergrendel de greep door de vergrendelingsknop **11** met de wijzers van de klok mee te draaien (Afbeelding F, stap ③).
- Schuif de zwengelbehuizing **15** naar boven totdat de arm **7** de stopper (arm) **18** bereikt (Afbeelding G, stap ①). Vergrendel de steunstang **16** door de kunststof huls **17** naar beneden in de houder **19** te schuiven (Afbeelding G, stap ②).
- Open het bovenste deel van de parasol **8** volledig door de zwengel **14** met de wijzers van de klok mee te draaien (Afbeelding H, stap ①).

Tip: Het bovenste deel van de parasol **8** moet als u met opendraaien begint, misschien eerst handmatig worden geopend. De stof kan aan elkaar vast blijven zitten.

- Bevestig om problemen te voorkomen als het waait, de banden met de verstelbare gesp **20** aan om het bovenste deel van de stok **9** (Afbeelding H, stap ②a).

Tip: Ook zou u de band met de verstelbare gesp **20** door de lus **22** kunnen trekken (Afbeelding H, stap ②b).

● Het parasoldak draaien

- Ontgrendel de greep **12** door de vergrendelingsknop **11** tegen de wijzers van de klok in te draaien (Afbeelding I, stap ①).

- Zet de arm **7** of de zwengelbehuizing **15** in de gewenste stand (Afbeelding I, stap ②).
- Vergrendel de greep **12** door de vergrendelingsknop **11** met de wijzers van de klok mee te draaien (Afbeelding I, stap ③).

● Het bovenste deel van de parasol schuin zetten

Tip: Zet het bovenste deel van de parasol niet schuin als het hard waait. Het product kan dan gaan draaien. Dit kan leiden tot gevaar voor verwondingen en/of schade aan het product.

- Ontgrendel de greep **12** door de vergrendelingsknop **11** tegen de wijzers van de klok in te draaien (Afbeelding J, stap ①).
- Beweeg de greep **12** naar boven of naar beneden totdat de gewenste hellingshoek is bereikt (Afbeelding J, stap ②).
- Vergrendel de greep **12** door de vergrendelingsknop **11** met de wijzers van de klok mee te draaien (Afbeelding J, stap ③).

● Het bovenste deel van de parasol sluiten, de zweefparasol bewegen

- Maak de band met de verstelbare gesp **20** los van het bovenste deel van de stok **9** (Afbeelding K, stap ①). Sluit het bovenste deel van de parasol **8** volledig door de zwengel **14** tegen de wijzers van de klok in te draaien (Afbeelding K, stap ②).
- Trek de kunststof huls **17** uit de houder **19** (Afbeelding L, stap ①). Trek de zwengelbehuizing **15** volledig naar beneden (Afbeelding L, stap ②).
- Ontgrendel de greep **12** door de vergrendelingsknop **11** tegen de wijzers van de klok in te draaien (Afbeelding M, stap ①). Trek de greep **12** volledig naar beneden tot de borgmoer **13** (Afbeelding M, stap ②). Vergrendel de greep door de vergrendelingsknop **11** met de wijzers van de klok mee te draaien (Afbeelding M, stap ③).
- Maak het bovenste deel van de parasol goed vast met de band **21** (Afbeelding N).

● Schoonmaken en onderhoud

- Maak het product schoon met een enigszins vochtig, pluisvrij doekje.
- Berg het product op op een koele, droge plaats - berg het product niet op in een verwarmde ruimte.

● Afvoer

De verpakking bestaat uit milieuvriendelijke grondstoffen die u via de plaatselijke recyclingcontainers kunt afvoeren.

Informatie over de mogelijkheden om het uitgediende product na gebruik te verwijderen, verstrekt uw gemeentelijke overheid.

● Garantie

Het product wordt volgens strenge kwaliteitsrichtlijnen zorgvuldig geproduceerd en voor levering grondig getest. In geval van schade aan het product kunt u rechtmatig beroep doen op de verkoper van het product. Deze wettelijke rechten worden door onze hierna vermelde garantie niet beperkt.

Op dit product verlenen wij 3 jaar garantie vanaf aankoopdatum. De garantieperiode start op de dag van aankoop. Bewaar de originele kassabon alstublieft. Dit document is nodig als bewijs voor aankoop.

Wanneer binnen 3 jaar na de aankoopdatum van dit product een materiaal- of productiefout optreedt, dan wordt het product door ons – naar onze keuze – gratis voor u gerepareerd of vervangen. Deze garantie komt te vervallen als het product beschadigd wordt, niet correct gebruikt of onderhouden wordt.

De garantie geldt voor materiaal- en productiefouten. Deze garantie is niet van toepassing op productonderdelen, die onderhevig zijn aan normale slijtage en hierdoor als aan slijtage onderhevige onderdelen gelden (bijv. batterijen) of voor beschadigingen aan breekbare onderdelen, zoals bijv. schakelaars, accu's of dergelijke onderdelen, die gemaakt zijn van glas.

Afwikkeling in geval van garantie

Om een snelle afhandeling van uw reclamatie te waarborgen dient u de volgende instructies in acht te nemen:

Houd bij alle vragen alstublieft de kassabon en het artikelnummer (bijv. IAN 123456_7890) als bewijs van aankoop bij de hand.

Het artikelnummer vindt u op de typeplaat, ingegraveerd, op het titelblad van uw handleiding (linksonder) of als sticker op de achter- of onderzijde.

Wanneer er storingen in de werking of andere gebreken optreden, dient u eerst telefonisch of per e-mail contact met de onderstaande service-afdeling op te nemen.

Een als defect geregistreerd product kunt u dan samen met uw aankoopbewijs (kassabon) en vermelding van de concrete schade alsmede het tijdstip van optreden voor u franco aan het u meegeedeelde servicepunt verzenden.

Service

NL Service Nederland

Tel.: 08000225537

E-Mail: owim@lidl.nl

BE Service België

Tel.: 080071011

Tel.: 80023970 (Luxemburg)

E-Mail: owim@lidl.be

AMPELSCHIRM

● Einleitung

Wir beglückwünschen Sie zum Kauf Ihres neuen Produkts. Sie haben sich damit für ein hochwertiges Produkt entschieden. Machen Sie sich vor der ersten Inbetriebnahme mit dem Produkt vertraut. Lesen Sie hierzu aufmerksam die nachfolgende Bedienungsanleitung und die Sicherheitshinweise. Benutzen Sie das Produkt nur wie beschrieben und für die angegebenen Einsatzbereiche. Bewahren Sie diese Anleitung an einem sicheren Ort auf. Händigen Sie alle Unterlagen bei Weitergabe des Produktes an Dritte mit aus.

● Bestimmungsgemäßer Gebrauch

Dieses Produkt ist nur zum Schutz vor Sonneneinstrahlung im Außenbereich und nur zur Verwendung in Wohngebieten vorgesehen. Jede andere als die zuvor erwähnte Verwendung sowie jede Veränderung am Produkt ist verboten und kann zu Verletzungen und/oder Produktschäden führen. Der Hersteller haftet nicht für Schäden, die durch eine andere als für den beabsichtigten Zweck vorgesehene Nutzung verursacht werden. Das Produkt ist nicht zur gewerblichen Nutzung vorgesehen.

● Teilebeschreibung

- 1 Querstrebe für Platten-Schirmständer 1
- 2 Querstrebe für Platten-Schirmständer 2
- 3 Unteres Stangenteil
- 4 Schraube (M8 x 20 mm)
- 5 Unterlegscheibe (Ø 8 mm)
- 6 Obere Stange mit Aufsätzen
- 7 Arm
- 8 Schirmoberteil
- 9 Oberes Stangenteil
- 10 Stopper (oberes Stangenteil)
- 11 Verriegelungsknopf
- 12 Griff
- 13 Überwurfmutter
- 14 Kurbel
- 15 Kurbelgehäuse
- 16 Stützstange
- 17 Kunststoffhülse

- 18 Stopper (Arm)
- 19 Halterung
- 20 Riemen mit verstellbarer Schnalle
- 21 Riemen
- 22 Schlaufe

● Lieferumfang

Überprüfen Sie sofort nach dem Auspacken, ob die Lieferung vollständig ist und ob das Produkt und alle Teile in einwandfreiem Zustand sind. Bauen Sie das Produkt unter keinen Umständen zusammen, wenn die Lieferung unvollständig ist.

- 1 x Querstrebe für Platten-Schirmständer 1
- 1 x Querstrebe für Platten-Schirmständer 2
- 1 x Unteres Stangenteil
- 4 x Schraube (M8 x 20 mm)
- 4 x Unterlegscheibe (Ø 8 mm)
- 1 x Obere Stange mit Aufsätzen
- 1 x Montageanleitung
- 1 x Schraubenschlüssel

● Technische Daten

Abmessungen

Hängeschirm: Ca. 300 x 258 cm (Ø x H)
Platten-Schirmständer: Ca. 100 x 100 cm (L x B)



Sicherheitshinweise

LESEN SIE VOR GEBRAUCH DIE MONTAGEANLEITUNG! BEWAHREN SIE DIE MONTAGEANLEITUNG AN EINEM SICHEREN ORT AUF!

-  **! WARNUNG!**
LEBENSGEFAHR UND UNFALLGEFAHR FÜR SÄUGLINGE UND KINDER! Lassen Sie Kinder niemals mit dem Verpackungsmaterial und dem Produkt unbeaufsichtigt. Das Verpackungsmaterial stellt eine Lebensgefahr durch Erstickung und Strangulation dar. Kinder unterschätzen die Risiken häufig. Halten Sie Kinder immer vom Produkt fern. Das Produkt ist kein Spielzeug.

⚠ VORSICHT! VERLETZUNGSGEFAHR!

Stellen Sie sicher, dass alle Teile unbeschädigt und ordnungsgemäß montiert sind. Bei falscher Montage besteht Verletzungsgefahr. Beschädigte Teile können die Sicherheit und Funktionalität beeinträchtigen.

⚠ VORSICHT! Lassen Sie Kinder nicht unbeaufsichtigt. Das Produkt ist kein Klettergerüst oder Spielzeug. Achten Sie darauf, dass niemand auf das Produkt klettert oder sich darauf stützt, insbesondere Kinder. Das Produkt könnte aus dem Gleichgewicht geraten und umkippen. Dies kann zu Verletzungen und/oder Schäden führen.

⚠ VORSICHT! ES BESTEHT DIE GEFAHR DES UMKIPPENS!

Stellen Sie sicher, dass das Produkt auf einer festen Oberfläche in einem stabilen Gleichgewicht steht. Der Hängeschirm muss immer in Verbindung mit 4 Stück Pflastersteinen mit einer Größe von ca. 50 x 50 x 5 cm und einem Mindest-Gesamtgewicht von 90 kg (nicht im Lieferumfang enthalten) verwendet werden. Anderenfalls könnte der Hängeschirm umkippen und Verletzungen und Sachschäden verursachen.

■ Bewegen Sie den Hängeschirm niemals im geöffneten Zustand. Schließen Sie zuerst stets das Schirmoberteil **8** komplett und ziehen Sie den Arm **7** vollständig ein. Anderenfalls kann die Last des Produkts aus dem Gleichgewicht geraten und das Produkt kann umkippen. Risiko von Verletzungen und/oder Produktschäden.

⚠ VORSICHT! BRANDGEFAHR! Stellen Sie das Produkt niemals in der Nähe von offenem Feuer und/oder Heizstrahlern auf.

- Stellen Sie sicher, dass dieses Produkt auf einer festen, ebenen Oberfläche steht.
- Stellen Sie vor Gebrauch sicher, dass das Produkt stabil ist!

⚠ VORSICHT! VERLETZUNGSGEFAHR!

Vergewissern Sie sich vor dem Öffnen und Schließen des Produkts, dass sich keine Personen in unmittelbarer Nähe befinden.

⚠ VORSICHT! QUETSCHGEFAHR! Achten Sie beim Öffnen und Schließen des Produkts auf Ihre Finger. Wenn Sie nachlässig sind, können Sie Ihre Finger durch Einklemmen verletzen!

■ Stellen Sie sicher, dass die obere Stange mit den Aufsätzen **6** fest mit dem unteren Stangenteil **3** am Platten-Schirmständer verbunden ist. Solange dies nicht getan wird, ist die Verwendung des Hängeschirmes nicht sicher.

■  Schließen Sie den Hängeschirm, wenn es Anzeichen für eine Erhöhung der Windgeschwindigkeit gibt oder wenn sich heftige Schauer nähern.

■ Verwenden Sie das Produkt niemals zum Schutz vor schlechtem Wetter.

■ Lassen Sie einen offenen Hängeschirm niemals unbeaufsichtigt. Bei unerwartet starkem Wind kann es zu Schäden kommen.

■ Schließen Sie den Hängeschirm bei Wind, Schnee oder Regen.

■ Hängen Sie keine Gegenstände (z. B. Kleidung) am Produkt auf.

● Montage/Demontage

Hinweis: Für die Montage benötigen Sie einen Arbeitsbereich von mindestens 16 m² Fläche und 4 m Durchmesser.

Hinweis: Wenn möglich, lassen Sie sich von einer zweiten Person bei der Montage helfen.

● Platten-Schirmständer montieren

■ Bringen Sie die Querstrebe für den Platten-Schirmständer 2 **2** oben auf der Querstrebe für den Platten-Schirmständer 1 **1** an (Abbildung B).

■ Schrauben Sie das untere Stangenteil **3** an die montierten Querstreben. Verwenden Sie einen Schraubenschlüssel, um die Schrauben **4** mit den Unterlegscheiben **5** festzuziehen (Abbildung C).

■ Legen Sie die Pflastersteine (nicht im Lieferumfang enthalten) gleichmäßig auf die montierten Querstreben (Abbildung D).

Hinweis: Halten Sie 4 Stück Pflastersteine mit einer Größe von 50 x 50 x 5 cm und einem Mindest-Gesamtgewicht von 90 kg für den Platten-Schirmständer griffbereit.

- Setzen Sie das obere Stangenteil **9** in das untere Stangenteil **3** ein (Abbildung E, Schritt **1**). Ziehen Sie die Überwurfmutter **13** fest (Abbildung E, Schritt **2**).

● Schirmoberteil öffnen

- Entriegeln Sie den Griff **12**, indem Sie den Verriegelungsknopf **11** entgegen dem Uhrzeigersinn drehen (Abbildung F, Schritt **1**). Schieben Sie den Griff **12** nach oben bis zum Stopper (oberes Stangenteil) **10** (Abbildung F, Schritt **2**). Verriegeln Sie den Griff, indem Sie den Verriegelungsknopf **11** im Uhrzeigersinn drehen (Abbildung F, Schritt **3**).
- Schieben Sie das Kurbelgehäuse **15** nach oben, bis der Arm **7** den Stopper (Arm) **18** erreicht (Abbildung G, Schritt **1**). Verriegeln Sie die Stützstange **16**, indem Sie die Kunststoffhülse **17** nach unten in die Halterung **19** schieben (Abbildung G, Schritt **2**).
- Öffnen Sie das Schirmoberteil **8** vollständig, indem Sie die Kurbel **14** im Uhrzeigersinn drehen (Abbildung H, Schritt **1**).

Hinweis: Das Schirmoberteil **8** muss zu Beginn möglicherweise manuell geöffnet werden. Der Stoff könnte zusammenkleben.

- Um Probleme bei windigem Wetter zu vermeiden, binden Sie den Riemen mit der verstellbaren Schnalle **20** um das obere Stangenteil **9** (Abbildung H, Schritt **2a**).

Hinweis: Alternativ können Sie den Riemen mit der verstellbaren Schnalle **20** in die Schlaufen **22** einführen (Abbildung H, Schritt **2b**).

● Das Schirmdach drehen

- Entriegeln Sie den Griff **12**, indem Sie den Verriegelungsknopf **11** entgegen dem Uhrzeigersinn drehen (Abbildung I, Schritt **1**).

- Schwenken Sie den Arm **7** oder das Kurbelgehäuse **15** in die gewünschte Position (Abbildung I, Schritt **2**).
- Verriegeln Sie den Griff **12**, indem Sie den Verriegelungsknopf **11** im Uhrzeigersinn drehen (Abbildung I, Schritt **3**).

● Das Schirmoberteil neigen

Hinweis: Neigen Sie das Schirmoberteil nicht bei starkem Wind. Das Produkt könnte sich umdrehen. Es besteht die Gefahr von Verletzungen und/oder Produktschäden.

- Entriegeln Sie den Griff **12**, indem Sie den Verriegelungsknopf **11** gegen den Uhrzeigersinn drehen (Abbildung J, Schritt **1**).
- Bewegen Sie den Griff **12** nach oben oder nach unten bis zum gewünschten Neigungswinkel (Abbildung J, Schritt **2**).
- Verriegeln Sie den Griff **12**, indem Sie den Verriegelungsknopf **11** im Uhrzeigersinn drehen (Abbildung J, Schritt **3**).

● Das Schirmoberteil schließen, den Hängeschirm bewegen

- Lösen Sie den Riemen mit der verstellbaren Schnalle **20** von der oberen Stange **9** (Abbildung K, Schritt **1**). Schließen Sie das Schirmoberteil **8** vollständig, indem Sie die Kurbel **14** entgegen dem Uhrzeigersinn drehen (Abbildung K, Schritt **2**).
- Ziehen Sie die Kunststoffhülse **17** aus der Halterung **19** heraus (Abbildung L, Schritt **1**). Ziehen Sie das Kurbelgehäuse **15** ganz nach unten (Abbildung L, Schritt **2**).
- Entriegeln Sie den Griff **12**, indem Sie den Verriegelungsknopf **11** entgegen dem Uhrzeigersinn drehen (Abbildung M, Schritt **1**). Ziehen Sie den Griff **12** vollständig bis zur Überwurfmutter **13** nach unten (Abbildung M, Schritt **2**). Verriegeln Sie den Griff, indem Sie den Verriegelungsknopf **11** im Uhrzeigersinn drehen (Abbildung M, Schritt **3**).
- Sichern Sie das Schirmoberteil mit dem Riemen **21** (Abbildung N).

● Reinigung und Pflege

- Reinigen Sie dieses Produkt mit einem leicht angefeuchteten, fusselfreien Tuch.
- Bewahren Sie das Produkt im Winter an einem kühlen, trockenen Ort auf – vermeiden Sie es, das Produkt in einem beheizten Raum zu lagern.

● Entsorgung

Die Verpackung besteht aus umweltfreundlichen Materialien, die Sie über die örtlichen Recyclingstellen entsorgen können.

Möglichkeiten zur Entsorgung des ausgedienten Produkts erfahren Sie bei Ihrer Gemeinde- oder Stadtverwaltung.

● Garantie

Das Produkt wurde nach strengen Qualitätsrichtlinien sorgfältig produziert und vor Anlieferung gewissenhaft geprüft. Im Falle von Mängeln dieses Produkts stehen Ihnen gegen den Verkäufer des Produkts gesetzliche Rechte zu. Diese gesetzlichen Rechte werden durch unsere im Folgenden dargestellte Garantie nicht eingeschränkt.

Sie erhalten auf dieses Produkt 3 Jahre Garantie ab Kaufdatum. Die Garantiefrist beginnt mit dem Kaufdatum. Bitte bewahren Sie den Original-Kassenbon gut auf. Diese Unterlage wird als Nachweis für den Kauf benötigt.

Tritt innerhalb von 3 Jahren ab dem Kaufdatum dieses Produkts ein Material- oder Fabrikationsfehler auf, wird das Produkt von uns – nach unserer Wahl – für Sie kostenlos repariert oder ersetzt. Diese Garantie verfällt, wenn das Produkt beschädigt, nicht sachgemäß benutzt oder gewartet wurde.

Die Garantieleistung gilt für Material- oder Fabrikationsfehler. Diese Garantie erstreckt sich nicht auf Produktteile, die normaler Abnutzung ausgesetzt sind (z. B. Batterien) und daher als Verschleißteile angesehen werden können oder Beschädigungen an zerbrechlichen Teilen, z. B. Schalter, Akkus oder die aus Glas gefertigt sind.

Abwicklung im Garantiefall

Um eine schnelle Bearbeitung Ihres Anliegens zu gewährleisten, folgen Sie bitte den folgenden Hinweisen:

Bitte halten Sie für alle Anfragen den Kassenbon und die Artikelnummer (z. B. IAN 123456_7890) als Nachweis für den Kauf bereit.

Die Artikelnummer entnehmen Sie bitte dem Typenschild, einer Gravur, auf dem Titelblatt Ihrer Bedienungsanleitung (unten links) oder als Aufkleber auf der Rück- oder Unterseite des Produkts.

Sollten Funktionsfehler oder sonstige Mängel auftreten, kontaktieren Sie zunächst die nachfolgend benannte Serviceabteilung telefonisch oder per E-Mail.

Ein als defekt erfasstes Produkt können Sie dann unter Beifügung des Kaufbelegs (Kassenbon) und der Angabe, worin der Mangel besteht und wann er aufgetreten ist, für Sie portofrei an die Ihnen mitgeteilte Service-Anschrift übersenden.

Service

DE **Service Deutschland**

Tel.: 0800 5435 111

E-Mail: owim@lidl.de

AT **Service Österreich**

Tel.: 0800 292726

E-Mail: owim@lidl.at

CH **Service Schweiz**

Tel.: 0800562153

E-Mail: owim@lidl.ch

OWIM GmbH & Co. KG
Stiftsbergstraße 1
74167 Neckarsulm
GERMANY

IAN	Model No.	Version
352193_2007	HG01767A	11/2020
352199_2007	HG01767B	11/2020

IAN 352193_2007

IAN 352199_2007