

crivit®



PDF ONLINE
www.lidl-service.com

FAHRRAD-GEPÄCKTASCHEN-SET

DE AT CH

FAHRRAD-GEPÄCKTASCHEN-SET

Gebrauchsanweisung

FR CH

SACOCHE POUR VÉLO

Notice d'utilisation

IT CH

SET BORSE PER BICICLETTA

Istruzioni d'uso

GB

PANNIER BAG SET

Instructions for use

IAN 326433_1904

DE AT CH
FR IT GB

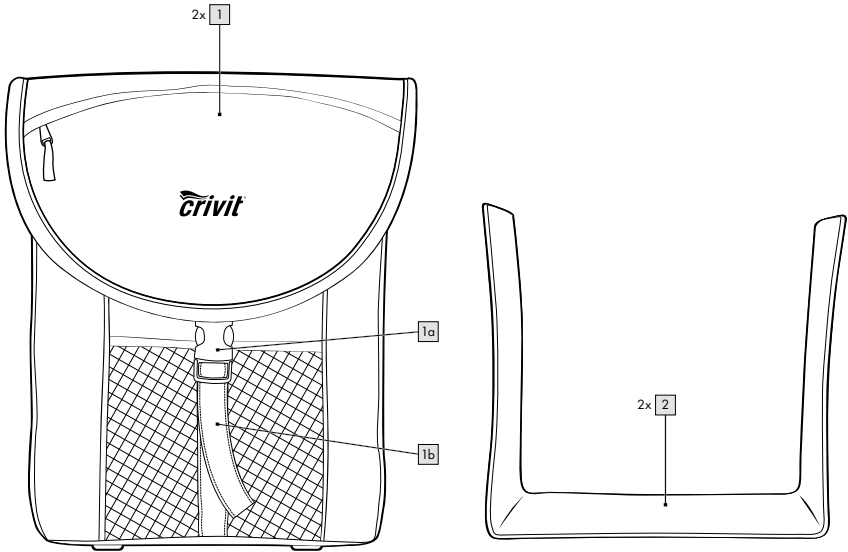
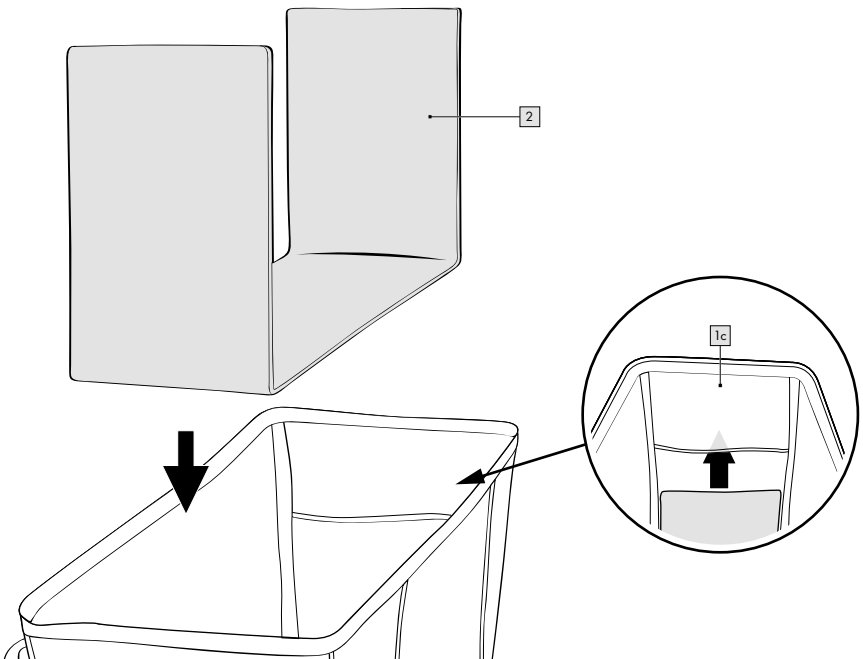
A**B**

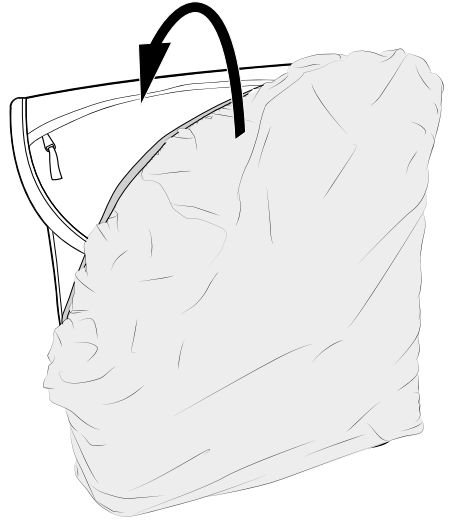
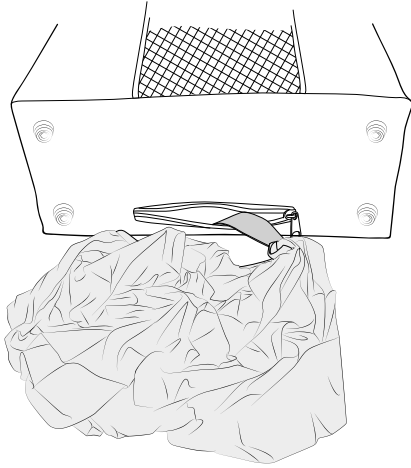
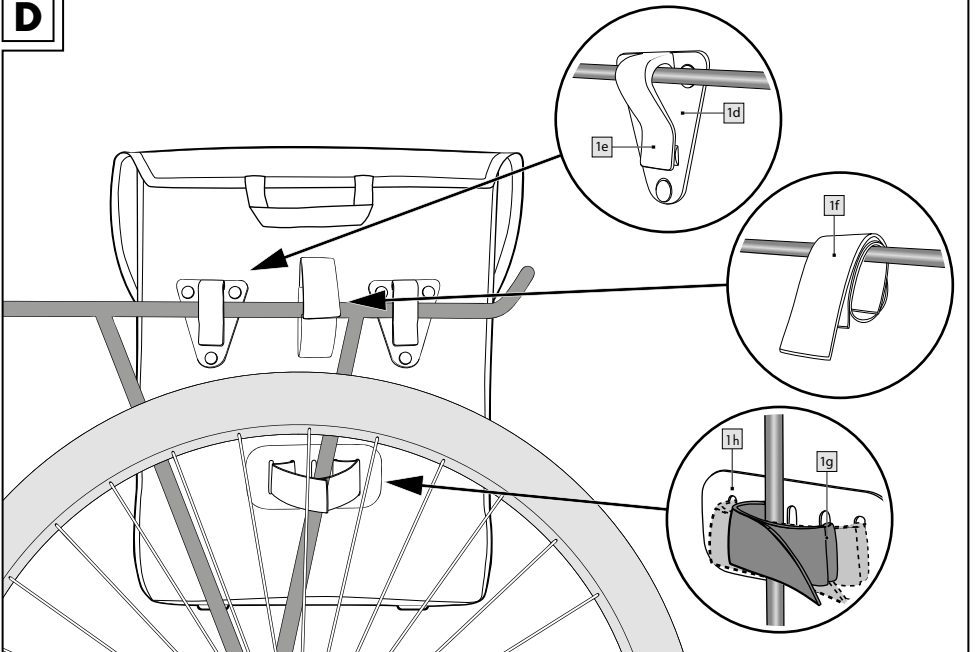
C**D**

Herzlichen Glückwunsch!

Mit Ihrem Kauf haben Sie sich für einen hochwertigen Artikel entschieden. Machen Sie sich vor der ersten Verwendung mit dem Artikel vertraut.



Lesen Sie hierzu aufmerksam die nachfolgende Gebrauchsanweisung.

Benutzen Sie den Artikel nur wie beschrieben und für die angegebenen Einsatzbereiche. Bewahren Sie diese Gebrauchsanweisung gut auf. Händigen Sie alle Unterlagen bei Weitergabe des Artikels an Dritte ebenfalls mit aus.

Lieferumfang (Abb. A)

2 x Gepäckträgertasche inklusive Regenüberzug und Befestigungselementen (1)
2 x Seiten- und Bodenverstärkung (2)
1 x Gebrauchsanweisung

Technische Daten

Maße: ca. 33 x 42 x 16 cm (B x H x T)

Füllvolumen: ca. 24 Liter



Max. Ladekapazität: 8 kg



Herstellungsdatum (Monat/Jahr):
11/2019

Bestimmungsgemäße Verwendung

Der Artikel ist als Fahrradtasche für den privaten Gebrauch konzipiert. Der Artikel ist ausschließlich für die Montage und Nutzung an dafür geeigneten Fahrrädern vorgesehen.

Keine unverpackten Lebensmittel in diesem Artikel transportieren.

Nicht für den Tiertransport geeignet.



Sicherheitshinweise

Verletzungsgefahr!

- Verpackungsmaterial und Kleinteile sind von Kleinkindern fernzuhalten. Es besteht Erststüchungsgefahr.
- Am Artikel und den Befestigungselementen dürfen keine technischen Änderungen vorgenommen werden.

- Überprüfen Sie vor jeder Benutzung die Befestigungen auf Defekte und sicheren Halt.
- Bowdenzüge am Fahrrad dürfen durch die Montage nicht abgeknickt oder eingeklemmt sein!
- Der Artikel darf ausschließlich an der vorgesehenen Befestigungsstelle am Fahrrad und gemäß dieser Anleitung montiert werden. Achten Sie darauf, dass die Festigkeit und die Geometrie des Fahrrades die Montage des Artikels zulässt.
- Der Artikel darf mit maximal 8 kg pro Tasche beladen werden. Achten Sie darauf, dass dadurch die zulässige Belastung des Fahrrades nicht überschritten wird.
- Bitte beachten Sie, dass sich bei beladenem Artikel das Fahrverhalten des Fahrrades verändert.
- Lose Gegenstände müssen gegen Herausfallen gesichert werden, um Sie und andere Verkehrsteilnehmer vor Stürzen und Unfällen zu bewahren.
- Durch den Artikel dürfen keine Reflektoren oder Leuchten verdeckt werden.
- Prüfen Sie regelmäßig den festen Sitz der Befestigungselemente des Artikels.
- Das Gepäck ist gleichmäßig auf beide Artikel zu verteilen und gegen Herausfallen zu sichern.
- Stellen Sie das Fahrrad nicht auf weichem Untergrund ab, da es ansonsten umkippen kann. Die Standfestigkeit des Fahrrades kann durch das Anlehnen an einen festen Gegenstand erhöht werden.

Gefahren durch Verschleiß!

- Der Artikel darf nur in einwandfreiem Zustand verwendet werden.
- Prüfen Sie den Artikel vor jedem Gebrauch auf Beschädigungen oder Abnutzungen. Die Sicherheit des Artikels kann nur gewährleistet werden, wenn er regelmäßig auf Schäden und Verschleiß geprüft wird.
- Bei Beschädigungen dürfen Sie den Artikel nicht mehr verwenden.
- Schützen Sie den Artikel vor extremen Temperaturen, Sonne und Feuchtigkeit. Nicht sachgemäße Lagerung und Verwendung des Artikels können zu vorzeitigem Verschleiß führen, was Verletzungen zur Folge haben kann.

Klickverschlüsse einstellen

(Abb. A)

Sie haben die Möglichkeit, je nach Bedarf die Verschlussbänder (1b) in der Länge zu verstellen. Verstellen Sie dazu die Klickverschlüsse (1a) und ziehen Sie an den Enden der Verschlussbänder (1b).

Einlegen der Seiten- und Bodenverstärkung (Abb. B)

1. Entnehmen Sie die Seiten- und Bodenverstärkung (2) aus dem Artikel.
2. Falten Sie die Seiten- und Bodenverstärkung auseinander und legen Sie diese mit dem Bodenteil nach unten in den Artikel.
3. Klemmen Sie die offenen Enden der Seiten- und Bodenverstärkung in die dafür vorgesehenen Laschen (1c).

Regenüberzug verwenden

(Abb. C)

Im Boden des Artikels befindet sich ein Regenüberzug. Entnehmen Sie diesen bei Bedarf und ziehen Sie ihn über den Artikel.

Montage (Abb. D)

1. Haken Sie die Klemmen (1e) der Befestigungen (1d) über die Gepäckträgerstange ein.
 2. Legen Sie den Klettverschluss (1f) um die Gepäckträgerstange und verschließen Sie diesen.
- Den unteren Klettverschluss (1g) können Sie je nach Bedarf, in seiner Position nach links oder rechts verstellen:
3. Ziehen Sie dazu den Klettverschluss aus der Klettverschluss-Halterung (1h).
 4. Fädeln Sie ein Ende des Klettverschlusses je nach gewünschter Breite durch die Aussparungen der Klettverschluss-Halterung.

Hinweis: Die genaue Position des Klettverschlusses hängt von der Position der nach unten laufenden Gepäckträgerstange als Befestigung ab.

5. Legen Sie den unteren Klettverschluss um die nach unten laufende Gepäckträgerstange und verschließen Sie diesen.

Demontage

Um den Artikel vom Fahrrad zu nehmen, lösen Sie zuerst die Klettverschlüsse und ziehen Sie dann die Klemmen der Befestigungen ab.

Lagerung, Reinigung

Lagern Sie den Artikel bei Nichtbenutzung immer trocken und sauber bei Raumtemperatur. WICHTIG! Leichte Verschmutzungen können mit einem feuchten Reinigungstuch entfernt werden. Benutzen Sie für größere Verschmutzungen Wasser und ein mildes Reinigungsmittel. Anschließend mit einem Reinigungstuch trocken wischen.

Achtung: Nicht in Wasser tauchen!

Hinweise zur Entsorgung

Entsorgen Sie den Artikel und die Verpackungsmaterialien entsprechend aktueller örtlicher Vorschriften. Verpackungsmaterialien, wie z. B. Folienbeutel, gehören nicht in Kinderhände. Bewahren Sie das Verpackungsmaterial für Kinder unerreichbar auf.



Entsorgen Sie den Artikel und die Verpackung umweltschonend.



Der Recycling-Code dient der Kennzeichnung verschiedener Materialien zur Rückführung in den Wiederverwertungskreislauf (Recycling). Der Code besteht aus dem Recyclingsymbol – das den Wertungskreislauf widerspiegeln soll – und einer Nummer, die das Material kennzeichnet.

Hinweise zur Garantie und Serviceabwicklung

Der Artikel wurde mit großer Sorgfalt und unter ständiger Kontrolle produziert. Sie erhalten auf diesen Artikel drei Jahre Garantie ab Kaufdatum. Bitte bewahren Sie den Kassenbon auf. Die Garantie gilt nur für Material- und Fabrikationsfehler und entfällt bei missbräuchlicher oder unsachgemäßer Behandlung. Ihre gesetzlichen Rechte, insbesondere die Gewährleistungsrechte, werden durch diese Garantie nicht eingeschränkt.

Bei etwaigen Beanstandungen wenden Sie sich bitte an die unten stehende Service-Hotline oder setzen Sie sich per E-Mail mit uns in Verbindung. Unsere Servicemitarbeiter werden das weitere Vorgehen schnellstmöglich mit Ihnen abstimmen. Wir werden Sie in jedem Fall persönlich beraten. Die Garantiezeit wird durch etwaige Reparaturen aufgrund der Garantie, gesetzlicher Gewährleistung oder Kulanz nicht verlängert. Dies gilt auch für ersetzte und reparierte Teile. Nach Ablauf der Garantie anfallende Reparaturen sind kostenpflichtig.

IAN: 326433_1904

- Ⓓ Service Deutschland
Tel.: 0800-5435111
E-Mail: deltasport@lidl.de
- Ⓐ Service Österreich
Tel.: 0820 201 222 (0,15 EUR/Min.)
E-Mail: deltasport@lidl.at
- Ⓒ Service Schweiz
Tel.: 0842 665566 (0,08 CHF/Min.,
Mobilfunk max. 0,40 CHF/Min.)
E-Mail: deltasport@lidl.ch

Félicitations !

Vous venez d'acquérir un article de grande qualité. Avant la première utilisation, familiarisez-vous avec l'article.

 **Pour cela, veuillez lire attentivement la notice d'utilisation suivante.**

Utilisez l'article uniquement comme indiqué et pour les domaines d'utilisation mentionnés. Conservez bien cette notice d'utilisation. Si vous cédez l'article à un tiers, veuillez à lui remettre l'ensemble de la documentation.

Contenu de la livraison (Fig. A)

- 2 housses de porte-bagages avec revêtement imperméable et éléments de fixation (1)
- 2 renforts latéraux et de fond (2)
- 1 notice d'utilisation

Caractéristiques techniques

Dimensions :

env. 33 x 42 x 16 cm (l x h x p)

Capacité : env. 24 litres



Capacité max. de transport : 8 kg



Date de fabrication (Mois/Année) : 11/2019

Utilisation conforme

Cet article est conçu comme un sac de vélo dans le cadre d'une utilisation privée. Cet article est destiné à être monté et utilisé uniquement sur des vélos appropriés. Ne pas transporter de produits alimentaires non emballés dans cet article. Ne convient pas au transport d'animaux.

Instructions de sécurité

Risque de blessure !

- Les matériaux d'emballage et les petites pièces doivent être tenus hors de portée des enfants en bas-âge. Risque d'étouffement.
- Aucune modification technique ne doit être effectuée sur l'article ou les éléments de fixation.
- Avant chaque utilisation, vérifiez l'absence de défauts et le bon maintien des fixations.

- Les câbles Bowden du vélo ne doivent pas être tordus ou coincés à la suite du montage !
- L'article ne peut être monté qu'à l'endroit du vélo prévu à cet effet et conformément aux instructions d'utilisation. Veillez à ce que la robustesse et la géométrie du vélo permettent le montage de l'article.
- L'article ne peut supporter que 8 kg par sacchoche au maximum. Veillez à ce que la charge autorisée du vélo ne soit pas dépassée.
- Veuillez remarquer que des sacs chargés peuvent modifier la tenue de route du vélo.
- Les objets non fixés doivent être sécurisés pour prévenir tout risque de chute ou d'accidents pour vous-même ou les autres usagers de la route.
- Les réflecteurs ou les phares ne doivent pas être recouverts par l'article.
- Vérifiez régulièrement la bonne tenue des éléments de fixation de l'article.
- Le chargement doit être réparti équitablement sur les deux articles et sécurisé contre toute chute.
- Ne posez pas le vélo sur un sol mou car il pourrait alors se renverser. La stabilité du vélo peut être augmentée en l'appuyant contre un objet fixe.

Danger par usure !

- L'article ne doit être utilisé qu'en parfait état.
- Avant chaque utilisation, vérifiez l'absence de détériorations ou de traces d'usure sur l'article. La sécurité de l'article ne peut être assurée que si l'absence de détériorations et de traces d'usure est régulièrement contrôlée.
- N'utilisez plus l'article s'il est détérioré.
- Protégez l'article des températures extrêmes, du soleil et de l'humidité. Un entreposage et une utilisation non appropriés de l'article peuvent causer une usure prématurée pouvant provoquer des blessures.

Ajustage des fermetures à clic (Fig. A)

Vous avez la possibilité, selon vos besoins, d'ajuster la longueur des fermetures à clic (1b).

Fermez pour cela les fermetures à clic (1 a) et tirez au niveau des extrémités des bandes de fermeture (1 b).

Mise en place du renfort latéral et de fond (Fig. B)

1. Sortez du renfort latéral et de fond (2) de l'article.
2. Dépliez le renfort latéral et de fond et placez-le dans l'article avec la partie de fond vers le bas.
3. Fixez les extrémités ouvertes du renfort latéral et de fond dans les languettes prévues à cet effet (1 c).

Utilisation de la housse imperméable (Fig. C)

Le fond de l'article est pourvu d'une housse imperméable. En cas de besoin, sortez-le et enfillez-le sur l'article.

Montage (Fig. D)

1. Accrochez les pinces (1 e) des fixations (1 d) par dessus la barre de porte-bagages.
 2. Enroulez la fermeture Velcro (1 f) autour de la barre de porte-bagages et refermez-la.
- Vous pouvez ajuster la position de la fermeture Velcro inférieure (1 g) vers la gauche ou la droite selon vos besoins :
3. Dégagez la fermeture Velcro de son support (1 h).
 4. Enfillez une extrémité de la fermeture Velcro dans les renforcements de son support selon la largeur souhaitée.

Remarque : la position exacte de la fermeture Velcro dépend de la position de la barre descendante du porte-bagages qui sert de fixation.

5. Placez la fermeture Velcro inférieure autour de la barre descendante du porte-bagages et rabattez-la.

Démontage

Afin de retirer l'article du vélo, détachez tout d'abord les fermetures Velcro et retirez ensuite les pinces des fixations.

Stockage, nettoyage

Lorsque vous n'utilisez pas l'article, rangez-le toujours dans un endroit sec et propre à une température ambiante.

IMPORTANT ! Les salissures légères peuvent être éliminées à l'aide d'un chiffon humide. Dans le cas de salissures importantes, utilisez de l'eau et un produit nettoyant doux. Séchez ensuite en essuyant avec un chiffon.

Attention : Ne pas plonger dans l'eau !

Mise au rebut

Éliminez l'article et le matériel d'emballage conformément aux directives locales en vigueur. Le matériel d'emballage tel que les sachets en plastique par exemple ne doivent pas arriver dans les mains des enfants. Conservez le matériel d'emballage hors de portée des enfants.



Ce produit est recyclable. Il est soumis à la responsabilité élargie du fabricant et est collecté séparément.



Éliminez les produits et les emballages dans le respect de l'environnement.



Le code de recyclage est utilisé pour identifier les différents matériaux pour le retour dans le circuit de recyclage. Le code se compose du symbole de recyclage, qui doit correspondre au circuit de recyclage, et d'un numéro identifiant le matériau.

Indications concernant la garantie et le service après-vente

Le produit a été fabriqué avec le plus grand soin et sous un contrôle permanent. Vous avez sur ce produit une garantie de trois ans à partir de la date d'achat. Conservez le ticket de caisse. La garantie est uniquement valable pour les défauts de matériaux et de fabrication, elle perd sa validité en cas de maniement incorrect ou non conforme. Vos droits légaux, tout particulièrement les droits relatifs à la garantie, ne sont pas limités par cette garantie.

En cas d'éventuelles réclamations, veuillez vous adresser à la hotline de garantie indiquée ci-dessous ou nous contacter par e-mail. Nos employés du service client vous indiqueront la marche à suivre le plus rapidement possible. Nous vous renseignerons personnellement dans tous les cas.

La période de garantie n'est pas prolongée par d'éventuelles réparations sous la garantie, les garanties implicites ou le remboursement.

Ceci s'applique également aux pièces remplacées et réparées. Les réparations nécessaires sont à la charge de l'acheteur à la fin de la période de garantie.

Article L217-16 du Code de la consommation

Lorsque l'acheteur demande au vendeur, pendant le cours de la garantie commerciale qui lui a été consentie lors de l'acquisition ou de la réparation d'un bien meuble, une remise en état couverte par la garantie, toute période d'immobilisation d'au moins sept jours vient s'ajouter à la durée de la garantie qui restait à courir.

Cette période court à compter de la demande d'intervention de l'acheteur ou de la mise à disposition pour réparation du bien en cause, si cette mise à disposition est postérieure à la demande d'intervention.

Indépendamment de la garantie commerciale souscrite, le vendeur reste tenu des défauts de conformité du bien et des vices rédhibitoires dans les conditions prévues aux articles L217-4 à L217-13 du Code de la consommation et aux articles 1641 à 1648 et 2232 du Code Civil.

Article L217-4 du Code de la consommation

Le vendeur livre un bien conforme au contrat et répond des défauts de conformité existant lors de la délivrance.

Il répond également des défauts de conformité résultant de l'emballage, des instructions de montage ou de l'installation lorsque celle-ci a été mise à sa charge par le contrat ou a été réalisée sous sa responsabilité.

Article L217-5 du Code de la consommation

Le bien est conforme au contrat :

1° S'il est propre à l'usage habituellement attendu d'un bien semblable et, le cas échéant :

- s'il correspond à la description donnée par le vendeur et posséder les qualités que celui-ci a présentées à l'acheteur sous forme d'échantillon ou de modèle ;
- s'il présente les qualités qu'un acheteur peut légitimement attendre eu égard aux déclarations publiques faites par le vendeur, par le producteur ou par son représentant, notamment dans la publicité ou l'étiquetage ;

2° Ou s'il présente les caractéristiques définies d'un commun accord par les parties ou être propre à tout usage spécial recherché par l'acheteur, porté à la connaissance du vendeur et que ce dernier a accepté.

Article L217-12 du Code de la consommation

L'action résultant du défaut de conformité se prescrit par deux ans à compter de la délivrance du bien.

Article 1641 du Code civil

Le vendeur est tenu de la garantie à raison des défauts cachés de la chose vendue qui la rendent impropre à l'usage auquel on la destine, ou qui diminuent tellement cet usage que l'acheteur ne l'aurait pas acquise, ou n'en aurait donné qu'un moindre prix, s'il les avait connus.

Article 1648 1er alinéa du Code civil

L'action résultant des vices rédhibitoires doit être intentée par l'acquéreur dans un délai de deux ans à compter de la découverte du vice.

Les pièces détachées indispensables à l'utilisation du produit sont disponibles pendant la durée de la garantie du produit.

IAN : 326433_1904

 Service Suisse

Tel. : 0842 665566

(0,08 CHF/Min.,

mobile max. 0,40 CHF/Min.)

E-Mail : deltasport@lidl.ch

Congratulazioni!

Avete acquistato un articolo di alta qualità. Consigliamo di familiarizzare con l'articolo prima di cominciare ad utilizzarlo.



Leggere attentamente le seguenti istruzioni d'uso.

Utilizzare l'articolo solo nel modo descritto e per gli ambiti di applicazione indicati. Conservare accuratamente queste istruzioni d'uso. In caso di trasferimento dell'articolo a terzi, consegnare tutti i documenti insieme all'articolo.

Contenuto della fornitura (Fig. A)

2 x borse portapacchi, inclusi copertura anti-pioggia ed elementi di fissaggio (1)

2 x rinforzi laterali e per il fondo (2)

1 x istruzioni d'uso

Dati tecnici

Dimensioni: ca. 33 x 42 x 16 cm (L x A x P)

Volume di riempimento: ca. 24 litri



Max. capacità di carico: 8 kg



Data di produzione (mese/anno):

11/2019

Utilizzo conforme

Questo articolo è una sacca da bici destinata all'uso privato. È concepita esclusivamente per il montaggio e l'utilizzo su biciclette idonee. Questa sacca non è adatta al trasporto di alimenti non confezionati. Non è adatta neanche per trasportare animali.



Avvertenze per la sicurezza

Rischio di ferimento!

- Tenere lontano dalla portata dei bambini il materiale di imballaggio e i componenti di piccole dimensioni. Sussiste il rischio di soffocamento!
- Non apportare nessuna modifica tecnica all'articolo e ai relativi elementi di fissaggio.

- Prima di ogni utilizzo verificare se gli elementi di fissaggio sono integri e correttamente collegati.
- Durante il montaggio delle sacche fare attenzione a non piegare né intrappolare i cavi Bowden!
- Fissare l'articolo esclusivamente ai punti di fissaggio predisposti sulla bici e secondo le istruzioni fornite. Accertarsi che il sistema di fissaggio e la struttura della bici siano idonei al montaggio dell'articolo.
- L'articolo può reggere max. 8 kg a borsa. Accertarsi di non superare la capacità di carico max. della bici.
- Tenere presente che il peso dell'articolo caricato modifica l'andamento della bici.
- Fissare gli elementi allentati per impedirne la caduta e proteggere sia se stessi che gli altri dal rischio di incidenti.
- L'articolo montato sulla bici non deve coprire riflettori e luci.
- Verificare regolarmente il corretto montaggio degli elementi di fissaggio.
- Il bagaglio va distribuito in modo regolare tra le due sacche e va inoltre assicurato contro la caduta.
- Non collocare la bicicletta su un terreno morbido perché altrimenti potrebbe cadere. È possibile aumentare la stabilità della bicicletta appoggiandola ad un oggetto robusto.

Rischi provocati dall'usura!

- L'articolo può essere utilizzato soltanto se è in perfette condizioni.
- Prima di ogni utilizzo verificare se l'articolo ha segni di danneggiamento o usura. L'utilizzo conforme dell'articolo è garantito soltanto verificando regolarmente la presenza di eventuali segni di danneggiamento o usura.
- In caso di danneggiamenti non utilizzare l'articolo.
- Proteggere l'articolo da temperatura estreme, sole e umidità. La conservazione e l'utilizzo non conformi dell'articolo provocano un'usura precoce con conseguente rischio di incidenti.

Regolazione delle fibbie (Fig. A)

È possibile regolare le cinghie di fissaggio (1b) a diverse lunghezze secondo necessità.

A tal fine regolare le chiusure a clic (1a) e tirare le estremità delle cinghie di fissaggio (1b).

Applicazione dei rinforzi laterali e del fondo (Fig. B)

1. Estrarre dall'articolo i rinforzi laterali e del fondo (2).
2. Estendere i rinforzi e applicarli nell'articolo con la base rivolta verso il basso.
3. Inserire e fissare le estremità dei rinforzi laterali e del bordo nelle linguette predisposte (1c).

Utilizzo della copertura anti-pioggia (Fig. C)

Sul fondo dell'articolo c'è una copertura antipioggia. Se necessario, estrarla e stenderla sull'articolo.

Montaggio (Fig. D)

1. Agganciare i morsetti (1e) degli elementi di fissaggio (1d) all'asta portapacchi.
 2. Avvolgere la chiusura a strappo (1f) attorno all'asta portapacchi e fissarla.
- Se necessario, è possibile modificare la posizione della fascetta con velcro inferiore (1g) spostandola verso sinistra o verso destra:
3. Per farlo, estrarre la fascetta con velcro dal relativo supporto (1h).
 4. A seconda della larghezza desiderata, infilare un'estremità della fascetta con velcro nelle aperture del supporto.

Nota: la posizione esatta della fascetta con velcro dipende dalla posizione della barra del portabagagli che trascorre verso il basso e funge da fissaggio.

5. Passare la fascetta con velcro intorno alla barra del portabagagli che trascorre verso il basso e chiuderla.

Smontaggio

Per rimuovere l'articolo dalla bici, aprire innanzitutto le chiusure a strappo e staccare i morsetti dagli elementi di fissaggio.

Conservazione, pulizia

In caso di mancato utilizzo, riporre l'articolo a temperatura ambiente in un luogo asciutto e pulito.

IMPORTANTE! Rimuovere le piccole impurità usando un panno umido. Se l'articolo ha tracce di sporcizia più estese, usare acqua e un detergente non aggressivo. Strofinare quindi con un panno.

Attenzione: non immergere in acqua!

Smaltimento

Smaltire l'articolo e i materiali dell'imballaggio in conformità con le direttive locali in vigore. I materiali di imballaggio, come ad esempio le pellicole, non devono essere alla portata dei bambini. Conservare i materiali di imballaggio in un luogo non raggiungibile per i bambini.



Smaltire i prodotti e gli imballaggi in modo ecologico.



Il codice di riciclaggio ha lo scopo di contrassegnare i diversi materiali al fine di introdurli nel ciclo di riutilizzo (recycling). Il codice è composto dal simbolo del riciclo, che dovrebbe rappresentare il ciclo del riutilizzo, e un numero che indica di che materiale si tratta.

Avvertenze sulla garanzia e sulla gestione dei servizi di assistenza

Questo prodotto è stato fabbricato con grande attenzione e sottoposto a costanti controlli. La garanzia è di tre anni dalla data d'acquisto. Conservi lo scontrino fiscale.

La garanzia vale solo su difetti di materiale o di fabbricazione e decade in caso di uso errato o non conforme. Questa garanzia non costituisce una limitazione ai Suoi diritti legali e in particolare al diritto di garanzia.

Per eventuali reclami vi preghiamo di contattare il seguente servizio hotline o mettervi in comunicazione con noi via e-mail. I nostri addetti all'assistenza concorderanno con voi come procedere nel modo più rapido possibile.

In qualsiasi caso vi consiglieremo per le vostre esigenze specifiche.

Il periodo di garanzia non viene prolungato a seguito di riparazioni effettuate in garanzia, secondo il diritto di garanzia o per correttezza commerciale. Lo stesso vale anche per le parti sostituite o riparate. Le riparazioni dopo la scadenza della garanzia verranno effettuate a pagamento.

IAN: 326433_1904

 Assistenza Svizzera

Tel.: 0842 665566
(0,08 CHF/Min., telefonia mobile
max. 0,40 CHF/Min.)

E-Mail: deltasport@lidl.ch

Congratulations! You have chosen to purchase a high-quality product. Familiarise yourself with the product before using it for the first time.

 **Read the following instructions for use carefully.**

Use the product only as described and only for the given areas of application. Store these instructions for use carefully. When passing the product on to third parties, please also hand over all accompanying documents.

Contents (Fig. A)

- 2 x Pannier including rain cover and fasteners (1)
- 2 x Side and bottom reinforcement (2)
- 1 x Instructions for use

Technical Data

Dimensions: approx. 33 x 42 x 16cm
(W x H x D)

Volume: approx. 24 litres



Max. cargo capacity: 8kg



Date of manufacture (month/year):
11/2019

Intended Use

This product was designed as a pannier for private use. The product is only intended for installation on and use with suitable bicycles. Do not transport unpackaged food in this product. Not suitable for transporting pets.

Safety Notices

Risk of injury!

- Keep packaging materials and small parts away from children. Suffocation hazard.
- Do not modify the product or the fasteners.
- Check the fasteners for damage and safe hold before every use.
- Installation must not kink or pinch the Bowden cables!
- Only mount the product to the bicycle in the designated location and in accordance with these instructions. Be sure the stability and geometry of the bicycle allow the installation of this product.

- The product may be loaded with max. 8kg per bag. Be sure adding this load does not exceed the weight limit of your bicycle.
- Please note, when loaded, this product will change the handling of your bicycle.
- Loose objects must be secured against falling out to protect you and other traffic from falls and accidents.
- The product must not cover reflectors or lights.
- Regularly check the fasteners on the product are secure.
- Load both products equally and secure items against falling out.
- Do not park the bicycle on soft surfaces to prevent it from tipping. The stability of the bicycle can be increased by leaning it against a solid object.

Hazards due to wear!

- Only use the product in good condition.
- Check the product for damage and wear before every use. Product safety can only be guaranteed when regularly checked for damages and wear.
- Discontinue use if damaged.
- Protect the product from extreme temperatures, sunlight and moisture. Improper storage and product use can cause early wear, resulting in injuries.

Adjusting the buckles (Fig. A)

If necessary, you may adjust the length of the straps (1b). To do so, close the buckles (1a) and pull the ends of the straps (1b).

Inserting the side and bottom reinforcement (Fig. B)

1. Remove the side and bottom reinforcement (2) from the product.
2. Unfold the side and bottom reinforcement and insert into the product, bottom down.
3. Clip the open ends of the side and bottom reinforcement into the designated tabs (1c).

Using the rain cover (Fig. C)

A rain cover is located inside the bottom of the product. If necessary, remove and use to cover the product.

Installation (Fig. D)

1. Hook the clips (1e) of the fasteners (1d) over the tube of the carrier.
2. Wrap the hook-and-loop fastener (1f) around the tube of the carrier and close.
You may shift the bottom Velcro fastener (1g) to the right or left as needed:
3. To do this, pull the Velcro fastener out of the Velcro fastener holder (1h).
4. Thread one end of the Velcro fastener through the notches in the Velcro fastener holder, depending on the desired width.

Note: the exact position of the Velcro fastener depends on the position of the downward-facing bicycle rack rod that serves as an attachment.

5. Wrap the bottom Velcro fastener around the downward-facing bicycle rack rod and fasten it.

Removal

To remove the product from your bicycle, first open the hook-and-loop fasteners and remove the fastener clamps.

Storage, cleaning

When not in use, always store the product clean and dry at room temperature.

IMPORTANT! Light soil can be removed with a damp cleaning cloth. For larger soiled areas, use water and a mild cleaner. Then wipe dry with a cleaning cloth.

Attention: Do not immerse in water!

Disposal

Dispose of the article and the packaging materials in accordance with current local regulations. Packaging materials such as foil bags are not suitable to be given to children. Keep the packaging materials out of the reach of children.



Dispose of the products and the packaging in an environmentally friendly manner.



The recycling code is used to identify various materials for recycling. The code consists of the recycling symbol – which is meant to reflect the recycling cycle – and a number which identifies the material.

Notes on the guarantee and service handling

The product was produced with great care and under constant supervision. You receive a three-year warranty for this product from the date of purchase. Please retain your receipt.

The warranty applies only to material and workmanship and does not apply to misuse or improper handling. Your statutory rights, especially the warranty rights, are not affected by this warranty.

With regard to complaints, please contact the following service hotline or contact us by e-mail.

Our service employees will advise as to the subsequent procedure as quickly as possible.

We will be personally available to discuss the situation with you.

Any repairs under the warranty, statutory guarantees or through goodwill do not extend the warranty period. This also applies to replaced and repaired parts. Repairs after the warranty are subject to a charge.

IAN: 326433_1904



Service Great Britain

Tel.: 0800 404 7657

E-Mail: deltasport@lidl.co.uk

DELTA-SPORT HANDELSKONTOR GMBH

Wragekamp 6 • DE-22397 Hamburg
GERMANY



11/2019

Delta-Sport-Nr.: GT-5918

IAN 326433_1904

1 