



OWIM GmbH & Co. KG

Stiftsbergstraße 1
74167 Neckarsulm
GERMANY

Model No.: HG08297

Version: 09/2024

IAN 465662_2404

/// PARKSIDE®

RECHARGEABLE BATTERY **20V 2Ah PAP 20 B1**

GB **IE** **NI**

RECHARGEABLE BATTERY 20V 2Ah

Operation and safety notes

FR **BE**

BATTERIE 20 V 2 Ah

Instructions d'utilisation et consignes de sécurité

NL **BE**

ACCU 20 V 2 Ah

Bedienings- en veiligheidsinstructies

DE **AT** **CH**

AKKU 20 V 2 Ah

Bedienungs- und Sicherheitshinweise

IAN 465662_2404

GB **BE** **NL**
IE **NI**

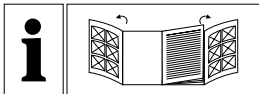

GB/IE/NI

Operation and safety notes

Page

5

FR/BE

Instructions d'utilisation et consignes
de sécurité

Page

28

NL/BE

Bedienings- en veiligheidsinstructies

Pagina

53

DE/AT/CH

Bedienungs- und Sicherheitshinweise

Seite

77

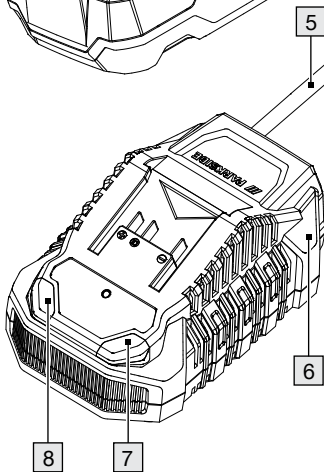
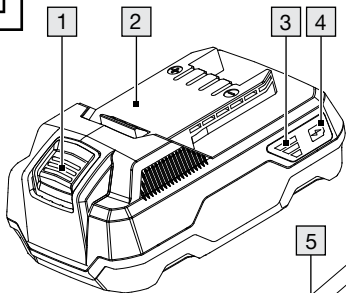
A

Warnings and symbols used	Page	7
Introduction	Page	8
Intended Use	Page	9
Contents	Page	9
Parts list	Page	9
Technical data.	Page	10
General safety notes	Page	12
First use	Page	16
Charging the rechargeable battery	Page	16
Operation	Page	17
LED status	Page	17
Checking the rechargeable battery charge level.	Page	18
Removing/inserting the rechargeable battery	Page	18

Cleaning	Page	19
Maintenance and storage	Page	20
Disposal	Page	20
Simplified EU declaration of conformity	Page	23
Warranty and service	Page	23
Warranty	Page	23
Warranty claim procedure	Page	25
Service	Page	27

Warnings and symbols used

The following warnings are used in this instruction manual, on the packaging and on the rating label:



Follow the warnings and safety notes!



Direct current/voltage



Protect the battery pack against heat and continuous intense sunlight.



Protect the battery pack against water and moisture.



Protect the battery pack from fire.



Read and observe the instruction manual.



This symbol in combination with the word "Info" provides additional useful information.



Safety-relevant information
and other notes



Instructions for use

RECHARGEABLE BATTERY

20V 2Ah

● Introduction

We congratulate you on the purchase of your new product. You have chosen a high quality product. The instructions for use are part of the product. They contain important information concerning safety, use and disposal. Before using the product, please familiarise yourself with all of the safety information and instructions for use. Only use the product as described and for the specified applications. If you pass the product on to anyone else, please ensure that you also pass on all the documentation with it.

● Intended Use

The product is compatible with all devices from the Parkside X 20 V Team series. The product may only be charged using chargers from the Parkside X 20 V TEAM series.

This product is not intended for commercial use. Any other usage of or modification to the product is deemed to be improper and carries a significant risk of accidents. The manufacturer accepts no responsibility for damage(s) attributable to misuse.

● Contents

- 1 Rechargeable Battery 20V 2Ah
- 1 Instruction manual

● Parts list

- 1 Release button for rechargeable battery
- 2 Rechargeable battery

- 3 Charging level LEDs (red/orange/green)
- 4  button (charging level)
- 5 Mains cord with mains plug
- 6 Rapid battery charger (not included)
- 7 Charging control LED – red
- 8 Charging control LED – green

● Technical data

Battery:	PAP 20 B1
Type:	Li-Ion (Lithium Ion)
Rated voltage:	max. 20V === (Direct current)
Capacity:	2 Ah
Cells:	5
Energy value:	40 Wh
Recommended ambient temperature:	max. 45 °C
While charging:	+4 to +40 °C

During operation: +4 to +40 °C

During storage: +20 to +26 °C

To charge the rechargeable battery, only use the chargers from the Parkside X 20 V TEAM series.

Charging time for Battery PAP 20 B1:

Charger	Charging time
PLG 20 A4, PLG 20 C1	60 minutes
PLG 20 A3, PLG 20 C3, PDSLK 20 A1	35 minutes
Smart PLGS 2012 A1	35 minutes (quick charging mode) 120 minutes (ECO charging mode)

NOTE:

The actual charging time may be slightly different from the above stated

depending on the ambient temperature and the condition of the battery pack. The information is subject to change without prior notice.

Customers from DK (Denmark), BE (Belgium) & NL (Netherlands) can obtain compatible replacement batteries and chargers from the LIDL online shop www.lidl.de. Customers from GB (Great Britain), IE (Ireland) & NI (Northern Ireland) via www.optimex-shop.com.



General safety notes

⚠ WARNING! Read all safety warnings and all instructions. Failure to follow the warnings and instructions may result in electric shock, fire and serious injury.

SAVE ALL WARNINGS AND INSTRUCTIONS FOR FUTURE REFERENCE.

- a) **Recharge only with the charger specified by the manufacturer.** A charger that is suitable for one type of rechargeable battery may create a risk of fire when used with another rechargeable battery.

- b) **Use power tools only with specifically designated rechargeable batteries.** Use of any other rechargeable batteries may create a risk of injury and fire.

- c) **When the rechargeable battery is not in use, keep it away from other metal objects, like paper clips, coins, keys, nails, screws or other small metal objects, that can make a connection from one terminal to another.** Shorting the battery terminals together may cause burns or a fire.

- d) **Under abusive conditions, liquid may be ejected from the rechargeable battery; avoid contact. If contact accidentally occurs, flush the affected area with water. If liquid contacts eyes, additionally seek medical help.** Liquid ejected from the battery may cause irritation or burns.



CAUTION! RISK OF EXPLOSION!



Never charge non-rechargeable batteries!



Protect the rechargeable battery from heat, for example from continuous exposure to sunlight, fire, water and moisture.



There is a risk of explosion.

- e) **Do not use a damaged or modified rechargeable battery with the tool.** Damaged or modified batteries exhibit unpredictable behaviour

resulting in fire, explosion or risk of injury.

- f) **Do not expose a rechargeable battery or tool to fire or excessive temperature.** Exposure to fire or temperatures above 130 °C may cause an explosion.
- g) **Follow all charging instruction and do not charge the rechargeable battery or tool outside the temperature range specified in the instructions.** Charging improperly or at temperatures outside the specified range may damage the battery and increase the risk of the fire.
- h) The safety instructions of the compatible chargers must be observed.

Service

- a) **Have your power tool serviced by a qualified repair person using only identical replacement parts.**

This will ensure that the safety of the power tool is maintained.

- b) Never service damaged battery packs.** Service of battery packs should only be performed by the manufacturer or authorized service providers.

● First use

● Charging the rechargeable battery

① **INFO:**

- The rechargeable battery [2] may be charged at any time without reducing the service life. Interrupting the charging process does not damage the rechargeable battery.
- Charge the rechargeable battery before use when it is at medium or low charging level.

- The charging control LEDs (red **7** and green **8**) indicate the status of the charger **6** (not included) and the rechargeable battery (see Fig. A).
1. Insert the rechargeable battery **2** into the charger **6** (not included).
 2. Connect the mains plug **5** to a socket-outlet.
 3. When the rechargeable battery is fully charged, remove the rechargeable battery from the charger **6** (not included). Disconnect the mains plug from the socket-outlet.

● Operation

● LED status

Red LED **7 lights up** – The rechargeable battery **2** is charging.

Green LED **8 lights up** – The rechargeable battery is fully charged.

Green and red LED flash – The rechargeable battery is defective.

Red LED flashes – The rechargeable battery is too cold or too warm.

Green LED lights up (without rechargeable battery) – The charger **6** is ready for use.

● **Checking the rechargeable battery charge level**

- Press the  button **4** to check the status of the rechargeable battery **2**. The status/remaining charge shows on the charging level LEDs **3** as follows (see Fig. A):

- Red + orange + green = maximum charge
- Red + orange = medium charge
- Red = low charge

● **Removing/inserting the rechargeable battery**

CAUTION! RISK OF INJURY!

- Only insert the rechargeable battery once the battery operated tool is ready for use.

- To insert the rechargeable battery **2**, place it on the guide track and push it into the charger **6**. The rechargeable battery audibly snaps into place.
- To remove the rechargeable battery from the charger, press the rechargeable battery release button **1** and pull out the rechargeable battery.

● Cleaning

CAUTION! RISK OF INJURY AND DAMAGE!

- Never use flammable or combustible solvents around battery packs, charger, or tools.
- Clean out dust and debris from the vents and electrical contacts of the charger **6** and the rechargeable battery **2** using a soft brush.

● Maintenance and storage

- Only store the rechargeable battery [2] partially charged. The rechargeable battery should be charged to 40 to 60 % (red and orange LED of the charging level LEDs [3] light up) before storing for extended periods.
- Check the rechargeable battery charge about every 3 months when storing for extended periods. Recharge as necessary.

● Disposal

The packaging is made of environmentally friendly materials, which may be disposed of through your local recycling facilities.



Observe the marking of the packaging materials for waste separation, which are marked with abbreviations (a) and numbers (b) with following meaning: 1–7: plastics/20–22: paper and fibreboard/80–98: composite materials.



Contact your local refuse disposal authority for more details of how to dispose of your wornout product.



To help protect the environment, please dispose of the product properly when it has reached the end of its useful life and not in the household waste. Information on collection points and their opening hours can be obtained from your local authority.

Faulty or used batteries/rechargeable batteries must be recycled. Return the batteries/rechargeable batteries and the product to the available collection points.



Environmental damage through incorrect disposal of the batteries / rechargeable batteries!

Remove the batteries / battery pack from the product before disposal.

Batteries / rechargeable batteries may not be disposed of with the usual domestic waste. They may contain toxic heavy metals and are subject to hazardous waste treatment rules and regulations. The chemical symbols for heavy metals are as follows:

Cd = cadmium, Hg = mercury, Pb = lead. That is why you should dispose of used batteries / rechargeable batteries at a local collection point.

● Simplified EU declaration of conformity

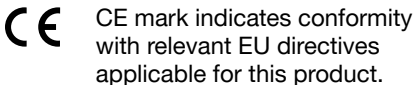

● Warranty and service

● Warranty

The product has been manufactured to strict quality guidelines and meticulously examined before delivery. In the event of material or manufacturing defects you have legal rights against the retailer of this product. Your legal rights are not limited in any way by our warranty detailed below.

The warranty for this product is 3 years from the date of purchase. The warranty period begins on the date of purchase. Keep the original sales receipt in a safe location as this document is required as proof of purchase.

Any damage or defects already present at the time of purchase must be reported without delay after unpacking the product.

Should the product show any fault in materials or manufacture within 3 years from the date of purchase, we will repair or replace it – at our choice – free of charge to you. The warranty period is not extended as a result of a claim being granted. This also applies to replaced and repaired parts.

This warranty becomes void if the product has been damaged, or used or maintained improperly.

The warranty covers material or manufacturing defects. This warranty does not cover product parts subject to normal wear and tear, thus considered consumables (e.g. batteries, rechargeable batteries, tubes, cartridges), nor damage to fragile parts, e.g. switches or glass parts.

● Warranty claim procedure

So that your request can be processed quickly, please observe the following instructions:

For all inquiries, please have the receipt and item number (e.g., IAN 465662_2404) ready as proof of purchase.

The article number can be taken from the identification label on the product, engraving on the product, the front cover of your manual (at the bottom left), or the sticker on the back or bottom of the product.

If malfunctions or other defects arise, first contact the service department indicated below by phone or email.

You can then send a product recorded as defective to the communicated service address postage-free, making sure to enclose proof of purchase (receipt) and information on the details of the defect and when it occurred.

You can download and view this and numerous other manuals at parkside-diy.com. This QR code takes you directly to parkside-diy.com. Choose your country and use the search screen to search for the operating instructions. Entering the item number (IAN) 465662_2404 takes you to the operating instructions for your item.



● Service

GB

Service Great Britain

Tel.: 08000569216

E-Mail:owim@lidl.co.uk

IE

Service Ireland

Tel.: 1800 200736

E-Mail:owim@lidl.ie

NI

Service Northern Ireland

Tel.: 0800 0927852

E-Mail:owim@lidl.ie

Avertissements et symboles utilisés	Page 30
Introduction	Page 31
Utilisation prévue	Page 32
Contenu	Page 33
Liste des pièces	Page 33
Données techniques	Page 33
Instructions générales de sécurité ..	Page 36
Première utilisation	Page 40
Chargement de la batterie rechargeable	Page 40
Fonctionnement	Page 41
Statut de LED	Page 41
Vérification du niveau de charge de la batterie rechargeable	Page 42

Retrait/insertion de la batterie rechargeable	Page 43
Nettoyage	Page 43
Maintenance et stockage	Page 44
Mise au rebut	Page 45
Déclaration simplifiée de conformité de l'UE	Page 47
Garantie et service	Page 48
Garantie	Page 48
Faire valoir sa garantie	Page 50
Service après-vente	Page 52

Avertissements et symboles utilisés

Les avertissements suivants sont utilisés dans ce manuel d'utilisation, sur l'emballage et sur l'étiquette réglementaire :



Suivez les avertissements et les consignes de sécurité !



Courant/tension continu



Protégez le pack de batterie contre la chaleur et l'exposition continue à la lumière du soleil.



Protégez le pack de batterie contre l'eau et l'humidité.



Protégez le pack de batterie contre le feu.



Lisez et respectez les instructions du manuel d'utilisation.



Ce symbole avec le terme « Infos » fournit des informations utiles supplémentaires.



Informations relatives à la
sécurité et autres remarques
Instructions d'utilisation

BATTERIE 20 V 2 Ah

● **Introduction**

Nous vous félicitons pour l'achat de votre nouveau produit. Vous avez opté pour un produit de grande qualité. Le mode d'emploi fait partie intégrante de ce produit. Il contient des indications importantes pour la sécurité, l'utilisation et la mise au rebut. Veuillez lire consciencieusement toutes les indications d'utilisation et de sécurité du produit. Ce produit doit uniquement être utilisé conformément aux instructions et dans les domaines d'application spécifiés. Lors d'une cession à tiers, veuillez également remettre tous les documents.

Ce produit doit uniquement être utilisé conformément aux instructions et avec les applications spécifiées. Conservez ce manuel dans un endroit sûr. Si vous transférez le produit à des tiers, transférez également toute la documentation accompagnante.

● Utilisation prévue

Le produit est compatible avec tous les appareils de la série Parkside X 20 V Team. Le produit ne doit être chargé qu'avec les chargeurs de la série Parkside X 20 V TEAM.

Ce produit n'est pas destiné à un usage commercial. Toute autre utilisation ou modification de ce produit est considérée comme inappropriée et entraîne un risque significatif d'accidents. Le fabricant décline toute responsabilité en cas de dommage(s) attribuables à une mauvaise utilisation.

● Contenu

- 1 Batterie 20 V 2 Ah
- 1 Manuel d'utilisation

● Liste des pièces

- 1 Bouton d'ouverture de la batterie rechargeable
- 2 Batterie rechargeable
- 3 Voyant LED du niveau de charge (rouge/ orange/ vert)
- 4 Bouton  (niveau de charge)
- 5 Cordon d'alimentation avec fiche secteur
- 6 Chargeur rapide de batterie (non inclus)
- 7 LED de contrôle du chargement - rouge
- 8 LED de contrôle du chargement - vert

● Données techniques

Batterie :	PAP 20 B1
Type :	Li-Ion (Lithium Ion)
Tension nominale :	max. 20V --- (Courant continu)

Capacité : 2 Ah
Cellules : 5
Valeur énergétique : 40 Wh
Température
ambiante
recommandée : max. 45 °C
Pendant le
chargement : +4 à +40 °C
Pendant le
fonctionnement : +4 à +40 °C
Pendant le
stockage : +20 à +26 °C

Utilisez uniquement les chargeurs de la série Parkside X 20 V TEAM pour charger la batterie rechargeable.

Temps de chargement de la batterie PAP 20 B1 :

Chargeur	Temps de chargement
PLG 20 A4, PLG 20 C1	60 minutes

PLG 20 A3, PLG 20 C3, PDSL 20 A1	35 minutes
Smart PLGS 2012 A1	35 minutes (mode de charge rapide) 120 minutes (mode de charge ECO)

REMARQUE :

Le temps de charge réel peut être légèrement différent de celui indiqué ci-dessus en fonction de la température ambiante et de l'état de la batterie. Ces informations sont susceptibles d'être modifiées sans préavis.

Les clients en DK (Danemark), BE (Belgique) & NL (Pays-Bas) peuvent se procurer des accus de recharge et des chargeurs compatibles sur la boutique en ligne de LIDL www.lidl.de. Les clients en GB (Grande-Bretagne), IE (Irlande) & NI (Irlande du Nord) sur www.optimex-shop.com.



Instructions générales de sécurité

⚠ AVERTISSEMENT ! Lisez tous les avertissements de sécurité et toutes les instructions. Ne pas suivre les avertissements et les instructions peut entraîner une décharge électrique, un incendie et des blessures graves.

GARDEZ TOUS LES AVERTISSEMENTS ET LES INSTRUCTIONS DE SÉCURITÉ POUR RÉFÉRENCE FUTURE.

a) Rechargez uniquement avec le chargeur spécifié par le fabricant.

Un chargeur qui convient à un type de batterie rechargeable peut générer un risque d'incendie quand il est utilisé avec une autre batterie rechargeable.

- b) Utilisez des outils électriques uniquement avec des batteries rechargeables spécifiquement désignées.** L'utilisation de tout autre type de batterie rechargeable peut causer un risque de blessure et d'incendie.
- c) Lorsque la batterie rechargeable n'est pas utilisée, maintenez-la à l'écart d'autres objets métalliques, tels que les trombones, les pièces, les clés, les clous, les vis ou les autres petits objets métalliques pouvant réaliser une connexion d'une borne à une autre.**
Court-circuiter les bornes de la batterie entre elles peut causer des brûlures ou un incendie.
- d) Dans des conditions abusives, du liquide peut être éjecté de la batterie rechargeable ; évitez tout contact. Si un contact se produit accidentellement, rincez la zone affectée avec de l'eau. Si le liquide**

**entre en contact avec les yeux,
consultez également un médecin.**

Le liquide éjecté de la batterie peut
causer une irritation ou des brûlures.



PRÉCAUTION ! RISQUE D'EXPLOSION !



Ne chargez jamais des batteries
non rechargeables !



Protégez la batterie
rechargeable de la chaleur, ainsi
que d'une exposition continue à
la lumière du soleil, au feu, à
l'eau et à l'humidité.



Il y a un risque d'explosion.

**e) N'utilisez pas une batterie
rechargeable endommagée ou
modifiée avec l'outil.** Les batteries
endommagées ou qui ont été
modifiées ont un comportement
imprévisible pouvant causer un
incendie, une explosion ou un risque
de blessure.

- f) N'exposez jamais la batterie rechargeable ou l'outil au feu ou à des températures excessives..**
L'exposition au feu ou à des températures supérieures à 130 °C peut causer une explosion.
- g) Suivez toutes les instructions de chargement et ne chargez jamais la batterie rechargeable ou l'outil en dehors de la plage de température spécifiée dans les instructions.**
Un chargement incorrect ou à des températures hors de la plage spécifiée peut endommager la batterie et augmenter le risque d'incendie.
- h) Les instructions de sécurité des chargeurs compatibles doivent être respectées.**

Service

- a) **Faites réparer votre outil électrique par un réparateur qualifié utilisant uniquement des pièces de rechange identiques.** Cela garantit le maintien de la sécurité de l'outil électrique.
- b) **Ne réparez jamais des blocs de batterie endommagés.** La réparation des blocs de piles ne doit être effectuée que par le fabricant ou des agents de service agréés.

● Première utilisation

● Chargement de la batterie rechargeable

① INFO :

- La batterie rechargeable [2] peut être chargée à tout moment sans réduire sa durée de vie. L'interruption du processus de chargement n'endommage pas la batterie rechargeable .

- Chargez la batterie rechargeable avant de l'utiliser lorsqu'elle est à un niveau de charge moyen ou faible.
 - Les voyants LED de contrôle de la charge (rouge [7] et vert [8]) indiquent l'état du chargeur [6] (non inclus) et de la batterie rechargeable (voir Fig. A)
1. Insérez la batterie rechargeable [2] dans le chargeur [6] (non inclus).
 2. Branchez la fiche d'alimentation [5] sur une prise de courant.
 3. Lorsque la batterie rechargeable est complètement chargée, retirez-la du chargeur [6] (non inclus).
Débranchez la fiche d'alimentation de la prise de courant.

● Fonctionnement

● Statut de LED

La LED rouge [7] s'allume – La batterie rechargeable [2] est en cours de chargement.



La LED verte [8] s'allume – La batterie rechargeable est complètement chargée.

Les LED verte et rouge clignotent – La batterie rechargeable est défectueuse.

La LED rouge clignote – La batterie rechargeable est trop froide ou trop chaude.

La LED verte s'allume (sans batterie rechargeable) – Le chargeur  est prêt à être utilisé.

● Vérification du niveau de charge de la batterie rechargeable



- Appuyez sur le bouton   pour vérifier l'état de la batterie rechargeable  .

L'état/la charge restante est indiqué(e) par l'affichage LED du niveau de charge  comme suit (voir Fig. A) :

- Rouge + orange + vert = charge maximale
- Rouge + orange = charge moyenne
- Rouge = charge faible

● Retrait/insertion de la batterie rechargeable

PRÉCAUTION ! RISQUE DE BLESSURE !

- N'insérez la batterie rechargeable que lorsque l'outil à batterie est prêt à être utilisé.
- Pour insérer la batterie rechargeable , placez-la sur le rail de guidage et insérez-la dans le chargeur . La batterie rechargeable s'enclenche de manière audible.
- Pour retirer la batterie rechargeable du chargeur, appuyez sur le bouton d'ouverture de la batterie rechargeable  et retirez la batterie rechargeable .

● Nettoyage

PRÉCAUTION ! RISQUE DE BLESSURE ET DE DOMMAGES MATÉRIELS !

- N'utilisez jamais de solvants inflammables ou combustibles à proximité des blocs-batteries, du chargeur ou des outils.
- Nettoyez la poussière et les débris des événements et des contacts électriques du chargeur [6] et de la batterie rechargeable [2] avec une brosse douce.

● Maintenance et stockage

- Ne stockez la batterie rechargeable [2] que partiellement chargée. La batterie rechargeable doit être chargée à 40-60 % (deux LED rouge et orange de l'indicateur LED de charge [3] allumés) avant un stockage pendant une durée prolongée.
- Vérifiez la charge de la batterie rechargeable environ tous les 3 mois en cas de stockage pendant une durée prolongée. Rechargez-le si nécessaire.

● Mise au rebut

L'emballage se compose de matières recyclables pouvant être mises au rebut dans des déchetteries locales.



Veillez respecter l'identification des matériaux d'emballage pour le tri sélectif, ils sont identifiés avec des abbréviations (a) et des chiffres (b) ayant la signification suivante : 1–7 : plastiques / 20–22 : papiers et cartons / 80–98 : matériaux composite.



Votre mairie ou votre municipalité vous renseigneront sur les possibilités de mise au rebut des produits usagés.



Afin de contribuer à la protection de l'environnement, veuillez ne pas jeter votre produit usagé dans les ordures ménagères, mais éliminez-le de manière appropriée. Pour obtenir des renseignements concernant les points de collecte et leurs horaires d'ouverture, vous pouvez contacter votre municipalité.

Les piles / piles rechargeables défectueuses ou usagées doivent être recyclées. Les piles et / ou piles rechargeables et / ou le produit doivent être retournés dans les centres de collecte proposés.



Pollution de l'environnement par la mise au rebut incorrecte des piles / piles rechargeables !

Retirez les piles / le pack de piles du produit avant sa mise au rebut.

Les piles / piles rechargeables ne doivent pas être mises au rebut avec les ordures ménagères. Elles peuvent contenir des métaux lourds toxiques et doivent être considérées comme des déchets spéciaux. Les symboles chimiques des métaux lourds sont les suivants : Cd = cadmium, Hg = mercure, Pb = plomb. Pour cette raison, veuillez toujours déposer les piles / piles rechargeables usagées dans les conteneurs de recyclage communaux.

● Déclaration simplifiée de conformité de l'UE

CE Le marquage CE indique la conformité aux directives européennes applicables à ce produit.

● Garantie et service

● Garantie

Le produit a été fabriqué selon des critères de qualité stricts, et contrôlé consciencieusement avant sa livraison. En cas de défaut de matériau ou de fabrication, vous avez des droits légaux vis-à-vis du vendeur du produit. Vos droits légaux ne sont en aucun cas limités par notre garantie mentionnée ci-dessous.

La garantie de ce produit est de 3 ans à partir de la date d'achat. La période de garantie commence à la date d'achat. Conservez l'original de la preuve d'achat dans un endroit sûr car ce document est nécessaire pour prouver l'achat.

Tout dommage ou défaut déjà présent au moment de l'achat doit être signalé immédiatement après le déballage du produit.

Si le produit présente un défaut de matériau ou de fabrication dans les 3 ans qui suivent la date d'achat, nous le réparerons ou le remplacerons - à notre choix - gratuitement pour vous. La période de garantie n'est pas prolongée par une demande de garantie acceptée. Cette mesure s'applique également pour les pièces remplacées et réparées.

Cette garantie est annulée si le produit a été endommagé ou utilisé ou entretenu de manière incorrecte.

La garantie couvre les défauts de matériels et de fabrication. Cette garantie ne couvre pas les pièces du produit soumises à une usure normale, et qui sont donc considérées comme des pièces d'usure (par exemple les piles, les piles rechargeables, tuyaux, les cartouches d'encre), ni les dommages aux pièces fragiles, par exemple les interrupteurs ou les pièces en verre.

● Faire valoir sa garantie

Afin de garantir la rapidité de traitement de votre demande, veuillez tenir compte des indications suivantes :

Pour toute demande, veuillez conserver le ticket de caisse et le numéro de référence de l'article (par ex. IAN 465662_2404) au titre de preuves d'achat.

Le numéro de référence de l'article est indiqué sur la plaque signalétique du produit, sur une gravure présente sur celui-ci, sur la page de couverture de votre manuel (en bas à gauche) ou sur l'autocollant placé sur la face arrière ou inférieure du produit.

En cas de dysfonctionnement de l'appareil ou de tout autre défaut, contactez en premier lieu le service après-vente par téléphone ou par e-mail aux coordonnées indiquées ci-dessous.

Tout produit considéré comme défectueux peut alors être envoyé sans frais de port supplémentaires au service clientèle indiqué, accompagné de la preuve d'achat (ticket de caisse) et d'une description écrite du défaut mentionnant également sa date d'apparition.

Le site parksidediy.com vous permet de visualiser et de télécharger ce mode d'emploi ainsi que de nombreux autres manuels. Ce code QR vous permet d'accéder directement au site parksidediy.com. Sélectionnez votre pays et cherchez les modes d'emploi dans le champ de recherche. Le numéro de référence de l'article (IAN) 465662_2404 vous permet d'accéder au mode d'emploi se rapportant à votre article.



PDF ONLINE
parkside-diy.com

● Service après-vente

FR Service après-vente France

Tél.: 0800904879

E-Mail: owim@lidl.fr

BE Service après-vente Belgique

Tél.: 080071011

Tél.: 80023970 (Luxembourg)

E-Mail: owim@lidl.be

Gebruikte waarschuwingen en symbolen	Pagina	55
Inleiding	Pagina	56
Beoogd gebruik	Pagina	57
Inhoud.	Pagina	57
Onderdelenlijst	Pagina	57
Technische gegevens	Pagina	58
Algemene veiligheidsopmerkingen	Pagina	60
Eerste gebruik	Pagina	64
De oplaadbare batterij opladen	Pagina	64
Gebruik	Pagina	65
LED-status	Pagina	65
Het laadniveau van de oplaadbare batterij controleren	Pagina	66

De oplaadbare batterij verwijderen/plaatsen	Pagina	67
Reinigen	Pagina	67
Onderhoud en opslag	Pagina	68
Afvoer	Pagina	69
Vereenvoudigde EU- conformiteitsverklaring	Pagina	71
Garantie en service . . .	Pagina	72
Garantie	Pagina	72
Afwikkeling in geval van garantie	Pagina	74
Service	Pagina	76

Gebruikte waarschuwingen en symbolen

In deze instructiehandleiding, op de verpakking en op het specificatielabel worden de volgende waarschuwingen gebruikt:



Volg de waarschuwingen en veiligheidsinstructies!



Gelijkstroom / -spanning



Bescherm de accu tegen hitte en ononderbroken intens zonlicht.



Bescherm de accu tegen water en vocht.



Bescherm de accu tegen brand.



Lees en volg de instructiehandleiding.



Dit symbool in combinatie met het woord "Informatie" biedt aanvullende nuttige informatie.



Voor veiligheid relevante informatie en andere notities
Gebruiksaanwijzing

ACCU 20 V 2 Ah

● Inleiding

Hartelijk gefeliciteerd met de aankoop van uw nieuwe product. U heeft voor een hoogwaardig product gekozen.

De gebruiksaanwijzing is een deel van het product. Deze bevat belangrijke aanwijzingen voor veiligheid, gebruik en verwijdering. Maakt U zich voor de ingebruikname van het product met alle bedienings- en veiligheidsvoorschriften vertrouwd. Gebruik het product alleen zoals beschreven en voor de aangegeven toepassingsgebieden. Overhandig alle documenten bij doorgifte van het product aan derden.

● Beoogd gebruik

Het product is compatibel met alle apparaten van de Parkside X 20 V Team-serie. Het product mag alleen worden opgeladen met gebruik van laders van de Parkside X 20 V TEAM-serie.

Dit product is niet bedoeld voor commercieel gebruik. Elk ander gebruik van of modificatie van het product wordt als onjuist beschouwd en zorgt voor een grote kans op ongelukken. De fabrikant accepteert geen verantwoordelijkheid voor schade als gevolg van misbruik.

● Inhoud

- 1 ACCU 20 V 2 Ah
- 1 Instructiehandleiding

● Onderdelenlijst

- 1 Ontgrendelingsknop voor oplaadbare batterij
- 2 Accu
- 3 LED's laadniveau (rood/oranje/groen)

- 4 -knop (laadniveau)
- 5 Netsnoer met netstekker
- 6 Snelle batterijlader (niet meegeleverd)
- 7 LED voor oplaadcontrole – rood
- 8 LED voor oplaadcontrole – groen

● Technische gegevens

Accu:	PAP 20 B1
Type:	Li-Ion (Lithium-ion)
Nominale spanning:	max. 20V \equiv (gelijkstroom)
Capaciteit:	2Ah
Cellen:	5
Energiewaarde:	40 Wh
Aanbevolen omgevingstemperatuur:	max. 45 °C
Tijdens opladen:	+4 tot +40 °C
Tijdens bedrijf:	+4 tot +40 °C
Tijdens opslag:	+20 tot +26 °C

Voor het opladen van de oplaadbare batterij moet u alleen de lader van de Parkside X 20 V TEAM-serie gebruiken.

Laadtijd voor batterij PAP 20 B1:

Lader:	Laadtijd
PLG 20 A4, PLG 20 C1	60 minuten
PLG 20 A3, PLG 20 C3, PDSLK 20 A1	35 minuten
Smart PLGS 2012 A1	35 minuten (snelle laadmodus) 120 minuten (ECO-laadmodus)

OPMERKING:

De werkelijke oplaadtijd kan lichtjes verschillen van wat hierboven vermeld staat, afhankelijk van de omgevingstemperatuur en de toestand van de accu. De informatie kan zonder voorafgaande kennisgeving worden gewijzigd.

Klanten uit DK (Denemarken), BE (België) & NL (Nederland) kunnen compatibele reservebatterijen en opladers via de LIDL-Onlineshop www.lidl.de bestellen. Klanten uit GB (Verenigd Koninkrijk), IE (Ierland) & NI (Noord-Ierland) via www.optimex-shop.com.



Algemene veiligheidsopmerkingen

⚠ WAARSCHUWING! Lees alle veiligheidswaarschuwingen en aanwijzingen. Het niet opvolgen van de waarschuwingen en aanwijzingen kan elektrische schokken, brand en ernstige verwondingen als gevolg hebben.

BEWAAR ALLE WAARSCHUWINGEN EN INSTRUCTIES VOOR RAADPLEGING IN DE TOEKOMST.

- a) **Laad alleen op met de door de fabrikant opgegeven lader.** Een lader die geschikt is voor het ene type oplaadbare batterij, kan een risico op brand veroorzaken indien gebruikt met een andere oplaadbare batterij.
- b) **Gebruik elektrisch gereedschap alleen met speciaal aangewezen oplaadbare batterijen.** Het gebruik van andere oplaadbare batterijen kan leiden tot een risico op letsel en brand.
- c) **Als de oplaadbare batterij niet gebruikt wordt, moet u dit uit de buurt van andere metalen voorwerpen houden, zoals paperclips, munten, sleutels, spijkers, schroeven of andere kleine metalen voorwerpen die kortsluiting kunnen maken tussen de aansluitklemmen.** Het kortsluiten van de aansluitingen kan brandwonden of brand veroorzaken.

- d) In geval van misbruik kan vloeistof uit de oplaadbare batterij spuiten; vermijd contact daarmee. In geval van onbedoeld contact moet u het getroffen gebied spoelen met water. Als de vloeistof uw ogen raakt, moet u ook medische hulp inroepen. Vloeistof afkomstig uit de accu kan irritatie of brandwonden veroorzaken.



OPGELET! ONTPLOFFINGSGEVAAR!



Probeer nooit niet-oplaadbare batterijen op te laden!



Bescherm de oplaadbare accu tegen warmte, bijvoorbeeld continue blootstelling aan zonlicht, vuur, water en vocht.



Er bestaat explosiegevaar!

- e) **Gebruik geen beschadigde of aangepaste oplaadbare batterij**

met het gereedschap. Beschadigde of aangepaste batterijen vertonen onverwacht gedrag, met brand, explosie of risico op letsel als gevolg.

- f) Stel een oplaadbare batterij of gereedschap niet bloot aan brand of te hoge temperaturen..** Blootstelling aan brand of een temperatuur van hoger dan 130 °C kan leiden tot een explosie.
- g) Volg alle laadinstructies en laad de oplaadbare batterij of het gereedschap niet op buiten het temperatuurbereik als gespecificeerd in de instructies.** Onjuist opladen of bij temperaturen buiten het gespecificeerde bereik kan de batterij beschadigen en het risico op brand verhogen.
- h) Volg de veiligheidsinstructies van de compatibele laders.**

Service

- a) **Laat het elektrische gereedschap onderhouden door een gekwalificeerd reparateur die alleen identieke vervangende onderdelen gebruikt.** Dit zorgt er voor dat de veiligheid van het elektrische gereedschap gehandhaafd blijft.
- b) **Geef beschadigde accu's nooit een servicebeurt.** Service van accu's mag alleen worden uitgevoerd door de fabrikant of geautoriseerde serviceproviders.

● Eerste gebruik

● De oplaadbare batterij opladen

① **INFORMATIE:**

- De oplaadbare batterij 2 kan op elk willekeurig moment worden geladen zonder de nuttige levensduur te bekorten. Het onderbreken van het laadproces beschadigt de oplaadbare

batterij niet.

- Laad de oplaadbare batterij voorafgaand aan gebruik op wanneer het een gemiddeld of laag laadniveau heeft.
 - De LED's voor laadregeling (rood 7 en groen 8) geven de status van de lader 6 (niet meegeleverd) en de oplaadbare batterij aan (zie Afb. A).
1. Plaats de oplaadbare batterij 2 in de lader 6 (niet meegeleverd).
 2. Steek de netstekker 5 in een stopcontact.
 3. Wanneer de oplaadbare batterij volledig is opgeladen, verwijdert u de oplaadbare batterij uit de lader 6 (niet meegeleverd). Haal de netstekker uit het stopcontact.

● Gebruik

● LED-status

Rode LED 7 gaat branden – De oplaadbare batterij 2 wordt opgeladen.

Groene LED 8 gaat branden – De



oplaadbare batterij is volledig opgeladen.

Groene en rode LED knipperen – De oplaadbare batterij is defect.

Rode LED knippert – De oplaadbare batterij is te koud of te warm.

Groene LED gaat branden (zonder oplaadbare batterij) – De lader  is klaar voor gebruik.

● **Het laadniveau van de oplaadbare batterij controleren**



- Druk op de -knop  voor het controleren van de status van de oplaadbare batterij .

De status/resterende lading wordt als volgt weergegeven op de LED-lampjes voor laadniveau  (zie Afb. A):

- Rood + oranje + groen = maximum lading
- Rood + oranje = gemiddelde lading
- Rood = lage lading

● De oplaadbare batterij verwijderen/plaatsen

OPGELET! GEVAAR VOOR LETSEL!

- Plaats de oplaadbare batterij pas wanneer het gereedschap op batterijen klaar is voor gebruik.
- Voor het plaatsen van de oplaadbare batterij , plaatst u het op de geleidebaan en duwt u het in de lader . De oplaadbare batterij klikt hoorbaar op zijn plaats.
- Voor het verwijderen van de oplaadbare batterij uit de lader, drukt u op de ontgrendelingsknop van de oplaadbare batterij  en trekt u de oplaadbare batterij eruit.

● Reinigen

OPGELET! GEVAAR OP LETSEL EN SCHADE!

- Gebruik nooit ontbrandbare oplosmiddelen in de buurt van

accupaks, lader of gereedschap.

- Verwijder stof en vuil uit de ventilatieopeningen en elektrische contacten van de lader **6** en de oplaadbare batterij **2** met gebruik van een zachte borstel.

● Onderhoud en opslag

- Bewaar de oplaadbare batterij **2** alleen gedeeltelijk geladen. De oplaadbare batterij moet worden opgeladen naar 40 tot 60 % (rode en oranje LED van de LED-lampjes voor laadniveau **3** gaan branden) voorafgaand aan opslaan gedurende lange perioden.
- Controleer de oplaadbare batterij ongeveer om de 3 maanden bij opslaan gedurende langere perioden. Laad indien nodig opnieuw op.

● Afvoer

De verpakking bestaat uit milieuvriendelijke grondstoffen die u via de plaatselijke recyclingcontainers kunt afvoeren.



Neem de aanduiding van de verpakkingsmaterialen voor de afvalscheiding in acht.

Deze zijn gemarkeerd met de afkortingen (a) en een cijfers (b) met de volgende betekenis: 1–7: kunststoffen / 20–22: papier en vezelplaten / 80–98: composietmaterialen.



Informatie over de mogelijkheden om het uitgediende product na gebruik te verwijderen, verstrekt uw gemeentelijke overheid.



Gooi het afgedankte product omwille van het milieu niet weg via het huisvuil, maar geef het af bij het daarvoor bestemde depot of het gemeentelijke milieupark. Over afgifteplaatsen en hun openingstijden kunt u zich bij uw aangewezen instantie informeren.

Defecte of verbruikte batterijen/ accu's moeten worden gerecycled. Geef batterijen / accu's en / of het product af bij de daarvoor bestemde verzamelstations.



Milieuschade door foutieve verwijdering van de batterijen / accu's!

Verwijder de batterijen / het accupack uit het product alvorens het af te voeren.

Batterijen / accu's mogen niet via het huisvuil worden weggegooid. Ze kunnen giftige zware metalen bevatten en vallen onder het chemisch afval. De chemische symbolen van de zware metalen zijn: Cd = cadmium, Hg = kwik, Pb = lood. Geef verbruikte batterijen / accu's daarom af bij een gemeentelijk inzamelpunt.

● Vereenvoudigde EU-conformiteitsverklaring

C **€** De CE-markering duidt op conformiteit met relevante EU-richtlijnen die van toepassing zijn op dit product.

● Garantie en service

● Garantie

Het product werd volgens strenge kwaliteitsrichtlijnen gemaakt en voor de uitlevering zorgvuldig gecontroleerd. In geval van materiaal- of fabricagefouten hebt u tegenover de verkoper van het product wettelijke rechten. Uw wettelijke rechten worden op geen enkele manier door onze hieronder vermelde garantie beperkt.

De garantie voor dit product bedraagt 3 jaar vanaf aankoopdatum. De garantieperiode gaat in op de datum van aankoop. Bewaar het originele bewijs van aankoop op een veilige plek aangezien dit document nodig is als bewijs.

Alle beschadigingen of gebreken die reeds op het moment van aankoop aanwezig zijn, moeten meteen na het uitpakken van het product worden gemeld.

Mocht het product binnen 3 jaar na aankoopdatum een materiaal- of fabricagefout vertonen, zullen wij het – naar onze keuze – gratis voor u repareren of vervangen. De garantieperiode wordt door een plaatsgevonden garantieverlening niet verlengd. Dit geldt ook voor vervangen en gerepareerde onderdelen.

Deze garantie vervalt als het product werd beschadigd of onjuist is gebruikt of onderhouden.

De garantie dekt materiaal- en fabricagefouten af. Deze garantie dekt geen productonderdelen die aan normale slijtage onderhevig zijn en daarom als verbruiksartikelen worden beschouwd (bv. batterijen, oplaadbare batterijen, slangen, inktpatronen), noch dekt zij schade aan breekbare onderdelen, bv. schakelaars of onderdelen die van glas zijn gemaakt.

● Afwikkeling in geval van garantie

Volg de volgende aanwijzingen op voor een snelle behandeling van uw probleem:

Houd bij alle vragen alstublieft de kassabon en het artikelnummer (bijv. IAN 465662_2404) als bewijs van aankoop bij de hand.

Het artikelnummer kunt u vinden op het typeplaatje van het product, een gravure op het product, het titelblad van uw gebruiksaanwijzing (linksonder) of de sticker op de achter- of onderkant van het product.

Neem bij problemen of overige gebreken met het product eerst contact op met de hieronder vermelde service-afdeling, telefonisch of per e-mail.

Een als defect aangemerkt product kunt u dan samen met het aankoopbewijs (kassabon) en een uitleg over het probleem of gebrek en wanneer het zich heeft voorgedaan gratis naar het aan u meegedeelde service-adres opsturen.

Op parkside-diy.com kunt u deze en vele andere handleidingen inzien en downloaden. Met deze QR-code komt u direct op parkside-diy.com. Selecteer daar uw land en zoek via de zoekfunctie naar de gebruiksaanwijzingen. Door het invoeren van het artikelnummer (IAN) 465662_2404 komt u bij de gebruiksaanwijzingen voor uw artikel.



PDF ONLINE
parkside-diy.com

● Service

NL Service Nederland

Tel.: 08000225537

E-Mail: owim@lidl.nl

BE Service België

Tel.: 080071011

Tel.: 80023970 (Luxemburg)

E-Mail: owim@lidl.be

Verwendete Warnhinweise und Symbole	Seite	79
Einleitung	Seite	80
Bestimmungsgemäße Verwendung	Seite	81
Lieferumfang	Seite	81
Teilebeschreibung	Seite	82
Technische Daten	Seite	82
Allgemeine Sicherheitshinweise	Seite	84
Inbetriebnahme	Seite	89
Akkupack laden	Seite	89
Bedienung	Seite	90
LED-Status	Seite	90
Akkuzustand prüfen	Seite	91
Akku entfernen/einsetzen	Seite	91

Reinigung	Seite	92
Wartung und Lagerung	Seite	92
Entsorgung	Seite	93
Vereinfachte EU- Konformitätserklärung	Seite	95
Garantie und Service ..	Seite	96
Garantie	Seite	96
Abwicklung im Garantiefall	Seite	98
Service	Seite	100

Verwendete Warnhinweise und Symbole

Die dargestellten Symbole werden in der Bedienungsanleitung, auf der Verpackung und auf dem Gerät verwendet:



Befolgen Sie die Warn- und Sicherheitshinweise!



Gleichstrom/-spannung



Schützen Sie den Akku vor Hitze und kontinuierlicher intensiver Sonneneinstrahlung!





Schützen Sie den Akku vor Wasser und Feuchtigkeit.



Schützen Sie den Akku vor Feuer.



Lesen und befolgen Sie die Bedienungsanleitung.

	<p>Dieses Symbol mit dem Signalwort „Info“ bietet weitere nützliche Informationen.</p>
	<p>Sicherheitshinweise und zusätzliche Informationen Handlungsanweisungen</p>

AKKU 20 V 2 Ah

● Einleitung

Wir beglückwünschen Sie zum Kauf Ihres neuen Produkts. Sie haben sich damit für ein hochwertiges Produkt entschieden. Die Bedienungsanleitung ist Teil dieses Produkts. Sie enthält wichtige Hinweise für Sicherheit, Gebrauch und Entsorgung. Machen Sie sich vor der Benutzung des Produkts mit allen Bedien- und Sicherheitshinweisen vertraut. Benutzen Sie das Produkt nur wie beschrieben und für die angegebenen Einsatzbereiche. Händigen Sie alle Unterlagen bei Weitergabe des Produkts an Dritte mit aus.

● **Bestimmungsgemäße Verwendung**

Das Produkt ist mit allen Geräten der Parkside X

20 V Team-Serie kompatibel. Das Produkt darf nur mit Ladegeräten der Parkside X 20 V TEAM-Serie geladen werden.

Das Produkt ist nicht für den kommerziellen Einsatz vorgesehen. Andere Verwendungen oder Veränderungen des Produkts gelten als nicht bestimmungsgemäß und können zu Risiken wie Lebensgefahr, Verletzungen und Beschädigungen führen. Für aus bestimmungswidriger

Verwendung entstandene Schäden übernimmt der Hersteller keine Haftung.

● **Lieferumfang**

- 1 Akku 20 V 2 Ah
- 1 Bedienungsanleitung

● Teilebeschreibung

- 1 Entriegelungstaste für Akkupack
- 2 Akkupack
- 3 Ladestands-LEDs (rot/orange/grün)
- 4  Taste (Ladestand)
- 5 Stromkabel mit Netzstecker
- 6 Schnell-Ladegerät (nicht im Lieferumfang enthalten)
- 7 Ladekontroll-LED – rot
- 8 Ladekontroll-LED – grün

● Technische Daten

Akku:	PAP 20 B1
Typ:	Li-Ion (Lithium Ionen)
Bemessungsspannung:	max. 20V $\overline{=}$ (Gleichstrom)
Kapazität:	2Ah
Zellen:	5
Energiewert:	40 Wh
Empfohlene Umgebungstemperatur:	max. 45 °C

Während des Ladevorgangs:	+4 bis +40 °C
Während des Betriebs:	+4 bis +40 °C
Während der Lagerung:	+20 bis +26 °C

Verwenden Sie zum Laden des Akkupacks ausschließlich die Ladegeräte der Serie Parkside X 20 V TEAM.

Ladezeit für Akku PAP 20 B1:

Ladegerät	Ladezeit
PLG 20 A4, PLG 20 C1	60 Minuten
PLG 20 A3, PLG 20 C3, PDSLK 20 A1	35 Minuten
Smart PLGS 2012 A1	35 Minuten (Schnelllademodus) 120 Minuten (Energiesparender Lademodus)

HINWEIS:

Die tatsächliche Ladezeit kann in Abhängigkeit von der Umgebungstemperatur und dem Zustand des Akkus geringfügig von den oben genannten Angaben abweichen. Änderungen der Informationen vorbehalten.

Kunden aus DK (Dänemark), BE (Belgien) & NL (Niederlande) können kompatible Ersatzakkus und Ladegeräte über den LIDL-Onlineshop www.lidl.de beziehen. Kunden aus GB (Großbritannien), IE (Irland) & NI (Nordirland) über www.optimex-shop.com.



Allgemeine Sicherheitshinweise

⚠️ WARNUNG! Lesen Sie alle Sicherheitshinweise und Anweisungen! Versäumnisse bei der Einhaltung der Sicherheitshinweise und Anweisungen

können elektrischen Schlag, Brand und schwere Verletzungen verursachen!

**BEWAHREN SIE ALLE
SICHERHEITSHINWEISE UND
ANWEISUNGEN FÜR DIE ZUKUNFT
AUF.**

- a) **Laden Sie nur mit dem vom Hersteller vorgegebenen Ladegerät.** Ein für einen bestimmten Akkutyp geeignetes Ladegerät kann bei Verwendung mit einem anderen Akkutyp eine Brandgefahr darstellen.
- b) **Verwenden Sie Elektrowerkzeuge nur mit speziell dafür bestimmten Akkupacks.** Die Verwendung anderer Akkupacks kann zu Verletzungs- und Brandgefahr führen.
- c) **Halten Sie den Akku bei Nichtgebrauch von anderen Metallgegenständen wie Büroklammern, Münzen, Schlüsseln, Nägeln, Schrauben**

oder anderen kleinen Metallgegenständen fern, die eine elektrische Verbindung von einem Kontakt zum anderen herstellen können. Das Kurzschließen der Batteriekontakte kann zu Verbrennungen oder einem Brand führen.

- d) **Bei unsachgemäßem Gebrauch kann Flüssigkeit aus dem Akkupack austreten; vermeiden Sie den Kontakt. Bei versehentlichem Kontakt spülen Sie die betroffene Stelle mit Wasser. Wenn die Flüssigkeit mit den Augen in Kontakt kommt, suchen Sie zusätzlich medizinische Hilfe auf.** Aus der Batterie austretende Flüssigkeit kann Reizungen oder Verbrennungen verursachen.



VORSICHT! EXPLOSIONSGEFAHR!



Laden Sie nicht aufladbare Batterien niemals auf!



Schützen Sie den Akku vor Hitze, z. B. auch vor dauernder Sonneneinstrahlung, Feuer, Wasser und Feuchtigkeit.



Es besteht Explosionsgefahr.

- e) **Verwenden Sie keinen beschädigten oder modifizierten Akku mit dem Werkzeug.** Beschädigte oder modifizierte Batterien weisen ein unvorhersehbares Verhalten auf, das zu Feuer, Explosion oder Verletzungsgefahr führen kann.
- f) **Setzen Sie weder den Akku noch das Werkzeug einem Feuer oder übermäßiger Temperatur aus.** Bei Feuereinwirkung oder Temperaturen über 130 °C besteht Explosionsgefahr.

- g) Befolgen Sie alle Ladeanweisungen und laden Sie den Akku oder das Werkzeug nicht außerhalb des in der Anleitung angegebenen Temperaturbereichs.** Unsachgemäßes Laden oder Temperaturen außerhalb des angegebenen Bereichs können die Batterie beschädigen und die Gefahr eines Brandes erhöhen.
- h) Die Sicherheitshinweise der kompatiblen Ladegeräte sind zu beachten.**

Service

- a) Lassen Sie Ihr Elektrowerkzeug von einem qualifizierten Reparaturtechniker und ausschließlich mit identischen Ersatzteilen reparieren.** Dadurch bleibt die Sicherheit des Elektrowerkzeugs gewahrt.
- b) Nehmen Sie niemals Reparaturarbeiten an beschädigten Akkus**

vor. Eine Reparatur von Akkus darf nur vom Hersteller oder autorisierten Kundendienstanbietern durchgeführt werden.

● Inbetriebnahme

● Akkupack laden

① **INFO:**

- Der Akkupack **2** kann jederzeit aufgeladen werden, ohne die Lebensdauer zu verkürzen. Eine Unterbrechung des Ladevorgangs beschädigt den Akkupack nicht.
- Laden Sie den Akkupack vor dem Gebrauch auf, wenn er sich im mittleren oder niedrigen Ladezustand befindet.
- Die Ladekontroll-LEDs (rot **7** und grün **8**) zeigen den Status des Ladegeräts **6** (nicht im Lieferumfang enthalten) und des Akkupacks an (Abb. A).

1. Schieben Sie den Akkupack **2** in das Ladegerät **6** ein (nicht im Lieferumfang enthalten).
2. Schließen Sie den Netzstecker **5** an eine Steckdose an.
3. Sobald der Akkupack vollständig geladen ist, nehmen Sie den Akkupack aus dem Ladegerät **6** (nicht im Lieferumfang enthalten). Trennen Sie den Netzstecker von der Steckdose.

● Bedienung

● LED-Status

Rote LED **7 leuchtet** – Der Akkupack **2** wird aufgeladen.

Grüne LED **8 leuchtet** – Der Akkupack ist vollständig aufgeladen.

Grüne und rote LEDs blinken – Der Akkupack ist defekt.

Rote LED blinkt – Der Akkupack ist zu kalt oder zu warm.

Grüne LED leuchtet (ohne Akkupack) – Das Ladegerät **6** ist einsatzbereit.

● Akkuzustand prüfen

- Drücken Sie die Taste  **4**, um den Zustand des Akkupacks **2** zu prüfen.

Der Status/die Restladung wird folgendermaßen anhand der Ladestands-LEDs **3** angezeigt (siehe Abb. A):

- Rot + orange + grün = maximale Ladung
- Rot + orange = mittlere Ladung
- Rot = geringe Ladung

● Akku entfernen/einsetzen

VORSICHT!

VERLETZUNGSGEFAHR!

- Setzen Sie den Akkupack erst ein, wenn das akkubetriebene Werkzeug einsatzbereit ist.
- Setzen Sie den Akkupack **2** ein, indem Sie ihn auf der Führungsschiene platzieren und in das Ladegerät **6** schieben. Der Akkupack rastet hörbar ein.

- Entfernen Sie den Akkupack aus dem Lade-gerät, indem Sie die Entriegelungstaste **1** drücken und den Akkupack herausziehen .

● Reinigung

⚠ VORSICHT! VERLETZUNGS- UND BESCHÄDIGUNGSGEFAHR!

- Einige Reinigungs- und Lösungsmittel können Kunststoff beschädigen. Verwenden Sie niemals entflammbare oder explosive Lösungsmittel in der Nähe von Akkupacks, Ladegeräten oder Elektrowerkzeugen.
- Entfernen Sie Staub und Rückstände aus den Lüftungsschlitzen und von den Lade-Kontakten des Ladegeräts **6** und des Akkupacks **2** mit einer weichen Bürste.

● Wartung und Lagerung

- Lagern Sie den Akkupack **2** ausschließlich im teilgeladenen

Zustand. Der Akkupack sollte vor längerer Lagerung auf 40 bis 60% geladen werden (rote und orange LED der Ladestands-LEDs **3** leuchten).

- Prüfen Sie den Ladezustand des Akkupacks bei längerer Lagerung etwa alle 3 Monate. Laden Sie bei Bedarf nach.

● Entsorgung

Die Verpackung besteht aus umweltfreundlichen Materialien, die Sie über die örtlichen Recyclingstellen entsorgen können.



Beachten Sie die Kennzeichnung der Verpackungsmaterialien bei der Abfalltrennung, diese sind gekennzeichnet mit Abkürzungen (a) und Nummern (b) mit folgender Bedeutung: 1–7: Kunststoffe/20–22: Papier und Pappe/80–98: Verbundstoffe.



Möglichkeiten zur Entsorgung des ausgedienten Produkts erfahren Sie bei Ihrer Gemeinde oder Stadtverwaltung.



Werfen Sie Ihr Produkt, wenn es ausgedient hat, im Interesse des Umweltschutzes nicht in den Hausmüll, sondern führen Sie es einer fachgerechten Entsorgung zu. Über Sammelstellen und deren Öffnungszeiten können Sie sich bei Ihrer zuständigen Verwaltung informieren.

Defekte oder verbrauchte Batterien/ Akkus müssen recycelt werden. Geben Sie Batterien /Akkus und/oder das Produkt über die angebotenen Sammeleinrichtungen zurück.



Umweltschäden durch falsche Entsorgung der Batterien / Akkus!

Entnehmen Sie die Batterien / den Akku-Pack aus dem Produkt vor der Entsorgung.

Batterien / Akkus dürfen nicht über den Hausmüll entsorgt werden. Sie können giftige Schwermetalle enthalten und unterliegen der Sondermüllbehandlung. Die chemischen Symbole der Schwermetalle sind wie folgt: Cd = Cadmium, Hg = Quecksilber, Pb = Blei. Geben Sie deshalb verbrauchte Batterien / Akkus bei einer kommunalen Sammelstelle ab.

● Vereinfachte EU-Konformitätserklärung

C **€** Das CE Zeichen bestätigt Konformität mit den für das Produkt zutreffenden EU-Richtlinien.

● Garantie und Service

● Garantie

Das Produkt wurde nach strengen Qualitätsrichtlinien hergestellt und vor der Auslieferung sorgfältig geprüft. Im Falle von Material- oder Herstellungsfehlern haben Sie gegenüber dem Verkäufer des Produkts gesetzliche Rechte. Ihre gesetzlichen Rechte werden in keiner Weise durch unsere unten aufgeführte Garantie eingeschränkt.

Die Garantie für dieses Produkt beträgt 3 Jahre ab Kaufdatum. Die Garantiezeit beginnt mit dem Kaufdatum. Bewahren Sie den Originalkaufbeleg an einem sicheren Ort auf, da dieses Dokument als Nachweis des Kaufs erforderlich ist.

Alle Schäden oder Mängel, die bereits zum Zeitpunkt des Kaufs vorhanden sind, müssen unverzüglich nach dem Auspacken des Produkts gemeldet werden.

Sollte das Produkt innerhalb von 3 Jahren ab Kaufdatum einen Material- oder Herstellungsfehler aufweisen, werden wir es – nach unserer Wahl – kostenlos für Sie reparieren oder ersetzen. Die Garantiezeit verlängert sich durch einen stattgegebenen Gewährleistungsanspruch nicht. Dies gilt auch für ersetzte und reparierte Teile.

Diese Garantie erlischt, wenn das Produkt beschädigt oder unsachgemäß verwendet oder gewartet wurde.

Die Garantie deckt Material- und Herstellungsfehler ab. Diese Garantie erstreckt sich weder auf Produktteile, die normalem Verschleiß unterliegen, und somit als Verschleißteile gelten (z. B. Batterien, Akkus, Schläuche, Farbpatronen), noch auf Schäden an zerbrechlichen Teilen, z. B. Schalter oder Teile aus Glas.

● Abwicklung im Garantiefall

Um eine schnelle Bearbeitung Ihres Anliegens zu gewährleisten, folgen Sie bitte den folgenden Hinweisen:

Bitte halten Sie für alle Anfragen den Kassenbon und die Artikelnummer (z. B. IAN 465662_2404) als Nachweis für den Kauf bereit.

Die Artikelnummer entnehmen Sie bitte dem Typenschild am Produkt, einer Gravur am Produkt, dem Titelblatt Ihrer Anleitung (unten links) oder dem Aufkleber auf der Rück- oder Unterseite des Produktes.

Sollten Funktionsfehler oder sonstige Mängel auftreten kontaktieren Sie zunächst die nachfolgend benannte Serviceabteilung telefonisch oder per EMail.

Ein als defekt erfasstes Produkt können Sie dann unter Beifügung des Kaufbelegs (Kassenbon) und der Angabe, worin der Mangel besteht und wann er aufgetreten ist, für Sie portofrei an die Ihnen mitgeteilte Service Anschrift übersenden.

Auf parkside-diy.com können Sie diese und viele weitere Handbücher einsehen und herunterladen. Mit diesem QR-Code gelangen Sie direkt auf parkside-diy.com. Wählen Sie Ihr Land aus, und suchen Sie über die Suchmaske nach den Bedienungsanleitungen. Mittels Eingabe der Artikelnummer (IAN) 465662_2404 gelangen Sie zur Bedienungsanleitung für Ihren Artikel.



PDF ONLINE
parkside-diy.com

● Service

- DE Service Deutschland**
Tel.: 0800 5435 111
E-Mail:owim@lidl.de
- AT Service Österreich**
Tel.: 0800 292726
E-Mail:owim@lidl.at
- CH Service Schweiz**
Tel.: 0800562153
E-Mail:owim@lidl.ch