

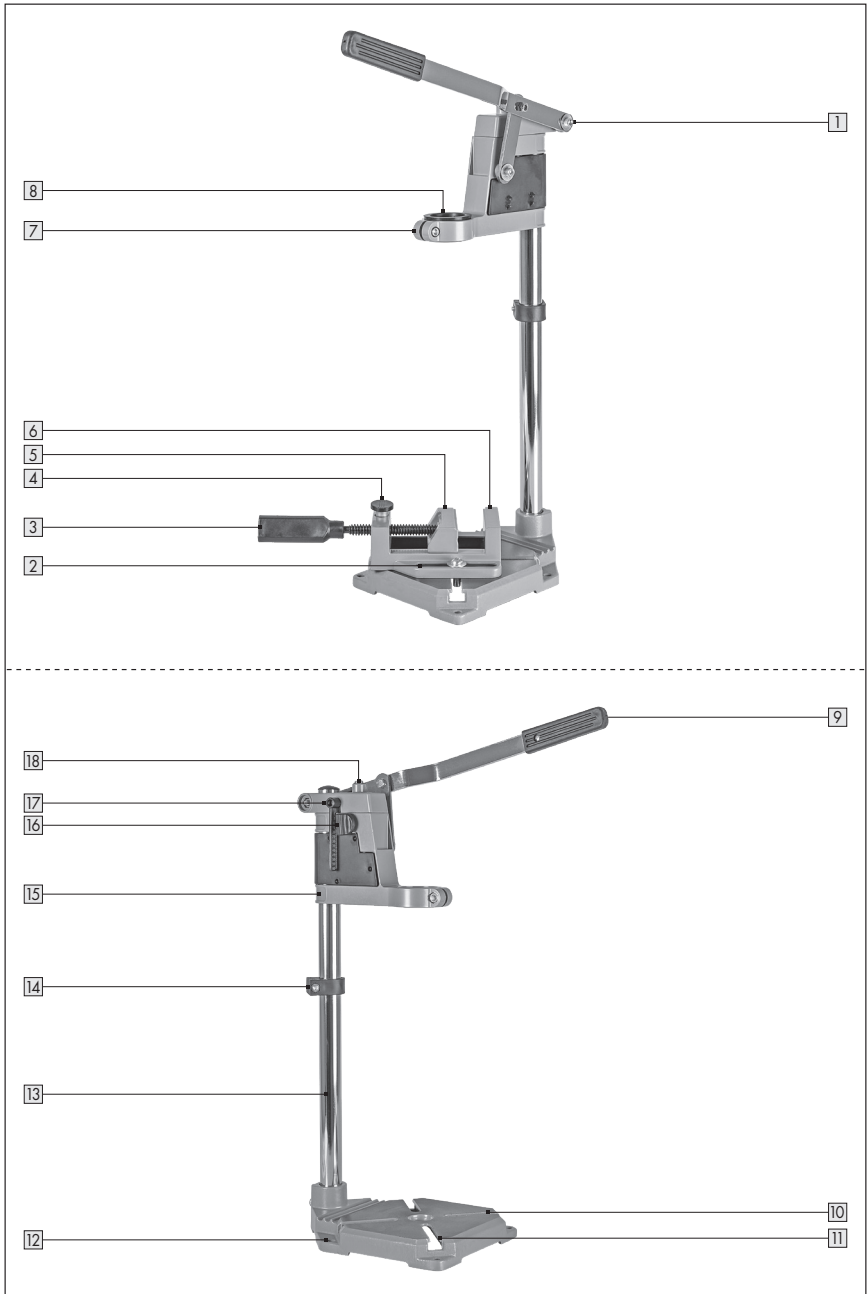

BOORSTAANDER (MET BANKSCHROEF)

WWS-BMST1

NL
**BOORSTAANDER
(MET BANKSCHROEF)**
Originele gebruiksaanwijzing



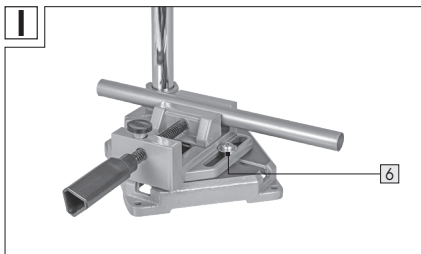
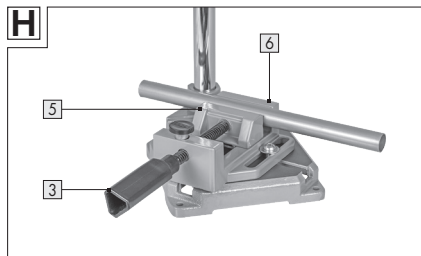
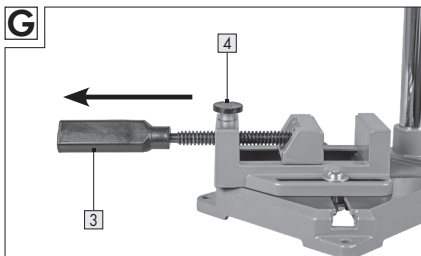
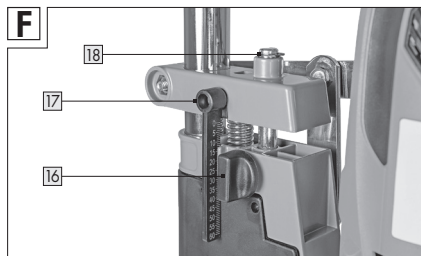
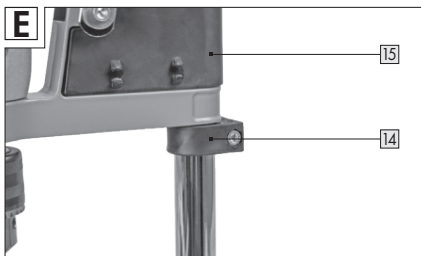
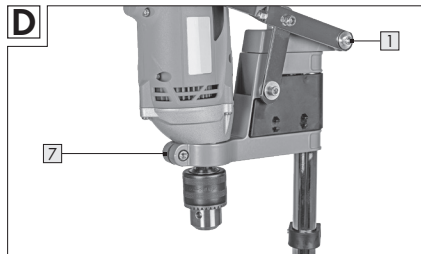
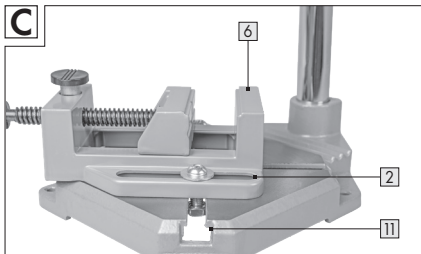
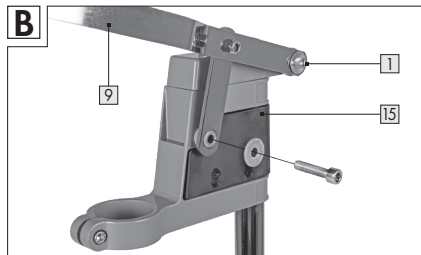
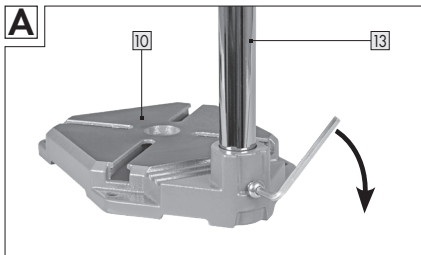

Inhoudsopgave

1. Inleiding	5
Gebruikte symbolen.....	5
Inhoud levering.....	5
Deelomschrijving.....	5
2. Technische specificaties	6
3. Veiligheid	6
Normaal gebruik.....	6
Restricties.....	6
Veiligheidsvoorschriften	6
4. Vóór gebruik	8
Boorstaander en pakket controleren.....	8
Montage	9
Span de boormachine in en richt hem uit (afb. D).....	9
5. Toepassing	9
Boordiepte instellen (afb. E, F)	9
Werkstuk inspannen (afb. G, H).....	9
Werkstuk richten (afb. I).....	10
Boren	10
6. Onderhoud, reiniging, opslag en transport	10
Onderhoud.....	10
Reiniging.....	10
Opslag.....	10
Transport	10
7. Problemen oplossen	11
8. Recycleren	11
9. Service	11

1. Inleiding

Gefeliciteerd!

Met deze aankoop hebt u voor een hoogwaardig product gekozen.

Zorg ervoor dat u met het product vertrouwd bent voor u het voor het eerst gebruikt. Lees hiervoor aandachtig de volgende handleiding. Gebruik het product alleen zoals beschreven wordt en bewaar deze gebruiksaanwijzing goed. Geef alle documenten ook mee als u het product doorgeeft aan derden.

-  Handleiding lezen.
-  Draag een veiligheidsbril.
-  Draag gehoorbescherming.
-  Draag een ademhalingsmasker.

Gebruikte symbolen

Volgende symbolen en signaalwoorden worden in deze handleiding gebruikt op de boorstaander of op de verpakking.

 **WARUNG!**

Wijst op een gevaar dat wanneer het niet vermeden wordt, de dood of een zwaar letsel tot gevolg kan hebben.

 **VOORZICHTIG!**

Wijst op een gevaar dat wanneer het niet vermeden wordt, een klein of matig letsel tot gevolg kan hebben.

 **OPMERKING!**

Waarschuwt voor mogelijke materiële schade.



VPA Certified.

Inhoud levering

- 1 x boorstaander
- 1 X inbussleutel maat 5
- 1 x reductiering 36 mm
- 1 x bankschroef
- 1 x gebruiksaanwijzing

Deelomschrijving

- 1 Fixeerschroef
- 2 Langgat (2x)
- 3 Vaststelgreep
- 4 Snelspankop
- 5 Bekhelften
- 6 Bankschroef
- 7 Boormachinestaander
- 8 Reductiering
- 9 Hendelarm incl. handgreep
- 10 Grondplaat
- 11 Geleidingsgroef (4x)
- 12 Boorgat (4x)
- 13 Zuilen
- 14 Diepteaanslagklem
- 15 Hendelkop
- 16 Schroeven voor instelling boordiepte
- 17 Boordieptemaat met schaal
- 18 Metalen stift

2. Technische specificaties

Boormachinestaander voor spanhulsdiameter	43 mm (Reductiering 36 mm)
Boordiepte	traploos instelbaar tot 60 mm
Bekhelften	ca. 65 mm
Spanbreedte	ca. 65 mm

3. Veiligheid

Normaal gebruik

De boorstaander is gebouwd voor eigen gebruik en

voor de volgende gebruiksdoelen in de hobby- en doe-het-zelfsector:

- als houder met een in de handel verkrijgbare boormachine om gedefinieerde rechthoekige boorgaten in verschillende materialen te maken.

De boorstaander mag alleen gebruikt worden in overeenstemming met de richtlijnen en veiligheidsvoorschriften in deze gebruiksaanwijzing. Elk gebruik dat dit overstijgt, is verboden. De producent noch de handelaar is aansprakelijk voor schade, verlies of letsels die het resultaat zijn van verkeerd gebruik van de boorstaander. Voorbeelden van verkeerd gebruik zijn in het bijzonder:

- een gebruik dat de aangegeven gebruiksdoelen overstijgt;
- inbreuken op de veiligheids-, montage-, bedienings-, reinigings- en onderhoudsinstructies in deze handleiding;
- inbreuken op de geldende gezondheids-, veiligheids- en ongevalpreventievoorschriften die het gebruik van boorstaander betreffen;
- het gebruik van toebehoren of reserveonderdelen die niet geschikt zijn voor deze boorstaander;
- wijzigingen aan de boorstaander.
- Overmatig gebruik.

Wie de boorstaander gebruikt of onderhoudt, moet deze richtlijnen kennen en zich bewust zijn van de mogelijke gevaren. Deze boorstaander mag enkel door een competente persoon worden gebruikt. Vraag bij twijfel advies aan een expert. Inbreuken op de veiligheids-, montage- en bedieningsrichtlijnen tijdens het gebruik van deze boorstaander gelden als verkeerd gebruik. Alle geldende gezondheids- en veiligheidsregels moeten worden nageleefd. Alle andere regionale en nationale wetten moeten worden nageleefd. De boorstaander mag niet aangepast worden; Elke doorgevoerde wijziging verhoogt het risico op een letsel of op materiële schade.

Restrisico's

Ondanks reglementair gebruik kunnen niet voor de hand liggende restrisico's niet volledig uitgesloten worden. Afhankelijk van de soort boorstaander kunnen volgende risico's ontstaan:

- verschuiven van het gereedschap aan de boorstaander
- verschuiven van de boorstaander

Veiligheidsvoorschriften

⚠️ WARNING!

Lees alle veiligheidsrichtlijnen en -aanwijzingen die bij de houder of het elektrische gereedschap werden geleverd. Menselijke fouten bij het niet opvolgen van de veiligheidsrichtlijnen en -aanwijzingen kunnen elektrische schokken, brand en/ of zware ongevallen veroorzaken.

Bewaar alle veiligheidsrichtlijnen en -aanwijzingen voor de toekomst.

- **Trek de stekker uit het stopcontact voor u het toestel instelt of toebehoren verwisselt.** Een opstart van elektrisch gereedschap zonder toezicht is vaak de oorzaak van ongevallen.
- **Wanneer u werkt met elektrisch gereedschap dat u met de hand leidt, kunt u zich zwaar verwonden als het ingespannen werkstuk wegschuift of loskomt.** Bewerk daarom nooit ingespannen werkstukken met elektrisch gereedschap dat u met de hand bestuurt.
- **Bij het hanteren met de boorstaander bestaat het risico op knelgevaar.**
- **Wees alert voor rondvliegende spaantjes en splinters.** Er bestaat letselgevaar.
- **Controleer de boorstaander voor elk gebruik op beschadigingen en gebruik die alleen in uitstekende staat om letsels te voorkomen.**
- **Bouw de houder correct op voor u het elektrische gereedschap monteert.** Een correcte montage is belangrijk om het risico te vermijden dat het dichtklapt.
- **Bevestig het elektrische gereedschap veilig tegen de houder voor u het gebruikt.** Als het elektrische gereedschap wegglijdt op de houder wegglijdt, kan dat tot controleverlies leiden.
- **Zet de houder op een vast, effen en horizontaal oppervlak.** Als de houder

wegglijdt of kan wankelen, kan het elektrische gereedschap niet gelijkmatig en veilig worden aangestuurd.

- **Hou kinderen uit de buurt van de werkplaats en bewaar gereedschappen buiten bereik van kinderen.** Vraag eventuele omstaanders om weg te gaan of ook de overeenkomstige beschermende uitrusting te dragen.
- **Draag tijdens het werk met de boormachine altijd een beschermbril, gehoorbescherming en een mond- of neusbescherming.**
- **Draag geschikte werkkleding, draag geen wijde kleding of juwelen, die zouden door bewegende onderdelen gegrepen kunnen worden.** Slipvaste schoenen worden aanbevelen. Draag een haarnetje als u lange haren hebt.
- **Controleer voor gebruik dat het toestel volgens de voorschriften en veilig in de houder is bevestigd en geschikt is voor montage op de boorstaander.**
- **Gebruik nooit handen of objecten om de boor te stoppen.**
- **Bevestig de boorstaander voor inbedrijfstelling altijd vast (met schroeven) op uw werktafel.** Zorg ervoor dat tafel en staander een goede stand hebben.
- **Zorg ervoor dat de werkzone schoon en goed verlicht is.**
- **Let erop dat u tijdens het werk niet in aanraking komt met bewegende delen. GEVAAR**

VOOR VERWONDINGEN!

- **Controleer voor het werk altijd dat de boormachine correct is ingespannen.**
- **Hou de stroomkabel van uw boormachine altijd uit de buurt van boren of van bewegende delen.**
- **Hou kleine of ronde werkstukken niet vast met de hand, maar bevestig ze altijd met de bankschroef.** *Zorg ervoor dat het werkstuk goed tussen de twee bekhelften van de schroefklem bevestigd is en goed blijft zitten.*
- **Bij een te sterke kracht of als het werkstuk niet voldoende bevestigd is, bestaat er gevaar op kantelen.**
- **Bewaar de boormachine stofvrij en droog.**
- **Controleer voor en tijdens het gebruik regelmatig of alle schroeven stevig blijven zitten.** *Controleer de staander regelmatig op eventuele beschadigingen. Door trillingen kunnen schroeven tijdens de werkzaamheden loskomen. Gebruik uw boorstaander niet als u ergens beschadigingen vaststelt.*
- **Gebruik alleen boren die geschikt zijn voor het materiaal van het werkstuk.** *Slijp of vervang stompe boren.*
- **Haal de stekker van uw boormachine altijd uit het stopcontact als u het toestel reinigt of instellingen uitvoert.**
- **Grijp nooit in de werkzone van de boor.**
- **Let altijd op de boordiepte. Anders bestaat het risico dat u de werktafel beschadigt.**

- **Trek altijd de voedingsstekker uit als u het gereedschap niet gebruikt.**
- **Respecteer de veiligheidsrichtlijnen in de handleiding van uw boormachine en op de verpakking van uw boor.**

4. Vóór gebruik

Boorstaander en pakket controleren

- **Neem de boorstaander en de accessoires uit de verpakking.**
- **Controleer of het pakket volledig is** (zie hoofdstuk INHOUD VAN HET LEVERINGSPAKKET / OMSCHRIJVING ONDERDELEN).
- **Controleer of de boorstaander of de accessoires beschadigd zijn.**
- **Gebruik de boorstaander niet bij schade of als er onderdelen ontbreken.**

Montage

⚠️ OPMERKING!

De bevestigingsschroeven mogen niet te vast aangedraaid worden zodat de grondplaat niet overspant of vervormt.

Voor de montage hebt u nodig:

- 1 steeksleutel maat 10
- de inbussleutel maat 5 die in het pakket zit
- Geef de zuil **13** in de overeenkomstige uitsparing in de grondplaat **10** en fixeer die met de schroeven in het pakket. (Afb. A).
- Fixeer daarna de hendelkop **15** op de zuil door de fixeerschroef **1** vast te draaien.
- Monteer de hendelarm incl. handgreep **9** op de hendelkop (afb. B). Draai de schroeven zo vast mogelijk.
- Bevestig de bankschroef **6** op de grondplaat. Steek de schroeven door de twee langgaten **2** met de geleidingsgroeven **11** van de grondplaat (afb. C).
- Draai schroeven en moeren niet te vast aan, zodat de grondplaat en de bankschroef niet beschadigd geraken.
- Voor de inbedrijfstelling moet de boorstaander stevig op een werkplaat gemonteerd worden. Voor dat doel bevat de grondplaat vier boorgaten.
- Gebruik hiervoor de juiste schroeven, moeren en voldoende grote borgringen.

Span de boormachine in en richt hem uit (afb. D)

⚠️ VOORZICHTIG!

Hou de stroomkabel uit de buurt van uw boormachine altijd van de boren en van bewegende delen.

- Steek de hals van de boormachine in de overeenkomstige boormachinestaander **7** en schroef die vast.
- Gebruik indien nodig de reductiering in het pakket.
- Steek een passende boor in de boorhouder.
- Maak de fixeerschroef **1** los.
- Beweeg de hendelkop **15** met de ingespannen boormachine tegen de zuil **13**, tot de boor het werkstuk raakt.
- Draai de fixeerschroef en moer weer vast aan.

5. Toepassing

Boordiepte instellen (afb. E, F)

- Maak de diepteaanslagklem **14** en breng ze tot aan de hendelkop **15**.
- Draai de vaststelschroef voor de instelling van de boordiepte **16** los door die tegen de klok in te draaien.
- Let erop dat de metalen stift **18** loskomt en naar onder glijdt tot aan de aanslag.
- Druk de hendelarm incl. handgreep **9** naar onder en neem de gewenste boordiepte op de boordieptemaat met schaal **17**.
- Fixeer daarna de vaststelschroef voor de instelling van de boordiepte door die tegen de klok in te draaien. Controleer of de metalen stift op de gewenste boordiepte gefixeerd is.
- Stel de diepteaanslagklem vast op de gewenste boordiepte.

Werkstuk inspannen (afb. G, H)

- Hou de snelspanknop **4** ingedrukt en trek de vaststelgreep **3** tot aan de aanslag terug.
- Positioneer het werkstuk tussen de bekken in de bankschroef **6**.

- Dan drukt u de snelspanknop en schuift de vaststelgreep met de bekhelften  helemaal tegen het werkstuk.
- Fixeer het werkstuk door de vaststelgreep met de klok mee te draaien.
- Om het werkstuk los te maken draait u de vaststelgreep tegen de klok in.
- Druk daarna de snelspanknop en trek de bekken uit elkaar.

Werkstuk richten (afb. 1)

- Draai de schroeven van de bankschroef los .
- Verschuif de bankschroef met het werkstuk tot in de gewenste positie.
- Breng een boorpunt als markering aan op het werkstuk en bevestig de bankschroef opnieuw.

Boren

- Stel de boordiepte in en bevestig het werkstuk zoals hierboven beschreven.
- Druk de hendelarm incl. handgreep langzaam naar onder. Oefen geen buitensporige druk uit!

6. Onderhoud, reiniging, opslag en transport

WARNING!

Trek de netstekker van de boormachine uit het stopcontact voordat u gaat instellen of een klein resp. groot onderhoud gaat uitvoeren.

Onderhoud

De boorstaander is overwegend onderhoudsvrij maar moet vrijgehouden worden van olie, smeervet en stof. Gebruik alleen vervangonderdelen / toebehoren van producenten of gemachtigde professionele werkplaatsen. Reparaties mogen alleen door deskundigen worden uitgevoerd. Experts zijn mensen met de juiste professionele opleiding en ervaring die de eisen bij de constructie en de vormgeving van de boorstaander kennen en op de hoogte zijn van de veiligheidsvoorschriften.

Reiniging

- Reinig de boorstaander met een vochtige doek. Gebruik in geen geval scherpe en/of schurende reinigings- of oplosmiddelen.
- Laat alle delen daarna volledig drogen.

Opslag

- Reinig de boorstaander voor u hem opbergt.
- Als u de boorstaander niet gebruikt, berg hem dan op in een veilige, koele, droge en goed verluchte plaats buiten bereik van kinderen.

Transport

- Bescherm de boorstaander tijdens het transport tegen schokken en trillingen en gebruik de originele verpakking. Bewaar de inbussleutel in de inrichting aan de hendelkop.

7. Problemen oplossen

Probleem	Mogelijke oorzaken	Oplossing
De boormachinestaander verschuift of wankelt.	Geen vlak of horizontaal werkvlak.	Monteer de boorstaander op een vlak en horizontaal oppervlak.
De boormachine verschuift.	Boormachine niet veilig en vast gemonteerd.	Fixeer schroefverbindingen en schroeven.

8. Recycleren



Geef niet meer bruikbare apparaten voor het recyclen bij een milieuzamelpunt af. Niet met het gewone huisafval afvoeren. Meer informatie krijgt u bij de hiervoor verantwoordelijke instantie. Voer de verpakking af in overeenstemming met het materiaaltype en met de plaatselijke, in uw gebied geldende voorschriften.

9. Service



WALTER Werkzeuge Service Center
E-mail: service-be@walteronline.com
Tel.: 0032 3 871 99 94
IAN 390505_2201

Leverancier

Hou er rekening mee dat het onderstaand adres geen serviceadres is. Contacteer eerst de hierboven vermelde servicedienst.
WALTER WERKZEUGE SALZBURG GmbH
Gewerbeparkstr. 9
5081 Anif, Oostenrijk

Walter Werkzeuge Salzburg GmbH

Gewerbeparkstr. 9
5081 Anif, Österreich

V. 1.0

Status van de informatie:
08/2022

IAN 390505_2201