



BUBBLE WAFFLE MAKER / DOUGHNUT MAKER SBDM 1000 A1

GB IE NI

BUBBLE WAFFLE MAKER / DOUGHNUT MAKER

Assembly, operating and safety instructions

FR BE

GAUFRIER BUBBLE / APPAREIL À DONUTS

Instructions de montage, d'utilisation et consignes de sécurité

NL BE

BUBBLE-WAFELIJZER / DONUT MAKER

Montage-, bedienings- en veiligheidsinstructies

DE AT CH

BUBBLE-WAFFEISEN / DONUT-MAKER

Montage-, Bedienungs- und Sicherheitshinweise

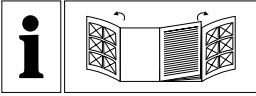

GB/IE/NI	Assembly, operating and safety instructions	Page	5
FR/BE	Instructions de montage, d'utilisation et consignes de sécurité	Page	14
NL/BE	Montage-, bedienings- en veiligheidsinstructies	Pagina	24
DE/AT/CH	Montage-, Bedienungs- und Sicherheitshinweise	Seite	33

HG04772A

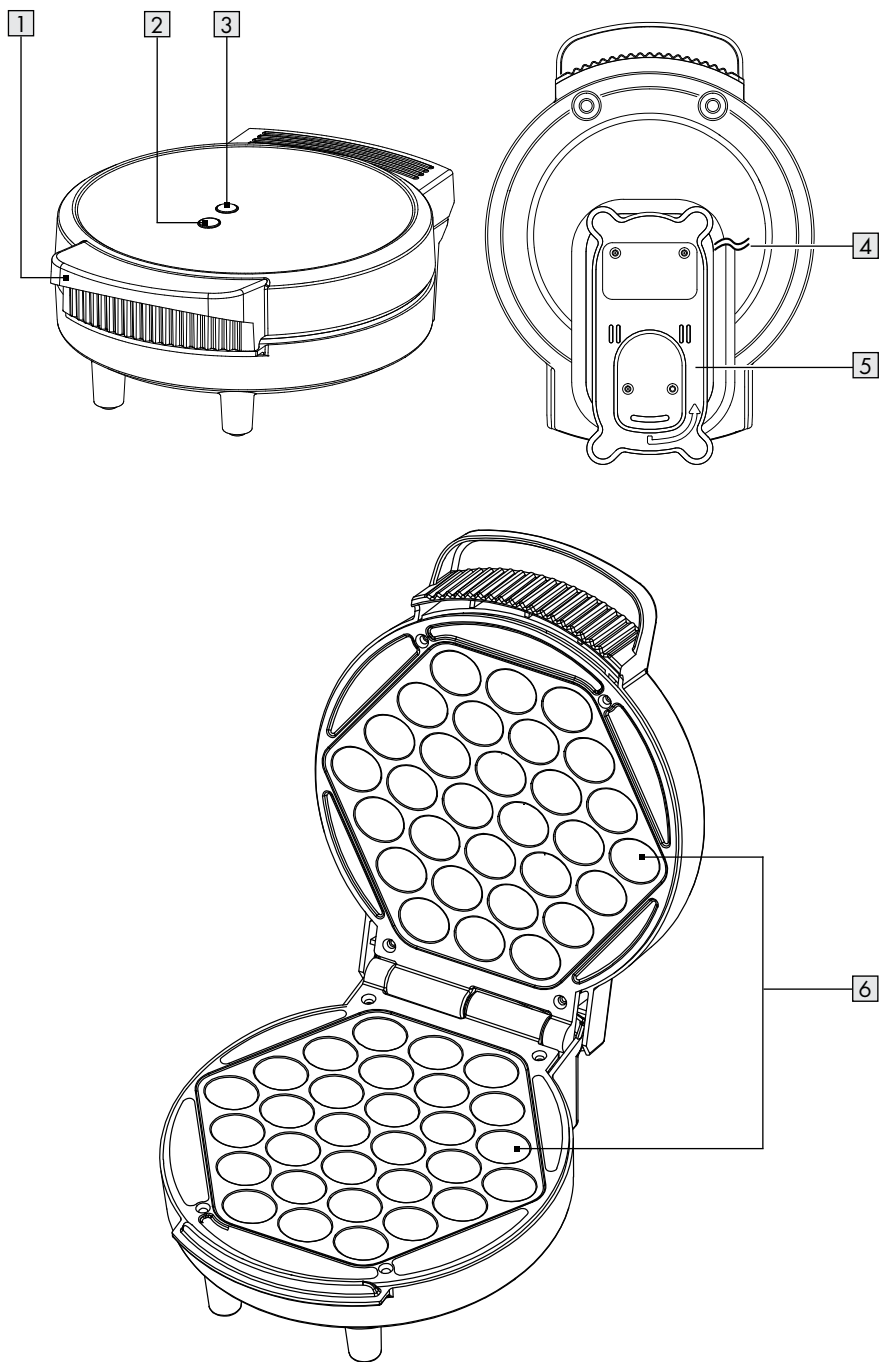



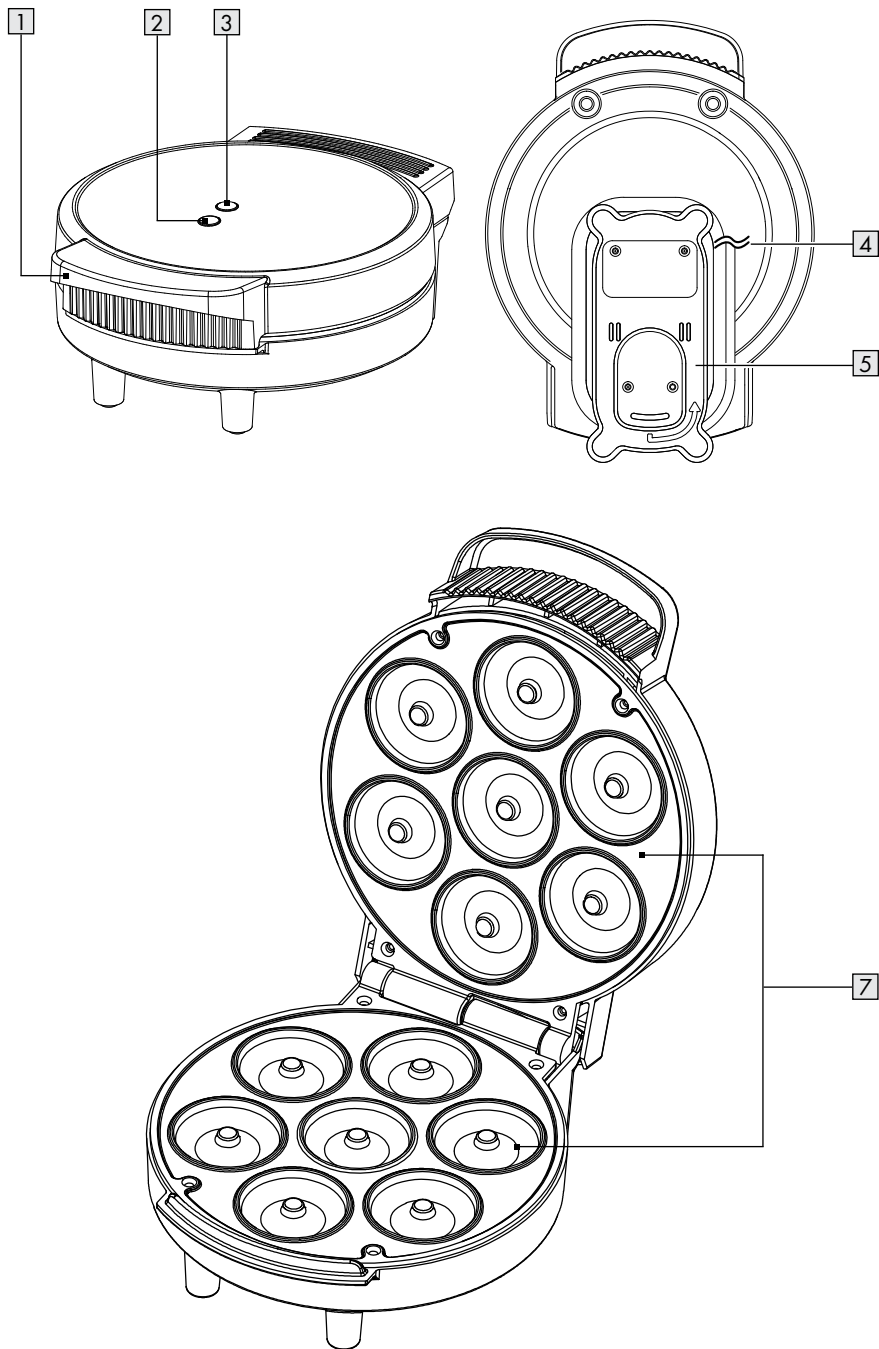









HG04772B



Warnings and symbols used	Page 6
Introduction	Page 6
Intended use	Page 6
Scope of delivery	Page 7
Description of parts	Page 7
Technical data	Page 7
Safety instructions	Page 7
Before first use	Page 10
Operation	Page 10
Turning on/off	Page 10
Making bubble waffles / doughnuts	Page 10
Recipes	Page 11
Basic bubble waffles	Page 11
Basic doughnuts	Page 11
Cleaning and care	Page 12
Storage	Page 12
Disposal	Page 13
Warranty	Page 13

Warnings and symbols used

The following warnings are used in this user manual and on the packaging:

 <p>DANGER! This symbol in combination with the signal word "Danger" marks a high-risk hazard that if not prevented could result in death or serious injury.</p>	 Voltage (alternating current)
	 Hertz (supply frequency)
	 Watts
 <p>WARNING! This symbol in combination with the signal word "Warning" marks a medium-risk hazard that if not prevented could result in death or serious injury.</p>	 NOTE: This symbol in combination with "Note" provides additional useful information.
	 Use the product in dry indoor spaces only.
 <p>CAUTION! This symbol in combination with the signal word "Caution" marks a low-risk hazard that if not prevented could result in minor or moderate injury.</p>	 Danger - risk of electric shock!
	 Warning - hot surface!
 This appliance is classified as protection class I and must be connected to a protective ground.	 Food safe. This product has no adverse effect on taste or smell.

BUBBLE WAFFLE MAKER / DOUGHNUT MAKER

● Introduction

We congratulate you on the purchase of your new product. You have chosen a high quality product. The instructions for use are part of the product. They contain important information concerning safety, use and disposal. Before using the product, please familiarise yourself with all of the safety information and instructions for use. Only use the product as described and for the specified applications. If you pass the product on to anyone else, please ensure that you also pass on all the documentation with it.

● Intended use

This product is designed for making bubble waffles (HG04772A) or doughnuts (HG04772B). Do not use it for any other purpose.

This product is only intended for private household use, not for commercial purposes.

The manufacturer accepts no liability for damages caused by improper use.

● Scope of delivery

After unpacking the product, check if the delivery is complete and if all parts are in good condition. Remove all packing materials before use.

- 1x Bubble waffle maker / Doughnut maker
- 1x Instructions for use

● Description of parts

- 1 Handle
- 2 Green indicator (ready)
- 3 Red indicator (power)
- 4 Power cord with power plug
- 5 Power cord retainer
- 6 Waffle plates
- 7 Doughnut plates

● Technical data

Input voltage:	220–240 V~, 50/60 Hz
Power consumption:	800–1000 W
Protection class:	I
Model number:	
HG04772A:	Bubble waffle maker
HG04772B:	Doughnut maker



Safety instructions

BEFORE USING THE PRODUCT, PLEASE FAMILIARISE YOURSELF WITH ALL OF THE SAFETY INFORMATION AND INSTRUCTIONS FOR USE! WHEN PASSING THIS PRODUCT ON TO OTHERS, PLEASE ALSO INCLUDE ALL THE DOCUMENTS!

In the case of damage resulting from non-compliance with these operating instructions the warranty claim becomes invalid! No liability is accepted for consequential damage! In the case of material damage or personal injury caused by incorrect handling or non-compliance with the safety instructions, no liability is accepted!

Children and persons with disabilities

⚠ WARNING! RISK OF LOSS OF LIFE OR ACCIDENT TO INFANTS AND CHILDREN!

Never leave children unsupervised with the packaging material. The packaging material represents a danger of suffocation.

Children frequently underestimate the dangers. Always keep children away from the packaging material.

- This product can be used by children aged from 8 years and above and persons with reduced physical, sensory or mental capabilities, or lack of experience and knowledge if they have been given supervision or instruction concerning use of the product in a safe way and understand the hazards involved.
- Children shall not play with the product.
- Cleaning and user maintenance shall not be made by children unless they are older than 8 and supervised.
- Keep the product and its cord out of reach of children less than 8 years.

Intended use

- ⚠ **WARNING!** Misuse may lead to injury. Use this product solely in accordance with these instructions. Do not attempt to modify the product in any way.

Electrical safety

- ⚠ **DANGER! Risk of electric shock!** Never attempt to repair the product yourself.
In case of malfunction, repairs are to be conducted by qualified personnel only.
- ⚠ **DANGER! Risk of burns!**
During use the product gets hot. Do not touch the product while in use nor immediately after use.
- ⚠ **WARNING! Risk of electric shock!** Do not immerse the product in water or other liquids. Never hold the product under running water.
- ⚠ **WARNING! Risk of electric shock!** Never use a damaged product. Disconnect the product from the power supply and contact your retailer if it is damaged.
- The product is not to be used if it has been dropped, if there are visible signs of damage.

- The product is powered at all times while it is connected to the power supply.
- Before connecting the product to the power supply, check that the voltage and current rating corresponds with the power supply details shown on the product's rating label.
- Regularly check the power plug and the power cord for damages. If the power cord is damaged, it must be replaced by the manufacturer, its service agent or similarly qualified persons in order to avoid a hazard.
- Protect the power cord against damages. Do not let it hang over sharp edges, do not squeeze or bend it.
Keep the power cord away from hot surfaces and open flames.
- Do not move the product while it is in operation.
- Do not place the product on hot plates (gas, electric, coal cooking range etc.). Operate the product on a level, stable, clean, heat-resistant and dry surface.
- Do not cover the product while it is in use or shortly after use, when it is still hot.
- Make sure that the power cord is not pinched by the plates or touches the rim of the plates.
- The use of extension cords is not recommended. If the use of an extension cord is necessary, it must be designed for a current flow of at least 10 A.
- Lay cords in such a way that they may not be tripped over or otherwise damaged.
- The product is not intended to be operated by means of an external timer or separate remote control system.

Operation

- The product must not be left unattended while it is connected to the supply mains.

Cleaning and storage

⚠ WARNING! Risk of injury!

Disconnect the product from the power supply before cleaning work and when not in use.

- Do not store the hot product in a cupboard or in the packaging.
- Do not pull the power plug out of the electrical outlet by the power cord.
- Protect the product, its power cord and power plug against dust, direct sunlight, dripping and splashing water.
- Store the product in a cool, dry place, protected from moisture and out of the reach of children.
- Protect the product against heat. Do not place the product close to open flames or heat sources such as stoves or heating appliances.

● **Before first use**

- Remove the packaging. Check if all parts are complete.
- During production, parts are covered with a protective oil film. Preheat the product before baking, so that any potential residues evaporate.
- Clean the product and its accessories (see the "Cleaning and care" section).

● **Operation**

● **Turning on/off**

- Turning the product on: Connect the power plug **4** to a suitable wall outlet. The red indicator **3** lights up.
- Turning the product off: Disconnect the power plug from the wall outlet. The red power indicator **3** goes off.

Light indicator	Status
Red indicator 3 on	Product on.
Red indicator 3 off	Product off.
Green indicator 2 off	Product is preheating/ reheating.
Green indicator 2 on	The baking temperature has been reached.

- ① **NOTE:** During operation, the green indicator **2** goes on and off from time to time. This indicates that the product is reheating up to the baking temperature.

● **Making bubble waffles / doughnuts**

① **NOTES:**

- Grease both waffle plates **6** or doughnuts plates **7** with a suitable cooking oil.
- Keep the product locked while preheating.
- Do not overfill the lower waffle plate **6** or doughnuts plate **7** with batter.

- Preheat until the green indicator [2] lights up.
- Use the handle [1] to open the product.
- Use a wooden or heat-resistant plastic ladle to pour batter onto the lower waffle plate [6] or doughnuts plate [7]. Do not use metal ladles, as this could damage the non-stick surface of the waffle plates or doughnuts plates.
- Close the product. The batter is being baked now.

Suggested baking times

Bubble waffles	4 to 6 minutes
----------------	----------------

Doughnuts	3 to 5 minutes
-----------	----------------

For reference only (see the "Recipes" section for estimated cooking times)

- Lengthen or shorten the baking time to achieve the desired result.
- Removing bubble waffles/doughnuts: Use a plastic/wooden spatula (or other suitable non-metallic tools) to avoid damaging the product's non-stick coating.
- When baking is complete: Disconnect the power plug [4] from the wall outlet.

● Recipes

● Basic bubble waffles

Bubble waffle maker (HG04772A):

Ingredients:

3	Egg yolks
6	Egg whites
95 ml	Milk
165 g	Sugar
1 pinch	Salt
160 g	Flour
1.5 tsp	Baking powder
90 g	Butter

Preparation:

- Preheat the product.
- Melt the butter in a pot until it is lightly brown. Put it aside and let it cool down.
- In a medium bowl, combine egg yolks, egg white, sugar, salt and butter with an electric hand mixer (whisk). Beat mixture until it becomes a thick, fluffy and foamy light yellow cream.
- Pour milk into the light yellow cream mixture. Stir well.
- Sieve and combine flour and baking powder in a large bowl.
- Keep stirring, with a spatula, while slowly pouring the mixture into a bowl.
- Use an electric hand mixer (whisk) to beat until a smooth and creamy texture is given.
- Sieve one more time to obtain a smooth batter.
- Spray the waffle plates [6] with cooking spray.
- Keep stirring before evenly pouring the batter on the lower waffle plate [6].
- Bake for 4 to 6 minutes or until bubble waffles are golden brown and soft to touch.



● Basic doughnuts

Doughnut maker (HG04772B):

Ingredients:

260 g	Flour
130 g	Sugar
1 sachet	Vanilla sugar
150 ml	Milk
3	Eggs
3 tbs	Vegetable oil
40 g	Baking powder
30 g	Icing sugar (or your choice of sprinkles)

Preparation:

- Preheat the product.
- In a medium bowl, combine egg and sugar with an electric hand mixer (whisk). Beat mixture until it becomes a thick, fluffy and foamy light yellow cream.
- Add vanilla sugar. Pour milk into the mixture. Stir well.
- Sieve and combine flour and baking powder in a large bowl.
- Keep stirring, with a spatula, while slowly pouring the mixture into a bowl.
- Use an electric hand mixer (whisk) to beat until a smooth and creamy texture is given.
- Sieve one more time to obtain a smooth batter.
- Spray the doughnuts plates  with cooking spray.
- Evenly spoon the batter into the onto the lower doughnuts plate . Bake for 3 to 5 minutes or until doughnuts are golden brown and soft to touch.
- Sprinkle the finished doughnuts with icing sugar.





● Cleaning and care

 **DANGER! Risk of electric shock!** Before cleaning: Always disconnect the product from the wall outlet.

 **DANGER! Risk of burns!** Do not clean the product right after operation. Let the product cool first.

 **WARNING!** Do not immerse the product's electrical components in water or other liquids. Never hold the product under running water.

 **NOTE:** Clean the product right after it has cooled. Once the food residues have dried, they are not easy to remove.

Part	Cleaning method
■ Housing	<ul style="list-style-type: none">■ Wipe down the housing with a slightly damp cloth.■ Do not let any water or other liquids enter the product interior. <p>Note: If required, use a mild washing-up liquid on the cloth. Afterwards, wipe with a cloth moistened only with clear water to remove any detergent residue.</p>
■ Waffle plates  or doughnut plates 	■ Wipe the plates with a slightly damp cloth and a mild detergent.
■ Orifices around the waffle plates  or doughnut plates 	<ul style="list-style-type: none">■ Removing fat and liquids: Use a piece of kitchen paper.■ Removing stuck-on burnt residues: Use a wooden spatula or small wooden skewers.
■ After cleaning:	Let all parts dry completely.
● Storage	
 DANGER! Risk of burns!	Do not store the product right after operation. Let the product cool first.
■ Clean the product before storage.	
■ Store the product in the original packaging when it is not in use.	
■ Store the product at a dry location out of the reach of children.	

● **Disposal**

The packaging is made entirely of recyclable materials, which you may dispose of at local recycling facilities.



Observe the marking of the packaging materials for waste separation, which are marked with abbreviations (a) and numbers (b) with following meaning: 1-7: plastics / 20-22: paper and fibreboard / 80-98: composite materials.



The product and packaging materials are recyclable, dispose of it separately for better waste treatment.

The Triman logo is valid in France only.



Contact your local refuse disposal authority for more details of how to dispose of your worn-out product.



To help protect the environment, please dispose of the product properly when it has reached the end of its useful life and not in the household waste. Information on collection points and their opening hours can be obtained from your local authority.

● **Warranty**

The product has been manufactured to strict quality guidelines and meticulously examined before delivery. In the event of product defects you have legal rights against the retailer of this product. Your legal rights are not limited in any way by our warranty detailed below.

The warranty for this product is 3 years from the date of purchase. Should this product show any fault in materials or manufacture within 3 years from the date of purchase, we will repair or replace it - at our choice - free of charge to you.

The warranty period begins on the date of purchase. Please keep the original sales receipt in a safe location. This document is required as your proof of purchase. This warranty becomes void if the product has been damaged, or used or maintained improperly.









The warranty applies to defects in material or manufacture. This warranty does not cover product parts subject to normal wear, thus possibly considered consumables (e.g. batteries) or for damage to fragile parts, e.g. switches, rechargeable batteries or glass parts.



Avertissements et symboles utilisés	Page 15
Introduction	Page 15
Utilisation conforme aux prescriptions	Page 15
Contenu de la livraison	Page 16
Description des pièces	Page 16
Caractéristiques techniques	Page 16
Consignes de sécurité	Page 16
Avant la première utilisation	Page 19
Utilisation	Page 19
Marche/arrêt	Page 19
Cuisson de pets-de-nonne/beignets	Page 19
Recettes	Page 20
Pets-de-nonne faciles	Page 20
Beignets faciles	Page 20
Nettoyage et entretien	Page 21
Rangement	Page 21
Mise au rebut	Page 22
Garantie	Page 22

Avertissements et symboles utilisés

Les avertissements suivants sont utilisés dans ce mode d'emploi et sur l'emballage :

	DANGER ! Ce symbole avec ce signal important de « Danger » indique un danger avec un risque élevé de blessures graves ou de mort si la situation dangereuse n'est pas évitée.	V~ Tension (courant alternatif)
		Hz Hertz (fréquence du secteur)
		W Watt
	AVERTISSEMENT ! Ce symbole avec ce signal important de « Avertissement » indique un danger avec un risque moyen de blessures graves ou de mort si la situation dangereuse n'est pas évitée.	 REMARQUE : Ce symbole avec ce signal important de « Remarque » propose plus d'informations utiles.
		 Utilisez le produit seulement à l'intérieur de locaux secs.
	ATTENTION ! Ce symbole avec ce signal important de « Attention » indique un danger avec un risque faible de blessures légères à importantes si la situation dangereuse n'est pas évitée.	 Danger – risque d'électrocution !
		 Attention, surface chaude !
	Cet appareil est de la classe de protection I et doit être mis à la terre.	 Convient pour les aliments. Ce produit n'a aucune influence négative sur le goût ou l'odeur.

GAUFRIER BUBBLE / APPAREIL À DONUTS

● Introduction

Nous vous félicitons pour l'achat de votre nouveau produit. Vous avez opté pour un produit de grande qualité. Le mode d'emploi fait partie intégrante de ce produit. Il contient des indications importantes pour la sécurité, l'utilisation et la mise au rebut. Veuillez lire consciencieusement toutes les indications d'utilisation et de sécurité du produit. Ce produit doit uniquement être utilisé conformément aux instructions et dans les domaines d'application spécifiés. Lors d'une cession à tiers, veuillez également remettre tous les documents.

● Utilisation conforme aux prescriptions

Ce produit est destiné à la cuisson de pets-de-nonnes (HG04772A) ou beignets (HG04772B). Ne l'utilisez jamais à d'autres fins.

Le produit est prévu exclusivement pour une utilisation dans le milieu domestique et n'est pas conçu pour un usage commercial.

Le fabricant décline toute responsabilité en cas de dommages résultant d'une utilisation inadéquate.

● Contenu de la livraison

Après l'ouverture du produit, vérifiez l'exhaustivité de la livraison et si toutes les pièces sont en parfait état. Retirez tous les matériaux d'emballage avant utilisation.

- 1 x Gaufrier bubble / Appareil à donuts
- 1 x Mode d'emploi

● Description des pièces

- 1 Poignée
- 2 Voyant de contrôle vert (en fonctionnement)
- 3 Voyant de contrôle rouge (en fonctionnement)
- 4 Cordon d'alimentation avec fiche secteur
- 5 Enrouleur de cordon
- 6 Plaques à pets-de-nonne
- 7 Plaques à beignets

● Caractéristiques techniques

Tension d'entrée :	220-240 V~, 50/60 Hz
Consommation d'énergie :	800-1000 W
Classe de protection :	I
Numéro de modèle :	
HG04772A :	Gaufrier bubble
HG04772B :	Appareil à donuts



Consignes de sécurité

AVANT L'UTILISATION DU PRODUIT, FAMILIARISEZ-VOUS AVEC TOUTES LES CONSIGNES DE SÉCURITÉ ET DE MANIPULATION ! TRANSMETTEZ TOUS LES DOCUMENTS CONCERNANT LE PRODUIT LORSQUE VOUS LE DONNEZ À UN TIERS !

Dans le cas de dommages résultant du non-respect des instructions du mode d'emploi, le recours à la garantie est annulé ! Toute responsabilité est déclinée pour les dommages consécutifs ! Aucune responsabilité n'est assumée dans le cas de dommages aux biens et aux personnes résultant d'une utilisation inappropriée ou du non-respect des consignes de sécurité !

Enfants et personnes atteintes d'un handicap

⚠ AVERTISSEMENT ! DANGER DE MORT ET RISQUE D'ACCIDENTS POUR LES BÉBÉS ET LES ENFANTS !

Ne laissez jamais des enfants sans surveillance avec des matériaux d'emballage. Les matériaux d'emballage représentent un risque d'asphyxie. Les enfants sous-estiment fréquemment les dangers en résultant. Maintenez toujours les enfants hors de la portée des matériaux d'emballage.

- Le produit peut être utilisé par des enfants de 8 ans et plus ainsi que par des personnes ayant des capacités physiques, sensorielles ou mentales réduites ou manquant d'expérience et de connaissance que s'ils sont placés sous surveillance ou s'ils ont été instruits de l'utilisation sûre de ce produit et qu'ils ont compris les risques en découlant.
- Les enfants ne doivent pas jouer avec le produit.
- Le nettoyage et l'entretien réalisables par l'utilisateur ne doivent pas être effectués par des enfants à moins qu'ils soient âgés de plus de 8 ans et surveillés.
- Les enfants qui ont moins de 8 ans doivent être tenus hors de la portée du produit et du cordon électrique.

Utilisation conforme aux prescriptions

- ⚠ **AVERTISSEMENT !** Une utilisation non conforme peut provoquer des blessures. Utilisez ce produit uniquement comme décrit dans ce mode d'emploi. N'essayez pas de modifier le produit d'une quelconque manière.

Sécurité électrique

- ⚠ **DANGER ! Risque d'électrocution !** N'essayez jamais de réparer le produit par vous-même.
En cas de dysfonctionnement, les réparations doivent être effectuées par de la main d'œuvre qualifiée.
- ⚠ **DANGER ! Risque de brûlures !** Le produit devient chaud durant l'utilisation. Ne touchez pas le produit durant ou juste après l'utilisation.
- ⚠ **AVERTISSEMENT ! Risque d'électrocution !** Ne plongez pas le produit dans de l'eau ou tout autre liquide. Ne maintenez jamais le produit sous l'eau courante.
- ⚠ **AVERTISSEMENT ! Risque d'électrocution !** N'utilisez aucun produit endommagé. Débranchez le produit endommagé du réseau électrique et adressez-vous à votre commerçant.
- Le produit ne doit pas être utilisé, s'il est tombé ou s'il présente des signes visibles de dommages.

- Ce produit est constamment allumé lorsqu'il est branché sur l'électricité.
- Avant de brancher le produit sur le courant électrique, vérifiez si la tension et le courant nominal correspondent bien aux données de l'alimentation en électricité indiquées sur l'étiquette signalétique.
- Vérifiez régulièrement la fiche de secteur et le câble de branchement afin de détecter des dommages. Si le cordon électrique est endommagé, il doit être remplacé par le fabricant, son service après-vente, ou par du personnel qualifié afin d'éviter tout danger.
- Protégez le câble électrique de tout dommage. Ne le faites pas passer sur des bords tranchants et assurez-vous de ne pas le coincer ou le plier. Conservez le câble électrique hors de la portée de surfaces chaudes ainsi que des feux et flammes.
- Ne déplacez pas le produit lorsqu'il est en fonctionnement.
- Ne placez pas le produit sur des surfaces chaudes (cuisinière à gaz, plaques électriques, four, etc.). Utilisez le produit sur une surface plane, stable, propre, résistante à la chaleur et sèche.
- Ne couvrez pas le produit pendant son fonctionnement, mais également après son utilisation tant qu'il est encore chaud.
- Assurez-vous que le cordon d'alimentation ne soit pas coincé par les plaques ou ne touche pas les bords des plaques.
- L'utilisation de rallonge électrique n'est pas recommandée. Si l'utilisation d'une rallonge électrique s'avérait nécessaire, elle doit être compatible à une puissance électrique d'au moins 10 A.
- Posez les cordons d'alimentation et rallonge électrique en toute sécurité afin que personne ne puisse trébucher dessus et que rien ne puisse être endommagé.
- Ce produit n'est pas conçu pour fonctionner avec un programmeur externe ou un système de commande à distance séparé.

Utilisation

- Le produit ne doit pas rester sans surveillance lorsqu'il est branché sur le réseau électrique.

Nettoyage et rangement

⚠ AVERTISSEMENT ! Risque de blessures ! Débranchez le produit du réseau électrique, lorsqu'il n'est pas utilisé et avant d'effectuer tout nettoyage.

- Ne stockez pas le produit chaud dans un placard ou un emballage.
- Ne débranchez jamais la fiche de secteur en tirant sur le cordon d'alimentation branché sur la prise de courant.
- Protégez le produit, le cordon d'alimentation et la fiche de secteur contre la poussière, le rayonnement solaire direct, les projections et l'égouttement d'eau.
- Conservez le produit dans un endroit frais et sec, protégé contre l'humidité et hors de la portée des enfants.
- Protégez le produit de la chaleur. Ne posez pas le produit à proximité de flammes ou sources de chaleur comme des fours ou des chauffages.

● Avant la première utilisation

- Retirez les matériaux d'emballage. Vérifiez que toutes les pièces sont présentes.
- Durant la fabrication, certaines pièces sont recouvertes d'une fine pellicule d'huile pour les protéger. Avant la première utilisation, utilisez le produit sans pâte afin que les résidus éventuellement présents s'évaporent.
- Nettoyez le produit et ses accessoires (voir le chapitre « Nettoyage et entretien »).

● Utilisation

● Marche/arrêt

- Allumer le produit : branchez la fiche de secteur [4] sur une prise de courant compatible. Le voyant de contrôle rouge [3] s'allume.
- Éteindre le produit : débranchez la fiche de secteur de la prise de courant. Le voyant de contrôle rouge [3] s'éteint.

Voyant de contrôle	État
Voyant de contrôle rouge [3] allumé	Produit allumé.
Voyant de contrôle rouge [3] éteint	Produit éteint.
Voyant de contrôle vert [2] éteint	Produit en phase de préchauffage/de réchauffage.
Voyant de contrôle vert [2] allumé	Température de cuisson atteinte.

① REMARQUE : en cours de fonctionnement, le voyant de contrôle vert [2] s'allume et s'éteint de temps en temps. Cela indique que le produit chauffe à nouveau à la température de cuisson.

● Cuisson de pets-de-nonne/ beignets

① REMARQUES :

- Graissez les deux plaques à pets-de-nonne [6] et les plaques à beignets [7] avec de l'huile de cuisine convenant à la cuisson.
- Gardez le produit fermé pendant qu'il chauffe.
- Ne versez pas trop de pâte sur les plaques inférieures à pets-de-nonne [6] ou à beignets [7].

- Faites chauffer le produit jusqu'à ce que le voyant de contrôle vert [2] s'allume.
- Ouvrez le produit en tenant la poignée [1].
- Utilisez une louche en bois ou en plastique résistant à la chaleur pour verser la pâte sur les plaques inférieures à pets-de-nonnes [6] ou à beignets [7]. N'utilisez pas de louche en métal, car cela pourrait endommager le revêtement antiadhésif des plaques à pets-de-nonnes ou à beignets.
- Refermez le produit. La pâte est maintenant cuite.

Temps de cuisson recommandés

Pets-de-nonnes	4 à 6 minutes
Beignets	3 à 5 minutes

Uniquement pour référence (les temps de cuisson estimés sont disponibles au chapitre « Recettes »)

- Le temps de cuisson peut être raccourci ou rallongé selon vos besoins.
- Enlevez les pets-de-nonnes/beignets : utilisez une spatule en plastique/bois (ou tout autre ustensile approprié non métallique) afin d'éviter d'endommager le revêtement antiadhésif du produit.
- Lorsque le processus de cuisson est terminé : débranchez la fiche de secteur [4] de la prise de courant.

● Recettes

● Pets-de-nonnes faciles

Gaufrier bubble (HG04772A) :

Ingrédients :

3	Jaunes d'œuf
6	Blancs d'œuf
95 ml	Lait
165 g	Sucre
1 pincée	Sel
160 g	Farine
1,5 c. à c.	Levure en poudre
90 g	Beurre

Préparation :

- Préchauffer le produit.
- Faire fondre le beurre dans une casserole jusqu'à ce qu'il soit légèrement doré. Le réserver et laisser refroidir.
- Dans un saladier moyen, mélanger les jaunes d'œuf, les blancs d'œuf, le sucre, le sel et le beurre au batteur électrique (fouet). Mélanger jusqu'à obtenir une préparation épaisse, légère, mousseuse et jaune pâle.
- Ajouter le lait au mélange crémeux jaune clair. Bien mélanger.
- Tamiser la farine et la levure dans un grand saladier et mélanger.
- Continuer à remuer avec une spatule tout en ajoutant lentement le mélange du petit saladier.
- Mélanger à l'aide d'un batteur électrique (fouet) jusqu'à l'obtention d'une texture lisse et crémeuse.
- Passer à la passoire pour obtenir une pâte lisse.
- Vaporiser les plaques à pets-de-nonnes [6] avec une huile en spray.
- Continuer à remuer avant de verser uniformément la pâte sur la plaque inférieure à pets-de-nonnes [6].
- Cuire de 4 à 6 minutes ou jusqu'à ce que les pets-de-nonnes soient dorées et tendres.

● Beignets faciles

Appareil à donuts (HG04772B) :

Ingrédients :

260 g	Farine
130 g	Sucre
1 sachet	Sucre vanillé
150 ml	Lait
3	Œufs
3 c. à s.	Huile végétale
40 g	Levure en poudre
30 g	Sucre glace (ou sucre concassé selon votre choix)

Préparation :

- Préchauffer le produit.
- Dans un saladier moyen, mélanger les œufs et le sucre au batteur électrique (fouet). Mélanger jusqu'à obtenir une préparation épaisse, légère, mousseuse et jaune pâle.
- Ajouter le sucre vanillé. Verser le lait dans la préparation. Bien mélanger.
- Tamiser la farine et la levure dans un grand saladier et mélanger.
- Continuer à remuer avec une spatule tout en ajoutant lentement le mélange du petit saladier.
- Mélanger à l'aide d'un batteur électrique (fouet) jusqu'à l'obtention d'une texture lisse et crémeuse.
- Passer à la passoire pour obtenir une pâte lisse.
- Vaporiser les plaques à beignet [7] avec une huile en spray.
- Verser la pâte uniformément sur la plaque inférieure à beignets [7]. Cuire de 3 à 5 minutes ou jusqu'à ce que les beignets soient dorés et tendres.
- Saupoudrer les beignets terminés avec le sucre en poudre choisi.

● Nettoyage et entretien

 **DANGER ! Risque d'électrocution !** Avant le nettoyage : débranchez toujours le produit de l'alimentation électrique.

 **DANGER ! Risque de brûlures !** Ne nettoyez pas le produit immédiatement après son utilisation. Laissez d'abord le produit complètement refroidir.

 **AVERTISSEMENT !** Ne plongez jamais les composants électriques du produit dans l'eau ou dans tout autre liquide. Ne maintenez jamais le produit sous l'eau courante.

 **REMARQUE :** nettoyez le produit immédiatement après qu'il soit refroidi. Une fois que des restes de nourriture sont secs, ils ne sont pas faciles à enlever.

Pièce

Méthode de nettoyage

- | | |
|-----------|---|
| ■ Boîtier | ■ Nettoyez le boîtier avec un chiffon légèrement humidifié. |
| | ■ Ne laissez jamais d'eau ou d'autres liquides pénétrer à l'intérieur du produit. |
- Remarque :** utilisez au besoin un liquide vaisselle doux sur un chiffon. Puis, essuyez le produit à l'aide d'un chiffon humidifié uniquement à l'eau claire, afin de retirer toute trace de détergent.

- | | |
|---|--|
| ■ Plaques à pets-de-nonne [6] ou plaques à beignets [7] | ■ Essuyez les plaques avec un chiffon légèrement humide imbibé d'un produit de nettoyage doux. |
|---|--|

- | | |
|--|---|
| ■ Espaces intermédiaires sur les plaques à pets-de-nonne [6] ou plaques à beignets [7] | ■ Éliminer la graisse et les liquides : utilisez une feuille de papier absorbant. |
| | ■ Enlever des résidus brûlés, attachés : utilisez une spatule en bois ou de petits bâtonnets en bois. |
- Après le nettoyage : laissez les pièces complètement sécher.

● Rangement

 **DANGER ! Risque de brûlures !** Ne rangez pas le produit immédiatement après son utilisation. Laissez d'abord le produit complètement refroidir.

- Nettoyez le produit avant de le stocker.
- Rangez le produit dans son emballage d'origine lorsqu'il n'est pas utilisé.
- Conservez le produit dans un endroit sec hors de la portée des enfants.

● **Mise au rebut**

L'emballage se compose de matières recyclables pouvant être mises au rebut dans les déchetteries locales.



Veillez respecter l'identification des matériaux d'emballage pour le tri sélectif, ils sont identifiés avec des abréviations (a) et des chiffres (b) ayant la signification suivante : 1-7 : plastiques / 20-22 : papiers et cartons / 80-98 : matériaux composites.



Le produit et les matériaux d'emballage sont recyclables, mettez-les au rebut séparément pour un meilleur traitement des déchets.

Le logo Triman n'est valable qu'en France.



Votre mairie ou votre municipalité vous renseigneront sur les possibilités de mise au rebut des produits usagés.



Afin de contribuer à la protection de l'environnement, veuillez ne pas jeter votre produit usagé dans les ordures ménagères, mais éliminez-le de manière appropriée. Pour obtenir des renseignements concernant les points de collecte et leurs horaires d'ouverture, vous pouvez contacter votre municipalité.

● **Garantie**

Le produit a été fabriqué selon des critères de qualité stricts et contrôlé consciencieusement avant sa livraison. En cas de défaillance, vous êtes en droit de retourner ce produit au vendeur. La présente garantie ne constitue pas une restriction de vos droits légaux.

Ce produit bénéficie d'une garantie de 3 ans à compter de sa date d'achat. La durée de garantie débute à la date d'achat. Veuillez conserver le ticket de caisse original. Il fera office de preuve d'achat.

Si un problème matériel ou de fabrication devait survenir dans 3 ans suivant la date d'achat de ce produit, nous assurons à notre discrétion la réparation ou le remplacement du produit sans frais supplémentaires. La garantie prend fin si le produit est endommagé suite à une utilisation inappropriée ou à un entretien défaillant.

La garantie couvre les vices matériels et de fabrication. Cette garantie ne s'étend ni aux pièces du produit soumises à une usure normale (p. ex. des piles) et qui, par conséquent, peuvent être considérées comme des pièces d'usure, ni aux dommages sur des composants fragiles, comme des interrupteurs, des batteries ou des éléments fabriqués en verre.



Gebruikte waarschuwingen en symbolen	Pagina	24
Inleiding	Pagina	24
Beoogd gebruik	Pagina	24
Leveringsomvang	Pagina	25
Onderdelenbeschrijving	Pagina	25
Technische gegevens	Pagina	25
Veiligheidsinstructies	Pagina	25
Voor het eerste gebruik	Pagina	28
Bediening	Pagina	28
In- en uitschakelen	Pagina	28
Bubbelwafels / donuts bakken	Pagina	28
Recepten	Pagina	29
Eenvoudige bubbelwafels	Pagina	29
Eenvoudige donuts	Pagina	29
Schoonmaken en onderhoud	Pagina	30
Opbergen	Pagina	30
Afvoer	Pagina	31
Garantie	Pagina	31

Gebruikte waarschuwingen en symbolen

In deze gebruiksaanwijzing en op de verpakking worden de volgende waarschuwingen gebruikt:

	GEVAAR! Dit symbool met de aanduiding "Gevaar" duidt op een groot risico op gevaar dat, indien niet vermeden, zware verwondingen of de dood tot gevolg kan hebben.	V~	Spanning (wisselstroom)
		Hz	Hertz (netfrequentie)
		W	Watt
	WAARSCHUWING! Dit symbool met de aanduiding "Waarschuwing" betekent een middelgroot risico op gevaar dat, indien niet vermeden, zware verwondingen of de dood tot gevolg kan hebben.		TIP: Dit symbool met de aanduiding "Tip" duidt op verdere nuttige informatie.
			Gebruik het product alleen in droge binnenruimtes.
	VOORZICHTIG! Dit symbool met de aanduiding "Voorzichtig" geeft aan dat er een klein risico bestaat op kleine of middelgrote verwondingen.		Gevaar - Kans op elektrische schokken!
			Opgelet, heet oppervlak!
	Dit product is ingedeeld in beschermingsklasse I en moet geaard worden.		Geschikt voor levensmiddelen. Dit product heeft geen negatieve effecten op smaak of geur.

BUBBLE-WAFELIJZER / DONUT MAKER

● **Inleiding**

Hartelijk gefeliciteerd met de aankoop van uw nieuwe product. U heeft voor een hoogwaardig product gekozen. De gebruiksaanwijzing is een deel van het product. Deze bevat belangrijke aanwijzingen voor veiligheid, gebruik en verwijdering. Maakt U zich voor de ingebruikname van het product met alle bedienings- en veiligheidsvoorschriften vertrouwd. Gebruik het product alleen zoals beschreven en voor de aangegeven toepassingsgebieden. Overhandig alle documenten bij doorgifte van het product aan derden.

● **Beoogd gebruik**

Dit product is bestemd voor het maken van bubbelwafels (HG04772A) dan wel donuts (HG04772B). Gebruik het niet voor andere doeleinden.

Het product is uitsluitend bestemd voor privé- en niet voor commercieel gebruik.

De fabrikant aanvaardt geen aansprakelijkheid voor schade door onjuist gebruik.

● Leveringsomvang

Controleer na het uitpakken van het product of de levering volledig is en alle onderdelen in goede staat verkeren. Verwijder vóór gebruik al het verpakkingsmateriaal.

- 1x Bubble-wafelijzer / Donut maker
- 1x Gebruiksaanwijzing

● Onderdelenbeschrijving

- 1 Handgreep
- 2 Groen controlelampje (gereed)
- 3 Rood controlelampje (in gebruik)
- 4 Aansluitsnoer met netstekker
- 5 Kabelhaspel
- 6 Wafelplaat
- 7 Donutplaat

● Technische gegevens

Ingangsspanning:	220-240 V~, 50/60 Hz
Energieverbruik:	800-1000 W
Beschermingsklasse:	I
Modelnummer:	
HG04772A:	Bubble-wafelijzer
HG04772B:	Donutmaker



Veiligheidsinstructies

**ZORG ERVOOR DAT U,
VOORDAT U HET APPARAAT
VOOR HET EERST GEBRUIKT,
VERTROUWD BENT MET
ALLE VEILIGHEIDS- EN
BEDIENINGSAANWIJZINGEN!
ALS U DIT PRODUCT
AAN IEMAND ANDERS
DOORGEEFT, GEEF DAN
OOK ALLE DOCUMENTEN
MEE!**

In geval van schade door het niet de hand houden aan deze gebruiksaanwijzing vervallen uw garantie-aanspraak! Wij zijn niet aansprakelijk voor gevolgschade! Wij zijn niet aansprakelijk in geval van materiële schade of lichamelijk letsel als gevolg van onreglementair gebruik of niet-naleving van de veiligheidsinstructies!

Kinderen en personen met beperkingen

**⚠ WAARSCHUWING!
LEVENSGEVAAR EN KANS
OP ONGEVALLLEN VOOR
PEUTERS EN KINDEREN!**

Laat kinderen nooit zonder toezicht achter met het verpakkingsmateriaal. Het verpakkingsmateriaal vormt een verstikkingsgevaar. Kinderen onderschatten vaak de daarmee verbonden gevaren. Houd kinderen altijd uit de buurt van verpakkingsmateriaal.

- Dit product mag door kinderen vanaf 8 jaar alsmede door personen met verminderde fysieke, sensorische of geestelijke vermogens of gebrek aan ervaring en kennis alleen gebruikt worden als ze onder supervisie staan of geïnstrueerd zijn wat betreft veilig gebruik van het product en begrepen hebben welke gevaren uit dat gebruik voortvloeien.
- Kinderen mogen niet met het product spelen.
- Schoonmaken en gebruikersonderhoud mogen niet door kinderen worden uitgevoerd tenzij ze ouder zijn dan 8 jaar en onder toezicht staan.
- Kinderen jonger dan 8 jaar moeten uit de buurt van het elektrische snoer worden gehouden.

Beoogd gebruik

WAARSCHUWING!

Onjuist gebruik kan leiden tot verwondingen. Gebruik het product uitsluitend zoals aangegeven in de gebruiksaanwijzing. Probeer niet het product op een of andere wijze te veranderen.

Elektrische veiligheid

GEVAAR! Gevaar voor elektrische schokken!

Probeer nooit het product zelf te repareren.

In geval van een storing mogen reparaties alleen door gekwalificeerde vaklieden worden uitgevoerd.

GEVAAR!

Verbrandingsgevaar! Het product wordt tijdens het gebruik heet. Raak het product niet aan tijdens of direct na gebruik.

WAARSCHUWING! Gevaar voor elektrische schokken!

Dompel het product nooit onder in water of andere vloeistoffen. Houd het product nooit onder stromend water.

WAARSCHUWING! Gevaar voor elektrische schokken!

Gebruik het product nooit als het beschadigd is. Ontkoppel het product van het elektriciteitsnet en neem contact op met uw verkoper als het beschadigd is.

- Het product mag niet gebruikt worden als het gevallen of zichtbaar beschadigd is.

- Het product is altijd ingeschakeld als het met het elektriciteitsnet is verbonden.
- Controleer, voordat u het product aansluit op het elektriciteitsnet, of de spanning en de nominale stroom in overeenstemming zijn met de op het typeplaatje aangegeven informatie.
- Controleer de netstekker en het elektrische aansluitsnoer regelmatig op beschadigingen. Als het elektrische snoer beschadigd is, moet dit door de fabrikant, zijn klantendienst of een vergelijkbaar gekwalificeerd persoon vervangen worden om gevaar te vermijden.
- Bescherm het aansluitsnoer tegen beschadiging. Laat het niet over scherpe randen hangen en plet of buig het niet. Houd het aansluitsnoer uit de buurt van hete oppervlakken en open vuur.
- Beweeg het product niet als het in gebruik is.
- Zet het product niet neer op hete oppervlakken (gashaard, elektrische kachel, oven, etc.). Gebruik het product op een vlakke, stabiele, schone, hittebestendige en droge ondergrond.
- Dek het product niet af zolang het wordt gebruikt of kort na gebruik als het nog warm is.
- Let erop dat het elektrische aansluitsnoer niet tussen de platen bekneld zit of de zijkanten van de plaat raakt.
- Gebruik van verlengsnoeren wordt afgeraden. Mocht gebruik van een verlengsnoer nodig zijn, dan moet dit minimaal geschikt zijn voor een stroomsterkte van 10 A.
- Leg de aansluit- en de verlengsnoeren zo dat niemand erover kan struikelen en niets beschadigd kan worden.

Bediening

- Het product moet onder toezicht blijven zolang het op het elektriciteitsnet is aangesloten.
- Dit product is niet bestemd om met een externe tijdschakelaar of een aparte afstandsbediening te worden gebruikt.

Schoonmaken en opbergen

⚠ WAARSCHUWING!

Verwondingsgevaar!

Ontkoppel het product van het elektriciteitsnet voor het schoon te maken of wanneer het niet meer gebruikt wordt.

- Bewaar het hete product niet op in een kast of in de verpakking.
- Trek de netstekker nooit aan het elektrisch snoer uit het stopcontact.
- Bescherm het product, het elektrische aansluitsnoer en de stekker tegen stof, direct zonlicht, waterdruppels en opspattend water.
- Berg het product op een droge, koele plaats op, zodat het beschermd is tegen vocht en het zich buiten bereik van kinderen bevindt.
- Bescherm het product tegen hitte. Zet het product niet neer in de buurt van open vlammen of warmtebronnen zoals kachels of verwarmingsapparatuur.

● Voor het eerste gebruik

- Verwijder het verpakkingsmateriaal. Controleer of alle onderdelen aanwezig zijn.
- Tijdens hun vervaardiging worden een aantal onderdelen ter bescherming voorzien van een dunne laag olie. Gebruik het product voor het eerst gebruik zonder deeg zodat eventuele residuen kunnen verdampen.
- Maak het product en alle accessoires schoon (zie hoofdstuk "Schoonmaken en onderhoud").

● Bediening

● In- en uitschakelen

- Het product inschakelen: Steek de netstekker **4** in een daarvoor geschikt stopcontact. Het rode controlelampje **3** gaat branden.
- Het product uitschakelen: Trek de netstekker uit het stopcontact. Het rode controlelampje **3** dooft.

Controlelampje	Status
Rood controlelampje 3 brandt	Product aangezet.
Rood controlelampje 3 brandt niet	Product uitgezet.
Groen controlelampje 2 brandt niet	Product warmt (opnieuw) op.
Groen controlelampje 2 brandt	Baktemperatuur bereikt.

- ① **TIP:** Tijdens het gebruik gaat het groene controlelampje **2** af en toe aan en dan weer uit. Dit geeft aan dat het product weer opwarmt totdat de baktemperatuur is bereikt.

● Bubbelswafels / donuts bakken

① TIPS:

- Vet beide wafelplaten **6** resp. donutplaten **7** in met een daarvoor geschikte spijsolie.
- Houd het product gesloten terwijl het opwarmt.
- Doe niet te veel deeg in de onderste wafel- **6** resp. donutplaat **7**.

- Verwarm het product totdat het groene controlelampje **2** gaat branden.
- Open het product met behulp van de handgreep **1**.
- Gebruik een lepel van hout of hittebestendig kunststof om het deeg in de onderste wafelplaat **6** of donutplaat **7** te gieten. Gebruik geen metalen lepel omdat deze de anti-aanbaklaag van de wafel- resp. de donutplaten kan beschadigen.
- Sluit het product. Het deeg wordt nu gebakken.

Aanbevolen baktijden

Bubbelwafels 4 tot 6 minuten

Donuts 3 tot 5 minuten

Alleen ter referentie (de geschatte baktijden vindt u in het hoofdstuk "Recepten").

- De baktijd kan naar behoefte verlengd of verkort worden.
- Bubbelwafels/donuts verwijderen: Gebruik een spatel van hout/kunststof (of een ander daarvoor geschikt niet-metalen voorwerp) om beschadiging van de anti-aanbaklaag van het product te voorkomen.
- Als het bakken voltooid is: Trek de netstekker **4** uit het stopcontact.

● Recepten

● Eenvoudige bubbelwafels

Bubble-wafelijzer (HG04772A):

Ingrediënten:

3	Eigeel
6	Eiwit
95 ml	Melk
165 g	Suiker
1 Snufje	Zout
160 g	Meel
1,5 TL	Bakmeel
90 g	Boter

Bereiding:

- Product voorverwarmen.
- Boter in een pannetje smelten tot het lichtbruin wordt. Opzij zetten en laten afkoelen.
- In een middelgrote kom eigeel, suiker, zout en boter met een elektrische handmixer (garden) mengen. Mengsel mixen tot er een dikke, lichte schuimige en helgele crème is ontstaan.
- Aan deze helgele slagroommix melk toevoegen. Goed roeren.
- Meel en bakpoeder in een grote kom zeven en mengen.
- Met een spatel blijven roeren terwijl het mengsel langzaam in een kom wordt gegoten.
- Met een elektrische mixer (garden) mixen tot een gladde, cremige textuur ontstaat.
- Nogmaals zeven om een glad deeg te verkrijgen.
- Wafelplaten **6** met anti-aanbakspray inspuiten.
- Verder roeren alvorens het deeg gelijkmatig op de onderste wafelplaat **6** te gieten.
- 4 tot 6 Minuten lang bakken tot de bubbelwafels goudbruin zijn en zacht aanvoelen.

● Eenvoudige donuts

Donutmaker (HG04772B):

Ingrediënten:

260 g	Meel
130 g	Suiker
1 Zakje	Vanillesuiker
150 ml	Melk
3	Eieren
3 EL	Plantaadige olie
40 g	Bakmeel
30 g	Poedersuiker (of strooisel naar keuze)

Bereiding:

- Product voorverwarmen.
- In een middelgrote kom eieren en suiker met een elektrische handmixer (garden) mengen. Mengsel mixen tot er een dikke, lichte schuimige en helgele crème is ontstaan.
- Vanillesuiker toevoegen. Melk aan het mengsel toevoegen. Goed roeren.
- Meel en bakpoeder in een grote kom zeven en mengen.
- Met een spatel blijven roeren terwijl het mengsel langzaam in een kom wordt gegoten.
- Met een elektrische mixer (garden) mixen tot een gladde, cremige textuur ontstaat.
- Nogmaals zeven om een glad deeg te verkrijgen.
- Donutplaten  met anti-aanbak spray inspuiten.
- Deeg met een lepel gelijkmatig over de onderste donutplaat  verdelen. 3 tot 5 Minuten lang bakken tot de donuts goudbruin zijn en zacht aanvoelen.
- Donuts als ze klaar zijn met poedersuiker bestrooien.

● Schoonmaken en onderhoud

 **GEVAAR! Gevaar voor elektrische schokken!** Voorafgaand aan het schoonmaken: Ontkoppel het product altijd van het elektriciteitsnet.

 **GEVAAR! Verbrandingsgevaar!** Maak het product niet schoon direct nadat u het gebruikt hebt. Laat het product eerst volledig afkoelen.

 **WAARSCHUWING!** Dompel de elektrische onderdelen van het product nooit onder in water of andere vloeistoffen. Houd het product nooit onder stromend water.

 **TIP:** Maak het product schoon onmiddellijk nadat het is afgekoeld. Als etensresten aangekoekt zijn, zijn ze niet meer zo gemakkelijk te verwijderen.

Onderdeel	Schoonmaakmethode
■ Behuizing	■ Wrijf de behuizing af met een enigszins vochtig doekje. ■ Laat geen water of andere vloeistoffen in het binnenste van het product terechtkomen. Opmerking: Doe, indien nodig, een beetje mild afwasmiddel op het doekje. Verwijder daarna eventuele restanten afwasmiddel met een doekje alleen bevochtigd met schoon water.
■ Wafelplaten  resp. donutplaten 	■ Wrijf de platen af met een enigszins vochtige doek en een mild schoonmaakmiddel.
■ Tussenruimtes tussen de wafelplaten  resp. de donutplaten 	■ Vet en vloeistof verwijderen: Gebruik een stuk keukenpapier. ■ Plakkende, aangebrande resten verwijderen: Gebruik een houten spatel of een kleine houten spies.
■ Na het schoonmaken: Laat daarna de delen volledig opdrogen.	

● Opbergen

 **GEVAAR! Verbrandingsgevaar!** Berg het product nooit onmiddellijk na gebruik op. Laat het product eerst volledig afkoelen.

- Maak het product schoon voor het op te bergen.
- Berg het product op in de originele verpakking als het niet wordt gebruikt.
- Bewaar het product op een droge plaats en buiten bereik van kinderen.

● **Afvoer**

De verpakking bestaat uit milieuvriendelijke grondstoffen die u via de plaatselijke recyclingcontainers kunt afvoeren.



Neem de aanduiding van de verpakkingsmaterialen voor de afvalscheiding in acht. Deze zijn gemarkeerd met de afkortingen (a) en een cijfers (b) met de volgende betekenis: 1-7: kunststoffen / 20-22: papier en vezelplaten / 80-98: composietmaterialen.



Het product en de verpakkingsmaterialen zijn recyclebaar; verwijder deze afzonderlijk voor een betere afvalbehandeling.

Het Triman-logo geldt alleen voor Frankrijk.



Informatie over de mogelijkheden om het uitgediende product na gebruik te verwijderen, verstrekt uw gemeentelijke overheid.



Gooi het afgedankte product omwille van het milieu niet weg via het huisvuil, maar geef het af bij het daarvoor bestemde depot of het gemeentelijke milieupark. Over afgifteplaatsen en hun openingstijden kunt u zich bij uw aangewezen instantie informeren.

● **Garantie**

Het product wordt volgens strenge kwaliteitsrichtlijnen zorgvuldig geproduceerd en voor levering grondig getest. In geval van schade aan het product kunt u rechtmatig beroep doen op de verkoper van het product. Deze wettelijke rechten worden door onze hierna vermelde garantie niet beperkt.

Op dit product verlenen wij 3 jaar garantie vanaf aankoopdatum. De garantieperiode start op de dag van aankoop. Bewaar de originele kassabon alstublieft. Dit document is nodig als bewijs voor aankoop.

Wanneer binnen 3 jaar na de aankoopdatum van dit product een materiaal- of productiefout optreedt, dan wordt het product door ons – naar onze keuze – gratis voor u gerepareerd of vervangen. Deze garantie komt te vervallen als het product beschadigd wordt, niet correct gebruikt of onderhouden wordt.









De garantie geldt voor materiaal- en productiefouten. Deze garantie is niet van toepassing op productonderdelen, die onderhevig zijn aan normale slijtage en hierdoor als aan slijtage onderhevige onderdelen gelden (bijv. batterijen) of voor beschadigingen aan breekbare onderdelen, zoals bijv. schakelaars, accu's of dergelijke onderdelen, die gemaakt zijn van glas.



Verwendete Warnhinweise und Symbole	Seite 33
Einleitung	Seite 33
Bestimmungsgemäßer Gebrauch	Seite 33
Lieferumfang	Seite 34
Teilebeschreibung	Seite 34
Technische Daten	Seite 34
Sicherheitshinweise	Seite 34
Vor der ersten Verwendung	Seite 37
Bedienung	Seite 37
Ein-/Ausschalten	Seite 37
Bubble-Waffeln / Donuts backen	Seite 37
Rezepte	Seite 38
Einfache Bubble-Waffeln	Seite 38
Einfache Donuts	Seite 38
Reinigung und Pflege	Seite 39
Lagerung	Seite 39
Entsorgung	Seite 40
Garantie	Seite 40

Verwendete Warnhinweise und Symbole

In dieser Bedienungsanleitung und auf der Verpackung werden die folgenden Warnhinweise verwendet:

	GEFAHR! Dieses Symbol mit dem Signalwort „Gefahr“ bezeichnet eine Gefährdung mit einem hohen Risikograd, die, wenn sie nicht vermieden wird, eine schwere Verletzung oder den Tod zur Folge hat.	V~ Spannung (Wechselstrom)
		Hz Hertz (Netzfrequenz)
		W Watt
	WARNUNG! Dieses Symbol mit dem Signalwort „Warnung“ bezeichnet eine Gefährdung mit einem mittleren Risikograd, die, wenn sie nicht vermieden wird, eine schwere Verletzung oder den Tod zur Folge haben kann.	 HINWEIS: Dieses Symbol mit dem Signalwort „Hinweis“ bietet weitere nützliche Informationen.
		 Verwenden Sie das Produkt nur in trockenen Innenräumen.
	VORSICHT! Dieses Symbol mit dem Signalwort „Vorsicht“ bezeichnet eine Gefährdung mit einem niedrigen Risikograd, die, wenn sie nicht vermieden wird, eine geringe oder mäßige Verletzung zur Folge haben kann.	 Gefahr – Risiko eines Stromschlags!
		 Achtung, heiße Oberfläche!
	Dieses Gerät ist als Schutzklasse I eingestuft und muss geerdet werden.	 Lebensmittelecht. Dieses Produkt hat keine negativen Auswirkungen auf Geschmack oder Geruch.

BUBBLE-WAFFELEISEN / DONUT-MAKER

● Einleitung

Wir beglückwünschen Sie zum Kauf Ihres neuen Produkts. Sie haben sich damit für ein hochwertiges Produkt entschieden. Die Bedienungsanleitung ist Teil dieses Produkts. Sie enthält wichtige Hinweise für Sicherheit, Gebrauch und Entsorgung. Machen Sie sich vor der Benutzung des Produkts mit allen Bedien- und Sicherheitshinweisen vertraut. Benutzen Sie das Produkt nur wie beschrieben und für die angegebenen Einsatzbereiche. Händigen Sie alle Unterlagen bei Weitergabe des Produkts an Dritte mit aus.

● Bestimmungsgemäßer Gebrauch

Dieses Produkt ist zur Herstellung von Bubble-Waffeln (HG04772A) bzw. Donuts (HG04772B) vorgesehen. Verwenden Sie es für keine anderen Zwecke.

Das Produkt ist ausschließlich für die Nutzung in privaten Haushalten und nicht für gewerbliche Zwecke vorgesehen.

Der Hersteller übernimmt keine Haftung für Schäden aufgrund unsachgemäßer Verwendung.

● Lieferumfang

Überprüfen Sie nach dem Auspacken des Produkts, ob die Lieferung vollständig ist und alle Teile in ordnungsgemäßem Zustand sind. Entfernen Sie vor der Verwendung sämtliche Verpackungsmaterialien.

- 1x Bubble-Waffeleisen / Donut-Maker
- 1x Bedienungsanleitung

● Teilebeschreibung

- 1 Handgriff
- 2 Grüne Kontrollleuchte (Bereit)
- 3 Rote Kontrollleuchte (Betrieb)
- 4 Anschlussleitung mit Netzstecker
- 5 Kabelaufwicklung
- 6 Waffelplatten
- 7 Donutplatten

● Technische Daten

Eingangsspannung:	220–240 V~, 50/60 Hz
Leistungsaufnahme:	800–1000 W
Schutzklasse:	I
Modellnummer:	
HG04772A:	Bubble-Waffeleisen
HG04772B:	Donut-Maker



Sicherheitshinweise

MACHEN SIE SICH VOR DER BENUTZUNG DES PRODUKTS MIT ALLEN SICHERHEITS- UND BEDIENHINWEISEN VERTRAUT! WENN SIE DIESES PRODUKT AN ANDERE WEITERGEBEN, GEBEN SIE AUCH ALLE DOKUMENTE WEITER!

Im Falle von Schäden aufgrund der Nichteinhaltung dieser Bedienungsanleitung erlischt Ihr Garantieanspruch! Für Folgeschäden wird keine Haftung übernommen! Im Falle von Sach- oder Personenschäden aufgrund einer unsachgemäßen Benutzung oder Nichteinhaltung der Sicherheitshinweise wird keine Haftung übernommen!

Kinder und Personen mit Einschränkungen

⚠️ WARNUNG! LEBENS-GEFAHR UND UNFALL-GEFAHR FÜR SÄUGLINGE UND KINDER!

Lassen Sie Kinder nicht mit dem Verpackungsmaterial unbeaufsichtigt. Das Verpackungsmaterial stellt eine Erstickungsgefahr dar. Kinder unterschätzen die damit verbundenen Gefahren häufig. Halten Sie Kinder stets von Verpackungsmaterialien fern.

- Dieses Produkt kann von Kindern ab 8 Jahren und darüber sowie von Personen mit verringerten physischen, sensorischen oder mentalen Fähigkeiten oder Mangel an Erfahrung und Wissen benutzt werden, wenn sie beaufsichtigt werden oder bezüglich des sicheren Gebrauchs des Produkts unterwiesen wurden und die daraus resultierenden Gefahren verstehen.
- Kinder dürfen nicht mit dem Produkt spielen.
- Reinigung und Benutzer-Wartung dürfen nicht durch Kinder durchgeführt werden, es sei denn, sie sind älter als 8 Jahre und beaufsichtigt.
- Kinder jünger als 8 Jahre sind vom Produkt und der Anschlussleitung fernzuhalten.

Bestimmungsgemäßer Gebrauch

- ⚠ **WARNUNG!** Eine unsachgemäße Verwendung kann zu Verletzungen führen. Verwenden Sie das Produkt ausschließlich dieser Anleitung entsprechend. Versuchen Sie nicht, das Produkt in irgendeiner Weise zu verändern.

Elektrische Sicherheit

- ⚠ **GEFAHR! Stromschlaggefahr!** Versuchen Sie niemals, das Produkt selbst zu reparieren. Im Fall einer Fehlfunktion dürfen Reparaturen ausschließlich von qualifiziertem Personal durchgeführt werden.
- ⚠ **GEFAHR! Verbrennungsgefahr!** Das Produkt wird während der Verwendung heiß. Berühren Sie das Produkt nicht während oder unmittelbar nach der Verwendung.
- ⚠ **WARNUNG! Stromschlaggefahr!** Tauchen Sie das Produkt nicht in Wasser oder andere Flüssigkeiten ein. Halten Sie das Produkt niemals unter fließendes Wasser.
- ⚠ **WARNUNG! Stromschlaggefahr!** Verwenden Sie kein beschädigtes Produkt. Trennen Sie das Produkt vom Stromnetz und wenden Sie sich an Ihren Händler, wenn es beschädigt ist.
- Das Produkt darf nicht verwendet werden, wenn es fallen gelassen wurde oder wenn es sichtbare Schäden aufweist.

- Dieses Produkt ist ständig eingeschaltet, wenn es an das Stromnetz angeschlossen ist.
- Bevor Sie das Produkt mit dem Stromnetz verbinden, überprüfen Sie, ob die Spannung und der Nennstrom den am Typenschild des Produktes angegebenen Details zur Stromversorgung entsprechen.
- Überprüfen Sie den Netzstecker und die Anschlussleitung regelmäßig auf Schäden. Wenn die Anschlussleitung beschädigt ist, muss sie vom Hersteller, seinem Kundendienst oder ähnlich qualifizierten Personen ersetzt werden, um Gefahren zu vermeiden.
- Schützen Sie die Anschlussleitung vor Schäden. Lassen Sie sie nicht über scharfe Kanten hängen und quetschen oder biegen Sie es nicht.
Halten Sie die Anschlussleitung von heißen Oberflächen und offenen Flammen fern.
- Bewegen Sie das Produkt nicht, wenn es in Betrieb ist.
- Stellen Sie das Produkt nicht auf heißen Oberflächen (Gasherd, Elektroherd, Ofen usw.) ab. Bedienen Sie das Produkt auf einer flachen, stabilen, sauberen, hitzebeständigen und trockenen Oberfläche.
- Decken Sie das Produkt nicht ab, solange es in Gebrauch ist oder kurz nach dem Gebrauch, solange es noch warm ist.
- Achten Sie darauf, dass die Anschlussleitung nicht von den Platten eingeklemmt wird oder die Kanten der Platten berührt.
- Die Verwendung von Verlängerungsleitungen wird nicht empfohlen. Falls der Einsatz einer Verlängerungsleitung erforderlich sein sollte, muss sie für einen Stromfluss von mindestens 10 A vorgesehen sein.
- Verlegen Sie Anschluss- und Verlängerungsleitungen so, dass niemand darüber stolpern und nichts beschädigt werden kann.

Bedienung

- Lassen Sie das Produkt nicht unbeaufsichtigt, wenn es an das Stromnetz angeschlossen ist.
- Dieses Produkt ist nicht dazu bestimmt, mit einer externen Zeitschaltuhr oder einem separaten Fernwirsystem betrieben zu werden.

Reinigung und Aufbewahrung

⚠️ WARNUNG! Verletzungsgefahr! Trennen Sie das Produkt vom Stromnetz, bevor Sie es reinigen oder wenn es nicht in Verwendung ist.

- Bewahren Sie das heiße Produkt nicht in einem Schrank oder in der Verpackung auf.
- Ziehen Sie den Netzstecker nicht an der Anschlussleitung aus der Steckdose.
- Schützen Sie das Produkt, die Anschlussleitung und den Netzstecker vor Staub, direkter Sonneneinstrahlung, Tropf- und Spritzwasser.
- Bewahren Sie das Produkt an einem kühlen, trockenen Ort auf, geschützt vor Feuchtigkeit und außerhalb der Reichweite von Kindern.
- Schützen Sie das Produkt vor Hitze. Positionieren Sie das Produkt nicht in der Nähe von offenen Flammen oder Wärmequellen wie Öfen oder Heizgeräten.

● Vor der ersten Verwendung

- Entfernen Sie das Verpackungsmaterial. Überprüfen Sie, ob alle Teile vollständig sind.
- Während der Produktion werden einige Teile zu ihrem Schutz mit einem dünnen Ölfilm überzogen. Betreiben Sie das Produkt vor der ersten Verwendung ohne Teig, damit eventuelle Rückstände verdampfen.
- Reinigen Sie das Produkt und die Zubehörteile (siehe Abschnitt „Reinigung und Pflege“).

● Bedienung

● Ein-/Ausschalten

- Produkt einschalten: Verbinden Sie den Netzstecker **4** mit einer geeigneten Steckdose. Die rote Kontrollleuchte **3** leuchtet.
- Produkt ausschalten: Ziehen Sie den Netzstecker aus der Steckdose. Die rote Kontrollleuchte **3** erlischt.

Kontrollleuchte	Status
Rote Kontrollleuchte 3 ein	Produkt eingeschaltet.
Rote Kontrollleuchte 3 aus	Produkt ausgeschaltet.
Grüne Kontrollleuchte 2 aus	Produkt wird aufgeheizt/ heizt erneut.
Grüne Kontrollleuchte 2 ein	Backtemperatur wurde erreicht.

- ① **HINWEIS:** Während des Betriebs schaltet sich die grüne Kontrollleuchte **2** gelegentlich ein und aus. Dies zeigt an, dass das Produkt wieder auf die Backtemperatur aufheizt.

● Bubble-Waffeln / Donuts backen

① HINWEISE:

- Fetten Sie beide Waffelplatten **6** bzw. Donutplatten **7** mit geeignetem Speiseöl ein.
- Lassen Sie das Produkt geschlossen, während es aufheizt.
- Überfüllen Sie die untere Waffelplatte **6** bzw. Donutplatte **7** nicht mit Teig.

- Heizen Sie das Produkt auf, bis die green Kontrollleuchte **2** leuchtet.
- Öffnen Sie das Produkt am Handgriff **1**.
- Verwenden Sie eine Kelle aus Holz oder aus hitzebeständigem Kunststoff, um Teig auf die untere Waffelplatte **6** bzw. Donutplatte **7** zu gießen. Verwenden Sie keine Kelle aus Metall, da diese die Antihafbeschichtung der Waffelplatten bzw. Donutplatten beschädigen könnte.
- Schließen Sie das Produkt. Der Teig wird nun gebacken.

Empfohlene Backzeiten

Bubble-Waffeln	4 bis 6 Minuten
Donuts	3 bis 5 Minuten

Nur als Referenz (geschätzte Backzeiten finden Sie im Abschnitt „Rezepte“)

- Die Backzeit kann nach Bedarf verkürzt oder verlängert werden.
- Bubble-Waffeln/Donuts entfernen: Verwenden Sie einen Kunststoff-/Holzspatel (oder ein anderes geeignetes nichtmetallisches Werkzeug), um eine Beschädigung der Antihafbeschichtung des Produkts zu vermeiden.
- Wenn der Backvorgang abgeschlossen ist: Ziehen Sie den Netzstecker **4** aus der Steckdose.

● Rezepte

● Einfache Bubble-Waffeln

Bubble-Waffeleisen (HG04772A):

Zutaten:

3	Eigelb
6	Eiweiß
95 ml	Milch
165 g	Zucker
1 Prise	Salz
160 g	Mehl
1,5 TL	Backpulver
90 g	Butter

Zubereitung:

- Produkt vorheizen.
- Butter in einem Topf schmelzen, bis sie leicht braun ist. Beiseite stellen und abkühlen lassen.
- In einer mittelgroßen Schüssel Eigelb, Eiweiß, Zucker, Salz und Butter mit einem elektrischen Handmixer (Schneebeesen) verrühren. Mischung rühren, bis sie eine dicke, leichte, schaumige und hellgelbe Creme ist.
- Milch in die hellgelbe Sahnemischung geben. Gut umrühren.
- Mehl und Backpulver in einer großen Schüssel sieben und mischen.
- Mit einem Spatel weiter rühren, während die Mischung langsam in eine Schüssel gegeben wird.
- Mit einem elektrischen Handmixer (Schneebeesen) verrühren, bis eine glatte und cremige Textur entsteht.
- Noch einmal sieben, um einen glatten Teig zu erhalten.
- Waffelplatten **6** mit Kochspray besprühen.
- Weiter rühren, bevor der Teig gleichmäßig auf die untere Waffelplatte **6** gegossen wird.
- 4 bis 6 Minuten lang backen oder bis die Bubble-Waffeln goldbraun sind und sich weich anfühlen.



● Einfache Donuts

Donut-Maker (HG04772B):





Zutaten:





260 g	Mehl
130 g	Zucker
1 Tuete	Vanillezucker
150 ml	Milch
3	Eier
3 EL	Pflanzenöl
40 g	Backpulver
30 g	Puderzucker (oder Streusel nach Wahl)

Zubereitung:

- Produkt vorheizen.
- In einer mittelgroßen Schüssel Ei und Zucker mit einem elektrischen Handmixer (Schneebeesen) verrühren. Mischung rühren, bis sie eine dicke, leichte, schaumige und hellgelbe Creme ist.
- Vanillezucker hinzufügen. Milch in die Mischung gießen. Gut umrühren.
- Mehl und Backpulver in einer großen Schüssel sieben und mischen.
- Mit einem Spatel weiter rühren, während die Mischung langsam in eine Schüssel gegeben wird.
- Mit einem elektrischen Handmixer (Schneebeesen) verrühren, bis eine glatte und cremige Textur entsteht.
- Noch einmal sieben, um einen glatten Teig zu erhalten.
- Donutplatten  mit Kochspray besprühen.
- Teig gleichmäßig auf die untere Donutplatte  löffeln. 3 bis 5 Minuten backen oder bis die Donuts goldbraun sind und sich weich anfühlen.
- Fertige Donuts mit Puderzucker bestreuen.

● Reinigung und Pflege

-  **GEFAHR! Stromschlaggefahr!** Vor der Reinigung: Trennen Sie das Produkt immer von der Stromversorgung.
-  **GEFAHR! Verbrennungsgefahr!** Reinigen Sie das Produkt nicht unmittelbar nach dem Betrieb. Lassen Sie das Produkt zunächst abkühlen.
-  **WARNUNG!** Tauchen Sie die elektrischen Teile des Produktes nicht in Wasser oder andere Flüssigkeiten ein. Halten Sie das Produkt niemals unter fließendes Wasser.
-  **HINWEIS:** Reinigen Sie das Produkt unmittelbar, nachdem es abgekühlt ist. Sobald Lebensmittelreste angetrocknet sind, sind diese nicht einfach zu entfernen.

Teil	Reinigungsmethode
■ Gehäuse	<ul style="list-style-type: none">■ Wischen Sie das Gehäuse mit einem leicht angefeuchteten Tuch ab.■ Lassen Sie kein Wasser oder andere Flüssigkeiten in das Innere des Produkts gelangen. Hinweis: Geben Sie bei Bedarf ein mildes Spülmittel auf das Tuch. Anschließend mit einem nur mit klarem Wasser angefeuchteten Tuch abwischen, um eventuelle Reinigungsmittelrückstände zu entfernen.
■ Waffelplatten  bzw. Donutplatten 	<ul style="list-style-type: none">■ Wischen Sie die Platten mit einem leicht angefeuchteten Tuch und einem milden Reinigungsmittel ab.
■ Zwischenräume an den Waffelplatten  bzw. Donutplatten 	<ul style="list-style-type: none">■ Fett und Flüssigkeiten entfernen: Verwenden Sie ein Blatt Küchenpapier.■ Anhaftende, angebrannte Rückstände entfernen: Verwenden Sie einen Holzspatel oder kleine Holzspieße.
■ Nach der Reinigung: Lassen Sie alle Teile vollständig trocknen.	

● Lagerung

-  **GEFAHR! Verbrennungsgefahr!** Lagern Sie das Produkt nicht unmittelbar nach dem Betrieb. Lassen Sie das Produkt zunächst abkühlen.
- Reinigen Sie das Produkt vor der Lagerung.
- Lagern Sie das Produkt in der Originalverpackung, wenn es nicht verwendet wird.
- Bewahren Sie das Produkt an einem trockenen Ort außerhalb der Reichweite von Kindern auf.

● **Entsorgung**

Die Verpackung besteht aus umweltfreundlichen Materialien, die Sie über die örtlichen Recyclingstellen entsorgen können.



Beachten Sie die Kennzeichnung der Verpackungsmaterialien bei der Abfalltrennung, diese sind gekennzeichnet mit Abkürzungen (a) und Nummern (b) mit folgender Bedeutung: 1-7: Kunststoffe / 20-22: Papier und Pappe / 80-98: Verbundstoffe



Das Produkt und Verpackungsmaterialien sind recycelbar, entsorgen Sie diese getrennt für eine bessere Abfallbehandlung.
Das Triman-Logo gilt nur für Frankreich.



Möglichkeiten zur Entsorgung des ausgedienten Produkts erfahren Sie bei Ihrer Gemeinde- oder Stadtverwaltung.



Werfen Sie Ihr Produkt, wenn es ausgedient hat, im Interesse des Umweltschutzes nicht in den Hausmüll, sondern führen Sie es einer fachgerechten Entsorgung zu. Über Sammelstellen und deren Öffnungszeiten können Sie sich bei Ihrer zuständigen Verwaltung informieren.

● **Garantie**

Das Produkt wurde nach strengen Qualitätsrichtlinien sorgfältig produziert und vor Anlieferung gewissenhaft geprüft. Im Falle von Mängeln dieses Produkts stehen Ihnen gegen den Verkäufer des Produkts gesetzliche Rechte zu. Diese gesetzlichen Rechte werden durch unsere im Folgenden dargestellte Garantie nicht eingeschränkt.

Sie erhalten auf dieses Produkt 3 Jahre Garantie ab Kaufdatum. Die Garantiefrist beginnt mit dem Kaufdatum. Bitte bewahren Sie den Original-Kassenbon gut auf. Diese Unterlage wird als Nachweis für den Kauf benötigt.

Tritt innerhalb von 3 Jahren ab dem Kaufdatum dieses Produkts ein Material- oder Fabrikationsfehler auf, wird das Produkt von uns – nach unserer Wahl – für Sie kostenlos repariert oder ersetzt. Diese Garantie verfällt, wenn das Produkt beschädigt, nicht sachgemäß benutzt oder gewartet wurde.

Die Garantieleistung gilt für Material- oder Fabrikationsfehler. Diese Garantie erstreckt sich nicht auf Produktteile, die normaler Abnutzung ausgesetzt sind (z. B. Batterien) und daher als Verschleißteile angesehen werden können oder Beschädigungen an zerbrechlichen Teilen, z. B. Schalter, Akkus oder die aus Glas gefertigt sind.



OWIM GmbH & Co. KG

Stiftsbergstraße 1
DE-74167 Neckarsulm
GERMANY

Model-Nr.: HG04772A, HG04772B

Version: 02/2019

IAN 313515

