

SILVER CREST®



MILBENSAUGER SMS 300 B2

DE AT CH

MILBENSAUGER

Bedienungsanleitung und Sicherheitshinweise

IAN 384143_2107

DE AT

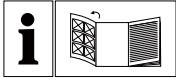

DE AT CH

Klappen Sie vor dem Lesen die Seite mit den Abbildungen aus und machen Sie sich anschließend mit allen Funktionen des Gerätes vertraut.

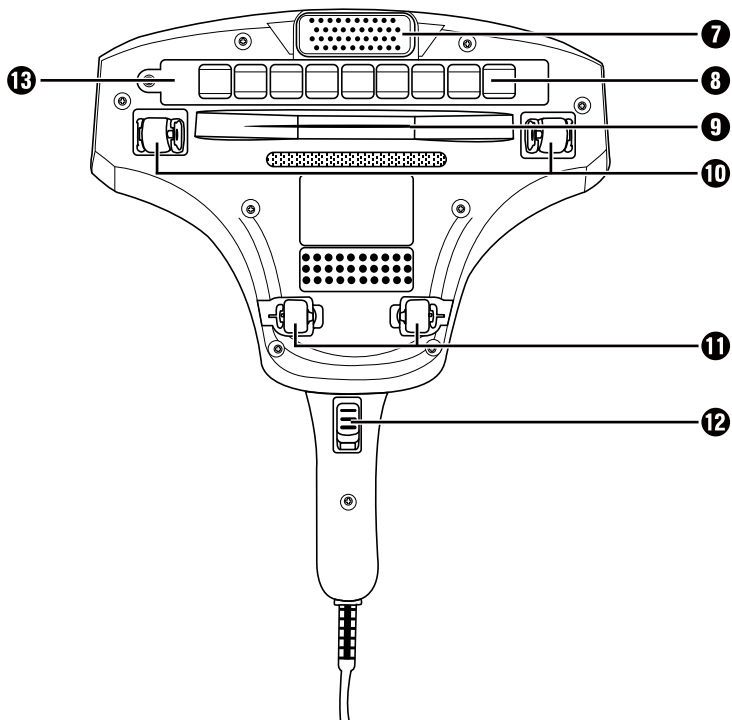
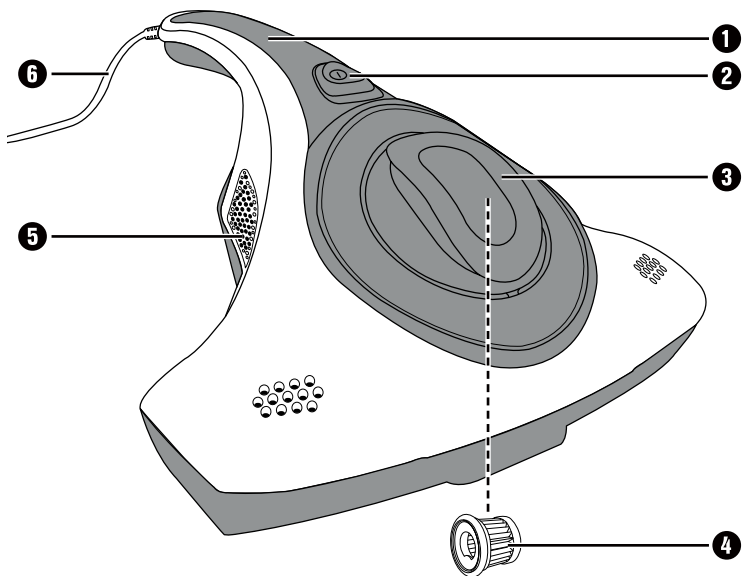

Inhaltsverzeichnis

Einleitung	2
Urheberrecht	2
Bestimmungsgemäße Verwendung	2
Sicherheitshinweise	3
Lieferumfang und Transportinspektion	7
Teile und Bedienelemente	8
Sicherheitsschalter	8
Bedienung	9
Anwendungstipps	10
Reinigung	10
Staubbehälter leeren	10
HEPA-Staubfilter reinigen	11
UV-C-Lampe reinigen	12
UV-C-Lampe wechseln	12
Aufbewahrung	13
Entsorgung	13
Gerät entsorgen	13
Verpackung entsorgen	13
Fehlerbehebung	14
Fehlerursachen und -behebung	14
Anhang	15
Technische Daten	15
Ersatzteile bestellen	16
Garantie der Kompersnaß Handels GmbH	17
Service	18
Importeur	18

Einleitung

Herzlichen Glückwunsch zum Kauf Ihres neuen Gerätes.

Sie haben sich damit für ein hochwertiges Produkt entschieden. Die Bedienungsanleitung ist Bestandteil dieses Produkts. Sie enthält wichtige Hinweise für Sicherheit, Gebrauch und Entsorgung. Machen Sie sich vor der Benutzung des Produkts mit allen Bedien- und Sicherheitshinweisen vertraut. Benutzen Sie das Produkt nur wie beschrieben und für die angegebenen Einsatzbereiche. Händigen Sie alle Unterlagen bei Weitergabe des Produkts an Dritte mit aus.

Urheberrecht

Diese Dokumentation ist urheberrechtlich geschützt.

Jede Vervielfältigung bzw. jeder Nachdruck, auch auszugsweise, sowie die Wiedergabe der Abbildungen, auch im veränderten Zustand, ist nur mit schriftlicher Zustimmung des Herstellers gestattet.

Bestimmungsgemäße Verwendung

Das Gerät ist ausschließlich zum Abtöten von Bakterien und zur Entfernung von Staub, Keimen und Hausmilben bestimmt. Es ist für die Anwendung auf Matratzen, Bettlaken, Bettdecken, Polstermöbeln u. Ä. geeignet. Sie dürfen es nur innerhalb geschlossener Räume und in privaten Haushalten verwenden. Alle anderen Verwendungen gelten als nicht bestimmungsgemäß.

Das Gerät ist nicht zur Verwendung in gewerblichen oder industriellen Bereichen vorgesehen. Ansprüche jeglicher Art wegen Schäden aus nicht bestimmungsgemäßer Verwendung, unsachgemäßen Reparaturen, unerlaubt vorgenommenen Veränderungen oder Verwendung nicht zugelassener Ersatzteile sind ausgeschlossen. Das Risiko trägt allein der Benutzer.

Sicherheitshinweise

STROMSCHLAGGEFAHR

- ▶ Die Spannung der Stromquelle muss mit den Angaben auf dem Typenschild des Gerätes übereinstimmen.
- ▶ Lassen Sie ein defektes Gerät umgehend von einer qualifizierten Fachwerkstatt instand setzen oder wenden Sie sich an den Kundenservice, um Gefährdungen zu vermeiden.
- ▶ Lassen Sie beschädigte Netzstecker oder Netzkabel sofort von autorisiertem Fachpersonal oder dem Kundenservice austauschen, um Gefährdungen zu vermeiden.
- ▶ Ziehen Sie immer nur am Netzstecker, niemals am Netzkabel, um das Gerät von der Stromversorgung zu trennen.
- ▶ Knicken oder quetschen Sie das Netzkabel nicht und verlegen Sie es so, dass es nicht in Kontakt mit heißen Oberflächen kommt und niemand darauf treten oder darüber stolpern kann.
- ▶ Ziehen Sie vor dem Reinigen und nach jedem Gebrauch den Netzstecker.
- ▶ Rollen Sie das Netzkabel vor dem Einschalten immer vollständig ab und verwenden Sie keine Verlängerungskabel.
- ▶ Fassen Sie das Netzkabel oder den Netzstecker niemals mit feuchten Händen an.
- ▶ Benutzen Sie das Gerät keinesfalls in der Nähe von Wasser, das in Badewannen, Duschen, Waschbecken oder anderen Gefäßen enthalten ist. Die Nähe von Wasser stellt eine Gefahr dar, auch wenn das Gerät ausgeschaltet ist.
- ▶ Sie dürfen das Gerät keinesfalls in eine Flüssigkeit tauchen und keine Flüssigkeiten in das Gerätegehäuse gelangen lassen.

STROMSCHLAGGEFAHR

- ▶ Sie dürfen das Gerät keiner Feuchtigkeit aussetzen und nicht im Freien benutzen. Falls doch einmal Flüssigkeit in das Gerätegehäuse gelangt, ziehen Sie sofort den Netzstecker des Gerätes aus der Netzsteckdose und lassen Sie es von qualifiziertem Fachpersonal reparieren.
- ▶ Sie dürfen das Gerätegehäuse nicht öffnen. Lassen Sie das defekte Gerät nur von qualifiziertem Fachpersonal reparieren.
- ▶ Benutzen Sie das Gerät auf keinen Fall, wenn es sichtbare Beschädigungen aufweist, heruntergefallen ist oder Wasser ausläuft. Lassen Sie es erst von qualifiziertem Fachpersonal reparieren.
- ▶ Dieses Gerät kann von Kindern ab 8 Jahren und von Personen mit reduzierten physischen, sensorischen oder mentalen Fähigkeiten oder Mangel an Erfahrung und/oder Wissen benutzt werden, wenn sie dabei von einer erwachsenen Person beaufsichtigt werden oder bezüglich des sicheren Gebrauchs des Gerätes unterwiesen wurden und die daraus resultierenden Gefahren verstanden haben.
- ▶ Kinder dürfen nicht mit dem Gerät spielen. Reinigung und Wartung des Gerätes dürfen nicht durch Kinder ohne Beaufsichtigung durchgeführt werden.

RISIKOGRUPPE 3

In diesem Gerät ist ein Leuchtmittel der Risikogruppe 3 verbaut.

WARNUNG - UV-Strahlung durch dieses Produkt.

Die Exposition von Auge und Haut durch das unabgeschirmte Produkt vermeiden.

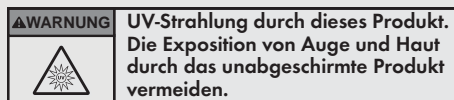

⚠️ WARNUNG! VERLETZUNGSGEFAHR!

- ▶ Benutzen Sie dieses Gerät nur im montiertem Zustand. Insbesondere die Abdeckung der U-VC-Lampe muss vor der Benutzung korrekt installiert sein!
Benutzen Sie das Gerät nur, wie in dieser Bedienungsanleitung beschrieben!
Blicken Sie niemals direkt in die UV-C-Lampe. Die UV-Strahlung kann zu Schäden an Augen und Haut führen!
- ▶ Benutzen Sie das Gerät niemals an Menschen oder Tieren! Die UV-Strahlung kann Schäden an Augen und Haut verursachen!
- ▶ Die keimabtötenden ultravioletten Strahlen der UV-C-Lampe an der Unterseite des Gerätes sind schädlich für Augen und Haut. Setzen Sie sich selbst oder andere Personen oder Tiere niemals direkten oder reflektierten Strahlen aus. Suchen Sie bei Kontakt mit den Strahlen umgehend einen Arzt auf.
- ▶ Achten Sie darauf, dass die Sicherheitsschalter der UV-C-Lampe nicht blockiert werden.
- ▶ Halten Sie Tiere, Haare, Schmuck, weite Kleidung, Finger und alle übrigen Körperteile von der Saugöffnung des Gerätes fern, um ein Festsaugen zu verhindern. Sollte sich das Gerät doch einmal festsaugen, schalten Sie es sofort aus.
- ▶ Berühren Sie während des Betriebes nicht den Vibrationskopf.
- ▶ Achten Sie darauf, dass das angeschlossene Netzkabel keine Stolpergefahr darstellt.
- ▶ Lassen Sie das am Stromnetz angeschlossene oder eingeschaltete Gerät niemals unbeaufsichtigt. Lassen Sie Kinder nie unbeaufsichtigt, um sicherzustellen, dass sie nicht mit dem Gerät spielen.
- ▶ Lassen Sie niemals Kinder unbeaufsichtigt das Gerät benutzen.

WARNUNG! VERLETZUNGSGEFAHR!

- ▶ Lassen Sie die UV-C-Lampe nach dem Gebrauch des Gerätes ausreichend abkühlen. Ansonsten besteht Verletzungsgefahr.
- ▶ Legen Sie niemals die Hand unter das Gerät solange dieses noch in Betrieb ist.

BRANDGEFAHR

- ▶ Stecken Sie nichts in die Öffnungen des Gerätes und achten Sie darauf, dass diese nicht verstopft sind.
- ▶ Stellen Sie sicher, dass die Lüftungsöffnungen an den Seiten des Gerätes nicht verstopft sind.
- ▶ Decken Sie das Gerät während des Betriebs nicht ab, um einen Gerätebrand zu vermeiden.
- ▶ Benutzen Sie das Gerät nicht in Räumen, in denen sich leichtentzündliche Substanzen oder giftige oder explosive Dämpfe befinden.
- ▶ Löschen Sie das Gerät im Brandfall nicht mit Wasser. Ersticken Sie Flammen mit einer feuerfesten Decke oder einem geeigneten Feuerlöscher.

ACHTUNG! SACHSCHADEN!

- ▶ Saugen Sie mit dem Gerät auf keinen Fall folgende Dinge auf:
 - brennbare oder entzündliche Stoffe
 - glühende Asche, brennende Zigaretten, Streichhölzer etc.
 - Flüssigkeiten oder nasse Stoffe (z. B. nasses Teppich-Shampoo)
 - sehr feinen Staub (z. B. Betonstaub), Asche oder Toner
 - spitze, harte Gegenstände (z. B. Glassplitter)
- ▶ Stellen oder legen Sie keine schweren Gegenstände auf das Gerät, den Netzstecker oder das Netzkabel.

ACHTUNG! SACHSCHADEN!

- ▶ Versuchen Sie nicht, die Rollen mit Schmiermittel oder Öl zu schmieren. Danach würde Staub oder Schmutz verstärkt an den Rollen haften bleiben.
- ▶ Reinigen Sie das Gerät nicht mit aggressiven, chemischen oder scheuernden Reinigungsmitteln. Andernfalls könnten Sie es beschädigen.

Lieferumfang und Transportinspektion

GEFAHR!

- ▶ Verpackungsmaterialien dürfen nicht von Kindern zum Spielen verwendet werden. **Es besteht Erstickungsgefahr.**
- ◆ Entnehmen Sie alle Teile des Gerätes und die Bedienungsanleitung aus der Verpackung.
- ◆ Entfernen Sie sämtliches Verpackungsmaterial vom Gerät.

Der Lieferumfang besteht aus folgenden Komponenten (Abbildungen siehe Ausklappseite):

- Milbensauger
- HEPA-Staubfilter (2x)
- Bedienungsanleitung

HINWEIS

- ▶ Prüfen Sie die Lieferung auf Vollständigkeit und auf sichtbare Schäden.
- ▶ Bei einer unvollständigen Lieferung oder Schäden infolge mangelhafter Verpackung oder durch Transport wenden Sie sich an den Kundenservice (siehe Kapitel **Service**).

Teile und Bedienelemente

(Abbildungen siehe Ausklappseite)

- ❶ Griff
- ❷ Ein-/Ausschalter ⑩
- ❸ Staubbehälter
- ❹ HEPA-Staubfilter (im Staubbehälter)
- ❺ Lüftungsöffnung
- ❻ Netzkabel
- ❼ Vibrationskopf
- ❽ UV-C-Lampe
- ❾ Saugöffnung
- ❿ Sicherheitsschalter
- ⓫ Rollen
- ⓬ Vibrationstaste
- ⓭ Abdeckung UV-C-Lampe

Sicherheitsschalter

Das Gerät verfügt über zwei Sicherheitsschalter ❿ links und rechts an der Unterseite des Gerätes. Die UV-C-Lampe ❽ schaltet sich beim Betätigen der Vibrationstaste ⓬ nur ein, wenn gleichzeitig beide Sicherheitsschalter ❿ gedrückt werden. Dadurch wird die Abschaltautomatik der UV-C-Lampe ❽ deaktiviert. Dies geschieht automatisch, wenn das eingeschaltete Gerät auf eine ebene Fläche abgestellt wird (Abb. A).

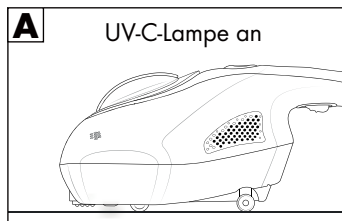

Verlieren die Sicherheitsschalter den Kontakt zum Untergrund, wird die Abschaltautomatik aktiviert und die UV-C-Lampe ❽ hört auf zu leuchten (Abb. B und C).

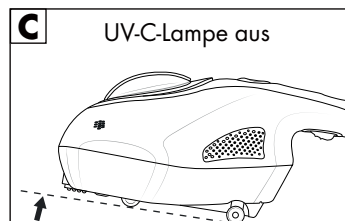
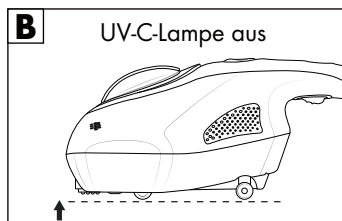

Bedienung

⚠ WARNUNG! VERLETZUNGSGEFAHR!

- ▶ Blicken Sie während des Gebrauchs niemals in die UV-C-Lampe **8**!
- ▶ Benutzen Sie das Gerät niemals an Menschen oder Tieren!
Die UV-Strahlung kann Schäden an Augen und Haut verursachen!
- ▶ Betreiben Sie das Gerät nur im ordnungsgemäß zusammengebauten Zustand. Nur so können Gefahren durch UV-Strahlung vermieden werden.
- ▶ Betreiben Sie das Gerät nur wie in dieser Bedienungsanleitung beschrieben. Nur so können Gefahren durch UV-Strahlung vermieden werden.

HINWEIS

- ▶ Benutzen Sie das Gerät nur, wenn es vollständig und korrekt zusammengebaut ist. Der Staubbehälter **3** und der HEPA-Staubfilter **4** müssen korrekt eingesetzt und unbeschädigt sein. Wenn Schmutz in den Motor des Gerätes gelangt, könnte es zu einem Motorschaden kommen.
- ▶ Achten Sie darauf, dass die Sicherheitsschalter der UV-C-Lampe **8** an der Unterseite des Gerätes nicht blockiert werden.
- ▶ Testen Sie das Gerät immer erst an einer kleinen, unauffälligen Stelle.

- 1) Stecken Sie den Netzstecker in eine ordnungsgemäß installierte, gut zugängliche Steckdose.
- 2) Setzen Sie das Gerät flach auf die zu reinigende Fläche.
- 3) Schieben Sie den Ein-/Ausschalter **Ⓜ 2** nach vorne, um das Gerät einzuschalten. Das Gerät beginnt zu saugen.
- 4) Drücken Sie die Vibrationstaste **12**, um den Vibrationskopf **7** zu aktivieren. Durch die Vibration wird die zu reinigende Fläche aufgeschüttelt und der aufgewirbelte Staub wird durch die Saugöffnung **9** eingesaugt. Durch das Drücken der Vibrationstaste **12** schaltet sich auch die UV-C-Lampe **8** ein.
- 5) Führen Sie das Gerät gleichmäßig über die zu reinigende Fläche.
- 6) Schieben Sie nach dem Saugen den Ein-/Ausschalter **Ⓜ 2** zurück, um das Gerät auszuschalten.
- 7) Ziehen Sie den Netzstecker aus der Steckdose.

Anwendungstipps

- ◆ Reinigen Sie Matratzen immer von beiden Seiten.
- ◆ Neue Matratzen sollten Sie einmal im Monat reinigen. Ältere Matratzen sollten zunächst eine Woche lang täglich gereinigt werden. Danach sollte eine Reinigung einmal im Monat stattfinden.
- ◆ Der HEPA-Staubfilter **4** sollte je nach Gebrauch alle 12 - 18 Monate, die UV-C-Lampe **3** alle 12 - 24 Monate gewechselt werden. Bei Fragen zu Ersatzteilen wenden Sie sich an den Kundenservice (siehe Kapitel **Service**).

Reinigung

⚠ WARNUNG! STROMSCHLAGGEFAHR!

- ▶ Ziehen Sie vor jeder Reinigung den Netzstecker aus der Netzsteckdose. Ansonsten besteht Stromschlaggefahr.

ACHTUNG! SACHSCHADEN!

- ▶ Benutzen Sie keine aggressiven, scheuernden oder chemischen Reinigungsmittel. Diese können die Oberfläche angreifen und zu irreparablen Schäden am Gerät führen.
- ◆ Reinigen Sie das Gerät nur mit einem weichen, leicht mit Wasser befeuchteten Tuch.
- ◆ Leeren Sie den Staubbehälter **3** nach jeder Anwendung des Gerätes. Auch der HEPA-Staubfilter **4** muss regelmäßig gereinigt werden, um eine Überlastung des Motors zu vermeiden.

Staubbehälter leeren

- ◆ Ziehen Sie den Staubbehälter **3** nach oben aus dem Gerät (Abb. D).

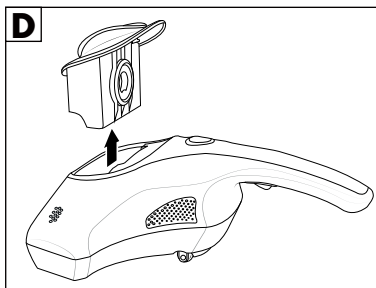

- ◆ Greifen Sie in die Öffnung des HEPA-Staubfilters **4** und ziehen Sie diesen aus dem Staubbehälter **3** (Abb. E).

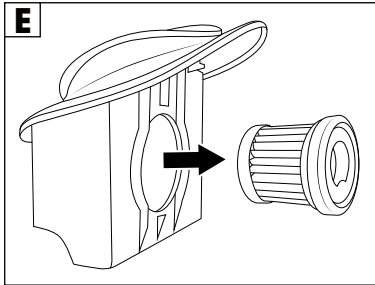

- ◆ Entfernen Sie die Abdeckung des Staubbehälters **3** (Abb. F).

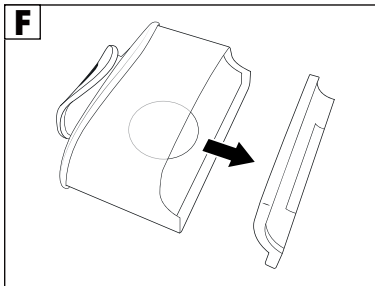

- ◆ Entleeren Sie den Staubbehälter **3**.
- ◆ Wischen Sie den Staubbehälter **3** und die Aussparung für den Staubbehälter **3** bei Bedarf mit einem trockenen Staubtuch aus.
- ◆ Wischen Sie auch die Abdeckung des Staubbehälters **3** mit einem trockenen Staubtuch ab.
- ◆ Setzen Sie die Abdeckung des Staubbehälters **3** wieder ein. Achten Sie darauf, dass die Abdeckung komplett in den Staubbehälter **3** eingeschoben ist und diesen fest verschließt.

HEPA-Staubfilter reinigen

- ◆ Nachdem Sie den HEPA-Staubfilter **4** aus dem Staubbehälter **3** gezogen haben, stecken Sie den HEPA-Staubfilter **4** in einen Plastikbeutel. Verschließen Sie den Plastikbeutel und klopfen Sie den HEPA-Staubfilter **4** vorsichtig aus.
- ◆ Warten Sie, bis sich der Staub im Plastikbeutel gesetzt hat und nehmen Sie dann den HEPA-Staubfilter **4** aus dem Plastikbeutel. Verschließen Sie den Plastikbeutel wieder und entsorgen Sie ihn anschließend.
- ◆ Bei Bedarf können Sie den HEPA-Staubfilter **4** mit klarem, kaltem oder lauwarmem Wasser abspülen. Lassen Sie den HEPA-Staubfilter **4** anschließend vollständig trocknen.

- ◆ Setzen Sie den HEPA-Staubfilter **4** nach der Reinigung wieder in den Staubbehälter **3**, so dass er fest sitzt.
- ◆ Setzen Sie den geleerten Staubbehälter **3** mit eingesetztem HEPA-Staubfilter **4** wieder in die Aussparung für den Staubbehälter **3** am Gerät ein.

HINWEIS

- ▶ Neue HEPA-Staubfilter **4** können über den Kundenservice nachbestellt werden (siehe Kapitel **Ersatzteile bestellen**).

UV-C-Lampe reinigen

⚠ WARNUNG! VERLETZUNGSGEFAHR!

- ▶ Die UV-C-Lampe **8** wird während des Gebrauchs heiß. Lassen Sie die UV-C-Lampe **8** nach dem Gebrauch des Gerätes ausreichend abkühlen. Ansonsten besteht Verbrennungsgefahr.
- ◆ Lösen Sie mit einem Schraubendreher die Schraube an der Abdeckung **13** der UV-C-Lampe **8** und nehmen Sie die Abdeckung **13** ab.
- ◆ Wischen Sie die UV-C-Lampe **8** mit einem trockenen Staubtuch ab.

HINWEIS

- ◆ Achten Sie darauf, die UV-C-Lampe **8** nicht mit den Fingern zu berühren.
- ◆ Setzen Sie die Abdeckung **13** auf und fixieren Sie diese wieder mit der Schraube.

UV-C-Lampe wechseln

⚠ WARNUNG! VERLETZUNGSGEFAHR!

- ▶ Die UV-C-Lampe **8** wird während des Gebrauchs heiß. Lassen Sie die UV-C-Lampe **8** nach dem Gebrauch des Gerätes ausreichend abkühlen. Ansonsten besteht Verbrennungsgefahr.
- ▶ Die technische Informationen Daten der UV-C-Lampe **8** finden Sie im Kapitel **Technische Daten**.
- ◆ Lösen Sie mit einem Schraubendreher die Schraube an der Abdeckung **13** der UV-C-Lampe **8** und nehmen Sie die Abdeckung **13** ab.
- ◆ Ziehen Sie die UV-C-Lampe **8** aus den Steckverbindungen.
- ◆ Setzen Sie eine neue UV-C-Lampe **8** in die Steckverbindungen.
- ◆ Setzen Sie die Abdeckung **13** auf und fixieren Sie diese wieder mit der Schraube.

Aufbewahrung

- ◆ Bewahren Sie das Gerät an einem sauberen und trockenen Ort ohne direkte Sonneneinstrahlung auf.

Entsorgung

Gerät entsorgen

HINWEIS

- ▶ Entnehmen Sie die UV-C-Lampe **8** vor der Entsorgung des Gerätes und entsorgen Sie diese getrennt vom Gerät.



Das nebenstehende Symbol einer durchgestrichenen Mülltonne auf Rädern zeigt an, dass dieses Gerät der Richtlinie 2012/19/EU unterliegt. Diese Richtlinie besagt, dass Sie dieses Gerät am Ende seiner Nutzungszeit nicht mit dem normalen Hausmüll entsorgen dürfen, sondern in speziell eingerichteten Sammelstellen, Wertstoffhöfen oder Entsorgungsbetrieben abgeben müssen.

Diese Entsorgung ist für Sie kostenfrei. Schonen Sie die Umwelt und entsorgen Sie fachgerecht.



Möglichkeiten zur Entsorgung des ausgedienten Produkts erfahren Sie bei Ihrer Gemeinde- oder Stadtverwaltung.

Verpackung entsorgen



Die Verpackungsmaterialien sind nach umweltverträglichen und entsorgungstechnischen Gesichtspunkten ausgewählt und deshalb recyclebar.

Entsorgen Sie nicht mehr benötigte Verpackungsmaterialien gemäß den örtlich geltenden Vorschriften.

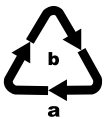

Entsorgen Sie die Verpackung umweltgerecht.

Beachten Sie die Kennzeichnung auf den verschiedenen Verpackungsmaterialien und trennen Sie diese gegebenenfalls gesondert. Die Verpackungsmaterialien sind gekennzeichnet mit Abkürzungen (a) und Ziffern (b) mit folgender Bedeutung:

- 1-7: Kunststoffe,
- 20-22: Papier und Pappe,
- 80-98: Verbundstoffe.

Fehlerbehebung

In diesem Kapitel erhalten Sie wichtige Hinweise zur Störungslokalisierung und Störungsbehebung. Beachten Sie die Hinweise, um Gefahren und Beschädigungen zu vermeiden.

Fehlerursachen und -behebung

Die nachfolgende Tabelle hilft bei der Lokalisierung und Behebung kleinerer Störungen. Wenn Sie mit den nachfolgend genannten Schritten das Problem nicht lösen können, wenden Sie sich bitte an den Kundendienst (siehe Kapitel **Service**).

Fehler	Ursache	Behebung
Das Gerät saugt nicht.	Das Gerät ist nicht eingeschaltet.	Vergewissern Sie sich, dass das Gerät ordnungsgemäß an die Stromversorgung angeschlossen ist und drücken Sie auf den Ein/Aus-Schalter ① ②.
	Der Netzstecker ist nicht eingesteckt.	Stecken Sie den Netzstecker in die Steckdose.
	Steckdose liefert keine Spannung.	Überprüfen Sie die Haussicherungen
Die Saugleistung ist zu schwach.	Der Staubbehälter ③ ist voll.	Entleeren Sie den Staubbehälter ③.
	Der HEPA-Staubfilter ④ ist verschmutzt.	Reinigen Sie den HEPA-Staubfilter ④.
	Die Saugöffnung ⑨ ist verstopft.	Schalten Sie das Gerät aus, ziehen Sie den Netzstecker aus der Steckdose und entfernen Sie die Verstopfung.
Die UV-C-Lampe ⑧ leuchtet nicht.	Die Abschaltautomatik der UV-C-Lampe ⑧ wurde aktiviert.	Überprüfen Sie die Sicherheitsschalter ⑩ links und rechts (siehe Kapitel Sicherheitsschalter).
	Die UV-C-Lampe ⑧ oder das Gerät ist defekt.	Wenden Sie sich an den Kundenservice (siehe Kapitel Service).
Der Vibrationskopf ⑦ vibriert nicht.	Die Vibrationsfunktion ist nicht eingeschaltet.	Drücken Sie die Vibrationstaste ⑫.
Während des Saugens tritt ein unangenehmer Geruch aus dem Gerät aus.	Eine Geruchsentwicklung tritt bei der ersten Benutzung neuer Geräte häufig auf.	Der Geruch sollte verschwinden, nachdem das Gerät mehrmals benutzt wurde.
	Das Gerät ist defekt.	Schalten Sie das Gerät aus, ziehen Sie den Netzstecker aus der Steckdose und wenden Sie sich an den Kundenservice (siehe Kapitel Service).

Anhang

Technische Daten

Netzspannung	220–240 V ~ (Wechselstrom), 50/60 Hz
Leistungsaufnahme	300 W
Schutzklasse	II/□ (Doppelisolierung)
Leuchtmittel	6 W, G5, UV-C
Klassifizierung Risikogruppe der UV-C-Lampe	Risikogruppe 3

HINWEIS

- Es ist keine Aktion seitens der Benutzer erforderlich, um das Produkt zwischen 50 und 60 Hz umzustellen. Das Produkt passt sich sowohl für 50 als auch für 60 Hz an.

Ersatzteile bestellen

Folgende Ersatzteile können Sie zum Produkt SMS 300 B2 bestellen:



Sie können Ersatzteile für dieses Produkt bequem im Internet unter www.kompernass.com dauerhaft nachbestellen.



Scannen Sie diesen QR-Code mit Ihrem Smartphone oder Tablet.

Mit dem QR-Code gelangen Sie direkt auf unsere Webseite www.kompernass.com und können die für dieses Gerät verfügbaren Ersatzteile einsehen und bestellen.

HINWEIS

- ▶ Sollten Sie Probleme mit der Online-Bestellung haben, können Sie sich telefonisch oder per E-Mail an unser Servicecenter wenden (siehe Kapitel **Service**).
- ▶ Bitte geben Sie immer die Artikelnummer (z. B. **123456_7890**), die Sie dem Titelblatt dieser Bedienungsanleitung entnehmen können, bei Ihrer Bestellung mit an.
- ▶ Bitte beachten Sie, dass nicht für alle Lieferländer eine Online-Bestellung von Ersatzteilen möglich ist.

Garantie der Kompernaß Handels GmbH

Sehr geehrte Kundin, sehr geehrter Kunde,

Sie erhalten auf dieses Gerät 3 Jahre Garantie ab Kaufdatum. Im Falle von Mängeln dieses Produkts stehen Ihnen gegen den Verkäufer des Produkts gesetzliche Rechte zu. Diese gesetzlichen Rechte werden durch unsere im Folgenden dargestellte Garantie nicht eingeschränkt.

Garantiebedingungen

Die Garantiefrist beginnt mit dem Kaufdatum. Bitte bewahren Sie den Kassenbonn gut auf. Dieser wird als Nachweis für den Kauf benötigt.

Tritt innerhalb von drei Jahren ab dem Kaufdatum dieses Produkts ein Material- oder Fabrikationsfehler auf, wird das Produkt von uns – nach unserer Wahl – für Sie kostenlos repariert, ersetzt oder der Kaufpreis erstattet. Diese Garantieleistung setzt voraus, dass innerhalb der Dreijahresfrist das defekte Gerät und der Kaufbeleg (Kassenbonn) vorgelegt und schriftlich kurz beschrieben wird, worin der Mangel besteht und wann er aufgetreten ist.

Wenn der Defekt von unserer Garantie gedeckt ist, erhalten Sie das reparierte oder ein neues Produkt zurück. Mit Reparatur oder Austausch des Produkts beginnt kein neuer Garantiezeitraum.

Garantiezeit und gesetzliche Mängelansprüche

Die Garantiezeit wird durch die Gewährleistung nicht verlängert. Dies gilt auch für ersetzte und reparierte Teile. Eventuell schon beim Kauf vorhandene Schäden und Mängel müssen sofort nach dem Auspacken gemeldet werden. Nach Ablauf der Garantiezeit anfallende Reparaturen sind kostenpflichtig.

Garantieumfang

Das Gerät wurde nach strengen Qualitätsrichtlinien sorgfältig produziert und vor Auslieferung gewissenhaft geprüft.

Die Garantieleistung gilt für Material- oder Fabrikationsfehler. Diese Garantie erstreckt sich nicht auf Produktteile, die normaler Abnutzung ausgesetzt sind und daher als Verschleißteile angesehen werden können oder für Beschädigungen an zerbrechlichen Teilen, z. B. Schalter, Akkus oder Teile, die aus Glas gefertigt sind.

Diese Garantie verfällt, wenn das Produkt beschädigt, nicht sachgemäß benutzt oder gewartet wurde. Für eine sachgemäße Benutzung des Produkts sind alle in der Bedienungsanleitung aufgeführten Anweisungen genau einzuhalten. Verwendungszwecke und Handlungen, von denen in der Bedienungsanleitung abgeraten oder vor denen gewarnt wird, sind unbedingt zu vermeiden.

Das Produkt ist nur für den privaten und nicht für den gewerblichen Gebrauch bestimmt. Bei missbräuchlicher und unsachgemäßer Behandlung, Gewaltanwendung und bei Eingriffen, die nicht von unserer autorisierten Serviceniederlassung vorgenommen wurden, erlischt die Garantie.

Abwicklung im Garantiefall

Um eine schnelle Bearbeitung Ihres Anliegens zu gewährleisten, folgen Sie bitte den folgenden Hinweisen:

- ◆ Bitte halten Sie für alle Anfragen den Kassenbon und die Artikelnummer (IAN) 384143_2107 als Nachweis für den Kauf bereit.
- ◆ Die Artikelnummer entnehmen Sie bitte dem Typenschild am Produkt, einer Gravur am Produkt, dem Titelblatt der Bedienungsanleitung (unten links) oder dem Aufkleber auf der Rück- oder Unterseite des Produktes.
- ◆ Sollten Funktionsfehler oder sonstige Mängel auftreten, kontaktieren Sie zunächst die nachfolgend benannte Serviceabteilung **telefonisch** oder per **E-Mail**.
- ◆ Ein als defekt erfasstes Produkt können Sie dann unter Beifügung des Kaufbelegs (Kassenbon) und der Angabe, worin der Mangel besteht und wann er aufgetreten ist, für Sie portofrei an die Ihnen mitgeteilte Serviceanschrift übersenden.



Auf www.lidl-service.com können Sie diese und viele weitere Handbücher, Produktvideos und Installationssoftware herunterladen.

Mit diesem QR-Code gelangen Sie direkt auf die Lidl-Service-Seite (www.lidl-service.com) und können durch die Eingabe der Artikelnummer (IAN) 384143_2107 Ihre Bedienungsanleitung öffnen.

Service

DE Service Deutschland

Tel.: 0800 5435 111 (kostenfrei aus dem dt. Festnetz/Mobilfunknetz)
E-Mail: kompernass@lidl.de

AT Service Österreich

Tel.: 0820 201 222 (0,15 EUR/Min.)
E-Mail: kompernass@lidl.at

CH Service Schweiz

Tel.: 0842 665566 (0,08 CHF/Min., Mobilfunk max. 0,40 CHF/Min.)
E-Mail: kompernass@lidl.ch

IAN 384143_2107

Importeur

Bitte beachten Sie, dass die folgende Anschrift keine Serviceanschrift ist. Kontaktieren Sie zunächst die benannte Servicestelle.

KOMPERNASS HANDELS GMBH
BURGSTRASSE 21
44867 BOCHUM
DEUTSCHLAND
www.kompernass.com

KOMPERNASS HANDELS GMBH

BURGSTRASSE 21

44867 BOCHUM

GERMANY

www.kompennass.com

Stand der Informationen: 11 / 2021

Ident.-No.: SMS300B2-092021-1

IAN 384143_2107