



## ELECTRIC CLEANING BRUSH / ELEKTRISCHE REINIGUNGSBÜRSTE / BROSSSE DE NETTOYAGE ÉLECTRIQUE SRAT 4 A1

(GB) (IE)

### ELECTRIC CLEANING BRUSH

Operating instructions

(FR) (BE)

### BROSSE DE NETTOYAGE ÉLECTRIQUE

Mode d'emploi

(CZ)

### ELEKTRICKÝ ČISTIČÍ KARTÁČ

Návod k obsluze

(SK)

### ELEKTRICKÁ ČISTIACA KEFKA

Návod na obsluhu

(DK)

### ELEKTRISK RENGØRINGSBØRSTE

Betjeningsvejledning

(HU)

### ELEKTROMOS TISZTÍTÓKEFE

Használati utasítás

(DE) (AT) (CH)

### ELEKTRISCHE REINIGUNGSBÜRSTE

Bedienungsanleitung

(NL) (BE)

### ELEKTRISCHE REINIGINGSBORSTEL

Gebruiksaanwijzing

(PL)

### SZCZOTKA DO CZYSZCZENIA

Instrukcja obsługi

(ES)

### CEPILLO ELÉCTRICO DE LIMPIEZA

Instrucciones de uso

(IT)

### SPAZZOLA ELETTRICA PER LA PULIZIA

Istruzioni per l'uso

IAN 489984\_2501

(DE) (FR) (BE) (NL)  
(CZ) (PL) (SK)

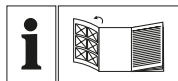

GB IE

Before reading, unfold the page containing the illustrations and familiarise yourself with all functions of the device.

DE AT CH

Klappen Sie vor dem Lesen die Seite mit den Abbildungen aus und machen Sie sich anschließend mit allen Funktionen des Gerätes vertraut.

FR BE

Avant de lire le mode d'emploi, ouvrez la page contenant les illustrations et familiarisez-vous ensuite avec toutes les fonctions de l'appareil.

NL BE

Voor de voor het lezen de pagina met de afbeeldingen open en maak u vertrouwd met alle functies van het apparaat.

CZ

Před čtením si otevřete stranu s obrázky a potom se seznamte se všemi funkcemi přístroje.

PL

Przed przeczytaniem proszę rozłożyć stronę z ilustracjami, a następnie proszę zapoznać się z wszystkimi funkcjami urządzenia.

SK

Pred čítaním si odklopte stranu s obrázkami a potom sa oboznámte so všetkými funkciami prístroja.

ES

Antes de empezar a leer abra la página que contiene las imágenes y, en seguida, familiarícese con todas las funciones del dispositivo.

DK

Før du læser, vend siden med billeder frem og bliv bekendt med alle apparatets funktioner.

IT

Prima di leggere aprire la pagina con le immagini e prendere confidenza con le diverse funzioni dell'apparecchio.

HU

Olvasás előtt kattintson az ábrát tartalmazó oldalra és végezetül ismerje meg a készülék mindegyik funkcióját.

GB/IE	Operating instructions	Page	1
DE/AT/CH	Bedienungsanleitung	Seite	11
FR/BE	Mode d'emploi	Page	21
NL/BE	Gebruiksaanwijzing	Pagina	33
CZ	Návod k obsluze	Strana	43
PL	Instrukcja obsługi	Strona	53
SK	Návod na obsluhu	Strana	63
ES	Instrucciones de uso	Página	73
DK	Betjeningsvejledning	Side	83
IT	Istruzioni per l'uso	Pagina	93
HU	Használati utasítás	Oldal	103

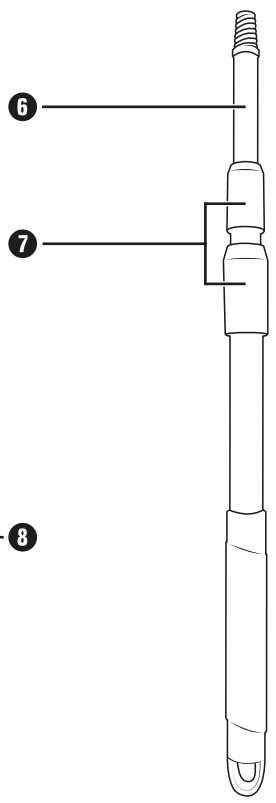
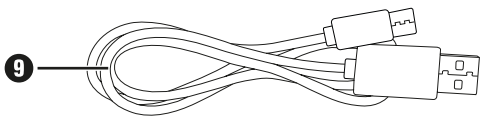
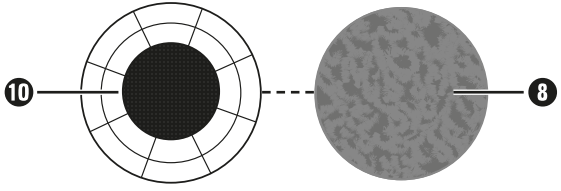
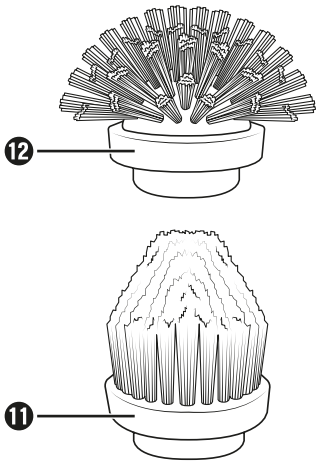
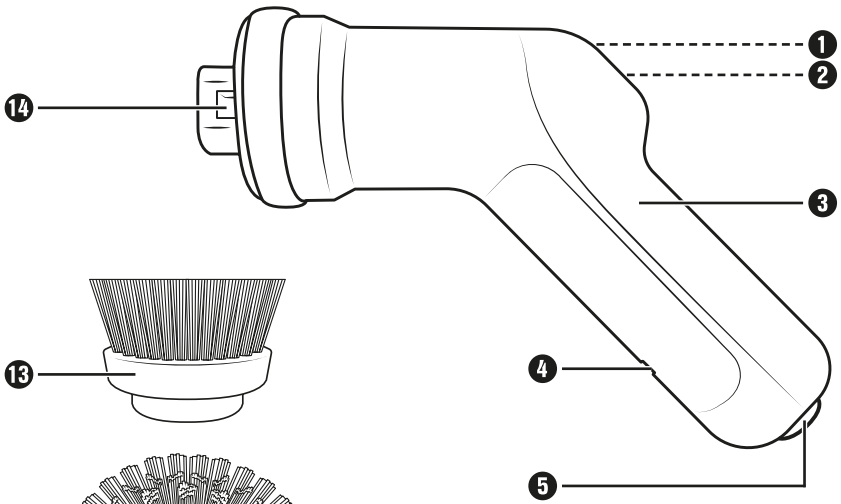

# Contents

<b>Introduction</b>	<b>2</b>
<b>Proper use</b>	<b>2</b>
<b>Warnings and symbols used</b>	<b>2</b>
<b>Safety information</b>	<b>3</b>
<b>Package contents and transport inspection</b>	<b>4</b>
<b>Appliance description</b>	<b>4</b>
<b>Before use</b>	<b>5</b>
Charging the internal battery	5
Using the accessories	5
<b>Operation and use</b>	<b>7</b>
<b>Cleaning and maintenance</b>	<b>8</b>
<b>Storage</b>	<b>8</b>
<b>Technical details</b>	<b>8</b>
<b>Ordering replacement parts</b>	<b>8</b>
<b>Disposal</b>	<b>8</b>
Disposal of the appliance	9
Disposal of the packaging	9
<b>Kompernass Handels GmbH warranty</b>	<b>9</b>
Service	10
Importer	10

## Introduction

Congratulations on the purchase of your new appliance. You have selected a high-quality product.



The operating instructions are part of this product. They contain important information about safety, usage and disposal. Before using the product, please familiarise yourself with all operating and safety instructions. Use the product only as described and for the range of applications specified. Please also pass these operating instructions on to any future owner.









## Proper use

The appliance is intended exclusively for removing dirt indoors in domestic households. Do not use the appliance for personal or animal care. It is not intended for use in commercial or industrial areas.

Claims of any kind for damage resulting from misuse, incompetent repairs, unauthorised modification or the use of unauthorised replacement parts will not be accepted. The risk is borne solely by the user.

## Warnings and symbols used

The following warnings and symbols are used in these operating instructions, on the packaging and on the appliance (where applicable):

	<p><b>DANGER!</b> A warning with this symbol and the signal word "DANGER" indicates an imminently hazardous situation that will result in death or serious injury if not avoided.</p>
	<p><b>WARNING!</b> A warning with this symbol and the signal word "WARNING" indicates a potentially hazardous situation that could result in death or serious injury if not avoided.</p>
	<p><b>CAUTION!</b> A warning with this symbol and the signal word "CAUTION" indicates a potentially hazardous situation that could result in a minor or moderate injury if not avoided.</p>
	<p><b>ATTENTION!</b> A warning with this symbol and the signal word "ATTENTION" indicates a potential situation that could result in property damage if not avoided.</p>
	<p><b>Note:</b> A note identifies additional information that facilitates the use of the appliance.</p>
	<p>DC current/voltage</p>
	<p>Removable power supply</p>
	<p>Read the instructions.</p>

## Safety information

### **WARNING! RISK OF INJURY!**

- Check the appliance for visible external damage before use. Do not operate an appliance that has been damaged or dropped.
- Never use the appliance if the cable, plug or housing are damaged.
- If the charging cable or the connections of the appliance are damaged, have them replaced by the manufacturer, its customer service or a similarly qualified person in order to avoid hazards.
- Use only accessories recommended by the manufacturer.
- This appliance may be used by children aged 8 years and above and by persons with limited physical, sensory or mental capabilities, or lack of experience and knowledge, provided that they are under supervision or have been told how to use the appliance safely and are aware of the potential risks. Do not allow children to play with the appliance. Cleaning and user maintenance tasks may not be carried out by children unless they are supervised.
- Never immerse the appliance in water or other liquids.
- Never open the appliance. Have all repairs and replacement work done by the Service Centre or a qualified electrician.
- Keep hair, loose clothing and all other parts of the body away from moving parts of the appliance during operation.
- Use this appliance only as described in this instruction manual. Never use it for other purposes. There is a risk of injury if the appliance is misused.
- Switch off the appliance before cleaning it or switching accessories.

## ⚠ **ATTENTION! PROPERTY DAMAGE!**

- Ensure that the charging cable is not stretched tightly or kinked.
- Do not expose the appliance to direct sunlight or high temperatures. Otherwise, it can overheat and be irreparably damaged.
- The appliance may heat up while it is charging. Place the appliance in a well-ventilated location during the charging process and do not cover it.
- Switch the appliance off immediately and disconnect any connected cables from the appliance if you hear any unusual noises, smell fumes or notice any smoke. Have the appliance checked by a qualified specialist before using it again.
- The product is equipped or supplied with a lithium-ion battery. Do not throw the rechargeable battery into a fire and do not subject it to high temperatures. There is a risk of an explosion!
- The battery in this appliance cannot be replaced.

## **Package contents and transport inspection**

- ◆ Remove all parts of the appliance and the operating instructions from the packaging.
- ◆ Remove all packaging materials and any films and labels.

The package contents include the following components (see fold-out page for illustrations):

- Hand element
- Flat brush head
- Domed brush head
- Conical brush head
- Pad holder with Velcro
- Cleaning pad
- Extension rod
- USB charging cable (USB-A to USB-C)
- Operating instructions (not shown)

### **ⓘ Note**

- ▶ Check the package for completeness and signs of visible damage.
- ▶ If the delivery is incomplete or damage has occurred as a result of defective packaging or during transport, contact the customer service hotline (see section **Service**).

## **Appliance description** (See fold-out page for illustrations)

- 1 Battery charge indicator
- 2 On/Off switch ⓘ
- 3 Hand element
- 4 USB-C port
- 5 Screw opening
- 6 Extension rod
- 7 Screw caps
- 8 Cleaning pad

- 9 USB charging cable (USB-A to USB-C)
- 10 Pad holder with Velcro
- 11 Conical brush head
- 12 Domed brush head
- 13 Flat brush head
- 14 Attachment holder

## Before use

### Charging the internal battery

#### ! ATTENTION!

- ▶ Due to the high current consumption, the appliance must be charged using a USB mains adapter (not supplied). Do not charge the appliance from the USB port of a PC or notebook.
- ▶ For charging the appliance use only protection class II power supply approved for use with household products (output voltage/SELV output 5 V, max. 2 A).
- ▶ Use only the supplied USB charging cable 9 to charge the appliance.
- ▶ Disconnect the USB charging cable 9 when charging is complete.

#### i Note

- ▶ The battery must be fully charged before using the appliance.
  - ▶ When the battery is fully charged, the appliance can be operated for up to 90 minutes.
- 1) Connect the USB-A plug on the USB charging cable 9 to a USB power supply (see fig. 1). Insert the plug of the USB power supply into a mains power socket.
  - 2) Connect the USB-C plug of the USB charging cable 9 to the USB-C socket 4 on the appliance (see fig. 1). The battery charge indicator 1 lights up red and the charging process begins.

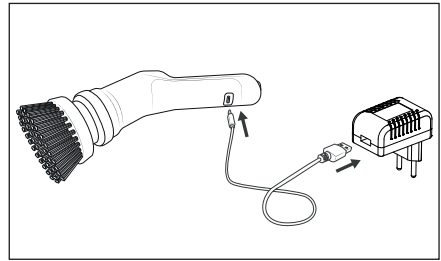

Fig. 1

- 3) The battery charge indicator 1 lights up green as soon as the battery is charged.
- 4) Disconnect the USB charging cable 9 from the USB-C socket 4 on the appliance.

### Using the accessories

#### ⚠ DANGER!

- ▶ Change the attachments (brush head 11/12/13 or pad holder 10 with cleaning pad 8) only when the appliance is switched off.

The appliance comes with three brush heads 11/12/13 and one pad holder 10 with cleaning pad 8. Depending on your needs, select the suitable brush head 11/12/13 or the cleaning pad 8:

#### Flat brush head

Use the flat brush head 13 for cleaning large, flat areas, like floors and walls.

#### Domed brush head

Use the domed brush head 12 for cleaning corners, joints, washbasins and showers/bathtubs.

#### Conical brush head

Use the conical brush head 11 to clean uneven surfaces, like washbasins, taps and hard-to-reach places such as crevices, corners and joints.

#### Cleaning pad

Use the cleaning pad 8 to clean pots, pans or hobs with caked on, hard-to-remove dirt.

## Fitting/removing attachments

- ◆ Push the selected attachment (brush head **11**/**12**/**13** or pad holder **10** with cleaning pad **8**) onto the attachment holder **14** until it clicks into place (see fig. 2).

Please make sure that the two catches on the underside of the attachment slide into the appropriate recesses on the attachment holder **14**.

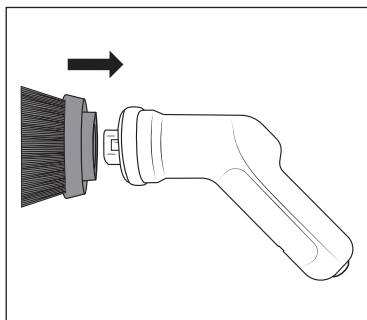

Fig. 2

- ◆ To remove an attachment, pull it from the attachment holder **14** with a small amount of force (see fig. 3).

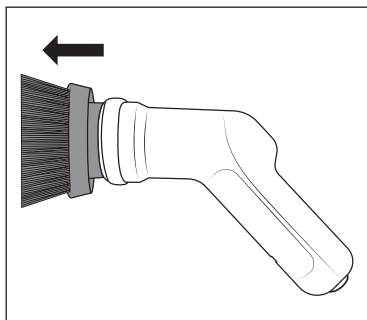

Fig. 3

## Fitting/removing the cleaning pad

The cleaning pad **8** is fastened to the pad holder **10**. This is provided with Velcro to make fitting and removal of the cleaning pad **8** quick and easy.

- ◆ Press the cleaning pad **8** firmly onto the pad holder **10**. Make sure that the cleaning pad **8** is firmly attached and centred on the pad holder **10** (see fig. 4).

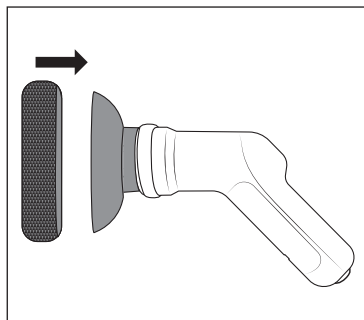

Fig. 4

- ◆ To remove the cleaning pad **8**, lift one side a little and then pull it off the pad holder **10** (see fig. 5).

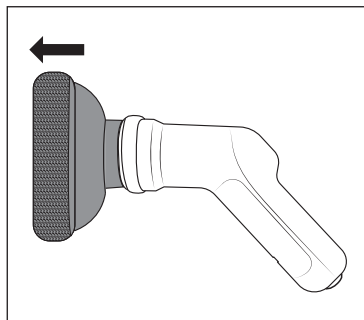

Fig. 5

- ◆ Clean the pad holder **10** after use and before attaching the cleaning pad **8** again.

## Fitting and removing the extension rod

- ◆ Insert the screw thread of the extension rod **6** into the screw opening **5** on the hand element **3**. Turn the extension rod **6** clockwise to screw it firmly into the hand element **3** (see fig. 6).

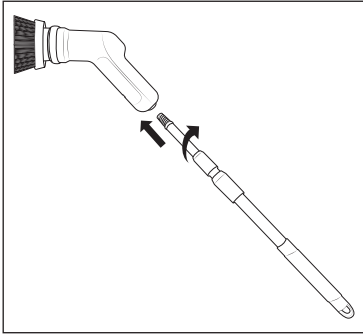

Fig. 6

- ◆ To release the extension rod **6**, turn it clockwise at one or both (one after the other) screw caps **7**. Then pull out the extension rod **6** to the desired length (see fig. 7). Turn the extension rod **6** anti-clockwise to tighten it again.

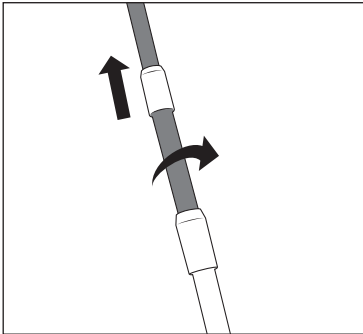

Fig. 7

## Operation and use

### ⚠ ATTENTION!

- ▶ Do not use abrasive cleaning agents. They could irreparably damage the surface you are cleaning.
- ▶ The hard bristles of the brush heads **11/12/13** and the cleaning pad **8** can scratch or damage sensitive surfaces such as glass, vehicle paintwork, stainless steel, copper, wood, etc. Test the brush heads **11/12/13** and the cleaning pad **8** before use on an inconspicuous part of the area you want to clean.

### i Note

- ▶ Use the appliance with water. For more difficult stains use a mild cleaning detergent. Apply the detergent directly onto the brush head **11/12/13** or the cleaning pad **8** and/or on the area you are cleaning before switching on the appliance.
- ▶ After every use, clean the hand element **3** and the used attachments as explained in the section **Cleaning and maintenance**.
- ▶ If the brush head **11/12/13** becomes clogged, the appliance will switch off automatically.
- ◆ Hold the appliance tightly over the area to be cleaned.
- ◆ Switch on the appliance by pressing the On/Off switch **1 2**.
- ◆ Move the brush head **11/12/13** or the cleaning pad **8** over the area you are cleaning while applying a light pressure. Apply more water and/or cleaning detergent, as needed, to the area to be cleaned.
- ◆ Once you have finished using the appliance, press the On/Off switch **1 2** again to switch it off.

## Cleaning and maintenance

### ⚠ WARNING!

- ▶ Do not immerse the hand unit in water in order to clean it.

### ⚠ ATTENTION!

- ▶ Do not clean the appliance with solvents, alcohol or abrasive cleaning agents. These could damage the plastic surfaces of the appliance.
- ◆ Clean the hand unit with a moistened cloth. For stubborn dirt, add a little mild detergent to the cloth.
- ◆ Wash the attachments under running water and with some mild detergent. Rinse off the attachments afterwards with fresh water.
- ◆ Allow the hand element and the attachments to dry completely before using them again or storing them.

## Storage

- ◆ Store the appliance and the accessories in a clean, dry location out of direct sunlight.

## Technical details

Input voltage/ current	5 V  2 A max. (via the USB-C port)
USB port	USB-C
Integrated battery (lithium ion)	4 V , 2200 mAh
Protection class	III /  (protection through low voltage)
Protection type	IPX5 (Protection against water jets from any direction)
Operating time with full battery charge	Approx. 90 minutes

## Ordering replacement parts

You can order replacement parts for this product on the internet at [www.kompernass.com](http://www.kompernass.com).

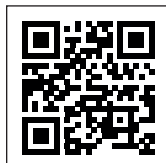

Scan this QR code with your smartphone or tablet. You can use this QR code to navigate directly to our website [www.kompernass.com](http://www.kompernass.com)

where you can view and order the available spare parts for this appliance.

### Note

- ▶ If you have problems with your online order, you can contact our customer service centre by phone or e-mail (see section **Service**).
- ▶ Please always quote the article number (e.g. **489984\_2501**) when ordering. You can find it on the title page of these operating instructions.
- ▶ Please note that online ordering of replacement parts is not possible for all countries.

## Disposal

### Applies only to France:



The product, its packaging and the operating instructions are recyclable.

They are subject to an extended manufacturer responsibility and will be collected separately.

## Disposal of the appliance



The adjacent symbol of a crossed-out dustbin means that this appliance is subject to Directive 2012/19/EU. This directive states that this appliance may not be disposed of in the normal household waste at the end of its useful life, but must be taken to specially set-up collection locations, recycling depots or disposal companies.

**The disposal is free of charge for the user. Protect the environment and dispose of this appliance properly.**

If your old appliance has stored any personal data, you are responsible for deleting it yourself before returning it.

If it is possible to do so without destroying the old appliance, remove the old batteries or rechargeable batteries before returning the appliance for disposal and take them to a separate collection point. In the case of permanently installed rechargeable batteries, you must indicate during disposal that the appliance contains a battery.

**The integrated rechargeable battery in this appliance cannot be removed for disposal.**



Your local community or municipal authorities can provide information on how to dispose of the worn-out product.

## Disposal of the packaging



The packaging materials have been selected for their environmental friendliness and ease of disposal and are therefore recyclable. Dispose of packaging materials that are no longer needed in accordance with applicable local regulations.



Dispose of the packaging in an environmentally friendly manner. Note the labelling on the packaging and separate the packaging material components for disposal, if necessary. The packaging material is labelled with abbreviations (a) and numbers (b) with the following meanings: 1–7: plastics, 20–22: paper and cardboard, 80–98: composites.

## Applies only to Spain:



The packaging contains paper and/or cardboard components.



The packaging contains plastic and/or metal components.

## Kompernass Handels GmbH warranty

Dear Customer,

This appliance has a 3-year warranty valid from the date of purchase. If this product has any faults, you, the buyer, have certain statutory rights. Your statutory rights are not restricted in any way by the warranty described below.

### Warranty conditions

The warranty period starts on the date of purchase. Please keep your receipt in a safe place. This will be required as proof of purchase.

If any material or manufacturing fault occurs within three years of the date of purchase of the product, we will either repair or replace the product for you or refund the purchase price (at our discretion). This warranty service requires that you present the defective appliance and the proof of purchase (receipt) within the three-year warranty period, along with a brief written description of the fault and of when it occurred.

If the defect is covered by the warranty, your product will either be repaired or replaced by us. The repair or replacement of a product does not signify the beginning of a new warranty period.

### Warranty period and statutory claims for defects

The warranty period is not prolonged by repairs effected under the warranty. This also applies to replaced and repaired components. Any damage and defects present at the time of purchase must be reported immediately after unpacking. Repairs carried out after expiry of the warranty period shall be subject to a fee.

## Scope of the warranty

This appliance has been manufactured in accordance with strict quality guidelines and inspected meticulously prior to delivery.

The warranty covers material faults or production faults. The warranty does not extend to product parts subject to normal wear and tear or to fragile parts which could be considered as consumable parts such as switches or parts made of glass.

The warranty does not apply if the product has been damaged, improperly used or improperly maintained. The directions in the operating instructions for the product regarding proper use of the product are to be strictly followed. Uses and actions that are discouraged in the operating instructions or which are warned against must be avoided.

This product is intended solely for private use and not for commercial purposes. The warranty shall be deemed void in cases of misuse or improper handling, use of force and modifications / repairs which have not been carried out by one of our authorised Service centres.

## Warranty claim procedure

To ensure quick processing of your case, please observe the following instructions:

- Please have the till receipt and the item number (IAN) 489984\_2501 available as proof of purchase.
- You will find the item number on the type plate on the product, an engraving on the product, on the front page of the operating instructions (below left) or on the sticker on the rear or bottom of the product.
- If functional or other defects occur, please contact the service department listed either by **telephone** or by **e-mail**.
- You can return a defective product to us free of charge to the service address that will be provided to you. Ensure that you enclose the proof of purchase (till receipt) and information about what the defect is and when it occurred.



You can download these instructions along with many other manuals, product videos and installation software at [www.lidl-service.com](http://www.lidl-service.com).

This QR code will take you directly to the Lidl service page ([www.lidl-service.com](http://www.lidl-service.com)) where you can open your operating instructions by entering the item number (IAN) 489984\_2501.

## Service

### GB Service Great Britain

Tel.: 0800 404 7657

E-Mail: [kompennass@lidl.co.uk](mailto:kompennass@lidl.co.uk)

### IE Service Ireland

Tel.: 1800 101010

E-Mail: [kompennass@lidl.ie](mailto:kompennass@lidl.ie)

IAN 489984\_2501

## Importer

Please note that the following address is not the service address. Please use the service address provided in the operating instructions.

KOMPENASS HANDELS GMBH  
BURGSTRASSE 21  
44867 BOCHUM  
GERMANY  
[www.kompennass.com](http://www.kompennass.com)

# Inhaltsverzeichnis

<b>Einleitung</b> .....	<b>12</b>
<b>Bestimmungsgemäße Verwendung</b> .....	<b>12</b>
<b>Verwendete Warnhinweise und Symbole</b> .....	<b>12</b>
<b>Sicherheitshinweise</b> .....	<b>13</b>
<b>Lieferumfang und Transportinspektion</b> .....	<b>14</b>
<b>Gerätebeschreibung</b> .....	<b>14</b>
<b>Vor der Inbetriebnahme</b> .....	<b>15</b>
Internen Akku laden .....	15
Zubehör verwenden .....	15
<b>Bedienung und Betrieb</b> .....	<b>17</b>
<b>Reinigung und Pflege</b> .....	<b>18</b>
<b>Aufbewahrung</b> .....	<b>18</b>
<b>Technische Daten</b> .....	<b>18</b>
<b>Ersatzteile bestellen</b> .....	<b>18</b>
<b>Entsorgung</b> .....	<b>18</b>
Gerät entsorgen .....	19
Verpackung entsorgen .....	19
<b>Garantie der Kompernaß Handels GmbH</b> .....	<b>19</b>
Service .....	20
Importeur .....	20

## Einleitung

Herzlichen Glückwunsch zum Kauf Ihres neuen Gerätes. Sie haben sich damit für ein hochwertiges Produkt entschieden.



Die Bedienungsanleitung ist Bestandteil dieses Produkts. Sie enthält wichtige

Hinweise für Sicherheit, Gebrauch und Entsorgung. Machen Sie sich vor der Benutzung des Produkts mit allen Bedien- und Sicherheitshinweisen vertraut. Benutzen Sie das Produkt nur wie beschrieben und für die angegebenen Einsatzbereiche. Händigen Sie alle Unterlagen bei Weitergabe des Produkts an Dritte mit aus.









## Bestimmungsgemäße Verwendung

Das Gerät ist ausschließlich zum Lösen von Verschmutzungen im Innenbereich in privaten Haushalten bestimmt. Verwenden Sie das Gerät nicht zur Körper- oder Tierpflege. Es ist nicht zur Verwendung in gewerblichen oder industriellen Bereichen vorgesehen.

Ansprüche jeglicher Art wegen Schäden aus nicht bestimmungsgemäßer Verwendung, unsachgemäßen Reparaturen, unerlaubt vorgenommenen Veränderungen oder Verwendung nicht zugelassener Ersatzteile sind ausgeschlossen. Das Risiko trägt allein der Benutzer.

## Verwendete Warnhinweise und Symbole

In der vorliegenden Bedienungsanleitung, auf der Verpackung und dem Gerät werden folgende Warnhinweise und Symbole verwendet (falls zutreffend):

	<p><b>GEFAHR!</b> Ein Warnhinweis mit diesem Symbol und dem Signalwort „GEFAHR“ kennzeichnet eine unmittelbar bevorstehende Gefährdungssituation, die, wenn sie nicht vermieden wird, den Tod oder eine schwere Verletzung zur Folge hat.</p>
	<p><b>WARNUNG!</b> Ein Warnhinweis mit diesem Symbol und dem Signalwort „WARNUNG“ kennzeichnet eine mögliche Gefährdungssituation, die, wenn sie nicht vermieden wird, den Tod oder eine schwere Verletzung zur Folge haben könnte.</p>
	<p><b>VORSICHT!</b> Ein Warnhinweis mit diesem Symbol und dem Signalwort „VORSICHT“ kennzeichnet eine mögliche Gefährdungssituation, die, wenn sie nicht vermieden wird, eine geringfügige oder mäßige Verletzung zur Folge haben könnte.</p>
	<p><b>ACHTUNG!</b> Ein Warnhinweis mit diesem Symbol und dem Signalwort „ACHTUNG“ kennzeichnet eine mögliche Situation, die, wenn sie nicht vermieden wird, einen Sachschaden zur Folge haben könnte.</p>
	<p><b>Hinweis:</b> Ein Hinweis kennzeichnet zusätzliche Informationen, die den Umgang mit dem Gerät erleichtern.</p>
	<p>Gleichstrom/-spannung</p>
	<p>Abnehmbare Spannungsversorgung</p>
	<p>Bedienungsanleitung beachten</p>

## Sicherheitshinweise

### **WARNUNG! VERLETZUNGSGEFAHR!**

- Kontrollieren Sie das Gerät vor der Verwendung auf äußere sichtbare Schäden. Nehmen Sie ein beschädigtes oder heruntergefallenes Gerät nicht in Betrieb.
- Benutzen Sie das Gerät nicht, wenn Kabel, Stecker oder Gehäuse beschädigt sind.
- Bei Beschädigung des Ladekabels oder der Anschlüsse des Gerätes lassen Sie diese vom Hersteller, seinem Kundendienst oder einer ähnlich qualifizierten Person ersetzen, um Gefährdungen zu vermeiden.
- Verwenden Sie nur Zubehörteile, die vom Hersteller empfohlen werden.
- Dieses Gerät kann von Kindern ab 8 Jahren und darüber sowie von Personen mit verringerten physischen, sensorischen oder mentalen Fähigkeiten oder Mangel an Erfahrung und Wissen benutzt werden, wenn Sie beaufsichtigt oder bezüglich des sicheren Gebrauchs des Gerätes unterwiesen wurden und die daraus resultierenden Gefahren verstehen. Kinder dürfen nicht mit dem Gerät spielen. Reinigung und Benutzer-Wartung dürfen nicht von Kindern ohne Beaufsichtigung durchgeführt werden.
- Tauchen Sie das Gerät nicht in Wasser oder andere Flüssigkeiten.
- Öffnen Sie niemals das Gerät. Lassen Sie Reparatur- oder Austauscharbeiten nur von der Servicestelle oder einer Elektro-fachkraft durchführen.
- Halten Sie Haare, lose Kleider und alle Körperteile von beweglichen Geräteteilen fern, wenn das Gerät in Betrieb ist.
- Verwenden Sie dieses Gerät nur wie in dieser Bedienungsanleitung beschrieben. Verwenden Sie es nicht für andere Zwecke. Bei Missbrauch des Gerätes besteht Verletzungsgefahr.
- Schalten Sie das Gerät aus, bevor Sie es reinigen und bevor Sie Zubehörteile wechseln.

## ! ACHTUNG! SACHSCHADEN!

- Achten Sie darauf, dass das Ladekabel nicht straff gespannt oder geknickt wird.
- Setzen Sie das Gerät nicht direktem Sonnenlicht oder hohen Temperaturen aus. Anderenfalls kann es überhitzen und irreparabel beschädigt werden.
- Während des Ladevorgangs kann sich das Gerät erwärmen. Stellen Sie das Gerät während des Ladevorgangs an einem gut belüfteten Ort auf und decken Sie es nicht ab.
- Schalten Sie das Gerät unverzüglich aus und entfernen Sie alle Kabelverbindungen vom Gerät, falls Sie ungewöhnliche Geräusche, Brandgeruch oder Rauchentwicklung feststellen. Lassen Sie das Gerät durch einen qualifizierten Fachmann überprüfen, bevor Sie es erneut verwenden.
- Das Produkt ist mit einem Lithium-Ionen-Akku ausgerüstet bzw. liegt dem Produkt bei. Werfen Sie den Akku nicht ins Feuer und setzen Sie ihn nicht hohen Temperaturen aus. Es besteht Explosionsgefahr!
- Der Akku in diesem Gerät kann nicht ersetzt werden.

## Lieferumfang und Transportinspektion

- ◆ Entnehmen Sie alle Teile des Gerätes und die Bedienungsanleitung aus der Verpackung.
- ◆ Entfernen Sie sämtliches Verpackungsmaterial und eventuelle Folien und Aufkleber.

Der Lieferumfang besteht aus folgenden Komponenten (Abbildungen siehe Ausklappseite):

- Handteil
- Flacher Bürstenkopf
- Kuppelförmiger Bürstenkopf
- Konischer Bürstenkopf
- Padhalter mit Kletthaken
- Reinigungspad
- Verlängerungsstange
- USB-Ladekabel (USB-A auf USB-C)
- Bedienungsanleitung (ohne Abbildung)

### i Hinweis

- ▶ Prüfen Sie die Lieferung auf Vollständigkeit und auf sichtbare Schäden.
- ▶ Bei einer unvollständigen Lieferung oder Schäden infolge mangelhafter Verpackung oder durch Transport wenden Sie sich an die Service-Hotline (siehe Kapitel **Service**).

## Gerätebeschreibung

(Abbildungen siehe Ausklappseite)

- 1 Akku-Ladeanzeige
- 2 Ein-/Ausschalter ①
- 3 Handteil
- 4 USB-C-Anschluss
- 5 Schrauböffnung
- 6 Verlängerungsstange
- 7 Schraubverschlüsse

- 8 Reinigungspad
- 9 USB-Ladekabel (USB-A auf USB-C)
- 10 Padhalter mit Kletthaken
- 11 Konischer Bürstenkopf
- 12 Kuppelförmiger Bürstenkopf
- 13 Flacher Bürstenkopf
- 14 Aufsatzhalterung



Abb. 1

## Vor der Inbetriebnahme

### Internen Akku laden

#### ! ACHTUNG!

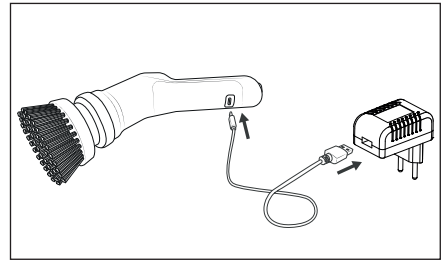
- ▶ Aufgrund der hohen Stromaufnahme, muss ein USB-Netzteil (nicht im Lieferumfang enthalten) zur Ladung des Gerätes verwendet werden. Laden Sie das Gerät nicht an einem USB-Anschluss eines PCs oder Notebooks.
- ▶ Verwenden Sie zum Laden des Gerätes nur ein USB-Netzteil der Schutzklasse II, das für die Verwendung mit Haushaltsgeräten zugelassen ist (Ausgangsspannung 5 V, max. 2 A).
- ▶ Verwenden Sie ausschließlich das mitgelieferte USB-Ladekabel 9 zum Laden des Gerätes.
- ▶ Entfernen Sie das USB-Ladekabel 9 nach Beendigung des Ladevorgangs.

#### i Hinweis

- ▶ Laden Sie den integrierten Akku vor der Benutzung des Gerätes vollständig auf.
- ▶ Bei voll aufgeladenem Akku ist eine Betriebszeit von bis zu 90 Minuten möglich.

- 1) Verbinden Sie den USB-A-Stecker des USB-Ladekabels 9 mit einem USB-Netzteil (siehe Abb. 1). Stecken Sie das USB-Netzteil in eine Steckdose.
- 2) Verbinden Sie den USB-C-Stecker des USB-Ladekabel 9 mit dem USB-C-Anschluss 4 des Gerätes (siehe Abb. 1). Die Akku-Ladeanzeige 1 leuchtet rot auf und der Ladevorgang beginnt.

- 3) Die Akku-Ladeanzeige 1 leuchtet grün, sobald der interne Akku aufgeladen ist.
- 4) Entfernen Sie das USB-Ladekabel 9 vom USB-C-Anschluss 4 des Gerätes.

### Zubehör verwenden

#### ⚠ GEFAHR!

- ▶ Wechseln Sie die Aufsätze (Bürstenkopf 11/12/13 oder Padhalter 10 mit Reinigungspad 8) und nur, wenn das Gerät ausgeschaltet ist.

Im Lieferumfang sind drei Bürstenköpfe 11/12/13 sowie ein Padhalter 10 mit Reinigungspad 8 enthalten. Wählen Sie je nach Anforderung den geeigneten Bürstenkopf 11/12/13 bzw. das Reinigungspad 8 aus:

#### Flacher Bürstenkopf

Verwenden Sie den flachen Bürstenkopf 13 zur Reinigung von großen, ebenen Flächen wie z. B. Böden und Wänden.

#### Kuppelförmiger Bürstenkopf

Verwenden Sie den kuppelförmigen Bürstenkopf 12 zur Reinigung von von Ecken, Fugen, Waschbecken und Dusch-/Badewannen.

#### Konischer Bürstenkopf

Verwenden Sie den konischen Bürstenkopf 11 zur Reinigung von unebenen Flächen, wie z. B. Waschbecken, Armaturen sowie von schwer zugänglichen Stellen wie z. B. Spalten, Ecken und Fugen.

#### Reinigungspad

Verwenden Sie das Reinigungspad 8 zur Reinigung von Töpfen, Pfannen oder Kochstellen mit stark haftenden, schwer zu entfernenden Verunreinigungen.

## Aufsätze befestigen/entfernen

- ◆ Schieben Sie den gewünschten Aufsatz (Bürstenkopf **11**/**12**/**13** oder Padhalter **10** mit Reinigungspad **8**) auf die Aufsatzhalterung **14**, bis er spürbar einrastet (siehe Abb. 2). Achten Sie dabei darauf, dass die beiden Arretierungen an der Aufsatzunterseite in die entsprechenden Aussparungen an der Aufsatzhalterung **14** gleiten.



Abb. 2

- ◆ Um den Aufsatz zu entfernen, ziehen Sie diesen mit etwas Kraft von der Aufsatzhalterung **14** ab (siehe Abb. 3).

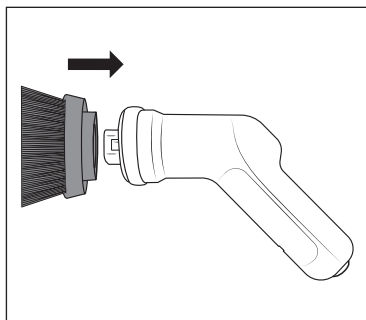

Abb. 3

## Reinigungspad befestigen/entfernen

Das Reinigungspad **8** wird am Padhalter **10** befestigt. Dieser verfügt über Klettthaken, so dass Sie das Reinigungspad **8** schnell und einfach befestigen und wieder entfernen können.

- ◆ Drücken Sie das Reinigungspad **8** fest auf den Padhalter **10**. Achten Sie darauf, dass das Reinigungspad **8** fest und mittig auf dem Padhalter **10** sitzt (siehe Abb. 4).

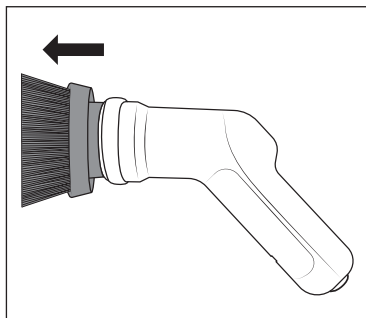

Abb. 4

- ◆ Um das Reinigungspad **8** zu entfernen, heben Sie es an einer Seite etwas an und ziehen Sie es dann vom Padhalter **10** ab (siehe Abb. 5).

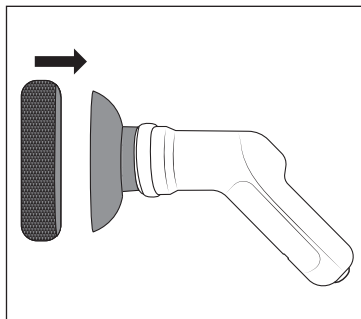

Abb. 5

- ◆ Reinigen Sie den Padhalter **10** nach Gebrauch, bevor Sie das Reinigungspad **8** wieder befestigen.

## Verlängerungsstange befestigen und ausziehen

- ◆ Stecken Sie das Schraubgewinde der Verlängerungsstange **6** in die Schrauböffnung **5** am Handteil **3**. Drehen Sie die Verlängerungsstange **6** im Uhrzeigersinn am Handteil **3** fest (siehe Abb. 6).

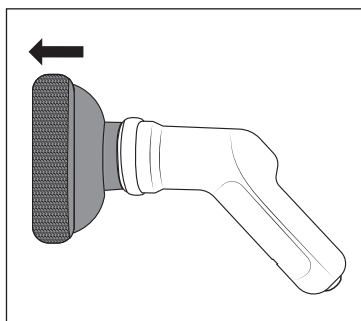

Abb. 6

- ◆ Drehen Sie die Verlängerungsstange **6** an einem oder nacheinander an beiden Schraubverschlüssen **7** im Uhrzeigersinn, um sie zu lösen. Ziehen Sie dann die Verlängerungsstange **6** auf die gewünschte Länge aus (siehe Abb. 7). Drehen Sie die Verlängerungsstange **6** gegen den Uhrzeigersinn wieder fest.

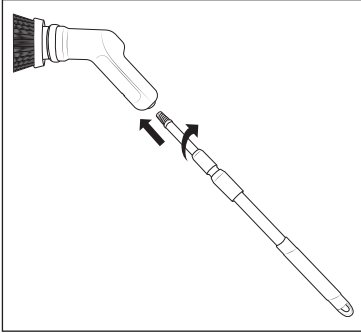

Abb. 7

## Bedienung und Betrieb

### ! ACHTUNG!

- ▶ Benutzen Sie keine Scheuermittel. Diese können die zu reinigende Oberfläche irreparabel angreifen.
- ▶ Die harten Borsten der Bürstenköpfe **11/12/13** und das Reinigungspad **8** können empfindliche Oberflächen wie z. B. Glas, Fahrzeuglacke, Edelstahl, Kupfer, Holz etc. zerkratzen oder beschädigen. Testen Sie die Bürstenköpfe **11/12/13** und das Reinigungspad **8** vor der Verwendung zunächst an einer unauffälligen Stelle des zu reinigenden Bereiches.

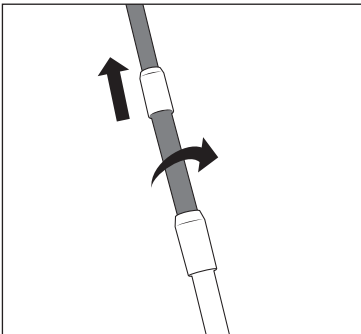
### i Hinweis

- ▶ Verwenden Sie das Gerät mit Wasser und bei stärkeren Verschmutzungen mit einem milden Reinigungsmittel. Geben Sie dieses direkt auf den Bürstenkopf **11/12/13** bzw. auf das Reinigungspad **8** und/oder auf den zu reinigenden Bereich, bevor Sie das Gerät einschalten.
- ▶ Reinigen Sie nach jeder Benutzung das Handteil **3** und die verwendeten Aufsätze wie im Kapitel **Reinigung und Pflege** beschrieben.
- ▶ Bei Blockade des Bürstenkopfs **11/12/13** schaltet sich das Gerät automatisch aus.
- ◆ Halten Sie das Gerät dicht über den zu reinigenden Bereich.
- ◆ Schalten Sie das Gerät ein, indem Sie den Ein-/Ausschalter **1 2** drücken.
- ◆ Führen Sie den Bürstenkopf **11/12/13** bzw. das Reinigungspad **8** mit leichtem Druck über den zu reinigenden Bereich. Geben Sie bei Bedarf während der Benutzung mehr Wasser und/oder Reinigungsmittel auf den zu reinigenden Bereich.
- ◆ Schalten Sie das Gerät nach der Benutzung aus, indem Sie erneut den Ein-/Ausschalter **1 2** drücken.

## Reinigung und Pflege

### ⚠️ WARNUNG!

- ▶  Tauchen Sie das Handteil **3** bei der Reinigung nicht in Wasser.



### ⚠️ ACHTUNG!

- ▶ Reinigen Sie das Gerät nicht mit Lösungsmitteln, Alkohol oder scheuernden Reinigungsmitteln. Diese können die Kunststoffoberflächen des Gerätes beschädigen.
- ◆ Reinigen Sie Handteil **3** mit einem feuchten Tuch. Bei hartnäckigen Verschmutzungen geben Sie ein mildes Spülmittel auf das Tuch.
- ◆ Reinigen Sie die Aufsätze unter fließendem Wasser und mit einem milden Reinigungsmittel. Spülen Sie anschließend die Aufsätze mit klarem Wasser gründlich ab.
- ◆ Lassen Sie das Handteil **3** und die Aufsätze trocknen, bevor Sie sie wieder verwenden oder verstauen.

## Aufbewahrung

- ◆ Bewahren Sie das Gerät zusammen mit dem Zubehör an einem sauberen und trockenen Ort ohne direkte Sonneneinstrahlung auf.

## Technische Daten

Eingangsspannung/-strom	5 V  , 2 A max. (über USB-C-Anschluss)
USB-Anschluss	USB-C
Integrierter Akku (Lithium-Ionen)	4 V  , 2200 mAh
Schutzklasse	III /  (Schutz durch Kleinspannung)
Schutzart	IPX5 (Schutz gegen Strahlwasser aus allen Richtungen)
Betriebszeit bei voller Akkuladung	ca. 90 Minuten

## Ersatzteile bestellen

Sie können Ersatzteile für dieses Produkt bequem im Internet unter [www.kompennass.com](http://www.kompennass.com) dauerhaft nachbestellen.

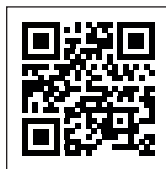

Scannen Sie diesen QR-Code mit Ihrem Smartphone oder Tablet. Mit dem QR-Code gelangen Sie direkt auf unsere Webseite

[www.kompennass.com](http://www.kompennass.com) und können die für dieses Gerät verfügbaren Ersatzteile einsehen und bestellen.

### Hinweis

- ▶ Sollten Sie Probleme mit der Online-Bestellung haben, können Sie sich telefonisch oder per E-Mail an unser Servicecenter wenden.
- ▶ Geben Sie immer die Artikelnummer (IAN) **489984\_2501** bei Ihrer Bestellung mit an.
- ▶ Bitte beachten Sie, dass nicht für alle Länder eine Online-Bestellung von Ersatzteilen möglich ist.

## Entsorgung

### Für Frankreich gilt:



Das Produkt, die Verpackung und die Bedienungsanleitung

sind recycelbar, unterliegen einer erweiterten Herstellerverantwortung und werden getrennt gesammelt.

## Gerät entsorgen



Das nebenstehende Symbol einer durchgestrichenen Mülltonne auf Rädern zeigt an, dass dieses Gerät der Richtlinie 2012/19/EU unterliegt.

Diese Richtlinie besagt, dass Sie dieses

Gerät am Ende seiner Nutzungszeit nicht mit dem normalen Haushaltsmüll entsorgen dürfen, sondern in speziell eingerichteten Sammelstellen, Wertstoffhöfen oder Entsorgungsbetrieben abgeben müssen.

**Diese Entsorgung ist für Sie kostenfrei.**

**Schonen Sie die Umwelt und entsorgen Sie fachgerecht.**

### Für den deutschen Markt gilt:

Beim Kauf eines Neugerätes haben Sie das Recht, ein entsprechendes Altgerät an Ihren Händler zurückzugeben. Händler von Elektro- und Elektronikgeräten sowie Lebensmittelhändler, die regelmäßig Elektro- und Elektronikgeräte verkaufen, sind verpflichtet, bis zu drei Altgeräte unentgeltlich zurückzunehmen, auch ohne dass ein Neugerät gekauft wird, wenn die Altgeräte in keiner Abmessung größer als 25 cm sind. LIDL bietet Ihnen Rücknahmemöglichkeiten direkt in den Filialen und Märkten an.

Sofern Ihr Altgerät personenbezogene Daten enthält, sind Sie selbst für deren Löschung verantwortlich, bevor Sie es zurückgeben.

Sofern dies ohne Zerstörung des Altgerätes möglich ist, entnehmen Sie die alten Batterien oder Akkus sowie Lampen bevor Sie das Altgerät zur Entsorgung zurückgeben und führen Sie sie einer separaten Sammlung zu. Bei fest eingebauten Akkus ist bei der Entsorgung darauf hinzuweisen, dass das Gerät einen Akku enthält.

**Der fest eingebaute Akku dieses Gerätes kann zur Entsorgung nicht entfernt werden.**



Weitere Möglichkeiten zur Entsorgung des ausgedienten Produkts erfahren Sie bei Ihrer Gemeinde- oder Stadtverwaltung.

## Verpackung entsorgen



Die Verpackungsmaterialien sind nach umweltverträglichen und entsorgungstechnischen Gesichtspunkten ausgewählt und deshalb recyclebar.

Entsorgen Sie nicht mehr benötigte Verpackungsmaterialien gemäß den örtlich geltenden Vorschriften.

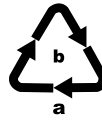

Entsorgen Sie die Verpackung umweltgerecht. Beachten Sie die Kennzeichnung auf den verschiedenen Verpackungsmaterialien und trennen Sie diese gegebenenfalls gesondert. Die

Verpackungsmaterialien sind gekennzeichnet mit Abkürzungen (a) und Ziffern (b) mit folgender Bedeutung: 1–7: Kunststoffe, 20–22: Papier und Pappe, 80–98: Verbundstoffe.

### Für Spanien gilt:



Die Verpackung enthält Bestandteile aus Papier und/oder Pappe.



Die Verpackung enthält Bestandteile aus Plastik und/oder Metall.

## Garantie der Kompernaß Handels GmbH

Sehr geehrte Kundin, sehr geehrter Kunde,

Sie erhalten auf dieses Gerät 3 Jahre Garantie ab Kaufdatum. Im Falle von Mängeln dieses Produkts stehen Ihnen gegen den Verkäufer des Produkts gesetzliche Rechte zu. Diese gesetzlichen Rechte werden durch unsere im Folgenden dargestellte Garantie nicht eingeschränkt.

### Garantiebedingungen

Die Garantiefrist beginnt mit dem Kaufdatum. Bitte bewahren Sie den Kassenbon gut auf. Dieser wird als Nachweis für den Kauf benötigt.

Tritt innerhalb von drei Jahren ab dem Kaufdatum dieses Produkts ein Material- oder Fabrikationsfehler auf, wird das Produkt von uns – nach unserer Wahl – für Sie kostenlos repariert, ersetzt oder der Kaufpreis erstattet. Diese Garantieleistung setzt voraus, dass innerhalb der Dreijahresfrist das defekte Gerät und der Kaufbeleg (Kassenbon) vorgelegt und schriftlich kurz beschrieben wird, worin der Mangel besteht und wann er aufgetreten ist.

Wenn der Defekt von unserer Garantie gedeckt ist, erhalten Sie das reparierte oder ein neues Produkt zurück. Mit Reparatur oder Austausch des Produkts beginnt kein neuer Garantiezeitraum.

## Garantiezeit und gesetzliche Mängelansprüche

Die Garantiezeit wird durch die Gewährleistung nicht verlängert. Dies gilt auch für ersetzte und reparierte Teile. Eventuell schon beim Kauf vorhandene Schäden und Mängel müssen sofort nach dem Auspacken gemeldet werden. Nach Ablauf der Garantiezeit anfallende Reparaturen sind kostenpflichtig.

## Garantieumfang

Das Gerät wurde nach strengen Qualitätsrichtlinien sorgfältig produziert und vor Auslieferung gewissenhaft geprüft.

Die Garantieleistung gilt für Material- oder Fabrikationsfehler. Diese Garantie erstreckt sich nicht auf Produktteile, die normaler Abnutzung ausgesetzt sind und daher als Verschleißteile angesehen werden können oder für Beschädigungen an zerbrechlichen Teilen, z. B. Schalter oder Teile, die aus Glas gefertigt sind.

Diese Garantie verfällt, wenn das Produkt beschädigt, nicht sachgemäß benutzt oder gewartet wurde. Für eine sachgemäße Benutzung des Produkts sind alle in der Bedienungsanleitung aufgeführten Anweisungen genau einzuhalten. Verwendungszwecke und Handlungen, von denen in der Bedienungsanleitung abgeraten oder vor denen gewarnt wird, sind unbedingt zu vermeiden.

Das Produkt ist nur für den privaten und nicht für den gewerblichen Gebrauch bestimmt. Bei missbräuchlicher und unsachgemäßer Behandlung, Gewaltanwendung und bei Eingriffen, die nicht von unserer autorisierten Servicenederlassung vorgenommen wurden, erlischt die Garantie.

## Abwicklung im Garantiefall

Um eine schnelle Bearbeitung Ihres Anliegens zu gewährleisten, folgen Sie bitte den folgenden Hinweisen:

- Bitte halten Sie für alle Anfragen den Kassenschein und die Artikelnummer (IAN) 489984\_2501 als Nachweis für den Kauf bereit.
- Die Artikelnummer entnehmen Sie bitte dem Typenschild am Produkt, einer Gravur am Produkt, dem Titelblatt der Bedienungsanleitung (unten links) oder dem Aufkleber auf der Rück- oder Unterseite des Produktes.

- Sollten Funktionsfehler oder sonstige Mängel auftreten, kontaktieren Sie zunächst die nachfolgend benannte Serviceabteilung **telefonisch** oder per **E-Mail**.
- Ein als defekt erfasstes Produkt können Sie dann unter Beifügung des Kaufbelegs (Kassenschein) und der Angabe, worin der Mangel besteht und wann er aufgetreten ist, für Sie portofrei an die Ihnen mitgeteilte Serviceanschrift übersenden.



Auf [www.lidl-service.com](http://www.lidl-service.com) können Sie diese und viele weitere Handbücher, Produktvideos und Installationssoftware herunterladen.

Mit diesem QR-Code gelangen Sie direkt auf die Lidl-Service-Seite ([www.lidl-service.com](http://www.lidl-service.com)) und können durch die Eingabe der Artikelnummer (IAN) 489984\_2501 Ihre Bedienungsanleitung öffnen.

## Service

### DE Service Deutschland

Tel.: 0800 5435 111 (kostenfrei aus dem dt. Festnetz / Mobilfunknetz)  
E-Mail: [kompernass@lidl.de](mailto:kompernass@lidl.de)

### AT Service Österreich

Tel.: 0800 447 744  
E-Mail: [kompernass@lidl.at](mailto:kompernass@lidl.at)

### CH Service Schweiz

Tel.: 0800 56 44 33  
E-Mail: [kompernass@lidl.ch](mailto:kompernass@lidl.ch)

IAN 489984\_2501

## Importeur

Bitte beachten Sie, dass die folgende Anschrift keine Serviceanschrift ist. Kontaktieren Sie zunächst die benannte Servicestelle.

KOMPERNASS HANDELS GMBH  
BURGSTRASSE 21  
44867 BOCHUM  
DEUTSCHLAND  
[www.kompernass.com](http://www.kompernass.com)

## Sommaire

<b>Introduction</b> . . . . .	<b>22</b>
<b>Utilisation conforme</b> . . . . .	<b>22</b>
<b>Avertissements et symboles utilisés</b> . . . . .	<b>22</b>
<b>Consignes de sécurité</b> . . . . .	<b>23</b>
<b>Matériel livré et inspection après transport</b> . . . . .	<b>24</b>
<b>Description de l'appareil</b> . . . . .	<b>24</b>
<b>Avant la mise en service</b> . . . . .	<b>25</b>
Charger la batterie interne . . . . .	25
Utiliser les accessoires . . . . .	25
<b>Utilisation et fonctionnement</b> . . . . .	<b>27</b>
<b>Nettoyage et entretien</b> . . . . .	<b>28</b>
<b>Rangement</b> . . . . .	<b>28</b>
<b>Caractéristiques techniques</b> . . . . .	<b>28</b>
<b>Commander des pièces de rechange</b> . . . . .	<b>28</b>
<b>Recyclage</b> . . . . .	<b>28</b>
Recyclage de l'appareil . . . . .	29
Recyclage de l'emballage . . . . .	29
<b>Garantie pour Kompernass Handels GmbH pour la France</b> . . . . .	<b>29</b>
<b>Garantie pour Kompernass Handels GmbH pour la Belgique</b> . . . . .	<b>31</b>
<b>Service après-vente</b> . . . . .	<b>32</b>
<b>Importateur</b> . . . . .	<b>32</b>

## Introduction

Toutes nos félicitations pour l'achat de votre nouvel appareil. Vous venez ainsi d'opter pour un produit de grande qualité.



Le mode d'emploi fait partie intégrante de ce produit. Il contient des remarques importantes concernant la sécurité, l'utilisation et le recyclage. Avant d'utiliser le produit, veuillez vous familiariser avec toutes les consignes d'utilisation et avertissements de sécurité. N'utilisez le produit que conformément aux consignes et pour les domaines d'utilisation prévus. Si vous cédez le produit à un tiers, remettez-lui également tous les documents.









## Utilisation conforme

L'appareil sert exclusivement à éliminer les taches en intérieur et dans un cadre domestique. N'utilisez pas l'appareil pour les soins du corps ou la toilette d'animaux. L'appareil n'est pas conçu pour un usage commercial ou industriel.

Aucune réclamation ne sera prise en compte pour des dommages résultant d'un usage du matériel non conforme à sa destination, de réparations effectuées incorrectement, de modifications non autorisées, ou encore de l'utilisation de pièces de rechange non agréées. L'utilisateur assume seul la responsabilité des risques encourus.

## Avertissements et symboles utilisés

Les avertissements et symboles suivants sont utilisés (s'il y a lieu) dans le présent mode d'emploi, sur l'emballage et sur l'appareil :

	<b>DANGER !</b> Un avertissement accompagné de ce symbole et de la mention "DANGER" désigne une situation dangereuse imminente qui, si elle n'est pas évitée, a pour conséquence d'entraîner la mort ou une blessure grave.
	<b>AVERTISSEMENT !</b> Un avertissement accompagné de ce symbole et de la mention "AVERTISSEMENT" désigne une situation possiblement dangereuse qui, si elle n'est pas évitée, peut entraîner la mort ou une blessure grave.
	<b>PRUDENCE !</b> Un avertissement accompagné de ce symbole et de la mention "PRUDENCE" annonce une situation possiblement dangereuse qui, si elle n'est pas évitée, pourrait occasionner une blessure légère ou modérée.
	<b>ATTENTION !</b> Un avertissement accompagné de ce symbole et de la mention "ATTENTION" annonce une situation susceptible d'occasionner des dégâts matériels si elle n'est pas évitée.
	<b>Remarque :</b> Une remarque comporte des informations supplémentaires facilitant la manipulation de l'appareil.
	Courant/tension continu(e)
	Unité d'alimentation amovible
	Lire le mode d'emploi.

## Consignes de sécurité

### **⚠ AVERTISSEMENT ! RISQUE DE BLESSURES !**

- Avant d'utiliser l'appareil, vérifiez que celui-ci ne présente aucun dégât extérieur visible. Ne mettez pas en service un appareil endommagé ou qui a chuté.
- N'utilisez pas l'appareil avec le cordon, la fiche ou le boîtier endommagé.
- Si le câble de chargement ou les raccordements de l'appareil sont endommagés, faites-les remplacer par le fabricant, son service après-vente ou une personne de qualification similaire afin d'éviter tout risque.
- Utilisez uniquement les accessoires recommandés par le fabricant.
- Cet appareil peut être utilisé par des enfants à partir de 8 ans et plus et par des personnes ayant des capacités physiques, sensorielles ou mentales réduites ou un manque d'expérience et de connaissances, à condition d'être surveillés ou d'avoir reçu des instructions concernant l'utilisation de l'appareil en toute sécurité et d'avoir compris les dangers qui en résultent. Les enfants ne doivent pas jouer avec l'appareil. Le nettoyage et la maintenance utilisateur ne doivent pas être réalisés par des enfants s'ils ne sont pas surveillés.
- N'immergez jamais l'appareil dans de l'eau ou dans d'autres liquides.
- N'ouvrez jamais l'appareil. Ne confiez les travaux de réparation ou de remplacement qu'au service après-vente ou à un électricien agréé.
- Tenez les cheveux, vêtements amples et toutes parties du corps éloignés des pièces mobiles de l'appareil lorsque celui-ci est en service.
- Utilisez cet appareil uniquement de la manière décrite dans ce mode d'emploi. N'utilisez pas l'appareil à d'autres fins. En cas d'usage abusif, il existe un risque de blessures.
- Éteignez l'appareil avant de le nettoyer et avant de changer les accessoires.

## ⚠ ATTENTION! DÉGÂTS MATÉRIELS!

- Veillez à ce que le câble de chargement ne soit pas trop tendu ou plié.
- N'exposez pas l'appareil au rayonnement direct du soleil ou à des températures élevées. Il peut sinon se produire une surchauffe et le produit risque d'être définitivement endommagé.
- L'appareil peut chauffer pendant l'opération de chargement. Pendant le chargement, placez l'appareil à un endroit bien aéré et ne le recouvrez pas.
- Si vous percevez des bruits inhabituels, une odeur de brûlé ou un dégagement de fumée, éteignez immédiatement l'appareil et détachez toutes les liaisons câblées. Faites contrôler l'appareil par un spécialiste qualifié avant de le réutiliser.
- Le produit est équipé ou fourni avec une batterie lithium-ions. Ne pas jeter la batterie au feu et ne pas l'exposer à des températures élevées. Risque d'explosion !
- La batterie dans cet appareil ne peut pas être remplacée.

## Matériel livré et inspection après transport

- ◆ Sortez de l'emballage toutes les pièces de l'appareil et le mode d'emploi.
- ◆ Enlevez tout le matériel d'emballage, les éventuels films et autocollants.

Le matériel livré comprend les éléments suivants (voir figures sur le volet dépliant) :

- Poignée
- Brosse plate
- Brosse bombée
- Brosse conique
- Porte-pad avec boucles auto-agrippantes
- Pad de nettoyage
- Manche de prolongement
- Câble de chargement USB (USB-A vers USB-C)
- Mode d'emploi (sans illustration)

### ⓘ Remarque

- ▶ Vérifiez si la livraison est complète et ne présente aucun dégât apparent.
- ▶ En cas de livraison incomplète ou de dommages résultant d'un emballage défectueux ou liés au transport, veuillez vous adresser à la hotline du service après-vente (voir chapitre **Service après-vente**).

## Description de l'appareil (Figures : voir le volet dépliant)

- 1 Indicateur de charge de la batterie
- 2 Interrupteur Marche/Arrêt ⓘ
- 3 Poignée
- 4 Port USB-C
- 5 Orifice de vissage
- 6 Manche de prolongement
- 7 Fermetures à vis

- 8 Pad de nettoyage
- 9 Câble de chargement USB (USB-A vers USB-C)
- 10 Porte-pad avec boucles auto-agrippantes
- 11 Brosse conique
- 12 Brosse bombée
- 13 Brosse plate
- 14 Porte-embout

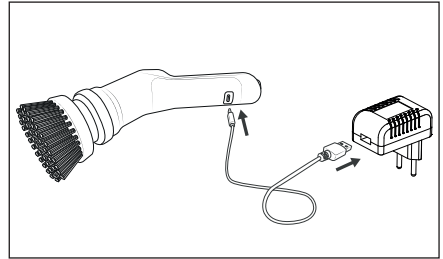

Fig. 1

## Avant la mise en service

### Charger la batterie interne

#### ! ATTENTION !

- ▶ Étant donné que le courant absorbé est élevé, un bloc d'alimentation USB (non livré d'origine) doit être utilisé pour charger l'appareil. Ne chargez pas l'appareil via un port USB d'un PC ou d'un ordinateur portable.
- ▶ Pour charger l'appareil, utilisez uniquement un adaptateur secteur USB de classe de protection II homologué pour une utilisation avec des appareils électroménagers (tension de sortie 5 V, max. 2 A).
- ▶ Utilisez exclusivement le câble de chargement USB 9 livré pour charger l'appareil.
- ▶ Débranchez le câble de chargement USB 9 une fois l'opération de chargement terminée.

#### i Remarque

- ▶ Rechargez entièrement la batterie intégrée avant d'utiliser l'appareil.
  - ▶ Lorsque la batterie est entièrement rechargée, elle offre une autonomie de fonctionnement pouvant atteindre 90 minutes.
- 1) Reliez la fiche USB-A du câble de chargement USB 9 à un bloc d'alimentation USB (voir fig. 1). Branchez le bloc d'alimentation USB dans une prise secteur.
  - 2) Reliez la fiche USB-C du câble de chargement USB 9 au port USB-C 4 de l'appareil (voir fig. 1). L'indicateur de charge de la batterie 1 s'allume en rouge et l'opération de chargement commence.

- 3) L'indicateur de charge de la batterie 1 s'allume en vert dès que la batterie interne est rechargée.
- 4) Débranchez le câble de chargement USB 9 du port USB-C 4 de l'appareil.

### Utiliser les accessoires

#### ⚠ DANGER !

- ▶ Ne changez les embouts (brosse 11/12/13 ou le porte-pad 10 avec pad de nettoyage 8) que lorsque l'appareil est éteint.

Trois brosses 11/12/13 ainsi qu'un porte-pad 10 avec pad de nettoyage 8 sont fournis. Choisissez la brosse 11/12/13 appropriée ou le pad de nettoyage 8 en fonction du nettoyage nécessaire :

#### Brosse plate

Utilisez la brosse plate 13 pour nettoyer les grandes surfaces planes telles que les sols et les murs.

#### Brosse bombée

Utilisez la brosse bombée 12 pour nettoyer les coins, les joints, les lavabos et les douches/baignoires.

#### Brosse conique

Utilisez la brosse conique 11 pour nettoyer les surfaces non planes telles que les lavabos, les robinets ainsi que les endroits difficilement accessibles comme les interstices, coins et joints.

#### Pad de nettoyage

Utilisez le pad de nettoyage 8 pour le nettoyage de casseroles, poêles ou tables de cuisson présentant des salissures fortement adhérentes et difficiles à éliminer.

## Fixer/retirer les embouts

- ◆ Glissez l'embout souhaité (brosse 11/12/13) ou le porte-pad 10 avec pad de nettoyage 8 sur le porte-embout 14 jusqu'à ce qu'il s'enclenche de manière perceptible (voir fig. 2). Veillez à ce que les deux dispositifs de retenue sous l'embout glissent dans les évidements correspondants sur le porte-embout 14.

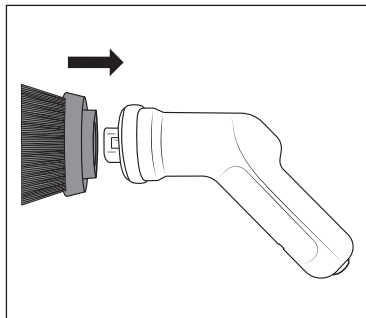

Fig. 2

- ◆ Pour retirer l'embout, tirez-le du porte-embout en exerçant une force modérée 14 (voir fig. 3).

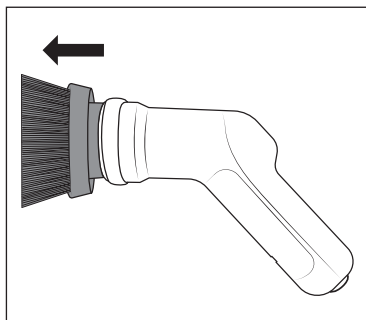

Fig. 3

## Fixer/retirer le pad de nettoyage

Le pad de nettoyage 8 est fixé sur le porte-pad 10. Ce dernier dispose de boucles auto-agrippantes qui vous permettent de fixer et retirer le pad de nettoyage 8 de manière simple et rapide.

- ◆ Appuyez bien le pad de nettoyage 8 sur le porte-pad 10. Veillez à ce que le pad de nettoyage 8 soit en assise ferme au centre du porte-pad 10 (voir fig. 4).

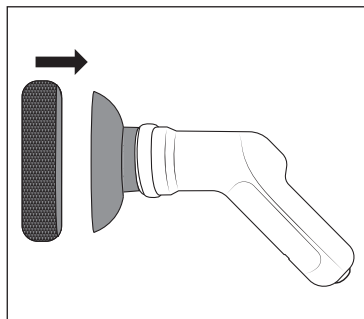

Fig. 4

- ◆ Pour retirer le pad de nettoyage 8, soulevez-le légèrement d'un côté et détachez-le ensuite du porte-pad 10 (voir fig. 5).

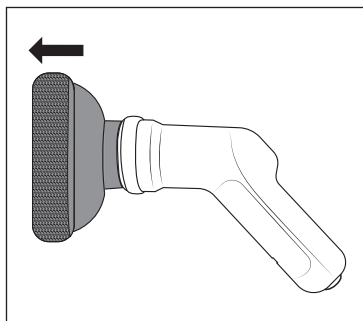

Fig. 5

- ◆ Nettoyez le porte-pad 10 après utilisation avant de fixer à nouveau le pad de nettoyage 8.

## Fixer et déployer le manche de prolongement

- ◆ Enfichez le filetage du manche de prolongement **6** dans l'orifice de vissage **5** de la poignée **3**. Vissez fermement le manche de prolongement **6** dans le sens horaire sur la poignée **3** (voir fig. 6).

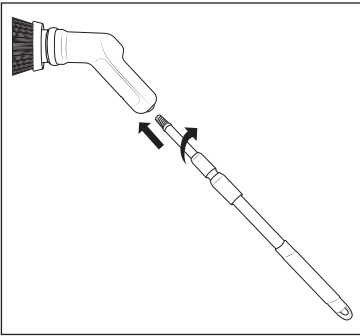

Fig. 6

- ◆ Tournez le manche de prolongement **6** dans le sens horaire au niveau d'une fermeture à vis ou, successivement, au niveau des deux fermetures à vis **7** pour le desserrer. Sortez ensuite le manche de prolongement **6** à la longueur souhaitée (voir fig. 7) en le tirant. Revisssez fermement le manche de prolongement **6** en tournant dans le sens antihoraire.

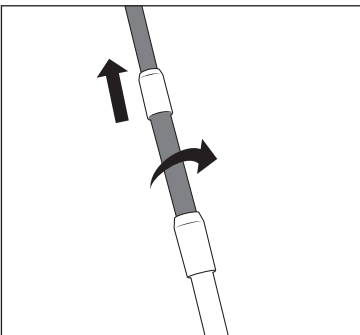

Fig. 7

## Utilisation et fonctionnement

### ⚠ ATTENTION !

- ▶ N'utilisez pas de produits abrasifs. Ceux-ci peuvent attaquer la surface à nettoyer de manière irréversible.
- ▶ Les poils durs des brosses **11/12/13** et le pad de nettoyage **8** peuvent rayer ou abîmer les surfaces fragiles, comme le verre, les peintures de carrosserie, l'acier inoxydable, le cuivre, le bois, etc. Commencez par tester les brosses **11/12/13** et le pad de nettoyage **8** avant l'utilisation à un endroit discret de la surface à nettoyer.

### i Remarque

- ▶ Utilisez l'appareil avec de l'eau et, en présence d'un encrassement plus important, avec un produit nettoyant doux. Placez-le directement sur la brosse **11/12/13** ou sur le pad de nettoyage **8** et/ou sur la zone à nettoyer avant de mettre l'appareil en marche.
- ▶ Après chaque utilisation, nettoyez la poignée **3** et les embouts utilisés, comme décrit au chapitre **Nettoyage et entretien**.
- ▶ En cas de blocage de la brosse **11/12/13**, l'appareil s'éteint automatiquement.
- ◆ Tenez l'appareil tout près de la surface à nettoyer.
- ◆ Pour mettre l'appareil en marche, appuyez sur l'interrupteur Marche/Arrêt **1 2**.
- ◆ Passez la brosse **11/12/13** ou le pad de nettoyage **8** sur la zone à nettoyer en exerçant une légère pression. Pendant l'utilisation, ajoutez si nécessaire plus d'eau et/ou de produit nettoyant sur la zone à nettoyer.
- ◆ Après l'utilisation, éteignez l'appareil en appuyant à nouveau sur l'interrupteur Marche/Arrêt **1 2**.

## Nettoyage et entretien

### ⚠ AVERTISSEMENT !

- ▶ N'immergez pas la poignée ③ dans de l'eau lors du nettoyage.

### ⚠ ATTENTION !

- ▶ Ne pas utiliser de solvants, d'alcool ou de détergents abrasifs pour nettoyer l'appareil. Ils risquent d'endommager les surfaces plastiques de l'appareil.
- ◆ Nettoyez la poignée ③ avec un chiffon humide. En cas de taches tenaces, mettez du produit vaisselle doux sur votre chiffon.
- ◆ Nettoyez les embouts à l'eau courante additionnée d'un produit nettoyant doux. Rincez ensuite soigneusement les embouts à l'eau claire.
- ◆ Laissez sécher la poignée ③ et les embouts avant de les réutiliser ou de les ranger.

## Rangement

- ◆ Conservez l'appareil et ses accessoires dans un endroit propre et sec sans rayonnement solaire direct.

## Caractéristiques techniques

Tension et courant d'entrée	5 V  , 2 A max. (via port USB-C)
Port USB	USB-C
Batterie intégrée (lithium-ions)	4 V  , 2200 mAh
Classe de protection	III /  (protection par basse tension)
Indice de protection	IPX5 (protection omnidirectionnelle contre les projections d'eau)
Durée de service avec une batterie entièrement chargée	env. 90 minutes

## Commander des pièces de rechange

Sur Internet, vous pouvez commander confortablement des pièces de rechange pour ce produit sur [www.kompennass.com](http://www.kompennass.com).

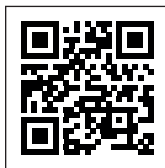

Scannez ce code QR avec votre smartphone ou tablette. Le code QR vous donne un accès direct à notre site web [www.kompennass.com](http://www.kompennass.com) et

vous pouvez visualiser et commander les pièces de rechange disponibles pour cet appareil.

### ⓘ Remarque

- ▶ Si vous rencontrez des problèmes avec la commande en ligne, vous pouvez vous adresser par téléphone ou par e-mail à notre Centre de service après-vente.
- ▶ Veuillez toujours indiquer à la commande la référence article (IAN) **489984\_2501**.
- ▶ Veuillez noter qu'une commande en ligne de pièces de rechange n'est pas possible pour tous les pays de livraison.

## Recyclage



FR  
Le produit, l'emballage et le mode d'emploi sont recyclables, soumis à une responsabilité élargie du fabricant, et sont collectés séparément.

## Recyclage de l'appareil



Le symbole ci-contre, d'une poubelle barrée sur roues, indique que cet appareil doit respecter la directive 2012/19/EU. Cette directive stipule que vous ne devez pas éliminer cet appareil en fin de vie avec les ordures ménagères, mais le rapporter aux points de collecte, aux centres de recyclage ou aux entreprises de gestion des déchets spécialement équipés à cet effet. **Ce recyclage est gratuit. Respectez l'environnement et recyclez en bonne et due forme.**

Si votre appareil usagé contient des données à caractère personnel, vous assumez la responsabilité personnelle de les effacer avant de le rapporter. À condition que cela soit possible sans détruire l'appareil usagé, retirez les piles ou batteries usagées qu'il contient avant de le mettre au recyclage, et rapportez les piles/batteries à un point de collecte séparé. Pour les batteries inamovibles, il convient de signaler leur présence dans l'appareil au moment de le rapporter au recyclage.

**La batterie intégrée dans cet appareil ne peut pas être retirée pour être recyclée.**



Renseignez-vous auprès de votre commune ou des services administratifs de votre ville pour connaître les possibilités de recyclage du produit usagé.

## Recyclage de l'emballage



Les matériaux d'emballage ont été sélectionnés selon des critères de respect de l'environnement, de technique d'élimination et sont de ce fait recyclables. Veuillez recycler les matériaux d'emballage qui ne servent plus en respectant la réglementation locale.

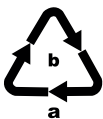

Recyclez l'emballage d'une manière respectueuse de l'environnement. Observez le marquage sur les différents matériaux d'emballage et triez-les séparément si nécessaire. Les matériaux d'emballage sont repérés par des abréviations (a) et des numéros (b) qui ont la signification suivante : 1-7 : plastiques, 20-22 : papier et carton, 80-98 : matériaux composites.

## Valable pour l'Espagne :



L'emballage se compose d'éléments en papier et/ou en carton.



L'emballage se compose d'éléments en plastique et/ou en métal.

## Garantie pour Kompernass Handels GmbH pour la France

Chère cliente, cher client,

Cet appareil est garanti 3 ans à partir de la date d'achat. Si ce produit venait à présenter des vices, vous disposez de droits légaux face au vendeur de ce produit. Vos droits légaux ne sont pas restreints par notre garantie présentée ci-dessous.

### Conditions de garantie

La période de garantie débute à la date d'achat. Veuillez bien conserver le ticket de caisse. Celui-ci servira de preuve d'achat.

Si dans un délai de trois ans suivant la date d'achat de ce produit, un vice de matériel ou de fabrication venait à apparaître, le produit sera réparé, remplacé gratuitement par nos soins ou le prix d'achat remboursé, selon notre choix. Cette prestation sous garantie nécessite, dans le délai de trois ans, la présentation de l'appareil défectueux et du justificatif d'achat (ticket de caisse) ainsi que la description brève du vice et du moment de son apparition.

Si le vice est couvert par notre garantie, vous recevrez le produit réparé ou un nouveau produit en retour. Aucune nouvelle période de garantie ne débute avec la réparation ou l'échange du produit.

### Période de garantie et réclamation légale pour vices cachés

L'exercice de la garantie ne prolonge pas la période de garantie. Cette disposition s'applique également aux pièces remplacées ou réparées. Les dommages et vices éventuellement déjà présents à l'achat doivent être signalés immédiatement après le déballage. Toute réparation survenant après la période sous garantie fera l'objet d'une facturation.

## Étendue de la garantie

L'appareil a été fabriqué avec soin conformément à des directives de qualité strictes et consciencieusement contrôlé avant sa livraison.

La prestation de la garantie s'applique aux vices de matériel et de fabrication. Cette garantie ne s'étend pas aux pièces du produit qui sont exposées à une usure normale et peuvent de ce fait être considérées comme pièces d'usure, ni aux détériorations de pièces fragiles, par ex. interrupteurs ou pièces en verre.

Cette garantie devient caduque si le produit est détérioré, utilisé ou entretenu de manière non conforme. Toutes les instructions listées dans le manuel d'utilisation doivent être exactement respectées pour une utilisation conforme du produit. Des buts d'utilisation et actions qui sont déconseillés dans le manuel d'utilisation, ou dont vous êtes avertis doivent également être évités.

Le produit est uniquement destiné à un usage privé et ne convient pas à un usage professionnel. La garantie est annulée en cas d'entretien incorrect et inapproprié, d'usage de la force et en cas d'intervention non réalisée par notre centre de service après-vente agréé.

### Article L217-16 du Code de la consommation

Lorsque l'acheteur demande au vendeur, pendant le cours de la garantie commerciale qui lui a été consentie lors de l'acquisition ou de la réparation d'un bien meuble, une remise en état couverte par la garantie, toute période d'immobilisation d'au moins sept jours vient s'ajouter à la durée de la garantie qui restait à courir. Cette période court à compter de la demande d'intervention de l'acheteur ou de la mise à disposition pour réparation du bien en cause, si cette mise à disposition est postérieure à la demande d'intervention.

Indépendamment de la garantie commerciale souscrite, le vendeur reste tenu des défauts de conformité du bien et des vices rédhibitoires dans les conditions prévues aux articles L217-4 à L217-13 du Code de la consommation et aux articles 1641 à 1648 et 2232 du Code Civil.

### Article L217-4 du Code de la consommation

Le vendeur livre un bien conforme au contrat et répond des défauts de conformité existant lors de la délivrance. Il répond également des défauts de conformité résultant de l'emballage, des instructions de montage ou de l'installation lorsque celle-ci a été mise à sa charge par le contrat ou a été réalisée sous sa responsabilité.

### Article L217-5 du Code de la consommation

Le bien est conforme au contrat :

- 1° S'il est propre à l'usage habituellement attendu d'un bien semblable et, le cas échéant :
  - s'il correspond à la description donnée par le vendeur et possède les qualités que celui-ci a présentées à l'acheteur sous forme d'échantillon ou de modèle ;
  - s'il présente les qualités qu'un acheteur peut légitimement attendre eu égard aux déclarations publiques faites par le vendeur, par le producteur ou par son représentant, notamment dans la publicité ou l'étiquetage ;
- 2° Ou s'il présente les caractéristiques définies d'un commun accord par les parties ou être propre à tout usage spécial recherché par l'acheteur, porté à la connaissance du vendeur et que ce dernier a accepté.

### Article L217-12 du Code de la consommation

L'action résultant du défaut de conformité se prescrit par deux ans à compter de la délivrance du bien.

### Article 1641 du Code civil

Le vendeur est tenu de la garantie à raison des défauts cachés de la chose vendue qui la rendent impropre à l'usage auquel on la destine, ou qui diminuent tellement cet usage que l'acheteur ne l'aurait pas acquise, ou n'en aurait donné qu'un moindre prix, s'il les avait connus.

## Article 1648 1er alinéa du Code civil

L'action résultant des vices rédhibitoires doit être intentée par l'acquéreur dans un délai de deux ans à compter de la découverte du vice.

Les pièces détachées indispensables à l'utilisation du produit sont disponibles pendant la durée de la garantie du produit.

## Procédure en cas de garantie

Afin de garantir un traitement rapide de votre demande, veuillez suivre les indications suivantes :

- Veuillez avoir à portée de main pour toutes questions le ticket de caisse et la référence article (IAN) 489984\_2501 en tant que justificatif de votre achat.
- Vous trouverez la référence sur la plaque signalétique sur le produit, une gravure sur le produit, sur la page de garde du mode d'emploi (en bas à gauche) ou sur l'autocollant au dos ou sur le dessous du produit.
- Si des erreurs de fonctionnement ou d'autres vices venaient à apparaître, veuillez d'abord contacter le département service clientèle cité ci-dessous par **téléphone** ou par **e-mail**.
- Vous pouvez ensuite retourner un produit enregistré comme étant défectueux en joignant le ticket de caisse et en indiquant en quoi consiste le vice et quand il est survenu, sans devoir l'affranchir à l'adresse de service après-vente communiquée.



Sur [www.lidl-service.com](http://www.lidl-service.com), vous pourrez télécharger ce mode d'emploi et de nombreux autres manuels, vidéos produit et logiciels d'installation.

Grâce à ce code QR, vous arriverez directement sur le site Lidl service après-vente ([www.lidl-service.com](http://www.lidl-service.com)) et vous pourrez ouvrir votre mode d'emploi en saisissant votre référence (IAN) 489984\_2501.

## Garantie pour Kompennass Handels GmbH pour la Belgique

Chère cliente, cher client,

Cet appareil est garanti 3 ans à partir de la date d'achat. Si ce produit venait à présenter des vices, vous disposez de droits légaux face au vendeur de ce produit. Vos droits légaux ne sont pas restreints par notre garantie présentée ci-dessous.

## Conditions de garantie

La période de garantie débute à la date d'achat. Veuillez bien conserver le ticket de caisse. Celui-ci servira de preuve d'achat.

Si dans un délai de trois ans suivant la date d'achat de ce produit, un vice de matériel ou de fabrication venait à apparaître, le produit sera réparé, remplacé gratuitement par nos soins ou le prix d'achat remboursé, selon notre choix. Cette prestation sous garantie nécessite, dans le délai de trois ans, la présentation de l'appareil défectueux et du justificatif d'achat (ticket de caisse) ainsi que la description brève du vice et du moment de son apparition.

Si le vice est couvert par notre garantie, vous recevrez le produit réparé ou un nouveau produit en retour. Aucune nouvelle période de garantie ne débute avec la réparation ou l'échange du produit.

## Période de garantie et réclamation légale pour vices cachés

L'exercice de la garantie ne prolonge pas la période de garantie. Cette disposition s'applique également aux pièces remplacées ou réparées. Les dommages et vices éventuellement déjà présents à l'achat doivent être signalés immédiatement après le déballage. Toute réparation survenant après la période sous garantie fera l'objet d'une facturation.

## Étendue de la garantie

L'appareil a été fabriqué avec soin conformément à des directives de qualité strictes et consciencieusement contrôlé avant sa livraison.

La prestation de la garantie s'applique aux vices de matériel et de fabrication. Cette garantie ne s'étend pas aux pièces du produit qui sont exposées à une usure normale et peuvent de ce fait être considérées comme pièces d'usure, ni aux détériorations de pièces fragiles, par ex. interrupteurs ou pièces en verre.

Cette garantie devient caduque si le produit est détérioré, utilisé ou entretenu de manière non conforme. Toutes les instructions listées dans le manuel d'utilisation doivent être exactement respectées pour une utilisation conforme du produit. Des buts d'utilisation et actions qui sont déconseillés dans le manuel d'utilisation, ou dont vous êtes avertis doivent également être évités.

Le produit est uniquement destiné à un usage privé et ne convient pas à un usage professionnel. La garantie est annulée en cas d'entretien incorrect et inapproprié, d'usage de la force et en cas d'intervention non réalisée par notre centre de service après-vente agréé.

## Procédure en cas de garantie

Afin de garantir un traitement rapide de votre demande, veuillez suivre les indications suivantes :

- Veuillez avoir à portée de main pour toutes questions le ticket de caisse et la référence article (IAN) 489984\_2501 en tant que justificatif de votre achat.
- Vous trouverez la référence sur la plaque signalétique sur le produit, une gravure sur le produit, sur la page de garde du mode d'emploi (en bas à gauche) ou sur l'autocollant au dos ou sur le dessous du produit.
- Si des erreurs de fonctionnement ou d'autres vices venaient à apparaître, veuillez d'abord contacter le département service clientèle cité ci-dessous par **téléphone** ou par **e-mail**.
- Vous pouvez ensuite retourner un produit enregistré comme étant défectueux en joignant le ticket de caisse et en indiquant en quoi consiste le vice et quand il est survenu, sans devoir l'affranchir à l'adresse de service après-vente communiquée.



Sur [www.lidl-service.com](http://www.lidl-service.com), vous pourrez télécharger ce mode d'emploi et de nombreux autres manuels, vidéos produit et logiciels d'installation.

Grâce à ce code QR, vous arriverez directement sur le site Lidl service après-vente ([www.lidl-service.com](http://www.lidl-service.com)) et vous pourrez ouvrir votre mode d'emploi en saisissant votre référence (IAN) 489984\_2501.

## Service après-vente

### FR Service France

Tel.: 0800 919270

E-Mail: [kompennass@lidl.fr](mailto:kompennass@lidl.fr)

### BE Service Belgique

Tel.: 0800 12089

E-Mail: [kompennass@lidl.be](mailto:kompennass@lidl.be)

IAN 489984\_2501

## Importateur

Veuillez tenir compte du fait que l'adresse suivante n'est pas une adresse de service après-vente. Veuillez d'abord contacter le service mentionné.

KOMPENASS HANDELS GMBH

BURGSTRASSE 21

44867 BOCHUM

ALLEMAGNE

[www.kompennass.com](http://www.kompennass.com)

# Inhoud

<b>Inleiding</b> .....	<b>34</b>
<b>Gebruik in overeenstemming met de bestemming</b> .....	<b>34</b>
<b>Gebruikte waarschuwingen en pictogrammen</b> .....	<b>34</b>
<b>Veiligheidsvoorschriften</b> .....	<b>35</b>
<b>Inhoud van het pakket en inspectie na transport</b> .....	<b>36</b>
<b>Beschrijving van het apparaat</b> .....	<b>36</b>
<b>Vóór de ingebruikname</b> .....	<b>37</b>
Geïntegreerde accu opladen .....	37
accessoires gebruiken .....	37
<b>Bediening en gebruik</b> .....	<b>39</b>
<b>Reiniging en onderhoud</b> .....	<b>40</b>
<b>Opbergen</b> .....	<b>40</b>
<b>Technische gegevens</b> .....	<b>40</b>
<b>Vervangingsonderdelen bestellen</b> .....	<b>40</b>
<b>Afvoeren</b> .....	<b>40</b>
Apparaat afvoeren .....	41
Verpakking afvoeren .....	41
<b>Garantie van Kompernaß Handels GmbH</b> .....	<b>41</b>
Service .....	42
Importeur .....	42

## Inleiding

Hartelijk gefeliciteerd met de aankoop van uw nieuwe apparaat. U hebt hiermee gekozen voor een hoogwaardig product.



De gebruiksaanwijzing maakt deel uit van dit product. Hij bevat belangrijke aanwijzingen voor de veiligheid, het gebruik en het afvoeren van dit product. Lees alle bedienings- en veiligheidsaanwijzingen voordat u het product in gebruik neemt. Gebruik het product uitsluitend op de voorgeschreven wijze en voor de aangegeven doeleinden. Geef alle documenten mee als u het product doorgeeft aan een derde.

## Gebruik in overeenstemming met de bestemming

Het apparaat is uitsluitend bedoeld voor het verwijderen van vuil binnenshuis bij huishoudelijk gebruik. Gebruik het apparaat niet voor lichaamsverzorging of verzorging van dieren. Het is niet bedoeld voor gebruik in commerciële of industriële omgevingen.

De fabrikant aanvaardt geen aansprakelijkheid voor schade als gevolg van niet met de bestemming overeenkomend gebruik, onvakkundige reparaties, niet-toegestane veranderingen of het gebruik van niet-toegestane vervangingsonderdelen. Het risico is uitsluitend voor de gebruiker.

## Gebruikte waarschuwingen en pictogrammen

In deze gebruiksaanwijzing, op de verpakking en op het apparaat worden de volgende waarschuwingen en pictogrammen gebruikt (indien van toepassing):

	<p><b>GEVAAR!</b> Een waarschuwing met dit pictogram en met het signaalwoord “GEVAAR” duidt op een onmiddellijk aanwezige gevaarlijke situatie, die fataal of ernstig letsel tot gevolg heeft als deze niet wordt vermeden.</p>
	<p><b>WAARSCHUWING!</b> Een waarschuwing met dit pictogram en met het signaalwoord “WAARSCHUWING” duidt op een mogelijk gevaarlijke situatie, die fataal of ernstig letsel tot gevolg kan hebben als deze niet wordt vermeden.</p>
	<p><b>VOORZICHTIG!</b> Een waarschuwing met dit pictogram en met het signaalwoord “VOORZICHTIG” duidt op een mogelijk gevaarlijke situatie, die licht of matig letsel tot gevolg kan hebben als deze niet wordt vermeden.</p>
	<p><b>LET OP!</b> Een waarschuwing met dit pictogram en met het signaalwoord “LET OP” duidt op een mogelijke situatie die materiële schade tot gevolg kan hebben als deze niet wordt vermeden.</p>
	<p><b>Opmerking:</b> Een opmerking bevat extra informatie die de omgang met het apparaat eenvoudiger maakt.</p>
	<p>Gelijkstroom/-spanning</p>
	<p>Afneembare voedingsunit</p>
	<p>Lees de gebruiksaanwijzing.</p>

## Veiligheidsvoorschriften

### **WAARSCHUWING! LETSELGEVAAR!**

- Controleer het apparaat vóór gebruik op zichtbare schade aan de buitenzijde. Gebruik geen apparaat dat beschadigd of gevallen is.
- Gebruik het apparaat niet wanneer het snoer, de stekker of de behuizing beschadigd is.
- Wanneer het apparaat of het snoer beschadigd is, laat het dan vervangen door de fabrikant of de klantendienst van de fabrikant of door een persoon met vergelijkbare kwalificaties, om risico's te vermijden.
- Gebruik alleen door de fabrikant aanbevolen accessoires.
- Dit apparaat mag worden gebruikt door kinderen vanaf 8 jaar en door personen met beperkte fysieke, zintuiglijke of geestelijke vermogens of gebrek aan ervaring of kennis, mits ze onder toezicht staan of over het veilige gebruik van het apparaat zijn geïnformeerd en de daaruit resulterende gevaren hebben begrepen. Kinderen mogen niet met het apparaat spelen. Kinderen mogen zonder toezicht geen reiniging en gebruikersonderhoud uitvoeren.
- Dompel het apparaat niet onder in water of andere vloeistoffen.
- Demonteer het apparaat nooit. Laat reparatie- en vervangingswerkzaamheden alleen uitvoeren door de servicedienst of een vakman.
- Houd haren, losse kleding en alle lichaamsdelen uit de buurt van bewegende onderdelen wanneer het apparaat in werking is.
- Gebruik dit apparaat alleen zoals beschreven in deze gebruiksaanwijzing. Gebruik het nooit voor andere doeleinden. Bij verkeerd gebruik van het apparaat bestaat er kans op letsel.
- Schakel het apparaat uit voordat u het reinigt, en voordat u hulpstukken verwisselt.

## ⚠ LET OP! MATERIËLE SCHADE!

- Let erop dat de oplaadkabel niet strak gespannen of geknikt wordt.
- Stel het apparaat niet bloot aan rechtstreeks zonlicht of hoge temperaturen. Het kan namelijk oververhit en daardoor onherstelbaar beschadigd raken.
- Tijdens het opladen kan het apparaat warm worden. Zet het apparaat tijdens het opladen op een goed geventileerde plek en dek het niet af.
- Schakel het apparaat onmiddellijk uit en koppel alle kabelverbindingen van het apparaat los als u ongewone geluiden, een brandlucht of rookontwikkeling vaststelt. Laat het apparaat door een gekwalificeerd vakman nakijken voordat u het opnieuw gebruikt.
- Het product bevat een lithium-ion-accu of deze is bij het product meegeleverd. Gooi de accu niet in het vuur en stel hem niet bloot aan hoge temperaturen. Er bestaat explosiegevaar!
- De accu in dit apparaat kan niet worden vervangen.

## Inhoud van het pakket en inspectie na transport

- ◆ Haal alle onderdelen van het apparaat en de gebruiksaanwijzing uit de verpakking.
- ◆ Verwijder alle verpakkingsmaterialen en eventuele folie en stickers van het apparaat.

Het pakket bestaat uit de volgende onderdelen (afbeeldingen: zie uitvouwpagina):

- Handgreep
- Platte borstelkop
- Koepelvormige borstelkop
- Conische borstelkop
- Padhouder met klittenband
- Reinigingspad
- Verlengstuk
- USB-oplaadkabel (USB-A naar USB-C)
- Gebruiksaanwijzing (zonder afbeelding)

### ⓘ **Opmerking**

- ▶ Controleer of het pakket compleet is en of er geen sprake is van zichtbare schade.
- ▶ Neem contact op met de servicehelpdesk (zie het hoofdstuk **Service**) als het pakket niet compleet is, of indien er sprake is van schade door gebrekkige verpakking of transport.

## Beschrijving van het apparaat

(afbeeldingen: zie uitvouwpagina)

- 1 Laadindicator
- 2 Aan-/uitknop ⓘ
- 3 Handgreep
- 4 USB-C-aansluiting
- 5 Schroefopening
- 6 Verlengstuk
- 7 Schroefsluiting
- 8 Reinigingspad

- 9 USB-oplaadkabel (USB-A naar USB-C)
- 10 Padhouder met klittenband
- 11 Conische borstelkop
- 12 Koepelvormige borstelkop
- 13 Platte borstelkop
- 14 Houder voor opzetstukken

## Vóór de ingebruikname

### Geïntegreerde accu opladen

#### ! LET OP!

- ▶ Vanwege de hoge stroomopname moet een USB-netvoedingsadapter (niet meegeleverd) worden gebruikt om het apparaat op te laden. Laad het apparaat niet op via de USB-aansluiting van een pc of een notebook.
- ▶ Gebruik een USB-netvoedingsadapter met een uitgangsspanning van 5 V en een uitgangsstroom van minstens 2 A om het apparaat op te laden.
- ▶ Gebruik uitsluitend de meegeleverde USB-oplaadkabel 9 om het apparaat op te laden.
- ▶ Verwijder altijd de USB-oplaadkabel 9 wanneer de accu volledig opgeladen is.

#### i Opmerking

- ▶ Laad de geïntegreerde batterij volledig op voordat u het apparaat gebruikt.
- ▶ Een volledig opgeladen accu is goed voor een werkingsduur van maximaal 90 minuten.

- 1) Verbind de USB-A-stekker van de oplaadkabel 9 met een USB-netvoedingsadapter (zie afb. 1). Steek de netvoeding in een stopcontact.
- 2) Verbind de USB-C-stekker van de USB-oplaadkabel 9 met de USB-C-aansluiting 4 van het apparaat (zie afb. 1). De laadindicator 1 licht rood op en het opladen begint.

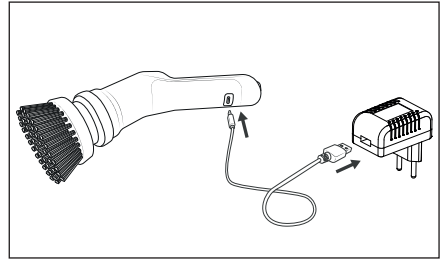

Afb. 1

- 3) De laadindicator 1 licht groen op zodra de geïntegreerde accu is opgeladen.
- 4) Verwijder de USB-oplaadkabel 9 uit de USB-C-aansluiting 4 van het apparaat.

### accessoires gebruiken

#### ⚠ GEVAAR!

- ▶ Verwissel de opzetstukken (borstelkop 11/12/13 of padhouder 10 met reinigingspad 8) alleen wanneer het apparaat uitgeschakeld is.

In het pakket zijn drie borstelkoppen 11/12/13 en een padhouder 10 met reinigingspad 8 meegeleverd. Kies afhankelijk van de toepassing de geschikte borstelkop 11/12/13 resp. de reinigingspad 8:

#### Platte borstelkop

Gebruik de platte borstelkop 13 voor het reinigen van grote, effen oppervlakken, zoals vloeren en wanden.

#### Koepelvormige borstelkop

Gebruik de koepelvormige borstelkop 12 voor het reinigen van hoeken, voegen, wastafels en douche-/badkuipen.

#### Conische borstelkop

Gebruik de conische borstelkop 11 voor het reinigen van oneffen oppervlakken, zoals wastafels, armaturen en voor moeilijk toegankelijke plaatsen, zoals spleten, hoeken en voegen.

#### Reinigingspad

Gebruik de reinigingspad 8 voor het reinigen van pannen, koekenpannen of kookplaten met aangekoekt en moeilijk te verwijderen vuil.

## Opzetstukken bevestigen/ verwijderen

- ◆ Schuif het gewenste opzetstuk (borstelkop **11**/**12**/**13**) of padhouder **10** met reinigingspad **8** op de opzetstukhouder **14**, tot het merkbaar vastklikt (zie afb. 2).  
Zorg er daarbij voor dat beide vergrendelingen aan de onderkant van het opzetstuk in de hiervoor bestemde uitsparingen op het opzetstuk **14** glijden.

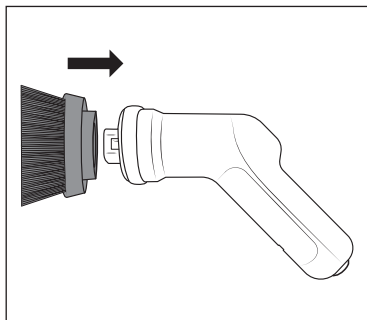

Afb. 2

- ◆ Om het opzetstuk te verwijderen trekt u het met enige kracht van de houder voor opzetstukken **14** af (zie afb. 3).

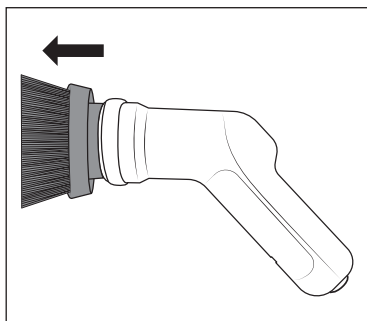

Afb. 3

## Reinigingspad bevestigen/ verwijderen

De reinigingspad **8** wordt op de padhouder **10** bevestigd. Die is voorzien van klittenband, zodat u de reinigingspad **8** snel en makkelijk kunt bevestigen en weer verwijderen.

- ◆ Druk de reinigingspad **8** stevig op de padhouder **10**. Zorg ervoor dat de reinigingspad **8** stevig in het midden van de padhouder **10** zit (zie afb. 4).

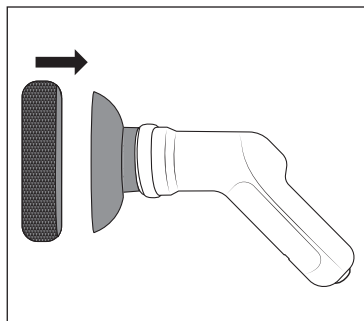

Afb. 4

- ◆ Om de reinigingspad **8** te verwijderen, tilt u hem aan één kant lichtjes op en trekt u hem van de padhouder **10** af (zie afb. 5).

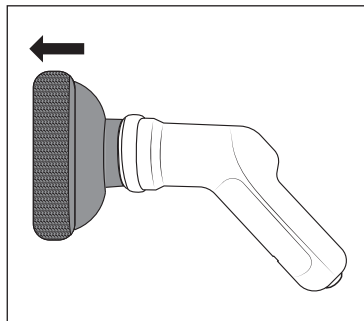

Afb. 5

- ◆ Reinig de padhouder **10** na gebruik, voordat u de reinigingspad **8** opnieuw aanbrengt.

## Verlengstuk bevestigen en uittrekken

- ◆ Steek de schroefdraad van het verlengstuk **6** in de schroefopening **5** op de handgreep **3**. Draai het verlengstuk **6** met de wijzers van de klok mee op de handgreep **3** vast (zie afb. 6).

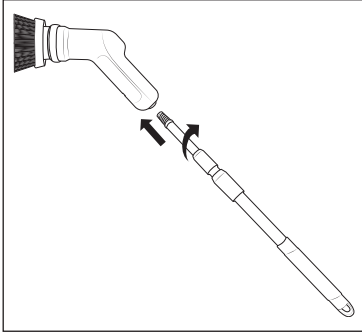

Afb. 6

- ◆ Draai het verlengstuk **6** met de wijzers van de klok mee op een van de schroefsluitingen of na elkaar op beide schroefsluitingen **7** om ze los te maken. Trek daarna het verlengstuk **6** uit tot de gewenste lengte (zie afb. 7). Draai het verlengstuk **6** tegen de wijzers van de klok in weer vast.

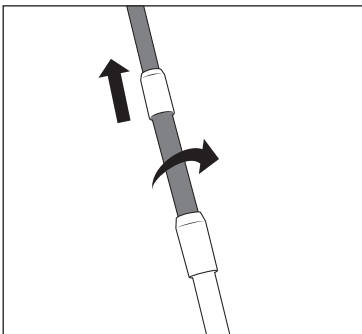

Afb. 7

## Bediening en gebruik

### ⚠ LET OP!

- ▶ Gebruik geen schuurmiddelen. Deze kunnen het te reinigen oppervlak onherstelbaar beschadigen.
- ▶ De harde borstelharen van de borstelkoppen **11/12/13** en de reinigingspad **8** kunnen kwetsbare oppervlakken zoals glas, autolak, roestvrij staal, koper, hout enz. bekrassen of beschadigen. Test de borstelkoppen **11/12/13** en de reinigingspad **8** eerst op een onopvallende plek van het te reinigen oppervlak.

### i Opmerking

- ▶ Gebruik het apparaat met water en bij sterke vervuiling met een mild schoonmaakmiddel. Doe dit rechtstreeks op de borstelkop **11/12/13** of op de reinigingspad **8** en/of op het te reinigen oppervlak voordat u het apparaat inschakelt.
- ▶ Reinig de handgreep **3** en de gebruikte opzetstukken na elk gebruik zoals beschreven in het hoofdstuk **Reiniging en onderhoud**.
- ▶ Als de borstelkop **11/12/13** blokkeert, gaat het apparaat automatisch uit.
- ◆ Houd het apparaat dicht boven het te reinigen oppervlak.
- ◆ Zet het apparaat aan door op de aan-/uitknop **1 2** te drukken.
- ◆ Beweeg de borstelkop **11/12/13** of de reinigingspad **8** met lichte druk over het te reinigen oppervlak. Breng meer water en/of schoonmaakmiddel aan op het te reinigen oppervlak als dat tijdens het gebruik nodig mocht blijken.
- ◆ Na gebruik zet u het apparaat uit door opnieuw op de aan-/uitknop **1 2** te drukken.

## Reiniging en onderhoud

### ⚠ WAARSCHUWING!

- ▶ Dompel de handgreep ❸ bij het reinigen niet onder in water.

### ❗ LET OP!

- ▶ Reinig het apparaat nooit met oplosmiddelen, alcohol of schurende schoonmaakmiddelen. Deze kunnen de kunststof oppervlakken van het apparaat beschadigen.
- ◆ Reinig de handgreep ❸ met een vochtige doek. Doe bij hardnekkig vuil wat mild afwasmiddel op de doek.
- ◆ Reinig de opzetstukken onder stromend water met wat mild schoonmaakmiddel. Spoel vervolgens de opzetstukken grondig af met schoon water.
- ◆ Laat het handgreep ❸ en de opzetstukken opdrogen voordat u ze weer gebruikt of opbergt.

## Opbergen

- ◆ Bewaar het apparaat samen met de accessoires op een schone en droge plaats zonder direct zonlicht.

## Technische gegevens

Ingangsspanning/ -stroom	5 V  , 2 A max. (via USB-C-aansluiting)
USB-aansluiting	USB-C
Geïntegreerde accu (lithium-ion)	4 V  , 2200 mAh
Beschermings- klasse	III /  (bescherming door extra lage spanning)
Beschermings- graad	IPX5 (bescherming tegen waterstralen uit alle richtingen)
Werkingsduur bij volle accu	ca. 90 minuten

## Vervangingsonderdelen bestellen

Vervangingsonderdelen voor dit product kunt u altijd gemakkelijk op internet nabestellen op [www.kompennass.com](http://www.kompennass.com).

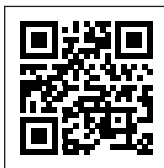

Scan deze QR-code met uw smartphone of tablet. Met de QR-code gaat u rechtstreeks naar onze website [www.kompennass.com](http://www.kompennass.com) en

kunt u de voor dit apparaat beschikbare vervangingsonderdelen bekijken en bestellen.

### ❗ Opmerking

- ▶ Mocht u problemen ondervinden met de online bestelling, dan kunt u telefonisch of via e-mail contact opnemen met ons servicecenter.
- ▶ Geef bij uw bestelling altijd het artikelnummer (IAN) **489984\_2501** op.
- ▶ Houd er rekening mee dat online bestellen van vervangingsonderdelen niet in alle landen mogelijk is.

## Afvoeren

Geld alleen voor Frankrijk:



Points de collecte sur [www.quefairemesdechets.fr](http://www.quefairemesdechets.fr)  
Privilégiez la réparation ou le don de votre appareil !



Het product, de verpakking en de gebruiksaanwijzing zijn recycleerbaar, vallen onder de uitgebreide producentenverantwoordelijkheid en worden gescheiden ingezameld.

## Apparaat afvoeren



Het pictogram hiernaast met een doorgekruiste vuilnisbak geeft aan dat dit apparaat is onderworpen aan de Richtlijn 2012/19/EU. Deze richtlijn stelt dat u dit apparaat aan het einde van zijn levensduur niet met het normale huisvuil mag afvoeren, maar moet inleveren bij speciaal daartoe bestemde inzamelpunten, milieuparken of afvalverwerkingsbedrijven.

### Afvoeren is voor u kosteloos. Spaar het milieu en voer producten op een voor het milieu verantwoorde manier af.

Als uw oude apparaat persoonlijke gegevens bevat, bent u er zelf verantwoordelijk voor deze te wissen voordat u het apparaat inlevert.

Verwijder de oude batterijen of accu's indien dit mogelijk is zonder het oude apparaat te vernietigen, voordat u het oude apparaat inlevert om het af te voeren en lever ze gescheiden in. Bij vast ingebouwde accu's moet er bij het afvoeren op worden gewezen dat het product een accu bevat.

### De ingebouwde accu van dit product kan niet worden verwijderd voor afzonderlijke afvalverwerking.



Informatie over mogelijkheden voor het afvoeren van het afgedankte product krijgt u bij uw gemeentereiniging.

## Verpakking afvoeren



De verpakkingsmaterialen zijn niet schadelijk voor het milieu. Ze zijn gekozen op grond van hun milieuvriendelijkheid en zijn recyclebaar. Voer niet meer benodigde verpakkingsmaterialen af conform de plaatselijk geldende voorschriften.

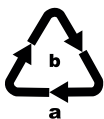

Voer de verpakking af conform de milieuvoorschriften. Let op de aanduiding op de verschillende verpakkingsmaterialen en voer ze zo nodig gescheiden af. De verpakkingsmaterialen zijn voorzien van afkortingen (a) en cijfers (b) met de volgende betekenis: 1-7: kunststoffen, 20-22: papier en karton, 80-98: composietmaterialen.

## Voor Spanje geldt:



De verpakking bevat bestanddelen van papier en/of karton.



De verpakking bevat bestanddelen van plastic en/of metaal.

## Garantie van Kompernaß Handels GmbH

Geachte klant,

U hebt op dit apparaat 3 jaar garantie vanaf de aankoopdatum. In geval van gebreken in dit product hebt u wettelijke rechten tegenover de verkoper van het product. Deze wettelijke rechten worden door onze hierna beschreven garantie niet beperkt.

### Garantievoorwaarden

De garantieperiode geldt vanaf de datum van aankoop. Bewaar de kassabon zorgvuldig. U hebt hem nodig als bewijs van aankoop.

Als er binnen drie jaar vanaf de aankoopdatum van dit product een materiaal- of fabricagefout optreedt, wordt - naar onze keuze - het product door ons kosteloos gerepareerd of vervangen of wordt de koopprijs terugbetaald. Voorwaarde voor deze garantie is dat het defecte apparaat en het aankoopbewijs (kassabon) binnen de termijn van drie jaar worden overlegd en dat kort wordt omschreven waaruit het gebrek bestaat en wanneer het is opgetreden.

Wanneer het defect door onze garantie wordt gedekt, krijgt u het gerepareerde product of een nieuw product retour. Met de reparatie of vervanging van het product begint er geen nieuwe garantieperiode.

### Garantieperiode en wettelijke aanspraken bij gebreken

De garantieperiode wordt door deze waarborg niet verlengd. Dat geldt ook voor vervangen en gerepareerde onderdelen. Eventueel al bij aankoop aanwezige schade en gebreken moeten meteen na het uitpakken worden gemeld. Voor reparaties na afloop van de garantieperiode worden kosten in rekening gebracht.

## Garantieomvang

Het apparaat is op basis van strenge kwaliteitsnormen met de grootst mogelijke zorg vervaardigd en voorafgaand aan de levering nauwkeurig gecontroleerd.

De garantie geldt voor materiaal- of fabricagefouten. Deze garantie geldt niet voor productonderdelen die onderhevig zijn aan normale slijtage en die daarom als slijtonderdelen worden beschouwd, of voor schade aan breekbare onderdelen zoals schakelaars of onderdelen die van glas zijn gemaakt.

Deze garantie vervalt wanneer het product is beschadigd, ondeskundig is gebruikt of is gerepareerd. Voor deskundig gebruik van het product moeten alle in de gebruiksaanwijzing beschreven aanwijzingen precies worden opgevolgd. Gebruiksdoeleinden en handelingen die in de gebruiksaanwijzing worden afgeraden of waarvoor wordt gewaarschuwd, moeten beslist worden vermeden.

Het product is uitsluitend bestemd voor privégebruik en niet voor bedrijfsmatige doeleinden. Bij verkeerd gebruik en ondeskundige behandeling, bij gebruik van geweld en bij reparaties die niet door ons erkend servicefiliaal zijn uitgevoerd, vervalt de garantie.

## Afhandeling bij een garantiekwestie

Voor een snelle afhandeling van uw aanvraag neemt u de volgende aanwijzingen in acht:

- Houd voor alle aanvragen de kassabon en het artikelnummer (IAN) 489984\_2501 als aankoopbewijs bij de hand.
- Het artikelnummer vindt u op het typeplaatje van het product, op het product gegraveerd, op de titelpagina van de gebruiksaanwijzing (linksom) of op de sticker op de achter- of onderkant van het product.
- Als er fouten in de werking of andere gebreken optreden, neemt u eerst contact op met de hierna genoemde serviceafdeling, **telefonisch of via e-mail**.

- Een als defect geregistreerd product kunt u dan zonder portokosten naar het aan u doorgegeven serviceadres sturen. Voeg het aankoopbewijs (kassabon) bij en vermeld waaruit het gebrek bestaat en wanneer het is opgetreden.



Op [www.lidl-service.com](http://www.lidl-service.com) kunt u deze en vele andere handleidingen, productvideo's en installatiesoftware downloaden.

Met deze QR-code gaat u direct naar de website van Lidl Service ([www.lidl-service.com](http://www.lidl-service.com)) en kunt u met het invoeren van het artikelnummer (IAN) 489984\_2501 de gebruiksaanwijzing openen.

## Service

### **NL** Service Nederland

Tel.: 0800 0249630

E-Mail: [kompernass@lidl.nl](mailto:kompernass@lidl.nl)

### **BE** Service België

Tel.: 0800 12089

E-Mail: [kompernass@lidl.be](mailto:kompernass@lidl.be)

IAN 489984\_2501

## Importeur

Let op: het volgende adres is geen serviceadres. Neem eerst contact op met het opgegeven serviceadres.

KOMPERNASS HANDELS GMBH

BURGSTRASSE 21

44867 BOCHUM

DUITSLAND

[www.kompernass.com](http://www.kompernass.com)

# Obsah

<b>Úvod</b> .....	<b>44</b>
<b>Použití v souladu s určením</b> .....	<b>44</b>
<b>Použitá výstražná upozornění a symboly</b> .....	<b>44</b>
<b>Bezpečnostní pokyny</b> .....	<b>45</b>
<b>Rozsah dodávky a kontrola po přepravě</b> .....	<b>46</b>
<b>Popis přístroje</b> .....	<b>46</b>
<b>Před uvedením do provozu</b> .....	<b>47</b>
Nabíjení interního akumulátoru .....	47
Použití příslušenství .....	47
<b>Obsluha a provoz</b> .....	<b>49</b>
<b>Čištění a údržba</b> .....	<b>50</b>
<b>Skladování</b> .....	<b>50</b>
<b>Technické údaje</b> .....	<b>50</b>
<b>Objednávání náhradních dílů</b> .....	<b>50</b>
<b>Likvidace</b> .....	<b>50</b>
Likvidace přístroje .....	51
Likvidace obalu .....	51
<b>Záruka společnosti Kompernass Handels GmbH</b> .....	<b>51</b>
Servis .....	52
Dovozce .....	52

## Úvod

Blahopřejeme vám k zakoupení vašeho nového přístroje. Rozhodli jste se tím pro vysoce kvalitní výrobek.



Součástí tohoto výrobku je návod k obsluze. Obsahuje důležité informace o bezpečnosti, použití a likvidaci. Před použitím výrobku se seznáme se všemi provozními a bezpečnostními pokyny. Výrobek používejte pouze předepsaným způsobem a pro uvedené oblasti použití. Při předávání výrobku třetím osobám předejte spolu s ním i tyto podklady.









## Použití v souladu s určením

Přístroj je určen výhradně k uvolnění nečistot ve vnitřních prostorách v domácnostech. Přístroj nepoužívejte k péči o tělo nebo zvířata. Není vhodný k použití v živnostenských ani v průmyslových oblastech.

Nároky na náhradu škody jakéhokoli druhu vzniklé v důsledku použití v rozporu s určením, neodborné opravy, neoprávněně provedené změny nebo úpravy nebo v důsledku použití nepovolených náhradních dílů jsou vyloučeny. Riziko nese výhradně sám uživatel.

## Použitá výstražná upozornění a symboly

V tomto návodu k obsluze, na obalu a na přístroji (pokud je to možné) jsou použita následující varování a symboly:

	<b>NEBEZPEČÍ!</b> Varování s tímto symbolem a signálním slovem „NEBEZPEČÍ“ označuje bezprostředně hrozící nebezpečnou situaci, která, pokud se jí nezabrání, má za následek vážné poranění nebo smrt.
	<b>VÝSTRAHA!</b> Varování s tímto symbolem a signálním slovem „VÝSTRAHA“ označuje případně nebezpečnou situaci, která, pokud se jí nezabrání, může mít za následek vážné poranění nebo smrt.
	<b>OPATRNĚ!</b> Varování s tímto symbolem a signálním slovem „OPATRNĚ“ označuje případně nebezpečnou situaci, která, pokud se jí nezabrání, může mít za následek lehké nebo střední poranění.
	<b>POZOR!</b> Varování s tímto symbolem a signálním slovem „POZOR“ označuje případnou situaci, která, pokud se jí nezabrání, může mít za následek hmotnou škodu.
	<b>Upozornění:</b> Upozornění označuje doplňující informace, usnadňující manipulaci s přístrojem.
	Stejnoseměrný proud/napětí
	Odnímatelná napájecí jednotka
	Přečtěte si návod.

## Bezpečnostní pokyny

### **⚠ VÝSTRAHA! NEBEZPEČÍ ZRANĚNÍ!**

- Před použitím přístroje zkontrolujte, zda na něm nejsou vnější viditelná poškození. Poškozený nebo na zem spadlý přístroj neuvádějte do provozu.
- Přístroj nepoužívejte, pokud je poškozen kabel, konektor nebo kryt.
- Pokud se napájecí kabel nebo přípojky přístroje poškodí, nechejte je vyměnit výrobcem, jeho zákaznickým servisem nebo obdobně kvalifikovanou osobou, aby se tak zabránilo nebezpečím.
- Používejte jen příslušenství doporučené výrobcem.
- Děti od 8 let a osoby s omezenými fyzickými, smyslovými nebo mentálními schopnostmi či nedostatkem zkušeností a znalostí smí tento přístroj používat pouze pod dohledem nebo pokud byly poučeny o bezpečném používání přístroje a porozuměly z toho vyplývajícím nebezpečím. Děti si nesmí s přístrojem hrát. Čištění a užitelskou údržbu nesmí provádět děti bez dozoru.
- Přístroj nikdy neponořujte do vody či jiných tekutin.
- Přístroj nikdy neotevírejte. Opravy nebo výměnné práce nechte provádět výhradně servisní provozovnou nebo odborníky na elektrická zařízení.
- Je-li přístroj v provozu, vlasy, volné oblečení a všechny části těla udržujte od pohyblivých se částí v bezpečné vzdálenosti.
- Používejte tento přístroj pouze tak, jak je popsáno v tomto návodu k obsluze. Nepoužívejte jej pro jiné účely. Při nesprávném použití přístroje hrozí nebezpečím zranění.
- Před čištěním a před výměnou příslušenství přístroj vypněte.

## ❗ POZOR! HMOTNÉ ŠKODY!

- Dbejte na to, aby nebyl nabíjecí kabel příliš napnutý nebo ohnutý.
- Nevystavujte přístroj přímému slunečnímu záření ani vysokým teplotám. V opačném případě může dojít k jeho přehřátí a nevratnému poškození.
- Během nabíjení se přístroj může zahřát. Umístěte přístroj při nabíjení na dobře větrané místo a nezakrývejte jej.
- Přístroj okamžitě vypněte a odpojte od přístroje všechny kabely, pokud zjistíte neobvyklé zvuky, zápach požáru nebo kouř. Než začnete přístroj opět používat, nechte jej překontrolovat kvalifikovaným odborníkem.
- Výrobek je vybaven lithium-iontovým akumulátorem, resp. je k výrobku přibalen. Nevhazujte akumulátor do ohně a nevystavujte jej vysokým teplotám. Hrozí nebezpečí výbuchu!
- Akumulátor v tomto přístroji nelze vyměnit.

## Rozsah dodávky a kontrola po přepravě

- ♦ Vyjměte všechny části přístroje a návod k obsluze z balení.
- ♦ Odstraňte veškerý obalový materiál, případně ochranné fólie a nálepky.

Rozsah dodávky se skládá z následujících komponentů (obrázky viz výklopná strana):

- rukojeť
- plochá kartáčová hlavice
- klenutá kartáčová hlavice
- kuželovitá kartáčová hlavice
- držák podložky na suchý zip
- čistící podložka
- prodlužovací tyč
- nabíjecí kabel USB (USB-A na USB-C)
- návod k obsluze (bez vyobrazení)

### ❗ Upozornění

- ▶ Zkontrolujte, zda je dodávka kompletní a není viditelně poškozena.
- ▶ V případě neúplné dodávky nebo poškození vzniklého v důsledku vadného obalu nebo během přepravy kontaktujte servisní poradenskou linku (viz kapitola **Servis**).

## Popis přístroje (zobrazení viz výklopná strana)

- 1 indikace nabíjení akumulátoru
- 2 vypínač ①
- 3 rukojeť
- 4 port USB-C
- 5 šroubovací otvor
- 6 prodlužovací tyč
- 7 šroubovací uzávěr
- 8 čistící podložka

- 9 USB nabíjecí kabel (USB-A na USB-C)
- 10 držák podložky na suchý zip
- 11 kuželovitá kartáčová hlavice
- 12 klenutá kartáčová hlavice
- 13 plochá kartáčová hlavice
- 14 držák nástavce

## Před uvedením do provozu

### Nabíjení interního akumulátoru

#### ! POZOR!

- ▶ Z důvodu vysoké spotřeby proudu se pro nabíjení přístroje musí použít síťový zdroj USB (není součástí dodávky). Přístroj nenabíjejte pomocí portu USB počítače nebo notebooku.
- ▶ K nabíjení zařízení používejte pouze USB napájecí adaptér s třídou ochrany II, který je schválen pro použití s domácími spotřebiči (výstupní napětí 5 V, max. 2 A).
- ▶ Pro nabíjení zařízení používejte výlučně dodaný nabíjecí kabel USB 9.
- ▶ Po ukončení nabíjení odpojte nabíjecí kabel USB 9.

#### i Upozornění

- ▶ Před použitím přístroje integrovaný akumulátor zcela nabijte.
- ▶ Doba nabíjení je cca 1,5–3 hodiny (v závislosti na použitém síťovém adaptéru USB) při nabíjecím proudu 2 A. V případě plně nabitého akumulátoru je možná provozní doba až 90 minut.

- 1) Zasuňte konektor USB-A nabíjecího kabelu USB 9 do síťového zdroje USB (viz obr. 1). Zastrčte síťový zdroj USB do zásuvky.
- 2) Zapojte konektor USB-C nabíjecího kabelu USB 9 do portu USB-C 4 přístroje (viz obr. 1). Indikace nabíjení akumulátoru 1 se rozsvítí červeně a začne proces nabíjení.

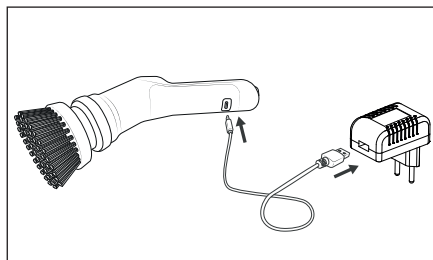

Obr. 1

- 3) Indikace nabíjení akumulátoru 1 svítí zeleně, jakmile je interní akumulátor nabitý.
- 4) Odstraňte nabíjecí kabel USB 9 z portu USB-C 4 přístroje.

### Použití příslušenství

#### ⚠ NEBEZPEČÍ!

- ▶ Nástavce (kartáčové hlavice 11/12/13 nebo držák podložky 10 s čisticí podložkou 8) vyměňujte, pouze když je přístroj vypnutý.

V rozsahu dodávky jsou obsaženy tři kartáčové hlavice 11/12/13 a jeden držák podložky 10 s čisticí podložkou 8. Podle požadavku vyberte vhodnou kartáčovou hlavici 11/12/13 nebo vhodnou čisticí podložku 8:

#### Plochá kartáčová hlavice

Plochou kartáčovou hlavici 13 používejte k čištění velkých rovných ploch, jako jsou podlahy a stěny.

#### Klenutá kartáčová hlavice

Klenutou kartáčovou hlavici 12 používejte k čištění hran, spár, umyvadla a sprchové/koupací vany.

#### Kuželovitá kartáčová hlavice

Kuželovitou kartáčovou hlavici 11 používejte k čištění nerovných ploch, např. umyvadel, armatur a těžko přístupných míst, jako jsou štěrbin, rohy a spáry.

#### Čisticí podložka

Čisticí podložku 8 používejte k čištění hrnců, pánví nebo varných ploch se silně ulpávajícími, obtížně odstranitelnými nečistotami.

## Upevnění/sejmutí nástavců

- ◆ Nasuňte požadovaný nástavec (kartáčová hlavice 11/12/13) nebo držák podložky 10 s čisticí podložkou 8 na držák nástavce 14, dokud citelně nezaskočí (viz obr. 2).  
Dbejte na to, aby obě aretace na spodní straně nástavce vklouzly do odpovídajících vybrání na držáku nástavce 14.

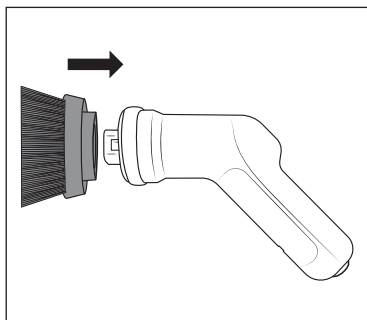

Obr. 2

- ◆ Chcete-li nástavec sejmout, stáhněte jej mírnou silou z držáku nástavce 14 (viz obr. 3).

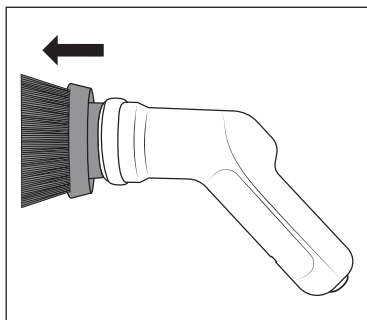

Obr. 3

## Upevnění/odstranění čisticí podložky

Čisticí podložka 8 se upevní na držáku podložky 10. Ten je opatřen suchým zipem, aby bylo možné čisticí podložku 8 rychle a snadno upevnit a opět odstranit.

- ◆ Čisticí podložku 8 pevně přitlačte na držák podložky 10. Dbejte na to, aby čisticí podložka 8 seděla pevně a vycentrovaně na držáku podložky 10 (viz obr. 4).

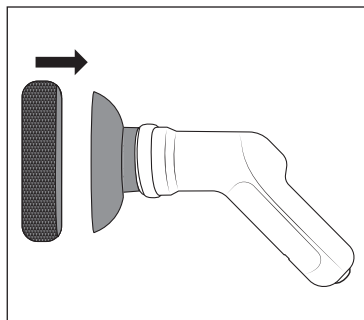

Obr. 4

- ◆ Čisticí podložku 8 při sejmutí na jedné straně trochu zvedněte a poté stáhněte z držáku podložky 10 (viz obr. 5).

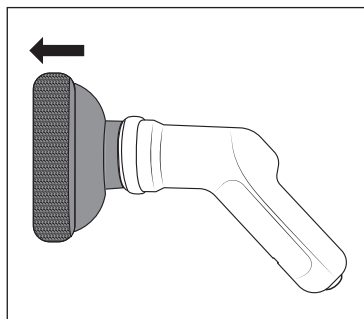

Obr. 5

- ◆ Po použití držák podložky 10 před opětovným upevněním čisticí podložky 8 očistěte.

## Upevnění a vytažení prodlužovací tyče

- ◆ Zastrčte šroubovací závit prodlužovací tyče **6** do šroubovacího otvoru **5** na rukojeti **3**. Utáhněte prodlužovací tyč **6** ve směru hodinových ručiček na rukojeti **3** (viz obr. 6).

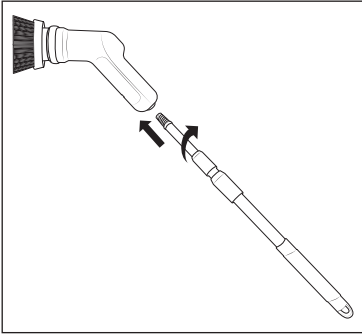

Obr. 6

- ◆ Otáčejte prodlužovací tyč **6** na jednom nebo po sobě na obou šroubovacích uzávěrech **7** ve směru hodinových ručiček, abyste ji uvolnili. Prodlužovací tyč **6** poté vytáhněte do požadované délky (viz obr. 7). Prodlužovací tyč **6** opět utáhněte proti směru hodinových ručiček.

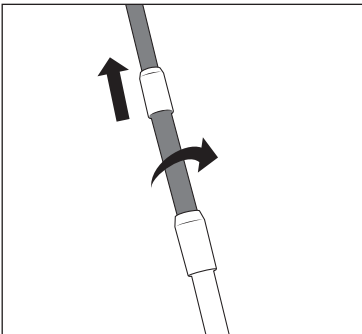

Obr. 7

## Obsluha a provoz

### ⚠ POZOR!

- ▶ Nepoužívejte abrazivní čisticí prostředky. Mohou nenávratně poškodit povrch určený k čištění.
- ▶ Tvrdé štětiny kartáčových hlavice **11/12/13** a čisticí podložka **8** mohou poškrábat nebo poškodit citlivé povrchy, např. sklo, automobilový lak, ušlechtilou ocel, měď, dřevo atd. Kartáčové hlavice **11/12/13** a čisticí podložku **8** před použitím nejprve otestujte na nenápadném místě oblasti určené k čištění.

### i Upozornění

- ▶ V případě silnějších nečistot použijte přístroj s vodou a mírným čisticím prostředkem. Prostředek naneste přímo na kartáčovou hlavici **11/12/13** nebo na čisticí podložku **8** a/nebo na oblast určenou k čištění, než přístroj zapnete.
- ▶ Rukojeť **3** a použité nástavce po každém použití vyčistěte, jak je popsáno v kapitole **Čištění a údržba**.
- ▶ Při zablokování kartáčové hlavice **11/12/13** se přístroj automaticky vypne.
- ◆ Držte přístroj zcela těsně nad oblastí, která se má čistit.
- ◆ Zapněte přístroj stisknutím vypínače **1 2**.
- ◆ Kartáčovou hlavici **11/12/13** nebo čisticí podložku **8** ved'te lehkým tlakem přes oblast určenou k čištění. Podle potřeby přidejte během použití více vody a/nebo čisticího prostředku na oblast určenou k čištění.
- ◆ Po použití přístroj vypněte opětovným stisknutím vypínače **1 2**.

## Čištění a údržba

### ⚠ VÝSTRAHA!

- ▶ Rukojeť ❸ při čištění neponořujte do vody.

### ⚠ POZOR!

- ▶ Nečistěte přístroj rozpouštědly, alkoholem nebo abrazivními čisticími prostředky. Mohly by poškodit plastové povrchy přístroje.
- ◆ Očistěte rukojeť ❸ vlhkým hadříkem. V případě většího znečištění dejte na hadřík jemný mycí prostředek.
- ◆ Nástavce vyčistěte pod tekoucí vodou a jemným čisticím prostředkem. Nástavce poté důkladně opláchněte čistou vodou.
- ◆ Rukojeť ❸ a nástavce nechejte osušit, než je opět budete používat nebo uložit.

## Skladování

- ◆ Přístroj uchovávejte společně s příslušenstvím na čistém a suchém místě bez přímého slunečního záření.

## Technické údaje

Vstupní napětí/ vstupní proud	5 V , 2 A max. (přes port USB-C)
Port USB	USB-C
Integrovaný akumulátor (lithium-iontový)	4 V , 2200 mAh
Třída ochrany	III /  (ochrana nízkým napětím)
Stupeň krytí	IPX5 (Ochrana proti proudu vody ze všech směrů)
Doba provozu při plném nabití akumulátoru	cca 90 minut

## Objednávání náhradních dílů

Náhradní díly k tomuto výrobku si můžete dodatečně objednat vždy pohodlně na internetu na adrese [www.kompnass.com](http://www.kompnass.com).

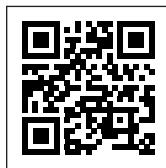

Naskenujte tento QR kód pomocí chytrého telefonu nebo tabletu.

Pomocí QR kódu se dostanete přímo na naši webovou stránku

[www.kompnass.com](http://www.kompnass.com) a můžete si pro tento přístroj prohlédnout a objednat dostupné náhradní díly.

### ⓘ Upozornění

- ▶ Máte-li problémy s online objednávkou, můžete se telefonicky nebo e-mailem obrátit na naše servisní středisko.
- ▶ Při objednávání vždy uvádějte číslo výrobku (IAN) **489984\_2501**.
- ▶ Vezměte prosím na vědomí, že ne pro všechny země dodání je možné objednat náhradní díly online.

## Likvidace

### Platí pouze pro Francii:



Points de collecte sur [www.quefairedemesdechets.fr](http://www.quefairedemesdechets.fr)  
Privilégiez la réparation ou le don de votre appareil !



Výrobek, obal a návod k obsluze jsou recyklovatelné, podléhají rozšířené odpovědnosti výrobce a shromažďují se odděleně.

## Likvidace přístroje



Symbol přeškrtnuté pojízdné popelnice uvedený vedle označuje, že tento přístroj podléhá směrnici č. 2012/19/EU.

Tato směrnice uvádí, že tento přístroj se na konci své životnosti nesmí likvidovat s běžným domovním odpadem, ale musí se odevzdat v určených sběrných místech či dvorech nebo podnicích oprávněných k nakládání s odpady.

**Tato likvidace je pro Vás zdarma. Chraňte životní prostředí a zajistěte odbornou likvidaci přístroje.**

Pokud váš vysloužilý přístroj obsahuje osobní údaje, jste před odevzdáním přístroje odpovědní za jejich vymazání.

Je-li to možné bez zničení vysloužilého přístroje, vyjměte staré baterie nebo akumulátory před odevzdáním přístroje k likvidaci a dopravte je do odděleného sběru. Při likvidaci přístroje s pevně zabudovanými akumulátory je třeba upozornit na to, že přístroj obsahuje akumulátory.

**Akumulátor, zabudovaný do tohoto přístroje, nelze k likvidaci vyjmout.**



Informace o možnostech likvidace vysloužilého výrobku vám podá obecní nebo městská správa.

## Likvidace obalu



Zvolený obalový materiál odpovídá hlediskům ochrany životního prostředí a likvidace a je tudíž recyklovatelný. Již nepotřebný obalový materiál zlikvidujte podle místních platných předpisů.



Obal zlikvidujte ekologicky. Dbejte na označení na různých obalových materiálech a v případě potřeby tyto obaly roztrďte. Obalové materiály jsou označeny zkratkami (a) a číslicemi (b)

s následujícím významem: 1–7: plasty, 20–22: papír a lepenka, 80–98: kompozitní materiály.

## Pro Španělsko platí:



Obal obsahuje papír a/nebo lepenku.



Obal obsahuje plast a/nebo kov.

## Záruka společnosti Kompennass Handels GmbH

Vážená zákaznice, vážený zákazníku, na tento přístroj získáváte záruku v trvání 3 let od data zakoupení. V případě závad tohoto výrobku máte zákonná práva vůči prodejci výrobku. Tato zákonná práva nejsou omezena naší níže uvedenou zárukou.

### Záruční podmínky

Záruční doba začíná plynout dnem nákupu. Dobře uschovejte pokladní doklad. Tento doklad je potřebný jako důkaz o koupi.

Pokud se do tří let od data zakoupení tohoto výrobku vyskytne vada materiálu nebo výrobní závada, pak Vám podle našeho uvážení výrobek zdarma opravíme, vyměníme nebo uhradíme kupní cenu. Předpokladem této záruky je, že bude během tříleté lhůty předložen vadný přístroj a doklad o koupi (pokladní doklad) a stručně se popíše, v čem závada spočívá a kdy se vyskytla.

Vztahuje-li se na závadu naše záruka, obdržíte zpět buď opravený nebo nový produkt. Opravou nebo výměnou výrobku nezačne plynout nová záruční doba.

### Záruční doba a zákonné nároky vyplývající ze závad

Záručním plněním se záruční doba neprodlužuje. To platí i pro vyměněné a opravené součásti. Poškození nebo vady vyskytující se případně již při nákupu se musí oznámit ihned po vybalení. Po uplynutí záruční doby podléhají veškeré opravy zpoplatnění.

## Rozsah záruky

Přístroj byl vyroben pečlivě podle přísných směrnic kvality a před expedicí byl svědomitě vyzkoušen.

Záruka se vztahuje na materiálové nebo výrobní vady. Tato záruka se nevztahuje na součásti výrobku, které jsou vystaveny běžnému opotřebení, a proto je lze považovat za spotřební díly, nebo na poškození křehkých součástí, jako jsou např. spínače nebo díly, které jsou vyrobeny ze skla.

Tato záruka zaniká, pokud je výrobek poškozen, nebyl řádně používán nebo udržován. Pro zajištění správného používání výrobku se musí přesně dodržovat všechny pokyny uvedené v návodu k obsluze. Účelům použití a úkonům, které se v návodu k obsluze nedoporučují nebo se před nimi varuje, je třeba se bezpodmínečně vyhnout.

Výrobek je určen pouze pro soukromé účely a ne pro komerční použití. Při nesprávném a neodborném používání, při použití násilí a při zásazích, které nebyly provedeny našimi autorizovanými servisními provozovny, záruční nároky zanikají.

## Vyřízení v případě záruky

Pro zajištění rychlého Vaší žádosti postupujte podle následujících pokynů:

- Pro všechny dotazy mějte připraven pokladní lístek a číslo výrobku (IAN) 489984\_2501 jako doklad o koupi.
- Číslo výrobku naleznete na typovém štítku na výrobku, rytině na výrobku, na titulní straně návodu k obsluze (vlevo dole) nebo na nálepce na zadní nebo spodní straně výrobku.
- Pokud by se měly vyskytovat funkční vady nebo jiné závady, kontaktujte nejprve níže uvedené servisní oddělení **telefonicky** nebo **e-mailem**.
- Výrobek, zaevidovaný jako vadný výrobek pak můžete při přiložení dokladu o nákupu (pokladní lístek) a při uvedení, v čem spočívá vada a kdy k ní došlo, poslat výrobek pro Vás bez poštovného na adresu, kterou Vám oznámí servis.



Na webových stránkách [www.lidl-service.com](http://www.lidl-service.com) si můžete stáhnout tyto a mnoho dalších příruček, videí o výrobku a instalační software.

Pomocí kódu QR se dostanete přímo na stránku servisu Lidl ([www.lidl-service.com](http://www.lidl-service.com)) a můžete pomocí zadání čísla výrobku (IAN) 489984\_2501 otevřít svůj návod k obsluze.

## Servis

**CZ** Servis Česko

Tel.: 800143873

E-Mail: [kompernass@lidl.cz](mailto:kompernass@lidl.cz)

IAN 489984\_2501

## Dovozce

Dbejte prosím na to, že následující adresa není adresou servisu. Kontaktujte nejprve uvedený servis.

KOMPERNASS HANDELS GMBH

BURGSTRASSE 21

44867 BOCHUM

NĚMECKO

[www.kompernass.com](http://www.kompernass.com)

## Spis treści

<b>Wstęp</b> .....	<b>54</b>
<b>Zastosowanie zgodne z przeznaczeniem</b> .....	<b>54</b>
<b>Zastosowane wskazówki ostrzegawcze i symbole</b> .....	<b>54</b>
<b>Wskazówki bezpieczeństwa</b> .....	<b>55</b>
<b>Zakres dostawy i przegląd po transporcie</b> .....	<b>56</b>
<b>Opis urządzenia</b> .....	<b>56</b>
<b>Przed uruchomieniem</b> .....	<b>57</b>
Ładowanie wbudowanego akumulatora .....	57
Stosowanie akcesoriów .....	57
<b>Działanie i obsługa</b> .....	<b>59</b>
<b>Czyszczenie i pielęgnacja</b> .....	<b>60</b>
<b>Przechowywanie</b> .....	<b>60</b>
<b>Dane techniczne</b> .....	<b>60</b>
<b>Zamawianie części zamiennych</b> .....	<b>60</b>
<b>Utylizacja</b> .....	<b>60</b>
Utylizacja urządzenia .....	61
Utylizacja opakowania .....	61
<b>Gwarancja Kompernaß Handels GmbH</b> .....	<b>61</b>
Serwis .....	62
Importer .....	62

## Wstęp

Gratulujemy zakupu nowego urządzenia. Wybrany produkt charakteryzuje się wysoką jakością.



Instrukcja obsługi jest częścią składową produktu. Zawiera ona ważne wskazówki na temat bezpieczeństwa, użytkowania i utylizacji. Przed rozpoczęciem użytkowania produktu zapoznaj się ze wszystkimi wskazówkami dotyczącymi obsługi i bezpieczeństwa. Używaj produktu wyłącznie zgodnie z zamieszczonym tu opisem oraz w podanym zakresie zastosowań. Przekazując produkt osobie trzeciej, dołącz do niego również całą dokumentację.









## Zastosowanie zgodne z przeznaczeniem

Urządzenie przeznaczone jest wyłącznie do stosowania w gospodarstwie domowym do usuwania zabrudzeń w pomieszczeniach. Nie należy używać urządzenia do pielęgnacji ciała ani zwierząt. Urządzenie nie jest przeznaczone do zastosowań komercyjnych ani przemysłowych.

Roszczenia wszelkiego rodzaju, wynikające ze szkód powstałych wskutek użytkowania niezgodnie z przeznaczeniem, przeprowadzenia niefachowych napraw, zmian wprowadzonych bez zezwolenia lub wskutek zastosowania niedopuszczonych części zamiennych, są wykluczone. Ryzyko ponosi wyłącznie użytkownik.

## Zastosowane wskazówki ostrzegawcze i symbole

W niniejszej instrukcji obsługi, na opakowaniu i na urządzeniu użyto następujących ostrzeżeń i symboli (o ile mają zastosowanie):

	<p><b>NIEBEZPIECZEŃSTWO!</b> Ostrzeżenie zawierające ten symbol i słowo sygnałowe „NIEBEZPIECZEŃSTWO” oznacza sytuację bezpośrednio niebezpieczną, która, jeśli się jej nie uniknie, może spowodować śmierć lub poważne obrażenia ciała.</p>
	<p><b>OSTRZEŻENIE!</b> Ostrzeżenie z tym symbolem i słowem sygnałowym „OSTRZEŻENIE” wskazuje na możliwość wystąpienia niebezpiecznej sytuacji, która, jeśli się jej nie uniknie, może spowodować śmierć lub poważne obrażenia ciała.</p>
	<p><b>PRZESTROGA!</b> Ostrzeżenie z tym symbolem i słowem sygnałowym „PRZESTROGA” wskazuje na możliwość wystąpienia niebezpiecznej sytuacji, która, jeśli się jej nie uniknie, może spowodować niewielkie lub umiarkowane obrażenia ciała.</p>
	<p><b>UWAGA!</b> Ostrzeżenie z tym symbolem i słowem sygnałowym „UWAGA” oznacza możliwą sytuację, która, jeśli się jej nie uniknie, może spowodować szkody materialne.</p>
	<p><b>Wskazówka:</b> Wskazówka oznacza dodatkowe informacje, ułatwiające korzystanie z urządzenia.</p>
	<p>Prąd/napięcie stałe</p>
	<p>Demontowany zasilacz</p>
	<p>Przeczytaj instrukcję obsługi.</p>

## Wskazówki bezpieczeństwa

### **⚠ OSTRZEŻENIE! NIEBEZPIECZEŃSTWO OBRAŻEŃ!**

- Przed przystąpieniem do użytkowania należy sprawdzić, czy urządzenie nie ma widocznych uszkodzeń. Nie wolno uruchamiać urządzenia, gdy jest uszkodzone lub spadło na ziemię.
- Nigdy nie używaj urządzenia, jeśli został uszkodzony kabel, wtyk lub obudowa.
- Jeśli kabel ładowania lub połączenia urządzenia są uszkodzone, należy zlecić ich wymianę producentowi, jego serwisowi lub osobie o podobnych kwalifikacjach, aby uniknąć niebezpieczeństwa.
- Stosuj wyłącznie akcesoria zalecane przez producenta urządzenia.
- To urządzenie może być używane przez dzieci od 8. roku życia oraz przez osoby o zmniejszonych zdolnościach fizycznych, sensorycznych albo umysłowych bądź osoby nieposiadające odpowiedniego doświadczenia i/lub wiedzy, wyłącznie pod nadzorem lub po przeszkoleniu w zakresie bezpiecznego użytkowania urządzenia oraz potencjalnych zagrożeń. Dzieciom nie wolno bawić się urządzeniem. Dzieciom bez opieki osób dorosłych nie wolno czyścić ani konserwować urządzenia.
- Urządzenia nie wolno zanurzać w wodzie ani w innej cieczy.
- Nigdy nie otwieraj obudowy urządzenia. Naprawy i wymiany części zlecaj wyłącznie serwisowi lub uprawnionemu elektrykowi, stosując tylko oryginalne części zamienne.
- Włosy, luźne ubrania i wszystkie części ciała należy trzymać z dala od ruchomych części podczas pracy urządzenia.
- Używaj tego urządzenia tylko w sposób opisany w niniejszej instrukcji obsługi. Nie używaj urządzenia do innych celów. Nieprawidłowe użycie urządzenia grozi obrażeniami.
- Wyłącz urządzenie przed czyszczeniem oraz przed wymianą akcesoriów.

## ! UWAGA! SZKODY MATERIALNE!

- Zwróć uwagę na to, aby kabel ładowania nie był mocno naprężony ani załamany.
- Nie wolno wystawiać urządzenia na bezpośrednie działanie promieni słonecznych ani wysokich temperatur. W przeciwnym wypadku może dojść do przegrzania urządzenia i powstania nieodwracalnych uszkodzeń.
- Podczas ładowania urządzenie może się nagrzać. Na czas ładowania ustaw urządzenie w dobrze wentylowanym miejscu i nie przykrywaj go.
- W przypadku stwierdzenia nietypowych odgłosów, zapachu spalenizny lub pojawiania się dymu niezwłocznie wyłącz urządzenie i odłącz wszystkie podłączone kable. Przed ponownym użyciem urządzenia należy oddać do sprawdzenia przez specjalistę.
- Produkt jest wyposażony w akumulator litowo-jonowy lub jest on dołączony do produktu. Nie wrzucaj akumulatora do ognia ani nie narażaj go na działanie wysokich temperatur. Niebezpieczeństwo eksplozji!
- Akumulator w tym urządzeniu jest niewymienny.

## Zakres dostawy i przegląd po transporcie

- ♦ Wyjmij wszystkie elementy urządzenia oraz instrukcję obsługi z opakowania.
- ♦ Usuń wszelkie opakowania oraz folie i naklejki.

Zakres dostawy obejmuje następujące elementy (ilustracje - patrz rozkładana okładka):

- Rękojeść
- Płaska głowica szczotki
- Kopulasta głowica szczotki
- Stożkowa głowica szczotki
- Uchwyt nakładki z zaczepem na rzep
- Nakładka do czyszczenia
- Drążek przedłużający
- Kabel ładowania (USB-A na USB-C)
- Instrukcja obsługi (bez ilustracji)

### i Wskazówka

- ▶ Urządzenie należy sprawdzić pod kątem kompletności dostawy i widocznych uszkodzeń.
- ▶ W przypadku niekompletnej dostawy bądź wystąpienia uszkodzeń wskutek wadliwego opakowania lub transportu należy skontaktować się z infolinią serwisową (patrz rozdział **Serwis**).

## Opis urządzenia

(Rysunki - patrz rozkładana okładka)

- 1 Wskaźnik stanu naładowania akumulatora
- 2 Włącznik/wyłącznik (ⓘ)
- 3 Rękojeść
- 4 Gniazdo USB-C
- 5 Otwór śruby
- 6 Drążek przedłużający
- 7 Nakrętki

- 8 Nakładka do czyszczenia
- 9 Kabel ładowania USB (USB-A na USB-C)
- 10 Uchwyt nakładki z zaczepem na rzep
- 11 Stożkowa głowica szczotki
- 12 Kopulasta głowica szczotki
- 13 Płaska głowica szczotki
- 14 Uchwyt nasadki

## Przed uruchomieniem

### Ładowanie wbudowanego akumulatora

#### ! UWAGA!

- ▶ Ze względu na duży pobór prądu, do ładowania urządzenia zaleca się stosowanie zasilacza sieciowego USB (nie znajduje się w zestawie). Nie ładuj urządzenia z gniazda USB komputera lub notebooka.
- ▶ Do ładowania urządzenia należy używać wyłącznie zasilacza USB o II klasie ochrony, który jest dopuszczony do użytku z urządzeniami gospodarstwa domowego (napięcie wyjściowe 5 V, maks. 2 A).
- ▶ Do ładowania używaj wyłącznie dostarczonego wraz z urządzeniem kabla ładowania USB 9.
- ▶ Po zakończeniu ładowania odłącz kabel ładowania USB 9 od urządzenia.

#### i Wskazówka

- ▶ Przed rozpoczęciem korzystania z urządzenia należy w pełni naładować wbudowany akumulator.
- ▶ W pełni naładowany akumulator umożliwia działanie urządzenia przez czas maks. 90 minut.

- 1) Podłącz wtyk USB-A kabla ładowania USB 9 do odpowiedniego zasilacza sieciowego USB (patrz rys. 1). Podłącz zasilacz sieciowy USB do gniazda elektrycznego.
- 2) Podłącz wtyk USB-C kabla ładowania USB 9 do gniazda USB-C 4 urządzenia (patrz rys. 1). Wskaźnik stanu naładowania akumulatora 1 zaświeci się na czerwono i rozpoczyna się ładowanie.

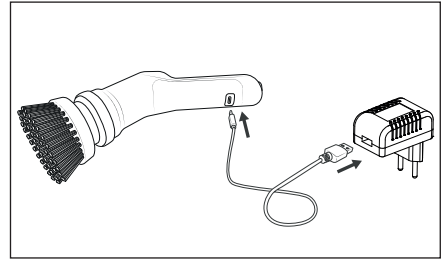

Rys. 1

- 3) Wskaźnik stanu naładowania akumulatora 1 zaświeci się na zielono, gdy wewnętrzny akumulator zostanie naładowany.
- 4) Odłącz kabel ładowania USB 9 od gniazda USB-C 4 urządzenia.

## Stosowanie akcesoriów

### ⚠ NIEBEZPIECZEŃSTWO!

- ▶ Zmieniaj nasadki (głowica szczotki 11/12/13 lub uchwyt nakładki 10 z nakładką do czyszczenia 8) tylko przy wyciążonym urządzeniu.

W zestawie znajdują się trzy głowice szczotki 11/12/13 oraz jeden uchwyt nakładki 10 z nakładką do czyszczenia 8. Zależnie od potrzeb wybierz pasującą głowicę szczotki 11/12/13 lub nakładkę do czyszczenia 8:

#### Płaska głowica szczotki

Płaskiej głowicy szczotki 13 używaj do czyszczenia dużych, równych powierzchni, jak np. podłogi i ściany.

#### Kopulasta głowica szczotki

Kopulastej głowicy szczotki 12 używaj do czyszczenia narożników, fug, umywalk oraz brodzików i wanien.

#### Stożkowa głowica szczotki

Stożkowej głowicy szczotki 11 używaj do czyszczenia nierównych powierzchni, jak np. umywalki, armatury oraz miejsc trudno dostępnych, jak np. szczeliny, narożniki i fugi.

#### Nakładka do czyszczenia

Nakładki do czyszczenia 8 używaj do czyszczenia garnków, patelni lub kuchenek z mocno przylegającymi, trudnymi do usunięcia zanieczyszczeniami.

## Zakładanie/zdejmowanie nasadek

- ◆ Nasuń żądaną nasadkę (głowica szczotki **11**/**12**/**13** lub uchwyt nakładki **10** z nakładką do czyszczenia **8**) na uchwyt nasadki **14**, aż się wyczuwalnie zatrzaśnie (patrz rys. 2). Zwróć przy tym uwagę, aby obie blokady na spodzie nasadki weszły w pasujące wycięcia na uchwycie nasadki **14**.

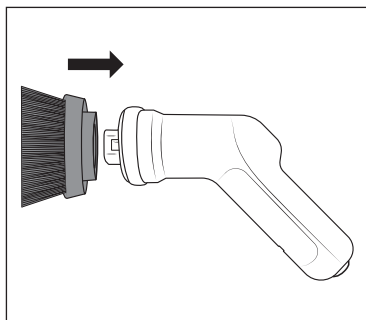

Rys. 2

- ◆ Aby zdjąć nasadkę, ściśnij ją z uchwytu nasadki **14**, używając pewnej siły (patrz rys. 3).

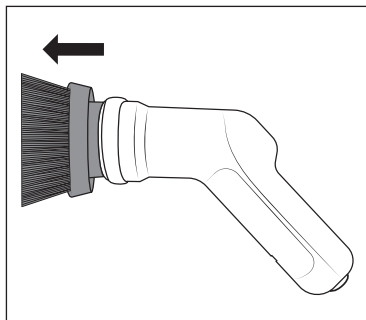

Rys. 3

## Mocowanie/zdejmowanie nakładki do czyszczenia

Nakładka do czyszczenia **8** mocowana jest na uchwycie nakładki **10**. Ma on zaczepy na rzepy, dzięki którym można szybko i łatwo zakładać i zdejmować nakładkę do czyszczenia **8**.

- ◆ Dociśnij nakładkę do czyszczenia **8** do uchwytu nakładki **10**. Zwróć uwagę na to, aby nakładka do czyszczenia **8** była przymocowana mocno i na środku uchwytu nakładki **10** (patrz rys. 4).

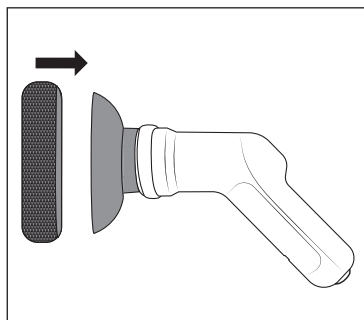

Rys. 4

- ◆ Aby zdjąć nakładkę do czyszczenia **8**, unieś ją nieco z boku i zdejmij następnie z uchwytu nakładki **10** (patrz rys. 5).

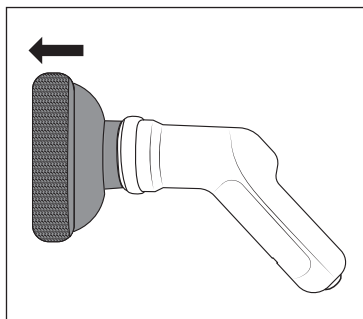

Rys. 5

- ◆ Wyczyść uchwyt nakładki **10** po użyciu przed ponownym zamocowaniem nakładki do czyszczenia **8**.

## Mocowanie i wyciąganie drążka przedłużającego

- ♦ Włóż gwint śrubowy drążka przedłużającego **6** w otwór śruby **5** na rękojści **3**. Dokręć drążek przedłużający **6** w prawo na rękojści **3** (patrz rys. 6).

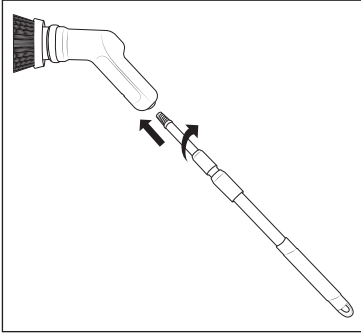

Rys. 6

- ♦ Obróć drążek przedłużający **6** na nakrętce lub po kolei na obydwu nakrętkach **7** w prawo, aby go poluzować. Wyciągnij drążek przedłużający **6** na żądaną długość (patrz rys. 7). Ponownie dokręć drążek przedłużający **6** w lewo.

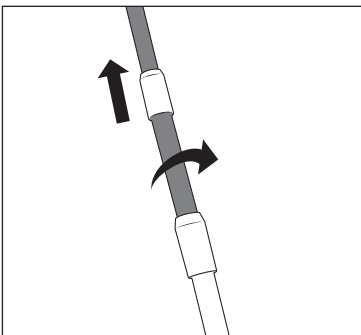

Rys. 7

## Działanie i obsługa

### ⚠ UWAGA!

- ▶ Nie używaj środków szorujących powierzchnię. Mogłyby one bezpowrotnie uszkodzić powierzchnię.
- ▶ Twarde włosie głowicy szczotki **11/12/13** i nakładka do czyszczenia **8** mogą zadrapać lub uszkodzić wrażliwe powierzchnie, jak szkło, lakiery samochodowe, stal szlachetna, miedź, drewno itp. Przed użyciem przetestuj głowice szczotki **11/12/13** i nakładkę do czyszczenia **8** w niewidocznym miejscu czyszczonego obszaru.

### i Wskazówka

- ▶ Używaj urządzenia z wodą, a przy większych zabrudzeniach z łagodnym środkiem czyszczącym. Nanieś go bezpośrednio na głowicę szczotki **11/12/13** lub na nakładkę do czyszczenia **8** i/lub na czyszczonym obszar przed włączeniem urządzenia.
- ▶ Po każdym użyciu czyść rękojść **3** oraz używane nasadki w sposób opisany w rozdziale **Czyszczenie i pielęgnacja**.
- ▶ W przypadku zablokowania głowicy szczotki **11/12/13** urządzenie wyłączy się automatycznie.
- ♦ Trzymaj urządzenie tuż nad czyszczonym obszarem.
- ♦ Włącz urządzenie, naciskając włącznik/wyłącznik **1 2**.
- ♦ Poprowadź głowicę szczotki **11/12/13** lub nakładkę do czyszczenia **8** przez czyszczony obszar z lekkim naciskiem. W razie potrzeby, w trakcie używania urządzenia, nanieś więcej wody i/lub środka czyszczącego na czyszczony obszar.
- ♦ Po użyciu wyłącz urządzenie, naciskając ponownie włącznik/wyłącznik **1 2**.

## Czyszczenie i pielęgnacja

### ⚠ OSTRZEŻENIE!

- ▶ Podczas czyszczenia nie wolno zanurzać rękojeści w wodzie.

### ! UWAGA!

- ▶ Nie wolno czyścić urządzenia rozpuszczalnikami, alkoholem ani ściernymi środkami czyszczącymi. Mogą one uszkodzić powierzchnie urządzenia wykonane z tworzywa sztucznego.
- ◆ Wyczyść rękojeść miękką szmatką. Do oczyszczenia przyschniętych zabrudzeń nanieś na szmatkę delikatny środek do mycia naczyń.
- ◆ Umyj nasadki pod bieżącą wodą, używając również łagodnego środka czyszczącego. Następnie wypłucz nasadki dokładnie czystą wodą.
- ◆ Pozostaw rękojeść , nasadki do wyschnięcia, zanim ich ponownie użyjesz lub schowasz do przechowywania.

## Przechowywanie

- ◆ Urządzenie wraz z akcesoriami należy przechowywać w czystym i suchym miejscu, bez bezpośredniego nasłonecznienia.

## Dane techniczne

Napięcie wejściowe/ prąd wejściowy	5 V , 2 A max. (przez gniazdo USB-C)
Gniazdo USB	USB-C
Wbudowany akumulator (litowo-jonowy)	4 V , 2200 mAh
Klasa ochronności	III /  (Ochrona przez niskie napięcie)
Stopień ochrony	IPX5 (ochrona przed strumieniem wody ze wszystkich stron)
Czas pracy przy pełnym naładowaniu akumulatora	ok. 90 minut

## Zamawianie części zamiennych

Części zamienne dla tego produktu można zamawiać przez cały czas w Internecie na stronie [www.kompennass.com](http://www.kompennass.com).

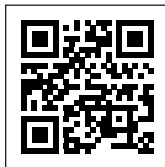

Zeskanuj ten kod QR za pomocą swojego smartfona lub tabletu.

Za pomocą tego kodu QR możesz przejść bezpośrednio do naszej strony internetowej

[www.kompennass.com](http://www.kompennass.com) i przeglądać oraz zamawiać dostępne części zamienne dla tego urządzenia.

### i Wskazówka

- ▶ W przypadku problemów z zamówieniem online można skontaktować się z naszym centrum serwisowym telefonicznie lub mailowo.
- ▶ Składając zamówienie zawsze prosimy o podanie numeru artykułu (IAN) **489984\_2501**.
- ▶ Należy pamiętać, że nie dla wszystkich krajów dostawy jest możliwe zamówienie części zamiennych przez Internet.

## Utylizacja

### Dotyczy wyłącznie Francji:



Points de collecte sur [www.quefairedesdechets.fr](http://www.quefairedesdechets.fr)  
Privilégiez la réparation ou le don de votre appareil !



Produkt, opakowanie nadają i instrukcja obsługi się do recyklingu, podlegają rozszerzonej odpowiedzialności producenta i są zbierane selektywnie.

## Utylizacja urządzenia



Widoczny obok symbol przekreślonego pojemnika na kółkach na śmieci oznacza, że urządzenie to podlega postanowieniom dyrektywy 2012/19/EU.

Dyrektywa ta stanowi, że zużytego urządzenia nie wolno wyrzucać wraz ze zwykłymi odpadami domowymi, lecz należy je oddać do wyspecjalizowanych punktów zbiórki odpadów, centrów recyklingu lub zakładów utylizacji odpadów.

### Utylizacja jest dla użytkownika bezpłatna. Chroń środowisko i usuwaj odpady w prawidłowy sposób.

Zużyty sprzęt może mieć szkodliwy wpływ na środowisko i zdrowie ludzi z uwagi na potencjalną zawartość niebezpiecznych substancji, mieszanin oraz części składowych. Gospodarstwo domowe spełnia ważną rolę w przyczynianiu się do ponownego użycia i odzysku surowców wtórnych, w tym recyklingu zużytego sprzętu. Na tym etapie kształtuje się postawy, które wpływają na zachowanie wspólnego dobra jakim jest czyste środowisko naturalne.

Jeśli stare urządzenie zawiera dane osobowe, użytkownik jest odpowiedzialny za ich usunięcie przed zwrotem urządzenia.

Jeśli jest to możliwe bez niszczenia starego urządzenia, przed oddaniem go do utylizacji należy wyjąć z niego zużyte baterie lub akumulatory i przekazać je do oddzielnego punktu zbiórki. W przypadku zainstalowanych na stałe akumulatorów, przekazując do utylizacji należy zwrócić uwagę, że urządzenie zawiera wbudowany akumulator.

### Wbudowanego akumulatora w tym urządzeniu nie można wyjąć w celu oddania go oddzielnie do utylizacji.



Informacje na temat możliwości utylizacji wysłużonego urządzenia można uzyskać w urzędzie gminy lub miasta.

## Utylizacja opakowania



Materiały opakowaniowe są przyjazne dla środowiska i można je poddać procesowi recyklingu. Zbędne materiały opakowaniowe należy usuwać zgodnie z lokalnymi przepisami.

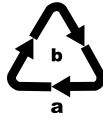

Opakowania należy utylizować w sposób przyjazny dla środowiska. Przestrzegaj oznaczeń umieszczonych na różnych materiałach opakowaniowych i w razie potrzeby zutilizuj je zgodnie z zasadami segregacji odpadów. Materiały opakowaniowe są oznaczone skrótami (a) i cyframi (b) w następujący sposób: 1–7: tworzywa sztuczne, 20–22: papier i tektura, 80–98: kompozyty.

## Zasady dla Hiszpanii:



Opakowanie zawiera elementy z papieru i/lub tektury.



Opakowanie zawiera elementy z plastiku i/lub metalu.

## Gwarancja Kompernaß Handels GmbH

Szanowny Kliencie,

To urządzenie objęte jest 3-letnią gwarancją, licząc od daty zakupu. W przypadku wad tego produktu, masz gwarantowane ustawowo prawa w stosunku sprzedawcy. Te ustawowe prawa nie są ograniczone przez nasze opisane poniżej warunki gwarancji.

### Warunki gwarancji

Okres gwarancji rozpoczyna się od daty zakupu. Należy zachować paragon. Jest on wymagany jako dowód zakupu.

Jeżeli w ciągu trzech lat od daty zakupu produktu ujawni się w nim wada materiałowa lub produkcyjna, produkt zostanie wedle naszego uznania nieodpłatnie naprawiony, wymieniony na nowy lub zostanie zwrócona jego cena. Warunkiem spełnienia tego świadczenia gwarancyjnego jest dostarczenie w trakcie tego trzyletniego okresu uszkodzonego urządzenia wraz z dowodem zakupu (paragonem) oraz krótkim opisem wady i daty jej wystąpienia.

Jeżeli wada jest objęta naszą gwarancją, otrzymasz z powrotem naprawiony lub nowy produkt. Zgodnie z art. 581 §1 polskiego kodeksu cywilnego wraz z wymianą produktu lub jego istotnej części rozpoczyna się nowy okres gwarancyjny.

## Okres gwarancji i ustawowe roszczenia gwarancyjne

Wykonanie usługi gwarancyjnej nie przedłuża okresu gwarancji. Dotyczy to również wymienionych i naprawianych części. Wszelkie szkody i wady wykryte w chwili zakupu należy zgłosić bezpośrednio po rozpakowaniu urządzenia. Po upływie okresu gwarancji wszelkie naprawy są wykonywane odpłatnie.

## Zakres gwarancji

Urządzenie zostało starannie wyprodukowane i poddane przed wysyłką skrupulatnej kontroli jakości.

Gwarancja obejmuje wady materiałowe lub produkcyjne. Niniejsza gwarancja nie obejmuje części produktu, podlegających normalnemu zużyciu, ani uszkodzeń części łatwych, np. przełączników lub części wykonanych ze szkła.

Niniejsza gwarancja traci swoją ważność, jeśli produkt został uszkodzony, nie używano go prawidłowo lub nie serwisowano należycie. W celu zapewnienia prawidłowego stosowania produktu należy ściśle przestrzegać wszystkich instrukcji wymienionych w instrukcjach obsługi. Należy bezwzględnie unikać zastosowania oraz postępowania, których odradza się w instrukcji obsługi lub przed którymi się w niej ostrzega.

Produkt przeznaczony jest wyłącznie do użytku domowego, a nie do zastosowań komercyjnych. Niewłaściwe użytkowanie urządzenia, używanie go w sposób niezgodny z jego przeznaczeniem, użycie siły lub ingerencja w urządzenie, dokonywana poza naszymi autoryzowanymi punktami serwisowymi, powodują utratę gwarancji.

## Realizacja zobowiązań gwarancyjnych

W celu zapewnienia szybkiego załatwienia sprawy, postępuj zgodnie z poniższymi wskazówkami:

- W przypadku wszelkich pytań przygotuj paragon fiskalny oraz numer artykułu (IAN) 489984\_2501 jako dowód zakupu.

- Numer artykułu można znaleźć na tabliczce znamionowej na produkcie, wygrawerowany na urządzeniu, zapisany na stronie tytułowej instrukcji obsługi (w dolnym lewym rogu) lub na naklejce z tyłu bądź na spodzie urządzenia.
- W przypadku wystąpienia błędów działania lub innych wad, prosimy o kontakt z odpowiednim działem serwisu **telefonicznie** lub **przez e-mail**.
- Zarejestrowany jako wadliwy produkt możesz wtedy wraz z dołączonym dowodem zakupu (paragonem) oraz opisem i datą wystąpienia usterki wysłać nieodpłatnie na przekazany wcześniej adres serwisu.



Na stronie [www.lidl-service.com](http://www.lidl-service.com) możesz pobrać te i wiele innych instrukcji, filmów o produktach oraz oprogramowanie instalacyjne.

Za pomocą tego kodu QR możesz przejść bezpośrednio na stronę serwisu Lidl ([www.lidl-service.com](http://www.lidl-service.com)), gdzie możesz otworzyć instrukcję obsługi, wpisując numer artykułu (IAN) 489984\_2501.

## Serwis

**PL Serwis Polska**  
Tel.: 22 397 4996  
E-Mail: [kompernass@lidl.pl](mailto:kompernass@lidl.pl)  
**IAN 489984\_2501**

## Importer

Pamiętaj, że poniższy adres nie jest adresem serwisu. Skontaktuj się najpierw z odpowiednim punktem serwisowym.

KOMPERNASS HANDELS GMBH  
BURGSTRASSE 21  
44867 BOCHUM  
NIEMCY  
[www.kompernass.com](http://www.kompernass.com)

# Obsah

<b>Úvod</b> .....	<b>64</b>
<b>Používanie podľa určenia</b> .....	<b>64</b>
<b>Použitie výstražné upozornenia a symboly</b> .....	<b>64</b>
<b>Bezpečnostné pokyny</b> .....	<b>65</b>
<b>Rozsah dodávky a kontrola po preprave</b> .....	<b>66</b>
<b>Opis prístroja</b> .....	<b>66</b>
<b>Pred uvedením do prevádzky</b> .....	<b>67</b>
Nabíjanie interného akumulátora .....	67
Používanie príslušenstva .....	67
<b>Obsluha a prevádzka</b> .....	<b>69</b>
<b>Čistenie a starostlivosť</b> .....	<b>70</b>
<b>Uskladnenie</b> .....	<b>70</b>
<b>Technické údaje</b> .....	<b>70</b>
<b>Objednávanie náhradných dielov</b> .....	<b>70</b>
<b>Likvidácia</b> .....	<b>70</b>
Likvidácia prístroja .....	71
Likvidácia obalu .....	71
<b>Záruka spoločnosti Kompnass Handels GmbH</b> .....	<b>71</b>
Servis .....	72
Dovozca .....	72

## Úvod

Srdečne vám gratulujeme ku kúpe vášho nového prístroja. Touto kúpou ste sa rozhodli pre výrobok vysokej kvality.



Návod na obsluhu je súčasťou tohto výrobku. Obsahuje dôležité upozornenia

týkajúce sa bezpečnosti, používania a likvidácie. Pred použitím výrobku sa oboznámte so všetkými pokynmi na obsluhu a bezpečnostnými pokynmi. Výrobok používajte iba podľa opisu a v uvedených oblastiach použitia. Pri postúpení výrobku tretej osobe odovzdajte spolu s ním aj všetky dokumenty.









## Používanie podľa určenia

Prístroj je určený na uvoľňovanie nečistôt v interiéri v súkromných domácnostiach. Prístroj nepoužívajte na ošetrovanie tela alebo zvierat. Prístroj nie je určený na používanie v komerčných alebo priemyselných oblastiach.

Nároky akéhokoľvek druhu za škody spôsobené nesprávnym používaním, neodbornými opravami, nepovolenými zmenami alebo používaním nepovolených náhradných dielov sú vylúčené. Riziko nesie výlučne používateľ.

## Použitie výstražné upozornenia a symboly

V tomto návode na obsluhu, na obale a na prístroji sú použité nasledujúce výstražné upozornenia a symboly (ak je to relevantné):

	<b>NEBEZPEČENSTVO!</b> Výstražné upozornenie s týmto symbolom a signálnym slovom „NEBEZPEČENSTVO“ označuje bezprostrednú nebezpečnú situáciu, ktorá, ak sa jej nezabráni, má za následok smrť alebo ťažké poranenie.
	<b>VÝSTRAHA!</b> Výstražné upozornenie s týmto symbolom a signálnym slovom „VÝSTRAHA“ označuje možnú nebezpečnú situáciu, ktorá, ak sa jej nezabráni, by mohla mať za následok smrť alebo ťažké poranenie.
	<b>OPATRNE!</b> Výstražné upozornenie s týmto symbolom a signálnym slovom „OPATRNE“ označuje možnú nebezpečnú situáciu, ktorá, ak sa jej nezabráni, by mohla mať za následok malé alebo mierne poranenie.
	<b>POZOR!</b> Výstražné upozornenie s týmto symbolom a signálnym slovom „POZOR“ označuje možnú situáciu, ktorá, ak sa jej nezabráni, by mohla mať za následok vecnú škodu.
	<b>Upozornenie:</b> Upozornenie obsahuje dodatočné informácie, ktoré uľahčujú manipuláciu s prístrojom.
	Jednosmerný prúd/jednosmerné napätie
	Odoberateľná napájacia jednotka
	Prečítajte si návod.

## Bezpečnostné pokyny

### **⚠ VÝSTRAHA! NEBEZPEČENSTVO PORANENIA!**

- Pred použitím skontrolujte viditeľné poškodenia prístroja. Neuvádzajte do prevádzky poškodený prístroj ani prístroj, ktorý predtým spadol na zem.
- Nepoužívajte prístroj, ak je poškodený kábel, zástrčka alebo kryt.
- Pri poškodení nabíjacieho kábla alebo prípojok prístroja nechajte tieto vymeniť výrobcom, jeho zákaznickym servisom alebo podobne kvalifikovanou osobou, aby ste zabránili ohrozeniam.
- Používajte iba diely príslušenstva, ktoré odporúča výrobca.
- Tento prístroj môžu používať deti staršie ako 8 rokov a tiež osoby so zníženými fyzickými, sensorickými alebo mentálnymi schopnosťami, prípadne s nedostatočnými skúsenosťami alebo znalosťami, ak sú pod dohľadom alebo ak boli dostatočne poučené o bezpečnom používaní prístroja a pochopili z toho vyplývajúce riziká. Deti sa s prístrojom nesmú hrať. Deti nesmú vykonávať čistenie a používateľskú údržbu bez dohľadu.
- Nikdy neponárajte prístroj do vody ani do iných kvapalín.
- Prístroj nikdy neotvárajte. Opravy alebo výmeny dielov smú vykonávať výlučne servisné opravovne alebo odborný elektrikár.
- Nepribližujte sa vlasmi, voľným oblečením ani žiadnymi časťami tela k dosahu pohyblivých častí prístroja, keď je v prevádzke.
- Tento prístroj používajte iba tak, ako je opísané v tomto návode na obsluhu. Výrobok nepoužívajte na iné účely. Pri nesprávnom používaní prístroja hrozí nebezpečenstvo poranenia.
- Prístroj vypnite, skôr ako ho vyčistíte a skôr ako vymeníte diely príslušenstva.

## ❗ POZOR! VECNÉ ŠKODY!

- Dávajte pozor na to, aby nabíjací kábel nebol napnutý ani zalomený.
- Prístroj nevystavujte priamemu slnečnému žiareniu ani vysokým teplotám. Inak môže dôjsť k jeho prehriatiu a neopraviteľnému poškodeniu.
- Počas nabíjania sa prístroj môže zahrievať. Počas nabíjania postavte prístroj na dobre vetrané miesto a neprikryvajte ho.
- Ak zacítite zápach ohňa alebo zistíte vznik dymu, prístroj okamžite vypnite a vťahnite všetky káblové spojenia zo zariadenia. Pred ďalším použitím nechajte prístroj skontrolovať kvalifikovaným odborníkom.
- Výrobok je vybavený lítiovo-iónovým akumulátorom, resp. je priložený k výrobku. Akumulátor nehádzte do ohňa a nevystavujte ho vysokým teplotám. Hrozí nebezpečenstvo výbuchu!
- Akumulátor v tomto prístroji nie je možné vymeniť.

## Rozsah dodávky a kontrola po preprave

- ◆ Vyberte z obalu všetky diely prístroja a návod na obsluhu.
- ◆ Odstráňte všetky obalové materiály, ako aj prípadné fólie a nálepky.

Rozsah dodávky sa skladá z nasledujúcich komponentov (obrázky sú na roztváracej strane):

- Ručný diel
- Plochá kefka
- Kupolovitá kefka
- Kuželovitá kefka
- Držiak podložky s upínacím hákom
- Čistiaca podložka
- Predlžovacia tyč
- USB nabíjací kábel (USB-A na USB-C)
- Návod na obsluhu (bez obrázku)

### ⓘ Upozornenie

- ▶ Skontrolujte kompletnosť dodávky a viditeľné poškodenia.
- ▶ V prípade nekompletnej dodávky alebo poškodení spôsobených nedostatočným balením alebo prepravou sa obráťte na zákaznícku linku servisu (pozri kapitolu **Servis**).

## Opis prístroja

(Obrázky pozri na roztváracej strane)

- 1 Indikátor nabitia akumulátora
- 2 Spínač ZAP/VYP ⓘ
- 3 Ručný diel
- 4 USB-C prípojka
- 5 Skrutkovací otvor
- 6 Predlžovacia tyč
- 7 Skrutkové uzávery
- 8 Čistiaca podložka
- 9 USB nabíjací kábel (USB-A na USB-C)
- 10 Držiak podložky s upínacím hákom

- 11 Kuželovitá kefka
- 12 Kupolovitá kefka
- 13 Plochá kefka
- 14 Držiak nadstavca

## Pred uvedením do prevádzky

### Nabíjanie interného akumulátora

#### ! POZOR!

- ▶ Z dôvodu vysokého odberu prúdu sa na nabíjanie prístroja musí použiť USB sieťový adaptér (nie je súčasťou dodávky). Prístroj nenabíjajte cez USB prípojku počítača alebo notebooku.
- ▶ Na nabíjanie zariadenia používajte iba USB napájací adaptér s triedou ochrany II, ktorý je schválený pre použitie s domácimi spotrebičmi (výstupné napätie 5 V, max. 2 A).
- ▶ Na nabíjanie prístroja používajte výlučne dodaný USB nabíjací kábel 9.
- ▶ Po ukončení procesu nabíjania odpojte USB nabíjací kábel 9.

#### i Upozornenie

- ▶ Integrovaný akumulátor pred použitím prístroja úplne nabite.
  - ▶ Pri plne nabitom akumulátore je možná prevádzková doba až do 90 minút.
- 1) USB-A konektor USB nabíjacieho kábla 9 spojte s USB sieťovým adaptérom (pozri obr. 1). Zastrčte USB sieťový adaptér do sieťovej zásuvky.
  - 2) Spojte USB-C konektor USB nabíjacieho kábla 9 s USB-C prípojkou 4 prístroja (pozri obr. 1). Indikátor nabitia akumulátora 1 svieti červeno a začína proces nabíjania.

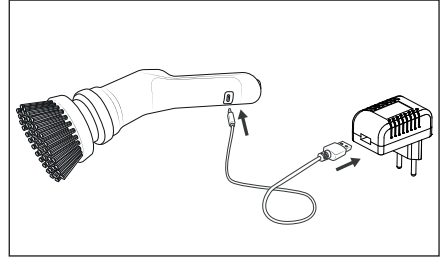

Obr. 1

- 3) Indikátor nabitia akumulátora 1 svieti zeleno, hneď ako je interný akumulátor nabitý.
- 4) Odstráňte USB nabíjací kábel 9 z USB-C prípojky 4 prístroja.

### Používanie príslušenstva

#### ⚠ NEBEZPEČENSTVO!

- ▶ Nadstavce (kefky 11/12/13 alebo držiak podložky 10 s čistiacou podložkou 8) vymieňajte iba vtedy, keď je prístroj vypnutý.

V rozsahu dodávky sú obsiahnuté tri kefky 11/12/13, ako aj jeden držiak podložky 10 s čistiacou podložkou 8. Zvoľte vhodnú kefkou 11/12/13, resp. čistiacu podložku 8 podľa požiadavky:

#### Plochá kefka

Plochú kefkou 13 používajte na čistenie veľkých rovných plôch, ako sú podlahy a steny.

#### Kupolovitá kefka

Na čistenie rohov, škár, umývadiel a sprchovacích vaničiek/vaní použite kupulovitú kefkou 12.

#### Kuželovitá kefka

Kuželovitú kefkou 11 používajte na čistenie nerovných plôch, ako sú umývadlá, armatúry, prípadne ťažko prístupných miest, ako sú štrbiny, rohy a škáry.

#### Čistiaca podložka

Čistiacu podložku 8 používajte na čistenie hrncov, panvíc alebo varných miest so silne prichytenými, ťažko odstrániteľnými nečistotami.

## Upevnenie/odstránenie nadstavcov

- ♦ Zasuňte želaný nadstavec (kefku **11**/**12**/**13**) alebo držiak podložky **10** s čistiacou podložkou **8**) na držiak nadstavca **14**, až kým počuťne nezaskočí (pozri obr. 2).

Dávajte pritom pozor na to, aby obidve aretácie na spodnej strane nadstavca vklzli do vhodných výrezov na držiaku nadstavca **14**.

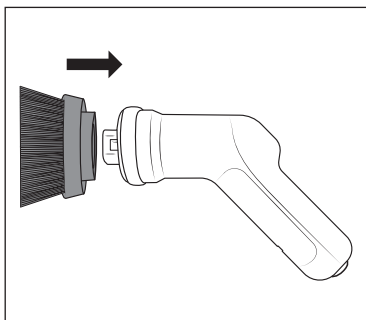

Obr. 2

- ♦ Aby bolo možné odstrániť nadstavec, stiahnite tento s trochu silou z držiaku nadstavca **14** (pozri obr. 3).

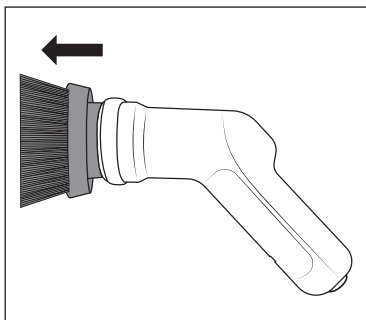

Obr. 3

## Upevnenie/odstránenie čistiacej podložky

Čistiaca podložka **8** sa upevní na držiaku podložky **10**. Tento disponuje upínacím hákom, takže sa čistiaca podložka **8** môže rýchlo a jednoducho upevniť a znova odstrániť.

- ♦ Pevne pritlačte čistiacu podložku **8** na držiak podložky **10**. Dávajte pozor na to, aby čistiaca podložka **8** sedela pevne a v strede na držiaku podložky **10** (pozri obr. 4).

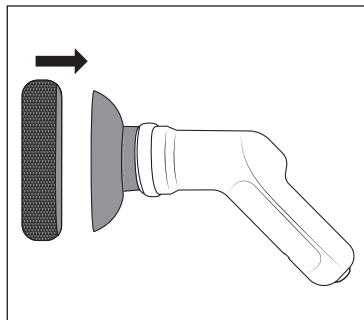

Obr. 4

- ♦ Pre odobratie čistiacu podložku **8** na jednej strane trochu nadvihnite a potom ju stiahnite z držiaku podložky **10** (pozri obr. 5).

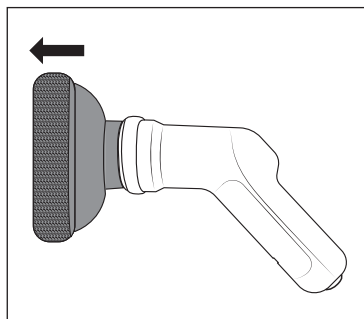

Obr. 5

- ♦ Držiak podložky **10** po použití vyčistite, skôr ako opäť upevníte čistiacu podložku **8**.

## Upevnenie a vytiahnutie predĺžovacej tyče

- ♦ Skrutkovací závit predĺžovacej tyče **6** zasuňte do skrutkovacieho otvoru **5** na ručnom diele **3**. Pevne zaskrutkujte predĺžovaciu tyč **6** v smere hodinových ručičiek na ručný diel **3** (pozri obr. 6).

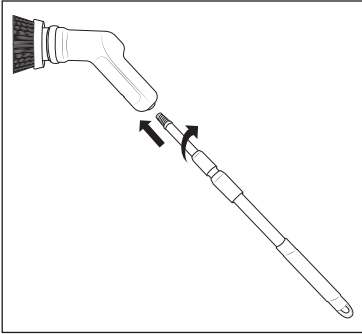

Obr. 6

- ♦ Otočte predĺžovaciu tyč **6** na jednom alebo postupne na oboch skrutkových uzáveroch **7** v smere hodinových ručičiek, aby ste ju uvoľnili. Predĺžovaciu tyč **6** vytiahnite na požadovanú dĺžku (pozri obr. 7). Predĺžovaciu tyč **6** opäť pevne utiahnite proti smeru hodinových ručičiek.

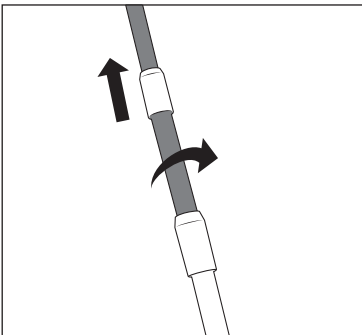

Obr. 7

## Obsluha a prevádzka

### ⚠ POZOR!

- ▶ Nepoužívajte žiadne abrazívne prostriedky. Mohli by neopraviteľne poškodiť čistený povrch.
- ▶ Tvrdé štetiny kefký **11/12/13** a čistiaca podložka **8** môžu poškrabať alebo poškodiť citlivé povrchy, napr. sklo, automobilové laky, ušľachtilú oceľ, meď, drevo atď. Kefky **11/12/13** a čistiacu podložku **8** pred použitím najskôr otestujte na nenápadnom mieste čistenia.

### i Upozornenie

- ▶ Prístroj používajte s vodou a v prípade silných znečistení s jemným čistiacim prostriedkom. Dajte ho priamo na kefkú **11/12/13**, resp. na čistiacu podložku **8** a/alebo čistenú plochu, skôr ako zapnete prístroj.
- ▶ Po každom použití vyčistite ručný diel **3** a použité nadstavce, ako je opísané v kapitole **Čistenie a starostlivosť**.
- ▶ Pri zablokovaní kefký **11/12/13** sa prístroj automaticky vypne.
- ♦ Prístroj podržte tesne nad čistenou oblasťou.
- ♦ Prístroj zapnite tak, že stlačíte spínač ZAP/VYP **1 2**.
- ♦ Kefku **11/12/13**, resp. čistiacu podložku **8** ved'te s ľahkým tlakom cez čistenú oblasť. V prípade potreby dajte počas používania na čistenú oblasť viac vody a/alebo čistiaceho prostriedku.
- ♦ Po použití prístroj vypnete tak, že stlačíte znova spínač ZAP/VYP **1 2**.

## Čistenie a starostlivosť

### ⚠ VÝSTRAHA!

- ▶ Pri čistení neponárajte ručný diel ❸ do vody.

### ⚠ POZOR!

- ▶ Prístroj nečistíte pomocou rozpúšťadiel, alkoholu alebo abrazívnych čistiacich prostriedkov. Môžu poškodiť plastové povrchy prístroja.
- ◆ Ručný diel ❸ vyčistíte vlhkou utierkou. Pri odolných nečistotách dajte na vlhkú utierku trochu jemného prostriedku na umývanie riadu.
- ◆ Nadstavce umyte pod tečúcou vodou a s jemným čistiacim prostriedkom. Následne dôkladne opláchnite nastavce čistou vodou.
- ◆ Ručný diel ❸ a nastavce nechajte vysušiť, skôr ako ich znova použijete alebo uložíte.

## Uskladnenie

- ◆ Prístroj spolu s príslušenstvom uskladnite na čistom a suchom mieste, bez priameho slnečného žiarenia.

## Technické údaje

Vstupné napätie/ vstupný prúd	5 V , 2 A max. (cez USB-C prípojku)
USB prípojka	USB-C
Integrovaný akumulátor (lítiovo-iónový)	4 V , 2200 mAh
Trieda ochrany	III /  (ochrana nízkym napätím)
Krytie	IPX5 (ochrana proti striekajúcej vode zo všetkých smerov)
Prevádzková doba pri plnom nabití akumulátora	cca 90 minút

## Objednávanie náhradných dielov

Náhradné diely pre tento výrobok si môžete trvalo pohodlne doobjednať na internete na stránke [www.kompennass.com](http://www.kompennass.com).

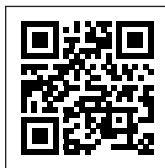

Naskenujte si tento QR kód pomocou smartfónu alebo tabletu.

Pomocou QR kódu sa dostanete priamo na našu webovú stránku

[www.kompennass.com](http://www.kompennass.com) a môžete si prezrieť a objednať náhradné diely dostupné pre tento prístroj.

### ⓘ Upozornenie

- ▶ Ak by ste mali mať problémy s online objednávkou, môžete sa obrátiť telefonicky alebo e-mailom na naše servisné centrum.
- ▶ Pri objednávke vždy uveďte číslo výrobku (IAN) **489984\_2501**.
- ▶ Zohľadnite, prosím, že online objednávanie náhradných dielov nie je možné pre všetky krajiny.

## Likvidácia

Platí len pre Francúzsko:



Points de collecte sur [www.quefairedemesdechets.fr](http://www.quefairedemesdechets.fr)  
Privilégiez la réparation ou le don de votre appareil !



Produkt, obal a návod na obsluhu sú recyklovateľné, podliehajú

rozšírenej zodpovednosti výrobcu a zbierajú sa oddelene.

## Likvidácia prístroja



Symbol preškrtnutej odpadovej nádoby na kolieskach upozorňuje, že tento prístroj podlieha smernici č.

2012/19/EU. Táto smernica stanovuje, že tento prístroj po uplynutí doby používania nesmiete zlikvidovať s normálnym domovým odpadom, ale musíte ho odovzdať v špeciálne zriadených zberných miestach, zberných dvoroch alebo v prevádzkach na likvidáciu odpadov.

**Táto likvidácia je pre vás bezplatná. Chráňte životné prostredie a likvidujte odborne.**

Pokiaľ váš starý prístroj obsahuje osobné údaje, máte zodpovednosť vymazať ich skôr, ako ho odovzdáte.

Pokiaľ to nie je možné bez zničenia starého prístroja, skôr ako starý prístroj odovzdáte na likvidáciu, vyberte staré batérie alebo akumulátory a odovzdajte ich na samostatný zber. V prípade pevne zabudovaných akumulátorov sa musí pri likvidácii upozorniť na to, že prístroj obsahuje akumulátor.

**Integrovaný akumulátor tohto prístroja sa za účelom likvidácie nedá vybrať.**



Informácie o možnostiach likvidácie výrobku, ktorý doslúžil, získate od svojej obecnej alebo mestskej samosprávy.

## Likvidácia obalu



Pri výbere obalových materiálov sa prihliadajte na ekologické hľadisko a odborné možnosti likvidácie, a preto ich možno recyklovať. Nepotrebné obalové materiály zlikvidujte podľa miestne platných predpisov.



Obal zlikvidujte ekologicky. Dbajte na označenie na rôznych obalových materiáloch a triedte ich prípadne osobitne. Obalové materiály sú označené skratkami (a) a číslicami (b) s nasledujúcim významom: 1-7: plasty, 20-22: papier a lepenka, 80-98: kompozitné materiály.

## Pre Španielsko platí:



Obal obsahuje zložky papiera a/alebo lepenky.



Obal obsahuje zložky plastu a/alebo kovu.

## Záruka spoločnosti Kompennass Handels GmbH

Vážená zákazníčka, vážený zákazník,

na tento prístroj máte záruku 3 roky od dátumu zakúpenia. V prípade nedostatkov tohto výrobku máte práva vyplývajúce zo zákona voči predajcovi tohto výrobku. Tieto Vaše práva vyplývajúce zo zákona nie sú obmedzené našou zárukou, uvedenou nižšie.

### Záručné podmienky

Záručná doba začína plynúť dátumom zakúpenia. Prosím, uschovajte si pokladničný blok. Tento bude potrebný ako dôkaz o zakúpení.

Ak v priebehu troch rokov od dátumu zakúpenia tohto výrobku dôjde k chybe materiálu alebo výrobné chybe, výrobok vám – podľa nášho uváženia – bezplatne opravíme, vymeníme alebo uhradíme kúpnu cenu. Podmienkou tohto záručného plnenia je, že počas trojročnej lehoty sa poškodený prístroj a doklad o zakúpení (pokladničný blok) predloží so stručným opisom, v čom spočíva nedostatok prístroja a kedy sa vyskytol.

Ak je chyba pokrytá našou zárukou, zašleme Vám späť opravený alebo nový výrobok. Opravou alebo výmenou výrobku nezačína plynúť žiadna nová záručná doba.

### Záručná doba a zákonné nároky na odstránenie chýb

Záručná doba sa záručným plnením nepredĺži. To platí aj pre vymenené a opravené diely. Poškodenia a chyby zistené prípadne už pri kúpe, sa musia hlásiť okamžite po vybalení. Po uplynutí záručnej doby podliehajú prípadné opravy poplatku.

## Rozsah záruky

Prístroj bol starostlivo vyrobený v súlade s prísnyimi smernicami kvality a pred dodaním bol svedomito preskúšaný.

Záručné plnenie sa vzťahuje na chyby materiálu alebo výrobné chyby. Táto záruka sa nevzťahuje na časti výrobku, ktoré sú vystavené bežnému opotrebovaniu a preto ich možno pokladať za rýchlo opotrebitelné diely, ani na poškodenia krehkých dielov, ako sú napríklad spínače alebo diely vyrobené zo skla.

Táto záruka zaniká v prípade poškodenia výrobku neodborným používaním alebo neodbornou údržbou. Na správne používanie výrobku sa musia presne dodržiavať všetky pokyny, uvedené v návode na obsluhu. Bezpodmienečne sa musí zabrániť použitiu alebo úkonom, ktoré sa v návode na obsluhu neodporúčajú alebo pred ktorými sa varuje.

Výrobok je určený len na súkromné použitie a nie na priemyselné používanie. Záruka zaniká pri nesprávnom a neodbornom zaobchádzaní, pri použití násilia a pri zásahoch, ktoré neboli vykonané naším autorizovaným servisom.

## Vybavenie v prípade záruky

Na zaručenie rýchleho vybavenia Vašej žiadosti postupujte podľa nasledujúcich pokynov:

- Na všetky otázky majte pripravený pokladničný doklad a číslo výrobku (IAN) 489984\_2501 ako doklad o nákupe.
- Číslo výrobku nájdete na typovom štítku na výrobku, na gravúre na výrobku, na titulnej stránke návodu na obsluhu (dole vľavo) alebo ako nálepku na zadnej alebo spodnej strane výrobku.
- Ak dôjde k funkčným poruchám alebo iným nedostatkom, kontaktujte najprv nižšie uvedené servisné oddelenie **telefonicky** alebo **e-mailom**.
- Výrobok, zaevidovaný ako poruchový, môžete potom spolu s dokladom o nákupe (pokladničný blok) a uvedením popisu chyby a dátumu, kedy k nej došlo, bezplatne odoslať na adresu servisného strediska, ktorá Vám bude oznámená.



Na webovej stránke [www.lidl-service.com](http://www.lidl-service.com) si môžete stiahnuť tieto a mnoho ďalších príručiek, videá o výrobkoch a nštalačný softvér.

Pomocou tohto QR-kódu sa dostanete priamo na stránku servisu Lidl ([www.lidl-service.com](http://www.lidl-service.com)) a pomocou zadania čísla výrobku (IAN) 489984\_2501 otvoríte váš návod na obsluhu.

## Servis

**SK** Servis Slovensko

Tel. 0850 232001

E-Mail: [kompernass@lidl.sk](mailto:kompernass@lidl.sk)

IAN 489984\_2501

## Dovozca

Majte na pamäti, že nižšie uvedená adresa nie je adresou servisného strediska. Najprv kontaktujte uvedené servisné stredisko.

KOMPERNASS HANDELS GMBH

BURGSTRASSE 21

44867 BOCHUM

NEMECKO

[www.kompernass.com](http://www.kompernass.com)

# Índice

<b>Introducción</b> .....	<b>74</b>
<b>Uso previsto</b> .....	<b>74</b>
<b>Indicaciones de advertencia y símbolos utilizados</b> .....	<b>74</b>
<b>Indicaciones de seguridad</b> .....	<b>75</b>
<b>Volumen de suministro e inspección de transporte</b> .....	<b>76</b>
<b>Descripción del aparato</b> .....	<b>76</b>
<b>Antes de la puesta en funcionamiento</b> .....	<b>77</b>
Carga de la batería interna .....	77
Uso de los accesorios .....	77
<b>Manejo y funcionamiento</b> .....	<b>79</b>
<b>Limpieza y mantenimiento</b> .....	<b>80</b>
<b>Almacenamiento</b> .....	<b>80</b>
<b>Características técnicas</b> .....	<b>80</b>
<b>Pedido de recambios</b> .....	<b>80</b>
<b>Desecho</b> .....	<b>80</b>
Desecho del aparato .....	81
Desecho del embalaje .....	81
<b>Garantía de Kompernass Handels GmbH</b> .....	<b>81</b>
Asistencia técnica .....	82
Importador .....	82

## Introducción

Felicidades por la compra de su aparato nuevo. Ha adquirido un producto de alta calidad.



Las instrucciones de uso forman parte del producto y contienen indicaciones importantes acerca de su seguridad, uso y desecho.

Antes de usar el producto, familiarícese con todas las indicaciones de manejo y de seguridad. Utilice el producto únicamente como se describe y para los ámbitos de aplicación indicados. Entregue todos los documentos cuando transfiera el producto a terceros.









## Uso previsto

Este aparato está previsto exclusivamente para desprender la suciedad de espacios interiores en un entorno doméstico privado. No utilice este aparato para la higiene corporal ni para lavar animales. Este aparato no está previsto para su uso comercial o industrial.

Se excluyen las reclamaciones de cualquier tipo por los daños causados por un uso contrario a lo dispuesto, reparaciones incorrectas, modificaciones no autorizadas o el uso de recambios no homologados. El riesgo será responsabilidad exclusiva del usuario.

## Indicaciones de advertencia y símbolos utilizados

En estas instrucciones de uso, en el embalaje y en el aparato se utilizan las siguientes indicaciones de advertencia y símbolos (si corresponde):

	<b>¡PELIGRO!</b> Una indicación de advertencia marcada con este símbolo y con el término "PELIGRO" designa una situación de peligro inminente que, si no se evita, causa lesiones mortales o graves.
	<b>¡ADVERTENCIA!</b> Una indicación de advertencia marcada con este símbolo y con el término "ADVERTENCIA" designa una posible situación peligrosa que, si no se evita, puede causar lesiones mortales o graves.
	<b>¡CUIDADO!</b> Una indicación de advertencia marcada con este símbolo y con el término "CUIDADO" designa una posible situación peligrosa que, si no se evita, puede causar lesiones de gravedad leve a moderada.
	<b>¡ATENCIÓN!</b> Una indicación de advertencia marcada con este símbolo y con el término "ATENCIÓN" designa una posible situación que, si no se evita, puede causar daños materiales.
	<b>Indicación:</b> La indicación proporciona información adicional que facilita el manejo del aparato.
	Corriente/tensión continua
	Unidad de alimentación extraíble
	Lea las instrucciones de uso.

## Indicaciones de seguridad

### ¡ADVERTENCIA! ¡PELIGRO DE LESIONES!

- Antes de usar el aparato, compruebe si hay daños externos visibles. No ponga en funcionamiento un aparato dañado o que se haya caído.
- No utilice el aparato si el cable, el enchufe o la carcasa están dañados.
- Si se producen daños en el cable de carga o en las conexiones del aparato, encomiende su sustitución al fabricante, a su servicio de atención al cliente o a una persona que posea una cualificación similar para evitar peligros.
- Utilice exclusivamente accesorios recomendados por el fabricante.
- Este aparato puede ser utilizado por niños a partir de 8 años y por personas cuyas facultades físicas, sensoriales o mentales sean reducidas o carezcan de los conocimientos y de la experiencia necesarios siempre que sean vigilados o hayan sido instruidos correctamente sobre el uso seguro del aparato y hayan comprendido los peligros que entraña. Los niños no deben jugar con el aparato. Los niños no deben realizar las tareas de limpieza y mantenimiento del aparato sin supervisión.
- No sumerja el aparato en agua ni en otros líquidos.
- No abra nunca el aparato. Encomiende exclusivamente las tareas de reparación o sustitución al servicio de asistencia técnica o a un electricista especializado.
- Mantenga el pelo, la ropa holgada y cualquier parte del cuerpo lejos de las piezas móviles del aparato cuando esté en funcionamiento.
- Utilice este aparato exclusivamente de la manera descrita en estas instrucciones de uso. No lo utilice nunca para otros fines. El uso incorrecto del aparato puede provocar lesiones.
- Apague el aparato antes de limpiarlo y antes de cambiar los accesorios.

## ⚠ ¡ATENCIÓN! ¡DAÑOS MATERIALES!

- Procure que el cable de carga no se tense ni se doble demasiado.
- No exponga el aparato a la luz solar directa ni a temperaturas elevadas. De lo contrario, podría sobrecalentarse y dañarse de forma irreparable.
- El aparato puede llegar a calentarse durante el proceso de carga. Por este motivo, debe colocarse en un lugar bien ventilado y no debe cubrirse durante el proceso de carga.
- Apague inmediatamente el aparato y desconecte todos los cables conectados si se aprecian ruidos anómalos, olor a quemado o humo. Encargue la revisión del aparato a un técnico cualificado antes de volver a utilizarlo.
- El producto cuenta con una batería de iones de litio instalada en el equipo o embalada con él. No arroje la batería al fuego ni la exponga a temperaturas elevadas. ¡Existe peligro de explosión!
- La batería de este aparato no puede sustituirse.

## Volumen de suministro e inspección de transporte

- ◆ Extraiga todas las piezas del aparato y las instrucciones de uso del embalaje.
- ◆ Retire todo el material de embalaje, así como las posibles láminas y adhesivos.

El volumen de suministro consta de los siguientes componentes (consulte las ilustraciones de la página desplegable):

- Pieza manual
- Cabezal de cepillo plano
- Cabezal de cepillo redondeado
- Cabezal de cepillo cónico
- Soporte para almohadillas con velcro
- Almohadilla limpiadora
- Barra de prolongación
- Cable de carga USB (USB-A y USB-C)
- Instrucciones de uso (sin ilustración)

### ⓘ **Indicación**

- ▶ Compruebe la integridad del suministro y si hay daños visibles.
- ▶ Si el suministro está incompleto o se observan daños debidos a un embalaje deficiente o al transporte, póngase en contacto con la línea directa de asistencia (consulte el capítulo **Asistencia técnica**).

## Descripción del aparato (Consulte las ilustraciones de la página desplegable)

- 1 Indicador de carga de la batería
- 2 Interruptor de encendido/apagado ⓘ
- 3 Pieza manual
- 4 Conexión USB-C
- 5 Orificio roscado
- 6 Barra de prolongación
- 7 Cierres roscados

- 8 Almohadilla limpiadora
- 9 Cable de carga USB (USB-A y USB-C)
- 10 Soporte para almohadillas con velcro
- 11 Cabezal de cepillo cónico
- 12 Cabezal de cepillo redondeado
- 13 Cabezal de cepillo plano
- 14 Soporte para cabezales

## Antes de la puesta en funcionamiento

### Carga de la batería interna

#### ! ¡ATENCIÓN!

- ▶ Debido al alto consumo de corriente, debe utilizarse una fuente de alimentación USB (no se incluye en el volumen de suministro) para la carga del aparato. No cargue el aparato en el puerto USB de un ordenador o portátil.
- ▶ Para cargar el aparato, utilice únicamente un adaptador de corriente USB con clase de protección II aprobado para su uso con electrodomésticos (tensión de salida 5 V, máx. 2 A).
- ▶ Utilice exclusivamente el cable de carga USB 9 suministrado para la carga del aparato.
- ▶ Tras finalizar el proceso de carga, desconecte el cable de carga USB 9.

#### i Indicación

- ▶ Cargue totalmente la batería integrada antes de utilizar el aparato.
  - ▶ Con la batería totalmente cargada, el aparato puede funcionar hasta 90 minutos.
- 1) Conecte el conector USB-A del cable de carga USB 9 a una fuente de alimentación USB (consulte la fig. 1). Conecte la fuente de alimentación a una toma eléctrica.
  - 2) Conecte el conector USB-C del cable de carga USB 9 en la conexión USB-C 4 del aparato (consulte la fig. 1). Tras esto, el indicador de carga 1 se ilumina en rojo y se inicia el proceso de carga.

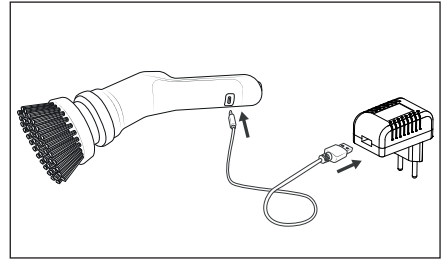

Fig. 1

- 3) El indicador de carga 1 se ilumina en verde en cuanto la batería interna está cargada.
- 4) Desconecte el cable de carga USB 9 de la conexión USB-C 4 del aparato.

### Uso de los accesorios

#### ⚠ ¡PELIGRO!

- ▶ Cambie los cabezales (cabezal de cepillo 11/12/13 o soporte para almohadillas 10 con almohadilla limpiadora 8) exclusivamente con el aparato apagado.

El volumen de suministro incluye tres cabezales de cepillo 11/12/13 y un soporte para almohadillas 10 con almohadilla limpiadora 8. Seleccione el cabezal de cepillo 11/12/13 o la almohadilla limpiadora 8 según lo que sea más adecuado para la aplicación:

#### Cabezal de cepillo plano

Utilice el cabezal de cepillo plano 13 para la limpieza de superficies planas de grandes dimensiones, como, p. ej., suelos y paredes.

#### Cabezal de cepillo redondeado

Utilice el cabezal de cepillo redondeado 12 para la limpieza de esquinas, juntas, lavabos, fregaderos, duchas y bañeras.

#### Cabezal de cepillo cónico

Utilice el cabezal de cepillo cónico 11 para la limpieza de superficies irregulares, como lavabos y grifos, así como puntos de difícil acceso, como huecos, esquinas y juntas.

#### Almohadilla limpiadora

Utilice la almohadilla limpiadora 8 para la limpieza de ollas, sartenes o fogones con restos muy incrustados de difícil limpieza.

## Montaje/desmontaje de los accesorios

- ◆ Coloque el accesorio deseado (el cabezal **11/12/13** o el soporte para almohadillas **10** con almohadilla limpiadora **8**) en el soporte para cabezales **14** hasta que encastre de manera perceptible (consulte la fig. 2). Para ello, asegúrese de que los dos encastres de la parte inferior del accesorio se introduzcan en los alojamientos correspondientes del soporte para cabezales **14**.

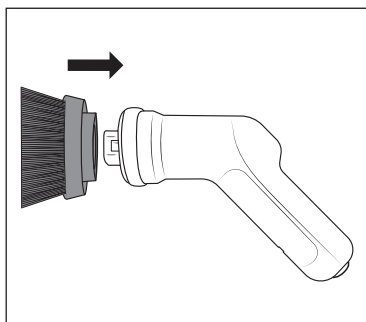

Fig. 2

- ◆ Para desmontar el cabezal, tire de este ejerciendo un poco de fuerza para extraerlo del soporte para cabezales **14** (consulte la fig. 3).

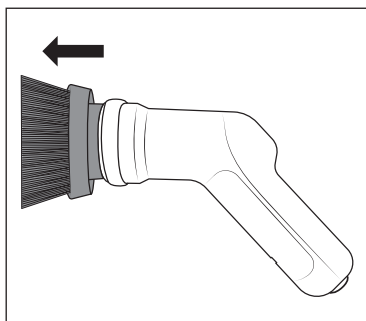

Fig. 3

## Montaje/desmontaje de la almohadilla limpiadora

La almohadilla limpiadora **8** se fija en el soporte para almohadillas **10**, que dispone de un cierre de velcro poder fijar y volver a desmontar la almohadilla limpiadora **8** de forma rápida y fácil.

- ◆ Presione firmemente la almohadilla limpiadora **8** contra el soporte para almohadillas **10**. Asegúrese de que la almohadilla limpiadora **8** quede bien fija y centrada sobre el soporte para almohadillas **10** (consulte la fig. 4).

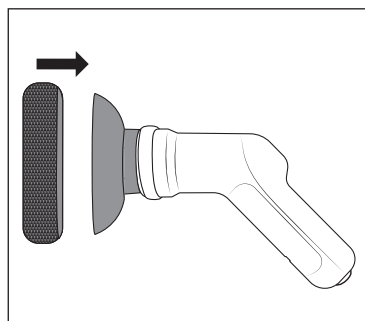

Fig. 4

- ◆ Para desmontar la almohadilla limpiadora **8**, levántela ligeramente por un lado y retirela del soporte para almohadillas **10** (consulte la fig. 5).

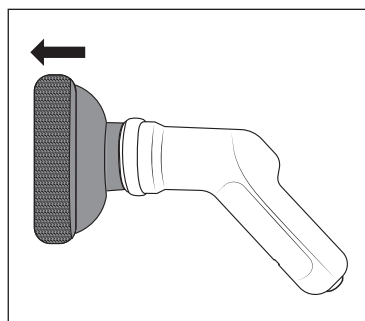

Fig. 5

- ◆ Limpie el soporte para almohadillas **10** tras su uso antes de volver a fijar la almohadilla limpiadora **8**.

## Montaje y desmontaje de la barra de prolongación

- ◆ Introduzca la rosca de la barra de prolongación **6** en el orificio roscado **5** de la pieza manual **3**. Gire la barra de prolongación **6** en sentido horario hasta que quede fija en la pieza manual **3** (consulte la fig. 6).

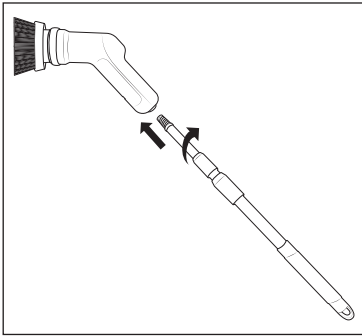

Fig. 6

- ◆ Para aflojarla, gire la barra de prolongación **6** en sentido horario en uno de los cierres roscados **7** o en los dos de forma consecutiva. Tras esto, tire de la barra de prolongación **6** hasta ajustar la longitud deseada (consulte la fig. 7). Vuelva a girar la barra de prolongación **6** en sentido antihorario para fijarla.

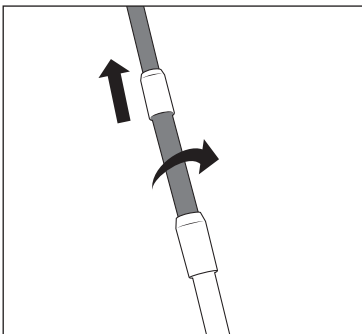

Fig. 7

## Manejo y funcionamiento

### ⚠ ¡ATENCIÓN!

- ▶ No utilice ningún producto abrasivo, ya que, de lo contrario, podría dañar la superficie que desee limpiar de forma irreparable.
- ▶ Las cerdas duras de los cabezales de cepillo **11/12/13** y la almohadilla limpiadora **8** pueden arañar o dañar las superficies delicadas, como el vidrio, la pintura de coche, el acero inoxidable, el cobre, la madera, etc. Antes de su uso, pruebe primero los cabezales de cepillo **11/12/13** y la almohadilla limpiadora **8** en un punto poco visible de la zona que desee limpiar.

### i Indicación

- ▶ Utilice el aparato con agua y, si hay restos de suciedad incrustada, con un producto de limpieza suave. Aplíquelo directamente sobre el cabezal de cepillo **11/12/13** o la almohadilla limpiadora **8** o sobre la superficie que desee limpiar antes de encender el aparato.
- ▶ Después de cada uso, limpie la pieza manual **3** y los cabezales utilizados de la manera descrita en el capítulo **Limpieza y mantenimiento**.
- ▶ Si el cabezal de cepillo **11/12/13** se bloquea, el aparato se apaga automáticamente.
- ◆ Mantenga el aparato en contacto directo con la zona que deba limpiarse.
- ◆ Para encender el aparato, pulse el interruptor de encendido/apagado **1 2**.
- ◆ Pase el cabezal de cepillo **11/12/13** o la almohadilla limpiadora **8** ejerciendo una leve presión sobre la zona que desee limpiar. En caso necesario, aplique durante el uso más agua o producto de limpieza en la zona que desee limpiar.
- ◆ Después del uso, vuelva a pulsar el interruptor de encendido/apagado **1 2** para apagar el aparato.

## Limpieza y mantenimiento

### ⚠ ¡ADVERTENCIA!

- ▶ No sumerja la pieza manual ❸ en agua durante la limpieza.

### ⚠ ¡ATENCIÓN!

- ▶ No limpie el aparato con disolventes, alcohol ni productos de limpieza abrasivos, ya que podrían dañar la superficie de plástico del aparato.
- ◆ Limpie la pieza manual ❸ con un paño húmedo. En caso de suciedad persistente, añada un poco de jabón lavavajillas suave al paño.
- ◆ Limpie los cabezales bajo el agua corriente y con un producto de limpieza suave. Tras esto, enjuague bien los cabezales con agua limpia.
- ◆ Deje que la pieza manual ❸ y los cabezales se sequen completamente antes de volver a utilizarlos o guardarlos.

## Almacenamiento

- ◆ Guarde el aparato y sus accesorios en un lugar limpio, seco y protegido de la radiación solar directa.

## Características técnicas

Tensión/corriente de entrada	5 V , 2 A max. (en la conexión USB-C)
Conexión USB	USB-C
Batería integrada (iones de litio)	4 V , 2200 mAh
Clase de aislamiento	III/ (protección por muy baja tensión)
Grado de protección	IPX5 (protección contra chorros de agua desde todas las direcciones)
Duración de uso con la batería totalmente cargada	Aprox. 90 minutos

## Pedido de recambios

Puede pedir recambios para este producto cómodamente por Internet en [www.kompernass.com](http://www.kompernass.com) de forma permanente.

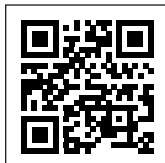

Escanee este código QR con su smartphone o tableta. Con este código QR, podrá acceder directamente a nuestra

página web [www.kompernass.com](http://www.kompernass.com), ver los recambios disponibles y solicitarlos.

### ❗ Indicación

- ▶ Si tiene algún problema con el pedido en línea, puede ponerse en contacto con nuestro centro de atención al cliente por teléfono o por correo electrónico.
- ▶ Especifique siempre el número de artículo (IAN) **489984\_2501** al realizar su pedido.
- ▶ Le rogamos que tenga en cuenta que no en todos los países a los que realizamos envíos se pueden pedir recambios por Internet.

## Desecho

Válido únicamente para Francia:



El producto, el embalaje y las instrucciones de uso son reciclables, se someten a una responsabilidad ampliada del fabricante y se desechan por separado.

## Desecho del aparato



El símbolo adyacente de un contenedor tachado sobre unas ruedas indica que este aparato está sujeto a la Directiva 2012/19/EU. Dicha Directiva estipula que el aparato no debe desecharse con la basura doméstica normal al finalizar su vida útil, sino en puntos de recogida, puntos limpios o a través de empresas de desechos previstas especialmente para ello.

**Este tipo de desecho es gratuito. Cuide el medio ambiente y deseche el aparato de la manera adecuada.**

Si el aparato contiene datos personales, será su responsabilidad eliminarlos antes de entregarlo para su desecho.

Siempre que sea posible hacerlo sin destruir el aparato, retire las pilas o baterías usadas antes de entregarlo para su desecho y recíclelas por separado. Si la batería está integrada en el aparato de forma fija, debe indicarse que el aparato contiene una batería para su desecho.

**La batería integrada de este aparato no puede extraerse para su desecho.**



Puede informarse acerca de las posibilidades de desecho de los aparatos usados en su administración municipal o ayuntamiento.

## Desecho del embalaje



El material de embalaje se ha seleccionado teniendo en cuenta criterios ecológicos y de desecho, por lo que es reciclable. Deseche el material de embalaje innecesario de la forma dispuesta por las normativas locales aplicables.

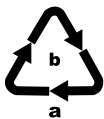

Deseche el embalaje de forma respetuosa con el medio ambiente. Observe las indicaciones de los distintos materiales de embalaje y, si procede, recíclelos de la manera correspondiente.

Los materiales de embalaje cuentan con abreviaciones (a) y cifras (b) que significan lo siguiente: 1-7: plásticos; 20-22: papel y cartón; 80-98: materiales compuestos.



El embalaje contiene componentes de papel y/o cartón.



El embalaje contiene componentes de plástico y/o metal.

## Garantía de Kompennass Handels GmbH

Estimado cliente:

Este aparato cuenta con una garantía de 3 años a partir de la fecha de compra. Si se detectan defectos en el producto, puede ejercer sus derechos legales frente al vendedor. Estos derechos legales no se ven limitados por la garantía descrita a continuación.

### Condiciones de la garantía

El plazo de la garantía comienza con la fecha de compra. Guarde bien el comprobante de caja, ya que lo necesitará como justificante de compra.

Si dentro de un periodo de tres años a partir de la fecha de compra de este producto se detecta un defecto en su material o un error de fabricación, asumiremos la reparación o sustitución gratuita del producto o restituiremos el precio de compra a nuestra elección. La prestación de la garantía requiere la presentación del aparato defectuoso y del justificante de compra (comprobante de caja), así como una breve descripción por escrito del defecto detectado y de las circunstancias en las que se haya producido dicho defecto, dentro del plazo de tres años.

Si el defecto está cubierto por nuestra garantía, le devolveremos el producto reparado o le suministraremos uno nuevo. La reparación o sustitución del producto no supone el inicio de un nuevo periodo de garantía.

### Duración de la garantía y reclamaciones legales por vicios

La duración de la garantía no se prolonga por hacer uso de ella. Este principio también se aplica a las piezas sustituidas y reparadas. Si después de la compra del aparato, se detecta la existencia de daños o de defectos al desembalarlo, deben notificarse de inmediato. Cualquier reparación que se realice una vez finalizado el plazo de garantía estará sujeta a costes.

## Alcance de la garantía

El aparato se ha fabricado cuidadosamente según estándares elevados de calidad y se ha examinado en profundidad antes de su entrega.

La prestación de la garantía se aplica a defectos en los materiales o errores de fabricación. Esta garantía no cubre las piezas del producto normalmente sometidas al desgaste y que, en consecuencia, puedan considerarse piezas de desgaste ni los daños producidos en los componentes frágiles, p. ej., interruptores o piezas de vidrio.

Se anulará la garantía si el producto se daña o no se utiliza o mantiene correctamente. Para utilizar correctamente el producto, deben observarse todas las indicaciones especificadas en las instrucciones de uso. Debe evitarse cualquier uso y manejo que esté desaconsejado o frente al que se advierte en las instrucciones de uso.

El producto está previsto exclusivamente para su uso privado y no para su uso comercial. En caso de manipulación indebida e incorrecta, uso de la fuerza y apertura del aparato por personas ajenas a nuestros centros de asistencia técnica autorizados, la garantía perderá su validez.

## Proceso de reclamación conforme a la garantía

Para garantizar una tramitación rápida de su reclamación, le rogamos que observe las siguientes indicaciones:

- Mantenga siempre a mano el comprobante de caja y el número de artículo (IAN) 489984\_2501 como justificante de compra.
- Podrá ver el número de artículo en la placa de características del producto, grabado en el producto, en la portada de las instrucciones de uso (parte inferior izquierda) o en el adhesivo de la parte trasera o inferior del producto.
- Si se producen errores de funcionamiento u otros defectos, póngase primero en contacto con el departamento de asistencia técnica especificado a continuación **por teléfono** o **por correo electrónico**.

- Podrá enviar el producto calificado como defectuoso junto con el justificante de compra (comprobante de caja) y la descripción del defecto y de las circunstancias en las que se haya producido de forma gratuita a la dirección de correo proporcionada.



En [www.lidl-service.com](http://www.lidl-service.com), podrá descargar este manual de usuario y muchos otros más, así como vídeos sobre los productos y software de instalación.

Con este código QR, accederá directamente a la página del Servicio Lidl ([www.lidl-service.com](http://www.lidl-service.com)) y podrá abrir las instrucciones de uso mediante la introducción del número de artículo (IAN) 489984\_2501.

## Asistencia técnica

### ES Servicio España

Tel.: 900 984 989

E-Mail: [kompennass@lidl.es](mailto:kompennass@lidl.es)

IAN 489984\_2501

## Importador

Tenga en cuenta que la dirección siguiente no es una dirección de asistencia técnica. Póngase primero en contacto con el centro de asistencia técnica especificado.

KOMPERNASS HANDELS GMBH

BURGSTRASSE 21

44867 BOCHUM

ALEMANIA

[www.kompennass.com](http://www.kompennass.com)

# Indholdsfortegnelse

<b>Indledning</b> .....	<b>84</b>
<b>Tilsluttet anvendelse</b> .....	<b>84</b>
<b>Anvendte advarsler og symboler</b> .....	<b>84</b>
<b>Sikkerhedsanvisninger</b> .....	<b>85</b>
<b>Pakkens indhold og kontrol efter transport</b> .....	<b>86</b>
<b>Beskrivelse af produktet</b> .....	<b>86</b>
<b>Før ibrugtagning</b> .....	<b>87</b>
Opladning af integreret batteri .....	87
Anvendelse af tilbehør .....	87
<b>Betjening og funktion</b> .....	<b>89</b>
<b>Rengøring og vedligeholdelse</b> .....	<b>90</b>
<b>Opbevaring</b> .....	<b>90</b>
<b>Tekniske data</b> .....	<b>90</b>
<b>Bestilling af reservedele</b> .....	<b>90</b>
<b>Bortskaffelse</b> .....	<b>90</b>
Bortskaffelse af produktet .....	91
Bortskaffelse af emballage .....	91
<b>Garanti for Kompernass Handels GmbH</b> .....	<b>91</b>
Service .....	92
Importør .....	92

## Indledning

Tillykke med købet af dit nye produkt. Du har valgt et produkt af høj kvalitet.



Betjeningsvejledningen er en del af dette produkt. Den indeholder vigtige informationer om sikkerhed, anvendelse og bortskaffelse.

Gør dig fortrolig med alle produktets betjenings- og sikkerhedsanvisninger før brug. Brug kun produktet som beskrevet og kun til de angivne anvendelsesområder. Lad vejledningen følge med produktet, hvis du giver det videre til andre.

## Tilsigtet anvendelse

Produktet er udelukkende beregnet til fjernelse af snavs indendørs i private hjem. Produktet må ikke bruges til krops- eller dyrepleje. Produktet er ikke beregnet til erhvervs-mæssige eller industrielle områder.

Krav af en hvilken som helst art på grund af skader, som er opstået ved anvendelse, der ikke er i overensstemmelse med den tilsigtede anvendelse, usagkyndigt udførte reparationer, ikke-tilladte ændringer eller anvendelse af ikke-tilladte reservedele, er udelukket. Brugeren bærer alene risikoen.

## Anvendte advarsler og symboler

I denne betjeningsvejledning anvendes følgende advarsler og symboler på emballagen og produktet (hvis de er relevante):

	<b>FARE!</b> En advarsel med dette symbol og signalordet "FARE" angiver en umiddelbart forestående farlig situation, som medfører døden eller alvorlige kvæstelser, hvis faren ikke undgås.
	<b>ADVARSEL!</b> En advarsel med dette symbol og signalordet "ADVARSEL" angiver en mulig farlig situation, som kan medføre døden eller alvorlige kvæstelser, hvis faren ikke undgås.
	<b>FORSIGTIG!</b> En advarsel med dette symbol og signalordet "FORSIGTIG" angiver en mulig farlig situation, som kan medføre mindre eller moderate kvæstelser, hvis faren ikke undgås.
	<b>OBS!</b> En advarsel med dette symbol og signalordet "OBS" angiver en mulig situation, som kan medføre materielle skader, hvis situationen ikke undgås.
	<b>Bemærk:</b> "Bemærk" henviser til yderligere oplysninger, som gør det nemmere at bruge produktet.
	Jævnstrøm/-spænding
	Aftagelig forsyningsenhed
	Læs vejledningen.

## Sikkerhedsanvisninger

### **ADVARSEL! FARE FOR PERSONSKADER!**

- Kontrollér produktet for udvendige, synlige skader før brug. Brug ikke produktet, hvis det er beskadiget eller har været tabt på gulvet.
- Brug ikke produktet, hvis ledningen, stikket eller kabinettet er beskadiget.
- Hvis dette produkt eller tilslutningsledningen beskadiges, skal de udskiftes af producenten eller dennes kundeservice eller af en person med tilsvarende kvalifikationer, så farlige situationer undgås.
- Brug kun tilbehørsdele, som anbefales af producenten.
- Dette produkt kan bruges af børn fra 8 år og derover og af personer med nedsatte fysiske, motoriske eller mentale evner eller manglende erfaring og/eller viden, hvis de er under opsyn eller undervises i sikker brug af produktet og de farer, der kan være forbundet med det. Børn må ikke lege med produktet. Rengøring og brugervedligeholdelse må ikke udføres af børn uden opsyn.
- Læg ikke produktet ned i vand eller andre væsker.
- Åbn aldrig produktet. Reparationer og udskiftningsarbejde bør kun udføres af serviceværksteder eller af en autoriseret elinstallatør.
- Hold hår, løstsiddende tøj og alle kropsdele væk fra bevægelige produktdele, når produktet er i drift.
- Brug kun dette produkt som beskrevet i betjeningsvejledningen. Det må ikke anvendes til andre formål. Ved misbrug af produktet er der risiko for personskader.
- Sluk for produktet, før du rengør det, og før du udskifter tilbehørsdele.

## ❗ **OBS! MATERIELLE SKADER!**

- Undgå at trække i ladekablet eller bøje det.
- Udsæt ikke produktet for direkte sollys eller høje temperaturer. Ellers kan det overophedes og gå i stykker, så det ikke længere kan repareres.
- Under opladningen kan produktet blive varmt. Stil produktet på et godt ventileret sted under opladningen, og dæk det ikke til.
- Sluk straks for produktet, og træk alle stik ud af produktet, hvis du konstaterer usædvanlige lyde, brandlugt eller røgudvikling. Lad en kvalificeret reparatør efterse produktet, før det anvendes igen.
- Produktet indeholder et genopladeligt litium-ionbatteri, eller batteriet er vedlagt produktet. Smid ikke batteriet ind i levende ild, og udsæt det ikke for høje temperaturer. Fare for eksplosion!
- Dette produkts genopladelige batteri kan ikke udskiftes.

## **Pakkens indhold og kontrol efter transport**

- ◆ Tag alle produktets dele samt betjeningsvejledningen ud af kassen.
- ◆ Fjern alle emballeringsmaterialer samt eventuel plastfilm og mærkater.

De leverede dele består af følgende komponenter (se billederne på klap-ud-siden):

- Motordel
- Fladt børstehoved
- Kuppelformet børstehoved
- Konisk børstehoved
- Padholder med velcrokrog
- Rengøringspad
- Forlængerstang
- USB-ladekabel (USB-A til USB-C)
- Betjeningsvejledning (ikke vist)

### **❗ Bemærk**

- ▶ Kontrollér, at alle dele er leveret med, og at der ikke er nogen synlige skader.
- ▶ Hvis der mangler dele, eller hvis nogle af delene er defekte på grund af mangelfuld emballage eller på grund af transporten, bedes du henvende dig til vores service-hotline (se kapitlet **Service**).

## **Beskrivelse af produktet**

**(Se billederne på klap-ud-siden)**

- ❶ Ladeindikator for genopladeligt batteri
- ❷ Tænd-/sluk-knap ❶
- ❸ Motordel
- ❹ USB-C-tilslutning
- ❺ Skrueåbning
- ❻ Forlængerstang
- ❼ Skruelukninger
- ❽ Rengøringspad
- ❾ USB-ladekabel (USB-A til USB-C)
- ❿ Padholder med velcrokrog

- ❶ Konisk børstehoved
- ❷ Kuppelformet børstehoved
- ❸ Fladt børstehoved
- ❹ Holder

## Før ibrugtagning

### Opladning af integreret batteri

#### ⚠ OBS!

- ▶ På grund af det høje strømforbrug er det nødvendigt at bruge en USB-strømforsyning (medfølger ikke ved køb) til opladning af produktet. Oplad ikke produktet med en USB-tilslutning på en pc eller bærbar computer.
- ▶ Til opladning af produktet må du kun bruge en USB-strømadapter med beskyttelsesklasse II, der er godkendt til brug med husholdningsapparater (udgangsspænding 5 V, maks. 2 A).
- ▶ Brug kun det medfølgende USB-ladekabel ❹ til opladning af produktet.
- ▶ Fjern USB-ladekablet ❹, når opladningen er slut.

#### ℹ Bemærk

- ▶ Oplad det integrerede batteri fuldstændigt, før produktet tages i brug.
- ▶ Med fuldt opladet batteri er det muligt at bruge produktet i op til 90 minutter.

- 1) Forbind USB-A-stikket på USB-ladekablet ❹ med en egnet USB-strømforsyning (se fig. 1). Sæt USB-strømforsyningen i en stikkontakt.
- 2) Forbind USB-C-stikket på USB-ladekablet ❹ med USB-C-tilslutningen ❷ på produktet (se fig. 1). Ladeindikatoren for det genopladelige batteri ❶ lyser rødt, og opladningen begynder.

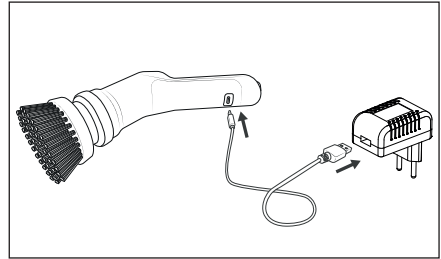

Fig. 1

- 3) Ladeindikatoren for det genopladelige batteri ❶ lyser grønt, når det interne batteri er opladet.
- 4) Fjern USB-ladekablet ❹ fra USB-C-tilslutningen ❷ på produktet.

### Anvendelse af tilbehør

#### ⚠ FARE!

- ▶ Skift kun delene (børstehoved ❶/❷/❸ eller padholder ❹ med rengøringspad ❺), når produktet er slukket.

Tre børstehoveder ❶/❷/❸ samt en padholder ❹ med rengøringspad ❺ er inkluderet i de leverede dele. Vælg børstehovedet ❶/❷/❸ eller rengøringspaden ❺, der passer til formålet:

#### Fladt børstehoved

Brug det flade børstehoved ❸ til rengøring af store, plane overflader som f.eks. gulve og vægge.

#### Kuppelformet børstehoved

Brug det kuppelformede børstehoved ❷ til rengøring af hjørner, fuger, vaskekummer og bruse-/badekar.

#### Konisk børstehoved

Brug det koniske børstehoved ❶ til rengøring af ujævne overflader, armaturer samt vanskelige tilgængelige steder som f.eks. spalter, hjørner og fuger.

#### Rengøringspad

Brug rengøringspaden ❺ til rengøring af gryder, pander eller komfurer, med snavs der sidder meget fast, og som er svært at fjerne.

## Påsætning/aftagning af delene

- ◆ Sæt den ønskede del (børstehoved **11/12/13**) eller padholder **10** med rengøringspad **8**) på holderen **14**, indtil den klikker på plads, så det kan mærkes (se fig. 2).

Sørg for, at de to låseanordninger på undersiden af delen går ind i udskæringerne på holderen **14**.

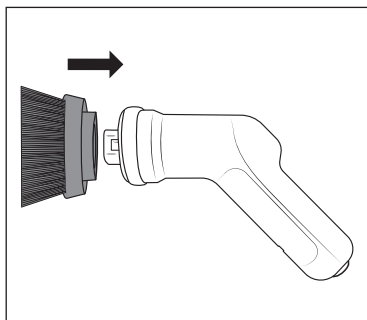

Fig. 2

- ◆ For at fjerne delen skal du trække den af holderen **14** – det kræver, at du bruger lidt kræfter (se fig. 3).

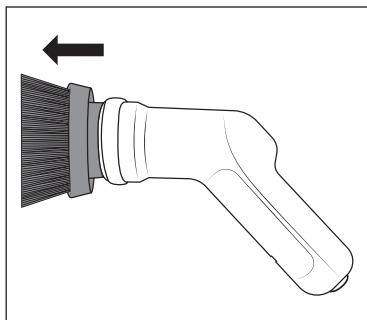

Fig. 3

## Påsætning/aftagning af rengøringspad

Rengøringspaden **8** fastgøres på padholderen **10**. Den har burrebåndskroge, så rengøringspaden **8** hurtigt og nemt kan fastgøres og fjernes igen.

- ◆ Tryk rengøringspaden **8** fast på padholderen **10**. Sørg for, at rengøringspaden **8** sidder fast og i midten af padholderen **10** (se fig. 4).

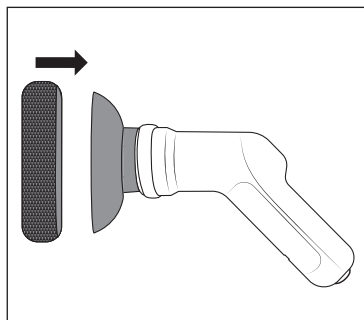

Fig. 4

- ◆ For at fjerne rengøringspaden **8** skal du løfte den lidt i den ene side og tage den af padholderen **10** (se fig. 5).

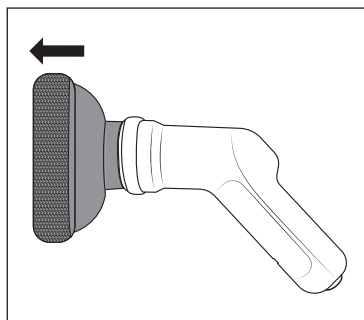

Fig. 5

- ◆ Rengør padholderen **10** efter brug, før du sætter rengøringspaden **8** på igen.

## Fastgøring og udtrækning af forlængerstang

- ◆ Sæt forlængerstangens ⑥ skruegevind ind i skrueåbningen ⑤ på motordelen ③. Skru forlængerstangen ⑥ fast på motordelen ③ i urets retning (se fig. 6).

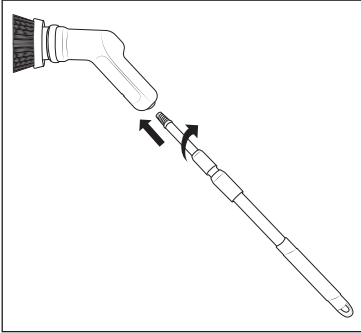

Fig. 6

- ◆ Skru forlængerstangen ⑥ på en - eller efter hinanden - på begge skrueåbninger ⑦ i urets retning for at løsne den. Træk derefter forlængerstangen ⑥ ud til den ønskede længde (se fig. 7). Skru forlængerstangen ⑥ fast igen mod uret.

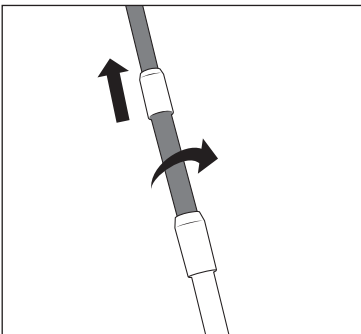

Fig. 7

## Betjening og funktion

### ⓘ OBS!

- ▶ Brug ikke skurepulver. Det kan angribe overfladen og give permanente skader.
- ▶ De hårde børster på børstehovederne ⑪/⑫/⑬ og rengøringspaden ⑧ kan ridse eller beskadige særlige overflader som f.eks. glas, billak, rustfrit stål, kobber, træ osv. Test børstehovederne ⑪/⑫/⑬ og rengøringspaden ⑧ på et ikke så synligt sted af området, der skal rengøres, før du anvender dem.

### ⓘ Bemærk

- ▶ Brug produktet sammen med vand og et mildt rengøringsmiddel, hvis overfladen er meget snavset. Påfør det direkte på børstehovedet ⑪/⑫/⑬ eller på rengøringspaden ⑧ og/eller på området, der skal rengøres, før du tænder for produktet.
- ▶ Rengør motordelen ③ og de anvendte dele efter hver brug som beskrevet i kapitlet **Rengøring og vedligeholdelse**.
- ▶ Hvis børstehovedet ⑪/⑫/⑬ er blokeret, slukkes produktet automatisk.
- ◆ Hold produktet lige over området, der skal rengøres.
- ◆ Tænd produktet ved at trykke på tænd/sluk-knappen ① ②.
- ◆ Bevæg børstehovedet ⑪/⑫/⑬ eller rengøringspaden ⑧ med et let tryk hen over området, der skal rengøres. Tilsæt efter behov mere vand og/eller rengøringsmiddel til området, der skal rengøres.
- ◆ Sluk produktet efter brug ved at trykke på tænd/sluk-knappen ① ② igen.

## Rengøring og vedligeholdelse

### ⚠ ADVARSEL!

- ▶ Læg ikke motordelen ❸ ned i vand i forbindelse med rengøringen.

### ❗ OBS!

- ▶ Produktet må ikke rengøres med opløsningsmidler, alkohol eller skurende rengøringsmidler. De kan beskadige produktets plastoverflader.
- ◆ Rengør motordelen ❸ med en fugtig klud. Brug et mildt opvaskemiddel på kluden, hvis snavset sidder meget fast.
- ◆ Rengør delene under rindende vand og med et mildt rengøringsmiddel. Skyl derefter delene grundigt med rent vand.
- ◆ Lad motordelen ❸, delene tørre, inden du bruger dem igen eller lægger dem væk.

## Opbevaring

- ◆ Opbevar produktet sammen med tilbehøret på et rent og tørt sted uden direkte sollys.

## Tekniske data

Indgangsspænding/ -strøm	5 V , 2 A max. (via USB-tilslutning)
USB-tilslutning	USB-C
Integreret genopladeligt batteri (litium-ion)	4 V , 2200 mAh
Beskyttelsesklasse	III /  (beskyttelse med lavspænding)
Kapslingsklasse	IPX5 (beskyttelse mod vandstråler fra alle retninger)
Driftstid ved fuldt opladet batteri	Ca. 90 minutter

## Bestilling af reservedele

Du kan altid bestille reservedele til dette produkt på internettet på [www.kompernass.com](http://www.kompernass.com).

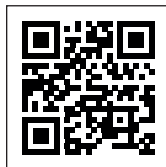

Scan denne QR-kode med din smartphone eller tablet. Med QR-koden kommer du direkte til vores hjemmeside

[www.kompernass.com](http://www.kompernass.com) og kan se og bestille reservedele til dette produkt.

### ❗ Bemærk

- ▶ Hvis du har problemer med online-bestillingen, kan du henvende dig telefonisk eller pr. e-mail til vores servicecenter.
- ▶ Oplys altid artikelnummeret (IAN) **489984\_2501**, når du afgiver din bestilling.
- ▶ Vær opmærksom på, at det ikke er muligt at foretage online-bestilling af reservedele til alle modtagerlande.

## Bortskaffelse

### Gælder kun for Frankrig:



- ▶ Produktet, emballagen og betjeningsvejledning kan genbruges, er underlagt et udvidet producentansvar og indsamles sorteret.

## Bortskaffelse af produktet



Det viste symbol med den overstregede affaldscontainer på hjul viser, at dette produkt er underlagt direktivet 2012/19/EU. Dette direktiv angiver, at produktet ikke må bortskaffes sammen med det normale husholdningsaffald, når dets brugstid er omme, men skal afleveres på specielle indsamlingssteder, genbrugspladser eller affaldsvirksomheder.

**Denne bortskaffelse er gratis for dig. Skån miljøet, og bortskaf produktet korrekt.**

Hvis det udtjente produkt indeholder persondata, er du selv ansvarlig for sletningen, før du afleverer det.

Fjern de gamle batterier fra produktet, hvis det kan ske uden at ødelægge produktet, og aflever dem til separat indsamling, før det udtjente produkt bortskaffes. Ved indbyggede genopladelige batterier skal der gøres opmærksom på ved bortskaffelsen, at produktet indeholder et genopladeligt batteri.

**Det integrerede genopladelige batteri i dette produkt kan ikke tages ud til bortskaffelse.**



Du kan få oplysninger hos kommunen om bortskaffelse af udtjente produkter.

## Bortskaffelse af emballage



Emballeringsmaterialerne er valgt ud fra kriterier som miljøforligelighed og bortskaffelsesteknik og kan derfor genbruges. Bortskaf emballagematerialer, som du ikke skal bruge mere, efter de lokalt gældende forskrifter.

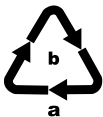

Bortskaf emballagen miljøvenligt. Vær opmærksom på mærkningen på de forskellige emballagematerialer, og aflever dem sorteret til bortskaffelse. Emballagematerialerne er mærket med forkortelserne (a) og tallene (b) med følgende betydning: 1-7: Plast, 20-22: Papir og pap, 80-98: Kompositmaterialer.

## Gælder kun for Spanien:



Emballagen indeholder dele af papir og/eller pap.



Emballagen indeholder dele af plastik og/eller metal.

## Garanti for Kompernass Handels GmbH

Kære kunde

På dette produkt får du 3 års garanti fra købsdatoen. I tilfælde af mangler ved produktet har du en række juridiske rettigheder i forhold til sælgeren af produktet. Dine juridiske rettigheder forringes ikke af den nedenfor anførte garanti.

### Garantibetingelser

Garantiperioden begynder på købsdatoen. Opbevar venligst kvitteringen et sikkert sted. Den er nødvendig for at kunne dokumentere købet.

Hvis der inden for tre år fra dette produkts købsdato opstår en materiale- eller fabrikationsfejl, vil produktet – efter vores valg – blive repareret eller udskiftet, eller købsprisen vil blive refunderet gratis til dig. Denne garantiydelse forudsætter, at det defekte produkt afleveres, og købsbeviset (kvitteringen) forevises i løbet af fristen på tre år, og at der gives en kort skriftlig beskrivelse af, hvori manglen består, og hvornår den er opstået.

Hvis defekten er dækket af vores garanti, får du et repareret eller et nyt produkt retur. Reparation eller ombytning af produktet udløser ikke en ny garantiperiode.

### Garantiperiode og juridiske mangelkrav

Garantiperioden forlænges ikke, hvis der gøres brug af garantien. Det gælder også for udskiftede og reparerede dele. Skader og mangler, som eventuelt allerede fandtes ved køb, samt manglende dele, skal anmeldes straks efter udpakningen. Når garantiperioden er udløbet, er reparation af skader betalingspligtig.

## Garantiens omfang

Produktet er produceret omhyggeligt efter strenge kvalitetsretningslinjer og testet grundigt inden leveringen.

Garantien dækker materiale- og fabriktionsfejl. Denne garanti omfatter ikke produktdele, der er udsat for normal slidage og derfor kan betragtes som sliddele, eller skader på skrøbelige dele som f.eks. kontakter eller dele af glas.

Denne garanti bortfalder, hvis produktet er blevet beskadiget, ikke er forskriftsmæssigt anvendt eller vedligeholdt. For at sikre forskriftsmæssig anvendelse af produktet skal alle anvisninger nævnt i betjeningsvejledningen nøje overholdes. Anvendelsesformål og handlinger, som frarådes eller der advares imod i betjeningsvejledningen, skal ubetinget undgås.

Produktet er kun beregnet til privat og ikke til kommercielt brug. Ved misbrug og uhensigtsmæssig brug, anvendelse af vold og ved indgreb, som ikke er foretaget af vores autoriserede serviceafdeling, bortfalder garantien.

## Afvikling af garantisager

For at sikre en hurtig behandling af din anmeldelse bør du følge nedenstående anvisninger:

- Ved alle forespørgsler bedes du have kvitteringen og artikelnummeret (IAN) 489984\_2501 klar som dokumentation for købet.
- Artikelnummeret kan du finde på typeskiltet på produktet, som indgravering på produktet, på betjeningsvejledningens forside (nederst til venstre) eller som klæbemærke på bag- eller undersiden af produktet.
- Hvis der opstår funktionsfejl eller øvrige mangler, bedes du først kontakte nedennævnte serviceafdeling **telefonisk** eller **via e-mail**.
- Et produkt, der er registreret som defekt, kan du derefter indsende portofrit til den oplyste serviceadresse med vedlæggelse af købsbevis (kvittering) og en beskrivelse af, hvori manglen består, og hvornår den er opstået.



På [www.lidl-service.com](http://www.lidl-service.com) kan du downloade denne og mange andre manualer, produktvideoer og installationssoftware.

Med denne QR-kode kommer du direkte til Lidl-servicesiden ([www.lidl-service.com](http://www.lidl-service.com)) og kan åbne den ønskede betjeningsvejledning ved indtastning af artikelnummeret (IAN) 489984\_2501.

## Service

**DK Service Danmark**

Tel.: 32 710005

E-Mail: [kompennass@lidl.dk](mailto:kompennass@lidl.dk)

IAN 489984\_2501

## Importør

Bemærk at den efterfølgende adresse ikke er en serviceadresse. Kontakt først det nævnte servicested.

KOMPERNASS HANDELS GMBH

BURGSTRASSE 21

44867 BOCHUM

TYSKLAND

[www.kompennass.com](http://www.kompennass.com)

# Indice

<b>Introduzione</b> .....	<b>94</b>
<b>Uso conforme</b> .....	<b>94</b>
<b>Avvertenze e simboli utilizzati</b> .....	<b>94</b>
<b>Avvertenze di sicurezza</b> .....	<b>95</b>
<b>Materiale in dotazione e ispezione dei danni da trasporto</b> .....	<b>96</b>
<b>Descrizione dell'apparecchio</b> .....	<b>96</b>
<b>Prima della messa in funzione</b> .....	<b>97</b>
Caricamento della batteria interna .....	97
Utilizzo degli accessori .....	97
<b>Utilizzo e funzionamento</b> .....	<b>99</b>
<b>Pulizia e piccola manutenzione</b> .....	<b>100</b>
<b>Conservazione</b> .....	<b>100</b>
<b>Dati tecnici</b> .....	<b>100</b>
<b>Ordinazione di pezzi di ricambio</b> .....	<b>100</b>
<b>Smaltimento</b> .....	<b>100</b>
Smaltimento dell'apparecchio .....	101
Smaltimento dell'imballaggio .....	101
<b>Garanzia della Kompnass Handels GmbH</b> .....	<b>101</b>
Assistenza .....	102
Importatore .....	102

## Introduzione

Congratulazioni per l'acquisto del nuovo dispositivo. È stato scelto un prodotto di alta qualità.



Il manuale di istruzioni è parte integrante del presente prodotto. Esso contiene importanti note sulla sicurezza, sull'uso e sullo smaltimento. Prima di utilizzare il prodotto acquisire dimestichezza con tutte le note relative ai comandi e alla sicurezza. Utilizzare il prodotto solo come descritto e per i campi d'impiego indicati. In caso di cessione del prodotto a terzi, consegnare anche tutta la relativa documentazione.









## Uso conforme

Questo apparecchio è destinato esclusivamente a staccare incrostazioni di sporczia in ambienti domestici interni. Non utilizzare l'apparecchio per la cura del corpo o di animali. Non è destinato all'uso in ambienti commerciali o industriali.

Sono escluse rivendicazioni di qualsiasi tipo per danni derivanti da uso non conforme, riparazioni non professionali, modifiche non autorizzate o uso di parti di ricambio non autorizzate. Il rischio è esclusivamente a carico dell'utente.

## Avvertenze e simboli utilizzati

Nel presente manuale di istruzioni, sulla confezione e sull'apparecchio vengono utilizzati gli avvisi e i simboli seguenti (se pertinenti):

	<p><b>PERICOLO!</b> Un avviso con questo simbolo e la parola di segnalazione "PERICOLO" indica una situazione di pericolo immediata che, se non viene evitata, ha come conseguenza la morte o una grave lesione.</p>
	<p><b>AVVERTENZA!</b> Un avviso con questo simbolo e la parola di segnalazione "AVVERTENZA" indica una possibile situazione di pericolo che, se non viene evitata, potrebbe avere come conseguenza la morte o una grave lesione.</p>
	<p><b>CAUTELA!</b> Un avviso con questo simbolo e la parola di segnalazione "Cautela" indica una possibile situazione di pericolo che, se non viene evitata, potrebbe avere come conseguenza una lesione di entità lieve o moderata.</p>
	<p><b>ATTENZIONE!</b> Un avviso con questo simbolo e la parola di segnalazione "ATTENZIONE" indica una possibile situazione che, se non viene evitata, potrebbe avere come conseguenza danni materiali.</p>
	<p><b>Nota:</b> Una nota fornisce ulteriori informazioni volte a facilitare l'uso dell'apparecchio.</p>
	<p>Corrente/tensione continua</p>
	<p>Unità di alimentazione rimovibile</p>
	<p>Leggere le istruzioni.</p>

## Avvertenze di sicurezza

### **AVVERTENZA! PERICOLO DI LESIONI!**

- Prima dell'uso, controllare l'apparecchio per rilevare eventuali danni esterni visibili. Non mettere in funzione l'apparecchio se danneggiato o caduto.
- Non utilizzare l'apparecchio in presenza di danni al cavo, alla spina o all'alloggiamento.
- Se il cavo di carica o gli attacchi dell'apparecchio sono danneggiati, per evitare rischi farli sostituire dal produttore, dal suo servizio di assistenza clienti o da personale altrettanto qualificato.
- Usare solo accessori consigliati dal produttore.
- Questo apparecchio può essere utilizzato da bambini di almeno 8 anni di età e da persone con capacità fisiche, sensoriali o mentali ridotte o insufficiente esperienza o conoscenza, solo se sorvegliati o istruiti sull'uso sicuro dell'apparecchio e qualora ne abbiano compreso i pericoli associati. I bambini non devono giocare con il dispositivo. La pulizia e la manutenzione a cura dell'utente non devono essere eseguite da bambini, a meno che non siano sorvegliati.
- Non immergere l'apparecchio in acqua o in altri liquidi.
- Non aprire mai l'apparecchio. Fare eseguire i lavori di riparazione o sostituzione solo da un centro di assistenza o da un elettricista specializzato.
- Quando l'apparecchio è in funzione, tenere i capelli, gli indumenti sciolti e tutte le parti del corpo lontani dalle parti mobili dell'apparecchio.
- Usare l'apparecchio solo nel modo descritto in queste istruzioni. Non utilizzare l'apparecchio per scopi diversi. In caso di uso errato dell'apparecchio sussiste il pericolo di lesioni.
- Spegnerne l'apparecchio prima di pulirlo e prima di sostituire accessori.

## ⚠ **ATTENZIONE! DANNI MATERIALI!**

- Assicurarsi che il cavo di carica non venga teso o piegato.
- Non esporre l'apparecchio alla luce solare diretta o a temperature elevate. Altrimenti potrebbe surriscaldarsi e subire danni irreparabili.
- Durante il processo di ricarica l'apparecchio potrebbe riscaldarsi. Durante tale operazione posizionare l'apparecchio in un luogo ben ventilato e non coprirlo.
- Se si riscontrano rumori insoliti, odore di bruciato o sviluppo di fumo, spegnere immediatamente l'apparecchio e staccare da quest'ultimo tutti i collegamenti via cavo. Fare controllare l'apparecchio da un tecnico qualificato prima di riutilizzarlo.
- Il prodotto è dotato di una batteria agli ioni di litio ovvero la batteria è acclusa al prodotto. Non gettare mai la batteria nel fuoco e non esporla a temperature elevate. Pericolo di esplosione!
- La batteria di questo apparecchio non è sostituibile.

## **Materiale in dotazione e ispezione dei danni da trasporto**

- ◆ Rimuovere tutti i componenti dell'apparecchio e il manuale di istruzioni dalla confezione.
- ◆ Rimuovere tutto il materiale di imballaggio ed eventuali pellicole e adesivi.

La dotazione comprende i seguenti componenti (per le illustrazioni vedere la pagina pieghevole):

- Manico
- Spazzola piatta
- Spazzola a cupola
- Spazzola conica
- Supporto disco con ganci di velcro
- Disco di pulizia
- Asta di prolunga
- Cavo di carica USB (da USB-A a USB-C)
- Manuale di istruzioni (non illustrato)

### **i Nota**

- ▶ Controllare che la fornitura sia completa e che non presenti danni visibili.
- ▶ In caso di fornitura incompleta o in presenza di danni da trasporto o da imballaggio inadeguato, rivolgersi alla linea diretta di assistenza (vedere capitolo **Assistenza**).

## **Descrizione dell'apparecchio**

(per le illustrazioni vedere la pagina pieghevole)

- 1 Indicatore di carica della batteria
- 2 Interruttore on/off Ⓢ
- 3 Manico
- 4 Porta USB-C
- 5 Foro filettato
- 6 Asta di prolunga
- 7 Tappi filettati
- 8 Disco di pulizia

- 9 Cavo di ricarica USB  
(da USB tipo A a USB tipo C)
- 10 Supporto disco con ganci di velcro
- 11 Spazzola conica
- 12 Spazzola a cupola
- 13 Spazzola piatta
- 14 Supporto accessorio

## Prima della messa in funzione

### Caricamento della batteria interna

#### ! ATTENZIONE!

- ▶ A causa dell'elevato assorbimento di corrente, per caricare l'apparecchio è necessario utilizzare un alimentatore USB (non compreso nella fornitura). Non caricare l'apparecchio con una presa USB di un PC o notebook.
- ▶ Per caricare l'apparecchio, utilizzare esclusivamente un alimentatore USB con classe di protezione II approvato per l'uso con elettrodomestici (tensione di uscita 5 V, max. 2 A).
- ▶ Per caricare l'apparecchio utilizzare esclusivamente il cavo di carica USB 9 in dotazione.
- ▶ Al termine del processo di carica rimuovere il cavo di carica 9.

#### i Nota

- ▶ Prima di usare l'apparecchio caricare completamente la batteria integrata.
- ▶ Se la batteria è completamente carica, l'apparecchio è in grado di funzionare per un massimo di 90 minuti.

- 1) Collegare il connettore USB-A del cavo di carica USB 9 a un alimentatore USB (vedere fig. 1). Inserire l'alimentatore USB in una presa di corrente.
- 2) Collegare il connettore USB-C del cavo di carica USB 9 alla porta USB-C 4 dell'apparecchio (vedere fig. 1). L'indicatore di carica della batteria 1 si accende con luce rossa e il processo di carica inizia.

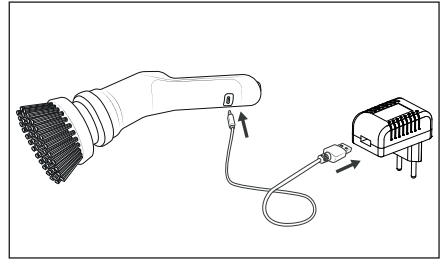

Fig. 1

- 3) L'indicatore di carica della batteria 1 si accende con luce verde non appena la batteria è completamente carica.
- 4) Rimuovere il cavo di carica USB 9 dalla porta USB-C 4 dell'apparecchio.

### Utilizzo degli accessori

#### ⚠ PERICOLO!

- ▶ Sostituire gli accessori (spazzola 11/12/13 o supporto disco 10 con disco di pulizia 8) solo ad apparecchio spento.

In dotazione sono forniti tre spazzole 11/12/13 e un supporto disco 10 con disco di pulizia 8. Scegliere la spazzola adatta 11/12/13 e il disco di pulizia 8 in base alle esigenze:

#### Spazzola piatta

Usare la spazzola piatta 13 per la pulizia di superfici piane di grandi dimensioni, come pavimenti e pareti.

#### Spazzola a cupola

Usare la spazzola a cupola 12 per la pulizia di angoli, giunture, lavandini e docce/vasche da bagno.

#### Spazzola conica

Usare la spazzola conica 11 per la pulizia di superfici irregolari, come lavelli e rubinetti, e punti di difficile accesso, quali fessure, angoli e giunture.

#### Disco di pulizia

Usare il disco di pulizia 8 per pulire pentole, padelle o fornelli con sporco molto aderente e difficile da rimuovere.

## Fissaggio/rimozione degli accessori

- ◆ Inserire l'accessorio desiderato (spazzola **11**/**12**/**13**) oppure supporto disco **10** con disco di pulizia **8**) spingendolo sul supporto accessorio **14** fino a sentire lo scatto (vedere fig. 2). Assicurarsi che i due arresti presenti nella parte inferiore dell'accessorio scivolino nei corrispondenti incavi del supporto accessorio **14**.

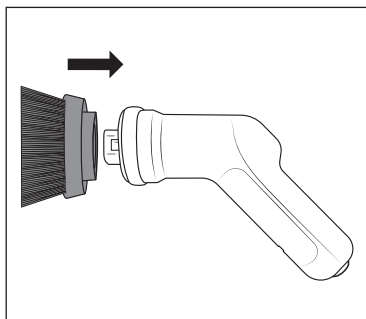

Fig. 2

- ◆ Per rimuovere l'accessorio, tirarlo via dal supporto accessorio **14** esercitando un poco di forza (vedere fig. 3).

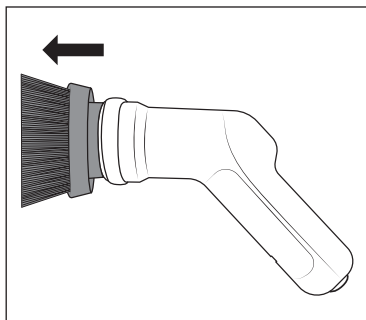

Fig. 3

## Fissaggio/rimozione del disco di pulizia

Il disco di pulizia **8** va fissato al supporto disco **10**. Quest'ultimo è provvisto di ganci di velcro che permettono di fissare e rimuovere il disco di pulizia **8** in modo facile e veloce.

- ◆ Premere saldamente il disco di pulizia **8** sul supporto disco **10**. Assicurarsi che il disco di pulizia **8** rimanga fissato saldamente al centro del supporto disco **10** (vedere fig. 4).

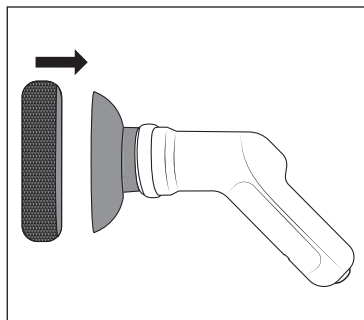

Fig. 4

- ◆ Per rimuovere il disco di pulizia **8**, sollevarlo un poco da un lato e tirarlo per staccarlo dal supporto disco **10** (vedere fig. 5).

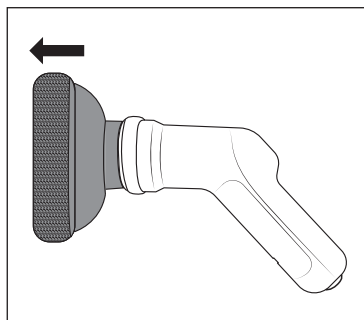

Fig. 5

- ◆ Dopo l'uso pulire il supporto disco **10** prima di fissarvi di nuovo il disco di pulizia **8**.

## Fissaggio e rimozione dell'asta di prolunga

- ◆ Inserire la vite filettata dell'asta di prolunga **6** nel foro filettato **5** presente sul manico **3**. Ruotare l'asta di prolunga **6** in senso orario per fissarla al manico **3** (vedere fig. 6).

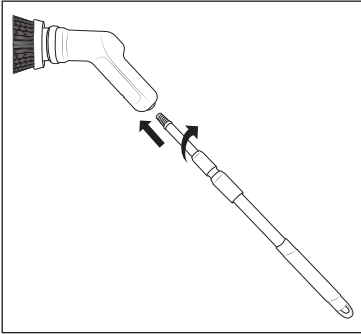

Fig. 6

- ◆ Ruotare in senso orario l'asta di prolunga **6** su uno oppure entrambi i tappi a vite collegati **7** per svitarla. A questo punto estrarre l'asta di prolunga **6** fino a raggiungere la lunghezza desiderata (vedere fig. 7). Riavvitare l'asta di prolunga **6** ruotandola in senso antiorario.

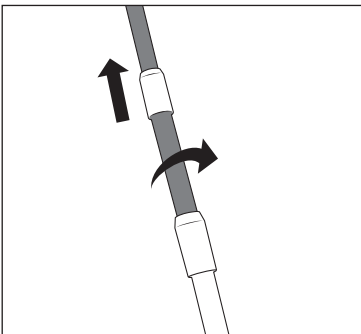

Fig. 7

## Utilizzo e funzionamento

### ⚠ ATTENZIONE!

- ▶ Non utilizzare agenti abrasivi. Essi possono aggredire irrimediabilmente la superficie da pulire.
- ▶ Le setole dure delle spazzole **11/12/13** e il disco di pulizia **8** possono graffiare o danneggiare superfici delicate come vetro, vernici di veicoli, acciaio inox, rame, legno ecc. Prima di usare le spazzole **11/12/13** e il disco di pulizia **8**, provarli su un punto dell'area da pulire che non dia nell'occhio.

### i Nota

- ▶ Utilizzare l'apparecchio con acqua e, in caso di sporco ostinato, con un detergente delicato. Prima di accendere l'apparecchio applicare il detergente direttamente sulla spazzola **11/12/13** oppure sul disco di pulizia **8** e/o sull'area da pulire.
- ▶ Dopo ogni uso pulire il manico **3** e gli accessori utilizzati come descritto nel capitolo **Pulizia e manutenzione**.
- ▶ Se la spazzola **11/12/13** si blocca, l'apparecchio si spegne automaticamente.
- ◆ Sostenere l'apparecchio vicino all'area da pulire.
- ◆ Accendere l'apparecchio premendo l'interruttore on/off **1 2**.
- ◆ Passare la spazzola **11/12/13** o il disco di pulizia **8** sull'area da pulire esercitando una leggera pressione. Se necessario, durante l'uso aggiungere acqua e/o detergente all'area da pulire.
- ◆ Dopo l'uso spegnere l'apparecchio premendo nuovamente l'interruttore on/off **1 2**.

## Pulizia e piccola manutenzione

### ⚠ AVVERTENZA!

- ▶ Per la pulizia non immergere il manico **3** in acqua.

### ⚠ ATTENZIONE!

- ▶ Non pulire l'apparecchio con solventi, alcool o detersivi abrasivi, poiché potrebbero danneggiare le superfici di plastica dell'apparecchio.
- ▶ Pulire il manico **3** con un panno umido. In caso di sporco ostinato versare un poco di detersivo delicato sul panno.
- ▶ Pulire gli accessori sotto l'acqua corrente e con un detersivo delicato. Poi sciacquare accuratamente gli accessori con acqua pulita.
- ▶ Lasciare asciugare il manico **3** e gli accessori prima di riutilizzarli o di riporli.

## Conservazione

- ◆ Conservare l'apparecchio insieme agli accessori in un luogo asciutto, pulito e non esposto all'irradiazione solare diretta.

## Dati tecnici

Tensione/corrente d'ingresso	5 V , 2 A max. (tramite porta USB-C)
Porta USB	USB-C
Batteria integrata (agli ioni di litio)	4 V , 2200 mAh
Classe di protezione	III /  (Protezione tramite bassissima tensione)
Grado di protezione	IPX5 (protezione contro i getti d'acqua da tutte le direzioni)
Durata di funzionamento a batteria completamente carica	circa 90 minuti

## Ordinazione di pezzi di ricambio

È possibile ordinare pezzi di ricambio per questo prodotto comodamente su Internet, all'indirizzo [www.kompernass.com](http://www.kompernass.com).

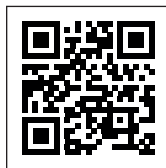

Scansionare questo codice QR con lo smartphone o il tablet. Con il codice QR si giunge direttamente al nostro sito web [www.kompernass.com](http://www.kompernass.com) ed è possibile vedere e ordinare i ricambi disponibili per questo apparecchio.

### ⓘ Nota

- ▶ Qualora si riscontrino problemi con l'ordine online, ci si può rivolgere al nostro centro di assistenza telefonicamente o tramite e-mail.
- ▶ Al momento dell'ordine si prega di indicare sempre il codice articolo (IAN) **489984\_2501**.
- ▶ Si tenga presente che l'ordine online di pezzi di ricambio non è possibile in tutti i Paesi in cui effettuiamo consegne.

## Smaltimento

Valido solo per la Francia:



Points de collecte sur [www.quefairedemesdechets.fr](http://www.quefairedemesdechets.fr)  
Privilégiez la réparation ou le don de votre appareil !



Il prodotto, l'imballaggio e il libretto di istruzioni sono riciclabili, sono soggetti ad una responsabilità estesa del produttore e vengono raccolti in maniera differenziata.

## Smaltimento dell'apparecchio



Il simbolo del bidone dei rifiuti barrato, raffigurato lateralmente, indica che l'apparecchio è soggetto alla Direttiva 2012/19/EU. Tale direttiva prescrive che, al termine della sua vita utile, l'apparecchio non venga smaltito assieme ai normali rifiuti domestici, bensì conferito in appositi centri di raccolta, centri di riciclaggio o aziende di smaltimento.

**Lo smaltimento è gratuito per l'utente. Rispettare l'ambiente e smaltire l'apparecchio in modo conforme alle direttive pertinenti.**

Se l'apparecchio usato contiene dati personali, si è responsabili di eliminarli prima di restituire l'apparecchio.

Se è possibile farlo senza distruggere l'apparecchio usato, togliere le vecchie pile o batterie prima di smaltire l'apparecchio usato e conferirle ad una raccolta differenziata. In caso di batterie fisse, all'atto dello smaltimento fare presente che questo apparecchio contiene una batteria.

**Non è possibile rimuovere la batteria integrata dall'apparecchio ai fini dello smaltimento.**



Per lo smaltimento del prodotto una volta che ha terminato la sua funzione, informarsi presso l'amministrazione comunale.

## Smaltimento dell'imballaggio



I materiali di imballaggio sono stati selezionati in relazione alla loro eco-compatibilità e alle caratteristiche di smaltimento, pertanto sono riciclabili.

Smaltire il materiale di imballaggio inutilizzato in conformità alle vigenti norme locali.



Smaltire l'imballaggio conformemente alle norme di tutela ambientale. Tenere conto dei codici presenti sui vari materiali di imballaggio ed eventualmente separare i materiali effettuando una raccolta differenziata. I materiali di imballaggio presentano codici costituiti da abbreviazioni (a) e numeri (b) con il seguente significato: 1-7: materie plastiche, 20-22: carta e cartone, 80-98: materiali compositi.

## Per la Spagna:



L'imballaggio contiene elementi di carta e/o cartone.



L'imballaggio contiene elementi di plastica e/o metallo.

## Garanzia della Kompernass Handels GmbH

Egregio Cliente,

Questo apparecchio ha una garanzia di 3 anni dalla data di acquisto. Qualora questo prodotto presentasse vizi, Le spettano diritti legali nei confronti del venditore del prodotto. La garanzia qui di seguito descritta non costituisce alcun limite a tali diritti legali.

### Condizioni di garanzia

Il periodo di garanzia decorre dalla data di acquisto. Si prega di conservare bene lo scontrino di cassa. Quest'ultimo è necessario come prova d'acquisto.

Qualora entro tre anni a partire dalla data d'acquisto del prodotto si presentasse un difetto del materiale o di fabbricazione, provvederemo a nostra discrezione a riparare o a sostituire gratuitamente il prodotto oppure a rimborsare il prezzo d'acquisto. Questa prestazione di garanzia ha come presupposto che l'apparecchio guasto e la prova d'acquisto (scontrino di cassa) vengano presentati entro il termine di tre anni e che si descriva per iscritto in cosa consiste il difetto e quando si è evidenziato.

Se il vizio rientra nell'ambito della nostra garanzia, il Suo prodotto verrà riparato o sostituito da uno nuovo. Con la riparazione o la sostituzione del prodotto non decorre un nuovo periodo di garanzia.

### Periodo di garanzia e diritti legali di rivendicazione di vizi

Il periodo di garanzia non viene prolungato da interventi in garanzia. Ciò vale anche per le parti sostituite e riparate. Danni e vizi eventualmente già presenti al momento dell'acquisto devono venire segnalati immediatamente dopo che l'apparecchio è stato disimballato. Le riparazioni eseguite dopo la scadenza del periodo di garanzia sono a pagamento.

## Ambito della garanzia

L'apparecchio è stato prodotto con cura secondo severe direttive qualitative e debitamente collaudato prima della consegna.

La prestazione in garanzia vale per difetti del materiale o di fabbricazione. Questa garanzia non si estende a componenti del prodotto esposti a normale logorio, che possono pertanto essere considerati come componenti soggetti a usura (esempio capacità della batteria, calcificazione, lampade, pneumatici, filtri, spazzole...). La garanzia non si estende altresì a danni che si verificano su componenti delicati (esempio interruttori, parti realizzate in vetro, schermi, accessori vari) nonché danni derivanti dal trasporto o altri incidenti.

Questa garanzia decade se il prodotto è stato danneggiato oppure utilizzato o sottoposto a interventi di manutenzione in modo non conforme. Per un utilizzo adeguato del prodotto si devono rigorosamente rispettare tutte le istruzioni esposte nel manuale di istruzioni per l'uso. Si devono assolutamente evitare modalità di utilizzo e azioni che il manuale di istruzioni per l'uso sconsiglia o da cui esso mette in guardia.

Il prodotto è destinato esclusivamente all'uso domestico e non a quello commerciale. La garanzia decade in caso di impiego improprio o manomissione, uso della forza e interventi non eseguiti dalla nostra filiale di assistenza autorizzata.

## Trattamento dei casi di garanzia

Per garantire una rapida evasione della Sua richiesta, La preghiamo di seguire le seguenti istruzioni:

- Tenga a portata di mano per qualsiasi richiesta lo scontrino di cassa e il codice dell'articolo (IAN) 489984\_2501 come prova di acquisto.
- Il codice dell'articolo è riportato sulla targhetta identificativa o su un'incisione presenti sul prodotto, sul frontespizio del manuale di istruzioni (in basso a sinistra) o su un adesivo applicato alla parte posteriore o inferiore del prodotto.

- Qualora si presentassero malfunzionamenti o altri tipi di vizi, contatti innanzitutto il reparto assistenza clienti qui di seguito indicato **telefonticamente** o via **e-mail**.
- Una volta che il prodotto è stato registrato come difettoso, lo può poi spedire a nostro carico, provvedendo ad allegare la prova di acquisto (scontrino di cassa), una descrizione del vizio e l'indicazione della data in cui si è presentato, all'indirizzo del servizio di assistenza clienti che Le è stato comunicato.



Sul sito [www.lidl-service.com](http://www.lidl-service.com) è possibile scaricare questo e molti altri manuali di istruzioni, filmati sui prodotti e software d'installazione.

Con questo codice QR si giunge direttamente al sito dell'assistenza clienti Lidl ([www.lidl-service.com](http://www.lidl-service.com)) e con la digitazione del codice articolo (IAN) 489984\_2501 si può aprire il manuale di istruzioni di proprio interesse.

## Assistenza

**IT Assistenza Italia**  
Tel.: 800781188  
E-Mail: [kompernass@lidl.it](mailto:kompernass@lidl.it)

**IAN 489984\_2501**

## Importatore

Badi che il seguente indirizzo non è quello del servizio di assistenza clienti. Contatti innanzitutto il servizio di assistenza clienti indicato.

KOMPERNASS HANDELS GMBH  
BURGSTRASSE 21  
44867 BOCHUM  
GERMANIA  
[www.kompernass.com](http://www.kompernass.com)

# Tartalomjegyzék

<b>Bevezető</b> .....	<b>104</b>
<b>Rendeltetésszerű használat</b> .....	<b>104</b>
<b>Felhasznált figyelmeztető jelzések és szimbólumok</b> .....	<b>104</b>
<b>Biztonsági utasítások</b> .....	<b>105</b>
<b>A csomag tartalma és hiánytalanságának ellenőrzése</b> .....	<b>106</b>
<b>A készülék leírása</b> .....	<b>106</b>
<b>Üzembe helyezés előtt</b> .....	<b>107</b>
Belső akkumulátor töltése .....	107
Tartozékok használata .....	107
<b>Használat és üzemeltetés</b> .....	<b>109</b>
<b>Tisztítás és ápolás</b> .....	<b>110</b>
<b>Tárolás</b> .....	<b>110</b>
<b>Műszaki adatok</b> .....	<b>110</b>
<b>Alkatrészek rendelése</b> .....	<b>110</b>
<b>Ártalmatlanítás</b> .....	<b>110</b>
A készülék ártalmatlanítása .....	111
A csomagolás ártalmatlanítása .....	111
<b>A Kompernass Handels GmbH garanciája</b> .....	<b>111</b>
Szerviz .....	112
Gyártja .....	112

## Bevezető

Gratulálunk új készüléke megvásárlásához. Vásárlásával kiváló minőségű termék mellett döntött.



A használati útmutató a termék része. Fontos tudnivalókat tartalmaz a biztonságra, használatra és ártalmatlanításra vonatkozóan. A termék használata előtt ismerkedjen meg valamennyi használati és biztonsági utasítással. Csak a leírtak szerint és a megadott célokra használja a készüléket. A termék harmadik személynek történő továbbadása esetén adja át a készülékhez tartozó valamennyi leírást is.







## Rendeltetésszerű használat

A készülék kizárólag beltéri szennyeződések fellelítésére, magánhasználatra készült. Ne használja a készüléket személyek vagy állatok ápolására. Nem kereskedelmi vagy ipari területen történő használatra készült.

A nem rendeltetésszerű használatból, szakszerűtlen javítási munkákból, jogosulatlanul végzett módosításból vagy nem engedélyezett alkatrészek használatából eredő károk esetén semmilyen igény nem érvényesíthető. A kockázatot egyedül a felhasználó viseli.

## Felhasznált figyelmeztető jelzések és szimbólumok

Ebben a használati útmutatóban, a csomagoláson és a készüléken, a következő figyelmeztető jelzéseket és szimbólumokat használjuk (ha alkalmazható):

	<p><b>VESZÉLY!</b> Az ezzel a szimbólummal és a „VESZÉLY” figyelmeztető szóval ellátott figyelmeztető utasítás olyan közvetlen veszélyes helyzetre figyelmeztet, amely halált vagy súlyos sérülést okoz, ha nem előzik meg.</p>
	<p><b>FIGYELMEZTETÉS!</b> Az ezzel a szimbólummal és a „FIGYELMEZTETÉS” figyelmeztető szóval ellátott figyelmeztető utasítás olyan lehetséges veszélyes helyzetre figyelmeztet, amely halált vagy súlyos sérülést okozhat, ha nem előzik meg.</p>
	<p><b>VIGYÁZAT!</b> Az ezzel a szimbólummal és a „VIGYÁZAT” figyelmeztető szóval ellátott figyelmeztető utasítás olyan lehetséges veszélyes helyzetre figyelmeztet, amely csekély vagy enyhe sérülést okozhat, ha nem előzik meg.</p>
	<p><b>FIGYELEM!</b> Az ezzel a szimbólummal és a „FIGYELEM” figyelmeztető szóval ellátott figyelmeztető utasítás olyan lehetséges helyzetre figyelmeztet, amely anyagi károkat okozhat, ha nem előzik meg.</p>
	<p><b>Tudnivaló:</b> Tudnivaló jelöli a kiegészítő információkat, amelyek megkönnyítik a készülék használatát.</p>
	<p>Egyenáram/-feszültség</p>
	<p>Levehető tápegység</p>
	<p>Olvassa el az útmutatót.</p>

## Biztonsági utasítások

### **⚠ FIGYELMEZTETÉS! SÉRÜLÉSVESZÉLY!**

- Használat előtt ellenőrizze a készüléket, hogy nincs-e rajta látható sérülés. Ne működtessen hibás vagy leesett készüléket.
- Soha ne használja a készüléket, ha a kábel, a csatlakozódugó vagy a készülékház sérült.
- Ha a töltőkábel vagy a készülék csatlakozásai sérültek, akkor azokat a veszélyek megelőzése érdekében a gyártóval, a gyártó vevőszolgálatával vagy hasonló szakképzett személlyel cseréltesse ki.
- Csak a gyártó által ajánlott tartozékokat használjon.
- A készüléket 8 éves kor feletti gyermekek és csökkent fizikai, érzékszervi vagy szellemi képességű vagy tapasztalattal, illetve tudással nem rendelkező személyek csak felügyelet mellett használhatják, vagy ha felvilágosították őket a készülék biztonságos használatáról és megértették az ebből eredő veszélyeket. Gyermekek nem játszhatnak a készülékkel. A tisztítást és a felhasználó által végzendő karbantartást nem végezhetik felügyelet nélküli gyermekek.
- Ne merítse a készüléket vízbe vagy más folyadékba.
- Soha ne nyissa fel a készüléket. Csak az ügyfélszolgálattal vagy villamossági szakemberrel végeztesse javítási vagy cseremunkákat.
- Tartsa távol haját, laza ruháját és valamennyi testrészét a mozgó készülékrészekről a készülék működtetése közben.
- A készüléket csak a jelen használati útmutatóban leírtak szerint használja. Ne használja más célra. A készülék nem megfelelő használata esetén sérülésveszély áll fenn.
- A készülék tisztítása, illetve tartozékok cseréje előtt kapcsolja ki a készüléket.

## ❗ FIGYELEM! ANYAGI KÁR!

- Ügyeljen arra, hogy a töltőkábel ne feszüljön vagy ne legyen megtörve.
- Ne tegye ki a készüléket közvetlen napfénynek vagy magas hőmérsékletnek. Ellenkező esetben túlmelegedhet és helyrehozhatatlan kár keletkezhet benne.
- Töltés közben a készülék felmelegedhet. Töltés közben tegye a készüléket jól szellőző helyre és ne takarja le.
- Azonnal kapcsolja ki a készüléket és távolítsa el a kábelcsatlakozásokat a készülékről, ha szokatlan zajokat, égett szagot vagy füstöt észlel. Ismételt használatba vétel előtt ellenőriztesse a készüléket képzett szakemberrel.
- A termék egy lítium-ion akkumulátorral van felszerelve, ill. az a termékhez van mellékelve. Ne dobja az akkumulátort tűzbe és ne tegye ki magas hőmérsékletnek. Robbanásveszély áll fenn!
- A készülékben lévő akkumulátor nem cserélhető.

## A csomag tartalma és hiánytalanságának ellenőrzése

- ◆ Vegye ki a csomagolásból a készülék valamennyi részét és a használati útmutatót.
- ◆ Távolítsa el az összes csomagolóanyagot, az esetleges fóliákat és címkéket.

A készüléket az alábbi komponensekkel szállítjuk (ábrákat lásd a kihajtható oldalon):

- kézi egység
- lapos kefefej
- kupola alakú kefefej
- kúp alakú kefefej
- tépőzárás párnatartó
- tisztítópárna
- hosszabbító nyél
- USB töltőkábel (USB-A -> USB-C)
- használati útmutató (ábra nélkül)

### ❗ Tudnivaló

- ▶ Ellenőrizze a csomag tartalmát, hogy hiánytalan-e és nincs-e rajta látható sérülés.
- ▶ Hiányos szállítás vagy a nem megfelelő csomagolásból eredő, illetve a szállítás során keletkezett károk esetén forduljon az ügyfélszolgálathoz (lásd a **Szerviz** fejezetet).

## A készülék leírása

(a képeket lásd a kihajtható oldalon)

- 1 akkumulátor-töltésjelző
- 2 be-, kikapcsoló ①
- 3 kézi egység
- 4 USB-C csatlakozó
- 5 csavarnyílás
- 6 hosszabbító nyél
- 7 csavaros záróelemek
- 8 tisztítópárna
- 9 USB töltőkábel (USB-A -> USB-C)

- 10 tépőzárás párnatartó
- 11 kúp alakú kefefej
- 12 kupola alakú kefefej
- 13 lapos kefefej
- 14 tartozéktartó

## Üzembe helyezés előtt

### Belső akkumulátor töltése

#### ! FIGYELEM!

- ▶ A nagy áramfelvétel miatt a készülék töltéséhez USB hálózati egységet (a csomag nem tartalmazza) kell használni. Ne töltsa a készüléket számítógép vagy laptop USB csatlakozójára csatlakoztatva.
- ▶ A készülék töltéséhez csak olyan II. védelmi osztályú USB hálózati adaptert használjon, amely háztartási készülékekhez engedélyezett (kimeneti feszültség 5 V, max. 2 A).
- ▶ Kizárólag a mellékelt USB töltőkábelt 9 használja a készülék feltöltéséhez.
- ▶ A feltöltés befejezése után távolítsa el az USB töltőkábelt 9.

#### i Tudnivaló

- ▶ A készülék használata előtt töltsa fel teljesen a beépített akkumulátort.
  - ▶ Teljesen feltöltött akkumulátor esetén legfeljebb 90 perc üzemidő lehetséges.
- 1) Csatlakoztassa az USB-töltőkábel 9 USB-A csatlakozódugóját egy USB hálózati egységhez (lásd az 1. ábrát). Csatlakoztassa az USB hálózati egységet egy csatlakozóaljzatba.
  - 2) Csatlakoztassa az USB töltőkábel 9 USB-C csatlakozódugóját a készülék USB-C csatlakozójához 4 (lásd az 1. ábrát). Az akkumulátor töltésjelző 1 pirosan világít és elkezdődik a töltés.

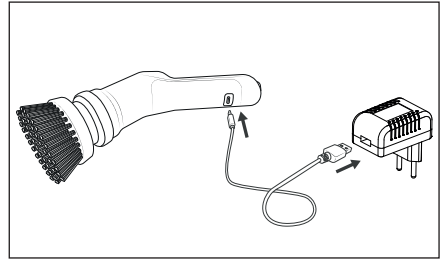

1. ábra

- 3) Az akkumulátor töltésjelző 1 zölden világít, amint a belső akkumulátor fel van töltve.
- 4) Távolítsa el az USB töltőkábelt 7 a készülék USB-C csatlakozójáról 9.

### Tartozékok használata

#### ⚠ VESZÉLY!

- ▶ Csak akkor cserélje ki a tartozékokat (kefefej 11/12/13 vagy a tisztítópárnával 8 ellátott párnatartót 10), ha a készülék ki van kapcsolva.

A csomagban három kefefej 11/12/13, valamint egy tisztítópárnával 8 ellátott párnatartó 10 található. Igény szerint válassza ki a megfelelő kefefejet 11/12/13, illetve a tisztítópárnát 8:

#### Lapos kefefej

Használja a lapos kefefejet 13 nagy, sima felületek, pl. padlók vagy falak tisztításához.

#### Kupola alakú kefefej

Használja a kupola alakú kefefejet 12 sarkok, fugák, mosdókagylók, zuhanytálcák és fürdőkádak tisztításához.

#### Kúp alakú kefefej

Használja a kúp alakú kefefejet 11 egyenetlen felületek, pl. mosdókagylók, szerelvények, valamint nehezen elérhető helyek, pl. rések, sarkok és fugák tisztításához.

#### Tisztítópárna

Használja a tisztítópárnát 8 letapadt, nehezen eltávolítható szennyeződésekkel teli edények, serpenyők vagy főzőfelületek tisztításához.

## Tartozékok rögzítése/levétele

- ◆ Tolja a kívánt tartozékokat (kefefejet **11/12/13** vagy a párnatartót **10** a tisztítópárnával **8**) a tartozéktartóra **14** úgy, hogy az érezhetően bekattanjon (lásd a 2. ábrát).

Közben ügyeljen arra, hogy a tartozék alján lévő két retesz a tartozéktartón **14** lévő vágatokba csússzon.

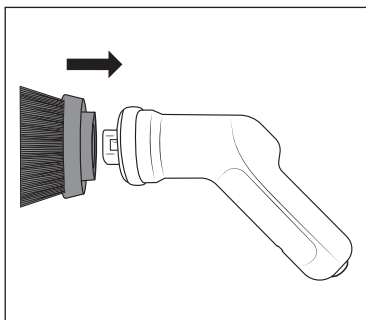

2. ábra

- ◆ A tartozék eltávolításához húzza le a tartozékot enyhe erőfeszítéssel a tartozéktartóról **14** (lásd a 3. ábrát).

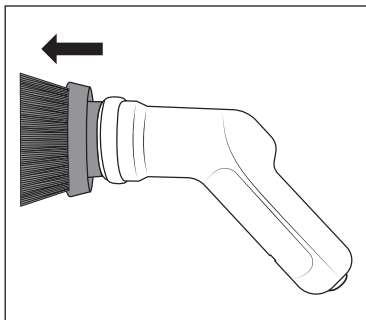

3. ábra

## Tisztítópárna rögzítése/levétele

A tisztítópárnát **8** a párnatartón **10** kell rögzíteni. A párnatartó tépőzárral rendelkezik, hogy gyorsan és egyszerűen lehessen rögzíteni és eltávolítani a tisztítópárnát **8**.

- ◆ Nyomja erősen a tisztítópárnát **8** a párnatartóra **10**. Ügyeljen arra, hogy a tisztítópárna **8** stabilan rögzüljön és a párnatartó **10** közepén legyen (lásd a 4. ábrát).

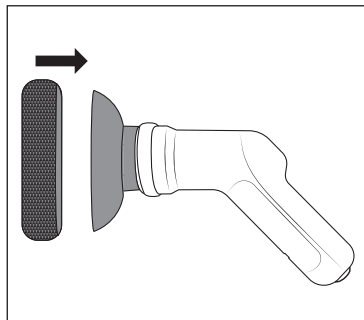

4. ábra

- ◆ A tisztítópárna **8** eltávolításához emelje fel a tisztítópárnát az egyik oldalán és húzza le a párnatartóról **10** (lásd az 5. ábrát).

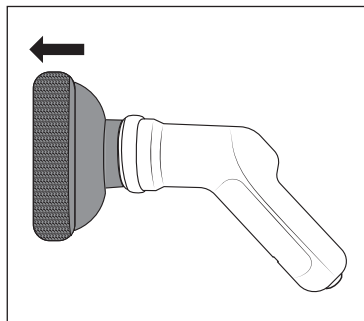

5. ábra

- ◆ Használat után tisztítsa meg a párnatartót **10**, mielőtt ismét felhelyezi a tisztítópárnát **8**.

## Hosszabbító nyél rögzítése és kihúzása

- ◆ Helyezze a hosszabbító nyél **6** csavarmenetét a kézi egységen **3** lévő csavarnyílásba **5**. Csavarja szorosan a hosszabbító nyelet **6** a kézi egységre **3** az óramutató járásával megegyező irányba (lásd a 6. ábrát).

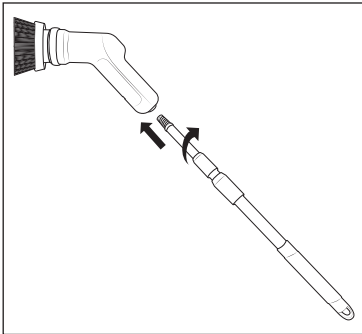

6. ábra

- ◆ A kicsavaráshoz forgassa a hosszabbító nyelet **6** az egyik, illetve egymás után mindkét csavaros záróelemen **7** az óramutató járásával megegyező irányba. Ezután húzza ki a teleszkópos nyelet **6** a kívánt hosszúságra (lásd a 7. ábrát). Ismét csavarja szorosan a hosszabbító nyelet **6** az óramutató járásával ellentétes irányba.

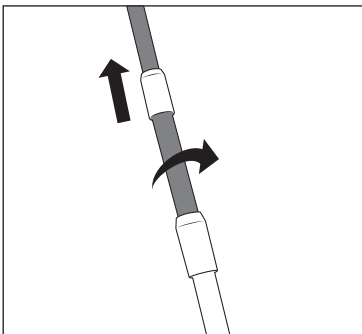

7. ábra

## Használat és üzemeltetés

### ⓘ FIGYELEM!

- ▶ Ne használjon súrolószereket. Ezek helyrehozhatatlan kárt tehetnek a tisztítandó felületben.
- ▶ A kefefejek **11/12/13** kemény sörtéi és a tisztítópárna **8** karcolásokat okozhatnak érzékeny felületeken, pl. üvegen, gépjármű fényezésén, rozsdamentes acélon, rézen, fán stb. vagy kárt tehetnek bennük. Használat előtt próbálja ki a kefefejeket **11/12/13** és a tisztítópárnát **8** a tisztítandó terület egy nem feltűnő részén.

### ⓘ Tudnivaló

- ▶ Használja a készüléket vízzel és erősebb szennyeződések esetén enyhe hatású tisztítószerrel. Tegye a tisztítószer közvetlenül a kefefejre **11/12/13**, illetve a tisztítópárnára **8** és/vagy a tisztítandó felületre, mielőtt bekapcsolja a készüléket.
- ▶ Tisztítsa meg a kézi egységet **3** és a használt tartozékokat a **Tisztítás és ápolás** fejezetben leírtak szerint.
- ▶ Ha a kefefej **11/12/13** elakad, a készülék automatikusan kikapcsol.
- ◆ Tartsa a készüléket közvetlenül a tisztítandó terület fölél.
- ◆ Kapcsolja be a készüléket az be-, kikapcsolóval **1** **2**.
- ◆ Vezesse végig a kefefejet **11/12/13**, illetve a tisztítópárnát **8** enyhe nyomással a tisztítandó felületen. Használat közben szükség szerint tegyen több vizet és/vagy tisztítószer a tisztítandó területre.
- ◆ Használat után kapcsolja ki a készüléket a be-, kikapcsoló **1** **2** újbóli megnyomásával.

## Tisztítás és ápolás

### ⚠ FIGYELMEZTETÉS!

- ▶ A tisztítás során ne merítse vízbe a kézi egységet ❸.

### ❗ FIGYELEM!

- ▶ Ne tisztítsa a készüléket oldószerrel, alkohollal vagy súrolószerrel. Ezek kárt tehetnek a készülék műanyag-felületében.
- ◆ A kézi egység ❸ nedves törlőkendővel tisztítható meg. Makacs szennyeződések esetén tegyen enyhe hatású mosogatószerrel a törlőkendőre.
- ◆ A tartozékok folyó víz alatt és enyhe hatású tisztítószerekkel tisztíthatók meg. A tisztítást követően alaposan öblítse le a tartozékokat tiszta vízzel.
- ◆ Az ismételt használat vagy tárolás előtt hagyja megszáradni a kézi egységet ❸ és a tartozékokat.

## Tárolás

- ◆ Tárolja a készüléket a tartozékokkal együtt, tiszta és száraz helyen, közvetlen napfénytől védve.

## Műszaki adatok

Bemeneti feszültség/áram	5 V , 2 A max. (USB-C csatlakozón keresztül)
USB csatlakozó	USB-C
Beépített akkumulátor (lítium ion)	4 V , 2200 mAh
Védelmi osztály	III /  (védelem alacsony feszültség révén)
Védettség	IPX5 (minden irányból érkező vízsugár elleni védelem)
Működési idő teljesen feltöltött akkumulátor esetén	kb. 90 perc

## Alkatrészek rendelése

A termékhez bármikor kényelmesen rendelhet pótalkatrészeket a [www.kompernass.com](http://www.kompernass.com) weboldalon.

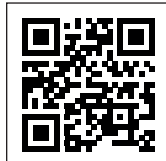

Olvassa be ezt a QR-kódot az okostelefonjával vagy táblagéppel. A QR-kóddal közvetlenül a [www.kompernass.com](http://www.kompernass.com)

weboldalunkra kerül, ahol megtekintheti és megrendelheti a készülékhez rendelkezésre álló pótalkatrészeket.

### ❗ Tudnivaló

- ▶ Ha probléma merül fel az online rendeléssel, forduljon az ügyfélszolgálatunkhoz telefonon vagy e-mailben.
- ▶ A rendeléshez mindig adja meg a cikkszámot (IAN) **489984\_2501**.
- ▶ Ne feledje, hogy nem minden országban lehetséges az alkatrészek interneten történő megrendelése.

## Ártalmatlanítás

Csak Franciaországra vonatkozik:



A termék, a csomagolás és a használati utasítás újrahasznosítható, a gyártó kiterjesztett felelőssége alá tartozik, és szelektív hulladékgyűjtéssel gyűjtik.

## A készülék ártalmatlanítása



Az áthúzott kerekese szeméttárolóról itt látható szimbóluma azt jelzi, hogy ez a készülék a 2012/19/EU irányelv hatálya alá tartozik. Ez az irányelv azt mondja ki, hogy a készüléket életciklusa végén nem szabad a szokásos háztartási hulladékkal ártalmatlanítani, hanem külön létrehozott gyűjtőhelyen, újrahasznosító központokban vagy hulladékkezelő üzemben kell leadni.

### Ez az ártalmatlanítás az Ön számára díjtalan. Kímélje a környezetet és ártalmatlanítson szakszerűen.

Ha hulladékká vált készüléke személyes adatokat tartalmaz, akkor az Ön felelősége ezeket törölni, mielőtt a készüléket visszaadja.

Amennyiben a hulladékká vált készülék tönkretétele nélkül lehetséges, távolítsa el a használt elemeket vagy újratölthető elemeket/akkumulátorokat, mielőtt a hulladékká vált készüléket ártalmatlanítás céljából visszaadja, és gyűjtse azokat külön. Beépített akkumulátorok esetén az ártalmatlanításnál utalni kell arra, hogy a készülék akkumulátort tartalmaz.

### A készülék beépített akkumulátorát ártalmatlanítás céljából nem lehet kivenni.



Az elhasználadott termék ártalmatlanításának lehetőségeiről tájékozódjon települése vagy városa önkormányzatánál.

## A csomagolás ártalmatlanítása



A csomagolóanyagokat környezetbarát és hulladék-ártalmatlanítási szempontok szerint választottuk ki és ezért újrahasznosíthatók. Ártalmatlanítsa a feleslegesé vált csomagolóanyagokat a hatályos helyi előírásoknak megfelelően.

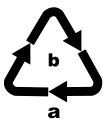

Ártalmatlanítsa a csomagolást környezetbarát módon. Vegye figyelembe a különböző csomagolóanyagokon lévő jelzéseket és adott esetben válassza külön azokat. A csomagolóanyagok rövidítésekkel (a) és számjegyekkel (b) vannak megjelölve, az alábbi jelentéssel: 1-7: műanyagok; 20-22: papír és karton, 80-98: kompozit anyagok.

## Spanyolországra vonatkozik:



A csomagolás papírból és/vagy kartonból lévő alkotóelemeket tartalmaz.



A csomagolás műanyagból és/vagy fémből lévő alkotóelemeket tartalmaz.

## A Kompernass Handels GmbH garanciája

Tisztelt Vásárlónk!

A készülékre a vásárlás napjától számított 3 év garanciát vállalunk. A termék meghibásodása esetén. Önt jogszabályban foglalt jogok illetik meg az eladóval szemben. Az alábbi garanciánk nem korlátozza vagy szünteti meg a jogszabályban biztosított jogokat.

### Garanciális feltételek

A garanciális időszak a vásárlás napján kezdődik. Gondosan őrizze meg a nyugtát. Ez a vásárlás igazolásához szükséges.

Ha a termékvásárlás napjától számított három éven belül anyag- vagy gyártási hibát észlel, akkor a terméket saját belátásunk szerint ingyen megjavítjuk, kicseréljük vagy visszafizetjük az árát. A garancia feltétele a hibás készülék és a vásárlást igazoló bizonylat (pénztári blokk) három éves garanciadíjon belüli bemutatása, valamint a hiba lényegének és megjelenése idejének rövidleírása.

Ha garanciánk fedezetet nyújt a hibára, akkor javított vagy egy új terméket kap vissza. A termék javítása vagy cseréje esetén a garancia nem kezdődik előlről.

### Garanciális idő és a jogszabályban foglalt szavatossági igények

A garancia ideje nem hosszabbodik meg a jóváállással. Ez a cserélt és javított alkatrészekre is vonatkozik. Az esetlegesen már a vásárláskor is fennálló sérüléseket és hiányosságokat a kicsomagolás után azonnal jelezni kell. A garanciai lejártá után esedékes javítások díjkötelesek.

## A garancia köre

A készüléket szigorú minőségi előírások szerint gyártottak és kiszállítás előtt lelkismeretesen ellenőriztük.

A garancia anyag- vagy gyártási hibákra vonatkozik. A garancia nem terjed ki a termék normális elhasználódásnak kitett és ezért kopó alkatrészeknek tekinthető alkatrészeire vagy a törékeny alkatrészek – mint például kapcsolók vagy üvegből készült alkatrészek – sérüléseire.

A garancia megszűnik akkor, ha a termék megsérül, nem megfelelően használják vagy nem tartják karban. A termék megfelelő használata érdekében a használati útmutatóban foglalt összes utasítást pontosan be kell tartani. Feltétlenül kerülni kell minden olyan felhasználási és kezelési módot, amit a használati útmutató nem javasol, vagy amelynek elkerülésére kifejezetten figyelmeztet.

A termék csak magánhasználatra és nem ipari használatra készült. A garancia érvényét veszti visszaélészerű vagy szakszerűtlen kezelés, erőszak alkalmazása vagy olyan beavatkozások esetén, amelyeket általunk nem engedélyezett szervizben végeztek el.

## A garancia érvényesítése

Ügyének gyors feldolgozása érdekében kövesse a következő utasításokat:

- Kérjük, hogy minden kapcsolatfelvétel-nél tartsa készenlétben a vásárlást igazoló pénztári blokkot és a cikkszámot (IAN) 489984\_2501.
- A cikkszám a termék adattábláján, a termékre gravírozva, a használati útmutató címlapján (balra lent) vagy a termék hátoldalán vagy alján lévő címkén található.
- Működési hiba vagy más hiba észlelése esetén vegye fel a kapcsolatot az alábbi szerviz-részleggel **telefonon** vagy **e-mailben**.
- Küldje el díjmentesen a megadott szerviz címére a hibásnak talált terméket és a vásárlást igazoló bizonylatot (pénztári blokk), illetve röviden írja le azt is, hogy hol és mikor jelentkezett a hiba.



Más használati útmutatókhoz, termékbemutató videókhoz és a telepítési szoftverekhez hasonlóan ezt is letöltheti a [www.lidl-service.com](http://www.lidl-service.com) oldalról.

Ezzel a QR-kóddal közvetlenül a Lidl ügyfélszolgálati oldalra kerülnek ([www.lidl-service.com](http://www.lidl-service.com)) és a cikkszám megadásával (IAN) 489984\_2501 megnyithatja a használati útmutatót.

## Szerviz

**HU Szerviz Magyarország**

Tel.: 06800 21225

E-Mail: [kompernass@lidl.hu](mailto:kompernass@lidl.hu)

IAN 489984\_2501

## Gyártja

Ügyeljen arra, hogy az alábbi cím nem a szerviz címe. Először forduljon a megjelölt szervizhez.

KOMPERNASS HANDELS GMBH

BURGSTRASSE 21

44867 BOCHUM

NÉMETORSZÁG

[www.kompernass.com](http://www.kompernass.com)



**KOMPERNASS HANDELS GMBH**

BURGSTRASSE 21  
44867 BOCHUM  
GERMANY  
[www.kompernass.com](http://www.kompernass.com)

Last Information Update · Stand der Informationen · Version des informations  
Stand van de informatie · Stav informácií · Stan informacjii · Stav informácií  
Estado de las informaciones · Tilstand af information · Versione delle informazioni  
Információk állása: 05 / 2025 · Ident.-No.: SRAT4A1-052025-1

---

IAN 489984\_2501