



SEITENMARKISE SIDE AWNING STORE LATÉRAL

DE AT CH

SEITENMARKISE

Aufbauanleitung

FR BE

STORE LATÉRAL

Notice de montage

PL

MARKIZA BOCZNA

Instrukcja montażu

SK

BOČNÁ MARKÍZA

Montážny návod

DK

SIDEMARKISE

Monteringsvejledning

HU

OLDALNAPELLENZŐ

Szerelési útmutató

GB IE

SIDE AWNING

Assembly instructions

NL BE

WINDSCHERM

Montagehandleiding

CZ

BOČNÍ MARKÝZA

Návod k sestavení

ES

TOLDO LATERAL

Instrucciones de montaje

IT

TENDA LATERALE

Istruzioni di montaggio

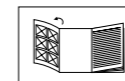

DE AT CH Klappen Sie vor dem Lesen die Seite mit den Abbildungen aus und machen Sie sich anschließend mit allen Funktionen des Artikels vertraut.

GB IE Before reading, fold out the illustration page and get to know all of the functions of your unit.

FR BE Dépliez la page avec les illustrations avant la lecture et informez-vous ensuite au sujet des fonctions de l'appareil.

NL BE Klap voor het lezen de pagina met de afbeeldingen open en maak u vervolgens vertrouwd met alle functies van het apparaat.

PL Przed przeczytaniem należy rozłożyć bok z ilustracjami a następnie zapoznać się ze wszystkimi funkcjami urządzenia.

CZ Před čtením si nejdříve vyklopte stránku s obrázky a seznámte se se všemi funkcemi přístroje.

SK Skôr než začnete návod čítať, si ho otvorte na strane s obrázkami a oboznámte sa so všetkými funkciami prístroja.

ES Antes de leer, abra la página con las ilustraciones y familiarícese seguidamente con todas las funciones del aparato.

DK Klap siden med illustrationerne op inden du læser dem og gør dig efterfølgende fortrolig med alle apparatets funktioner.

IT Prima di leggere ribaltare la pagina con le immagini e familiarizzare poi con tutte le funzioni dell'apparecchio.

HU Elolvasás előtt hajtsa ki az oldalt az ábrákkal és ezt követően ismerkedjen meg a készülék valamennyi funkciójával.

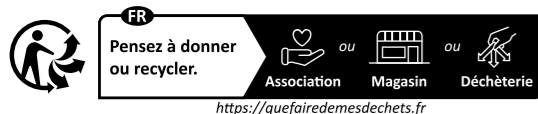

<https://quefairedemesdechets.fr>

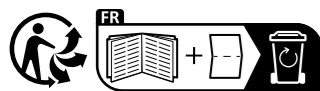

DELTA-SPORT HANDELSKONTOR GMBH
Wragekamp 6 • 22397 Hamburg
GERMANY

12/2023
Delta-Sport-Nr.: MA-13890

11.03.2023 / AM 11:50



IAN 446851_2307



IAN 446851_2307

DE AT CH GB IE FR BE
NL PL CZ SK ES DK IT HU

DE/AT/CH	Aufbau- und Sicherheitshinweise	Seite	11
GB/IE	Assembly and safety information	Page	17
FR/BE	Consignes de montage et de sécurité	Page	23
NL/BE	Montage- en veiligheidsstips	Pagina	30
PL	Wskazówki dot. montażu i bezpieczeństwa	Strona	36
CZ	Pokyny k sestavení a bezpečnosti	Stránky	43
SK	Pokyny pre montáž a bezpečnosť	Stranu	49
ES	Instrucciones de montaje y seguridad	Página	55
DK	Monterings- og sikkerhedsanvisninger	Side	61
IT	Istruzioni di montaggio e indicazioni di sicurezza	Pagina	66
HU	Szerelési és biztonsági utasítások	72.	Oldal

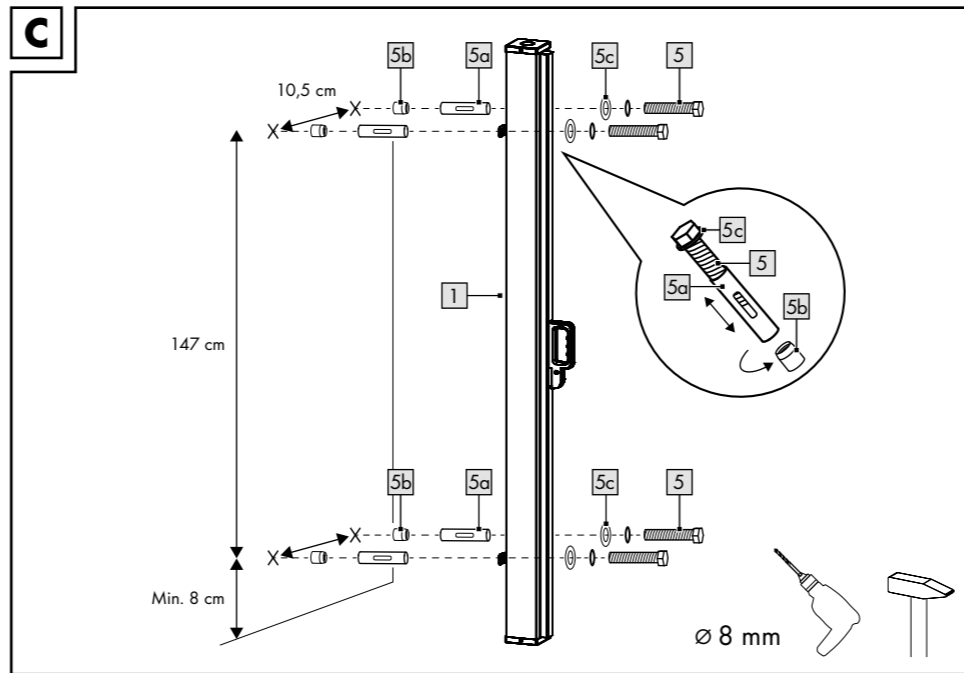
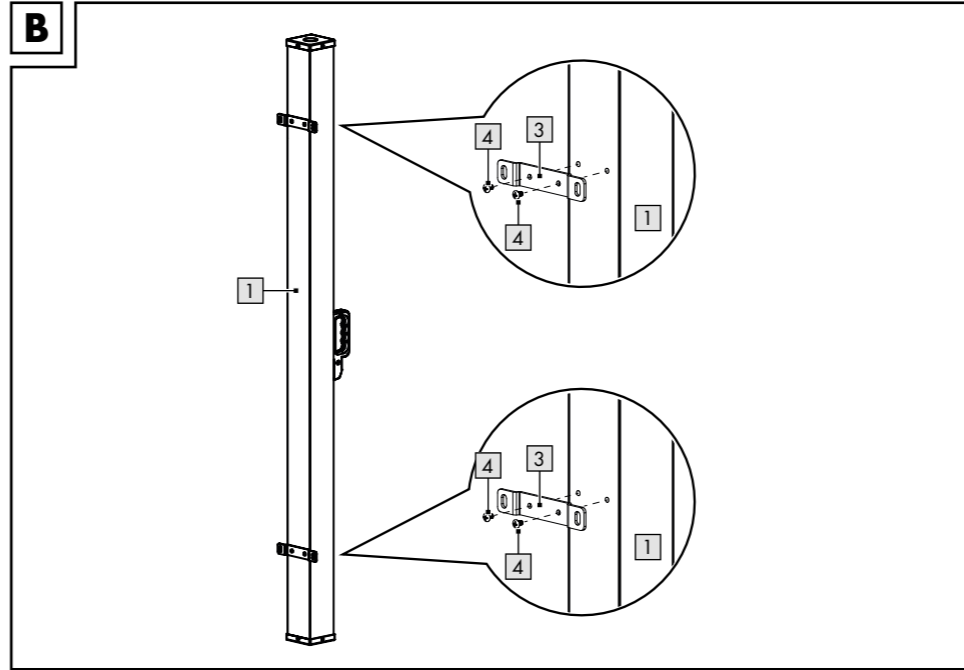
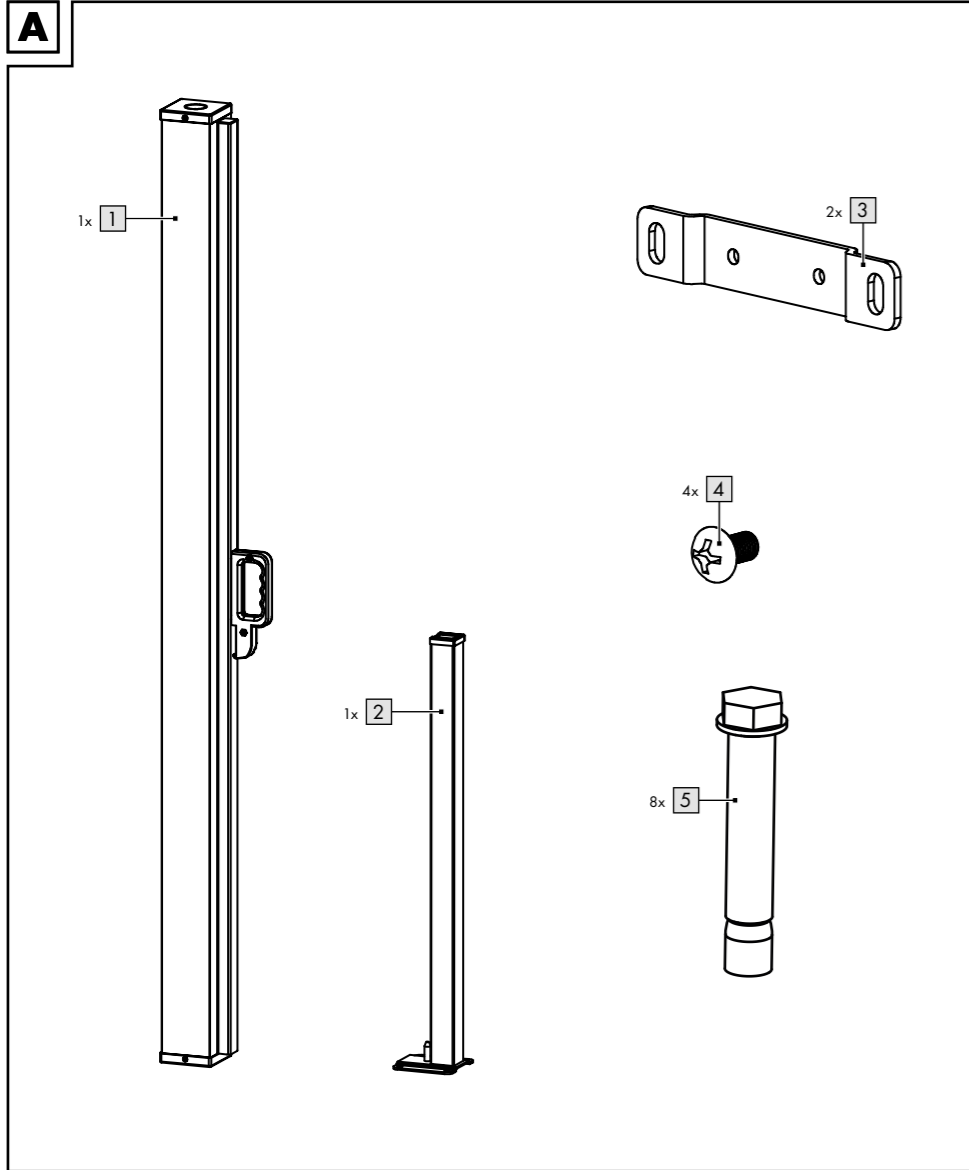
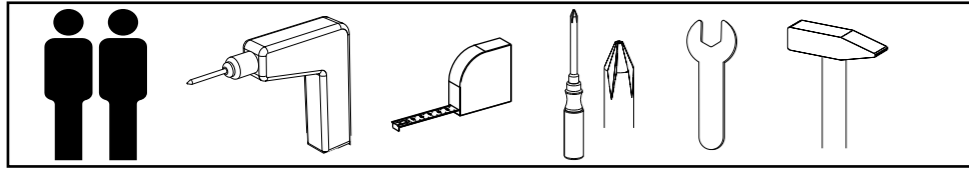

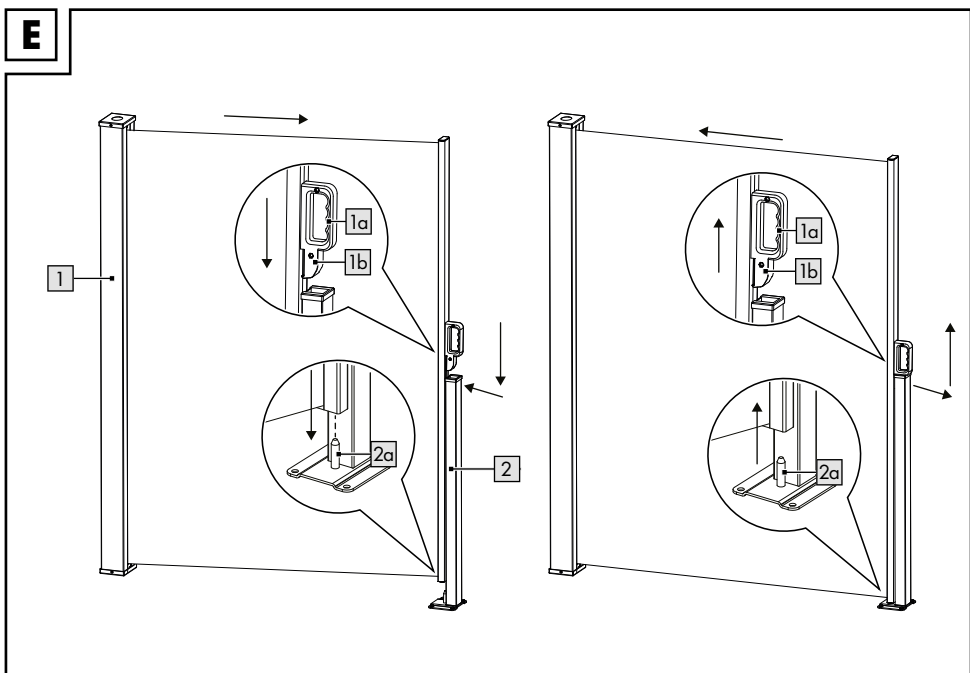
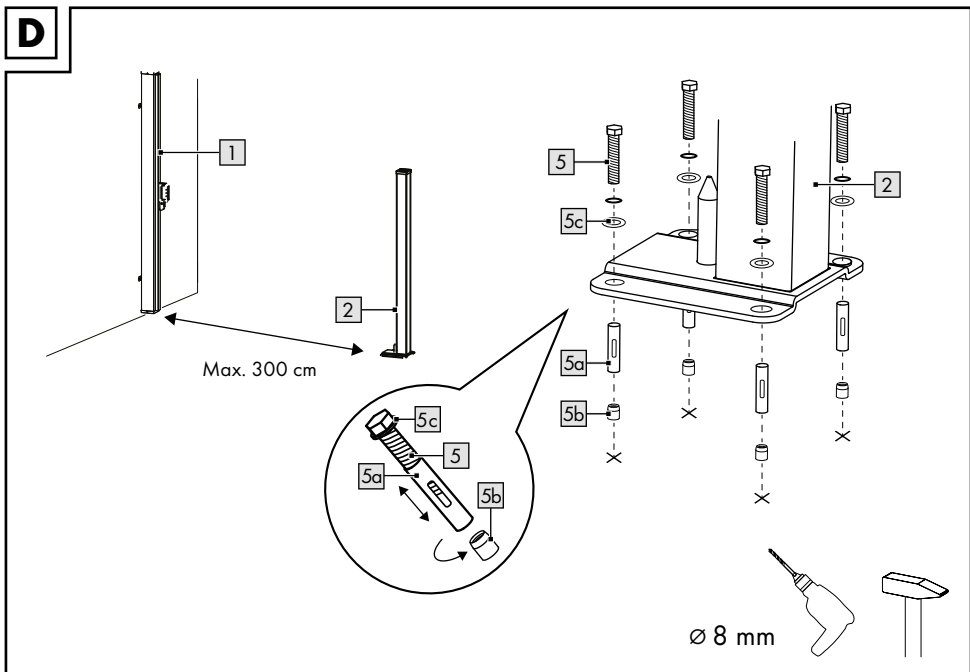

DE AT CH

**WICHTIG, FÜR SPÄTERE BEZUGNAHME
AUFBEWAHREN: DIE AUFBAUANLEITUNG MUSS
VOR DER BENUTZUNG DES ARTIKELS GELESEN
WERDEN.**

GB IE

**IMPORTANT, RETAIN FOR FUTURE REFERENCE:
THE ASSEMBLY INSTRUCTIONS SHALL BE READ
BEFORE THE USE OF THE PRODUCT.**

FR BE

**IMPORTANT, À CONSERVER POUR CONSULTATION
ULTÉRIEURE : LA NOTICE DE MONTAGE DOIT ÊTRE
LUE AVANT L'UTILISATION DE L'ARTICLE.**

NL BE

**BELANGRIJK, BEWAREN VOOR LATERE
RAADPLEGING: DE MONTAGEHANDLEIDING MOET
VÓÓR HET GEBRUIK VAN HET ARTIKEL GELEZEN
WORDEN.**

PL

**WAŻNE, ZACHOWAĆ DO PÓŹNIEJSZEGO
UŻYTKU: PRZED UŻYCIEM ARTYKUŁU NALEŻY
PRZECZYTAĆ INSTRUKCJĘ MONTAŻU.**

CZ

**DŮLEŽITÉ, UCHOVEJTE PRO POZDĚJŠÍ POUŽITÍ:
PŘED POUŽITÍM VÝROBKU JE NUTNÉ SI PŘEČÍST
NÁVOD K SESTAVENÍ.**

SK

**DÔLEŽITÉ, USCHOVAJTE PRE PRÍPAD POUŽITIA
V BUDÚČNOSTI: MONTÁŽNY NÁVOD MUSÍTE
PREČÍTAŤ PRED POUŽÍVANÍM VÝROBKU.**

ES

**IMPORTANTE: CONSERVAR PARA CONSULTAS
POSTERIORES: ANTES DE USAR EL ARTÍCULO
DEBEN LEERSE LAS INSTRUCCIONES DE MONTAJE.**

DK

**VIGTIGT, SKAL OPBEVARES TIL SENERE BRUG:
MONTERINGSVEJLEDNING SKAL LÆSES, INDEN
ARTIKLEN TAGES I BRUG.**

IT

**IMPORTANTE: CONSERVARE PER EVENTUALI
NECESSITÀ FUTURE: LE ISTRUZIONI DI MONTAG-
GIO DEVONO ESSERE LETTE PRIMA DELL'UTILIZZO
DELL'ARTICOLO.**

HU

**FONTOS, KÉSŐBBI HIVATKOZÁSOK CÉLJÁBÓL
ŐRIZZE MEG: A TERMÉK HASZNÁLATA ELŐTT EL
KELL OLVASNI A SZERELÉSI ÚTMUTATÓT.**

DE AT CH

Lieferumfang	11
Technische Daten	11
Bestimmungsgemäße Verwendung	11
Sicherheitshinweise	11
Lebensgefahr	11
Verletzungsgefahr	12
Vermeidung von Sachschäden	13
Wichtige Informationen vor der Montage	13
Geeignete Montagefläche	13
Montage	13
Markise öffnen	14
Markise schließen	14
Lagerung, Reinigung	15
Wartung	15
Hinweise zur Entsorgung	15
Hinweise zur	
Garantie und Serviceabwicklung	15

GB IE

Package contents	17
Technical data	17
Intended use	17
Safety information	17
Life-threatening hazard	17
Risk of injury	18
Preventing damage to the product	18
Important pre-installation information	19
Suitable installation site	19
Assembly	19
Opening the awning	20
Closing the awning	20
Storage, cleaning	20
Maintenance	20
Disposal	21
Notes on the guarantee and service handling	21

FR BE

Étendue de la livraison	23
Caractéristiques techniques	23
Utilisation conforme à sa destination	23
Consignes de sécurité	23
Danger de mort	23
Risque de blessure	24
Éviter les dommages matériels	25
Informations importantes avant le montage	25
Surface de montage adaptée	25
Montage	25
Ouvrir le store	26
Fermer le store	26
Stockage, nettoyage	26
Maintenance	27
Mise au rebut	27
Indications concernant	
la garantie et le service	27

NL BE

Leveringsomvang	30
Technische gegevens	30
Beoogd gebruik	30
Veiligheidstips	30
Levensgevaar	30
Kans op lichamelijk letsel	31
Voorkomen van materiële schade	32
Belangrijke informatie vóór de montage	32
Geschikt montageoppervlak	32
Montage	32
Scherf openen	33
Scherf sluiten	33
Opslag, reiniging	33
Onderhoud	34
Afvalverwerking	34
Opmerkingen over garantie en	
serviceafhandeling	34

PL

Zakres dostawy	36
Dane techniczne	36
Użytkowanie zgodne z przeznaczeniem	36
Wskazówki bezpieczeństwa	37
Zagrożenie życia	37
Niebezpieczeństwo odniesienia obrażeń.....	37
Zapobieganie szkodom rzeczowym	38
Ważne informacje przed rozpoczęciem montażu	38
Odpowiednia powierzchnia do montażu	38
Montaż	39
Otwieranie markizy	40
Składanie markizy	40
Przechowywanie, czyszczenie	40
Konserwacja	40
Uwagi odnośnie recyklingu	40
Wskazówki dotyczące gwarancji i obsługi serwisowej	41

CZ

Obsah balení	43
Technické údaje	43
Použití dle určení	43
Bezpečnostní pokyny	43
Nebezpečí ohrožení života	43
Nebezpečí poranění	44
Zamezení věcným škodám	45
Důležité informace před montáží	45
Vhodná plocha pro montáž	45
Montáž	45
Otevření markízy	46
Zavření markízy	46
Ukladnění, čištění	46
Údržba	47
Pokyny k likvidaci	47
Pokyny k záruce a průběhu služby	47

SK

Rozsah dodávky	49
Technické údaje	49
Určené použitie	49
Bezpečnostné pokyny	49
Nebezpečenstvo ohrozenia života.....	49
Nebezpečenstvo poranenia	50
Zabránenie vecným škodám	51
Dôležité informácie pred montážou	51
Vhodná montážna plocha	51
Montáž	51
Otvorenie markízy	52
Zatvorenie markízy	52
Skladovanie, čistenie	52
Údržba	53
Pokyny k likvidácii	53
Pokyny k záruke a priebehu servisu	53

ES

Alcance de suministro	55
Datos técnicos	55
Uso previsto	55
Indicaciones de seguridad	55
Peligro de muerte	55
Peligro de lesiones	56
Evite daños materiales	57
Información importante antes del montaje	57
Superficie de montaje apropiada	57
Montaje	57
Apertura del toldo	58
Cierre del toldo	58
Almacenamiento, limpieza	59
Mantenimiento	59
Indicaciones de eliminación	59
Indicaciones relativas a la garantía y la gestión de servicios	59

DK

Leveringsomfang	61
Tekniske data	61
Bestemmelsesmæssig brug	61
Sikkerhedsanvisninger	61
Livsfare	61
Fare for kvæstelser	62
Undgå tingsskader	62
Vigtige informationer inden montering	63
Egnet monteringsflade	63
Montering	63
Åbn markisen	64
Luk markisen	64
Opbevaring, rengøring	64
Vedligeholdelse	64
Henvisninger vedr. bortskaffelse	64
Oplysninger om garanti og servicehåndtering	65

IT

Étendue de la livraison	66
Dati tecnici	66
Uso conforme alla destinazione	66
Indicazioni di sicurezza	66
Pericolo di morte	66
Pericolo di lesioni	67
Evitare danni agli oggetti	68
Informazioni importanti prima del montaggio	68
Superfici adatte al montaggio	68
Montaggio	68
Aprire la tenda da sole	69
Chiudere la tenda da sole	69
Conservazione, pulizia	70
Manutenzione	70
Smaltimento	70
Avvertenze sulla garanzia e sulla gestione dei servizi di assistenza	70

HU

Csomag tartalma	72
Műszaki adatok	72
Rendeltetésszerű használat	72
Biztonsági utasítások	72
Életveszély	72
Balesetveszély	73
Előzze meg az anyagi károkat	74
Fontos információk a felszerelés előtt	74
Alkalmas felszerelési hely	74
Felszerelés	74
A napellenző kinyitása	75
A napellenző bezárása	75
Tárolás, tisztítás	75
Karbantartás	76
Tudnivalók a hulladékkezelésről	76
A garanciával és a szerviz lebonyolításával kapcsolatos útmutató	76

Herzlichen Glückwunsch!
Mit Ihrem Kauf haben Sie sich für einen hochwertigen Artikel entschieden. Machen Sie sich vor der ersten Verwendung mit dem Artikel vertraut.



Lesen Sie hierzu aufmerksam die nachfolgende Aufbauanleitung und die Sicherheitshinweise.

Benutzen Sie den Artikel nur wie beschrieben und für die angegebenen Einsatzbereiche. Bewahren Sie diese Aufbauanleitung gut auf. Händigen Sie alle Unterlagen bei Weitergabe des Artikels an Dritte ebenfalls mit aus.

Lieferumfang (Abb. A)

- 1 x Seitenmarkise (1)
- 1 x Haltepfosten (2)
- 2 x Wandhalterung (3)
- 4 x Schraube (4)
- 8 x Ankerbolzen (5)
- 1 x Aufbauanleitung

Technische Daten

Maße (ausgezogen):
ca. 300 x 160 cm (B x H)

Der Artikel entspricht der Windwiderstandsklasse 0 (Windgeschwindigkeit < 20 km/h).

Der Artikel darf bei Windgeschwindigkeiten ab 20 km/h aus Sicherheitsgründen nicht benutzt werden!

CE Hiermit erklärt Delta-Sport Handelskontor GmbH, dass dieser Artikel mit den folgenden grundlegenden Anforderungen und den übrigen einschlägigen Bestimmungen übereinstimmt:

Bauprodukteverordnung (EU)
Nr. 305/2011



Herstellungsdatum
(Monat/Jahr): 12/2023

Bestimmungsgemäße Verwendung

Der Artikel ist als Sicht- und Sonnenschutz für den privaten Außenbereich, z. B. Balkon oder Terrasse, konzipiert. Der Artikel ist nicht für den gewerblichen Gebrauch bestimmt.



Vermeidung von Beschädigungen des Artikels!

Sicherheitshinweise

⚠ Lebensgefahr!

- Lassen Sie Kinder niemals unbeaufsichtigt mit dem Verpackungsmaterial. Es besteht Erstickungsgefahr.
- Der Artikel ist kein Kletter- oder Spielgerät! Stellen Sie sicher, dass sich Personen, insbesondere Kinder, nicht auf den Artikel stellen oder daran hochziehen. Der Artikel kann umfallen.

- Die Höchstlast der nicht einfahrba-
ren Teile der Markise darf 15 kg
nicht überschreiten!
- Prüfen Sie den Artikel vor jedem
Gebrauch auf Beschädigungen
oder Abnutzungen. Der Artikel
darf nur in einwandfreiem Zustand
verwendet werden!
- Aufgrund bestehender Absturzge-
fahr ist eine ausreichende Sicherung
durch Gurtzeug sicherzustellen.

Verletzungsgefahr!

- Beim Ein- und Ausfahren des Artikels
vorsichtig sein, um Verletzungen
und Quetschungen zu vermeiden.
- Der Artikel darf nur unter Aufsicht
von Erwachsenen und nicht als
Spielzeug verwendet werden.
- Achten Sie vor der Benutzung des
Artikels auf die richtige Stabilität.
- Kein offenes Feuer, keine Grills,
Heizpilze in der Nähe des Artikels.
- Prüfen Sie vor jedem Gebrauch,
dass alle Teile sachgerecht mon-
tiert wurden.
- Eine nicht korrekt durchgeführte
Montage kann die Sicherheit und
Funktion beeinträchtigen.
- Der Artikel darf nicht bei widrigen
Wetterbedingungen wie starkem
Wind, Regen oder Schnee ver-
wendet werden.

- Einfahren des Artikels bei zu
erwartenden Windgeschwindig-
keiten größer als 20 km/h (mäßige
Brise, mäßiger Wind bewegt Zwei-
ge und dünnere Äste, hebt Staub
und loses Papier).
- Verwenden Sie den Artikel keines-
falls als Schutz bei Unwettern.
- Schließen Sie den Artikel bei auf-
frischem Wind oder anderen
widrigen Wetterbedingungen.
- Vergewissern Sie sich vor dem
Öffnen und Schließen des Artikels,
dass sich keine Personen oder
Gegenstände im Öffnungs- bzw.
Schließbereich aufhalten.
- Der Artikel bietet Schutz vor direk-
ter Sonneneinstrahlung im Freien.
Aufgrund von reflektierender UV-
Strahlung darf auf angemessene
Sonnenschutzmittel nicht verzichtet
werden.
- Stellen Sie den Artikel auf einen
ebenen, waagerechten Untergrund.
- Kontrollieren Sie regelmäßig den
festen Sitz aller Schraubverbindun-
gen!
- Keine Haftung für Unfälle, die
durch Missachtung der o. g. Sicher-
heitshinweise oder durch unsachge-
mäßige Handhabung entstehen.
- Lassen Sie den Artikel beim Zurück-
gleiten nicht los, um Verletzungen
und Quetschungen zu vermeiden.

Vermeidung von Sachschäden!

- Lassen Sie den Artikel beim Zurückgleiten in die Ausgangsposition nicht los. Führen Sie ihn mit der Hand in seine Ausgangsposition. Der Artikel kann durch unkontrolliertes Zurückschnellen beschädigt werden.
- Sichern Sie den Artikel bei extremen Wetterbedingungen, wie z. B. bei starkem Wind. Lagern Sie den Artikel in geschützten Räumen.
- Die Bedienung bei Frost kann den Artikel beschädigen.

Wichtige Informationen vor der Montage

ACHTUNG! Für einen optimalen Halt des Artikels müssen die Boden- und Wandhalterungen fest verschraubt werden, insbesondere auf Balkonen oder an nicht ebenerdig gelegenen Montageorten. Bei Nichtverschraubung des Artikels an Boden und Wand entfällt jegliche Haftung durch den Hersteller.

ACHTUNG! Die Montage des Artikels sollte aufgrund der Größe mit mindestens zwei Personen durchgeführt werden.

ACHTUNG! Aufgrund der erforderlichen Verwendung von Werkzeugen/Maschinen sind handwerkliche Kenntnisse unabdingbar.

Geeignete Montagefläche

Für die Bodenmontage sind Betonfundament oder Betonplatten von mind. 50 x 50 x 5 cm (L x B x T) geeignet.

Hinweis: Sollten Sie den Artikel an einer Holzbalkenkonstruktion befestigen, müssen Sie den Artikel daran fest verschrauben, da Holz seine Form temperatur- und feuchtigkeitsbedingt verändert. Informieren Sie sich bezüglich geeigneter Montage-materialien im Fachhandel.

Hinweis: Anderweitige Montagebeschaffenheiten müssen durch einen Fachbetrieb auf Tragfähigkeit und Festigkeit überprüft werden.

Montage

Für die Montage des Artikels benötigen Sie folgende, nicht im Lieferumfang enthaltene Werkzeuge: eine geeignete Bohrmaschine, ein Maßband, einen geeigneten Schraubendreher, einen Schraubenschlüssel sowie einen Hammer.

Hinweis: Für einen optimalen Halt des Artikels müssen die Boden- und Wandhalterungen fest verschraubt werden.

1. Verwenden Sie einen geeigneten Schraubendreher, um die Wandhalterungen (3) mit den Schrauben (4) an der Seitenmarkise (1) zu befestigen (Abb. B).

2. Wählen Sie eine geeignete Montagefläche an einer Wand aus und markieren Sie vier Löcher für die Wandhalterungen (Abb. C).

3. Bohren Sie an den markierten Stellen mit einer Bohrmaschine 5 cm tiefe Löcher (\varnothing 8 mm) (Abb. C).

Wichtig: Stellen Sie sicher, dass das genutzte Material für die Ankerbolzen (5) geeignet ist.

4. Zur Wandmontage der Seitenmarkise schlagen Sie die Ankerbolzen mit einem Hammer in die vorgebohrten Löcher. Ziehen Sie die Ankerbolzen mit einem Schraubenschlüssel fest an.

Hinweis: Die Ankerbolzen müssen vor der Montage auseinander geschraubt werden.

5. Wählen Sie eine geeignete Montagefläche auf dem Boden aus und markieren Sie vier Löcher für den Haltepfosten (2).

Wichtig: Achten Sie bei Ihrer Standortwahl darauf, dass Seitenmarkise und Haltepfosten auf einem ebenen Untergrund stehen. Der Haltepfosten darf maximal 300 cm von der Seitenmarkise entfernt montiert werden.

6. Bohren Sie an den markierten Stellen mit einer Bohrmaschine 5 cm tiefe Löcher (\varnothing 8 mm) (Abb. D).

7. Befestigen Sie den Haltepfosten mit den Ankerbolzen, indem Sie diese mit einem Hammer in die vorgebohrten Löcher schlagen.

Wichtig: Achten Sie auf die korrekte Ausrichtung des Haltepfostens.

8. Ziehen Sie die Ankerbolzen mit einem Schraubenschlüssel fest an.

Markise öffnen (Abb. E)

1. Halten Sie den Handgriff (1a) und ziehen Sie diesen zum Haltepfosten.

2. Stecken Sie die Einrastung (1b) (unter dem Handgriff) in die vorgesehene Aussparung am Haltepfosten.

3. Stecken Sie die Markisenstange auf die Einrastung (2a) am Haltepfosten.

Markise schließen (Abb. E)

1. Halten Sie den Handgriff, ziehen Sie ihn zurück und heben Sie ihn an. Folgen Sie der Nut, um den Handgriff und den Haltepfosten zu entriegeln.

2. Halten Sie den Handgriff und bewegen Sie diesen zurück zur Seitenmarkise. Bewegen Sie den Handgriff langsam und horizontal. Der Stoff zieht sich von selbst in die Seitenmarkise zurück.

Lagerung, Reinigung

Lagern Sie den Artikel bei Nichtbenutzung immer trocken und sauber bei Raumtemperatur. Nur mit Wasser reinigen und anschließend mit einem Reinigungstuch trockenwischen. **WICHTIG!** Nie mit scharfen Reinigungsmitteln reinigen. Lassen Sie den Artikel geöffnet trocknen.

Wartung

- Überprüfen Sie den Artikel regelmäßig auf Anzeichen von Verschleiß oder Beschädigung, um eine sichere und gefahrlose Nutzung zu gewährleisten. Sollten Sie eine Beschädigung feststellen, beauftragen Sie ein geeignetes Fachunternehmen mit der Reparatur.
- Verwenden Sie nur vom Hersteller freigegebene Ersatzteile.

Hinweise zur Entsorgung



Entsorgen Sie den Artikel und die Verpackungsmaterialien entsprechend den aktuellen örtlichen Vorschriften. Bewahren Sie Verpackungsmaterialien (wie z. B. Folienbeutel) für Kinder unerreikbaar auf. Weitere Informationen zur Entsorgung des ausgedienten Artikels erhalten Sie bei Ihrer Gemeinde- oder Stadtverwaltung. Entsorgen Sie den Artikel und die Verpackung umweltschonend.



Der Recycling-Code dient der Kennzeichnung verschiedener Materialien zur Rückführung in den Wiederverwertungskreislauf (Recycling). Der Code besteht aus einem Recyclingsymbol für den Verwertungskreislauf und einer Nummer, die das Material kennzeichnet.

Hinweise zur Garantie und Serviceabwicklung

Der Artikel wurde mit großer Sorgfalt und unter ständiger Kontrolle produziert. DELTA-SPORT HANDELSKONTOR GmbH räumt privaten Endkunden auf diesen Artikel drei Jahre Garantie ab Kaufdatum (Garantiefrist) nach Maßgabe der folgenden Bestimmungen ein. Die Garantie gilt nur für Material- und Verarbeitungsfehler. Die Garantie erstreckt sich nicht auf Teile, die der normalen Abnutzung unterliegen und deshalb als Verschleißteile anzusehen sind (z. B. Batterien) sowie nicht auf zerbrechliche Teile wie Schalter oder Teile, die aus Glas gefertigt sind.

Ansprüche aus dieser Garantie sind ausgeschlossen, wenn der Artikel unsachgemäß oder missbräuchlich oder nicht im Rahmen der vorgesehenen Bestimmung oder des vorgesehenen Nutzungsumfangs verwendet wurde oder Vorgaben in der Anleitung/Anweisung nicht beachtet wurden, es sei denn, der Endkunde weist nach, dass ein Material- oder Verarbeitungsfehler vorliegt, der nicht auf einem der vorgenannten Umstände beruht.

Ansprüche aus der Garantie können nur innerhalb der Garantiefrist unter Vorlage des Originalkassenbelegs geltend gemacht werden. Bitte bewahren Sie deshalb den Originalkassenbeleg auf. Die Garantiefrist wird durch etwaige Reparaturen aufgrund der Garantie, gesetzlicher Gewährleistung oder Kulanz nicht verlängert. Dies gilt auch für ersetzte und reparierte Teile.

Bitte wenden Sie sich bei Beanstandungen zunächst an die untenstehende Service-Hotline oder setzen Sie sich per E-Mail mit uns in Verbindung. Liegt ein Garantiefall vor, wird der Artikel von uns – nach unserer Wahl – für Sie kostenlos repariert, ersetzt oder der Kaufpreis erstattet. Weitere Rechte aus der Garantie bestehen nicht.

Ihre gesetzlichen Rechte, insbesondere Gewährleistungsansprüche gegenüber dem jeweiligen Verkäufer, werden durch diese Garantie nicht eingeschränkt.

IAN: 446851_2307

- Ⓓ Kundenservice Deutschland
Tel.: 0800 5435 111
E-Mail: deltasport@lidl.de
- Ⓐ Service Österreich
Tel.: 0800 447744
E-Mail: deltasport@lidl.at
- Ⓒ Service Schweiz
Tel.: 0800 56 44 33
E-Mail: deltasport@lidl.ch

Congratulations!

You have chosen to purchase a high-quality product. Familiarise yourself with the product before using it for the first time.



Read the following assembly instructions and the safety information carefully.

Use the product only as described and only for the given areas of application. Store these assembly instructions carefully. When passing the product on to third parties, please also hand over all accompanying documents.

Package contents (Fig. A)

- 1 x side awning (1)
- 1 x support post (2)
- 2 x wall bracket (3)
- 4 x screw (4)
- 8 x anchor bolt (5)
- 1 x assembly instructions

Technical data

Size (extended):
approx. 300 x 160cm (W x H)

The product corresponds to wind resistance class 0 (wind speed < 20km/h).

For safety reasons, the product should not be used in wind speeds greater than 20km/h!

CE Delta-Sport Handelskontor GmbH hereby declares that this product meets the following basic requirements, as well as other important regulations:

Construction Products Regulation (EU), No. 305/2011

 Date of manufacture (month/year): 12/2023

Intended use

The product has been designed as a privacy screen and sunshade for private use outdoors, e.g. balcony or veranda. The product is not intended for commercial use.



Avoid damaging the product!



Safety information

Life-threatening hazard!

- Never leave children unattended with the packaging materials. There is a risk of suffocation.
- The product is not a toy or a climbing apparatus! Ensure that persons, especially children, do not pull themselves up on the product or stand on it. The product can tip over.
- The maximum load of the non-retractable parts of the awning must not exceed 15kg!

- Check the product for damage or wear before each use. Only use the product if it is in perfect condition!
- Because of the risk of falling, make sure that the person installing the product is sufficiently secured with a harness.

Risk of injury!

- When extending and retracting the product, take care to avoid injuries and pinching.
- The product may only be used under adult supervision and must not be used as a toy.
- Ensure the product is properly stabilised before using it.
- Keep open flames, barbecues, and patio heaters away from the product.
- Check that all parts have been properly assembled before each use.
- Improper installation can impair the safety and functionality of the product.
- The product must not be used in adverse weather conditions such as strong winds, rain or snow.
- Retract the product if wind speeds higher than 20km/h are expected (moderate breeze moving tree limbs and thinner branches, raising dust and loose paper).
- Never use the product as shelter during storms.

- Close the product if the wind picks up or in other adverse weather conditions.
- Before opening or closing the product, ensure that there are no persons or objects in the opening or closing areas.
- The product offers protection from direct sunlight outdoors. Due to reflecting UV radiation, appropriate sunscreen products should still be used.
- Place the product on a flat, level surface.
- Check regularly to make sure all screws are tight!
- The manufacturer accepts no liability for accidents which occur as a result of ignoring the safety information above or due to improper handling.
- To prevent injuries and crushing do not let go of the product when it is sliding back.

Preventing damage to the product!

- Do not let go of the product when it is sliding back into its original position. Guide it back to its original position with your hand. The product can be damaged by snapping back in an uncontrolled way.
- Secure the product during extreme weather conditions, e.g. strong wind. Store the product in a sheltered area.

- Operating the product in frosty weather may damage it.

Important pre-installation information

WARNING! For optimal support, the product's ground and wall brackets must be firmly screwed in, especially on balconies or in assembly locations with uneven surfaces.

If the product is not screwed into ground and wall, the manufacturer accepts no liability whatsoever.

WARNING! Assembling the product requires at least two people, due to its size.

WARNING! As tools/machinery need to be used, manual skills are essential.

Suitable installation site

For ceiling installation, a concrete ceiling or a load-bearing wooden beam is suitable. For floor installation, a concrete foundation or concrete slab of at least 50 x 50 x 5cm (L x W x D) is suitable.

Note: if you attach the product to a wooden beam, you must fasten the product to it firmly, as wood warps depending on the temperature and humidity. Enquire at a specialist retailer about suitable installation materials.

Note: alternative installation conditions require inspection of load-bearing capacity and durability by a specialist company.

Assembly

The following tools (not included in delivery) are required for assembly of the product: a suitable drill, a tape measure, an appropriate screwdriver, and a hammer.

Note: For optimal support, the ground and wall brackets must be firmly screwed in.

1. Use an appropriate screwdriver to fasten the wall brackets (3) with the screws (4) to the side awning (1) (fig. B).
2. Select a suitable assembly surface on a wall and mark four holes for the wall brackets (fig. C).
3. Use a drill to drill holes (\varnothing 8mm) 5cm deep at the positions marked (fig. C).
4. Use a hammer to hammer the anchor bolts into the holes pre-drilled to mount the side awning onto the wall. Tighten the anchor bolts securely using a spanner.

Note: the anchor bolts must be unscrewed from each other before assembly.

5. Select a suitable assembly surface on the ground and mark four holes for the support post (2).

Important: When selecting your location make sure that side awning and support post stand on level ground. The support post must be placed no more than 300cm from the side awning.

6. Use a drill to drill holes (\varnothing 8mm) 5cm deep at the positions marked (fig. D).
7. Use a hammer to secure the support post firmly by hammering the anchor bolts into the pre-drilled holes.
Important: Be sure to align the support post correctly.
8. Tighten the anchor bolts securely using a spanner.

Opening the awning (fig. E)

1. Grasp the handle (1a) and pull it towards the support post.
2. Snap the latch (1b) (below the handle) into the recess that is provided on the support post.
3. Snap the awning rod onto the pin (2a) on the support post

Closing the awning (fig. E)

1. Grasp the handle, pull it back, and raise it. Follow the groove to unlatch the handle and the support post.
2. Hold the handle and move it back to the side awning. Move the handle slowly and horizontally. The material pulls back by itself into the side awning.

Storage, cleaning

When not in use, always store the product clean and dry at room temperature. Clean only with water and wipe dry afterwards with a cloth. **IMPORTANT!** Never clean the product with harsh cleaning agents. Leave the product open to dry.

Maintenance

- Inspect the product regularly for signs of wear and damage to guarantee safe and risk-free use. If any damage is found, commission a specialist company with the repair.
- Use only replacement parts authorised by the manufacturer.

Disposal



Dispose of the product and packaging materials in accordance with current local regulations. Store the packaging materials (foil bags, for example) out of the reach of children. For further information about disposal of the product no longer needed, contact your local council. Dispose of the product and the packaging in an environmentally friendly manner.



The Recycling Code distinguishes different materials to be returned for recycling. The Code consists of the recycling symbol for the recycling process and a number that identifies the material.

Notes on the guarantee and service handling

The product was produced with great care and under continuous quality control. DELTA-SPORT HANDELSKONTOR GmbH gives private end customers a three-year guarantee on this product from the date of purchase (guarantee period) in accordance with the following provisions. The guarantee is only valid for material and manufacturing defects. The guarantee does not cover parts that are subject to normal wear and tear and that are thus considered

wear parts (e.g. batteries) and it does not cover fragile parts such as switches or parts that are made of glass.

Claims under this guarantee are excluded if the product has been used incorrectly, improperly, or contrary to the intended purpose, or if the provisions in the instructions for use were not observed, unless the end customer proves that a material or manufacturing defect exists that was not caused by one of the aforementioned circumstances.

Claims under the guarantee can only be made within the guarantee period by presenting the original sales receipt. Please therefore keep the original sales receipt. The guarantee period is not extended by any repairs carried out under the guarantee, under statutory guarantees, or as a gesture of goodwill. This also applies to replaced and repaired parts.

If you wish to make a claim please first contact the service hotline mentioned below or contact us by e-mail. If there is a guarantee case, then the product will be repaired or replaced free of charge to you or the purchase price will be refunded, depending on our choice. There are no further rights from the guarantee.

Your legal rights, in particular guarantee claims against the respective seller, are not limited by this guarantee.

IAN: 446851_2307

Ⓜ Service Great Britain

Tel.: 0800 404 7657

E-Mail: deltasport@lidl.co.uk

Ⓜ Service Ireland

Tel.: 1800 101010

E-Mail: deltasport@lidl.ie

Félicitations !

Vous venez d'acquérir un article de grande qualité. Avant la première utilisation, familiarisez-vous avec l'article.



Pour cela, veuillez lire attentivement la notice de montage suivante et les consignes de sécurité.

Utilisez l'article uniquement comme indiqué et pour les domaines d'utilisation mentionnés. Conservez cette notice de montage. Si vous cédez l'article à un tiers, veillez à lui remettre l'ensemble de la documentation.

Étendue de la livraison (fig. A)

- 1 store latéral (1)
- 1 poteau de support (2)
- 2 fixations murales (3)
- 4 vis (4)
- 8 boulons d'ancrage (5)
- 1 notice de montage

Caractéristiques techniques

Dimensions (déroulé) :
env. 300 x 160 cm (l x h)

L'article correspond à la classe de résistance au vent 0 (vitesse du vent < 20 km/h).

Pour des raisons de sécurité, l'article ne doit pas être utilisé en cas de vent > 20 km/h !

CE Delta-Sport Handelskontor GmbH déclare par la présente que cet article répond aux exigences essentielles et aux autres dispositions en vigueur suivantes :

Règlement sur les produits de construction (UE) n° 305/2011



Date de fabrication (mois/année) : 12/2023

Utilisation conforme à sa destination

Cet article est conçu comme protection contre les regards et le soleil pour un usage extérieur privé, comme par exemple sur un balcon ou une terrasse. L'article n'est pas destiné à un usage commercial.



Éviter d'endommager l'article !

Consignes de sécurité



Danger de mort !

- Ne laissez jamais les enfants sans surveillance avec le matériel d'emballage. Il existe des dangers de suffocation.
- L'article n'est ni un jouet, ni un dispositif d'escalade !
Assurez-vous que personne, en particulier les enfants, ne monte ou se hisse sur l'article. L'article risque

de se renverser.

- La charge maximale des parties non rétractables du store ne doit pas dépasser 15 kg !
- Avant chaque utilisation, vérifiez que l'article n'est pas endommagé et ne présente pas de signes d'usure. L'article ne doit être utilisé qu'en parfait état !
- En raison du risque de chute, le port d'un harnais est indispensable pour assurer une sécurité adéquate.

Risque de blessure !

- Soyez prudent lorsque vous ouvrez et fermez l'article afin d'éviter les blessures et l'écrasement.
- L'article ne doit être utilisé que sous la surveillance d'adultes et non pas comme un jouet.
- Avant d'utiliser l'article, veillez à une bonne stabilité.
- Pas de feu ouvert, de barbecue ou de chauffage de terrasse à proximité de l'article.
- Avant chaque utilisation, vérifiez que toutes les pièces ont été correctement assemblées.
- Un montage réalisé de manière incorrecte peut compromettre la sécurité et le bon fonctionnement.
- L'article ne doit pas être utilisé dans des conditions météorologiques défavorables telles que le vent fort, la pluie ou la neige.

- Fermez l'article lorsque des vitesses de vent supérieures à 20 km/h sont attendues (brise modérée, un vent modéré déplace les brindilles et les branches les plus fines, soulève la poussière et les feuilles mortes).
- N'utilisez pas l'article pour vous protéger en cas de tempête.
- Fermez l'article en cas de vent fort ou d'autres conditions météorologiques défavorables.
- Avant d'ouvrir et de fermer l'article, assurez-vous qu'il n'y a aucune personne ou objet dans la zone d'ouverture ou de fermeture.
- L'article offre une protection contre les rayons directs du soleil en extérieur. En raison du rayonnement UV réfléchissant, il convient de ne pas renoncer à des protections solaires appropriées.
- Placez l'article sur une surface plane et horizontale.
- Contrôlez régulièrement la bonne fixation de tous les raccords vissés !
- Aucune responsabilité n'est engagée pour les accidents résultant du non-respect des consignes de sécurité susmentionnées ou d'une manipulation non conforme.
- Ne lâchez pas l'article en l'enroulant afin d'éviter les blessures et les écrasements.

Éviter les dommages matériels !

- Ne lâchez par l'article en revenant à la position de départ. Ramenez-le dans la position de départ avec l'a main. L'article peut être endommagé par un retour incontrôlé.
- Mettez l'article à l'abri en cas de conditions météorologiques extrêmes, par exemple en cas de vent fort. Stockez l'article dans des endroits protégés.
- L'utilisation en cas de gel peut endommager l'article.

Informations importantes avant le montage

ATTENTION ! Pour que l'article tienne de manière optimale, les fixations au sol et au mur doivent être solidement vissées, en particulier sur les balcons ou les lieux de montage qui ne se trouvent pas au niveau du sol. Si l'article n'est pas vissé au sol ni au mur, le fabricant décline toute responsabilité.

ATTENTION ! En raison de ses dimensions, l'article doit être assemblé par au moins deux personnes.

ATTENTION ! En raison de l'utilisation nécessaire d'outils/machines, une habileté manuelle est indispensable.

Surface de montage adaptée

Des fondations en béton ou des dalles en béton d'au moins 50 x 50 x 5 cm (L x La x P) sont des surfaces adaptées à la fixation au sol.

Remarque : si vous fixez l'article à une poutre en bois, vous devez bien le visser, car le bois change de forme avec la température et l'humidité. Veuillez contacter votre revendeur spécialisé pour obtenir des informations sur le matériel de montage approprié.

Remarque : toute autre condition de montage doit être vérifiée par une entreprise spécialisée pour s'assurer de la capacité de charge et de la solidité.

Montage

Pour le montage de l'article, vous avez besoin des outils suivants, non livrés avec l'article : une perceuse appropriée, un mètre ruban, un tournevis approprié, une clé et un marteau.

Remarque : Pour que l'article tienne de manière optimale, les fixations au sol et au mur doivent être solidement vissées.

1. Utilisez un tournevis approprié pour fixer les fixations murales (3) au store latéral (1) à l'aide des vis (4) (fig. B).

2. Choisissez une surface de montage appropriée sur un mur et marquez quatre trous pour les fixations murales (fig. C).
3. Percez des trous de 5 cm de profondeur (\varnothing 8 mm) aux endroits marqués à l'aide d'une perceuse (fig. C).
Important : Assurez-vous que le matériau utilisé est adapté aux boulons d'ancrage (5).
4. Pour monter le store latéral au mur, enfoncez les boulons d'ancrage dans les trous prépercés à l'aide d'un marteau. Serrez fermement les boulons d'ancrage à l'aide d'une clé.
Remarque : les goujons d'ancrage doivent être dévissés avant le montage.
5. Choisissez une surface de montage appropriée au sol et marquez quatre trous pour le poteau de support (2).
Important : Veillez à ce que le store latéral et le poteau de support soient placés sur une surface plane lorsque vous décidez du lieu de montage. Le poteau de support doit être monté à 300 cm maximum du store latéral.
6. Percez des trous de 5 cm de profondeur (\varnothing 8 mm) aux endroits marqués à l'aide d'une perceuse (fig. D).

7. Fixez le poteau de support avec les boulons d'ancrage en les enfonçant dans les trous prépercés à l'aide d'un marteau.

Important : Assurez-vous que le poteau de support est correctement orienté.

8. Serrez fermement les boulons d'ancrage à l'aide d'une clé.

Ouvrir le store (fig. E)

1. Tenez la poignée (1 a) et tirez-la vers le poteau de support.
2. Insérez le dispositif (1 b) (sous la poignée) dans l'encoche prévue sur le poteau de support.
3. Placez la barre du store sur le dispositif (2a) du poteau de support.

Fermer le store (fig. E)

1. Tenez la poignée, tirez-la vers vous et soulevez-la. Suivez la rainure pour déverrouiller la poignée et le poteau de support.
2. Tenez la poignée et ramenez-la vers le store latéral. Déplacez la poignée lentement et horizontalement. Le tissu s'enroule de lui-même dans le store latéral.

Stockage, nettoyage

Lorsque vous n'utilisez pas l'article, rangez-le toujours dans un endroit sec et propre à une température ambiante.

Nettoyez uniquement avec de l'eau puis essuyez avec un chiffon de nettoyage.

IMPORTANT ! Ne lavez jamais avec des produits de nettoyage agressifs. Laissez sécher l'article ouvert.

Maintenance

- Vérifiez régulièrement que l'article ne présente aucun signe d'usure ou de détérioration afin de garantir une utilisation sûre et sans danger. Si vous constatez des dommages, faites appel à une entreprise spécialisée pour la réparation.
- N'utilisez que les pièces de rechange autorisées par le fabricant.

Mise au rebut

*  Ce produit est recyclable. Il est soumis à la responsabilité élargie du fabricant et est collecté séparément.

 Éliminez le produit et les matériaux d'emballage conformément aux réglementations locales actuelles en vigueur. Conservez les matériaux d'emballage (comme les sachets en plastique) hors de portée des enfants. Vous obtiendrez plus d'informations relatives à l'élimination du produit usagé auprès de votre commune ou de votre municipalité. Éliminez le produit et l'emballage dans le respect de l'environnement.



Le code de recyclage est utilisé pour identifier les différents matériaux à retourner dans le cycle de recyclage. Ce code se compose du symbole de recyclage, représentant le cycle de recyclage ainsi que d'un numéro identifiant le matériau.

Indications concernant la garantie et le service après-vente

L'article a été produit avec grand soin et sous un contrôle constant. DELTA-SPORT HANDELSKONTOR GmbH accorde au client final privé une garantie de trois ans sur cet article à compter de la date d'achat (période de garantie) conformément aux dispositions suivantes. La garantie ne vaut que pour les défauts de matériaux et de fabrication. La garantie ne couvre pas les pièces soumises à une usure normale, lesquelles doivent donc être considérées comme des pièces d'usure (comme p. ex., les piles), de même qu'elle ne couvre pas les pièces fragiles, telles que les interrupteurs ou les pièces fabriquées en verre. Les réclamations au titre de cette garantie sont exclues si l'article a été utilisé de manière abusive ou inappropriée, hors du cadre de son usage ou du champ d'application

prévu ou si les instructions de la notice d'utilisation n'ont pas été respectées, à moins que le client final ne prouve que l'article présentait un défaut de matériau ou de fabrication n'étant pas dû à l'une des conditions mentionnées ci-dessus. Les réclamations au titre de la garantie ne peuvent être adressées pendant la période de garantie qu'en présentant le ticket de caisse original. Veuillez pour cela conserver le ticket de caisse original. Ceci s'applique également aux pièces remplacées et réparées.

Si vous avez des plaintes à formuler, veuillez d'abord contacter le service d'assistance téléphonique ci-dessous ou nous contacter par courrier électronique. Si le cas est couvert par la garantie, nous nous engageons - à notre appréciation - à réparer ou à remplacer l'article gratuitement pour vous ou à vous rembourser le prix d'achat. Aucun autre droit ne découle de la garantie.

Vos droits légaux, en particulier les droits de garantie contre le vendeur concerné, ne sont pas limités par cette garantie.

*** Article L217-16 du Code de la consommation**

Lorsque l'acheteur demande au vendeur, pendant le cours de la garantie commerciale qui lui a été

consentie lors de l'acquisition ou de la réparation d'un bien meuble, une remise en état couverte par la garantie, toute période d'immobilisation d'au moins sept jours vient s'ajouter à la durée de la garantie qui restait à courir. Cette période court à compter de la demande d'intervention de l'acheteur ou de la mise à disposition pour réparation du bien en cause, si cette mise à disposition est postérieure à la demande d'intervention.

Indépendamment de la garantie commerciale souscrite, le vendeur reste tenu des défauts de conformité du bien et des vices rédhibitoires dans les conditions prévues aux articles L217-4 à L217-13 du Code de la consommation et aux articles 1641 à 1648 et 2232 du Code Civil.

Article L217-4 du Code de la consommation

Le vendeur livre un bien conforme au contrat et répond des défauts de conformité existant lors de la délivrance.

Il répond également des défauts de conformité résultant de l'emballage, des instructions de montage ou de l'installation lorsque celle-ci a été mise à sa charge par le contrat ou a été réalisée sous sa responsabilité.

Article L217-5 du Code de la consommation

Le bien est conforme au contrat :

1° S'il est propre à l'usage habituellement attendu d'un bien semblable et, le cas échéant :

- s'il correspond à la description donnée par le vendeur et posséder les qualités que celui-ci a présentées à l'acheteur sous forme d'échantillon ou de modèle ;
- s'il présente les qualités qu'un acheteur peut légitimement attendre eu égard aux déclarations publiques faites par le vendeur, par le producteur ou par son représentant, notamment dans la publicité ou l'étiquetage ;

2° Ou s'il présente les caractéristiques définies d'un commun accord par les parties ou être propre à tout usage spécial recherché par l'acheteur, porté à la connaissance du vendeur et que ce dernier a accepté.

Article L217-12 du Code de la consommation

L'action résultant du défaut de conformité se prescrit par deux ans à compter de la délivrance du bien.

Article 1641 du Code civil

Le vendeur est tenu de la garantie à raison des défauts cachés de la chose vendue qui la rendent impropre à l'usage auquel on la destine, ou qui diminuent tellement cet usage que l'acheteur ne l'aurait pas acquise, ou n'en aurait donné qu'un moindre prix, s'il les avait connus.

Article 1648 1er alinéa du Code civil

L'action résultant des vices rédhibitoires doit être intentée par l'acquéreur dans un délai de deux ans à compter de la découverte du vice.

Les pièces détachées indispensables à l'utilisation du produit sont disponibles pendant la durée de la garantie du produit.

IAN : 446851_2307

Ⓡ Service France
Tel. : 0800 919 270
E-Mail : deltasport@lidl.fr

Ⓡ Service Belgique
Tel. : 0800 12089
E-Mail : deltasport@lidl.be

* n'est valable que pour la France

Gefeliciteerd!

Met uw aankoop hebt u voor een hoogwaardig artikel gekozen. Zorg ervoor dat u voor het eerste gebruik met het artikel vertrouwd raakt.



Lees hiervoor de volgende montagehandleiding en de veiligheidstips zorgvuldig door.

Gebruik het artikel alleen zoals omschreven en voor het aangegeven doel. Bewaar deze montagehandleiding goed. Geef alle documenten mee als u het artikel aan iemand anders geeft.

Leveringsomvang (afb. A)

- 1 x windscherm (1)
- 1 x bevestigingspaal (2)
- 2 x wandhouder (3)
- 4 x schroef (4)
- 8 x ankerbouten (5)
- 1 x montagehandleiding

Technische gegevens

Afmetingen (uitgetrokken):
ca. 300 x 160 cm (b x h)

Het artikel voldoet aan windweerstandsklasse 0 (windsnelheid < 20 km/h).

Bij windsnelheden > 20 km/h mag het artikel om veiligheidsredenen niet worden gebruikt!

CE Hierbij verklaart Delta-Sport Handelskontor GmbH dat dit artikel voldoet aan de volgende basiseisen en de overige ter zake doende bepalingen:

Bouwproductenverordening (EU)
Nr. 305/2011



Productiedatum
(maand/jaar): 12/2023

Beoogd gebruik

Het artikel werd ontwikkeld als zicht- en zonwering voor de privé buitenruimte, bv. balkon of terras. Het artikel is niet bestemd voor commercieel gebruik.



Voorkomen van beschadigingen aan het artikel!



Veiligheidstips

⚠ Levensgevaar!

- Laat kinderen nooit zonder toezicht alleen met het verpakkingsmateriaal. Er bestaat verstikkingsgevaar.
- Het artikel is geen klim- of speeltoestel! Zorg ervoor dat niemand, in het bijzonder kinderen, op het artikel gaat staan of zich eraan omhoogtrekt. Het artikel kan omvallen.

- De maximale belasting van de niet-inschuifbare onderdelen van het zonnenscherm mag niet hoger zijn dan 15 kg!
- Controleer het artikel voor elk gebruik op beschadigingen of slijtage. Het artikel mag alleen in goede staat worden gebruikt!
- Vanwege het bestaande valgevaar moet u ervoor zorgen dat u met een gordel voldoende bent gezekerd.

Kans op lichamelijk letsel!

- Wees voorzichtig bij het in- en uitschuiven van het artikel om letsel en beknelling te voorkomen.
- Het artikel mag alleen worden gebruikt onder toezicht van volwassenen en mag niet worden gebruikt als speelobject.
- Let er voordat u het artikel gebruikt op of dit voldoende stabiliteit biedt.
- Gebruik geen open vuur, barbecues of terrasverwarmers in de buurt van het artikel.
- Controleer voor elk gebruik of alle onderdelen juist zijn gemonteerd.
- Een onjuist uitgevoerde montage kan de veiligheid en werking beïnvloeden.
- Het artikel mag niet in ongunstige weersomstandigheden zoals harde wind, regen of sneeuw worden gebruikt.
- Schuif het artikel in wanneer er windsnelheden van meer dan 20 km/h worden verwacht. (Matige bries, matige wind zet twijgen en dunnere takken in beweging en tilt stof en los papier op.)
- Gebruik het artikel in geen geval als bescherming bij noodweer.
- Sluit het artikel bij toenemende wind of andere ongunstige weersomstandigheden.
- Verzeker u er voordat u het artikel opent en sluit van dat zich geen personen of voorwerpen in het openings- of sluitgebied bevinden.
- Het artikel biedt bescherming tegen directe zonnestraling buitenshuis. In verband met reflecterende uv-straling moet een passend zonnebrandmiddel worden gebruikt.
- Plaats het artikel op een vlakke ondergrond die waterpas is.
- Controleer regelmatig of alle schroeven goed zijn aangedraaid!
- Voor ongelukken die worden veroorzaakt door het negeren van de bovenstaande veiligheidstips of ondeskundig gebruik kan geen aansprakelijkheid worden genomen.
- Laat het artikel niet los tijdens het terugschuiven om letsel en beknelling te voorkomen.

Voorkomen van materiële schade!

- Laat het artikel niet los tijdens het terugschuiven naar de uitgangspositie. Breng het met de hand naar de uitgangspositie. Het artikel kan door het ongecontroleerd te laten terugschieten, beschadigd raken.
- Zet het artikel vast bij extreme weersomstandigheden, zoals harde wind. Berg het artikel op in een beschutte ruimte.
- De bediening bij vorst kan het artikel beschadigen.

Belangrijke informatie voor de montage

WAARSCHUWING! Voor optimale stabiliteit van het artikel moeten de grond- en wandhouders vastgeschroefd worden, in het bijzonder op balkons of op niet op de gelijkvloers gelegen montageplaatsen. Als het artikel niet op de grond en aan de wand vastgeschroefd wordt, valt elke aansprakelijkheid van de fabrikant weg.

WAARSCHUWING! De montage van het artikel moet vanwege de grootte door ten minste twee personen worden uitgevoerd.

WAARSCHUWING! Omdat er met gereedschap/machines moet worden gewerkt, is ambachtelijke kennis onontbeerlijk.

Geschikt montageoppervlak

Voor de plafondmontage is een betonnen plafond of een dragende houten balkconstructie geschikt. Voor de bodemmontage is een betonfundering of zijn betonplaten van min. 50 x 50 x 5 cm (l x b x d) geschikt.

Aanwijzing: als u het artikel aan een houten balkconstructie bevestigt, moet u het artikel goed eraan vastschroeven, omdat hout onder invloed van de temperatuur en vocht van vorm verandert. Informeer in een vakhandel welke montage-materialen geschikt zijn.

Aanwijzing: andere montageondergronden moeten door een gespecialiseerd bedrijf op draagkracht en vastheid worden gecontroleerd.

Montage

Voor de montage van het artikel hebt u volgend, niet in het leveringspakket inbegrepen gereedschap nodig: een geschikte boormachine, een meetlint, een geschikte schroevendraaier, een schroefsleutel en een hamer.

Opmerking: Voor optimale stabiliteit van het artikel moeten de grond- en wandhouders vastgeschroefd worden.

1. Gebruik een geschikte schroevendraaier om de wandhouders (3) met de schroeven (4) aan het zijscherm (1) te bevestigen (afb. B).

2. Kies een geschikt montageoppervlak aan een wand uit en markeer vier gaatjes voor de wandhouders (afb. C).

3. Boor op de gemarkeerde punten met een boormachine 5 cm diepe gaten (Ø 8 mm) (afb. C).

Belangrijk: Vergewis u ervan dat het gebruikte materiaal voor de ankerbouten (5) geschikt is.

4. Voor de wandmontage van het zijscherm klopt u de ankerbouten met een hamer in de vooraf geboorde gaten. Trek de ankerbouten met een schroefsleutel vast aan.

Aanwijzing: de ankerbouten moeten voor de montage uit elkaar worden geschroefd.

5. Kies een geschikt montageoppervlak op de grond uit en markeer vier gaatjes voor de bevestigingspaal (2).

Belangrijk: Let er bij de keuze van uw locatie op dat zijscherm en bevestigingspaal op een vlakke ondergrond staan. De bevestigingspaal mag op een afstand van maximaal 300 cm tot het zijscherm gemonteerd worden.

6. Boor op de gemarkeerde punten met een boormachine 5 cm diepe gaten (Ø 8 mm) (afb. D).

7. Bevestig de bevestigingspaal met de ankerbout doordat u deze met een hamer in de vooraf geboorde gaten klopt.

Belangrijk: Let op de correcte uitlijning van de bevestigingspaal.

8. Trek de ankerbouten met een schroefsleutel vast aan.

Schermscherm openen (afb. E)

1. Houd de handgreep (1a) vast en trek deze naar de bevestigingspaal.

2. Steek de grendelinrichting (1b) (onder de handgreep) in de voorziene uitsparing aan de bevestigingspaal.

3. Steek de schermstang op de grendelinrichting (2a) aan de bevestigingspaal.

Schermscherm sluiten (afb. E)

1. Houd de handgreep vast, trek deze terug en til deze op. Volg de gleuf om de handgreep en de bevestigingspaal te ontgrendelen.

2. Houd de handgreep vast en beweeg deze terug naar het zijscherm. Beweeg de handgreep langzaam en horizontaal. De stof trekt zich automatisch terug naar het zijscherm.

Opslag, reiniging

Bewaar het artikel wanneer u dit niet gebruikt altijd droog en schoon op kamertemperatuur. Reinig alleen met water en veeg vervolgens droog met een schoonmaakdoek.

BELANGRIJK! Reinig nooit met agressieve reinigingsmiddelen. Laat het artikel in geopende staat drogen.

Onderhoud

- Controleer het artikel regelmatig op slijtageverschijnselen of beschadiging om een veilig en ongevaarlijk gebruik te garanderen. Indien u een beschadiging vaststelt, laat u de reparatie uitvoeren door een geschikt, gespecialiseerd bedrijf.
- Gebruik alleen door de fabrikant goedgekeurde reserveonderdelen.

Afvalverwerking



Voer het artikel en de verpakkingsmaterialen af in overeenstemming met de actuele lokale voorschriften. Berg verpakkingsmaterialen (zoals bv. foliezakjes) op buiten het bereik van kinderen. Bijkomende informatie over de afvoer van het onbruikbaar geworden artikel krijgt u bij uw gemeente- of stadsbestuur. Voer het artikel en de verpakking milieuvriendelijk af.



De recyclingcode dient om verschillende materialen voor recyclingdoeleinden te kenmerken. De code bestaat uit een recyclingsymbool voor de recyclingcyclus en een nummer dat het materiaal kenmerkt.

Opmerkingen over garantie en serviceafhandeling

Het artikel werd met de grootste zorgvuldigheid en onder permanent toezicht geproduceerd. De firma DELTA-SPORT HANDELSKONTOR GmbH verleent particuliere eindklanten op dit artikel drie jaar garantie, te rekenen vanaf de datum van aankoop (garantietermijn) en dit op grond van de volgende bepalingen. De garantie geldt alleen voor materiaal- en verwerkingsfouten. De garantie is niet van toepassing op onderdelen die aan een normale slijtage onderhevig zijn en daarom als niet-slijtvaste onderdelen te beschouwen zijn (bv. batterijen) en evenmin op breekbare onderdelen, bv. schakelaars, accu's of onderdelen die van glas gemaakt zijn. Uit de garantie voortvloeiende claims zijn uitgesloten als het artikel onvakkundig, verkeerd of niet in het kader van de voorziene bepaling of in het kader van het voorziene gebruiksdoeleinde gebruikt werd of indien richtlijnen in de gebruiksaanwijzing niet in acht genomen werden, tenzij de eindklant aantoonbaar dat er sprake is van een materiaal- of verwerkingsfout die niet op één van de hoger vermelde omstandigheden gebaseerd is.

Uit de garantie voortvloeiende claims kunnen alleen tijdens de garantieperiode op vertoon van de originele kassabon ingediend worden. Gelieve daarom de originele kassabon te bewaren. De garantieperiode wordt door eventuele reparaties op grond van de garantie, wettelijke waarborg of coulance niet verlengd. Dit geldt ook voor vervangen en gerepareerde onderdelen.

Gelieve u bij klachten in eerste instantie tot de hieronder vermelde servicehotline te richten of met ons per e-mail contact op te nemen. Is er sprake van een garantiegeval, dan wordt het artikel door ons – naar onze keuze – voor u gratis gerepareerd, wordt het vervangen of wordt de aankoopsom terugbetaald.

Verdere rechten op grond van de garantie bestaan niet.

Uw wettelijke rechten, in het bijzonder rechten op garantie tegenover de betreffende verkoper, worden door deze garantie niet beperkt.

IAN: 446851_2307

BE Service België

Tel.: 0800 12089

E-Mail: deltasport@lidl.be

NL Service Nederland

Tel.: 08000249630

E-Mail: deltasport@lidl.nl

Gratulujemy!

Decydując się na ten produkt, otrzymują Państwo towar wysokiej jakości. Należy zapoznać się z produktem przed jego pierwszym użyciem.



Należy uważnie przeczytać następującą instrukcję montażu i wskazówki bezpieczeństwa.

Produkt ten należy użytkować wyłącznie w opisany sposób oraz zgodnie ze wskazanym przeznaczeniem. Niniejszą instrukcję montażu należy przechowywać w bezpiecznym miejscu. Przekazując produkt innej osobie, należy upewnić się, że otrzyma ona także całą dokumentację dotyczącą produktu.

Zakres dostawy (rys. A)

- 1 x markizy bocznej (1)
- 1 x słupek podtrzymujący (2)
- 2 x uchwyt ścienny (3)
- 4 x śruba (4)
- 8 x śrub kotwiących (5)
- 1 x instrukcja montażu

Dane techniczne

Wymiary (po rozłożeniu):
300 x 160 cm (szer. x wys.)

Produkt jest odporny na działanie wiatru w klasie: 0 (prędkość wiatru < 20 km/h).

Ze względów bezpieczeństwa nie wolno korzystać z tego produktu przy silnym wietrze o prędkości powyżej 20 km/h!



Firma Delta-Sport Handelson GmbH oświadcza, że niniejszy produkt spełnia najważniejsze wymagania oraz jest zgodny z podanymi poniżej wytycznymi:

Rozporządzenie (UE) nr 305/2011 w sprawie wyrobów budowlanych



Data produkcji
(miesiąc/rok): 12/2023

Użytkowanie zgodne z przeznaczeniem

Przeznaczeniem artykułu jest ochrona prywatności i ochrona przeciwsłoneczna dla prywatnych przestrzeni zewnętrznych, np. balkonu lub tarasu. Artykuł nie jest przeznaczony do użytku komercyjnego.



Unikanie uszkodzeń produktu!



Wskazówki bezpieczeństwa

Zagrożenie życia!

- Nigdy nie pozwalać, aby dzieci miały dostęp do opakowania bez nadzoru. Niebezpieczeństwo uduszenia.
- Produkt nie służy do wspinania się ani zabawy!
Żadne osoby, a w szczególności dzieci, nie powinny stawać ani podciągać się na tym produkcie. Produkt może się przewrócić.
- Maksymalne obciążenie nieruchomej części markizy nie powinno przekraczać 15 kg!
- Przed każdym użyciem należy sprawdzić produkt pod kątem uszkodzeń lub zużycia. Produkt może być używany wyłącznie, jeśli jest w idealnym stanie!
- Ze względu na istniejące niebezpieczeństwo upadku należy zapewnić odpowiednie zabezpieczenie taśmami.

Niebezpieczeństwo odniesienia obrażeń!

- Podczas zwijania i rozwijania produktu należy zachować ostrożność, aby uniknąć obrażeń lub zmiżdżenia.
- Produkt może być używany jedynie pod nadzorem dorosłych, ale nie jako zabawka.

- Przed użyciem produktu zapewnić odpowiednią stabilność.
- W pobliżu produktu nie może znajdować się źródło otwartego ognia, grill ani źródło ogrzewania.
- Przed każdym użyciem należy sprawdzić, czy wszystkie części zostały prawidłowo zamontowane.
- Nieprawidłowy montaż może mieć wpływ na bezpieczeństwo i działanie.
- Produkt nie może być używany w niesprzyjających warunkach pogodowych, takich jak silny wiatr, deszcz lub śnieg.
- Należy zwinąć produkt przy oczekiwanej prędkości wiatru większej niż 20 km/h (umiarkowana bryza, umiarkowany wiatr porusza gałązkami i cieńszymi gałęziami, podnosi kurz i luźny papier).
- Nigdy nie używać tego produktu jako ochrony przed złymi warunkami pogodowymi.
- Należy złożyć ten produkt podczas silnego wiatru lub w innych niesprzyjających warunkach pogodowych.
- Przed przystąpieniem do rozkładania lub składania produktu upewnić się, że w obszarze działania nie ma żadnych osób ani przedmiotów.
- Produkt zapewnia ochronę przed bezpośrednim działaniem promieni słonecznych na zewnątrz. Ze względu na działanie odbijane-

go promieniowania UV nie należy rezygnować z odpowiedniego kremu przeciwsłonecznego.

- Należy postawić produkt na równej poziomej powierzchni.
- Należy regularnie sprawdzać, czy połączenia śrubowe dobrze się trzymają!
- Nie ponosimy odpowiedzialności za wypadki powstałe w wyniku nieprzestrzegania powyższych wskazówek bezpieczeństwa bądź użytkowania niezgodnego z przeznaczeniem.
- Nie puszczać produktu podczas przesuwania do tyłu, aby uniknąć obrażeń i siniaków.

Zapobieganie szkodom rzeczowym!

- Nie puszczać produktu do pozycji wyjściowej podczas przesuwania do tyłu. Poprowadzić go ręką do pozycji wyjściowej. Produkt może zostać uszkodzony w wyniku niekontrolowanego odsłaskiwania do tyłu.
- Zabezpieczyć produkt w przypadku ekstremalnych warunków pogodowych, np. przy silnym wietrze. Przechowywać produkt w osłoniętych pomieszczeniach.
- Obsługa podczas mrozu może prowadzić do uszkodzenia artykułu.

Ważne informacje przed rozpoczęciem montażu

OSTRZEŻENIE! W celu optymalnego zamocowania artykułu należy mocno przykręcić uchwyty podłogowe i ściennie, szczególnie na balkonach lub w miejscach montażu poza poziomem gruntu.

Jeśli artykuł nie zostanie przykręcony do podłogi i ściany, wszelka odpowiedzialność producenta ulega wyłączeniu.

OSTRZEŻENIE! Ze względu na rozmiary tego produktu montaż powinien być wykonywany przez co najmniej dwie osoby.

OSTRZEŻENIE! Ze względu na konieczność użycia narzędzi/maszyn wymagane są zdolności monterskie.

Odpowiednia powierzchnia do montażu

Do montażu na suficie nadaje się sufit betonowy lub można również wykorzystać drewnianą belkę wspierającą. Do montażu w podłożu nadaje się fundament z betonu lub betonowa płyta o wymiarach co najmniej 50 x 50 x 5 cm (dł. x szer. x gł.).

Wskazówka: jeśli produkt jest przymocowany do drewnianej konstrukcji belki, należy go mocno dokręcić, ponieważ struktura

drewna zmienia się pod wpływem temperatury i wilgoci. Informacje dotyczące odpowiednich materiałów montażowych należy uzyskać w specjalistycznym sklepie.

Wskazówka: inne warunki montażowe muszą zostać sprawdzone przez specjalistyczną firmę – pod kątem nośności i stabilności materiału.

Montaż

Do montażu artykułu potrzebne będą następujące narzędzia, które nie wchodzą w zakres dostawy: odpowiednia wiertarka, taśma miernicza, odpowiedni śrubokręt, klucz płaski oraz młotek.

Wskazówka: Aby zapewnić optymalne mocowanie artykułu, należy mocno przykręcić uchwyty podłogowe i ściennie.

1. Za pomocą odpowiedniego śrubokrętu przymocować śrubami (4) uchwyty ściennie (3) do markizy bocznej (1) (rys. B).
2. Wybrać odpowiednią powierzchnię montażową na ścianie i zaznaczyć cztery otwory na uchwyty ściennie (rys. C).
3. W zaznaczonych miejscach wywiercić wiertarką otwory o głębokości 5 cm (\varnothing 8 mm) (rys. C).
Ważne: Upewnić się, że użyty materiał jest odpowiedni dla śrub kotwiących (5).

4. Aby zamontować markizę boczną na ścianie, wbić młotkiem śruby kotwiące w wywiercone wcześniej otwory. Dokręcić mocno śruby kotwiące za pomocą klucza płaskiego.

Wskazówka: przed montażem należy rozkręcić bolce mocujące.

5. Wybrać odpowiednią powierzchnię montażową na podłożu i zaznaczyć cztery otwory na słupek podtrzymujący (2).

Ważne: Przy wyborze miejsca montażu należy zwrócić uwagę, aby markiza boczna i słupek podtrzymujący znajdowały się na równej powierzchni. Słupek podtrzymujący może zostać zamontowany w maksymalnej odległości 300 cm od markizy bocznej.

6. W zaznaczonych miejscach wywiercić wiertarką otwory o głębokości 5 cm (\varnothing 8 mm) (rys. D).
7. Zamocować słupek podtrzymujący za pomocą śrub kotwiących, wbijając je młotkiem w wywiercone wcześniej otwory.
Ważne: Zwrócić uwagę na prawidłowe ustawienie słupka podtrzymującego.
8. Dokręcić mocno śruby kotwiące za pomocą klucza płaskiego.

Otwieranie markizy (rys. E)

1. Przytrzymać uchwyt (1a) i pociągnąć go w kierunku słupka podtrzymującego.
2. Włożyć zaczep (1b) (pod uchwytem) w przewidziane do tego celu wgłębienie na słupku podtrzymującym.
3. Nasunąć drążek markizy na zaczep (2a) na słupku podtrzymującym.

Składanie markizy (rys. E)

1. Trzymając za uchwyt, pociągnąć go do tyłu i podnieść go. Zwrócić uwagę na kierunek rowka, aby odblokować uchwyt i słupek podtrzymujący.
2. Przytrzymać uchwyt i przesunąć go z powrotem w kierunku markizy bocznej. Przesuwać uchwyt powoli i poziomo. Tkanina zwija się samoczynnie do markizy bocznej.

Przechowywanie, czyszczenie

Podczas nieużywania należy zawsze przechowywać produkt w suchym i czystym miejscu, w temperaturze pokojowej. Czyścić wyłącznie wodą, a następnie wytrzeć do sucha ściereczką.

WAŻNE! Nie czyścić przy użyciu ostrych środków czyszczących. Pozostawić otwarty produkt do wyschnięcia.

Konserwacja

- Należy regularnie kontrolować artykuł pod kątem oznak zużycia lub uszkodzenia, aby zapewnić niezawodne i bezpieczne użytkowanie. W razie stwierdzenia uszkodzenia należy zlecić naprawę odpowiedniej firmie specjalistycznej.
- Należy stosować wyłącznie części zamienne dopuszczone przez producenta.

Uwagi odnośnie recyklingu



Artykuł i materiały opakowaniowe należy usunąć zgodnie z aktualnie obowiązującymi miejscowymi przepisami. Materiały opakowaniowe (np. worki foliowe) należy przechowywać w miejscu niedostępnym dla dzieci. Szczegółowe informacje na temat sposobów usuwania zużytego artykułu można uzyskać u władz gminnych i miejskich. Artykuł oraz opakowanie należy usunąć w sposób przyjazny dla środowiska.



Kod recyklingu służy do oznaczenia różnych materiałów nadających się do ponownego przetworzenia (recyklingu). Kod taki składa się z symbolu recyklingu odzwierciedlającego obieg materiałów do ponownego przetworzenia, a także z numeru, który jest oznaczeniem materiału.

Wskazówki dotyczące gwarancji i obsługi serwisowej

Artykuł został wyprodukowany z najwyższą starannością i pod stałą kontrolą. DELTA-SPORT HANDELS-KONTOR GmbH przyznaje klientowi końcowemu na niniejszy artykuł trzy lata gwarancji od daty zakupu (okres gwarancyjny) z zastrzeżeniem poniższych postanowień. Gwarancja dotyczy wyłącznie wad materiałowych i wad wykonania. Gwarancja nie obejmuje części, które podlegają normalnemu zużyciu i z tego względu należy je traktować jako części zużywalne (np. baterie) i nie obejmuje części kruchych, np. przełączników, akumulatorów ani części wykonanych ze szkła. Wyklucza się roszczenia z tytułu niniejszej gwarancji w przypadku użycia artykułu w sposób niewłaściwy lub sprzeczny z jego przeznaczeniem lub w sposób wykraczający

poza przewidziane przeznaczenie lub poza przewidziany zakres użytkowania lub jeśli wytyczne zawarte w instrukcji obsługi nie były przestrzegane, chyba że klient końcowy udowodni istnienie wady materiałowej lub wady wykonania, która nie wynika z podanych wyżej przyczyn. Roszczenia z tytułu gwarancji można zgłaszać wyłącznie w okresie gwarancyjnym za okazaniem oryginalnego dowodu zakupu. Prosimy zatem zachować oryginalny dowód zakupu!

W przypadku jakichkolwiek reklamacji prosimy skontaktować się z nami najpierw za pośrednictwem podanej poniżej infolinii serwisowej lub drogą e-mailową.

W przypadku objętym gwarancją artykuł zostanie – według naszego uznania – bezpłatnie naprawiony, wymieniony lub nastąpi zwrot ceny zakupu. Z gwarancji nie wynikają żadne inne prawa. Niniejsza gwarancja nie ogranicza Państwa ustawowych praw, w szczególności roszczeń gwarancyjnych wobec danego sprzedawcy.

W przypadku wymiany części lub całego artykułu okres gwarancji przedłuża się o trzy lata zgodnie z art. 581 § 1 kodeksu cywilnego. Po upływie czasu gwarancji powstałe naprawy są płatne.

IAN: 446851_2307

Ⓟ Serwis Polska

Tel.: 22 397 4996

E-Mail: deltasport@lidl.pl

Srdečně blahopřejeme!
Svým nákupem jste se rozhodli pro kvalitní výrobek. Před prvním použitím se prosím seznamte s tímto výrobkem.



Pozorně si přečtete následující návod k sestavení a bezpečnostní pokyny.

Použijte tento výrobek pouze tak, jak je popsáno, a pro uvedené účely. Dobře si tento návod k sestavení uschovejte. Pokud výrobek předáte třetí osobě, předejte jí i veškerou dokumentaci.

Obsah balení (obr. A)

- 1 x boční markýze (1)
- 1 x podpěrný sloupek (2)
- 2 x nástěnné držáky (3)
- 4 x šroub (4)
- 8 x kotevní šrouby (5)
- 1 x návod k sestavení

Technické údaje

Rozměry (ve vytaženém stavu):
cca 300 x 160 cm (Š x V)

Výrobek odpovídá třídě odporu větru 0 (rychlost větru < 20 km/h).

Výrobek nesmí být z bezpečnostních důvodů používán při rychlosti větru vyšší než 20 km/h!

CE Společnost Delta-Sport Handelskontor GmbH tímto prohlašuje, že tento výrobek je v souladu s následujícími základními požadavky a ostatními příslušnými ustanoveními:

Nařízení o stavebních výrobcích (EU) č. 305/2011



Datum výroby
(měsíc/rok): 12/2023

Použití dle určení

Výrobek je určen jako ochrana soukromí a proti slunečnímu záření pro soukromé venkovní prostory, např. balkon nebo terasu. Výrobek není určen pro podnikatelské účely.



Zabraňte poškození výrobku!



Bezpečnostní pokyny



Nebezpečí ohrožení života!

- Nenechávejte děti bez dozoru s balicím materiálem. Hrozí nebezpečí udušení.
- Výrobek není určen k lezení ani ke hraní!
Ujistěte se, že osoby, zejména děti, se na výrobek nestaví nebo po něm nešplhají. Výrobek se může převrhnout.

- Maximální zatížení vyjíždějících částí markýzy nesmí překročit 15 kg!
- Před každým použitím zkontrolujte, zda není výrobek poškozený nebo opotřebovaný.
Tento výrobek se smí používat pouze v bezvadném stavu!
- Z důvodu hrozícího nebezpečí pádu zajistěte dostatečné jištění pomocí popruhů.

Nebezpečí poranění!

- Výrobek zasouvejte a vysouvejte opatrně, zabráníte tak poranění a pohmoždění.
- Výrobek se má používat jen pod dozorem dospělých, a ne jako hračka.
- Před použitím výrobku dejte pozor na správnou stabilitu.
- Žádný otevřený oheň, grily, terasové zářiče v blízkosti výrobku.
- Zkontrolujte před každým použitím, že byly všechny části správně namontovány.
- Nesprávně provedená montáž může vést k poraněním, a stejně tak může ovlivnit bezpečnost a funkčnost.
- Výrobek nesmí být používán při nepříznivých povětrnostních podmínkách, jako je silný vítr, déšť nebo sníh.
- Zasuňte výrobek při předpovědi větru o rychlosti vyšší než 20 km/h (mírný váněk, mírný vítr pohybuje větvemi a větvičkami, zvedá prach a volný papír).
- Výrobek v žádném případě nepoužívejte jako ochranu před špatným počasím.
- Při silnějším větru nebo nepříznivých povětrnostních podmínkách výrobek zavřete.
- Před otevřením a uzavřením výrobku se ujistěte, že v prostoru otevírání nebo zavírání nejsou žádné osoby nebo předměty.
- Výrobek poskytuje ochranu před přímým slunečním zářením venku. Kvůli reflexnímu UV záření se musí použít i dostatečné ochranné prostředky proti slunečnímu záření.
- Postavte výrobek na vodorovný podklad.
- Pravidelně kontrolujte pevné usazení a těsnění všech šroubových spojů!
- Neneseme odpovědnost za úrazy způsobené nedodržením výše uvedených bezpečnostních pokynů nebo nesprávnou manipulací.
- Při sklouzávání zpět výrobek nepouštějte, aby nedošlo ke zranění a pohmoždění.

Zamezení věcným škodám!

- Při sklouzávání zpět do výchozí polohy výrobek nepouštějte. Rukou jej uveďte do výchozí polohy. Nekontrolovaným zpětným rázem může dojít k poškození výrobku.
- Zajistěte výrobek proti extrémním podmínkám počasí, jako např. při silném větru. Výrobek uschovejte v chráněných prostorách.
- Provoz v mrazu může výrobek poškodit.

Důležité informace před montáží

UPOZORNĚNÍ! Pro optimální udržování výrobku musí být podlahové a nástěnné držáky pevně přišroubovány, zejména na balkonech nebo v místech montáže, které nejsou v úrovni země. Pokud výrobek není přišroubován k podlaze a stěně, výrobci odpadá jakákoli odpovědnost.

UPOZORNĚNÍ! Montáž výrobku by měla být vzhledem k velikosti provedena nejméně dvěma osobami.

UPOZORNĚNÍ! Vzhledem k požadovanému použití nástrojů/strojů jsou nezbytné řemeslnické znalosti.

Vhodná plocha pro montáž

Pro montáž na strop je vhodný betonový strop nebo nosná dřevěná konstrukce.

Pro podlahovou montáž je vhodný betonový podklad nebo betonové desky min. 50 x 50 x 5 cm (d x š x h).

Upozornění: Pokud se má výrobek upevnit na konstrukci z dřevěných trámů, musíte výrobek k této konstrukci přišroubovat, protože dřevo mění vlivem teploty a vlhkosti svůj tvar. Ohledně vhodného montážního materiálu se informujte ve specializovaném obchodě.

Upozornění: Ostatní podmínky připravenosti k montáži musí odborná firma zkontrolovat na nosnost a pevnosti.

Montáž

K montáži výrobku potřebujete následující nářadí neobsažené v rozsahu dodávky: vhodnou vrtačku, měřicí pásmo, vhodný šroubovák, montážní klíč a kladivo.

Upozornění: Aby výrobek držel optimálně, musí být podlahové a nástěnné držáky pevně přišroubovány.

1. Pomocí vhodného šroubováku připevněte nástěnné držáky (3) k boční markýze (1) pomocí šroubů (4) (obr. B).
2. Vyberte na stěně vhodnou montážní plochu a označte čtyři otvory pro nástěnné držáky (obr. C).

3. Vrtačkou vyvrtejte otvory hluboké 5 cm (\varnothing 8 mm) na vyznačených místech (obr. C).

Důležité: Ujistěte se, že použitý materiál je vhodný pro kotevní šrouby (5).

4. Pro montáž boční markýzy na stěnu zatlučte kladivem kotevní šrouby do předvrtaných otvorů. Kotevní šrouby pevně utáhněte montážním klíčem.

Upozornění: Před montáží je nutné kotevní šrouby vyšroubovat.

5. Vyberte na zemi vhodnou montážní plochu a označte čtyři otvory pro podpěrný sloupek (2).

Důležité: Ujistěte se, že při výběru místa jsou boční markýza a podpěrný sloupek na rovném povrchu. Podpěrný sloupek může být instalován maximálně 300 cm od boční markýzy.

6. Vrtačkou vyvrtejte otvory hluboké 5 cm (\varnothing 8 mm) na vyznačených místech (obr. D).

7. Zajistěte podpěrný sloupek kotevními šrouby tak, že je zatlučete do předem vyvrtaných otvorů kladivem.

Důležité: Věnujte pozornost správnému nasměrování podpěrného sloupku.

8. Kotevní šrouby pevně utáhněte montážním klíčem.

Otevření markýzy (obr. E)

1. Uchopte držadlo (1a) a přitáhněte jej směrem k podpěrnému sloupku.
2. Zasuňte západku (1b) (pod držadlem) do určeného zářezu na podpěrném sloupku.
3. Nasuňte tyč markýzy na západku (2a) na podpěrném sloupku.

Zavření markýzy (obr. E)

1. Uchopte držadlo, zatáhněte jej zpět a nadzvedněte jej. Pro odjištění držadla a podpěrného sloupku postupujte podle drážky.
2. Uchopte držadlo a posuňte jej zpět směrem k boční markýze. Držadlem pohybuje pomalu a horizontálně. Látka se sama zatáhne zpět do boční markýzy.

Uskladnění, čištění

Pokud výrobek nepoužíváte, skladujte jej vždy suchý a čistý při pokojové teplotě. Čistěte pouze vodou a následně otřete do sucha hadříkem. **DŮLEŽITÉ!** K čištění nikdy nepoužívejte agresivní čisticí prostředky. Výrobek nechte uschnout v otevřeném stavu.

Údržba

- Pravidelně výrobek kontrolujte, zda nejeví známky opotřebení nebo poškození, abyste zajistili spolehlivé a bezpečné použití. Zjistíte-li poškození, svěřte opravu vhodné odborné firmě.
- Používejte pouze náhradní díly schválené výrobcem.

Pokyny k likvidaci



Výrobek a obalové materiály likvidujte podle aktuálních místních předpisů. Uchovávejte obalové materiály (jako např. fóliové sáčky) nedostupné pro děti. O možnostech likvidace vysloužilého výrobku se informujte u Vaší obecní nebo městské správy. Výrobek a obaly likvidujte ekologicky.



Recyklační kód slouží ke značení různých materiálů pro proces opětovného zhodnocení (recyklace). Kód sestává ze symbolu recyklace, který má odrážet proces zhodnocení, a čísla, které označuje materiál.

Pokyny k záruce a průběhu služby

Výrobek byl vyroben s velkou péčí a za stálé kontroly. DELTA-SPORT HANDELSKONTOR GmbH poskytuje koncovým privátním zákazníkům na tento výrobek tři roky záruky od data nákupu (záruční lhůta) podle následující ustanovení. Záruka se týká pouze vad materiálu a závad ve zpracování. Záruka se nevztahuje na díly, které podléhají normálnímu opotřebení, a proto je nutné na ně pohlížet jako na rychle opotřebitelné díly (např. baterie), a na křehké díly, např. vypínače, akumulátory nebo díly vyrobené ze skla. Nároky z této záruky jsou vyloučeny, pokud výrobek byl používán neodborně nebo nedovoleným způsobem nebo nikoli v rámci stanoveného účelu určení nebo předpokládaného rozsahu používání nebo nebyla dodržena zadání v návodu k obsluze, ledaže by koncový zákazník prokázal, že existuje vada materiálu nebo došlo k chybě ve zpracování, které nevyplývají z některé výše uvedených okolností. Nároky ze záruky lze uplatnit pouze v rámci záruční lhůty po předložení originálního pokladního dokladu. Proto si prosím uschovejte originál pokladního dokladu.

Doba záruky se neprodlužuje případnými opravami na základě záruky, zákonné záruky nebo kulance. Totéž platí také pro vyměněné a opravené díly.

Při reklamacích se prosím obračejte na níže uvedenou horkou linku servisu nebo se s námi spojte e-mailem.

Pokud se vyskytne případ reklamacie, výrobek Vám – dle naší volby – bezplatně opravíme, vyměníme nebo Vám vrátíme kupní cenu. Další práva ze záruky nevznikají.

Vaše zákonná práva, zejména nároky na zajištění záruky vůči konkrétnímu prodejci, nejsou touto zárukou omezena.

IAN: 446851_2307

Ⓢ Servis Česko

Tel.: 800143873

E-Mail: deltasport@lidl.cz

Blahoželáme!

Svojím nákupom ste sa rozhodli pre kvalitný výrobok. Pred prvým použitím sa s výrobkom dôkladne oboznámte.



Pozorne si prečítajte tento montážny návod a bezpečnostné pokyny.

Výrobok používajte len uvedeným spôsobom a na uvedený účel. Tento montážny návod si dobre uschovajte. Pri odovzdávaní výrobku tretej osobe odovzdajte s výrobkom aj všetky podklady.

Rozsah dodávky (obr. A)

- 1 x bočnú markízu (1)
- 1 x upínací stĺpik (2)
- 2 x držiaky na stenu (3)
- 4 x skrutka (4)
- 8 x kotvové čapy (5)
- 1 x montážny návod

Technické údaje

Rozmery (vo vyťahnutom stave):
cca 300 x 160 cm (Š x V)

Výrobok zodpovedá triede odolnosti proti vetru 0 (rýchlosť vetra < 20 km/h).

Výrobok sa nesmie používať pri vyšších rýchlostiach vetra > 20 km/h z bezpečnostných dôvodov!

CE Spoločnosť Delta-Sport Handelskontor GmbH týmto vyhlasuje, že tento výrobok je v súlade s nasledujúcimi základnými požiadavkami a ostatnými príslušnými ustanoveniami:

Nariadenie o stavebných výrobkoch (EÚ) č. 305/2011



Dátum výroby
(mesiac/rok): 12/2023

Určené použitie

Výrobok je určený ako ochrana pred pozorovaním a slnečná ochrana pre súkromný exteriér, ako napr. balkón alebo terasa. Výrobok nie je určený pre komerčné používanie.



Zabránenie poškodeniam výrobku!



Bezpečnostné pokyny



Nebezpečenstvo ohrozenia života!

- Nikdy nenechávajte deti bez dozoru s obalovým materiálom. Hrozí nebezpečenstvo udusenía.
- Výrobok nie je preliezačka ani hračka! Zabezpečte, aby sa na výrobok nestavali ani nešplhali žiadne osoby, najmä deti. Výrobok sa môže prevrátiť.

- Najvyššie zaťaženie nevysúvateľných častí markízy nesmie presiahnuť 15 kg!
- Pred každým použitím skontrolujte, či výrobok nie je poškodený alebo opotrebovaný. Výrobok sa smie používať len v bezchybnom stave!
- Z dôvodu existujúceho rizika pádu treba zabezpečiť dostatočné istenie pomocou popruhov.

Nebezpečenstvo poranenia!

- Pri zasúvaní a vysúvaní výrobku buďte opatrný, aby ste zabránili poraneniam a pomliaždeninám.
- Výrobok sa smie používať iba pod dozorom dospeljej osoby a nikdy nie ako hračka.
- Pred použitím výrobku sa presvedčte o správnej stabilite.
- Žiadny otvorený oheň, grily, tepelné žiariče v blízkosti výrobku.
- Pred každým použitím skontrolujte, či všetky diely boli odborné namontované.
- Nesprávne vykonaná montáž môže ovplyvniť bezpečnosť a funkčnosť.
- Výrobok sa nesmie používať pri nepriaznivých poveternostných podmienkach, ako je silný vietor, dážď alebo sneh.
- Zasunutie výrobku pri očakávanej rýchlosti vetra viac ako 20 km/h (mierny vánok, mierny vietor hýbe vetvami a tenšími konármi, dvíha prach a voľné kúsky papiera).
- Výrobok v žiadnom prípade nepoužívajte ako ochranu pred nečasom.
- Zatvorte výrobok pri silnejúcom vetre alebo pri iných nepriaznivých poveternostných podmienkach.
- Pred otvorením a zatvorením výrobku sa uistite, že v priestore otvárania, príp. zatvárania sa nezdržiavajú žiadne osoby alebo predmety.
- Výrobok poskytuje ochranu vonku pred priamym slnečným žiarením v exteriéri. V dôsledku reflexného UV žiarenia sa nesmiete zrieknuť primeraných ochranných opaľovacích prostriedkov.
- Výrobok položte na rovný vodorovný podklad.
- Pravidelne kontrolujte pevné dotiahnutie všetkých skrutkových spojov!
- Nepreberáme žiadnu záruku za nehody, ku ktorým dôjde v dôsledku nedodržania vyššie uvedených bezpečnostných pokynov alebo neodbornou manipuláciou.
- Výrobok pri zasúvaní nepúšťajte, aby ste predišli poraneniam a pomliaždeniam.

Zabránenie vecným škodám!

- Výrobok pri zasúvaní do východiskovej polohy nepustíte. Ved'te ho rukou do východiskovej polohy. Výrobok sa môže pri nekontrolovanom vrátení poškodiť.
- Pri extrémnych poveternostných podmienkach, napr. pri silnom vetre, výrobok zaistíte. Výrobok skladujte v chránených priestoroch.
- Obsluha pri mraze môže výrobok poškodiť.

Dôležité informácie pred montážou

UPOZORNENIE! Pre optimálnu pevnosť výrobku musia byť držiaky do zeme a na stenu pevne zaskrutkované, hlavne na balkónoch alebo na miestach montáže, ktoré neležia zarovno so zemou.

Ak sa výrobok nezoskrutkuje do zeme a na stenu, ruší sa akákoľvek záruka zo strany výrobcu.

UPOZORNENIE! Montáž výrobku by mali z dôvodu veľkosti vykonávať najmenej dve osoby.

UPOZORNENIE! Z dôvodu požadovaného použitia nástrojov/strojov sú bezpodmienečné remeselnícke znalosti.

Vhodná montážna plocha

Pri stropnej montáži je vhodný betónový strop alebo nosná drevená koštruktúra. Na montáž na podlahu je vhodný betónový základ alebo betónové platne s min. rozmermi 50 x 50 x 5 cm (d x š x h).

Upozornenie: Ak výrobok pri montujete na nosnú drevenú koštruktúru, musíte výrobok k nej priskrutkovať, pretože drevo mení svoj tvar v závislosti od teploty a vlhkosti. O vhodnom montážnom materiáli sa informujte v špecializovanej predajni.

Upozornenie: Ďalšie podmienky montáže, ako je nosnosť a pevnosť musí preveriť špecializovaná prevádzka.

Montáž

Pre montáž výrobku potrebujete nasledovné nástroje, ktoré netvorí obsah balenia: vhodná vrtáčka, zvínovací meter, vhodný skrutkovač, kľúč na skrutky ako aj kladivo.

Upozornenie: Pre optimálnu pevnosť výrobku musia byť držiaky do zeme a na stenu pevne zaskrutkované.

1. Aby ste držiaky na stenu (3) pripevnili skrutkami (4) na bočnú markízu (1), používajte vhodný skrutkovač (obr. B).

2. Zvoľte si vhodnú montážnu plochu na stene a označte štyri diery pre držiaky na stenu (obr. C).
3. Na vyznačených miestach vyvrtajte vrtáčkou 5 cm hlboké diery (Ø 8 mm) (obr. C).

Dôležité: Uistite sa, či je použitý materiál vhodný pre kotvové čapy (5).

4. Pre montáž bočnej markízy na stenu zatlačte kladivom kotvové čapy do predvrtaných dier. Kotvové čapy pevne utiahnite kľúčom na skrutky.

Upozornenie: Kotvové čapy musia byť pred montážou vyskrutkované.

5. Zvoľte si vhodnú montážnu plochu na zemi a označte štyri diery pre upínací stĺpik (2).

Dôležité: Pri svojej voľbe stanovišťa dbajte na to, aby bočná markíza a upínací stĺpik stáli na rovnom podklade. Upínací stĺpik sa smie namontovať vo vzdialenosti maximálne 300 cm od bočnej markízy.

6. Na vyznačených miestach vyvrtajte vrtáčkou 5 cm hlboké diery (Ø 8 mm) (obr. D).
7. Upínací stĺpik upevníte kotvovými čapmi tak, že tieto zatlačíte kladivom do predvrtaných dier.

Dôležité: Dávajte pozor na správne vycentrovanie upínacieho stĺpika.

8. Kotvové čapy pevne utiahnite kľúčom na skrutky.

Otvorenie markízy (obr. E)

1. Chyťte rukoväť (1a) a ťahajte ju k upínaciemu stĺpiku.
2. Zasuňte západku (1b) (pod rukoväťou) do pripraveného výrezu na upínacom stĺpiku.
3. Zasuňte tyč markízy na západku (2a) na upínacom stĺpiku.

Zatvorenie markízy (obr. E)

1. Chyťte rukoväť, potiahnite ju späť a nadvihnite ju. Sledujte drážku, aby ste odblokovali rukoväť a upínací stĺpik.
2. Chyťte rukoväť a pohybujte ňou späť k bočnej markíze. Hýbte rukoväťou pomaly a horizontálne. Látka sa sama stiahne späť do bočnej markízy.

Skladovanie, čistenie

Pri nepoužívaní skladujte výrobok vždy suchý a čistý pri izbovej teplote. Čistite iba vodou a následne utrite dosucha čistiacou handričkou. **DÔLEŽITÉ!** Výrobok nikdy nečistite ostrými čistiacimi prostriedkami.

Výrobok nechajte vyschnúť otvorený.

Údržba

- Výrobok pravidelne kontrolujte, či nemá náznaky opotrebenia alebo poškodenia, aby ste zaručili spoľahlivé a bezpečné používanie. Ak by ste zistili poškodenie, poverte opravou vhodnú odbornú prevádzku.
- Používajte len náhradné diely, ktoré schváli výrobca.

Pokyny k likvidácii



Výrobok a obalový materiál zlikvidujte podľa aktuálnych miestnych predpisov. Obalový materiál (ako napr. fóliové vrecká) uschovajte mimo dosahu detí. Ďalšie informácie o možnostiach likvidácie zastaraného výrobku dostanete na svojej obecnej alebo mestskej správe. Výrobok a obal zlikvidujte ekologicky.



Recyklačný kód slúži na označenie rôznych materiálov za účelom vrátenia do kolobehu opätovného používania (recyklácia). Kód pozostáva z recyklačného symbolu pre zobrazenie kolobehu opätovného používania a čísla, ktoré označuje materiál.

Pokyny k záruke a priebehu servisu

Výrobok bol vyrobený veľmi starostlivo a pod stálou kontrolou. Na tento výrobok poskytuje DELTA-SPORT HANDELSKONTOR GmbH súkromným koncovým užívateľom trojročnú záruku odo dňa kúpy (záručná lehota) po splnení nasledovných podmienok. Záruka platí len na chyby materiálu a spracovania. Záruka sa netýka dielov, ktoré podliehajú bežnému opotrebeniu a preto ich možno považovať za opotrebitelné diely (napr. batérie), ako aj krehkých dielov, napr. vypínače, akumulátory alebo diely, ktoré sú vyrobené zo skla.

Nároky z tejto záruky zanikajú, keď sa výrobok používal neodborne alebo nesprávne, mimo určenia na používanie alebo určeného rozsahu používania alebo neboli dodržané pokyny návodu na obsluhu, s výnimkou, že koncový užívateľ preukáže, že ide o chybu materiálu alebo spracovania, ktorá nebola spôsobená niektorou z hore uvedených okolností.

Záruku je možné uplatniť len počas záručnej lehoty po predložení originálu pokladničného dokladu.

Originál pokladničného dokladu preto prosím uschovajte. Záručná doba sa kvôli prípadným záručným opravám, zákonnej záruke alebo ako obchodné gesto nepredlžuje. Platí to aj pre vymenené a opravené diely.

Pri reklamáciách sa prosím najskôr obráťte na dole uvedenú Service-Hotline alebo sa s nami spojte prostredníctvom e-mailu. Ak sa jedná o záručný prípad, výrobok – podľa našej voľby – bezplatne opravíme, vymeníme alebo vrátime kúpnu cenu. Ďalšie práva zo záruky nevyplývajú.

Vaše zákonné práva, hlavne nároky na záručné plnenie voči príslušnému predajcovi, nie sú touto zárukou obmedzené.

IAN: 446851_2307

 Servis Slovensko

Tel.: 0850 232001

E-Mail: deltasport@lidl.sk

¡Enhorabuena!

Con su compra se ha decidido por un artículo de gran calidad. Familiarícese con el artículo antes de usarlo por primera vez.



Para ello, lea detenidamente las siguientes instrucciones de montaje y las indicaciones de seguridad.

Use el artículo solo de la forma descrita y para los campos de aplicación indicados. Conserve estas instrucciones de montaje a buen recaudo. Entregue todos los documentos en caso de traspasar el artículo a terceros.

Alcance de suministro (Fig. A)

- 1 toldo lateral (1)
- 1 poste de fijación (2)
- 2 soporte de pared (3)
- 4 tornillos (4)
- 8 perno de anclaje (5)
- 1 instrucciones de montaje

Datos técnicos

Medidas (extendido):
aprox. 300 x 160 cm (L x A)

El artículo corresponde a la clase de resistencia al viento 0 (velocidad del viento <20 km/h).

¡Por motivos de seguridad, no se permite utilizar el artículo con vientos superiores a los >20 km/h!

CE Por la presente, Delta-Sport Handelskontor GmbH declara que este artículo cumple con los siguientes requisitos básicos y las disposiciones pertinentes:

Reglamento sobre productos de construcción (UE) n.º 305/2011



Fecha de fabricación (mes/año): 12/2023

Uso previsto

El artículo ha sido diseñado como protección solar y visual para el uso privado en exteriores, como balcones y terrazas. El artículo no ha sido diseñado para el uso comercial.



Evite daños en el artículo.

Indicaciones de seguridad

⚠ ¡Peligro de muerte!

- Nunca deje a niños sin supervisión con el material de embalaje. Existe peligro de asfixia.
- El artículo no es un juguete ni se debe usar para escalar. Asegúrese de que ninguna persona, en especial niños, se ponga de pie sobre el artículo ni se suba a él. El artículo puede volcar.

- ¡La carga máxima de los elementos no retraíbles del toldo no debe superar 15 kg!
- Compruebe antes de cada uso que el artículo no presenta daños ni desgaste. Solo se debe usar el artículo si se encuentra en un estado óptimo.
- Debido al peligro de caída se debe establecer un aseguramiento suficiente por correas.

¡Peligro de lesiones!

- Proceda con cuidado al extender y retraer el artículo con el fin de evitar lesiones y aplastamientos.
- El artículo se debe usar solo bajo la supervisión de adultos y no como juguete.
- Antes de usar el artículo, verifique que la estabilidad sea correcta.
- No se permite la presencia de fuego abierto, barbacoas o estufas para terrazas en la proximidad del artículo.
- Compruebe antes de cada uso que todos los elementos hayan sido montados correctamente.
- Un montaje que no se haya efectuado correctamente puede limitar la seguridad y el funcionamiento.
- No se permite utilizar el artículo en condiciones meteorológicas adversas, tales como viento fuerte, lluvia o nieve.
- El artículo se debe retraer si se esperan vientos superiores a los 20 km/h (brisa moderada, viento moderado que levanta polvo y papeles, se agitan las copas de los árboles).
- No use el artículo, bajo ningún concepto, como protección en caso de tormenta.
- Cierre el artículo si se levanta viento o surgen otras condiciones meteorológicas adversas.
- Antes de abrir y cerrar el artículo, compruebe que no se encuentren personas u objetos en la zona de apertura o cierre.
- Este artículo ofrece protección frente a la radiación solar directa al aire libre. Debido a la reflexión de la radiación UV no se debe prescindir del uso de un protector solar adecuado.
- Coloque el artículo sobre una superficie plana y horizontal.
- Compruebe con regularidad que todas las conexiones atornilladas estén firmemente apretadas.
- No se asume ninguna responsabilidad en caso de accidentes causados por el incumplimiento de las indicaciones de seguridad mencionadas anteriormente o por un manejo indebido.
- No suelte el artículo mientras se enrolla para evitar lesiones y aplastamientos.

¡Evite daños materiales!

- No suelte el artículo mientras se enrolla a la posición inicial. Llévelo con la mano a la posición inicial. El artículo podría sufrir daños por enrollarse rápidamente y de forma incontrolada.
- Asegure el artículo en caso de condiciones meteorológicas extremas como, por ejemplo, viento fuerte. Almacene el artículo en espacios protegidos.
- El uso con heladas podría dañar el artículo.

Información importante antes del montaje

¡ATENCIÓN! Para poder hacer un uso óptimo del artículo, los soportes del suelo y la pared deben atornillarse firmemente, especialmente en balcones o en lugares de montaje que no se encuentren a ras de suelo.

El fabricante no asumirá ningún tipo de responsabilidad si el artículo no se atornilla al suelo y la pared.

¡ADVERTENCIA! Debido al tamaño del artículo, el montaje debe realizarse, por lo menos, entre dos personas.

¡ADVERTENCIA! Debido a la necesidad de utilizar herramientas/máquinas es imprescindible disponer de conocimientos en bricolaje.

Superficie de montaje apropiada

Las superficies adecuadas para el montaje en el techo son un techo de hormigón o una construcción portante de vigas de madera. Las superficies adecuadas para el montaje en el suelo son cimientos de hormigón o losas de hormigón con unas dimensiones mínimas de 50 x 50 x 5 cm (L x An x Pr).

Nota: En caso de fijar el artículo en una construcción de vigas de madera, debe atornillarlo firmemente en la misma, dado que la forma de la madera varía en función de la temperatura y la humedad. Infórmese en el comercio especializado acerca de los materiales de montaje apropiados.

Nota: En caso de superficies de montaje con características distintas, se deberá encargar una comprobación de la capacidad de carga y resistencia a una empresa especializada.

Montaje

Para el montaje del artículo necesitará las siguientes herramientas no incluidas en el contenido de suministro: una taladradora adecuada, una cinta métrica, un destornillador adecuado, una llave fija y un martillo.

Nota: Para que el artículo posea una sujeción óptima los soportes de pared y suelo deberán estar firmemente atornillados.

1. Emplee un destornillador adecuado para fijar los soportes de pared (3) con los tornillos (4) en el toldo lateral (1) (fig. B).
2. Elija una superficie de montaje adecuada en una pared y marque cuatro orificios para los soportes de pared (fig. C).
3. Perfore en los puntos marcados orificios de 5 cm de profundidad (\varnothing 8 mm) empleando una taladradora (fig. C).
Importante: Asegúrese de que el material empleado sea adecuado para los pernos de anclaje (5).
4. Para montar el toldo lateral en la pared, introduzca los pernos de anclaje en los orificios taladrados previamente empleando un martillo. Apriete los pernos de anclaje firmemente empleando una llave fija.
Nota: Los pernos de anclaje se tienen que desensamblar antes del montaje.
5. Elija una superficie de montaje adecuada en el suelo y marque cuatro orificios para el poste de fijación (2).
Importante: Tenga cuidado al elegir el lugar de colocación de que el toldo lateral y el poste de fijación se encuentren sobre una base nivelada. El poste de fijación debe montarse a una distancia máxima de 300 cm del toldo lateral.

6. Perfore en los puntos marcados orificios de 5 cm de profundidad (\varnothing 8 mm) empleando una taladradora (fig. D).
7. Fije el poste de fijación con los pernos de anclaje introduciéndolos con un martillo en los orificios taladrados previamente.
Importante: Tenga cuidado de alinear el poste de fijación correctamente.
8. Apriete los pernos de anclaje firmemente empleando una llave fija.

Apertura del toldo (fig. E)

1. Sujete el asa (1a) y tire con ella en dirección al poste de fijación.
2. Introduzca el encastre (1b) (debajo del asa) en el hueco previsto para ello del poste de fijación.
3. Introduzca la barra del toldo en el encastre (2a) del poste de fijación.

Cierre del toldo (fig. E)

1. Sujete el asa, tire de ella y elévela. Siga la ranura para desbloquear el asa y el poste de fijación.
2. Sujete el asa y desplácela de vuelta al toldo lateral. Mueva el asa lentamente y en posición horizontal. La tela regresa automáticamente al toldo lateral.

Almacenamiento, limpieza

Si no va a utilizarlo, almacene siempre el artículo seco y limpio y a temperatura ambiente. Limpie solo con agua y después seque con un paño de limpieza.

¡IMPORTANTE! No lo limpie con productos de limpieza agresivos. Deje que el artículo se seque en estado abierto.

Mantenimiento

- Compruebe con regularidad si el artículo presenta signos de desgaste o daños para garantizar un uso seguro y ausente de peligros. Si constatará la presencia de daños, encargue la reparación a un especialista.
- Emplee únicamente piezas de repuesto autorizadas por el fabricante.

Indicaciones para la eliminación



Elimine el artículo y los materiales de embalaje conforme a la correspondiente normativa local vigente. Guarde el material de embalaje (como; p. ej.; las bolsas de plástico) fuera del alcance de los niños.

En su administración local o municipal podrá obtener más información sobre la eliminación del artículo usado. Elimine el artículo y el embalaje de forma respetuosa con el medio ambiente.



El código de reciclaje se emplea para señalar los diferentes materiales para su retorno al ciclo de reciclaje. El código se compone de un símbolo de reciclaje para el ciclo de aprovechamiento y un número que señala el material.

Indicaciones relativas a la garantía y la gestión de servicios

El artículo ha sido fabricado con gran esmero y sometido a controles constantes. Para el mismo, DELTA-SPORT HANDELSKONTOR GmbH ofrece a los clientes finales particulares una garantía de tres años a contar desde la fecha de compra (periodo de garantía) con arreglo a las condiciones que se exponen a continuación. La garantía tiene validez únicamente para fallos del material y fabricación. La garantía no cubre las piezas sometidas a un desgaste normal y se consideren por ello piezas de desgaste (p. ej., pilas) así como tampoco a piezas frágiles como interruptores o piezas fabricadas en vidrio o cristal.

Se excluyen derechos derivados de esta garantía, si se ha realizado un uso incorrecto o abusivo del artículo o que no se encuentre dentro del marco del uso o ámbito de uso previstos o si no se ha observado lo recogido en el manual de instrucciones, a no ser que el cliente final demuestre que existen fallos del material o fabricación no derivados de una de las circunstancias expuestas anteriormente.

Las demandas derivadas de la garantía sólo podrán presentarse dentro del periodo de garantía exhibiendo el comprobante de compra original. Le rogamos, por ello, que conserve el comprobante de compra original. El periodo de garantía no se verá prolongado por ningún tipo de reparación realizada con motivo de la garantía, la garantía legal o como gesto de buena voluntad. Esto se aplica también a las piezas sustituidas o reparadas.

Por favor, dirija sus quejas primero a la línea telefónica del servicio de atención al cliente que se indica a continuación o póngase en contacto con nosotros por correo electrónico. Si el caso está cubierto por la garantía, a nuestra elección, repararemos o cambiaremos gratuitamente el artículo o le restituiremos el precio de compra del mismo.

De la garantía no se derivan otros derechos.

Esta garantía no limitará sus derechos legales, especialmente los derechos de garantía frente al vendedor correspondiente.

IAN: 446851_2307

 Servicio España

Tel.: 900 984 989

E-Mail: deltasport@lidl.es

Hjertelig tillykke!

Du har valgt at købe et kvalitetsprodukt. Lær produktet at kende, inden du bruger det første gang.



Det gør du ved at læse nedenstående monteringsvejledning og sikkerhedsanvisningerne omhyggeligt.

Brug kun produktet som beskrevet og til de angivne anvendelsesområder. Opbevar denne monteringsvejledning et sikkert sted. Udlever også alle dokumenter, hvis produktet videregives til en tredjepart.

Leveringsomfang (fig. A)

- 1 x markise på siden (1)
- 1 x støttestolpen (2)
- 2 x vægbeslage (3)
- 4 x skrue (4)
- 8 x ankerboltene (5)
- 1 x monteringsvejledning

Tekniske data

Mål (udvidet): ca. 300 x 160 cm
(b x h)

Artiklen overholder vindmodstandsklasse 0 (vindhastighed < 20 km/h).

Artiklen må af sikkerhedsgrunde ikke benyttes ved højere vindhastigheder end 20 km/h!

CE Hermed erklærer Delta-Sport Handelskontor GmbH, at denne artikel er i overensstemmelse med følgende grundlæggende krav og de øvrige gældende bestemmelser:

Forordningen om byggevarer (EU) nr. 305/2011

 Fremstillingsdato
(måned/år): 12/2023

Bestemmelsesmæssig brug

Artiklen er designet som beskyttelse mod udsigt og sol til private udendørsarealer, f.eks. altaner eller terrasser. Artiklen er ikke beregnet til kommerciel brug.



Undgå at beskadige artiklen!

Sikkerhedsanvisninger

Livsfare!

- Lad aldrig børn være alene med emballagematerialet. Der er kvælningsfare.
- Artiklen er ikke beregnet til at klatre på eller lege med!
Sørg for, at personer, især børn, ikke står på artiklen eller løfter sig op i den. Artiklen kan vælte.

- Den maksimale belastning af de dele af markisen, der ikke kan køres ind, må ikke overskride 15 kg!
- Kontroller artiklen for skader og slitage inden hver brug. Artiklen må kun anvendes i fejlfri stand!
- På grund af fare for at falde ned skal der sørges for tilstrækkelig sikring med en faldsele.

Fare for kvæstelser!

- Vær forsigtig, når du kører artiklen ind og ud for at undgå at komme til skade.
- Artiklen må kun anvendes under opsyn af voksne og er ikke beregnet til brug som legetøj.
- Sørg for, at artiklen er stabil inden brug.
- Undgå åben ild, grill og terrassevarmere i nærheden af artiklen.
- Kontroller før hver brug, at alle dele er monteret korrekt.
- En ikke korrekt udført montering kan påvirke sikkerheden og funktionen.
- Artiklen må ikke anvendes under dårlige vejrforhold som kraftig vind, regn eller sne.
- Artiklen skal køres ind, hvis der ventes vindhastigheder over 20 km/h (jævn vind, kviste og mindre grene bevæger sig, støv og papir løftes).

- Artiklen må ikke anvendes som læ i tordenvejr.
- Luk artiklen, hvis den blæser op eller i andre dårlige vejrforhold.
- Kontroller inden artiklen åbnes og lukkes, at der ikke er nogen personer eller genstande i åbnings- eller lukkeområdet.
- Artiklen beskytter mod direkte sollys i det fri. På grund af reflekterende UV-stråling må du ikke undlade at bruge passende solbeskyttelse.
- Stil artiklen på et jævnt, vandret underlag.
- Kontroller regelmæssigt, at alle skrueforbindelser sidder fast!
- Producenten hæfter ikke for ulykker, der opstår på grund af tilsidesættelse af ovenstående sikkerhedsanvisninger eller på grund af forkert håndtering.
- Slip ikke artiklen, mens den glider tilbage, da du ellers kan komme til skade.

Undgå tingsskader!

- Slip ikke artiklen, mens den glider tilbage i udgangsstillingen. Før den tilbage i udgangsstillingen med hånden. Artiklen kan blive beskadiget, hvis den kører for hurtigt tilbage.
- Fastgør artiklen under ekstreme vejrforhold, såsom ved stærke vindstød. Opbevar artiklen i beskyttede rum.

- Betjening ved frost kan beskadige artiklen.

Vigtige informationer inden montering

ADVARSEL! For at artiklen har optimal stabilitet, skal gulv- og vægbeslagene skrues godt fast, især på altaner eller på steder, der ikke er i jordplan.

Hvis artiklen ikke er skruet fast på gulv og væg, bortfalder ethvert ansvar fra producentens side.

ADVARSEL! Montering af artiklen bør på grund af størrelsen gennemføres af mindst to personer.

ADVARSEL! På grund af den nødvendige brug af værktøj/maskiner er håndværksmæssige færdigheder påkrævet.

Egnet monteringsflade

Et betonloft eller en bærende træbjælkekonstruktion egner sig til loftsmontage. Et betonfundament eller betonplader på min. 50 x 50 x 5 cm (l x b x d) egner sig til gulvmontering.

Bemærk: Hvis du skal fastgøre artiklen på en træbjælkekonstruktion, skal du skrue artiklen fast i denne, da træ ændrer form afhængigt af temperatur- og fugtighed. Spørg om egnede monteringsmaterialer i dit byggemarked.

Bemærk: Andre monteringsforhold skal kontrolleres for bæreevne og styrke af en fagmand.

Montering

For at montere artiklen skal der bruges følgende værktøjer, som ikke er indeholdt i leveringsomfanget: en egnet boremaskine, et målebånd, en egnet skruetrækker, en skrueøgle samt en hammer.

Bemærk: For at få et optimal hold på artiklen skal gulv- og vægbeslagene skrues godt fast.

1. Brug en egnet skruetrækker til at fastgøre vægbeslagene (3) til sidemarkisen (1) med skrueerne (4) (afb. B).
2. Vælg en egnet monteringsflade på en væg, og markér fire huller til vægbeslagene (afb. C).
3. Bor 5 cm dybe huller (Ø 8 mm) på de markerede punkter med en boremaskine (afb. C).
- Vigtigt:** Vær sikker på, at det anvendte materiale er egnet til ankerboltene (5).
4. For at montere sidemarkisen på væggen skal ankerboltene hamres ind i de forborede huller. Spænd ankerboltene med en skrueøgle.

Bemærk: Ankerboltene skal skrues fra hinanden før montering.

5. Vælg en egnet monteringsflade på gulvet, og markér fire huller til støttestolpen (2).
Vigtigt: Vær ved valg af placering opmærksom på, at sidemarkisen og støttestolpen står på en plan overflade. Støttestolpen må højst monteres 300 cm væk fra sidemarkisen.
6. Bor 5 cm dybe huller (Ø 8 mm) på de markerede punkter med en boremaskine (afb. D).
7. Fastgør støttestolpen med ankerboltene ved at hamre dem ind i de forborede huller med en hammer.
Vigtigt: Sørg for, at støttestolpen er justeret korrekt.
8. Spænd ankerboltene med en skrueøgle.

Åbn markisen (afb. E)

1. Hold i håndtaget (1a), og træk det mod støttestolpen.
2. Sæt snaplåsen (1b) (under håndtaget) i den dertil beregnede fordybning på støttestolpen.
3. Sæt markisestangen på snaplåsen (2a) på støttestolpen.

Luk markisen (afb. E)

1. Hold i håndtaget, træk det tilbage og løft det. Følg rillen for at låse håndtaget og støttestolpen op.

2. Hold i håndtaget, og flyt det tilbage til sidemarkisen. Flyt håndtaget langsomt og vandret. Stoffet trækker sig ind i sidemarkisen af sig selv.

Opbevaring, rengøring

Opbevar altid artiklen tør og ren ved stuetemperatur, når den ikke er i brug. Rengør kun med vand, og tør efter med et viskestykke. VIGTIGT! Må aldrig rengøres med skrappe rengøringsmidler. Lad artiklen tørre, mens den er åben.

Vedligeholdelse

- Kontrollér regelmæssigt artiklen for tegn på slid eller skader for at sørge for en sikker brug uden farer. Skulle man bemærke en beskadigelse, så få et egnet specialfirma til at udføre reparationen.
- Brug kun reservedele, der er godkendt af producenten.

Henvisninger vedr. bortskaffelse



Bortskaf artiklen og emballagematerialerne i henhold til aktuelle, lokale forskrifter.

Opbevar emballagematerialer (som f.eks. folieposer) utilgængeligt for børn. Yderligere informationer om bortskaffelse af den udtjente artikel kan indhentes hos kommunen.

Bortskaf artiklen og emballagen på en miljøvenlig måde.



Genbrugskoden tjener til identifikation af forskellige materialer med hensyn til tilbageførsel til genanvendelses-kredsløbet (recycling). Koden består af et genbrugssymbol, som afspejler genanvendelseskredsløbet, og et tal, der identificerer materialet.

Oplysninger om garanti og servicehåndtering

Varen er fremstillet med største omhu og under løbende kontrol. DELTA-SPORT HANDELSKONTOR GmbH yder private slutkunder tre års garanti på varen fra købsdato (Garantifrist) i henhold til følgende bestemmelser. Garantien gælder kun for materiale- og fremstillings-fejl. Garantien dækker ikke dele, der udsættes for normal slitage og derfor må betragtes som sliddele (f.eks. batterier) eller skrøbelige dele såsom afbrydere eller dele, der er fremstillet af glas.

Garantien kan ikke gøres gældende, hvis varen er blevet anvendt ukorrekt eller uagtsomt eller til andre formål end det tilsigtede eller i det tilsigtede omfang. Garantien bortfalder ligeledes ved manglende overholdelse af anvisningerne i betjeningsvejledningen.

Kunden skal kunne påvise, at der er tale om materiale- eller fremstillings-fejl og ikke fejl som følge af ovenstående omstændigheder.

Garantien kan kun gøres gældende i garantiperioden mod fremvisning af original kvittering. Gem derfor den originale kvittering. Garantiperioden forlænges ikke i tilfælde af reparation i henhold til garantien, den lovpligtige garanti eller pr. kulance. Dette gælder også for udskiftede og reparerede dele.

I tilfælde af klager er det muligt at kontakte nedenstående servicelinje eller kontakte os pr. e-mail. Ved garantisager vil vi efter eget skøn reparere varen uden beregning, ombytte varen eller refundere købsprisen.

Der er ingen yderligere rettigheder under garantien.

Dine lovmæssige rettigheder, herunder navnlig garantikrav over for sælger, indskrænkes ikke som følge af denne garanti.

IAN: 446851_2307

Ⓛ Service Danmark

Tel.: 32 710005

E-Mail: deltasport@lidl.dk

Congratulazioni!

Avete acquistato un articolo di alta qualità. Consigliamo di familiarizzare con l'articolo prima di cominciare ad utilizzarlo.



Leggere attentamente le seguenti istruzioni di montaggio e le indicazioni di sicurezza.

Utilizzare l'articolo solo nel modo descritto e per gli ambiti di applicazione indicati. Conservare accuratamente queste istruzioni di montaggio. In caso di trasferimento dell'articolo a terzi, consegnare tutti i documenti insieme all'articolo.

Étendue de la livraison (fig. A)

- 1 x tenda laterale (1)
- 1 x montante di sostegno (2)
- 2 x sostegni per parete (3)
- 4 x viti (4)
- 8 x bullone di ancoraggio (5)
- 1 x perni di ancoraggio

Dati tecnici

Dimensioni (aperta):
ca. 300 x 160 cm (L x A)

L'articolo corrisponde alla classe di resistenza al vento 0 (velocità del vento < 20 km/h).

In caso di vento con velocità superiore a 20 km/h non è possibile utilizzare l'articolo per motivi di sicurezza.

CE Con la presente Delta-Sport Handelskontor GmbH dichiara che questo articolo è conforme ai seguenti requisiti di base e alle altre disposizioni vigenti:

Regolamento sui prodotti da costruzione (UE) nr. 305/2011



Data di produzione
(mese/anno): 12/2023

Uso conforme alla destinazione

L'articolo è concepito come protezione visiva e dal sole per ambienti esterni privati, come ad es. balcone o terrazzo. L'articolo non è destinato all'utilizzo commerciale.



Evitare di danneggiare l'articolo!

Indicazioni di sicurezza



Pericolo di morte!

- Tenere sempre il materiale di imballaggio fuori dalla portata dei bambini. Rischio di soffocamento.
- L'articolo non è una struttura per arrampicarsi o per giocare. Assicurarsi che le persone, in particolare i bambini, non usino l'articolo per sollevarsi né vi si appoggino. L'articolo può rovesciarsi.

- Il carico massimo delle parti non calpestabili della tenda non deve superare i 15 kg!
- Prima di ogni utilizzo, verificare se l'articolo presenta danni o segni d'usura.
Utilizzare l'articolo solo se in perfette condizioni.
- A causa del pericolo di caduta, è necessario assicurarsi con un'imbracatura adeguata.

Pericolo di lesioni!

- Aprire e chiudere l'articolo con la massima cautela per evitare lesioni e schiacciamenti.
- L'articolo deve essere usato solo sotto la supervisione degli adulti e non come giocattolo.
- Prima di usare l'articolo, assicurarsi che sia stabile.
- Non avvicinare fiamme aperte, grill o stufe per esterni all'articolo.
- Prima di ciascun utilizzo, verificare che le parti siano montate correttamente.
- Un montaggio non eseguito correttamente può causare lesioni, nonché compromettere la sicurezza e la funzionalità.
- Questo articolo non può essere utilizzato in caso di condizioni meteorologiche avverse, ad esempio venti forti, pioggia o neve.
- In caso siano previsti venti con velocità maggiore di 20 km/h, l'articolo deve essere chiuso (brezza sostenuta, vento sostenuto che muove rami, solleva la polvere e le cartacce).
- Non utilizzare mai questo articolo come protezione contro il cattivo tempo.
- Chiudere l'articolo in caso di aumento del vento o di peggioramento delle condizioni atmosferiche.
- Prima dell'apertura e della chiusura dell'articolo assicurarsi che non ci siano persone oppure oggetti nel raggio di apertura o chiusura.
- L'articolo offre protezione dalla luce solare diretta all'aperto. A causa della rifrazione dei raggi UV, è comunque necessario ricorrere ad una protezione solare adeguata.
- Collocare l'articolo su una superficie piana e orizzontale.
- Controllare regolarmente che tutte le avvitature siano salde.
- Il produttore non si assume alcuna responsabilità in caso di incidenti dovuti alla non osservanza delle suddette indicazioni di sicurezza o a un utilizzo improprio.
- Non lasciare che l'articolo torni nella posizione di partenza in maniera non controllata per evitare lesioni e schiacciamenti.

Evitare danni agli oggetti!

- Non lasciare che l'articolo torni nella posizione di partenza in maniera non controllata. Accomparlo con la mano nella posizione di partenza. L'articolo potrebbe danneggiarsi se scatta all'indietro in maniera non controllata.
- Assicurare con cura l'articolo in condizioni meteo estreme, ad esempio in caso di vento forte. Conservare l'articolo in uno spazio ben riparato.
- L'utilizzo in caso di gelo può danneggiare l'articolo.

Informazioni importanti prima del montaggio

ATTENZIONE! Per una tenuta ottimale dell'articolo è necessario avvitare in modo stabile i sostegni sul pavimento e sulla parete, in particolare sui balconi oppure sui luoghi di montaggio non piani. Se non si dovesse avvitare l'articolo al pavimento e alla parete, decade qualsiasi responsabilità del produttore.

AVVERTENZA! A causa delle dimensioni, il montaggio dell'articolo dovrebbe essere eseguito almeno da due persone.

AVVERTENZA! A causa della necessità di utilizzare macchine/attrezzi, è necessario avere esperienza con i lavori manuali.

Superfici adatte al montaggio

Per il montaggio a pavimento è necessario un pavimento in cemento o una lastra di cemento di almeno 50 x 50 x 5 cm (L x l x P).

Nota: se l'articolo viene fissato a una struttura portante in legno, esso va avvitato saldamente, perché il legno si deforma a seconda della temperatura e dell'umidità. Informarsi sul materiale di montaggio adeguato in un negozio specializzato.

Nota: altre possibilità di montaggio devono essere verificate da una ditta specializzata in relazione a capacità di carico e solidità.

Montaggio

Per il montaggio dell'articolo sono necessari i seguenti attrezzi, non compresi nella confezione: un adeguato trapano, un metro, un adeguato cacciavite, una chiave inglese e un martello.

Indicazione: Per una tenuta ottimale dell'articolo, i sostegni sul pavimento e sulla parete devono essere avvitati stabilmente.

1. Utilizzare un adeguato cacciavite per fissare i sostegni per la parete (3) con le viti (4) sulla tenda da sole laterale (1) (imm. B).

2. Scegliere un'adeguata superficie di montaggio su una parete e segnare quattro punti in cui praticare i fori per i fissaggi sulla parete (imm. C).

3. Prendere il trapano e praticare nei punti segnati dei fori di 5 cm di profondità (\varnothing 8 mm) (imm. C).

Importante: assicurarsi che il materiale impiegato sia adatto ai perni di ancoraggio (5).

4. Per il montaggio a parete della tenda da sole laterale, prendere il martello per inserire i perni di ancoraggio nei fori già disponibili.

Serrare i perni di ancoraggio con una chiave inglese.

Nota: i bulloni di ancoraggio devono essere svitati prima del montaggio.

5. Scegliere un'adeguata superficie di montaggio sul pavimento e segnare quattro punti in cui praticare i fori per il montante di sostegno (2).

Importante: quando si sceglie la posizione di montaggio, assicurarsi che la tenda da sole laterale e il montante di sostegno si trovino su un fondo piano. Il montante di sostegno può essere posizionato ad una distanza massima di 300 cm dalla tenda da sole laterale.

6. Prendere il trapano e praticare nei punti segnati dei fori di 5 cm di profondità (\varnothing 8 mm) (imm. D).

7. Fissare il montante di sostegno con il perno di ancoraggio, inserendolo con il martello nei fori già disponibili.

Importante: fare attenzione al corretto orientamento del montante di sostegno.

8. Serrare i perni di ancoraggio con una chiave inglese.

Aprire la tenda da sole (imm. E)

1. Afferrare la maniglia (1a) e tirarla verso il montante di sostegno.

2. Inserire l'incastro (1b) (sotto alla maniglia) nell'apposita apertura sul montante di sostegno.

3. Inserire l'asta della tenda da sole sull'incastro (2a) sul montante di sostegno.

Chiudere la tenda da sole (imm. E)

1. Afferrare la maniglia, tirarla indietro e sollevarla. Seguire la scanalatura per sbloccare la maniglia e il montante di sostegno.

2. Afferrare la maniglia e spostarla all'indietro verso la tenda da sole laterale. Spostare la maniglia lentamente e orizzontalmente. La stoffa si ritira da sé nella tenda da sole laterale.

Conservazione, pulizia

In caso di mancato utilizzo, riporre l'articolo a temperatura ambiente in un luogo asciutto e pulito. Pulire solo con acqua, quindi asciugare con un panno. **IMPORTANTE!** Non utilizzare mai detergenti aggressivi. Lasciare asciugare l'articolo aperto.

Manutenzione

- Verificare regolarmente se l'articolo presenti segni di usura oppure danni, al fine di garantire un utilizzo sicuro e senza pericoli. Se si dovessero accertare dei danni, incaricare un'azienda specializzata adatta di condurre la riparazione.
- Utilizzare solo pezzi di ricambio approvati dal produttore.

Smaltimento



Smaltire l'articolo e i materiali della confezione nel rispetto delle attuali normative locali.

Conservare i materiali della confezione (come ad es. i sacchetti) in modo che non siano raggiungibili per i bambini. Presso la propria amministrazione comunale o cittadina è possibile ottenere ulteriori informazioni sullo smaltimento dell'articolo alla fine del suo periodo di impiego. Smaltire l'articolo e la confezione nel rispetto dell'ambiente.



Il codice di riciclaggio serve per indicare i diversi materiali per il loro ritorno al ciclo di riutilizzo (recycling). Il codice è composto da un simbolo di riciclaggio per il ciclo di riutilizzo e da un numero che contraddistingue il materiale.

Avvertenze sulla garanzia e sulla gestione dei servizi di assistenza

L'articolo è stato prodotto con la massima cura e sotto un continuo controllo. DELTA-SPORT HANDEL-SKONTOR GmbH concede ai clienti finali privati, su questo articolo, tre anni di garanzia dalla data di acquisto (termine di garanzia) sulla base delle seguenti disposizioni. La garanzia vale per difetti del materiale o di fabbricazione. Questa garanzia non si estende a componenti del prodotto esposti a normale logorio, che possono pertanto essere considerati come componenti soggetti a usura (esempio capacità della batteria, calcificazione, lampade, pneumatici, filtri, spazzole...). La garanzia non si estende altresì a danni che si verificano su componenti delicati (esempio interruttori, batterie, parti realizzate in vetro, schermi, accessori vari) nonché a danni derivanti dal trasporto o altri incidenti.

Dalla presente garanzia sono escluse le richieste legate a casi di utilizzo non conforme oppure di abuso dell'articolo, oppure di utilizzo avvenuto non nell'ambito delle condizioni previste oppure del campo di impiego previsto, oppure in caso di non osservanza delle direttive riportate nelle istruzioni d'uso, a meno che il cliente non dimostri che sussista un vizio di materiale o di lavorazione che non sia riconducibile ad una delle circostanze riportate sopra.

Le richieste di garanzia possono essere avanzate solo entro il relativo termine, su presentazione dello scontrino originale di acquisto. Si prega quindi di conservare lo scontrino originale. Il termine di garanzia non sarà prolungato a seguito di eventuali riparazioni effettuate sulla base della garanzia, della garanzia obbligatoria prevista per legge oppure di accondiscendenza. Ciò vale anche per le parti sostituite oppure riparate.

In caso di contestazione rivolgersi dapprima alla hotline di assistenza sotto indicata oppure mettersi in contatto con noi via e-mail. Laddove sussista un caso coperto dalla garanzia, l'articolo sarà – a nostra discrezione – da noi riparato gratuitamente, sostituito oppure sarà rimborsato il prezzo di acquisto. Non sussistono ulteriori diritti derivanti dalla garanzia.

I vostri diritti giuridici, in particolare i diritti di garanzia obbligatoria prevista dalla legge nei confronti del relativo venditore, non sono limitati dalla presente garanzia.

IAN: 446851_2307

① Assistenza Italia
Tel.: 800781188
E-Mail: deltasport@lidl.it

Szívből gratulálunk!
Vásárlásával kiváló minőségű terméket választott. Használatba vétele előtt ismerkedjen meg a termékkel.



Figyelmesen olvassa el az alábbi szerelési útmutatót, valamint a biztonsági utasításokat.

A terméket kizárólag az itt ismertetett módon, a rendeltetésének megfelelően használja. Gondosan őrizze meg a szerelési útmutatót. A termék továbbadásakor adja át az összes kapcsolódó dokumentumot is.

Csomag tartalma (A ábra)

- 1 x oldalonpellenző (1)
- 1 x tartóoszlopnak (2)
- 2 x fali tartószerkezet (3)
- 4 x csavar (4)
- 8 x horgonycsavarokkal (5)
- 1 x szerelési útmutató

Műszaki adatok

Méret (kihúzva): kb. 300 x 160 cm (sz x ma)

A termék megfelel a 0-ás szél elleni védelmi osztálynak (20 km/h-nál kisebb szélerősség).

A terméket 20 km/h és annál nagyobb szélerősségnél biztonsági okokból nem szabad használni!

CE A Delta-Sport Handelskontor GmbH kijelenti, hogy a termék megfelel az alábbi általános követelményeknek és az egyéb vonatkozó rendelkezéseknek:

Építési termékekről szóló 305/2011/EU rendelet



Gyártási dátum (hónap/év): 12/2023

Rendeltetészerű használat

A terméket kültéri magánterületek, pl. erkélyek vagy teraszok belátás és napsugárzás elleni védelmére tervezték. A termék nem kereskedelmi célú felhasználásra készült.



Kerülje el a termék megrongálódását!



Biztonsági utasítások

⚠ Életveszély!

- Soha ne hagyjon gyermeket felügyelet nélkül a csomagolóanyaggal. Légutak külső elzáródása miatti fulladásveszély.
- A termék nem mászóalkalmas és nem játékszer! Gondoskodjon róla, hogy ne álljanak a termékre és ne is húzzák fel magukat rajta személyek, különösen gyermekek ne. A termék felborulhat.

- A napellenző nem behúzható részeinek maximális terhelése nem haladhatja meg a 15 kg-ot!
- Minden használat előtt ellenőrizze a termék épségét, illetve elhasználódását. A terméket csak kifogástalan állapotban szabad használni!
- A lezuhanás veszélye miatt megfelelő hevederes biztosításról kell gondoskodni.

Balesetveszély!

- A termék ki- és behúzásakor legyen óvatos, hogy elkerülje a sérüléseket és a végtagok becsípődését.
- A terméket csak felnőtt felügyelete mellett szabad használni, játékszerként pedig soha.
- Használat előtt ellenőrizze a termék megfelelő stabilitását.
- A termék közelében nyílt láng, grillsütő, terasz hőszugárzó használata tilos.
- Használat előtt mindig ellenőrizze, hogy minden alkatrészt szakszerűen szereltek-e össze.
- A nem megfelelő összeszerelés a termék biztonságát és használhatóságát is károsan befolyásolhatja.
- A terméket rossz időjárás, mint például erős szél, eső, hó esetén nem szabad használni.
- Húzza be a terméket, ha 20 km/h-nál nagyobb sebességű szél várható (szellő vagy mérsékelt szél, aminél a gallyak és a vékonyabb ágak mozognak, és ami felkapja a port és a papírlapokat).
- Semmi esetre se használja a terméket viharos időben védelemként.
- Megélnékülő szél vagy egyéb rossz időjárási körülmények esetén csukja össze a terméket.
- A termék kinyitása és összecukása előtt győződjön meg róla, hogy a termék közelében senki nem tartózkodik a kinyitás és összecukás által érintett területen.
- A termék védelmet nyújt a közvetlen napsugárzás ellen a szabadban. A visszaverődő UV-sugárzás miatt nem szabad elhanyagolni a megfelelő fényvédő termékek használatát.
- A terméket egyenes és vízszintes aljzatra állítsa.
- Rendszeresen ellenőrizze valamennyi csavar megfelelő szorosságát!
- A fenti biztonsági utasítások figyelmen kívül hagyása vagy a szakszerűtlen használat miatt bekövetkező balesetekért semmilyen felelősséget nem vállalunk.
- A sérülések és zúzódások elkerülése érdekében ne engedje el a terméket a visszacsúszásakor.

Előzze meg az anyagi károkat!

- Ne engedje el a terméket, amikor az visszacsúszik a kiindulási helyzetébe. Végig fogja a terméket, és kézzel vezesse a kiindulási helyzetbe. A termék a fékezetlen és gyors visszacsúszás következtében megrongálódhat.
- Szélsőséges időjárási körülmények esetén, pl. erős szélben, gondoskodjon a termék védelméről. A terméket védett helyiségben tárolja.
- A fagyban történő használat károsíthatja a terméket.

Fontos információk a felszerelés előtt

FIGYELMEZTETÉS! A termék optimális stabilitása érdekében a padló és a fali tartószerkezeteket csavarokkal szorosan rögzíteni kell, különösen, ha a szerelés helye erkélyeken vagy nem földszintben van. Ha a terméket nem rögzítik a padlóhoz és a falhoz, a gyártó semminemű felelősséget nem vállal.

FIGYELMEZTETÉS! A termék felszereléséhez a mérete miatt legalább két személy szükséges.

FIGYELMEZTETÉS! Mivel szerszámok/gépek használata szükséges, elengedhetetlen a szerelési tapasztalat megléte.

Alkalmos felszerelési hely

A mennyezethez történő rögzítéshez betonfödém vagy teherhordó fagerendázat alkalmas. A padlóhoz történő rögzítéshez betonlap vagy min. 50 x 50 x 5 cm (H x SZÉ x MÉ) méretű betonlapok alkalmasak.

Megjegyzés: amennyiben a terméket fagerendázathoz rögzíti, akkor ahhoz a terméket hozzá kell fixen csavarozni, mert a fa a formáját a hőmérséklet és a páratartalom hatására változtatja. Az alkalmas szerelési anyagokról érdeklődjön szaküzletben.

Megjegyzés: egyéb felszerelésre szánt helyek teherbírását és szilárdságát szakemberrel kell ellenőriztetni.

Felszerelés

A termék felszereléséhez a következő, a csomaghoz nem mellékelt szerszámokra van szükség: megfelelő fúrógép, mérőszalag, megfelelő csavarhúzó, villáskulcs és kalapács.

Megjegyzés: a termék optimális stabilitása érdekében a padló és fali tartószerkezeteket csavarokkal szorosan rögzíteni kell.

1. A fali tartószerkezet (3) oldalsó napellenzőhöz (1) csavarokkal (4) való rögzítéséhez használjon megfelelő csavarhúzót (B ábra).

2. Válasszon ki egy megfelelő felszerelési felületet a falon, és jelölje ki a fali tartószerkezet négy furatát (C ábra).

3. Fúróval fúrjon 5 cm mély lyukakat (\varnothing 8 mm) a megjelölt helyeken (C ábra).

Fontos: győződjön meg arról, hogy a felhasznált anyag alkalmas a horgonycsavarokkal (5) való rögzítésre.

4. Az oldalsó napellenző falra szereléséhez kalapács segítségével üsse be a horgonycsavarokat az előfúrt lyukakba. A horgonycsavarokat egy villáskulccsal erősen húzza meg.

Megjegyzés: a rögzítőcsapokat a beszerelés előtt szét kell csavarozni.

5. Válasszon ki egy megfelelő felszerelési felületet a padlón, és jelöljön ki négy furatot a tartóoszlopnak (2).

Fontos: a hely kiválasztásakor ügyeljen arra, hogy az oldalsó napellenző és a tartóoszlop sík felületen legyenek. A tartóoszlop az oldalsó napellenzőtől legfeljebb 300 cm távolságra szerelhető fel.

6. Fúróval fúrjon 5 cm mély lyukakat (\varnothing 8 mm) a megjelölt helyeken (D ábra).

7. A tartóoszlop rögzítéséhez kalapács segítségével üsse be a horgonycsavarokat az előfúrt lyukakba.

Fontos: ügyeljen arra, hogy a tartóoszlop a megfelelő irányban álljon.

8. A horgonycsavarokat egy villáskulccsal erősen húzza meg.

A napellenző kinyitása (E ábra)

1. Fogja meg a fogantyút (1a), és húzza a tartóoszlop felé.

2. Helyezze a reteszelőt (1b) (a fogantyú alatt) a tartóoszlopon lévő horonyba.

3. Nyomja rá a napellenző rúdját a tartóoszlopon lévő reteszre (2a).

A napellenző bezárása (E ábra)

1. Fogja meg a fogantyút, húzza hátra, és emelje fel. A fogantyú és a tartóoszlop kioldásához kövesse a horony vonalvezetését.

2. Fogja meg a fogantyút, és mozgassa az oldalsó napellenző háza felé. A fogantyút lassan és vízszintesen mozgassa. A szövet magától visszahúzódik az oldalsó napellenző házába.

Tárolás, tisztítás

A terméket mindig száraz, tiszta és szobahőmérsékletű helyen tárolja, ha azt nem használja. Csak vízzel tisztítsa, majd törülközővel törölje szárazra.

FONTOS! Ne használjon éles tisztítószereket a tisztításhoz. A terméket hagyja nyitva a száradáshoz.

Karbantartás

- A biztonságos használat érdekében rendszeresen ellenőrizze a terméket, hogy nem látható-e rajta kopás vagy sérülés jelei. Ha bármilyen sérülést észlel, bízson meg megfelelő szakcéget a javítással.
- Csak a gyártó által engedélyezett pótalkatrészeket használjon.

Tudnivalók a hulladékkezelésről



A terméket és a csomagolóanyagokat a hatályos helyi előírásoknak megfelelően semmisítse meg. A csomagolóanyagokat (például fóliatasakokat) tartsa távol a gyermekektől. Az elhasznált termék ártalmatlanításával kapcsolatos további információkat a települési vagy városi önkormányzattól tudhatja meg. A terméket és a csomagolást környezetkímélő módon kell ártalmatlanítani.



Az újrahasznosítási kód az újrafelhasználási ciklusba való visszavezetésre (újrahasznosítás) szánt különböző anyagok azonosítására szolgál.

A kód az újrahasznosítási ciklus újrahasznosítási szimbólumából és az anyagot azonosító számból áll.

A garanciával és a szerviz lebonyolításával kapcsolatos útmutató

A termék nagy gondossággal és állandó ellenőrzés mellett készült. A DELTA-SPORT HANDELSKONTOR GmbH privát végső felhasználóknak a vásárlás dátumától számított három év (garancia időtartama) garanciát ad erre a termékre a következő rendelkezések szerint.

A garancia csak anyaghibára és feldolgozási hibára érvényes. A garancia nem terjed ki a szokásos elhasználódásnak kitett, ezért kopó alkatrésznek tekintendő alkatrészekre (pl. elemek), valamint a törékeny alkatrészekre sem, például a kapcsolókra vagy az üvegből készült alkatrészekre.

Kizárásra kerül a garanciaigény, ha a terméket szakszerűtlenül vagy helytelenül, nem rendeltetésszerűen vagy nem az előírt használati körben használták, vagy figyelmen kívül hagyták a kezelési útmutató előírásait, kivéve, ha a végső felhasználó bizonyítja, hogy olyan anyag- vagy feldolgozási hiba áll fenn, amely nem a fent említett körülmények valamelyikéből ered.

A garanciaigény csak a garancia időtartamán belül, az eredeti pénztári bizonylat bemutatásával érvényesíthető. Ezért kérjük, őrizze meg az eredeti pénztári bizonylatot.

A garancia, a törvényes garancia vagy a méltányosság alapján végzett esetleges javítások a garancia időtartamát nem hosszabbítják meg. Ez vonatkozik a kicserélt és javított alkatrészekre is.

Kérjük, hogy reklamáció esetén először az alábbi szervizvonalat hívja, vagy e-mailen keressen minket.

Garanciális esetekben a terméket saját döntésünk alapján ingyenesen megjavítjuk, kicseréljük vagy megtérítjük a vételárat. A garanciából további jogok nem következnek.

A jelen garancia nem korlátozza az Ön törvényes jogait, különösen a mindenkori értékesítővel szembeni garanciaigényét.

IAN: 446851_2307

 Szerviz Magyarország

Tel.: 06800 21225

E-Mail: deltasport@lidl.hu

