



MINI TOWER FAN STVM 30 B2

HU

MINI OSZLOPVENTILÁTOR

Kezelési útmutató és biztonsági tudnivalók

CZ

MINI SLOUPOVÝ VENTILÁTOR

Návod k obsluze a bezpečnostní pokyny

SK

VEŽOVÝ MINIVENTILÁTOR

Návod na používanie a bezpečnostné pokyny

DE AT

MINI-TURMVENTILATOR

Bedienungsanleitung und Sicherheitshinweise

TARGA GMBH
Coesterweg 45
59494 Soest
GERMANY

Legutóbbi adatfrissítés
Aktualizace na základě nejnovějších informací
Aktualizácia na základe najnovších informácií
Stand der Informationen:
09/2022 - Ident.-No.: STVM 30 B2 092022-1

IAN 410053_2207

IAN 410053_2207

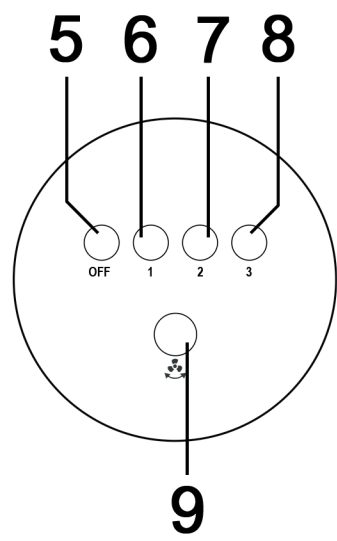
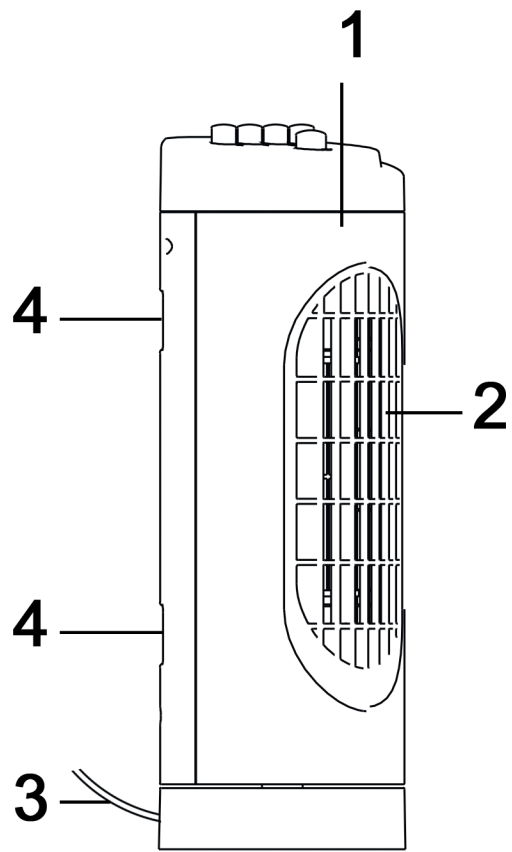

Magyar	2
Čeština	15
Slovensky	27
Deutsch	40

Tartalomjegyzék

1. Tervezett használat	3
2. A csomag tartalma	3
3. Áttekintés	3
4. Műszaki jellemzők.....	4
4.1 Termékinformációs követelmények.....	4
5. Biztonsági utasítások.....	4
6. Szerzői jog.....	9
7. Mielőtt használatba venné	9
8. Az első lépések.....	9
8.1 A ventilátor be- és kikapcsolása/ventilátor fordulatszám beállítása.....	9
8.2 Oszcilláló mozgás.....	9
9. Karbantartás/tisztítás	10
10. Tárolás használaton kívül.....	10
11. Környezetvédelmi előírások és hulladékkénti elhelyezés	11
12. Megfelelőségi megjegyzések	12
13. Garanciális és szerviz tájékoztatás.....	13

Gratulálunk!

A SilverCrest STVM 30 B2 mini toronyventilátor, továbbiakban a ventilátor, megvásárlásával egy minőségi termékhez jutott hozzá.

Az első használat előtt alaposan olvassa el a Kezelési útmutatót a ventilátor működésének megismerése érdekében. Kövesse körültekintően a biztonsági előírásokat, és csak a Kezelési útmutatóban leírt módon, illetve a megadott célokra használja a ventilátort.

Tartsa a Kezelési útmutatót biztos helyen. Ha továbbadja a ventilátort, akkor mellékelje a kapcsolódó dokumentumokat is.

1. Tervezett használat

E ventilátort hideg levegő keringtetésére tervezték. A ventilátor nem használható a szabadban vagy trópusi éghajlat alatt. E ventilátort nem tervezték vállalati vagy kereskedelmi célra való használatra. Csak otthoni körülmények közötti, saját célra használja a ventilátort. Minden egyéb felhasználás nem rendeltetészerűnek minősül. E ventilátor megfelel valamennyi CE megfelelési és egyéb szabványnak. A ventilátor gyártó által javasoltakon túli, bármilyen módosítása a fenti rendelkezéseknek való megfelelés meghiúsulását eredményezheti. A gyártó nem tehető felelőssé az ebből származó károkért vagy meghibásodásért. Csak a gyártó által javasolt kellékeket használjon.

Tartsa be az illető ország hatályos rendelkezéseit és jogszabályait.

2. A csomag tartalma

- SilverCrest STVM 30 B2 mini toronyventilátor
- Kezelési útmutató

3. Áttekintés

A Kezelési útmutató fedőlapja kihajtható. A fedőlap belsejében egy rajz található a ventilátorról, amelyen a részei számokkal vannak jelölve. A számok a következőket jelentik:

1	Mini toronyventilátor
2	Védőrács
3	Hálózati kábel
4	Szellőzőrácsok (hátlap)
5	OFF gomb - kikapcsolás
6	Gomb 1 - kis ventilátor fordulatszám
7	Gomb 2 - közepes ventilátor fordulatszám
8	Gomb 3 - nagy ventilátor fordulatszám
9	 gomb (oszilláló mozgás)

4. Műszaki jellemzők

Bemeneti feszültség	220 V - 240 V~, 50 - 60 Hz
Teljesítményfelvétel	30 W
Érintésvédelmi osztály	II / 
Méret (szélesség x magasság x mélység)	kb. 12 x 36 x 12 cm
Tömeg	kb. 1,1 kg

A műszaki adatok és a készülék kialakítása előzetes értesítés nélkül változhatnak.

4.1 Termékinformációs követelmények

A modell(ek) azonosítására szolgáló adatok: SilverCrest STVM 30 B2 , IAN 410053_2207			
Leírás	Jel	Érték	Mértékegység
Maximális ventilátor áramlási sebesség	F	10,60	m ³ /perc
Ventilátor teljesítményfelvétele	P	23,6	W
Üzemi érték	SV	0,45	(m ³ /perc) / W
Készenléti teljesítményfelvétel	P _{SB}	-	W
Kikapcsolt állapotban a teljesítményfelvétel	P _{KI}	0	W
A hangnyomás szintje	L _{WA}	53,02	dB(A)
Maximális légáramlási sebesség	c	1,52	m/sec
Szezonális teljesítményfelvétel	Q	7,55	kWh/a
Üzemi érték méréséhez alkalmazott szabvány	EN IEC 60879: 2019		
Kapcsolatfelvételi cím további információk beszerzéséhez	TARGA GmbH, Coesterweg 45, 59494 Soest, GERMANY		

5. Biztonsági utasítások

A ventilátor első használatba vétele előtt olvassa el a Kezelési útmutatóban található összes megjegyzést és figyelmeztetést, még akkor is, ha ismeri az elektronikus készülékek kezelését. A Kezelési útmutatót tartsa biztonságos helyen. Ha el- vagy továbbadja a ventilátort, akkor adja át vele együtt a Kezelési útmutatót is.



VESZÉLY! Olyan veszélyt vagy nagy kockázatot jelez e figyelmeztető szó, amely halálos vagy súlyos balesethez vezet, ha nem előzi meg azt.



FIGYELMEZTETÉS! Olyan mérsékelt veszélyre hívja fel a figyelmet e figyelmeztető szó, mely halálos vagy súlyos sérülést okozhat, ha nem előzi meg azt.



FIGYELEM! Olyan fontos útmutatásokat jelöl e figyelmeztető szó, amelyek betartása vagyoni károk elleni védekezéshez szükséges.



E szimbólum a témakörre vonatkozó fontos információt jelöl.



Váltakozó feszültség



Áramütésveszély!



II-es érintésvédelmi osztály



Gyártó címe



VESZÉLY! Személyi biztonság

E ventilátort 8 éves vagy annál idősebb gyermekek, valamint csökkent fizikai, érzékszervi vagy mentális képességű személyek, vagy tapasztalatlan személyek is használhatják, felügyelet alatt, vagy ha a ventilátor megfelelő használatáról tájékoztatást kaptak, és megértették az ezzel kapcsolatos veszélyeket. Ne engedje, hogy a gyermekek játsszanak a ventilátorral. A terméket felügyelet nélkül nem tisztíthatják és nem tarthatják karban gyermekek. Tartsa a csomagolást gyermekektől távol. Fennáll a fulladás veszélye.



VESZÉLY! Áramütésveszély!

- Védje a terméket a nedvességtől és a párától, valamint a csepegő és freccsenő víztől. Sohase merítse vízbe vagy más folyadékba!
- Ha folyadék jut a készülékbe, akkor azonnal bontsa a hálózati feszültség csatlakozását. Az újbóli használata előtt ellenőriztesse egy szakemberrel.
- Sohase kezelje nedves vagy vizes kézzel a terméket.
- Ne érintse meg a készüléket, ha az vízben vagy más folyadékban van, helyette húzza ki a hálózati kábel csatlakozódugóját a csatlakozóaljzatból.
- Ne használja a terméket, ha sérült a hálózati kábel csatlakozódugója vagy a hálózati kábel, ha nem működik megfelelően, ha vízbe esett, leesett vagy egyéb sérülés jelei láthatóak. Ilyen esetben javítás céljából forduljon szakemberhez.
- A hálózati kábel csatlakozódugóját kizárólag egy olyan megfelelően telepített, könnyen hozzáférhető hálózati csatlakozóaljzatba csatlakoztassa, melynek feszültsége egyezik a készülék „Műszaki jellemzők” című részében szereplőnek. A felhasználónak nincs teendője a termék 50 vagy 60 Hz-es választását illetően. Automatikusan történik a termék 50 vagy 60 Hz-es hálózati frekvenciának megfelelő beállítása. A csatlakoztatás után is könnyen hozzáférhetőnek kell lennie a hálózati csatlakozóaljzatnak.
- Ellenőrizze, hogy a hálózati kábelt nem károsították-e éles peremek vagy forró felületek.

-
- A termék használatakor ügyeljen arra, hogy ne szoruljon be, illetve ne legyen összenyomva a hálózati kábel.
 - Még kikapcsolt állapotban sincs a termék teljesen leválasztva a hálózati feszültségről. A teljes leválasztáshoz húzza ki a hálózati kábel csatlakozódugóját. Mindig a hálózati kábel csatlakozódugójánál és nem a hálózati kábelnél fogva húzza ki.
 - Húzza ki a hálózati kábel csatlakozódugóját a hálózati csatlakozóaljzatból:
 - probléma esetén,
 - ha nem használja a terméket,
 - telepítéskor,
 - a termék tisztítása előtt és
 - zivatar idején.
 - Sohase próbálja maga javítani a terméket. Probléma esetén kapcsolja ki a terméket, húzza ki a hálózati kábel csatlakozódugóját a hálózati csatlakozóaljzatból, majd forduljon az ügyfélszolgálathoz.
 - Ha e termék hálózati kábele sérült, a veszélyek elkerülése érdekében a gyártóval, annak ügyfélszolgálatával vagy hasonlóan képzett személlyel cseréltesse ki.

FIGYELMEZTETÉS! Sérülésveszély!

- Ne dugja az ujját vagy más tárgyat a termékbe, amikor az működik.
- Ne használja a terméket robbanó- vagy gyúlékony anyagok közelében.

- Tartsa a haját, a ruháját vagy más tárgyakat távol a védőrácstól (2) és a szellőzőrácsoktól (4), amikor be van kapcsolva.
- Ne mozgassa használat közben a terméket.

FIGYELEM! A készülék károsodása!

- Nem tervezték külső időzítővel vagy különálló távvezérlővel való használatra a készüléket.
- Sohase tegye a terméket forró felületre (pl. tűzhely), hőforrások vagy nyílt láng közelébe.
- Kizárólag eredeti tartozékokat használjon.
- Ne akassza fel, illetve ne szerelje falra a terméket.
- Kizárólag sima és stabil felületen helyezze el a terméket.
- Sohase használja a terméket gyúlékony anyagok, mint például függöny, közelében. A tűzveszélyes és gyúlékony anyagoktól legalább 50 cm-es távolság helyezze el a terméket.

Ne tegye ki a ventilátort közvetlen hőforrások (pl. fűtőtest) melegének, közvetlen napsütésnek vagy mesterséges fénynek. Tilos freccsenő vagy csepegő víznek kitenni a terméket, illetve dörzsölő anyag tartalmú folyadékokkal tisztítani azt. Ne használja a terméket víz közelében. Különösen fontos, hogy sohasse jusson folyadék a termékbe (ne tegyen olyan folyadékot tartalmazó dolgot a termékre, mint például italok, vázák stb.). Ügyeljen arra, hogy a ne legyen erős ütéseknek vagy rázkódásnak kitéve a termék. Ne dugjon semmit sem a készülékbe.

6. Szerzői jog

E Kezelési útmutató tartalmát szerzői jog védi és kizárólag az olvasó tájékoztatására szolgál. Szigorúan tilos az adatok és információk másolása a szerző előzetes, kifejezett írásbeli hozzájárulása nélkül. Ez vonatkozik a tartalom és az információk bármilyen kereskedelmi célú felhasználására is. Valamennyi szöveg és ábra a nyomtatás idejének megfelelő állapotot tükrözi. A változtatás jogát fenntartjuk.

7. Mielőtt használatba venné

Kicsomagolás

- Vegye ki a terméket a csomagolásból.
- Távolítsa el minden csomagolóanyagot.
- Ellenőrizze, hogy nem hiányzik semmi. Ha bármi hiányzik, rögtön vegye fel a kapcsolatot az Ügyfélszolgálattal.

8. Az első lépések



8.1 A ventilátor be- és kikapcsolása/ventilátor fordulatszám beállítása

Az alábbi lépések követésével tegye meg az első lépéseket a ventilátor használatához:

- A biztonsági utasításainak figyelembevételével válasszon ki egy helyet.
- Sima, stabil felületen működtesse a ventilátort.
- Dugja a hálózati kábel csatlakozódugóját egy megfelelően felszerelt hálózati csatlakozóaljzatba.
- Kis ventilátor fordulatszám:A reteszelődésegig nyomja meg a gombot **1** (6).
- Közepes ventilátor fordulatszám:A reteszelődésegig nyomja meg a gombot **2** (7).
- Nagy ventilátor fordulatszám:A reteszelődésegig nyomja meg a gombot **3** (8).
- A levegőkeringtetés leállítására a **OFF** (KI) gombot (5) nyomja meg.

8.2 Oszcilláló mozgás

Vízszintes oszcilláló mozgásokat (oszcillálás) végeztesse a ventilátorral:

- Nyomja az  gombot (9) az alsó helyzetbe az oszcillálás bekapcsolására.
- Nyomja meg ismét az  gombot (9) az oszcillálás kikapcsolására. Az  gomb (9) visszatér a felső állásba.

9. Karbantartás/tisztítás



VESZÉLY! Áramütésveszély!

- Tisztítás előtt bontsa a ventilátor hálózati feszültség csatlakozását.
- Sohase merítse tisztítás céljából vízbe a ventilátort.
- Ne juttasson vizet vagy oldószert közvetlenül a ventilátorba.





Javításra a ventilátor sérülése esetén van szükség, például, ha a készülékház megsérül, folyadék vagy ha idegen tárgy kerül a ventilátorba, illetve ha a készüléket eső vagy nedvesség érte. Szervizelés akkor is szükséges, ha a termék nem működik megfelelően vagy, ha a terméket leejtette. Amennyiben füstöt, szokatlan hangot vagy szagot észlel, azonnal bontsa a ventilátor hálózati feszültség csatlakozását. Ha ez történt, akkor addig ne használja ismét a készüléket, amíg nem ellenőriztette egy illetékes szerviztechnikussal. Minden javítást szakembernek kell elvégeznie. Sohase bontsa meg a ventilátor burkolatát.





- Porszívóval távolíthatja el a por nagy részét.
- A ventilátor tisztítására csak enyhén megnedvesített kendőt használjon. Sohase használjon agresszív folyadékokat.
- Makacs szennyeződések esetén tegyen egy kis tisztítószert a nedves kendőre.
- Szükség esetén puha kefével a védőrács (2) és a szellőzőrácsok (4) tisztítását is elvégezheti.

10. Tárolás használaton kívül

Ha hosszabb ideig nem használja a mini toronyventilátort (1), akkor tisztítsa meg, majd egy száraz és pormentes helyen tárolja .

11. Környezetvédelmi előírások és hulladékkénti elhelyezés

	<p>Az ilyen jellel ellátott készülékek a 2012/19/EU sz. európai irányelv hatálya alá esnek. Valamennyi elektromos és elektronikus készüléket a háztartási hulladéktól elkülönítve kell hulladékként elhelyezni a hatóságok által meghatározott helyen. A környezet, illetve saját egészsége károsításának elkerülése érdekében megfelelő módon helyezze el hulladékként az eszközt. A termék megfelelő leselejtezéséről további információt a helyi kormányzattól, hulladékkezelési szolgáltatóktól, illetve a készülék vásárlásának helyén kaphat.</p>
	<p>Azt jelzi az elemeken és akkumulátorokon található áthúzott kuka szimbólum, hogy az nem dobható háztartási szemébe, hanem szelektíven kell hulladékként elhelyezni.</p> <p>Ha mérgező anyagokat tartalmaznak az elemek, illetve akkumulátorok, akkor a mérgező anyag következő jelentésű vegyjele látható a szimbólum alatt:</p> <ul style="list-style-type: none"> - Pb: Ólmot tartalmaz az elem, illetve akkumulátor. - Cd: Kadmiumot tartalmaz az elem, illetve akkumulátor. - Hg: Higanyt tartalmaz az elem, illetve akkumulátor. <p>Törvényileg kötelezett a használt elemek, illetve akkumulátorok leadására. Megfelelő tárolás vagy hulladékkénti elhelyezés hiányában, az egészséget és a környezetet károsító mérgező anyagokat tartalmazhatnak a régi elemek, illetve akkumulátorok. Olyan fontos, újrahasznosítható nyersanyagokat is tartalmaznak az elemek, illetve akkumulátorok, mint a vas, cink, mangán és nikkell.</p> <p>Használat után ingyenesen visszaadhatja az elemeket, illetve akkumulátorokat nekünk vagy leadhatja egy helyi gyűjtőhelyen (pl. kiskereskedelmi üzletben vagy gyűjtőhelyen). Ne feledje, hogy az elemeket, illetve akkumulátorokat teljesen lemerült állapotban kell hulladékként elhelyezni a megfelelő használt elem, illetve akkumulátor gyűjtőpontokon. A nem teljesen lemerült elemek hulladékba helyezése esetén legyen óvatos, hogy okozzon rövidzárlatot.</p>
  <p>ES/PT</p>	<p>A használt csomagolást környezetbarát módon helyezze el hulladékként. A kartondoboz szelektív hulladékgyűjtőbe tehető vagy újrahasznosításra egy nyilvános gyűjtőhelyre vihető. A csomagban található bármilyen fóliát vagy műanyagot a nyilvános gyűjtőhelyen kell hulladékként elhelyezni.</p>
<p>Csak Franciaországra érvényes:</p>  <p>„Könnyen végzett válogatás”</p> <p>A termék újrahasznosítható, amely a gyártó speciális felelőssége, továbbá külön történik a válogatása, illetve a gyűjtése.</p>	

	A hulladékkénti elhelyezésekor figyeljen a csomagolóanyagon található jelzésekre, rövidítések (a) és számok (b) találhatóak bennük, amelyek jelentése: 1-7: műanyag / 20-22: papír és karton / 80-98: kompozit anyag	
		
Jel	Anyag	A következő csomagolóelemeket tartalmazza a termék
	Hullámkarton doboz	Értékesítési csomagolás
	Papír	Az értékesítési csomagoláson belüli selyempapír

12. Megfelelési megjegyzések



A termék megfelel a vonatkozó európai és nemzeti irányelveknek. A megfelelőségi nyilatkozat mellékelve van. A gyártó rendelkezik a megfelelő nyilatkozatokkal és a dokumentációval.



A termék megfelel az Egyesült Királyság vonatkozó jogszabályai követelményeinek.

A teljes EU megfelelőségi nyilatkozat az alábbi című webhelyről tölthető le:

https://www.targa.gmbh/downloads/conformity/410053_2207.pdf

13. Garanciális és szerviz tájékoztatás

A TARGA GmbH által nyújtott garancia

Kedves vásárló!

E készülék garanciája 3 év a vásárlás időpontjától számítva. A termék hibái esetén a vásárlóval szemben törvényes jogokkal rendelkezik. E törvényes jogokat a következőkben leírt garancia nem korlátozza.

A garancia feltételei

A garancia időtartamát a vásárlás pillanatától számítjuk. Jól őrizze meg az eredeti kasszaszalagot. Ez a vásárlás bizonylatául szolgál. Amennyiben a vásárlás pillanatától számított három éven belül a terméken anyag- vagy gyártási hiba jelentkezik, a terméket a saját választásunk alapján költségmentesen megjavítjuk vagy kicseréljük.

A garancia időtartama és törvény által előírt szavatossági igények

A garancia időtartamához nem adódik hozzá a szavatosság időtartama. Ez a javított és kicserélt alkatrészekre is vonatkozik. Az esetleges, már a vásárláskor jelen levő hibákat és hiányosságokat közvetlenül a kicsomagolás után jelenteni kell. A garancia lejártá után esedékes javítások a költségek viselésére kötelezik a vásárlót.

A garancia terjedelme

A készülék szigorú biztonsági irányelvek szerint, nagy gonddal készültek és a kiszállítás előtt tüzetes vizsgálatnak voltak alávetve. A garancia anyagi és gyártási hibákra terjed ki. A garancia nem vonatkozik normális kopásnak kitett alkatrészekre, amelyeket emiatt gyorsan kopó alkatrészeknek lehet tekinteni, valamint a törekeny alkatrészek sérüléseire, mint pl. kapcsolók, akkumulátorok vagy üvegből készült alkatrészek. A garancia érvényét veszíti, amennyiben a termék meg van sérülve, szakszerűtlenül volt használva vagy karbantartva. A termék szakszerű kezeléséhez pontosan be kell tartani a kezelési utasításban felsorolt utasításokat. Feltétlenül el kell kerülni az olyan célokra való felhasználást vagy kezelést, amelyektől a kezelési utasítás eltanácsol vagy amelyekre éppenséggel figyelmeztet. Ez a készülék kizárólag privát, nem ipari felhasználásra készült. Visszaélészerű vagy szakszerűtlen kezelés, nem engedélyezett szerviz-képviselet által végzett erőszakos beavatkozás esetén a garancia érvényét veszíti. A termék javításával vagy cseréjével nem kezdődik újra a garancia érvényessége.

Eljárás garanciális követelés esetén

Az esete gyors feldolgozása érdekében tartsa be a következő utasításokat:

- A termék üzembe helyezése előtt alaposan olvassa át a mellékelt dokumentációt. Amennyiben olyan probléma jelentkezik, amelyet így nem lehet megoldani, forduljon a forródrót szolgálatunkhoz.
- Bármilyen kérés esetén a vásárlás bizonyítására tartsa készenlétben a kasszaszalagot és cikkszámot, vagy ha van ilyen a sorozatszámot.
- Amennyiben a telefonos megoldás nem lehetséges, a forródrót szolgáltatásunk a hiba okától függően egy szervizmegoldást kezdeményez.
- Ezt és számos további kézikönyvet, termékvideót és telepítőszoftvert letölthet a www.lidl-service.com webhelyről. Ez a QR-kód közvetlenül a LIDL szolgáltatási webhelyére vezet

(www.lidl-service.com), ahol megnyithatja a kezelési útmutatót a cikkszám (IAN) megadásával.



Szerviz



Telefon: 06800 21225

E-Mail: targa@lidl.hu

IAN: 410053_2207



Gyártó

Figyelem, a következő cím nem szervizcím! Először a fent megadott szervizzel vegye fel a kapcsolatot.

TARGA GmbH
Coesterweg 45
59494 Soest
NÉMETORSZÁG

Obsah

1. Určené použití	16
2. Obsah balení	16
3. Přehled	16
4. Technické údaje	17
4.1 Požadavky na informace.....	17
5. Bezpečnostní pokyny	17
6. Ochrana autorských práv.....	21
7. Dříve než začnete	22
8. Začínáme.....	22
8.1 Zapínání a vypínání ventilátoru/Nastavení otáček ventilátoru	22
8.2 Oscilace.....	22
9. Údržba/čištění	22
10. Skladování, pokud se přístroj nepoužívá	23
11. Předpisy na ochranu životního prostředí a informace o likvidaci.....	23
12. Prohlášení o shodě	24
13. Informace o záruce a servisu	25

Blahopřejeme!

Zakoupením mini sloupového ventilátoru SilverCrest STVM 30 B2 (dále v textu označovaný jako ventilátor) jste si vybrali jakostní výrobek.

Před prvním použitím se seznamte s principem, na němž ventilátor pracuje, a pozorně si přečtěte tyto provozní pokyny. Dbejte na dodržování bezpečnostních pokynů a ventilátor používejte výhradně v souladu s provozními pokyny a podle doporučeného využití.

Tyto provozní pokyny si uložte na bezpečném místě. Pokud ventilátor předáte někomu dalšímu, nezapomeňte mu s ním předat i všechny související dokumenty.

1. Určené použití

Ventilátor je určen k cirkulaci studeného vzduchu. Tento ventilátor se nesmí používat v exteriéru a v tropickém podnebí. Tento ventilátor není určen pro firemní nebo komerční použití. Používejte ho pouze v domácnostech k soukromým účelům. Jiné využití je v rozporu s určením. Tento ventilátor splňuje všechny příslušné standardy a nařízení související s certifikátem shody CE. Veškeré změny provedené na ventilátoru, které nejsou doporučeny výrobcem, mohou znamenat, že zařízení již těmito standardům nebude vyhovovat. Výrobce není odpovědný za jakékoli škody nebo závady způsobené těmito úpravami. Používejte pouze příslušenství doporučené výrobcem.

Dodržujte předpisy a zákony platné v zemi použití.

2. Obsah balení

- Mini sloupový ventilátor SilverCrest STV 30 B2
- Tato uživatelská příručka

3. Přehled

Tato uživatelská příručka má rozkládací obálku. Na její vnitřní straně je vyobrazení ventilátoru s očíslovanými prvky. Významy číslic jsou následující:

1	Mini sloupový ventilátor
2	Ochranná mřížka
3	Napájecí kabel
4	Ventilační mřížky (zadní panel)
5	Tlačítko OFF - vypínání
6	Tlačítko 1 - nízká rychlost
7	Tlačítko 2 - střední rychlost
8	Tlačítko 3 - vysoká rychlost
9	Tlačítko  (oscilační pohyb)

4. Technické údaje

Vstupní napětí	220 V - 240 V~, 50 - 60 Hz
Příkon	30 W
Ochranná třída	II / 
Rozměry (Š x V x H)	cca 12 x 36 x 12 cm
Hmotnost	cca 1,1 kg

Technické údaje a vzhled mohou být předmětem změny bez předchozího upozornění.

4.1 Požadavky na informace

Informace, které se vztahují k modelu(ům): SilverCrest STVM 30 B2 , IAN 410053_2207			
Název	Symbol	Hodnota	Jednotka
Maximální průtok ventilátoru	F	10,60	m ³ / min
Příkon ventilátoru	P	23,6	W
Provozní hodnota	SV	0,45	(m ³ / min) / W
Příkon v pohotovostním režimu	P _{SB}	-	W
Příkon při vypnutí	P _{OFF}	0	W
Hladina akustického tlaku ventilátoru	L _{WA}	53,02	dB(A)
Maximální rychlost proudění vzduchu	c	1,52	m/s
Typický příkon	Q	7,55	kWh/a
Norma pro měření provozní hodnoty	EN IEC 60879: 2019		
Kontaktní adresa pro další informace	TARGA GmbH, Coesterweg 45, 59494 Soest, NĚMECKO		

5. Bezpečnostní pokyny

Před prvním použitím ventilátoru si přečtěte níže uvedené poznámky a dbejte na všechna upozornění, a to i v případě, že máte s používáním elektronických zařízení zkušenosti. Tyto bezpečnostní a provozní pokyny si uložte na bezpečném místě k pozdějšímu nahlédnutí. Pokud ventilátor prodáte nebo jej předáte dál, předejte současně i tuto příručku.



NEBEZPEČÍ! Tato výstraha označuje nebezpečí s vysokým rizikem, které při nedodržení způsobí smrt nebo těžká zranění.



VAROVÁNÍ! Tato výstraha označuje nebezpečí se středním rizikem, které může při nedodržení způsobit smrt nebo těžká zranění.



VÝSTRAHA! Tento symbol znázorňuje důležité pokyny týkající se ochrany před poškozením majetku.



Tento symbol označuje další informace na dané téma.



Střídavé napětí



Nebezpečí úrazu elektrickým proudem!



Třída ochrany II



Adresa výrobce



NEBEZPEČÍ! Osobní bezpečnost

Tento ventilátor mohou používat děti starší 8 let nebo osoby se sníženými fyzickými, smyslovými nebo duševními schopnostmi nebo podobné osoby s nedostatkem znalostí či zkušeností za předpokladu, že budou pod dohledem nebo dostaly pokyny týkající se správného použití ventilátoru a jsou si vědomy souvisejících rizik. Nedovolte dětem, aby si s ventilátorem hrály. Výrobek nesmí čistit nebo udržovat děti bez dozoru. Obalové materiály uchovávejte mimo dosah dětí. Hrozí nebezpečí udušení.



NEBEZPEČÍ! Nebezpečí úrazu elektrickým proudem!

- Výrobek chraňte před deštěm, vlhkostí a stříkající vodou. Nikdy jej neponořujte do vody ani do jiných tekutin!
- Pokud se do zařízení dostane tekutina, okamžitě odpojte síťovou vidlici. Před dalším použitím jej nechte zkontrolovat odborníkem.
- Zařízení nikdy neobsluhujte mokřýma rukama.
- Pokud je výrobek ve vodě nebo v jiné tekutině, nedotýkejte se ho a vytáhněte vidlici ze síťové zásuvky.
- Výrobek nepoužívejte, pokud je poškozena síťová vidlice nebo napájecí kabel, pokud výrobek nefunguje správně, spadl do vody, spadl na zem nebo nese jiné známky poškození. V takovém případě se obraťte na odborníka se žádostí o opravu.
- Napájecí kabel připojte pouze do správně nainstalované a snadno přístupné zásuvky, jejíž síťové napětí odpovídá údajům v odstavci „Technické údaje“. Nastavení výrobku do režimu 50 nebo 60 Hz nevyžaduje od uživatele žádnou aktivitu. Výrobek se na 50 a 60 Hz nastaví automaticky. Zásuvka proto musí být po připojení kdykoli snadno přístupná.
- Ověřte si, že napájecí kabel není poškozen ostrými hranami nebo horkými místy.
- Při používání výrobku se ujistěte, že napájecí kabel není žádným způsobem zaseknutý nebo stlačený.

- Produkt není ani po vypnutí zcela odpojen od elektrické sítě. Chcete-li jej od sítě zcela odpojit, vytáhněte vidlici napájecího kabelu ze zásuvky. Vždy uchopte vidlici, netahejte za kabel.
- Vidlici kabelu vytáhněte ze síťové zásuvky:
 - pokud vznikne problém,
 - pokud výrobek nepoužíváte,
 - při instalaci,
 - před čištěním výrobku
 - pokud se blíží bouřka.
- Nikdy se nepokoušejte výrobek sami opravit. V případě problému výrobek vypněte, odpojte síťovou vidlici a kontaktujte náš zákaznický servis.
- Pokud je napájecí kabel tohoto výrobku poškozen, jeho výměnu musí provést výrobce, jeho zákaznický servis či obdobně kvalifikovaná osoba, aby se předešlo možnému nebezpečí.

VAROVÁNÍ! Nebezpečí poranění!

- Pokud je zařízení zapnuto, nekládejte do něj prsty ani jiné předměty.
- Výrobek nepoužívejte v blízkosti výbušných nebo hořlavých materiálů.
- Pokud je zařízení zapnuto, nepřibližujte své vlasy, oděv a jiné předměty k ochranné mřížce (2) a k ventilačním mřížkám (4).
- Pokud se výrobek používá, nepohybujte s ním.

VÝSTRAHA! Poškození zařízení!

- Tento výrobek není určen k provozu s externím časovačem nebo samostatným dálkovým systémem ovládání.
- Výrobek nikdy nepokládejte na horkou plochu (např. na varnou desku), do blízkosti zdrojů tepla nebo otevřeného ohně.
- Používejte pouze originální příslušenství.
- Zařízení nezavěšujte ani nepřipevňujte ke stěně.
- Používejte jej pouze na rovných a stabilních plochách.
- Produktivky nepoužívejte v blízkosti hořlavých materiálů, například závěsů. Mezi výrobkem a hořlavými materiály ponechte vzdálenost nejméně 50 cm.

Ventilátor nevystavujte přímým zdrojům tepla (např. topným tělesům), přímému slunečnímu záření ani silným zdrojům umělého světla. Výrobek nesmí být vystaven rozstříkované či kapající vodě nebo abrazivním kapalinám. Výrobek nepoužívejte v blízkosti vody. Zvlášť důležité je, že se výrobek nikdy nesmí ponořit do vody (do jeho blízkosti neumísťujte žádné předměty naplněné vodou, například nápoje, vázy apod.). Dbejte na to, aby výrobek nebyl vystaven nadměrným nárazům nebo vibracím. Do zařízení nevkládejte žádné předměty.

6. Ochrana autorských práv

Veškerý obsah tohoto uživatelského návodu je chráněn autorským právem a čtenáři slouží pouze k informačním účelům. Kopírování dat a informací bez předešlého výslovného písemného schválení ze strany autora je přísně zakázáno. To se týká i jakéhokoli komerčního využití tohoto obsahu a informací. Všechny texty a obrázky jsou aktuální k datu vytištění. Údaje podléhají změnám bez předchozího upozornění.

7. Dříve než začnete

Rozbalení

- Výrobek vyjměte z obalu.
- Odstraňte veškerý obalový materiál.
- Zkontrolujte obsah balení, zdali něco nechybí. Pokud by některé položky chyběly, ihned se obraťte na zákaznický servis.

8. Začínáme



8.1 Zapínání a vypínání ventilátoru/Nastavení otáček ventilátoru

Při zahájení používání ventilátoru postupujte takto:

- Vyberte místo s ohledem na bezpečnostní pokyny.
- Ventilátor postavte na pevnou stabilní plochu.
- Vidlici napájecího kabelu zapojte do správně nainstalované elektrické zásuvky.
- Nízká rychlost: Stiskněte tlačítko **1** (6), až zaklapne.
- Střední rychlost: Stiskněte tlačítko **2** (7), až zaklapne.
- Vysoká rychlost: Stiskněte tlačítko **3** (8), až zaklapne.
- Chcete-li cirkulaci vzduchu zastavit, stiskněte tlačítko **OFF** (5).

8.2 Oscilace

Ventilátor může provádět vodorovný pohyb (oscilace):

- Chcete-li zapnout oscilační pohyb, přepněte tlačítko  (9) do spodní polohy.
- Chcete-li oscilace vypnout, stiskněte tlačítko  (9) znovu. Tlačítko  (9) se vrátí do horní polohy.

9. Údržba/čištění



NEBEZPEČÍ! Nebezpečí úrazu elektrickým proudem!

- Před čištěním odpojte ventilátor od sítě.
- Ventilátor při čištění nikdy neponořujte do vody.
- Přímo do ventilátoru nedávejte vodu ani čisticí prostředek.

V případě jakéhokoli poškození ventilátoru je nutná oprava – např. když dojde k poškození jeho krytu, vniknutí tekutiny nebo předmětů nebo pokud byl ventilátor vystaven dešti či vlhkosti. Oprava

je nutná také v případě, kdy zařízení nefunguje normálním způsobem, nebo když došlo k jeho upuštění. Pokud zaznamenáte dým, neobvyklé zvuky nebo zápach, ventilátor okamžitě odpojte od napájení. Ventilátor se v takovém případě nesmí dále používat, dokud nebude prověřen pracovníkem autorizovaného servisu. Všechny servisní práce musí provádět kvalifikovaný servisní technik. Kryt ventilátoru nikdy neotvírejte.



- Větší usazeniny prachu lze odstranit vysavačem.
- K čištění ventilátoru používejte pouze čistý mírně navlhčený hadřík. Nikdy nepoužívejte agresivní kapaliny.
- V případě značného znečištění přidejte na navlhčenou tkaninu trochu čistícího prostředku.
- Ochrannou mřížku (2) a ventilační mřížky (4) lze v případě nutnosti vyčistit také měkkým kartáčem.







10. Skladování, pokud se přístroj nepoužívá

Pokud nebudete ventilátor (1) delší dobu používat, vyčistěte jej a uložte na suchém a bezprašném místě.

11. Předpisy na ochranu životního prostředí a informace o

likvidaci

	<p>Přístroje označené tímto symbolem podléhají evropské směrnici 2012/19/EU. Veškeré elektrické a elektronické přístroje musí být likvidovány odděleně od domácího odpadu v oficiálních likvidačních střediscích. Chraňte životní prostředí a zdraví osob správnou likvidací přístroje. Bližší informace o správném způsobu likvidace získáte od místních úřadů, sběren odpadů nebo v obchodě, ve kterém jste zařízení zakoupili.</p>
	<p>Symbol přeškrtnutého odpadkového koše u běžných a dobijecích baterií znamená, že je nelze vyhodit do běžného domovního odpadu, ale musí být likvidovány odděleně.</p> <p>Pokud baterie obsahují toxické materiály, pod symbolem je uveden chemický symbol toxického materiálu s následujícím významem:</p> <ul style="list-style-type: none"> - Pb: Baterie obsahuje olovo - Cd: Baterie obsahuje kadmium - Hg: Baterie obsahuje rtuť <p>Ze zákona jste povinni použité baterie vrátit. Staré baterie mohou obsahovat toxické materiály, které mohou být škodlivé pro zdraví nebo životní prostředí, pokud nejsou správně skladovány nebo likvidovány. Baterie také obsahují důležité suroviny, jako je železo, zinek, mangan a nikl, které lze znovu použít.</p> <p>Po použití můžete baterie bezplatně vrátit k nám nebo na místním sběrném místě (např. v prodejnách nebo na místním sběrném místě). Pamatujte si, že baterie musí</p>

	být na příslušném sběrném místě pro použité baterie odevzdány ve stavu úplného vybití. V případě likvidace baterií, které nejsou zcela vybité, je třeba přijmout opatření proti vzniku zkratů.	
	Veškerý obalový materiál likvidujte s ohledem na životní prostředí. Lepenkové obaly lze vložit do kontejnerů pro recyklaci papíru nebo odevzdat k recyklaci ve veřejných sběrnách. Veškeré fólie nebo plasty, které obal obsahuje, je třeba odevzdat k likvidaci ve veřejné sběrně.	
		
Platí pouze pro Francii:		
		
„Třídění je jednoduché.“		
Výrobek je recyklovatelný, podléhá zvýšené odpovědnosti výrobce a je tříděn a shromažďován odděleně.		
	Při likvidaci obalového materiálu mějte prosím na paměti jeho označení. Je opatřen zkratkami (a) a číslicemi (b) s následujícími významy:	
	1-7: plasty / 20-22: papír a lepenka / 80-98: kompozitní materiály.	
Symbol	Materiál	Obsaženo v následujících částech obalu tohoto výrobku
	Vlnitá lepenka	Prodejní obaly
	Papír	Hedvábný papír uvnitř prodejního obalu

12. Prohlášení o shodě



Tento výrobek splňuje požadavky příslušných evropských a národních směrnic. Osvědčení o shodě je přiloženo. Výrobce má příslušná prohlášení a dokumentaci.



Výrobek splňuje požadavky platných národních směrnic Velké Británie.

Úplné znění Prohlášení o shodě pro EU je k dispozici ke stažení na této adrese:

https://www.targa.gmbh/downloads/conformity/410053_2207.pdf

13. Informace o záruce a servisu

Záruka TARGA GmbH

Vážená zákaznice, vážený zákazníku,

Na přístroj obdržíte záruku 3 roky od data nákupu. V případě závad na tomto produktu můžete vůči prodávajícímu uplatnit svá zákonná práva. Tato zákonná práva nejsou omezena naší níže uvedenou zárukou.

Záruční podmínky

Záruční lhůta začíná datem zakoupení. Dobře si prosím uschovejte originál pokladního dokladu. Tento doklad potřebujete k prokázání nákupu. Dojde-li do tří let od data zakoupení tohoto výrobku k materiálové či výrobní vadě, pak výrobek - dle naší volby - bezplatně opravíme nebo vyměníme.

Záruční lhůta a zákonné nároky z vad

Záruční lhůta se plněním neprodlužuje. To platí i pro vyměněné a opravené součásti. Poškození a závady, které se vyskytují již při zakoupení, musí být nahlášeny ihned po vybalení. Opravy po uplynutí záruční doby jsou zpoplatněny.

Rozsah záruky

Přístroj byl pečlivě vyroben dle nejpřísnějších kvalitativních směrnic a před dodáním svědomitě zkontrolován. Záruční plnění platí pro materiálové a výrobní vady. tato záruka se nevztahuje na součásti výrobku, které jsou vystaveny normálnímu užívání a mohou být roto považovány za opotřebované součástky, nebo jsou zhotoveny pro poškození na rozbitných částech, např. spínačích, akumulátorech nebo ze skla. Záruku není možno uplatnit, je-li výrobek poškozen, neodborně používán nebo udržován. Pro řádné užívání výrobku musí být přesně dodrženy všechny pokyny uvedené v návodech. Účelům použití a postupům, které návod k použití nedoporučuje nebo před nimiž varuje, je třeba se vyhnout. Výrobek je určen pouze pro soukromé a ne pro průmyslové využití. Záruční plnění zaniká při zneužití nebo neodborném použití, použití síly při zásahu, který nebyl proveden naším autorizovaným servisem. Opravou nebo výměnou výrobku nezačíná nová záruční doba.

Vyřizování záručního plnění

Abychom zajistili rychlé zpracování vaší záležitosti, postupujte dle následujících pokynů:

- Před uvedením Vašeho výrobku do provozu si prosím přečtěte přiloženou dokumentaci. Pokud by došlo k problému, který není tímto způsobem možno vyřešit, obraťte se prosím na naši zákaznickou linku.
- Pro veškeré požadavky z vaší strany si připravte pokladní doklad a číslo výrobku popř., je-li k dispozici, i sériové číslo jako doklad o koupi.
- Pro případ, že není možné telefonické řešení, zahájí naše zákaznická linka v závislosti na příčině chyby další servisní postup.
- Na www.lidl-service.com si můžete stáhnout tuto příručku a mnoho dalších příruček, videí k výrobkům a instalačních softwarů. Pomocí tohoto QR kódu se dostanete přímo na webovou stránku LIDL-Service (www.lidl-service.com), kde si můžete po zadání čísla zboží (IAN) otevřít svůj návod k obsluze.



Servis



Telefon: 800 143 873

E-mailový: targa@lidl.cz

IAN: 410053_2207



Výrobce:

Uvědomte si, prosím, že následující adresa není adresou servisu. Nejprve kontaktujte výše uvedené servisní místo.

TARGA GmbH
Coesterweg 45
59494 Soest
NĚMECKO

Obsah

1. Určené použitie	28
2. Obsah balenia	28
3. Prehľad	28
4. Technické parametre	29
4.1 Informačné požiadavky.....	29
5. Bezpečnostné pokyny	29
6. Autorské práva	33
7. Než začnete.....	34
8. Začíname.....	34
8.1 Zapnutie a vypnutie ventilátora/nastavenie rýchlosti ventilátora.....	34
8.2 Výkyv	34
9. Údržba/čistenie	34
10. Skladovanie pri nepoužívaní.....	35
11. Informácie o environmentálnych nariadeniach a likvidácii.....	36
12. Informácie o zhode.....	37
13. Informácie o záruke a servise.....	38

Gratulujeme!

Kúpou mini stĺpového ventilátora SilverCrest STVM 30 B2, ďalej len ventilátor, ste si vybrali kvalitný produkt.

Pred jeho prvým použitím sa oboznámte s používaním ventilátora a pozorne si prečítajte tento návod na obsluhu. Dodržujte bezpečnostné pokyny a používajte ventilátor len tak, ako je uvedené v návode na obsluhu a pre dané aplikácie.

Návod na obsluhu uložte na bezpečnom mieste. Ak predáte ventilátor niekomu inému, odovzdajte s ním aj všetky príslušné dokumenty.

1. Určené použitie

Tento ventilátor je určený na cirkuláciu chladného vzduchu. Tento ventilátor sa nesmie používať vonku a v tropickom podnebí. Tento ventilátor nebol navrhnutý pre podnikové alebo obchodné použitie. Používajte ventilátor v domácich prostrediach len na súkromné využitie. Akékoľvek iné použitie nezodpovedá určenému použitiu. Tento ventilátor spĺňa všetky príslušné normy a predpisy potrebné pre Vyhlásenie o zhode s európskou certifikáciou. Akékoľvek iné zmeny ventilátora, ako zmeny odporúčané výrobcom, môžu mať za následok nedodržanie týchto noriem. Výrobca nie je zodpovedný za žiadnu škodu alebo poruchy vyplývajúce z takýchto zmien. Používajte iba príslušenstvo odporúčané výrobcom.

Dodržujte predpisy a zákony platné v krajine použitia.

2. Obsah balenia

- Mini stĺpový ventilátor SilverCrest STVM 30 B2
- Tento návod na použitie

3. Prehľad

Tento návod na obsluhu má otvárací obal. Na vnútornej strane krytu je očíslovaná schéma s komponentmi ventilátora. Význam čísel je nasledovný:

1	Mini stĺpový ventilátor
2	Ochranná mriežka
3	Napájací kábel
4	Vetracie mriežky (zadný panel)
5	Tlačidlo OFF - vypnutie
6	Tlačidlo 1 - nízke otáčky ventilátora
7	Tlačidlo 2 - stredné otáčky ventilátora
8	Tlačidlo 3 - vysoké otáčky ventilátora
9	Tlačidlo  (výkyv)

4. Technické parametre

Vstupné napätie	220 V – 240 V~, 50 – 60 Hz
Spotreba el. energie	30 W
Trieda ochrany	II / 
Rozmery (Š x V x H)	pribl. 12 x 36 x 12 cm
Hmotnosť	pribl. 1,1 kg

Technické údaje a dizajn sa môžu zmeniť bez predchádzajúceho upozornenia.

4.1 Informačné požiadavky

Informácie na identifikáciu modelov, s ktorými tieto informácie súvisia: SilverCrest STVM 30 B2 , IAN 410053_2207			
Názov	Symbol	Hodnota	Jednotka
Max. prietok ventilátora	F	10,60	m ³ /min
Prikon ventilátora	P	23,6	W
Servisná hodnota	SV	0,45	(m ³ /min) / W
Spotreba energie v pohotovostnom režime	P _{SB}	-	W
Spotreba energie pri vypnutí	P _{OFF}	0	W
Úroveň akustického tlaku ventilátora	L _{WA}	53,02	dB(A)
Max. rýchlosť vzduchu	c	1,52	m/s
Sezónna spotreba energie	Q	7,55	kWh/a
Norma merania pre určenie servisnej hodnoty	EN IEC 60879: 2019		
Kontaktná adresa pre ďalšie informácie	TARGA GmbH, Coesterweg 45, 59494 Soest, NEMECKO		

5. Bezpečnostné pokyny

Ak ventilátor používate po prvýkrát, prečítajte si príslušné pokyny a rešpektujte všetky varovania, aj keď ste sa už zoznámili s používaním rôznych elektronických zariadení. Návod uložte na bezpečnom mieste na neskoršie použitie. Ak ventilátor predáte alebo ju darujete inej osobe, predajte s ňou aj túto Používateľskú príručku.



NEBEZPEČENSTVO! Toto slovo naznačuje nebezpečenstvo s vysokým rizikom, ktoré, ak sa mu nepredíde, môže viesť k smrteľnému alebo ťažkému zraneniu.



VAROVANIE! Toto slovo naznačuje nebezpečenstvo s priemerným rizikom, ktoré, ak sa mu nepredíde, môže viesť k smrteľnému alebo ťažkému zraneniu.



UPOZORNENIE! Tento symbol naznačuje dôležité pokyny na ochranu proti poškodeniu majetku.



Tento symbol označuje ďalšie informácie o téme.



Striedavé napätie



Nebezpečenstvo úrazu elektrickým prúdom!



Trieda ochrany II



Adresa výrobcu



NEBEZPEČENSTVO! Osobná bezpečnosť

Tento ventilátor môžu používať deti staršie ako 8 rokov, ako aj ľudia so zníženými fyzickými, zmyslovými alebo mentálnymi schopnosťami alebo ľudia s nedostatkom vedomostí a skúseností, pokiaľ sú pod dozorom alebo majú pokyny o tom, ako správne používať ventilátor a rozumejú spojeným rizikám. Nedovoľte deťom, aby sa hrali s ventilátorom. Deti bez dozoru nesmú tento produkt čistiť ani na ňom vykonávať údržbu. Držte baliaci materiál mimo dosahu detí. Je tu riziko udusenía.



NEBEZPEČENSTVO! Nebezpečenstvo úrazu elektrickým prúdom!

- Chráňte výrobok pred vlhkosťou a kvapkami, či striekancami vody. Nikdy neponárajte do vody alebo iných kvapalín!
- Ak sa do zariadenia dostane kvapalina, odpojte okamžite zástrčku zo zásuvky. Pred opätovným použitím nechajte výrobok skontrolovať odborníkom.
- Nikdy neobsluhujte výrobok mokrými alebo vlhkými rukami.
- Ak je výrobok vo vode alebo inej kvapaline, nedotýkajte sa ho. Namiesto toho vytiahnite zástrčku z elektrickej zásuvky.
- Nepoužívajte výrobok, ak sú napájacia zástrčka alebo kábel poškodené, ak nefungujú správne, ak spadli do vody, na zem alebo ukazujú akékoľvek známky poškodenia. V takom prípade sa obráťte na odborníka, aby výrobok opravil.
- Napájací kábel pripojte len k správne nainštalovanej a ľahko dostupnej sieťovej zásuvke, ktorej napätie zodpovedá napätiu uvedenom v kapitole Technické parametre. Od používateľa sa nevyžaduje žiadna činnosť na nastavenie výrobku na 50 alebo 60 Hz. Výrobok sa automaticky nastaví na 50 a 60 Hz. Sieťová zásuvka musí byť po pripojení tiež ľahko dostupná.
- Napájací kábel sa nesmie poškodiť na ostrých hranách alebo horúcich miestach.
- Pri používaní tohto výrobku nesmie byť napájací kábel nijako zaseknutý ani stlačený.
- Ani pri vypnutí nie je produkt úplne odpojený od napájania. Vytiahnutím napájacej zástrčky ho úplne odpojte. Vždy ťahajte za zástrčku, nie za kábel.

- Odpojte napájaciu zástrčku zo sieťovej zásuvky:
 - ak dôjde k problému,
 - ak nepoužívate výrobok,
 - pri inštalácii,
 - pred čistením výrobku a
 - v prípade búrky.
- Nikdy sa nesnažte opraviť výrobok sami. V prípade problému výrobok vypnite, odpojte napájaciu zástrčku a obráťte sa na zákaznícky servis.
- Ak je napájací kábel zariadenia poškodený, musí ho vymeniť výrobca, zákaznícky servis alebo podobne kvalifikovaná osoba, aby sa predišlo nebezpečenstvu.

VAROVANIE! Nebezpečenstvo zranenia!

- Keď je výrobok zapnutý, nestrkajte do neho prsty ani žiadne iné predmety.
- Nepoužívajte výrobok v blízkosti výbušných alebo horľavých materiálov.
- Keď je ventilátor zapnutý, držte vlasy, odev a iné predmety mimo ochrannej mriežky (2) a vetracích mriežok (4).
- Nepresúvajte výrobok počas jeho používania.

UPOZORNENIE! Poškodenie zariadenia!

- Tento výrobok nie je určený na použitie s externým časovačom alebo samostatným diaľkovým ovládacím systémom.

- Nikdy výrobok nepoložte na horúci povrch (napr. varnú dosku) alebo do blízkosti vykurovacích zdrojov, príp. otvorených ohňov.
- Používajte len originálne príslušenstvo.
- Tento výrobok nevešajte ani nemontujte na stenu.
- Používajte výrobok len na rovnom a stabilnom povrchu.
- Nikdy nepoužívajte výrobok v blízkosti horľavých materiálov, ako sú záclony. Horľavé alebo zápalné materiály držte od výrobku vo vzdialenosti minimálne 50 cm.

Nevystavujte ventilátor žiadnemu zdroju priameho tepla (napr. ohrievačom), priamemu slnečnému žiareniu alebo silnému umelému osvetleniu. Zariadenie nesmie byť vystavené kvapkám alebo šplechnutiam vody ani abrazívnym kvapalinám.

Nepoužívajte výrobok v blízkosti vody. Je zvlášť dôležité, aby nebol výrobok nikdy ponorený (na výrobok ani vedľa neho nekladte žiadne nádoby obsahujúce tekutiny, ako sú nápoje, vázy, atď.). Dávajte pozor, aby nebol výrobok vystavený veľkým nárazom alebo vibráciám. Do zariadenia sa nekladajú žiadne predmety.

6. Autorské práva

Celý obsah tejto Používateľskej príručky je chránený autorským právom a je poskytnutý čitateľovi iba na informačné účely. Kopírovanie dát a informácií bez predošlého písomného a explicitne vyjadreného súhlasu od autora je prísne zakázané. Platí to aj pre akékoľvek obchodné použitie obsahu a uvedených informácií. Všetky texty a obrázky sú aktualizované k dátumu tlače. Podliehajú zmene bez upozornenia.

7. Než začnete

Vybalenie

- Vyberte výrobok z obalu.
- Odstráňte všetok obalový materiál.
- Skontrolujte balenie, či niečo z jeho obsahu nechýba. Ak chýbajú niektoré položky, okamžite sa obráťte na zákaznícky servis.

8. Začíname



8.1 Zapnutie a vypnutie ventilátora/nastavenie rýchlosti ventilátora

Začnite používať ventilátor nasledujúcim spôsobom:

- Vyberte miesto podľa bezpečnostných pokynov.
- Položte ventilátor na rovný a stabilný povrch.
- Sieťovú zástrčku zapojte do správne nainštalovanej sieťovej zásuvky.
- Nízke otáčky ventilátora: Stlačte tlačidlo **1** (6), pokým sa nezaistí.
- Stredné otáčky ventilátora: Stlačte tlačidlo **2** (7), pokým sa nezaistí.
- Vysoké otáčky ventilátora: Stlačte tlačidlo **3** (8), pokým sa nezaistí.
- Cirkuláciu vzduchu zastavíte stlačením tlačidla **OFF** (5).

8.2 Výkyv

Ventilátor môže vykonávať horizontálne výkyvy nasledovne:

- Výkyv zapnete stlačením tlačidla  (9) do spodnej polohy.
- Výkyv vypnete opätovným stlačením tlačidla  (9). Tlačidlo  (9) sa prepne späť do hornej polohy.

9. Údržba/čistenie



NEBEZPEČENSTVO! Nebezpečenstvo úrazu elektrickým prúdom!

- Pred čistením odpojte ventilátor z elektrickej siete.
- Nikdy nečistite ventilátor ponorením do vody.
- Nikdy nenanášajte vodu ani čistiaci prostriedok priamo na ventilátor.





Opravy sú potrebné v prípade, že bol ventilátor akokoľvek poškodený, napr. poškodený kryt zariadenia, vniknutie tekutiny alebo predmetov do ventilátora, alebo ak bolo zariadenie vystavené účinkom dažďa alebo vlhkosti. Oprava je potrebná aj v prípade, že zariadenie nefunguje normálne alebo ak spadlo. Ak si všimnete dym, nezvyčajný hluk alebo zápach, okamžite odpojte ventilátor z napájania. V takom prípade sa ventilátor nemôže ďalej používať a musí byť skontrolovaný autorizovaným servisným personálom. Všetky servisné práce musí vykonať kvalifikovaný odborný pracovník. Kryt ventilátora nikdy neotvárajte.





- Vysávačom môžete vysať väčšinu prachových častočiek.
- Na čistenie ventilátora používajte len čistú, mierne navlhčenú handričku. Nikdy nepoužívajte agresívne kvapaliny.
- Pri ťažko odstrániteľnej špiny naneste na vlhkú handričku trochu čistiaceho prostriedku.
- V prípade potreby môžete tiež vyčistiť ochrannú mriežku (2) a vetracie mriežky (4) mäkkou kefkou.

10. Skladovanie pri nepoužívaní

Ak nebude mini stĺpový ventilátor (1) používať dlhšiu dobu, vyčistite ho a uložte na suchom a bezprašnom mieste.

11. Informácie o environmentálnych nariadeniach a likvidácii

	<p>Zariadenia označené týmto symbolom podliehajú európskej smernici 2012/19/EU. Všetky elektrické a elektronické zariadenia je potrebné likvidovať oddelene od domáceho odpadu, na oficiálnych zberných miestach. Zabráňte znečisteniu životného prostredia a ohrozeniu vášho zdravia správnou likvidáciou zariadenia. Podrobnejšie informácie o správnom spôsobe likvidácie získate, keď sa obrátíte na miestnu administratívu, na organizácie zaoberajúce sa likvidáciou alebo na predajcu, od ktorého ste zariadenie zakúpili.</p>
	<p>Symbol preškrtnutého odpadkového koša na bežných a nabíjateľných batériách znamená, že ich nemožno vyhodiť do bežného domového odpadu, ale musia sa likvidovať oddelene.</p> <p>Ak batérie obsahujú toxické materiály, pod symbolom je uvedený chemický symbol toxického materiálu s nasledujúcim významom:</p> <ul style="list-style-type: none"> - Pb: Batéria obsahuje olovo - Cd: Batéria obsahuje kadmium - Hg: Batéria obsahuje ortuť <p>Podľa zákona ste povinní vrátiť použité batérie. Staré batérie môžu obsahovať toxické materiály, ktoré môžu byť škodlivé pre zdravie alebo životné prostredie, ak nie sú správne skladované alebo likvidované. Batérie obsahujú aj dôležité suroviny, ako sú železo, zinok, mangán a nikel, ktoré sa môžu opätovne použiť.</p> <p>Po použití môžete batérie bezplatne odovzdať nám alebo na miestnom zbernom mieste (napr. v maloobchodných predajniach alebo na miestnom zbernom mieste). Batérie musia byť zlikvidované v stave úplného vybitia, v jednom zo zberných miest pre použité batérie. V prípade likvidácie batérií, ktoré nie sú úplne vybité, je potrebné prijať opatrenia na predchádzanie skratom.</p>
  <p>ES/PT</p>	<p>Všetky obalové materiály zlikvidujte s ohľadom na životné prostredie. Obalové kartóny je možné vyhodiť do odpadových kontajnerov na recykláciu papiera alebo odovzdať na recykláciu na verejných zberných miestach. Akékoľvek fólie alebo plasty obsiahnuté v obale by sa mali kvôli likvidácii vrátiť na verejné zberné miesta.</p>
<p>Platí len pre Francúzsko:</p>  <p>„Jednoduché triedenie“</p> <p>Výrobok je recyklovateľný s výhradou rozšírenej zodpovednosti výrobcu a triedi sa a zbiera oddelene.</p>	

	Pri likvidácii obalového materiálu si na ňom všimnite označenia. Na štítku sú označené skratky (a) a čísla (b), a ich význam je nasledovný: 1 - 7: plast/ 20 - 22: papier a kartón / 80 - 98: kompozitné materiály	
		
Symbol	Materiál	Obsiahnutý v nasledujúcich obalových prvkoch tohto produktu
	Vlnitá lepenka	Predajné balenie
	Papier	Hodvábny papier vo vnútri predajného balenia

12. Informácie o zhode



Produkt spĺňa požiadavky príslušných európskych a národných smerníc. Poskytujeme dôkaz súladu. Výrobca má príslušné vyhlásenia a dokumentáciu.



Produkt spĺňa požiadavky príslušných národných smerníc Veľkej Británie.

Úplné Vyhlásenie o zhode EÚ je k dispozícii na prevzatie cez tento odkaz:

https://www.targa.gmbh/downloads/conformity/410053_2207.pdf

13. Informácie o záruke a servise

Záruka spoločnosti TARGA GmbH

Vážená zákazníčka, vážený zákazník,

Na tento prístroj máte trojročnú záruku od dátumu nákupu. V prípade nedostatkov tohto výrobku máte voči jeho predajcovi zákonné práva. Tieto zákonné práva nie sú obmedzené našou zárukou, ktorá je uvedená ďalej.

Záručné podmienky

Záručná doba začína dňom kúpy. Dobré si uschovajte originál pokladničného bloku. Tento doklad je potrebný ako potvrdenie o kúpe. Ak sa v priebehu troch rokov od kúpy tohto výrobku prejaví materiálová alebo výrobná chyba, tento výrobok vám podľa našej úvahy bezplatne buď vymeníme alebo opravíme.

Záručná doba a zákonné nároky z titulu chyby

Záruka sa nepredlžuje o dobu trvania záručných opráv. To platí aj na vymenené alebo opravené diely. Prípadne už pri kúpe zistené chyby a nedostatky musíte ohlásiť ihneď po vybalení výrobku. Opravy, ktoré spadajú do obdobia po skončení záruky, si musíte zaplatiť.

Rozsah záruky

Prístroj bol podľa prísnych kvalitatívnych predpisov starostlivo vyrobený a pred expedíciou dôkladne vyskúšaný. Záruka platí na materiálové a výrobné chyby. Táto záruka neplatí na také súčasti výrobku, ktoré sú vystavené normálnemu opotrebeniu, takže sa na ne hľadí ako na opotrebené diely, ani na poškodenia krehkých dielov, ako sú spínače, akumulátory alebo diely zo skla. Táto záruka stráca platnosť, ak bol výrobok poškodený, nesprávne používaný alebo udržiavaný. Pre správne používanie tohto výrobku treba presne dodržiavať všetky pokyny uvedené v návode na používanie. Bezpodmienečne sa treba vyhnúť takému účelu používania a takej manipulácii, pred akými sú v návode na používanie uvedené výstrahy. Výrobok je určený len na súkromné používanie a nie na podnikateľské účely. Záruka stráca platnosť pri zaobchádzaní nezodpovedajúceho účelu a pri neprimeranom zaobchádzaní, pri použití násilia a pri zásahoch, ktoré neurobil náš autorizovaný servis. Opravou ani výmenou výrobku nezačína plynúť nová záručná doba.

Postup pri uplatňovaní záruky

Ak chcete zabezpečiť rýchle vybavenie vašej požiadavky, riad'te sa týmito pokynmi:

- Pred uvedením výrobku do prevádzky si pozorne prečítajte priloženú dokumentáciu. Ak by sa vyskytol problém, ktorý sa takýmto spôsobom nedá vyriešiť, obráťte sa na našu zákaznícku linku.
- Pri každej požiadavke majte poruke účtenku a číslo výrobku príp. jeho výrobné číslo ako doklad o kúpe.
- V prípade, že telefonické vyriešenie nie je možné, v závislosti od príčiny chyby zákaznícky servis zariadi ďalšie služby.
- Na stránkach www.lidl-service.com si môžete prevziať túto a mnoho ďalších príručiek, videosúborov o výrobkoch a inštalačný softvér. Pomocou tohto QR kódu sa dostanete priamo na stránku servisu spoločnosti LIDL (www.lidl-service.com) a po zadaní čísla výrobku (IAN) si môžete otvoriť svoj návod na použitie.



Servis



Telefón: 0850 232001

E-mailový: targa@lidl.sk

IAN: 410053_2207



Výrobca

Majte na pamäti, že táto adresa nie je adresou servisu. Najprv sa obráťte na vyššie uvedenú opravovňu.

TARGA GmbH
Coesterweg 45
59494 Soest
NEMECKO

Inhaltsverzeichnis

1. Bestimmungsgemäße Verwendung	41
2. Lieferumfang	41
3. Übersicht	41
4. Technische Daten	42
4.1 Informationsanforderungen.....	42
5. Sicherheitshinweise	42
6. Urheberrecht	47
7. Vor der Inbetriebnahme	47
8. Inbetriebnahme	47
8.1 Ventilator ein- und ausschalten/Gebälsestufe einstellen.....	47
8.2 Oszillation	48
9. Wartung/Reinigung.....	48
10. Lagerung bei Nichtbenutzung.....	48
11. Umwelthinweise und Entsorgungsangaben	49
12. Konformitätsvermerke	50
13. Hinweise zu Garantie und Serviceabwicklung.....	51

Herzlichen Glückwunsch!

Mit dem Kauf des Mini-Turmventilators SilverCrest STVM 30 B2, nachfolgend als Ventilator bezeichnet, haben Sie sich für ein hochwertiges Produkt entschieden.

Machen Sie sich vor der ersten Inbetriebnahme mit dem Ventilator vertraut und lesen Sie diese Bedienungsanleitung aufmerksam durch. Beachten Sie vor allem die Sicherheitshinweise und benutzen Sie den Ventilator nur wie in dieser Bedienungsanleitung beschrieben und für die angegebenen Einsatzbereiche.

Bewahren Sie diese Bedienungsanleitung gut auf. Händigen Sie alle Unterlagen bei Weitergabe des Ventilators an Dritte ebenfalls mit aus.

1. Bestimmungsgemäße Verwendung

Dieser Ventilator dient zur Erzeugung einer kühlenden Luftzirkulation. Der Ventilator darf nicht außerhalb von geschlossenen Räumen und in tropischen Klimaregionen genutzt werden. Dieser Ventilator ist nicht für den Betrieb in einem Unternehmen bzw. den gewerblichen Einsatz vorgesehen. Verwenden Sie den Ventilator ausschließlich in Wohnbereichen für den privaten Gebrauch, jede andere Verwendung ist nicht bestimmungsgemäß. Dieser Ventilator erfüllt alle, im Zusammenhang mit der CE-Konformität, relevanten Normen und Standards. Bei einer nicht mit dem Hersteller abgestimmten Änderung des Ventilators ist die Einhaltung dieser Normen nicht mehr gewährleistet. Aus hieraus resultierenden Schäden oder Störungen ist jegliche Haftung seitens des Herstellers ausgeschlossen. Benutzen Sie nur das vom Hersteller angegebene Zubehör.

Bitte beachten Sie die Landesvorschriften bzw. Gesetze des Einsatzlandes.

2. Lieferumfang

- Mini-Turmventilator SilverCrest STVM 30 B2
- Diese Bedienungsanleitung

3. Übersicht

Diese Bedienungsanleitung ist mit einem ausklappbaren Umschlag versehen. Auf der Innenseite des Umschlags ist der Ventilator mit einer Bezifferung abgebildet. Die Ziffern haben folgende Bedeutung:

1	Mini-Turmventilator
2	Schutzgitter
3	Netzkabel
4	Lüftungsgitter (Rückseite)
5	Taste OFF - Ausschalten

6	Taste 1 - schwache Gebläsestufe
7	Taste 2 - mittlere Gebläsestufe
8	Taste 3 - starke Gebläsestufe
9	Taste  (Schwenkfunktion)

4. Technische Daten

Eingangsspannung	220 V - 240 V~, 50 – 60 Hz
Leistungsaufnahme	30 W
Schutzklasse	II / 
Abmessungen (B x H x T)	ca. 12 x 36 x 12 cm
Gewicht	ca. 1,1 kg

Änderungen der technischen Daten sowie des Designs können ohne Ankündigung erfolgen.

4.1 Informationsanforderungen

Informationen zur Angabe des Modells/der Modelle, auf das/die sich die Informationen beziehen: SilverCrest STVM 30 B2 , IAN 410053_2207			
Bezeichnung	Symbol	Wert	Einheit
Maximaler Volumenstrom	F	10,60	m ³ / min
Ventilator-Leistungsaufnahme	P	23,6	W
Serviceverhältnis	SV	0,45	(m ³ / min) / W
Leistungsaufnahme im Bereitschaftszustand	P _{SB}	–	W
Leistungsaufnahme im ausgeschalteten Zustand	P _{OFF}	0	W
Ventilator-Schalleistungspegel	L _{WA}	53,02	dB(A)
Maximale Luftgeschwindigkeit	c	1,52	m / s
Saisonaler Energieverbrauch	Q	7,55	kWh/a
Messnorm für die Ermittlung des Serviceverhältnisses	EN IEC 60879: 2019		
Kontaktadresse für weitere Informationen	TARGA GmbH, Coesterweg 45, 59494 Soest, DEUTSCHLAND		

5. Sicherheitshinweise

Vor der ersten Verwendung des Ventilators lesen Sie die folgenden Anweisungen genau durch und beachten Sie alle Warnhinweise, selbst wenn Ihnen der Umgang mit elektronischen Geräten vertraut ist. Bewahren Sie diese

Bedienungsanleitung sorgfältig als zukünftige Referenz auf. Wenn Sie den Ventilator verkaufen oder weitergeben, händigen Sie unbedingt auch diese Bedienungsanleitung aus.



GEFAHR! Dieses Signalwort bezeichnet eine Gefährdung mit einem hohen Risikograd, die, wenn sie nicht vermieden wird, den Tod oder schwere Verletzung zur Folge hat.



WARNUNG! Dieses Signalwort bezeichnet eine Gefährdung mit einem mittleren Risikograd, die, wenn sie nicht vermieden wird, den Tod oder schwere Verletzung zur Folge haben kann.



ACHTUNG! Dieses Signalwort kennzeichnet wichtige Hinweise zum Schutz vor Sachschäden.



Dieses Symbol kennzeichnet weitere informative Hinweise zum Thema.



Wechselspannung



Stromschlaggefahr!



Schutzklasse II



Herstelleradresse



GEFAHR! Personensicherheit

Dieser Ventilator kann von Kindern ab 8 Jahren und darüber sowie von Personen mit verringerten physischen, sensorischen oder mentalen Fähigkeiten oder Mangel an Erfahrung und Wissen benutzt werden, wenn sie beaufsichtigt oder bezüglich

des sicheren Gebrauchs des Ventilators unterwiesen wurden und die daraus resultierenden Gefahren verstehen. Kinder dürfen nicht mit dem Ventilator spielen. Reinigung und Benutzerwartung dürfen nicht von Kindern ohne Beaufsichtigung durchgeführt werden. Halten Sie auch die Verpackungsfolien von Kindern fern. Es besteht Erstickungsgefahr.

 **GEFAHR! Gefahr eines Stromschlags!**

- Schützen Sie das Produkt vor Nässe und Feuchtigkeit, Tropf- oder Spritzwasser. Niemals in Wasser oder andere Flüssigkeiten tauchen!
- Sollte Flüssigkeit in das Produkt gelangen, ziehen Sie sofort den Netzstecker. Lassen Sie das Produkt vor einer erneuten Inbetriebnahme durch eine entsprechende Fachkraft prüfen.
- Bedienen Sie das Produkt nicht mit feuchten oder nassen Händen.
- Greifen Sie nicht nach dem Produkt, wenn es sich in Wasser oder anderen Flüssigkeiten befindet. Ziehen Sie in einem solchen Fall sofort den Netzstecker aus der Steckdose.
- Verwenden Sie das Produkt nicht, wenn der Netzstecker oder die Netzanschlussleitung beschädigt sind, es nicht bestimmungsgemäß funktioniert, wenn es zu Boden oder in Wasser gefallen ist oder sonstige Beschädigungen aufweist. Wenden Sie sich in einem solchen Fall zur Reparatur an eine entsprechende Fachkraft.
- Schließen Sie den Netzstecker nur an eine ordnungsgemäß installierte, leicht zugängliche Steckdose an, deren Spannung

der Angabe entsprechend dem Kapitel „Technische Daten“ entspricht. Es ist keine Aktion seitens der Benutzer erforderlich, um das Produkt zwischen 50 und 60 Hz umzustellen. Das Produkt passt sich sowohl für 50 als auch für 60 Hz an. Die Steckdose muss auch nach dem Anschließen weiterhin leicht zugänglich sein.

- Achten Sie darauf, dass die Netzanschlussleitung nicht durch scharfe Kanten oder heiße Stellen beschädigt werden kann.
- Achten Sie beim Gebrauch des Produktes darauf, dass die Netzanschlussleitung nicht eingeklemmt oder gequetscht wird.
- Das Produkt ist auch nach dem Ausschalten nicht vollständig von der Stromversorgung getrennt. Um dies zu tun, ziehen Sie den Netzstecker. Ziehen Sie immer am Netzstecker, nie an der Leitung.
- Ziehen Sie den Netzstecker aus der Steckdose,
 - wenn eine Störung auftritt,
 - wenn Sie das Produkt nicht benutzen,
 - bei der Montage,
 - bevor Sie das Produkt reinigen und
 - bei Gewitter.
- Versuchen Sie nicht, das Produkt selbst zu reparieren. Schalten Sie das Produkt im Falle eines Defekts aus, ziehen Sie den Netzstecker und wenden Sie sich an unseren Kundendienst.
- Wenn die Netzanschlussleitung dieses Produktes beschädigt wird, muss sie durch den Hersteller oder seinen Kundendienst oder eine ähnlich qualifizierte Person ersetzt werden, um Gefährdungen zu vermeiden.

 **WARNUNG! Verletzungsgefahr!**

- Stecken Sie keine Finger oder irgendwelche Gegenstände während des Betriebs in das Produkt.
- Verwenden Sie das Produkt nicht in der Nähe von explosiven oder entflammbaren Stoffen.
- Halten Sie während des Betriebs Haare, Kleidung und andere Gegenstände vom Schutzgitter (2) und den Lüftungsgittern (4) fern.
- Transportieren Sie das Produkt nicht während des Betriebs.

 **ACHTUNG! Sachschäden!**

- Dieses Produkt ist nicht dafür bestimmt, mit einer externen Zeitschaltuhr oder einem separaten Fernwirksystem betrieben zu werden.
- Stellen Sie das Produkt niemals auf heiße Oberflächen (z. B. Herdplatten) oder in die Nähe von Wärmequellen oder offenem Feuer.
- Verwenden Sie nur das Originalzubehör.
- Hängen oder montieren Sie das Produkt nicht an die Decke bzw. an der Wand.
- Betreiben Sie das Produkt nur auf einer ebenen, stabilen Oberfläche.
- Verwenden Sie das Produkt niemals in der Nähe von leicht entzündbaren Materialien, wie zum Beispiel Gardinen, Vorhängen etc. Halten Sie einen Abstand von mindestens 50 cm rund um das Produkt zu entzündlichen und brennbaren Materialien ein.

Das Produkt darf keinen direkten Wärmequellen (z. B. Heizungen) oder keinem direkten Sonnenlicht oder Kunstlicht ausgesetzt werden. Vermeiden Sie auch den Kontakt mit Spritz- und Tropfwasser und aggressiven Flüssigkeiten. Betreiben Sie das Produkt nicht in der Nähe von Wasser. Das Produkt darf insbesondere niemals untergetaucht werden (stellen Sie keine mit Flüssigkeiten gefüllten Gegenstände, z. B. Vasen oder Getränke auf das Produkt). Achten Sie weiterhin darauf, dass das Produkt keinen übermäßigen Erschütterungen und Vibrationen ausgesetzt wird. Außerdem dürfen keine Fremdkörper eindringen.

6. Urheberrecht

Alle Inhalte dieser Bedienungsanleitung unterliegen dem Urheberrecht und werden dem Leser ausschließlich als Informationsquelle bereitgestellt. Jegliches Kopieren oder Vervielfältigen von Daten und Informationen ist ohne ausdrückliche und schriftliche Genehmigung durch den Autor verboten. Dies betrifft auch die gewerbliche Nutzung der Inhalte und Daten. Text und Abbildungen entsprechen dem technischen Stand bei Drucklegung. Änderungen vorbehalten.

7. Vor der Inbetriebnahme

Auspacken

- Nehmen Sie das Produkt aus der Verpackung.
- Entfernen Sie alle Verpackungsmaterialien vollständig.
- Überprüfen Sie den Lieferumfang auf Vollständigkeit. Fehlende Teile müssen umgehend beim Service reklamiert werden.

8. Inbetriebnahme

8.1 Ventilator ein- und ausschalten/Gebälsestufe einstellen



Gehen Sie wie folgt vor, um den Ventilator in Betrieb zu nehmen:

- Wählen Sie einen Standort, der den Angaben in den Sicherheitshinweisen entspricht.
- Betreiben Sie den Ventilator auf einer ebenen, stabilen Oberfläche.
- Stecken Sie den Netzstecker in eine ordnungsgemäß installierte Steckdose.
- Schwache Gebläsestufe: Drücken Sie hierzu die Taste **1** (6), bis diese einrastet.
- Mittlere Gebläsestufe: Drücken Sie hierzu die Taste **2** (7), bis diese einrastet.

- Starke Gebläsestufe: Drücken Sie hierzu die Taste **3** (8), bis diese einrastet.
- Stoppen Sie die Ventilation, indem Sie die Taste **OFF** (5) drücken.

8.2 Oszillation

Sie können den Ventilator horizontal oszillieren lassen:

- Drücken Sie die Taste  (9) in die untere Position, um die Oszillation einzuschalten.
- Drücken Sie die Taste  (9) erneut, um die Oszillation auszuschalten. Die Taste  (9) befindet sich nun in der oberen Position.

9. Wartung/Reinigung



GEFAHR! Gefahr eines Stromschlags!

- Trennen Sie den Ventilator vor jeder Reinigung vom Stromnetz.
- Tauchen Sie den Ventilator nicht ins Wasser.
- Lassen Sie kein Wasser oder Reinigungsmittel in den Ventilator laufen.



Wartungsarbeiten sind erforderlich, wenn der Ventilator beschädigt wurde, z. B. wenn das Gerätegehäuse beschädigt ist, Flüssigkeit oder Gegenstände ins Innere des Ventilators gelangt sind oder wenn er Regen oder Feuchtigkeit ausgesetzt war. Wartungsarbeiten sind auch erforderlich, wenn er nicht einwandfrei funktioniert oder heruntergefallen ist. Falls Sie Rauchentwicklung, ungewöhnliche Geräusche oder Gerüche feststellen, trennen Sie den Ventilator sofort vom Stromnetz. In diesen Fällen darf der Ventilator nicht länger verwendet werden, bevor eine Überprüfung durch einen Fachmann durchgeführt wurde. Lassen Sie alle Wartungsarbeiten nur von qualifiziertem Fachpersonal durchführen. Öffnen Sie niemals das Gehäuse des Ventilators.



- Entfernen Sie grobe Staubablagerungen mit einem Staubsauger.
- Reinigen Sie den Ventilator nur mit einem sauberen, leicht angefeuchteten Tuch, niemals mit aggressiven Flüssigkeiten.
- Bei hartnäckigen Verschmutzungen geben Sie etwas Spülmittel auf das angefeuchtete Tuch.
- Das Schutzgitter (2) und die Lüftungsgitter (4) können Sie bei Bedarf auch mit einem weichen Pinsel reinigen.

10. Lagerung bei Nichtbenutzung

Wenn Sie den Mini-Turmventilator (1) für einen längeren Zeitraum nicht verwenden, reinigen Sie ihn und lagern Sie ihn an einem sicheren und staubfreien Ort.

11. Umwelthinweise und Entsorgungsangaben

	<p>Das Symbol der durchgestrichenen Mülltonne bedeutet, dass dieses Gerät am Ende der Nutzungszeit nicht über den Hausmüll entsorgt werden darf. Das Gerät ist bei eingerichteten Sammelstellen, Wertstoffhöfen oder Entsorgungsbetrieben abzugeben. Zudem sind Vertreiber von Elektro- und Elektronikgeräten sowie Vertreiber von Lebensmitteln zur Rücknahme verpflichtet. LIDL bieten Ihnen Rückgabemöglichkeiten direkt in den Filialen und Märkten an. Rückgabe und Entsorgung sind für Sie kostenfrei.</p> <p>Beim Kauf eines Neugerätes haben Sie das Recht, ein entsprechendes Altgerät unentgeltlich zurückzugeben.</p> <p>Zusätzlich haben Sie die Möglichkeit, unabhängig vom Kauf eines Neugerätes, unentgeltlich (bis zu drei) Altgeräte abzugeben, die in keiner Abmessung größer als 25 cm sind.</p> <p>Bitte löschen Sie vor der Rückgabe alle personenbezogenen Daten.</p> <p>Bitte entnehmen Sie vor der Rückgabe Batterien oder Akkumulatoren, die nicht vom Altgerät umschlossen sind, sowie Lampen, die zerstörungsfrei entnommen werden können und führen diese einer separaten Sammlung zu.</p>
	<p>Das Symbol mit der durchgekreuzten Mülltonne auf Batterien und Akkus zeigt, dass diese nicht im Hausmüll entsorgt werden dürfen, sondern getrennt gesammelt werden müssen.</p> <p>Unter diesem Symbol finden Sie bei schadstoffhaltigen Batterien zusätzlich das chemische Symbol des Schadstoffes mit folgender Bedeutung:</p> <ul style="list-style-type: none"> - Pb: Batterie enthält Blei - Cd: Batterie enthält Cadmium - Hg: Batterie enthält Quecksilber <p>Sie sind zur Rückgabe gebrauchter Batterien und Akkus gesetzlich verpflichtet. Altbatterien können Schadstoffe enthalten, die bei nicht sachgemäßer Lagerung oder Entsorgung die Umwelt oder Ihre Gesundheit schädigen können. Batterien enthalten aber auch wichtige Rohstoffe, wie z.B. Eisen, Zink, Mangan oder Nickel und können verwertet werden.</p> <p>Sie können die Batterien nach Gebrauch entweder an uns oder bei Stellen in Ihrer unmittelbaren Nähe (z. B. im Handel oder in kommunalen Sammelstellen) unentgeltlich zurückgeben. Bitte beachten Sie, dass Batterien nur im entladenen Zustand in die Sammelbehälter für Geräte-Altbatterien gegeben werden dürfen bzw. bei nicht vollständig entladenen Batterien Vorsorge gegen Kurzschlüsse getroffen werden muss.</p>

	<p>Führen Sie auch die Verpackung einer umweltgerechten Entsorgung zu. Kartonagen können bei Altpapiersammlungen oder an öffentlichen Sammelpunkten zur Wiederverwertung abgegeben werden. Folien und Kunststoffe des Lieferumfangs werden über Ihr örtliches Entsorgungsunternehmen eingesammelt und umweltgerecht entsorgt.</p>
 ES/PT	



Nur relevant für Frankreich:



„Sortieren einfacher gemacht“

Das Produkt ist recycelbar, unterliegt einer erweiterten Herstellerverantwortung und wird sortiert und getrennt gesammelt.

	<p>Beachten Sie die Kennzeichnung der Verpackungsmaterialien bei der Abfalltrennung, diese sind gekennzeichnet mit Abkürzungen (a) und Nummern (b) mit folgender Bedeutung: 1-7: Kunststoffe / 20-22: Papier und Pappe / 80-98: Verbundstoffe.</p>
---	---

Symbol	Werkstoff	Enthalten in folgenden Verpackungsbestandteilen dieses Produktes
	Wellpappe	Verkaufsverpackung
	Papier	Seidenpapier innerhalb der Verkaufsverpackung

12. Konformitätsvermerke

CE Dieses Produkt erfüllt die Anforderungen der geltenden europäischen und nationalen Richtlinien. Die Konformität wurde nachgewiesen. Entsprechende Erklärungen und Unterlagen sind beim Hersteller hinterlegt.

UK CA Dieses Produkt erfüllt die Anforderungen der geltenden nationalen Richtlinien Großbritanniens.

Die vollständige EU-Konformitätserklärung kann unter folgendem Link heruntergeladen werden:
https://www.targa.gmbh/downloads/conformity/410053_2207.pdf

13. Hinweise zu Garantie und Serviceabwicklung

Garantie der TARGA GmbH

Sehr geehrte Kundin, sehr geehrter Kunde,

Sie erhalten auf dieses Gerät 3 Jahre Garantie ab Kaufdatum. Im Falle von Mängeln dieses Produkts stehen Ihnen gegen den Verkäufer des Produkts gesetzliche Rechte zu. Diese gesetzlichen Rechte werden durch unsere im Folgenden dargestellte Garantie nicht eingeschränkt.

Garantiebedingungen

Die Garantiefrist beginnt mit dem Kaufdatum. Bitte bewahren Sie den originalen Kassenbon gut auf. Diese Unterlage wird als Nachweis für den Kauf benötigt. Tritt innerhalb von drei Jahren ab dem Kaufdatum dieses Produkts ein Material- oder Fabrikationsfehler auf, wird das Produkt von uns – nach unserer Wahl – für Sie kostenlos repariert oder ersetzt.

Garantiezeit und gesetzliche Mängelansprüche

Die Garantiezeit wird durch die Gewährleistung nicht verlängert. Dies gilt auch für ersetzte und reparierte Teile. Eventuell schon beim Kauf vorhandene Schäden und Mängel müssen sofort nach dem Auspacken gemeldet werden. Nach Ablauf der Garantiezeit anfallende Reparaturen sind kostenpflichtig.

Garantieumfang

Das Gerät wurde nach strengen Qualitätsrichtlinien sorgfältig produziert und vor Auslieferung gewissenhaft geprüft. Die Garantieleistung gilt für Material- oder Fabrikationsfehler. Diese Garantie erstreckt sich nicht auf Produktteile, die normaler Abnutzung ausgesetzt sind und daher als Verschleißteile angesehen werden können oder für Beschädigungen an zerbrechlichen Teilen, z. B. Schalter, Akkus oder die aus Glas gefertigt sind. Diese Garantie verfällt, wenn das Produkt beschädigt, nicht sachgemäß benutzt oder gewartet wurde. Für eine sachgemäße Benutzung des Produkts sind alle in der Bedienungsanleitung aufgeführten Anweisungen genau einzuhalten. Verwendungszwecke und Handlungen, von denen in der Bedienungsanleitung abgeraten oder von denen gewarnt wird, sind unbedingt zu vermeiden. Das Produkt ist nur für den privaten und nicht für den gewerblichen Gebrauch bestimmt. Bei missbräuchlicher und unsachgemäßer Behandlung, Gewaltanwendung und bei Eingriffen, die nicht von unserer autorisierten Service-Niederlassung vorgenommen wurden, erlischt die Garantie. Mit Reparatur oder Austausch des Produkts beginnt kein neuer Garantiezeitraum.

Abwicklung im Garantiefall

Um eine schnelle Bearbeitung Ihres Anliegens zu gewährleisten, folgen Sie bitte den folgenden Hinweisen:

- Bitte lesen Sie vor Inbetriebnahme Ihres Produktes sorgfältig die beigefügte Dokumentation. Sollte es einmal zu einem Problem kommen, welches auf diese Weise nicht gelöst werden kann, wenden Sie sich bitte an unsere Hotline.
- Bitte halten Sie für alle Anfragen den Kassenbon und die Artikelnummer bzw. wenn vorhanden die Seriennummer als Nachweis für den Kauf bereit.

- Für den Fall, dass eine telefonische Lösung nicht möglich ist, wird durch unsere Hotline in Abhängigkeit der Fehlerursache ein weiterführender Service veranlasst.
- Auf www.lidl-service.com können Sie dieses und viele weitere Handbücher, Produktvideos und Installationssoftware herunterladen. Mit diesem QR-Code gelangen Sie direkt auf die LIDL-Service-Seite (www.lidl-service.com) und können mittels Eingabe der Artikelnummer (IAN) Ihre Bedienungsanleitung öffnen.



Service

DE Telefon: 0800 5435111
E-Mail: targa@lidl.de

AT Telefon: 0800 447744
E-Mail: targa@lidl.at

CH Telefon: 0800 56 44 33
E-Mail: targa@lidl.ch

IAN: 410053_2207



Hersteller

Bitte beachten Sie, dass die folgende Anschrift keine Serviceanschrift ist. Kontaktieren Sie zunächst die oben benannte Servicestelle.

TARGA GmbH
Coesterweg 45
59494 Soest
DEUTSCHLAND