



ICICLE LIGHTS

GB

ICICLE LIGHTS

Instructions for use

NL

IJSPEGEL-LAMPJESKETTING

Gebruiksaanwijzing

DE AT CH

EISZAPFEN-LICHTERKETTE

Gebrauchsanweisung



IAN 427638_2301

GB NL
DE AT CH

A

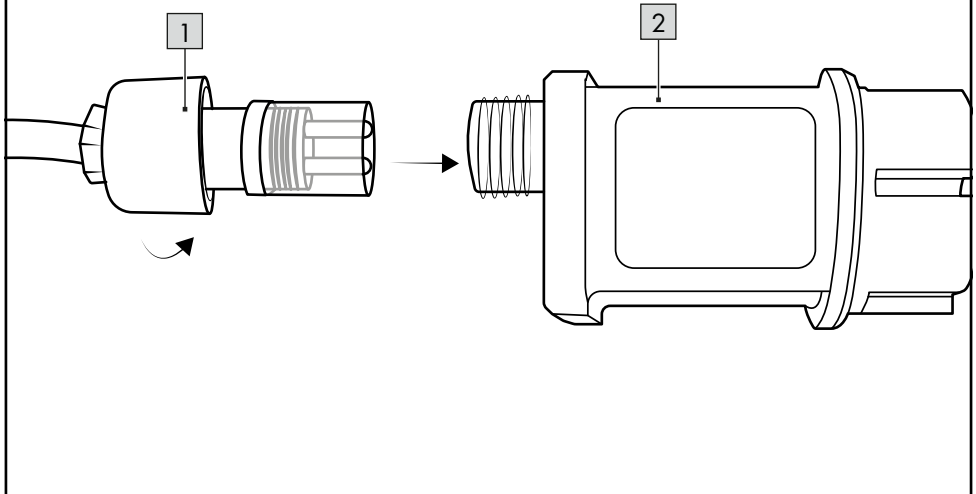

B

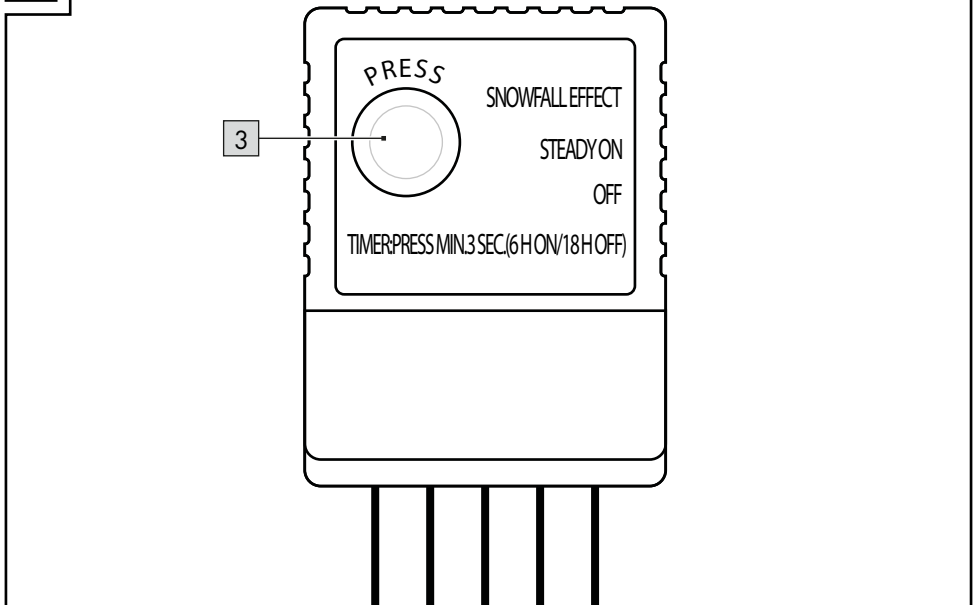

Congratulations!

You have chosen to purchase a high-quality product. Familiarise yourself with the product before using it for the first time.

 **Read the following instructions for use carefully.**

Use the product only as described and only for the given areas of application. Store these instructions for use carefully. When passing the product on to third parties, please also hand over all accompanying documents.

Package contents

1 x icicle fairy lights
1 x instructions for use

Technical data

Total length: approx. 17.75m
Supply cable: approx. 10m
Fairy lights: 4.5V \equiv 0.83W

EZ-12852 Fairy lights:

Chromaticity coordinates:

$-x < 0.270 / x > 0.530$

$-y < -2.3172 x^2 + 2.3653 x - 0.2199 /$

$y > -2.3172 x^2 + 2.3653 x - 0.1595$

Operating unit

Model:

EU: 22S0360G045W1D

BS: 22S0360B045N1D

Taizhou Sanshan Electrical Appliance Co., Ltd.

Input: 220-240V \sim 50/60Hz, 0.15A

Output: 4.5V \equiv 3.6W

 DC voltage symbol

 AC voltage symbol

UK CA UK Conformity Assessed
Delta-Sport Handelskontor GmbH hereby declares that this product meets the following basic requirements, as well as other important regulations:

Electrical Equipment (Safety) Regulations 2016
Electromagnetic Compatibility Regulations 2016
The Restriction of the Use of Certain Hazardous Substances in Electrical and Electronic Equipment Regulations 2012

CE Delta-Sport Handelskontor GmbH hereby declares that this product meets the following basic requirements, as well as other important regulations:

2014/30/EU - EMC Directive
2011/65/EU - RoHS Directive
2014/35/EU - Low Voltage Directive

 Date of manufacture (month/year):
05/2023

Intended use

The product is intended for private use indoors and outdoors only and is not suitable for commercial use. The product can be used for decorative purposes.

EZ-12852:

This product is a special product because the x/y coordinates are outside the theoretical white point.



Splashproof



Timer function: 6 hrs on/18 hrs off



Not suitable for general household lighting.

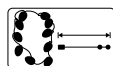

Total length approx. 17.75m, of which approx. 10m supply cable

Symbols used



Protection class II



Short-circuit proof safety transformer



Polarity



Independent operating unit



Operating unit can be replaced by the end user.

Safety information

Important: read these instructions for use carefully and keep them in a safe place!

Danger to life!

- Warning. Not suitable for children! Choking hazard – contains small parts.
- Never leave children unattended with the packaging materials. There is a risk of suffocation.
- Hang out of the reach of children.
- Do not connect the fairy lights to the mains supply while they are still in the packaging.
- This product can be used by children above the age of 8 and by people with reduced physical, sensory, or mental capacities or by those lacking experience and knowledge provided they are supervised or have been instructed in the safe use of the product and understand the risks involved. Children may not play with the product. Cleaning and user maintenance may not be performed by children without supervision.

Risk of electric shock!

- The product may be used only with the supplied control gear (LED driver).
- Do not immerse the product, the cable or the operating unit in water or other liquids.
- Never touch the operating unit with wet hands.
- Never pull the operating unit out of the socket by the cable, but always hold the operating unit.

- Do not operate the product if it is visibly damaged or if the cable or the operating unit is defective.
- The product's light source is not replaceable; the entire light must be replaced once the light source has reached the end of its service life.
- **WARNING – THESE FAIRY LIGHTS CANNOT BE USED WITHOUT THE PROPERLY ATTACHED SEALING RINGS.**

Risk of injury!

- Warning. None of the packaging or fastening materials are part of the product itself and must always be removed for safety reasons before the product is used.
- Check the product for damage or wear before each use. Use the product only if it is in perfect condition!
- Keep the product, the operating unit and the cable away from open flames and hot surfaces.
- Lay the power cable in such a way that it is not a tripping hazard.
- No modifications may be made to the product!

Preventing damage to the product!

- Do not bend the power cable or lay it over sharp edges.
- Never use the cable as a carrying handle.
- The product may be used only with the supplied control gear (LED driver).

Use

1. Remove all packaging materials from the product.
2. Connect the control gear (2) to the lead (1) as shown in Fig. A.

Note: pay attention to the plus/minus poles in the control gear.

3. Plug the operating unit into the socket.
4. Press the button (3) once to activate the product with drip effect (Fig. B).
5. Press the button again to switch the product on for continuous operation.
6. Press the button once more to switch the product off.

7. Press the button for about three seconds to activate the timer function (Fig. B). The lighting up of the green LED indicates the running operating mode of the timer function.

Note: in the timer function, the light is on for 6 hours and off for 18 hours. This rhythm repeats itself daily.

Storage, cleaning

When not in use, always store the product clean and dry at room temperature. Only clean the product with a damp cloth and wipe dry afterwards. The operating unit must not get wet during cleaning.

IMPORTANT! Never clean the product with harsh cleaning agents.

Disposal



The accompanying symbol indicates that this device complies with Directive 2012/19/EU. This directive

indicates that you may not dispose of this device along with basic household waste at the end of its useful life and instead must hand it in to specifically designated collection sites, valuable substance collection stations, or waste disposal facilities.

Look after the environment and dispose of waste properly.

Batteries may not be disposed of with household waste. They may contain toxic heavy metals and are subject to hazardous waste treatment. The chemical symbols of the heavy metals are as follows: Cd = cadmium, Hg = mercury, Pb = lead. Dispose of used batteries at a municipal collection site.



For further information about disposal of the product no longer needed, contact your local council. Dispose of the product and the packaging in an environmentally friendly manner. Store the packaging materials (foil bags, for example) out of the reach of children.



Note the label on the packaging materials when separating waste, as these are labelled with abbreviations (a) and numbers (b) with the following meaning: 1–7: plastics / 20–22: paper and cardboard / 80–98: composite materials.

The product and the packaging materials can be recycled, dispose of them separately for better treatment of waste.

The Triman logo only applies to France.

Notes on the guarantee and service handling

The product was produced with great care and under continuous quality control. DELTA-SPORT HANDELSKONTOR GmbH gives private end customers a three-year guarantee on this product from the date of purchase (guarantee period) in accordance with the following provisions.

The guarantee is only valid for material and manufacturing defects. The guarantee does not cover parts subject to normal wear and tear that are thus considered wear parts (e.g. batteries) or fragile parts such as switches, rechargeable batteries, or parts made of glass.

Claims under this guarantee are excluded if the product has been used incorrectly, improperly, or contrary to the intended purpose, or if the provisions in the instructions for use were not observed, unless the end customer proves that a material or manufacturing defect exists that was not caused by one of the aforementioned circumstances.

Claims under the guarantee can only be made within the guarantee period by presenting the original sales receipt. Please therefore keep the original sales receipt. The guarantee period is not extended by any repairs carried out under the guarantee, under statutory guarantees, or as a gesture of goodwill. This also applies to replaced and repaired parts.

If you wish to make a claim please first contact the service hotline mentioned below or contact us by e-mail. If there is a guarantee case, then the product will be repaired or replaced free of charge to you or the purchase price will be refunded, depending on our choice.

Your legal rights, in particular guarantee claims against the respective seller, are not limited by this guarantee.

IAN: 427638_2301

GB Service Great Britain
 Tel.: 0800 404 7657
 E-Mail: deltasport@lidl.co.uk

Additional information according to Regulation 2019/2020/EU	
Maximum power output of the operating unit	3.6W
Type of light source for which the operating unit is intended:	LED
Full-load power consumption	70%
No-load power consumption (P_{no})	0.09W
Power consumption on standby (P_{sb})	0.09W
Power consumption on standby when connected (P_{net})	/
Possibility of dimming light sources	The operating unit is not suitable for dimming light sources
External dimensions of the operating unit	Model: EU: 22S036OG045W1D 41.4 x 42 x 101.5mm Model BS: 22S036OB045N1D 48 x 42.5 x 104mm
Weight of operating unit	Model: EU: 42g Model BS: 45,3g
Remove the operating unit from the product	Pull the operating unit out of the socket and separate it from the product
Possibility of compatible dimmable light sources	The operating unit is not suitable for dimming light sources

Gefeliciteerd!

Met uw aankoop hebt u voor een hoogwaardig artikel gekozen. Zorg ervoor dat u voor het eerste gebruik met het artikel vertrouwd raakt.



Lees hiervoor de volgende gebruiksaanwijzing zorgvuldig door.

Gebruik het artikel alleen zoals omschreven en voor het aangegeven doel. Bewaar deze gebruiksaanwijzing goed. Geef alle documenten mee als u het artikel aan iemand anders geeft.

Leveringsomvang

1 x ijspegel-lichtketting

1 x gebruiksaanwijzing

Technische gegevens

Totale lengte: ca. 17,75 m

Toevoerkabel: ca. 10 m

Lichtketting: 4,5 V \equiv 0,83 W

EZ-12852 lichtketting:

Kleurcoördinaten:

$-x < 0,270 / x > 0,530$

$-y < -2,3172 x^2 + 2,3653 x - 0,2199 /$

$y > -2,3172 x^2 + 2,3653 x - 0,1595$

Voorschakelapparaat

Model:

EU: 22S0360G045W1D

BS: 22S0360B045N1D

Taizhou Sanshan Electrical Appliance Co., Ltd.

Ingang: 220 - 240 V \sim 50/60 Hz, 0,15 A

Uitgang: 4,5 V \equiv 3,6 W

\equiv Symbool voor gelijkspanning

\sim Symbool voor wisselspanning

CE Hierbij verklaart Delta-Sport Handelskantor GmbH dat dit artikel voldoet aan de volgende basiseisen en de

overige ter zake doende bepalingen:

2014/30/EU - EMC-richtlijn

2011/65/EU - RoHS-richtlijn

2014/35/EU - LVD-richtlijn



Productiedatum (maand/jaar):
05/2023

Beoogd gebruik

Dit artikel is uitsluitend bestemd voor particulier gebruik binnens- en buitenshuis en niet voor zakelijk gebruik. Het artikel is geschikt voor decoratieve doeleinden.

EZ-12852:

Dit artikel is een speciaal artikel, omdat de x/y-coördinaten buiten het theoretische witpunt liggen.



Spatwaterdicht



Timerfunctie: 6 u ingeschakeld/18 u uitgeschakeld



Niet geschikt voor de algemene verlichting van een ruimte binnenshuis.



Totale lengte ca. 17,75 m, waarvan ca. 10 m toevoerkabel

Gebruikte symbolen



Beschermingsklasse II



Kortsluitvaste veiligheidstransformator



Polariteit



Onafhankelijk voorschakelapparaat



Voorschakelapparaat kan door de consument worden vervangen.

Veiligheidstips

Belangrijk: lees deze gebruiksaanwijzing zorgvuldig door en bewaar hem vervolgens goed

Levensgevaar!

- Waarschuwing. Niet geschikt voor kinderen! Verstikkingsgevaar, omdat kleine delen ingeslikt of ingeademd kunnen worden!
- Laat kinderen nooit zonder toezicht alleen met het verpakkingsmateriaal. Er bestaat verstikkingsgevaar.
- Hang het artikel op buiten het bereik van kinderen.
- De lichtketting mag niet op netstroom worden aangesloten als deze zich nog in de verpakking bevindt.
- Dit artikel kan door kinderen met een leeftijd vanaf 8 jaar en ouder en ook door personen met verminderde fysieke, zintuiglijke of mentale capaciteiten of die een gebrek aan ervaring en kennis hebben, gebruikt worden indien zij onder toezicht of met het oog op het veilige gebruik van het artikel uitleg kregen en de daaruit voortvloeiende gevaren begrijpen. Kinderen mogen niet met het artikel spelen. Reiniging en gebruikersonderhoud mogen niet door kinderen zonder toezicht uitgevoerd worden.

Gevaar voor elektrische schok!

- Het artikel mag alleen met het meegeleverde voorschakelapparaat (led-driver) worden gebruikt.

- Dompel het artikel, het snoer of het voorschakelapparaat niet onder in water of andere vloeistoffen.
- Raak het voorschakelapparaat nooit met vochtige handen aan.
- Trek het voorschakelapparaat nooit via het snoer uit het stopcontact, maar pak altijd het voorschakelapparaat vast.
- Gebruik het artikel niet als het zichtbare schade vertoont of het snoer of het voorschakelapparaat defect is.
- De lichtbron van deze lamp is niet vervangbaar; als de lichtbron het einde van zijn levensduur heeft bereikt, moet de gehele lamp worden vervangen.
- **WAARSCHUWING – DEZE LICHTKETTING MAG NIET ZONDER DE VOLGENS DE VOORSCHRIFTEN AANGEBRACHTE AFDICHTINGEN WORDEN GEBRUIKT.**

Kans op lichamelijk letsel!

- Waarschuwing. De verpakkings- en bevestigingsmaterialen maken geen onderdeel uit van het artikel en moeten uit veiligheidsoverwegingen te allen tijde worden verwijderd voordat het artikel wordt gebruikt.
- Controleer het artikel voor elk gebruik op beschadigingen of slijtage. Het artikel mag alleen in goede staat worden gebruikt!
- Houd het artikel, het voorschakelapparaat en het snoer uit de buurt van open vuur en hete oppervlakken.
- Leg het snoer zo dat het geen struikelgevaar vormt.
- Het artikel mag niet worden gemodificeerd!

Voorkomen van materiële schade!

- Buig het snoer niet en plaats het niet over scherpe randen.
- Gebruik het snoer nooit als draaggreep.
- Het artikel mag alleen met het meegeleverde voorschakelapparaat (led-driver) worden gebruikt.

Gebruik

1. Verwijder al het verpakkingsmateriaal van het artikel.

2. Verbind het voorschakelapparaat (2) met de kabel (1) zoals getoond in afb. A.

Aanwijzing: let op de plus-/minpool in het voorschakelapparaat.

3. Steek het voorschakelapparaat in het stop-contact.

4. Druk één keer op de knop (3) om het artikel met druppel-effect te activeren (afb. B).

5. Druk opnieuw op de knop om het artikel voor een ononderbroken werking in te schakelen.

6. Druk nog een keer op de knop om het artikel uit te schakelen.

7. Druk ongeveer drie seconden lang op de knop om de timerfunctie te activeren (afb. B). Het oplichten van de groene led geeft aan dat de timerfunctie op dat moment actief is.

Aanwijzing: bij de timerfunctie is het licht steeds 6 uur ingeschakeld en 18 uur uitgeschakeld. Het ritme herhaalt zich dagelijks.

Opslag, reiniging

Bewaar het artikel wanneer u dit niet gebruikt altijd droog en schoon op kamertemperatuur.

Reinig het artikel alleen met een vochtige schoonmaakdoek en droog het vervolgens af. Het voorschakelapparaat mag tijdens de reiniging niet nat worden.

BELANGRIJK! Reinig nooit met agressieve reinigingsmiddelen.

Afvalverwerking



Het hiernaast afgebeelde symbool geeft aan dat dit apparaat aan de richtlijn

2012/19/EU onderworpen is.

Deze richtlijn impliceert dat u dit apparaat op de einde van de gebruiksduur daarvan niet samen met het normale huisvuil mag afvoeren, maar op speciaal voorziene inzamelpunten, in recyclagecentra of bij afvalverwerkende bedrijven moet afgeven. Draag zorg voor het milieu en voer deskundig af.

Batterijen/accu's mogen niet via het huisafval worden afgevoerd. Ze kunnen giftige zware metalen bevatten en moeten worden behandeld als klein chemisch afval. De chemische symbolen van de zware metalen zijn als volgt: Cd = cadmium, Hg = kwik, Pb = lood. Geef verbruikte batterijen/accu's daarom af bij een gemeentelijk inzamelpunt.



Bijkomende informatie over de afvoer van het onbruikbaar geworden apparaat krijgt u bij uw gemeente- of stadsbestuur. Voer het apparaat en de verpakking milieuvriendelijk af. Berg verpakkingsmaterialen (zoals bv. foliezakjes) op buiten het bereik van kinderen.



Neem de markering van verpakkingsmaterialen voor de afvalscheiding in acht. Deze zijn gemarkeerd met afkortingen (a) en nummers (b) met de volgende betekenis: 1 - 7: kunststoffen / 20 - 22: papier en karton / 80 - 98: composietmaterialen. Het artikel en de verpakkingsmaterialen zijn recyclebaar; voer ze gescheiden af voor een betere afvalbehandeling.

Het Triman-logo is alleen van toepassing voor Frankrijk.

Opmerkingen over garantie en serviceafhandeling

Het artikel werd met de grootste zorgvuldigheid en onder permanent toezicht geproduceerd. De firma DELTA-SPORT HANDELSKONTOR GmbH verleent particuliere eindklanten op dit artikel drie jaar garantie, te rekenen vanaf de datum van aankoop (garantietermijn) en dit op grond van de volgende bepalingen. De garantie geldt alleen voor materiaal- en verwerkingsfouten. De garantie is niet van toepassing op onderdelen die aan een normale slijtage onderhevig zijn en daarom als niet-slijtvaste onderdelen te beschouwen zijn (bv. batterijen) en evenmin op breekbare onderdelen, bv. schakelaars, accu's of onderdelen die van glas gemaakt zijn.

Uit de garantie voortvloeiende claims zijn uitgesloten als het artikel onvakkundig, verkeerd of niet in het kader van de voorziene bepaling of in het kader van het voorziene gebruiksdoeleinde gebruikt werd of indien richtlijnen in de gebruiksaanwijzing niet in acht genomen werden, tenzij de eindklant aantoont dat er sprake is van een materiaal- of verwerkingsfout die niet op één van de hoger vermelde omstandigheden gebaseerd is.

Uit de garantie voortvloeiende claims kunnen alleen tijdens de garantieperiode op vertoon van de originele kassabon ingediend worden. Gelieve daarom de originele kassabon te bewaren. De garantieperiode wordt door eventuele reparaties op grond van de garantie, wettelijke waarborg of coulance niet verlengd. Dit geldt ook voor vervangen en gerepareerde onderdelen.

Gelieve u bij klachten in eerste instantie tot de hieronder vermelde servicehotline te richten of met ons per e-mail contact op te nemen. Is er sprake van een garantiegeval, dan wordt het artikel door ons – naar onze keuze – voor u gratis gerepareerd, wordt het vervangen of wordt de aankoopssom terugbetaald. Verdere rechten op grond van de garantie bestaan niet.

Uw wettelijke rechten, in het bijzonder rechten op garantie tegenover de betreffende verkoper, worden door deze garantie niet beperkt.

IAN: 427638_2301

 Service Nederland
Tel.: 0800 0249630
E-Mail: deltasport@lidl.nl

Aanvullende informatie volgens verordening 2019/2020/EU	
Maximaal uitgaand vermogen van het voorschakelapparaat	3,6 W
Type lichtbron waarvoor het voorschakelapparaat bestemd is	LED
Rendement bij vollast	70%
Opgenomen vermogen in niet-belaste stand (P_{no})	0,09 W
Opgenomen vermogen in stand-bystand (P_{sb})	0,09 W
Opgenomen vermogen in netwerkgebonden stand-bystand (P_{net})	/
Mogelijkheid van het dimmen van lichtbronnen	Het voorschakelapparaat is niet geschikt voor het dimmen van lichtbronnen
Buitenafmetingen van het voorschakelapparaat	Model: EU: 22S0360G045W1D 41,4 x 42 x 101,5 mm Model BS: 22S0360B045N1D 48 x 42,5 x 104 mm
Gewicht van het voorschakelapparaat	Model: EU: 42 g Model BS: 45,3 g
Voorschakelapparaat van het artikel verwijderen	Trek voorschakelapparaat uit stopcontact en koppel het los van het artikel
Mogelijkheid van compatibele, dimbare lichtbronnen	Het voorschakelapparaat is niet geschikt voor het dimmen van lichtbronnen

Herzlichen Glückwunsch!

Mit Ihrem Kauf haben Sie sich für einen hochwertigen Artikel entschieden. Machen Sie sich vor der ersten Verwendung mit dem Artikel vertraut.



Lesen Sie hierzu aufmerksam die nachfolgende Gebrauchsanweisung.

Benutzen Sie den Artikel nur wie beschrieben und für die angegebenen Einsatzbereiche. Bewahren Sie diese Gebrauchsanweisung gut auf. Händigen Sie alle Unterlagen bei Weitergabe des Artikels an Dritte ebenfalls mit aus.

Lieferumfang

1 x Eiszapfen-Lichterkette
1 x Gebrauchsanweisung

Technische Daten

Gesamtlänge: ca. 17,75 m
Zuleitung: ca. 10 m
Lichterkette: 4,5V \equiv 0,83 W

EZ-12852 Lichterkette:

Farbwertanteile:

$-x < 0,270 / x > 0,530$
 $-y < -2,3172 x^2 + 2,3653 x - 0,2199 /$
 $y > -2,3172 x^2 + 2,3653 x - 0,1595$

Betriebsgerät

Modell:

EU: 22S0360G045W1D

BS: 22S0360B045N1D

Taizhou Sanshan Electrical Appliance Co., Ltd.

Eingang: 220 - 240V \sim 50/60 Hz, 0,15 A

Ausgang: 4,5V \equiv 3,6 W

\equiv Symbol für Gleichspannung

\sim Symbol für Wechselspannung

CE Hiermit erklärt Delta-Sport Handelskontor GmbH, dass dieser Artikel mit den folgenden grundlegenden Anforderungen und den übrigen einschlägigen Bestimmungen übereinstimmt.

2014/30/EU - EMV-Richtlinie

2011/65/EU - RoHS-Richtlinie

2014/35/EU - LVD-Richtlinie



Herstellungsdatum (Monat/Jahr):
05/2023

Bestimmungsgemäße Verwendung

Der Artikel ist nur für den privaten Gebrauch im Innen- und Außenbereich und nicht für den gewerblichen Gebrauch zu verwenden. Der Artikel ist zu Dekorationszwecken geeignet.

EZ-12852:

Dieser Artikel ist ein Spezialprodukt, weil die x/y-Koordinaten außerhalb des theoretischen Weißpunktes liegen.



spritzwassergeschützt



Timerfunktion: 6 h eingeschaltet /
18 h ausgeschaltet



Nicht zur allgemeinen Raumbelichtung im Haushalt geeignet.



Gesamtlänge ca. 17,75 m, davon
ca. 10 m Zuleitung

Verwendete Symbole



Schutzklasse II



kurzschlussfester
Sicherheitstransformator



Polarität



unabhängiges Betriebsgerät



Betriebsgerät kann durch den
Endverbraucher getauscht werden.

Sicherheitshinweise

Wichtig: Lesen Sie diese Gebrauchsanweisung sorgfältig und bewahren Sie diese unbedingt auf!

Lebensgefahr!

- Achtung. Nicht für Kinder geeignet! Erstickungsgefahr, da kleine Teile verschluckt oder eingeatmet werden können!
- Lassen Sie Kinder niemals unbeaufsichtigt mit dem Verpackungsmaterial. Es besteht Erstickungsgefahr.
- Außerhalb der Reichweite von Kindern aufhängen.
- Die Lichterkette darf nicht an die Netzversorgung angeschlossen werden, wenn sie noch in der Verpackung ist.
- Dieser Artikel kann von Kindern ab 8 Jahren und darüber sowie von Personen mit verringerten physischen, sensorischen oder mentalen Fähigkeiten oder Mangel an Erfahrung und Wissen benutzt werden, wenn sie beaufsichtigt oder bezüglich des sicheren Gebrauchs des Artikels unterwiesen wurden und die daraus resultierenden Gefahren verstehen. Kinder dürfen nicht mit dem Artikel spielen. Reinigung und Benutzer-Wartung dürfen nicht von Kindern ohne Beaufsichtigung durchgeführt werden.

Stromschlaggefahr!

- Der Artikel darf nur mit dem mitgelieferten Betriebsgerät (LED-Treiber) verwendet werden.

- Tauchen Sie weder den Artikel noch das Kabel oder das Betriebsgerät in Wasser oder andere Flüssigkeiten.
- Fassen Sie das Betriebsgerät niemals mit feuchten Händen an.
- Ziehen Sie das Betriebsgerät nie am Kabel aus der Steckdose, sondern fassen Sie immer das Betriebsgerät an.
- Betreiben Sie den Artikel nicht, wenn er sichtbare Schäden aufweist oder das Kabel bzw. das Betriebsgerät defekt ist.
- Die Lichtquelle dieser Leuchte ist nicht ersetzbar; wenn die Lichtquelle ihr Lebensdauernende erreicht hat, ist die gesamte Leuchte zu ersetzen.
- **WARNUNG - DIESE LICHTERKETTE DARF OHNE DIE ORDNUNGSGEMÄß ANGEBRACHTEN DICHTUNGSRINGE NICHT BENUTZT WERDEN.**

Verletzungsgefahr!

- Achtung. Alle Verpackungs- und Befestigungsmaterialien sind nicht Bestandteil des Artikels und müssen aus Sicherheitsgründen stets entfernt werden, bevor der Artikel benutzt wird.
- Prüfen Sie den Artikel vor jedem Gebrauch auf Beschädigungen oder Abnutzungen. Der Artikel darf nur in einwandfreiem Zustand verwendet werden!
- Halten Sie den Artikel, das Betriebsgerät und das Kabel von offenem Feuer und heißen Flächen fern.
- Verlegen Sie das Kabel so, dass es nicht zur Stolperfalle wird.
- Es dürfen keine Modifikationen am Artikel vorgenommen werden!

Vermeidung von Sachschäden!

- Knicken Sie das Kabel nicht und legen Sie es nicht über scharfe Kanten.
- Verwenden Sie das Kabel nie als Tragegriff.
- Der Artikel darf nur mit dem mitgelieferten Betriebsgerät (LED-Treiber) verwendet werden.

Verwendung

1. Entfernen Sie alle Verpackungsmaterialien vom Artikel.
 2. Verbinden Sie das Betriebsgerät (2) mit der Leitung (1), wie in Abb. A gezeigt.
- Hinweis:** Achten Sie auf die Plus-/Minus-Pole im Betriebsgerät.
3. Stecken Sie das Betriebsgerät in die Steckdose.
 4. Drücken Sie einmal die Taste (3), um den Artikel mit Tropfeffekt zu aktivieren (Abb. B).
 5. Drücken Sie die Taste erneut, um den Artikel für den Dauerbetrieb einzuschalten.
 6. Drücken Sie die Taste ein weiteres Mal, um den Artikel auszuschalten.
 7. Drücken Sie die Taste etwa drei Sekunden lang, um die Timerfunktion zu aktivieren (Abb. B). Das Aufleuchten der grünen LED zeigt den laufenden Betriebsmodus der Timerfunktion an.

Hinweis: Bei der Timerfunktion ist das Licht für 6 Stunden eingeschaltet und für 18 Stunden ausgeschaltet. Der Rhythmus wiederholt sich täglich.

Lagerung, Reinigung

Lagern Sie den Artikel bei Nichtbenutzung immer trocken und sauber bei Raumtemperatur. Nur mit einem feuchten Reinigungstuch reinigen und anschließend trockenwischen. Das Betriebsgerät darf während der Reinigung nicht nass werden.

WICHTIG! Nie mit scharfen Reinigungsmitteln reinigen.

Hinweise zur Entsorgung



Die durchgestrichene Mülltonne ist ein Verbraucherhinweis der Richtlinie 2012/19/EU und weist darauf hin, dass dieses

Gerät am Ende seiner Nutzungszeit nicht im Hausmüll entsorgt werden darf. Das Gerät ist bei eingerichteten Sammelstellen, Wertstoffhöfen oder Entsorgungsbetrieben abzugeben.

Zudem sind Vertreiber von Elektro- und Elektronikgeräten sowie Vertreiber von Lebensmitteln zur Rücknahme verpflichtet.

LIDL bietet Ihnen Rückgabemöglichkeiten direkt in den Filialen und Märkten an. Rückgabe und Entsorgung sind für Sie kostenfrei.

Beim Kauf eines Neugeräts haben Sie das Recht, ein entsprechendes Altgerät unentgeltlich zurückzugeben. Zusätzlich haben Sie die Möglichkeit, unabhängig vom Kauf eines Neugeräts, unentgeltlich (bis zu drei) Altgeräte abzugeben, die in keiner Abmessung größer als 25 cm sind. Bitte löschen Sie vor der Rückgabe alle personenbezogenen Daten. Bitte entnehmen Sie vor der Rückgabe Batterien oder Akkus, die nicht vom Altgerät umschlossen sind, sowie Lampen, die zerstörungsfrei entnommen werden können, und führen diese einer separaten Sammlung zu.

Batterien/Akkus dürfen nicht über den Hausmüll entsorgt werden. Sie können giftige Schwermetalle enthalten und unterliegen der Sondermüllbehandlung. Die chemischen Symbole der Schwermetalle sind wie folgt: Cd = Cadmium, Hg = Quecksilber, Pb = Blei. Geben Sie deshalb verbrauchte Batterien/Akkus bei einer kommunalen Sammelstelle ab.



Weitere Informationen zur Entsorgung des ausgedienten Geräts erhalten Sie bei Ihrer Gemeinde- oder Stadtverwaltung.

Entsorgen Sie das Gerät und die Verpackung umweltschonend. Bewahren Sie Verpackungsmaterialien (wie z. B. Folienbeutel) für Kinder unerreichbar auf.



Beachten Sie die Kennzeichnung der Verpackungsmaterialien bei der Abfalltrennung, diese sind gekennzeichnet mit Abkürzungen (a) und Nummern (b) mit folgender Bedeutung: 1-7: Kunststoffe / 20-22: Papier und Pappe / 80-98: Verbundstoffe. Der Artikel und die Verpackungsmaterialien sind recycelbar, entsorgen Sie diese getrennt für eine bessere Abfallbehandlung. Das Triman-Logo gilt nur für Frankreich.

Hinweise zur Garantie und Serviceabwicklung

Der Artikel wurde mit großer Sorgfalt und unter ständiger Kontrolle produziert. DELTA-SPORT HANDELSKONTOR GmbH räumt privaten Endkunden auf diesen Artikel drei Jahre Garantie ab Kaufdatum (Garantiefrist) nach Maßgabe der folgenden Bestimmungen ein.

Die Garantie gilt nur für Material- und Verarbeitungsfehler. Die Garantie erstreckt sich nicht auf Teile, die der normalen Abnutzung unterliegen und deshalb als Verschleißteile anzusehen sind (z. B. Batterien) sowie nicht auf zerbrechliche Teile, z. B. Schalter, Akkus oder Teile, die aus Glas gefertigt sind.

Ansprüche aus dieser Garantie sind ausgeschlossen, wenn der Artikel unsachgemäß oder missbräuchlich oder nicht im Rahmen der vorgesehenen Bestimmung oder des vorgesehenen Nutzungsumfangs verwendet wurde oder Vorgaben in der Anleitung/Anweisung nicht beachtet wurden, es sei denn, der Endkunde weist nach, dass ein Material- oder Verarbeitungsfehler vorliegt, der nicht auf einem der vorgenannten Umstände beruht.

Ansprüche aus der Garantie können nur innerhalb der Garantiefrist unter Vorlage des Originalkassenbelegs geltend gemacht werden. Bitte bewahren Sie deshalb den Originalkassenbeleg auf. Die Garantiefrist wird durch etwaige Reparaturen aufgrund der Garantie, gesetzlicher Gewährleistung oder Kulanz nicht verlängert.

Dies gilt auch für ersetzte und reparierte Teile. Bitte wenden Sie sich bei Beanstandungen zunächst an die untenstehende Service-Hotline oder setzen Sie sich per E-Mail mit uns in Verbindung. Liegt ein Garantiefall vor, wird der Artikel von uns – nach unserer Wahl – für Sie kostenlos repariert, ersetzt oder der Kaufpreis erstattet.

Weitere Rechte aus der Garantie bestehen nicht. Ihre gesetzlichen Rechte, insbesondere Gewährleistungsansprüche gegenüber dem jeweiligen Verkäufer, werden durch diese Garantie nicht eingeschränkt.

IAN: 427638_2301

DE Kundenservice Deutschland
Tel.: 0800 5435 111
E-Mail: deltasport@lidl.de

AT Service Österreich
Tel.: 0800 447744
E-Mail: deltasport@lidl.at

CH Service Schweiz
Tel.: 0800 56 44 33
E-Mail: deltasport@lidl.ch

Zusätzliche Informationen nach Verordnung 2019/2020/EU	
maximale Ausgangsleistung des Betriebsgerätes	3.6 W
Art der Lichtquelle, für die das Betriebsgerät bestimmt ist:	LED
Wirkungsgrad bei Volllast	70%
Leistungsaufnahme im Leerlaufzustand (P_{no})	0,09 W
Leistungsaufnahme im Bereitschaftszustand (P_{sb})	0,09 W
Leistungsaufnahme im vernetzten Bereitschaftsbetrieb (P_{net})	/
Möglichkeit des Dimmens von Lichtquellen	Das Betriebsgerät eignet sich nicht zum Dimmen von Lichtquellen
Äußere Abmessungen des Betriebsgeräts	Modell EU: 22S0360G045W1D 41,4 x 42 x 101,5 mm Modell BS: 22S0360B045N1D 48 x 42,5 x 104 mm
Gewicht des Betriebsgeräts	Modell EU: 42 g Modell BS: 45,3 g
Entfernen des Betriebsgeräts vom Artikel	Betriebsgerät aus Steckdose ziehen und vom Artikel trennen
Möglichkeit kompatibler dimmbarer Lichtquellen	Das Betriebsgerät eignet sich nicht zum Dimmen von Lichtquellen

DELTA-SPORT HANDELSKONTOR GMBH

Wragekamp 6 • 22397 Hamburg

GERMANY



05/2023

Delta-Sport-Nr.: EZ-12851, EZ-12852

05.31.2023 / PM 3:06

IAN 427638_2301

