



LED SOLAR LIGHTS/LED SOLAR TABLE LIGHTS

(GB) (IE) (NI)

LED SOLAR LIGHTS/LED SOLAR TABLE LIGHTS

Assembly, operating and safety instructions

(FR) (BE)

LAMPES SOLAIRES À LED/ LAMPES DE TABLE SOLAIRES À LED

Instructions de montage, d'utilisation et consignes de sécurité

(NL) (BE)

LED SOLAR LAMPEN/LED SOLAR TAFELVERLICHTING

Montage-, bedienings- en veiligheidsinstructies

(DE) (AT) (CH)

LED-SOLAR-LEUCHTEN/ LED-SOLAR-TISCHLEUCHTEN

Montage-, Bedienungs- und Sicherheitshinweise

IAN 439153_2304

(GB) (IE) (NI)
(BE) (NL)

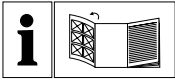

GB/IE/NL	Assembly, operating and safety instructions	Page	5
FR/BE	Instructions de montage, d'utilisation et consignes de sécurité	Page	14
NL/BE	Montage-, bedienings- en veiligheidsinstructies	Pagina	24
DE/AT/CH	Montage-, Bedienungs- und Sicherheitshinweise	Seite	33

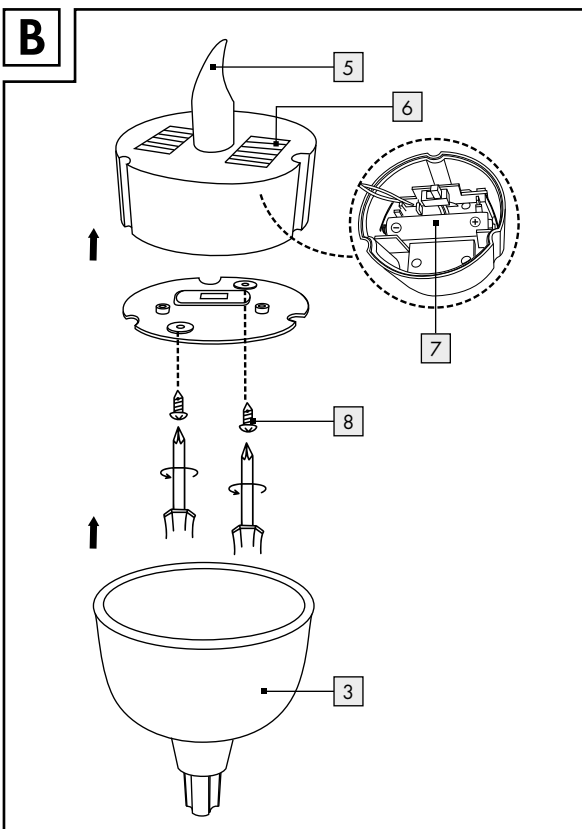
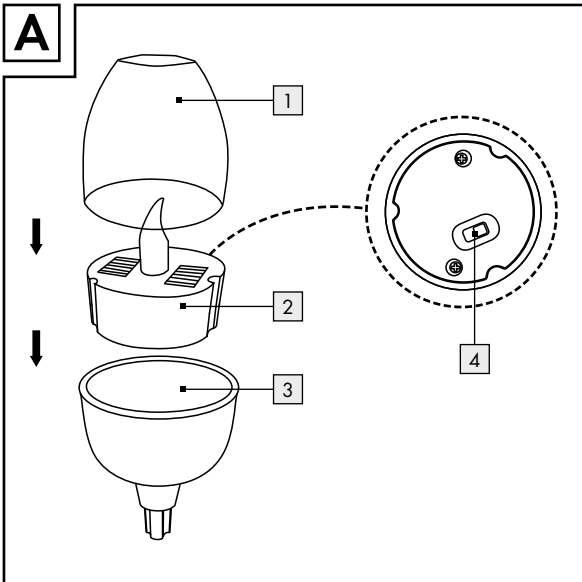



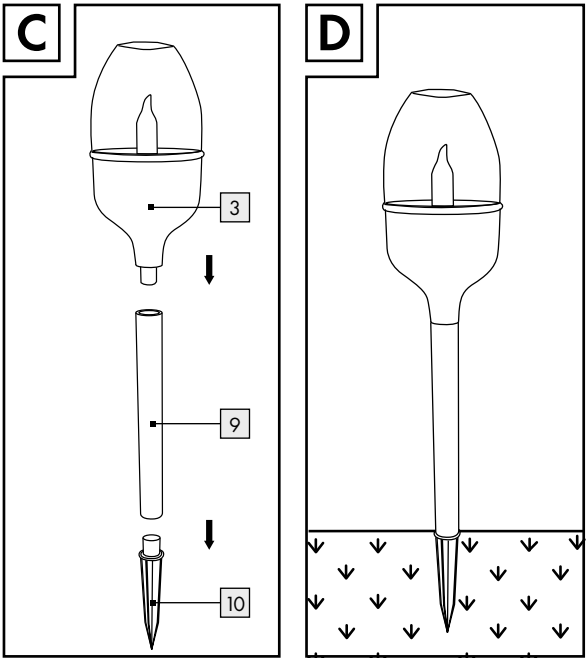

HG10602A

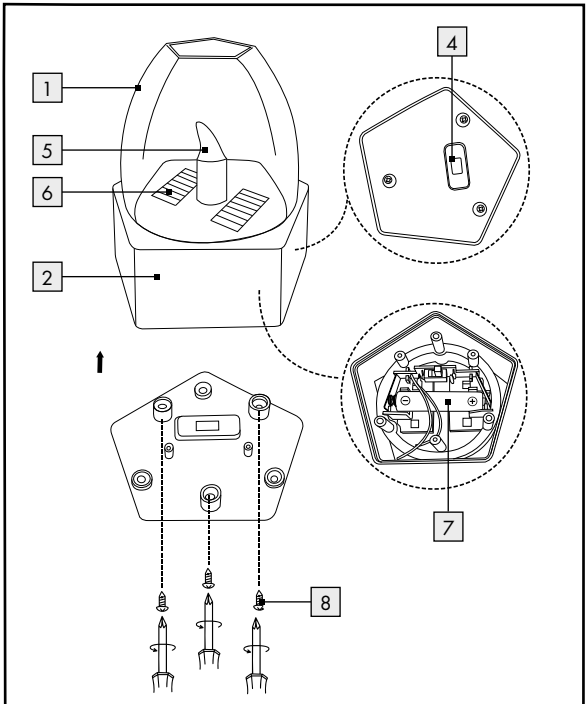

HG10602B



List of pictograms used	Page 6
Introduction	Page 6
Proper use.....	Page 6
Description of parts and features.....	Page 6
Scope of delivery.....	Page 7
Technical data.....	Page 7
Safety instructions	Page 7
Product-specific safety instructions.....	Page 8
Safety instructions for batteries / rechargeable batteries.....	Page 8
Functioning	Page 9
Preparing for use	Page 9
Installing the product.....	Page 9
Setting up the product.....	Page 10
Replacing the rechargeable battery.....	Page 10
Charging the rechargeable battery.....	Page 10
Maintenance and care	Page 11
Troubleshooting	Page 11
Disposal	Page 11
Warranty	Page 12
Warranty claim procedure.....	Page 13
Service.....	Page 13

List of pictograms used	
	Direct current/voltage
	Splashproof (IP44)
	CE mark indicates conformity with relevant EU directives applicable for this product.
	Safety information Instructions for use
	UKCA mark indicates conformity with relevant Great Britain regulations applicable for this product. (The UKCA mark logo is valid in Great Britain only.)

LED Solar Lights/LED Solar Table Lights

● Introduction

We congratulate you on the purchase of your new product. You have chosen a high quality product. The instructions for use are part of the product. They contain important information concerning safety, use and disposal. Before using the product, please familiarise yourself with all of the safety information and instructions for use. Only use the product as described and for the specified applications. If you pass the product on to anyone else, please ensure that you also pass on all the documentation with it.

● Proper use

The product is intended for outdoor use. The product is intended for private use only and not intended for commercial or for use in other applications.

- Not suitable for ordinary lighting in household room illumination.

● Description of parts and features

- 1 Lamp shade
- 2 Decorative solar light
- 3 Connector (HG10602A)
- 4 ON/OFF switch

- 5 LED
- 6 Solar Cell
- 7 Rechargeable battery
- 8 Fastening screws
- 9 Pole (HG10602A/HG10602C)
- 10 Ground stake (HG10602A/HG10602C)

● Scope of delivery

- 3 Solar lights and rechargeable battery
- 3 Poles (HG10602A/HG10602C)
- 3 Ground stakes (HG10602A/HG10602C)
- 3 Connectors (HG10602A)
- 1 Set of assembly instructions and instructions for use

● Technical data

- Operating voltage: 1.2V \equiv
- Rechargeable battery: 1 x Ni-MH rechargeable battery/
AAA/1.2V \equiv /100 mAh
- Bulb: 1 x LED (not replaceable)
- Power: 0.01 W
- Degree of protection: IP44 (splash proof)

- Lighting Duration
(with full charge): approx. 8 hours



Safety instructions

YOU SHOULD STORE ALL SAFETY INFORMATION AND INSTRUCTIONS IN A SAFE PLACE IN CASE YOU NEED TO REFER TO THEM AGAIN IN THE FUTURE!

- This product can be used by children aged from 8 years and above and persons with reduced physical, sensory or mental capabilities or lack of experience and knowledge if they have been given supervision or instruction concerning use of the product in a safe way and understand the hazards involved. Children shall not play with the product. Cleaning and user maintenance shall not be made by children without supervision.
- Do not use the product if you detect any kind of damage.
- The illuminant is not replaceable.

- If the illuminant fails at the end of its life, the entire product must be replaced.

● Product-specific safety instructions

- Make sure that the solar cell is free of dirt and free of snow and ice in winter. Otherwise the performance of the solar cell will diminish.



Safety instructions for batteries/ rechargeable batteries

- **DANGER TO LIFE!** Keep batteries/rechargeable batteries out of reach of children. If accidentally swallowed seek immediate medical attention.
- Swallowing may lead to burns, perforation of soft tissue, and death. Severe burns can occur within 2 hours of ingestion.
-  **DANGER OF EXPLOSION!** Never recharge non-rechargeable batteries. Do not short-circuit batteries/rechargeable batteries and/or open them. Overheating, fire or bursting can be the result.
- Never throw batteries/rechargeable batteries into fire or water.
- Do not exert mechanical loads to batteries/rechargeable batteries.

Risk of leakage of batteries/rechargeable batteries

- Avoid extreme environmental conditions and temperatures, which could affect batteries/rechargeable batteries, e.g. radiators/direct sunlight.
- If batteries/rechargeable batteries have leaked, avoid contact with skin, eyes and mucous membranes with the chemicals! Flush immediately the affected areas with fresh water and seek medical attention!
-  **WEAR PROTECTIVE GLOVES!** Leaked or damaged batteries/rechargeable batteries can cause burns on contact with the skin. Wear suitable protective gloves at all times if such an event occurs.
- In the event of a leakage of batteries/rechargeable batteries, immediately remove them from the product to prevent damage.
- Remove batteries/rechargeable batteries if the product will not be used for a longer period.

Risk of damage of the product

- Only use the specified type of battery/rechargeable battery!
- Insert batteries/rechargeable batteries according to polarity marks (+) and (-) on the battery/rechargeable battery and the product.
- Use a dry lint-free cloth or cotton swab to clean the contacts on the battery/rechargeable battery and in the battery compartment before inserting!
- Remove exhausted batteries/rechargeable batteries from the product immediately.

● Functioning

The solar cell installed in the product converts sunlight into electrical energy and stores it in 1 Ni-MH rechargeable battery. Switch on the product with the ON/OFF switch [4]. The product will automatically light on as it begins to get dark. The in-built LED is a very long-life and energy-saving light source. The light duration depends on the amount of sunlight, the angle of light on the solar cell and the temperature (the rechargeable battery capacity is temperature-dependent). A vertical angle of light at temperatures above the freezing point is ideal. The rechargeable battery [7] does not achieve maximum capacity until after several charge and discharge cycles.

● Preparing for use

Note: Remove all packaging materials from the product.

● Installing the product

Install the product in accordance with Figures A, C, D:

1. Move the ON/OFF switch [4] into the ON position to switch the light on.
2. For model A, insert the lamp shade [1] into the decorative solar light [2].
3. For model A, place the Decorative solar light [2] into the connector [3].
4. For model A, C, connect the product, pole [9] and ground stake [10] with reference Fig C.
5. Your product is ready for use.

● Setting up the product

- Insert the assembled product far enough into the ground (lawn, flower bed) for it to be stable.
- Make sure you keep proper footing and balance at all times. Do not use any force when assembling or setting-up the product, e.g. hammer blows. This will damage the product. In order to achieve the best result, set the product up in a place where the solar cell will get direct sunlight for as long as possible.
- Make sure that the solar cell is not influenced by any other source of light such as yard or street lighting as otherwise the light will not come on in twilight.
- The light automatically switches on in twilight conditions and off again when normal outdoor lighting conditions return.

● Replacing the rechargeable battery

The rechargeable battery should be replaced every 12 months to ensure optimum performance.

1. Switch off the light with the ON/OFF switch **4**.
2. Loosen the fastening screws **8** by using a small cross head screwdriver and then lever out the decorative solar light **2** with the help of a slot screwdriver (see Fig. B/E).
3. Take care not to damage the cables and cable connections (see Fig. B/E).
4. Exchange the old rechargeable battery **7** to a new one. Take care about the correct polarity, when inserting the new rechargeable battery. The polarity is indicated in the battery compartment. The new rechargeable battery has to have the same technical data like the old one.
5. Now again fasten the decorative solar light **2**, fasten the fastening screws **8** by using a small cross head screwdriver. Slide the ON/OFF switch **4** to the position ON.

● Charging the rechargeable battery

Note that the product must be switched on when the rechargeable battery is charging.

The charging time of the rechargeable battery when the solar cell is used depends on the intensity of the sunlight and the angle of incidence of the light on the solar cell. Place the solar cell as perpendicular as possible to the angle of incidence of the light. In this way you will receive the highest light levels.

● Maintenance and care

The LED cannot be replaced. The product is maintenance-free, except for any necessary change of rechargeable battery.

- Clean the product regularly with a dry, lint-free cloth. Use a slightly dampened cloth to remove more stubborn dirt.

● Troubleshooting

Note: This product has delicate electronic components. This means that if it is placed near an object that transmits radio signals, it could cause interference. If you notice that the product is malfunctioning, remove any sources of interference from the area of the product.

Note: Electrostatic discharges may cause product to malfunction. In the event of such malfunctions, remove the rechargeable battery briefly and reinsert it.

Error	Cause	Solution
The light will not switch on even though the sun shone on the product all day.	Artificial sources of light, e.g. street lighting, are interfering with the product.	Mount the product in a place where it cannot be disturbed by other sources of light.
The light does not come on or comes on only briefly.	The rechargeable battery is broken or there was not enough daylight.	Replace the rechargeable battery or mount the product in a place where it can receive more sunlight.

● Disposal

The packaging is made entirely of recyclable materials, which you may dispose of at local recycling facilities.



Observe the marking of the packaging materials for waste separation, which are marked with abbreviations (a) and numbers (b) with following meaning: 1-7: plastics/20-22: paper and fibreboard/80-98: composite materials.



Contact your local refuse disposal authority for more details of how to dispose of your worn-out product.



To help protect the environment, please dispose of the product properly when it has reached the end of its useful life and not in the household waste. Information on collection points and their opening hours can be obtained from your local authority.

Faulty or used batteries/rechargeable batteries must be recycled in accordance with Directive 2006/66/EC and its amendments. Please return the batteries/rechargeable batteries and/or the product to the available collection points.



Environmental damage through incorrect disposal of the batteries/rechargeable batteries!

Batteries/rechargeable batteries may not be disposed of with the usual domestic waste. They may contain toxic heavy metals and are subject to hazardous waste treatment rules and regulations. The chemical symbols for heavy metals are as follows: Cd = cadmium, Hg = mercury, Pb = lead. That is why you should dispose of used batteries/rechargeable batteries at a local collection point.

● **Warranty**

The product has been manufactured to strict quality guidelines and meticulously examined before delivery. In the event of material or manufacturing defects you have legal rights against the retailer of this product. Your legal rights are not limited in any way by our warranty detailed below.

The warranty for this product is 3 years from the date of purchase. The warranty period begins on the date of purchase. Keep the original sales receipt in a safe location as this document is required as proof of purchase.

Any damage or defects already present at the time of purchase must be reported without delay after unpacking the product.

Should the product show any fault in materials or manufacture within 3 years from the date of purchase, we will repair or replace it – at our choice – free of charge to you. The warranty period is not extended as a result of a claim being granted. This also applies to replaced and repaired parts.

This warranty becomes void if the product has been damaged, or used or maintained improperly.

The warranty covers material or manufacturing defects. This warranty does not cover product parts subject to normal wear and tear, thus considered consumables (e.g. batteries, tubes, cartridges), nor damage to fragile parts, e.g. switches or glass parts.

For this product, the rechargeable battery is also covered by its warranty period.

● Warranty claim procedure

To ensure quick processing of your case, please observe the following instructions:

Please have the till receipt and the item number (IAN 439153_2304) available as proof of purchase.

You will find the item number on the rating plate, an engraving on the front page of the instructions for use (bottom left), or as a sticker on the rear or bottom of the product.

If functional or other defects occur, please contact the service department listed either by telephone or by e-mail.

You can return a defective product to us free of charge to the service address that will be provided to you. Ensure that you enclose the proof of purchase (till receipt) and information about what the defect is and when it occurred.

● Service

ⓐ Service Great Britain

Tel.: 08000569216

E-Mail: owim@lidl.co.uk

ⓑ Service Ireland

Tel.: 1800 200736

E-Mail: owim@lidl.ie

ⓒ Service Northern Ireland





Tel.: 0800 0927852

E-Mail: owim@lidl.ie

CE IP44 UK
CA

Légende des pictogrammes utilisés	Page 15
Introduction	Page 15
Utilisation conforme	Page 15
Descriptif des pièces	Page 15
Contenu de la livraison.....	Page 16
Caractéristiques techniques.....	Page 16
Consignes de sécurité	Page 16
Instructions de sécurité spécifiques au produit.....	Page 17
Consignes de sécurité relatives aux piles / aux piles rechargeables	Page 17
Fonctionnement	Page 18
Mise en service	Page 18
Montage du produit	Page 19
Installation du produit.....	Page 19
Remplacer la pile	Page 19
Chargement de la pile.....	Page 20
Entretien et nettoyage	Page 20
Problèmes et solutions	Page 20
Mise au rebut	Page 21
Garantie	Page 22
Faire valoir sa garantie.....	Page 22
Service après-vente	Page 23

Légende des pictogrammes utilisés

	Courant continu/Tension continue
	Protégé contre les projections d'eau (IP44)
	La marque CE indique la conformité aux directives européennes applicables à ce produit.
	Instructions de sécurité Instructions de manipulation
	Le marquage UKCA indique la conformité aux réglementations de la Grande-Bretagne applicables à ce produit. (Le logo de marquage UKCA est valable uniquement en Grande-Bretagne.)

Lampes solaires à LED/Lampes de table solaires à LED

● Introduction

Nous vous félicitons pour l'achat de votre nouveau produit. Vous avez opté pour un produit de grande qualité. Le mode d'emploi fait partie intégrante de ce produit. Il contient des indications importantes pour la sécurité, l'utilisation et la mise au rebut. Veuillez lire consciencieusement toutes les indications d'utilisation et de sécurité du produit. Ce produit doit uniquement être utilisé conformément aux instructions et dans les domaines d'application spécifiés. Lors d'une cession à tiers, veuillez également remettre tous les documents.

● Utilisation conforme

Le produit sert à l'éclairage des espaces extérieurs. Le produit se destine à une utilisation privée, et non à une utilisation commerciale ou à d'autres domaines d'utilisation.

- Ce produit ne peut pas servir d'éclairage de pièce.

● Descriptif des pièces

- 1 Abat-jour
- 2 Lampe solaire décorative

- 3 Pièce d'assemblage (HG10602A)
- 4 Interrupteur ON/OFF (MARCHE/ARRÊT)
- 5 LED
- 6 Cellule solaire
- 7 Pile rechargeable
- 8 Vis de fixation
- 9 Tige (HG10602A/HG10602C)
- 10 Piquet (HG10602A/HG10602C)

● Contenu de la livraison

- 3 lampes solaires et pile rechargeable
- 3 tiges (HG10602A/HG10602C)
- 3 piquets (HG10602A/HG10602C)
- 3 pièces d'assemblage (HG10602A)
- 1 notice de montage et d'utilisation

● Caractéristiques techniques

Tension de

fonctionnement : 1,2 V \equiv

Pile rechargeable : 1 x pile rechargeable Ni-MH/
AAA/1,2 V \equiv /100 mAh

Ampoule : 1 x LED (ne peut être remplacée)

Puissance absorbée : 0,01 W

Indice de protection : IP44 (protégé contre les projections d'eau)

Durée d'éclairage

(pile rechargeable

entièrement chargée) : env. 8 heures



Consignes de sécurité

CONSERVEZ TOUTES LES CONSIGNES DE SÉCURITÉ ET INSTRUCTIONS POUR L'AVENIR !

- Ce produit peut être utilisé par des enfants âgés de 8 ans et plus ainsi que par des personnes ayant des capacités physiques, sensorielles ou mentales réduites ou manquant d'expérience ou de connaissances, s'ils sont surveillés ou s'ils ont été informés de l'utilisation sûre du produit et comprennent les risques liés à son utilisation. Les enfants ne doivent pas jouer avec le produit. Le nettoyage et l'entretien du produit ne doivent pas être effectués par des enfants laissés sans surveillance.

- Ne pas utiliser ce produit si vous constatez le moindre endommagement.
- L'ampoule ne peut pas être remplacée.
- Si l'ampoule arrive en fin de vie, l'ensemble du produit doit alors être remplacé.

● Instructions de sécurité spécifiques au produit

- Veillez à ce que la cellule solaire soit propre ou qu'elle ne soit pas recouverte de neige ou de glace en hiver. Ceci diminue sa performance.



Consignes de sécurité relatives aux piles/aux piles rechargeables

- **DANGER DE MORT !** Rangez les piles/piles rechargeables hors de la portée des enfants. En cas d'ingestion, consultez immédiatement un médecin !
- Une ingestion peut entraîner des brûlures, une perforation des tissus mous et la mort. Des brûlures graves peuvent apparaître dans les 2 heures suivant l'ingestion.
-  **RISQUE D'EXPLOSION !** Ne rechargez jamais des piles non rechargeables. Ne court-circuitiez pas les piles/piles rechargeables et/ou ne les ouvrez pas ! Autrement, vous risquez de provoquer une surchauffe, un incendie ou une explosion.
- Ne jetez jamais des piles/piles rechargeables au feu ou dans l'eau.
- Ne pas soumettre les piles/piles rechargeables à une charge mécanique.

Risque de fuite des piles/piles rechargeables

- Évitez d'exposer les piles/piles rechargeables à des conditions et températures extrêmes susceptibles de les endommager, par ex. sur des radiateurs/exposition directe aux rayons du soleil.
- Lorsque les piles/piles rechargeables fuient, évitez tout contact du produit chimique avec la peau, les yeux ou les muqueuses ! Rincez les zones touchées à l'eau claire et consultez immédiatement un médecin !
-  **PORTER DES GANTS DE PROTECTION !** Les piles/piles rechargeables endommagées ou sujettes à des fuites peuvent provoquer des brû-

lures au contact de la peau. Vous devez donc porter des gants adéquats pour les manipuler.

- En cas de fuite des piles/piles rechargeables, retirez-les aussitôt du produit pour éviter tout endommagement.
- Retirez les piles/piles rechargeables, si vous ne comptez pas utiliser le produit pendant une période prolongée.

Risque d'endommagement du produit

- Exclusivement utiliser le type de pile/pile rechargeable spécifié.
- Insérez les piles/piles rechargeables conformément à l'indication de polarité (+) et (-) indiquée sur la pile/pile rechargeable et sur le produit.
- Avant l'insertion de la pile, nettoyez les contacts de la pile/ de la pile rechargeable ainsi que ceux présents dans le compartiment à piles en vous servant d'un chiffon sec et non pelucheux ou d'un coton-tige !
- Retirez immédiatement les piles/piles rechargeables usées du produit.

● Fonctionnement

La cellule solaire intégrée dans le produit transforme la lumière du soleil en énergie électrique et l'accumule dans une pile Ni-MH. Allumez le produit à l'aide de l'interrupteur ON/OFF 4. Le produit s'allume automatiquement à la tombée de la nuit. La LED intégrée est une ampoule économe en énergie d'une grande longévité. La durée d'allumage du produit dépend du rayonnement solaire, de l'angle d'incidence de la lumière sur la cellule solaire et de la température ambiante (en raison de la dépendance à la température que témoigne la capacité de la pile). La condition idéale pour l'utilisation du produit est un angle d'incidence vertical avec des températures situées au-dessus du point de gel. La pile 7 ne délivre sa capacité maximale qu'après plusieurs cycles de chargement et déchargement.

● Mise en service

Remarque : Veuillez retirer entièrement les matériaux composant l'emballage.

● Montage du produit

Assemblez le produit conformément aux illustrations A, C, D :

1. Poussez l'interrupteur ON/OFF [4] sur la position ON pour allumer la lampe.
2. Pour le modèle A : enfoncez l'abat-jour [1] sur la lampe solaire décorative [2].
3. Pour le modèle A : insérez la lampe solaire décorative [2] dans la pièce d'assemblage [3].
4. Pour le modèle A, C : reliez le produit, la tige [9] et le piquet [10] entre eux, comme indiqué sur l'illustration C.
5. Votre produit est désormais prêt à l'emploi.

● Installation du produit

- Plantez aussi profondément que possible le produit assemblé dans le sol (pelouse, massif de fleurs) afin qu'il soit installé de manière stable.
- Veillez à vous assurer de sa stabilité. Ne pas faire usage de force, par ex. utiliser un marteau, lors du montage ou de l'installation. Le produit pourrait être endommagé. Afin d'obtenir un résultat optimal, placez le produit dans un endroit où la cellule solaire est exposée le plus longtemps possible aux rayons directs du soleil.
- Assurez-vous que la cellule solaire ne soit pas influencé par une autre source de lumière, par ex. l'éclairage d'une cour ou d'une rue, ce qui empêcherait la lumière du produit de se déclencher au coucher du soleil.
- En cas de luminosité faible, le produit s'allume automatiquement, et le produit s'éteint de nouveau si la lumière ambiante est normale.

● Remplacer la pile

Afin d'assurer une puissance optimale, il convient de remplacer la pile tous les 12 mois.

1. Éteignez la lampe en basculant l'interrupteur ON/OFF [4] en position « OFF ».
2. Desserrez les vis de fixation [8] à l'aide d'un petit tournevis cruciforme. Soulevez ensuite la lampe solaire décorative [2] au moyen du tournevis cruciforme (voir ill. B/E).
3. Veillez à ne pas endommager de câble ni de raccord de câble (voir ill. B/E).
4. Remplacez la pile rechargeable [7] usagée par une pile rechargeable neuve. Veillez à respecter la polarité lors de la

mise en place de la pile rechargeable. Celle-ci est indiquée dans le compartiment à pile. Utilisez uniquement des piles correspondant au type spécifié (voir « Caractéristiques techniques »).

5. Fixez à nouveau la lampe solaire décorative [2], serrez les vis de fixation [8] à l'aide d'un petit tournevis cruciforme. Basculez l'interrupteur ON/OFF [4] sur la position « ON ».

● **Chargement de la pile**

Tenez compte du fait que le produit doit être allumé lorsque la pile charge.

La durée de rechargement de la pile en cas d'utilisation de la cellule solaire dépend de l'intensité lumineuse du rayonnement solaire et de l'angle d'incidence de la lumière sur la cellule solaire. Placez la cellule solaire le plus verticalement possible par rapport à l'angle d'incidence de la lumière. Vous obtiendrez ainsi une intensité de rayonnement optimale.

● **Entretien et nettoyage**

La LED n'est pas remplaçable. Hormis le remplacement des piles en cas de besoin, le produit ne nécessite pas d'entretien.

- Nettoyez le produit régulièrement avec un chiffon sec et non-pelucheux. En cas de salissures plus importantes, utilisez un chiffon légèrement humide.

● **Problèmes et solutions**

Remarque : Le produit contient des composants électroniques fragiles. Il peut donc être perturbé par la proximité d'appareils émettant des ondes radios. Si vous remarquez des défaillances lors du fonctionnement du produit, éloignez les sources d'interférences se trouvant à proximité.

Remarque : Les décharges électrostatiques peuvent entraîner des dysfonctionnements. En cas de dérangements, enlever la pile, puis la réinsérer au bout d'un moment.

Dysfonctionnement	Cause	Solution
La lumière ne s'allume pas, alors que le produit est resté exposé au soleil toute la journée.	Les sources de lumière artificielles, par ex. des lampadaires, perturbent le produit.	Montez le produit à un endroit où il ne risque pas d'être gêné par d'autres sources de lumière.
La lampe de s'allume pas ou s'éteint peu après.	La pile est endommagée ou la lumière du jour a été insuffisante.	Remplacez la pile, ou installez le produit à un endroit où il sera davantage exposé à la lumière.

● Mise au rebut

L'emballage se compose de matières recyclables pouvant être mises au rebut dans les déchetteries locales.



Veillez respecter l'identification des matériaux d'emballage pour le tri sélectif, ils sont identifiés avec des abréviations (a) et des chiffres (b) ayant la signification suivante : 1-7 : plastiques/20-22 : papiers et cartons/80-98 : matériaux composite.



Votre mairie ou votre municipalité vous renseigneront sur les possibilités de mise au rebut des produits usagés.



Afin de contribuer à la protection de l'environnement, veuillez ne pas jeter votre produit usagé dans les ordures ménagères, mais éliminez-le de manière appropriée. Pour obtenir des renseignements concernant les points de collecte et leurs horaires d'ouverture, vous pouvez contacter votre municipalité.

Les piles/piles rechargeables défectueuses ou usagées doivent être recyclées conformément à la directive 2006/66/CE et ses modifications. Les piles et/ou piles rechargeables et/ou le produit doivent être retournés dans les centres de collecte proposés.



Pollution de l'environnement par la mise au rebut incorrecte des piles/piles rechargeables !

Les piles/piles rechargeables ne doivent pas être mises au rebut avec les ordures ménagères. Elles peuvent contenir des métaux

lourds toxiques et doivent être considérées comme des déchets spéciaux. Les symboles chimiques des métaux lourds sont les suivants : Cd = cadmium, Hg = mercure, Pb = plomb. Pour cette raison, veuillez toujours déposer les piles/piles rechargeables usagées dans les conteneurs de recyclage communaux.

● **Garantie**

Le produit a été fabriqué selon des critères de qualité stricts, et contrôlé consciencieusement avant sa livraison. En cas de défaut de matériau ou de fabrication, vous avez des droits légaux vis-à-vis du vendeur du produit. Vos droits légaux ne sont en aucun cas limités par notre garantie mentionnée ci-dessous.

La garantie de ce produit est de 3 ans à partir de la date d'achat. La période de garantie commence à la date d'achat. Conservez l'original de la preuve d'achat dans un endroit sûr car ce document est nécessaire pour prouver l'achat.

Tout dommage ou défaut déjà présent au moment de l'achat doit être signalé immédiatement après le déballage du produit.

Si le produit présente un défaut de matériau ou de fabrication dans les 3 ans qui suivent la date d'achat, nous le réparerons ou le remplacerons - à notre choix - gratuitement pour vous. La période de garantie n'est pas prolongée par une demande de garantie acceptée. Cette mesure s'applique également pour les pièces remplacées et réparées.

Cette garantie est annulée si le produit a été endommagé ou utilisé ou entretenu de manière incorrecte.

La garantie couvre les défauts de matériels et de fabrication. Cette garantie ne couvre pas les pièces du produit soumises à une usure normale, et qui sont donc considérées comme des pièces d'usure (par exemple les piles, tuyaux, les cartouches d'encre), ni les dommages aux pièces fragiles, par exemple les interrupteurs ou les pièces en verre.

La durée de garantie de ce produit vaut également pour la batterie.

● **Faire valoir sa garantie**

Pour garantir la rapidité d'exécution de la procédure de garantie, veuillez respecter les indications suivantes :

Veillez conserver le ticket de caisse et la référence du produit (IAN 439153_2304) à titre de preuve d'achat pour toute demande.

Le numéro de référence de l'article est indiqué sur la plaque d'identification, gravé sur la page de titre de votre manuel (en bas à gauche) ou sur un autocollant apposé sur la face arrière ou inférieure du produit.

En cas de dysfonctionnement du produit, ou de tout autre défaut, contactez en premier lieu le service après-vente par téléphone ou par e-mail aux coordonnées indiquées ci-dessous. Vous pouvez alors envoyer franco de port tout produit considéré comme défectueux au service clientèle indiqué, accompagné de la preuve d'achat (ticket de caisse) et d'une description écrite du défaut avec mention de sa date d'apparition.

● Service après-vente

FR Service après-vente France

Tél. : 0800904879

E-Mail : owim@lidl.fr

BE Service après-vente Belgique

Tél. : 080071011

Tél. : 80023970 (Luxembourg)

E-Mail : owim@lidl.be

**CE IP44 UK
CA**

Legenda van de gebruikte pictogrammen	Pagina 25
Inleiding	Pagina 25
Correct gebruik	Pagina 25
Beschrijving van de onderdelen.....	Pagina 26
Omvang van de levering.....	Pagina 26
Technische gegevens	Pagina 26
Veiligheidsinstructies	Pagina 26
Productspecifieke veiligheidsinstructies.....	Pagina 27
Veiligheidsinstructies voor batterijen / accu's	Pagina 27
Functie	Pagina 28
Ingebruikname	Pagina 28
Product monteren	Pagina 28
Product plaatsen	Pagina 29
Batterij vervangen	Pagina 29
Batterij opladen.....	Pagina 29
Onderhoud en reiniging	Pagina 30
Storingen verhelpen	Pagina 30
Afvoer	Pagina 30
Garantie	Pagina 31
Afwikkeling in geval van garantie	Pagina 32
Service	Pagina 32

Legenda van de gebruikte pictogrammen	
	Gelijkstroom/-spanning
	Spatwaterdicht (IP44)
	De CE-markering duidt op conformiteit met relevante EU-richtlijnen die van toepassing zijn op dit product.
	Veiligheidsinstructies Instructies
	De UKCA-markering duidt op conformiteit met relevante GB-richtlijnen die van toepassing zijn op dit product. (Het logo van de UKCA-markering is uitsluitend geldig in Groot-Britannië.)

LED solar lampen/LED solar tafelverlichting

● Inleiding

Hartelijk gefeliciteerd met de aankoop van uw nieuwe product. U heeft voor een hoogwaardig product gekozen. De gebruiksaanwijzing is een deel van het product. Deze bevat belangrijke aanwijzingen voor veiligheid, gebruik en verwijdering. Maakt U zich voor de ingebruikname van het product met alle bedienings- en veiligheidsvoorschriften vertrouwd. Gebruik het product alleen zoals beschreven en voor de aangegeven toepassingsgebieden. Overhandig alle documenten bij doorgifte van het product aan derden.

● Correct gebruik

Het product is bedoeld voor de verlichting buitenshuis. Het product is bedoeld voor het gebruik in privé huishoudens en niet voor commercieel gebruik of voor gebruik op andere gebieden.

- Dit product is niet geschikt voor de verlichting van kamers in privéhuishoudens.

● Beschrijving van de onderdelen

- 1 Lampenkap
- 2 Decoratieve solarlamp
- 3 Verbindingsstuk (HG10602A)
- 4 ON/OFF-schakelaar (AAN/UIT)
- 5 Led
- 6 Zonnecel
- 7 Batterij
- 8 Bevestigingsschroef
- 9 Staaf (HG10602A/HG10602C)
- 10 Grondpen (HG10602A/HG10602C)

● Omvang van de levering

- 3 lampen op zonne-energie en batterij
- 3 staven (HG10602A/HG10602C)
- 3 grondpennen (HG10602A/HG10602C)
- 3 verbindingsstukken (HG10602A)
- 1 montagehandleiding / gebruiksaanwijzing

● Technische gegevens

Bedrijfsspanning:	1,2 V===
Batterij:	1 x Ni-MH-batterij/AAA/1,2 V===/ 100mAh
Verlichtingsmiddel:	1 x led (niet vervangbaar)
Energieverbruik:	0,01 W
Bescherming:	IP44 (spatwaterdicht)
Verlichtingsduur (bij volle batterij):	ca. 8 uur



Veiligheidsinstructies

BEWAAR ALLE VEILIGHEIDSINSTRUCTIES EN AANWIJZINGEN OM DEZE LATER TE KUNNEN RAADPLEGEN!

- Dit product kan door kinderen vanaf 8 alsmede door personen met verminderde fysieke, sensorische of mentale vaardigheden of een gebrek aan ervaring en kennis worden gebruikt, als zij onder toezicht staan of geïnstrueerd werden met betrekking tot het veilige gebruik van het product en zij de hieruit voortvloeiende gevaren begrijpen. Kinderen mogen

niet met het product spelen. Reiniging en onderhoud mag niet door kinderen zonder toezicht worden uitgevoerd.

- Gebruik het product niet als u beschadigingen heeft geconstateerd.
- Het verlichtingsmiddel kan niet worden vervangen.
- Mocht het verlichtingsmiddel aan het einde van zijn levensduur uitvallen, dan dient het gehele product te worden vervangen.

● Productspecifieke veiligheidsinstructies

- Let erop dat de zonnecel niet verontreinigd of in de winter door sneeuw en ijs bedekt is. Hierdoor wordt de werking van de zonnecel belemmerd.



Veiligheidsinstructies voor batterijen/accu's

- **LEVENSGEVAAR!** Houd batterijen/accu's buiten het bereik van kinderen. Raadpleeg bij inslikken onmiddellijk een arts!
- Inslikken kan leiden tot inwendige verbrandingen, perforatie van zacht weefsel en tot de dood. Ernstige inwendige verbrandingen kunnen binnen 2 uur na het inslikken optreden.
-  **EXPLOESIEGEVAAR!** Laad niet oplaadbare batterijen nooit op. Sluit de batterijen/accu's niet kort en/of open deze niet. Daardoor kan de batterij oververhit raken, in brand vliegen of exploderen.
- Gooi batterijen/accu's nooit in het vuur of water.
- Stel batterijen/accu's nooit bloot aan mechanische belastingen.

Risico dat de batterijen/accu's lekken

- Vermijd extreme omstandigheden en temperaturen die invloed op de batterijen/accu's zouden kunnen hebben bijv. radiatoren/direct zonlicht.
- Bij lekkende batterijen/accu's het contact van de chemicaliën met de huid, ogen en slijmvliezen vermijden! Spoel de desbetreffende plekken direct af met schoon water en raadpleeg onmiddellijk een arts!
-  **DRAAG VEILIGHEIDSHANDSCHOENEN!** Lekkende of beschadigde batterijen/accu's kunnen in geval van huidcontact chemische brandwonden veroorzaken. Draag daarom in dit geval geschikte veiligheidshandschoenen.

- Als de batterijen/accu's lekken, dient u deze direct uit het product te halen om beschadigingen te vermijden.
- Verwijder de batterijen/accu's, als u het product gedurende een langere periode niet gebruikt.

Risico op beschadiging van het product

- Gebruik uitsluitend het aangegeven type batterij/accu!
- Plaats de batterijen/accu's volgens de weergegeven polariteit (+) en (-) op batterij/accu en op product.
- Reinig de contacten van de batterij/accu en in het batterijvak voor het plaatsen met een droge, pluisvrije doek of wattenstaafje!
- Verwijder verbruikte batterijen/accu's direct uit het product.

● **Functie**

De geïntegreerde zonnecel van het product zet het licht bij zonnestraling om in elektrische energie en slaat deze op in de Ni-MH-batterij. Schakel het product met de ON-/OFF-schakelaar **4** in. Bij beginnende donkerheid schakelt het product zich automatisch in. De ingebouwde LED is een duurzame en energiebesparende lamp. De verlichtingsduur is afhankelijk van de zonnestraling, de invalshoek van het licht op de zonnecel en de temperatuur (op basis van de temperatuurafhankelijkheid van de accucapaciteit). Een verticale lichtinval bij temperaturen boven het vriespunt is hiervoor ideaal. De batterij **7** bereikt pas na meerdere laad- en ontlaadcycli de maximale capaciteit.

● **Ingebruikname**

Opmerking: verwijder het verpakkingsmateriaal alstublieft in zijn geheel.

● **Product monteren**

Monteer het product volgens de afbeeldingen A, C, D:

1. Schuif de ON/OFF-schakelaar **4** naar ON om de verlichting in te schakelen.
2. Voor model A: zet de lampenkap **1** op de decoratieve solarlamp **2**.
3. Voor model A: steek de decoratieve solarlamp **2** in het verbindingsstuk **3**.
4. Voor model A, C: verbind het product, de staaf **9** en de grondpen **10** met elkaar zoals op afbeelding C weergegeven.
5. Uw product is nu klaar voor gebruik.

● Product plaatsen

- Steek het gemonteerde product zover in de grond (het gazon, een bloemperk) totdat het stabiel staat.
- Zorg voor een veilige stand. Pas bij de montage c.q. het plaatsen geen geweld toe, bijv. hamerslagen. Hiermee beschadigt u het product. Voor een optimaal resultaat plaatst u het product op een plek waar de zonnecel zo lang mogelijk aan direct zonlicht wordt blootgesteld.
- Zorg ervoor dat de zonnecel niet door een andere lichtbron, bijv. tuin- of straatverlichting wordt beïnvloed, aangezien het licht anders tijdens de schemering niet wordt ingeschakeld.
- Bij verminderde helderheid gaat het product automatisch aan, bij normale helderheid gaat het product weer uit.

● Batterij vervangen

Voor een optimaal vermogen dient u de batterij om de 12 maanden te vervangen.

1. Schakel de verlichting met de ON-/OFF-schakelaar **4** uit door de schakelaar naar de positie 'OFF' te schuiven.
2. Draai de bevestigingsschroeven **8** los met behulp van een kleine kruiskopschroevendraaier. Wip vervolgens de decoratieve solarlamp **2** met de schroevendraaier omhoog (zie afb. B/E).
3. Let erop dat u geen kabels of kabelverbindingen beschadigt (zie afb. B/E).
4. Vervang de oude batterij **7** door een nieuwe. Let bij het plaatsen op de juiste polariteit. Deze wordt in het batterijvak aangegeven. Gebruik alleen oplaadbare batterijen van het aanbevolen type (zie 'Technische gegevens').
5. Bevestig de decoratieve solarlamp **2** weer, zet de bevestigingsschroeven **8** met een kleine kruiskopschroevendraaier vast. Schuif de ON-/OFF-schakelaar **4** op 'ON'.

● Batterij opladen

Let erop dat het product moet zijn ingeschakeld als de batterij laadt.

De oplaadduur van de batterij bij gebruik van de zonnecel is afhankelijk van de lichtintensiteit van de zonnestralen en de invalshoek van het licht op de zonnecel. Zet de zonnecel zo haaks mogelijk op de lichtinval. Zo krijgt de zonnecel het meeste licht.

● Onderhoud en reiniging

De LED is niet vervangbaar. Het product is, afgezien van het vervangen van de batterij, onderhoudsvrij.

- Reinig het product regelmatig met een droge, pluisvrije doek. Gebruik een iets vochtige doek voor het verwijderen van hardnekkige verontreinigingen.

● Storingen verhelpen

Opmerking: het product bevat gevoelige elektronische componenten. Om die reden is het mogelijk dat het apparaat gestoord wordt door draadloze radiografische apparaten in de buurt. Bij eventuele functionele storingen moeten mogelijke storingsbronnen uit de omgeving van het product worden verwijderd.

Opmerking: elektrostatische ontladingen kunnen leiden tot functiestoringen. Verwijder in geval van dergelijke functiestoringen even de batterij en plaats deze opnieuw.

Storing	Oorzaak	Oplossing
Het licht gaat niet aan, terwijl het product de hele dag aan de zon was blootgesteld.	Kunstmatige lichtbronnen, zoals bijv. straatlantaarns, verstoren het product.	Monteer het product op een andere locatie, waar het niet door andere lichtbronnen kan worden verstoord.
Het licht schakelt zich niet of slechts kort in.	De batterij is kapot of het daglicht was niet voldoende.	Vervang de batterij of monteer het product op een locatie waar het meer zonlicht krijgt.

● Afvoer

De verpakking bestaat uit milieuvriendelijke grondstoffen die u via de plaatselijke recyclingcontainers kunt afvoeren.



Neem de aanduiding van de verpakkingsmaterialen voor de afvalscheiding in acht. Deze zijn gemarkeerd met de afkortingen (a) en een cijfers (b) met de volgende betekenis: 1-7: kunststoffen/20-22: papier en vezelplaten/80-98: composietmaterialen.



Informatie over de mogelijkheden om het uitgediende product na gebruik te verwijderen, verstrekt uw gemeentelijke overheid.



Gooi het afgedankte product omwille van het milieu niet weg via het huisvuil, maar geef het af bij het daarvoor bestemde depot of het gemeentelijke milieupark. Over afgifteplaatsen en hun openingstijden kunt u zich bij uw aangewezen instantie informeren.

Defecte of verbruikte batterijen/accu's moeten volgens de richtlijn 2006/66/EG en veranderingen daarop worden gerecycled. Geef batterijen/accu's en/of het product af bij de daarvoor bestemde verzamelstations.



Milieuschade door foutieve verwijdering van de batterijen/accu's!

Batterijen/accu's mogen niet via het huisvuil worden weggegooid. Ze kunnen giftige zware metalen bevatten en vallen onder het chemisch afval. De chemische symbolen van de zware metalen zijn: Cd = cadmium, Hg = kwik, Pb = lood. Geef verbruikte batterijen/accu's daarom af bij een gemeentelijk inzamelpunt.

● **Garantie**

Het product werd volgens strenge kwaliteitsrichtlijnen gemaakt en voor de uitlevering zorgvuldig gecontroleerd. In geval van materiaal- of fabricagefouten hebt u tegenover de verkoper van het product wettelijke rechten. Uw wettelijke rechten worden op geen enkele manier door onze hieronder vermelde garantie beperkt.

De garantie voor dit product bedraagt 3 jaar vanaf aankoopdatum. De garantieperiode gaat in op de datum van aankoop. Bewaar het originele bewijs van aankoop op een veilige plek aangezien dit document nodig is als bewijs.

Alle beschadigingen of gebreken die reeds op het moment van aankoop aanwezig zijn, moeten meteen na het uitpakken van het product worden gemeld.

Mocht het product binnen 3 jaar na aankoopdatum een materiaal- of fabricagefout vertonen, zullen wij het – naar onze keuze – gratis voor u repareren of vervangen. De garantieperiode wordt door een plaatsgevonden garantieverlening niet verlengd. Dit geldt ook voor vervangen en gerepareerde onderdelen.

Deze garantie vervalt als het product werd beschadigd of onjuist is gebruikt of onderhouden.

De garantie dekt materiaal- en fabricagefouten af. Deze garantie dekt geen productonderdelen die aan normale slijtage onderhevig zijn en daarom als verbruiksartikelen worden beschouwd (bv. batterijen, slangen, inktpatronen), noch dekt zij schade aan breekbare onderdelen, bv. schakelaars of onderdelen die van glas zijn gemaakt.

Bij dit product geldt de garantietermijn ook voor de accu/batterij.

● Afwikkeling in geval van garantie

Om een snelle afhandeling van uw reclamatie te waarborgen dient u de volgende instructies in acht te nemen:

Houd bij alle vragen alstublieft de kassabon en het artikelnummer (IAN 439153_2304) als bewijs van aankoop bij de hand. Het artikelnummer vindt u op de typeplaat, ingegraveerd, op het titelblad van uw handleiding (linksonder) of als sticker op de achter- of onderzijde.

Wanneer er storingen in de werking of andere gebreken optreden, dient u eerst telefonisch of per e-mail contact met de onderstaande service-afdeling op te nemen.

Een als defect geregistreerd product kunt u dan samen met uw aankoopbewijs (kassabon) en vermelding van de concrete schade alsmede het tijdstip van optreden voor u franco aan het u meegedeelde servicepunt verzenden.





● Service

NL Service Nederland
Tel.: 08000225537
E-Mail: owim@lidl.nl

BE Service België
Tel.: 080071011
Tel.: 80023970 (Luxemburg)
E-Mail: owim@lidl.be

**CE IP44 UK
CA**

Legende der verwendeten Piktogramme	Seite 34
Einleitung	Seite 34
Bestimmungsgemäße Verwendung	Seite 34
Teilebeschreibung	Seite 34
Lieferumfang	Seite 35
Technische Daten	Seite 35
Sicherheitshinweise	Seite 35
Produktspezifische Sicherheitshinweise	Seite 36
Sicherheitshinweise für Batterien / Akkus	Seite 36
Funktionsweise	Seite 37
Inbetriebnahme	Seite 37
Produkt montieren	Seite 37
Produkt aufstellen	Seite 38
Akku austauschen	Seite 38
Akku aufladen	Seite 39
Wartung und Reinigung	Seite 39
Fehler beheben	Seite 39
Entsorgung	Seite 40
Garantie	Seite 40
Abwicklung im Garantiefall	Seite 41
Service	Seite 42

Legende der verwendeten Piktogramme	
	Gleichstrom/-spannung
	Spritzwassergeschützt (IP44)
	Das CE-Zeichen bestätigt die Konformität mit den für das Produkt zutreffenden EU-Richtlinien.
	Sicherheitshinweise Handlungsanweisungen
	Das UKCA-Zeichen bestätigt die Konformität mit den für das Produkt zutreffenden Richtlinien in Großbritannien. (Das UKCA-Zeichen gilt nur für Großbritannien.)

LED-Solar-Leuchten/LED-Solar-Tischleuchten

● Einleitung

Wir beglückwünschen Sie zum Kauf Ihres neuen Produkts. Sie haben sich damit für ein hochwertiges Produkt entschieden. Die Bedienungsanleitung ist Teil dieses Produkts. Sie enthält wichtige Hinweise für Sicherheit, Gebrauch und Entsorgung. Machen Sie sich vor der Benutzung des Produkts mit allen Bedien- und Sicherheitshinweisen vertraut. Benutzen Sie das Produkt nur wie beschrieben und für die angegebenen Einsatzbereiche. Händigen Sie alle Unterlagen bei Weitergabe des Produkts an Dritte mit aus.

● Bestimmungsgemäße Verwendung

Das Produkt dient zur Beleuchtung im Außenbereich. Das Produkt ist nur für den privaten Einsatzbereich, nicht für den gewerblichen Einsatz und nur für die angegebenen Einsatzbereiche bestimmt.

- Dieses Produkt ist nicht zur Raumbeleuchtung im Haushalt geeignet.

● Teilebeschreibung

- 1 Lampenschirm
- 2 Deko-Solarleuchte
- 3 Verbindungsstück (HG10602A)
- 4 ON/OFF-Schalter (EIN/AUS)

- 5 LED
- 6 Solarzelle
- 7 Akku
- 8 Befestigungsschraube
- 9 Stab (HG10602A/HG10602C)
- 10 Erdspeer (HG10602A/HG10602C)

● Lieferumfang

- 3 Solarleuchten und Akku
- 3 Stäbe (HG10602A/HG10602C)
- 3 Erdspeer (HG10602A/HG10602C)
- 3 Verbindungsstücke (HG10602A)
- 1 Montage- und Bedienungsanleitung

● Technische Daten

Betriebsspannung:	1,2V \equiv
Akku:	1 x Ni-MH-Akku/AAA/ 1,2V \equiv /100mAh
Leuchtmittel:	1 x LED (nicht austauschbar)
Leistungsaufnahme:	0,01 W
Schutzart:	IP44 (spritzwassergeschützt)
Leuchtdauer (bei vollem Akku):	ca. 8 Stunden



Sicherheitshinweise

BEWAHREN SIE ALLE SICHERHEITSHINWEISE UND ANWEISUNGEN FÜR DIE ZUKUNFT AUF!

- Dieses Produkt kann von Kindern ab 8 Jahren und darüber sowie von Personen mit verringerten physischen, sensorischen oder mentalen Fähigkeiten oder Mangel an Erfahrung und Wissen benutzt werden, wenn sie beaufsichtigt oder bezüglich des sicheren Gebrauchs des Produkts unterwiesen wurden und die daraus resultierenden Gefahren verstehen. Kinder dürfen nicht mit dem Produkt spielen. Reinigung und Benutzerwartung dürfen nicht von Kindern ohne Beaufsichtigung durchgeführt werden.
- Verwenden Sie das Produkt nicht, wenn Sie irgendwelche Beschädigungen feststellen.
- Das Leuchtmittel ist nicht austauschbar.

- Sollte das Leuchtmittel am Ende seiner Lebensdauer ausfallen, muss das ganze Produkt ersetzt werden.

● Produktspezifische Sicherheitshinweise

- Achten Sie darauf, dass die Solarzelle nicht verschmutzt oder im Winter durch Schnee und Eis bedeckt ist. Dies verringert die Leistungsfähigkeit der Solarzelle.



Sicherheitshinweise für Batterien/Akkus

- **LEBENSGEFAHR!** Halten Sie Batterien/Akkus außer Reichweite von Kindern. Suchen Sie im Falle eines Verschluckens sofort einen Arzt auf!
- Verschlucken kann zu Verbrennungen, Perforation von Weichgewebe und Tod führen. Schwere Verbrennungen können innerhalb von 2 Stunden nach dem Verschlucken auftreten.
-  **EXPLOSIONSGEFAHR!** Laden Sie nicht aufladbare Batterien niemals wieder auf. Schließen Sie Batterien/Akkus nicht kurz und/oder öffnen Sie diese nicht. Überhitzung, Brandgefahr oder Platzen können die Folge sein.
- Werfen Sie Batterien/Akkus niemals in Feuer oder Wasser.
- Setzen Sie Batterien/Akkus keiner mechanischen Belastung aus.

Risiko des Auslaufens von Batterien/Akkus

- Vermeiden Sie extreme Bedingungen und Temperaturen, die auf Batterien/Akkus einwirken können, z. B. auf Heizkörpern/durch direkte Sonneneinstrahlung.
- Wenn Batterien/Akkus ausgelaufen sind, vermeiden Sie den Kontakt von Haut, Augen und Schleimhäuten mit den Chemikalien! Spülen Sie die betroffenen Stellen sofort mit klarem Wasser und suchen Sie einen Arzt auf!
-  **SCHUTZHANDSCHUHE TRAGEN!** Ausgelaufene oder beschädigte Batterien/Akkus können bei Berührung mit der Haut Verätzungen verursachen. Tragen Sie deshalb in diesem Fall geeignete Schutzhandschuhe.
- Im Falle eines Auslaufens der Batterien/Akkus entfernen Sie diese sofort aus dem Produkt, um Beschädigungen zu vermeiden.

- Entfernen Sie die Batterien/Akkus, wenn das Produkt längere Zeit nicht verwendet wird.

Risiko der Beschädigung des Produkts

- Verwenden Sie ausschließlich den angegebenen Batterietyp/Akkutyp!
- Setzen Sie Batterien/Akkus gemäß der Polaritätskennzeichnung (+) und (-) an Batterie/Akku und des Produkts ein.
- Reinigen Sie Kontakte an Batterie/Akku und im Batteriefach vor dem Einlegen mit einem trockenen, fusselfreien Tuch oder Wattestäbchen!
- Entfernen Sie erschöpfte Batterien/Akkus umgehend aus dem Produkt.

● Funktionsweise

Die eingebaute Solarzelle des Produkts wandelt bei Sonneneinstrahlung das Licht in elektrische Energie um und speichert diese in einem Ni-MH-Akku. Schalten Sie das Produkt mit dem ON/OFF-Schalter **4** ein. Das Produkt schaltet sich bei beginnender Dunkelheit automatisch ein. Die eingebaute LED ist ein sehr langlebiges und energiesparendes Leuchtmittel. Die Leuchtdauer ist von der Sonneneinstrahlung, dem Einfallwinkel des Lichts auf die Solarzelle und der Temperatur (wegen der Temperaturabhängigkeit der Akkukapazität) abhängig. Ideal ist ein senkrechter Lichteinfallwinkel bei Temperaturen über dem Gefrierpunkt. Der Akku **7** erreicht erst nach mehreren Lade- und Entladezyklen seine maximale Kapazität.

● Inbetriebnahme

Hinweis: Entfernen Sie vollständig das Verpackungsmaterial.

● Produkt montieren

Montieren Sie das Produkt gemäß Abbildungen A, C, D:

1. Schieben Sie den ON/OFF-Schalter **4** auf Position ON, um das Licht einzuschalten.
2. Für Modell A: Stecken Sie den Lampenschirm **1** auf die Deko-Solarleuchte **2**.
3. Für Modell A: Stecken Sie die Deko-Solarleuchte **2** in das Verbindungsstück **3**.

4. Für Modell A, C: Verbinden Sie das Produkt, den Stab **9** und den Erdspieß **10** miteinander, wie in Abbildung C dargestellt.
5. Ihr Produkt ist nun einsatzbereit.

● Produkt aufstellen

- Stecken Sie das montierte Produkt so weit in den Boden (Rasen, Blumenbeet), dass es stabil steht.
- Achten Sie auf einen sicheren Stand. Wenden Sie bei der Montage bzw. beim Aufstellen keine Gewalt an, z. B. durch Hammerschläge. Dies beschädigt das Produkt. Um ein optimales Ergebnis zu erzielen, stellen Sie das Produkt an einem Ort auf, an dem die Solarzelle möglichst lange direktem Sonnenlicht ausgesetzt ist.
- Stellen Sie sicher, dass die Solarzelle nicht von einer anderen Lichtquelle, wie z. B. Hof- oder Straßenbeleuchtung beeinflusst wird, da sich das Licht sonst in der Dämmerung nicht einschaltet.
- Bei niedriger Helligkeit schaltet sich das Licht automatisch ein, bei normaler Umgebungshelligkeit schaltet sich das Licht wieder aus.

● Akku austauschen

Um eine optimale Leistung zu erzielen, sollte der Akku alle 12 Monate ausgetauscht werden.

1. Schalten Sie das Licht mit dem ON/OFF-Schalter **4** aus, indem Sie den Schalter auf die Position „OFF“ schieben.
2. Lösen Sie mittels eines kleinen Kreuzschlitzschraubendrehers die Befestigungsschrauben **8**. Hebeln Sie anschließend die Deko-Solarleuchte **2** mit dem Schlitzschraubendreher (siehe Abb. B/E) auf.
3. Achten Sie darauf, dass Sie keine Kabel oder Kabelverbindungen beschädigen (siehe Abb. B/E).
4. Ersetzen Sie den alten Akku **7** durch einen neuen. Achten Sie beim Einsetzen auf die richtige Polarität. Diese wird im Akkufach angezeigt. Verwenden Sie nur Akkus des empfohlenen Typs (siehe „Technische Daten“).
5. Befestigen Sie die Deko-Solarleuchte **2** wieder, ziehen Sie die Befestigungsschrauben **8** mittels eines kleinen Kreuzschlitzschraubendrehers an. Schieben Sie den ON/OFF-Schalter **4** auf die Position „ON“.

● Akku aufladen

Achten Sie darauf, dass das Produkt eingeschaltet sein muss, wenn der Akku lädt.

Die Ladedauer der Akkus bei Nutzung der Solarzelle ist abhängig von der Lichtintensität der Sonnenstrahlung und dem Einfallwinkel des Lichts auf die Solarzelle. Stellen Sie die Solarzelle möglichst senkrecht zum Lichteinfallwinkel auf. So erhalten Sie die höchste Strahlungsintensität.

● Wartung und Reinigung

Die LED ist nicht austauschbar. Das Produkt ist bis auf einen erforderlichen Akkuwechsel wartungsfrei.

- Reinigen Sie das Produkt regelmäßig mit einem trockenen, fusselfreien Tuch. Verwenden Sie bei stärkeren Verschmutzungen ein leicht angefeuchtetes Tuch.

● Fehler beheben

Hinweis: Das Produkt enthält empfindliche elektronische Bauteile. Daher ist es möglich, dass es durch Funkübertragungsgeräte in unmittelbarer Nähe gestört wird. Falls Sie Störungen in der Funktion feststellen, entfernen Sie solche Störquellen aus der Umgebung des Produkts.

Hinweis: Elektrostatische Entladungen können zu Funktionsstörungen führen. Entfernen Sie bei solchen Funktionsstörungen kurzzeitig den Akku und setzen Sie diesen erneut ein.

Fehler	Ursache	Lösung
Das Licht schaltet sich nicht ein, obwohl das Produkt den ganzen Tag von der Sonne angestrahlt wurde.	Künstliche Lichtquellen, wie z. B. Straßenlichter, stören das Produkt.	Montieren Sie das Produkt an einer Stelle, an der es nicht von anderen Lichtquellen gestört werden kann.
Das Licht schaltet sich nicht oder nur kurz ein.	Der Akku ist kaputt oder das Tageslicht hat nicht ausgereicht.	Tauschen Sie den Akku aus, oder montieren Sie das Produkt an einer Stelle, an der es mehr Sonnenlicht erhält.

● Entsorgung

Die Verpackung besteht aus umweltfreundlichen Materialien, die Sie über die örtlichen Recyclingstellen entsorgen können.



Beachten Sie die Kennzeichnung der Verpackungsmaterialien bei der Abfalltrennung, diese sind gekennzeichnet mit Abkürzungen (a) und Nummern (b) mit folgender Bedeutung: 1-7: Kunststoffe/20-22: Papier und Pappe/80-98: Verbundstoffe.



Möglichkeiten zur Entsorgung des ausgedienten Produkts erfahren Sie bei Ihrer Gemeinde- oder Stadtverwaltung.



Werfen Sie Ihr Produkt, wenn es ausgedient hat, im Interesse des Umweltschutzes nicht in den Hausmüll, sondern führen Sie es einer fachgerechten Entsorgung zu. Über Sammelstellen und deren Öffnungszeiten können Sie sich bei Ihrer zuständigen Verwaltung informieren.

Defekte oder verbrauchte Batterien/Akkus müssen gemäß Richtlinie 2006/66/EG und deren Änderungen recycelt werden. Geben Sie Batterien/Akkus und/oder das Produkt über die angebotenen Sammeleinrichtungen zurück.



Umweltschäden durch falsche Entsorgung der Batterien/Akkus!

Batterien/Akkus dürfen nicht über den Hausmüll entsorgt werden. Sie können giftige Schwermetalle enthalten und unterliegen der Sondermüllbehandlung. Die chemischen Symbole der Schwermetalle sind wie folgt: Cd = Cadmium, Hg = Quecksilber, Pb = Blei. Geben Sie deshalb verbrauchte Batterien/Akkus bei einer kommunalen Sammelstelle ab.

● Garantie

Das Produkt wurde nach strengen Qualitätsrichtlinien hergestellt und vor der Auslieferung sorgfältig geprüft. Im Falle von Material- oder Herstellungsfehlern haben Sie gegenüber dem Verkäufer des Produkts gesetzliche Rechte. Ihre gesetzlichen Rechte werden in keiner Weise durch unsere unten aufgeführte Garantie eingeschränkt.

Die Garantie für dieses Produkt beträgt 3 Jahre ab Kaufdatum. Die Garantiezeit beginnt mit dem Kaufdatum. Bewahren Sie den Originalkaufbeleg an einem sicheren Ort auf, da dieses Dokument als Nachweis des Kaufs erforderlich ist.

Alle Schäden oder Mängel, die bereits zum Zeitpunkt des Kaufs vorhanden sind, müssen unverzüglich nach dem Auspacken des Produkts gemeldet werden.

Sollte das Produkt innerhalb von 3 Jahren ab Kaufdatum einen Material- oder Herstellungsfehler aufweisen, werden wir es – nach unserer Wahl – kostenlos für Sie reparieren oder ersetzen. Die Garantiezeit verlängert sich durch einen stattgegebenen Gewährleistungsanspruch nicht. Dies gilt auch für ersetzte und reparierte Teile.

Diese Garantie erlischt, wenn das Produkt beschädigt oder unsachgemäß verwendet oder gewartet wurde.

Die Garantie deckt Material- und Herstellungsfehler ab. Diese Garantie erstreckt sich weder auf Produktteile, die normalem Verschleiß unterliegen, und somit als Verschleißteile gelten (z. B. Batterien, Schläuche, Farbpatronen), noch auf Schäden an zerbrechlichen Teilen, z. B. Schalter oder Teile aus Glas.

Bei diesem Produkt gilt die Garantiezeit auch für den Akku.

● **Abwicklung im Garantiefall**

Um eine schnelle Bearbeitung Ihres Anliegens zu gewährleisten, folgen Sie bitte den folgenden Hinweisen:

Bitte halten Sie für alle Anfragen den Kassenschein und die Artikelnummer (IAN 439153_2304) als Nachweis für den Kauf bereit. Die Artikelnummer entnehmen Sie bitte dem Typenschild, einer Gravur, auf dem Titelblatt Ihrer Bedienungsanleitung (unten links) oder als Aufkleber auf der Rück- oder Unterseite des Produkts. Sollten Funktionsfehler oder sonstige Mängel auftreten, kontaktieren Sie zunächst die nachfolgend benannte Serviceabteilung telefonisch oder per E-Mail.

Ein als defekt erfasstes Produkt können Sie dann unter Beifügung des Kaufbelegs (Kassenschein) und der Angabe, worin der Mangel besteht und wann er aufgetreten ist, für Sie portofrei an die Ihnen mitgeteilte Service-Anschrift übersenden.

● Service

DE **Service Deutschland**

Tel.: 0800 5435 111

E-Mail: owim@lidl.de

AT **Service Österreich**

Tel.: 0800 292726

E-Mail: owim@lidl.at

CH **Service Schweiz**

Tel.: 0800562153

E-Mail: owim@lidl.ch

**CE IP44 UK
CA**

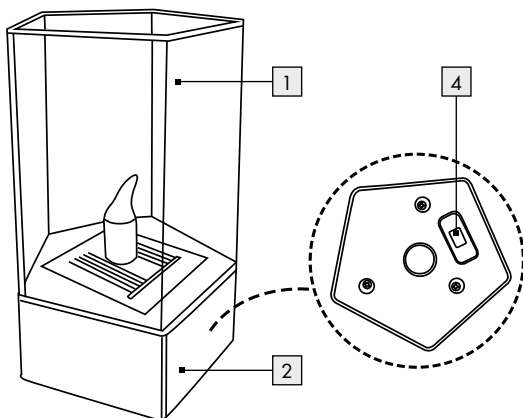
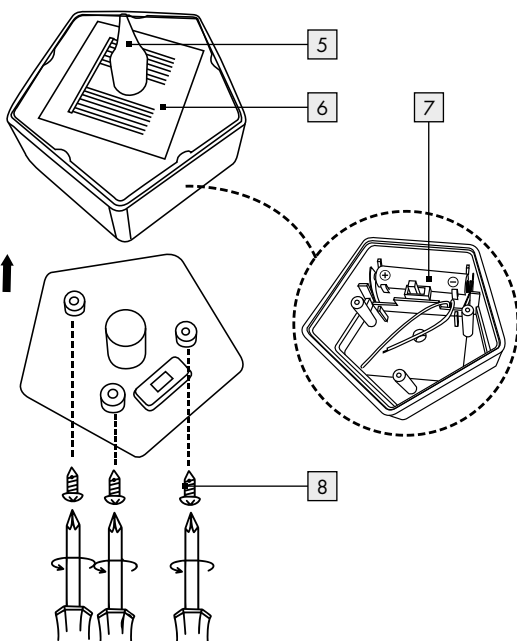
A**B**

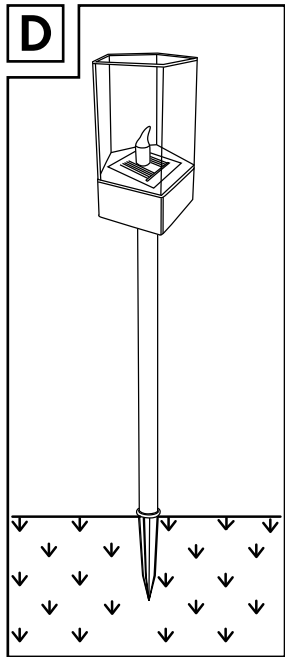
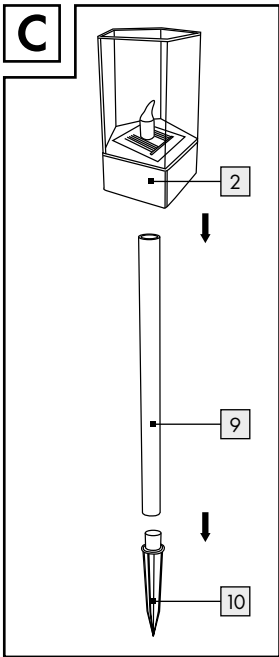



OWIM GmbH & Co. KG

Stiftsbergstraße 1
74167 Neckarsulm
Germany

Model no.: HG10602A/HG10602B/HG10602C
Version: 10/2023

Last Information Update · Version des informations
Stand van de informatie · Stand der Informationen:
08/2023 · Ident.-No.: HG10602A/B/C082023-GB/IE/NL/BE/NL

IAN 439153_2304

