



SINGLE-BURNER CAMPING STOVE

CAMPINGKOCHER 1-FLAMMIG

RÉCHAUD DE CAMPING À GAZ, 1 BRÛLEUR

(GB)

SINGLE-BURNER CAMPING STOVE

Operating and safety instructions

(DE)

CAMPINGKOCHER 1-FLAMMIG

Bedienungs- und Sicherheitshinweise

(FR)

RÉCHAUD DE CAMPING À GAZ, 1 BRÛLEUR

Instructions d'utilisation et consignes de sécurité

(IT)

FORNELLO DA CAMPEGGIO A 1 FUOCO

Istruzioni di funzionamento e sicurezza

(ES)

COCINA DE CAMPING DE 1 FOGÓN

Instrucciones de uso y seguridad

IAN 506735_2507

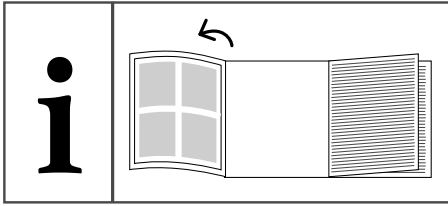

GB	Operating and safety instructions	5
DE	Bedienungs- und Sicherheitshinweise	14
FR	Instructions d'utilisation et consignes de sécurité	22
IT	Istruzioni di funzionamento e sicurezza	32
ES	Instrucciones de uso y seguridad	41

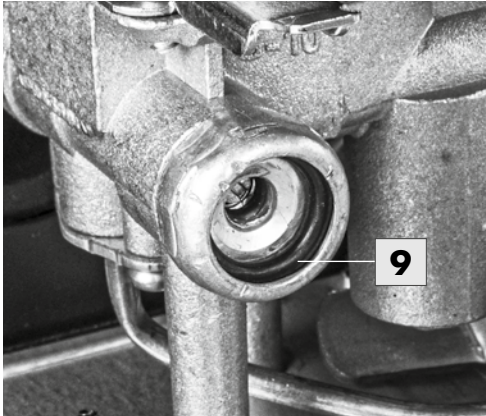
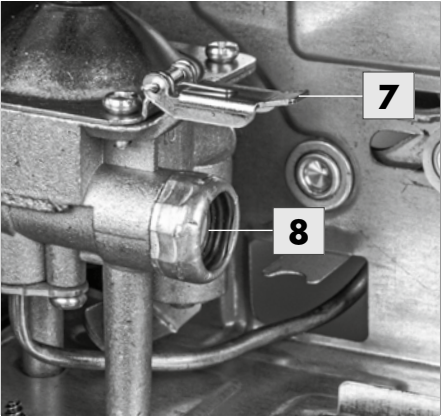

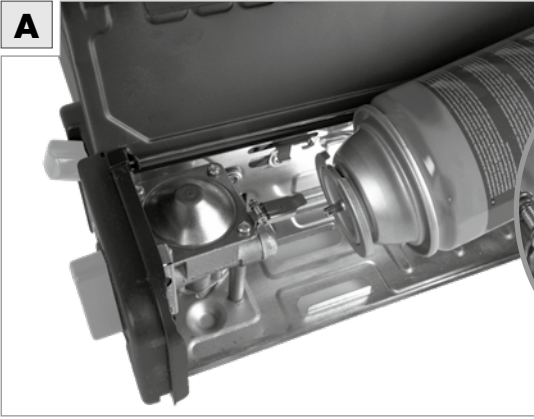

Contents

1. Introduction	6
Symbols used	6
Scope of delivery / Parts designation	6
Technical data	7
2. Safety	7
Intended use	8
General safety instructions	8
3. Before use	9
Selecting the gas cartridge	9
Fitting the gas cartridge	9
4. Use	9
Switching on and off, adjusting the flame	9
Removing and replacing the gas cartridge	9
5. Safety equipment	10
Folding side protection	10
Pressure-sensitive safety equipment	10
6. Maintenance, cleaning, storage and transport	10
Maintenance and repairs	10
Cleaning	10
Storage and transport conditions	10
7. Declaration of conformity	11
8. Recycling	11
Packaging disposal	11
Disposing of camping stove and accessories	11
Disposing of gas cartridges	11
9. Warranty	12
10. Service / Supplier	12

1. Introduction

Important: Read these instructions carefully to familiarise yourself with the appliance before connecting it to the gas cartridge. Keep the instructions in a safe place so that you can consult them at a later stage.

Congratulations on the purchase of your new camping stove. You have selected a high-quality product. These operating instructions are an integral part of the product. They contain important information on safety, use and disposal. Be sure to familiarise yourself with all operating and safety instructions before assembling and using the product for the first time. Use the product only as described and for the specified areas of application. Please hand over all documents to third parties when passing on the product.

Symbols used

The following symbols and signal words are used in these instructions, on the camping stove, the accessories or on the packaging.

 **WARNING!**

Indicates a hazard which, if not avoided, can result in death or serious injury.

 **CAUTION!**

Indicates a hazard which, if not avoided, can result in minor or moderate injury.



This product complies with all the applicable legislation of the European Economic Area



FR
DONNEZ
OU
RECYCLEZ



OU



MAGASIN



OU
DÉCHÈTERIE

Adresses sur quefairedemesdechets.fr

Various disposal and recycling pictograms. The product and packaging must be disposed of in an environmentally-friendly manner and in accordance with the regulations. Please observe the disposal instructions in the "Recycling" section.

Scope of delivery / Parts designation

(See illustrations on fold-out page)

- 1 Burner
- 2 Pan supports (4x)
- 3 Folding side protection
- 4 Cartridge compartment cover

5 Gas control and ignition button. Positions:

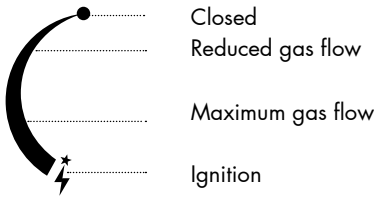

6 Cartridge lever. Positions:



7 Flap for cartridge slot

8 Gas inlet

9 Seal (internal)

10 Storage case (without illustration)

11 Operating instructions (operating and safety instructions) (without illustration)

Technical data for the single-burner camping stove, IAN 506735_2507

Manufacturer:	Smartmaxx GmbH
Appliance description:	Single-burner camping stove, IAN 506735_2507
Model number:	SMX-CK1-01
Appliance type, category:	Butane appliance, direct butane pressure category
Gas type:	Butane; Category: direct pressure.
Gas cartridge:	This appliance shall only be used with the Kemper "Type 577" butane cartridge, the Nola "Art.-Nr. 707" butane cartridge or the Campinggaz "CP 250" butane cartridge. Only use outdoors or in well-ventilated areas. Read the instructions before using the appliance. It can be dangerous to attempt to connect other types of gas cartridge or container.
Nominal heat load / consumption:	2,1 kW / 150 g/h
Use:	Only use outdoors or in well-ventilated areas
Pan / pot diameter:	12- 23 cm



2. Safety

Read all safety warnings and instructions. Failure to comply with these safety instructions can cause serious injury. Keep all safety information and instructions for future reference. Please also hand over all documents to third parties when passing on the camping stove.

Intended use

This appliance is designed for preparing and heating food in the hobby and leisure sector. The device may only be used outdoors or in well-ventilated spaces and only according to the instructions in this manual and not for any other purpose. All other uses or any alteration to the device are deemed improper and can lead to property damage and even personal injury. The manufacturer or vendor assumes no liability for damage caused by improper or incorrect use. The device is not intended for commercial use.

General safety instructions for the single-burner camping stove, IAN 506735_2507

- Check that the seal **9** (between the appliance and the gas cartridge) is present and in good condition before connecting the gas cartridge.
- Do not use appliances with damaged or worn seals.
- Do not use appliances that are leaking, defective or not working properly.
- The appliance may only be used outdoors or in well-ventilated spaces. The national requirements apply
 - to the supplying of combustion air and
 - to avoid the build up of dangerous quantities of unburned gas.
- The appliance must be used on a horizontal surface on which its operation is not restricted (free from dry grass, sand, etc.)
- The appliance must be used at a safe distance from flammable materials. A minimum lateral safety distance of 0.5 m must be maintained from all nearby surfaces (walls) and objects, as well as a minimum safety distance of 1 m from objects positioned above the appliance.
- Never place two stoves closely beside one other. The above-mentioned safety distance must be maintained at all times.
- Make sure that the ventilation slots in the cartridge component cover **4** are free at all times.
- Gas cartridges must be replaced in a well-ventilated area, preferably outdoors away from all potential sources of ignition such as naked flames, pilot lights and electrical cooking appliances and away from other people.

■ **⚠ WARNING!** When replacing the gas cartridge, check that the burner **1** has gone out completely before loosening. Risk of explosion!

■ **⚠ CAUTION!** The gas cartridge could be hot. Risk of injury!

■ **⚠ WARNING!** Remove cookware from the camping stove before replacing the cartridge. Risk of injury!

■ **⚠ WARNING!** If gas is leaking from your appliance (smell of gas), take it outside immediately to a place with good air circulation and no sources of ignition, where the leak can be located and repaired. Only check the leak tightness of your appliance when outdoors. Never use flame to locate a leak, use soapy water instead!

■ **⚠ WARNING!** If a pressure-sensitive safety device is triggered, this means that a critical level has been reached in the gas cartridge and the appliance must not be used until it has cooled down completely. The pressure-sensitive safety device cannot be bypassed.

■ **⚠ CAUTION!** Accessible parts may be very hot. Keep children and toddlers away from the appliance. Risk of injury!

■ **⚠ WARNING!** Do not use pans or pots with a diameter of less than 12 cm or more than 23 cm. Containers that are too small cannot be kept in a stable position, containers that are too large can cause a build-up of heat leading to overheating of the gas cartridge. Risk of explosion! Take care always to place cookware on a non-combustible, heat-resistant surface.

3. Before use

Selecting the gas cartridge

Only use gas cartridges that are suitable for the appliance. This appliance shall only be used with the Kemper "Type 577" butane cartridge, the Nola "Art.-Nr. 707" butane cartridge or the Campingaz "CP 250" butane cartridge. **It can be dangerous to attempt to connect other types of gas cartridge or container.**

Fitting the gas cartridge (figs. A, B and C)

- Gas cartridges must be fitted in a well-ventilated area, preferably outdoors away from all potential sources of ignition such as naked flames, pilot lights and electrical cooking appliances and away from other people.
- Make sure that the gas control and ignition button **5** is in the "closed" position.
- Make sure that the cartridge lever **6** is in the "released" position.
- Open the cartridge compartment cover **4** by folding it upwards.
- Check that the seal between the appliance and the gas cartridge **9** is present and in good condition.
- Remove the protective cap from the gas cartridge and keep it safe so that the gas cartridge can be stored at a later stage.
- Position the gas cartridge so that the flap **7** fits into the cartridge slot and the gas cartridge valve extends into the **8** gas inlet.
- Close the cartridge compartment cover **4**.
- Push the cartridge lever **6** down to the "locked" position. The gas cartridge is now firmly connected to the gas inlet **8** and the side protection **3** is folded up.
- Check whether the connection is tight by listening and smelling. The connection is not tight if you can smell gas or hear gas escaping. Take the appliance outside immediately to a place with good air circulation and no sources of ignition, and do not attempt to switch on the camping stove under any circumstances.
- The camping stove is ready for use once it has passed the leak test.

The camping stove is now ready to use.

4. Use

Switching on and off, adjusting the flame (Fig. D)

Proceed as follows to ignite the camping stove and adjust the flame:

- Make sure that the cartridge lever **6** is in the "locked" position.
- Turn the gas control and ignition button **5** anticlockwise until it locks into the "maximum gas flow" position.
- Continue to turn the gas control and ignition button **5** anticlockwise using a short, sharp hand movement until you hear a "click", repeating several times if necessary until the flame ignites. The camping stove is now burning at its highest level.
- Wait for around 30 seconds until the flame has stabilised and then turn the gas control and ignition button, if required, **5** clockwise towards "reduced gas flow" to obtain a smaller flame.

Proceed as follows to switch off the camping stove:

- Turn the gas control and ignition button **5** clockwise until it locks into the "closed" position.
- Make sure that the flame has gone out.
- Allow the camping stove to cool down before storing it away.
- Remove the gas cartridge from the camping stove as described below if the appliance is not going to be used for a long time.

Removing and replacing the gas cartridge



WARNING!

When replacing the gas cartridge, check that the burner **1** has gone out

completely before loosening. Risk of explosion!

Take care as the gas cartridge could be hot. Gas cartridges must be removed / replaced in a well-ventilated area, preferably outdoors away from all potential sources of ignition such as naked flames, pilot lights and electrical cooking appliances and away from other people.

Proceed as follows to remove and / or replace the gas cartridge:

- Fold up the cartridge compartment cover **4**.
- Remove the gas cartridge from the camping stove.
- Insert a new gas cartridge as described in the section "Fitting the gas cartridge".

5. Safety equipment

Folding side protection

The folding side protection **3** prevents you from using a cooking pot that is too wide. If the cooking pot is too wide, the heat from the burner may radiate onto the gas cartridge causing it to overheat, which can lead to dangerous situations (risk of explosion).

- **Functionality:** when a downward force is applied to the side protection, for example due to the weight of a pan, it will fold down. At the same time, the gas cartridge is released from the gas inlet **8** and the flame goes out.
- As specified, only use pans or pots with a maximum diameter of 23 cm. This will prevent this safety equipment from being triggered.
- Never attempt to bypass this safety equipment.

Pressure-sensitive safety equipment

Pressure-sensitive safety equipment **8** is integrated in the gas inlet. This prevents the camping stove from being used if the pressure in the gas cartridge is too high.

- **Functionality:** The pressure of butane gas in the gas cartridge increases when heated. If the pressure in the gas cartridge exceeds a critical point, the gas cartridge is released from the gas inlet **8** and the flame goes out.
- If this happens, proceed as follows:
 - Allow the camping stove and the gas cartridge to cool down until they have reached room temperature.
 - Identify and rectify the cause of overheating or overpressure. This is usually caused by insufficient safety distances or blocked ventilation slots.
 - Only switch the camping stove on when you are confident that it cannot overheat again.
- Never attempt to bypass this safety equipment.

6. Maintenance, cleaning, storage and transport

Maintenance and repairs

- Do not make any alterations to the appliance.
- Check regularly for any damage to the rubber seal.
- Make sure that all connections are tight.
- Regularly carry out a visual inspection of the general aspects of the device and, if necessary, remove any contaminants such as sand, insects or grass.
- Regularly check the proper operation of the gas cartridge connection/release system.
- Contact our customer services in advance in the event of operating faults or necessary repairs (see below). (Point 10)

Cleaning

Clean the camping stove with a damp cloth if necessary. Do not use any aggressive abrasive cleaning agents, solvents or petrol. The camping stove and its accessories must not be sprayed with or soaked in water.

Storage and transport conditions

- Remove the gas cartridge when the appliance is not in use and store the camping stove and gas cartridge in a secure, cool, dry, well-ventilated place out of reach of children.
- Protect the camping stove and gas cartridge from sunlight and never expose them to temperatures in excess of 50°C.
- It is preferable to store and transport the camping stove with the storage case provided to protect it from damage.
- Only transport the gas cartridge with the protective cap on.

7. Declaration of conformity



The EU declaration of conformity can be requested from the manufacturer's customer service.

8. Recycling



Dispose of the product and packaging in an environmentally friendly manner and according to all regulations.



Recycling symbol for Spain and Portugal.



Adresses sur quefaire.demesdechets.fr

Recycling symbols for France.

Packaging disposal



Sort the packaging materials properly before disposing of them. Cardboard goes in the waste paper bin, foil in the recyclable materials collection bin.

Disposing of the camping stove and accessories

Dispose of the stove and the storage case according to the regulations in force in your country. Hand in any unusable appliances for recycling at a recycling collection point. Do not dispose of the stove with household waste. Information on collection points for used appliances can be obtained from your local council, the public waste disposal authority or your waste collection service.

Disposing of gas cartridges

Make sure that the gas cartridge is completely empty and hand it in at a recycling collection point.

9. Warranty

Smartmaxx GmbH warranty

Dear customer,

This device comes with a three-year warranty from the purchase date. You have statutory rights vis-à-vis the seller of the product in the event of product defects. These statutory rights are not limited by our warranty outlined below.

Warranty conditions

The warranty period begins on the purchase date. Please keep the original receipt in a safe place. It will be required as proof of purchase. If a material or manufacturing defect occurs within three years of the purchase date of this product, we will repair or replace the product or refund the purchase price at our discretion. This warranty service requires you to return the defective device with proof of purchase (receipt) within the three-year period, together with a brief written description of the defect and when it occurred.

If the defect is covered by our warranty, you will receive the repaired device or a new product. A new warranty period does not begin when a product has been repaired or replaced.

Warranty period and statutory claims for defects

The warranty period is not extended by the warranty. This also applies to replaced and repaired parts. Any damage and defects present at the time of purchase must be notified as soon as the product has been unpacked. Any repairs made on expiry of the warranty period will incur a charge.

Scope of warranty

This device has been carefully produced according to strict quality guidelines and meticulously tested before delivery.

The warranty service applies to material and manufacturing defects. This warranty does not cover product parts that are subject to normal wear and tear and can therefore be considered as wear parts or damage to fragile parts, e.g. switches, batteries or glass parts. This warranty is void if the product has been damaged or improperly used, maintained or transported. All the operating instructions provided in this manual for proper use of the product must be observed. All uses and actions that are advised against or warned against in the operating instructions must be avoided without exception.

The product is intended for private use only and not for commercial use. The warranty will not apply in the event of abusive or improper handling, use of force and interventions that are not carried out by our authorised service branch.

Processing in the event of a warranty claim

Please follow the instructions below to ensure that your request is processed quickly:

- For all inquiries, please be ready to provide the receipt and item number (IAN 506735_2507) as proof of purchase.
- In the event of functional errors or other defects, please contact the service department named below first by telephone or email. If a product is found to be defective, you can send it postage paid with proof of purchase (receipt) and a description of the fault and when it occurred to the service address provided.

10. Service / Supplier

In the case of service and warranty, please contact:

Smartmaxx GmbH

Schulzstraße 2c
85579 Neubiberg
GERMANY
Hotline: +49 89 24 42 94 79
E-mail: support.gb@smartmaxx.info

Supplier:

Smartmaxx GmbH
Schulzstraße 2c
85579 Neubiberg
GERMANY

Inhaltsverzeichnis

1. Einleitung	14
Verwendete Symbole	14
Lieferumfang / Teilebezeichnung	14
Technische Daten	15
2. Sicherheit	15
Bestimmungsgemäße Verwendung	16
Allgemeine Sicherheitshinweise	16
3. Vor der Verwendung	17
Wahl der Gaskartusche	17
Anbringen der Gaskartusche	17
4. Verwendung	17
Ein- und Ausschalten, Regeln der Flamme	17
Entfernen und Austauschen der Gaskartusche	18
5. Sicherheitsvorrichtungen	18
Einklappbarer Seitenschutz	18
Druckempfindliche Sicherheitseinrichtung	18
6. Wartung, Reinigung, Lagerung und Transport	18
Wartung und Reparaturen	18
Reinigung	18
Lager- und Transportbedingungen	19
7. Konformitätserklärung	19
8. Recycling	19
Verpackung entsorgen	19
Campingkocher und Zubehör entsorgen	19
Gaskartuschen entsorgen	19
9. Garantie	19
10. Service / Lieferant	20

1. Einleitung

Wichtig: Lesen Sie diese Gebrauchsanleitung aufmerksam durch, um sich mit dem Gerät vertraut zu machen, bevor Sie es an die Gaskartusche anschließen. Bewahren Sie die Anweisung auf, um sie von neuem lesen zu können.

Herzlichen Glückwunsch zum Kauf Ihres neuen Campingkochers. Sie haben sich damit für ein hochwertiges Produkt entschieden. Diese Bedienungsanleitung ist Bestandteil des Produktes. Sie enthält wichtige Hinweise für Sicherheit, Gebrauch und Entsorgung. Machen Sie sich vor der Montage und der ersten Benutzung mit allen Bedienungs- und Sicherheitshinweisen vertraut. Benutzen Sie das Produkt nur wie beschrieben und für die angegebenen Einsatzbereiche. Händigen Sie alle Unterlagen bei Weitergabe des Produktes an Dritte mit aus.

Verwendete Symbole

Die folgenden Symbole und Signalworte werden in dieser Anleitung, auf dem Campingkocher, auf dem Zubehör oder auf der Verpackung verwendet.

⚠️ WARNUNG!

Bezeichnet eine Gefährdung, die, wenn sie nicht vermieden wird, den Tod oder eine schwere Verletzung zur Folge haben kann.

⚠️ VORSICHT!

Bezeichnet eine Gefährdung, die, wenn sie nicht vermieden wird, eine geringfügige oder mäßige Verletzung zur Folge haben kann.

CE Dieses Produkt erfüllt alle anzuwendenden Gemeinschaftsvorschriften des Europäischen Wirtschaftsraums

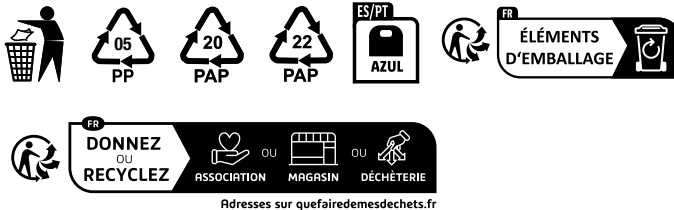

Diverse Entsorgungs- und Recyclingpiktogramme. Produkt und Verpackung müssen umweltgerecht und vorschriftsmäßig entsorgt werden. Bitte beachten Sie die Entsorgungshinweise im Abschnitt „Recycling“.

Lieferumfang / Teilebezeichnung

(Siehe Abbildungen auf Ausklappseite)

- 1 Brenner
- 2 Pfannenträger (4x)
- 3 Einklappbarer Seitenschutz
- 4 Abdeckung Kartuschenabteil

5 Gasregel- und Zündknopf. Positionen:

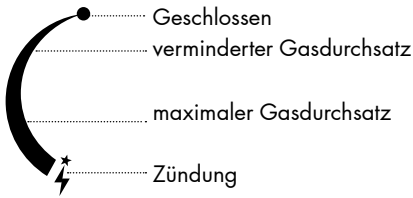

6 Kartuschenhebel. Positionen:



7 Klappe für Kartuschennut

8 Gaseinlass

9 Dichtung (innen liegend)

10 Aufbewahrungskoffer (ohne Abbildung)

11 Bedienungsanleitung (Bedienungs- und Sicherheitshinweise) (ohne Abbildung)

Technische Daten für den Campingkocher 1-flammig, IAN 506735_2507

Hersteller:	Smartmaxx GmbH
Bezeichnung des Gerätes:	Campingkocher 1-flammig, IAN 506735_2507
Modellnummer:	SMX-CK1-01
Geräteart, Kategorie:	Butangerät, Kategorie unmittelbarer Butandruck
Gasart:	Gasart: Butan; Kategorie: unmittelbarer Druck.
Gaskartusche:	Dieses Gerät darf ausschließlich mit der Butankartusche „Type 577“ von Kemper, „Art.-Nr. 707“ von Nola oder „CP 250“ von Campinggaz betrieben werden. Nur im Freien oder in gut belüfteten Räumen betreiben. Vor Verwendung des Geräts Gebrauchsanweisung lesen. Es kann gefährlich sein, zu versuchen, andersartige Gaskartuschen oder Gasbehälter anzuschließen.
Nennwärmebelastung / Verbrauch:	2,1 kW / 150 g/h
Verwendung:	Nur im Freien oder in gut belüfteten Räumen betreiben
Pfannen- / Topfdurchmesser:	12 - 23 cm



2. Sicherheit

Lesen Sie alle Sicherheitshinweise und Anweisungen. Versäumnisse bei der Einhaltung können schwere Verletzungen verursachen. Bewahren Sie alle Sicherheitshinweise und Anweisungen für die Zukunft auf. Händigen Sie alle Unterlagen bei Weitergabe des Campingkochers an Dritte ebenfalls mit aus.

Bestimmungsgemäße Verwendung

Dieses Gerät ist zur Zubereitung und Erwärmung von Speisen im Hobby- und Freizeitbereich konzipiert. Das Gerät darf nur im Freien oder in gut belüfteten Räumen und nur gemäß den Anweisungen in dieser Anleitung und zu keinem anderen Zweck verwendet werden. Jede andere Verwendung oder jede Veränderung des Gerätes gilt als nicht bestimmungsgemäß und kann zu Sachschäden oder sogar Personenschäden führen. Der Hersteller oder Händler übernimmt keine Haftung für Schäden, die durch nicht bestimmungsgemäßen oder falschen Gebrauch entstanden sind. Das Gerät ist nicht für den gewerblichen Einsatz bestimmt.

Allgemeine Sicherheitshinweise für den Campingkocher 1-flammig, IAN 506735_2507

- Prüfen Sie, dass die Dichtung **9** (zwischen Gerät und Gaskartusche) vorhanden und in einem gutem Zustand ist, bevor Sie die Gaskartusche anschließen.
- Benutzen Sie kein Gerät mit beschädigten oder abgenutzten Dichtungen.
- Benutzen Sie kein Gerät, das undicht oder schadhaft ist oder das nicht ordnungsgemäß arbeitet.
- Das Gerät darf nur im Freien oder in gut belüfteten Räumen betrieben werden. Dabei gelten die nationalen Anforderungen
 - für die Versorgung mit Verbrennungsluft und
 - um die Ansammlung von gefährlichen Mengen an unverbranntem Gas zu vermeiden.
- Das Gerät muss auf einer waagerechten Ebene betrieben werden, auf der sein Betrieb nicht beeinträchtigt wird (frei von trockenem Gras, Sand, ...)
- Das Gerät muss in sicherer Entfernung von entzündbaren Stoffen betrieben werden. Halten Sie einen seitlichen Sicherheitsabstand von mindestens 0,5 m zu allen angrenzenden Flächen (Wänden) und Objekten ein und mindestens 1 m Sicherheitsabstand zu Objekten, die sich über dem Gerät befinden.
- Stellen Sie niemals zwei Kocher dicht nebeneinander. Der oben genannte Sicherheitsabstand muss stets eingehalten werden.
- Stellen Sie sicher, dass die Lüftungsschlitze der Abdeckung des Kartuschenabteils **4** stets frei sind.
- Gaskartuschen müssen an einem gut belüfteten Ort, vorzugsweise im Freien und fern von allen möglichen Zündquellen, wie offenen Flammen, Zündflammen, elektrischen Kochgeräten, und entfernt von anderen Personen gewechselt werden.
- **⚠️ WARNUNG!** Prüfen Sie beim Wechseln und vor dem Lösen der Gaskartusche, dass der Brenner **1** vollständig erloschen ist. Explosionsgefahr!
- **⚠️ VORSICHT!** Die Gaskartusche könnte heiß sein. Verletzungsgefahr!
- **⚠️ WARNUNG!** Nehmen Sie das Kochgeschirr vor dem Wechseln vom Campingkocher. Verletzungsgefahr!
- **⚠️ WARNUNG!** Falls aus Ihrem Gerät Gas entweicht (Gasgeruch), bringen Sie es sofort nach draußen an einen Ort mit guter Luftzirkulation und ohne Zündquelle, wo das Leck gesucht und behoben werden kann. Überprüfen Sie die Dichtheit Ihres Geräts nur im Freien. Suchen Sie niemals ein Leck mit einer Flamme, sondern benutzen Sie hierzu Seifenlauge!
- **⚠️ WARNUNG!** Falls die druckempfindliche Sicherheitseinrichtung ausgelöst wird, bedeutet dies, dass ein kritisches Druckniveau in der Gaskartusche erreicht ist und das Gerät nicht verwendet werden darf, bis es vollständig abgekühlt ist. Die druckempfindliche Sicherheitseinrichtung darf nicht umgangen werden.
- **⚠️ VORSICHT!** Zugängliche Teile können sehr heiß sein. Kleinkinder und Kinder vom Gerät fernhalten. Verletzungsgefahr!
- **⚠️ WARNUNG!** Verwenden Sie keine Pfannen oder Töpfe mit einem Durchmesser kleiner als 12 cm oder größer als 23 cm. Zu kleine Behälter können nicht stabil platziert werden; zu große Behälter können zu einem Hitzestau und zu Überhitzung der Gaskartusche führen. Explosionsgefahr! Achten Sie stets darauf, Kochgeschirr auf nicht brennbarem sowie hitzebeständigem Untergrund abzustellen.

3. Vor der Verwendung

Wahl der Gaskartusche

Dieses Gerät darf ausschließlich mit der Butankartusche „Type 577“ von Kemper, „Art.-Nr. 707“ von Nola oder „CP 250“ von Campinggaz betrieben werden. Nur im Freien oder in gut belüfteten Räumen betreiben. Vor Verwendung des Geräts Gebrauchsanweisung lesen. **Es kann gefährlich sein, zu versuchen, andersartige Gaskartuschen oder Gasbehälter anzuschließen.**

Anbringen der Gaskartusche (Abb. A, B und C)

- Gaskartuschen müssen an einem gut belüfteten Ort, vorzugsweise im Freien und fern von allen möglichen Zündquellen, wie offenen Flammen, Zündflammen, elektrischen Kochgeräten, und entfernt von anderen Personen eingesetzt werden.
- Stellen Sie Sicher, dass der Gasregel- und Zündknopf **5** in der Position „geschlossen“ steht.
- Stellen Sie Sicher, dass der Kartuschenhebel **6** in der Position „gelöst“ steht.
- Öffnen Sie die Abdeckung des Kartuschenabteils **4**, indem Sie diese nach oben klappen.
- Prüfen Sie, dass die Dichtung zwischen Gerät und Gaskartusche **9** vorhanden und in einem gutem Zustand ist.
- Entfernen Sie die Schutzkappe der Gaskartusche und heben Sie diese, für eine eventuelle spätere Lagerung der Gaskartusche, auf.
- Platzieren Sie die Gaskartusche so in das Kartuschenabteil, dass die Klappe **7** in die Kartuschennut passt und dass das Ventil der Gaskartusche in den Gaseinlass **8** ragt.
- Klappen Sie die Abdeckung des Kartuschenabteils **4** zu.
- Schieben Sie den Kartuschenhebel **6** nach unten in die Position „verriegelt“. Die Gaskartusche wird nun fest mit dem Gaseinlass **8** verbunden und der Seitenschutz **3** klappt hoch.
- Überprüfen Sie durch Hören und Riechen, ob die Verbindung dicht ist. Bei Gasgeruch oder dem Geräusch von ausströmendem Gas ist die Verbindung undicht. Bringen Sie das Gerät sofort nach draußen, an einen Ort mit guter Luftzirkulation und ohne Zündquelle, und versuchen Sie keinesfalls, den Campingkocher einzuschalten.
- Nach bestandener Dichtheitsprüfung ist der Campingkocher fertig für die Verwendung.

Der Campingkocher ist nun einsatzbereit.

4. Verwendung

Ein- und Ausschalten, Regeln der Flamme (Abb. D)

Gehen Sie wie folgt vor, um den Campingkocher zu zünden und die Flamme einzustellen:

- Stellen Sie sicher, dass der Kartuschenhebel **6** in der Position „verriegelt“ steht.
- Drehen Sie den Gasregel- und Zündknopf **5** gegen den Uhrzeigersinn bis zum Anschlag in die Position „maximaler Gasdurchsatz“.
- Drehen Sie den Gasregel- und Zündknopf **5** mit einer kurzen, kräftigen, Handbewegung weiter gegen den Uhrzeigersinn, bis Sie ein „Klick“-Geräusch hören, wenn nötig mehrmals, bis die Flamme zündet. Der Campingkocher brennt jetzt auf höchster Stufe.
- Warten Sie ca. 30 Sekunden, bis sich die Flamme stabilisiert hat und drehen Sie dann, falls gewünscht, den Gasregel- und Zündknopf **5** im Uhrzeigersinn Richtung „verminderter Gasdurchsatz“ um eine kleinere Flamme zu erzeugen.

Gehen Sie wie folgt vor, um den Campingkocher auszuschalten:

- Drehen Sie den Gasregel- und Zündknopf **5** im Uhrzeigersinn bis zum Anschlag in die Position „geschlossen“.
- Stellen Sie sicher, dass die Flamme erloschen ist.
- Lassen Sie den Campingkocher auskühlen, bevor Sie ihn verstauen.
- Bei längerer Nichtverwendung entfernen Sie die Gaskartusche wie unten beschrieben aus dem Campingkocher.

Entfernen und Austauschen der Gaskartusche

⚠️ WARNUNG!

Prüfen Sie beim Wechseln und vor dem Lösen der Gaskartusche, dass der Brenner **1** vollständig erloschen ist. Explosionsgefahr! Achtung, die Gaskartusche könnte heiß sein. Gaskartuschen müssen an einem gut belüfteten Ort, vorzugsweise im Freien und fern von allen möglichen Zündquellen, wie offenen Flammen, Zündflammen, elektrischen Kochgeräten, und entfernt von anderen Personen entfernt/ausgetauscht werden.

Gehen Sie wie folgt vor, um die Gaskartusche zu entfernen und / oder auszutauschen:

- Klappen Sie die Abdeckung des Kartuschenabteils **4** nach oben.
- Entnehmen Sie die Gaskartusche aus dem Campingkocher.
- Setzen Sie eine neue Gaskartusche ein, wie im Abschnitt „Anbringen der Gaskartusche“ beschrieben.

5. Sicherheitsvorrichtungen

Einklappbarer Seitenschutz

Der einklappbare Seitenschutz **3** verhindert, dass ein zu breites Kochgefäß verwendet wird. Ein zu breites Kochgefäß kann dazu führen, dass die Hitze des Brenners auf die Gaskartusche abstrahlt und diese überhitzt, was zu gefährlichen Situationen führen kann (Explosionsgefahr)

- Funktionsweise: wenn eine Kraft nach unten, zum Beispiel durch das Gewicht einer Pfanne, auf den Seitenschutz ausgeübt wird, klappt dieser nach unten. Gleichzeitig löst sich die Gaskartusche vom Gaseinlass **8** und die Flamme erlischt.
- Verwenden Sie, wie vorgeschrieben, nur Pfannen oder Töpfe mit einem Durchmesser von max. 23 cm. So wird das Auslösen dieser Sicherheitsvorrichtung vermieden.
- Versuchen Sie keinesfalls, diese Sicherheitsvorrichtung zu umgehen.

Druckempfindliche Sicherheitseinrichtung

Im Gaseinlass **8** ist eine druckempfindliche Sicherheitseinrichtung integriert. Diese verhindert, dass der Campingkocher weiter verwendet werden kann, wenn der Druck in der Gaskartusche zu hoch ist.

- Funktionsweise: Durch Erwärmung erhöht sich der Druck des Butangases in der Gaskartusche. Falls der Druck in der Gaskartusche einen kritischen Punkt übersteigt, wird die Gaskartusche vom Gaseinlass (8) gelöst und die Flamme erlischt.
- Falls dies passiert, gehen Sie wie folgt vor:
 - Lassen Sie den Campingkocher und die Gaskartusche so lange auskühlen, bis diese Umgebungstemperatur erreicht haben.
 - Suchen und beheben Sie die Ursache für die Überhitzung bzw. den Überdruck. Meist handelt es sich hier um zu geringe Sicherheitsabstände oder versperrte Lüftungsschlitze.
 - Zünden Sie den Campingkocher erst dann, wenn sichergestellt ist, dass eine erneute Überhitzung nicht möglich ist.
- Versuchen Sie keinesfalls, diese Sicherheitsvorrichtung zu umgehen.

6. Wartung, Reinigung, Lagerung und Transport

Wartung und Reparaturen

- Keine Änderungen am Gerät vornehmen.
- Kontrollieren Sie regelmäßig die Gummidichtungen auf Beschädigungen.
- Stellen Sie sicher, dass sämtliche Verbindungen dicht sind.
- Setzen Sie sich bei einem Betriebsfehler oder nötigen Reparaturen vorab mit unserem Kundendienst in Verbindung, siehe unten. (Punkt 10)

Reinigung

Reinigen Sie den Campingkocher bei Bedarf mit einem feuchten Tuch. Verwenden Sie keine aggressiven Scheuermittel und keine Lösungsmittel oder Benzin. Der Campingkocher und sein Zubehör dürfen weder mit Wasser abgespritzt werden, noch in Wasser getaucht werden.

Lager- und Transportbedingungen

- Beim Nichtgebrauch entfernen Sie die Gaskartusche und lagern Sie den Campingkocher und die Gaskartusche an einem sicheren, kühlen, trockenen und gut belüfteten Ort, außerhalb der Reichweite von Kindern.
- Schützen Sie Campingkocher und Gaskartuschen vor Sonneneinstrahlung und setzen Sie diese nie einer Temperatur über 50°C aus.
- Lagern und transportieren Sie den Campingkocher bevorzugt im mitgelieferten Aufbewahrungskoffer, um ihn vor Schäden zu bewahren.
- Transportieren Sie Gaskartuschen nur mit aufgesetzter Schutzkappe.

7. Konformitätserklärung

 Die EU-Konformitätserklärung kann beim Kundendienst des Herstellers angefordert werden.

8. Recycling



Entsorgen Sie das Produkt und die Verpackung umweltgerecht und vorschriftsgemäß.



Recyclingsymbol für Spanien und Portugal.



Adresses sur quefairedemesdechets.fr

Recyclingsymbole für Frankreich.

Verpackung entsorgen



Entsorgen Sie die Verpackung sortenrein. Geben Sie Pappe und Karton zum Altpapier, Folien in die Wertstoffsammlung.

Campingkocher und Zubehör entsorgen

Entsorgen Sie den Kocher und den Aufbewahrungskoffer entsprechend den in Ihrem Land geltenden Vorschriften. Geben Sie nicht mehr gebrauchsfähige Geräte zum Recyceln bei einer Wertstoff-Sammelstelle ab. Entsorgen Sie den Kocher nicht mit dem Hausmüll. Informationen zu Sammelstellen für Altgeräte erhalten Sie bei Ihrer Stadtverwaltung, dem öffentlich-rechtlichen Entsorgungsträger oder Ihrer Müllabfuhr.

Gaskartuschen entsorgen

Stellen Sie sicher, dass die Gaskartusche komplett entleert ist und geben Sie sie bei einer Wertstoff-Sammelstelle ab.

9. Garantie

Garantie der Smartmaxx GmbH

Sehr geehrte Kundin, sehr geehrter Kunde,

Sie erhalten auf dieses Gerät 3 Jahre Garantie ab Kaufdatum. Im Falle von Mängeln dieses Produkts stehen Ihnen gegen den Verkäufer des Produkts gesetzliche Rechte zu. Diese gesetzlichen Rechte werden

durch unsere im Folgenden dargestellte Garantie nicht eingeschränkt.

Garantiebedingungen

Die Garantiefrist beginnt mit dem Kaufdatum. Bitte bewahren Sie den Original Kassenbon gut auf. Dieser wird als Nachweis für den Kauf benötigt. Tritt innerhalb von drei Jahren ab dem Kaufdatum dieses Produkts ein Material- oder Fabrikationsfehler auf, wird das Produkt von uns – nach unserer Wahl – für Sie kostenlos repariert, ersetzt, oder der Kaufpreis erstattet. Diese Garantieleistung setzt voraus, dass innerhalb der Drei-Jahres-Frist das defekte Gerät und der Kaufbeleg (Kassenbon) vorgelegt und schriftlich kurz beschrieben wird, worin der Mangel besteht und wann er aufgetreten ist.

Wenn der Defekt von unserer Garantie gedeckt ist, erhalten Sie das reparierte oder ein neues Produkt zurück. Mit Reparatur oder Austausch des Produkts beginnt kein neuer Garantiezeitraum.

Garantiezeit und gesetzliche Mängelansprüche

Die Garantiezeit wird durch die Gewährleistung nicht verlängert. Dies gilt auch für ersetzte und reparierte Teile. Eventuell schon beim Kauf vorhandene Schäden und Mängel müssen sofort nach dem Auspacken gemeldet werden. Nach Ablauf der Garantiezeit anfallende Reparaturen sind kostenpflichtig.

Garantieumfang

Das Gerät wurde nach strengen Qualitätsrichtlinien sorgfältig produziert und vor Auslieferung gewissenhaft geprüft.

Die Garantieleistung gilt für Material- oder Fabrikationsfehler. Diese Garantie erstreckt sich nicht auf Produktteile, die normaler Abnutzung ausgesetzt sind und daher als Verschleißteile angesehen werden können oder für Beschädigungen an zerbrechlichen Teilen, z. B. Schalter, Akkus oder die aus Glas gefertigt sind. Diese Garantie verfällt, wenn das Produkt beschädigt, nicht sachgemäß benutzt, gewartet oder transportiert wurde. Für eine sachgemäße Benutzung des Produkts sind alle in der Bedienungsanleitung aufgeführten Anweisungen genau einzuhalten. Verwendungszwecke und Handlungen, von denen in der Bedienungsanleitung abgeraten oder vor denen gewarnt wird, sind unbedingt zu vermeiden.

Das Produkt ist lediglich für den privaten und nicht für den gewerblichen Gebrauch bestimmt. Bei missbräuchlicher und unsachgemäßer Behandlung, Gewaltanwendung und bei Eingriffen, die nicht von unserer autorisierten Service-Niederlassung vorgenommen wurden, erlischt die Garantie.

Abwicklung im Garantiefall

Um eine schnelle Bearbeitung Ihres Anliegens zu gewährleisten, folgen Sie bitte den folgenden Hinweisen:

- Bitte halten Sie für alle Anfragen den Kassenbon und die Artikelnummer (IAN 506735_2507) als Nachweis für den Kauf bereit.
- Sollten Funktionsfehler oder sonstige Mängel auftreten kontaktieren Sie zunächst die nachfolgend benannte Serviceabteilung telefonisch oder per E-Mail. Ein als defekt erfasstes Produkt können Sie dann unter Beifügung des Kaufbelegs (Kassenbon) und der Angabe, worin der Mangel besteht und wann er aufgetreten ist, für Sie portofrei an die Ihnen mitgeteilte Service-Anschrift übersenden.

10. Service / Lieferant

Im Falle von Service und Gewährleistung kontaktieren Sie zuerst:

Smartmaxx GmbH

Schulzstraße 2c
85579 Neubiberg
DEUTSCHLAND
Hotline: +49 89 678 45 06 22
E-Mail:
- DE: support.de@smartmaxx.info

Lieferant:

Smartmaxx GmbH
Schulzstraße 2c
85579 Neubiberg
DEUTSCHLAND

Sommaire

1. Introduction	23
Symboles utilisés	23
Contenu fourni / descriptif des pièces	23
Caractéristiques techniques	24
2. Sécurité	24
Utilisation conforme	25
Consignes de sécurité générales	25
3. Avant utilisation	26
Choix de la cartouche de gaz	26
Montage de la cartouche de gaz	26
4. Utilisation	26
Allumer et éteindre, régler la flamme	26
Retirer et remplacer la cartouche de gaz	27
5. Dispositifs de sécurité	27
Protection latérale rétractable	27
Dispositif de sécurité sensible à la pression	27
6. Entretien, nettoyage, stockage et transport	28
Entretien et réparations	28
Nettoyage	28
Conditions de stockage et de transport	28
7. Déclaration de conformité	28
8. Recyclage	28
Élimination de l'emballage	29
Élimination du réchaud de camping et de ses accessoires	29
Élimination des cartouches de gaz	29
9. Garantie	29
10. Service après-vente / fournisseur	31

1. Introduction

Important : Lisez attentivement cette notice d'utilisation afin de vous familiariser avec l'appareil avant de le raccorder à la cartouche de gaz. Conservez cette notice pour pouvoir la relire ultérieurement.

Nous vous félicitons pour l'achat de votre nouveau réchaud de camping à gaz. Vous avez fait le choix d'un produit de haute qualité. Cette notice d'utilisation fait partie intégrante du produit. Elle contient des instructions importantes sur la sécurité, l'utilisation et l'élimination. Avant le montage et la première utilisation, familiarisez-vous avec toutes les instructions de montage, d'utilisation et de sécurité. Utilisez le produit uniquement de la manière décrite et dans les domaines d'utilisation indiqués. En cas de transmission à des tiers, remettez-leur tous les documents.

Symboles utilisés

Les symboles et avertissements ci-après figurent dans cette notice, sur le réchaud à gaz, sur ses accessoires ou sur son emballage.

⚠ AVERTISSEMENT !

Désigne un danger qui, s'il n'est pas évité, peut entraîner de graves blessures, voire la mort.

⚠ ATTENTION !

Désigne un danger qui, s'il n'est pas évité, peut entraîner des blessures modérées à bénignes.

CE Ce produit est conforme à toutes les réglementations communautaires en vigueur au sein de l'Espace économique européen.



OU



OU



Adresses sur quefairedemesdechets.fr

Divers pictogrammes d'élimination et de recyclage. Le produit et son emballage doivent être éliminés dans le respect de l'environnement et de la réglementation en vigueur. Veuillez suivre les instructions d'élimination dans la section « Recyclage ».

Contenu fourni / descriptif des pièces

(Voir illustrations sur la page dépliante)

- 1 Brûleur
- 2 Supports de poêle (x4)
- 3 Protection latérale rétractable
- 4 Couverture du compartiment de la cartouche

5 Bouton d'allumage et de réglage du gaz Positions :

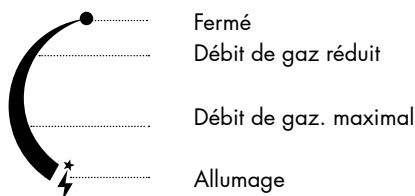

6 Levier de la cartouche. Positions :



7 Clapet pour la rainure de la cartouche

8 Entrée de gaz

9 Joint (interne)

10 Mallette de rangement (sans illustration)

11 Manuel d'utilisation (instructions d'utilisation et consignes de sécurité) (sans illustration)

Caractéristiques techniques pour le réchaud à gaz 1 brûleur, IAN 506735_2507

Fabricant :	Smartmaxx GmbH
Désignation de l'appareil :	Réchaud à gaz 1 brûleur, IAN 506735_2507
Référence de modèle :	SMX-CK1-01
Type d'appareil, catégorie :	Appareil butane, catégorie : pression immédiate du butane
Type de gaz :	Butane; Catégorie: pression immédiate.
Cartouche de gaz :	Cet appareil doit être utilisé exclusivement avec la cartouche de gaz butane «Type 577» de Kemper, «Art.-Nr. 707» de Nola ou «CP 250» de Campingaz. Utiliser uniquement à l'extérieur ou dans des locaux bien ventilés. Lire le mode d'emploi avant d'utiliser l'appareil. Il peut être dangereux d'essayer de brancher des cartouches ou des bouteilles de gaz d'un autre type..
Charge thermique nominale / consommation :	2,1 kW / 150 g/h
Utilisation :	Utiliser uniquement à l'extérieur ou dans des locaux bien ventilés
Diamètre de la poêle/casserole :	12 - 23 cm



2. Sécurité

Veuillez lire toutes les consignes de sécurité et instructions. Toute négligence peut entraîner de graves blessures. Veuillez conserver l'ensemble des consignes de sécurité et instructions afin de pouvoir les consulter ultérieurement. Si vous remettez le réchaud à gaz à un tiers, veuillez également lui transmettre

tous les documents s'y rapportant.

Utilisation conforme

Cet appareil est conçu pour préparer et réchauffer des plats dans le cadre des loisirs et des hobbies. L'appareil doit uniquement être installé à l'extérieur ou dans des locaux bien ventilés et ne doit être utilisé que conformément aux instructions de la présente notice et à aucune autre fin. Toute autre utilisation ou toute modification apportée à l'appareil est réputée non conforme et peut entraîner des dommages matériels, voire corporels. Le fabricant ou le distributeur décline toute responsabilité pour les dommages provoqués par une utilisation non conforme ou inappropriée. L'appareil n'est pas destiné à un usage commercial.

Consignes de sécurité générales pour le réchaud à gaz 1 brûleur, IAN 506735_2507

- Vérifiez que le joint **9** (entre l'appareil et la cartouche de gaz) est bien présent et en bon état avant de raccorder la cartouche de gaz.
- N'utilisez pas un appareil dont les joints sont endommagés ou usés.
- N'utilisez pas un appareil qui fuit, qui est défectueux ou qui ne fonctionne pas correctement.
- L'appareil ne doit être utilisé qu'à l'extérieur ou dans des locaux bien aérés. À cet égard, il convient de respecter les exigences nationales
 - en matière d'élimination des appareils contenant de l'air de combustion
 - pour éviter une accumulation dangereuse de gaz non brûlé dans l'appareil.
- L'appareil doit être utilisé sur une surface horizontale plane ne risquant pas d'entraver son fonctionnement (absence d'herbe sèche, de sable, etc.).
- L'appareil doit être utilisé à une distance sûre des substances inflammables. Respectez une distance de sécurité latérale d'au moins 0,5 m par rapport à toutes les surfaces (murs) et tous les objets à proximité, ainsi qu'une distance de sécurité d'au moins 1 m par rapport aux objets se trouvant au-dessus de l'appareil.
- Ne placez jamais deux réchauds l'un à côté de l'autre. Les distances de sécurité susmentionnées doivent toujours être respectées.
- Assurez-vous que les fentes d'aération du couvercle du compartiment de la cartouche **4** sont toujours dégagées.
- Les cartouches de gaz doivent être remplacées dans un endroit bien ventilé, de préférence à l'extérieur, loin de toute source d'inflammation possible, comme des flammes nues, des veilleuses, des appareils de cuisson électriques, et à l'écart d'autres personnes.

■ **⚠ AVERTISSEMENT !** Lors du remplacement de la cartouche de gaz, vérifiez que le brûleur **1** est complètement éteint avant de desserrer la cartouche. Risque d'explosion !

■ **⚠ ATTENTION !** La cartouche de gaz peut être chaude. Risque de blessure !

■ **⚠ AVERTISSEMENT !** Retirez les ustensiles de cuisine du réchaud de camping avant de procéder au remplacement de la cartouche.
Risque de blessure !

■ **⚠ AVERTISSEMENT !** Si du gaz s'échappe de votre appareil (odeur de gaz), emportez-le immédiatement à l'extérieur, dans un endroit bien aéré et sans source d'inflammation, où vous pourrez rechercher la fuite et y remédier. Vérifiez l'étanchéité de votre appareil uniquement à l'extérieur. Ne recherchez jamais une fuite à l'aide d'une flamme, utilisez plutôt de l'eau savonneuse !

■ **⚠ AVERTISSEMENT !** Si le dispositif de sécurité sensible à la pression se déclenche, cela signifie que la cartouche de gaz a atteint un niveau de pression critique et que l'appareil ne doit pas être utilisé tant qu'il n'a pas complètement refroidi. Le dispositif de sécurité sensible à la pression ne doit pas être contourné.

- **ATTENTION !** Certaines pièces accessibles peuvent être très chaudes. Tenir les enfants à distance de l'appareil. Risque de blessure !
- **AVERTISSEMENT !** N'utilisez pas de poêles ou de casseroles d'un diamètre inférieur à 12 cm ou supérieur à 23 cm. Les récipients trop petits ne peuvent pas être positionnés en toute stabilité ; les récipients trop grands peuvent occasionner une accumulation de chaleur et une surchauffe de la cartouche de gaz. Risque d'explosion !
Veillez toujours à poser les ustensiles de cuisine sur une surface non inflammable et résistante à la chaleur.

3. Avant utilisation

Choix de la cartouche de gaz

N'utilisez que des cartouches de gaz adaptées à l'appareil. Cet appareil doit être utilisé exclusivement avec la cartouche de gaz butane «Type 577» de Kemper, «Art.-Nr. 707» de Nola ou «CP 250» de Campingaz. **Il peut être dangereux d'essayer de brancher des cartouches ou des bouteilles de gaz d'un autre type.**

Montage de la cartouche de gaz (ill. A, B et C)

- Les cartouches de gaz doivent être utilisées dans un endroit bien ventilé, de préférence à l'extérieur, loin de toute source d'inflammation possible, comme des flammes nues, des veilleuses, des appareils de cuisson électriques, et à l'écart d'autres personnes.
- Assurez-vous que le bouton d'allumage et de réglage du gaz **5** est en position « fermée ».
- Assurez-vous que le levier de la cartouche **6** est en position « déverrouillée ».
- Ouvrez le couvercle du compartiment de la cartouche **4** en le soulevant.
- Vérifiez que le joint entre l'appareil et la cartouche de gaz **9** est bien présent et en bon état.
- Retirez le capuchon de protection de la cartouche de gaz et conservez-le en vue d'un éventuel stockage ultérieur de la cartouche de gaz.
- Placez la cartouche de gaz dans le compartiment de la cartouche de manière à ce que le clapet **7** s'insère dans la rainure de la cartouche et que la valve de la cartouche de gaz dépasse dans l'entrée de gaz **8**.
- Rabattez le couvercle du compartiment de la cartouche **4**.
- Faites glisser le levier de la cartouche **6** vers le bas en position « verrouillée ». La cartouche de gaz est maintenant fermement reliée à l'entrée de gaz **8** et la protection latérale **3** se relève.
- Vérifiez, en faisant appel à votre ouïe et votre odorat, que le raccord est étanche. Si vous sentez une odeur de gaz ou entendez un bruit de fuite de gaz, cela signifie que le raccord n'est pas étanche. Déplacez immédiatement l'appareil à l'extérieur, dans un endroit où l'air circule bien et sans source d'inflammation, et n'essayez en aucun cas d'allumer le réchaud à gaz.
- Une fois le test d'étanchéité effectué avec succès, le réchaud de camping est prêt à être utilisé. Le réchaud est maintenant prêt à l'emploi.

4. Utilisation

Allumer et éteindre, régler la flamme (ill. D)

Procédez comme suit pour allumer le réchaud de camping et régler la flamme :

- Assurez-vous que le levier de la cartouche **6** est en position « verrouillée ».
- Tournez le bouton d'allumage et de réglage du gaz **5** dans le sens inverse des aiguilles d'une montre jusqu'à la butée en position « débit de gaz maximal ».
- Continuez à tourner le bouton d'allumage et de réglage du gaz **5** dans le sens inverse des aiguilles d'une montre d'un geste rapide et énergique jusqu'à ce que vous entendiez un « clic ». Répétez ce

geste plusieurs fois si nécessaire jusqu'à ce que la flamme s'allume. Le réchaud de camping brûle maintenant à la puissance maximale.

- Attendez environ 30 secondes que la flamme se stabilise, puis, si vous le souhaitez, tournez le bouton d'allumage et de réglage du gaz **5** dans le sens des aiguilles d'une montre en direction du « débit de gaz réduit » afin de diminuer la flamme.

Procédez comme suit pour éteindre le réchaud de camping :

- Tournez le bouton d'allumage et de réglage du gaz **5** dans le sens des aiguilles d'une montre jusqu'à la butée en position « fermée ».
- Assurez-vous que la flamme est éteinte.
- Laissez refroidir le réchaud de camping avant de le ranger.
- En cas de non-utilisation prolongée, retirez la cartouche de gaz du réchaud de camping comme décrit ci-dessous.

Retirer et remplacer la cartouche de gaz

⚠ AVERTISSEMENT ! Lors du remplacement de la cartouche de gaz, vérifiez que le brûleur **1** est complètement éteint avant de la desserrer. Risque d'explosion !

Attention, la cartouche de gaz peut être chaude. Les cartouches de gaz doivent être retirées/changées dans un endroit bien ventilé, de préférence à l'extérieur, loin de toute source d'inflammation possible, comme des flammes nues, des veilleuses, des appareils de cuisson électriques, et à l'écart d'autres personnes.

Procédez comme suit pour retirer et/ou remplacer la cartouche de gaz :

- Relevez le couvercle du compartiment de la cartouche **4**.
- Retirez la cartouche de gaz du réchaud de camping.
- Insérez une nouvelle cartouche de gaz comme décrit dans la section « Mise en place de la cartouche de gaz ».

5. Dispositifs de sécurité

Protection latérale rétractable

La protection latérale rétractable **3** empêche l'utilisation d'un récipient de cuisson trop large. L'utilisation d'un récipient de cuisson trop large peut causer la diffusion de la chaleur du brûleur sur la cartouche de gaz et sa surchauffe. Des situations dangereuses, comme un risque d'explosion, sont alors susceptibles de se produire.

- Fonctionnement : lorsqu'une force est exercée sur la protection latérale, occasionnée par exemple par le poids d'une casserole, celle-ci se rétracte à l'intérieur. En même temps, la cartouche de gaz est éjectée de l'entrée de gaz **8** et la flamme s'éteint.
- Comme prescrit, utilisez uniquement des poêles ou des casseroles d'un diamètre maximal de 23 cm. Le non-respect de cette disposition peut entraîner le déclenchement de ce dispositif de sécurité.
- N'essayez en aucun cas de contourner ce dispositif de sécurité.

Dispositif de sécurité sensible à la pression

Un dispositif de sécurité sensible à la pression est intégré dans l'entrée de gaz **8**. Lorsque la pression dans la cartouche de gaz est trop élevée, ce dispositif empêche l'utilisation du réchaud de camping.

- Fonctionnement : la pression du gaz butane dans la cartouche de gaz augmente avec la chaleur. Si la pression dans la cartouche de gaz dépasse un point critique, la cartouche de gaz se détache de l'entrée de gaz (8) et la flamme s'éteint.
- Si cela se produit, procédez comme suit :
 - Laissez refroidir le réchaud de camping et la cartouche de gaz jusqu'à ce qu'ils atteignent la température ambiante.

- Recherchez et éliminez la cause de la surchauffe ou de la surpression. La plupart du temps, le problème provient de distances de sécurité trop faibles ou de fentes d'aération obstruées.
- N'allumez le réchaud de camping qu'après vous être assuré qu'une nouvelle surchauffe n'est pas possible.
- N'essayez en aucun cas de contourner ce dispositif de sécurité.

6. Entretien, nettoyage, stockage et transport

Entretien et réparations

- Ne procédez à aucune modification sur l'appareil.
- Vérifiez régulièrement que les joints en caoutchouc ne sont pas endommagés.
- Assurez-vous que tous les raccords sont étanches.
- Effectuez régulièrement une inspection visuelle des aspects généraux de l'appareil et, si nécessaire, éliminez tous les contaminants tels que le sable, les insectes ou l'herbe.
- Vérifier périodiquement le bon fonctionnement du système de connexion/déverrouillage de la cartouche de gaz.
- En cas d'erreur de fonctionnement ou de réparations nécessaires, contactez au préalable notre service après-vente (voir ci-dessous, point 10)

Nettoyage

Si besoin, nettoyez le réchaud de camping avec un chiffon humide. N'utilisez pas de produits abrasifs agressifs ni de solvants ou d'essence. Le réchaud de camping et ses accessoires ne doivent pas être aspergés d'eau ni être immergés dans l'eau.

Conditions de stockage et de transport

- Lorsque vous ne l'utilisez pas, retirez la cartouche de gaz et rangez le réchaud de camping et la cartouche de gaz dans un endroit sûr, frais, sec et bien ventilé, hors de portée des enfants.
- Protégez le réchaud de camping et les cartouches de gaz contre les rayons du soleil et ne les exposez jamais à une température supérieure à 50 °C.
- Rangez et transportez le réchaud de camping de préférence dans la mallette de rangement fournie afin de le préserver de tout dommage.
- Transportez les cartouches de gaz uniquement après avoir mis le capuchon de protection.

7. Déclaration de conformité

 La déclaration de conformité UE peut être demandée au service après-vente du fabricant.

8. Recyclage



Éliminez le produit et son emballage dans le respect de l'environnement et de la réglementation en vigueur.



Symbole de recyclage pour l'Espagne et le Portugal



Adresses sur quefairedemesdechets.fr

Symboles Triman pour la France : Les matériaux d'emballage sont recyclables, mettez-les au rebut séparément pour garantir un meilleur traitement des déchets. Si votre appareil fonctionne encore, donnez-lui une deuxième vie grâce au don. Sinon, déposez-le dans un point de collecte.

Élimination de l'emballage



Éliminez l'emballage selon le type de recyclage. Déposez le papier et le carton dans le collecteur à papier et les films dans le collecteur de matières recyclables.

Élimination du réchaud de camping et de ses accessoires

Éliminez le réchaud et la mallette de rangement conformément aux dispositions et règles en vigueur dans votre pays. Déposez les appareils qui ne sont plus utilisables dans un point de collecte de déchets recyclables en vue de leur recyclage. Ne jetez pas le réchaud avec les ordures ménagères. Vous pouvez obtenir des informations sur les points de collecte des appareils usagés auprès de votre municipalité, de l'organisme de droit public chargé de l'élimination des déchets ou de votre service de collecte des déchets.

Élimination des cartouches de gaz

Assurez-vous que la cartouche de gaz est complètement vide et déposez-la dans un centre de collecte des déchets recyclables.

9. Garantie

Garantie de Smartmaxx GmbH

Chère cliente, cher client,

Cet appareil est garanti trois ans à compter de la date d'achat. En cas de défaut de ce produit, vous disposez de droits légaux que vous pouvez exercer à l'encontre du vendeur. Ces droits légaux ne sont pas limités par notre garantie décrite ci-dessous.

Conditions de garantie

La période de garantie commence à la date d'achat. Veuillez conserver précieusement le ticket de caisse original, qui sert de preuve d'achat. En cas de défaut de matériel ou de fabrication dans les trois ans suivant la date d'achat de ce produit, nous le réparons ou le remplaçons, ou nous vous remboursons le prix d'achat, à notre choix, sans aucuns frais pour vous. Cette garantie suppose la présentation, dans un délai de trois ans, de l'appareil défectueux et de la preuve d'achat (ticket de caisse), ainsi qu'une brève description écrite de la nature du défaut et de la date à laquelle celui-ci est survenu.

Si notre garantie couvre ce défaut, vous recevrez le produit réparé ou un nouveau produit. La période de garantie ne recommence pas à zéro suite à la réparation ou au remplacement du produit.

Période de garantie et réclamations légales

La période de garantie n'est pas prolongée par la garantie. Ceci s'applique également aux pièces remplacées et réparées. Les éventuels dommages et défauts déjà présents lors de l'achat doivent être signalés immédiatement après le déballage. Les réparations effectuées après l'expiration de la garantie sont payantes.

Étendue de la garantie

L'appareil a été produit avec soin selon des directives de qualité strictes et a été consciencieusement testé avant sa livraison.

La garantie s'applique aux défauts de matériau ou de fabrication. Cette garantie ne couvre pas les pièces du produit qui sont soumises à une usure normale et qui peuvent donc être considérées comme des pièces d'usure, ni les dommages causés aux pièces fragiles, telles que les interrupteurs, les batteries

ou qui sont fabriquées en verre. Cette garantie est annulée si le produit n'a pas été utilisé, entretenu ou transporté en bonne et due forme. Pour une utilisation correcte du produit, toutes les instructions figurant dans le manuel d'utilisation doivent être suivies à la lettre. Les utilisations et les actions déconseillées dans la notice d'utilisation ou faisant l'objet d'une mise en garde doivent absolument être évitées.

Le produit est destiné uniquement à un usage privé et non à un usage professionnel. La garantie est annulée en cas d'utilisation abusive ou incorrecte, de recours à la force et d'interventions non effectuées par notre bureau de service après-vente agréé.

Traitement en cas de garantie

Afin de garantir un traitement rapide de votre demande, veuillez suivre les instructions suivantes :

- Pour toute question, veuillez préparer le ticket de caisse et la référence de l'article (IAN 506735_2507) faisant office de preuve d'achat.
- Si des erreurs de fonctionnement ou d'autres défauts apparaissent, contactez d'abord le service après-vente désigné ci-dessous par téléphone ou par e-mail. Vous pouvez alors envoyer un produit enregistré comme défectueux à l'adresse de service après-vente qui vous a été communiquée, sans frais de port, en y joignant la preuve d'achat (ticket de caisse) et en indiquant en quoi consiste le défaut et quand celui-ci est survenu.

Valable pour la France :

Article L217-16 du Code de la consommation

Lorsque l'acheteur demande au vendeur, pendant le cours de la garantie commerciale qui lui a été consentie lors de l'acquisition ou de la réparation d'un bien meuble, une remise en état couverte par la garantie, toute période d'immobilisation d'au moins sept jours vient s'ajouter à la durée de la garantie qui restait à courir. Cette période court à compter de la demande d'intervention de l'acheteur ou de la mise à disposition pour réparation du bien en cause, si cette mise à disposition est postérieure à la demande d'intervention.

Indépendamment de la garantie commerciale souscrite, le vendeur reste tenu des défauts de conformité du bien et des vices rédhibitoires dans les conditions prévues aux articles L217-4 à L217-13 du Code de la consommation et aux articles 1641 à 1648 et 2232 du Code Civil.

Article L217-4 du Code de la consommation

Le vendeur livre un bien conforme au contrat et répond des défauts de conformité existant lors de la délivrance.

Il répond également des défauts de conformité résultant de l'emballage, des instructions de montage ou de l'installation lorsque celle-ci a été mise à sa charge par le contrat ou a été réalisée sous sa responsabilité.

Article L217-5 du Code de la consommation

Le bien est conforme au contrat :

1° S'il est propre à l'usage habituellement attendu d'un bien semblable et, le cas échéant :

- s'il correspond à la description donnée par le vendeur et posséder les qualités que celui-ci a présentées à l'acheteur sous forme d'échantillon ou de modèle ;
 - s'il présente les qualités qu'un acheteur peut légitimement attendre eu égard aux déclarations publiques faites par le vendeur, par le producteur ou par son représentant, notamment dans la publicité ou l'étiquetage ;
- 2° Ou s'il présente les caractéristiques définies d'un commun accord par les parties ou être propre à tout usage spécial recherché par l'acheteur, porté à la connaissance du vendeur et que ce dernier a accepté.

Article L217-12 du Code de la consommation

L'action résultant du défaut de conformité se prescrit par deux ans à compter de la délivrance du bien.

Article 1641 du Code civil

Le vendeur est tenu de la garantie à raison des défauts cachés de la chose vendue qui la rendent impropre à l'usage auquel on la destine, ou qui diminuent tellement cet usage que l'acheteur ne l'aurait pas acquise, ou

n'en aurait donné qu'un moindre prix, s'il les avait connus.

Article 1648 1^{er} alinéa du Code civil

L'action résultant des vices rédhibitoires doit être intentée par l'acquéreur dans un délai de deux ans à compter de la découverte du vice.

10. Service après-vente / fournisseur

En cas de demande SAV ou pour faire valoir la garantie, veuillez contacter en premier lieu :

Smartmaxx GmbH

Schulzstraße 2c
85579 Neubiberg
ALLEMAGNE

Assistance téléphonique :

FR: +49 89 24 42 94 79

E-mail :

FR : support.fr@smartmaxx.info

Fournisseur :

Smartmaxx GmbH
Schulzstraße 2c
85579 Neubiberg
ALLEMAGNE

Indice

1. Introduzione	32
Simboli utilizzati	32
Fornitura / denominazione delle parti	32
Dati tecnici	33
2. Sicurezza	33
Impiego conforme alla destinazione	33
Indicazioni generali per la sicurezza	34
3. Prima dell'uso	35
Scelta della cartuccia di gas	35
Posizionamento della cartuccia di gas	35
4. Utilizzo	35
Accensione e spegnimento, regolazione della fiamma	35
Rimozione e sostituzione della cartuccia di gas	36
5. Dispositivi di sicurezza	36
Protezione laterale a scomparsa	36
Dispositivo di sicurezza sensibile alla pressione	36
6. Manutenzione, pulizia, stoccaggio e trasporto	37
Manutenzione e riparazioni	37
Pulizia	37
Istruzioni per stoccaggio e trasporto	37
7. Dichiarazione di conformità	37
8. Riciclaggio	37
Smaltimento dell'imballaggio	38
Smaltimento del fornello da campeggio e degli accessori	38
Smaltimento della cartuccia di gas	38
9. Garanzia	38
10. Assistenza / fornitore	39

1. Introduzione

Importante: Leggere attentamente le presenti istruzioni per l'uso al fine di acquisire familiarità con l'apparecchio prima di inserire la cartuccia di gas. Conservare le istruzioni per poterle consultare in un secondo momento.

Congratulazioni per l'acquisto del suo nuovo fornello da campeggio. Ha acquistato un prodotto di alta qualità. Le istruzioni per l'uso sono parte integrante del prodotto. Contengono indicazioni importanti per la sicurezza, l'uso e lo smaltimento. Prima del montaggio e del primo utilizzo, familiarizzare con le istruzioni di funzionamento e sicurezza. Utilizzare il prodotto soltanto come descritto ed esclusivamente per gli scopi designati. In caso di cessione del prodotto a terzi, consegnare anche tutta la documentazione.

Simboli utilizzati

I seguenti simboli e le parole di segnalazione sono usati in queste istruzioni, sul fornello da campeggio, sugli accessori o sull'imballaggio.

 **ATTENZIONE!**

Indica un pericolo che, se non viene evitato, può provocare la morte o lesioni gravi.

 **ATTENZIONE!**

Indica un pericolo che, se non evitato, può provocare una lesione lieve o moderata.

 Questo prodotto soddisfa tutte le specifiche comunitarie applicabili dello Spazio economico europeo



Adresses sur quefairemesdechets.fr

Diversi pittogrammi sullo smaltimento e il riciclaggio. Il prodotto e l'imballaggio devono essere smaltiti nel rispetto dell'ambiente e delle normative. Rispettare le indicazioni sullo smaltimento nella sezione "Riciclaggio".

Fornitura / denominazione delle parti

(Vedi illustrazioni sulla pagina pieghevole)

- 1 Bruciatore
- 2 Supporto per pentole (4x)
- 3 Protezione laterale a scomparsa
- 4 Sportello del vano cartuccia
- 5 Manopola di accensione e regolazione del gas. Posizioni:

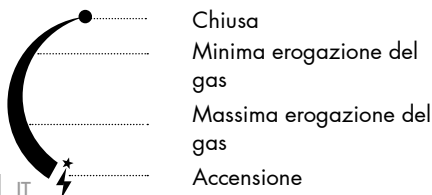

6 Leva della cartuccia. Posizioni:



sbloccata



bloccata

7 Elemento di blocco per la scanalatura sulla cartuccia

8 Raccordo di immissione del gas

9 Guarnizione (sulla parte interna)

10 Valigetta da trasporto (non raffigurata)

11 Istruzioni per l'uso (istruzioni di funzionamento e sicurezza) (non raffigurate)

Dati tecnici per il fornello da campeggio a 1 fuoco, IAN 506735_2507

Produttore:	Smartmaxx GmbH
Denominazione dell'apparecchio:	Fornello da campeggio a 1 fuoco, IAN 506735_2507
Numero modello:	SMX-CK1-01
Tipo di apparecchio, categoria:	apparecchio alimentato a butano, categoria butano a pressione diretta
Tipo di gas:	Butano; categoria: pressione diretta.
Cartuccia di gas:	Questo apparecchio può essere utilizzato esclusivamente con la cartuccia di butano "Type 577" di Kemper, "Art.-Nr. 707" di Nola o "CP 250" di Campingaz. Utilizzare solo all'aperto o in locali ben ventilati. Prima di utilizzare l'apparecchio leggere le istruzioni per l'uso. Tentare l'inserimento di altre cartucce o contenitori di gas può essere pericoloso.
Carico termico nominale / Consumo:	2,1 kW / 150 g/h
Utilizzo:	Solo all'aria aperta o in locali ben ventilati
Diametro di padelle/pentole:	12 - 23 cm



2. Sicurezza

Leggere tutte le avvertenze di sicurezza e le istruzioni. La mancata osservanza può provocare lesioni gravi. Conservare tutte le avvertenze di sicurezza e le istruzioni come riferimento futuro. In caso di cessione del fornello da campeggio a terzi, consegnare anche tutti i documenti.

Impiego conforme alla destinazione

Questo apparecchio è progettato per la cottura e il riscaldamento di alimenti in un contesto di attività di hobby e tempo libero. L'apparecchio può essere utilizzato solo all'aria aperta o in locali ben ventilati, nonché conformemente alle indicazioni delle presenti istruzioni e per nessun altro scopo. Ogni altro utilizzo o modifica non è conforme alla destinazione d'uso e può provocare danni alle cose o alle persone. Il produttore o il rivenditore non si assume alcuna responsabilità per danni causati da un uso improprio o scorretto. Il prodotto non è destinato all'uso commerciale.

Indicazioni generali per la sicurezza per il fornello da campeggio a 1 fuoco, IAN 506735_2507

- Prima di inserire la cartuccia di gas, controllare che la guarnizione **9** (tra apparecchio e cartuccia di gas) sia presente e in buono stato.
- Non utilizzare apparecchi con guarnizioni danneggiate o usurate.
- Non utilizzare apparecchi che non siano a tenuta, che siano danneggiati o che non funzionino correttamente.
- L'apparecchio può essere utilizzato solo all'aria aperta o in locali ben ventilati, attenendosi alle disposizioni nazionali
 - in materia di alimentazione ad aria di combustione e
 - di accumulo di quantità pericolose di gas incombusti.
- L'apparecchio deve essere utilizzato su una superficie orizzontale che non ne comprometta la sua funzionalità, ad esempio a causa di erba secca, sabbia o altro.
- L'apparecchio deve essere utilizzato a una distanza sicura da sostanze infiammabili. Rispettare una distanza di sicurezza laterale di almeno 0,5 m da tutte le superfici (pareti) e gli oggetti adiacenti e di almeno 1 m dagli oggetti situati al di sopra dell'apparecchio.
- Non collocare mai due fornelli l'uno direttamente accanto all'altro senza rispettare la distanza di sicurezza sopra indicata.
- Accertarsi che la fessura di ventilazione dello sportello del vano cartuccia **4** non sia mai coperta.
- La sostituzione delle cartucce di gas deve avvenire in un luogo ben ventilato, preferibilmente all'aperto e al riparo da possibili fonti di innesco come fiamme libere, fiamme pilota e fornelli elettrici, nonché lontano da altre persone.

- **ATTENZIONE!** Durante la sostituzione e prima di sganciare la cartuccia di gas accertarsi che il bruciatore **1** sia completamente spento. Pericolo di esplosione!
- **ATTENZIONE!** La temperatura della cartuccia di gas potrebbe essere molto elevata. Pericolo di lesioni!
- **ATTENZIONE!** Prima della sostituzione, togliere il recipiente di cottura da sopra il fornello da campeggio. Pericolo di lesioni!
- **ATTENZIONE!** In caso di perdita di gas dall'apparecchio (odore di gas), portarlo immediatamente all'esterno, in un luogo con una buona circolazione d'aria e privo di fonti di innesco in cui sia possibile individuare e risolvere la perdita. Effettuare il controllo di tenuta solo all'aria aperta. Non ricercare mai una perdita utilizzando una fiamma, bensì fare uso solo di una soluzione di acqua e sapone!
- **ATTENZIONE!** Se viene azionato il dispositivo di sicurezza sensibile alla pressione, ciò significa che all'interno della cartuccia di gas è stato raggiunto un livello di pressione critico; prima di poter essere riutilizzato, l'apparecchio dovrà raffreddarsi completamente. Il dispositivo di sicurezza sensibile alla pressione non deve essere bypassato.
- **ATTENZIONE!** La temperatura delle parti accessibili potrebbe essere molto elevata. Mantenere a distanza i bambini. Pericolo di lesioni!
- **ATTENZIONE!** Non utilizzare padelle o pentole di diametro inferiore a 12 cm o superiore a 23 cm. I contenitori di dimensioni troppo piccole non possono essere appoggiati in modo stabile, mentre quelli di diametro eccessivamente grande possono causare un ristagno di calore con conseguente surriscaldamento della cartuccia di gas. Pericolo di esplosione! Assicurarsi sempre che il recipiente di cottura venga collocato su una base non infiammabile e resistente al calore.

3. Prima dell'uso

Scelta della cartuccia di gas

Utilizzare solo cartucce di gas adatte all'apparecchio. Questo apparecchio può essere utilizzato esclusivamente con la cartuccia di butano "Type 577" di Kemper, "Art.-Nr. 707" di Nola o "CP 250" di Campingaz. **Tentare l'inserimento di altre cartucce o contenitori di gas può essere pericoloso.**

Posizionamento della cartuccia di gas (illustrazioni A, B e C)

- Le cartucce di gas devono essere utilizzate in un luogo ben ventilato, preferibilmente all'aperto e al riparo da possibili fonti di innesco come fiamme libere, fiamme pilota e fornelli elettrici, nonché lontano da altre persone.
 - Accertarsi che la manopola di accensione e regolazione del gas **5** sia in posizione "chiusa".
 - Accertarsi che la leva della cartuccia **6** sia in posizione "sbloccata".
 - Aprire lo sportello del vano cartuccia **4** ribaltandolo verso l'alto.
 - Controllare che la guarnizione **9** (tra apparecchio e cartuccia di gas) sia presente e in buono stato.
 - Rimuovere il tappo protettivo della cartuccia di gas, conservandolo nel caso in cui si renda necessario per un eventuale stoccaggio successivo della cartuccia stessa.
 - Collocare la cartuccia di gas all'interno dell'apposito vano in modo che l'elemento di blocco **7** si trovi in corrispondenza della scanalatura e che la valvola della cartuccia si inserisca nel raccordo di immissione del gas **8**.
 - Chiudere lo sportello del vano cartuccia **4**.
 - Chiudere la leva della cartuccia **6**, spostandola verso il basso in posizione "bloccata". La cartuccia è ora saldamente fissata al raccordo di immissione del gas **8** e la protezione laterale **3** è sollevata.
 - Utilizzando l'udito e l'olfatto, accertarsi che il collegamento sia a tenuta. In presenza di odore di gas o se è possibile udire il suono del gas che fuoriesce, ciò significa che il collegamento non è ermetico. Portare immediatamente l'apparecchio all'esterno, in un luogo con una buona circolazione d'aria e privo di fonti di innesco, senza tentare in alcun caso di accenderlo.
 - Il fornello da campeggio può essere utilizzato dopo essere stato sottoposto a prova di tenuta con esito positivo.
- Il fornello da campeggio è ora pronto all'uso.

4. Utilizzo

Accensione e spegnimento, regolazione della fiamma (illustrazione D)

Procedere come segue per l'accensione del fornello da campeggio e la regolazione della fiamma:

- Accertarsi che la leva della cartuccia **6** sia in posizione "bloccata".
- Ruotare la manopola di accensione e regolazione del gas **5** in senso antiorario fino alla battuta, nella posizione di "massima erogazione del gas".
- Utilizzando un breve ed energico movimento della mano, ruotare ulteriormente la manopola di accensione e regolazione del gas **5** in senso antiorario fino a che non è possibile udire uno scatto, se necessario più volte, fino a che non si accende la fiamma. Il fornello da campeggio sta funzionando alla massima intensità.
- Attendere circa 30 secondi finché la fiamma non si sarà stabilizzata, quindi se lo si desidera ruotare la manopola di accensione e regolazione del gas **5** in senso orario, in direzione della "minima erogazione del gas", per ridurre l'intensità della fiamma.

Per spegnere il fornello da campeggio procedere come segue:

- Ruotare la manopola di accensione e regolazione del gas **5** in senso orario fino alla battuta, nella posizione "chiusa".

- Verificare che la fiamma sia spenta.
- Far raffreddare il fornello da campeggio prima di riparlo.
- In caso di inutilizzo prolungato, rimuovere la cartuccia di gas dal fornello da campeggio, come sotto descritto.

Rimozione e sostituzione della cartuccia di gas

⚠ ATTENZIONE!

Durante la sostituzione e prima di sganciare la cartuccia di gas accertarsi che il bruciatore **1** sia completamente spento. Pericolo di esplosione!

Attenzione, la temperatura della cartuccia di gas potrebbe essere molto elevata. La rimozione/sostituzione delle cartucce di gas deve avvenire in un luogo ben ventilato, preferibilmente all'aperto e al riparo da possibili fonti di innesco come fiamme libere, fiamme pilota e fornelli elettrici, nonché lontano da altre persone.

Per rimuovere o sostituire la cartuccia di gas procedere come segue:

- Aprire lo sportello del vano cartuccia **4** ribaltandolo verso l'alto.
- Rimuovere la cartuccia di gas dal fornello da campeggio.
- Inserire una nuova cartuccia, come descritto nella sezione "Posizionamento della cartuccia di gas".

5. Dispositivi di sicurezza

Protezione laterale a scomparsa

La protezione laterale a scomparsa **3** impedisce che possa essere utilizzato un recipiente di cottura di dimensioni eccessive, in quanto in caso contrario si potrebbe verificare un irraggiamento del calore del bruciatore verso la cartuccia di gas e il suo conseguente surriscaldamento; ciò può causare situazioni pericolose (pericolo di esplosione).

- Funzionamento: quando sulla protezione laterale viene esercitata una forza dall'alto, ad esempio a causa del peso di una padella, essa si chiude verso il basso. Allo stesso tempo, la cartuccia viene espulsa dal raccordo di immissione del gas **8** e la fiamma si spegne.
- Utilizzare, come previsto, solo padelle o pentole con un diametro non superiore a 23 cm, in modo da evitare l'attivazione di questo dispositivo di sicurezza.
- Non tentare in nessun caso di bypassare questo dispositivo di sicurezza.

Dispositivo di sicurezza sensibile alla pressione

Nel raccordo di immissione del gas **8** è integrato un dispositivo di sicurezza sensibile alla pressione, il quale impedisce l'uso dell'apparecchio quando la pressione all'interno della cartuccia di gas è troppo elevata.

- Funzionamento: La pressione del gas butano aumenta in misura proporzionale alla temperatura. Quando la pressione all'interno della cartuccia di gas supera un punto critico, la cartuccia viene espulsa dal raccordo di immissione del gas (8) e la fiamma si spegne.
- In tal caso, procedere come segue:
 - Lasciare raffreddare il fornello da campeggio e la cartuccia di gas finché non avranno raggiunto la temperatura ambiente.
 - Individuare e risolvere la causa del surriscaldamento o della sovrappressione. Nella maggior parte dei casi si tratta del mancato rispetto delle distanze di sicurezza o della fessura di ventilazione ostruita.
 - Accendere nuovamente il fornello da campeggio solo dopo essere certi che non sia possibile un nuovo surriscaldamento.
- Non tentare in nessun caso di bypassare questo dispositivo di sicurezza.

6. Manutenzione, pulizia, stoccaggio e trasporto

Manutenzione e riparazioni

- Non apportare modifiche all'apparecchio.
- Controllare periodicamente le guarnizioni in gomma per verificare l'assenza di danni.
- Accertarsi che tutti i collegamenti siano a tenuta.
- Effettuare regolarmente un'ispezione visiva degli aspetti generali del dispositivo e, se necessario, rimuovere eventuali contaminanti come sabbia, insetti o erba.
- Controllare periodicamente il corretto funzionamento del sistema di collegamento/sgancio della cartuccia gas.
- In caso di errore di funzionamento o di necessità di riparazioni contattare preliminarmente il nostro servizio clienti, ai recapiti sotto indicati (punto 10).

Pulizia

Pulire il fornello da campeggio con un panno umido, se necessario. Non usare detergenti abrasivi aggressivi né solventi o benzina. Il fornello da campeggio e i suoi accessori non devono essere spruzzati con acqua, né immersi in acqua.

Istruzioni per stoccaggio e trasporto

- In caso di inutilizzo rimuovere la cartuccia di gas, quindi conservare quest'ultima e il fornello da campeggio in un luogo sicuro, fresco, asciutto e ben ventilato, fuori dalla portata dei bambini.
- Proteggere il fornello da campeggio e la cartuccia di gas dalla luce solare e non esporli mai a una temperatura di oltre 50 °C.
- Stoccare e trasportare preferibilmente il fornello da campeggio all'interno della valigetta da trasporto per proteggerla da danni.
- Trasportare le cartucce di gas solo con il tappo protettivo posizionato.

7. Dichiarazione di conformità

 La dichiarazione di conformità UE può essere richiesta al servizio clienti del produttore.

8. Riciclaggio



Smaltire il prodotto e la confezione nel rispetto dell'ambiente e delle normative.



Simbolos di riciclaggio per Spagna e Portogallo.



Adresses sur quefairedemesdechets.fr

Simboli del riciclaggio per la Francia.

Smaltimento dell'imballaggio



Smaltire l'imballaggio in base alla tipologia. Smaltire il cartone e il cartoncino nella carta vecchia, le pellicole nel materiale riciclabile.

Smaltimento del fornello da campeggio e degli accessori

Smaltire il fornello e la valigetta da trasporto in conformità alle pertinenti norme nazionali. Conferire in un punto di raccolta per il riciclaggio gli apparecchi non più utilizzabili. Non smaltire il fornello con i rifiuti domestici. Informazioni sui punti di raccolta per gli apparecchi usati sono disponibili presso l'amministrazione comunale, l'autorità pubblica per lo smaltimento dei rifiuti o l'azienda di raccolta dei rifiuti.

Smaltimento della cartuccia di gas

Assicurarsi che la cartuccia di gas sia completamente vuota e conferirla in un punto di raccolta.

9. Garanzia

Garanzia di Smartmaxx GmbH

Gentile cliente, questo prodotto viene fornito con una garanzia di 3 anni dalla data di acquisto. In caso di difetti in questo prodotto, si dispone di diritti legali nei confronti del venditore del prodotto. Questi diritti legali non sono limitati dalla nostra garanzia indicata di seguito.

Condizioni della garanzia

Il periodo di garanzia inizia dalla data di acquisto. Si prega di conservare la ricevuta originale al sicuro. Questa è richiesta come prova d'acquisto. Se entro tre anni dalla data di acquisto di questo prodotto si verifica un difetto di materiale o di fabbricazione, a nostra discrezione ripareremo gratuitamente il prodotto, lo sostituiremo o rimborseremo il prezzo di acquisto. Questa garanzia prevede che l'apparecchio difettoso e la prova d'acquisto (scontrino) siano presentati entro il periodo di tre anni e che venga fornita una breve descrizione scritta della natura del difetto e quando si è verificato.

Se il difetto è coperto dalla nostra garanzia, riceverà il prodotto riparato oppure un prodotto nuovo. La riparazione o la sostituzione del prodotto non dà inizio ad un nuovo periodo di garanzia.

Periodo di garanzia e reclami legali per difetti

Il periodo di garanzia non viene prolungato dalla prestazione della garanzia. Ciò vale anche per le parti sostituite e riparate. Eventuali danni o difetti già presenti al momento dell'acquisto dovranno essere segnalati subito dopo il disimballo. Eventuali riparazioni necessarie dopo la scadenza del periodo di garanzia sono soggette ad addebito.

Ambito della garanzia

L'apparecchio è stato prodotto con cura secondo rigorose linee guida di qualità e controllato attentamente prima della consegna.

La garanzia si applica a difetti di materiale o di fabbricazione. La presente garanzia non copre le parti del prodotto soggette a normale usura e che possono quindi essere considerate parti soggette ad usura, né i danni a parti fragili, ad esempio interruttori, batterie o parti in vetro. Questa garanzia è nulla se il prodotto è stato danneggiato oppure utilizzato, sottoposto a manutenzione o trasportato in modo improprio. Per poter utilizzare correttamente il prodotto è necessario rispettare scrupolosamente tutte le istruzioni riportate nel manuale d'uso. Scopii e azioni sconsigliati od oggetto di avvertimento nelle istruzioni per l'uso devono essere assolutamente evitati.

Il prodotto è destinato esclusivamente all'uso privato e non commerciale. La garanzia decade in caso di trattamento abusivo ed improprio, uso di forza e manomissioni non effettuate dalla nostra filiale di assistenza autorizzata.

Elaborazione in caso di garanzia

Per garantire che la richiesta venga elaborata rapidamente, seguire le istruzioni seguenti:

- Per qualsiasi richiesta, si prega di tenere a portata di mano la ricevuta e il numero dell'articolo (IAN 506735_2507) come prova d'acquisto.
- Se si verificano errori funzionali o altri difetti, contattare innanzitutto il servizio di assistenza indicato di seguito telefonicamente o per e-mail. Sarà quindi possibile inviare un prodotto riconosciuto come difettoso, allegando la prova d'acquisto (scontrino) e le informazioni su quale sia il difetto e quando si è verificato, all'indirizzo del servizio che ti sarà stato fornito in porto franco.

La prestazione in garanzia vale per difetti del materiale o di fabbricazione. Questa garanzia non si estende a componenti del prodotto esposti a normale logorio, che possono pertanto essere considerati come componenti soggetti a usura (esempio capacità della batteria, calcificazione, lampade, pneumatici, filtri, spazzole...). La garanzia non si estende altresì a danni che si verificano su componenti delicati (esempio interruttori, batterie, parti realizzate in vetro, schermi, accessori vari) nonché danni derivanti dal trasporto o altri incidenti.

10. Assistenza / fornitore

Per questioni relative all'assistenza e alla garanzia, contattare prima:

Smartmaxx GmbH

Schulzstrasse 2c

85579 Neubiberg

GERMANIA

Linea diretta: +49 89 24 42 94 79

E-mail: support.it@smartmaxx.info

Fornitore:

Smartmaxx GmbH

Schulzstrasse 2c

85579 Neubiberg

GERMANIA

Índice

1. Introducción	41
Símbolos usados	41
Volumen de entrega / denominación de las piezas	41
Datos técnicos	42
2. Seguridad	42
Uso previsto	43
Indicaciones generales de seguridad	43
3. Antes del uso	44
Selección de la bombona de gas	44
Colocación de la bombona de gas	44
4. Utilización	44
Encendido y apagado, regulación de la llama	44
Retirada y sustitución de la bombona de gas	45
5. Dispositivos de seguridad	45
Protección lateral plegable	45
Dispositivo de seguridad sensible a la presión	45
6. Mantenimiento, limpieza, almacenamiento y transporte	46
Mantenimiento y reparaciones	46
Limpieza	46
Condiciones de almacenamiento y transporte	46
7. Declaración de conformidad	46
8. Reciclaje	46
Eliminación del embalaje	46
Eliminación de la cocina de camping y los accesorios	47
Eliminación de las bombonas	47
9. Garantía	47
10. Servicio / proveedor	48

1. Introducción

Importante: Lea atentamente estas instrucciones para familiarizarse con el aparato antes de conectarlo a la bombona. Guarde las instrucciones para poder volver a leerlas.

Le felicitamos por la compra de su nueva cocina de camping. Ha adquirido un producto de calidad. Este manual de instrucciones forma parte del producto. Incluye información importante para la seguridad, el uso y la eliminación. Antes del montaje y el primer uso debe familiarizarse con todas las instrucciones de uso y seguridad. Utilice el producto únicamente tal y como se describe y para los usos que se indican. Cuando entregue el producto a un tercero, hágale entrega de toda la documentación.

Símbolos usados

En este manual, en la cocina de camping, en los accesorios o en el embalaje se utilizan los siguientes símbolos y palabras de señalización.

 **¡AVISO!** Identifica un peligro que si no se evita puede conllevar la muerte o lesiones graves.

 **¡ATENCIÓN!** Identifica un peligro que si no se evita puede conllevar lesiones leves o de medio grado.

 Este producto cumple toda la legislación comunitaria aplicable al espacio económico europeo



Adresses sur quefairedemesdechets.fr

Varios pictogramas de eliminación y reciclaje. El producto y el embalaje deben eliminarse de forma respetuosa con el medio ambiente y de acuerdo con la normativa. Tenga en cuenta las instrucciones de eliminación del apartado «Reciclaje».

Volumen de entrega / denominación de las piezas

(Véanse las figuras en la zona de desplegado)

- 1 Quemador
- 2 Soporte para sartenes (4)
- 3 Protección lateral plegable
- 4 Tapa del compartimento de la bombona

5 Botón de encendido y regulación del gas. Posiciones:

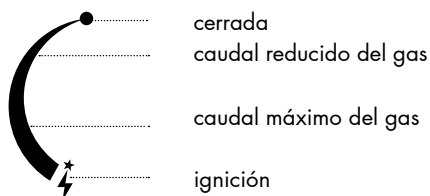

6 Palanca de la bombona. Posiciones:



7 Compuerta para la ranura de la bombona

8 Entrada del gas

9 Junta de estanqueidad (en el interior)

10 Malefín de almacenamiento (sin ilustración)

11 Manual de instrucciones (instrucciones de manejo y seguridad) (sin ilustración)

Datos técnicos para la cocina de camping de 1 fogón, IAN 506735_2507

Fabricante:	Smartmaxx GmbH
Denominación del aparato:	cocina de camping de 1 fogón, IAN 506735_2507
Número de modelo:	SMX-CK1-01
Tipo de aparato, categoría:	aparato de butano, categoría de presión directa de butano
Tipo de gas:	butano
Bombona:	Este dispositivo sólo puede funcionar con el cartucho de butano "Tipo 577" de Kemper, "Art. No. 707" de Nola o "CP 250" de Campingaz. Puede ser peligroso intentar conectar bombonas o botellas de gas de otro tipo.
Carga calorífica nominal / consumo:	2,1 kW / 150 g/h
Uso:	Solo al aire libre o en recintos bien ventilados.
Diámetro de sartenes/tarteras:	12 - 23 cm



2. Seguridad

Lea todas las indicaciones de seguridad y las instrucciones. Su incumplimiento puede causar lesiones graves. Guarde todas las indicaciones de seguridad e instrucciones para futuras consultas. Entregue todos los documentos a terceros cuando les entregue la cocina de camping.

Uso previsto

Este aparato se ha diseñado para preparar y calentar alimentos en el ámbito del ocio y el tiempo libre. Solo se debe usar al aire libre o en recintos bien ventilados y únicamente de acuerdo con las instrucciones de este manual y para ningún otro fin. Cualquier otro uso o modificación del aparato se considera inadecuado y puede provocar daños materiales o incluso lesiones. El fabricante o distribuidor no asume responsabilidad alguna por aquellos daños que se deriven de un uso indebido o incorrecto. El aparato no ha sido diseñado para uso comercial.

Indicaciones generales de seguridad para la cocina de camping de 1 fogón, IAN 506735_2507

- Antes de conectar la bombona, compruebe que la junta de estanqueidad **9** (entre el aparato y la bombona) esté en buen estado.
- No utilice nunca un aparato con las juntas dañadas o desgastadas.
- No utilice nunca un aparato que no sea estanco o esté dañado, o que funcione incorrectamente.
- El aparato solo se debe usar al aire libre o en recintos bien ventilados. Se aplican los requisitos nacionales
 - para el suministro de aire de combustión y
 - para evitar la acumulación de cantidades peligrosas de gas sin quemar.
- Durante el uso, el aparato debe estar en un plano horizontal donde su funcionamiento no se vea obstaculizado (sin hierba seca, arena, etc.)
- Mientras esté en uso, el aparato debe estar a una distancia de seguridad de los materiales inflamables. Mantenga una distancia de seguridad lateral de al menos 0,5 m con todas las superficies (paredes) y objetos adyacentes y de al menos 1 m con los objetos situados por encima del aparato.
- No coloque nunca dos cocinas cerca una de la otra. Hay que mantener siempre la distancia de seguridad mencionada antes.
- Asegúrese de que los orificios de ventilación de la tapa del compartimento de la bombona **4** estén siempre libres.
- Las bombonas se deben cambiar en un lugar bien ventilado, preferiblemente al aire libre y lejos de cualquier posible fuente de ignición, como llamas expuestas, quemadores piloto, cocinas eléctricas y lejos de otras personas.
- **¡AVISO!** Compruebe que el quemador **1** esté completamente apagado antes de cambiar y soltar la bombona. ¡Peligro de explosión!
- **¡ATENCIÓN!** La bombona podría estar caliente. ¡Riesgo de lesión!
- **¡AVISO!** Antes de cambiar la bombona retire los utensilios de la cocina. ¡Riesgo de lesión!
- **¡AVISO!** Si su cocina pierde gas (olor a gas) sáquela sin demora del recinto, déjela al aire libre en un lugar con buena circulación del aire y lejos de fuentes de ignición, para poder buscar y taponar la fuga. Compruebe la estanqueidad de su cocina únicamente al aire libre. ¡No busque nunca fugas con ayuda de una llama, utilice una solución de agua jabonosa!
- **¡AVISO!** Si se dispara el dispositivo de seguridad sensible a la presión, significa que se ha alcanzado un nivel crítico de presión en la bombona y que no se debe utilizar el aparato hasta que se haya enfriado por completo. No se debe puentear el dispositivo de seguridad sensible a la presión.
- **¡ATENCIÓN!** Las piezas a las que puede acceder pueden estar muy calientes. Mantenga a los niños, especialmente a los más pequeños, alejados del aparato. ¡Riesgo de lesión!

- **⚠ ¡AVISO!** No utilice sartenes ni ollas que tengan menos de 12 cm o más de 23 cm de diámetro. Los recipientes demasiado pequeños no se quedan estables; los recipientes demasiado grandes pueden causar la acumulación de calor y el sobrecalentamiento de la bombona. ¡Peligro de explosión!
Asegúrese siempre de colocar los utensilios de cocina sobre una superficie ignífuga y resistente al calor.

3. Antes del uso

Selección de la bombona de gas

Utilice únicamente bombonas compatibles con la cocina. Este dispositivo sólo puede funcionar con el cartucho de butano "Tipo 577" de Kemper, "Art. No. 707" de Nola o "CP 250" de Campingaz. **Puede ser peligroso intentar conectar bombonas o botellas de gas de otro tipo.**

Colocación de la bombona (fig. A, B y C)

- Las bombonas se deben cambiar en un lugar bien ventilado, preferiblemente al aire libre y lejos de cualquier posible fuente de ignición, como llamas expuestas, quemadores piloto, cocinas eléctricas y lejos de otras personas.
- Asegúrese de que el botón de encendido y regulación del gas **5** esté en la posición «cerrado».
- Asegúrese de que la palanca de la bombona **6** esté en la posición «desbloqueado».
- Abra la tapa del compartimento de la bombona **4** plegándola hacia arriba.
- Compruebe que la junta entre el aparato y la bombona **9** esté presente y en buen estado.
- Retire la tapa de protección de la bombona y guárdela para ponerla sobre la bombona cuando la almacene más tarde.
- Coloque la bombona en el compartimento de forma que la tapa **7** entre en la ranura de la bombona y que la válvula de la bombona entra en la entrada de gas **8**.
- Cierre la tapa del compartimento de la bombona **4**.
- Empuje la palanca de la bombona **6** hacia abajo, a la posición «bloqueado». Ahora la bombona está herméticamente unida a la entrada de gas **8** y la protección lateral **3** se despliega hacia arriba.
- Huela y escuche para comprobar que dicha unión es realmente hermética. Si huele gas o escucha como emana el gas, entonces la unión no es estanca. Saque inmediatamente la cocina al aire libre, a un lugar donde el aire circule libremente y lejos de cualquier fuente de ignición y no intente en ningún caso encenderla.
- Tras haber superado la prueba de estanqueidad, la cocina de camping está lista para usarse. Ahora ya puede usar la cocina de camping.

4. Utilización

Encendido y apagado, regulación de la llama

Para encender la cocina de camping y regular la llama proceda como se indica a continuación:

- Asegúrese de que la palanca de la bombona **6** esté en la posición «bloqueado».
- Gire el botón de encendido y regulación del gas **5** hacia la izquierda hasta que llegue al tope, a la posición «caudal máximo de gas».
- Gire el botón de encendido y regulación del gas **5** un poco más hacia la izquierda hasta oír un «clic» y que se encienda la llama. Si fuese necesario, repita ese paso. Ahora la cocina tiene la llama máxima.
- Espere 30 segundos para darle tiempo a la llama hasta que se haya estabilizado y, si así lo quiere, gire el botón de encendido y regulación del gas **5** hacia la derecha hacia «caudal reducido del gas» para tener una llama más pequeña.

Proceda de la siguiente manera para apagar la cocina de camping:

- Gire el botón de encendido y regulación del gas **5** hacia la derecha hasta que llegue al tope, a la posición «cerrado».
- Asegúrese de que la llama esté apagada.
- Deje que la cocina de camping se enfríe antes de guardarla.
- Si no la va a utilizar durante bastante tiempo, retire la bombona de la cocina tal como se describe abajo.

Retirada y sustitución de la bombona de gas



¡AVISO! Compruebe que el quemador **1** esté completamente apagado antes de cambiar y soltar la bombona. ¡Peligro de explosión!

¡Atención! La bombona podría estar caliente. Las bombonas se deben cambiar en un lugar bien ventilado, preferiblemente al aire libre y lejos de cualquier posible fuente de ignición, tales como llamas expuestas, quemadores piloto, cocinas eléctricas y lejos de otras personas.

Proceda como se indica a continuación para sacar o sustituir la bombona:

- Pliegue la tapa del compartimento de la bombona **4** hacia arriba.
- Saque la bombona de la cocina.
- Ponga una bombona nueva, como se describe en la sección «Colocación de la bombona de gas».

5. Dispositivos de seguridad

Protección lateral plegable

La protección lateral plegable **3** evita que se utilicen utensilios demasiado anchos. Un utensilio demasiado ancho puede provocar que el calor del quemador se desvíe hacia la bombona y que esta se recaliente, lo que podría ocasionar situaciones peligrosas (peligro de explosión)

- Funcionamiento: cuando se ejerce fuerza sobre la protección lateral hacia abajo, por ejemplo por el peso de una sartén, la protección se cede hacia abajo. Al bajar, la protección suelta la bombona de la entrada de gas **8** y la llama se apaga.
- Utilice, tal como se exige, únicamente sartenes y tarteras con un diámetro máx. de 23 cm. De este modo se evita que se active el dispositivo de seguridad.
- No intente en ningún momento eludir ese dispositivo de seguridad.

Dispositivo de seguridad sensible a la presión

En la entrada de gas **8** se ha integrado un dispositivo de seguridad sensible a la presión. Ese dispositivo evita que se pueda seguir usando la cocina de camping cuando la presión de la bombona es demasiado alta.

- Funcionamiento: Al calentarse aumenta la presión del gas butano dentro de la bombona. Si la presión de la bombona excede un valor crítico, se suelta la bombona de la entrada del gas (8) y se apaga la llama.
- Si eso ocurre, debe proceder como se indica a continuación:
 - Deje que la cocina de camping y la bombona enfríen hasta que hayan alcanzado la temperatura ambiente.
 - Busque y solvante la causa del recalentamiento o de la sobrepresión. Normalmente se debe a una distancia de seguridad reducida o a bloqueos en las ranuras de ventilación.
 - Solo debe encender la cocina de camping de nuevo cuando se garantice con seguridad que no se va a repetir el recalentamiento.
- No intente en ningún momento eludir ese dispositivo de seguridad.

6. Mantenimiento, limpieza, almacenamiento y transporte

Mantenimiento y reparaciones

- No modifique el aparato.
- Controle con regularidad que las juntas de goma no presentan daños.
- Asegúrese de que todas las uniones son herméticas.
- Realice periódicamente una inspección visual de los aspectos generales del dispositivo y, si es necesario, elimine posibles contaminantes como arena, insectos o hierba.
- Verificar periódicamente el correcto funcionamiento del sistema de conexión/liberación del cartucho de gas.
- Si ocurre algún fallo de funcionamiento o se deben realizar reparaciones, contacte con nuestro servicio de atención al cliente, datos abajo. (punto 10)

Limpieza

Limpie la cocina de camping con un paño húmedo, si fuese necesario. No utilice limpiadores abrasivos agresivos, disolventes ni gasolina. La cocina de camping y sus accesorios no se deben rociar con agua ni sumergir en ella.

Condiciones de almacenamiento y transporte

- Cuando no utilice la cocina, retire la bombona de gas y guárdela en un lugar seguro, fresco, seco y bien ventilado, fuera del alcance de los niños.
- Proteja la cocina de camping y las bombonas de gas de la luz solar y no los exponga nunca a temperaturas superiores a 50 °C.
- Para evitar daños, guarde y transporte la cocina de camping preferentemente en el maletín suministrado.
- Transporte las bombonas solamente con la tapa protectora puesta.

7. Declaración de conformidad

 La declaración de conformidad de la UE puede solicitarse al servicio de atención al cliente del fabricante.

8. Reciclaje



Elimine el producto y el embalaje de forma respetuosa con el medio ambiente y de acuerdo con la normativa vigente.



Adresses sur quefairemesdechets.fr

Símbolos de reciclaje para Francia.

Eliminación del embalaje



Elimine el embalaje según su naturaleza. Lleve el cartón y el papel para reciclar y las láminas de plástico al centro de recogida de desechos reciclables.

Eliminación de la cocina de camping y los accesorios

Elimine la cocina y el maletín según la normativa nacional vigente. Entregue los aparatos que ya no funcionan en un centro de recogida de residuos reciclables. No se deshaga de la cocina en la basura doméstica. Para obtener información sobre los puntos de recogida de aparatos usados, diríjase a su ayuntamiento, al servicio público de eliminación de residuos o a su servicio de recogida de basuras.

Eliminación de las bombonas

Asegúrese de que la bombona de gas está completamente vacía y entréguela en un punto de recogida de residuos.

9. Garantía

Garantía de Smartmaxx GmbH

Estimado cliente:

Este producto tiene una garantía de tres años a partir de la fecha de compra. En caso de defectos en este producto, usted tiene derechos legales contra el vendedor del producto. Estos derechos legales no están limitados por nuestra garantía descrita a continuación.

Condiciones de garantía

El periodo de garantía comienza a partir de la fecha de compra. Conserve el recibo original en un lugar seguro. Necesita ese comprobante como prueba de compra. Si se produce un defecto material o de fabricación en un plazo de tres años a partir de la fecha de compra de este producto, repararemos o sustituiremos el producto gratuitamente o le reembolsaremos el precio de compra, según nuestro criterio. Esta garantía está sujeta a la condición de que el aparato defectuoso y el comprobante de compra (recibo) se presenten dentro del plazo de tres años y se facilite una breve descripción por escrito de la naturaleza del defecto y de cuándo se produjo. Si el defecto está cubierto por nuestra garantía, le devolveremos el producto reparado o uno nuevo. La reparación o sustitución del producto no inicia un nuevo periodo de garantía.

Periodo de garantía y reclamaciones legales por defectos

La garantía propia no amplía el periodo de garantía legal. Esto también se aplica a las piezas sustituidas y reparadas. Los daños y defectos ya existentes en el momento de la compra deben notificarse inmediatamente después de desembalar el producto. Las reparaciones efectuadas una vez expirado el periodo de garantía están sujetas a pago.

Alcance de la garantía

La unidad se ha fabricado cuidadosamente siguiendo estrictas directrices de calidad y se ha probado concienzudamente antes de su entrega.

La garantía cubre los defectos de material o fabricación. Esta garantía no cubre las piezas del producto sometidas a un desgaste normal y que, por tanto, pueden considerarse piezas de desgaste, ni los daños en piezas frágiles, como interruptores, pilas o fabricadas con vidrio. Esta garantía queda anulada si el producto se daña, utiliza mal, somete a un mantenimiento inadecuado o transporta incorrectamente. Para utilizar correctamente el producto, deben respetarse estrictamente todas las instrucciones que figuran en el manual de instrucciones. Deben evitarse a toda costa los usos y las acciones desaconsejados o advertidos en el manual de instrucciones. El producto está destinado exclusivamente al uso doméstico y no al uso comercial. La manipulación abusiva e inadecuada, el uso de la fuerza y las intervenciones no realizadas por nuestro servicio técnico autorizado invalidarán la garantía.

Tramitación en caso de garantía

Para garantizar la rápida tramitación de su solicitud, siga las indicaciones que figuran a continuación:

- Tenga a mano el tique de compra y el número de artículo (IAN 506735_2507) como acreditación de la compra para cualquier consulta.
- Si se producen fallos de funcionamiento u otros defectos, póngase primero en contacto por teléfono o correo electrónico con el departamento de asistencia técnica que se indica más abajo. Si un producto

resulta defectuoso, puede enviarlo a portes pagados a la dirección de servicio que se le indique, adjuntando el justificante de compra (recibo) e indicando cuál es el defecto y cuándo se ha producido.

10. Servicio / proveedor

En caso de servicio y garantía contacte en primer lugar a:

Smartmaxx GmbH

Schulzstraße 2c

85579 Neubiberg

Alemania

Línea directa: +49 89 24 42 94 79

Correo electrónico: support.es@smartmaxx.info

Proveedor:

Smartmaxx GmbH

Schulzstraße 2c

85579 Neubiberg

Alemania

SMARTMAXX GMBH

Schulzstraße 2c
85579 Neubiberg
Deutschland
www.smartmaxx.info

V.1.0
Information status | Stand der Informationen |
Version des informations :
12/2025 · QA964 v.1.0



IAN 506735_2507

