



4 V VISSEUSE SANS FIL AVEC EMBOUTS INTERCHANGEABLES PAS D7

FR BE

4 V VISSEUSE SANS FIL AVEC EMBOUTS INTERCHANGEABLES

Instructions d'utilisation et consignes de sécurité

Traduction de la notice originale

NL BE

4V ACCU SCHROEVENDRAAIER MET VERWISSELBARE OPZETSTUKKEN

Bedienings- en veiligheidsinstructies

Vertaling van de oorspronkelijke gebruiksaanwijzing

DE AT CH

4 V AKKU-SCHRAUBER MIT TAUSCHAUFSAETZEN

Bedienungs- und Sicherheitshinweise
Originalbetriebsanleitung

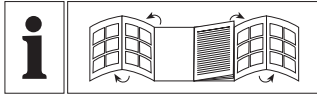

FR/BE	Instructions d'utilisation et consignes de sécurité	Page	7
NL/BE	Bedienings- en veiligheidsinstructies	Pagina	28
DE/AT/CH	Bedienungs- und Sicherheitshinweise	Seite	48

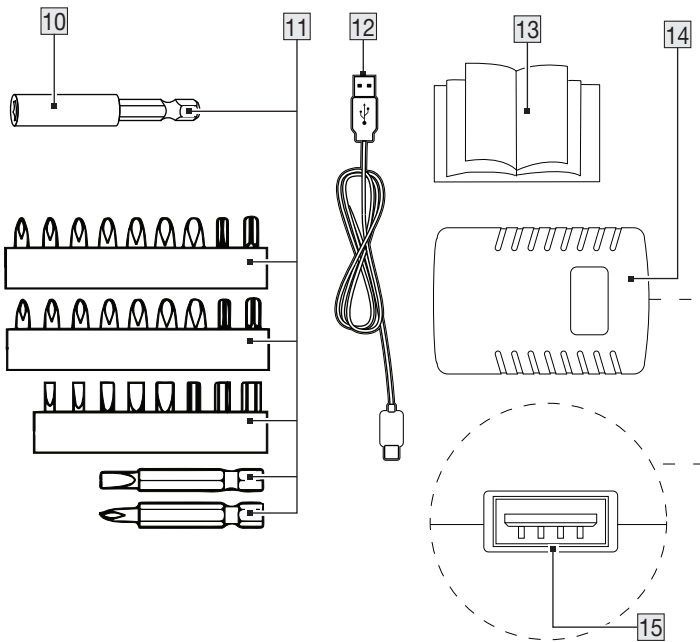
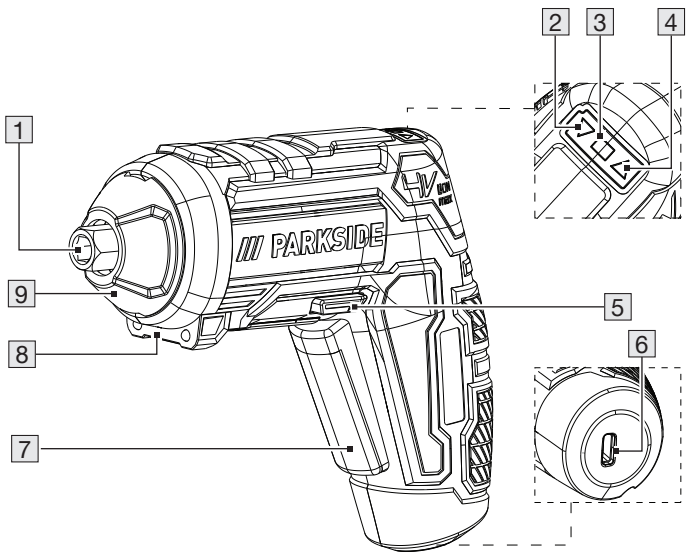
A**B**

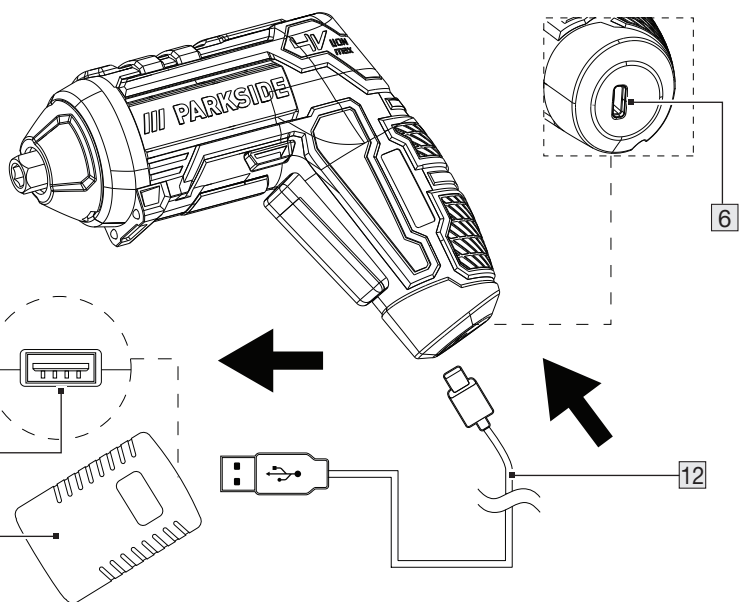
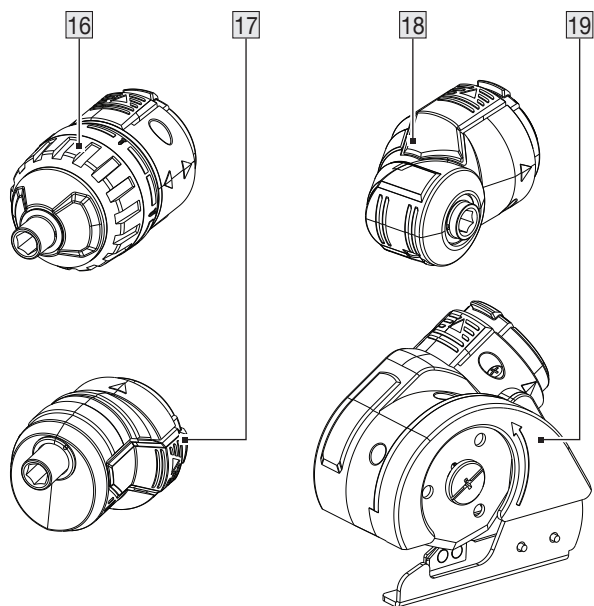

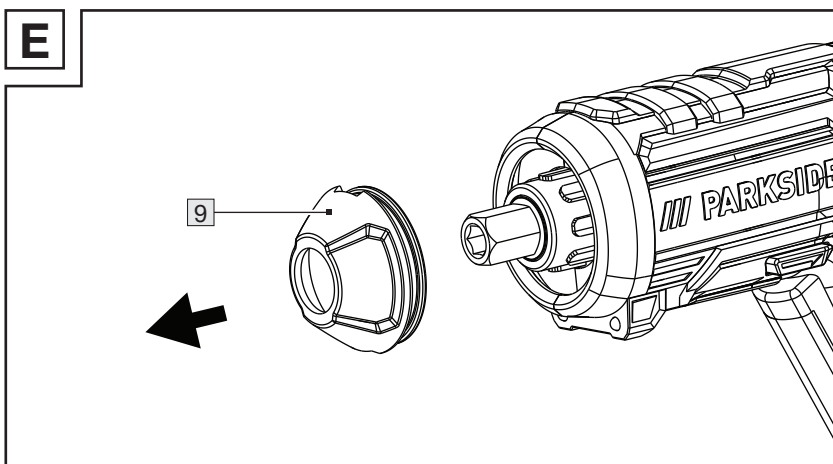
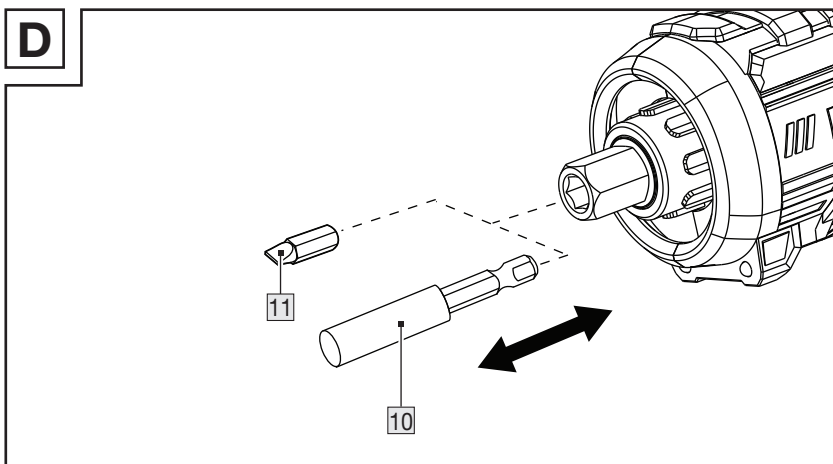
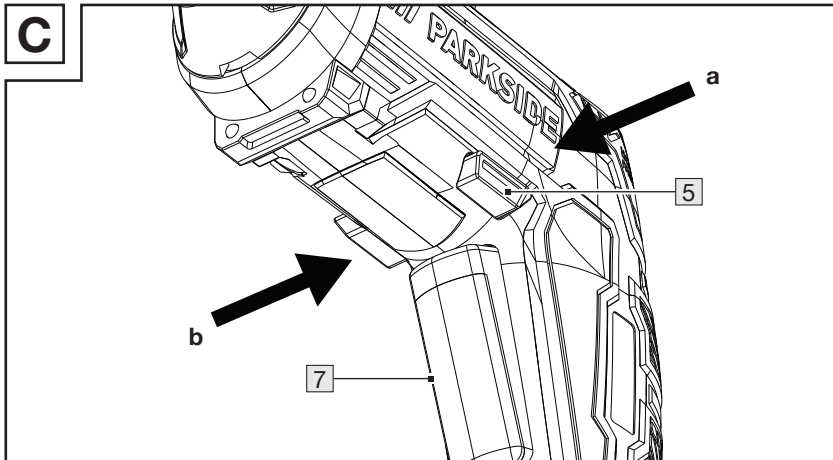

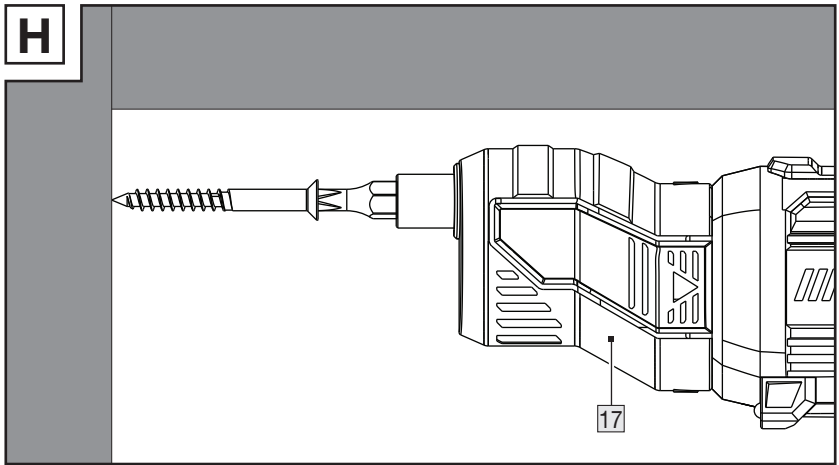
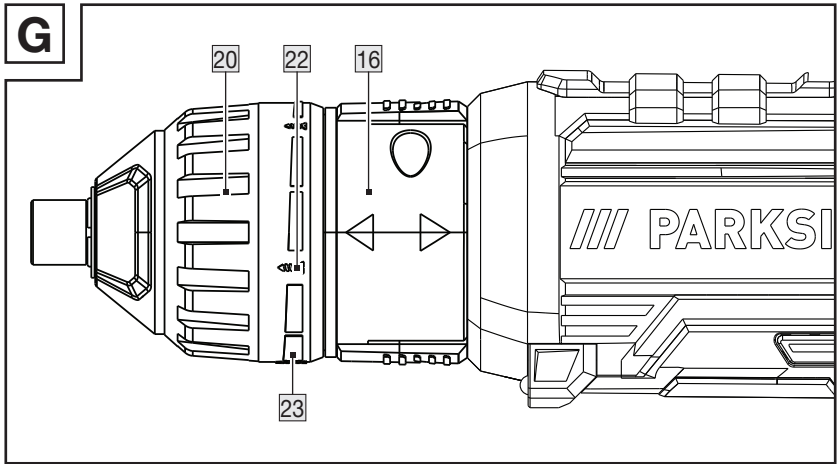
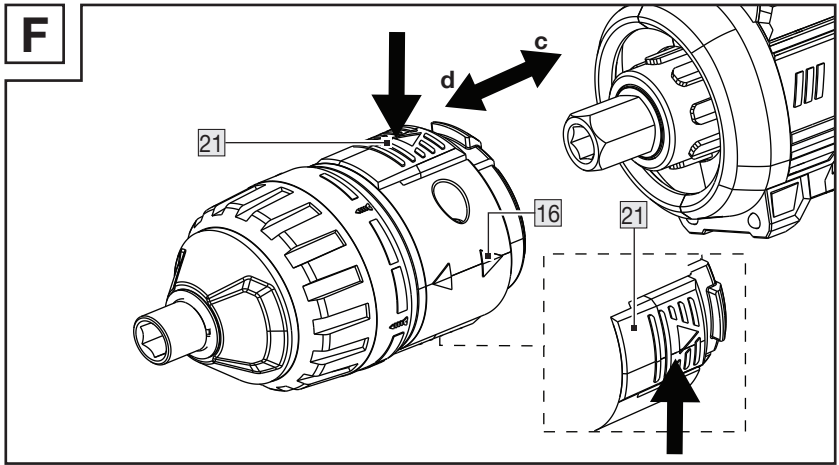

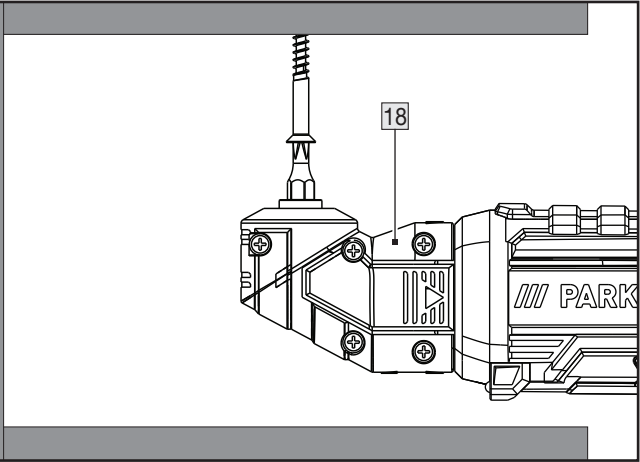
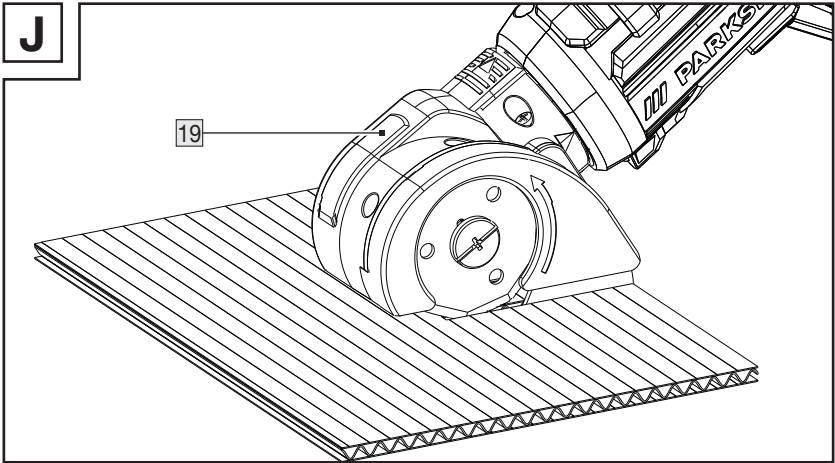
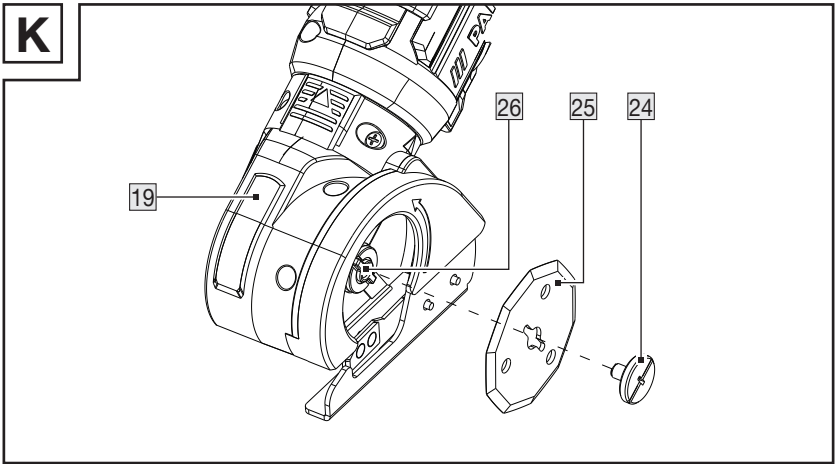
I**J****K**

L

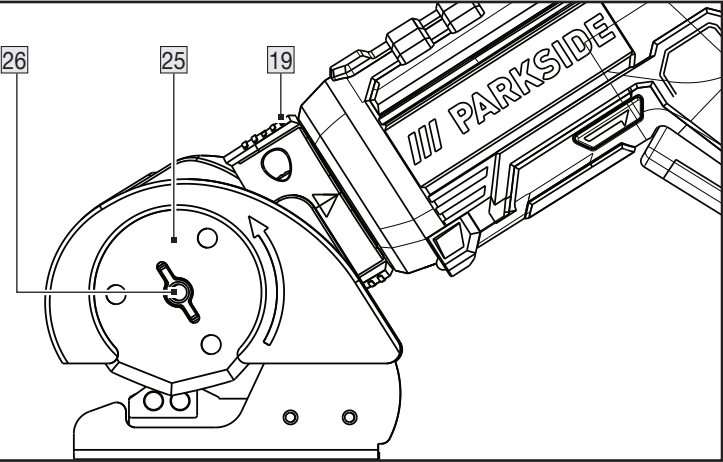

M

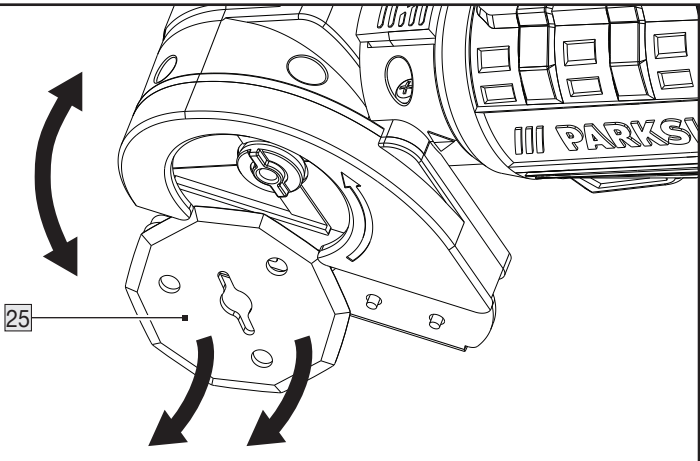



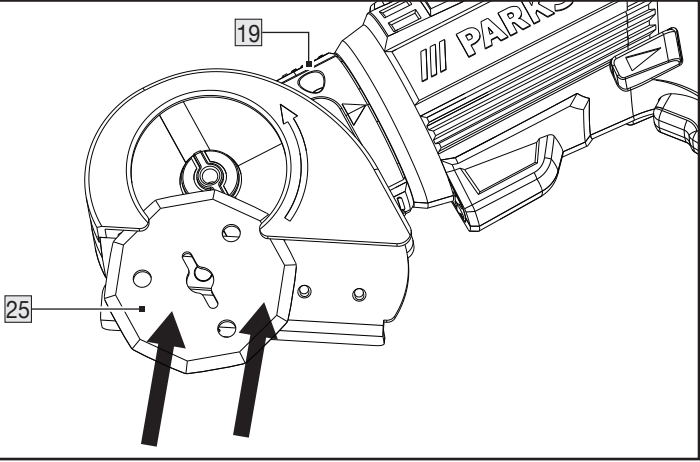















N



Avertissements et symboles utilisés	Page	8
Introduction	Page	9
Utilisation conforme aux prescriptions	Page	9
Contenu de l'emballage	Page	9
Description des pièces	Page	10
Données techniques	Page	10
Consignes de sécurité	Page	12
Consignes de sécurité générales pour outils électriques	Page	12
Consignes de sécurité pour les visseuses	Page	15
Consignes de sécurité pour l'utilisation de l'accessoire de coupe	Page	16
Réduction des émissions sonores et vibrations	Page	16
Comportement en cas d'urgence	Page	16
Consignes de sécurité pour chargeurs	Page	16
Risques résiduels	Page	17
Fonctionnement	Page	18
Informations sur la batterie	Page	18
Modification du sens de rotation	Page	18
Remplacement des embouts et porte-embouts aimantés	Page	19
Cache frontal	Page	19
Choisir un accessoire	Page	19
Monter les accessoires	Page	19
Enlever les accessoires	Page	19
Accessoire de couple	Page	20
Accessoire mandrin excentrique	Page	21
Accessoire mandrin d'angle	Page	21
Accessoire de coupe	Page	21
Marche/arrêt	Page	22
Nettoyage et entretien	Page	22
Entretien	Page	23
Rangement	Page	23
Transport	Page	23
Mise au rebut	Page	23
Garantie	Page	24
Faire valoir sa garantie	Page	26
Service après-vente	Page	26
Déclaration UE de conformité	Page	27

Avertissements et symboles utilisés

Les avertissements suivants sont utilisés dans le mode d'emploi et sur l'emballage

	DANGER ! Ce symbole avec ce signal important de « Danger » indique un danger avec un risque élevé de blessures graves ou de mort si la situation dangereuse n'est pas évitée.		Courant alternatif/tension alternative
			Courant continu/tension continue
	AVERTISSEMENT ! Ce symbole avec ce signal important d'« Avertissement » indique un danger avec un risque moyen de blessures graves ou de mort si la situation dangereuse n'est pas évitée.	min⁻¹	Tours par minute
			Classe de protection II
	PRUDENCE ! Ce symbole avec ce signal important de « Prudence » indique un danger avec un risque faible de blessures légères à importantes si la situation dangereuse n'est pas évitée.		À utiliser seulement à l'intérieur de locaux secs.
			Portez des protections auditives !
	ATTENTION ! Ce symbole avec la mention « Attention » indique un possible risque de dégâts matériels.		Portez des lunettes de protection !
	REMARQUE : Ce symbole avec ce signal important de « Remarque » propose plus d'informations utiles.		Lisez le mode d'emploi.
	Risque d'électrocution !		
Li-Ion	Batterie lithium-ion		Protégez la batterie du feu.
n_o	Régime à vide		Protégez la batterie de l'eau et de l'humidité.
	Protégez la batterie de la chaleur et du rayonnement solaire direct.	CE	Le sigle CE confirme la conformité aux directives de l'UE applicables au produit.
	Consignes de sécurité		Instructions de manipulation

4 V VISSEUSE SANS FIL AVEC EMBOUTS INTERCHANGEABLES

● Introduction

Nous vous félicitons pour l'achat de votre nouveau produit. Vous avez opté pour un produit de grande qualité. Le mode d'emploi fait partie intégrante de ce produit. Il contient des indications importantes pour la sécurité, l'utilisation et la mise au rebut. Veuillez lire consciencieusement toutes les indications d'utilisation et de sécurité du produit. Ce produit doit uniquement être utilisé conformément aux instructions et dans les domaines d'application spécifiés. Lors d'une cession à tiers, veuillez également remettre tous les documents.

● Utilisation conforme aux prescriptions

- Cette visseuse sans fil avec embouts interchangeables 4 V (ci-après désigné « produit » ou « outil électrique ») est prévue pour les vissage et dévissage de vis.
- L'accessoire de coupe [19] est uniquement prévu à la découpe de matériaux tendres. Exemples :
 - Carton ondulé (épaisseur maxi : 5 mm)
 - Textiles
 - Cuir (épaisseur maxi : 3 mm)
- Veuillez toujours utiliser des outils insérables (embouts et accessoires) correspondant à l'usage prévu ! Respectez les exigences techniques du produit lors de l'achat et de l'utilisation d'outils insérables (voir « Données techniques »).
- L'éclairage à LED du plan de travail [8] de ce produit est conçu pour éclairer directement la zone de travail.

- Toute autre utilisation ou modification du produit est considérée comme non conforme et peut entraîner des risques tels que des dommages et blessures voire même provoquer la mort. Le fabricant ne peut être tenu responsable des dommages résultant d'une utilisation non conforme. Le produit n'est pas prévu pour une utilisation commerciale ou dans un autre domaine d'intervention similaire.

● Contenu de l'emballage

▲ AVERTISSEMENT !

- ▶ Le produit et les matériaux d'emballage ne sont pas des jouets pour les enfants ! Les enfants ne sont pas autorisés à jouer avec des sacs en plastique, des films et des petites pièces ! Il existe un danger d'asphyxie et d'ingestion !

1	Tournevis sans filifil	
1	Câble USB	
4	Embouts	
26	Embouts de vissage × 25 mm :	
	5 embouts plats :	SL3, SL4, SL5, SL6, SL7
	7 embouts Pozidriv :	PZ0, PZ1 (×2), PZ2 (×2), PZ3 (×2)
	7 embouts Phillips :	PH0, PH1 (×2), PH2 (×2), PH3 (×2)
	4 embouts Torx :	T10, T15, T20, T25
	3 embouts hexagonaux :	H3, H4, H5
2	Embouts de vissage × 50 mm :	
	1 embout plat :	SL5
	1 embout Pozidriv :	PZ2

1	Porte-embout aimanté × 60 mm
1	Mallette
1	Mode d'emploi

● Description des pièces

(Fig. A.1, A.2, F, G, K)

- 1 Porte-embout
- 2 Indicateur du sens de rotation ▲
(visser des vis)
- 3 Indicateur à LED du niveau de charge de l'accu
- 4 Indicateur du sens de rotation ▼
(dévisser des vis)
- 5 Interrupteur du sens de rotation
- 6 Raccordement USB type C
- 7 Interrupteur marche/arrêt
- 8 Éclairage à LED du plan de travail
- 9 Cache frontal
- 10 Porte-embout aimanté
- 11 Embouts de vissage
- 12 Câble USB
- 13 Mode d'emploi
- 14 Chargeur*
- 15 Port USB (type A)
- 16 Accessoire de couple
- 17 Accessoire mandrin excentrique
- 18 Accessoire mandrin d'angle
- 19 Accessoire de coupe
- 20 Bague de réglage de couple
- 21 Bouton de verrouillage
- 22 Symbole de vis
- 23 Barres de couleur blanche
- 24 Vis
- 25 Lame de coupe
- 26 Arbre
- 27 Mallette (non illustrée)

* Le chargeur n'est pas compris dans le contenu de l'emballage. Le chargeur est disponible par téléphone (voir « Service après-vente »).

● Données techniques

Tournevis sans fil

Modèle :	HG10759
Tension nominale :	4 V $\overline{\text{---}}$ (tension continue)
Batterie (intégrée) :	Li-ion
Nombre de cellules :	1
Capacité :	1,5 Ah
Régime à vide :	$n_0 = 200 \text{ min}^{-1}$
Couple pour les cas de vissage difficile selon ISO 5393 :	10 N m maxi
Porte-embout :	6,35 mm (1/4")
Lame de scie :	Ø43 mm

N'utilisez que le chargeur* suivant pour recharger l'accu de l'appareil :

Information	Valeur
Raison sociale ou marque déposée du fabricant, numéro d'enregistrement au registre du commerce et adresse :	OWIM GmbH & Co. KG HRA 721742 Stiftsbergstraße 1, 74167 Neckarsulm, ALLEMAGNE
Référence du modèle :	HG06825 (avec fiche VDE) HG06825-BS (avec fiche BS)
Tension d'entrée :	100–240 V~
Fréquence du CA d'entrée :	50/60 Hz
Tension de sortie :	5,0 V $\overline{\text{---}}$
Courant de sortie :	1,7 A
Puissance de sortie :	8,5 W
Rendement moyen en mode actif :	78,2 %

Information	Valeur
Consommation électrique hors charge :	0,07 W
Courant d'entrée :	0,3 A
Classe de protection :	II/□ (double isolation)
Type de raccordement :	USB type A
Durée de recharge :	env. 60 min

- * Le chargeur n'est pas compris dans le contenu de l'emballage. Le chargeur est disponible par téléphone (voir « Service après-vente »).

Température ambiante recommandée

Durant la recharge :	de +4 à +40 °C
Durant le fonctionnement :	de 0 à +40 °C
Durant le stockage :	de 0 à +50 °C

Valeurs des émissions sonores

Les valeurs mesurées ont été déterminées en conformité avec EN 62841. Le niveau de bruit pondéré A de l'outil électrique est généralement le suivant :

Niveau de pression acoustique :	L_{pA}	= 60,37 dB(A)
Niveau de puissance acoustique :	L_{WA}	= 71,37 dB(A)
Incertitude K :	$K_{pA/WA}$	= 3 dB

Valeurs d'émission de vibrations

Valeurs totales de vibration (somme vectorielle de trois directions), déterminées conformément à EN 62841 :

Vissage

Valeurs d'émission de vibrations a_h :	= < 2,5 m/s ² (0,215 m/s ²)
Incertitude K :	= 1,5 m/s ²

REMARQUE

- ▶ Les valeurs de vibration totale et d'émission sonore spécifiées ont été mesurées selon une procédure de test normalisée et peuvent être utilisées pour comparer un outil électrique avec un autre.
- ▶ Les valeurs de vibration totale et d'émission sonore spécifiées peuvent également être utilisées pour une estimation préliminaire de la sollicitation.

⚠ AVERTISSEMENT !

- ▶ Les émissions de vibrations et de bruit générées lors de l'utilisation effective de l'outil électrique peuvent différer des valeurs spécifiées en fonction de la manière dont l'outil électrique est utilisé, en particulier du type de pièce à traiter. Essayez de minimiser au maximum l'impact des vibrations et du bruit. Des mesures prises pour la réduction de la sollicitation par vibrations sont par exemple le port de gants lors de l'utilisation de l'outil et la limitation du temps de travail. Ainsi, tous les parties du cycle de fonctionnement sont à prendre en compte (par exemple les périodes durant lesquelles l'outil électrique est éteint, et celles où il est certes allumé, mais fonctionne sans sollicitation).



Consignes de sécurité

● Consignes de sécurité générales pour outils électriques

⚠ AVERTISSEMENT !

- ▶ **Consultez toutes les consignes de sécurité, instructions, illustrations et données techniques fournies avec cet outil électrique.** Ne pas suivre les instructions ci-dessous peut conduire à une électrocution, un incendie et/ou causer des blessures graves.

Conservez toutes les consignes de sécurité et instructions pour vous y reporter ultérieurement.

Le terme « outil électrique » utilisé dans les consignes de sécurité se réfère à des outils électriques alimentés en électricité (avec cordon d'alimentation) ou à des outils électriques fonctionnant sur une batterie (sans cordon d'alimentation).

Sécurité au poste de travail

- a) **Conservez votre zone de travail propre et bien éclairée.** Les zones de travail encombrés ou sombres sont propices aux accidents.
- b) **Ne travaillez pas avec l'outil électrique dans une atmosphère présentant un risque d'explosion, en présence de liquides, de gaz ou de poussières inflammables.** Les outils électriques créent des étincelles qui peuvent enflammer les poussières ou les vapeurs.
- c) **Lors de l'utilisation de l'outil électrique, tenez les enfants et autres personnes hors de sa portée.** Des distractions peuvent vous faire perdre le contrôle de l'outil électrique.

Sécurité électrique

- a) **La fiche de raccordement de l'outil électrique doit être compatible avec la prise de courant. En aucun cas, la fiche ne doit pas être modifiée. N'utilisez aucune fiche interchangeable avec des outils électriques reliés à la terre.** Des fiches non modifiées et des prises de courant appropriées réduisent le risque d'électrocution.
- b) **Évitez tout contact corporel avec des surfaces mises à la terre telles que tuyaux, radiateurs, cuisinières et réfrigérateurs.** Il existe un risque accru d'électrocution si votre corps est relié à la terre.
- c) **N'exposez pas d'outils électriques à la pluie ou à l'humidité.** La pénétration d'eau dans un outil électrique augmente le risque d'électrocution.
- d) **Ne détournez pas le cordon d'alimentation de son utilisation prévue par exemple ne l'utilisez pas pour porter et accrocher l'outil électrique ou pour le débrancher de la prise de courant. Tenez le cordon d'alimentation hors de portée de la chaleur, de l'huile, d'arêtes coupantes ou de pièces mobiles.** Les cordons d'alimentation soit endommagés soit emmêlés augmentent le risque d'électrocution.
- e) **Lorsque vous travaillez à l'extérieur avec un outil électrique, utilisez uniquement des rallonges adaptées à une utilisation en extérieur.** L'utilisation d'une rallonge convenant pour l'extérieur réduit le risque d'électrocution.

- f) **Si le fonctionnement de l'outil électrique dans un environnement humide est inévitable, utilisez un disjoncteur différentiel.** L'emploi d'un disjoncteur différentiel diminue le risque d'électrocution.
- e) **Évitez un positionnement corporel anormal. Assurez-vous de camper solidement sur vos jambes et de conserver votre équilibre à tout moment.** Cela permet un meilleur contrôle de l'outil électrique dans des situations inattendues.

Sécurité des personnes

- a) **Soyez vigilant, surveillez ce que vous faites et faites preuve de bon sens lorsque vous utilisez un outil électrique.** N'utilisez aucun outil électrique si vous êtes fatigué ou sous l'influence de drogues, d'alcool ou de médicaments. Un moment d'inattention lors de l'utilisation de l'outil électrique peut causer des blessures graves.
- b) **Veillez à porter un équipement de protection et toujours des lunettes protectrices.** Selon la nature du travail et l'utilisation de l'outil électrique, le port d'équipements pour votre protection tels que masque anti-poussière, chaussures de sécurité antidérapantes, casque de chantier ou protections auditives réduit les risques de blessures.
- c) **Évitez tout démarrage accidentel. Assurez-vous que l'outil électrique soit bien éteint avant de le brancher sur l'alimentation électrique et/ou sur la batterie, de le ramasser ou de le porter.** Lorsque vous transportez l'outil électrique avec le doigt sur l'interrupteur ou que l'outil électrique est allumé et raccordé à l'alimentation électrique, cela peut entraîner des accidents.
- d) **Avant de mettre l'outil électrique en marche, retirez tous les outils de réglage ou les clés plates.** Un outil ou une clé qui se trouve sur une pièce rotative de l'outil électrique peut entraîner des blessures.
- f) **Portez des vêtements appropriés. Ne portez pas de vêtements amples ou de bijoux. Tenez vos cheveux et vêtements hors de portée des pièces mobiles.** Des vêtements amples, des bijoux ou des cheveux longs peuvent être happés par les pièces en mouvement.
- g) **Si des équipements d'aspiration et de collecte de poussière peuvent être montés, ils doivent être installés et utilisés correctement.** L'aspiration de poussière peut réduire les risques occasionnés par les particules.
- h) **Ne vous mettez pas en danger et ne dépassez pas les règles de sécurité des outils électriques, même si vous êtes, après de nombreuses utilisations, familier avec cet outil électrique.** Une action imprudente peut entraîner des blessures graves en quelques fractions de seconde.

Utilisation et manipulation de l'outil électrique

- a) **Ne surchargez pas l'outil électrique. Utilisez seulement l'outil électrique qui convient au type de travaux entrepris.** Avec un outil électrique approprié, vous travaillez plus efficacement et en toute sécurité, dans la plage de puissance indiquée.

- b) **N'utilisez aucun outil électrique dont l'interrupteur est défectueux.** Un outil électrique qui ne se laisse plus allumer ou éteindre est dangereux et doit être réparé.
- c) **Avant d'effectuer tout réglage, de changer d'outils insérables ou de ranger l'outil électrique, débranchez la fiche de la prise de courant et/ou enlevez la batterie amovible.** Ces mesures de précaution empêchent le démarrage intempestif de l'outil électrique.
- d) **Conservez les outils électriques inutilisés hors de la portée des enfants. Ne laissez jamais des personnes utiliser l'outil électrique si elles ne sont pas familières avec les manipulations ou si elles n'ont pas lu les instructions.** Les outils électriques sont dangereux lorsqu'ils sont utilisés par des personnes inexpérimentées.
- e) **Entretenez les outils électriques et l'outil insérable avec soin. Vérifiez si les pièces mobiles fonctionnent correctement et ne sont pas bloquées ; contrôlez aussi si des pièces sont cassées ou endommagées car cela pourraient altérer le fonctionnement de l'outil électrique. Faites réparer les pièces endommagées avant toute utilisation de l'outil électrique.** De nombreux accidents sont causés par des outils électriques mal entretenus.
- f) **Conservez les outils de coupe bien affûtés et propres.** Des outils soigneusement entretenus avec des bords bien coupants se bloquent moins et sont plus faciles à contrôler.
- g) **Utilisez l'outil électrique, les accessoires et les outils insérables etc. conformément à ces instructions.** Prenez en compte les conditions de travail et le travail à effectuer. L'utilisation d'outils électriques pour des applications différentes que celles prévues peut conduire à des situations dangereuses.
- h) **Maintenez les poignées et surfaces de préhension sèches, propres et exemptes d'huile ou de graisse.** Les poignées et surfaces de préhension glissantes ne permettent pas de manipuler et de contrôler l'outil électrique en toute sécurité lors de situations imprévues.

Utilisation et manipulation de l'outil sans fil

- a) **Rechargez les batteries seulement avec les chargeurs recommandés par le fabricant.** Lorsqu'un chargeur est adapté à seulement un certain type de batteries, il existe un risque d'incendie s'il est utilisé avec d'autres batteries.
- b) **Utilisez seulement les batteries prévues pour ce type d'outils électriques.** L'utilisation d'autres batteries peut provoquer des blessures et représente un risque d'incendie.
- c) **Éloignez la batterie non utilisée de trombones, pièces de monnaie, clés, clous, vis ou autres petits objets métalliques qui pourraient provoquer un pontage des contacts.** Un court-circuit entre les contacts de la batterie peut causer des brûlures ou provoquer un incendie.





- d) **Lors d'une mauvaise utilisation, un liquide peut fuir de la batterie. Évitez tout contact avec celui-ci. En cas de contact involontaire, rincez avec de l'eau. Si du liquide pénètre dans les yeux, consultez également un médecin.** Le liquide s'écoulant de la batterie peut conduire à des irritations de la peau ou des brûlures.
- e) **N'utilisez pas de batterie endommagée ou modifiée.** Les accus endommagés ou modifiés peuvent se comporter de manière imprévisible et provoquer un incendie, une explosion ou entraîner un risque de blessure.
- f) **N'exposez pas une batterie à un feu ou à des températures élevées.** Des feux ou températures supérieures à 130 °C peuvent entraîner une explosion.
- g) **Respectez toutes les instructions de chargement et ne rechargez jamais la batterie ou l'outil sans fil en dehors de la plage de température spécifiée dans le mode d'emploi.** Une charge incorrecte ou une charge en dehors de la plage de température admise peut détruire la batterie et augmenter le risque d'incendie.

Service après-vente

- a) **Laissez votre outil électrique être réparé seulement par du personnel qualifié qui utilise des pièces de rechange d'origine.** Ceci assure que la sécurité de l'outil électrique soit maintenue.
- b) **N'effectuez aucune maintenance sur des batteries endommagées.** Toute maintenance de batteries doit être effectuée seulement par le fabricant ou par des services après-vente agréés.

● Consignes de sécurité pour les visseuses

- a) **Tenez l'outil électrique seulement par la surface isolée de la poignée lors de l'exécution d'un travail, en veillant à ce que la vis n'entre pas en contact avec des fils électriques qui peuvent être dissimulés.** Le contact de la vis avec une ligne sous tension peut aussi mettre les pièces en métal de l'appareil sous tension et provoquer un choc électrique.
- b) **Sécurisez la pièce à usiner.** Une pièce bien positionnée grâce à des dispositifs de maintien ou un étau est tenue plus fermement qu'avec une main.
- c) **Tenez bien l'outil électrique.** Lors du desserrage et du dévissage de vis, un effet de recul bref mais fort peut se produire.
- d) **Éteignez immédiatement le produit si l'outil s'est bloqué durant son utilisation.** Préparez-vous à de puissants effets de retour, car ils peuvent provoquer un recul.

	<p>PRUDENCE ! RISQUE D'EXPLOSION ! Ne rechargez jamais de batteries non rechargeables.</p>
	<p>Protégez la batterie de la chaleur, par ex. aussi celle provenant de rayonnement solaire lors d'une exposition en continu, du feu, de l'eau et de l'humidité.</p>
	<p>Il y a un risque d'explosion.</p>
	<p>Il y a un risque d'explosion.</p>

- e) **Réglez toujours le commutateur de sens de rotation sur la position centrale (verrouillée) lorsque vous travaillez sur l'appareil, le transportez ou le rangez.** Cela empêche que l'outil électrique démarre involontairement.

● **Consignes de sécurité pour l'utilisation de l'accessoire de coupe**

- Conservez vos mains hors de portée de la zone à découper et de la lame de coupe.
- Avant d'effectuer des opérations sur l'appareil, assurez-vous que l'interrupteur du sens de rotation se trouve au centre. Cela empêche une mise sous tension involontaire.
- Ne coupez que lorsque le protège-lame est entièrement fonctionnel. Les dispositifs de protection de la lame défectueux ne vous protègent pas d'un contact involontaire avec la lame de coupe.
- Avant chaque utilisation, vérifiez que le protège-lame soit en parfait état et que la lame de coupe soit bien fixée.
- Utilisez toujours des lames de coupe dont la taille et l'alésage central soient bien adaptées.

● **Réduction des émissions sonores et vibrations**

Afin de réduire les effets des vibrations et du bruit, limitez le temps d'utilisation, utilisez des modes de fonctionnement peu bruyants et à faibles vibrations et portez un équipement de protection adapté.

Les mesures suivantes permettent d'atténuer les risques liés aux vibrations et au bruit :

- Utilisez toujours le produit en respectant l'usage prévu et comme décrit dans les présentes instructions.

- Assurez-vous que le produit est en parfait état et bien entretenu.
- Utilisez les outils insérables spécialement conçus pour ce produit et assurez-vous qu'ils soient en parfait état.
- Tenez le produit aux poignées/surfaces de préhension afin d'assurer la sécurité.
- Entretenez le produit conformément aux instructions et prévoyez une bonne lubrification (si applicable).
- Planifiez vos travaux de manière à ce que l'utilisation de produits à valeur vibratoire élevée soit répartie sur une longue durée.

● **Comportement en cas d'urgence**

À l'aide du présent mode d'emploi, familiarisez-vous avec l'utilisation de ce produit. Mémorisez les consignes de sécurité et respectez-les impérativement. Ceci permet d'éviter des risques et dangers.

- Soyez toujours vigilant lors de l'utilisation de ce produit afin de détecter suffisamment tôt les dangers et agir en conséquence. Une intervention rapide peut permettre d'éviter des blessures graves et dégâts matériels.
- Éteignez immédiatement le produit en cas de dysfonctionnements et débranchez-le du réseau électrique. Faites-le vérifier et éventuellement réparer par un technicien spécialisé avant de le réutiliser.

● **Consignes de sécurité pour chargeurs**

- **Cet appareil peut être utilisé par des enfants de plus de 8 ans et par des personnes**

ayant des capacités physiques, sensorielles ou mentales limitées ou ayant une expérience et des connaissances réduites, seulement s'ils sont surveillés ou s'ils ont reçu des instructions concernant l'utilisation en toute sécurité de l'appareil et ont compris les risques encourus. Les enfants ne doivent pas jouer avec cet appareil.

Le nettoyage et l'entretien réalisables par l'utilisateur ne doivent pas être effectués par des enfants sans surveillance.

- Ne rechargez jamais de piles non rechargeables. La violation de cette instruction entraîne des risques.
- Protégez les pièces électriques contre l'humidité. Afin d'éviter toute électrocution, ne plongez jamais ces pièces dans de l'eau ou tout autre liquide.

Ne maintenez jamais l'appareil sous l'eau courante. Respectez les instructions de nettoyage, d'entretien et de réparation.

 Cet appareil convient uniquement à une utilisation à l'intérieur de locaux.

● Risques résiduels

Même si vous vous servez correctement de ce produit en respectant les consignes, un risque résiduel n'est jamais exclu. Les dangers suivants, entre autres, peuvent survenir en relation avec la fabrication et la manipulation de ce produit :

- Atteintes à la santé résultant d'émissions de vibrations, si le produit est utilisé sur une longue période ou n'est pas correctement utilisé et entretenu.
- Dégâts matériels ou blessures corporelles causé(e)s par des outils coupants défectueux ou l'impact soudain d'un objet recouvert durant l'utilisation.
- Risque de blessures et de dégâts matériels causé(e)s par des objets volants.

REMARQUE

- ▶ Ce produit génère un champ électromagnétique lors du fonctionnement ! Dans certaines circonstances, le champ peut influencer des implants médicaux actifs ou passifs ! Pour réduire le risque de blessures graves ou mortelles, nous recommandons aux personnes portant des implants médicaux de consulter leur médecin et le fabricant de l'implant médical avant d'utiliser le produit !

● **Fonctionnement**

● **Informations sur la batterie**

- La batterie intégrée est, à la livraison, partiellement chargée. Les batteries Li-ion peuvent être rechargées à tout moment sans affecter leur durée de vie. L'arrêt du processus de recharge n'endommagera pas la batterie.
- Lors de l'utilisation, si l'indicateur à LED du niveau de charge de l'accu [3] s'allume en rouge, la capacité de la batterie est de moins de 30 % et elle doit être rechargée.
- Ne rechargez jamais le produit à des températures ambiantes au-dessous de +4 °C ou au-dessus de +40 °C. Le stockage doit être réalisé dans des conditions froides et sèches et la température ambiante doit être comprise entre 0 °C et +50 °C.
- Ce produit a une batterie intégrée qui ne peut pas être remplacée par l'utilisateur. La dépose ou le remplacement de la batterie doit être exclusivement réalisé(e) par soit le fabricant soit son service après-vente ou une personne semblablement qualifiée. Lors de la mise au rebut de ce produit, il est important de transmettre l'information que ce produit contient une batterie à recycler.

Démarrage de l'opération de charge (Fig. B)

- Branchez le câble USB [12] sur le port USB (type A) [15] du chargeur [14].
- Raccordez l'autre extrémité du câble USB [12] au port USB type C [6].
- Raccordez le chargeur [14] à une prise de courant.
- L'indicateur à LED du niveau de charge de l'accu [3] indique l'état de chargement :

Indicateur à LED du niveau de charge de l'accu [3]	État de charge
Rouge	Opération de charge activée
Vert	Batterie rechargée

- ① **REMARQUE** : Il est normal que la poignée se réchauffe légèrement durant le processus de recharge.

Terminer l'opération de charge

- Débranchez le câble USB [12] du produit.
- Débranchez le chargeur [14] de la prise de courant.

● **Modification du sens de rotation**

- Appuyez sur l'interrupteur du sens de rotation [5] pour ajuster le sens de rotation (fig. C) :

Interrupteur appuyé à	Direction	Indicateur de direction
Droite (b)	Visser des vis	▲ [2]
Gauche (a)	Dévisser des vis	▼ [4]

● Remplacement des embouts et porte-embouts aimantés

- Retirez l'embout [11]. Positionnez un autre type d'embout ou un porte-embout aimanté [10] sur le porte-embout [1] (Fig. D).
- ① **REMARQUE :** Les embouts sont étiquetés en fonction de leurs dimensions et de leur forme. Si vous n'êtes pas sûr, essayez l'embout approprié afin de vérifier s'il repose correctement sur la tête de la vis sans espace libre.

● Cache frontal

Le cache frontal [9] peut être enlevé afin d'installer d'autres accessoires (Fig. E).

● Choisir un accessoire

Accessoire de couple [16] Fig. F	
Utilisation	<p>Couple faible :</p> <ul style="list-style-type: none"> □ Petites vis □ Vissage dans des matériaux souples <p>Couple élevé :</p> <ul style="list-style-type: none"> □ Grandes vis □ Vissage dans des matériaux durs

Accessoire mandrin excentrique [17] Fig. H	
Utilisation	Vissage ou dévissage de vis près du plafond ou d'une paroi avec place limitée

Accessoire mandrin d'angle [18] Fig. I	
Utilisation	Vissage ou dévissage de vis à un angle de 90°

Accessoire de coupe [19] Fig. J	
Utilisation	<p>Coupes de matériaux souples</p> <p>Exemples :</p> <ul style="list-style-type: none"> □ Carton ondulé (épaisseur maxi : 5 mm) □ Textiles □ Cuir (épaisseur maxi : 3 mm)

● Monter les accessoires

Alignez l'accessoire (par ex. l'accessoire de couple [16]) sur le porte-embout [1]. Poussez l'accessoire dans la direction **c** jusqu'à ce qu'il s'enclenche complètement dans le produit. Si vous entendez un bruit de cliquetis, l'accessoire est correctement installé (Fig. F).

● Enlever les accessoires

Appuyez sur le bouton de verrouillage [21] vers le bas et enlever l'accessoire en tirant vers la direction **d** sur le produit (Fig. F).

① REMARQUES :

- Les accessoires suivants peuvent être montés et enlevés de la même façon que celle décrite ci-dessus :
 - Accessoire mandrin excentrique [17]
 - Accessoire mandrin d'angle [18]
 - Accessoire de coupe [19]
- Les accessoires peuvent être montés par palier de 45° sur le produit.

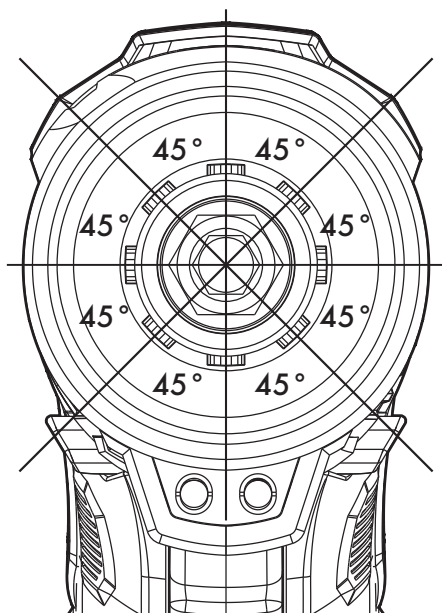

● Accessoire de couple

- Vous pouvez régler le niveau de couple en utilisant l'accessoire de couple **16**.
- Réglez le niveau de couple avec la bague de réglage de couple **20**. Le réglage du niveau de couple est indiqué grâce au repère triangulaire sur l'accessoire de couple **16**.
- Le processus de vissage est arrêté automatiquement, dès qu'il atteint le couple pré-réglé (Fig. G).

- Le repère sur la bague de réglage de couple **20** indique les 10 niveaux de couple disponibles. La longueur des symboles de vis **22** et la largeur de la barre de couleur blanche **23** correspondent aux couples suivants :

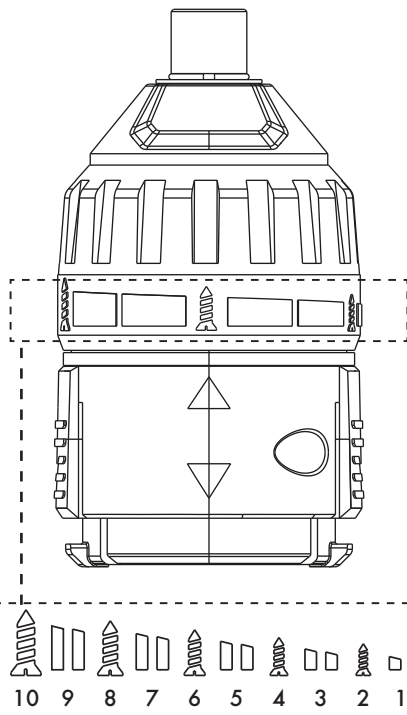

Niveau	Couple (N m)
1	0,44
2	0,48
3	0,53
4	0,60
5	0,65
6	0,70
7	0,78
8	1,20
9	2,30
10	3,40

- La valeur du moment d'entraînement indiquée est mesurée par une procédure d'essai de charge statique. Il s'agit du couple maximal pour tourner la vis dans le bois selon le niveau sélectionné 1–10.

① **REMARQUE :** Les valeurs sont approximatives et données seulement à titre de référence. Lorsqu'un haut niveau de précision est requis, il est important de ne pas se fier uniquement à ces valeurs.

● Accessoire mandrin excentrique

(Fig. H)

Utilisez l'accessoire mandrin excentrique **17** pour le vissage ou dévissage de vis près du plafond ou d'une paroi avec un accès limité.

● Accessoire mandrin d'angle

(Fig. I)

Utilisez l'accessoire mandrin d'angle **18** pour visser et dévisser des vis dans un angle à 90°.

● Accessoire de coupe

(Fig. J)

L'accessoire de coupe **19** est uniquement prévu à la découpe de matériaux tendres. Exemples :

- Carton ondulé (épaisseur maxi : 5 mm)
- Textiles
- Cuir (épaisseur maxi : 3 mm)

⚠ PRUDENCE !

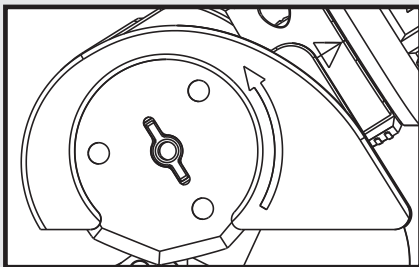

- Une flèche est imprimée sur le protège-lame pour indiquer le sens de rotation de la lame de scie. Le processus de coupe ne peut être mis en marche que si vous réglez la lame de scie dans ce sens de rotation. Avant de commencer la découpe (Fig. C), assurez-vous que l'interrupteur du sens de rotation **5** est complètement enfoncé dans la direction **b**.

Remplacer la lame de coupe

(Fig. K)

- ⚠ **PRUDENCE !** Si la lame de coupe **25** doit être retirée du protège-lame ou insérée dans celui-ci, ne touchez pas le bord tranchant. Afin d'éviter des blessures, le port de gants protecteurs appropriés est nécessaire.
- Installez l'accessoire de coupe **19** sur le produit. Cela empêche que l'arbre **26** tourne pendant que la vis **24** soit desserrée.
- Desserrez la vis **24** dans le sens inverse des aiguilles d'une montre en utilisant un tournevis PH2 ou SL6 (non fourni).
- Enlevez la vis **24** de l'arbre **26**.
- Tenez le produit à la verticale. Faites-le pivoter doucement et laissez la lame de coupe **25** glisser lentement hors du protège-lame (Fig. M).

- Insérez une nouvelle lame de coupe **25** dans l'accessoire de coupe **19** (Fig. N).
- Assurez-vous que la lame de coupe **25** soit bien installée dans la fente de l'arbre **26** (Fig. L).
- Serrez la vis **24** dans le sens des aiguilles d'une montre.
- L'accessoire est maintenant prêt à l'emploi.

① **REMARQUE** : Des lames de coupe **25** de rechange sont disponibles chez OWIM.

● Marche/arrêt

Marche/arrêt	Action
Marche	Appuyez sur l'interrupteur marche/arrêt 7 et maintenez-le en position. L'éclairage à LED du plan de travail 8 s'allume.
Arrêt	Relâchez l'interrupteur marche/arrêt 7 . L'éclairage à LED du plan de travail 8 s'éteint.

① **REMARQUE** : Vous pouvez également utiliser l'éclairage à LED du plan de travail **8** lorsque le produit n'est pas en fonctionnement. Placez l'interrupteur du sens de rotation **5** sur la position centrale. Allumez/éteignez l'éclairage à LED du plan de travail conformément à la description ci-dessus.

● Nettoyage et entretien

- Avant le nettoyage ou la réalisation de travaux d'entretien :
 - Placez l'interrupteur du sens de rotation **5** sur la position centrale. Cela empêche une mise sous tension involontaire.
 - Enlevez le câble USB **12**.
 - Enlevez l'embout **11**, le porte-embout aimanté **10** ou l'accessoire **16 17 18 19**.
 - Débranchez le chargeur **14** de la prise de courant.
- Veillez à ce qu'aucun liquide ne pénètre à l'intérieur du produit.
- Conservez toujours le produit propre, sec et exempt d'huile ou de graisse. Enlevez la poussière après chaque utilisation et avant le rangement.
- Un nettoyage régulier et approprié aide à garantir une utilisation en toute sécurité et prolonge la durée de vie du produit.
- Nettoyez le produit avec un chiffon sec. Utilisez une brosse douce pour atteindre les endroits difficiles.
- En particulier, enlevez la saleté et la poussière des orifices de ventilation avec un chiffon et une brosse douce.
- Les orifices de ventilation doivent toujours être libres.

REMARQUE

- ▶ N'utilisez pas de produits nettoyants ou de désinfectants chimiques, alcalins, abrasifs ou agressifs pour réaliser le nettoyage, car ils pourraient endommager les surfaces.

● Entretien

- Avant et après chaque utilisation : Vérifiez s'il existe des dommages et l'état d'usure du produit et de ses accessoires :
 - 10 Porte-embout aimanté
 - 11 Embouts de vissage
 - 16 Accessoire de couple
 - 17 Accessoire mandrin excentrique
 - 18 Accessoire mandrin d'angle
 - 19 Accessoire de coupe
- Renouvelez en cas de besoin les accessoires :
- voir « Remplacement des embouts et porte-embouts aimantés »
 - voir « Remplacer la lame de coupe »

Respectez toujours les exigences techniques (voir « Données techniques »).

● Rangement

- Placez l'interrupteur du sens de rotation 5 sur la position centrale. Cela empêche une mise sous tension involontaire.
- Rangez le produit à l'intérieur de locaux secs, protégé du rayonnement solaire direct.
- Rangez le produit dans sa mallette 27.

● Transport

- Ce produit contient une batterie Li-ion rechargeable et est donc soumis à la réglementation légale sur les substances dangereuses. Le produit avec batterie intégrée peut être transporté sans répondre à certaines exigences par route et par mer.
- L'emballage et l'étiquetage sont soumis à des exigences particulières lorsque le transport est réalisé par des tiers (par ex. compagnie aérienne, coursier, transporteur).

Pour le transport par des prestataires tiers, un expert en matières dangereuses doit être consulté.

- ① **REMARQUE :** La batterie Li-ion intégrée doit être enlevée seulement par du personnel formé ou qualifié. Pour retirer la batterie du boîtier, elle doit être déchargée et les vis du boîtier doivent être enlevées. Les raccordements de l'accu doivent être débranchés et isolés individuellement.

● Mise au rebut

L'emballage se compose de matières recyclables pouvant être mises au rebut dans les déchetteries locales.



Veillez respecter l'identification des matériaux d'emballage pour le tri sélectif, ils sont identifiés avec des abréviations (a) et des chiffres (b) ayant la signification suivante : 1-7 : plastiques/20-22 : papiers et cartons/80-98 : matériaux composite.

Produit :

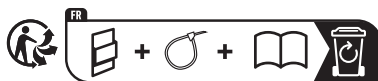

Le produit ainsi que les accessoires et les matériaux d'emballage sont recyclables et relèvent de la responsabilité élargie du producteur. Éliminez-les séparément, en suivant l'Info-tri illustrée, dans l'intérêt d'un meilleur traitement des déchets.

Le logo Triman n'est valable qu'en France.



Votre mairie ou votre municipalité vous renseigneront sur les possibilités de mise au rebut des produits usagés.



Afin de contribuer à la protection de l'environnement, veuillez ne pas jeter votre produit usagé dans les ordures ménagères, mais éliminez-le de manière appropriée. Pour obtenir des renseignements concernant les points de collecte et leurs horaires d'ouverture, vous pouvez contacter votre municipalité.

Les piles/piles rechargeables défectueuses ou usagées doivent être recyclées. Les piles et/ou piles rechargeables et/ou le produit doivent être retournés dans les centres de collecte proposés.



Pollution de l'environnement par la mise au rebut incorrecte des piles/piles rechargeables !

Les piles/piles rechargeables ne doivent pas être mises au rebut avec les ordures ménagères. Elles peuvent contenir des métaux lourds toxiques et doivent être considérées comme des déchets spéciaux. Les symboles chimiques des métaux lourds sont les suivants : Cd = cadmium, Hg = mercure, Pb = plomb. Pour cette raison, veuillez toujours déposer les piles/piles rechargeables usagées dans les conteneurs de recyclage communaux.

● Garantie

Article L217-16 du Code de la consommation

Lorsque l'acheteur demande au vendeur, pendant le cours de la garantie commerciale qui lui a été consentie lors de l'acquisition ou de la réparation d'un bien meuble, une remise en état couverte par la garantie, toute période d'immobilisation d'au moins sept jours vient s'ajouter à la durée de la garantie qui restait à courir. Cette période court à compter de la demande d'intervention de l'acheteur ou de la mise à disposition pour réparation du bien en cause, si cette mise à disposition est postérieure à la demande d'intervention.

Indépendamment de la garantie commerciale souscrite, le vendeur reste tenu des défauts de conformité du bien et des vices rédhibitoires dans les conditions prévues aux articles L217-4 à L217-13 du Code de la consommation et aux articles 1641 à 1648 et 2232 du Code Civil.

Article L217-4 du Code de la consommation

Le vendeur livre un bien conforme au contrat et répond des défauts de conformité existant lors de la délivrance.

Il répond également des défauts de conformité résultant de l'emballage, des instructions de montage ou de l'installation lorsque celle-ci a été mise à sa charge par le contrat ou a été réalisée sous sa responsabilité.

Article L217-5 du Code de la consommation

Le bien est conforme au contrat :

- 1° S'il est propre à l'usage habituellement attendu d'un bien semblable et, le cas échéant :
 - s'il correspond à la description donnée par le vendeur et posséder les qualités que celui-ci a présentées à l'acheteur sous forme d'échantillon ou de modèle ;
 - s'il présente les qualités qu'un acheteur peut légitimement attendre eu égard aux déclarations publiques faites par le vendeur, par le producteur ou par son représentant, notamment dans la publicité ou l'étiquetage ;
- 2° Ou s'il présente les caractéristiques définies d'un commun accord par les parties ou être propre à tout usage spécial recherché par l'acheteur, porté à la connaissance du vendeur et que ce dernier a accepté.

Article L217-12 du Code de la consommation

L'action résultant du défaut de conformité se prescrit par deux ans à compter de la délivrance du bien.

Article 1641 du Code civil

Le vendeur est tenu de la garantie à raison des défauts cachés de la chose vendue qui la rendent impropre à l'usage auquel on la destine, ou qui diminuent tellement cet usage que l'acheteur ne l'aurait pas acquise, ou n'en aurait donné qu'un moindre prix, s'il les avait connus.

Article 1648 1er alinéa du Code civil

L'action résultant des vices rédhibitoires doit être intentée par l'acquéreur dans un délai de deux ans à compter de la découverte du vice.

Les pièces détachées indispensables à l'utilisation du produit sont disponibles pendant la durée de la garantie du produit.

Le produit a été fabriqué selon des critères de qualité stricts, et contrôlé consciencieusement avant sa livraison. En cas de défaut de matériau ou de fabrication, vous avez des droits légaux vis-à-vis du vendeur du produit. Vos droits légaux ne sont en aucun cas limités par notre garantie mentionnée ci-dessous.

La garantie de ce produit est de 3 ans à partir de la date d'achat. La période de garantie commence à la date d'achat. Conservez l'original de la preuve d'achat dans un endroit sûr car ce document est nécessaire pour prouver l'achat.

Tout dommage ou défaut déjà présent au moment de l'achat doit être signalé immédiatement après le déballage du produit.

Si le produit présente un défaut de matériau ou de fabrication dans les 3 ans qui suivent la date d'achat, nous le réparons ou le remplaçons – à notre choix – gratuitement pour vous. La période de garantie n'est pas prolongée par une demande de garantie acceptée. Cette mesure s'applique également pour les pièces remplacées et réparées.

Cette garantie est annulée si le produit a été endommagé ou utilisé ou entretenu de manière incorrecte.

La garantie couvre les défauts de matériels et de fabrication. Cette garantie ne couvre pas les pièces du produit soumises à une usure normale, et qui sont donc considérées comme des pièces d'usure (par exemple les piles, les piles rechargeables, tuyaux, les cartouches d'encre), ni les dommages aux pièces fragiles, par exemple les interrupteurs ou les pièces en verre.

● Faire valoir sa garantie

Afin de garantir la rapidité de traitement de votre demande, veuillez tenir compte des indications suivantes :

Pour toute demande, veuillez conserver le ticket de caisse et le numéro de référence de l'article (IAN 465648_2404) au titre de preuves d'achat.

Le numéro de référence de l'article est indiqué sur la plaque signalétique du produit, sur une gravure présente sur celui-ci, sur la page de couverture de votre manuel (en bas à gauche) ou sur l'autocollant placé sur la face arrière ou inférieure du produit.

En cas de dysfonctionnement de l'appareil ou de tout autre défaut, contactez en premier lieu le service après-vente par téléphone ou par e-mail aux coordonnées indiquées ci-dessous.

Tout produit considéré comme défectueux peut alors être envoyé sans frais de port supplémentaires au service clientèle indiqué, accompagné de la preuve d'achat (ticket de caisse) et d'une description écrite du défaut mentionnant également sa date d'apparition.



Le site parkside-diy.com vous permet de visualiser et de télécharger ce mode d'emploi ainsi que de nombreux autres manuels. Ce code QR vous permet d'accéder directement au site parkside-diy.com. Sélectionnez votre pays et cherchez les modes d'emploi dans le champ de recherche. La numéro de référence de l'article (IAN) 465648_2404 vous permet d'accéder au mode d'emploi se rapportant à votre article.

● Service après-vente

FR Service après-vente France

Tél.: 0800904879

E-Mail: owim@lidl.fr

BE Service après-vente Belgique

Tél.: 080071011

Tél.: 80023970 (Luxembourg)

E-Mail: owim@lidl.be



● Déclaration UE de conformité

DÉCLARATION UE DE CONFORMITÉ (n° 465648_2404)

IAN : 465648_2404
Identification du produit : "PARKSIDE" Tournevis électrique sans fil
Numéro de modèle : HG10759

L'objet de la déclaration décrit ci-dessus est conforme à la législation d'harmonisation de l'Union applicable:

Directive 2006/42/CE
Directive 2014/30/EU
Directive 2011/65/UE avec toutes les modifications connexes

Références des normes harmonisées ou références aux autres spécifications techniques par rapport auxquels la conformité est déclarée :

N° / Pièces
Directive 2006/42/CE
EN 62841-1:2015
EN 62841-2-2:2014
EN ISO 12100:2010
Directive 2014/30/EU
EN 55014-1:2017/A11:2020
EN 55014-2:1997/A2:2008
EN IEC 55014-1:2021
EN IEC 55014-2:2021
EN 61000-3-2:2014
EN IEC 61000-3-2:2019/A1:2021
EN 61000-3-3:2013/A2:2021

L'objet de la déclaration décrite ci-dessus est conforme à la directive 2011/65/UE du Parlement européen et du Conseil du 8 juin 2011 relative à la limitation de l'utilisation de certaines substances dangereuses dans les équipements électriques et électroniques :

N° / Pièces
EN IEC 63000:2018

Détenteur de la documentation technique : OWIM GmbH & Co.KG

Signé par et au nom de:

OWIM GmbH & Co. KG, Stiftsbergstraße 1, 74167 Neckarsulm, Allemagne

Cette déclaration de conformité est délivrée sous la seule responsabilité du fabricant.



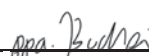











Traduction de la déclaration de conformité d'origine



Neckarsulm	11.06.2024		
Lieu	Date	ppa. Stefan Haensel	ppa. Jens Buchheim
		Fondé de pouvoir	Fondé de pouvoir

Gebruikte waarschuwingen en symbolen	Pagina	29
Inleiding	Pagina	30
Beoogd gebruik	Pagina	30
Leveringsomvang	Pagina	30
Onderdelenbeschrijving	Pagina	31
Technische gegevens	Pagina	31
Veiligheidsaanwijzingen	Pagina	33
Algemene veiligheidsaanwijzingen voor elektrische apparaten	Pagina	33
Veiligheidsaanwijzingen voor schroevendraaiers	Pagina	36
Veiligheidstips voor het gebruik van het snijopzetstuk	Pagina	37
Vermindering van trillingen en geluid	Pagina	37
Wat te doen in noodgevallen	Pagina	38
Veiligheidsaanwijzingen voor opladers	Pagina	38
Overige risico's	Pagina	39
Gebruik	Pagina	39
Informatie over de accu	Pagina	39
Draairichting wijzigen	Pagina	40
Bits en magnetische bithouder verwisselen	Pagina	40
Afdekking voorkant	Pagina	40
Opzetstuk kiezen	Pagina	40
Opzetstukken monteren	Pagina	40
Opzetstukken verwijderen	Pagina	41
Koppelopzetstuk	Pagina	41
Excentrisch opzetstuk	Pagina	42
Hoekopzetstuk	Pagina	42
Snijopzetstuk	Pagina	42
Aan-/uitschakelen	Pagina	43
Schoonmaken en onderhoud	Pagina	43
Onderhoud	Pagina	44
Opbergen	Pagina	44
Transport	Pagina	44
Afvoer	Pagina	44
Garantie	Pagina	45
Afwikkeling in geval van garantie	Pagina	45
Service	Pagina	46
EU-Conformiteitsverklaring	Pagina	47

Gebruikte waarschuwingen en symbolen

In de gebruiksaanwijzing en op de verpakking worden de volgende waarschuwingen gebruikt

	GEVAAR! Dit symbool met de aanduiding “Gevaar” duidt op een groot risico op gevaar dat, indien niet vermeden, zware verwondingen of de dood tot gevolg kan hebben.	 Wisselstroom/-spanning
		 Gelijkstroom/-spanning
	WAARSCHUWING! Dit symbool met de aanduiding “Waarschuwing” betekent een middelmatig risico op gevaar dat, indien niet vermeden, zware verwondingen of de dood tot gevolg kan hebben.	min⁻¹ Toerental per minuut
		 Beschermingsklasse II
	VOORZICHTIG! Dit symbool met de aanduiding “Voorzichtig” duidt op een klein risico op gevaar dat, indien niet vermeden, kan leiden tot kleine of middelgrote verwondingen.	 Alleen in droge binnenruimtes gebruiken.
		 Draag gehoorbescherming!
	OPGELET! Dit symbool met de aanduiding “Opgelet” geeft aan dat er mogelijk gevaar bestaat op materiële schade.	 Draag een veiligheidsbril!
	TIP: Dit symbool met de aanduiding “Tip” duidt op verdere nuttige informatie.	 Lees de gebruiksaanwijzing.
	Gevaar voor elektrische schokken!	
Li-Ion	Lithium-ion accu	 Bescherm de accu tegen vuur.

n ₀	Onbelast toerental		Bescherm de accu tegen water en vocht.
	Bescherm de accu tegen hitte en direct zonlicht.	CE	Het CE-teken bevestigt dat het product voldoet aan de betreffende EU-richtlijnen.
	Veiligheidsaanwijzingen Handelingsaanwijzingen		

4V ACCU SCHROEVENDRAAIER MET VERWISSELBARE OPZETSTUKKEN

● **Inleiding**

Hartelijk gefeliciteerd met de aankoop van uw nieuwe product. U heeft voor een hoogwaardig product gekozen. De gebruiksaanwijzing is een deel van het product. Deze bevat belangrijke aanwijzingen voor veiligheid, gebruik en verwijdering. Maakt U zich voor de ingebruikname van het product met alle bedienings- en veiligheidsvoorschriften vertrouwd. Gebruik het product alleen zoals beschreven en voor de aangegeven toepassingsgebieden. Overhandig alle documenten bij doorgifte van het product aan derden.

● **Beoogd gebruik**

- Deze accu-schroevendraaier met vervangingsopzetstukken (hierna “product” of “elektrisch apparaat” genoemd) is bedoeld voor het vastdraaien en losdraaien van schroeven.
- Het snijopzetstuk **19** dient om verschillende soorten zacht materiaal te snijden. Voorbeelden:
 - Golfkarton (max. dikte: 5 mm)
 - Textiel
 - Leer (max. dikte: 3 mm)

- Gebruik het inzetgereedschap (opzetstukken en bitjes) altijd zoals beoogd! Houd bij de koop en het gebruik van inzetgereedschap de hand aan de technische eisen van het product (zie “Technische gegevens”).
- De LED-werklamp **8** van dit product is bestemd voor directe verlichting van de werkplek.
- Andere manieren van gebruik of veranderingen van het product worden beschouwd als onjuist en kunnen risico's zoals levensgevaar, verwondingen en beschadigingen met zich meebrengen. De fabrikant wijst iedere aansprakelijkheid af voor schade die is ontstaan door ander gebruik dan het beoogde. Het product is niet voor commercieel gebruik of voor vergelijkbare toepassingen bestemd.

● **Leveringsomvang**

⚠ WAARSCHUWING!

- ▶ Zowel het product als het verpakkingsmateriaal zijn geen kinderspeelgoed! Kinderen mogen niet spelen met de plastic zakken, folie en kleine onderdelen! Er bestaat gevaar voor inslikken en verstikking!

1	Accu-schroevendraaier	
1	USB-kabel	
4	Opzetstukken	
26	Schroefbits × 25 mm:	
	5 gesleufde bits:	SL3, SL4, SL5, SL6, SL7
	7 Pozidriv-bits:	PZ0, PZ1 (×2), PZ2 (×2), PZ3 (×2)
	7 Phillips-bits:	PH0, PH1 (×2), PH2 (×2), PH3 (×2)
	4 Torx-bits:	T10, T15, T20, T25
	3 zeskantige bits:	H3, H4, H5
2	Schroefbits × 50 mm:	
	1 gesleufd bit:	SL5
	1 Pozidriv-bit:	PZ2
1	Magnetische bithouder × 60 mm	
1	Draagkoffer	
1	Gebruiksaanwijzing	

● Onderdelenbeschrijving

(Afb. A.1, A.2, F, G, K)

- 1 Bitjeshouder
- 2 Draairichtingsaanduiding ▲
(schroeven vastdraaien)
- 3 Batterijstatus-LED
- 4 Draairichtingsaanduiding ▼
(schroeven losdraaien)
- 5 Draairichtingschakelaar
- 6 USB type-C-aansluiting
- 7 Aan-/uitschakelaar
- 8 LED-werklamp
- 9 Afdekking voorkant
- 10 Magnetische bithouder
- 11 Schroefbits
- 12 USB-kabel
- 13 Gebruiksaanwijzing
- 14 Oplader*
- 15 USB-aansluiting (type A)
- 16 Koppelopzetstuk
- 17 Excentrisch opzetstuk

- 18 Hoekopzetstuk
- 19 Snijopzetstuk
- 20 Koppelinstelring
- 21 Vergrendelingsknop
- 22 Schroefsymbool
- 23 Witte kleurbalk
- 24 Schroef
- 25 Sniijmes
- 26 Spindel
- 27 Draagkoffer (niet afgebeeld)

* De oplader wordt niet meegeleverd. De oplader is verkrijgbaar via de telefoon (zie "Service").

● Technische gegevens

Accu-schroevendraaier

Model:	HG10759
Nominale spanning:	4 V $\overline{\text{---}}$ (ge- lijkstroomspan- ning)
Accu (ingebouwd):	Li-ion
Aantal cellen:	1
Capaciteit:	1,5 Ah
Onbelast toerental:	$n_0 = 200 \text{ min}^{-1}$
Koppel harde schroefverbinding conform ISO 5393:	Max. 10 N m
Bitjeshouder:	6,35 mm (1/4")
Zaagblad:	Ø43 mm

Gebruik voor het opladen van de accu alleen de volgende oplader*:

Informatie	Waarde
Naam of handels- merk van de fabri- kant, handelsre- gisternummer en adres:	OWIM GmbH & Co. KG HRA 721742 Stiftsbergstraße 1, 74167 Neckarsulm, DUITSLAND
Typeaanduiding:	HG06825 (met VDE-stekker) HG06825-BS (met BS-stekker)
Voedingsspanning:	100–240 V~

Informatie	Waarde
Voedingsfrequentie:	50/60 Hz
Uitgangsspanning:	5,0 V ===
Uitgangsstroom:	1,7 A
Uitgangsvermogen:	8,5 W
Gemiddelde actieve efficiëntie:	78,2 %
Energieverbruik in niet-belaste toestand:	0,07 W
Ingangsstroomsterkte:	0,3 A
Beschermingsklasse:	II/□ (dubbelgeïsoleerd)
Verbindingstype:	USB type A
Oplaadduur:	ca. 60 min

- * De oplader wordt niet meegeleverd. De oplader is verkrijgbaar via de telefoon (zie "Service").

Aanbevolen omgevingstemperatuur

Tijdens het opladen:	+4 tot +40 °C
Tijdens het gebruik:	0 tot +40 °C
Tijdens opslag:	0 tot +50 °C

Geluidsemisiewaarden

De gemeten waarden zijn in overeenstemming met EN 62841 vastgesteld. Het met A gewaardeerde geluidsdruk-niveau van het elektrische apparaat bedraagt meestal:

Geluidsdruk-niveau:	L_{pA}	= 60,37 dB(A)
Geluidsvermogensniveau:	L_{WA}	= 71,37 dB(A)
Onzekerheid K:	$K_{pA/WA}$	= 3 dB

Trillingsemisiewaarden

Totale trillingswaarden (vectorsom van drie richtingen), vastgesteld conform EN 62841:

Schroeven

Trillingsemisiewaarde a_h :	= < 2,5 m/s ² (0,215 m/s ²)
Onzekerheid K:	= 1,5 m/s ²

TIP

- ▶ De aangegeven totale trillingswaarde en de aangegeven geluidsemisiewaarde zijn met een genormeerde testmethode gemeten en kunnen gebruikt worden ter vergelijking van dit elektrische apparaat met andere.
- ▶ De aangegeven totale trillingswaarde en de aangegeven geluidsemisiewaarde kunnen ook dienen voor het voorlopig inschatten van de belasting.

⚠ WAARSCHUWING!

- ▶ De trillings- en geluidsemisies kunnen tijdens het feitelijke gebruik van het elektrische apparaat van de aangegeven waarden afwijken afhankelijk van de manier waarop het elektrische apparaat gebruikt wordt, in het bijzonder van welk soort werkstuk bewerkt wordt. Probeer om de trillings- en geluidsbelasting zo klein mogelijk te houden. U kunt bijvoorbeeld om de trillingsbelasting te verminderen handschoenen dragen tijdens het gebruik van het apparaat en een grens stellen aan de tijd dat u het apparaat gebruikt. Daarbij dient u rekening te houden met alle aspecten van de gebruikscyclus (bijvoorbeeld de tijd waarin het elektrische apparaat is uitgeschakeld en de tijd waarin het apparaat wel is ingeschakeld maar niet feitelijk wordt belast).



Veiligheids- aanwijzingen

- **Algemene veiligheidsaanwijzingen voor elektrische apparaten**

⚠ WAARSCHUWING!

- ▶ **Lees alle veiligheidsaanwijzingen, tips, afbeeldingen en technische gegevens die met dit elektrische apparaat zijn meegeleverd.** Het zich niet opvolgen van de veiligheidstips en onderstaande aanwijzingen kan elektrische schokken, brand en/of ernstig letsel veroorzaken.

Bewaar alle veiligheidsaanwijzingen en aanwijzingen voor toekomstig gebruik.

Het in de veiligheidsaanwijzingen gebruikte begrip “elektrisch apparaat” heeft betrekking op aan het elektriciteitsnet aangesloten elektrische apparaten (met aansluitsnoer) of op door een accu gevoede elektrische apparaten (zonder aansluitsnoer).

Veiligheid op de werkplek

- Houd de werkplek schoon en goed verlicht.** Slecht georganiseerde en niet verlichte werkplekken kunnen tot ongevallen leiden.
- Werk met het elektrische apparaat niet in een omgeving met explosiegevaar door de aanwezigheid van brandbare vloeistoffen, gassen of stof.** Elektrische apparaten veroorzaken vonken, die het stof of de dampen kunnen doen ontbranden.

- Houd kinderen en andere personen uit de buurt als het elektrische apparaat wordt gebruikt.** Als u wordt afgeleid, kunt u de controle over het elektrische apparaat verliezen.

Elektrische veiligheid

- De netstekker van het elektrische apparaat moet in de stekkerdoos passen. De netstekker mag op geen enkele manier worden veranderd. Gebruik geen verloopstekkers in combinatie met geaarde elektrische apparaten.** Ongewijzigde netstekkers en passende stekkerdozen verminderen het risico op elektrische schokken.
- Voorkom lichamelijk contact met geaarde oppervlakken zoals buizen, verwarmingsapparatuur, fornuizen en koelkasten.** Het risico op elektrische schokken is groter als uw lichaam is geaard.
- Houd elektrische apparaten uit de buurt van regen of vocht.** Het binnendringen van water in een elektrisch apparaat verhoogt het risico op elektrische schokken.
- Gebruik het aansluitsnoer niet voor een ander doel, zoals het dragen of ophangen van het elektrische apparaat, of om de netstekker uit de stekkerdoos te trekken. Houd het aansluitsnoer uit de buurt van hitte, olie, scherpe voorwerpen of zich bewegende onderdelen.** Een beschadigd of verward aansluitsnoer verhoogt het risico op elektrische schokken.

- e) **Als u met een elektrische apparaat buiten werkt, gebruik dan alleen verleng snoeren die ook geschikt zijn voor gebruik buitenshuis.** Gebruik van een voor werk buitenshuis geschikt verlengsnoer vermindert het risico op een elektrische schok.
- f) **Als het gebruik van het elektrische apparaat in een vochtige omgeving niet kan worden vermeden, gebruik dan een aardlekschakelaar.** Gebruik van een aardlekschakelaar vermindert het risico op elektrische schokken.

Persoonlijke veiligheid

- a) **Wees altijd attent, let op wat u doet en ga met overleg te werk als u met een elektrisch apparaat werkt.** Gebruik een elektrisch apparaat niet als u moe bent of onder de invloed van drugs, alcohol of medicijnen verkeert. Eén moment van onachtzaamheid bij gebruik van het elektrische apparaat kan ernstig letsel veroorzaken.
- b) **Draag persoonlijke veiligheidsuitrusting en altijd een veiligheidsbril.** Het dragen van een persoonlijke veiligheidsuitrusting zoals een stofmasker, antislip-veiligheidsschoenen, een veiligheidshelm of gehoorbescherming, afhankelijk van het type en het gebruik van het elektrische apparaat, vermindert het risico op letsel.
- c) **Vermijd onbedoeld inschakelen. Zorg ervoor dat het elektrische apparaat is uitgeschakeld voordat u het aansluit op de stroomvoorziening en/of de accu of het optilt of draagt.** Als u bij het dragen van het elektrische apparaat uw vinger op de schakelaar houdt of het elektrische apparaat op het elektriciteitsnet aansluit terwijl het al ingeschakeld is, dan kan dit tot ongelukken leiden.
- d) **Verwijder inzetgereedschap of schroefsleutels voordat u het elektrische apparaat inschakelt.** Een werktuig of sleutel die zich in een draaiend onderdeel van een elektrisch apparaat bevindt, kan verwondingen veroorzaken.
- e) **Vermijd een abnormale lichaamshouding. Zorg ervoor dat u stevig staat en dat u altijd uw evenwicht bewaart.** Op die manier kunt u het elektrische apparaat in onverwachte situaties beter onder controle houden.
- f) **Draag geschikte kleding. Draag geen wijde kleding of sieraden. Houd uw haar en kleding uit de buurt van bewegende onderdelen.** Losse kleding, sieraden en lang haar kunnen door bewegende delen worden gegrepen.
- g) **Als er stofafzuig- en stofopvanginstallaties kunnen worden gemonteerd, moeten deze worden aangesloten en op juiste wijze worden gebruikt.** Gebruik van een stofafzuiging kan gevaar door stof verminderen.

- h) **Laat u niet in slaap sussen door een onterecht gevoel van veiligheid en veronachtzaam nooit de veiligheidsregels voor elektrische apparaten, ook niet wanneer u vertrouwd bent met het elektrische apparaat doordat u er vaak mee werkt.** Achterloos te werk gaan kan binnen een fractie van een seconde leiden tot zware verwondingen.

Gebruik en behandeling van het elektrische apparaat

- a) **Belast het elektrische apparaat niet overmatig. Gebruik voor uw werk het daarvoor bestemde elektrische apparaat.** Met een geschikt elektrisch apparaat werkt u beter en veiliger in het aangegeven vermogensbereik.
- b) **Gebruik een elektrisch apparaat nooit als de schakelaar ervan defect is.** Een elektrisch apparaat dat niet meer in- of uitgeschakeld kan worden, is gevaarlijk en moet gerepareerd worden.
- c) **Trek de netstekker uit de stekkerdoos en/of verwijder de uitneembare accu, voordat u het apparaat instelt, inzetgereedschap wisselt of het elektrische apparaat opbergt.** Deze voorzorgsmaatregelen voorkomen dat het elektrische apparaat onbedoeld wordt gestart.
- d) **Berg niet-gebruikte elektrische apparaten op buiten het bereik van kinderen. Laat het elektrische apparaat niet gebruiken door personen die hiermee niet vertrouwd zijn of deze aanwijzingen niet hebben gelezen.** Elektrische apparaten zijn gevaarlijk als ze door onervaren personen worden gebruikt.
- e) **Onderhoud elektrische apparaten en inzetgereedschap altijd zorgvuldig. Controleer of bewegende delen correct werken en niet klemmen en of er geen onderdelen gebroken of zodanig beschadigd zijn dat ze de werking van het elektrische apparaat nadelig beïnvloeden. Laat beschadigde onderdelen vóór het gebruik van het elektrische apparaat repareren.** Veel ongelukken worden veroorzaakt door slecht onderhouden elektrische apparaten.
- f) **Houd snijwerktuigen scherp en schoon.** Met zorg onderhouden snijwerktuigen lopen minder vaak vast en zijn gemakkelijker te sturen als de snijvlakken scherp zijn.
- g) **Gebruik het elektrische apparaat, accessoires, de inzetgereedschap enz. overeenkomstig deze aanwijzingen.** Houd daarbij rekening met de arbeidsomstandigheden en de werkzaamheden die moeten worden verricht. Gebruik van elektrische apparaten voor andere dan de bestemde doeleinden kan gevaarlijke situaties veroorzaken.
- h) **Zorg ervoor dat de handgrepen en greepvlakken droog, schoon en olie- en vetvrij blijven.** Gladde grepen maken veilige bediening en controle van het elektrische apparaat in onvoorziene omstandigheden onmogelijk.

Gebruik en behandeling van het accu-apparaat

- a) **Laad accu's alleen op met opladers die door de fabrikant worden aanbevolen.** Bij een oplader die geschikt is voor een bepaald soort accu's, bestaat brandgevaar als het voor andere soorten accu's gebruikt wordt.
- b) **Gebruik in de elektrische apparaten alleen accu's die daarvoor zijn bestemd.** Gebruik van andere accu's kan letsel en brandgevaar veroorzaken.
- c) **Houd de niet gebruikte accu uit de buurt van paperclips, munten, sleutels, spijkers, schroeven, of andere kleine metalen voorwerpen die kortsluiting kunnen veroorzaken.** Kortsluiting tussen accupolen kan brandwonden of brand veroorzaken.
- d) **Bij onjuist gebruik kan vloeistof uit de accu naar buiten lekken. Vermijd contact daarmee. Bij toevallig contact met water afspoelen. Als de vloeistof in de ogen komt, raadpleeg dan bovendien een arts.** Lekkende vloeistof kan irritatie van de huid of brandwonden veroorzaken.
- e) **Gebruik geen beschadigde of gemodificeerde accu's.** Beschadigde of gemodificeerde accu's kunnen zich onvoorspelbaar gedragen en kunnen leiden tot gevaar voor brand, explosies of verwondingen.
- f) **Stel accu's niet bloot aan vuur of hoge temperaturen.** Vuur of temperaturen van meer dan 130 °C kunnen een explosie veroorzaken.

- g) **Volg alle aanwijzingen voor het opladen op en laad de accu of het op een accu werkend apparaat nooit op buiten het in de gebruiksaanwijzing aangegeven temperatuurbereik.** Onjuist opladen of opladen bij te hoge of te lage temperaturen kan de accu beschadigen en het brandgevaar vergroten.

	VOORZICHTIG! EXPLOSIEGEVAAR! Laad niet-oplaadbare batterijen nooit op.
	Bescherm de accu tegen hitte en bijv. ook tegen voortdurend direct zonlicht, vuur, water en vocht.
	Explosiegevaar.
	Explosiegevaar.

Service

- a) **Laat uw elektrische apparaat alleen door gekwalificeerde vakmensen en uitsluitend met originele reserveonderdelen repareren.** Daarmee wordt verzekerd dat de veiligheid van het elektrische apparaat behouden blijft.
 - b) **Verricht geen onderhoud aan beschadigde accu's.** Alle onderhoud van accu's mag alleen door de fabrikant of zijn daartoe gemachtigde klantendienst verricht worden.
- **Veiligheidsaanwijzingen voor schroevendraaiers**
- a) **Houd het elektrische apparaat alleen vast aan de geïsoleerde greepvlakken als u werkt verricht waarbij de schroef verborgen elektrische leidingen kan raken.** Contact van de schroef met een

leiding waarop spanning staat, kan ook metalen delen van het apparaat onder spanning zetten en tot een elektrische schok leiden.

- b) **Zet het werkstuk vast.** Een met een spaninrichting of een bankschroef vastgezet werkstuk is veiliger dan een werkstuk dat u met uw hand vasthoudt.
- c) **Houd het elektrische apparaat goed vast.** Als er schroeven worden losgedraaid, kan er soms sprake zijn van sterke weerstand.
- d) **Zet het product direct uit, als het apparaat tijdens gebruik blokkeert.** Wees voorbereid op sterke weerstand omdat deze een terugslag kan veroorzaken.
- e) **Zet de draairichtingsschakelaar altijd in de middelste stand (vergrendeld) als u aan het apparaat werkt, het transporteert of het opbergt.** Dat voorkomt dat het elektrische apparaat onbedoeld start.

● Veiligheidstips voor het gebruik van het snijpzetstuk

- Houd uw handen uit de buurt van het gebied waar gesneden wordt en het snijmes.
- Zorg er voordat u begint met het werken met het apparaat voor dat de draairichtingsschakelaar zich in de middelste stand staat. Dit voorkomt onbedoeld inschakelen.
- Snij alleen als de mesbescherming naar behoren werkt. Een defecte mesbescherming beschermt u niet tegen onbedoeld contact met het snijmes.

- Controleer voor ieder gebruik of er niets aan de mesbescherming ontbreekt en of het snijmes goed vast zit.
- Gebruik altijd snijmesses van de correcte afmetingen en met een geschikte bevestigingsschroef die zich in het midden moet bevinden.

● Vermindering van trillingen en geluid

Beperk de gebruikstijd, gebruik trillings- en geluidsarme werkwijzen en draag een persoonlijke veiligheidsuitrusting om de effecten van trillingen en geluid te verminderen.

De volgende maatregelen helpen om de risico's van trillingen en geluid te reduceren:

- Gebruik het product alleen zoals beoogd en zoals in deze aanwijzingen is beschreven.
- Zorg ervoor dat het product in onberispelijke staat verkeert en uitstekend is onderhouden.
- Gebruik het juiste inzetgereedschap voor dit product en zorg ervoor dat dit in een goede staat verkeert.
- Houd het product stevig vast aan de handgrepen/greepvlakken.
- Onderhoud het product zoals aangegeven in de gebruiksaanwijzingen en zorg voor voldoende smering (als dat van toepassing is).
- Organiseer uw werkplan zodanig dat het gebruik van producten die hevig trillen, over een langere tijdsduur is verdeeld.

● Wat te doen in noodgevallen

Maak u aan de hand van deze gebruiksaanwijzing vertrouwd met het gebruik van dit product. Prent de veiligheidsaanwijzingen in uw geheugen in en neem ze onvoorwaardelijk in acht. Dit helpt om risico's en gevaar te vermijden.

- Zorg ervoor dat u bij het gebruiken van dit product altijd alert bent zodat u gevaren vroegtijdig herkent en ernaar kunt handelen. Snel ingrijpen kan ernstig letsel en materiële schade voorkomen.
- Schakel het product direct uit als het defect raakt en koppel het los van het elektriciteitsnet. Laat het product daarna door een gekwalificeerde vakman controleren en, indien nodig, repareren voordat u het weer in gebruik neemt.

● Veiligheidsaanwijzingen voor opladers

- Dit apparaat mag door kinderen vanaf 8 jaar en door personen met verminderde fysieke, sensorische of geestelijke vermogens of gebrek aan ervaring en/of kennis alleen worden gebruikt als ze onder toezicht staan of geïnstrueerd zijn met betrekking tot veilig gebruik van het apparaat en begrepen hebben welke gevaren uit dat gebruik voortvloeien.

Kinderen mogen niet met het apparaat spelen.

Reiniging en onderhoud door de gebruiker mogen niet door kinderen worden uitgevoerd tenzij ze onder toezicht staan.

- Laad niet-oplaadbare batterijen nooit opnieuw op.

Het niet opvolgen van deze tip leidt tot gevaar.

- Bescherm elektrische onderdelen tegen vocht. Dompel deze nooit onder in water of andere vloeistoffen om een elektrische schok te vermijden.

Houd het apparaat nooit onder stromend water.

Neem de aanwijzingen voor schoonmaken, onderhoud en reparatie in acht.

-  Het apparaat is alleen geschikt voor gebruik binnenshuis.

● Overige risico's

Ook als u het product volgens de voorschriften gebruikt, blijven er mogelijke risico's bestaan op lichamelijk letsel en materiële schade. Als gevolg van de bouwwijze en de uitvoering van dit product kunnen zich onder andere de volgende gevaren voordoen:

- Schade aan de gezondheid door trillingsemissies in die gevallen waarin het product langdurig wordt gebruikt, onjuist wordt gehanteerd en onvoldoende wordt onderhouden.
- Lichamelijk letsel en materiële schade als gevolg van defecte snijwerktuigen of een plotselinge inslag van een verborgen object tijdens het gebruik.
- Gevaar voor letsel en materiële schade veroorzaakt door rondvliegende voorwerpen.

TIP

- ▶ Dit product genereert tijdens het gebruik een elektromagnetisch veld! Dit veld kan onder bepaalde omstandigheden actieve of passieve medische implantaten beïnvloeden! Om het gevaar voor ernstig of dodelijk letsel te verminderen, bevelen wij personen met medische implantaten aan om hun arts en de fabrikant van het medische implantaat te raadplegen voordat ze het product bedienen!

● Gebruik

● Informatie over de accu

- De ingebouwde accu is bij aflevering gedeeltelijk opgeladen. Li-ion-accu's kunnen te allen tijde worden opgeladen zonder daarmee afbreuk te doen aan hun levensduur. Het afbreken van een oplaadprocedure beschadigt de accu niet.

- Als de batterijstatus-LED **3** van de accu tijdens gebruik rood oplicht, bedraagt de accucapaciteit minder dan 30 % en moet de accu worden opgeladen.
- Laad het product nooit op bij omgevingstemperaturen lager dan +4 °C of hoger dan +40 °C. De opbergomstandigheden moeten koel en droog zijn en de omgevingstemperatuur moet liggen tussen 0 °C en +50 °C.
- In dit product is een accu ingebouwd die niet door de gebruiker vervangen kan worden. Om gevaren te vermijden mag de accu alleen verwijderd of vervangen worden door de fabrikant, zijn klantendienst of een vergelijkbaar gekwalificeerd persoon. Bij het verwijderen van dit product moet erop gewezen worden dat er in het product een accu zit.

Oplaadprocedure starten

(Afb. B)

- Sluit de USB-kabel **12** aan op de USB-aansluiting (type A) **15** van de oplader **14**.
- Verbind het andere einde van de USB-kabel **12** met de USB type C-aansluiting **6**.
- Steek de oplader **14** in een stopcontact.
- De batterijstatus-LED **3** geeft het ladingniveau aan:

Batterijstatus-LED 3	Oplaadstatus
Rood	Wordt opgeladen
Groen	Accu opgeladen

- ① **TIP:** Het is normaal dat de greep tijdens het opladen wat warmer wordt.

Opklaadprocedure beëindigen

- Koppel de USB-kabel **12** los van het product.
- Trek de oplader **14** uit het stopcontact.

● Draairichting wijzigen

- Duw op de draairichtingschakelaar **5** om de draairichting te kiezen (afb. C):

Schakelaar verschoven	Richting	Richtings-indicator
Rechts (b)	Schroeven vast-draaien	▲ 2
Links (a)	Schroeven los-draaien	▼ 4

● Bits en magnetische bithouder verwisselen

- Trek het bitje **11** eruit. Plaats een ander type bit of de magnetische bithouder **10** in de bithouder **1** (afb. D).
- ① **TIP:** Op de bitjes zijn hun afmeting en vorm aangegeven. Mocht het u niet duidelijk zijn, probeer het betreffende bitje dan om na te gaan of het bitje zonder speelruimte in de schroefkop past.

● Afdekking voorkant

De afdekking van de voorkant **9** kan verwijderd worden om andere opzetstukken te kunnen aanbrengen (afb. E).

● Opzetstuk kiezen

Koppelopzetstuk 16		Afb. F
Toepassing	Gering koppel: <ul style="list-style-type: none">□ Kleine schroeven□ Schroeven in zachte materialen Groot koppel: <ul style="list-style-type: none">□ Grote schroeven□ Schroeven in harde materialen	

Excentrisch opzetstuk 17		Afb. H
Toepassing	Schroeven, die zich in de buurt van het plafond of een aangrenzende muur bevinden, vast- of losdraaien	

Hoekopzetstuk 18		Afb. I
Toepassing	Schroeven onder een hoek van 90° los- of vastdraaien	

Snijopzetstuk 19		Afb. J
Toepassing	Snijden van zachte materialen Voorbeelden: <ul style="list-style-type: none">□ Golfkarton (max. dikte: 5 mm)□ Textiel□ Leer (max. dikte: 3 mm)	

● Opzetstukken monteren

Lijn het opzetstuk (bijv. het koppelopzetstuk **16**) uit met de bithouder **1**. Duw het opzetstuk in richting **c** totdat het volledig in het product vastklikt. Als u een klik hebt gehoord, is het opzetstuk op de juiste wijze gemonteerd (afb. F).

● Opzetstukken verwijderen

Duw de vergrendelingsknop **21** omlaag en trek het opzetstuk dan in richting **d** uit het product (afb. F).

① TIPS:

- De volgende opzetstukken kunnen op de bovenbeschreven wijze gemonteerd of verwijderd worden:
 - Excentrisch opzetstuk **17**
 - Hoekopzetstuk **18**
 - Snijopzetstuk **19**
- De opzetstukken kunnen in stappen van 45° aan het product worden gemonteerd.

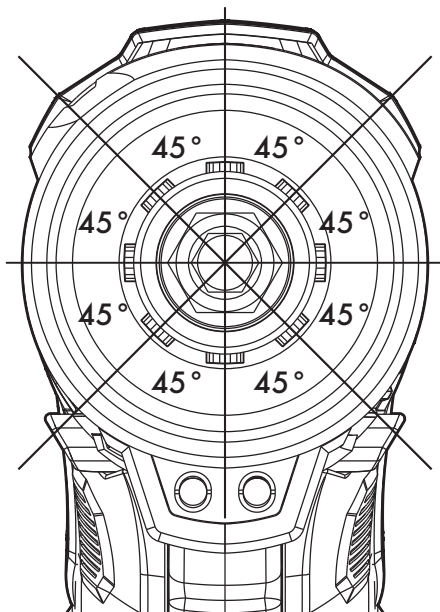

- De schroefprocedure wordt automatisch gestopt zodra de schroef met het ingestelde koppel vastgedraaid is (afb. G).
- De markering op het koppelinstelling **20** geeft de 10 beschikbare koppelsterktes aan. De lengte van de schroefsymbolen **22** en de breedte van de witte kleur balken **23** komen overeen met de volgende koppelsterktes:

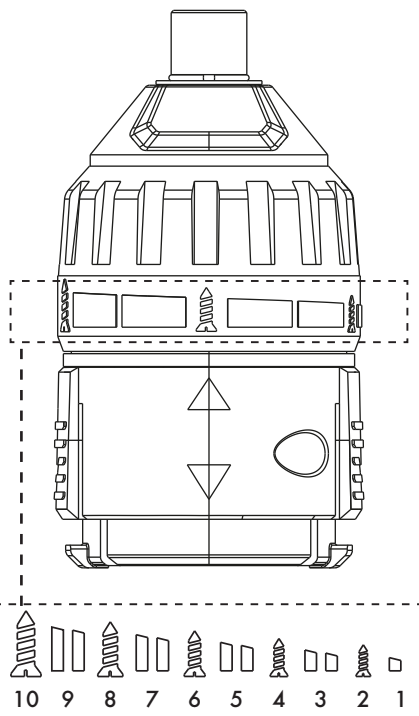

● Koppelopzetstuk

- U kunt de koppelsterkte instellen als u het koppelopzetstuk **16** gebruikt.
- Stel de koppelsterkte in met de koppelinstelling **20**. De ingestelde koppelsterkte wordt door de driehoekige markering op het koppelopzetstuk **16** aangegeven.

Stand	Koppel (N m)
1	0,44
2	0,48
3	0,53
4	0,60
5	0,65
6	0,70

Stand	Koppel (N m)
7	0,78
8	1,20
9	2,30
10	3,40

- De aangegeven waarde van het koppel is met een statische laadtestprocedure gemeten. Dit is het maximale koppel voor het in hout draaien van een schroef en komt overeen met standen 1–10.

① **TIP:** Het gaat hierbij om indicatieve waarden die uitsluitend ter referentie dienen. Ga niet uitsluitend af op deze waarden als er een hogere nauwkeurigheid vereist is.

● Excentrisch opzetstuk

(Afb. H)

Gebruik het excentrische opzetstuk **17** om schroeven, die zich in de buurt van het plafond of een aangrenzende muur bevinden, vast- of los te draaien.

● Hoekopzetstuk

(Afb. I)

Gebruik het hoekopzetstuk **18** om schroeven onder een hoek van 90° los of vast te draaien.

● Snijopzetstuk

(Afb. J)

Het snijopzetstuk **19** dient om verschillende soorten zacht materiaal te snijden. Voorbeelden:

- Golfkarton (max. dikte: 5 mm)
- Textiel
- Leer (max. dikte: 3 mm)

⚠ VOORZICHTIG!

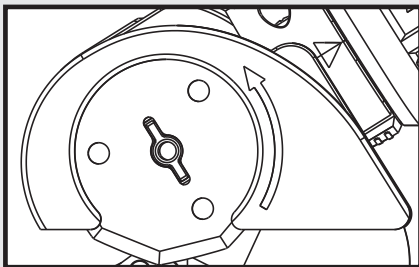

- ▶ Op de mesbescherming staat met een pijlsymbool aangegeven wat de draairichting is van het zaagblad. De snijprocedure kan alleen uitgevoerd worden als u het zaagblad instelt op deze draairichting. Zorg ervoor dat de draairichtingsschakelaar **5** uit richting **b** volledig ingedrukt is, voordat u met de snijprocedure begint (afb. C).

Snijmes vervangen

(Afb. K)

⚠ **VOORZICHTIG!** Als het snijmes **25** uit de mesbescherming is verwijderd of daarin ingezet moet worden, raak dan de scherpe kant van het mes niet aan. Het dragen van geschikte veiligheidshandschoenen is vereist om verwondingen te voorkomen.

- Bevestig het snijopzetstuk **19** aan het product. Daardoor wordt verhindert dat de spindel **26** gaat draaien terwijl de schroef **24** losgedraaid wordt.
- Draai de schroef **24** tegen de wijzers van de klok in los met een PH2- of SL6-schroevendraaier (niet meegeleverd).
- Verwijder de schroef **24** van de spindel **26**.

- Houd het product rechtop. Zwenk het voorzichtig en laat het snijmes **25** langzaam uit de mesbescherming glijden (afb. M).
 - Plaats een nieuw snijmes **25** in het snijopzetstuk **19** (afb. N).
 - Zorg ervoor dat het snijmes **25** stevig in de sleuf van de spindel **26** vastzit (afb. L).
 - Draai de schroef **24** met de wijzers van de klok mee weer vast.
 - Het opzetstuk kan weer gebruikt worden.
- ① **TIP:** Vervangende snijmessen **25** zijn verkrijgbaar bij OWIM.

● Aan-/uitschakelen

Aan-/uit-schakelen	Actie
Aan	Druk de aan-/uitschakelaar 7 in en houd deze in deze stand ingedrukt. De LED-werklamp 8 gaat branden.
Uit	Laat de aan-/uitschakelaar 7 los. De LED-werklamp 8 dooft.

- ① **TIP:** U kunt de LED-werklamp **8** ook gebruiken als het product niet gebruikt wordt. Zet de draairichtingschakelaar **5** in de middelste stand. Schakel de LED-werklamp in/uit zoals hierboven beschreven.

● Schoonmaken en onderhoud

- Vóór het reinigen of verrichten van onderhoud:
 - Zet de draairichtingschakelaar **5** in de middelste stand. Dit voorkomt onbedoeld inschakelen.
 - Verwijder de USB-kabel **12**.
 - Verwijder de bit **11**, de magnetische bithouder **10** en ongeacht welk ander opzetstuk **16** **17** **18** **19**.
 - Trek de oplader **14** uit het stopcontact.
- Let erop dat er geen vloeistof in het binnenste van het product terecht komt.
- Houd het product altijd schoon, droog en vrij van olie of smeervet. Verwijder stof telkens na gebruik en voordat u het apparaat opbergt.
- Regelmatig deugdelijk schoonmaken helpt om veilig gebruik van het product te verzekeren en de levensduur ervan te verlengen.
- Maak het product met een droge doek schoon. Gebruik een zachte borstel voor moeilijk toegankelijke plaatsen.
- Houd vooral de ventilatieopeningen met een doek en een zachte borstel vrij van verontreinigingen en stof.
- De ventilatieopeningen moeten altijd vrij worden gehouden.

TIP

- ▶ Gebruik geen chemische, alkalische, schurende of andere agressieve schoonmaak- en desinfectiemiddelen om het product schoon te maken omdat deze de oppervlakken kunnen beschadigen.

● Onderhoud

- Vóór en na ieder gebruik: Controleer het product en de accessoires op slijtage en beschadigingen:
 - 10 Magnetische bithouder
 - 11 Schroefbits
 - 16 Koppelopzetstuk
 - 17 Excentrisch opzetstuk
 - 18 Hoekopzetstuk
 - 19 Snijopzetstuk
- Vervang indien nodig de accessoires:
- zie “Bits en magnetische bithouder verwisselen”
 - zie “Snijmes vervangen”
- Neem daarbij de technische vereisten in acht (zie “Technische gegevens”).

● Opbergen

- Zet de draairichtingschakelaar 5 in de middelste stand. Dit voorkomt onbedoeld inschakelen.
- Berg het product op in een droge binnenruimte, waar het beschermd is tegen direct zonlicht.
- Berg het product op in de draagkoffer 27.

● Transport

- In dit product zit een herlaadbare Li-ion-accu die voldoet aan de daarvoor geldende wettelijke bepalingen betreffende gevaarlijke stoffen. Het product met ingebouwde accu kan zonder verdere vereisten over land en water vervoerd worden.
- Voor de verpakking en markering gelden bij transport door derden (bijv. luchtvaartmaatschappij, koeriers, expediteurs) bijzondere voorwaarden. Bij transport door derden moet een expert voor gevaarlijke goederen geconsulteerd worden.

① **TIP:** De ingebouwde Li-ion-accu mag uitsluitend door daarvoor opgeleid of gekwalificeerd personeel uit het product gehaald worden. Om de accu uit de behuizing te halen moet deze leeg zijn en moeten de schroeven van de behuizing losgedraaid worden. De accu-aansluitingen moeten van elkaar gescheiden gehouden en geïsoleerd worden.

● Afvoer

De verpakking bestaat uit milieuvriendelijke grondstoffen die u via de plaatselijke recyclingcontainers kunt afvoeren.



Neem de aanduiding van de verpakkingsmaterialen voor de afvalscheiding in acht. Deze zijn gemarkeerd met de afkortingen (a) en een cijfers (b) met de volgende betekenis: 1–7: kunststoffen/20–22: papier en vezelplaten/80–98: composietmaterialen.

Product:

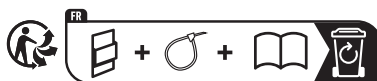

Het product, waaronder het toebehoren, en de verpakkingsmaterialen kunnen worden gerecycled en zijn onderhevig aan een uitgebreide verantwoordelijkheid van de fabrikant.

Gooi ze apart weg, overeenkomstig de aangegeven Info-tri (informatie over afvalscheiding), voor een beter afvalbeheer.

Het Triman-logo geldt alleen voor Frankrijk.



Informatie over de mogelijkheden om het uitgediende product na gebruik te verwijderen, verstrekt uw gemeentelijke overheid.



Gooi het afgedankte product omwille van het milieu niet weg via het huisvuil, maar geef het af bij het daarvoor bestemde depot of het gemeentelijke milieupark. Over afgifteplaatsen en hun openingstijden kunt u zich bij uw aangewezen instantie informeren.

Defecte of verbruikte batterijen/accu's moeten worden gerecycled. Geef batterijen/accu's en/of het product af bij de daarvoor bestemde verzamelstations.



Milieuschade door foutieve verwijdering van de batterijen/accu's!

Batterijen/accu's mogen niet via het huisvuil worden weggegooid. Ze kunnen giftige zware metalen bevatten en vallen onder het chemisch afval. De chemische symbolen van de zware metalen zijn: Cd = cadmium, Hg = kwik, Pb = lood. Geef verbruikte batterijen/accu's daarom af bij een gemeentelijk inzamelpunt.

● Garantie

Het product werd volgens strenge kwaliteitsrichtlijnen gemaakt en voor de uitlevering zorgvuldig gecontroleerd. In geval van materiaal- of fabricagefouten hebt u tegenover de verkoper van het product wettelijke rechten. Uw wettelijke rechten worden op geen enkele manier door onze hieronder vermelde garantie beperkt.

De garantie voor dit product bedraagt 3 jaar vanaf aankoopdatum. De garantieperiode gaat in op de datum van aankoop. Bewaar het originele bewijs van aankoop op een veilige plek aangezien dit document nodig is als bewijs.

Alle beschadigingen of gebreken die reeds op het moment van aankoop aanwezig zijn, moeten meteen na het uitpakken van het product worden gemeld.

Mocht het product binnen 3 jaar na aankoopdatum een materiaal- of fabricagefout vertonen, zullen wij het – naar onze keuze – gratis voor u repareren of vervangen. De garantieperiode wordt door een plaatsgevonden garantieverlening niet verlengd. Dit geldt ook voor vervangen en gerepareerde onderdelen.

Deze garantie vervalt als het product werd beschadigd of onjuist is gebruikt of onderhouden.

De garantie dekt materiaal- en fabricagefouten af. Deze garantie dekt geen productonderdelen die aan normale slijtage onderhevig zijn en daarom als verbruiksartikelen worden beschouwd (bv. batterijen, oplaadbare batterijen, slangen, inktpatronen), noch dekt zij schade aan breekbare onderdelen, bv. schakelaars of onderdelen die van glas zijn gemaakt.

● **Afwikkeling in geval van garantie**

Volg de volgende aanwijzingen op voor een snelle behandeling van uw probleem:

Houd bij alle vragen alstublieft de kassabon en het artikelnummer (IAN 465648_2404) als bewijs van aankoop bij de hand.

Het artikelnummer kunt u vinden op het typeplaatje van het product, een gravure op het product, het titelblad van uw gebruiksaanwijzing (linksonder) of de sticker op de achter- of onderkant van het product.

Neem bij problemen of overige gebreken met het product eerst contact op met de hieronder vermelde service-afdeling, telefonisch of per e-mail.

Een als defect aangemerkt product kunt u dan samen met het aankoopbewijs (kassabon) en een uitleg over het probleem of gebrek en wanneer het zich heeft voorgedaan gratis naar het aan u meegegeelde service-adres opsturen.



Op parkside-diy.com kunt u deze en vele andere handleidingen inzien en downloaden. Met deze QR-code komt u direct op parkside-diy.com. Selecteer daar uw land en zoek via de zoekfunctie naar de gebruiksaanwijzingen. Door het invoeren van het artikelnummer (IAN) 465648_2404 komt u bij de gebruiksaanwijzingen voor uw artikel.

● **Service**

(NL) Service Nederland

Tel.: 08000225537

E-Mail: owim@lidl.nl

(BE) Service België

Tel.: 080071011

Tel.: 80023970 (Luxemburg)

E-Mail: owim@lidl.be



● EU-Conformiteitsverklaring

EU-CONFORMITEITSVERKLARING (nr. 465648_2404)

IAN: 465648_2404
Productidentificatie: "PARKSIDE" Accu-schroevendraaier
Modelnummer: HG10759

Het hierboven beschreven voorwerp is in overeenstemming de desbetreffende harmonisatiewetgeving van de Unie:

Richtlijn 2006/42/EG
Richtlijn 2014/30/EU
Richtlijn 2011/65/EU met alle bijbehorende wijzigingen

Vermelding van de toegepaste relevante geharmoniseerde normen of van de overige technische specificaties waarop de conformiteitsverklaring betrekking heeft:

Nr. / Onderdelen
Richtlijn 2006/42/EG
EN 62841-1:2015
EN 62841-2-2:2014
EN ISO 12100:2010
Richtlijn 2014/30/EU
EN 55014-1:2017/A11:2020
EN 55014-2:1997/A2:2008
EN IEC 55014-1:2021
EN IEC 55014-2:2021
EN 61000-3-2:2014
EN IEC 61000-3-2:2019/A1:2021
EN 61000-3-3:2013/A2:2021

Het hierboven beschreven voorwerp van de verklaring is in overeenstemming met Richtlijn 2011/65/EU van het Europees Parlement en de Raad van 8 juni 2011 betreffende beperking van het gebruik van bepaalde gevaarlijke stoffen in elektrische en elektronische apparatuur:

Nr. / Onderdelen
EN IEC 63000:2018

Houder van de technische documentatie: OWIM GmbH & Co.KG

Ondertekend voor en namens:

OWIM GmbH & Co. KG, Stiftsbergstraße 1, 74167 Neckarsulm, Duitsland

Deze verklaring van overeenstemming wordt onder de uitsluitende verantwoordelijkheid van de fabrikant verstrekt.



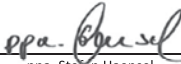
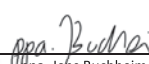











Vertaling van de originele verklaring van overeenkomst

Neckarsulm	11.06.2024		
Plaats	Datum	ppa. Stefan Haensel Procuratiehouder	ppa. Jghs Buchheim Procuratiehouder

Verwendete Warnhinweise und Symbole	Seite	49
Einleitung	Seite	50
Bestimmungsgemäße Verwendung	Seite	50
Lieferumfang	Seite	50
Teilebeschreibung	Seite	51
Technische Daten	Seite	51
Sicherheitshinweise	Seite	53
Allgemeine Sicherheitshinweise für Elektrowerkzeuge	Seite	53
Sicherheitshinweise für Schrauber	Seite	57
Sicherheitshinweise für die Verwendung des Schneidaufsatzes	Seite	57
Vibrations- und Geräuschkinderung	Seite	57
Verhalten im Notfall	Seite	58
Sicherheitshinweise für Ladegeräte	Seite	58
Restrisiken	Seite	59
Betrieb	Seite	59
Informationen zum Akku	Seite	59
Drehrichtung ändern	Seite	60
Bits und magnetischen Bithalter wechseln	Seite	60
Frontabdeckung	Seite	60
Aufsatz auswählen	Seite	60
Aufsätze montieren	Seite	61
Aufsätze demontieren	Seite	61
Drehmomentaufsatz	Seite	61
Exzenteraufsatz	Seite	62
Winkelaufsatz	Seite	62
Schneidaufsatz	Seite	62
Ein-/Ausschalten	Seite	63
Reinigung und Wartung	Seite	63
Wartung	Seite	64
Lagerung	Seite	64
Transport	Seite	64
Entsorgung	Seite	64
Garantie	Seite	65
Abwicklung im Garantiefall	Seite	66
Service	Seite	66
EU-Konformitätserklärung	Seite	67

Verwendete Warnhinweise und Symbole

In der Bedienungsanleitung und auf der Verpackung werden die folgenden Warnhinweise verwendet

	GEFAHR! Dieses Symbol mit dem Signalwort „Gefahr“ bezeichnet eine Gefährdung mit einem hohen Risikograd, die, wenn sie nicht vermieden wird, eine schwere Verletzung oder den Tod zur Folge hat.	 Wechselstrom/-spannung
		 Gleichstrom/-spannung
	WARNUNG! Dieses Symbol mit dem Signalwort „Warnung“ bezeichnet eine Gefährdung mit einem mittleren Risikograd, die, wenn sie nicht vermieden wird, eine schwere Verletzung oder den Tod zur Folge haben kann.	min⁻¹ Umdrehungen pro Minute
		 Schutzklasse II
	VORSICHT! Dieses Symbol mit dem Signalwort „Vorsicht“ bezeichnet eine Gefährdung mit einem niedrigen Risikograd, die, wenn sie nicht vermieden wird, eine geringe oder mäßige Verletzung zur Folge haben kann.	 Nur in trockenen Innenräumen verwenden.
		 Tragen Sie Gehörschutz!
	ACHTUNG! Dieses Symbol mit dem Signalwort „Achtung“ zeigt die Gefahr einer möglichen Sachbeschädigung an.	 Tragen Sie eine Schutzbrille!
	HINWEIS: Dieses Symbol mit dem Signalwort „Hinweis“ bietet weitere nützliche Informationen.	 Lesen Sie die Bedienungsanleitung.
	Stromschlaggefahr!	
Li-Ion	Lithium-Ionen-Akku	 Schützen Sie den Akku vor Feuer.
n₀	Leerlaufdrehzahl	 Schützen Sie den Akku vor Wasser und Feuchtigkeit.



Schützen Sie den Akku vor Hitze und direkter Sonneneinstrahlung.



Das CE-Zeichen bestätigt Konformität mit den für das Produkt zutreffenden EU-Richtlinien.



Sicherheitshinweise



Handlungsanweisungen

4 V AKKU-SCHRAUBER MIT TAUSCHAUFSAZTEN

● **Einleitung**

Wir beglückwünschen Sie zum Kauf Ihres neuen Produkts. Sie haben sich damit für ein hochwertiges Produkt entschieden. Die Bedienungsanleitung ist Teil dieses Produkts. Sie enthält wichtige Hinweise für Sicherheit, Gebrauch und Entsorgung. Machen Sie sich vor der Benutzung des Produkts mit allen Bedien- und Sicherheitshinweisen vertraut. Benutzen Sie das Produkt nur wie beschrieben und für die angegebenen Einsatzbereiche. Händigen Sie alle Unterlagen bei Weitergabe des Produkts an Dritte mit aus.

● **Bestimmungsgemäße Verwendung**

- Dieser Akku-Schrauber mit Tauschaufsätzen (nachfolgend „Produkt“ oder „Elektrowerkzeug“ genannt) ist zum Festziehen und Lösen von Schrauben vorgesehen.
- Der Schneidaufsatz **19** ist nur zum Schneiden von weichen Materialien vorgesehen. Beispiele:
 - Wellpappe (max. Dicke: 5 mm)
 - Textilien
 - Leder (max. Dicke: 3 mm)

- Verwenden Sie stets Einsatzwerkzeuge (Aufsätze und Bit) entsprechend dem bestimmungsgemäßen Gebrauch! Beachten Sie beim Kauf und Gebrauch von Einsatzwerkzeugen die technischen Anforderungen des Produkts (siehe „Technische Daten“).
- Die LED-Arbeitsleuchte **8** dieses Produkts ist dazu bestimmt, den direkten Arbeitsbereich zu beleuchten.
- Andere Verwendungen oder Veränderungen des Produkts gelten als nicht bestimmungsgemäß und können zu Risiken wie Lebensgefahr, Verletzungen und Beschädigungen führen. Für aus bestimmungswidriger Verwendung entstandene Schäden übernimmt der Hersteller keine Haftung. Das Produkt ist nicht für den gewerblichen Einsatz oder für ähnliche Einsatzbereiche bestimmt.

● **Lieferumfang**

⚠️ WARNUNG!

- ▶ Das Produkt und die Verpackungsmaterialien sind kein Kinderspielzeug! Kinder dürfen nicht mit Kunststoffbeuteln, Folien und Kleinteilen spielen! Es besteht Verschluckungs- und Erstickungsgefahr!

1	Akku-Schrauber	
1	USB-Kabel	
4	Aufsätze	
26	Schraubbits x 25 mm:	
	5 geschlitzte Bits:	SL3, SL4, SL5, SL6, SL7
	7 Pozidriv-Bits:	PZ0, PZ1 (x2), PZ2 (x2), PZ3 (x2)
	7 Phillips-Bits:	PH0, PH1 (x2), PH2 (x2), PH3 (x2)
	4 Torx-Bits:	T10, T15, T20, T25
	3 Sechskant-Bits:	H3, H4, H5
2	Schraubbits x 50 mm:	
	1 geschlitztes Bit:	SL5
	1 Pozidriv-Bit:	PZ2
1	Magnetischer Bithalter x 60 mm	
1	Tragekoffer	
1	Bedienungsanleitung	

● Teilebeschreibung

(Abb. A.1, A.2, F, G, K)

- 1 Bithalter
- 2 Drehrichtungsanzeige ▲ (Schrauben festziehen)
- 3 Batterieladestatus-LED
- 4 Drehrichtungsanzeige ▼ (Schrauben lösen)
- 5 Drehrichtungsumschalter
- 6 USB-Typ-C-Anschluss
- 7 Ein-/Ausschalter
- 8 LED-Arbeitsleuchte
- 9 Frontabdeckung
- 10 Magnetischer Bithalter
- 11 Schraubbits
- 12 USB-Kabel
- 13 Bedienungsanleitung
- 14 Ladegerät*
- 15 USB-Anschluss (Typ A)
- 16 Drehmomentaufsatz
- 17 Exzenteraufsatz
- 18 Winkelaufsatz

- 19 Schneidaufsatz
- 20 Drehmomentstellung
- 21 Verriegelungsknopf
- 22 Schraubensymbol
- 23 Weißer Farbbalken
- 24 Schraube
- 25 Schneidklinge
- 26 Spindel
- 27 Tragekoffer (nicht abgebildet)

* Das Ladegerät ist nicht im Lieferumfang enthalten. Das Ladegerät ist via Telefon erhältlich (siehe „Service“).

● Technische Daten

Akku-Schrauber

Modell:	HG10759
Nennspannung:	4 V --- (Gleichspannung)
Akku (integriert):	Li-Ionen
Zellenanzahl:	1
Kapazität:	1,5 Ah
Leerlaufdrehzahl:	$n_0 = 200 \text{ min}^{-1}$
Drehmoment harter Schraubfall nach ISO 5393:	Max. 10 N m
Bit-Halterung:	6,35 mm (1/4")
Sägeblatt:	Ø 43 mm

Verwenden Sie zum Aufladen des Akkugeräts nur das folgende Ladegerät*:

Information	Wert
Name oder Handelsmarke des Herstellers, Handelsregisternummer und Anschrift:	OWIM GmbH & Co. KG HRA 721742 Stiftsbergstraße 1, 74167 Neckarsulm, GERMANY
Modellkennung:	HG06825 (mit VDE-Stecker) HG06825-BS (mit BS-Stecker)

Information	Wert
Eingangsspannung:	100–240 V~
Eingangswch- selstromfrequenz:	50/60 Hz
Ausgangsspannung:	5,0 V ===
Ausgangsstrom:	1,7 A
Ausgangsleistung:	8,5 W
Durchschnittliche Effizienz im Betrieb:	78,2 %
Leistungsaufnahme bei Nulllast:	0,07 W
Eingangsstrom:	0,3 A
Schutzklasse:	II/□ (doppelte Isolierung)
Verbindungstyp:	USB Typ A
Ladedauer:	ca. 60 min

- * Das Ladegerät ist nicht im Lieferumfang enthalten. Das Ladegerät ist via Telefon erhältlich (siehe „Service“).

Empfohlene Umgebungstemperatur

Während des Ladens:	+4 bis +40 °C
Während des Betriebs:	0 bis +40 °C
Während der Lagerung:	0 bis +50 °C

Geräuschemissionswerte

Die gemessenen Werte wurden in Übereinstimmung mit EN 62841 ermittelt. Der A-bewertete Geräuschpegel des Elektrowerkzeugs beträgt typischerweise:

Schalldruckpegel: L_{pA}	=	60,37 dB(A)
Schallleistungspegel: L_{WA}	=	71,37 dB(A)
Unsicherheit K: $K_{pA/WA}$	=	3 dB

Schwingungsemissionswerte

Schwingungsgesamtwerte (Vektorsumme dreier Richtungen), ermittelt entsprechend EN 62841:

Schrauben

Schwingungsemissionswert a_h :	=	< 2,5 m/s ² (0,215 m/s ²)
Unsicherheit K:	=	1,5 m/s ²

HINWEIS

- ▶ Die angegebenen Schwingungsgesamtwerte und die angegebenen Geräuschemissionswerte sind nach einem genormten Prüfverfahren gemessen worden und können zum Vergleich eines Elektrowerkzeugs mit einem anderen verwendet werden.
- ▶ Die angegebenen Schwingungsgesamtwerte und die angegebenen Geräuschemissionswerte können auch zu einer vorläufigen Einschätzung der Belastung verwendet werden.

WARNUNG!

- ▶ Die Schwingungs- und Geräuschemissionen können während der tatsächlichen Benutzung des Elektrowerkzeugs von den Angabewerten abweichen, abhängig von der Art und Weise, in der das Elektrowerkzeug verwendet wird, insbesondere, welche Art von Werkstück bearbeitet wird. Versuchen Sie, die Belastung durch Vibrationen und Geräusche so gering wie möglich zu halten. Beispielhafte Maßnahmen zur Verringerung der Vibrationsbelastung sind das Tragen von Handschuhen beim Gebrauch des Werkzeugs und die Begrenzung der Arbeitszeit. Dabei sind alle Anteile des Betriebszyklus zu berücksichtigen (beispielsweise Zeiten, in denen das Elektrowerkzeug abgeschaltet ist, und solche, in denen es zwar eingeschaltet ist, aber ohne Belastung läuft).



Sicherheitshinweise

● **Allgemeine Sicherheitshinweise für Elektrowerkzeuge**

WARNUNG!

- ▶ **Lesen Sie alle Sicherheitshinweise, Anweisungen, Gebildungen und technischen Daten, mit denen dieses Elektrowerkzeug versehen ist.** Versäumnisse bei der Einhaltung der nachfolgenden Anweisungen können elektrischen Schlag, Brand und/oder schwere Verletzungen verursachen.

Bewahren Sie alle Sicherheitshinweise und Anweisungen für die Zukunft auf.

Der in den Sicherheitshinweisen verwendete Begriff „Elektrowerkzeug“ bezieht sich auf netzbetriebene Elektrowerkzeuge (mit Netzleitung) oder auf akkubetriebene Elektrowerkzeuge (ohne Netzleitung).

Arbeitsplatzsicherheit

- Halten Sie Ihren Arbeitsbereich sauber und gut beleuchtet.** Unordnung oder unbeleuchtete Arbeitsbereiche können zu Unfällen führen.
- Arbeiten Sie mit dem Elektrowerkzeug nicht in explosionsgefährdeter Umgebung, in der sich brennbare Flüssigkeiten, Gase oder Stäube befinden.** Elektrowerkzeuge erzeugen Funken, die den Staub oder die Dämpfe entzünden können.
- Halten Sie Kinder und andere Personen während der Benutzung des Elektrowerkzeugs fern.** Bei Ablenkung können Sie die Kontrolle über das Elektrowerkzeug verlieren.

Elektrische Sicherheit

- Der Anschlussstecker des Elektrowerkzeugs muss in die Steckdose passen. Der Stecker darf in keiner Weise verändert werden. Verwenden Sie keine Adapterstecker gemeinsam mit schutzgeerdeten Elektrowerkzeugen.** Unveränderte Stecker und passende Steckdosen verringern das Risiko eines elektrischen Schlags.
- Vermeiden Sie Körperkontakt mit geerdeten Oberflächen wie von Rohren, Heizungen, Herden und Kühlschränken.** Es besteht ein erhöhtes Risiko durch elektrischen Schlag, wenn Ihr Körper geerdet ist.

- c) **Halten Sie Elektrowerkzeuge von Regen oder Nässe fern.** Das Eindringen von Wasser in ein Elektrowerkzeug erhöht das Risiko eines elektrischen Schlages.
- d) **Zweckentfremden Sie die Anschlussleitung nicht, um das Elektrowerkzeug zu tragen, aufzuhängen oder um den Stecker aus der Steckdose zu ziehen. Halten Sie die Anschlussleitung fern von Hitze, Öl, scharfen Kanten oder sich bewegenden Teilen.** Beschädigte oder verwickelte Anschlussleitungen erhöhen das Risiko eines elektrischen Schlages.
- e) **Wenn Sie mit einem Elektrowerkzeug im Freien arbeiten, verwenden Sie nur Verlängerungsleitungen, die auch für den Außenbereich geeignet sind.** Die Anwendung einer für den Außenbereich geeigneten Verlängerungsleitung verringert das Risiko eines elektrischen Schlages.
- f) **Wenn der Betrieb des Elektrowerkzeugs in feuchter Umgebung nicht vermeidbar ist, verwenden Sie einen Fehlerstromschutzschalter.** Der Einsatz eines Fehlerstromschutzschalters vermindert das Risiko eines elektrischen Schlages.
- b) **Tragen Sie persönliche Schutzausrüstung und immer eine Schutzbrille.** Das Tragen persönlicher Schutzausrüstung, wie Staubmaske, rutschfeste Sicherheitsschuhe, Schutzhelm oder Gehörschutz, je nach Art und Einsatz des Elektrowerkzeugs, verringert das Risiko von Verletzungen.
- c) **Vermeiden Sie eine unbeabsichtigte Inbetriebnahme. Vergewissern Sie sich, dass das Elektrowerkzeug ausgeschaltet ist, bevor Sie es an die Stromversorgung und/oder den Akku anschließen, es aufnehmen oder tragen.** Wenn Sie beim Tragen des Elektrowerkzeugs den Finger am Schalter haben oder das Elektrowerkzeug eingeschaltet an die Stromversorgung anschließen, kann dies zu Unfällen führen.
- d) **Entfernen Sie Einstellwerkzeuge oder Schraubenschlüssel, bevor Sie das Elektrowerkzeug einschalten.** Ein Werkzeug oder Schlüssel, der sich in einem drehenden Teil des Elektrowerkzeugs befindet, kann zu Verletzungen führen.
- e) **Vermeiden Sie eine abnormale Körperhaltung. Sorgen Sie für einen sicheren Stand und halten Sie jederzeit das Gleichgewicht.** Dadurch können Sie das Elektrowerkzeug in unerwarteten Situationen besser kontrollieren.

Sicherheit von Personen

- a) **Seien Sie aufmerksam, achten Sie darauf, was Sie tun, und gehen Sie mit Vernunft an die Arbeit mit einem Elektrowerkzeug.** Benutzen Sie kein Elektrowerkzeug, wenn Sie müde sind oder unter dem Einfluss von Drogen, Alkohol oder Medikamenten stehen. Ein Moment der Unachtsamkeit beim Gebrauch des Elektrowerkzeugs kann zu ernsthaften Verletzungen führen.
- f) **Tragen Sie geeignete Kleidung. Tragen Sie keine weite Kleidung oder Schmuck. Halten Sie Haare und Kleidung fern von sich bewegenden Teilen.** Lockere Kleidung, Schmuck oder lange Haare können von sich bewegenden Teilen erfasst werden.

- g) **Wenn Staubabsaug- und -auffangeinrichtungen montiert werden können, sind diese anzuschließen und richtig zu verwenden.** Verwendung einer Staubabsaugung kann Gefährdungen durch Staub verringern.
- h) **Wiegen Sie sich nicht in falscher Sicherheit und setzen Sie sich nicht über die Sicherheitsregeln für Elektrowerkzeuge hinweg, auch wenn Sie nach vielfachem Gebrauch mit dem Elektrowerkzeug vertraut sind.** Achtloses Handeln kann binnen Sekundenbruchteilen zu schweren Verletzungen führen.

Verwendung und Behandlung des Elektrowerkzeugs

- a) **Überlasten Sie das Elektrowerkzeug nicht. Verwenden Sie für Ihre Arbeit das dafür bestimmte Elektrowerkzeug.** Mit dem passenden Elektrowerkzeug arbeiten Sie besser und sicherer im angegebenen Leistungsbereich.
- b) **Benutzen Sie kein Elektrowerkzeug, dessen Schalter defekt ist.** Ein Elektrowerkzeug, das sich nicht mehr ein- oder ausschalten lässt, ist gefährlich und muss repariert werden.
- c) **Ziehen Sie den Stecker aus der Steckdose und/oder entfernen Sie einen abnehmbaren Akku, bevor Sie Geräteeinstellungen vornehmen, Einsatzwerkzeugteile wechseln oder das Elektrowerkzeug weglegen.** Diese Vorsichtsmaßnahme verhindert den unbeabsichtigten Start des Elektrowerkzeugs.
- d) **Bewahren Sie unbenutzte Elektrowerkzeuge außerhalb der Reichweite von Kindern auf. Lassen Sie keine Personen das Elektrowerkzeug benutzen, die mit diesem nicht vertraut sind oder diese Anweisungen nicht gelesen haben.** Elektrowerkzeuge sind gefährlich, wenn Sie von unerfahrenen Personen benutzt werden.
- e) **Pflegen Sie Elektrowerkzeuge und Einsatzwerkzeug mit Sorgfalt. Kontrollieren Sie, ob bewegliche Teile einwandfrei funktionieren und nicht klemmen, ob Teile gebrochen oder so beschädigt sind, dass die Funktion des Elektrowerkzeugs beeinträchtigt ist. Lassen Sie beschädigte Teile vor dem Einsatz des Elektrowerkzeuges reparieren.** Viele Unfälle haben ihre Ursache in schlecht gewarteten Elektrowerkzeugen.
- f) **Halten Sie Schneidwerkzeuge scharf und sauber.** Sorgfältig gepflegte Schneidwerkzeuge mit scharfen Schneidkanten verklemmen sich weniger und sind leichter zu führen.
- g) **Verwenden Sie Elektrowerkzeug, Einsatzwerkzeug, Einsatzwerkzeuge usw. entsprechend diesen Anweisungen.** Berücksichtigen Sie dabei die Arbeitsbedingungen und die auszuführende Tätigkeit. Der Gebrauch von Elektrowerkzeugen für andere als die vorgesehenen Anwendungen kann zu gefährlichen Situationen führen.
- h) **Halten Sie Griffe und Griffflächen trocken, sauber und frei von Öl und Fett.** Rutschige Griffe und Griffflächen erlauben

keine sichere Bedienung und Kontrolle des Elektrowerkzeugs in unvorhergesehenen Situationen.

Verwendung und Behandlung des Akkuwerkzeugs

- a) **Laden Sie die Akkus nur mit Ladegeräten auf, die vom Hersteller empfohlen werden.**
Durch ein Ladegerät, das für eine bestimmte Art von Akkus geeignet ist, besteht Brandgefahr, wenn es mit anderen Akkus verwendet wird.
- b) **Verwenden Sie nur die dafür vorgesehenen Akkus in den Elektrowerkzeugen.** Der Gebrauch von anderen Akkus kann zu Verletzungen und Brandgefahr führen.
- c) **Halten Sie den nicht benutzten Akku fern von Büroklammern, Münzen, Schlüsseln, Nägeln, Schrauben oder anderen kleinen Metallgegenständen, die eine Überbrückung der Kontakte verursachen könnten.**
Ein Kurzschluss zwischen den Akkukontakten kann Verbrennungen oder Feuer zur Folge haben.
- d) **Bei falscher Anwendung kann Flüssigkeit aus dem Akku austreten. Vermeiden Sie den Kontakt damit. Bei zufälligem Kontakt mit Wasser abspülen. Wenn die Flüssigkeit in die Augen kommt, nehmen Sie zusätzlich ärztliche Hilfe in Anspruch.**
Austretende Akkufflüssigkeit kann zu Hautreizungen oder Verbrennungen führen.
- e) **Benutzen Sie keinen beschädigten oder veränderten Akku.** Beschädigte oder veränderte Akkus können sich unvorhersehbar verhalten und zu Feuer, Explosion oder Verletzungsgefahr führen.

- f) **Setzen Sie einen Akku keinem Feuer oder zu hohen Temperaturen aus.** Feuer oder Temperaturen über 130 °C können eine Explosion hervorrufen.
- g) **Befolgen Sie alle Anweisungen zum Laden und laden Sie den Akku oder das Akkuwerkzeug niemals außerhalb des in der Betriebsanleitung angegebenen Temperaturbereichs.** Falsches Laden oder Laden außerhalb des zugelassenen Temperaturbereichs kann den Akku zerstören und die Brandgefahr erhöhen.

	VORSICHT! EXPLOSIONSGEFAHR! Laden Sie nicht aufladbare Batterien niemals auf.
	Schützen Sie den Akku vor Hitze, z. B. auch vor dauernder Sonneneinstrahlung, Feuer, Wasser und Feuchtigkeit.
	
	

Service

- a) **Lassen Sie Ihr Elektrowerkzeug nur von qualifiziertem Fachpersonal und nur mit Original-Ersatzteilen reparieren.** Damit wird sichergestellt, dass die Sicherheit des Elektrowerkzeugs erhalten bleibt.
- b) **Warten Sie niemals beschädigte Akkus.** Sämtliche Wartung von Akkus sollte nur durch den Hersteller oder bevollmächtigte Kundendienststellen erfolgen.

● Sicherheitshinweise für Schrauber

- a) **Halten Sie das Elektrowerkzeug an den isolierten Griffflächen, wenn Sie Arbeiten ausführen, bei denen die Schraube verborgene Stromleitungen treffen kann.** Der Kontakt der Schraube mit einer spannungsführenden Leitung kann auch metallene Geräteteile unter Spannung setzen und zu einem elektrischen Schlag führen.
- b) **Sichern Sie das Werkstück.** Ein mit Spannvorrichtungen oder Schraubstock festgehaltenes Werkstück ist sicherer gehalten als mit Ihrer Hand.
- c) **Halten Sie das Elektrowerkzeug gut fest.** Beim Lockern und Lösen von Schrauben kann es zu kurzzeitig zu starken Gegenwirkungen kommen.
- d) **Schalten Sie das Produkt sofort aus, wenn das Werkzeug während der Verwendung blockiert.** Machen Sie sich auf starke Gegenwirkungen gefasst, da diese einen Rückstoß verursachen können.
- e) **Stellen Sie den Drehrichtungs-Schalter immer in die mittlere Position (verriegelt), wenn Sie am Gerät arbeiten, es transportieren oder aufbewahren.** Dies verhindert, dass das Elektrowerkzeug unbeabsichtigt startet.

● Sicherheitshinweise für die Verwendung des Schneidaufsatzes

- Halten Sie Ihre Hände vom Schneidbereich und der Schneidklinge fern.

- Stellen Sie vor Arbeiten am Gerät sicher, dass sich der Drehrichtungsumschalter in der Mitte befindet. Dies verhindert ein unbeabsichtigtes Einschalten.
- Schneiden Sie nur, wenn der Klingenschutz voll funktionsfähig ist. Defekte Klingenschutzvorrichtungen schützen Sie nicht vor unbeabsichtigtem Kontakt mit der Schneidklinge.
- Überprüfen Sie vor jeder Verwendung, ob der Klingenschutz in einwandfreiem Zustand ist und ob die Schneidklinge fest sitzt.
- Verwenden Sie immer Schneidklingen der richtigen Größe und mit einer geeigneten mittigen Befestigungsbohrung.

● Vibrations- und Geräuschkinderung

Begrenzen Sie die Benutzungszeit, verwenden Sie vibrations- und geräuscharme Betriebsarten und tragen Sie persönliche Schutzausrüstung, um Vibrations- und Geräuschauswirkungen zu reduzieren.

Die folgenden Maßnahmen helfen, vibrations- und geräuschbedingte Risiken zu mindern:

- Verwenden Sie das Produkt nur gemäß seinem bestimmungsgemäßen Gebrauch und wie in diesen Anweisungen beschrieben.
- Stellen Sie sicher, dass das Produkt einwandfrei und gut gewartet ist.
- Verwenden Sie die richtigen Einsatzwerkzeuge für dieses Produkt und stellen Sie sicher, dass diese einwandfrei sind.
- Halten Sie das Produkt sicher an den Handgriffen/Griffflächen fest.

- Warten Sie das Produkt entsprechend den Anweisungen und sorgen Sie für ausreichende Schmierung (wenn anwendbar).
- Planen Sie Ihren Arbeitsablauf so, dass die Verwendung von Produkten mit hohem Vibrationswert auf einen längeren Zeitraum verteilt ist.

● Verhalten im Notfall

Machen Sie sich anhand dieser Bedienungsanleitung mit der Benutzung dieses Produkts vertraut. Prägen Sie sich die Sicherheitshinweise ein und halten Sie sich unbedingt daran. Dies hilft, Risiken und Gefahren zu vermeiden.

- Seien Sie bei der Nutzung dieses Produkts immer aufmerksam, damit Sie Gefahren frühzeitig erkennen und handeln können. Rasches Einschreiten kann schwere Verletzungen und Sachschäden vermeiden.
- Schalten Sie das Produkt bei Fehlfunktionen umgehend aus und trennen Sie es vom Netz. Lassen Sie dieses von einer qualifizierten Fachkraft überprüfen und gegebenenfalls instand setzen, bevor Sie es wieder in Betrieb nehmen.

● Sicherheitshinweise für Ladegeräte

- Dieses Gerät kann von Kindern ab 8 Jahren und darüber sowie von Personen mit verringerten physischen, sensorischen oder mentalen Fähigkeiten oder Mangel an Erfahrung und Wissen benutzt werden, wenn sie beaufsichtigt oder

bezüglich des sicheren Gebrauchs des Geräts unterwiesen wurden und die daraus resultierenden Gefahren verstehen.

Kinder dürfen nicht mit dem Gerät spielen.

Reinigung und Benutzer-Wartung dürfen nicht von Kindern ohne Beaufsichtigung durchgeführt werden.

- Laden Sie keine nicht wieder aufladbaren Batterien auf. Verstoß gegen diesen Hinweis führt zu Gefährdungen.
- Schützen Sie elektrische Teile gegen Feuchtigkeit. Tauchen Sie diese nie in Wasser oder andere Flüssigkeiten, um einen elektrischen Schlag zu vermeiden.

Halten Sie das Gerät nie unter fließendes Wasser. Beachten Sie die Anweisungen für Reinigung, Wartung und Reparatur.

- 🏠 Das Gerät ist nur den Gebrauch in Innenräumen geeignet.

● Restrisiken

Auch wenn Sie dieses Produkt vorschriftsmäßig bedienen, bleibt ein potenzielles Risiko für Personen- und Sachschäden bestehen. Folgende Gefahren können im Zusammenhang mit der Bauweise und Ausführung dieses Produkts unter anderem auftreten:

- Gesundheitsschäden, die aus Vibrationsemissionen resultieren, falls das Produkt über einen längeren Zeitraum benutzt, nicht ordnungsgemäß geführt und gewartet wird.
- Personen- und Sachschäden hervorgerufen durch defekte Schneidwerkzeuge oder plötzlichen Einschlag eines verdeckten Objekts während des Gebrauchs.
- Verletzungsgefahr und Sachschäden verursacht durch fliegende Objekte.

HINWEIS

- ▶ Dieses Produkt erzeugt während des Betriebs ein elektromagnetisches Feld! Dieses Feld kann unter bestimmten Umständen aktive oder passive medizinische Implantate beeinträchtigen! Um die Gefahr von ernsthaften oder tödlichen Verletzungen zu verringern, empfehlen wir Personen mit medizinischen Implantaten ihren Arzt und den Hersteller vom medizinischen Implantat zu konsultieren, bevor das Produkt bedient wird!

● Betrieb

● Informationen zum Akku

- Der integrierte Akku ist bei der Lieferung teilweise geladen. Li-Ionen-Akkus können jederzeit geladen werden, ohne ihre Lebensdauer zu beeinträchtigen. Ein Abbruch des Ladevorgangs beschädigt den Akku nicht.
- Wenn die Batterieladestatus-LED **3** während der Verwendung rot leuchtet, beträgt die Akkukapazität weniger als 30 % und der Akku muss geladen werden.
- Laden Sie das Produkt niemals bei Umgebungstemperaturen unter +4 °C oder über +40 °C. Die Lagerbedingungen sollten kühl und trocken sein und die Umgebungstemperatur sollte zwischen 0 °C und +50 °C betragen.
- Dieses Produkt hat einen eingebauten Akku, welcher nicht durch den Benutzer ersetzt werden kann. Der Ausbau oder Austausch des Akkus darf nur durch den Hersteller oder seinen Kundendienst oder eine ähnlich qualifizierte Person erfolgen, um Gefährdungen zu vermeiden. Bei der Entsorgung ist darauf hinzuweisen, dass dieses Produkt einen Akku enthält.

Ladevorgang beginnen

(Abb. B)

- Schließen Sie das USB-Kabel **12** an den USB-Anschluss (Typ A) **15** des Ladegeräts **14** an.
- Verbinden Sie das andere Ende des USB-Kabels **12** mit dem USB-Typ-C-Anschluss **6**.
- Verbinden Sie das Ladegerät **14** mit einer Steckdose.

- Die Batterieladestatus-LED **3** zeigt den Ladestatus an:

Batterieladestatus-LED 3	Ladestatus
Rot	Ladevorgang aktiv
Grün	Akku geladen

- ① **HINWEIS:** Es ist normal, dass sich der Griff während des Ladevorgangs leicht erwärmt.

Ladevorgang beenden

- Trennen Sie das USB-Kabel **12** vom Produkt.
- Ziehen Sie das Ladegerät **14** aus der Steckdose.

● Drehrichtung ändern

- Drücken Sie den Drehrichtungsumschalter **5** durch, um die Drehrichtung einzustellen (Abb. C):

Schalter gedrückt von	Richtung	Richtungsanzeige
Rechts (b)	Schrauben festdrehen	▲ 2
Links (a)	Schrauben lösen	▼ 4

● Bits und magnetischen Bithalter wechseln

- Ziehen Sie den Bit **11** heraus. Setzen Sie einen anderen Bit-Typ oder den magnetischen Bithalter **10** in den Bithalter **1** ein (Abb. D).
- ① **HINWEIS:** Bits sind nach ihren Abmessungen und ihrer Form beschriftet. Falls Sie unsicher sein sollten, probieren Sie den entsprechenden Bit aus, um zu prüfen, ob er ohne Spielraum im Schraubkopf sitzt.

● Frontabdeckung

Die Frontabdeckung **9** kann abgenommen werden, um andere Aufsätze anzubringen (Abb. E).

● Aufsatz auswählen

Drehmomentaufsatz 16		Abb. F
Anwendung	Niedriges Drehmoment: <ul style="list-style-type: none"> □ Kleine Schrauben □ Schrauben in weiche Materialien Hohes Drehmoment: <ul style="list-style-type: none"> □ Große Schrauben □ Schrauben in harte Materialien 	

Exzenteraufsatz 17		Abb. H
Anwendung	Schrauben, die sich in der Nähe der Decke oder einer angrenzenden Wand befinden, festziehen oder lösen	

Winkelaufsatz 18		Abb. I
Anwendung	Schrauben in einem Winkel von 90° festziehen oder lösen	

Schneidaufsatz 19		Abb. J
Anwendung	Schneiden von weichen Materialien Beispiele: <ul style="list-style-type: none"> □ Wellpappe (max. Dicke: 5 mm) □ Textilien □ Leder (max. Dicke: 3 mm) 	

● Aufsätze montieren

Richten Sie den Aufsatz (z. B. Drehmomentaufsatz **16**) am Bithalter **1** aus. Drücken Sie den Aufsatz in Richtung **c**, bis er vollständig im Produkt einrastet. Wenn Sie ein Klickgeräusch hören, ist der Aufsatz ordnungsgemäß montiert (Abb. F).

● Aufsätze demontieren

Drücken Sie die Verriegelungsknöpfe **21** herunter und ziehen Sie dann den Aufsatz in Richtung **d** aus dem Produkt heraus (Abb. F).

① HINWEISE:

- Die folgenden Aufsätze können auf dieselbe Art montiert und demontiert werden wie zuvor beschrieben:
 - Exzenteraufsatz **17**
 - Winkelaufsatz **18**
 - Schneidaufsatz **19**
- Die Aufsätze können in 45°-Schritten am Produkt montiert werden.

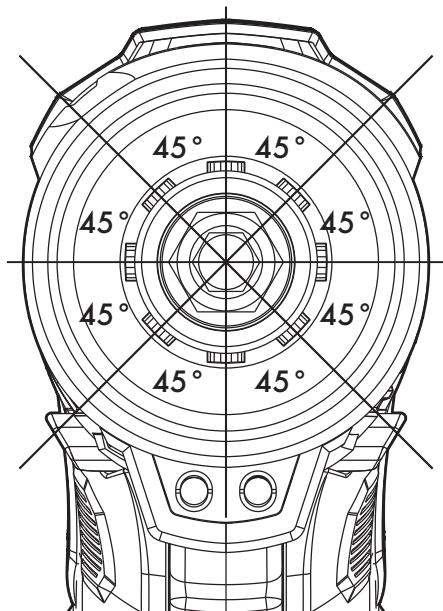

● Drehmomentaufsatz

- Sie können die Drehmomentstufe einstellen, wenn Sie den Drehmomentaufsatz **16** verwenden.
- Stellen Sie die Drehmomentstufe mit dem Drehmomentsterring **20** ein. Die Drehmomentstufeneinstellung wird durch die dreieckige Markierung am Drehmomentaufsatz **16** angezeigt.
- Der Schraubvorgang wird automatisch gestoppt, wenn die Schraube dem eingestellten Drehmoment entsprechend festgezogen ist (Abb. G).
- Die Markierung am Drehmomentsterring **20** zeigt die 10 verfügbaren Drehmomentstufen an. Die Länge der Schraubensymbole **22** und die Breite des weißen Farbbalkens **23** entsprechen folgenden Drehmomenten:

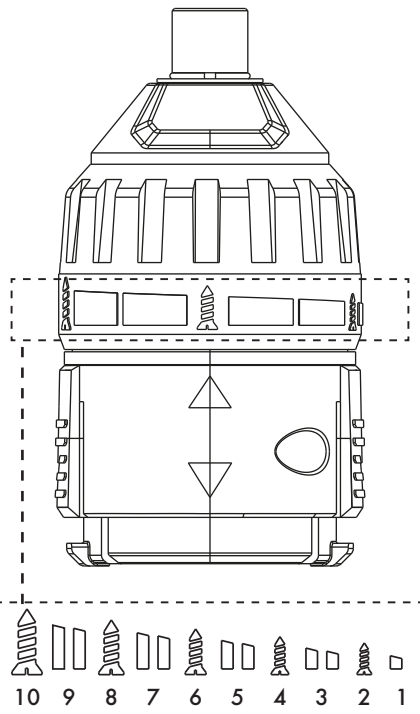

Stufe	Drehmoment (N m)
1	0,44
2	0,48
3	0,53
4	0,60
5	0,65
6	0,70
7	0,78
8	1,20
9	2,30
10	3,40

□ Der angegebene Antriebsmomentwert wird durch ein statisches Lasttestverfahren gemessen. Dies ist das maximale Drehmoment zum Eindrehen der Schraube in Holz entsprechend Stufe 1-10.

① **HINWEIS:** Hierbei handelt es sich um ungefähre Werte, die nur zur Referenz dienen. Verlassen Sie sich nicht einzig auf diese Werte, wenn ein hohes Maß an Genauigkeit erforderlich ist.

● Exzenteraufsatz

(Abb. H)

Verwenden Sie den Exzenteraufsatz **17**, um Schrauben, die sich in der Nähe der Decke oder einer angrenzenden Wand befinden, festzuziehen und zu lösen.

● Winkelaufsatz

(Abb. I)

Verwenden Sie den Winkelaufsatz **18**, um Schrauben in einem Winkel von 90° festzuziehen und zu lösen.

● Schneidaufsatz

(Abb. J)

Der Schneidaufsatz **19** ist nur zum Schneiden von weichen Materialien vorgesehen. Beispiele:

- Wellpappe (max. Dicke: 5 mm)
- Textilien
- Leder (max. Dicke: 3 mm)

▲ VORSICHT!

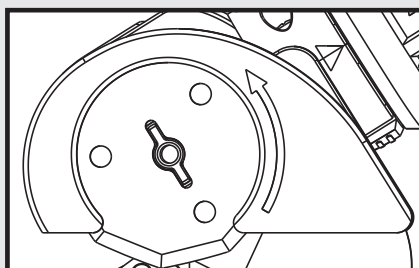

▶ Auf dem Klingenschutz ist ein Pfeilsymbol markiert, um die Drehrichtung des Sägeblatts anzuzeigen. Der Schneidvorgang kann nur durchgeführt werden, wenn Sie das Sägeblatt auf diese Drehrichtung einstellen. Stellen Sie sicher, dass der Drehrichtungsumschalter **5** aus Richtung **b** komplett heruntergedrückt ist, bevor Sie mit dem Schneidvorgang beginnen (Abb. C).

Schneidklinge ersetzen

(Abb. K)

▲ **VORSICHT!** Wenn die Schneidklinge **25** aus dem Klingenschutz entnommen oder darin eingesetzt werden soll, berühren Sie nicht die scharfe Schneidkante. Das Tragen geeigneter Schutzhandschuhe ist erforderlich, um Verletzungen zu vermeiden.

- Montieren Sie den Schneidaufsatz **19** am Produkt.
Dadurch wird verhindert, dass die Spindel **26** rotiert, während die Schraube **24** gelöst wird.
 - Lösen Sie die Schraube **24** entgegen dem Uhrzeigersinn unter Verwendung eines PH2- oder SL6-Schraubendrehers (nicht enthalten).
 - Entnehmen Sie die Schraube **24** von der Spindel **26**.
 - Halten Sie das Produkt in aufrechter Position. Schwenken Sie es behutsam und lassen Sie die Schneidklinge **25** langsam aus dem Klingenschutz herausgleiten (Abb. M).
 - Setzen Sie eine neue Schneidklinge **25** in den Schneidaufsatz **19** ein (Abb. N).
 - Stellen Sie sicher, dass die Schneidklinge **25** fest in dem Schlitz der Spindel **26** sitzt (Abb. L).
 - Ziehen Sie die Schraube **24** im Uhrzeigersinn fest.
 - Der Aufsatz ist wieder einsatzbereit.
- ① **HINWEIS:** Ersatz-Schneidklingen **25** sind bei OWIM erhältlich.

● Ein-/Ausschalten

Ein-/Ausschalten	Aktion
Ein	Drücken Sie den Ein-/Ausschalter 7 ein und halten Sie ihn in Position. Die LED-Arbeitsleuchte 8 schaltet sich ein.
Aus	Lassen Sie den Ein-/Ausschalter 7 los. Die LED-Arbeitsleuchte 8 erlischt.

- ① **HINWEIS:** Sie können die LED-Arbeitsleuchte **8** auch verwenden, wenn das Produkt nicht in Betrieb ist. Stellen Sie den Drehrichtungsumschalter **5** in die mittlere Position. Schalten Sie die LED-Arbeitsleuchte gemäß der obigen Beschreibung ein/aus.

● Reinigung und Wartung

- Vor der Reinigung oder Durchführung von Wartungsarbeiten:
 - Stellen Sie den Drehrichtungsumschalter **5** in die mittlere Position. Dies verhindert ein unbeabsichtigtes Einschalten.
 - Entfernen Sie das USB-Kabel **12**.
 - Entfernen Sie den Bit **11**, den magnetischen Bithalter **10** oder jeglichen Aufsatz **16** **17** **18** **19**.
 - Ziehen Sie das Ladegerät **14** aus der Steckdose.
- Achten Sie darauf, dass keine Flüssigkeiten in das Innere des Produkts gelangen.
- Halten Sie das Produkt stets sauber, trocken und frei von Öl oder Schmierfetten.
Entfernen Sie Staub nach jedem Gebrauch und vor der Lagerung.
- Regelmäßige ordentliche Reinigung hilft einen sicheren Gebrauch sicherzustellen und verlängert die Lebensdauer des Produkts.
- Reinigen Sie das Produkt mit einem trockenen Tuch. Verwenden Sie für schwer zugängliche Stellen eine weiche Bürste.
- Entfernen Sie insbesondere Schmutz und Staub von den Lüftungsöffnungen mit einem Tuch und einer weichen Bürste.
- Lüftungsöffnungen müssen immer frei sein.

HINWEIS

- ▶ Verwenden Sie keine chemischen, alkalischen, schmirgelnde oder andere aggressive Reinigungs- oder Desinfektionsmittel, um das Produkt zu reinigen, da diese die Oberflächen beschädigen können.

● Wartung

- Vor und nach jedem Gebrauch: Prüfen Sie das Produkt und sein Zubehör auf Verschleiß und Beschädigungen:
 - **10** Magnetischer Bithalter
 - **11** Schraubbits
 - **16** Drehmomentaufsatz
 - **17** Exzenteraufsatz
 - **18** Winkelaufsatz
 - **19** SchneidaufsatzErneuern Sie bei Bedarf das Zubehör:
 - siehe „Bits und magnetischen Bithalter wechseln“
 - siehe „Schneidklinge ersetzen“Beachten Sie die technischen Anforderungen (siehe „Technische Daten“).

● Lagerung

- Stellen Sie den Drehrichtungsumschalter **5** in die mittlere Position. Dies verhindert ein unbeabsichtigtes Einschalten.
- Lagern Sie das Produkt in einem trockenen Innenraum, geschützt vor direkter Sonneneinstrahlung.
- Lagern Sie das Produkt im Tragekoffer **27**.

● Transport

- Dieses Produkt enthält einen wiederaufladbaren Li-Ionen-Akku und unterliegt daher der gesetzlichen Regelungen zu Gefahrstoffen. Das Produkt mit integriertem Akku kann ohne besondere Anforderungen auf der Straße und auf See transportiert werden.
- Die Verpackung und Kennzeichnung unterliegt beim Transport durch Drittanbieter (z. B. Fluglinie, Kurier, Spediteur) besonderen Anforderungen. Beim Transport durch Drittanbieter muss ein Experte für Gefahrgut konsultiert werden.

- ① **HINWEIS:** Der integrierte Li-Ionen-Akku darf ausschließlich von geschultem oder qualifiziertem Personal entnommen werden. Um den Akku aus dem Gehäuse zu entnehmen, muss der Akku leer sein und die Schrauben des Gehäuses müssen gelöst werden. Die Akkuanschlüsse müssen einzeln getrennt und isoliert werden.

● Entsorgung

Die Verpackung besteht aus umweltfreundlichen Materialien, die Sie über die örtlichen Recyclingstellen entsorgen können.



Beachten Sie die Kennzeichnung der Verpackungsmaterialien bei der Abfalltrennung, diese sind gekennzeichnet mit Abkürzungen (a) und Nummern (b) mit folgender Bedeutung: 1–7: Kunststoffe/20–22: Papier und Pappe/80–98: Verbundstoffe.

Produkt:



FR
Cet appareil,
ses accessoires,
cordons et batteries
se recyclent

A DÉPOSER
EN MAGASIN

OU

A DÉPOSER
EN DÉCHÈTERIE

Points de collecte sur www.quefairemedesdechets.fr
Privilégiez la réparation ou le don de votre appareil !

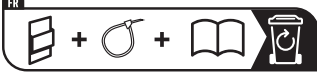

Das Produkt inkl. Zubehör und die Verpackungsmaterialien sind recyclebar und unterliegen einer erweiterten Herstellerverantwortung.

Entsorgen Sie diese getrennt, den abgebildeten Info-tri (Sortierinformation) folgend, für eine bessere Abfallbehandlung.

Das Triman-Logo gilt nur für Frankreich.



Möglichkeiten zur Entsorgung des ausgedienten Produkts erfahren Sie bei Ihrer Gemeinde- oder Stadtverwaltung.



Werfen Sie Ihr Produkt, wenn es ausgedient hat, im Interesse des Umweltschutzes nicht in den Hausmüll, sondern führen Sie es einer fachgerechten Entsorgung zu. Über Sammelstellen und deren Öffnungszeiten können Sie sich bei Ihrer zuständigen Verwaltung informieren.

Defekte oder verbrauchte Batterien/Akkus müssen recycelt werden.

Geben Sie Batterien/Akkus und/oder das Produkt über die angebotenen Sammeleinrichtungen zurück.



Umweltschäden durch falsche Entsorgung der Batterien/Akkus!

Batterien/Akkus dürfen nicht über den Hausmüll entsorgt werden. Sie können giftige Schwermetalle enthalten und unterliegen der Sondermüllbehandlung. Die chemischen Symbole der Schwermetalle sind wie folgt: Cd = Cadmium, Hg = Quecksilber, Pb = Blei. Geben Sie deshalb verbrauchte Batterien/Akkus bei einer kommunalen Sammelstelle ab.

● Garantie

Das Produkt wurde nach strengen Qualitätsrichtlinien hergestellt und vor der Auslieferung sorgfältig geprüft. Im Falle von Material- oder Herstellungsfehlern haben Sie gegenüber dem Verkäufer des Produkts gesetzliche Rechte. Ihre gesetzlichen Rechte werden in keiner Weise durch unsere unten aufgeführte Garantie eingeschränkt.

Die Garantie für dieses Produkt beträgt 3 Jahre ab Kaufdatum. Die Garantiezeit beginnt mit dem Kaufdatum. Bewahren Sie den Originalkaufbeleg an einem sicheren Ort auf, da dieses Dokument als Nachweis des Kaufs erforderlich ist.

Alle Schäden oder Mängel, die bereits zum Zeitpunkt des Kaufs vorhanden sind, müssen unverzüglich nach dem Auspacken des Produkts gemeldet werden.

Sollte das Produkt innerhalb von 3 Jahren ab Kaufdatum einen Material- oder Herstellungsfehler aufweisen, werden wir es – nach unserer Wahl – kostenlos für Sie reparieren oder ersetzen. Die Garantiezeit verlängert sich durch einen stattgegebenen Gewährleistungsanspruch nicht. Dies gilt auch für ersetzte und reparierte Teile.

Diese Garantie erlischt, wenn das Produkt beschädigt oder unsachgemäß verwendet oder gewartet wurde.

Die Garantie deckt Material- und Herstellungsfehler ab. Diese Garantie erstreckt sich weder auf Produktteile, die normalem Verschleiß unterliegen, und somit als Verschleißteile gelten (z. B. Batterien, Akkus, Schläuche, Farbpatronen), noch auf Schäden an zerbrechlichen Teilen, z. B. Schalter oder Teile aus Glas.

● Abwicklung im Garantiefall

Um eine schnelle Bearbeitung Ihres Anliegens zu gewährleisten, folgen Sie bitte den folgenden Hinweisen:

Bitte halten Sie für alle Anfragen den Kassenbon und die Artikelnummer (IAN 465648_2404) als Nachweis für den Kauf bereit.

Die Artikelnummer entnehmen Sie bitte dem Typenschild am Produkt, einer Gravur am Produkt, dem Titelblatt Ihrer Anleitung (unten links) oder dem Aufkleber auf der Rück- oder Unterseite des Produktes.

Sollten Funktionsfehler oder sonstige Mängel auftreten kontaktieren Sie zunächst die nachfolgend benannte Serviceabteilung telefonisch oder per EMail.

Ein als defekt erfasstes Produkt können Sie dann unter Beifügung des Kaufbelegs (Kassenbon) und der Angabe, worin der Mangel besteht und wann er aufgetreten ist, für Sie portofrei an die Ihnen mitgeteilte Service Anschrift übersenden.



Auf parkside-diy.com können Sie diese und viele weitere Handbücher einsehen und herunterladen. Mit diesem QR-Code gelangen Sie direkt auf parkside-diy.com. Wählen Sie Ihr Land aus, und suchen Sie über die Suchmaske nach den Bedienungsanleitungen. Mittels Eingabe der Artikelnummer (IAN) 465648_2404 gelangen Sie zur Bedienungsanleitung für Ihren Artikel.

● Service

- DE Service Deutschland**
Tel.: 0800 5435 111
E-Mail: owim@lidl.de
- AT Service Österreich**
Tel.: 0800 292726
E-Mail: owim@lidl.at
- CH Service Schweiz**
Tel.: 0800 562153
E-Mail: owim@lidl.ch



● EU-Konformitätserklärung

EU-KONFORMITÄTSERKLÄRUNG (Nr. 465648_2404)

IAN: 465648_2404
Produkt-Identifikation: "PARKSIDE" Akku-Schrauber
Modellnummer: HG10759

Der oben beschriebene Gegenstand der Erklärung erfüllt die einschlägigen Harmonisierungsvorschriften der Union:

Richtlinie 2006/42/EG
Richtlinie 2014/30/EU
Richtlinie 2011/65/EU mit allen dazugehörigen Änderungen

Angabe der einschlägigen harmonisierten Normen oder der anderen technischen Spezifikationen, für die die Konformität erklärt wird:

Nr. / Teile
Richtlinie 2006/42/EG
EN 62841-1:2015
EN 62841-2-2:2014
EN ISO 12100:2010
Richtlinie 2014/30/EU
EN 55014-1:2017/A11:2020
EN 55014-2:1997/A2:2008
EN IEC 55014-1:2021
EN IEC 55014-2:2021
EN 61000-3-2:2014
EN IEC 61000-3-2:2019/A1:2021
EN 61000-3-3:2013/A2:2021

Der Gegenstand der oben beschriebenen Erklärung steht im Einklang mit der Richtlinie 2011/65/EU des Europäischen Parlaments und des Rates vom 8. Juni 2011 zur Beschränkung der Verwendung bestimmter gefährlicher Stoffe in Elektro- und Elektronikgeräten:

Nr. / Teile
EN IEC 63000:2018

Person, die die technische Dokumentation aufbewahrt: OWIM GmbH & Co.KG

Unterzeichnet für und im Namen von:

OWIM GmbH & Co. KG, Stiftsbergstraße 1, 74167 Neckarsulm, Deutschland

Diese Konformitätserklärung wird unter der alleinigen Verantwortung des Herstellers ausgestellt.

Original-Konformitätserklärung

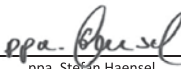
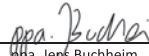
Neckarsulm	11.06.2024		
Ort	Datum	ppa. Stefan Haensel Prokurist	ppa. Jens Buchheim Prokurist

DE

OWIM GmbH & Co. KG

Stiftsbergstraße 1
74167 Neckarsulm
GERMANY

Model No.: HG10759

Version: 11/2024

IAN 465648_2404

20