



## TOY CHEST

GB IE NI

**TOY CHEST**

Assembly instructions

FR BE

**COFFRE À JOUETS**

Notice de montage

DE AT CH

**SPIELZEUGTRUHE**

Aufbauanleitung

DK

**LEGETØJSKISTE**

Monteringsvejledning

NL BE

**SPEELGOEDKIST**

Montagehandleiding

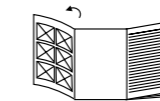

GB IE NI

Before reading, fold out the illustration page and get to know all of the functions of your unit.

DK

Klap siden med illustrationerne op inden du læser dem og gør dig efterfølgende fortrolig med alle apparatets funktioner.

FR BE

Dépliez la page avec les illustrations avant la lecture et informez-vous ensuite au sujet des fonctions de l'appareil.

NL BE

Klap voor het lezen de pagina met de afbeeldingen open en maak u vervolgens vertrouwd met alle functies van het apparaat.

DE AT CH

Klappen Sie vor dem Lesen die Seite mit den Abbildungen aus und machen Sie sich anschließend mit allen Funktionen des Artikels vertraut.

GB/IE/NI	Assembly and safety information	Page	10
DK	Monterings- og sikkerhedsanvisninger	Side	11
FR/BE	Consignes de montage et de sécurité	Page	12
NL/BE	Montage- en veiligheidsstips	Pagina	14
DE/AT/CH	Aufbau- und Sicherheitshinweise	Seite	15

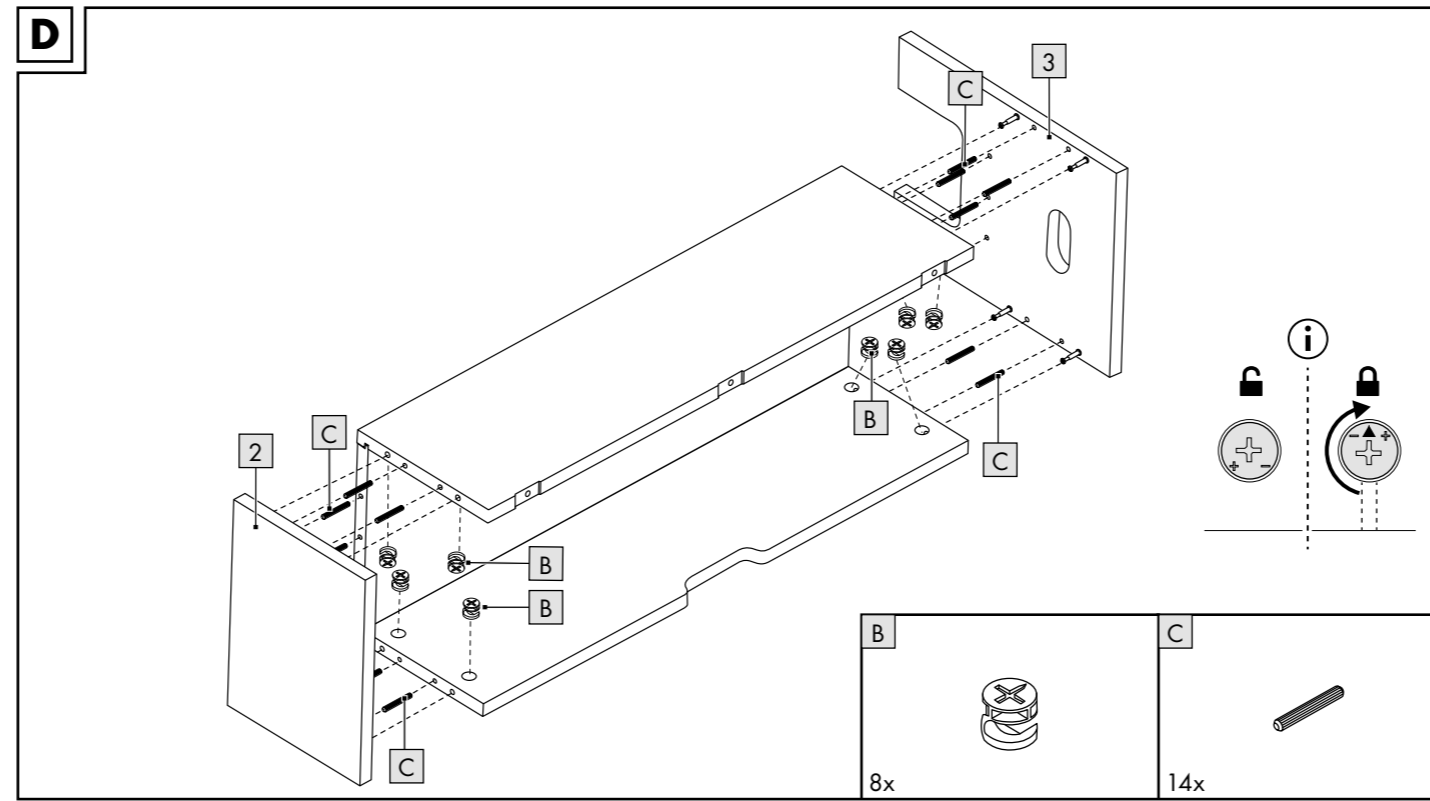
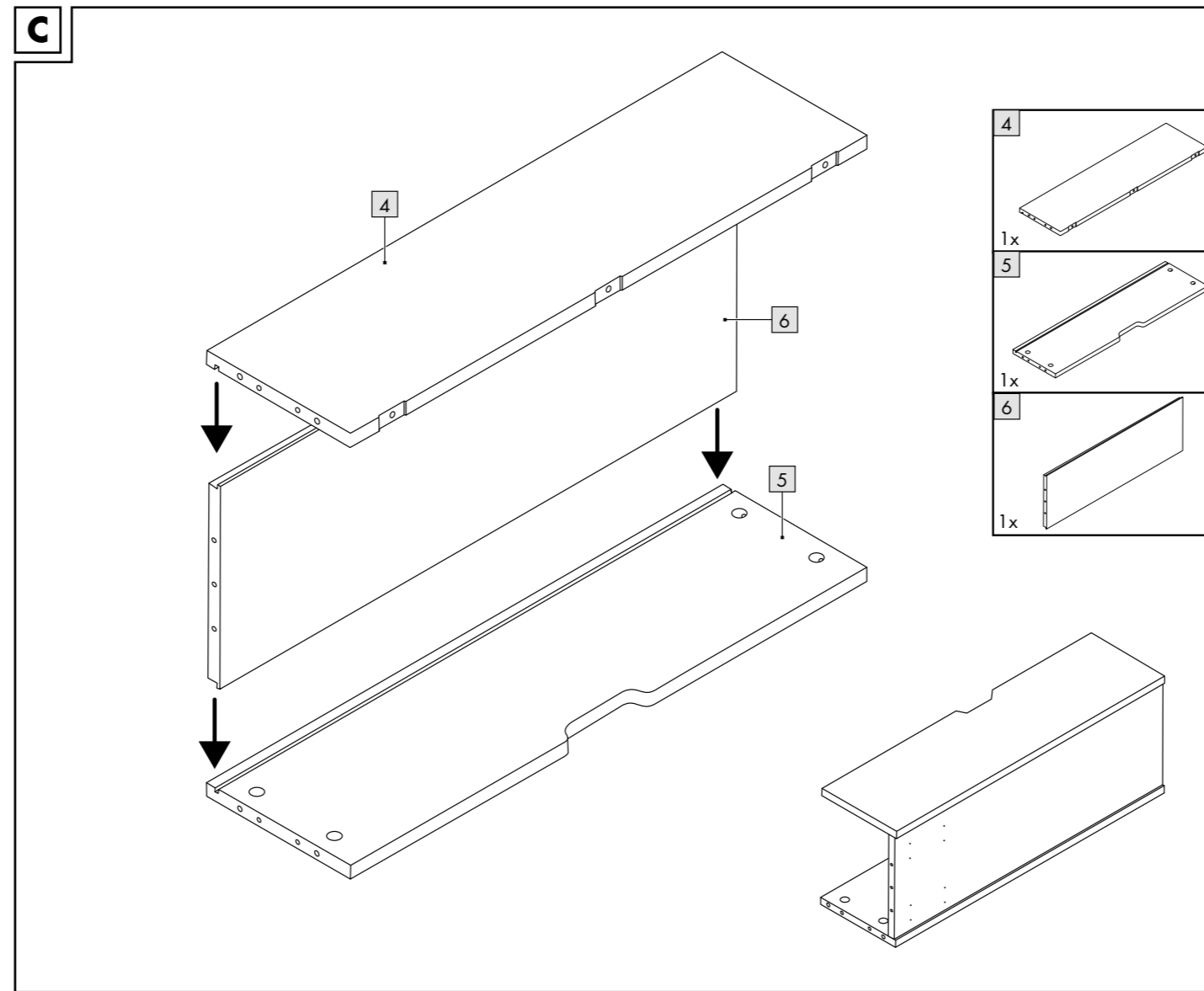
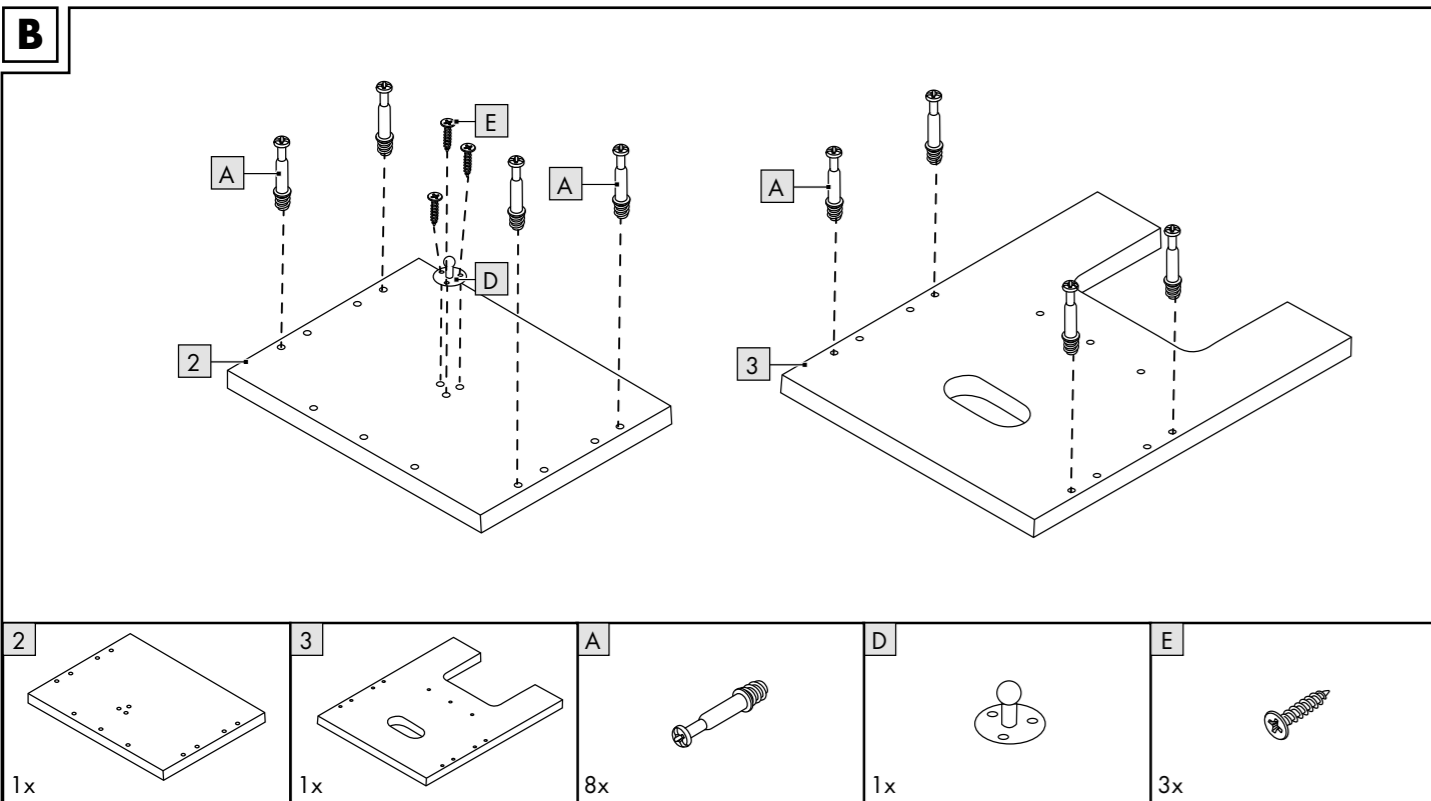
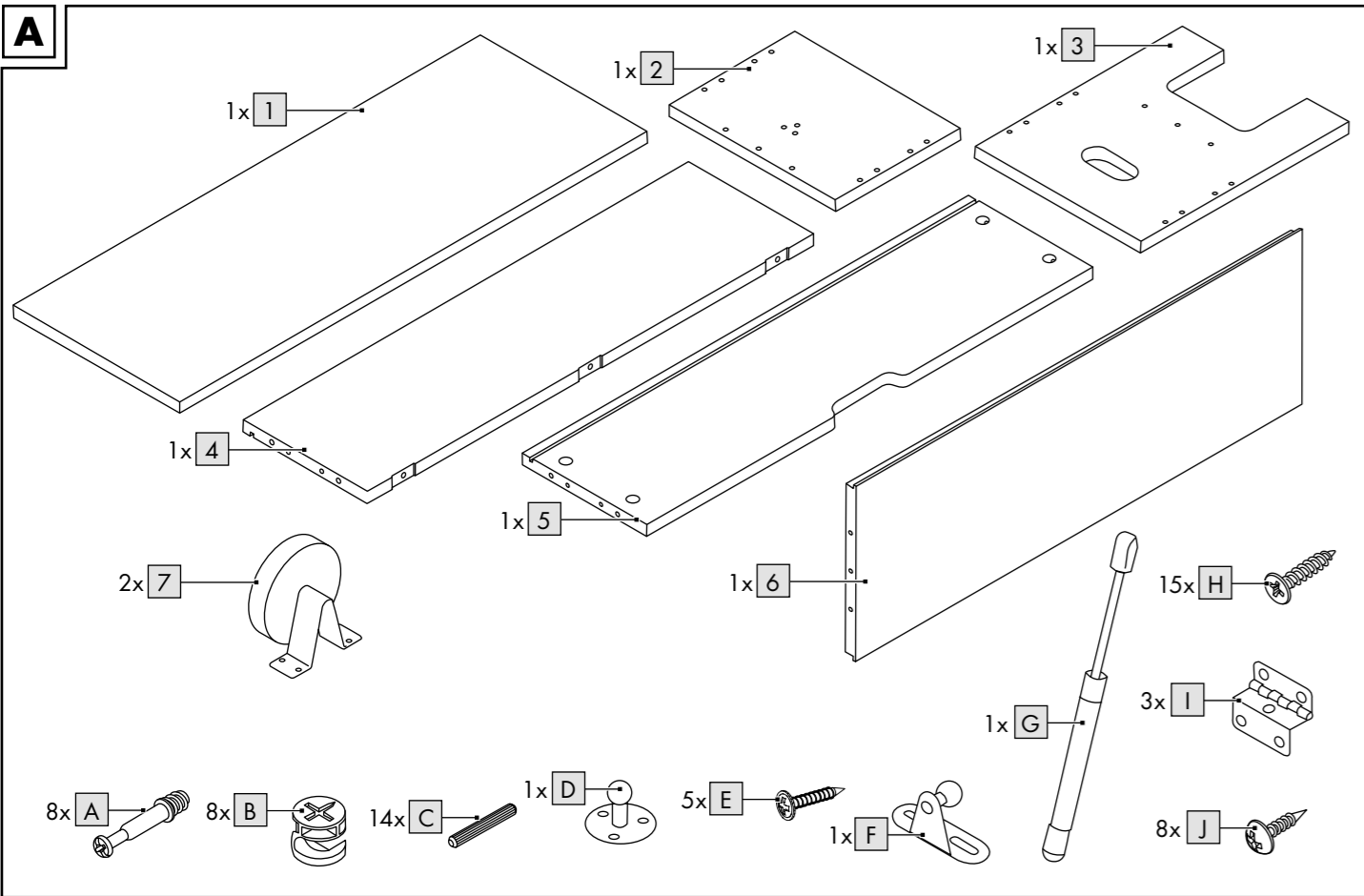



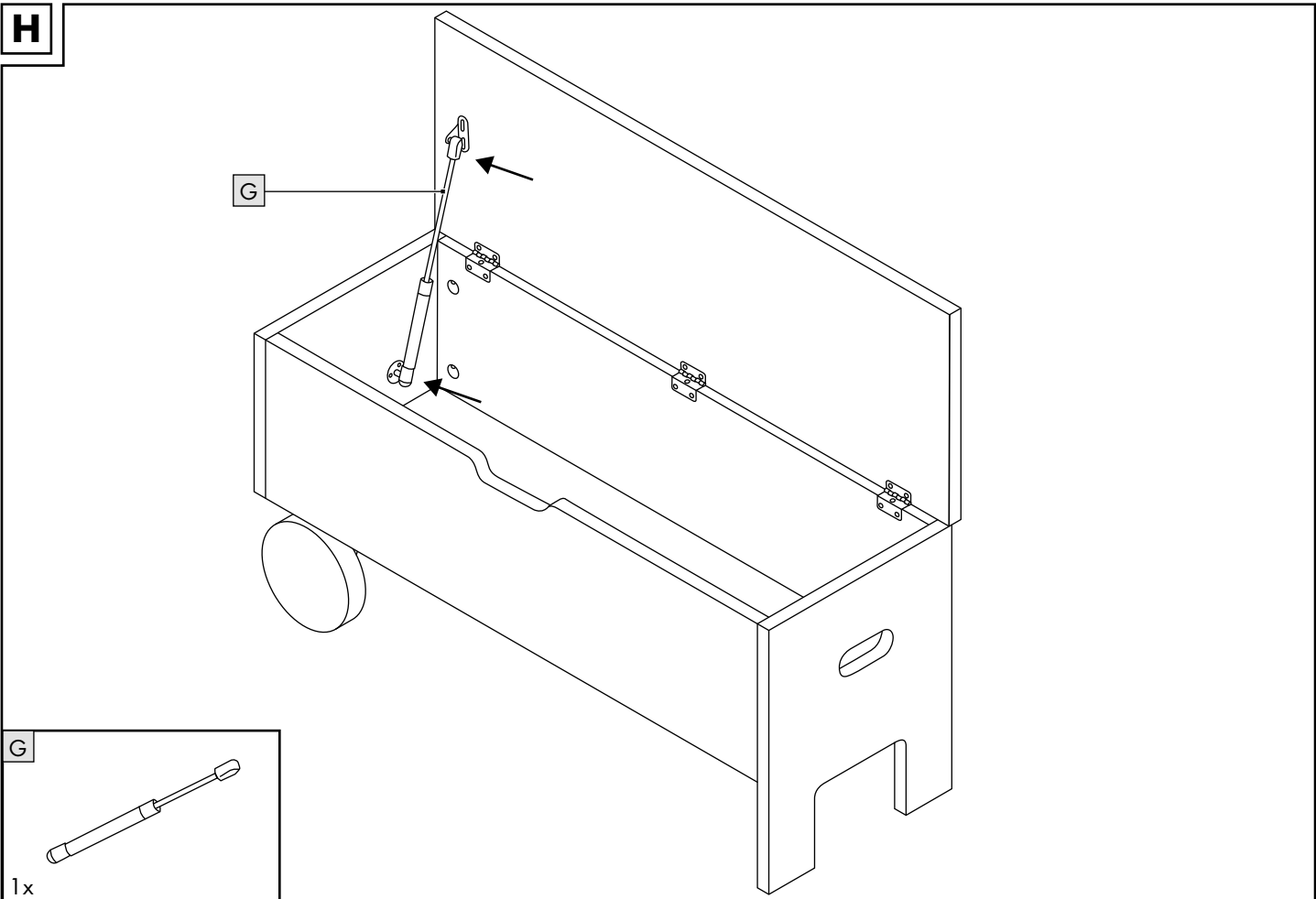
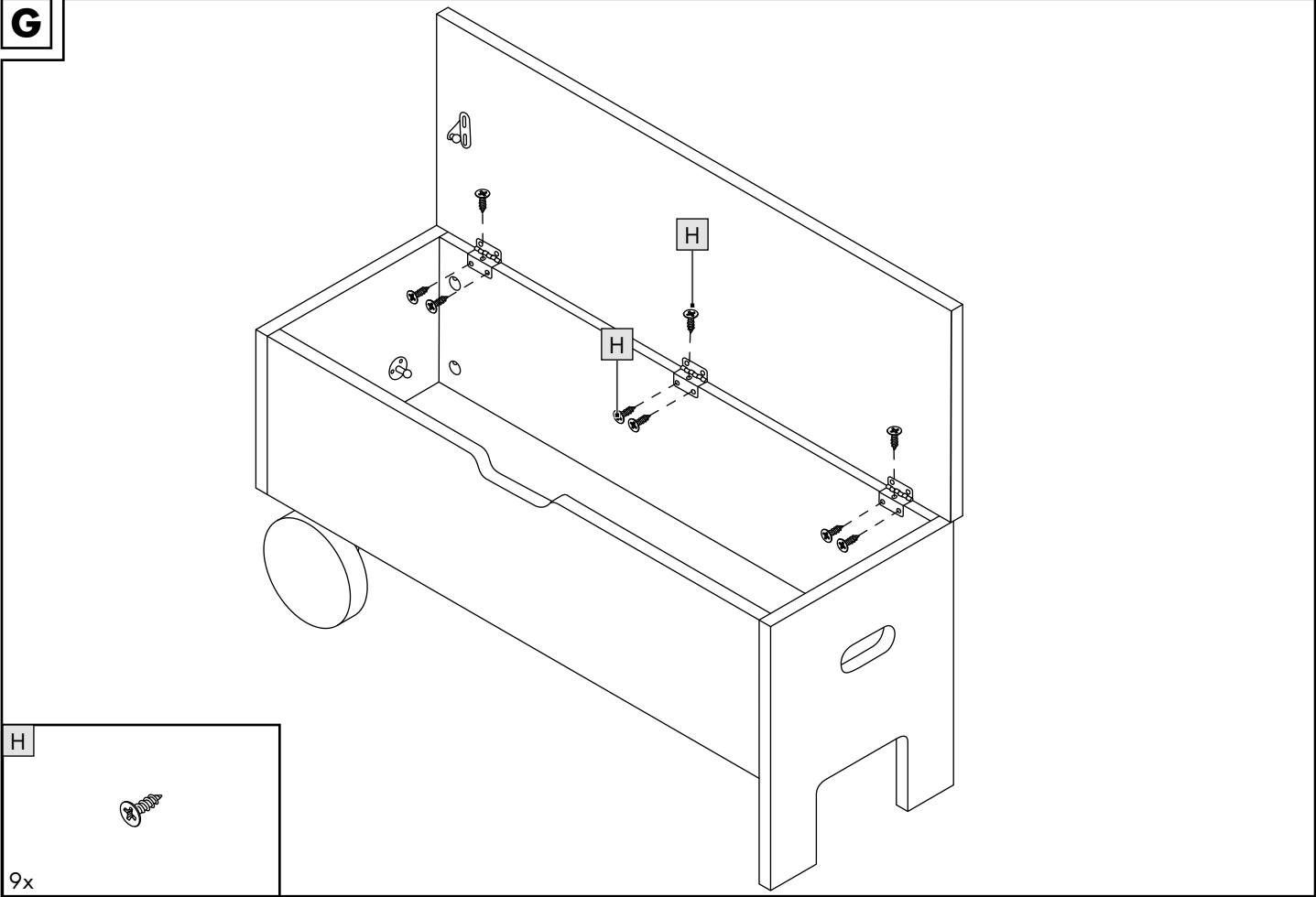

I

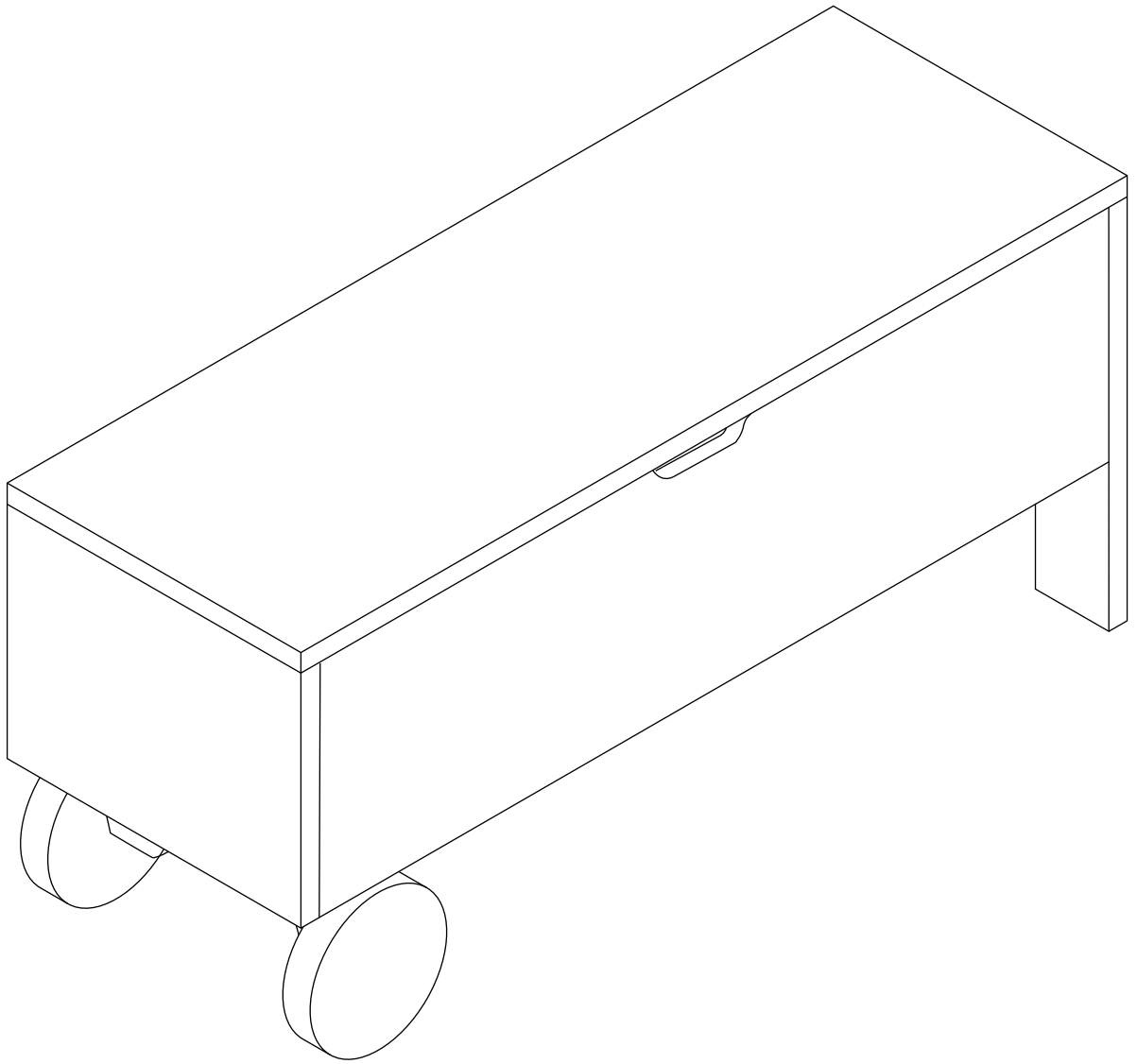



GB IE NI

**IMPORTANT: RETAIN FOR LATER REFERENCE;  
PLEASE READ CAREFULLY!**

DK

**VIGTIG, GEM TIL SENERE BRUG: SKAL LÆSES GRUNDIGT!**

FR BE

**IMPORTANT. LIRE ATTENTIVEMENT !  
A CONSERVER POUR RÉFÉRENCE ULTÉRIEURE.**

NL BE

**BELANGRIJK, BEWAREN OM LATER TE KUNNEN NASLAAN;  
ZORGVULDIG LEZEN!**

DE AT CH

**WICHTIG, FÜR SPÄTERE BEZUGNAHME AUFBEWAHREN:  
SORGFÄLTIG LESEN!**

Congratulations!

You have chosen to purchase a high-quality product. Familiarise yourself with the product before using it for the first time.

 **Read the following assembly instructions and the safety information carefully.**

Use the product only as described and only for the given areas of application. Store these assembly instructions carefully. When passing the product on to third parties, please also hand over all accompanying documents.

## Scope of delivery (fig. A)

1 x child's ottoman storage bench,  
unassembled (1–7)

1 x assembly materials (A–J)

1 x assembly instructions

## Technical data

Dimensions: approx. 90 x 42 x 32cm  
(w x h x d)



Maximum load: 50kg



Date of manufacture (month/year):  
11/2019

## Intended use

The product is designed for use indoors. The product is not intended for commercial use.

## Safety instructions

### **Danger to life!**

- Never leave children unsupervised with the packaging material. Risk of suffocation.
- Warning! Seating furniture for children below a window can be used by a child as a step and result in the child falling from the window.
- Warning! Beware of the risk from open flames and other strong heat sources such as heating units and gas heaters in the direct proximity of the furniture.
- Warning! Do not place the furniture close to another object that might present an external risk of suffocation or strangulation, e.g. string, roller blind cords, curtain wire.

### **Risk of injury!**

- Before using the product check for correct stability!
- Position the product on an even surface.



### **Risk of trapping fingers!**

- Watch out for crush and shear points when raising and lowering the lid.
- The product may only be used under adult supervision and not as a toy.
- The product is not for climbing on or playing with! Make sure that people, particularly children, do not stand on the product or pull themselves up on it. The product may fall over.
- Check the product for damage and wear before each use. Check regularly that all screw connections are tight!
- Never stand on the product.

- Make sure that the product is assembled correctly and in accordance with these assembly instructions. If assembly is not performed correctly this can lead to injuries and may also compromise safety and function.

## Assembly

### The product should be assembled by two people.

You will need a suitable Phillips screwdriver (not included in delivery) to assemble the product.

1. Place the product on a flat and soft surface (Warning: hard surfaces can lead to scratches on the product!).

2. Assemble the product as shown in figs. B-H.

**Note:** When assembling make sure to align the base plate (6) correctly so that the wheels (7) are mounted on the right side.

3. Stand the product flat on the ground (fig. I).

**Important!** Mind your fingers when raising and lowering the lid.

Risk of crushing them!

## Storage, cleaning

When not in use, always store the product clean and dry at room temperature.

Clean only with water and wipe dry afterwards with a cloth.

**IMPORTANT!** Never clean the product with harsh cleaning agents.

## Disposal

Dispose of the article and the packaging materials in accordance with current local regulations.

Packaging materials such as foil bags are not suitable to be given to children. Keep the packaging materials out of the reach of children.



Dispose of the products and the packaging in an environmentally friendly manner.



The recycling code is used to identify various materials for recycling. The code consists of the recycling symbol – which is meant to reflect the recycling cycle – and a number which identifies the material.

## Notes on the guarantee and service handling

The product was produced with great care and under constant supervision. You receive a three-year warranty for this product from the date of purchase. Please retain your receipt.

The warranty applies only to material and workmanship and does not apply to misuse or improper handling. Your statutory rights, especially the warranty rights, are not affected by this warranty.

With regard to complaints, please contact the following service hotline or contact us by e-mail.

Our service employees will advise as to the subsequent procedure as quickly as possible.

We will be personally available to discuss the situation with you.

Any repairs under the warranty, statutory guarantees or through goodwill do not extend the warranty period. This also applies to replaced and repaired parts. Repairs after the warranty are subject to a charge.

IAN: 307195\_1904

 Service Great Britain  
Tel.: 0800 404 7657  
E-Mail: deltasport@lidl.co.uk

 Service Ireland  
 Tel.: 1890 930 034  
(0,08 EUR/Min., (peak))  
(0,06 EUR/Min., (off peak))

E-Mail: deltasport@lidl.ie



Hjertelig tillykke!

Du har valgt at købe et kvalitetsprodukt. Lær produktet at kende, inden du bruger det første gang.

 **Det gør du ved at læse nedenstående monteringsvejledning og sikkerhedsanvisningerne omhyggeligt.**

Brug kun produktet som beskrevet og til de angivne anvendelsesområder. Opbevar denne monteringsvejledning et sikkert sted. Udlever også alle dokumenter, hvis produktet videregives til en tredjepart.

## Leveringsomfang (afb. A)

- 1 x børnebænkstole, adskilt (1–7)
- 1 x monteringsmateriale (A–J)
- 1 x monteringsvejledning

## Tekniske data

Mål: ca. 90 x 42 x 32 cm (B x H x D)



Maksimal belastning: 50 kg



Fremstillingsdato (måned/år):  
11/2019

## Tilsluttet brug

Artiklen er designet til indendørs brug. Artiklen er ikke beregnet til kommerciel brug.

## Sikkerhedsoplysninger

### Livsfare!

- Lad aldrig børn være uden opsyn med emballagematerialet. Der er fare for kvælning.
- Advarsel! Siddemøbler til børn, der står under et vindue, kan fungere som trin for barnet og medføre, at barnet falder ud af vinduet.
- Advarsel! Vær opmærksom på faren ved åben ild og andre kraftige varmekilder, som f.eks. rumvarmere, gasvarmere osv. i umiddelbar nærhed af artiklen.
- Advarsel! Møblet må ikke opstilles nær et andet produkt, der kan udgøre en ydre fare for kvælning eller strangulering, som f.eks. ledninger, persienne-/gardinsnore, osv.

### Fare for skader!

- Sørg for den rigtige stabilitet, før artiklen bruges!
- Stil artiklen på en plan overflade.

### Fare for at få fingrene klemt!

- Når pladen klappes op og ned, vær opmærksom på steder, hvor man kan blive klemt og snittet
- Artiklen må kun bruges under opsyn af voksne og ikke som legetøj.
- Artiklen er ikke klatre- eller legeudstyr! Sørg for, at personer, især børn, ikke står på eller trækker sig op i artiklen. Artiklen kan vælte.
- Kontrollér artiklen for beskadigelser eller slid før hver brug. Kontrollér regelmæssigt, at alle skrueforbindelser sidder fast!
- Stå aldrig på artiklen.
- Sørg for, at artiklen monteres korrekt og i overensstemmelse med denne monteringsvejledning. En ukorrekt montering kan resultere i personskade, og føre til forringelser af sikkerhed og funktion.

## Montering

### Artiklen bør monteres af to personer.

Til montering af artiklen skal der bruges en egnet stjerneskruetrækker (ikke indeholdt i leveringsomfanget).

1. Læg artiklen på en flad og blød overflade (advarsel: hårde overflader kan ridse artiklen!).
2. Montér artiklen som vist i afbildningerne B - H.

**Bemærk:** Ved montering skal det tilsikres, at bundpladen (6) er i den rigtige retning, så hjulene (7) kan fastgøres på den rigtige side.

3. Stil artiklen på en plan overflade (afb. I).

**Vigtigt!** Pas på fingrene, når pladen klappes op og ned.

Der er fare for klemning!

## Opbevaring, rengøring

Opbevar altid artiklen tør og ren ved stuetemperatur, når den ikke er i brug.

Rengør kun med vand, og tør efter med et viskestykke.

**VIGTIGT!** Må aldrig rengøres med skrappe rengøringsmidler.

## Henvisninger vedr. bortskaffelse

Bortskaf artikel og emballage i overensstemmelse med lokalt gældende forskrifter. Emballagematerialer som f.eks. plastposer hører ikke hjemme i børnehænder. Opbevar emballagen utilgængeligt for børn.



Bortskaf produkter og emballage miljørigtigt.



Genbrugskoden anvendes til mærkning af forskellige materialer med henblik på genvinding.

Koden består af genbrugssymbolet – som afspejler genvindingskredsløbet – og et nummer, der kendetegner materialet.

## Oplysninger om garanti og servicehåndtering

Produktet er fremstillet med største omhu og under vedvarende kontrol. Der ydes en garanti på tre år fra købsdatoen på dette produkt.

Opbevar venligst kvitteringen fra købet.

Garantien gælder kun for materiale- og fabriktionsfejl og bortfalder ved misbrug eller u hensigtsmæssig anvendelse.

Deres lovpligtige rettigheder, særligt garantikrav, begrænses ikke af denne garanti.

Ved eventuelle klager bedes du henvende dig til nedenstående service-hotline eller tage kontakt til os via e-mail.

Medarbejderne i vores kundetjeneste vil så aftale den videre fremgangsmåde med dig. Vi vil under alle omstændigheder rådgive dig personlig.

Garantiperioden forlænges ikke ved eventuelle reparationer inden for garantien eller ved kulance. Dette gælder også for udskiftede og reparerede dele. Efter udløb af garantien er forefaldende reparationer forbundet med omkostninger.

IAN: 307195\_1904

 Service Danmark  
Tel.: 32 710005  
E-Mail: deltasport@lidl.dk

Félicitations !

Vous venez d'acquérir un article de grande qualité. Avant la première utilisation, familiarisez-vous avec l'article.

 **Pour cela, veuillez lire attentivement la notice de montage suivante et les consignes de sécurité.**

Utilisez l'article uniquement comme indiqué et pour les domaines d'utilisation mentionnés. Conservez cette notice de montage. Si vous cédez l'article à un tiers, veuillez à lui remettre l'ensemble de la documentation.

## Contenu de la livraison (fig. A)

- 1 x banc pour enfant avec coffre, démonté (1-7)
- 1 x matériel de montage (A-J)
- 1 x notice de montage

## Données techniques

Dimensions : env. 90 x 42 x 32 cm (l x H x P)

 Charge maximale : 50 kg

 Date de fabrication (mois/année) : 11/2019

## Utilisation conforme

L'article est conçu pour une utilisation en intérieur. L'article n'est pas destiné à un usage commercial.

## Consignes de sécurité

### Danger de mort !

- Ne laissez jamais des enfants manipuler le matériau d'emballage sans surveillance. Risque d'étouffement.
- Mise en garde ! Les sièges pour enfants installés sous une fenêtre peuvent servir de marchepied pour l'enfant et entraîner sa chute par la fenêtre.
- Mise en garde ! Soyez attentif aux risques encourus si un feu ouvert ou une forte source de chaleur, comme par exemple un radiateur rayonnant, un appareil de chauffage au gaz etc., se trouvent à proximité immédiate du meuble.
- Mise en garde ! Ne placez pas le meuble à proximité d'un autre produit pouvant présenter un risque externe de suffocation ou d'étranglement, tels que des cordons, des cordons de stores ou de rideaux, etc.

### Risque de blessure !

- Avant d'utiliser l'article, assurez-vous qu'il est stable !
- Placez l'article sur une surface plane.

### Risque de se pincer les doigts !

- Lorsque vous ouvrez la plaque vers le haut et que vous la rabattez vers le bas, faites attention aux endroits où il est possible de se pincer ou de s'entailler.
- L'article ne peut être utilisé que sous la surveillance d'un adulte et non comme un jouet.

- L'article n'est pas un appareil d'escalade ni de jeu ! Veillez à ce que personne, en particulier les enfants, ne grimpent sur l'article ou ne s'y hissent. L'article peut basculer.
- Avant chaque utilisation, vérifiez que l'article ne montre aucun signe de dégradation ou d'usure. Contrôlez régulièrement le serrage de tous les raccords vissés !
- Ne montez jamais sur l'article.
- Assurez-vous que l'article soit monté de manière appropriée et en suivant ce manuel de montage. Un montage mal réalisé peut être la cause de blessures et nuire à la sécurité et aux fonctions de l'article.

## Montage

### L'article doit être monté par deux personnes.

Pour le montage de l'article, vous avez besoin d'un tournevis cruciforme approprié (non inclus avec l'article).

1. Posez l'article sur une surface plane et souple (attention : sur des surfaces dures, vous risquez de rayer l'article !).
2. Montez l'article comme illustré sur les figures B à H.

**Remarque :** Lors du montage, assurez-vous que la plaque de base (6) est correctement positionnée pour fixer les roues (7) du bon côté.

**Important !** Lorsque vous ouvrez la plaque vers le haut et que vous la rabattez vers le bas, faites attention à vos doigts. Risque de pincement !

## Stockage, nettoyage

Lorsque vous n'utilisez pas l'article, rangez-le toujours dans un endroit sec et propre à une température ambiante.

Nettoyez uniquement avec de l'eau puis essuyez avec un chiffon de nettoyage.

**IMPORTANT !** Ne jamais laver avec des produits de nettoyage agressifs.

## Mise au rebut

Éliminez l'article et le matériel d'emballage conformément aux directives locales en vigueur. Le matériel d'emballage tel que les sachets en plastique par exemple ne doivent pas arriver dans les mains des enfants. Conservez le matériel d'emballage hors de portée des enfants.

 Ce produit est recyclable. Il est soumis à la responsabilité élargie du fabricant et est collecté séparément.

 Éliminez les produits et les emballages dans le respect de l'environnement.

 Le code de recyclage est utilisé pour identifier les différents matériaux pour le retour dans le circuit de recyclage. Le code se compose du symbole de recyclage, qui doit correspondre au circuit de recyclage, et d'un numéro identifiant le matériau.

## Indications concernant la garantie et le service après-vente

Le produit a été fabriqué avec le plus grand soin et sous un contrôle permanent. Vous avez sur ce produit une garantie de trois ans à partir de la date d'achat. Conservez le ticket de caisse.

La garantie est uniquement valable pour les défauts de matériaux et de fabrication, elle perd sa validité en cas de maniement incorrect ou non conforme. Vos droits légaux, tout particulièrement les droits relatifs à la garantie, ne sont pas limités par cette garantie.

En cas d'éventuelles réclamations, veuillez vous adresser à la hotline de garantie indiquée ci-dessous ou nous contacter par e-mail. Nos employés du service client vous indiqueront la marche à suivre le plus rapidement possible. Nous vous renseignerons personnellement dans tous les cas.

La période de garantie n'est pas prolongée par d'éventuelles réparations sous la garantie, les garanties implicites ou le remboursement. Ceci s'applique également aux pièces remplacées et réparées. Les réparations nécessaires sont à la charge de l'acheteur à la fin de la période de garantie.

### Article L217-16 du Code de la consommation

Lorsque l'acheteur demande au vendeur, pendant le cours de la garantie commerciale qui lui a été consentie lors de l'acquisition ou de la réparation d'un bien meuble, une remise en état couverte par la garantie, toute période d'immobilisation d'au moins sept jours vient s'ajouter à la durée de la garantie qui restait à courir.

Cette période court à compter de la demande d'intervention de l'acheteur ou de la mise à disposition pour réparation du bien en cause, si cette mise à disposition est postérieure à la demande d'intervention.

Indépendamment de la garantie commerciale souscrite, le vendeur reste tenu des défauts de conformité du bien et des vices rédhibitoires dans les conditions prévues aux articles L217-4 à L217-13 du Code de la consommation et aux articles 1641 à 1648 et 2232 du Code Civil.

### Article L217-4 du Code de la consommation

Le vendeur livre un bien conforme au contrat et répond des défauts de conformité existant lors de la délivrance.

Il répond également des défauts de conformité résultant de l'emballage, des instructions de montage ou de l'installation lorsque celle-ci a été mise à sa charge par le contrat ou a été réalisée sous sa responsabilité.

### Article L217-5 du Code de la consommation

Le bien est conforme au contrat :

1° S'il est propre à l'usage habituellement attendu d'un bien semblable et, le cas échéant :

- s'il correspond à la description donnée par le vendeur et possède les qualités que celui-ci a présentées à l'acheteur sous forme d'échantillon ou de modèle ;

- s'il présente les qualités qu'un acheteur peut légitimement attendre eu égard aux déclarations publiques faites par le vendeur, par le producteur ou par son représentant, notamment dans la publicité ou l'étiquetage ;

2° Ou s'il présente les caractéristiques définies d'un commun accord par les parties ou être propre à tout usage spécial recherché par l'acheteur, porté à la connaissance du vendeur et que ce dernier a accepté.

#### **Article L217-12 du Code de la consommation**

L'action résultant du défaut de conformité se prescrit par deux ans à compter de la délivrance du bien.

#### **Article 1641 du Code civil**

Le vendeur est tenu de la garantie à raison des défauts cachés de la chose vendue qui la rendent impropre à l'usage auquel on la destine, ou qui diminuent tellement cet usage que l'acheteur ne l'aurait pas acquise, ou n'en aurait donné qu'un moindre prix, s'il les avait connus.

#### **Article 1648 1er alinéa du Code civil**

L'action résultant des vices rédhibitoires doit être intentée par l'acquéreur dans un délai de deux ans à compter de la découverte du vice.

Les pièces détachées indispensables à l'utilisation du produit sont disponibles pendant la durée de la garantie du produit.

IAN : 307195\_1904

 Service Belgique

Tel. : 070 270 171 (0,15 EUR/Min.)

E-Mail : [deltasport@lidl.be](mailto:deltasport@lidl.be)

Gefeliciteerd!

Met uw aankoop hebt u voor een hoogwaardig artikel gekozen. Zorg ervoor dat u voor het eerste gebruik met het artikel vertrouwd raakt.

 **Lees hiervoor de volgende montagehandleiding en de veiligheidstips zorgvuldig door.**

Gebruik het artikel alleen zoals omschreven en voor het aangegeven doel. Bewaar deze montagehandleiding goed. Geef alle documenten mee als u het artikel aan iemand anders geeft.

## In het leveringspakket inbegrepen (afb. A)

- 1 x kinderbank met kist, gedomonteerd (1-7)
- 1 x montagemateriaal (A-J)
- 1 x montagehandleiding

## Technische gegevens

Afmetingen: ca. 90 x 42 x 32 cm (b x h x d)



Maximale belasting: 50 kg



Productiedatum (maand/jaar):  
11/2019

## Voorgeschreven gebruik

Het artikel is ontworpen voor gebruik binnenshuis. Het artikel is niet bestemd voor commercieel gebruik.

## Veiligheidsinstructies

### Levensgevaar!

- Laat kinderen nooit zonder toezicht met het verpakkingsmateriaal. Er bestaat verstikkingsgevaar.
- Waarschuwing! Zitmeubelen voor kinderen, die onder een raam staan, kunnen voor het kind als opstapje dienen en ervoor zorgen dat het kind uit het raam valt.
- Waarschuwing! Let op het risico door open vuur en andere sterke warmtebronnen, zoals bv. straalkachels, gasverwarmingstoestellen, enz., in de onmiddellijke nabijheid van het meubel.
- Waarschuwing! Het meubel niet plaatsen in de buurt van een ander artikel dat een verstikkings- of wurgingsgevaar zou kunnen vormen, bv. touwen, touwtjes van rolgordijnen/gordijnen, enz..

### Gevaar voor blessures!

- Let vóór het gebruik van het artikels op de juiste stabiliteit!
- Zet het artikel op een vlakke ondergrond.

### Gevaar voor kneuzingen van de vingers!

- Let bij het omhoog en omlaag klappen van de plaat op plaatsen waar u kneuzingen en schaafwonden kunt oplopen.
- Het artikel mag alleen onder toezicht van volwassenen en mag niet als speelgoed gebruikt worden.
- Het artikel is geen klim- of speeltoestel! Vergewis u ervan dat personen, in het bijzonder kinderen, niet op het artikel gaan staan of erop klimmen. Het artikel kan omvallen.

- Controleer het artikel telkens vóór gebruik op beschadigingen of slijtageverschijnselen. Controleer regelmatig of alle schroeven nog goed vast zitten!
- Ga nooit op het artikel staan.
- Vergewis u ervan dat het artikel vakkundig en in overeenstemming met deze montagehandleiding gemonteerd wordt. Een niet correct uitgevoerde montage kan tot blessures leiden en de veiligheid en functie in negatieve zin beïnvloeden.

## Montage

### Het artikel dient door twee personen gemonteerd te worden.

Voor de montage van het artikel hebt u een geschikte (niet in het leveringspakket inbegrepen) kruiskopschroevendraaier nodig.

1. Leg het artikel op een vlakke en zachte ondergrond (waarschuwing: een harde ondergrond kan tot het bekrassen van het artikel leiden!).
2. Monteer het artikel, zoals in de afbeeldingen B - H getoond.

**Opmerking:** Let bij de montage op de correcte uitlijning van de bodemplaat (6) om de wielen (7) aan de juiste zijde te bevestigen.

3. Zet het artikel op de begane grond neer (afb. I).

**Belangrijk!** Let bij het omhoog en omlaag klappen van de plaat op uw vingers. Er bestaat gevaar voor kneuzingen!

## Opslag, reiniging

Bewaar het artikel wanneer u dit niet gebruikt altijd droog en schoon op kamertemperatuur. Reinig alleen met water en veeg vervolgens droog met een schoonmaakdoek. **BELANGRIJK!** Reinig nooit met agressieve reinigingsmiddelen.

## Afvalverwerking

Voer het artikel en verpakkingsmaterialen in overeenstemming met actuele lokale voorschriften af. Verpakkingsmaterialen, zoals bv. foliezakjes, horen niet thuis in kinderhanden. Berg het verpakkingsmateriaal buiten het bereik van kinderen op.



Voer de producten en verpakkingen op milieuvriendelijke wijze af.



De recyclingcode dient om verschillende materialen te kenmerken ten behoeve van hergebruik via het recyclingproces. De code bestaat uit het recyclingsymbool, dat het recyclingproces weerspiegelt, en een getal dat het materiaal identificeert.

## Opmerkingen over garantie en serviceafhandeling

Het product is geproduceerd met grote zorg en onder voortdurende controle. U ontvangt een garantie van drie jaar op dit product, vanaf de datum van aankoop. Bewaar alstublieft uw aankoopbewijs.

De garantie geldt alleen voor materiaal- en fabricagefouten en vervalt bij foutief of oneigenlijk gebruik.

Uw wettelijke rechten, met name het garantierecht, worden niet beïnvloed door deze garantie.

In geval van reclamaties dient u zich aan de beneden genoemde service-hotline te wenden of zich per e-mail met ons in verbinding te zetten. Onze servicemedewerkers zullen de verdere handelswijze zo snel mogelijk met u afspreken. Wij zullen u in ieder geval persoonlijk te woord staan.

De garantieperiode wordt na eventuele reparaties en op basis van de garantie, wettelijke garantie of coulance niet verlengd. Dit geldt ook voor vervangen en gerepareerde delen. Na afloop van de garantieperiode dienen eventuele reparaties te worden betaald.

IAN: 307195\_1904

 Service België  
Tel.: 070 270 171 (0,15 EUR/Min.)  
E-Mail: [deltasport@lidl.be](mailto:deltasport@lidl.be)

 Service Nederland  
Tel.: 0900 0400223 (0,10 EUR/Min.)  
E-Mail: [deltasport@lidl.nl](mailto:deltasport@lidl.nl)

Herzlichen Glückwunsch!

Mit Ihrem Kauf haben Sie sich für einen hochwertigen Artikel entschieden. Machen Sie sich vor der ersten Verwendung mit dem Artikel vertraut.

### **Lesen Sie hierzu aufmerksam die nachfolgende Aufbauanleitung und die Sicherheitshinweise.**

Benutzen Sie den Artikel nur wie beschrieben und für die angegebenen Einsatzbereiche.

Bewahren Sie diese Aufbauanleitung gut auf. Händigen Sie alle Unterlagen bei Weitergabe des Artikels an Dritte ebenfalls mit aus.

## Lieferumfang (Abb. A)

- 1 x Kinderbanktruhe, zerlegt (1–7)
- 1 x Montagematerial (A–J)
- 1 x Aufbauanleitung

## Technische Daten

Maße: ca. 90 x 42 x 32 cm (B x H x T)



Maximale Belastung: 50 kg



Herstellungsdatum (Monat/Jahr):  
11/2019

## Bestimmungsgemäße Verwendung

Der Artikel ist für den Gebrauch im Innenbereich konzipiert. Der Artikel ist nicht für den gewerblichen Gebrauch bestimmt.

## Sicherheitshinweise

### **Lebensgefahr!**

- Lassen Sie Kinder niemals unbeaufsichtigt mit dem Verpackungsmaterial. Es besteht Erstickungsgefahr.
- Warnung! Sitzmöbel für Kinder, die unter einem Fenster stehen, können dem Kind als Stufe dienen und dazu führen, dass das Kind aus dem Fenster stürzt.
- Warnung! Das Risiko durch offenes Feuer und andere starke Wärmequellen, wie z. B. Heizstrahler, Gasheizgeräte usw., in unmittelbarer Nähe des Möbelstücks beachten.
- Warnung! Das Möbelstück nicht in der Nähe eines anderen Produkts aufstellen, das eine äußere Erstickungs- oder Strangulationsgefahr darstellen könnte, z. B. Schnüre, Rollo-/Gardinienschnüre usw.

### **Verletzungsgefahr!**

- Achten Sie vor der Benutzung des Artikels auf die richtige Stabilität!
- Stellen Sie den Artikel auf einen ebenen Untergrund.

### **Gefahr von Quetschungen der Finger!**

- Achten Sie beim Hoch- und Herunterklappen der Platte auf Quetsch- und Scherstellen.
- Der Artikel darf nur unter Aufsicht von Erwachsenen und nicht als Spielzeug verwendet werden.
- Der Artikel ist kein Kletter- oder Spielgerät! Stellen Sie sicher, dass sich Personen, insbesondere Kinder, nicht auf den Artikel stellen oder daran hochziehen. Der Artikel kann umfallen.

- Prüfen Sie den Artikel vor jedem Gebrauch auf Beschädigungen oder Abnutzungen. Kontrollieren Sie regelmäßig den festen Sitz aller Schraubverbindungen!
- Stellen Sie sich niemals auf den Artikel.
- Stellen Sie sicher, dass der Artikel sachgerecht und gemäß dieser Aufbauanleitung montiert wird. Eine nicht korrekt durchgeführte Montage kann zu Verletzungen führen sowie die Sicherheit und Funktion beeinträchtigen.

## Montage

### **Der Artikel sollte mit zwei Personen aufgebaut werden.**

Für die Montage des Artikels benötigen Sie einen geeigneten Kreuzschlitz-Schraubendreher (nicht im Lieferumfang enthalten).

1. Legen Sie den Artikel auf einen flachen und weichen Untergrund (Achtung: harte Untergründe können zur Verkratzung des Artikels führen!).
2. Montieren Sie den Artikel, wie in den Abbildungen B - H gezeigt.

**Hinweis:** Achten Sie bei der Montage auf die korrekte Ausrichtung der Bodenplatte (6), um die Räder (7) auf der richtigen Seite zu befestigen.

**Wichtig!** Achten Sie beim Hoch- und Herunterklappen der Platte auf Ihre Finger. Es besteht Quetschgefahr!

## Lagerung, Reinigung

Lagern Sie den Artikel bei Nichtbenutzung immer trocken und sauber bei Raumtemperatur. Nur mit Wasser reinigen und anschließend mit einem Reinigungstuch trockenwischen. **WICHTIG!** Nie mit scharfen Reinigungsmitteln reinigen.

## Hinweise zur Entsorgung

Entsorgen Sie den Artikel und die Verpackungsmaterialien entsprechend aktueller örtlicher Vorschriften. Verpackungsmaterialien, wie z. B. Folienbeutel, gehören nicht in Kinderhände. Bewahren Sie das Verpackungsmaterial für Kinder unerreichbar auf.



Entsorgen Sie den Artikel und die Verpackung umweltschonend.



Der Recycling-Code dient der Kennzeichnung verschiedener Materialien zur Rückführung in den Wiederverwertungskreislauf (Recycling). Der Code besteht aus dem Recyclingsymbol – das den Verwertungskreislauf widerspiegeln soll – und einer Nummer, die das Material kennzeichnet.

## Hinweise zur Garantie und Serviceabwicklung

Der Artikel wurde mit großer Sorgfalt und unter ständiger Kontrolle produziert. Sie erhalten auf diesen Artikel drei Jahre Garantie ab Kaufdatum. Bitte bewahren Sie den Kassenbon auf. Die Garantie gilt nur für Material- und Fabrikationsfehler und entfällt bei missbräuchlicher oder unsachgemäßer Behandlung. Ihre gesetzlichen Rechte, insbesondere die Gewährleistungsrechte, werden durch diese Garantie nicht eingeschränkt.

Bei etwaigen Beanstandungen wenden Sie sich bitte an die unten stehende Service-Hotline oder setzen Sie sich per E-Mail mit uns in Verbindung. Unsere Servicemitarbeiter werden das weitere Vorgehen schnellstmöglich mit Ihnen abstimmen. Wir werden Sie in jedem Fall persönlich beraten. Die Garantiezeit wird durch etwaige Reparaturen aufgrund der Garantie, gesetzlicher Gewährleistung oder Kulanz nicht verlängert. Dies gilt auch für ersetzte und reparierte Teile. Nach Ablauf der Garantie anfallende Reparaturen sind kostenpflichtig.

IAN: 307195\_1904

 Service Deutschland  
Tel.: 0800-5435111  
E-Mail: [deltasport@lidl.de](mailto:deltasport@lidl.de)

 Service Österreich  
Tel.: 0820 201 222 (0,15 EUR/Min.)  
E-Mail: [deltasport@lidl.at](mailto:deltasport@lidl.at)

 Service Schweiz  
Tel.: 0842 665566 (0,08 CHF/Min., Mobilfunk max. 0,40 CHF/Min.)  
E-Mail: [deltasport@lidl.ch](mailto:deltasport@lidl.ch)

