

**OWIM GmbH & Co. KG**

Stiftsbergstraße 1  
74167 Neckarsulm  
GERMANY

Model No.: HG11823

Version: 09/2024

IAN 474226\_2401



## DOUBLE MITRE SAW

GB

### DOUBLE MITRE SAW

Operation and safety notes

FI

### KAKSOISJIIRISAHA

Käyttö- ja turvaohjeet

SE

### DUBBELT GERINGSSÅG

Bruksanvisning och säkerhetsanvisningar

PL

### PODWÓJNA PIŁA UKOŚNA

Wskazówki dotyczące obsługi i bezpieczeństwa

DE

AT

CH

### DOPPELGEHRUNGSSÄGE

Bedienungs- und Sicherheitshinweise

GB	Operation and safety notes	Page	9
FI	Käyttö- ja turvaohteet	Sivu	14
SE	Bruksanvisning och säkerhetsanvisningar	Sidan	19
PL	Wskazówki dotyczące obsługi i bezpieczeństwa	Strona	24
DE/AT/CH	Bedienungs- und Sicherheitshinweise	Seite	29

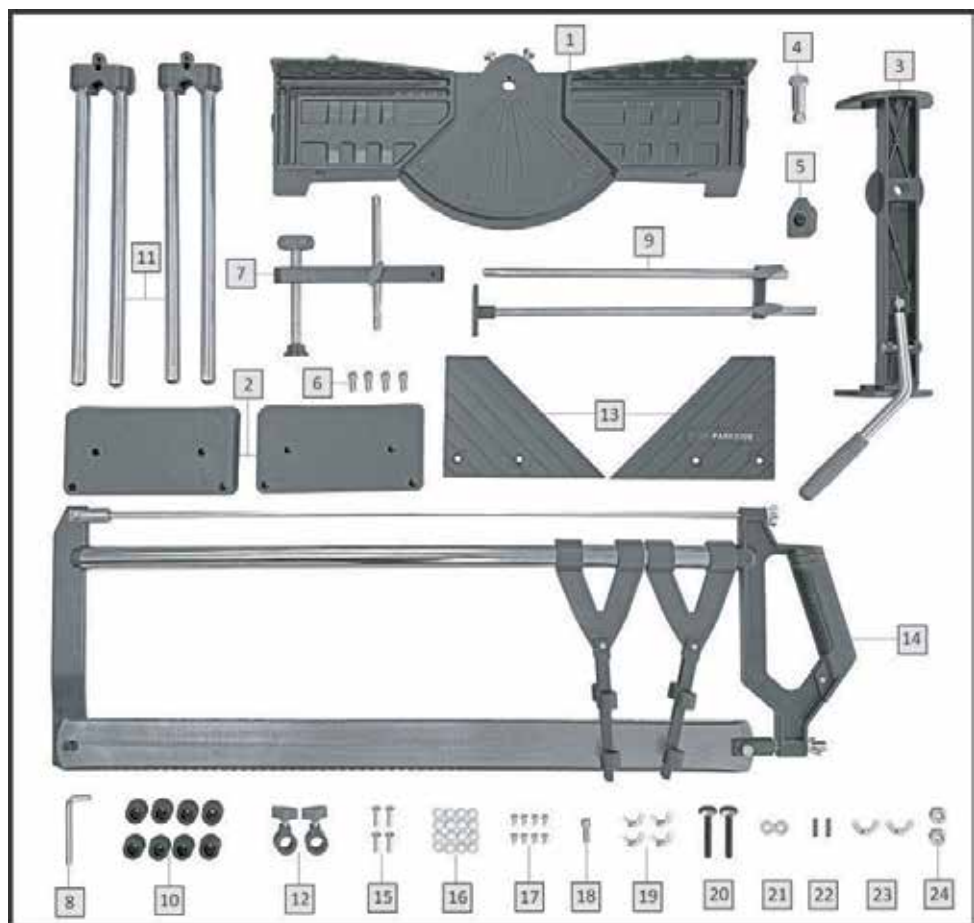

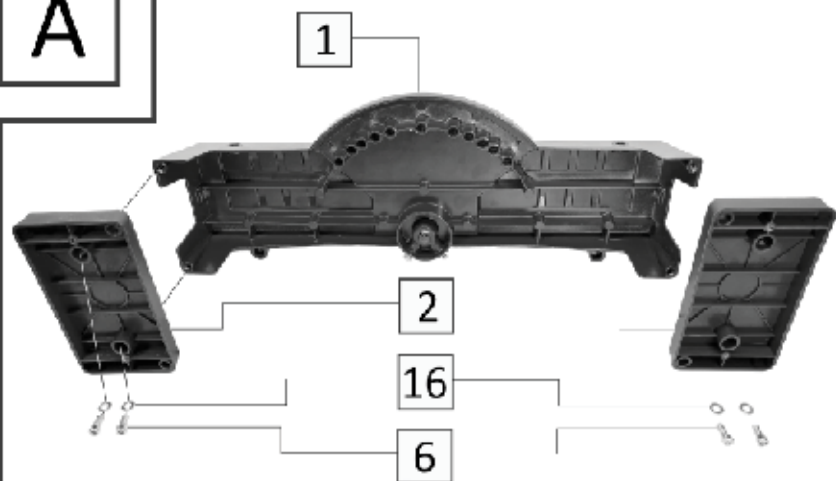
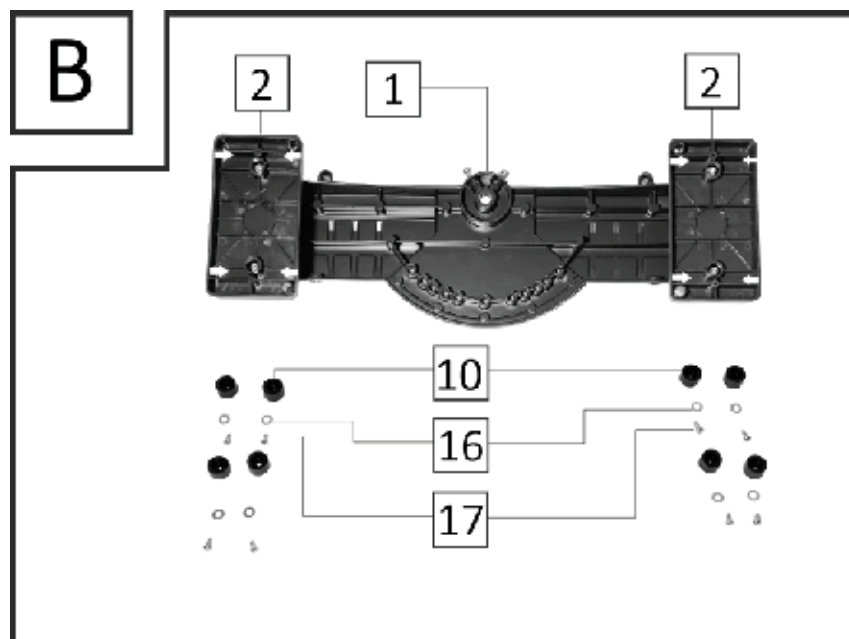
**A****B**

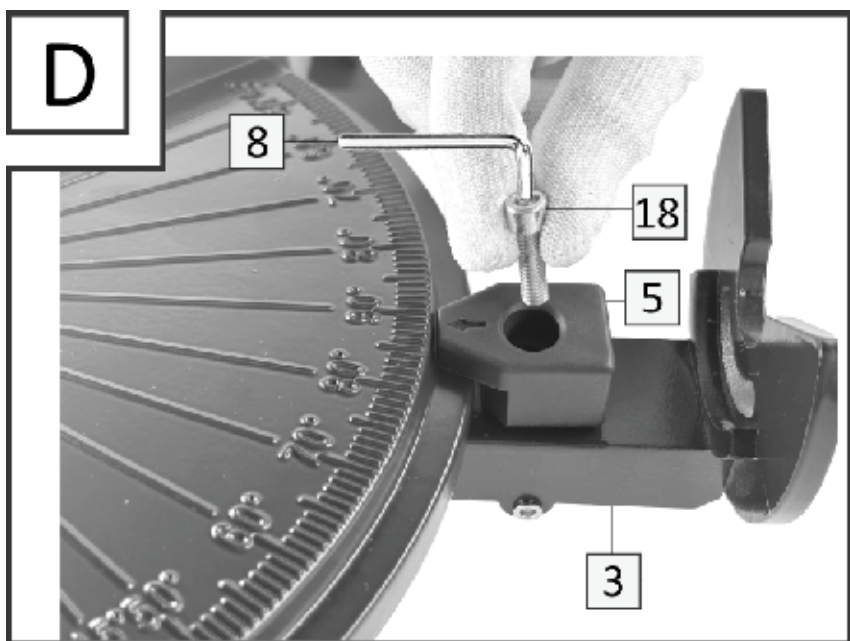
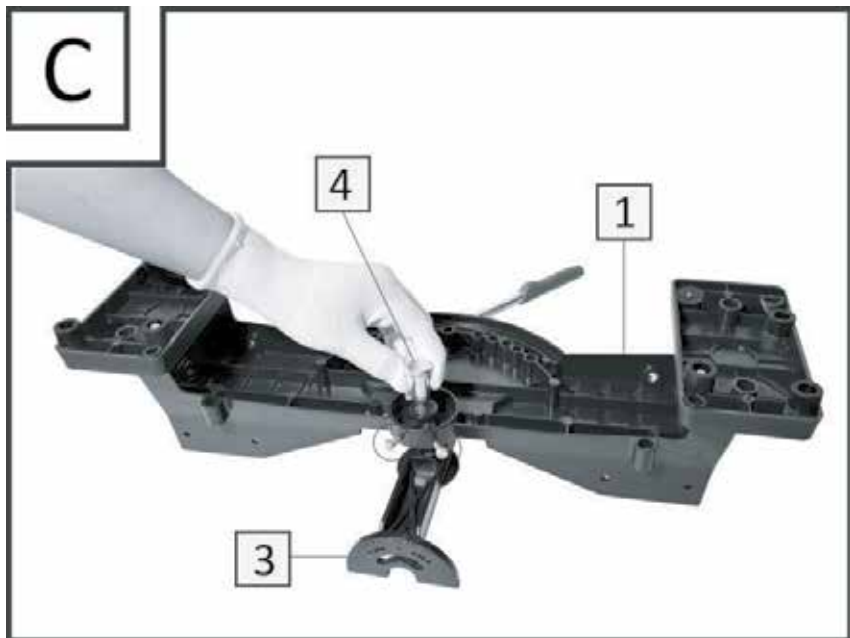

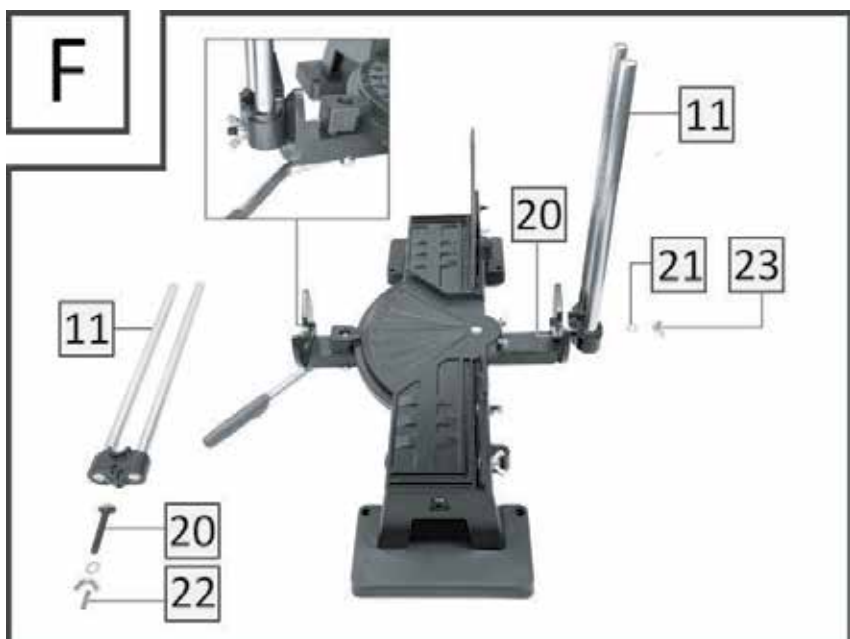
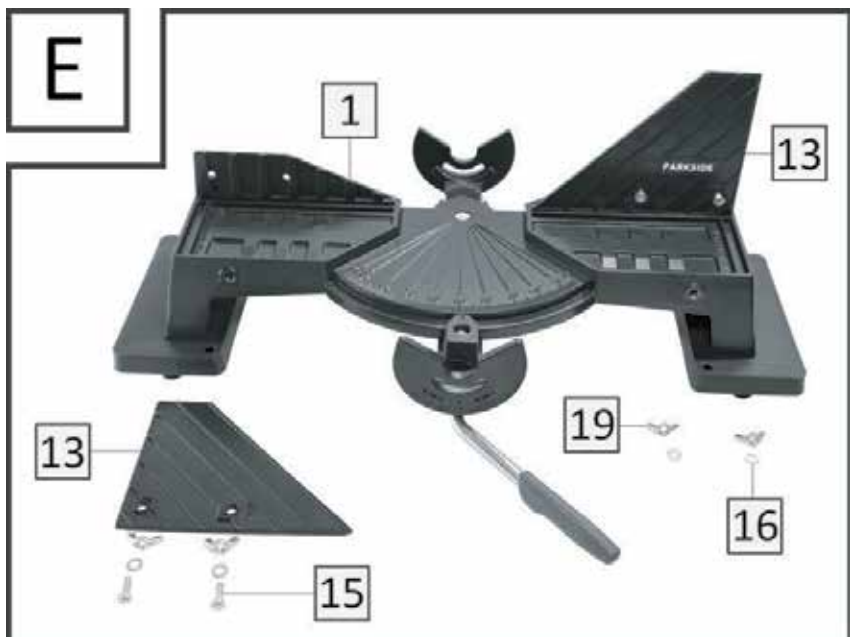

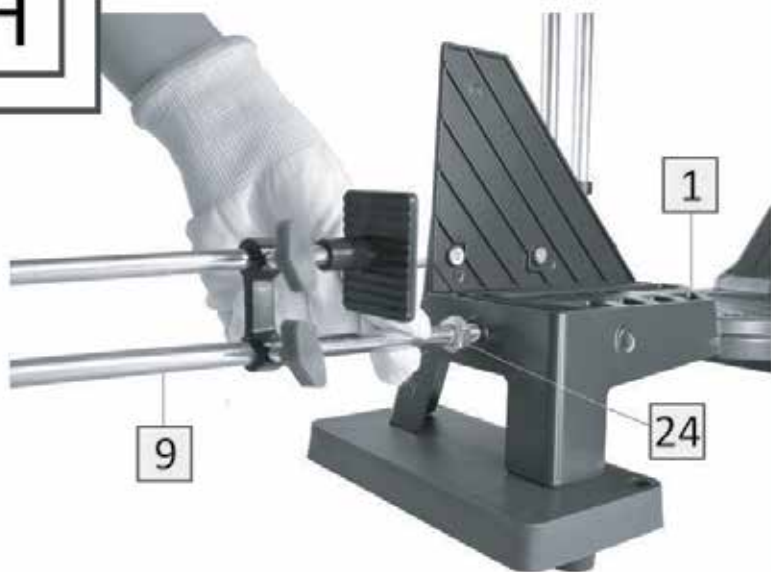
**G****H**



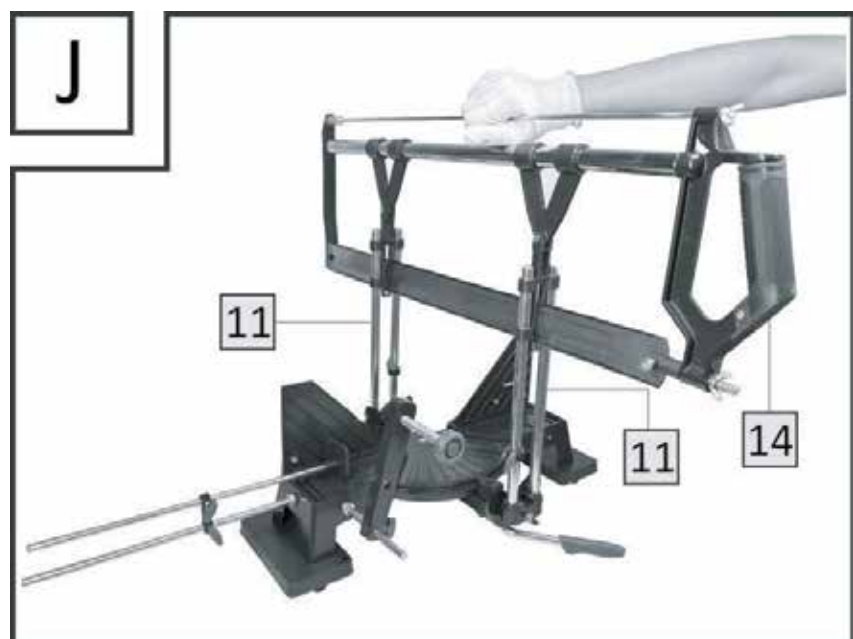
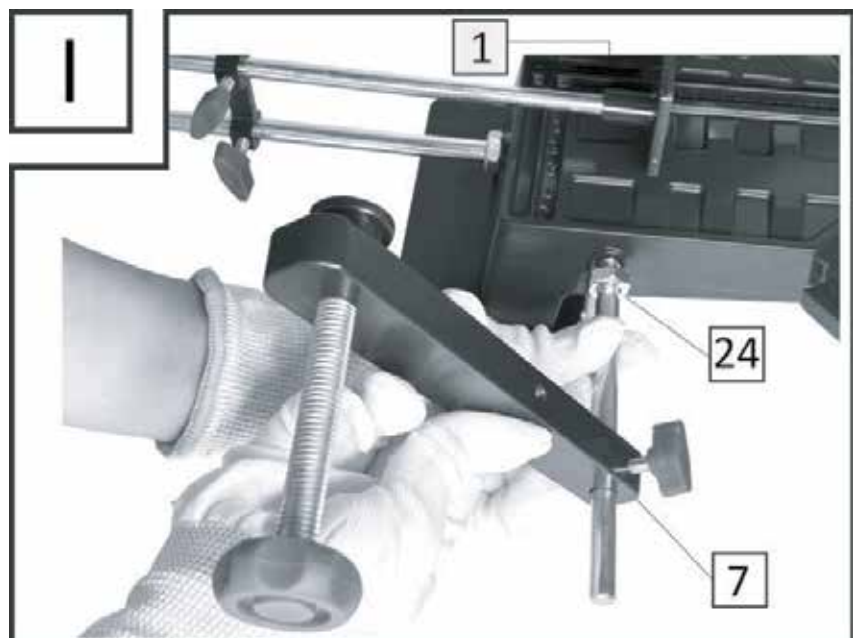

<b>Introduction</b> .....	Page	10
Intended use .....	Page	10
Package contents .....	Page	10
Technical data .....	Page	10
<b>Safety Instructions</b> .....	Page	10
General safety instructions for mitre saw .....	Page	11
<b>Assembly</b> .....	Page	11
<b>Use the mitre saw</b> .....	Page	11
<b>Maintenance</b> .....	Page	12
<b>Storage and cleaning</b> .....	Page	12
<b>Disposal</b> .....	Page	12
<b>Warranty</b> .....	Page	12
Warranty claim procedure .....	Page	12
<b>Service</b> .....	Page	13

## DOUBLE MITRE SAW

List of pictogram used	
	Use ear protection
	Wear safety gloves
	Use a dust mask
	Heed all safety instructions
	Use protective eyewear
	Safety Information Instruction for use

### ● Introduction



We congratulate you on the purchase of your new product.

You have chosen a high quality product. The instructions for use are part of the product. They contain important information concerning safety, use and disposal. Before using the product, please familiarise yourself with all of the safety information and instructions for use. Only use the product as described and for the specified applications. If you pass the product on to anyone else, please ensure that you also pass on all the documentation with it.

### ● Intended use

For mitre cuts in wood, plastic and metal  
For precise mitre cutting of strips, panels, picture frames, cable ducts, etc.  
The product is not intended for commercial use.

### ● Package contents

- 1 1 x Saw blade guide
  - 2 2 x Base
  - 3 1 x Adjustment lever
  - 4 1 x metal pin
  - 5 1 x pointer
  - 6 4 x hex bolt screw (H4, length: 17mm)
  - 7 1 x Material clamp
  - 8 1 x Hex wrench
  - 9 1 x Material clamp with adjustable length stop
  - 10 8 x Plastic foot
  - 11 2 x Guide rod
  - 12 2 x height adjuster
  - 13 2 x Backing plate
  - 14 1 x Saw
  - 15 4 x PH2 countersunk screw
  - 16 16 x washer M5
  - 17 8 x PH2 screw
  - 18 1 x hex bolt screw (H4, length: 21mm)
  - 19 4 x wing nut M5
  - 20 2 x rectangular bolt
  - 21 2 x washer M6
  - 22 2 x spring
  - 23 2 x wing nut M6
  - 24 2 x screw nut
- 1 x Operating instructions

### ● Technical data

Cutting width: – at 90°: 160 mm  
– at 45°: 90 mm

Cutting height: 120 mm

Angle adjustment: 90°/45°/36°/30°/22.5°



## Safety Instructions

**BEFORE FIRST USE, FAMILIARIZE YOURSELF WITH THE PRODUCT'S INSTRUCTIONS FOR USE AND SAFETY INSTRUCTIONS! IF YOU GIVE THE PRODUCT TO A THIRD PARTY, YOU MUST INCLUDE ALL DOCUMENTS. SAVE ALL SAFETY INSTRUCTIONS AND INSTRUCTIONS FOR USE FOR FUTURE REFERENCE!**

## ● General safety instructions for mitre saw

- Saw blade is prone to breakage. Exercise extreme care when handling double mitre blade.
- Check blade for damages before use.

### **⚠ RISK OF INJURY!**

- Only use the product on hard level surfaces.
- Do not use the product on a slippery surface.
- Check the product for signs of damage or wear before each use. The product must only be used if there are no signs of damage.

## ● Assembly

1. Remove all packaging material from the product and place the individual parts on a clean and level surface.
2. Fix the two bases [2] under the saw blade guide [1] with hex bolt screw [6] and washer [16] by using hex wrench [8] as shown in Fig. [A].
3. Fix four plastic foot [10] on the four corners under the base [2] with washer [16] and PH2 screw [17] by using PH2 screwdriver as shown in Fig. [B]. Make the same on the other base.
4. Fix the adjustment lever [3] under the saw blade guide [1] with metal pin [4] and tighten the two hex screws on saw blade guide [1] to make sure metal pin [4] are installed firmly as shown in Fig. [C].

5. Install the pointer [5] to the adjustment lever [3] with hex bolt screw [18] by using hex wrench [8] as shown in Fig. [D].
6. Fix the two backing plates [13] at the back of saw blade guide [1] on each side with washer [16] and PH2 countersunk screw [15] and wing nut [19] as shown in Fig. [E].
7. Install the guide rod [11] with spring and rectangular bolt [20] on inner side and with washer [21] and wing nut [23] on the other side as shown in Fig. [F]. Repeat the same procedure to complete two guide rods.
8. Install the height adjuster [12] to the guide rod [11] as shown in Fig. [G]. Repeat the same procedure to another guide rod.
9. Fix Material clamp with adjustable length stop [9] horizontally or vertically to the saw blade guide [1] by fixing the screw nut [24] as shown in Fig. [H].
10. Fix material clamp [7] to the saw blade guide [1] by fixing the screw nut [24] as shown in Fig. [I].
11. Remove the blade protection and attach the saw [14] through the guide rod [11] as shown in Fig. [J]. Make sure the holes on the plastic guide on the saw go through the guide rod [11].

## ● Use the mitre saw

1. Lift the handle of saw blade [14], put the workpiece under the saw.
2. Clamp the material to prevent any movement of workpiece by material clamp [7].
3. Adjust the cutting length of workpiece by material clamp adjustable length stop [9].
4. Lift the handle of adjustment lever [3] and shift left or right to adjust cutting angle.
5. Pull the handle of saw blade [14] backward and forward for sawing.

## ● **Maintenance**

- Regularly check that all screw connections are tight and retighten them if necessary.

## ● **Storage and cleaning**

- Always store the product in a clean and dry place at room temperature when not in use.
- Clean the product with water and a mild detergent, and then wipe it dry with a cleaning cloth. **IMPORTANT!** Never use strong detergents to clean the product.

## ● **Disposal**

The packaging is made of environmentally friendly materials, which may be disposed of through your local recycling facilities.



Observe the marking of the packaging materials for waste separation, which are marked with abbreviations (a) and numbers (b) with following meaning:  
1–7: plastics/20–22: paper and fibreboard/80–98: composite materials.



Contact your local refuse disposal authority for more details of how to dispose of your worn out product.

## ● **Warranty**

The product has been manufactured to strict quality guidelines and meticulously examined before delivery. In the event of material or manufacturing defects you have legal rights against the retailer of this product. Your legal rights are not limited in any way by our warranty detailed below.

The warranty for this product is 3 years from the date of purchase. The warranty period begins on the date of purchase. Keep the original sales receipt in a safe location as this document is required as proof of purchase.

Any damage or defects already present at the time of purchase must be reported without delay after unpacking the product.

Should the product show any fault in materials or manufacture within 3 years from the date of purchase, we will repair or replace it – at our choice – free of charge to you. The warranty period is not extended as a result of a claim being granted. This also applies to replaced and repaired parts.

This warranty becomes void if the product has been damaged, or used or maintained improperly.

The warranty covers material or manufacturing defects. This warranty does not cover product parts subject to normal wear and tear, thus considered consumables (e.g. batteries, rechargeable batteries, tubes, cartridges), nor damage to fragile parts, e.g. switches or glass parts.

## ● **Warranty claim procedure**

So that your request can be processed quickly, please observe the following instructions:

For all inquiries, please have the receipt and item number (e.g., IAN 474226\_2401) ready as proof of purchase.

The article number can be taken from the identification label on the product, engraving on the product, the front cover of your manual (at the bottom left), or the sticker on the back or bottom of the product.

If malfunctions or other defects arise, first contact the service department indicated below by phone or email.

You can then send a product recorded as defective to the communicated service address postage-free, making sure to enclose proof of purchase (receipt) and information on the details of the defect and when it occurred.

You can download and view this and numerous other manuals at [parkside-diy.com](http://parkside-diy.com). This QR code takes you directly to [parkside-diy.com](http://parkside-diy.com). Choose your country and use the search screen to search for the operating instructions. Entering the item number (IAN) 474226\_2401 takes you to the operating instructions for your item.



## ● Service

 **Service Great Britain**  
Tel.: 08000569216  
E-Mail: [owim@lidl.co.uk](mailto:owim@lidl.co.uk)

<b>Johdanto</b> .....	Sivu	15
Tarkoituksenmukainen käyttö .....	Sivu	15
Pakkauksen sisältö .....	Sivu	15
Tekniset tiedot .....	Sivu	15
<b>Turvallisuusohjeet</b> .....	Sivu	15
Jjiirisahan yleiset turvallisuusohjeet .....	Sivu	16
<b>Kokoaminen</b> .....	Sivu	16
<b>Jiirisahan käyttäminen</b> .....	Sivu	16
<b>Kunnossapito</b> .....	Sivu	17
<b>Säilyttäminen ja puhdistaminen</b> .....	Sivu	17
<b>Hävittäminen</b> .....	Sivu	17
<b>Takuu</b> .....	Sivu	17
Toimiminen takuutapauksessa .....	Sivu	17
<b>Huoltopalvelu</b> .....	Sivu	18

## KAKSOISJIIRISAHA

Käytettyjen kuvakkeiden luettelo	
	Käytä kuulonsuojaimia
	Käytä suojakäsineitä
	Käytä hengityssuojainta
	Noudata kaikkia turvallisuusohjeita
	Käytä suojalaseja
	Turvallisuustiedot Käyttöohje

### Johdanto



Onnittelemme sinua uuden tuotteen hankinnasta. Valitsit erittäin korkealaatuisen tuotteen.

Käyttöohje on osa tätä tuotetta. Se sisältää tärkeitä turvallisuusohjeita sekä käyttöä ja hävitystä koskevia ohjeita. Tutustu ennen tuotteen käyttöä huolellisesti kaikkiin käyttäjiä turvallisuusohjeisiin. Käytä tuotetta ainoastaan ohjeen mukaan ja siinä mainittuihin tarkoituksiin. Anna kaikki ohjeet mukaan, jos luovutat tuotteen edelleen.

### Tarkoituksenmukainen käyttö

Jiirisahaukseen puuhun, muoviin ja metalliin

Liuskojen, paneelien, kuvakehysten, kaapelikanavien jne. tarkkaan jiirisahaukseen.

Tätä tuotetta ei ole tarkoitettu kaupalliseen käyttöön.

### Pakkauksen sisältö

- 1 1 x sahanterän ohjain
  - 2 2 x jalusta
  - 3 1 x säätövipu
  - 4 1 x metallitappi
  - 5 1 x osoitin
  - 6 4 x kuusioruuvi (H4, pituus: 17 mm)
  - 7 1 x materiaalin puristin
  - 8 1 x kuusioavain
  - 9 1 x materiaalin puristin säädettävällä pituusvasteella
  - 10 8 x muovijalka
  - 11 2 x ohjaintanko
  - 12 2 x korkeudensäädin
  - 13 2 x taustalevy
  - 14 1 x saha
  - 15 4 x PH2-uppokantaruuvi
  - 16 16 x aluslevy M5
  - 17 8 x PH2-ruuvi
  - 18 1 x kuusioruuvi (H4, pituus: 21 mm)
  - 19 4 x siipimutteri M5
  - 20 2 x suorakulmainen pultti
  - 21 2 x aluslevy M6
  - 22 2 x jousi
  - 23 2 x siipimutteri M6
  - 24 2 x ruuvimutteri
- 1 x käyttöohjeet

### Tekniset tiedot

Sahausleveys: – kun 90°: 160 mm  
– kun 45°: 90 mm

Sahauskorkeus: 120 mm

Kulman säätö: 90°/45°/36°/30°/22,5°



### Turvallisuusohjeet

**ENNEN ENSIMMÄISTÄ KÄYTTÖKERTAA TUTUSTU TUOTTEEN KÄYTTÖ- JA TURVALLISUUSOHJEISIIN! KUN LUOVUTAT TUOTTEEN KOLMANNELLE OSAPUOLELLE, ANNA MUKANA MYÖS KAIKKI ASIAKIRJAT. SÄILYTÄ KAIKKI TURVALLISUUSTIEDOT JA OHJEET MYÖHEMPÄÄ KÄYTTÖÄ VARTEN!**



## ● Jjiirisahan yleiset turvallisuusohjeet

- Sahanterä on herkkä rikkoutumaan. Ole erityisen varovainen käsitellessäsi kaksoisjiiriterää.
- Tarkista terä vaurioiden varalta ennen käyttöä.

### ⚠ LOUKKAANTUMISVAARA!

- Käytä tuotetta vain kovalla, tasaisella pinnalla.
- Älä käytä tuotetta liukkailla pinnoilla.
- Tarkista tuote ennen jokaista käyttökertaa vaurioiden ja kulumisen varalta. Tuotetta saa käyttää vain, jos siinä ei ole merkkejä vaurioista.

## ● Kokoaminen

1. Poista kaikki pakkausmateriaali tuotteesta ja aseta yksittäiset osat puhtaalle ja tasaiselle alustalle.
2. Kiinnitä jalusta [2] sahanterän ohjaimen [1] alle kuusioruuvilla [6] ja aluslevyllä [16] käyttämällä kuusioavainta [8] kuvan [A] mukaisesti.
3. Kiinnitä neljä muovijalkaa [10] neljään kulmaan jalusta [2] alle aluslevyllä [16] ja PH2-ruuvilla [17] käyttämällä PH2-ruuvitalttaa kuvan [B] mukaisesti. Tee sama toiseen alustaan.
4. Kiinnitä säätövipu [3] sahanterän ohjaimen [1] alle metallitapilla [4] ja kiristä kaksi kuusioruuvia sahanterän ohjaimessa [1] varmistaaksesi, että metallitappi [4] on asennettu tiukasti kuvan [C] mukaisesti.
5. Asenna osoitin [5] säätövipuun [3] kuusioruuvilla [18] käyttämällä kuusioavainta [8] kuvan [D] mukaisesti.
6. Kiinnitä kaksi tukilevyä [13] sahanterän ohjaimen [1] takaosaan kummallekin puolelle aluslevyllä [16] ja PH2-uppokantaruuvilla [15] ja siipimutterilla [19] kuvan [E] mukaisesti.

7. Asenna ohjaintanko [11] jousen ja suorakulmaisen pultin [20] kanssa sisäpuolelle ja aluslevyn [21] ja siipimutterin [23] kanssa toiselle puolelle kuvan [F] mukaisesti. Toista sama menettely kahden ohjaintangon asentamiseksi.
8. Asenna korkeudensäädin [12] ohjaintankoon [11] kuvan [G] mukaisesti. Toista sama menettely toiselle ohjaintangolle.
9. Kiinnitä säädettävällä pituusvasteella varustettu materiaaliapidike [9] vaaka- tai pystysuuntaan sahanterän ohjaimen [1] kiinnittämällä ruuvimutteri [24] kuvan [H] mukaisesti.
10. Kiinnitä materiaalin puristin [7] sahanterän ohjaimen [1] kiinnittämällä ruuvimutteri [24] kuvan [F] mukaisesti.
11. Poista terän suojus ja kiinnitä saha [14] ohjaintangon [11] läpi kuvan [G] mukaisesti. Varmista, että sahan muovisen ohjaimen reiät menevät ohjaintangon [11] läpi.

## ● Jiirisahan käyttäminen

1. Nosta sahanterän [14] kahvaa, laita työkappale sahan alle.
2. Kiinnitä materiaali materiaalin puristimella [7], jotta työkappale ei liiku.
3. Säädä työkappaleen sahauspituus materiaalin puristimen säädettävällä pituusvasteella [9].
4. Nosta säätövipuun [3] kahvaa ja siirrä vasemmalle tai oikealle sahauskulman säätämiseksi.
5. Sahaa vetämällä sahanterän [14] kahvaa eteenpäin ja taaksepäin.

## ● Kunnossapito

- Tarkista säännöllisesti, että kaikki ruuviliitokset ovat kireällä ja kiristä ne uudelleen tarvittaessa.

## ● Säilyttäminen ja puhdistaminen

- Säilytä tuote aina puhtaassa ja kuivassa tilassa huoneenlämmössä, kun sitä ei käytetä.
- Puhdista tuote lämpimällä vedellä ja miedolla pesuaineella, ja pyyhi sitten kuivaksi puhdistusliinalla. **TÄRKEÄÄ!** Älä koskaan käytä voimakkaita puhdistusaineita tuotteen puhdistamiseen.

## ● Hävittäminen

Pakkaus on valmistettu ympäristöystävällisistä materiaaleista, jotka voidaan viedä paikalliseen kierrätyspisteeseen.



Noudata pakkausmateriaalien jätteiden lajittelua koskevia merkintöjä. Ne koostuvat lyhenteistä (a) sekä numeroista (b) ja tarkoittavat seuraavaa: 1–7 = muovit / 20–22 = paperi ja pahvi / 80–98 = komposiitit.



Lisätietoja käytöstä poistetun tuotteen hävittämismahdollisuuksista saat kuntasi tai kaupunkisi viranomaisilta.

## ● Takuu

Tuote on valmistettu huolellisesti tiukkojen laatudirektiivien mukaan ja tarkistettu huolella ennen toimitusta. Materiaali- tai valmistusvirheiden tapauksessa kuluttajalla on laillisia oikeuksia tuotteen myyjää kohtaan. Alla oleva takuu ei rajoita kuluttajan lakisääteisiä oikeuksia millään tavalla.

Tämän tuotteen takuu on 3 vuotta ostopäivästä lukien. Takuu-aika alkaa ostopäivästä. Säilytä alkuperäinen ostokuitti turvallisessa paikassa, koska tätä asiakirjaa vaaditaan ostotositteena.

Mahdollisista ostohetkellä esiintyneistä vaurioista tai vioista on ilmoitettava välittömästi tuotteen pakkauksesta purkamisen jälkeen.

Jos 3 vuoden sisällä tuotteen ostopäivästä alkaen tuotteesta löytyy materiaali- tai valmistusvirhe, korjaamme tuotteen ilmaiseksi harkintamme mukaan. Takuu-aikaa ei pidennetä myönnetyn takuuvaatimuksen vuoksi. Tämä koskee myös vaihdettuja ja korjattuja osia.

Takuun voimassaolo lakkaa, jos tuote on vioittunut, sitä on käytetty tai huollettu tarkoituksenvastaisesti.

Takuu kattaa materiaali- ja valmistusvirheet. Takuu ei kata tuotteen osia, jotka kuluvat normaalisti (esim. paristot, akut, letkut, väripatruunat) ja joita voidaan sen vuoksi pitää kuluvinä osina eikä myöskään rikkoutuvia osia esim. kytkimiä, akkuja tai lasista valmistettuja osia.

## ● Toimiminen takuutapauksessa

Jotta pyyntösi voidaan käsitellä nopeasti, noudata seuraavia ohjeita:

Säilytä tiedusteluja varten kassakuitti ja tuotenro (esim. IAN 474226\_2401) todisteena ostosta.

Löydät tuotenumeron tuotteen tyyppikilvestä, tuotteesta olevasta kaiverruksesta, käyttöohjeen kansilehdestä (alavasemmalla) tai tuotteen taka- tai alaosan tarrasta.

Jos tuotteen toiminnassa ilmenee vikoja tai muita puutteita, ota ensin yhteyttä alla mainittuun huoltopalveluun puhelimitse tai sähköpostitse.

Voit tämän jälkeen lähettää vialliseksi todetun tuotteen veloituksetta huoltopalvelun ilmoittamaan osoitteeseen. Liitä mukaan ostokuitti (kassakuitti) sekä tiedot viasta ja sen esiintymisajasta.

Voit tarkastella ja ladata näitä ja monia muita käyttöoppaita osoitteessa parkside-diy.com. Skannaamalla tämän QR-koodin pääset suoraan osoitteeseen parkside-diy.com. Valitse maa ja etsi käyttöohjeet hakukentän avulla. Syöttämällä tuotenumeron (IAN) 474226\_2401 löydät tuotteesi käyttöohjeen.



## ● Huoltopalvelu

**FI** **Huoltopalvelu Suomi**  
Puhelin: 0800 913375  
E-Mail: owim@lidl.fi

<b>Inledning</b> .....	Sidan	20
Avsedd användning .....	Sidan	20
Förpackningens innehåll .....	Sidan	20
Tekniska data .....	Sidan	20
<b>Säkerhetsinstruktioner</b> .....	Sidan	20
Allmänna säkerhetsinstruktioner för geringssågar .....	Sidan	21
<b>Montering</b> .....	Sidan	21
<b>Använd geringssågen</b> .....	Sidan	21
<b>Underhåll</b> .....	Sidan	22
<b>Förvarning, rengöring</b> .....	Sidan	22
<b>Avfallshantering</b> .....	Sidan	22
<b>Garanti</b> .....	Sidan	22
Handläggning av garantianspråk .....	Sidan	22
<b>Service</b> .....	Sidan	23

## DUBBELT GERINGSÅG

Lista över använda piktogram	
	Använd hörselskydd
	Använd skyddshandskar
	Använd andningsskydd
	Följ alla säkerhetsinstruktioner
	Använd skyddsglasögon
	Säkerhetsinformation Användarinstruktioner

### ● Inledning



Grattis till köpet av din nya produkt. Du har köpt en högklassig produkt.

Bruksanvisningen hör till produkten. Den innehåller viktiga anvisningar för säkerhet, användning och avfallshantering. Läs säkerhetsanvisningarna och monteringsanvisningen innan du använder produkten. Använd produkten endast enligt beskrivningen och endast för de angivna ändamålen. Se till att bruksanvisningen alltid finns tillgänglig även vid vidare användning av tredje man.

### ● Avsedd användning

För geringssågningar i trä, plast och metall  
För precisa geringssågningar i lister, skivor, tavelramar, kabelkanaler etc.  
Produkten är inte avsedd för kommersiell användning.

### ● Förpackningens innehåll

- 1 1 x Sågbladsguide
- 2 2 x Bas
- 3 1 x justeringsspak
- 4 1 x metallstift
- 5 1 x pekare
- 6 4 x sexkantsbult (H4, längd: 17mm)
- 7 1 x Materialklämma
- 8 1 x Insexnyckel
- 9 1 x Materialklämma med inställbart längdstopp
- 10 8 x plastfot
- 11 2 x styrstång
- 12 2 x höjdinställning
- 13 2 x Bakplatta
- 14 1 x Såg
- 15 4 x PH2 försänkt skruv
- 16 16 x bricka M5
- 17 8 x PH2 skruv
- 18 1 x sexkantsbult (H4, längd: 21mm)
- 19 4 x vingmutter M5
- 20 2 x rektangulär bult
- 21 2 x bricka M6
- 22 2 x fjäder
- 23 2 x vingmutter M6
- 24 2 x skruvmutter  
1 x Bruksanvisning

### ● Tekniska data

Sågbredd: – vid 90°: 160 mm  
– vid 45°: 90 mm

Såghöjd: 120 mm

Vinkelinställning: 90°/45°/36°/30°/22.5°



## Säkerhetsinstruktioner

**INNAN FÖRSTA ANVÄNDNING,  
BEKANTA DIG MED ALL  
SÄKERHETSINFORMATION OCH  
INSTRUKTIONER FÖR ANVÄNDNING!  
NÄR PRODUKTEN ÖVERLÄMNAS  
TILL TREDJE PART SKALL OCKSÅ  
ALLA DOKUMENT MEDFÖLJA. SPARA  
ALLA SÄKERHETSNOTERINGAR OCH  
INSTRUKTIONERN PÅ EN SÄKER PLATS  
FÖR FRAMTIDA REFERENS!**

● **Allmänna  
säkerhetsinstruktioner för  
geringssågar**

- Sågbladet är utsatt för att brytas sönder. Var extremt försiktig när det dubbla geringsbladet hanteras.
- Kontrollera om bladet är skadat innan användning.

**⚠ RISK FÖR PERSONSKADOR!**

- Använd endast produkten på en hård och jämn yta.
- Använd inte produkten på hala ytor.
- Kontrollera om produkten har några skador innan varje användning. Produkten får endast användas om det inte finns några tecken på skador.

● **Montering**

1. Ta bort allt förpackningsmaterial och placera de enskilda delarna på en ren och plan yta.
2. Fäst de två baserna [2] under sågbladsguiden [1] med sexkantsbulten [6] och brickan [16] med insexnyckeln [8] såsom visas i bild [A].
3. Fäst de fyra plastfötterna [10] i de fyra hörnen under basen [2] med brickor [16] och PH2 skruv [17] med PH2 skruvmejsel såsom visas i bild [B]. Gör samma på den andra basen.
4. Fäst inställningsspaken [3] under sågbladsguiden [1] med metallstiftet [4] och dra åt den två sexkantsskruvarna på sågbladsguiden [1] för att se till att metallpinnen [4] är fast installerad såsom visas i bild [C].

5. Installera pekaren [5] till inställningsspaken [3] med sexkantsbulten [18] med sexkantsnyckeln [8] såsom visas i bild [D].
6. Fäst de två bakplattorna [13] på baksidan av sågbladsguiden [1] på var sida med brickor [16] och PH2 försänkta skruvarna [15] och vingmuttern [19] såsom visas i bild [E].
7. Installera styrstången [11] med fjäder och rektangulär bult [20] på innersidan och med bricka [21] och vingmutter [23] på den andra sidan såsom visas i bild [F]. Upprepa samma procedur för att komplettera de två styrstångerna.
8. Installera höjdställningen [12] på styrstången [11] såsom visas i bild [G]. Upprepa samma procedur på den andra styrstången.
9. Fäst materialklämman med justerbara längdstoppet [9] horisontellt eller vertikalt mot sågbladsguiden [1] genom att fästa skruvmuttern [24] såsom visas i bild [H].
10. Fäst materialklämman [7] på sågbladsguiden [1] med skruvmuttern [24] såsom visas i bild [I].
11. Ta bort bladskyddet och fäst sågen [14] genom styrstången [11] såsom visas i bild [J]. Se till att hålen på plastguiden på sågen går genom styrstången [11].

● **Använd geringsågen**

1. Lyft handtaget på sågbladet [14], placera arbetsstycket under sågen.
2. Kläm fast material för att förhindra några rörelser hos arbetsstycket med materialklämman [7].
3. Justera såglängden för arbetsstycket med materialklämmans inställbara längdstopp [9].
4. Lyft handtaget på inställningsspaken [3] och flytta åt höger eller vänster för att ställa in sågvinkeln.
5. Dra handtaget på sågbladet [14] bakåt och framåt för sågningen.

## ● Underhåll

- Kontrollera regelbundet att alla skruvanslutningar är åtdragna och dra åt igen om så behövs.

## ● Förvarning, rengöring

- När den inte används, förvara alltid produkten ren och torr i rumstemperatur.
- Rengör produkten i varmt vatten och med mildt rengöringsmedel, låt sedan torka ordentligt. VIKTIGT! Använd aldrig starka rengöringsmedel för att rengöra produkten.

## ● Avfallshantering

Förpackningen består av miljövänliga material, som kan lämnas på lokala återvinningsstationer.



Beakta märkningen på förpackningsmaterialet för rätt källsortering vid avfallshantering. Dessa har markerats med förkortningar (a) och siffror (b) med följande betydelse: 1–7: plaster / 20–22: papper och kartong / 80–98: kompositmaterial.



Kontakta kommunen för närmare information om avfallshantering av den förbrukade produkten.

## ● Garanti

Produkten har tillverkats enligt stränga kvalitetskrav och kontrollerats noggrant före leverans. I händelse av materialfel eller tillverkningsfel har du lagstadgade rättigheter mot säljaren av produkten. Dina lagstadgade rättigheter begränsas inte på något sätt av vår garanti som anges nedan.

Garantin för den här produkten är 3 år från och med inköpsdatum. Garantitiden börjar från och med inköpsdagen. Förvara originalkvittot på en säker plats eftersom detta dokument krävs som inköpsbevis.

Alla skador eller brister som redan finns vid tidpunkten för köpet måste rapporteras omedelbart efter upppackning av produkten.

Om det uppstår ett materialfel eller ett tillverkningsfel på denna produkt inom 3 år efter köpet, kommer vi, efter eget gottfinnande, att antingen reparera eller byta ut produkten åt dig utan kostnad. Garantiperioden förlängs inte av ett beviljat garantianspråk. Det gäller även för utbytta eller reparerade delar.

Denna garanti är ogiltig om produkten har skadats eller använts eller underhållits felaktigt.

Garantin täcker material- och tillverkningsfel. Denna garanti täcker inte produktdelar som är föremål för normalt slitage och som därför anses vara slitdelar (t.ex. batterier, batteripack, slangar, bläckpatroner) och inte heller skador på ömtåliga delar, t.ex. strömbrytare eller delar av glas.

## ● Handläggning av garantianspråk

läkta anvisningarna nedan för att säkerställa en snabb handläggning av din förfrågan:

Ha alltid kassakvittot och artikelnumret i beredskap (till exempel IAN 474226\_2401) för att bevisa köpet.

Artikelnumret finns på produktens typskylt, en gravyr på produkten, omslaget till din handledning (längts ner till vänster) eller etiketten på baksidan eller undersidan av produkten.

Om funktionsfel eller andra brister uppstår kontakta först nedanstående serviceavdelning via telefon eller e-post.

Du kan sedan utan kostnad skicka en produkt som har registrerats som defekt till den serviceadress som du har fått. Bifoga inköpsbeviset (kassakvitto) och uppgifter

om vilket fel det handlar om och när det inträffade.

På parkside-diy.com kan du titta på och ladda ner denna och många andra handböcker. Med denna QR-kod kommer du direkt till parkside-diy.com. Välj ditt land och sök efter bruksanvisningen via sökmasken. Genom inmatning av artikelnumret (IAN) 474226\_2401 kommer du till din artikels bruksanvisning.



## ● Service

### **SE** Service Sverige

Tel.: 020791808

E-Mail: owim@lidl.se

### **FI** Service Finland





Tel: 0800 913375

E-Mail: owim@lidl.fi



<b>Wstęp</b> .....	Strona	25
Przeznaczenie .....	Strona	25
Zawartość opakowania .....	Strona	25
Dane techniczne .....	Strona	25
<b>Instrukcje dotyczące bezpieczeństwa</b> .....	Strona	25
Ogólne instrukcje dotyczące bezpieczeństwa używania piły ukośnicy .....	Strona	26
<b>Montaż</b> .....	Strona	26
<b>Używanie piły ukośnicy</b> .....	Strona	27
<b>Konserwacja</b> .....	Strona	27
<b>Przechowywanie i czyszczenie</b> .....	Strona	27
<b>Utylizacja</b> .....	Strona	27
<b>Gwarancja</b> .....	Strona	27
Sposób postępowania w przypadku naprawy gwarancyjnej .....	Strona	28
<b>Serwis</b> .....	Strona	28

## PODWÓJNA PIŁA UKOŚNA

Lista używanych piktogramów	
	Używaj środków ochrony słuchu
	Noś rękawice ochronne
	Używaj maski przeciwpyłowej
	Przestrzegać wszystkich zasad bezpieczeństwa
	Używaj środków ochrony oczu
	Informacje dotyczące bezpieczeństwa Instrukcja użytkowania

### ● Wstęp

 Gratulujemy Państwu zakupu nowego produktu. Tym samym zdecydowali się Państwo na zakup produktu wysokiej jakości. Instrukcja obsługi jest częścią tego produktu. Zawiera ona ważne wskazówki dotyczące bezpieczeństwa, użytkowania i utylizacji. Przed pierwszym użyciem produktu należy zapoznać się ze wszystkimi wskazówkami dotyczącymi obsługi i bezpieczeństwa. Używać produktu wyłącznie zgodnie z jego poniżej opisanym przeznaczeniem. W przypadku przekazania produktu innej osobie należy dołączyć do niego całą jego dokumentację.

### ● Przeznaczenie

Do cięć ukośnych drewna, tworzyw sztucznych i metalu  
Do precyzyjnego piłowania z ukosem listew, paneli, ram obrazów, korytek kablowych itp.  
Produkt nie jest przeznaczony do użytku komercyjnego

### ● Zawartość opakowania

- 1 1 x prowadnica ostrza piły
  - 2 2 x podstawa
  - 3 1 x dźwignia regulacyjna
  - 4 1 x czop metalowy
  - 5 1 x wskaźnik
  - 6 4 x śruba imbusowa (H4, długość: 17 mm)
  - 7 1 x zacisk do mocowania materiału
  - 8 1 x klucz imbusowy
  - 9 1 x zacisk do mocowania materiału z regulowanym ogranicznikiem długości
  - 10 8 x stopka plastikowa
  - 11 2 x pręt prowadnicy
  - 12 2 x regulator wysokości
  - 13 2 x płytki
  - 14 1 x piła
  - 15 4 x śruba z łbem stożkowym PH2
  - 16 16 x podkładka M5
  - 17 8 x śruba PH2
  - 18 1 x śruba imbusowa (H4, długość: 21 mm)
  - 19 4 x nakrętka motylkowa M5
  - 20 2 x śruba prostokątna
  - 21 2 x podkładka M6
  - 22 2 x sprężyna
  - 23 2 x nakrętka motylkowa M6
  - 24 2 x nakrętka do śruby
- 1 x instrukcja obsługi

### ● Dane techniczne

Szerokość – pod kątem 90°: 160 mm  
cięcia: – pod kątem 45°: 90 mm

Wysokość  
cięcia: 120 mm

Regulacja kąta: 90°/45°/36°/30°/22.5°



### Instrukcje dotyczące bezpieczeństwa

**PRZED PIERWSZYM UŻYCIEM NALEŻY ZAPOZNAĆ SIĘ Z INSTRUKCJĄ UŻYTKOWANIA PRODUKTU I ZASADAMI BEZPIECZEŃSTWA! W PRZYPADKU PRZEKAZANIA PRODUKTU OSOBIE TRZECIEJ, KONIECZNE JEST DOŁĄCZENIE WSZYSTKICH DOKUMENTÓW. WSZYSTKIE INSTRUKCJE DOTYCZĄCE BEZPIECZEŃSTWA I INSTRUKCJE UŻYTKOWANIA NALEŻY ZACHOWAĆ DO UŻYTKU W PRZYSZŁOŚCI!**

● **Ogólne instrukcje dotyczące bezpieczeństwa używania piły ukośnicy**





- Ostrze piły jest podatne na złamania. Podczas używania ostrza podwójnej piły ukośnicy należy zachować szczególną ostrożność.
- Przed użyciem należy zawsze sprawdzić ostrze pod kątem uszkodzeń.

**⚠ RYZYKO URAZÓW!**





- Produktu należy używać wyłącznie na twardej i płaskiej powierzchni.
- Produkt nie wolno używać na śliskiej powierzchni.
- Przed każdym użyciem należy sprawdzić produkt pod kątem oznak uszkodzenia i zużycia. Produktu można używać wyłącznie wtedy, gdy nie nosi on żadnych śladów uszkodzenia.

● **Montaż**

1. Usunąć wszystkie materiały opakowaniowe z produktu i rozłożyć poszczególne części na czystej i równej powierzchni.
2. W sposób pokazany na Rys. **A**, zamocować dwie podstawy **2** pod prowadnicą ostrza piły **1** za pomocą śruby z łbem imbusowym **6** i podkładki **16**; użyć klucza imbusowego **8**.
3. Używając śrubokręta PH2, zamocować cztery nóżki plastikowe **10** na czterech narożnikach pod podstawą **2**. Użyć podkładki **16** i śruby PH2 **17**. Patrz Rys. **B**. Wykonać te same czynności na drugiej podstawie.
4. Zamocować dźwignię regulacyjną **3** pod prowadnicą ostrza piły **1** za pomocą metalowego czopu **4**. Dokręcić dwie śruby imbusowe na prowadnicy ostrza piły **1**, aby upewnić się, że metalowy czop **4** jest dobrze zamontowany, tak jak pokazano na Rys. **C**.
5. Zainstalować wskaźnik **5** w dźwigni regulacyjnej **3** za pomocą śruby z łbem imbusowym **18**. Użyć klucza imbusowego **8**, patrz Rys **D**.
6. Zamocować dwie płytki **13** z tyłu prowadnicy ostrza piły **1** po obu stronach za pomocą podkładki **16** i śruby z łbem stożkowym PH2 **15** oraz nakrętki motylkowej **19**, patrz Rys. **E**.
7. Zainstalować pręt prowadzący **11** ze sprężyną i śrubą prostokątną **20** po stronie wewnętrznej oraz z podkładką **21** i nakrętką motylkową **23** po drugiej stronie, w sposób pokazany na Rys. **F**. Powtórzyć całą tę procedurę tak, aby mieć dwa pręty prowadnicy.
8. Założyć regulator wysokości **12** do pręta prowadnicy **11** w sposób pokazany na Rys. **G**. Powtórzyć całą tę procedurę na drugim przęcie prowadnicy.
9. Zamocować zacisk do mocowania materiału z regulowanym ogranicznikiem długości **9** poziomo lub pionowo do prowadnicy ostrza piły **1**. Dokręcić nakrętkę śruby **24** w sposób pokazany na Rys. **H**.
10. Zamocować zacisk do mocowania materiału **7** do prowadnicy ostrza piły **1**; w tym celu zamocować nakrętkę śruby **24** w sposób pokazany na Rys. **I**.

11. Zdjąć osłonę ostrza i zamocować piłę  przez pręt prowadnicy  w sposób pokazany na rys. . Upewnić się, że otwory w prowadnicy plastikowej piły przechodzą przez pręt prowadnicy .

## ● Używanie piły ukośnicy

1. Podnieść uchwyt ostrza piły  i włożyć element przeznaczony do cięcia pod piłę.
2. Zamocować materiał zaciskiem do mocowania materiału , tak aby uniemożliwić jakiegokolwiek przesuwanie się przecinanego elementu.
3. Wyregulować długość cięcia przecinanego elementu za pomocą zacisku do mocowania materiału z regulowanym ogranicznikiem długości .
4. Podnieść uchwyt dźwigni regulacyjnej  i przesunąć w lewo lub w prawo, aby wyregulować kąt piłowania.
5. Aby piłować, ciągnąć za uchwyt ostrza piły  do tyłu i do przodu.

## ● Konserwacja

- Należy regularnie sprawdzać, czy wszystkie połączenia śrubowe są dobrze dokręcone. W razie potrzeby należy je dokręcić ponownie.

## ● Przechowywanie i czyszczenie

- Nieużywany produkt należy zawsze przechowywać w czystym i suchym miejscu w temperaturze pokojowej.
- Produkt należy umyć wodą z dodatkiem delikatnego detergentu, a następnie wytrzeć do sucha ściereczką do czyszczenia. WAŻNE! Do czyszczenia produktu nigdy nie wolno używać silnych detergentów.

## ● Utylizacja

Opakowanie wykonane jest z materiałów przyjaznych dla środowiska, które można przekazać do utylizacji w lokalnym punkcie przetwarzania surowców wtórnych.



Przy segregowaniu odpadów prosimy zwrócić uwagę na oznakowanie materiałów opakowaniowych, oznaczone są one skrótami (a) i numerami (b) o następującym znaczeniu: 1–7: Tworzywa sztuczne / 20–22: Papier i tektura / 80–98: Materiały kompozytowe.



Informacji na temat możliwości utylizacji wyeksploatowanego produktu udziela urząd gminy lub miasta.

## ● Gwarancja

Produkt został wyprodukowany zgodnie z surowymi wytycznymi dotyczącymi jakości i dokładnie przetestowane przed dostawą. W przypadku wad materiałowych lub produkcyjnych przysługują Państwu prawa ustawowe wobec sprzedawcy produktu. Państwa prawa ustawowe nie są w żaden sposób ograniczone przez naszą gwarancję przedstawioną poniżej.

Gwarancja na ten produkt wynosi 3 lata od daty zakupu. Okres gwarancji rozpoczyna się od daty zakupu. Proszę przechowywać oryginalny rachunek w bezpiecznym miejscu, ponieważ ten dokument jest wymagany jako dowód zakupu.

Wszelkie uszkodzenia lub wady obecne już w momencie zakupu należy zgłosić niezwłocznie po rozpakowaniu produktu.

Jeżeli w ciągu 3 lat od daty zakupu produkt wykaże wady materiałowe lub produkcyjne, to – według naszego uznania – bezpłatnie go naprawimy lub wymienimy. Okres gwarancji nie ulega przedłużeniu o przyznane roszczenie gwarancyjne. Dotyczy to również wymienionych i naprawionych części.

Niniejsza gwarancja traci ważność, jeśli produkt został uszkodzony, był niewłaściwie użytkowany lub konserwowany.

Gwarancja obejmuje wady materiałowe i produkcyjne. Niniejsza gwarancja nie obejmuje części produktu, które podlegają normalnemu zużyciu i dlatego są uważane za części zużywalne (np. baterie, akumulatory, węże, wkłady atramentowe), ani nie obejmuje uszkodzeń części delikatnych, np. przełączników lub części wykonanych ze szkła.

Zgodnie z Kodeksem Cywilnym art. 581 §1 wraz z wymianą urządzenia lub ważnej części czas gwarancji rozpoczyna się na nowo.

### ● Sposób postępowania w przypadku naprawy gwarancyjnej

Aby zapewnić szybkie rozpatrzenie wniosku, należy postępować zgodnie z poniższymi instrukcjami:

Do wszystkich zapytań proszę mieć przygotowany paragon i numer artykułu (np. IAN 474226\_2401) jako dowód zakupu.

Numer artykułu można znaleźć na tabliczce znamionowej produktu, na grawerze na produkcie, na stronie tytułowej instrukcji (w lewym dolnym rogu) lub na naklejce z tyłu lub na spodzie produktu.

W przypadku wystąpienia usterek funkcjonalnych lub innych wad należy najpierw skontaktować się telefonicznie lub pocztą elektroniczną z wymienionym poniżej działem serwisowym.

Następnie można wysłać produkt zarejestrowany jako wadliwy na podany adres serwisowy bezpłatnie, załączając dowód zakupu (paragon) i określając, na czym polega wada i kiedy wystąpiła.

Te i wiele innych instrukcji można przeglądać i pobrać na stronie [parksidediy.com](http://parksidediy.com). Ten kod QR przeniesie Cię bezpośrednio na stronę [parksidediy.com](http://parksidediy.com). Wybierz swój kraj i użyj maski wyszukiwania, aby wyszukać instrukcje obsługi. Wprowadź numer artykułu (IAN) 474226\_2401, aby uzyskać dostęp do instrukcji obsługi artykułu.



### ● Serwis

**PL** **Serwis Polska**  
Tel.: 008004911946  
E-Mail: [owim@lidl.pl](mailto:owim@lidl.pl)

<b>Einleitung</b> .....	Seite	30
Bestimmungsgemäße Verwendung .....	Seite	30
Verpackungsinhalt .....	Seite	30
Technische Daten .....	Seite	30
<b>Sicherheitshinweise</b> .....	Seite	30
Allgemeine Sicherheitshinweise für Gehrungssägen .....	Seite	31
<b>Montage</b> .....	Seite	31
<b>Verwendung der Gehrungssäge</b> .....	Seite	32
<b>Wartung</b> .....	Seite	32
<b>Lagerung und Reinigung</b> .....	Seite	32
<b>Entsorgung</b> .....	Seite	32
<b>Garantie</b> .....	Seite	32
Abwicklung im Garantiefall .....	Seite	33
<b>Service</b> .....	Seite	33

# DOPPELGEHRUNGSSÄGE

## Liste der verwendeten Piktogramme

	Gehörschutz verwenden
	Schutzhandschuhe tragen
	Staubmaske verwenden
	Beachten Sie alle Sicherheitshinweise
	Schutzbrille tragen
	Sicherheitshinweise Gebrauchsanweisung

## ● Einleitung



Wir beglückwünschen Sie zum Kauf Ihres neuen Produkts. Sie haben sich damit für ein

hochwertiges Produkt entschieden. Die Bedienungsanleitung ist Teil dieses Produkts. Sie enthält wichtige Hinweise für Sicherheit, Gebrauch und Entsorgung. Machen Sie sich vor der Benutzung des Produkts mit allen Bedien- und Sicherheitshinweisen vertraut. Benutzen Sie das Produkt nur wie beschrieben und für die angegebenen Einsatzbereiche. Händigen Sie alle Unterlagen bei Weitergabe des Produkts an Dritte mit aus.

## ● Bestimmungsgemäße Verwendung

Für Gehrungsschnitte in Holz, Kunststoff und Metall

Zum präzisen Gehrungsschneiden von Leisten, Paneelen, Bilderrahmen, Kabelkanälen, etc.

Das Produkt ist nicht für den gewerblichen Einsatz bestimmt.

## ● Verpackungsinhalt

- 1 1 x Sägeblattführung
- 2 2 x Sockel
- 3 1 x Einstellhebel
- 4 1 x Metallstift
- 5 1 x Zeiger
- 6 4 x Sechskantschraube (H4, Länge: 17 mm)
- 7 1 x Materialklemme
- 8 1 x Sechskantschlüssel
- 9 1 x Materialklemme mit verstellbarem Längenanschlag
- 10 8 x Kunststofffüße
- 11 2 x Führungsstangen
- 12 2 x Höhenversteller
- 13 2 x Aufspannplatten
- 14 1 x Säge
- 15 4 x PH2 Senkkopfschrauben
- 16 16 x Unterlegscheiben M5
- 17 8 x PH2-Schrauben
- 18 1 x Sechskantschraube (H4, Länge: 21 mm)
- 19 4 x Flügelmuttern M5
- 20 2 x Vierkantbolzen
- 21 2 x Unterlegscheiben M6
- 22 2 x Federn
- 23 2 x Flügelmuttern M6
- 24 2 x Schraubenmuttern  
1 x Gebrauchsanweisung

## ● Technische Daten

Schnittbreite: – im 90°-Winkel: 160 mm  
– im 45°-Winkel: 90 mm

Schnitthöhe: 120 mm

Winkeleinstellung: 90°/45°/36°/30°/22,5°



## Sicherheitshinweise

**MACHEN SIE SICH VOR DEM ERSTEN GEBRAUCH MIT DER GEBRAUCHSANWEISUNG UND DEN SICHERHEITSHINWEISEN DES PRODUKTS VERTRAUT! WENN SIE DAS PRODUKT AN EINEN DRITTEN WEITERGEBEN, MÜSSEN SIE ALLE UNTERLAGEN BEIFÜGEN. BEWAHREN SIE ALLE SICHERHEIT UND GEBRAUCHSHINWEISE FÜR SPÄTERES NACHSCHLAGEN AUF!**

## ● Allgemeine Sicherheitshinweise für Gehrungssägen

- Das Sägeblatt ist bruchanfällig. Gehen Sie beim Umgang mit der Doppelgehrungssäge äußerst vorsichtig vor.
- Überprüfen Sie das Sägeblatt vor dem Gebrauch auf Beschädigungen.

### **⚠ VERLETZUNGSGEFAHR!**

- Verwenden Sie das Produkt nur auf harten und ebenen Oberflächen.
- Verwenden Sie das Produkt nicht auf einer rutschigen Oberfläche.
- Überprüfen Sie das Produkt vor jedem Gebrauch auf Anzeichen von Beschädigungen oder Abnutzung. Das Produkt darf nur verwendet werden, wenn es keine Anzeichen von Schäden aufweist.

## ● Montage

1. Entfernen Sie das gesamte Verpackungsmaterial vom Produkt und legen Sie die Einzelteile auf eine saubere und ebene Fläche.
2. Befestigen Sie die beiden Sockel **[2]** mithilfe des Sechskantschlüssels **[8]** mit der Sechskantschraube **[6]** und der Unterlegscheibe **[16]** unter der Sägeblattführung **[1]**, wie in Abb. **[A]** gezeigt.
3. Befestigen Sie die vier Kunststofffüße **[10]** mithilfe eines PH2-Schraubendrehers mit einer Unterlegscheibe **[16]** und einer PH2-Schraube **[17]** an den vier Ecken an der Unterseite des Sockels **[2]**, wie in Abb. **[B]** gezeigt. Verfahren Sie auf die gleiche Weise mit dem anderen Sockel.
4. Befestigen Sie den Einstellhebel **[3]** mit dem Metallstift **[4]** unter der Sägeblattführung **[1]** und ziehen Sie die beiden Sechskantschrauben an der Sägeblattführung **[1]** fest, um sicherzustellen, dass der Metallstift **[4]** fest fixiert ist, wie in Abb. **[C]** gezeigt.
5. Befestigen Sie den Zeiger **[5]** am Einstellhebel **[3]** mithilfe des Sechskantschlüssels **[8]** mit der Sechskantschraube **[18]**, wie in Abb. **[D]** gezeigt.
6. Befestigen Sie die beiden Aufspannplatten **[13]** an der Rückseite der Sägeblattführung **[1]** auf jeder Seite mit einer Unterlegscheibe **[16]**, einer PH2-Senkschraube **[15]** und einer Flügelmutter **[19]**, wie in Abb. **[E]** gezeigt.
7. Montieren Sie die Führungsstange **[11]** mit der Feder und dem Vierkantbolzen **[20]** auf der Innenseite und mit der Unterlegscheibe **[21]** und der Flügelmutter **[23]** auf der anderen Seite, wie in Abb. **[F]** gezeigt. Wiederholen Sie diesen Schritt, um beide Führungsstangen anzubringen.
8. Montieren Sie den Höhenversteller **[12]** an der Führungsstange **[11]**, wie in Abb. **[G]** gezeigt. Wiederholen Sie diesen Schritt an der anderen Führungsstange.
9. Befestigen Sie die Materialklemme mit verstellbarem Längensanschlag **[9]** horizontal oder vertikal an der Sägeblattführung **[1]**, indem Sie die Schraubenmutter **[24]** anbringen, wie in Abb. **[H]** gezeigt.



10. Befestigen Sie die Materialklemme **7** mit der Schraubenmutter **24** an der Sägeblattführung **1**, wie in Abb. **I** gezeigt.
11. Entfernen Sie den Klingenschutz und befestigen Sie das Sägeblatt **14** durch die Führungsstange **11**, wie in Abb. **J** gezeigt. Achten Sie darauf, dass die Löcher der Kunststoffführung an der Säge mit der Führungsstange **11** ausgerichtet sind.

## ● Verwendung der Gehrungssäge

1. Heben Sie den Griff des Sägeblatts **14** an und legen Sie das Werkstück unter die Säge.
2. Spannen Sie das Material ein, um zu verhindern, dass sich das Werkstück durch die Materialklemme **7** bewegt.
3. Stellen Sie die Schnittlänge des Werkstücks mit dem einstellbaren Längenanschlag **9** der Materialklemme ein.
4. Heben Sie den Griff des Einstellhebels **3** an und schieben Sie ihn nach links oder rechts, um den Schnittwinkel einzustellen.
5. Ziehen Sie den Griff des Sägeblatts **14** zum Sägen nach vorne und hinten.

## ● Wartung

- Prüfen Sie regelmäßig, ob alle Schraubverbindungen fest sitzen und ziehen Sie sie gegebenenfalls nach.

## ● Lagerung und Reinigung

- Lagern Sie das Produkt immer an einem sauberen und trockenen Ort bei Raumtemperatur, wenn Sie es nicht benutzen.

- Reinigen Sie das Produkt mit Wasser und einem milden Reinigungsmittel und trocknen Sie es dann mit einem Reinigungstuch ab. **WICHTIG!** Verwenden Sie zur Reinigung des Produkts niemals scharfe Reinigungsmittel.

## ● Entsorgung

Die Verpackung besteht aus umweltfreundlichen Materialien, die Sie über die örtlichen Recyclingstellen entsorgen können.



Beachten Sie die Kennzeichnung der Verpackungsmaterialien bei der Abfalltrennung, diese sind gekennzeichnet mit Abkürzungen (a) und Nummern (b) mit folgender Bedeutung: 1–7: Kunststoffe/20–22: Papier und Pappe/80–98: Verbundstoffe.



Möglichkeiten zur Entsorgung des ausgedienten Produkts erfahren Sie bei Ihrer Gemeinde oder Stadtverwaltung.

## ● Garantie

Das Produkt wurde nach strengen Qualitätsrichtlinien hergestellt und vor der Auslieferung sorgfältig geprüft. Im Falle von Material- oder Herstellungsfehlern haben Sie gegenüber dem Verkäufer des Produkts gesetzliche Rechte. Ihre gesetzlichen Rechte werden in keiner Weise durch unsere unten aufgeführte Garantie eingeschränkt.

Die Garantie für dieses Produkt beträgt 3 Jahre ab Kaufdatum. Die Garantiezeit beginnt mit dem Kaufdatum. Bewahren Sie den Originalkaufbeleg an einem sicheren Ort auf, da dieses Dokument als Nachweis des Kaufs erforderlich ist.

Alle Schäden oder Mängel, die bereits zum Zeitpunkt des Kaufs vorhanden sind, müssen unverzüglich nach dem Auspacken des Produkts gemeldet werden.

Sollte das Produkt innerhalb von 3 Jahren ab Kaufdatum einen Material- oder Herstellungsfehler aufweisen, werden wir es – nach unserer Wahl – kostenlos für Sie reparieren oder ersetzen. Die Garantiezeit verlängert sich durch einen stattgegebenen Gewährleistungsanspruch nicht. Dies gilt auch für ersetzte und reparierte Teile.

Diese Garantie erlischt, wenn das Produkt beschädigt oder unsachgemäß verwendet oder gewartet wurde.

Die Garantie deckt Material- und Herstellungsfehler ab. Diese Garantie erstreckt sich weder auf Produktteile, die normalem Verschleiß unterliegen, und somit als Verschleißteile gelten (z. B. Batterien, Akkus, Schläuche, Farbpatronen), noch auf Schäden an zerbrechlichen Teilen, z. B. Schalter oder Teile aus Glas.

## ● Abwicklung im Garantiefall

Um eine schnelle Bearbeitung Ihres Anliegens zu gewährleisten, folgen Sie bitte den folgenden Hinweisen:

Bitte halten Sie für alle Anfragen den Kassenbon und die Artikelnummer (z. B. IAN 474226\_2401) als Nachweis für den Kauf bereit.

Die Artikelnummer entnehmen Sie bitte dem Typenschild am Produkt, einer Gravur am Produkt, dem Titelblatt Ihrer Anleitung (unten links) oder dem Aufkleber auf der Rück- oder Unterseite des Produktes.

Sollten Funktionsfehler oder sonstige Mängel auftreten kontaktieren Sie zunächst die nachfolgend benannte Serviceabteilung telefonisch oder per EMail.

Ein als defekt erfasstes Produkt können Sie dann unter Beifügung des Kaufbelegs (Kassenbon) und der Angabe, worin der Mangel besteht und wann er aufgetreten ist, für Sie portofrei an die Ihnen mitgeteilte Service Anschrift übersenden.

Auf parkside-diy.com können Sie diese und viele weitere Handbücher einsehen und herunterladen. Mit diesem QR-Code gelangen Sie direkt auf parkside-diy.com. Wählen Sie Ihr Land aus, und suchen Sie über die Suchmaske nach den Bedienungsanleitungen. Mittels Eingabe der Artikelnummer (IAN) 474226\_2401 gelangen Sie zur Bedienungsanleitung für Ihren Artikel.



## ● Service

**DE Service Deutschland**  
Tel.: 0800 5435 111

E-Mail: owim@lidl.de

**AT Service Österreich**  
Tel.: 0800 292726

E-Mail: owim@lidl.at

**CH Service Schweiz**  
Tel.: 0800562153

E-Mail: owim@lidl.ch