



Cordless Heat Gun PPHLGA 20-Li A2

(HU)

Akkus forrólégfúvó

Az originál használati utasítás fordítása

(CZ)

Aku horkovzdušná pistole

Překlad originálního provozního návodu

(DE) (AT) (CH)

Akku-Heißluftgebläse

Originalbetriebsanleitung

(SI)

Akumulatorski fen na vroč zrak

Prevod originalnega navodila za uporabo

(SK)

Aku teplovzdušná pištoľ

Preklad originálneho návodu na obsluhu

IAN 472010_2407

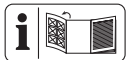

(HU)

Olvasás előtt kattintson az ábrát tartalmazó oldalra és végezetül ismerje meg a készülék mind-egyik funkcióját.

(SI)

Pred branjem odprite stran s slikami in se nato seznanite z vsemi funkcijami naprave.

(CZ)

Před čtením si otevřete stranu s obrázky a potom se seznámte se všemi funkcemi přístroje.

(SK)

Pred čítaním si odklopte stranu s obrázkami a potom sa oboznámte so všetkými funkciami prístroja.

(DE) (AT) (CH)

Klappen Sie vor dem Lesen die Seite mit den Abbildungen aus und machen Sie sich anschließend mit allen Funktionen des Gerätes vertraut.

HU	Eredeti használati utasítás fordítása	Oldal	4
SI	prevod izvirnih navodil	Stran	20
CZ	Překlad původního návodu k používání	Strana	35
SK	preklad pôvodného návodu na použitie	Strana	50
DE/AT/CH	Originalbetriebsanleitung	Seite	65

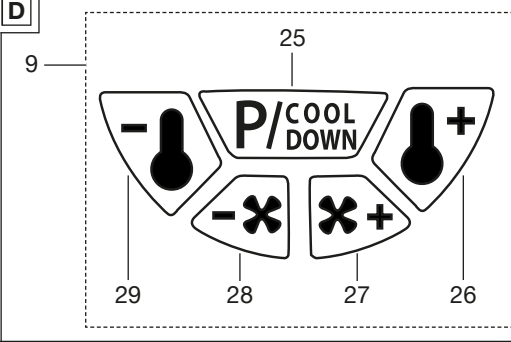
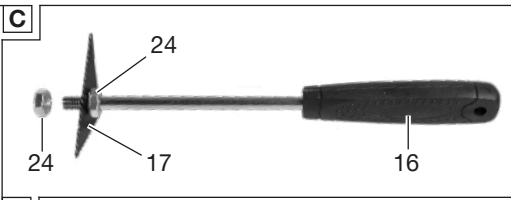
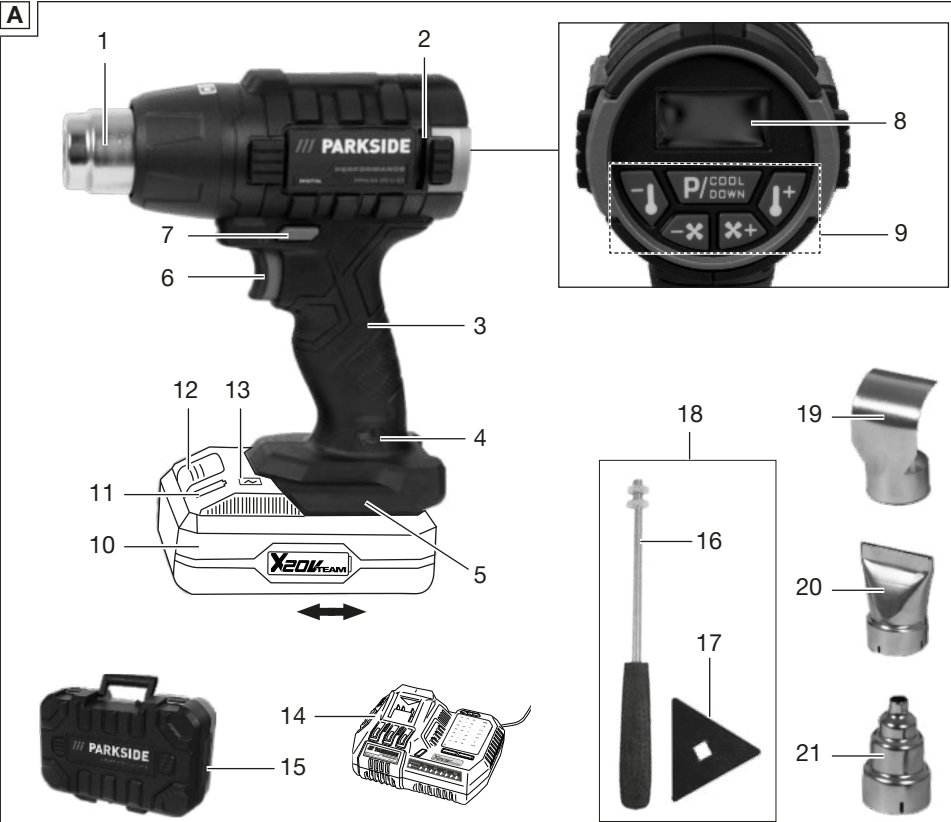

Tartalomjegyzék

Bevezető.....	4
Rendeltetésszerű használat.....	5
A csomag tartalma / Tartozékok.....	5
Áttekintés.....	5
Működés leírása.....	6
Műszaki adatok.....	6
Biztonsági utasítások.....	6
A biztonsági utasítások jelentése.....	6
Piktogramok és szimbólumok.....	7
Általános biztonsági utasítások.....	7
Akkumulátoros készülékekre vonatkozó speciális biztonsági utasítások.....	10
Előkészítés.....	10
Első üzembe helyezés.....	10
Kezelőelemek.....	10
Használati mód szabadon álló készülékként.....	10
Festékkaparó felszerelése.....	10
A tartozék fűvókák használata.....	10
Akkumulátor töltöttségi szintjének ellenőrzése.....	11
Akkumulátor feltöltése.....	11
Üzemeltetés.....	12
Akkumulátor behelyezése a készülékbe és kivétele a készülékből.....	12
Be- és kikapcsolás.....	12
Cool-down (hűtés) funkció.....	12
Hőmérséklet és levegőmennyiség szabályozása.....	13
Program üzemmód (P).....	13
Elhasználandó akkumulátorok.....	13
Parkside alkalmazás.....	14
Készülék eltávolítása az alkalmazásból.....	14
Adatvédelmi szabályzat.....	14

Tisztítás, karbantartás és tárolás.....	14
Tisztítás.....	15
Karbantartás.....	15
Tárolás.....	15
Ártalmatlanítás/ Környezetvédelem.....	15
Akkumulátorok ártalmatlanítási utasításai.....	16
Pótalkatrészek és tartozékok.....	16
JÓTÁLLÁSI TÁJÉKOZTATÓ.....	17
Az eredeti EU -megfelelőségi nyilatkozat fordítása.....	19
Robbantott ábra.....	81

Bevezető

Gratulálunk az új hőlégfúvó megvásárlásához! (a továbbiakban készülék vagy elektromos kéziszerszám). Vásárlásával kiváló minőségű termék mellett döntött. Ezt a készüléket a gyártás során minőségi vizsgálatnak és végső ellenőrzésnek vetették alá. Ezáltal biztosított a készülék működőképessége.



A használati útmutató a készülék része. Fontos tudnivalókat tartalmaz a biztonságra, használatra és ártalmatlanításra vonatkozóan. Olvassa el figyelmesen a használati útmutatót. Ismerje meg a kezelőrészeket és a készülék helyes használatát. A készüléket csak a leírtak szerint és a megadott alkalmazási területen használja. Őrizze meg a használati útmutatót és a készülék harmadik személynek történő továbbadása esetén adja át a készülékhez tartozó valamennyi leírást is.

Rendeltetésszerű használat

A készülék kizárólag a következő felhasználási célra készült:

- Festékrétegek eltávolítása kis területekről
- Műanyagok felmelegítése, alakítása és összeforrasztása
- Ragasztott kötések oldása
- Vízvezetékek kiolvasztása

Tilos a készüléket esőben vagy párás környezetben használni.

A készülék minden más, a jelen használati útmutatóban nem kifejezetten engedélyezett használata komoly veszélyt jelenthet a felhasználó számára és kárt okozhat a készülékben. A készüléket kezelő vagy használó személy felel más személyeknek okozott balesetekért vagy tulajdonukon okozott károkért. A készülék a barkács szektorban történő használatra készült. Nem folyamatos ipari használatra tervezték. Ipari használat esetén a garancia érvényét veszti. A gyártó nem vállal felelősséget a nem rendeltetésszerű használatból vagy helytelen kezelésemből eredő károkért.

A készülék a **X 20 V TEAM** sorozat része és a **X 20 V TEAM** sorozat akkumulátoraival üzemeltethető. A **X 20 V TEAM** sorozat akkumulátorait csak a **X 20 V TEAM** sorozat töltőivel szabad tölteni.

A csomag tartalma / Tartozékok

Csomagolja ki a készüléket és ellenőrizze a csomag tartalmát.

Ártalmatlanítsa megfelelően a csomagolóanyagot.

- Akkus forrólégfúvó
- festékkaparó (2 részes)
- szűkítő fúvóka
- felületi fúvóka
- reflektor fúvóka

- tároló koffer
 - Eredeti használati utasítás fordítása
- Az akkumulátor és a töltő nem része a csomagnak.**

Áttekintés

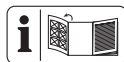

A készülék ábrái az előlő kihajtható oldalon találhatóak.

(A ábra)

- 1 fúvócső
 - 2 levegőbemenet
 - 3 markolat
 - 4 „Csatlakozva” kijelzés
 - 5 akkumulátortartó
 - 6 be-/kikapcsoló
 - 7 kapcsolózár
 - 8 LCD kijelző
 - 9 kezelőfelület
 - 10 akkumulátor
 - 11 töltésszint-kijelző
 - 12 akkumulátor-kireteszelő
 - 13 gomb töltésszint-kijelző
 - 14 töltő
 - 15 tároló koffer
 - 16 markolat (festékkaparó)
 - 17 háromszög alakú penge (festékkaparó)
 - 18 festékkaparó
 - 19 reflektor fúvóka
 - 20 felületi fúvóka
 - 21 szűkítő fúvóka
- ### (B ábra)
- 22 LED-munkavilágítás
 - 23 állító láb
- ### (C ábra)
- 24 anya

(D ábra)

- 25 gomb P/COOLDOWN
- 26 gomb Hőmérséklet növelése
- 27 gomb Levegőmennyiség növelése
- 28 gomb Levegőmennyiség csökkentése
- 29 gomb Hőmérséklet csökkentése

Működés leírása

Ez a hőlégfúvó univerzális eszköz feloldáshoz, átalakításhoz és felhevítéshez.

A kezelőelemek funkciója az alábbi leírásban található.

Műszaki adatok**Akkus forrólégfúvó**

..... **PPHLGA 20-Li A2**

Névleges feszültség U 20 V ==

Védelmi osztály III

Védelem IPX0

Súly akkumulátorral

(Smart PAPS 204 A1) $\approx 1,13$ kg

Hőmérséklet-tartomány 50–500 °C

Levegőmennyiség 150–300 l/min

akkumulátor Li-Ion

Hőmérséklet ≤ 50 °C

– Töltés 4–40 °C

– Üzemeltetés –20–50 °C

– Tárolás 0–45 °C

PARKSIDE Performance Smart ak-

kumulátor Smart PAPS 204 A1/

Smart PAPS 208 A1/

Smart PAPS 2012 A1

– Frekvencia f 2400 – 2483,5 MHz

– átviteli erő ≤ 20 dBm

X 20 V TEAM

A készülék a **X 20 V TEAM** sorozat része és a **X 20 V TEAM** sorozat akkumulátoraival üzemeltethető. A **X 20 V TEAM** sorozat akkumulátorait

csak a **X 20 V TEAM** sorozat töltőivel szabad tölteni.

Javasoljuk, hogy ezt a készüléket kizárólag az alábbi akkumulátorokkal üzemeltesse: PAP 20 B1, PAP 20 B3, Smart PAPS 204 A1, Smart PAPS 208 A1, Smart PAPS 2012 A1

Javasoljuk, hogy ezeket az akkumulátorokat az alábbi töltőkkel töltsse: PLG 20 A3, PLG 20 A4, PLG 20 C1, PLG 20 C2, PLG 20 C3, PDSLGA 20 A1, Smart PLGS 2012 A1
Akkumulátor és töltő műszaki adatai: Lásd a külön útmutatót.

Biztonsági utasítások

Ez a fejezet a készülék használatával kapcsolatos alapvető biztonsági utasításokat tartalmazza.

▲ FIGYELMEZTETÉS! Személyi sérülés és anyagi kár az akkumulátor nem megfelelő használata révén. Vegye figyelembe a(z) **X 20 V TEAM** termékcsaládba tartozó akkumulátor és töltő használati útmutatójában lévő töltésre és helyes használatra vonatkozó biztonsági utasításokat és tudnivalókat. A töltés részletes leírása és további információk ebben a külön használati útmutatóban találhatók.

A biztonsági utasítások jelentése

▲ VESZÉLY! Baleset történik, ha nem tartja be ezt a biztonsági utasítást. Súlyos testi sérülés vagy halál a következménye.

▲ FIGYELMEZTETÉS! Baleset történhet, ha nem tartja be ezt a biztonsági utasítást. Súlyos testi sérülés vagy halál lehet a következménye.

▲ VIGYÁZAT! Baleset történik, ha nem tartja be ezt a biztonsági utasí-

tást. Enyhe vagy közepes fokú testi sérülés lehet a következménye.

MEGJEGYZÉS! Baleset történik, ha nem tartja be ezt a biztonsági utasítást. Anyagi kár lehet a következménye.

Piktogramok és szimbólumok

Szimbólumok a készüléken



Olvassa el figyelmesen a használati útmutatót. Ismerje meg a kezelőrészeket és a készülék helyes használatát.



Tilos a készüléket esőben vagy párás környezetben használni.



Elektromos készülékek nem tartoznak a háztartási hulladékba.



Figyelem, forró felületek, égési sérülés veszélye!



Hőmérséklet csökkentése



Hőmérséklet növelése



Levegőmennyiség csökkentése



Levegőmennyiség növelése



Programválasztás/COOL-DOWN



„Csatlakozva” kijelzés



kapcsolózár

A csomagoláson lévő szimbólumok



Ártalmatlanítsa a csomagolást környezetbarát módon.



Újrahasznosítás szimbóluma: hullámpapír

Általános biztonsági utasítások



Figyelem! Áramütés, sérülés- és tűzveszély megelőzése érdekében az elektromos készülékek használata során be kell tartani az alábbi alapvető biztonsági intézkedéseket:

Általános információk

- Olvassa el figyelmesen a használati útmutatót. Ismerje meg a kezelőrészeket és a készülék helyes használatát.
- Ezt a készüléket korlátozott testi, érzékszervi vagy szellemi képességű, illetve hiányos tapasztalattal és tudással rendelkező személyek csak felügyelet mellett használhatják, vagy ha felvilágosították őket a készülék biztonságos használatáról és megértették az ah-

hoz kapcsolódó veszélyeket.

- Gyermekek nem játszhatnak a készülékkal. A készüléket és annak csatlakozóvezetékeit gyermekektől távol kell tartani.
- Vegye figyelembe, hogy maga a felhasználó felel a balesetekért vagy más személyek, illetve tulajdonuk veszélyeztetéséért.
- Kizárólag a gyártó által mellékelte és ajánlott alkatrészeket és tartozékokat használja. Más alkatrészek használata a garanciális igények azonnali elvesztéséhez vezet.
- A készüléknek mindig tisztának, száraznak és olaj- vagy zsírintesnek kell lennie.
- A készüléket nem szabad 2000 m feletti magasságban használni.

Elektromos biztonság

- Kapcsolja ki a készüléket és távolítsa el az akkumulátort (10). Győződjön meg arról, hogy minden mozgó alkatrész teljesen leállt.

- Az akkumulátor töltése előtt vegye ki az akkumulátort a készülékből.
- A csatlakozókapcsokat nem szabad rövidre zárni.

Üzemeltetés

- Tilos a készüléket esőben vagy párás környezetben használni.
- Csak nappali fény vagy jó mesterséges világítás mellett dolgozzon.
- Legyen figyelmes, ügyeljen arra, amit csinál és megfontoltan végezze a munkát a készülékkal. Ne használja a készüléket, ha fáradt, vagy ha kábítószert, alkoholt vagy gyógyszer hatása alatt áll.
- Ne hagyja felügyelet nélkül a készüléket működés közben.
- Vegye ki az akkumulátort a készülékből:
 - ha nem használja a készüléket
 - munkaszünetek esetén
 - a készüléken történő minden munkavégzés előtt (pl. fúvókacsere)
- Tűz keletkezhet, ha nem gondosan használja a készüléket.

- Legyen óvatos, ha a készüléket gyúlékony anyagok közelében használja.
 - Ne irányítsa hosszabb ideig ugyanarra a helyre a készüléket.
 - Ne használja a készüléket robbanásveszélyes légkör esetén.
 - A hő szabad szemmel nem látható gyúlékony anyagokhoz is eljuthat.
 - Használat után állítsa az állványra és hagyja lehűlni mielőtt elteszi.
 - Soha ne hagyja felügyelet nélkül a működésben lévő készüléket.
 - Soha ne használja a készüléket hajszárítóként.
 - Soha ne irányítsa a forró levegőáramot személyekre vagy állatokra.
 - Ne nézzen közvetlenül a fúvócsövön lévő fúvókanyílásba.
 - Ne érjen a fúvókához, amíg az forró.
 - Tartson távolságot a fúvókakimenet és a megmunkálandó felület vagy munkadarab között. A készülék túlmelegedhet.
- Tisztítás, karbantartás és tárolás**
- Hagyja lehűlni a motort, mielőtt hosszabb időre leállítja a készüléket.
 - Biztonsági okokból cserélje ki a kopott vagy sérült alkatrészeket. Kizárólag eredeti alkatrészeket és tartozékokat használjon. Más alkatrészek használata a garanciális igények azonnali elvesztéséhez vezet.
 - A készüléket csak erre felhatalmazott villamosági szakember nyithatja fel. Ha javítás szükséges, minden esetben forduljon szervizközpontunkhoz.
 - Kapcsolja le a motort, távolítsa el az akkumulátor és hagyja lehűlni a készüléket, ha a készülék tisztítás, beállítás, tárolás vagy tartozékcseréje céljából lett leállítva.
 - Kezelje gondosan és tartsa tisztán a készüléket.
 - Tárolja a készüléket gyermekektől elzárva.

Akkumulátoros készülékekre vonatkozó speciális biztonsági utasítások

- **Az akkumulátor behelyezése előtt ellenőrizze, hogy a készülék ki van-e kapcsolva.** Balesetet okozhat, ha egy akkumulátort bekapcsolt készülékbe próbál behelyezni.
- **Csak a PARKSIDE által javasolt kiegészítőket használja.** A nem megfelelő kiegészítők áramütést vagy tüzet okozhatnak.

▲ FIGYELMEZTETÉS! Személyi sérülés és anyagi kár az akkumulátor nem megfelelő használata révén. Vegye figyelembe a(z) **X 20 V TEAM** termékcsaládba tartozó akkumulátor és töltő használati útmutatójában lévő töltésre és helyes használatra vonatkozó biztonsági utasításokat és tudnivalókat. A töltés részletes leírása és további információk ebben a külön használati útmutatóban találhatók.

Előkészítés

▲ FIGYELMEZTETÉS! Sérülésveszély véletlenül beinduló készülék révén. Csak akkor helyezze be az akkumulátort a készülékbe, ha a készülék teljesen elő van készítve a használatra.

Első üzembe helyezés

Az első használat során füst képződhet. A füst a kötőanyagok miatt alakul ki, amelyek az első használat során a hő hatására kioldódnak a fűtés szigetelő fóliájából.

Az első használat során gondoskodjon a munkakörnyezet megfelelő szellőzéséről. Ha a füst-/szagképződés túl erős, az első üzembe helyezést a szabadban végezze el!

Kezelőelemek

A készülék első használata előtt ismerje meg a kezelőelemeket.

- **be-/kikapcsoló (6)**
 - Bekapcsolás: nyomja meg
 - Kikapcsolás: engedje el
- **kapcsolózár (7)**
 - Lezárja a be-/kikapcsoló gombot véletlen működtetés ellen.
 - Feloldás: nyomja meg

Használati mód szabadon álló készülékként

Eljárás (B ábra)

1. Ha szabadon álló készülékként kívánja működtetni a hőlégfűvót, használja az állítólábat (23).
2. Ügyeljen a stabil és biztonságos állóhelyzetre és hőálló felületre.

A szabadon álló üzemmód optimális módja a készülék használat utáni lehűtésének.

Festékkaparó felszerelése

Eljárás (C ábra)

1. Csavarja le a felső anyát (24) a markolatról (16).
2. Helyezze a háromszög alakú pengét (17) az alsó anyára (24).
3. Csavarja vissza a felső anyát (24) és rögzítse vele a háromszög alakú pengét (17).

A tartozék fűvókák használata

▲ VIGYÁZAT! Sérülésveszély! Előzze meg az égési sérüléseket! Mielőtt a tartozék fűvókát és a fűvócsövet kicserélné, hagyja teljesen lehűlni a készüléket.

Tudnivalók

- A tartozék fűvókák (19/20/21) a fűvócsőre (1) vannak erősítve.

- A tartozék fúvókák felhasználási lehetőségei változatosak.
- Tartsa be a biztonsági előírásokat és körültekintően, elővigyázatosan használja a készüléket.

Reflektor fúvóka (19)

- Használat: forrasztáshoz, csövek ónozásához és zsugorcsovek zsugorításához

Felületi fúvóka (20)

- Használat: Nagyobb felületre irányított hő elérése
- **MEGJEGYZÉS!** A kapcsolódó részegységek túlhevülése. A felületi fúvóka használata során különösen ügyeljen a megmunkálási pont körüli helyek túlhevülésére.

Szűkítő fúvóka (21)

- Használat: Célzott, pontszerű hő-légfúvásra használható
- **MEGJEGYZÉS!** Munkadarab túlhevülése! A szűkítő fúvóka használata során különösen ügyeljen a megmunkálási pont túlhevülésére, ne használja hosszú ideig ugyanazon a ponton a készüléket.

festékkaparó

- Használat: Melegítse fel a festék- és lakkfelületeket, szükség esetén tartozék fúvóka segítségével. A festék- és lakkrétegek eltávolítása a festékkaparóval (18) történhet. Maguk a tartozék fúvókák (19/20/21) nem alkalmasak festék eltávolítására.

Akkumulátor töltöttségi szintjének ellenőrzése

LED-ek	Jelentés
piros, narancssárga, zöld	akkumulátor fel-töltve
piros, narancssárga	akkumulátor részben fel van töltve
piros	az akkumulátor töltése szükséges

1. Nyomja meg a gombot (13) a töltésszint-kijelző (11) mellett az akkumulátoron (10).
A töltésszint-kijelző LED-jei jelzik az akkumulátor töltöttségi szintjét.
2. Töltse fel az akkumulátort (10), ha a töltésszint-kijelzőnek (11) már csak a piros LED-je világít.

Akkumulátor feltöltése

Lásd a töltő használati útmutatóját is.

Utasítások

- Töltés előtt hagyja lehűlni a felmelegedett akkumulátort.
- Ne hagyja az akkumulátort hosszú ideig a tűző napon és ne tegye fűtőtestre (max. 50 °C).

Akkumulátor feltöltése

1. Vegye ki az akkumulátort (10) a készülékből.
2. Csúsztassa az akkumulátort (10) az akkumulátor-töltő (14) töltőnyílásába.
3. Csatlakoztassa az akkumulátor-töltőt (14) egy csatlakozóaljzathoz.
4. Feltöltést követően válassza le az akkumulátor-töltőt (14) a hálózatról.
5. Húzza ki az akkumulátort (10) az akkumulátor-töltőből (14).

Kontrolne LED diode na uređaju za punjenje (14):

zöld	piros	jelentés
világít	—	<ul style="list-style-type: none"> Az akkumulátor teljesen fel van töltve készen áll (nincs akkumulátor behelyezve)
—	világít	Akkumulátor töltődik
—	villog	Az akkumulátor túlmelegedett
villog	villog	Az akkumulátor meghibásodott

Üzemeltetés

Akkumulátor behelyezése a készülékbe és kivétele a készülékből

▲ FIGYELMEZTETÉS! Sérülésveszély véletlenül beinduló készülék révén. Csak akkor helyezze be az akkumulátort a készülékbe, ha a készülék teljesen elő van készítve a használatra.

MEGJEGYZÉS! Anyagi kár veszély! A helytelen akkumulátor kárt tehet a készülékben és az akkumulátorban.

Akkumulátor behelyezése

1. Csúsztassa be az akkumulátort (10) a vezetősín mentén az akkumulátor-tartóba.
Az akkumulátor hallhatóan rögzül.

Akkumulátort kivétele

1. Nyomja meg és tartsa lenyomva az akkumulátor-kireteszelőt (12) az akkumulátoron (10).
2. Húzza ki az akkumulátort az akkumulátor-tartóból.

Be- és kikapcsolás

Előkészítés

Készítse elő a készüléket a kívánt funkcióhoz. Válassza ki a feladathoz megfelelő fűvókát (19/20/21).

Tudnivalók

- A készülék egy kapcsolózárral (7) rendelkezik, amely véletlen működtetés ellen véd.
- A készülék elmenti az utolsó beállítást, amellyel Ön dolgozott és ezzel a beállítással indul újra.

Bekapcsolás

1. Nyomja meg és tartsa lenyomva a kapcsolózárt (7).
2. Nyomja meg és tartsa lenyomva a be-, kikapcsolót (6).
3. Engedje el a kapcsolózárt (7).
4. A LED-munkavilágítás (22) világít, a készülék fel van oldva.
5. Állítsa be a hőmérsékletet és a levegőmennyiséget (lásd *Hőmérséklet és levegőmennyiség szabályozása, L. 13*)

Kikapcsolás

1. Engedje el a be-, kikapcsolót (6).
2. A LED-munkavilágítás kialszik, a készülék le van zárva.
3. Használja a cool-down (hűtés) funkciót (lásd *Cool-down (hűtés) funkció, L. 12*).
4. Vegye ki az akkumulátort (10) a készülékből, ha felügyelet nélkül hagyja a készüléket vagy befejezte a munkát.

Cool-down (hűtés) funkció

- Amint elengedi a be-, kikapcsolót (6), automatikusan elindul a cool-down (hűtés) funkció.
- Elkezdődik egy 40 másodperces visszaszámlálás. A készülék az idő letelte után automatikusan kikapcsol.

- A **P_{DOWN}^{COOL}** gomb (25) megnyomásával megszakíthatja a coll-down (hűtés) funkciót és azonnal kikapcsolhatja a készüléket.

Hőmérséklet és levegőmennyiség szabályozása

- A hőmérséklet és a levegőmennyiség a kezelőfelületen (9) keresztül szabályozható.
- A kiválasztott beállítás megjelenik az LCD kijelzőn (8).
- A hőmérséklet és a levegőmennyiség kikapcsolt állapotban is beállítható.

Hőmérséklet beállítása

A hőmérséklet a gombokkal (26/29) a kezelőfelületen (9) 10 fokos lépésekben állítható be.

Eljárás (D ábra)

1. A hőmérséklet növeléséhez nyomja meg a **↑** gombot (26).
2. A hőmérséklet csökkentéséhez nyomja meg a **↓** gombot (29).

Levegőmennyiség beállítása

A levegőmennyiség a gombokkal (27/28) a kezelőfelületen (9) 150–300 l/min tartományban (6 fokozatban) állítható be.

Eljárás (D ábra)

1. A levegőmennyiség növeléséhez nyomja meg a **✖+** gombot (27).
2. A levegőmennyiség csökkentéséhez nyomja meg a **-✖** gombot (28).

LCD kijelző

Az LCD kijelző (8) a kiválasztott hőmérsékletet, a kiválasztott levegőmennyiséget és az aktuális hőmérsékletet mutatja.

- Kijelző (8) **pirosan** világít: előmelegítési fázis

- Kijelző (8) **zölden** világít: előre beállított hőmérséklet elérve
- Kijelző (8) **kéken** villog: Cool-down (hűtés) funkció

A készülék memóriafunkcióval rendelkezik.

A kijelzőn (8) megjelenik az utoljára beállított hőmérséklet, illetve levegőmennyiség és 2 másodperc múlva automatikusan elmentésre kerül (a kijelző villog).

Program üzemmód (P)

A készülék a normál üzemmód mellett program üzemmóddal is rendelkezik.

Eljárás (D ábra)

1. A program üzemmóddhoz nyomja meg röviden a **P_{DOWN}^{COOL}** gombot (25) a kezelőfelületen (9).
2. A **P_{DOWN}^{COOL}** gomb (25) további megnyomásával az egyes programokhoz (P1, P2, P3, P4) juthat. Ezek külön-külön beállíthatók és elmenthetők.
3. A **P_{DOWN}^{COOL}** gomb (25) ismételt megnyomásával visszatérhet a normál üzemmóddhoz.

Tudnivalók

- Az elvégzett beállítás 2 másodperc elteltével automatikusan elmentésre kerül (a kijelző (8) villog).

Elhasználódott akkumulátorok

- A lényegesen rövidebb működési idő feltöltés ellenére azt jelzi, hogy az akkumulátor elhasználódott és ki kell cserélni. Csak a **X 20 V TEAM** sorozat eredeti csere-akkumulátorát használja, amit online áruházunkon keresztül tud beszerezni (lásd *Pótalkatrészek és tartozékok, L. 16*).
- Minden esetben vegye figyelembe a biztonsági utasításokat, valamint

a környezetvédelmi előírásokat és utasításokat (lásd *Ártalmatlanítás/ Környezetvédelem, L. 15*).

PARKSIDE alkalmazás



A PARKSIDE alkalmazással felügyelheti a készüléket és bizonyos funkciókat vezérelhet. A funkciók az alkalmazás és firmware frissítéseivel változhatnak. A PARKSIDE alkalmazással kapcsolatos további információk a smart akkumulátor útmutatójában található.

Előfeltételek

Ahhoz, hogy megtalálja a készüléket a PARKSIDE alkalmazásban, a következő feltételeknek kell teljesülniük:







- Okostelefonján telepítve van a PARKSIDE alkalmazás és aktiválva van a Bluetooth®.
- A készülékbe az alábbi akkumulátor van behelyezve: PARKSIDE Performance Smart akkumulátor Smart PAPS 204 A1/ Smart PAPS 208 A1/ Smart PAPS 2012 A1. Ez az akkumulátor már csatlakoztatva lett a PARKSIDE alkalmazáshoz. A készülék az akkumulátoron keresztül kommunikál az alkalmazással.

Készülék csatlakoztatása a PARKSIDE alkalmazáshoz

1. Helyezze be a Smart akkumulátort (10).
2. Nyomja meg a be-, kikapcsolót (6). A „Csatlakozva” kijelzés (4) háromszor felvillan. Ha a készülék csatlakoztatva van, akkor a „Csatlakozva” kijelzés folyamatosan világít.
3. Nyissa meg a PARKSIDE alkalmazást.
4.   **Az Ön szerszámai.**
A készülék megjelenik a listában.





Ha a készülék nem jelenik meg a listában, akkor adja hozzá a készüléket manuálisan.

Készülék ellenőrzése és vezérlése



1.   **Az Ön szerszámai.**
2.  Válassza ki a készüléket a listában.
Megjelenik a készülék áttekintő oldala.
3.  Válassza ki a kívánt beállítást az áttekintő oldalon.
  Ha bizonytalan, válassza ki a súgót.
Megjelenik egy párbeszédpanel az egyes beállítások leírásával.

Készülék eltávolítása az alkalmazásból

Ha egy készüléket eltávolítanak az alkalmazásból, akkor a kapcsolódó adatok is törlődnek.

1.   **Az Ön szerszámai.**
2.  Húzza a készülék kártyáját jobbról balra.
 
3. Erősítse meg a párbeszédablakot.

Adatvédelmi szabályzat

lásd Oldal  Bővebben; Jogi dokumentumok rész,  Adatvédelmi szabályzat

Tisztítás, karbantartás és tárolás

▲ FIGYELMEZTETÉS! Sérülésveszély véletlenül beinduló készülék révén. Vigyázzon magára a karbantartási és tisztítási munkák során. Kaphassa ki a készüléket és vegye ki az akkumulátort (10).

A jelen használati útmutatóban nem szereplő javítási és karbantartási

munkákat szervizközpontunkkal végeztesse el. Csak eredeti alkatrészeket használjon.

▲ FIGYELMEZTETÉS! Égési sérülés veszélye! Minden karbantartási és tisztítási munka előtt hagyja lehűlni a készüléket.

Tisztítás

▲ FIGYELMEZTETÉS! Áramütés! Soha ne fröcskölje le a készüléket vízzel.

MEGJEGYZÉS! Anyagi kár veszélye. Vegyi anyagok kárt tehetnek a készülék műanyag részeiben. Ne használjon tisztító-, ill. oldószereket.

- Tartsa tisztán a készülék szellőzőnyílásait, motorházát és markolatait. Ehhez használjon nedves törölkendőt vagy keféit.

Karbantartás

A készülék nem igényel karbantartást.

Tárolás

Tárolja a készüléket és a tartozékokat mindig:

- tisztán
- szárazon
- portól védve
- A mellékelt tároló kofferben (15)
- gyermekektől elzárva
- lehűlt

Az akkumulátor tárolási hőmérséklete 0 °C és 45 °C között van. A tárolás során kerülje a túlzott hideget vagy meleget. Ellenkező esetben az akkumulátor veszíthet a teljesítményéből. Hosszabb tárolás (pl. téli tárolás) előtt vegye ki az akkumulátort a készülékből.

Ártalmatlanítás/ Környezetvédelem

Vegye ki az akkumulátort a készülékből és juttassa el a készüléket, az akkumulátort, a tartozékokat és a csomagolást környezetbarát újrahasznosításra.



Elektromos készülékek nem tartoznak a háztartási hulladékaiba.

Az áthúzott kerek kuka szimbóluma azt jelenti, hogy ezt a terméket élettartama végén nem szabad szelektálatlan települési hulladékként ártalmatlanítani.

Az elektromos és elektronikus berendezések hulladékairól szóló 2012/19/EU irányelv:

A fogyasztókat jogszabály kötelezi arra, hogy az elektromos és elektronikus berendezéseket élettartamuk végén eljuttassák környezetbarát újrahasznosításra. Ilyen módon környezetbarát és erőforrás-kímélő újrahasznosítás biztosítható.

A nemzeti jogba való átültetéstől függően a következő lehetőségek állnak rendelkezésre:

- visszaadás egy értékesítő helyen,
- leadás egy hivatalos gyűjtőhelyen,
- visszaküldés a gyártónak/forgalmazónak.

Ez nem érinti a hulladékká vált készülékek tartozékait és elektromos alkatrészek nélküli segédeszközeit.

Akkumulátorok ártalmatlanítási utasításai



Ne dobja az akkumulátort a háztartási hulladékba, tűzbe (robbanásveszély) vagy vízbe. A sérült akkumulátorok kárt tehetnek a környezetben és károsak lehetnek az egészségre, ha mérgező gőzök és folyadékok szivárognak ki belőlük.

Ártalmatlanítsa az akkumulátorokat a helyi előírásoknak megfelelően. A

meghibásodott vagy elhasználódott akkumulátorokat újra kell hasznosítani. Az akkumulátorokat használt akkumulátorok gyűjtőhelyén adhatja le, ahol azok környezetbarát újrahasznosításra kerülnek. Érdeklődjön a helyi hulladékkezelő szolgáltatónál vagy szervizközpontunkban. Ártalmatlanítsa az akkumulátorokat lemerült állapotban. Az javasoljuk, hogy takarja le a pólusokat ragasztószalaggal a rövidzárlat ellen. Ne nyissa fel az akkumulátort.

Pótalkatrészek és tartozékok

Pótalkatrészek és tartozékok az alábbi oldalon állnak rendelkezésre www.grizzlytools.shop. Ha probléma merül fel a rendelés során, vegye fel velünk a kapcsolatot internetes áruházunkon keresztül. További kérdések esetén forduljon az alábbi helyre: **JÓTÁLLÁSI TÁJÉKOZTATÓ, L. 17**

JÓTÁLLÁSI TÁJÉKOZTATÓ

A termék megnevezése:	Akkus forrólégfúvó
A termék típusa:	PPHLGA 20-Li A2
Gyártási szám:	472010_2407

A gyártó cégneve, címe, e-mail címe: Grizzly Tools GmbH & Co. KG Stockstädter Straße 20 63762 Grobostheim NÉMETORSZÁG E-Mail: service@grizzlytools.de	Szerviz neve, címe, telefonszáma: Magyarország szerviz Tel.: 06800 21647 Kapcsolatfelvételi űrlap: www.parkside-diy.com W+T Környezetvédelmi és Szolgáltató Kft. Dunapart also 138; 2318 Szigetszentmárton Tel.: 0624 456 672
---	---

Az importáló/ forgalmazó neve és címe:

Lidl Magyarország Kereskedelmi Bt., H-1037 Budapest, Rádl árok 6.

1. A jótállási idő a Magyarország területén, Lidl Magyarország Kereskedelmi Bt. üzle-tében történt vásárlás napjától számított 5 év, amely jogvesztő. A jótállási idő a fogyasztó részére történő átadással, vagy ha az üzembe helyezést a forgalmazó, vagy annak megbízottja végzi, az üzembe helyezés napjával kezdődik.
2. A jótállási igény a jótállási jeggyel és/vagy a vásárlást igazoló blokkal érvényesíthető. A jótállási jegy szabálytalan kiállítás, vagy átadásának elmaradása nem érinti a jótállási kötelezettség-vállalás érvényességét. Kérjük, hogy a vásárlás tényének és időpontjának bizonyítására őrizze meg a pénztári fizetésnél kapott jótállási jegyet és a vásárlást igazoló blokkot.
3. A vásárlástól számított három munkanapon belül érvényesített csereigény esetén a forgalmazó köteles a terméket kicserélni, feltéve ha a hiba a rendeltetészerű használatot akadályozza. A jótállási jogokat a termék tulajdonosaként a fogyasztó érvényesítheti az áruházakban, valamint a jótállási tájékoztatóban feltüntetett szervizekben. (A magyar Polgári Törvénykönyv alapján fogyasztónak minősül a szakmája, önálló foglalkozása vagy üzleti tevékenysége körén kívül eljáró természetes személy.)
A jótállás ideje alatt a fogyasztó hibás teljesítés esetén kérheti a termék kijavítását, kicserélését, vagy ha a termék nem javítható vagy cserélhető, vagy az a forgalma-zónak aránytalan többletköltséggel járna, illetve a fogyasztó kijavításhoz, kicseréléshez fűződő érdeke alapos ok miatt megszűnt, áruszállítást kérhet, vagy elállhat a szerződéstől és visszakérheti a vételárát. A kijavítás során a termékbe csak új alkatrész kerülhet beépítésre.

4. A fogyasztó a hiba felfedezése után a lehető legrövidebb időn belül köteles a hibát bejelenteni és a terméket a jótállási jogok érvényesítése céljából átadni. A hiba fel-fedezésétől számított két hónapon belül bejelentett jótállási igényt időben közölnék kell tekinteni. A közlés elmaradásából eredő kárért a fogyasztó felelős. A jótállási igény érvényesíthetőségének határideje a termék, vagy fődarabjának kicserélése esetén a csere napján újraindul.
5. A rögzített bekötésű, illetve a 10 kg-nál súlyosabb, vagy tömegközlekedési eszközön nem szállítható terméket az üzemeltetés helyén kell megjavítani. Abban az esetben, ha a javítás a helyszínen nem végezhető el, a termék ki- és visszaszereléséről, valamint szállításáról a forgalmazónak kell gondoskodnia.
6. A jótállás nem áll fenn, ha a hiba a nem rendeltetésszerű használatból, átalakítás-ból, helytelen tárolásból, vagy a használati utasítástól eltérő kezelésből, vagy bármely a vásárlást követő behatásból fakad, vagy elemi kár okozta, és azt a for-galmazó, vagy a szerviz bizonyítja. A jótállás nem vonatkozik a mozgó kopó alkat-részek (világítótestek, gumibroncsok stb.) rendeltetéssze-rű elhasználódására. A szerviz és a forgalmazó a kijavítás során nem felel a terméken a fogyasztó vagy harmadik személyek által tárolt adatokért vagy beállításokért.
7. Fogyasztói jogvita esetén a fogyasztó a megyei (fővárosi) kereskedelmi és iparkamarák mellett működő békéltető testület eljárását is kezdeményezheti. A jótállás a fogyasztó törvényből eredő szavatossági jogait és azok érvénye-síthetőségét nem érinti.

Kijavítást ellenőrző szelvény:

A jótállási igény bejelentésének idő-pontja:	A hiba oka:
Javításra átvétel időpontja:	A hiba javításának módja:
A fogyasztó részére történő visszaadás időpontja:	
A szerviz bélyegzője, kelt és aláírás:	

Kicserélést ellenőrző szelvény:

A jótállási igény bejelentésének időpontja:
Kicserélés időpontja:
A cserélő bolt bélyegzője, kelt és aláírás:

Az eredeti EU -megfelelőségi nyilatkozat fordítása

Termék: **Akkus forrólégfúvó**

Modell: **PPHLGA 20-Li A2**

Sorozatszám: 000001 – 076000

A fent ismertetett nyilatkozat tárgya megfelel a vonatkozó uniós harmonizációs jogszabályoknak:

**2014/30/EU • 2011/65/EU & (EU) 2015/863
Termék akkumulátorral Smart PAPS 204 A1/
Smart PAPS 208 A1/Smart PAPS 2012 A1: 2014/53/EU**

E nyilatkozat fent leírt tárgya összhangban van az egyes veszélyes anyagok elektromos és elektronikus berendezésekben való alkalmazásának korlátozásáról szóló, 2011. június 8-i 2011/65/EU európai parlamenti és tanácsi irányelvvel.

A megfelelés biztosítása érdekében a következő harmonizált szabványokat és nemzeti szabványokat és előírásokat alkalmazták:

**EN 60335-1:2012/A16:2023 • EN 60335-2-45:2002/A11:2023
EN IEC 55014-1:2021 • EN IEC 55014-2:2021
IEC 62471:2006 • EN 62233:2008 • EN IEC 63000:2018
Termék akkumulátorral Smart PAPS 204 A1/
Smart PAPS 208 A1/Smart PAPS 2012 A1:
EN 301 489-1 V2.2.3:2019 • EN 301 489-17 V3.3.1:2024
EN 300 328 V2.2.2:2019 • EN 50663:2017**

E megfelelési nyilatkozat a gyártó kizárólagos felelősségére kerül kibocsátásra:



Grizzly Tools GmbH & Co. KG
Stockstädter Str. 20
63762 Großostheim
NÉMETORSZÁG
10.02.2025

Christian Frank
Meghatalmazott képviselő a dokumentációhoz

Kazalo

Uvod	20
Predvidena uporaba.....	20
Obseg dobave/pribor.....	21
Pregled.....	21
Opis delovanja.....	21
Tehnični podatki.....	22
Varnostna navodila	22
Pomen varnostnih napotkov.....	22
Slikovni znaki in simboli.....	22
Splošna varnostna navodila.....	23
Posebna varnostna navodila za akumulatorske naprave.....	25
Priprava	26
Začetek uporabe.....	26
Upravljalni elementi.....	26
Uporaba naprave v pokončnem položaju.....	26
Namestitev strgala za barvo.....	26
Uporaba natičnih šob.....	26
Preverjanje napolnjenosti akumulatorja.....	27
Polnjenje akumulatorja.....	27
Uporaba	27
Vstavljanje in akumulatorja v napravo in odstranjevanje iz nje.....	27
Vklon in izklop.....	28
Funkcija za ohladitev.....	28
Regulacija temperature in količine zraka.....	28
Delovanje programa (P).....	29
Iztrošeni akumulatorji.....	29
Aplikacija Parkside	29
Odstranitev naprave iz aplikacije.....	30
Politika o zasebnosti.....	30
Čiščenje, vzdrževanje in shranjevanje	30
Čiščenje.....	30
Vzdrževanje.....	30
Shranjevanje.....	30

Odstranjevanje med odpadke/ varstvo okolja	30
---	-----------

Opombe o odstranjevanju
akumulatorja.....31

Nadomestni deli in pribor	31
--	-----------

Prevod izvirnika izjave EU o skladnosti	32
--	-----------

Garancijo	33
------------------------	-----------

Eksplozijski pogled	81
----------------------------------	-----------

Uvod

Iskrene čestitke ob nakupu vašega novega pihala vročega zraka (v nadaljevanju naprava ali električno orodje). Odločili ste se za kakovostno napravo. Ta naprava je bila preverjena glede kakovosti med in po koncu proizvodnje. S tem je zagotovljena sposobnost vaše naprave za delovanje.



Navodila za uporabo so sestavni del te naprave. Vsebujejo pomembna navodila glede varnosti, uporabe in odstranjevanja med odpadke. Skrbno preberite navodila za uporabo. Seznanite se z elementi upravljanja in pravilno uporabo naprave. Napravo uporabljajte samo v skladu z opisom in za navedena področja uporabe. Navodila za uporabo skrbno shranite in vso dokumentacijo predajte tretji osebi skupaj z napravo.

Predvidena uporaba

Naprava je predvidena izključno za naslednje vrste uporabe:

- Odstranjevanje barvnih premazov na majhnih površinah
- Segrevanje, oblikovanje in varjenje umetnih mas
- Sproščanje lepjenih spojev
- Odtajanje vodnih napeljav

Uporaba naprave v dežju ali vlažnem okolje je prepovedana.

Vsaka druga uporaba, ki ni izrecno dovoljena v teh navodilih za uporabo, lahko predstavlja resno nevarnost za uporabnika in povzroči škodo na napravi. Upravljaavec ali uporabnik izdelka je odgovoren za nesreče ali poškodbe drugih oseb ali njihove lastnine. Naprava je predvidena za uporabo v zasebnem gospodinjstvu. Ni bila zasnovana za trajno poslovno uporabo. Pri poslovnih uporabi garancija preneha veljati. Proizvajalec ne jamči za škodo, povzročeno zaradi nepredvidene uporabe ali napačnega upravljanja.

Naprava je del serije **X 20 V TEAM** in se lahko uporablja z akumulatorji serije **X 20 V TEAM**. Akumulatorje serije **X 20 V TEAM** je dovoljeno polniti samo s polnilniki serije **X 20 V TEAM**.

Obseg dobave/pribor

Vzemite izdelek iz embalaže in preverite obseg dobave.

Odstranite embalažni material na pravi način.

- Akumulatorski fen na vroč zrak
- Strgalo za barvo (Dvodelno)
- Reducirna šoba
- Šoba za površine
- Odbojna šoba
- kovček za shranjevanje
- prevod izvornih navodil

Akumulator in polnilnik nista v obsegu dobave.

Pregled

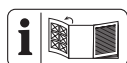

Slike naprave najdete na sprednji zloženi strani.

(slika A)

- 1 Izpušna cev
- 2 Dovod za zrak

- 3 ročaj
- 4 prikaz »Povezan«
- 5 držalo akumulatorja
- 6 stikalo za vklop/izklop
- 7 Vklopna zapora
- 8 Prikazovalnik LCD
- 9 upravljalno polje
- 10 akumulator
- 11 prikaz napoljenosti
- 12 tipka za sprostitvev akumulatorja
- 13 tipka prikaz napoljenosti
- 14 polnilnik
- 15 kovček za shranjevanje
- 16 Ročaj (Strgalo za barvo)
- 17 Trirobo rezilo (Strgalo za barvo)
- 18 Strgalo za barvo
- 19 Odbojna šoba
- 20 Šoba za površine
- 21 Reducirna šoba
(slika B)
- 22 delovna luč LED
- 23 Podstavek
(slika C)
- 24 Matica
(slika D)
- 25 tipka P/COOLDOWN
- 26 tipka Povišanje temperature
- 27 tipka Povečanje količine zraka
- 28 tipka Zmanjšanje količine zraka
- 29 tipka Znižanje temperature

Opis delovanja

Pihalo vročega zraka je univerzalna naprava za ločevanje, oblikovanje ali segrevanje.

Funkcije posameznih delov so opisane v nadaljevanju.

Tehnični podatki

Akumulatorski fen na vroč zrak

..... **PPHLGA 20-Li A2**

Nazivna napetost U 20 V \approx

Razred zaščite III

Vrsta zaščite IPX0

Teža z baterijo (Smart PAPS 204 A1)

..... $\approx 1,13$ kg

Temperaturno območje 50–500 °C

Pretok zraka 150–300 l/min

akumulator Li-Ion

Temperatura ≤ 50 °C

– Postopek polnjenja 4–40 °C

– Delovanje –20–50 °C

– Shranjevanje 0–45 °C

PARKSIDE Performance pametni

akumulator Smart PAPS 204 A1/

Smart PAPS 208 A1/

Smart PAPS 2012 A1

– Frekvenca f 2400 – 2483,5 MHz

– oddajna moč ≤ 20 dBm

X 20 V TEAM

Naprava je del serije **X 20 V TEAM** in se lahko uporablja z akumulatorji serije **X 20 V TEAM**. Akumulatorje serije **X 20 V TEAM** je dovoljeno polniti samo s polnilniki serije **X 20 V TEAM**.

Priporočamo vam, da to napravo uporabljate izključno z naslednjimi akumulatorji: PAP 20 B1, PAP 20 B3, Smart PAPS 204 A1, Smart PAPS 208 A1, Smart PAPS 2012 A1

Priporočamo vam, da te akumulatorje polnite z naslednjimi polnilniki: PLG 20 A3, PLG 20 A4, PLG 20 C1, PLG 20 C2, PLG 20 C3, PDSLK 20 A1, Smart PLGS 2012 A1

Tehnični podatki za baterijo in polnilnik: Glejte ločena navodila.

Varnostna navodila

V tem razdelku so obravnavana osnovna varnostna navodila pri uporabi izdelka.

▲ OPOZORILO! Osebna in materialna škoda zaradi neustreznega ravnanja z akumulatorjem. Upoštevajte varnostna navodila in navodila za polnjenje ter pravilno uporabo v navodilih za uporabo za akumulator in polnilnik serije **X 20 V TEAM**. Podroben opis postopka polnjenja in več informacij najdete v teh ločenih navodilih za uporabo.

Pomen varnostnih napotkov

▲ NEVARNOST! Če tega varnostnega navodila ne upoštevate, pride do nesreče. Posledica je huda telesna poškodba ali smrt.

▲ OPOZORILO! Če teh varnostnih navodil ne upoštevate, morda pride do nesreče. Posledica je morebitna huda telesna poškodba ali smrt.

▲ POZOR! Če tega varnostnega navodila ne upoštevate, pride do nesreče. Posledica je morebitna lažja ali zmerna telesna poškodba.

OBVESTILO! Če tega varnostnega navodila ne upoštevate, pride do nesreče. Posledica je morebitna materialna škoda.

Slikovni znaki in simboli

Slikovne oznake na napravi



Skrbno preberite navodila za uporabo. Seznanite se z elementi upravljanja in pravilno uporabo naprave.



Uporaba naprave v dežju ali vlažnem okolje je prepovedana.



Električne naprave ne spadajo med gospodinjske odpadke.



Pozor, vroče površine, nevarnost opeklin!



Znižanje temperature



Povišanje temperature



Zmanjšanje količine zraka



Povečanje količine zraka



Izbira programa/COOL-DOWN



prikaz »Povezan«



Vklopna zapora

Slikovni znaki na embalaži



Embalažo odvrzite med odpadke na okoljsko primeren način.



Simbol za recikliranje: valovita lepenka

Splošna varnostna navodila



Pozor! Pri uporabi električnih naprav je treba za zaščito pred električnim udarom in nevarnostjo telesnih poškodb ter požara upoštevati naslednje temeljne varnostne ukrepe:

Splošne opombe

- Skrbno preberite navodila za uporabo. Seznanite se z elementi upravljanja in pravilno uporabo naprave.
- To napravo lahko uporabljajo osebe z omejenimi fizičnimi, zaznavnimi ali duševnimi sposobnostmi ali osebe s pomanjkanjem izkušenj in znanja, če so pod nadzorom ali so bile poučene o varni uporabi naprave in razumejo nevarnosti, povezane z njo.
- Otroci se z napravo ne smejo igrati. Napravo in njen priključni kabel hranite zunaj dosega otrok.

- Ne pozabite, da je uporabnik sam odgovoren za nesreče ali nevarnosti, ki se lahko pripetijo drugim osebam ali njihovi lastnini.
- Uporabljajte samo nadomestne dele in dele pribora, ki jih dobavi in priporoča proizvajalec. Uporaba delov drugih proizvajalcev povzroči takojšnjo izgubo garancijske pravice.
- Naprava mora biti vedno čista, suha in brez olja ali maziv.
- Naprave ni dovoljeno uporabljati na nadmorski višini nad 2000 m.

Električna varnost

- Izklopite napravo in odstranite akumulator (10). Prepričajte se, da so se vsi premični deli popolnoma zaustavili.
- Pred polnjenjem vzemite akumulator iz naprave.
- Priključnih sponk ni dovoljeno izpostavljati kratkemu stiku.

Delovanje

- Uporaba naprave v dežju ali vlažnem okolje je prepovedana.
- Delo izvajajte samo pri dnevni svetlobi ali pri dobri umetni osvetlitvi.
- Bodite pozorni in pazite, kaj počnete, ter se dela z električno napravo lotite razumno. Naprave ne uporabljajte, če ste utrujeni ali pod vplivom drog, alkohola ali zdravil.
- Naprave med delovanjem ne puščajte brez nadzora.
- Akumulator odstranite iz naprave:
 - Kadar naprave ne uporabljate
 - Med premori med delom
 - Pred vsemi deli na napravi (npr. zamenjava šobe)
- Če z napravo ne ravnate skrbno, lahko pride do požara.
 - Pri uporabi naprave v bližini gorljivih materialov bodite previdni.
 - Ne usmerjajte je dlje časa na isto mesto.

- Ne uporabljajte je, kadar je prisotna eksplozivna atmosfera.
- Toplota se lahko prevaža v prekrita gorljive materiale.
- Po uporabi napravo odložite na stojalo in pustite, da se ohladi, preden jo shranite.
- Naprave med delovanjem ne puščajte brez nadzora.
- Naprave nikoli ne uporabljajte kot sušilnik za lase.
- Vročega zračnega toka nikoli ne usmerjajte v osebe ali živali.
- Ne glejte neposredno v odprtino šobe na izpušni cevi.
- Ne dotikajte se šobe, ko je vroča.
- Ohranjajte razdaljo med izhodom šobe in površino za obdelavo ali obdelovancem. Naprava bi se lahko pregrela.

Čiščenje, vzdrževanje in shranjevanje

- Preden napravo shranite za dlje časa, počakajte, da se motor ohladi.
- Obrabljene ali poškodovane dele iz varnostnih razlogov zamenjajte. Uporabljajte izključno originalne nadomestne dele in pribor. Uporaba delov drugih proizvajalcev povzroči takojšnjo izgubo garancijske pravice.
- Napravo sme odpreti samo pooblaščen električar. Za popravila se vedno obrnite na našo servisno službo.
- Izklopite pogon, , odvzemite akumulator in napravo pustite, da se ohladi, če je naprava ustavljena zaradi čiščenja, nastavljanja, shranjevanja ali za zamenjavo dela pribora.
- Z napravo ravnajte skrbno in jo ohranjajte čisto.
- Napravo shranite zunaj dosega otrok.

Posebna varnostna navodila za akumulatorske naprave

- **Zagotovite, da je naprava izklopljena, preden vstavite akumulator.** Vstavljanje akumulatorja v napravo, ki je vklopljena, lahko povzroči nesreče.
- **Uporabljajte samo dodatke, ki jih priporoča PARKSIDE.** Neprimerni dodatki lahko povzročijo električni udar ali požar.

▲ OPOZORILO! Osebna in materialna škoda zaradi neustreznega ravnanja z akumulatorjem. Upoštevajte varnostna navodila in navodila za polnjenje ter pravilno uporabo v navodilih za uporabo za akumulator in polnilnik serije **X 20 V TEAM**. Podroben opis postopka polnjenja in več informacij najdete v teh ločenih navodilih za uporabo.

Priprava

▲ OPOZORILO! Nevarnost telesnih poškodb zaradi nezaželenega zagona naprave. Akumulator vstavite v napravo šele, ko je naprava dokončno pripravljena za uporabo.

Začetek uporabe

Pri prvi uporabi se lahko pojavi dim. Dim nastane zaradi veziv, ki se pri prvi uporabi sprostijo iz izolacijske folije grelnika zaradi toplote.

Pri prvi uporabi delovno območje obvezno prezračite. Če bi bil nastali dim/vonj premočan, napravo pred prvo uporabo prenesite na prosto.

Upravljalni elementi

Pred prvo uporabo naprave se seznanite z nastavitvenimi elementi.

- **stikalo za vklop/izklop (6)**
 - Vklop: pritisnite
 - Izklop: spustite
- **Vklopna zapora (7)**
 - Blokira nenamerno sprožitev stikala za vklop/izklop.
 - Odprava blokade: pritisnite

Uporaba naprave v pokončnem položaju

Kako ravnati (slika B)

1. Napravo za uporabo v pokončnem položaju postavite na podstavke (23).

2. Pazite na stabilno, varno stojišče in podlago, odporno proti vročini. Uporaba naprave v pokončnem položaju je optimalna za hlajenje po uporabi.

Namestitev strgala za barvo

Kako ravnati (slika C)

1. Odvijte zgornjo matico (24) z ročaja (16).
2. Namestite trirobo rezilo (17) na spodnjo matico (24).
3. Znova privijte zgornjo matico (24) in tako pritrdite trirobo rezilo (17).

Uporaba natičnih šob

▲ POZOR! Nevarnost telesnih poškodb! Preprečite opekline. Pustite natične šobe in izpušno cev pred menjavo ohladiti.

Navodila

- Natične šobe (19/20/21) se nataknejo na izpušno cev (1).
- Možne so različne vrste uporabe natičnih šob.
- Upoštevajte varnostne predpise in napravo uporabljajte skrbno in previdno.

Odbojna šoba (19)

- Uporaba: Spajkanje, kositrenje cevi in nakrčevanje skrčnih gibkih cevi

Šoba za površine (20)

- Uporaba: doseganje vročine na površini
- **OBVESTILO!** Pregrevanje sosednjih površin. Pri uporabi šobe za površine bodite še posebej pozorni na razvoj vročine na sosednjih območjih okrog točke obdelave.

Reducirna šoba (21)

- Uporaba: doseganje točkovne vročine.
- **OBVESTILO!** Pregrevanje obdelovanca. Pri uporabi reducirne šobe

bodite še posebej pozorni na razvoj vročine na točki obdelave, ne držite je predolgo na enem mestu.

Strgalo za barvo

- Uporaba: Barvne in lakirane površine segrejte, po potrebi za to uporabite natično šobo. Barve in lake lahko odstranite s strgalom za barvo (18). Natične šobe (19/20/21) niso primerne za odstranjevanje barve.

Preverjanje napolnjenosti akumulatorja

Lučke LED	Pomen
-----------	-------

rdeč, oranžen, zelen	akumulator je napolnjen
rdeč, oranžen	akumulator je delno napolnjen
rdeč	akumulator je treba napolniti

1. Pritisnite tipko (13) poleg prikaza napolnjenosti (11) na akumulatorju (10).
Lučke LED prikaza napolnjenosti prikazujejo napolnjenost akumulatorja.
2. Akumulator (10) napolnite, kadar sveti samo še rdeča lučka LED prikaza napolnjenosti (11).

Polnjenje akumulatorja

Glejte tudi navodila za uporabo polnilnika.

Navodila

- Pred polnjenjem počakajte, da se segreti akumulator ohladi.
- Akumulatorja ne izpostavljajte dalj časa močni sončni svetlobi in ga ne odlagajte na radiatorje (najv. 50 °C).

Polnjenje akumulatorja

1. Vzemite akumulator (10) iz naprave.

2. Potisnite akumulator (10) v polnilno odprtino polnilnika akumulatorjev (14).
3. Priključite polnilnik akumulatorjev (14) na vtičnico.
4. Po postopku polnjenja polnilnik akumulatorjev (14) ločite od omrežja.
5. Vzemite akumulator (10) iz polnilnika akumulatorjev (14).

Kontrolne diode LED na polnilniku (14):

zelen	rdeč	Pomen
sveti	—	<ul style="list-style-type: none"> • akumulator je dokončno napolnjen • pripravljen (akumulator ni vstavljen)
—	sveti	akumulator se polni
—	utripa	Akumulator je pregret
utripa	utripa	Akumulator je okvarjen

Uporaba

Vstavljanje in akumulatorja v napravo in odstranjevanje iz nje

▲ OPOZORILO! Nevarnost telesnih poškodb zaradi nezaželenega zagona naprave. Akumulator vstavite v napravo šele, ko je naprava dokončno pripravljena za uporabo.

OBVESTILO! Nevarnost poškodb! Napačni akumulator lahko poškoduje napravo in akumulator.

Vstavljanje akumulatorja

1. Potisnite akumulator (10) vzdolž vodila v držalo akumulatorja.
Akumulator se slišno zaskoči.

Odstranjevanje akumulatorja

1. Pritisnite in pridržite gumb za sprostitvev akumulatorja (12) na akumulatorju (10).
2. Vzemite akumulator iz držala akumulatorja.

Vklop in izklop

Priprava

Napravo pripravite za želeno funkcijo. Izberite primerno natično šobo (19/20/21).

Navodila

- Naprava ima vklopno zaporo (7), ki jo varuje pred nenamernim upravljanjem.
- Naprava shrani zadnje nastavitvev, s katero ste delali, in se z njo znova zažene.

Vklop

1. Pritisnite in pridržite tipko za zaporo (7).
2. Pritisnite in pridržite stikalo za vklop/izklop (6).
3. Spustite vklopno zaporo (7).
4. Delovna lučka LED (22) sveti, blokada naprave je odpravljena.
5. Nastavite temperaturo in pretok zraka (glejte *Regulacija temperature in količine zraka*, str. 28).

Izklop

1. Spustite stikalo za vklop/izklop (6).
2. Delovna lučka LED ugasne, naprava je blokirana.
3. Uporabite funkcijo za ohlajitev (glejte *Funkcija za ohlajitev*, str. 28).
4. Če napravo pustite brez nadzora ali ste končali delo, iz naprave odstranite akumulator (10).

Funkcija za ohlajitev

- Kakor hitro spustite stikalo za vklop/izklop (6), se funkcija za ohlajitev samodejno zažene.
- Začne se 40-sekundno odštevanje. Po preteku se naprava samodejno izklopi.
- S pritiskom tipke **P_{DOWN}^{COOL}** (25) lahko postopek ohlajevanja prekinete in napravo takoj izklopite.

Regulacija temperature in količine zraka

- Temperaturo in količino zraka lahko krmilite prek upravljalnega polja (9).
- Izbrana nastavitvev se prikaže na prikazovalniku LCD (8).
- Temperaturo in količino zraka lahko nastavite tudi v izklopljenem stanju.

Nastavitvev temperature

Temperaturo je mogoče s pomočjo tipk (26/29) na upravljalnem polju (9) nastavljati v korakih po 10 stopinj.

Kako ravnati (slika D)

1. Pritisnite tipko **↑** (26) za zvišanje temperature.
2. Pritisnite tipko **↓** (29) za znižanje temperature.

Nastavitvev količine zraka

Količino zraka je mogoče (6-stopenjsko) upravljati s tipkami (27/28) na upravljalnem polju (9) na območju 150–300 l/min.

Kako ravnati (slika D)

1. Pritisnite tipko **✕+** (27) za zvišanje količine zraka.
2. Pritisnite tipko **-✕** (28) za zmanjšanje količine zraka.

Prikaz na prikazovalniku LCD

Prikazovalnik LCD (8) prikaže izbrano temperaturo, izbrano količino zraka in trenutno temperaturo.

- Prikazovalnik (8) sveti **rdeče**: Faza predhodnega ogrevanja
- Prikazovalnik (8) sveti **zeleno**: Temperatura predhodne nastavitve je dosežena
- Prikazovalnik (8) utripa **modro**: Funkcija za ohladitev

Naprava ima funkcijo shranjevanja. Na prikazovalniku (8) se prikaže nazadnje nastavljena temperatura in količina zraka in se samodejno shrani po 2 sekundah (prikazovalnik utripa).

Delovanje programa (P)

Poleg normalnega delovanja ima naprava tudi delovanje programa.

Kako ravnati (slika D)

1. Za delovanje programa na kratko pritisnite tipko **P_{DOWN}^{COOL}** (25) na upravljalnem polju (9).
2. Z nadaljnjim pritiskanjem tipke **P_{DOWN}^{COOL}** (25) se pomaknete do posameznih programov (P1, P2, P3, P4).
Te lahko individualno nastavite in shranite.
3. Znova pritisnite tipko **P_{DOWN}^{COOL}** (25), da preidete nazaj v normalno delovanje.

Navodila

- Izvedena nastavitve se po 2 sekundah samodejno shrani (prikazovalnik (8) utripa).

Iztrošeni akumulatorji

- Bistveno krajši čas uporabe kljub napoljenosti kaže, da je akumulator iztrošen in ga je treba zamenjati. Uporabljajte samo originalni nadomestni akumulator serije **X 20 V TEAM**, ki ga lahko kupite v spletni trgovini (glejte *Nadomestni deli in pribor*, str. 31).
- Vedno upoštevajte veljavna varnostna navodila in določbe ter

napotke o varstvu okolja (glejte *Odstranjevanje med odpadke/ varstvo okolja*, str. 30).

APLIKACIJA PARKSIDE

Z aplikacijo PARKSIDE lahko nadzorujete napravo in upravljate določene funkcije. Funkcije se lahko spremenijo zaradi posodobitve aplikacije in strojne programske opreme. Več informacij o aplikaciji PARKSIDE najdete v navodilih za pametni akumulator.

Pogoji







Da lahko napravo najdete v aplikaciji PARKSIDE, morajo biti izpolnjeni naslednji pogoji:

- Na vašem pametnem telefonu je nameščena aplikacija PARKSIDE in je aktiviran Bluetooth®.
- V napravi je vstavljen naslednji akumulator: PARKSIDE Performance pametni akumulator Smart PAPS 204 A1/ Smart PAPS 208 A1/ Smart PAPS 2012 A1. Ta akumulator je že bil povezan z aplikacijo PARKSIDE.
Naprava komunicira z aplikacijo preko akumulatorja.

Povezava naprave z aplikacijo PARKSIDE





1. Vstavite pametni akumulator (10).
2. Pritisnite stikalo za vklop/izklop (6). Prikaz »Povezan« (4) trikrat utripne. Ko je naprava povezana, prikaz »Povezan« trajno sveti.
3. Odprite aplikacijo PARKSIDE.
4.  **Vaša orodja.**
Naprava se prikaže na seznamu. Če se naprava ne bi prikazala na seznamu, napravo dodajte ročno.

Nadzor in krmiljenje naprave

1.   **Vaša orodja.**
2.  Napravo izberite na seznamu. Prikaže se pregledna stran za napravo.
3.  Izberite zeleno nastavitev na pregledni strani.
 -   Če niste gotovi, izberite funkcijo pomoči. Prikaže se pogovorno okno z opisom za posamezno nastavitev.

Odstranitev naprave iz aplikacije

Ko napravo odstranite iz aplikacije, se izbrišejo tudi pripadajoči podatki.

1.   **Vaša orodja.**
2.  Podrsajte kartico naprave z desne v levo.
 
3. Potrdite polje z dialogom.

Politika o zasebnosti

glejte Stran  Več; poglavje Pravne informacije,  Politika o zasebnosti

Čiščenje, vzdrževanje in shranjevanje

▲ OPOZORILO! Nevarnost telesnih poškodb zaradi nezaželenega zagona naprave. Zaščitite se pri vzdrževalnih in čistilnih delih. Izklopite napravo in odstranite akumulator (10).

Servisna in vzdrževalna dela, ki niso opisana v teh navodilih, prepustite našemu servisnemu centru. Uporabljajte samo originalne nadomestne dele.

▲ OPOZORILO! Nevarnost opeklin! Pred vsemi vzdrževalnimi in čistilnimi deli počakajte, da se naprava ohladi.

Čiščenje

▲ OPOZORILO! Električni udar! Naprave nikoli ne pobrizgajte z vodo. **OBVESTILO!** Nevarnost poškodb. Kemične snovi lahko poškodujejo plastične dele naprave. Ne uporabljajte čistil oz. topil.

- Ohranjajte prezračevalne reže, ohišje motorja in ročaje naprave čiste. V ta namen uporabite vlažno krpo ali krtačo.

Vzdrževanje

Naprave ni treba vzdrževati.

Shranjevanje

Napravo in pribor vedno shranite:

- na čistem
- na suhem
- zaščiteno pred prahom
- V priloženem kovčku za shranjevanje (15)
- zunaj dosega otrok
- ohlajen

Temperatura shranjevanja za akumulator znaša med 0 °C in 45 °C. Med shranjevanjem preprečite izreden mraz ali vročino. Akumulator zaradi tega izgubi moč.

Pred daljšim shranjevanjem (npr. čez zimo) akumulator vzemite iz naprave.

Odstranjevanje med odpadke/varstvo okolja

Odstranite akumulator iz naprave in oddajte napravo, akumulator, pribor in embalažo za predelavo na okolju prijazen način.



Električne naprave ne spadajo med gospodinjske odpadke.

Simbol prečrtanega zabojnika na kolesih pomeni, da tega izdelka po koncu njegove življenjske dobe ne smete odlagati kot nesortirane komunalne odpadke.

Direktiva 2012/19/EU o odpadni električni in elektronski opremi:

potrošniki so po zakonu dolžni reciklirati električno in elektronsko opremo na okolju prijazen način ob koncu njene življenjske dobe. Na ta način je zagotovljeno okolju prijazno in z viri varčno recikliranje.

Ovisno od prenosa Direktive v nacionalno pravo so vam na voljo naslednje možnosti:

- odsluženo napravo lahko oddate na prodajnem mestu,
- ali na uradnem zbirališču,
- ali jo pošljete nazaj proizvajalcu/osebi, ki jo je dala na trg.

To ne velja za pribor in pripomočke za odpadno opremo, če nimajo električnih sestavnih delov.

Nadomestni deli in pribor

Nadomestne dele in dodatke lahko naročite na www.grizzlytools.shop. Če bi pri postopku naročanja prišlo do težav, se obrnite na nas v naši spletni trgovini. Pri dodatnih vprašanjih se obrnite na *Garancijo, str. 33*

Opombe o odstranjevanju akumulatorja



Akumulatorja ne zavržite med gospodinjske odpadke, ne mečite ga v ogenj (nevarnost eksplozije) ali v vodo. Poškodovani akumulatorji lahko škodujejo okolju in vašemu zdravju, če uhajajo strupeni hlapi ali tekočine.

Odstranite akumulatorje v skladu z lokalnimi predpisi. Okvarjene ali iztrošene akumulatorje je treba reciklirati. Oddajte akumulatorje na zbirnem mestu za odpadne baterije za okoljsko primerno predelavo. V zvezi s tem povprašajte svoje lokalno podjetje za odstranjevanje odpadkov ali našo servisno službo. Akumulatorje odstranite izpraznjene. Priporočamo, da pole prelepitate z lepilnim trakom za zaščito pred kratkim stikom. Akumulatorja ne odpirajte.

Prevod izvirnika izjave EU o skladnosti

Proizvod: **Akumulatorski fen na vroč zrak**

Model: **PPHLGA 20-Li A2**

Serijska številka: 000001 – 076000

Predmet navedene izjave je v skladu z ustrezno zakonodajo Unije o harmonizaciji:

2014/30/EU • 2011/65/EU & (EU) 2015/863
Proizvod z baterijo Smart PAPS 204 A1/
Smart PAPS 208 A1/Smart PAPS 2012 A1: 2014/53/EU

Predmet navedene izjave je v skladu z Direktivo 2011/65/EU Evropskega parlamenta in Sveta z dne 8. junija 2011 o omejevanju uporabe nekaterih nevarnih snovi v električni in elektronski opremi.

Za zagotovitev skladnosti so bili uporabljeni naslednji usklajeni standardi ter nacionalni standardi in predpisi:

EN 60335-1:2012/A16:2023 • EN 60335-2-45:2002/A11:2023
EN IEC 55014-1:2021 • EN IEC 55014-2:2021
IEC 62471:2006 • EN 62233:2008 • EN IEC 63000:2018
Proizvod z baterijo Smart PAPS 204 A1/
Smart PAPS 208 A1/Smart PAPS 2012 A1:
EN 301 489-1 V2.2.3:2019 • EN 301 489-17 V3.3.1:2024
EN 300 328 V2.2.2:2019 • EN 50663:2017

Ta izjava o skladnosti se izda na lastno odgovornost proizvajalca:

CE Grizzly Tools GmbH & Co. KG
 Stockstädter Str. 20
 63762 Großostheim
 NEMČIJA
 10.02.2025



Christian Frank
 Pooblaščen zastopnik za dokumentacijo

Garancija

Grizzly Tools GmbH & Co. KG

Stockstädter Str. 20, 63762 Großostheim, NEMČIJA

Servis v Slovenija

Tel.: 0800 81400

Kontaktni obrazec na

parksidediy.com

(Birotehnika, Hodošček Renata s.p.,
Lendavska ULICA 23, 9000 Murska
Sobota)

Garancijski list

1. S tem garancijskim listom *Grizzly Tools GmbH & Co. KG, Stockstädter Str. 20, 63762 Großostheim, Nemčija* jamcimo, da bo izdelek v garancijskem roku ob normalni in pravilni uporabi brezhibno deloval in se zavezujemo, da bomo ob izpolnjenih spodaj navedenih pogojih odpravili morebitne pomanjkljivosti in okvare zaradi napak v materialu ali izdelavi oziroma po svoji presoji izdelek zamenjali ali vrnili kupnino.
2. Garancija je veljavna na ozemlju Republike Slovenije.
3. Garancijski rok za proizvod je 60 mesecev od datuma izročitve blaga. Datum izročitve blaga je razviden iz racuna.
4. Če izdelek ne izpolnjuje specifikacij ali nima lastnosti, navedenih v garancijskem listu ali oglaševalskem sporočilu, lahko potrošnik najprej zahteva odpravo napak. O napaki mora potrošnik obvestiti proizvajalca ali pooblaščen servis (kontaktna številka in elektronski naslov navedena zgoraj) in zahtevati odpravo napak. Kupec je dolžan ob uveljavljanju zahtevka predložiti garancijski list in racun, kot potrdilo in dokazilo o nakupu ter dnevu izročitve blaga. Svetujemo vam, da pred tem natančno preberete navodila o sestavi in uporabi izdelka.
5. Rok za odpravo napake je 30 dni od dneva, ko je proizvajalec ali pooblaščen servis prejel zahtevo za odpravo napake. Če napake v tem roku niso odpravljene, mora proizvajalec potrošniku brezplačno zamenjati blago za enakim, novim in brezhibnim blagom. Rok se lahko zaradi narave in kompleksnosti blaga, narave in resnosti neskladnosti ter navora, ki je potreben za dokončanje popravila ali zamenjave podaljša za najkrajši čas, ki je potreben za dokončanje popravila, vendar največ za 15 dni. O številu dni podaljšane roka in razlogih za podaljšanje mora biti potrošnik obveščen pred potekom 30 dnevne roka za odpravo napak.
6. Če v roku 30 dni oz. v primeru podaljšanja v roku 45 dni blago ni popravljeno ali blago ni zamenjano z novim, lahko potrošnik od proizvajalca zahteva vracilo celotne kupnine ali zahteva sorazmerno znižanje kupnine. Sorazmerno znižanje kupnine je sorazmerno zmanjšanju vrednosti blaga, ki ga je potrošnik prejel, v primerjavi z vrednostjo, ki bi jo imelo blago, ce bi bilo skladno.
7. Če se neskladnost pojavi v manj kot 30 dneh od dobave blaga, lahko potrošnik ob predložitvi blaga od proizvajalca takoj zahteva vracilo plačanega zneska.
8. Proizvajalec oziroma pooblaščen servis lahko potrošniku za čas popravila blaga, za katero je bila izdana obvezna garancija, zagoto-

vi brezplačno uporabo podobnega blaga. Če proizvajalec potrošniku ne zagotovi nadomestnega blaga včasno uporabo, ima potrošnik pravico uveljavljati škodo, ki jo je utrpel, ker blaga ni mogel uporabljati od trenutka, ko je zahteval popravilo ali zamenjavo, do njune izvršitve.

9. Stroške za material, nadomestne dele, delo, prenos in prevoz izdelkov, ki nastanejo pri odpravljanju okvar oziroma nadomestitvi blaga z novim, krije proizvajalec.
10. V primeru zamenjave blaga ali zamenjave bistvenega dela blaga z novim se potrošniku izda nov garancijski list.
11. V primeru, da proizvod popravlja nepooblaščen servis ali nepooblaščen oseba, kupec ne more uveljavljati zahtevkov iz te garancije.
12. Vzroki za okvaro oziroma nedelovanje izdelka morajo biti lastnosti stvari same in ne vzroki, ki so zunaj proizvajalceve oziroma prodajalceve sfere.

Prodajalec:

Lidl Slovenija d.o.o. k.d., Pod lipami 1, SI-1218 Komenda

jalceve sfere. Kupec ne more uveljavljati zahtevkov iz te garancije, ce se ni držal priloženih navodil za sestavo in uporabo izdelka ali ce je izdelek kakorkoli spremenjen ali nepravilno vzdrževan.

13. Proizvajalec zagotavlja proti placilu popravilo, vzdrževanje blaga, nadomestne dele in priklopne aparate vsaj tri leta po poteku garancijskega roka,
14. Obrabni deli oz. potrošni material so izvzeti iz garancije.
15. Vsi potrebni podatki za uveljavljanje garancije se nahajajo na dveh locenih dokumentih (garancijski list, racun).
16. Ta garancija proizvajalca ne izključuje zakonske pravice potrošnika, da zoper prodajalca v primeru neskladnosti blaga brezplačno uveljavlja jamcevalne zahtevke. Ta garancija prav tako ne izključuje pravic potrošnika, ki izhajajo iz obveznega jamstva za skladnost blaga.

Obsah

Úvod.....	35
Použití dle určení.....	35
Rozsah dodávky/příslušenství.....	36
Přehled.....	36
Popis funkce.....	37
Technické údaje.....	37
Bezpečnostní pokyny.....	37
Význam bezpečnostních pokynů.....	37
Piktogramy a symboly.....	38
Obecné bezpečnostní pokyny.....	38
Zvláštní bezpečnostní pokyny pro akumulátorové přístroje.....	41
Příprava.....	41
První uvedení do provozu.....	41
Ovládací části.....	41
Používání jako nepřenosný spotřebič.....	41
Montáž škrabky na barvu.....	41
Použití nastavcových trysek.....	41
Kontrola stavu nabití akumulátoru.....	42
Nabití akumulátoru.....	42
Provoz.....	43
Vložení a vyjmutí akumulátoru do a z akumulátorového přístroje.....	43
Zapnutí a vypnutí.....	43
Funkce Cool-Down.....	43
Regulace teploty a množství vzduchu.....	43
Programový režim (P).....	44
Spotřebované akumulátory.....	44
Aplikace Parkside.....	44
Odstranění přístroje z aplikace.....	45
Zásady ochrany osobních údajů.....	45
Čištění, údržba a skladování.....	45
Čištění.....	45
Údržba.....	45

Skladování..... 45

Likvidace/ochrana životního prostředí..... 46

Pokyny pro likvidaci
akumulátorů..... 46

Servis..... 46

Záruka..... 46

Opravná služba..... 48

Service-Center..... 48

Dovozce..... 48

Náhradní díly a příslušenství.....48

Překlad původního EU prohlášení o shodě..... 49

Rozložený pohled..... 81

Úvod

Blahopřejeme vám k zakoupení vašeho nového horkovzdušného ventilátoru (dále jen přístroj nebo elektrický nástroj).

Vybrali jste si vysoce kvalitní přístroj. Tento přístroj byl odzkoušen během výroby na kvalitu a podroben výstupní kontrole. Funkčnost Vašeho přístroje je tím zajištěná.



Návod k obsluze je součástí tohoto přístroje. Obsahuje důležité pokyny pro bezpečnost, použití a likvidaci. Přečtěte si pečlivě návod k obsluze. Seznamte se s ovládacími prvky a správným používáním přístroje. Používejte přístroj pouze tak, jak je popsáno a pro určené oblasti použití. Návod k obsluze dobře uschovejte a v případě předání přístroje třetím osobám předejte veškerou dokumentaci.

Použití dle určení

Přístroj je určen výhradně pro následující použití:

- Odstranění barevných nátěrů na malých plochách

- zahřívání, tváření a svařování plastů
- uvolňování lepených spojů
- Rozmrazování vodovodního potrubí

Přístroj je zakázáno používat za deště nebo vlhkém prostředí.

Jakékoliv jiné použití, které není v tomto návodu k obsluze výslovně povoleno, může vést k poškození přístroje a pro uživatele představovat vážné nebezpečí. Obsluha nebo uživatel zařízení nese zodpovědnost za nehody či škody na jiných osobách nebo jejich majetku. Přístroj je určen pro použití domácími kutily. Není určen pro trvalé komerční využívání. V případě komerčního použití záruka zaniká. Výrobce neručí za škody způsobené nesprávným použitím nebo nesprávnou obsluhou.

Přístroj je součástí série **X 20 V TEAM** a lze jej provozovat s akumulátory série **X 20 V TEAM**. Akumulátory série **X 20 V TEAM** se smí nabíjet pouze nabíječkami série **X 20 V TEAM**.

Rozsah dodávky/ příslušenství

Vybalte přístroj a zkontrolujte rozsah dodávky.

Obalový materiál zlikvidujte správně dle předpisů.

- Aku horkovzdušná pistole
- Škrabka na barvu (2dílná)
- Redukční tryska
- Plochá tryska
- Reflektorová tryska
- úložný kufřík
- Překlad původního návodu k používání

Akumulátor a nabíječka nejsou součástí dodávky.

Přehled

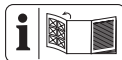

Obrázky přístroje naleznete na přední výklopné stránce.

(Obr. A)

- 1 Foukací trubice
 - 2 Přívod vzduchu
 - 3 rukojeť
 - 4 ukazatel „Spojení navázáno“
 - 5 držák akumulátoru
 - 6 zapínač/vypínač
 - 7 Blokace zapnutí
 - 8 LCD displej
 - 9 ovládací panel
 - 10 akumulátor
 - 11 ukazatel stavu nabití
 - 12 odblokování akumulátoru
 - 13 tlačítko ukazatel stavu nabití
 - 14 nabíječka
 - 15 úložný kufřík
 - 16 Rukojeť (Škrabka na barvu)
 - 17 Trojhranná čepel (Škrabka na barvu)
 - 18 Škrabka na barvu
 - 19 Reflektorová tryska
 - 20 Plochá tryska
 - 21 Redukční tryska
- ### (Obr. B)
- 22 pracovní světlo LED
 - 23 Stojan
- ### (Obr. C)
- 24 Matice
- ### (Obr. D)
- 25 tlačítko P/COOLDOWN
 - 26 tlačítko Zvýšení teploty
 - 27 tlačítko Zvýšení množství vzduchu

- 28 tlačítko Snížení množství vzduchu
29 tlačítko Snížení teploty

Popis funkce

Horkovzdušný ventilátor je univerzální přístroj určený k uvolňování, tvarování nebo zahřívání.

Funkce ovládacích prvků naleznete v následujících popisech.

Technické údaje

Aku horkovzdušná pistole

..... PPHLGA 20-Li A2

Jmenovité napětí U 20 V =

Třída ochrany III

Typ ochrany IPX0

Hmotnost s akumulátorem

(Smart PAPS 204 A1) $\approx 1,13$ kg

Teplotní rozsah 50–500 °C

Množství vzduchu 150–300 l/min

akumulátor Li-Ion

Teplota ≤ 50 °C

– Nabíjení 4–40 °C

– Provoz –20–50 °C

– Skladování 0–45 °C

Chytrá baterie PARKSIDE

Performance Smart PAPS 204 A1/

Smart PAPS 208 A1/

Smart PAPS 2012 A1

– Frekvence f 2400 – 2483,5 MHz

– vysílací výkon ≤ 20 dBm

X 20 V TEAM

Přístroj je součástí série **X 20 V TEAM**

a lze jej provozovat s akumulátory

série **X 20 V TEAM**. Akumulátory

série **X 20 V TEAM** se smí nabíjet

pouze nabíječkami série

X 20 V TEAM.

Doporučujeme Vám, provozovat

tento přístroj pouze s následujícími

akumulátory: PAP 20 B1,

PAP 20 B3, Smart PAPS 204 A1,

Smart PAPS 208 A1,
Smart PAPS 2012 A1

Doporučujeme Vám, nabíjet tyto akumulátory pomocí následujících nabíječek: PLG 20 A3, PLG 20 A4, PLG 20 C1, PLG 20 C2, PLG 20 C3, PDSLGA 20 A1, Smart PLGS 2012 A1
Technické údaje akumulátoru a nabíječky: Viz samostatný návod.

Bezpečnostní pokyny

V této části jsou popsána základní bezpečnostní opatření při používání přístroje.

▲ VAROVÁNÍ! Zranění osob a hmotné škody v důsledku neodborné manipulace s akumulátorem. Dodržujte bezpečnostní pokyny a pokyny k nabíjení a správnému použití, uvedené v návodu k obsluze Vašeho akumulátoru a Vaší nabíječky série **X 20 V TEAM**. Podrobný popis nabíjení a další informace naleznete v tomto samostatném návodu k obsluze.

Význam bezpečnostních pokynů

▲ NEBEZPEČÍ! Pokud tento bezpečnostní pokyn nedodržíte, dojde k nehodě. Důsledkem je vážné zranění nebo smrt.

▲ VAROVÁNÍ! Pokud tento bezpečnostní pokyn nedodržíte, dojde případně k nehodě. Mohlo by to mít za následek vážné zranění nebo smrt.

▲ UPOZORNĚNÍ! Pokud tento bezpečnostní pokyn nedodržíte, dojde k nehodě. V důsledku může dojít k drobnému nebo středně těžkému ublížení na zdraví.

OZNÁMENÍ! Pokud tento bezpečnostní pokyn nedodržíte, dojde k nehodě. V důsledku může dojít k věčnému poškození.

Piktogramy a symboly

Piktogram na přístroji



Přečtěte si pečlivě návod k obsluze. Seznamte se s ovládacími prvky a správným používáním přístroje.



Přístroj je zakázáno používat za deště nebo vlhkém prostředí.



Elektrická zařízení nepatří do domácího odpadu.



Pozor, horké povrchy, nebezpečí popálení!



Snížení teploty



Zvýšení teploty



Snížení množství vzduchu



Zvýšení množství vzduchu



Volba programu/COOL-DOWN



ukazatel „Spojení navázáno“



Blokace zapnutí

Piktogram na obalu



Obal zlikvidujte ekologicky.



Recyklační symbol: Vlnitá lepenka

Obecné bezpečnostní pokyny



Pozor! Při použití elektrických zařízení je nutné v rámci ochrany proti úrazu elektrickým proudem, zranění a požáru nutně respektovat níže uvedená základní bezpečnostní opatření:

Všeobecné pokyny

- Přečtěte si pečlivě návod k obsluze. Seznamte se s ovládacími prvky a správným používáním přístroje.
- Tento přístroj smí používat osoby s omezenými fyzickými, smyslovými či duševními schopnostmi nebo osoby s nedostatečnými zkušenostmi či vědomostmi, pokud jsou pod dozorem nebo jim bylo vysvětleno bezpečné používání přístroje a jsou si vědomy případných rizik s tím spojených.
- S přístrojem si nesmí hrát děti. Přístroj a jeho přípojovací vedení je nutno

udržovat mimo dosah dětí.

- Je nutné pamatovat na to, že sám uživatel je odpovědný za úrazy nebo za ohrožení jiných osob nebo jejich majetku.
- Používejte pouze díly a příslušenství, které jsou dodávány a doporučeny výrobcem. Při použití cizích dílů dojde k okamžité ztrátě nároku na záruku.
- Příklad musí být vždy čistý, suchý a bez oleje nebo mazacích tuků.
- Příklad se nesmí používat v polohách vyšších než 2000 m.

Elektrická bezpečnost

- Vypněte přístroj a vyjměte akumulátor (10). Ujistěte se, zda se všechny pohyblivé díly zcela zastavily.
- Před nabitím akumulátoru vyjměte akumulátor z přístroje.
- Připojovací svorky se nesmí zkratovat.

Provoz

- Příklad je zakázáno používat za deště nebo vlhkém prostředí.
- Pracujte pouze za denního světla nebo při dobrém umělém osvětlení.
- Budte pozorní, dbejte na své počínání a při práci se řiďte zdravým rozumem. Příklad nepoužívejte, pokud jste unaveni nebo pod vlivem drog, alkoholu nebo léků.
- Během provozu nenechávejte přístroj bez dozoru.
- Vyjměte akumulátor z přístroje:
 - při nepoužívání
 - při pracovních přestávkách
 - před jakoukoli prací na přístroji (např. výměna trysky)
- Nebudete-li s přístrojem zacházet opatrně, může dojít k požáru.
 - Při používání přístrojů v blízkosti hořlavých materiálů postupujte opatrně.

- Nemiřte dlouhou dobu na jedno a totéž místo.
- Nepoužívejte ve výbušné atmosféře.
- Teplo lze přivést k hořlavým materiálům, které jsou přikryty.
- Po použití odložte přístroj před zabalením na stojan a nechte jej vychladnout.
- Když je přístroj v provozu, nenechávejte jej bez dozoru.
- Přístroj nikdy nepoužívejte jako vysoušeč vlasů.
- Proud horkého vzduchu nikdy nesměřujte na lidi nebo zvířata.
- Nedívejte se přímo do otvoru trysky na foukací trubici.
- Nedotýkejte se trysky, když je horká.
- Dodržujte vzdálenost mezi výstupem trysky a povrchem nebo obrobkem, který má být opracován. Přístroj by se mohl přehřát.

Čištění, údržba a skladování

- Před dlouhodobým odstavením přístroje nechte motor vychladnout.
- Vyměňte opotřebované nebo poškozené díly. Používejte výhradně originální náhradní díly a příslušenství. Při použití cizích dílů dojde k okamžité ztrátě nároku na záruku.
- Otevření přístroje musí provést pouze autorizovaný kvalifikovaný elektrikář. V případě opravy se vždy obraťte na naše servisní středisko.
- Vypněte pohon, , vyjměte akumulátor a nechte přístroj vychladnout, když se přístroj zastaví za účelem čištění, nastavení, skladování nebo výměny příslušenství.
- S přístrojem zacházejte pečlivě a udržujte jej v čistotě.
- Přístroj uchovávejte mimo dosah dětí.

Zvláštní bezpečnostní pokyny pro akumulátorové přístroje

- **Před vložením akumulátoru se ujistěte, zda je přístroj vypnutý.** Vložíte-li akumulátor do zapnutého přístroje, může dojít k nehodám.
- **Používejte pouze příslušenství doporučené společností PARKSIDE.** Kvůli nevhodnému příslušenství může dojít k úrazu elektrickým proudem nebo požáru.

▲ VAROVÁNÍ! Zranění osob a hmotné škody v důsledku neodborné manipulace s akumulátorem. Dodržujte bezpečnostní pokyny a pokyny k nabíjení a správnému použití, uvedené v návodu k obsluze Vašeho akumulátoru a Vaší nabíječky série **X 20 V TEAM**. Podrobný popis nabíjení a další informace naleznete v tomto samostatném návodu k obsluze.

Příprava

▲ VAROVÁNÍ! Nebezpečí zranění v důsledku neúmyslného spuštění přístroje. Akumulátor vložte do přístroje až tehdy, když je přístroj zcela připraven k použití.

První uvedení do provozu

Při prvním použití se může objevit kouř. Kouř je způsoben pojivou, která se uvolňuje při prvním použití působením tepla z izolační fólie ohříváče.

Pracovní prostředí při prvním použití bezpodmínečně dobře vyvětrejte. Pokud je vývin kouře/zápachu příliš silný, přemístěte první uvedení přístroje do provozu ven.

Ovládací části

Před prvním uvedením přístroje do provozu se seznámte s ovládacími částmi.

- **zapínač/vypínač (6)**
 - Zapnutí: Stiskněte
 - Vypnutí: Pustěte
- **Blokace zapnutí (7)**
 - Zablokuje zapínač/vypínač proti nechtěnému ovládní.
 - Odblokování: Stiskněte

Používání jako nepřenosný spotřebič

Postup (Obr. B)

1. K použití jako nepřenosný spotřebič postavte přístroj na stojany (23).
2. Zajistěte stabilní a bezpečnou polohu na žáruvzdorném podkladu.

Použití jako nepřenosný spotřebič je optimální k ochlazení po použití.

Montáž škrabky na barvu

Postup (Obr. C)

1. Odšroubujte horní matici (24) od rukojeti (16).
2. Nasadte trojhrannou čepel (17) na spodní matici (24).
3. Znovu našroubujte horní matici (24), a připevněte tak trojhrannou čepel (17).

Použití nastavových trysek

▲ UPOZORNĚNÍ! Nebezpečí zranění! Zabraňte popáleninám. Nastavové trysky a foukací trubici nechejte před výměnou vychladnout.

Upozornění

- Nastavové trysky (19/20/21) se nastrčí na foukací trubici (1).
- Jsou možná různá použití nastavových trysek.

- Dbejte bezpečnostních předpisů a přístroj používejte opatrně a pečlivě.

Reflektorová tryska (19)

- Použití: Pájení, pocínování trubek a smršťování smršťovacích trubek

Plochá tryska (20)

- Použití: Dosažení plošného směřování tepla
- **OZNÁMENÍ!** Přehřátí sousedních součástí. Při použití ploché trysky věnujte pozornost zejména vytváření tepla v místech zahřívání v opracovávaném bodě.

Redukční tryska (21)

- Použití: Dosažení přesného nasměrování tepla.
- **OZNÁMENÍ!** Přehřátí obrobku. Při použití redukční trysky věnujte pozornost zejména vytváření tepla v opracovávaném bodě, nezůstávejte příliš dlouho na jednom místě.

Škrabka na barvu

- Použití: Podle potřeby zahřejte povrchy barev a laků pomocí nastavové trysky. Barvy a laky lze odstranit pomocí škrabky na barvu (18). Nastavové trysky (19/20/21) nejsou vhodné k odstraňování barevného nátěru.

Kontrola stavu nabití akumulátoru

LED	Význam
červený, oranžový, akumulátor je nazelelý	akumulátor je nabitý
červený, oranžový	akumulátor je částečně nabitý
červený	akumulátor je nutné dobít

1. Stiskněte tlačítko (13) vedle ukazatele stavu nabití (11) na akumulátoru (10).

LED ukazatele stavu nabití indikují stav nabití akumulátoru.

2. Nabijte akumulátor (10), když svítí pouze červená LED ukazatele stavu nabití (11).

Nabití akumulátoru

Viz také návod k obsluze nabíječky.

Upozornění

- Nechte zahřátý akumulátor před nabíjením vychladnout.
- Akumulátor nevystavujte po delší dobu silnému slunečnímu záření a nepokládejte jej na topná tělesa (max. 50 °C).

Nabití akumulátoru

1. Vyjměte akumulátor (10) z přístroje:
2. Zasuňte akumulátor (10) do nabíjecí prohloubeniny v nabíječce akumulátoru(14).
3. Zastrčte nabíječku akumulátoru (14) do zásuvky.
4. Po úspěšném dokončení nabíjení odpojte nabíječku akumulátoru (14) od sítě.
5. Vytáhněte akumulátor (10) z nabíječky akumulátoru (14).

Kontrolky LED na nabíječce (14):

zelený	červený	Význam
svítí	—	<ul style="list-style-type: none"> • Akumulátor je zcela nabitý • připravena (akumulátor není vložen)
—	svítí	Akumulátor se nabíjí
—	blikají	Akumulátor přehřátý
blikají	blikají	Akumulátor je vadný

Provoz

Vložení a vyjmutí akumulátoru do a z akumulátorového přístroje

▲ VAROVÁNÍ! Nebezpečí zranění v důsledku neúmyslného spuštění přístroje. Akumulátor vložte do přístroje až tehdy, když je přístroj zcela připraven k použití.

OZNÁMENÍ! Nebezpečí poškození! Nesprávný akumulátor může poškodit přístroj a akumulátor.

Vložení akumulátoru

1. Zasuňte akumulátor (10) podél vodící lišty do držáku akumulátoru. Akumulátor se slyšitelně zablokuje.

Vyjmutí akumulátoru

1. Stiskněte a podržte odblokování akumulátoru (12) na akumulátoru (10).
2. Vytáhněte akumulátor z držáku akumulátoru.

Zapnutí a vypnutí

Příprava

Přístroj připravte na požadovanou funkci. K tomu vyberte vhodnou nastavovací trysku (19/20/21).

Upozornění

- Přístroj je vybaven blokací zapnutí (7), která jej jistí proti náhodné aktivaci.
- Přístroj uloží poslední nastavení, ve kterém jste pracovali, a spustí se znovu v tomto nastavení.

Zapnutí

1. Stiskněte a podržte stisknutou blokaci zapnutí (7).
2. Stiskněte a podržte stisknutý zapínač/vypínač (6).
3. Blokaci zapnutí (7) pusťte.
4. LED pracovní světlo (22) svítí, přístroj je odblokován.

5. Nastavte teplotu a množství vzduchu (viz *Regulace teploty a množství vzduchu*, str. 43)

Vypnutí

1. Zapínač/vypínač (6) pusťte.
2. LED pracovní světlo zhasne, přístroj je zablokován.
3. Použijte funkci Cool-Down (viz *Funkce Cool-Down*, str. 43).
4. Vyjměte akumulátor (10) z přístroje, když jej ponecháváte bez dozoru, nebo po dokončení práce.

Funkce Cool-Down

- Jakmile pustíte zapínač/vypínač (6), spustí se automaticky funkce Cool-Down.
- Začne odpočítávání 40 sekund. Přístroj se po uplynutí automaticky vypne.
- Stisknutím tlačítka **P/COOL DOWN** (25) lze postup Cool-Down přerušit a přístroj ihned vypnout.

Regulace teploty a množství vzduchu

- Teplotu a množství vzduchu lze ovládat pomocí ovládacího panelu (9).
- Vybrané nastavení se zobrazí na LCD displeji (8).
- Teplotu a množství vzduchu lze nastavit i ve vypnutém stavu.

Nastavení teploty

Teplotu lze nastavit pomocí tlačítek (26/29) na ovládacím panelu (9) v krocích po 10 stupních.

Postup (Obr. D)

1. Ke zvýšení teploty stiskněte tlačítko **↑** (26).
2. Ke snížení teploty stiskněte tlačítko **↓** (29).

Nastavení množství vzduchu

Množství vzduchu lze regulovat pomocí tlačítek (27/28) na ovládacím panelu (9) v oblasti 150–300 l/min (6stupňové).

Postup (Obr. D)

1. Ke zvýšení množství vzduchu stiskněte tlačítko **✖+** (27).
2. Ke snížení množství vzduchu stiskněte tlačítko **-✖** (28).

LCD displej

LCD displej (8) zobrazuje vybranou teplotu, vybrané množství vzduchu a aktuální teplotu.

- Displej (8) svítí **červeně**: přehřívací fáze
- Displej (8) svítí **zeleně**: dosažena přednastavená teplota
- Displej (8) bliká **modře**: funkce Cool-Down

Přístroj je vybaven pamětovou funkcí. Na displeji (8) se zobrazí poslední nastavená teplota a množství vzduchu a uloží se automaticky po 2 sekundách (displej bliká).

Programový režim (P)

Přístroj disponuje vedle normálního režimu také programovým režimem.

Postup (Obr. D)

1. Pro programový režim stiskněte krátce tlačítko **P/↓^{COOL}** (25) na ovládacím panelu (9).
2. Dalším stisknutím tlačítka **P/↓^{COOL}** (25) se dostanete k jednotlivým programům (P1, P2, P3, P4). Ty můžete individuálně nastavovat a ukládat.
3. Stiskněte znovu tlačítko **P/↓^{COOL}** (25), abyste se dostali zpět do normálního režimu.

Upozornění

- Provedené nastavení se po 2 sekundách automaticky uloží (displej (8) bliká).

Spotřebované akumulátory

- Jestliže se významně zkrátí provozní doba, i když je akumulátor nabitý, znamená to, že akumulátor je u konce své životnosti a je nutné jej vyměnit. Používejte pouze originální náhradní akumulátor série **X 20 V TEAM**, který můžete zakoupit prostřednictvím online obchodu (viz *Náhradní díly a příslušenství*, str. 48).
- V každém případě vždy dbejte bezpečnostních pokynů a také předpisů a upozornění týkajících se ochrany životního prostředí (viz *Likvidace/ochrana životního prostředí*, str. 46).

Aplikace PARKSIDE

Pomocí aplikace PARKSIDE můžete sledovat přístroj a ovládat určité funkce. Funkce se mohou změnit s aktualizacemi aplikace a firmwaru. Další informace týkající se aplikace PARKSIDE naleznete v návodu k vašemu smart akumulátoru.

Podmínky

K nalezení přístroje v aplikaci PARKSIDE musí být splněny následující požadavky:





- Na vašem smartphonu je aktivována aplikace PARKSIDE a Bluetooth.
- V přístroji je vložen následující akumulátor: Chytrá baterie PARKSIDE Performance Smart PAPS 204 A1/ Smart PAPS 208 A1/ Smart PAPS 2012 A1. Tento akumulátor již navázal spojení s aplikací PARKSIDE.

Přístroj komunikuje s aplikací přes akumulátor.

Navázání spojení přístroje s aplikací PARKSIDE



1. Vložte smart akumulátor (10).
2. Stiskněte zapínač/vypínač (6). Třikrát zabliká ukazatel „Spojení navázáno“ (4). Když přístroj navázal spojení, svítí ukazatel „Spojení navázáno“.
3. Otevřete aplikaci PARKSIDE.
4.  **Vaše zařízení.**
Přístroj se zobrazí v seznamu. Pokud se přístroj v seznamu nezobrazí, přidejte přístroj ručně.

Monitorování a ovládání přístroje



1.  **Vaše zařízení.**
2.  Vyberte přístroj ze seznamu. Zobrazí se stránka s přehledem přístroje.
3.  Na stránce s přehledem vyberte požadované nastavení.
  Pokud si nejste jisti, vyberte možnost Náповěda. Zobrazí se dialogové okno s popisem příslušného nastavení.

Odstranění přístroje z aplikace

Když se přístroj odstraní z aplikace, potom se smažou i příslušná data.

1.  **Vaše zařízení.**
2.  Přejedte kartou přístroje zprava doleva.

3. Potvrďte dialogové pole.

Zásady ochrany osobních údajů

viz Strana  Více; oddíl Právní informace,  Zásady ochrany osobních údajů

Čištění, údržba a skladování

▲ VAROVÁNÍ! Nebezpečí zranění v důsledku neúmyslného spuštění přístroje. Chraňte se při údržbě a čištění. Vypněte přístroj a vyjměte akumulátor (10).

Opravné a údržbářské práce, které nejsou popsány v tomto návodu k obsluze, přenechte našemu servisnímu centru. Používejte pouze originální náhradní díly.

▲ VAROVÁNÍ! Nebezpečí popálení! Před jakoukoliv údržbou nebo čištěním nechte přístroj vychladnout.

Čištění

▲ VAROVÁNÍ! Nebezpečí úrazu elektrickým proudem! Nikdy přístroj neostříkujte vodou.

OZNÁMENÍ! Nebezpečí poškození. Chemické látky mohou poškodit plastové části přístroje. Nepoužívejte čisticí prostředky ani rozpouštědla.

- Udržujte větrací otvory, kryt motoru a rukojeti zařízení v čistotě. Použijte za tím účelem vlhký hadřík nebo kartáč.

Údržba

Přístroj je bezúdržbový.

Skladování

Přístroj a příslušenství skladujte vždy:

- čisté
- suché
- chráněné před prachem
- v dodaném úložném kufříku (15)
- mimo dosah dětí
- ochlazený

Skladovací teplota akumulátoru je mezi 0 °C až 45 °C. Během skladování zabraňte extrémnímu chladu nebo teplu. Akumulátor tím ztratí výkon.

Před delším uskladněním (např. zamízení) vyjměte akumulátor z přístroje.

Likvidace/ochrana životního prostředí

Vyjměte akumulátor z přístroje a přístroj, akumulátor, příslušenství a obal odevzdejte k ekologické recyklaci.



Elektrická zařízení nepatří do domácího odpadu.

Symbol přeškrtnuté popelnice na kolečkách znamená, že tento výrobek nesmí být po skončení své životnosti likvidován jako netříděný komunální odpad.

Směrnice 2012/19/EU o odpadních elektrických a elektronických zařízeních (OEEZ):

Spotřebitelé jsou ze zákona povinni recyklovat elektrická a elektronická zařízení na konci jejich životnosti způsobem šetrným k životnímu prostředí. Tímto způsobem je zajištěna recyklace šetrná k životnímu prostředí a šetřící zdroje.

V závislosti na tom, jak je vše implementováno ve vnitrostátním právu, máte následující možnosti:

- vrátit v prodejně,
- odevzdat na oficiálním sběrném místě,
- zaslat zpět výrobcí/distributorovi.

Tento stav se netýká příslušenství starých přístrojů a pomocných prostředků bez elektrických součástí.

Pokyny pro likvidaci akumulátorů



Akumulátor neodhazujte do domovního odpadu ani do ohně (nebezpečí exploze) či do vody. Poškozené akumulátory mohou při úniku jedovatých výparů či kapalin poškodit životní prostředí a zdraví osob.

Akumulátory zlikvidujte podle místních předpisů. Vadné nebo vybité akumulátory se musí recyklovat. Akumulátor odevzdejte na sběrném místě pro staré baterie, kde bude recyklován v souladu s předpisy na ochranu životního prostředí. V případě dotazů se obraťte na místní organizaci pro likvidaci odpadů nebo na naše servisní středisko. Akumulátory likvidujte ve vybitém stavu. Doporučujeme póly akumulátoru přelepit lepicí páskou, čímž zabráníte zkratu. Akumulátor neotevírejte.

Servis

Záruka

Vážení zákazníci,

na tento výrobek získáváte záruku 5 let od data zakoupení. V případě závad na tomto výrobku máte nárok na zákonná práva vůči prodejci tohoto výrobku. Tato zákonná práva nejsou omezena níže uvedenou zárukou.

Záruční podmínky

Záruční doba začíná datem nákupu. Dobře uschovejte originální pokladní doklad. Tento doklad je potřebný jako doklad o koupi. Dojde-li k vadě materiálu nebo výrobní vadě během pěti let od data nákupu tohoto výrobku, opravíme nebo vyměníme Vám výrobek podle našeho uvážení zdarma. Toto záruční plnění vyžaduje, aby vadný výrobek a doklad o koupi (pokladní doklad) byly předloženy bě-

hem pětileté lhůty a bylo stručně písemně popsáno, o jakou závadu se jedná a kdy k ní došlo.

Pokud je vada kryta naší zárukou, obdržíte zpět opravený nebo nový výrobek. S opravou nebo výměnou výrobku nezačne plynout nová záruční doba.

Záruční doba a zákonné nároky z vad

Záruční doba se záručním plnění neprodlouží. To platí také pro vyměněné a opravené díly. Jakákoli poškození nebo vady, které se již v době nákupu vyskytly, je nutné nahlásit ihned po vybalení. Opravy provedené po uplynutí záruční doby jsou za poplatek.

Rozsah záruky

Výrobek byl pečlivě vyroben podle přísných směrnic pro jakost a před dodáním pečlivě zkontrolován.

Záruční plnění platí pro vady materiálu nebo výrobní vady. Tato záruka se nevztahuje na díly výrobku, které jsou vystaveny běžnému opotřebení, a lze je proto považovat za opotřebitelné součásti (např. Plochá tryska) nebo za poškození křehkých částí (např. spínač).

Tato záruka zaniká, pokud je výrobek poškozen, nesprávně používán nebo není udržován. Pro správné používání výrobku se musí přesně dodržovat všechny pokyny uvedené v návodu k obsluze. Je nutné se bezpodmínečně vyvarovat použití a jednání, které nejsou v tomto návodu k obsluze doporučovány nebo před nimiž se varuje.

Výrobek je určen pouze pro soukromé použití a není určen ke komerčnímu používání. Záruka zaniká v případě hrubého a nesprávného zacházení, použití násilí a zásahů, které nebyly provedeny naší autorizovanou servisní pobočkou.

Vyřízení v záručním případě

V zájmu rychlého zpracování Vašeho požadavku postupujte podle následujících pokynů:

- Pro všechny dotazy si připravte doklad o koupi a číslo položky (např. IAN 472010_2407) jako doklad o nákupu.
- Číslo položky naleznete na typovém štítku na výrobku, na rytině na výrobku, na titulní straně návodu k obsluze (vlevo dole) nebo na nálepkce na zadní nebo spodní straně výrobku.
- Pokud se vyskytnou funkční chyby nebo jiné závady, nejprve kontaktujte níže uvedené servisní středisko **telefonicky** nebo použijte náš **kontaktní formulář**, který najdete na stránkách *parkside-diy.com* v kategorii **Servis**.
- Po konzultaci s naším servisním střediskem můžete bezplatně zaslat vadný výrobek na adresu služby, kterou jste obdrželi, s přiloženým dokladem o koupi (účtenkou), s uvedením povahy vady a kdy k ní došlo. K zamezení problémů s přijetím a dalším nákladům je bezpodmínečně nutné používat pouze adresu, která Vám byla oznámena. Ujistěte se, že zásilka není zaslaná nevyplaceně, není objemným zbožím, expresem nebo jiným speciálním nákladem. Zašlete výrobek včetně veškerého příslušenství dodaného při nákupu a zajistěte, aby přepravní obal byl dostatečně bezpečný.



Na stránkách *parkside-diy.com* můžete nahlížet do těchto a mnoha dalších příruček a stahovat je. S tímto QR kódem se dostanete přímo na *parkside-diy.com*. Vyberte svou zemi a vyhledejte pomocí vyhledávací masky návody k obsluze. Zadáním čísla položky (IAN) 472010_2407 můžete otevřít svůj návod k obsluze.

Oprávérenská služba

Pro opravy, **které nepodléhají záruce**, se obraťte na servisní středisko. Tam Vám rádi poskytneme odhad nákladů.

- Můžeme přijímat pouze přístroje, které byly při zaslání dostatečně zabaleny a ofrankovány.

Náhradní díly a příslušenství

Náhradní díly a příslušenství jsou k dostání na webových stránkách www.grizzlytools.shop. Pokud máte problémy při objednání, kontaktujte nás prostřednictvím našeho online obchodu. V případě dalších dotazů se obraťte na: *Service-Center*, str. 48

Upozornění: Zašlete Váš přístroj vyčištěný a s odkazem na závadu na adresu uvedenou v servisním středisku.

- Nepřijmou se přístroje zaslané neoprávněně, přístroje zasílané jako objemné zboží nebo expres zaslané přístroje nebo přístroje odeslaná jinou speciální dopravou.
- Vaše odeslané vadné přístroje zlikvidujeme bezplatně.

Service-Center



Servis Česko

Tel.: 8000 23611
Kontaktní formulář na
parkside-diy.com
IAN 472010_2407

Dovozce

Upozorňujeme, že následující adresa není servisní adresou. Nejprve kontaktujte výše uvedené servisní středisko.

Grizzly Tools GmbH & Co. KG
Stockstädter Str. 20
63762 Großostheim
NĚMECKO
www.grizzlytools.de

Překlad původního EU prohlášení o shodě

Výrobek: **Aku horkovzdušná pistole**

Model: **PPHLGA 20-Li A2**

Sériové číslo: 000001 – 076000

Výše popsaný předmět prohlášení je ve shodě s příslušnými harmonizačními právními předpisy Unie:

**2014/30/EU • 2011/65/EU & (EU) 2015/863
Výrobek s baterií Smart PAPS 204 A1/
Smart PAPS 208 A1/Smart PAPS 2012 A1: 2014/53/EU**

Výše popsaný předmět prohlášení je ve shodě se směrnicí Evropského parlamentu a Rady 2011/65/EU ze dne 8. června 2011 o omezení používání některých nebezpečných látek v elektrických a elektronických zařízeních.

Pro zajištění shody byly použity následující harmonizované normy a národní normy a předpisy:

**EN 60335-1:2012/A16:2023 • EN 60335-2-45:2002/A11:2023
EN IEC 55014-1:2021 • EN IEC 55014-2:2021
IEC 62471:2006 • EN 62233:2008 • EN IEC 63000:2018
Výrobek s baterií Smart PAPS 204 A1/
Smart PAPS 208 A1/Smart PAPS 2012 A1:
EN 301 489-1 V2.2.3:2019 • EN 301 489-17 V3.3.1:2024
EN 300 328 V2.2.2:2019 • EN 50663:2017**

Toto prohlášení o shodě vydal na vlastní odpovědnost výrobce:



Grizzly Tools GmbH & Co. KG
Stockstädter Str. 20
63762 Großostheim
NĚMECKO
10.02.2025

Christian Frank
Zplnomocněný zástupce dokumentace

Obsah

Úvod.....	50
Používanie na určený účel.....	51
Rozsah	
dodávky/Príslušenstvo.....	51
Prehľad.....	51
Opis funkcie.....	52
Technické údaje.....	52
Bezpečnostné pokyny.....	52
Význam bezpečnostných	
pokynov.....	52
Piktogramy a symboly.....	53
Všeobecné bezpečnostné	
pokyny.....	53
Špeciálne bezpečnostné pokyny	
pre prístroje s akumulátorom.....	55
Príprava.....	56
Prvé uvedenie do prevádzky.....	56
Ovládacie prvky.....	56
Použitie ako stojaci prístroj.....	56
Montáž škrabky na farbu.....	56
Použitie prídavných dýz.....	56
Kontrola stavu nabitia	
akumulátora.....	57
Nabíjanie akumulátora.....	57
Prevádzka.....	57
Vloženie a vybratie akumulátora z	
akumulátorového náradia.....	57
Zapnutie a vypnutie.....	58
Funkcia Cool-Down.....	58
Regulovanie teploty a množstva	
vzduchu.....	58
Programovaná prevádzka (P).....	59
Opatrované akumulátory.....	59
Aplikácia Parkside.....	59
Odstráňte prístroj z aplikácie.....	60
Prehlásenie o ochrane osobných	
údajov.....	60
Čistenie, údržba a	
skladovanie.....	60
Čistenie.....	60
Údržba.....	60
Skladovanie.....	60

Likvidácia/ochrana životného	
prostredia.....	60
Pokyny na likvidáciu	
akumulátorov.....	61
Servis.....	61
Garancia.....	61
Opravný servis.....	63
Service-Center.....	63
Importér.....	63
Náhradné diely a	
príslušenstvo.....	63
Preklad originálneho vyhlásenia o	
zhode EÚ.....	64
Rozložený pohľad.....	81

Úvod

Srdečne vám blahoželáme ku kúpe vašej novej teplovzdušnej pištole (v nasledujúcej časti nazývanej prístroj alebo elektrické náradie).

Rozhodli ste sa tým pre vysoko kvalitný prístroj. Tento prístroj bol počas výroby skontrolovaný vzhľadom na kvalitu a podrobený výrobnej kontrole. Tým je zabezpečená funkčná schopnosť prístroja.



Návod na obsluhu je súčasťou tohto prístroja. Obsahuje dôležité pokyny pre bezpečnosť, používanie a likvidáciu. Starostlivo si prečítajte návod na obsluhu. Oboznámte sa s ovládacími dielmi a správnym používaním prístroja. Prístroj používajte iba ako je opísané a na uvedené oblasti použitia. Návod na obsluhu si dobre uschovajte a pri odovzdávaní prístroja tretej osobe dodajte tiež všetky podklady.

Používanie na určený účel

Prístroj je určený výlučne na nasledujúce používanie:

- Odstraňovanie náterov na malých plochách
- Ohrievanie, tvarovanie a zváranie plastov
- Uvoľňovanie lepených spojov
- Rozmrazovanie vodovodných potrubí

Je zakázané používať prístroj v daždi alebo vlhkom prostredí.

Každé iné používanie, ktoré nie je v tomto návode na obsluhu výslovne povolené, môže predstavovať vážne nebezpečenstvo pre používateľa a viesť k škodám na prístroji. Obsluhujúca osoba alebo používateľ je zodpovedný za zranenia iných ľudí alebo poškodenia ich majetku. Prístroj je určený na použitie pre domácich majstrov. Nie je koncipovaný na trvalé komerčné nasadenie. Pri komerčnom používaní záruka zaniká. Výrobca neručí za škody, ktoré vzniknú v dôsledku používania v rozpore s určením alebo nesprávnej obsluhy.

Prístroj je súčasťou série

X 20 V TEAM a môže sa prevádzkovať s akumulátormi série **X 20 V TEAM**. Akumulátory série **X 20 V TEAM** sa smú nabíjať iba s nabíjačkami série **X 20 V TEAM**.

Rozsah dodávky/ Príslušenstvo

Vybalte prístroj a skontrolujte rozsah dodávky.

Obalový materiál riadne zlikvidujte.

- Akumulátorová teplovzdušná pištoľ
- Škrabka na farbu (2 diely)
- Redukčná dýza
- Plochá dýza
- Reflektorová dýza
- úložný kufrík

- preklad pôvodného návodu na použitie

Akumulátor a nabíjačka nie sú súčasťou dodávky.

Prehľad

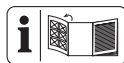

Obrázky prístroja nájdete na prednej vyklápacej strane.

(Obr A)

- 1 Fúkacia trubica
- 2 Prívod vzduchu
- 3 držadlo
- 4 indikátor „Pripojené“
- 5 držiak akumulátora
- 6 zapínač/vypínač
- 7 Blokovanie zapnutia
- 8 LC displej
- 9 ovládacie pole
- 10 akumulátor
- 11 indikácia stavu nabitia
- 12 odblokovanie akumulátora
- 13 tlačidlo indikácia stavu nabitia
- 14 nabíjačka
- 15 úložný kufrík
- 16 Držadlo (Škrabka na farbu)
- 17 Trojhranná čepeľ (Škrabka na farbu)
- 18 Škrabka na farbu
- 19 Reflektorová dýza
- 20 Plochá dýza
- 21 Redukčná dýza

(Obr B)

- 22 LED pracovné svetlo
- 23 Päťka

(Obr C)

- 24 Matica

(Obr D)

- 25 tlačidlo P/COOLDOWN

- 26 tlačidlo Teplota zvýšenie
- 27 tlačidlo Množstvo vzduchu zvýšenie
- 28 tlačidlo Množstvo vzduchu zníženie
- 29 tlačidlo Teplota zníženie

Opis funkcie

Teplotovzdušná pištoľ je univerzálny prístroj na uvoľňovanie, tvarovanie alebo ohrievanie.

Funkcia prvkov obsluhy je uvedená v nasledujúcich opisoch.

Technické údaje

Akumulátorová teplotovzdušná pištoľ PPHLGA 20-Li A2

Menovité napätie U	20 V ==
Trieda ochrany	III
Druh ochrany	IPX0
Hmotnosť s akumulátorom (Smart PAPS 204 A1)	≈1,13 kg
Teplotný rozsah	50–500 °C
Množstvo vzduchu	150–300 l/min
akumulátor	Li-Ion
Teplota	≤50 °C
– Nabíjanie	4–40 °C
– Prevádzka	–20–50 °C
– Skladovanie	0–45 °C
PARKSIDE Performance Smart akumulátor Smart PAPS 204 A1/ Smart PAPS 208 A1/ Smart PAPS 2012 A1	
– Frekvencia f	2400 – 2483,5 MHz
– odovzdaná sila	≤20 dBm

X 20 V TEAM

Prístroj je súčasťou série **X 20 V TEAM** a môže sa prevádzkovať s akumulátormi série **X 20 V TEAM**. Akumulátory série **X 20 V TEAM** sa smú nabíjať iba s nabíjačkami série **X 20 V TEAM**. Odporúčame vám prevádzkovať tento prístroj výlučne s nasledu-

júcimi akumulátormi: PAP 20 B1, PAP 20 B3, Smart PAPS 204 A1, Smart PAPS 208 A1, Smart PAPS 2012 A1

Odporúčame vám nabíjať tieto akumulátory výlučne s nasledujúcimi nabíjačkami: PLG 20 A3, PLG 20 A4, PLG 20 C1, PLG 20 C2, PLG 20 C3, PDSLGA 20 A1, Smart PLGS 2012 A1
Technické údaje akumulátora a nabíjačky: Pozri samostatný návod.

Bezpečnostné pokyny

Tento odsek sa zaoberá základnými bezpečnostnými pokynmi pri používaní prístroja.

▲ VAROVANIE! Poškodenia zdravia osôb a vecné škody v dôsledku neodbornej manipulácie s akumulátorom. Dodržiavajte bezpečnostné pokyny a pokyny k nabíjaniu a správne použitiu v návode na obsluhu vášho akumulátora a nabíjačky série **X 20 V TEAM**. Podrobnejší opis k nabíjaniu a ďalšie informácie nájdete v samostatnom návode na obsluhu.

Význam bezpečnostných pokynov

▲ NEBEZPEČENSTVO! Keď tento bezpečnostný pokyn nebudete dodržiavať, nastane úraz. Následkom je ťažké telesné poranenie alebo smrť.

▲ VAROVANIE! Keď tento bezpečnostný pokyn nebudete dodržiavať, môže nastať úraz. Následkom je možné telesné poranenie alebo smrť.

▲ OPATRNE! Keď tento bezpečnostný pokyn nebudete dodržiavať, nastane úraz. Následkom je možné ľahké alebo stredne ťažké telesné poranenie.

UPOZORNENIE! Keď tento bezpečnostný pokyn nebudete dodržiavať,

nastane úraz. Následkom sú možné i vecné škody.

Piktogramy a symboly

Piktogramy na prístroji



Starostlivo si prečítajte návod na obsluhu. Oboznámte sa s ovládacími dielmi a správnym používaním prístroja.



Je zakázané používať prístroj v daždi alebo vlhkom prostredí.



Elektrické prístroje nepatria do domového odpadu.



Pozor, horúce povrchy, nebezpečenstvo popálenia!



Teplota zníženie



Teplota zvýšenie



Množstvo vzduchu zníženie



Množstvo vzduchu zvýšenie



Výber programu/COOLDOWN



indikátor „Pripojené“



Blokovanie zapnutia

Piktogram na obale



Obal zlikvidujte ekologicky.



Symbol recyklácie: Vlnitá lepenka

Všeobecné bezpečnostné pokyny



Pozor! Pri používaní elektrických prístrojov sa musia dodržiavať nasledujúce základné bezpečnostné opatrenia na ochranu pred zásahom elektrickým prúdom, rizikom úrazov a požiaru:

Všeobecné upozornenia

- Starostlivo si prečítajte návod na obsluhu. Oboznámte sa s ovládacími dielmi a správnym používaním prístroja.
- Tento prístroj môžu používať osoby so zníženými telesnými, senzorickými alebo duševnými schopnosťami, alebo s nedostatkom skúsenosti a vedomostí, ak sú pod dohľadom alebo boli poučené o bezpečnom používaní prístroja a porozumeli súvisiacim rizikám.
- Deti sa s prístrojom nesmú hrať. Prístroj a jeho pripojovacie vedenie musia byť mimo dosahu detí.

- Pamätajte na to, že používateľ je zodpovedný voči iným osobám alebo ich majetku za úrazy a ohrozenia.
- Používajte len tie náhradné diely a časti príslušenstva, ktoré dodáva a odporúča výrobca. Pri použití iných dielov sa okamžite stráca nárok na záručné plnenie.
- Prístroj musí byť vždy čistý, suchý a bez oleja alebo mastnoty.
- Prístroj nepoužívajte v polohách vyšších ako 2000 m.

Elektrická bezpečnosť

- Prístroj vypnite a vyberte akumulátor (10). Skontrolujte, či sa úplne zastavili všetky pohyblivé diely.
- Predtým než akumulátor nabijete, vyberte ho z prístroja.
- Napájacie svorky sa nesmú skratovať.

Prevádzka

- Je zakázané používať prístroj v daždi alebo vlhkom prostredí.
- Pracujte len pri dennom svetle alebo pri dobrom umelom osvetlení.
- Pracujte opatrne, dávajte pozor na to, čo robíte, a pri práci s prístrojom postupujte s rozvahou. Nepoužívajte prístroj, keď pociťujete únavu alebo ste pod vplyvom drog, alkoholu alebo liekov.
- Počas prevádzky nenechávajte prístroj bez dozoru.
- Vyberte akumulátor z prístroja:
 - ak ho nepoužívate
 - pri prestávkach v práci
 - pred všetkými prácami na prístroji (napr. výmena dýzy)
- Ak sa s prístrojom nezaobchádza opatrne, môže vzniknúť požiar.
 - V blízkosti horľavých materiálov pracujte opatrne.
 - Nesmerujte prístroj dlhší čas na jedno miesto.
 - Nepoužívajte vo výbušnom prostredí.
 - Teplo sa môže dostať k horľavým materiálom, ktoré sú zakryté.

- Prístroj po použití položte na stojan a nechajte ho vychladnúť a až potom ho odložte.
- Pokiaľ je prístroj v prevádzke, nenechávajte ho bez dohľadu.
- Nikdy nepoužívajte prístroj ako sušič vlasov.
- Nikdy nesmerujte horúci prúd vzduchu na ľudí alebo zvieratá.
- Nepozerajte sa priamo do otvoru dýzy na fúkacej trubici.
- Nedotýkajte sa dýzy, keď je horúca.
- Dodržiavajte vzdialenosť medzi výstupom z dýzy a obrábaným povrchom alebo obrábaným predmetom. Prístroj sa môže prehriať.

Čistenie, údržba a skladovanie

- Pred odložením prístroja na dlhší čas nechajte vychladnúť motor.
- Z bezpečnostných dôvodov vymeňte všetky opotrebované alebo poškodené diely. Používajte výhradne originálne náhradné diely a originálne

príslušenstvo. Pri použití iných dielov sa okamžite stráca nárok na záručné plnenie.

- Otvorenie prístroja smie uskutočniť iba elektrikár s príslušnou kvalifikáciou. V prípade opráv sa vždy obráťte na naše servisné centrum.
- Vypnite pohon, , vyberte akumulátor a nechajte prístroj vychladnúť, ak bol prístroj zastavený v zámernom čistení, nastavení, uskladnení alebo výmeny dielu príslušenstva.
- Prístroj starostlivo ošetríte a udržiavajte ho čistý.
- Prístroj uschovajte mimo dosahu detí.

Špeciálne bezpečnostné pokyny pre prístroje s akumulátorom

- **Skôr ako vložíte akumulátor, uistite sa, že je prístroj vypnutý.** Pri vložení akumulátora do prístroja, ktorý je zapnutý, môže dôjsť k úrazom.
- **Používajte len príslušenstvo, ktoré odporúča spoločnosť PARKSIDE.** Nevhodné príslušenstvo môže spôsobiť úraz elektrickým prúdom alebo požiar.

▲ VAROVANIE! Poškodenia zdravia osôb a vecné škody v dôsledku neodbornej manipulácie s akumuláto-

rom. Dodržiavajte bezpečnostné pokyny a pokyny k nabíjaniu a správne-
mu používaniu v návode na obsluhu
vášho akumulátora a nabíjačky série
X 20 V TEAM. Podrobnejší opis k na-
bíjaniu a ďalšie informácie nájdete v
samostatnom návode na obsluhu.

Príprava

▲ VAROVANIE! Nebezpečenstvo poranenia v dôsledku neúmyselne spusteného prístroja. Akumulátor vložte do prístroja až vtedy, keď je prístroj úplne pripravený na použitie.

Prvé uvedenie do prevádzky

Pri prvom používaní môže nikaký dym. Dym vzniká zo spojovacieho prostriedku, ktorý sa pri prvom použití uvoľňuje teplom z izolačnej fólie vyhrievania.

Pracovné prostredie pri prvom použití bezpodmienečne vyvetrajte. Ak by mal byť vývoj dymu/zápachu príliš silný, prvé uvedenie do prevádzky presuňte na voľné priestranstvo.

Ovládacie prvky

Pred prvou prevádzkou prístroja spoznajte ovládače.

- **zapínač/vypínač (6)**
 - Zapnutie: Stlačiť
 - Vypnutie: Pustiť
- **Blokovanie zapnutia (7)**
 - Zablokuje vypínač zap/vyp proti neúmyselnému stlačeniu.
 - Odblokovanie: Stlačiť

Použitie ako stojací prístroj

Postup (Obr B)

1. Ak chcete prístroj použiť ako stojací prístroj, postavte ho na pätky (23).

2. Dávajte pozor na stabilné, bezpečné polozenie a na žiaruvzdornom podklade.

Poloha ako stojací prístroj je ideálna na ochladenie po použití.

Montáž škrabky na farbu

Postup (Obr C)

1. Odskrutkujte hornú maticu (24) z držadla (16).
2. Trojhrannú čepel (17) nasadte na spodnú maticu (24).
3. Znovu naskrutkujte hornú maticu (24), a tak pripevníte trojhrannú čepel (17).

Použitie prídavných dýz

▲ OPATRNE! Nebezpečenstvo poranenia! Zabráňte popáleniu. Pred výmenou nechajte prídavné dýzy a fúkacia trubicu vychladnúť.

Upozornenia

- Prídavné dýzy (19/20/21) zasuňte na fúkaciu trubicu (1).
- Sú možné rôzne použitia prídavných dýz.
- Dodržiavajte bezpečnostné predpisy a používajte prístroj s uvážením a opatrne.

Reflektorová dýza (19)

- Použitie: Spájkovanie, cínovanie rúr a zmrašťovanie zmrašťovacích hadíc

Plochá dýza (20)

- Použitie: Docielenie plochého zohriatia
- **UPOZORNENIE!** Prehrievanie susedných dielov. Pri práci s plochou dýzou dávajte pozor hlavne na vývoj tepla v mieste spracovania.

Redukčná dýza (21)

- Použitie: Docielenie bodového zohriatia.

- **UPOZORNENIE!** Prehriatie obrábaného predmetu. Pri používaní redukčnej dýzy dávajte hlavne pozor na vývoj tepla v mieste spracovania, nezostávajúte príliš dlho na jednom mieste.

Škrabka na farbu

- Použitie: Ak je to nutné, nahrejte nafarbené a nalakované plochy pomocou prídavnej dýzy. Na odstránenie farieb a lakov sa môže použiť škrabka na farbu (18). Samotné prídavné dýzy (19/20/21) nie sú vhodné na odstraňovanie farby.

Kontrola stavu nabitia akumulátora

LED diódy	Význam
červený, oranžový, zelený	Akumulátor je nabitý
červený, oranžový	Akumulátor je čiastočne nabitý
červený	Akumulátor sa musí nabiť

1. Stlačte tlačidlo (13) vedľa indikácie stavu nabitia (11) na akumulátore (10).
LED diódy indikácie stavu nabitia ukazujú stav nabitia akumulátora.
2. Nabite akumulátor (10), keď svieti už iba červená LED indikácie stavu nabitia (11).

Nabíjanie akumulátora

Pozri tiež návod na obsluhu nabíjačky.

Upozornenia

- Zohriaty akumulátor nechajte pred nabíjaním vychladnúť.
- Akumulátor nikdy nevystavujte dlhší čas silnému slnečnému žiareniu a neďávajte ho na vykurovacie telesá (max. 50 °C).

Nabíjanie akumulátora

1. Vyberte akumulátor (10) z prístroja.

2. Zasuňte akumulátor (10) do nabíjacej šachty nabíjačky akumulátorov (14).
3. Nabíjačku akumulátorov (14) zapojte do zásuvky.
4. Po uskutočnenom nabíjaní odpojte nabíjačku akumulátorov (14) od siete.
5. Vytiahnite akumulátor (10) z nabíjačky akumulátorov (14).

Kontrolné LED diódy na nabíjačke (14):

zelený	červený	Význam
svieti	—	<ul style="list-style-type: none"> • Akumulátor je plne nabitý • pripravený (nie je vložený žiadny akumulátor)
—	svieti	Akumulátor sa nabíja
—	bliká	Prehriaty akumulátor
bliká	bliká	Chybný akumulátor

Prevádzka

Vloženie a vybratie akumulátora z akumulátorového náradia

▲ VAROVANIE! Nebezpečenstvo poranenia v dôsledku neúmyselne spusteného prístroja. Akumulátor vložte do prístroja až vtedy, keď je prístroj úplne pripravený na použitie. **UPOZORNENIE!** Nebezpečenstvo poškodenia! Nesprávny akumulátor môže prístroj a akumulátor poškodiť.

Vloženie akumulátora

1. Akumulátor (10) zasuňte pozdĺž vodiacej lišty do držiaka akumulátora.
Akumulátor počutelné zapadne.

Vybratie akumulátora

1. Stlačte a podržte stlačené od-blokovanie akumulátora (12) na akumulátore (10).
2. Vytiahnite akumulátor z držiaka akumulátora.

Zapnutie a vypnutie

Príprava

Prípravte prístroj na požadovanú funkciu. Vyberte si vhodnú prídavnú dýzu (19/20/21).

Upozornenia

- Prístroj je vybavený blokovaním zapnutia (7), ktoré ho chráni pred neúmyselným zapnutím.
- Prístroj si uloží posledné nastavenie, pri ktorom ste pracovali, a pri opätovnom spustení použije toto nastavenie.

Zapnutie

1. Stlačte a podržte poistku proti zapnutiu (7).
2. Stlačte spínač zap/vyp (6) a podržte ho stlačený.
3. Blokované zapnutia (7) pustíte.
4. LED-pracovné svetlo (22) svieti, prístroj je odblokovaný.
5. Nastavte teplotu a množstvo vzduchu (pozri *Regulovanie teploty a množstva vzduchu*, S. 58)

Vypnutie

1. Uvoľníte spínač zap/vyp (6).
2. LED pracovné svetlo zhasne, prístroj je zablokovaný.
3. Použite funkciu Cool-Down (pozri *Funkcia Cool-Down*, S. 58).
4. Ak necháte prístroj bez dozoru alebo dokončíte prácu, vyberte z prístroja akumulátor (10).

Funkcia Cool-Down

- Keď pustíte spínač zap/vyp (6), automaticky sa spustí funkcia Cool-Down.

- Začne sa odčítavať čas 40 sekúnd. Prístroj sa potom automaticky vypne.
- Stlačením tlačidla **P/COOL** (25) môžete proces ochladzovania zrušiť a prístroj okamžite vypnúť.



Regulovanie teploty a množstva vzduchu

- Teplotu a množstvo vzduchu je možné ovládať cez ovládací panel (9).
- Zvolené nastavenie sa zobrazí na LC displeji (8).
- Teplotu a množstvo vzduchu je možné nastaviť aj vo vypnutom stave.

Nastavenie teploty

Teplotu je možné nastaviť v 10-stupňových krokoch pomocou tlačidiel (26/29) na ovládacom paneli (9).



Postup (Obr D)

1. Na zvýšenie teploty stlačte tlačidlo  (26).
2. Na zníženie teploty stlačte tlačidlo  (29).

Nastavenie množstva vzduchu

Množstvo vzduchu je možné nastaviť pomocou tlačidiel (27/28) na ovládacom paneli (9) v rozsahu 150–300 l/min (6 stupňov).

Postup (Obr D)

1. Na zvýšenie množstva vzduchu stlačte tlačidlo  (27).
2. Na zníženie množstva vzduchu stlačte tlačidlo  (28).

Zobrazenie na LC displeji

Na LC displeji (8) sa zobrazuje zvolená teplota, zvolené množstvo vzduchu a aktuálna teplota.

- Displej (8) svieti **načerveno**: Fáza predohrevu

- Displej (8) svieti **nazeleno**: Dosiahla sa nastavená teplota
- Displej (8) bliká **namodro**: Funkcia Cool-Down

Prístroj má funkciu pamäte.

Na displeji (8) sa zobrazuje naposledy nastavená teplota a množstvo vzduchu a po 2 sekundách sa tieto údaje automaticky uložia (displej bliká).

Programovaná prevádzka (P)

Okrem normálnej prevádzky má prístroj programovanú prevádzku.

Postup (Obr D)

1. Ak chcete spustiť programovanú prevádzku, krátko stlačte tlačidlo **P/COOL DOWN** (25) na ovládacom paneli (9).
2. Ďalším stlačením tlačidla **P/COOL DOWN** (25) prejdete na jednotlivé programy (P1, P2, P3, P4).
Tie môžete individuálne nastaviť a uložiť.
3. Znovu stlačte tlačidlo **P/COOL DOWN** (25), aby ste sa vrátili do normálnej prevádzky.

Upozornenia

- Vykonané nastavenie sa po 2 sekundách automaticky uloží (displej (8) bliká).

Opotrebované akumulátory

- Podstatné skrátenie času prevádzky napriek nabitíu signalizuje, že akumulátor je vybitý a musí sa vymeniť. Používajte len originálny náhradný akumulátor série **X 20 V TEAM**, ktorý môžete zakúpiť prostredníctvom internetového obchodu (pozri *Náhradné diely a príslušenstvo*, S. 63).
- V každom prípade dodržiavajte bezpečnostné pokyny, ako

aj ustanovenia a pokyny na ochranu životného prostredia (pozri *Likvidácia/ochrana životného prostredia*, S. 60).

Aplikácia PARKSIDE

Pomocou aplikácie PARKSIDE môžete prístroj kontrolovať a ovládať určité funkcie. Funkcie sa môžu meniť s aktualizáciou aplikácie a firmvéru. Ďalšie informácie o aplikácii PARKSIDE nájdete v návode akumulátora Smart.

Predpoklady







Aby bolo možné nájsť prístroj v aplikácii PARKSIDE, musia byť splnené nasledujúce predpoklady:

- Aplikácia PARKSIDE je nainštalovaná v smartfóne a je aktivovaná funkcia Bluetooth®.
- V prístroji je vložený nasledujúci akumulátor: PARKSIDE Performance Smart akumulátor Smart PAPS 204 A1/ Smart PAPS 208 A1/ Smart PAPS 2012 A1. Tento akumulátor už bol pripojený k aplikácii PARKSIDE.
Prístroj komunikuje s aplikáciou cez akumulátor.

Pripojenie prístroja k aplikácii PARKSIDE





1. Vložte akumulátor Smart (10).
2. Stlačte spínač zap/vyp (6).
Indikátor „Pripojené“ (4) trikrát zabliká. Keď je prístroj pripojený, indikátor „Pripojené“ svieti nepretržite.
3. Otvorte aplikáciu PARKSIDE.
4.  **Tvoje zariadenia**.
Prístroj sa zobrazí v zozname. Ak sa prístroj v zozname nezobrazí, pridajte ho ručne.

Kontrola a ovládanie prístroja



1.   **Tvoje zariadenia.**
2.  Vyberte prístroj zo zoznamu. Zobrazí sa stránka s prehľadom prístroja.
3.  Na stránke s prehľadom vyberte požadované nastavenie.
 -   Ak nemáte istotu, vyberte položku Pomocník. Zobrazí sa dialógové okno s opisom každého nastavenia.

Odstráňte prístroj z aplikácie

Po odstránení prístroja z aplikácie sa vymažú aj zodpovedajúce údaje.

1.   **Tvoje zariadenia.**
2.   Potiahnite kartu prístroja sprava doľava.
 
3. Potvrďte dialógové pole.

Prehlásenie o ochrane osobných údajov

pozri Strana  Viac; časť Právne informácie,  Prehlásenie o ochrane osobných údajov

Čistenie, údržba a skladovanie

▲ VAROVANIE! Nebezpečenstvo poranenia v dôsledku neúmyselne spusteného prístroja. Chráňte sa pri údržbárskych a čistiacich prácach. Prístroj vypnite vyberte akumulátor (10)

Údržbárske a opravárske práce, ktoré nie sú opísané v tomto návode, nechajte vykonať nášmu servisnému centru. Používajte len originálne náhradné diely.

▲ VAROVANIE! Nebezpečenstvo popálenia! Pred všetkými údržbárskymi a čistiacimi prácami, nechajte prístroj vychladnúť.

Čistenie

▲ VAROVANIE! Zásah elektrickým prúdom! Prístroj nikdy nestriekajte vodou.

UPOZORNENIE! Nebezpečenstvo poškodenia. Chemické látky môžu pôsobiť na plastové diely prístroja. Nepoužívajte žiadne čistiace prostriedky, resp. rozpúšťadlá.

- Vetráciu štrbinu, kryt motora a držadlá prístroja udržiavajte čisté. Na tento účel použijete vlhkú utierku alebo kefu.

Údržba

Prístroj si nevyžaduje údržbu.

Skladovanie

Prístroj a príslušenstvo skladujte vždy:

- v čistote
- v suchu
- chránené pred prachom
- V dodanom úložnom kufríku (15)
- mimo dosahu detí
- ochladený

Teplota skladovania pre akumulátor je medzi 0 °C a 45 °C. Počas skladovania zabráňte extrémnemu chladu alebo teplu. Akumulátor tým stratí výkon.

Pred dlhším skladovaním (napr. na prezimovanie) vyberte akumulátor z prístroja.

Likvidácia/ochrana životného prostredia

Z prístroja vyberte akumulátor a prístroj, akumulátor, príslušenstvo a

balenie prineste na ekologické zhodnotenie.



Elektrické prístroje nepatria do domového odpadu.

Symbol preškrtnutého kontajnera na kolieskach znamená, že tento výrobok sa po skončení jeho životnosti nesmie likvidovať ako netriedený komunálny odpad.

Smernica 2012/19/EÚ o odpade z elektrických a elektronických zariadení:

Spotrebiteľia sú zo zákona povinní elektrické a elektronické zariadenia na konci ich životnosti odovzdať na ekologickú recykláciu. Týmto spôsobom je zabezpečené zhodnotenie šetrné k životnému prostrediu a zdrojom.

V závislosti od národných zákonov, máte tieto možnosti:

- vrátenie na predajnom mieste,
- odovzdanie na oficiálnom zbernom mieste,
- zaslanie späť výrobcovi/distribútorovi.

Netýka sa to dielov príslušenstva a pomocných prostriedkov bez elektrických komponentov, pripojených k starým prístrojom.

Pokyny na likvidáciu akumulátorov



Akumulátor neodhadzujte do domového odpadu, ohňa (nebezpečenstvo výbuchu) alebo vody. Poškodené akumulátory môžu škodiť životnému prostrediu a vášmu zdraviu, keď unikajú jedovaté pary alebo kvapaliny.

Akumulátory likvidujte podľa miestnych predpisov. Chybné alebo opotrebované akumulátory sa musia

recyklovať. Akumulátory odovzdajte na zberné miesto starých batérií, kde sa ekologicky znovu zhodnotia. Informujte sa o tom na vašom miestnom zbernom mieste alebo v našom servisnom centre. Akumulátory likvidujte vo vybitom stave. Na ochranu pred skratom odporúčame prekryť póly lepiacou páskou. Akumulátor neotvárajte.

Servis

Garancija

Vážená zákazníčka, vážený zákazník, Na tento výrobok dostávate záruku 5 rokov od dátumu kúpy. V prípade nedostatkov tohto výrobku vám voči predajcovi výrobku prináležia zákonné práva. Tieto zákonné práva nie sú obmedzené našou zárukou opísanou v nasledujúcej časti.

Záručné podmienky

Záručná doba začína s dátumom kúpy. Originálny pokladničný doklad dobre uschovajte. Tento podklad bude potrebný ako doklad o kúpe. Ak sa v rámci päť rokov od dátumu kúpy tohto výrobku vyskytne chyba materiálu alebo výroby, výrobok – podľa našej voľby – pre vás bezplatne opravíme alebo vymeníme. Toto poskytnutie záruky predpokladá, že v rámci päťročnej lehoty sa predloží chybný výrobok a doklad o kúpe (pokladničný doklad) a krátko sa písomne opíše, v čom existuje nedostatok a kedy sa vyskytol.

Ak je chyba pokrytá našou zárukou, dostanete späť opravený alebo nový výrobok. S opravou alebo výmenou výrobku nezačína žiadne nové záručné obdobie.

Záručná doba a zákonné nároky na odstránenie nedostatkov

Záručná doba sa poskytnutím záruky nepredlži. To platí aj pre vymenené a opravené diely. Škody a nedostatky existujúce prípadne už pri kúpe sa musia ihneď pri vybalení ohlásiť. Opravy pripadajúce po uplynutí záručnej doby sú s povinnosťou úhrady.

Rozsah záruky

Výrobok bol starostlivo vyrobený podľa prísnych kvalitatívnych smerníc a pred dodávkou bol svedomito skontrolovaný.

Poskytnutie záruky platí výlučne na chyby materiálu alebo výroby. Táto záruka sa nevzťahuje na časti výrobku, ktoré sú vystavené normálnemu opotrebeniu a preto je možné na ne prihliadať (napr. Plochá dýza) ako na rýchlo opotrebiteľné diely alebo na poškodenia na rozbitných dieloch (napr. spínač).

Táto záruka prepadá, keď je výrobok poškodený, neodborne používaný alebo nebola na ňom vykonávaná údržba. Pre odborné používanie výrobku je nutné presne dodržiavať všetky pokyny uvedené v návode na obsluhu. Účelom použitia a manipuláciám, od ktorých sa v návode na obsluhu odrádza alebo pred ktorými sa varuje, je možné bezpodmienečne zabrániť.

Výrobok je určený iba na súkromné a nekomerčné použitie. Pri nesprávnej alebo neodbornej manipulácii, aplikácii násilia a pri zásahoch, ktoré neboli uskutočnené našou autorizovanou servisnou pobočkou, záruka zaniká.

Vybavenie v záručnom prípade

Aby bolo možné zaručiť rýchle vybavenie vašej žiadosti, postupujte podľa nasledujúcich pokynov:

- V prípade akýchkoľvek otázok si pripravte pokladničný doklad a číslo výrobku (IAN 472010_2407) ako doklad o nákupe.
- Číslo výrobku nájdete na typovom štítku na výrobku, gravúre na výrobku, na titulnej stránke návodu na obsluhu (vľavo dole) alebo na nálepke na zadnej alebo spodnej strane výrobku.
- Ak by sa mali vyskytnúť funkčné chyby alebo iné nedostatky, kontaktujte najprv **telefonicky** alebo použijete náš **kontaktný formulár**, ktorý nájdete na parkside-diy.com v kategórii **Servis** nasledovne uvedené servisné centrum.
- Výrobok zaznamenaný ako chybný môžete po konzultácii s naším servisným centrom zaslať pre vás s oslobodením od poštovného na vám oznámenú servisnú adresu za pripojenia dokladu o kúpe (pokladničný doklad) a informácie, v čom spočíva nedostatok a kedy sa vyskytol. Aby bolo možné zabrániť problémom s prevzatím a prídavným nákladom, použijte bezpodmienečne iba adresu, ktorá sa vám oznámi. Zabezpečte, aby sa odoslanie uskutočnilo bez vyplatenia, ako neskladný tovar, expresne alebo ako iná zvláštna zásielka. Výrobok pošlite, prosím, vráť. všetkých súčasne dodaných dielov príslušenstva a postarajte sa o dostatočne bezpečné prepravné balenie.



Na *parkside-diy.com* si môžete pozrieť a stiahnuť túto a mnohé ďalšie príručky. Týmto QR kódom sa dostanete priamo na stránku *parkside-diy.com*. Vyberte svoju krajinu a cez vyhľadávanie si nájdite návody na obsluhu. Po zadaní čísla výrobku (IAN) 472010_2407 si budete môcť otvoriť návod na obsluhu.

Opravný servis

Ohľadom opráv, **ktoré nepodliehajú záruke**, sa obráťte na Servisné centrum. Tam dostanete s ochotou predbežný návrh nákladov.

- Môžeme spracovať iba prístroje, ktoré boli zaslané dostatočne zabalené a ofrankované.

Upozornenie: Váš prístroj pošlite, prosím, vyčistený a s upozornením na chybu na adresu uvedenú Servisným centrom.

- Prístroje zaslané bez úhrady prepravného, ako aj prístroje, ktoré boli zaslané ako veľkorozmerný náklad, expresom alebo s iným špeciálnym prepravným nebudú prevzaté.
- Vaše zaslané chybné prístroje zlikvidujeme bezplatne.

Service-Center

(SK) Servis Slovensko
Tel.: 0800 003409
Kontaktný formulár na
parkside-diy.com
IAN 472010_2407

Importér

Zohľadnite, prosím, že nasledujúca adresa nie je servisná adresa. Najprv kontaktujte hore uvedené servisné centrum.

Grizzly Tools GmbH & Co. KG
Stockstädter Str. 20
63762 Großostheim
NEMECKO
www.grizzlytools.de

Náhradné diely a príslušenstvo

Náhradné diely a príslušenstvo dostanete na *www.grizzlytools.shop*. Ak by sa pri objednávaní vyskytli problémy, kontaktujte nás cez náš internetový obchod. V prípade ďalších otázok sa obráťte na: *Service-Center*, S. 63

Preklad originálneho vyhlásenia o zhode EÚ

Výrobok: **Akumulátorová teplovzdušná pištoľ**

Model: **PPHLGA 20-Li A2**

Sériové číslo: 000001 – 076000

Uvedený predmet vyhlásenia je v zhode s príslušnými harmonizačnými právnymi predpismi Unie:

2014/30/EU • 2011/65/EU & (EU) 2015/863
Výrobok s batériou Smart PAPS 204 A1/
Smart PAPS 208 A1/Smart PAPS 2012 A1: 2014/53/EU

Vyššie opísaný predmet vyhlásenia je v zhode so smernicou Európskeho parlamentu a Rady 2011/65/EU z 8. júna 2011 o obmedzení používania určitých nebezpečných látok v elektrických a elektronických zariadeniach.

Na zabezpečenie zhody sa použili tieto harmonizované normy a vnútroštátne normy a predpisy:

EN 60335-1:2012/A16:2023 • EN 60335-2-45:2002/A11:2023
EN IEC 55014-1:2021 • EN IEC 55014-2:2021
IEC 62471:2006 • EN 62233:2008 • EN IEC 63000:2018
Výrobok s batériou Smart PAPS 204 A1/
Smart PAPS 208 A1/Smart PAPS 2012 A1:
EN 301 489-1 V2.2.3:2019 • EN 301 489-17 V3.3.1:2024
EN 300 328 V2.2.2:2019 • EN 50663:2017

Toto vyhlásenie o zhode sa vydáva na výhradnú zodpovednosť výrobcu:

CE Grizzly Tools GmbH & Co. KG
 Stockstädter Str. 20
 63762 Großostheim
 NEMECKO
 10.02.2025



Christian Frank
 Splnomocnený zástupca dokumen-
 tácie

Inhaltsverzeichnis

Einleitung.....65
 Bestimmungsgemäße Verwendung..... 66
 Lieferumfang/Zubehör.....66
 Übersicht.....66
 Funktionsbeschreibung.....67
 Technische Daten.....67

Sicherheitshinweise..... 67
 Bedeutung der Sicherheitshinweise.....67
 Bildzeichen und Symbole.....68
 Allgemeine Sicherheitshinweise.....68
 Spezielle Sicherheitshinweise für Akkugeräte..... 71

Vorbereitung..... 71
 Erstinbetriebnahme..... 71
 Bedienteile.....71
 Einsatz als Standgerät.....71
 Farbkratzer montieren..... 72
 Vorsatzdüsen verwenden..... 72
 Ladezustand des Akkus prüfen..... 72
 Akku aufladen.....72

Betrieb..... 73
 Akku in Akku-Gerät einsetzen und entnehmen..... 73
 Ein- und Ausschalten..... 73
 Cool-Down-Funktion..... 74
 Regelung von Temperatur und Luftmenge..... 74
 Programmbetrieb (P)..... 74
 Verbrauchte Akkus..... 75

Parkside App.....75
 Gerät aus der App entfernen.....75
 Datenschutzbestimmungen..... 75

Reinigung, Wartung und Lagerung..... 76
 Reinigung..... 76
 Wartung.....76
 Lagerung..... 76

Entsorgung/Umweltschutz..... 76
 Zusätzliche Entsorgungshinweise für Deutschland..... 77
 Entsorgungshinweise für Akkus.....77

Service..... 77
 Garantie.....77
 Reparatur-Service..... 79
 Service-Center..... 79
 Importeur..... 79

Ersatzteile und Zubehör.....80

Original-EU-Konformitätserklärung..... 80

Explosionszeichnung..... 81

Einleitung

Herzlichen Glückwunsch zum Kauf Ihres neuen Heißluftgebläses (nachfolgend Gerät oder Elektrowerkzeug genannt).

Sie haben sich damit für ein hochwertiges Gerät entschieden. Dieses Gerät wurde während der Produktion auf Qualität geprüft und einer Endkontrolle unterzogen. Die Funktionsfähigkeit Ihres Gerätes ist somit sichergestellt.



Die Betriebsanleitung ist Bestandteil dieses Geräts. Sie enthält wichtige Hinweise für Sicherheit, Gebrauch und Entsorgung. Lesen Sie die Betriebsanleitung sorgfältig. Machen Sie sich mit den Bedienteilen und dem richtigen Gebrauch des Gerätes vertraut. Benutzen Sie das Gerät nur wie beschrieben und für die angegebenen Einsatzbereiche. Bewahren Sie die Betriebsanleitung gut auf und händigen Sie alle Unterlagen bei Weitergabe des Geräts an Dritte mit aus.

Bestimmungsgemäße Verwendung

Das Gerät ist ausschließlich für folgende Verwendungen bestimmt:

- Entfernen von Farbanstrichen auf kleinen Flächen
- Erwärmen, Verformen und Verschweißen von Kunststoffen
- Lösen von Klebeverbindungen
- Auftauen von Wasserleitungen

Die Benutzung des Gerätes bei Regen oder feuchter Umgebung ist verboten.

Jede andere Verwendung, die in dieser Betriebsanleitung nicht ausdrücklich zugelassen wird, kann eine ernsthafte Gefahr für den Benutzer darstellen und zu Schäden am Gerät führen. Der Bediener oder Nutzer des Geräts ist für Unfälle oder Schäden an anderen Menschen oder deren Eigentum verantwortlich. Das Gerät ist für den Einsatz im Heimwerkerbereich bestimmt. Es wurde nicht für den gewerblichen Dauereinsatz konzipiert. Bei gewerblichem Einsatz erlischt die Garantie. Der Hersteller haftet nicht für Schäden, die durch bestimmungswidrige Verwendung oder falsche Bedienung verursacht wurden.

Das Gerät ist Teil der Serie **X 20 V TEAM** und kann mit Akkus der **X 20 V TEAM** Serie betrieben werden. Akkus der Serie **X 20 V TEAM** dürfen nur mit Ladegeräten der Serie **X 20 V TEAM** geladen werden.

Lieferumfang/Zubehör

Packen Sie das Gerät aus und überprüfen Sie den Lieferumfang. Entsorgen Sie das Verpackungsmaterial ordnungsgemäß.

- Akku-Heißluftgebläse
- Farbkratzer (2-teilig)
- Reduzierdüse
- Flächendüse

- Reflektordüse
- Aufbewahrungskoffer
- Originalbetriebsanleitung

Akku und Ladegerät sind nicht im Lieferumfang enthalten.

Übersicht



Die Abbildungen des Geräts finden Sie auf der vorderen Ausklappseite.

(Abb. A)

- 1 Ausblasrohr
- 2 Lufteinlass
- 3 Handgriff
- 4 Anzeige „Verbunden“
- 5 Akku-Halter
- 6 Ein-/Ausschalter
- 7 Einschaltsperr
- 8 LC-Display
- 9 Bedienfeld
- 10 Akku
- 11 Ladezustandsanzeige
- 12 Akku-Entriegelung
- 13 Taste Ladezustandsanzeige
- 14 Ladegerät
- 15 Aufbewahrungskoffer
- 16 Griff (Farbkratzer)
- 17 Dreikantklinge (Farbkratzer)
- 18 Farbkratzer
- 19 Reflektordüse
- 20 Flächendüse
- 21 Reduzierdüse

(Abb. B)

- 22 LED-Arbeitslicht
- 23 Standfuß

(Abb. C)

- 24 Mutter

(Abb. D)

- 25 Taste P/COOLDOWN
- 26 Taste Temperatur erhöhen
- 27 Taste Luftmenge erhöhen
- 28 Taste Luftmenge senken
- 29 Taste Temperatur senken

Funktionsbeschreibung

Das Heißluftgebläse ist ein Universalgerät zum Ablösen, Verformen oder Erwärmen.

Die Funktion der Bedienteile entnehmen Sie bitte den nachfolgenden Beschreibungen.

Technische Daten

Akku-Heißluftgebläse

..... **PPHLGA 20-Li A2**
 Bemessungsspannung U 20 V =
 Schutzklasse III
 Schutzart IPX0
 Gewicht mit Akku
 (Smart PAPS 204 A1) $\approx 1,13$ kg
 Temperaturbereich 50–500 °C
 Luftmenge 150–300 l/min
 Akku Li-Ion
 Temperatur ≤ 50 °C
 – Ladevorgang 4–40 °C
 – Betrieb –20–50 °C
 – Lagerung 0–45 °C
 PARKSIDE Performance Smart
 Akku Smart PAPS 204 A1/
 Smart PAPS 208 A1/
 Smart PAPS 2012 A1
 – Frequenz f 2400 – 2483,5 MHz
 – Sendeleistung ≤ 20 dBm

X 20 V TEAM

Das Gerät ist Teil der Serie **X 20 V TEAM** und kann mit Akkus der **X 20 V TEAM** Serie betrieben werden. Akkus der Serie **X 20 V TEAM** dürfen nur mit Ladegeräten der Serie **X 20 V TEAM** geladen werden.

Wir empfehlen Ihnen, dieses Gerät ausschließlich mit folgenden Akkus zu betreiben: PAP 20 B1, PAP 20 B3, Smart PAPS 204 A1, Smart PAPS 208 A1, Smart PAPS 2012 A1

Wir empfehlen Ihnen, diese Akkus mit folgenden Ladegeräten zu laden: PLG 20 A3, PLG 20 A4, PLG 20 C1, PLG 20 C2, PLG 20 C3, PDSLGA 20 A1, Smart PLGS 2012 A1
 Technische Daten von Akku und Ladegerät: Siehe separate Anleitung.

Sicherheitshinweise

Dieser Abschnitt behandelt die grundlegenden Sicherheitshinweise beim Gebrauch des Geräts.

▲ WARNUNG! Personen- und Sachschäden durch unsachgemäßen Umgang mit dem Akku. Beachten Sie die Sicherheitshinweise und Hinweise zum Aufladen und der korrekten Verwendung in der Betriebsanleitung Ihres Akkus und Ladegeräts der Serie **X 20 V TEAM**. Eine detaillierte Beschreibung zum Ladevorgang und weitere Informationen finden Sie in dieser separaten Bedienungsanleitung.

Bedeutung der Sicherheitshinweise

▲ GEFAHR! Wenn Sie diesen Sicherheitshinweis nicht befolgen, tritt ein Unfall ein. Die Folge ist schwere Körperverletzung oder Tod.

▲ WARNUNG! Wenn Sie diesen Sicherheitshinweis nicht befolgen, tritt möglicherweise ein Unfall ein. Die Folge ist möglicherweise schwere Körperverletzung oder Tod.

▲ VORSICHT! Wenn Sie diesen Sicherheitshinweis nicht befolgen, tritt ein Unfall ein. Die Folge ist möglicher-

weise leichte oder mittelschwere Körperverletzung.

HINWEIS! Wenn Sie diesen Sicherheitshinweis nicht befolgen, tritt ein Unfall ein. Die Folge ist möglicherweise ein Sachschaden.

Bildzeichen und Symbole

Bildzeichen auf dem Gerät



Lesen Sie die Betriebsanleitung sorgfältig. Machen Sie sich mit den Bedienteilen und dem richtigen Gebrauch des Gerätes vertraut.



Die Benutzung des Gerätes bei Regen oder feuchter Umgebung ist verboten.



Elektrogeräte gehören nicht in den Hausmüll.



Achtung heiße Flächen, Verbrennungsgefahr!



Temperatur senken



Temperatur erhöhen



Luftmenge senken



Luftmenge erhöhen



Programmwahl/COOL-DOWN



Anzeige „Verbunden“



Einschaltsperr

Bildzeichen auf der Verpackung



Entsorgen Sie die Verpackung umweltschonend.



Recyclingsymbol: Wellpappe

Allgemeine Sicherheitshinweise



Achtung! Beim Gebrauch von Elektrogeräten sind zum Schutz gegen elektrischen Schlag, Verletzungs- und Brandgefahr folgende grundsätzliche Sicherheitsmaßnahmen zu beachten:

Allgemeine Hinweise

- Lesen Sie die Betriebsanleitung sorgfältig. Machen Sie sich mit den Bedienteilen und dem richtigen Gebrauch des Gerätes vertraut.
- Dieses Gerät kann von Personen mit eingeschränkten körperlichen, sensorischen oder geistigen Fähigkeiten oder Personen mit mangelnder Erfahrung und mangelnden Kenntnissen benutzt werden, wenn sie beaufsichtigt werden oder be-

züglich des sicheren Gebrauchs des Gerätes unterwiesen wurden und die damit verbundenen Gefahren verstehen.

- Kinder dürfen nicht mit dem Gerät spielen. Das Gerät und seine Anschlussleitung sind von Kindern fernzuhalten.
- Es ist zu beachten, dass der Benutzer selbst für Unfälle oder Gefährdungen gegenüber anderen Personen oder deren Besitz verantwortlich ist.
- Benutzen Sie nur Ersatz- und Zubehörteile, die vom Hersteller geliefert und empfohlen werden. Der Einsatz von Fremtteilen führt zum sofortigen Verlust des Garantieanspruchs.
- Das Gerät muss stets sauber, trocken und frei von Öl oder Schmierfetten sein.
- Das Gerät darf nicht in Lagen höher als 2000 m verwendet werden.

Elektrische Sicherheit

- Schalten Sie das Gerät aus und entfernen Sie

den Akku (10). Vergewissern Sie sich, dass alle sich bewegenden Teile zum vollständigen Stillstand gekommen sind.

- Entnehmen Sie den Akku aus dem Gerät, bevor Sie den Akku aufladen.
- Die Anschlussklemmen dürfen nicht kurzgeschlossen werden.

Betrieb

- Die Benutzung des Gerätes bei Regen oder feuchter Umgebung ist verboten.
- Arbeiten Sie nur bei Tageslicht oder bei guter künstlicher Beleuchtung.
- Seien Sie aufmerksam, achten Sie darauf, was Sie tun, und gehen Sie mit Vernunft an die Arbeit mit dem Gerät. Benutzen Sie das Gerät nicht, wenn Sie müde sind oder unter Einfluss von Drogen, Alkohol oder Medikamenten stehen.
- Lassen Sie das Gerät während des Betriebs nicht unbeaufsichtigt.
- Entnehmen Sie den Akku aus dem Gerät:

- bei Nichtgebrauch
- bei Arbeitspausen
- vor allen Arbeiten am Gerät (z. B. Wechsel der Düse)
- Ein Brand kann entstehen, wenn mit dem Gerät nicht sorgsam umgegangen wird.
 - Vorsicht bei Gebrauch der Geräte in der Nähe brennbarer Materialien.
 - Nicht für längere Zeit auf ein und dieselbe Stelle richten.
 - Nicht bei Vorhandensein einer explosionsfähigen Atmosphäre verwenden.
 - Wärme kann zu brennbaren Materialien geleitet werden, die verdeckt sind.
 - Nach Gebrauch auf den Ständer auflegen und abkühlen lassen, bevor es weggepackt wird.
 - Das Gerät nicht unbeaufsichtigt lassen, solange es in Betrieb ist.
- Verwenden Sie das Gerät niemals als Haartrockner.

- Richten Sie den heißen Luftstrom niemals auf Personen oder Tiere.
- Schauen Sie nicht direkt in die Düsenöffnung am Ausblasrohr.
- Berühren Sie die Düse nicht, wenn sie heiß ist.
- Halten Sie Abstand zwischen dem Düsenausgang und der zu bearbeitenden Fläche oder Werkstück. Das Gerät könnte überhitzen.

Reinigung, Wartung und Lagerung

- Lassen Sie den Motor abkühlen, bevor Sie das Gerät für längere Zeit abstellen.
- Ersetzen Sie aus Sicherheitsgründen abgenutzte oder beschädigte Teile. Verwenden Sie ausschließlich Original-Ersatzteile und -Zubehör. Der Einsatz von Fremtteilen führt zum sofortigen Verlust des Garantieanspruchs.
- Das Öffnen des Gerätes ist nur von einer autorisierten Elektrofachkraft auszuführen. Wen-

den Sie sich für Reparaturen immer an unser Service-Center.

- Schalten Sie den Antrieb ab, entnehmen Sie den Akku und lassen Sie das Gerät abkühlen, wenn das Gerät zur Reinigung, Einstellung, Lagerung oder zum Austausch eines Zubehöerteils angehalten ist.
- Behandeln Sie das Gerät mit Sorgfalt und halten Sie es sauber.
- Bewahren Sie das Gerät unzugänglich für Kinder auf.

Spezielle Sicherheitshinweise für Akkugeräte

- **Stellen Sie sicher, dass das Gerät ausgeschaltet ist, bevor Sie den Akku einsetzen.** Das Einsetzen eines Akkus in ein Gerät, das eingeschaltet ist, kann zu Unfällen führen.
- **Verwenden Sie ausschließlich Zubehör, welches von PARKSIDE empfohlen wurde.** Ungeeignetes Zubehör kann zu elektrischem Schlag oder Feuer führen.

▲ WARNUNG! Personen- und Sachschäden durch unsachgemäßen Umgang mit dem Akku. Beachten Sie die Sicherheitshinweise und Hinweise zum Aufladen und der korrekten Verwendung in der Betriebsanleitung Ihres Akkus und Ladegeräts der Serie **X 20 V TEAM**. Eine detaillierte Be-

schreibung zum Ladevorgang und weitere Informationen finden Sie in dieser separaten Bedienungsanleitung.

Vorbereitung

▲ WARNUNG! Verletzungsgefahr durch ungewollt anlaufendes Gerät. Setzen Sie den Akku erst dann in das Gerät ein, wenn das Gerät vollständig für den Einsatz vorbereitet ist.

Erstinbetriebnahme

Bei der ersten Anwendung kann Rauch austreten. Der Rauch entsteht durch Bindemittel, die sich beim ersten Gebrauch durch die Wärme aus der Isolationsfolie der Heizung lösen.

Belüften Sie unbedingt das Arbeitsumfeld bei der ersten Anwendung. Verlegen Sie die Erstinbetriebnahme ins Freie, sollte die Rauch-/Geruchsentwicklung zu stark sein.

Bedienteile

Lernen Sie vor dem ersten Betrieb des Geräts die Bedienteile kennen.

- **Ein-/Ausschalter (6)**
 - Einschalten: Drücken
 - Ausschalten: Loslassen
- **Einschaltsperr (7)**
 - Sperrt den Ein-/Ausschalter gegen unbeabsichtigte Betätigung.
 - Entsperrn: Drücken

Einsatz als Standgerät

Vorgehen (Abb. B)

1. Stellen Sie das Gerät zur Verwendung als Standgerät auf die Standfüße (23).
2. Achten Sie auf einen stabilen, sicheren Stand und einen hitzefesten Untergrund.

Die Verwendung als Standgerät ist optimal zum Abkühlen nach der Benutzung.

Farbkratzer montieren

Vorgehen (Abb. C)

1. Schrauben Sie die obere Mutter (24) vom Griff (16) ab.
2. Setzen Sie die Dreikantklinge (17) auf die untere Mutter (24).
3. Schrauben Sie die obere Mutter (24) wieder auf und befestigen Sie so die Dreikantklinge (17).

Vorsatzdüsen verwenden

▲ VORSICHT! Verletzungsgefahr! Vermeiden Sie Verbrennungen. Lassen Sie die Vorsatzdüsen und das Ausblasrohr vor einem Wechsel abkühlen.

Hinweise

- Die Vorsatzdüsen (19/20/21) werden auf das Ausblasrohr (1) gesteckt.
- Es sind verschiedene Verwendungen der Vorsatzdüsen möglich.
- Beachten Sie die Sicherheitsvorschriften und verwenden Sie das Gerät mit Bedacht und Vorsicht.

Reflektordüse (19)

- Verwendung: Löten, Zinnen von Rohren und Schrumpfen von Schrumpfschläuchen

Flächendüse (20)

- Verwendung: Erzielen einer flächigen Hitze
- **HINWEIS!** Überhitzung angrenzender Bauteile. Achten Sie bei Verwendung der Flächendüse besonders auf die Hitzeentwicklung an benachbarten Stellen des Bearbeitungspunkts.

Reduzierdüse (21)

- Verwendung: Erzielen einer punktuellen Hitze.
- **HINWEIS!** Überhitzung des Werkstücks. Achten Sie bei Verwendung der Reduzierdüse besonders auf die Hitzeentwicklung am Bearbeitungspunkt, verweilen Sie nicht zu lange an einer Stelle.

Farbkratzer

- Verwendung: Erwärmen Sie die Farb- und Lackflächen, wenn nötig unter zur Hilfenahme einer Vorsatzdüse. Das Entfernen der Farben und Lacke kann mit dem Farbkratzer (18) erfolgen. Die Vorsatzdüsen (19/20/21) selbst sind nicht zum Entfernen der Farbe geeignet.

Ladezustand des Akkus prüfen

LEDs	Bedeutung
rot, orange, grün	Akku geladen
rot, orange	Akku teilweise geladen
rot	Akku muss geladen werden

1. Drücken Sie die Taste (13) neben der Ladezustandsanzeige (11) am Akku (10). Die LEDs der Ladezustandsanzeige zeigen den Ladezustand des Akkus.
2. Laden Sie den Akku (10) auf, wenn nur noch die rote LED der Ladezustandsanzeige (11) leuchtet.

Akku aufladen

Siehe auch Betriebsanleitung des Ladegeräts.

Hinweise

- Lassen Sie einen erwärmten Akku vor dem Laden abkühlen.
- Setzen Sie den Akku nicht über längere Zeit starker Sonnenein-

strahlung aus und legen Sie ihn nicht auf Heizkörpern ab (max. 50 °C).

Akku aufladen

1. Nehmen Sie den Akku (10) aus dem Gerät.
2. Schieben Sie den Akku (10) in den Ladeschacht des Akku-Ladegerätes (14).
3. Schließen Sie das Akku-Ladegerät (14) an eine Steckdose an.
4. Nach erfolgtem Ladevorgang trennen Sie das Akku-Ladegerät (14) vom Netz.
5. Ziehen Sie den Akku (10) aus dem Akku-Ladegerät (14).

Kontroll-LEDs auf dem Ladegerät (14)

grün	rot	Bedeutung
leuchtet	—	<ul style="list-style-type: none"> • Akku ist vollständig aufgeladen • bereit (kein Akku eingelegt)
—	leuchtet	Akku wird aufgeladen
—	blinkt	Akku ist überhitzt
blinkt	blinkt	Akku ist defekt

Betrieb

Akku in Akku-Gerät einsetzen und entnehmen

▲ WARNUNG! Verletzungsgefahr durch ungewollt anlaufendes Gerät. Setzen Sie den Akku erst dann in das Gerät ein, wenn das Gerät vollständig für den Einsatz vorbereitet ist.

HINWEIS! Beschädigungsgefahr! Falscher Akku kann Gerät und Akku beschädigen.

Akku einsetzen

1. Schieben Sie den Akku (10) entlang der Führungsschiene in den Akku-Halter.

Der Akku verriegelt hörbar.

Akku entnehmen

1. Drücken und halten Sie die Akku-Entriegelung (12) am Akku (10).
2. Ziehen Sie den Akku aus dem Akku-Halter.

Ein- und Ausschalten

Vorbereitung

Bereiten Sie das Gerät für die gewünschte Funktion vor. Wählen Sie die dazu passende Vorsatzdüse (19/20/21).

Hinweise

- Das Gerät verfügt über eine Einschaltsperrung (7), die es gegen unbeabsichtigte Betätigung sichert.
- Das Gerät speichert die letzte Einstellung, in der Sie gearbeitet haben und läuft in dieser Einstellung wieder an.

Einschalten

1. Drücken und halten Sie die Einschaltsperrung (7).
2. Drücken und halten Sie den Ein-/Ausschalter (6).
3. Lassen Sie die Einschaltsperrung (7) los.
4. Das LED-Arbeitslicht (22) leuchtet, das Gerät ist entsperrt.
5. Stellen Sie Temperatur und Luftmenge ein (siehe *Regelung von Temperatur und Luftmenge*, S. 74).

Ausschalten

1. Lassen Sie den Ein-/Ausschalter (6) los.
2. Das LED-Arbeitslicht erlischt, das Gerät ist gesperrt.

- Nutzen Sie die Cool-Down-Funktion (siehe *Cool-Down-Funktion*, S. 74).
- Nehmen Sie den Akku (10) aus dem Gerät, wenn Sie das Gerät unbeaufsichtigt lassen oder mit der Arbeit fertig sind.

Cool-Down-Funktion

- Sobald Sie den Ein-/Ausschalter (6) loslassen, startet die Cool-Down-Funktion automatisch.
- Es beginnt ein Countdown von 40 Sekunden. Das Gerät schaltet nach Ablauf automatisch aus.
- Durch Drücken der Taste **P/**_{DOWN}^{COOL} (25) können Sie den Cool-Down-Vorgang abbrechen und das Gerät sofort ausschalten.

Regelung von Temperatur und Luftmenge

- Temperatur und Luftmenge können über das Bedienfeld (9) gesteuert werden.
- Die gewählte Einstellung wird im LC-Display (8) angezeigt.
- Temperatur und Luftmenge können auch im ausgeschalteten Zustand eingestellt werden.

Temperatur einstellen

Die Temperatur kann mit Hilfe der Tasten (26/29) auf dem Bedienfeld (9) in 10 Grad-Schritten eingestellt werden.

Vorgehen (Abb. D)

- Drücken Sie die Taste **⬆**⁺ (26) um die Temperatur zu erhöhen.
- Drücken Sie die Taste **⬆** (29) um die Temperatur zu reduzieren.

Luftmenge einstellen

Die Luftmenge kann mit Hilfe der Tasten (27/28) auf dem Bedienfeld (9) im Bereich von 150–300 l/min (6-stufig) reguliert werden.

Vorgehen (Abb. D)

- Drücken Sie die Taste **⬆**⁺ (27) um die Luftmenge zu erhöhen.
- Drücken Sie die Taste **⬆** (28) um die Luftmenge zu reduzieren.

LC-Displayanzeige

Das LC-Display (8) zeigt die ausgewählte Temperatur, die ausgewählte Luftmenge und die aktuelle Temperatur an.

- Display (8) leuchtet **rot**: Vorheizphase
- Display (8) leuchtet **grün**: Voreinstellungstemperatur erreicht
- Display (8) blinkt **blau**: Cool-Down-Funktion

Das Gerät verfügt über eine Speicherfunktion.

Das Display (8) zeigt die zuletzt eingestellte Temperatur und Luftmenge an und speichert diese nach 2 Sekunden automatisch (Display blinkt).

Programmbetrieb (P)

Das Gerät verfügt neben dem Normalbetrieb über einen Programmbetrieb.

Vorgehen (Abb. D)

- Drücken Sie für den Programmbetrieb kurz die Taste **P/**_{DOWN}^{COOL} (25) auf dem Bedienfeld (9).
- Durch weiteres Drücken der Taste **P/**_{DOWN}^{COOL} (25) gelangen Sie zu den einzelnen Programmen (P1, P2, P3, P4).
Diese können Sie individuell einstellen und speichern.
- Drücken Sie erneut die Taste **P/**_{DOWN}^{COOL} (25), um zurück in den Normalbetrieb zu gelangen.

Hinweise

- Die vorgenommene Einstellung wird nach 2 Sekunden automatisch gespeichert (Display (8) blinkt).

Verbrauchte Akkus

- Eine wesentlich verkürzte Betriebszeit trotz Aufladung zeigt an, dass der Akku verbraucht ist und ersetzt werden muss. Verwenden Sie nur einen Original-Ersatzakku der Serie **X 20 V TEAM**, den Sie über den Onlineshop beziehen können (siehe *Ersatzteile und Zubehör*, S. 80).
- Beachten Sie in jedem Falle die Sicherheitshinweise sowie Bestimmungen und Hinweise zum Umweltschutz (siehe *Entsorgung/ Umweltschutz*, S. 76).

PARKSIDE App

Mit der PARKSIDE App können Sie das Gerät überwachen und bestimmte Funktionen steuern. Die Funktionen können sich mit Updates von App und Firmware ändern. Weitere Informationen zur PARKSIDE App finden Sie in der Anleitung des Smart-Akkus.

Voraussetzungen

Um das Gerät in der PARKSIDE App zu finden, müssen folgende Voraussetzungen erfüllt sein:





- Auf Ihrem Smartphone ist die PARKSIDE App installiert und Bluetooth® aktiviert.
- Im Gerät ist folgender Akku eingesetzt: PARKSIDE Performance Smart Akku Smart PAPS 204 A1/ Smart PAPS 208 A1/ Smart PAPS 2012 A1. Dieser Akku wurde bereits mit der PARKSIDE App verbunden.
Das Gerät kommuniziert mit der App über den Akku.

Gerät mit der PARKSIDE App verbinden

1. Setzen Sie den Smart-Akku (10) ein.



2. Drücken Sie den Ein-/Ausschalter (6).
Die Anzeige „Verbunden“ (4) blinkt dreimal. Wenn das Gerät verbunden ist leuchtet die Anzeige „Verbunden“ kontinuierlich.
3. Öffnen Sie die PARKSIDE App.
4.  **Deine Geräte.**
Das Gerät wird in der Liste angezeigt.
Sollte das Gerät nicht in der Liste angezeigt werden, fügen Sie das Gerät manuell hinzu.

Gerät überwachen und steuern



1.  **Deine Geräte.**
2.  Wählen Sie das Gerät in der Liste aus.
Die Übersichtsseite des Geräts wird angezeigt.
3.  Wählen Sie die gewünschte Einstellung auf der Übersichtsseite aus.
 Wählen Sie bei Unsicherheit die Hilfe aus.
Ein Dialogfenster mit einer Beschreibung für die jeweilige Einstellung wird angezeigt.

Gerät aus der App entfernen

Wenn ein Gerät aus der App entfernt wird, dann werden auch die zugehörigen Daten gelöscht.

1.  **Deine Geräte.**
2.  Streichen Sie die Karte des Geräts von rechts nach links.

3. Bestätigen Sie das Dialogfeld.

Datenschutzbestimmungen

siehe Seite  Mehr; Abschnitt Rechtliches,  Datenschutzbestimmungen

Reinigung, Wartung und Lagerung

▲ WARNUNG! Verletzungsgefahr durch ungewollt anlaufendes Gerät. Schützen Sie sich bei Wartungs- und Reinigungsarbeiten. Schalten Sie das Gerät aus und entfernen Sie den Akku (10). Lassen Sie Instandsetzungsarbeiten und Wartungsarbeiten, die nicht in dieser Anleitung beschrieben sind, von unserem Service-Center durchführen. Verwenden Sie nur Original-Ersatzteile.

▲ WARNUNG! Verbrennungsgefahr! Lassen Sie das Gerät vor allen Wartungs- und Reinigungsarbeiten abkühlen.

Reinigung

▲ WARNUNG! Elektrischer Schlag! Spritzen Sie das Gerät niemals mit Wasser ab.

HINWEIS! Beschädigungsgefahr. Chemische Substanzen können die Kunststoffteile des Gerätes angreifen. Verwenden Sie keine Reinigungs- bzw. Lösungsmittel.

- Halten Sie Lüftungsschlitze, Motorgehäuse und Griffe des Gerätes sauber. Verwenden Sie dazu ein feuchtes Tuch oder eine Bürste.

Wartung

Das Gerät ist wartungsfrei.

Lagerung

Lagern Sie Gerät und Zubehör stets:

- sauber
- trocken
- staubgeschützt
- im mitgelieferten Aufbewahrungskoffer (15)
- außerhalb der Reichweite von Kindern
- abgekühlt

Die Lagertemperatur für den Akku beträgt zwischen 0 °C und 45 °C. Vermeiden Sie während der Lagerung extreme Kälte oder Hitze. Der Akku verliert dadurch an Leistung.

Nehmen Sie den Akku vor einer längeren Lagerung (z. B. Überwinterung) aus dem Gerät.

Entsorgung/ Umweltschutz

Nehmen Sie den Akku aus dem Gerät und führen Sie Gerät, Akku, Zubehör und Verpackung einer umweltgerechten Wiederverwertung zu.



Elektrogeräte gehören nicht in den Hausmüll.

Das Symbol der durchgestrichenen Mülltonne bedeutet, dass dieses Elektro- bzw. Elektronikgerät am Ende seiner Lebensdauer nicht im Hausmüll entsorgt werden darf, sondern vom Endnutzer einer getrennten Sammlung zugeführt werden muss.

Richtlinie 2012/19/EU über Elektro- und Elektronik-Altgeräte:

Verbraucher sind gesetzlich dazu verpflichtet, Elektro- und Elektronikgeräte am Ende ihrer Lebensdauer einer umweltgerechten Wiederverwertung zuzuführen. Auf diese Weise wird eine umwelt- und ressourcenschonende Verwertung sichergestellt. Je nach Umsetzung in nationales Recht können Sie folgende Möglichkeiten haben:

- an einer Verkaufsstelle zurückgeben,
- an einer offiziellen Sammelstelle abgeben,
- an den Hersteller/Inverkehrbringer zurücksenden.

Nicht betroffen sind den Altgeräten beigefügte Zubehörteile und Hilfsmittel ohne Elektrobestandteile.

Zusätzliche Entsorgungshinweise für Deutschland

Das Gerät ist bei eingerichteten Sammelstellen, Wertstoffhöfen oder Entsorgungsbetrieben abzugeben. Zudem sind Vertreter von Elektro- und Elektronikgeräten sowie Vertreter von Lebensmitteln zur Rücknahme verpflichtet. LIDL bietet Ihnen Rückgabemöglichkeiten direkt in den Filialen und Märkten an. Rückgabe und Entsorgung sind für Sie kostenfrei.

Beim Kauf eines Neugerätes haben Sie das Recht, ein entsprechendes Altgerät unentgeltlich zurückzugeben. Zusätzlich haben Sie die Möglichkeit, unabhängig vom Kauf eines Neugerätes, unentgeltlich (bis zu drei) Altgeräte abzugeben, die in keiner Abmessung größer als 25 cm sind.

Bitte entnehmen Sie vor der Rückgabe Batterien oder Akkumulatoren, die nicht vom Altgerät umschlossen sind, sowie Lampen, die zerstörungsfrei entnommen werden können und führen diese einer separaten Sammlung zu. Sofern dies ohne Zerstörung des alten Elektro- oder Elektronikgerätes möglich ist, entnehmen Sie diesem bitte alte Batterien oder Akkus sowie Altlampen, bevor sie es zur Entsorgung zurückgeben, und führen diese einer separaten Sammlung zu.

Entsorgungshinweise für Akkus



Der Akku darf am Ende der Nutzungszeit nicht über den Haushaltsmüll entsorgt werden. Werfen Sie den Akku nicht ins Feuer (Explosionsgefahr) oder ins Wasser. Beschädigte Akkus können der Umwelt und ihrer Gesundheit schaden, wenn giftige Dämpfe oder Flüssigkeiten austreten.

Entsorgen Sie Akkus nach den lokalen Vorschriften. Defekte oder verbrauchte Akkus müssen recycelt werden. Geben Sie Akkus an einer Altbatteriesammelstelle ab, wo sie einer umweltgerechten Wiederverwertung zugeführt werden. Fragen Sie hierzu Ihren lokalen Müllentsorger oder unser Service-Center. Entsorgen Sie Akkus im entladenen Zustand. Wir empfehlen die Pole mit einem Klebestreifen zum Schutz vor einem Kurzschluss abzudecken. Öffnen Sie den Akku nicht.

Service

Garantie

Sehr geehrte Kundin, sehr geehrter Kunde,

Sie erhalten auf dieses Produkt 5 Jahre Garantie ab Kaufdatum. Im Falle von Mängeln dieses Produkts stehen Ihnen gegen den Verkäufer des Produkts gesetzliche Rechte zu. Diese gesetzlichen Rechte werden durch unsere im Folgenden dargestellte Garantie nicht eingeschränkt.

Garantiebedingungen

Die Garantiefrist beginnt mit dem Kaufdatum. Bitte bewahren Sie den Original-Kassenbon gut auf. Diese Unterlage wird als Nachweis für den Kauf benötigt. Tritt innerhalb von fünf

Jahren ab dem Kaufdatum dieses Produkts ein Material- oder Fabrikationsfehler auf, wird das Produkt von uns – nach unserer Wahl – für Sie kostenlos repariert oder ersetzt. Diese Garantieleistung setzt voraus, dass innerhalb der Fünf-Jahres-Frist das defekte Produkt und der Kaufbeleg (Kassenbon) vorgelegt und schriftlich kurz beschrieben wird, worin der Mangel besteht und wann er aufgetreten ist.

Wenn der Defekt von unserer Garantie gedeckt ist, erhalten Sie das reparierte oder ein neues Produkt zurück. Mit Reparatur oder Austausch des Produkts beginnt kein neuer Garantiezeitraum.

Garantiezeit und gesetzliche Mängelansprüche

Die Garantiezeit wird durch die Gewährleistung nicht verlängert. Dies gilt auch für ersetzte und reparierte Teile. Eventuell schon beim Kauf vorhandene Schäden und Mängel müssen sofort nach dem Auspacken gemeldet werden. Nach Ablauf der Garantiezeit anfallende Reparaturen sind kostenpflichtig.

Garantieumfang

Das Produkt wurde nach strengen Qualitätsrichtlinien sorgfältig produziert und vor Anlieferung gewissenhaft geprüft.

Die Garantieleistung gilt für Material- oder Fabrikationsfehler. Diese Garantie erstreckt sich nicht auf Produktteile, die normaler Abnutzung ausgesetzt sind und daher als Verschleißteile angesehen werden können (z. B. Flächendüse) oder für Beschädigungen an zerbrechlichen Teilen (z. B. Schalter).

Diese Garantie verfällt, wenn das Produkt beschädigt, nicht sachgemäß benutzt oder nicht gewartet wurde.

Für eine sachgemäße Benutzung des Produkts sind alle in der Betriebsanleitung aufgeführten Anweisungen genau einzuhalten. Verwendungszwecke und Handlungen, von denen in der Betriebsanleitung abgeraten oder vor denen gewarnt wird, sind unbedingt zu vermeiden.

Das Produkt ist lediglich für den privaten und nicht für den gewerblichen Gebrauch bestimmt. Bei missbräuchlicher und unsachgemäßer Behandlung, Gewaltanwendung und bei Eingriffen, die nicht von unserer autorisierten Service-Niederlassung vorgenommen wurden, erlischt die Garantie.

Abwicklung im Garantiefall

Um eine schnelle Bearbeitung Ihres Anliegens zu gewährleisten, folgen Sie bitte den folgenden Hinweisen:

- Bitte halten Sie für alle Anfragen den Kassenbon und die Artikelnummer (IAN 472010_2407) als Nachweis für den Kauf bereit.
- Die Artikelnummer entnehmen Sie bitte dem Typenschild am Produkt, einer Gravur am Produkt, dem Titelblatt der Bedienungsanleitung (unten links) oder dem Aufkleber auf der Rück- oder Unterseite des Produktes.
- Sollten Funktionsfehler oder sonstige Mängel auftreten, kontaktieren Sie zunächst das nachfolgend benannte Service-Center **telefonisch** oder nutzen Sie unser **Kontaktformular**, das Sie auf parksidediy.com in der Kategorie **Service** finden.
- Ein als defekt erfasstes Produkt können Sie, nach Rücksprache mit unserem Service-Center unter Beifügung des Kaufbelegs (Kassenbons) und der Angabe, worin der Mangel besteht und wann er auf-

getreten ist, für Sie portofrei an die Ihnen mitgeteilte Service-Anschrift übersenden. Um Annahmeprobleme und Zusatzkosten zu vermeiden, benutzen Sie unbedingt nur die Adresse, die Ihnen mitgeteilt wird. Stellen Sie sicher, dass der Versand nicht unfrei, per Sperrgut, Express oder sonstiger Sonderfracht erfolgt. Senden Sie das Produkt bitte inkl. aller beim Kauf mitgelieferten Zubehörteile ein und sorgen Sie für eine ausreichend sichere Transportverpackung.



Auf *parkside-diy.com* können Sie diese und viele weitere Handbücher einsehen und herunterladen. Mit diesem QR-Code gelangen Sie direkt auf *parkside-diy.com*. Wählen Sie Ihr Land aus, und suchen Sie über die Suchmaske nach den Bedienungsanleitungen. Durch Eingabe der Artikelnummer (IAN) 472010_2407 können Sie Ihre Bedienungsanleitung öffnen.

Reparatur-Service

Für Reparaturen, **die nicht der Garantie unterliegen**, wenden Sie sich

an das Service-Center. Dort erhalten Sie gerne einen Kostenvoranschlag.

- Wir können nur Geräte bearbeiten, die ausreichend verpackt und frankiert eingesandt wurden.
Hinweis: Bitte senden Sie Ihr Gerät gereinigt und mit Hinweis auf den Defekt an die vom Service-Center genannte Adresse.
- Nicht angenommen werden unfrei eingeschickte Geräte sowie Geräte, die per Sperrgut, Express oder mit sonstiger Sonderfracht versendet wurden.
- Wir entsorgen Ihre eingesendeten, defekten Geräte kostenlos.

Service-Center

DE Service Deutschland
Tel.: 0800 88 55 300
Kontaktformular auf
parkside-diy.com
IAN 472010_2407

AT Service Österreich
Tel.: 0800 447750
Kontaktformular auf
parkside-diy.com
IAN 472010_2407

CH Service Schweiz
Tel.: 0800 56 36 01
Kontaktformular auf
parkside-diy.com
IAN 472010_2407

Importeur

Bitte beachten Sie, dass die folgende Anschrift keine Serviceanschrift ist. Kontaktieren Sie zunächst das oben genannte Service-Center.

Grizzly Tools GmbH & Co. KG
Stockstädter Str. 20
63762 GroBostheim
DEUTSCHLAND
www.grizzlytools.de

Ersatzteile und Zubehör

Ersatzteile und Zubehör erhalten Sie unter www.grizzlytools.shop. Sollten bei Ihrem Bestellvorgang Probleme auftreten, kontaktieren Sie uns über unseren Online-Shop. Bei weiteren Fragen wenden Sie sich an: *Service-Center*, S. 79

Original-EU-Konformitätserklärung

Produkt: **Akku-Heißluftgebläse**

Modell: **PPHLGA 20-Li A2**

Seriennummer: 000001 – 076000

Der oben beschriebene Gegenstand der Erklärung erfüllt die einschlägigen Harmonisierungsrechtsvorschriften der Union:

**2014/30/EU • 2011/65/EU & (EU) 2015/863
Produkt mit Akku Smart PAPS 204 A1/
Smart PAPS 208 A1/Smart PAPS 2012 A1: 2014/53/EU**

Der oben beschriebene Gegenstand der Erklärung erfüllt die Vorschriften der Richtlinie 2011/65/EU des Europäischen Parlaments und des Rates vom 8. Juni 2011 zur Beschränkung der Verwendung bestimmter gefährlicher Stoffe in Elektro- und Elektronikgeräten.

Um die Konformität zu gewährleisten, wurden folgende harmonisierte Normen sowie nationale Normen und Bestimmungen angewendet:

**EN 60335-1:2012/A16:2023 • EN 60335-2-45:2002/A11:2023
EN IEC 55014-1:2021 • EN IEC 55014-2:2021
IEC 62471:2006 • EN 62233:2008 • EN IEC 63000:2018
Produkt mit Akku Smart PAPS 204 A1/
Smart PAPS 208 A1/Smart PAPS 2012 A1:
EN 301 489-1 V2.2.3:2019 • EN 301 489-17 V3.3.1:2024
EN 300 328 V2.2.2:2019 • EN 50663:2017**

Die alleinige Verantwortung für die Ausstellung dieser Konformitätserklärung trägt der Hersteller:



Grizzly Tools GmbH & Co. KG
Stockstädter Str. 20
63762 Großostheim
DEUTSCHLAND
10.02.2025

Christian Frank
Dokumentationsbevollmächtigter

**Explosionszeichnung • Robbantott ábra • Eksplozijski pogled
• Rozložený pohled • Rozložený pohľad**

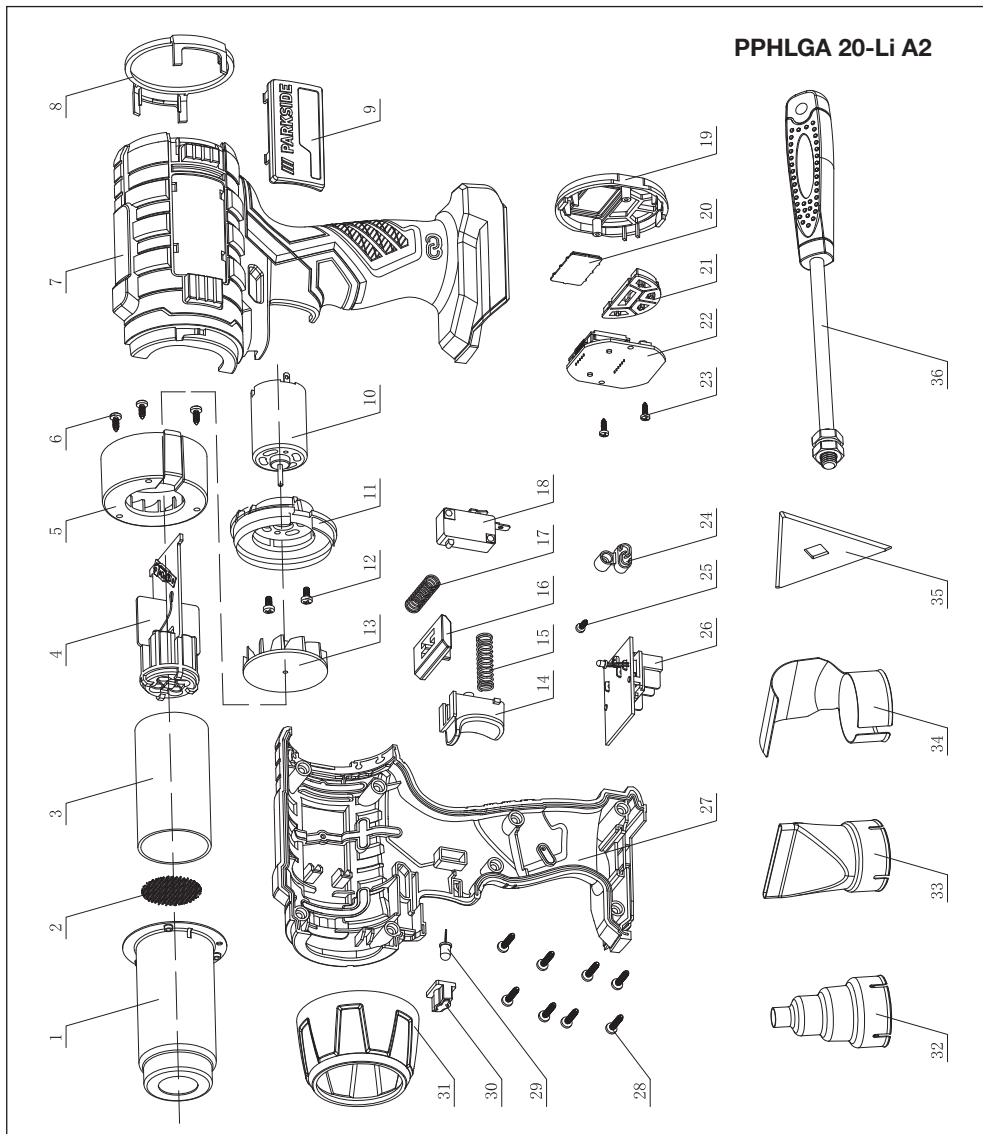

informativ • informatív • informativen • informační • informatívny

GRIZZLY TOOLS GMBH & CO. KG

Stockstädter Straße 20

63762 Grobostheim

GERMANY

Információk állása · Stanje informacij · Stav informací ·

Stav informácií · Stand der Informationen: 12/2024

Ident.-No.: 72090349122024-4



IAN 472010_2407