



SOMBRILLA CON SOPORTE LATERAL / OMBRELLONE LATERALE

ES

SOMBRILLA CON SOPORTE LATERAL

Instrucciones de montaje, utilización y advertencias de seguridad

IT MT

OMBRELLONE LATERALE

Istruzioni di montaggio, d'uso e di sicurezza

PT

GUARDA-SOL

Instruções de montagem, funcionamento e segurança

GB MT

CANTILEVER PARASOL

Assembly, operating and safety instructions

DE AT CH

AMPELSCHIRM

Montage-, Bedienungs- und Sicherheitshinweise

ES	Instrucciones de montaje, utilización y advertencias de seguridad	Página	9
IT/MT	Istruzioni di montaggio, d'uso e di sicurezza	Pagina	15
PT	Instruções de montagem, funcionamento e segurança	Página	21
GB/MT	Assembly, operating and safety instructions	Page	26
DE/AT/CH	Montage-, Bedienungs- und Sicherheitshinweise	Seite	31

Usted necesita / È necessario /
Vai precisar de / You need /
Sie benötigen:

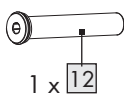
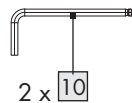
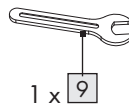
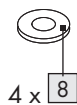
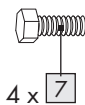
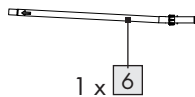
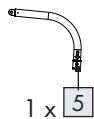
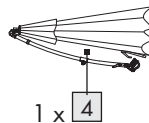
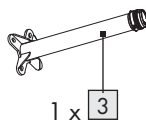
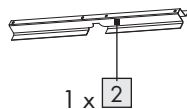
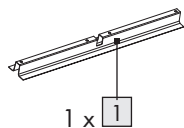

A

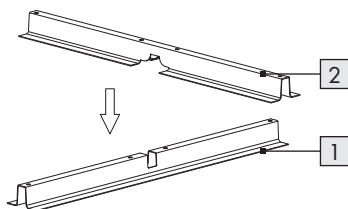

B

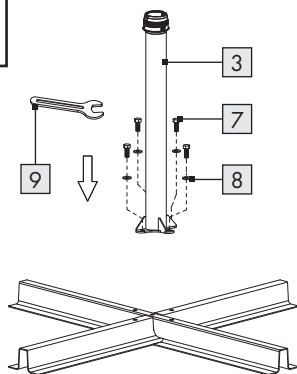

C

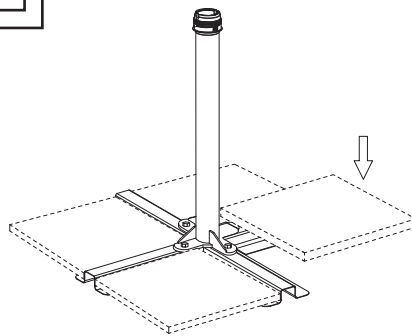

D

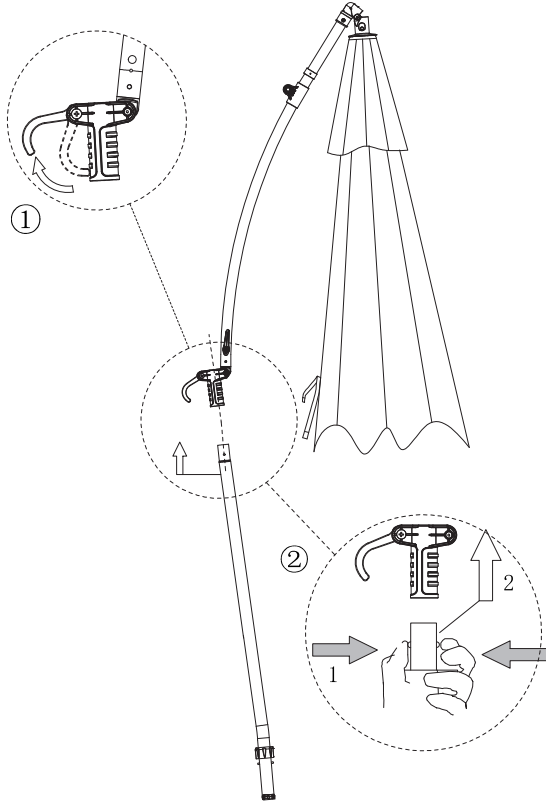
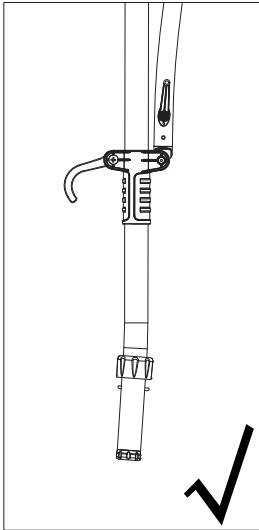
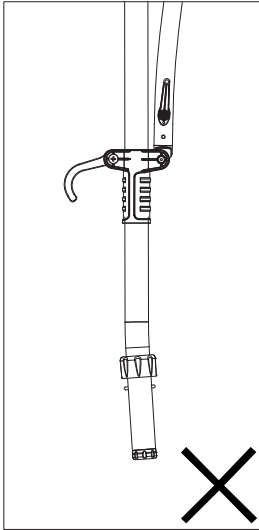

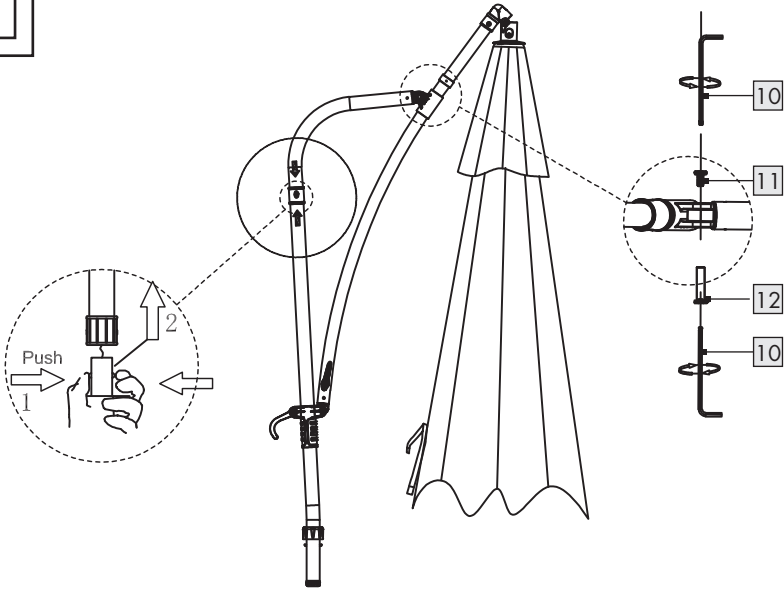
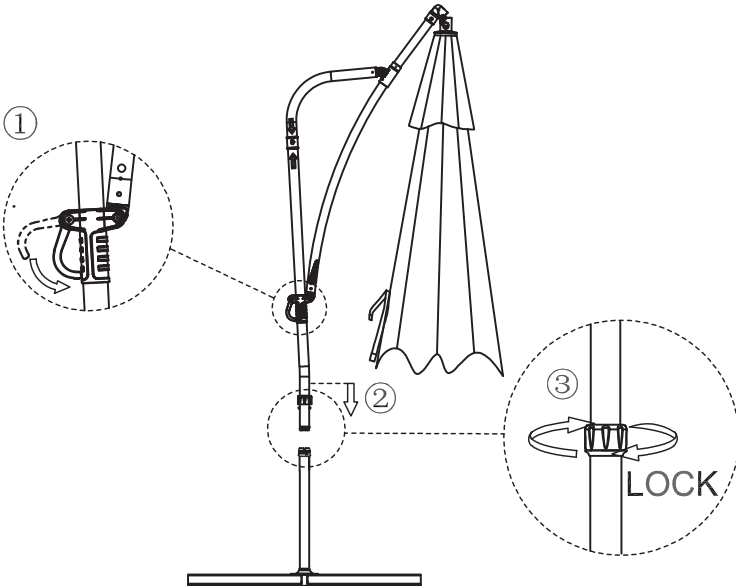
E**F**

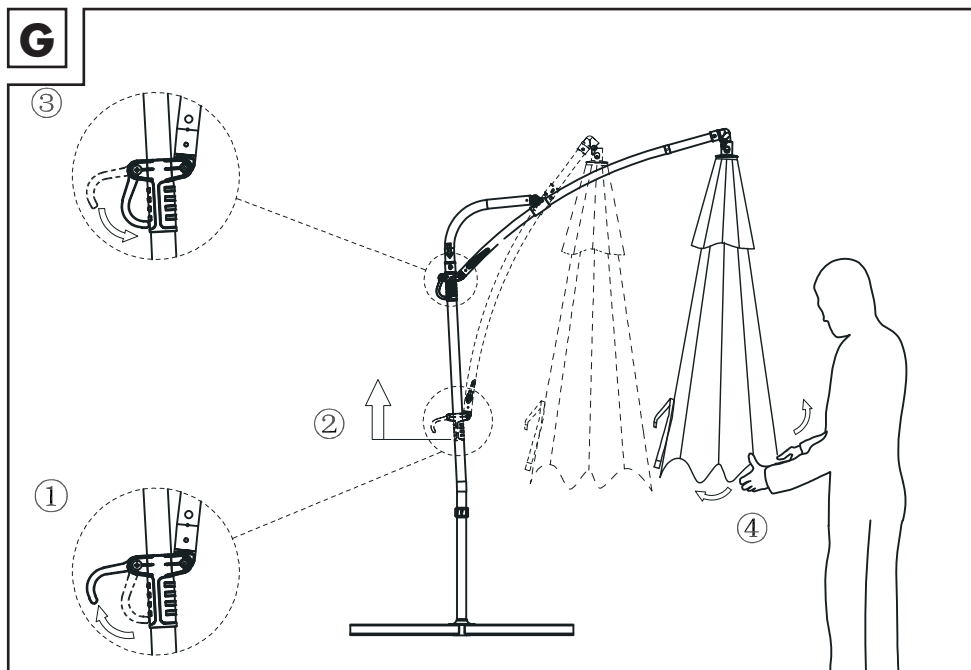
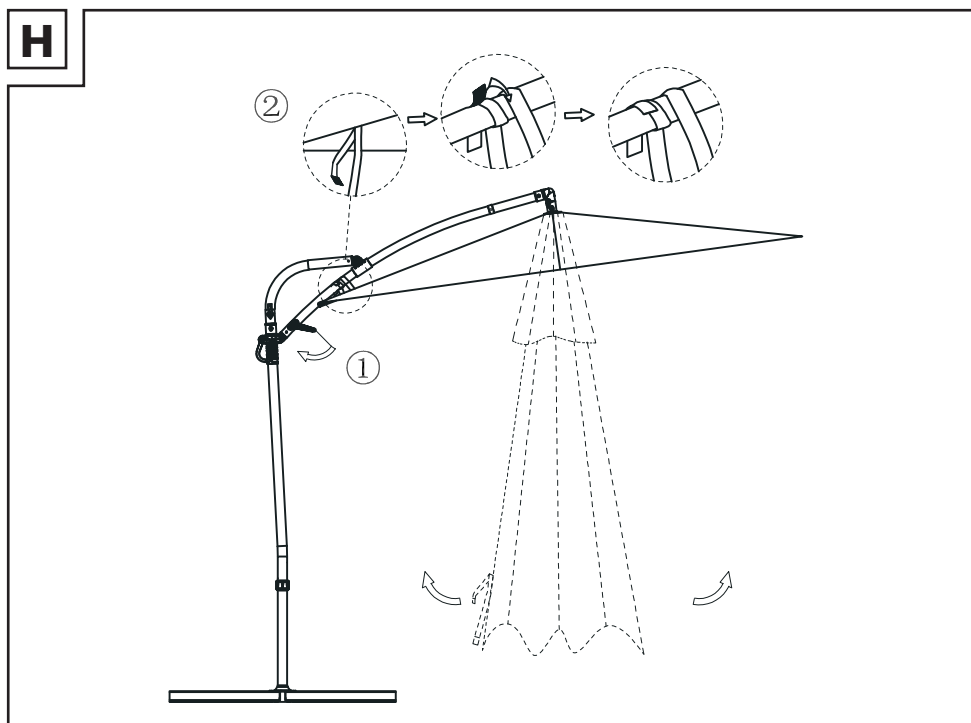
G**H**

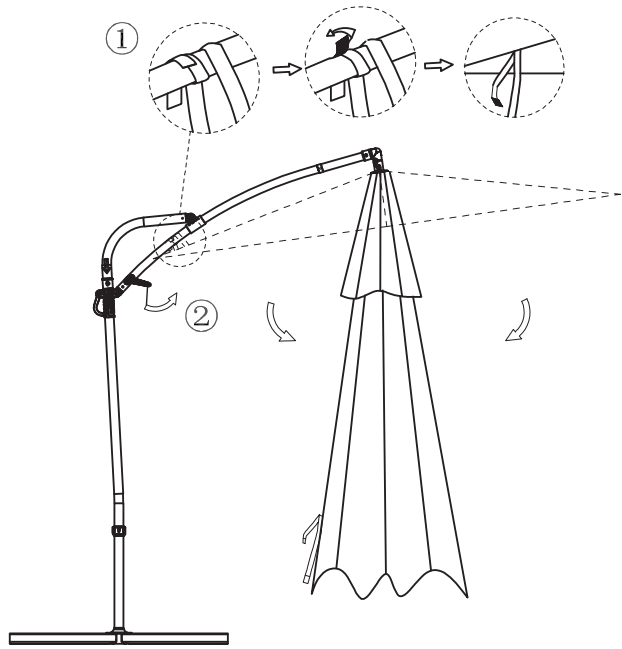
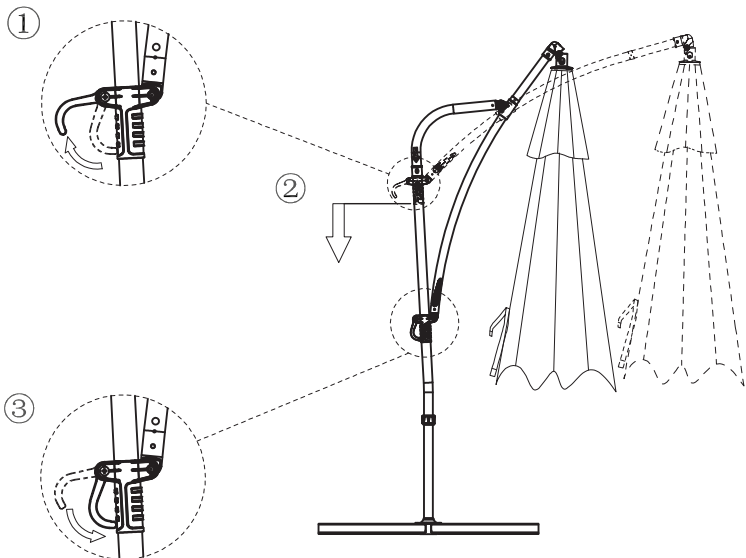
I**J**

K

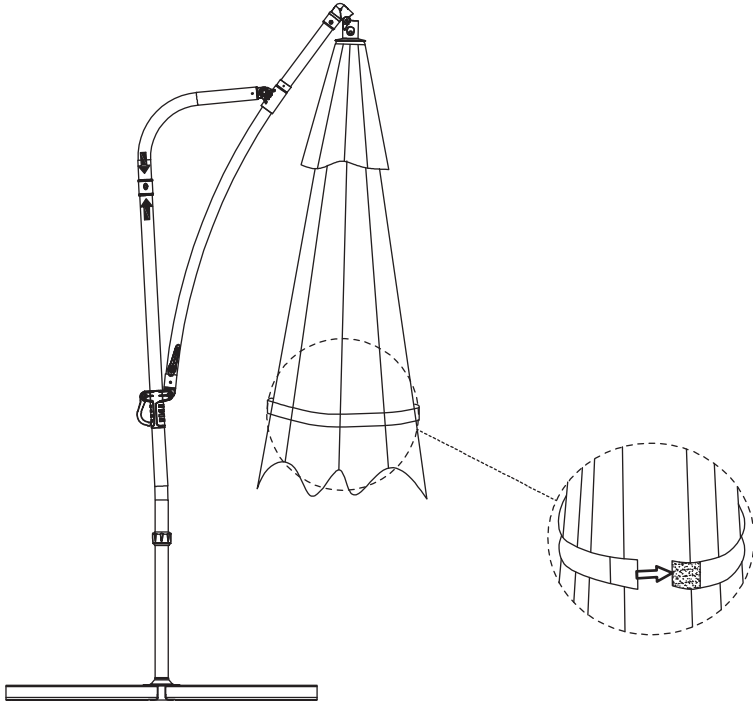

SOMBRILLA CON SOPORTE LATERAL

● **Introducción**

Enhorabuena por la adquisición de su nuevo producto. Ha elegido un producto de alta calidad. Familiarícese con el producto antes de la primera puesta en funcionamiento. Lea detenidamente el siguiente manual de instrucciones y las indicaciones de seguridad. Utilice el producto únicamente como se describe a continuación y para las aplicaciones indicadas. Guarde estas instrucciones en un lugar seguro. En caso de transferir el producto a terceros, entregue también todos los documentos correspondientes.

● **Uso conforme a lo previsto**

Este producto está previsto únicamente para la protección contra la radiación solar en exteriores y para su uso en el ámbito doméstico. Queda prohibido cualquier otro uso distinto al mencionado anteriormente, así como cualquier modificación en el producto, ya que puede provocar lesiones y/o

daños en el producto. El fabricante no se responsabiliza de los daños producidos por un uso distinto al fin previsto. El producto no está previsto para un uso comercial.

● **Descripción de las piezas**

- 1 Barra transversal 1
- 2 Barra transversal 2
- 3 Parte inferior del poste
- 4 Parte superior de la sombrilla
- 5 Brazo
- 6 Parte superior del poste
- 7 Tornillo (M8 x 20 mm)
- 8 Arandela (Ø 8 mm)
- 9 Llave de boca
- 10 Llave de hexágono interior
- 11 Tornillo, pequeño
- 12 Tornillo, grande

● **Datos técnicos**

Dimensiones

Sombrilla colgante:	aprox. 300 x 247 cm (Ø x altura)
Soporte del suelo:	aprox. 90,5 x 9 cm (largo x ancho)



Indicaciones de seguridad

¡LEA LAS INSTRUCCIONES DE MONTAJE ANTES DEL USO! ¡CONSERVE LAS INSTRUCCIONES DE MONTAJE EN UN LUGAR SEGURO!



⚠ ¡ADVERTENCIA! ¡PELIGRO DE MUERTE Y DE

ACCIDENTE PARA NIÑOS Y BEBÉS! Nunca deje que los niños jueguen solos con el material de embalaje y el producto. El material de embalaje representa un peligro para la vida por ahogamiento y estrangulación. Los niños subestiman a menudo los riesgos. Mantenga siempre el producto fuera del alcance de los niños. El producto no es un juguete.

⚠ ¡CUIDADO! ¡PELIGRO DE LESIONES! Asegúrese de que todas las partes estén intactas y montadas correctamente. Existe peligro de lesiones por montaje incorrecto. Las partes dañadas pueden afectar a la seguridad y funcionalidad del producto.

⚠ ¡CUIDADO! No deje a los niños sin supervisión. El producto no es ninguna estructura para escalar ni ningún juguete. Asegúrese de que nadie escale o se apoye en el producto, en especial niños. El producto podría perder su punto de equilibrio y volcar. Esto puede provocar lesiones y/o daños.

⚠ ¡CUIDADO! ¡EXISTE RIESGO DE VUELCO! Asegúrese de que el producto se encuentra sobre una superficie firme y estable en equilibrio. La sombrilla colgante debe usarse siempre junto con 4 adoquines de un tamaño aproximado de 50 x 50 x 5 cm y un peso total mínimo de 90 kg (no incluidos en el volumen de suministro). De lo contrario, la sombrilla colgante podría volcar y provocar lesiones y daños materiales.

- Nunca mueva la sombrilla colgante si está abierta. Cierre siempre primero la parte superior de la sombrilla y retraiga el brazo por completo (figuras I, J). De lo contrario, la carga del producto podría provocar un desequilibrio y hacer volcar el producto. Riesgo de lesiones y/o daños en el producto.

⚠ ¡CUIDADO! ¡PELIGRO DE INCENDIO!

- Nunca coloque el producto cerca de radiadores o llamas abiertas.
- Asegúrese de que el producto se encuentra sobre una superficie firme y nivelada.
- ¡Asegúrese antes del uso de que el producto esté estable!

⚠ ¡CUIDADO! ¡PELIGRO DE LESIONES!

- Antes de abrir y cerrar el producto, cerciórese de que no haya ninguna persona en las inmediaciones.

⚠ ¡CUIDADO! ¡PELIGRO DE APLASTAMIENTO!

- Tenga cuidado con los dedos al abrir y cerrar el producto. ¡Si se descuida, puede pillarse los dedos!

- Asegúrese de que el poste superior con los accesorios esté bien conectado con la parte inferior del poste en el soporte del suelo (figura F). El uso de la sombrilla colgante no será seguro mientras no se realice este paso.



- Cierre la sombrilla colgante si hay indicios de aumento de la velocidad del viento o si se aproximan fuertes lluvias.
- Nunca utilice el producto para protegerse del mal tiempo.
- Nunca deje una sombrilla colgante abierta sin supervisión. Pueden producirse daños en caso de viento fuerte repentino.
- Cierre la sombrilla colgante en caso de viento, nieve o lluvia.
- Nunca cuelgue ningún objeto (p. ej., ropa) en el producto.

● Montaje

Nota: Para el montaje, necesita un área de trabajo de al menos 16 m² de superficie y 4 m de diámetro.

Nota: Siempre que sea posible, deje que una segunda persona le ayude en el montaje.

● Montar el soporte del suelo

- Fije la barra transversal 2 [2] a la parte superior de la barra transversal 1 [1] (figura A).
- Atornille la parte inferior del poste [3] en las barras transversales montadas. Utilice una llave de tuercas para apretar bien los tornillos [7] con las arandelas [8] (figura B).
- Coloque los adoquines (no incluidos en el volumen de suministro) uniformemente sobre las barras transversales montadas (figura C).
- Fije la parte superior de la sombrilla [4] (figura D).

Nota: Mantenga a mano 4 adoquines de un tamaño de 50 x 50 x 5 cm y un peso total mínimo de 90 kg para el soporte del suelo.

- Monte el brazo [5] (figura E).
- Inserte la parte superior del poste [4] en la parte inferior del poste [3] (figura F).

● Ajuste de la parte superior de la sombrilla

- Ajuste la parte superior de la sombrilla como se ilustra en las figuras G-K.

● Limpieza y cuidado

- Limpie este producto con un paño ligeramente humedecido y sin pelusas.
- Guarde el producto en invierno en un lugar fresco y seco. Evite almacenar el producto en una habitación con calefacción.

● Eliminación

El embalaje está compuesto por materiales no contaminantes que pueden ser desechados en el centro de reciclaje local.

Para obtener información sobre las posibilidades de desecho del producto al final de su vida útil, acuda a la administración de su comunidad o ciudad.

● Garantía

El producto ha sido fabricado según normas de calidad exigentes y ha sido probado minuciosamente antes de la entrega. En caso de fallos de material o de fabricación, dispone de derechos legales frente al vendedor del producto. Nuestra garantía mencionada a continuación no restringe sus derechos legales de ningún modo.

La garantía para este producto es de 3 años a partir de la fecha de compra. La garantía empieza el día de la fecha de compra. Conserve el justificante de compra original en un lugar seguro, ya que este documento es necesario para demostrar la compra.

Todos los daños o defectos ya presente en el momento de la compra deben informarse inmediatamente tras desembalar el producto.

Si el producto presenta defectos de material o fabricación en los 3 años a partir de la fecha de compra, lo repararemos o sustituiremos, según nuestra elección, gratuitamente para usted. El período de garantía no se extiende por una reclamación de garantía aprobada. Esto también es aplicable a las piezas sustituidas y reparadas.

La garantía pierde su validez si el producto se daña o se utiliza o mantiene de forma inadecuada.

La garantía cubre defectos de material y fabricación. Esta garantía no cubre las piezas del producto sujetas a un uso y desgaste normal y, por lo tanto, consideradas piezas de desgaste (por ej. pilas, baterías, mangueras, cartuchos de tinta) ni los daños a las piezas frágiles, por ej. interruptores o piezas de cristal.

Tramitación de la garantía

Para garantizar una rápida tramitación de su consulta, tenga en cuenta las siguientes indicaciones:

Para realizar cualquier consulta, tenga a mano el recibo y el número de artículo (IAN 501907_2407) como justificante de compra. Encontrará el número de artículo en una inscripción de la placa indentificativa, en la portada de las instrucciones (abajo a la izquierda) o en una pegatina en la parte posterior o inferior.

Si el producto fallase o presentase algún defecto, póngase primero en contacto con el departamento de asistencia indicado, ya sea por teléfono o correo electrónico.

Puede enviarnos el producto defectuoso libre de franqueo adjuntando el recibo de compra (tícket de compra) e indicando dónde está y cuándo ha ocurrido el fallo a la dirección de asistencia que le indicamos.

Asistencia

ES Asistencia en España

Tel.: 900984948

E-Mail: owim@lidl.es

OMBRELLONE LATERALE

● Introduzione

Congratulazioni per l'acquisto del vostro nuovo prodotto. Con esso avete optato per un prodotto di qualità. Familiarizzare con il prodotto prima di metterlo in funzione per la prima volta. A tale scopo, leggere attentamente le seguenti istruzioni d'uso e le avvertenze di sicurezza. Utilizzare il prodotto solo come descritto e per i campi di applicazione indicati. Conservare queste istruzioni in un luogo sicuro. Consegnare tutta la documentazione in caso di cessione del prodotto a terzi.

● Uso previsto

Questo prodotto è destinato esclusivamente alla protezione esterna dalla luce solare e all'uso in aree residenziali. Qualsiasi uso diverso da quello sopra menzionato e qualsiasi modifica al prodotto sono proibiti e possono causare lesioni e/o danni al prodotto.

Il fabbricante non risponde di danni causati da un utilizzo diverso da quello dello scopo previsto. Il prodotto non è predisposto per uso commerciale.

● Descrizione dei componenti

- 1 Traversa 1
- 2 Traversa 2
- 3 Parte inferiore della barra
- 4 Parte superiore dell'ombrellone
- 5 Braccio
- 6 Parte superiore della barra
- 7 Vite (M8 x 20 mm)
- 8 Rondella (Ø 8 mm)
- 9 Chiave
- 10 Chiave a brugola
- 11 Vite, piccola
- 12 Vite, grande

● Dati tecnici

Dimensioni

Ombrellone	ca. 300 x 247 cm
pensile:	(Ø x A)
Portaombrellone	
a piastra:	ca. 90,5 x 9 cm
	(L x P)



Istruzioni di sicurezza

LEGGERE LE ISTRUZIONI PER L'INSTALLAZIONE PRIMA DELL'USO! TENERE LE ISTRUZIONI PER L'INSTALLAZIONE IN UN LUOGO SICURO!



AVVERTENZA! **PERICOLO DI MORTE E INFORTUNIO PER BAMBINI E INFANTI!**

Non lasciare mai i bambini incustoditi con il materiale d'imballaggio e il prodotto. Il materiale d'imballaggio rappresenta un pericolo per la vita dovuto a soffocamento e strangolamento. I bambini spesso sottovalutano i rischi. Tenere i bambini sempre lontani dal prodotto. Questo prodotto non è un giocattolo.

CAUTELA! PERICOLO DI LESIONI! Assicurarsi che tutte le parti siano integre e montate correttamente. Un'installazione errata può causare lesioni. Componenti danneggiati possono compromettere la sicurezza e il funzionamento.

CAUTELA! Non lasciare i bambini senza supervisione. Questo prodotto non è una struttura per arrampicarsi né un giocattolo. Assicurarsi che nessuno si arrampichi o si appoggi al prodotto, in particolare i bambini. Il prodotto potrebbe sbilanciarsi e ribaltarsi. Ciò può portare a lesioni e/o morte.

CAUTELA! SUSSISTE IL PERICOLO DI RIBALTAMENTO! Assicurarsi che il prodotto sia in equilibrio stabile su una superficie solida. L'ombrellone deve essere sempre utilizzato in combinazione con 4 pietre da pavimentazione di circa 50 x 50 x 5 cm e un peso totale minimo di 90 kg (non incluso). In caso contrario l'ombrellone potrebbe ribaltarsi e causare lesioni e danni materiali.

- Non spostare mai l'ombrellone quando è aperto. Chiudere sempre prima completamente la parte superiore dell'ombrellone e ritirare completamente il braccio (figura I, J). In caso contrario, il carico del prodotto potrebbe sbilanciarsi e il prodotto potrebbe ribaltarsi. Rischio di lesioni e/o danni al prodotto.

⚠ CAUTELA! PERICOLO DI INCENDIO!

Non installare mai il prodotto in prossimità di fiamme libere e/o radiatori elettrici.

- Assicurarsi che questo prodotto si trovi su una superficie solida e piana.
- Prima dell'uso, verificare che il prodotto sia stabile!

⚠ CAUTELA! PERICOLO DI LESIONI!

Prima di aprire e chiudere il prodotto, assicurarsi che non vi siano persone nelle immediate vicinanze.

⚠ CAUTELA! PERICOLO DI SCHIACCIAMENTO!

Fare attenzione alle dita durante l'apertura e la chiusura del prodotto. Se si è negligenti, si rischia di ferirsi le dita rimanendo incastrati!

- Assicurarsi che la barra superiore con gli attacchi sia saldamente collegata alla parte inferiore della barra sul portaombrellone a piastra (figura F). Finché questo non viene fatto, l'uso dell'ombrellone non è sicuro.

-  Chiudere l'ombrellone se si nota un aumento della velocità del vento o stanno per arrivare forti piogge.

- Non utilizzare mai il prodotto per proteggersi dalle intemperie.
- Non lasciare mai un ombrellone aperto incustodito. In caso di vento forte e improvviso possono verificarsi danni.
- Chiudere l'ombrellone quando c'è vento, neve o pioggia.
- Non appendere oggetti (ad es. indumenti) al prodotto.

● Montaggio

Indicazione: Per l'installazione è necessaria una superficie di lavoro di almeno 16 m² e 4 m di diametro.

Indicazione: Se possibile, farsi aiutare da una seconda persona per l'installazione.

● Montaggio del portaombrellone a piastra

- Fissare la traversa 2 **2** sopra la traversa 1 **1** (figura A).
- Avvitare la parte inferiore della barra **3** alle traverse montate. Utilizzare una chiave per serrare le viti **7** con le rondelle **8** (figura B).
- Posizionare le pietre da pavimentazione (non incluse) in modo uniforme sulle traverse montate (figura C).
- Fissare la parte superiore dell'ombrellone **4** (figura D).

Indicazione: Tenere a portata di mano, per il portaombrellone a piastra, 4 pietre da pavimentazione da 50 x 50 x 5 cm per un peso totale minimo di 90 kg.

- Montare il braccio **5** (figura E).
- Inserire la parte superiore della barra **4** nella relativa parte inferiore della barra **3** (figura F).

● Regolazione della parte superiore dell'ombrellone

- Regolare la parte superiore dell'ombrellone come mostrato nelle figure G-K.

● Pulizia e manutenzione

- Pulire questo prodotto con un panno leggermente inumidito e privo di lanugine.
- Durante l'inverno, conservare il prodotto in un luogo fresco e asciutto: evitare di conservare il prodotto in un locale riscaldato.

● Smaltimento

L'imballaggio è composto da materiali ecologici che possono essere smaltiti presso i siti di raccolta locali per il riciclo.

E' possibile informarsi circa le possibilità di smaltimento del prodotto usato presso l'amministrazione comunale o cittadina.

● **Garanzia**

Il prodotto è stato fabbricato accuratamente secondo severe direttive di qualità ed è stato controllato meticolosamente prima della consegna. In caso di difetti di materiale o fabbricazione l'acquirente può far valere diritti legali nei confronti del venditore. La nostra garanzia sotto riportata non costituisce alcun limite ai diritti legali dell'acquirente.

Questo prodotto è garantito per 3 anni con decorrenza dalla data di acquisto. La garanzia decorre dalla data d'acquisto. Conservare lo scontrino originale in un posto sicuro perché questo documento viene richiesto come prova dell'avvenuto acquisto.

Tutti i danni o difetti presenti già al momento dell'acquisto devono essere comunicati subito dopo l'apertura della confezione.

Se entro 3 anni dalla data di acquisto di questo prodotto si rileva un difetto di materiale o di fabbricazione, noi procederemo, a nostra discrezione, alla riparazione o sostituzione gratuite del prodotto o al rimborso del prezzo di acquisto. Un eventuale intervento in garanzia non prolunga né rinnova

il periodo di garanzia stesso. Ciò vale anche per le parti sostituite e riparate.

Questa garanzia decade in caso di danneggiamento oppure uso o manutenzione impropri del prodotto.

La prestazione in garanzia vale per difetti del materiale o di fabbricazione. Questa garanzia non si estende a componenti del prodotto esposti a normale logorio, che possono pertanto essere considerati come componenti soggetti a usura (esempio capacità della batteria, calcificazione, lampade, pneumatici, filtri, spazzole...). La garanzia non si estende altresì a danni che si verificano su componenti delicati (esempio interruttori, batterie, parti realizzate in vetro, schermi, accessori vari) nonché danni derivanti dal trasporto o altri incidenti.

Gestione dei casi in garanzia

Per garantire un rapido disbrigo delle proprie pratiche, seguire le istruzioni seguenti:

Per ogni richiesta si prega di conservare lo scontrino e il codice dell'articolo (IAN 501907_2407) come prova d'acquisto.

Il numero d'articolo può essere dedotto dalla targhetta, da un'incisione, dal frontespizio delle istruzioni (in basso a sinistra) oppure dall'adesivo applicato sul retro o sul lato inferiore.

In caso di disfunzioni o avarie, contattare innanzitutto i partner di assistenza elencati di seguito telefonicamente oppure via e-mail.

Si può inviare il prodotto ritenuto difettoso all'indirizzo del centro di assistenza indicato con spedizione esente da affrancatura, completo del documento di acquisto (scontrino) e della descrizione del difetto, specificando anche quando tale difetto si è verificato.

Assistenza

IT Assistenza Italia

Tel.: 800790789

E-Mail: owim@lidl.it

MT Assistenza Malta

Tel.: 80062960

E-Mail: owim@lidl.com.mt

GUARDA-SOL

● **Introdução**

Damos-lhe os parabéns pela aquisição do seu novo produto. Acabou de adquirir um produto de grande qualidade. Familiarize-se com o aparelho antes da primeira colocação em funcionamento. Para tal, leia atentamente este manual de instruções e as indicações de segurança. Utilize o produto apenas como descrito e para as áreas de aplicação indicadas. Armazene este manual em um lugar seguro. Se entregar este produto a terceiros, entregue também todos os documentos.

● **Utilização prevista**

Este produto destina-se apenas à proteção solar no exterior e apenas para utilização residencial. Qualquer utilização diferente da mencionada, bem como qualquer modificação do produto, são proibidas e podem resultar em ferimentos e/ou danos no produto. O fabricante não é responsável pelos danos que resultam de uma utilização indevida e não prevista. O produto não é adequado para o uso industrial.

● **Descrição das peças**

- 1 Barra transversal 1
- 2 Barra transversal 2
- 3 Barra de suporte inferior
- 4 Parte superior do guarda-sol
- 5 Braço
- 6 Barra de suporte superior
- 7 Parafuso (M8 x 20 mm)
- 8 Anilha (Ø 8 mm)
- 9 Chave de bocas
- 10 Chave sextavada
- 11 Parafuso, pequeno
- 12 Parafuso, grande

● **Dados técnicos**

Dimensões

Guarda-sol	aprox. 300 x 247
suspensão:	cm (Ø x A)
Suporte de	aprox. 90,5 x 9
chão:	cm
	(C x L)



Instruções de segurança

ANTES DA UTILIZAÇÃO, LEIA AS INSTRUÇÕES DE MONTAGEM! GUARDE AS INSTRUÇÕES DE MONTAGEM NUM LUGAR SEGURO!



⚠️ AVISO! PERIGO DE MORTE E DE ACIDENTE

PARA BEBÉS E CRIANÇAS!

Não deixe crianças sozinhas com os materiais da embalagem e com o produto. Os materiais da embalagem representam perigo de vida devido a asfixia e estrangulamento. As crianças subestimam frequentemente os riscos. Mantenha sempre o produto fora do alcance das crianças. O produto não é um brinquedo.

⚠️ CUIDADO! RISCO DE FERIMENTOS! Certifique-se de que todas as peças não apresentam danos e estão corretamente montadas. A montagem incorreta pode provocar ferimentos. As peças danificadas podem prejudicar a segurança e a funcionalidade.

⚠️ CUIDADO! Não deixe as crianças sem vigilância. O produto não é um equipamento para escalar ou um brinquedo. Certifique-se de que ninguém sobe para o produto ou se apoia no mesmo, especialmente crianças. O produto pode ficar instável e

tombar. Isso pode provocar ferimentos e/ou danos.

⚠️ CUIDADO! EXISTE O PERIGO DE TOMBAMENTO! Certifique-se de que o produto é colocado sobre uma superfície firme e estável. O guarda-sol suspenso deve ser sempre utilizado em conjunto com 4 blocos de betão com um tamanho de aprox. 50 x 50 x 5 cm e um peso total mínimo de 90 kg (não incluídos). Caso contrário, o guarda-sol suspenso pode tombar e provocar ferimentos e danos materiais.

■ Nunca mova o guarda-sol suspenso enquanto estiver aberto. Feche sempre primeiro a parte superior do guarda-sol completamente e recolha o braço totalmente para dentro (imagem I, J). Caso contrário, a carga do produto pode ficar instável e o produto pode tombar. Risco de ferimentos e/ou danos no produto.

⚠️ CUIDADO! PERIGO DE INCÊNDIO! Nunca coloque o produto perto de chamas desprotegidas e/ou radiadores.

- Certifique-se de que este produto é colocado sobre uma superfície firme e nivelada.
- Antes da utilização, certifique-se de que o produto está estável!

⚠ CUIDADO! RISCO DE FERIMENTOS! Antes de abrir e fechar o produto, certifique-se de que não se encontram pessoas nas imediações.

⚠ CUIDADO! PERIGO DE ESMAGAMENTO! Ao abrir e fechar o produto, tenha cuidado com os dedos. Se for descuidado, pode magoar os seus dedos por entalamento!

- Certifique-se de que a barra superior com os acessórios está bem fixa na barra de suporte inferior no suporte de chão (imagem F). Até que isso seja feito, a utilização do guarda-sol suspenso não é segura.

-  Feche o guarda-sol suspenso perante sinais de aumento da velocidade do vento ou quando se aproximam chuvas fortes.
- Nunca utilize o produto para proteger contra intempéries.





- Nunca deixe um guarda-sol suspenso aberto sem vigilância. Os ventos fortes inesperados podem provocar danos.
- Feche o guarda-sol suspenso em caso de vento, neve ou chuva.
- Não pendure quaisquer objetos (por ex. roupa) no produto.

● Montagem

Nota: Para a montagem, necessita de uma área de trabalho com uma superfície de 16 m² no mínimo e 4 m de diâmetro.

Nota: Se possível, peça a ajuda de uma segunda pessoa para a montagem.

● Montar o suporte de chão

- Coloque a barra transversal 2  por cima da barra transversal 1  (imagem A).
- Aperte a barra de suporte inferior  nas barras transversais montadas. Utilize uma chave de fendas para apertar os parafusos  com as anilhas  (imagem B).
- Coloque os blocos de betão (não incluídos) uniformemente sobre as barras transversais montadas (imagem C).

- Fixe a parte superior do guarda-sol **4** (imagem D).

Nota: Mantenha acessíveis 4 blocos de betão com um tamanho de 50 x 50 x 5 cm e um peso total mínimo de 90 kg para o suporte de chão.

- Monte o braço **5** (imagem E).
- Insira a barra de suporte superior **4** na barra de suporte inferior **3** (imagem F).

● **Ajustar a parte superior do guarda-sol**

- Ajuste a parte superior do guarda-sol, conforme indicado nas imagens G-K.

● **Limpeza e manutenção**

- Para a limpeza deste produto, utilize um pano ligeiramente humedecido que não se desfie.
- No inverno, mantenha o produto num local fresco e seco - evite armazenar o produto num espaço aquecido.

● **Eliminação**

A embalagem é feita de materiais não poluentes que podem ser eliminados nos contentores de reciclagem locais.

As possibilidades de reciclagem dos artigos utilizados poderão ser averiguadas no seu Município ou Câmara Municipal.

● **Garantia**

O produto foi fabricado de acordo com diretrizes de qualidade rigorosas e cuidadosamente testado antes da entrega. Em caso de defeitos materiais ou de fabrico, tem direitos legais contra o vendedor do produto. Os seus direitos legais não são limitados de forma alguma pela nossa garantia abaixo apresentada.

A garantia para este produto é de 3 anos a partir da data de compra. O período de garantia começa na data da compra. Guarde o recibo de compra original num local seguro, pois este documento é exigido como prova de compra.

Quaisquer danos ou defeitos já presentes no momento da compra devem ser comunicados imediatamente após a desembalagem do produto.

No caso de o produto apresentar um defeito de material ou de fabrico dentro de 3 anos a partir da data de compra, repará-lo-emos ou substituí-lo-emos gratuitamente, à nossa critério. O período de garantia não pode ser prolongado por uma reclamação de garantia concedida. Isto também se aplica às peças substituídas e reparadas.

Esta garantia é nula se o produto tiver sido danificado ou utilizado ou mantido de forma inadequada.

A garantia cobre defeitos de material e de fabrico. Esta garantia não cobre peças do produto sujeitas a desgaste normal e, portanto, consideradas peças consumíveis (por ex., baterias, baterias recarregáveis, mangueiras, cartuchos de tinta), nem cobre danos em peças frágeis, por ex., interruptores ou peças feitas em vidro.

Com a troca do aparelho, de acordo com DL 67/2003, o tempo de garantia se inicia novamente.

Procedimento no caso de ativação da garantia

De forma a garantir um rápido processamento do seu pedido, solicitamos as seguintes indicações:

Para qualquer questão, guarde o talão de compra e o número de artigo (IAN 501907_2407) como comprovativo da mesma.

Podes ver o número do artigo na placa de identificação, gravura, na folha título do manual (em baixo esquerda) ou no adesivo na lado de baixo ou de trás.

Caso erros de função ou outras falhas ocorram, entre em contato primeiramente com o seguinte departamento de serviço por telefone ou e-mail.

Um produto identificado como falho, pode ser enviado gratuitamente para o endereço de serviço anexando o comprovativo de compra (nota) e a indicação da falha e quando ela ocorreu.

Assistência Técnica

PT Serviço Portugal

Tel.: 800849093

E-Mail: owim@lidl.pt

CANTILEVER PARASOL

● Introduction

We congratulate you on the purchase of your new product. You have chosen a high quality product. Familiarise yourself with the product before using it for the first time. In addition, please carefully refer to the operating instructions and the safety advice below. Only use the product as instructed and only for the indicated field of application. Keep these instructions in a safe place. If you pass the product on to anyone else, please ensure that you also pass on all the documentation with it.

● Intended use

This product is intended for providing protection from the sun in outdoor domestic environments only. Any use other than previously mentioned or any product modification is prohibited and can lead to injuries and/or product damage. The manufacturer is not liable for any damages caused by any use other than for the intended purpose. The product is not intended for commercial use.

● Description of parts

- | | |
|----|---------------------|
| 1 | Cross member 1 |
| 2 | Cross member 2 |
| 3 | Bottom pole section |
| 4 | Umbrella top |
| 5 | Arm |
| 6 | Top pole section |
| 7 | Bolt (M8 x 20 mm) |
| 8 | Washer (Ø 8 mm) |
| 9 | Wrench |
| 10 | Allen key |
| 11 | Screw, small |
| 12 | Screw, big |

● Technical data

Dimensions

Hanging umbrella:	approx. 300 x 247 cm (Ø x H)
Paving stand:	approx. 90.5 x 9 cm (L x W)



Safety advice

**PLEASE READ THE ASSEMBLY INSTRUCTIONS BEFORE USE!
PLEASE KEEP THE ASSEMBLY INSTRUCTIONS IN A SAFE PLACE!**



⚠️ WARNING!
DANGER TO LIFE
AND RISK OF

ACCIDENTS TO INFANTS AND CHILDREN! Never leave children alone and unsupervised with packaging material and the product. The packaging material constitutes a risk to life through suffocation and strangulation. Children often underestimate the risks. Always keep children away from the product. The product is not a toy.

⚠️ CAUTION! RISK OF INJURY! Ensure that all parts are undamaged and have been assembled appropriately. Risk of injury exists if assembled incorrectly. Damaged parts can affect safety and function.

⚠️ CAUTION! Do not leave children unattended. The product is not a climbing frame or toy. Make sure that nobody climbs or leans on the product, particularly children. The product could become imbalanced and tip up. This may result in injury and/or damage.

⚠️ CAUTION! DANGER OF TIPPING OVER! Ensure that the product stands in stable equilibrium on a firm surface. The hanging umbrella must always be used in conjunction with 4 pieces of approx. 50 x 50 x 5 cm paving slabs with minimum total weight 90 kg (not included). Otherwise the hanging umbrella could tip over and result in injury and damage to property.

■ Never move the hanging umbrella in the open state. Always fully close the umbrella top first and pull in the arm completely (Figure I, J). Otherwise the load on the product could become unbalanced and cause it to overturn, resulting in injury and/or damage.

⚠️ CAUTION! FIRE HAZARD! Never place the product near an open fire and/or radiant heaters.

■ Make sure that this product is standing on a solid, level surface.

- Make sure the product is stable before use!

⚠ CAUTION! RISK OF INJURY! Before opening and closing the product, make sure that there are no people standing too near to it.

⚠ CAUTION! RISK OF CRUSHING! Watch your fingers when opening and closing the product. If you are careless, you risk injuring your fingers by crushing them!

- Ensure that the top pole with attachments is attached firmly to the lower pole section on the paving stand (Figure F). Unless this is done, it is not safe to use the hanging umbrella.
-  Close the hanging umbrella if the wind shows signs of increasing in speed or on the approach of squally showers.
- Never use the product as protection against bad weather.
- Never leave an open hanging umbrella unattended. Damage could occur if strong winds arise unexpectedly.
- Close the hanging umbrella in the event of wind, snow or rain.







- Do not hang any objects (e.g. clothing) from the product.



● Assembly

Note: For assembly you will need a working space at least 16 m² in area and 4 m in diameter.

Note: If possible have a second person help you with the assembly.

● **Assembling the paving stand**

- Fit the cross member 2  on top of the cross member 1  (Figure A).
- Bolt the bottom pole section  to the assembled cross members. Use a wrench to tighten the bolts  with the washers  (Figure B).
- Place the paving slabs (not included) evenly on the assembled cross members (Figure C).
- Attach the umbrella top  (Figure D).

Note: Keep 4 pieces of approx. 50 x 50 x 5 cm paving slabs with minimum total weight 90 kg close at hand for the paving stand.
- Attach the arm  (Figure E).
- Insert the top pole section  into the bottom pole section  (Figure F).

● **Adjusting the umbrella top**

- Adjust the umbrella top as shown in figures G-K.

● **Cleaning and maintenance**

- Clean this product with a slightly dampened, lint-free cloth.
- Store the product in winter in a cool, dry place – avoid storing the product in a heated room.

● **Disposal**

The packaging is made entirely of recyclable materials, which you may dispose of at local recycling facilities.

Contact your local refuse disposal authority for more details of how to dispose of your worn-out product.

● **Warranty**

The product has been manufactured to strict quality guidelines and meticulously examined before delivery. In the event of material or manufacturing defects you have legal rights against the retailer of this product. Your legal rights are not limited in any way by our warranty detailed below.

The warranty for this product is 3 years from the date of purchase. The warranty period begins on the date of purchase. Keep the original sales receipt in a safe location as this document is required as proof of purchase.

Any damage or defects already present at the time of purchase must be reported without delay after unpacking the product.

Should the product show any fault in materials or manufacture within 3 years from the date of purchase, we will repair or replace it – at our choice – free of charge to you. The warranty period is not extended as a result of a claim being granted. This also applies to replaced and repaired parts.

This warranty becomes void if the product has been damaged, or used or maintained improperly.

The warranty covers material or manufacturing defects. This warranty does not cover product parts subject to normal wear and tear, thus considered consumables (e.g. batteries, rechargeable batteries, tubes, cartridges), nor damage to fragile parts, e.g. switches or glass parts.

Warranty claim procedure

To ensure quick processing of your case, please observe the following instructions:

Please have the till receipt and the item number (IAN 501907_2407) available as proof of purchase.

You will find the item number on the rating plate, an engraving, on the front page of the instructions for use (bottom left), or as a sticker on the rear or bottom of the product.

If functional or other defects occur, please contact the service department listed either by telephone or by e-mail.

You can return a defective product to us free of charge to the service address that will be provided to you. Ensure that you enclose the proof of purchase (till receipt) and information about what the defect is and when it occurred.

Service

GB Service Great Britain

Tel.: 08000569216

E-Mail: owim@lidl.co.uk

MT Service Malta

Tel.: 80062960

E-Mail: owim@lidl.com.mt

AMPELSCHIRM

● **Einleitung**

Wir beglückwünschen Sie zum Kauf Ihres neuen Produkts. Sie haben sich damit für ein hochwertiges Produkt entschieden. Machen Sie sich vor der ersten Inbetriebnahme mit dem Produkt vertraut. Lesen Sie hierzu aufmerksam die nachfolgende Bedienungsanleitung und die Sicherheitshinweise. Benutzen Sie das Produkt nur wie beschrieben und für die angegebenen Einsatzbereiche. Bewahren Sie diese Anleitung an einem sicheren Ort auf. Händigen Sie alle Unterlagen bei Weitergabe des Produktes an Dritte mit aus.

● **Bestimmungsgemäßer Gebrauch**

Dieses Produkt ist nur zum Schutz vor Sonneneinstrahlung im Außenbereich und nur zur Verwendung in Wohngebieten vorgesehen. Jede andere als die zuvor erwähnte Verwendung sowie jede Veränderung am Produkt ist verboten und kann zu Verletzungen und/oder Produktschäden führen.

Der Hersteller haftet nicht für Schäden, die durch eine andere als für den beabsichtigten Zweck vorgesehene Nutzung verursacht werden. Das Produkt ist nicht zur gewerblichen Nutzung vorgesehen.

● **Teilebeschreibung**

- 1 Querstrebe 1
- 2 Querstrebe 2
- 3 Unteres Stangenteil
- 4 Schirmoberteil
- 5 Arm
- 6 Oberes Stangenteil
- 7 Schraube (M8 x 20 mm)
- 8 Unterlegscheibe (Ø 8 mm)
- 9 Maulschlüssel
- 10 Innensechskantschlüssel
- 11 Schraube, klein
- 12 Schraube, groß

● **Technische Daten**

Abmessungen

Hängeschirm: ca. 300 x 247 cm
(Ø x H)

Platten-

Schirmständer: ca. 90,5 x 9 cm
(L x B)



Sicherheits- hinweise

LESEN SIE VOR GEBRAUCH
DIE MONTAGEANLEITUNG!
BEWAHREN SIE DIE
MONTAGEANLEITUNG AN
EINEM SICHEREN ORT AUF!



⚠️ WARNUNG! **LEBENSGEFAHR UND UNFALL- GEFAHR FÜR SÄUGLINGE**

UND KINDER! Lassen Sie Kinder niemals mit dem Verpackungsmaterial und dem Produkt unbeaufsichtigt. Das Verpackungsmaterial stellt eine Lebensgefahr durch Erstickung und Strangulation dar. Kinder unterschätzen die Risiken häufig. Halten Sie Kinder immer vom Produkt fern. Das Produkt ist kein Spielzeug.

⚠️ VORSICHT!
VERLETZUNGSGEFAHR!
Stellen Sie sicher, dass alle Teile unbeschädigt und ordnungsgemäß montiert sind. Bei falscher Montage besteht Verletzungsgefahr. Beschädigte Teile können die Sicherheit und Funktionalität beeinträchtigen.

⚠️ VORSICHT! Lassen Sie Kinder nicht unbeaufsichtigt. Das Produkt ist kein Klettergerüst oder Spielzeug. Achten Sie darauf, dass niemand auf das Produkt klettert oder sich darauf stützt, insbesondere Kinder. Das Produkt könnte aus dem Gleichgewicht geraten und umkippen. Dies kann zu Verletzungen und/oder Schäden führen.

⚠️ VORSICHT! ES BESTEHT DIE GEFAHR DES UMKIPPENS! Stellen Sie sicher, dass das Produkt auf einer festen Oberfläche in einem stabilen Gleichgewicht steht. Der Hängeschirm muss immer in Verbindung mit 4 Stück Pflastersteinen mit einer Größe von ca. 50 x 50 x 5 cm und einem Mindest-Gesamtgewicht von 90 kg (nicht im Lieferumfang enthalten) verwendet werden. Anderenfalls könnte der Hängeschirm umkippen und Verletzungen und Sachschäden verursachen.

- Bewegen Sie den Hängeschirm niemals im geöffneten Zustand. Schließen Sie zuerst stets das Schirmoberteil komplett und ziehen Sie den Arm vollständig ein (Abbildung I, J). Anderenfalls kann die Last des Produkts aus dem Gleichgewicht geraten und das Produkt kann umkippen. Risiko von Verletzungen und/oder Produktschäden.

⚠ VORSICHT!

BRANDGEFAHR! Stellen Sie das Produkt niemals in der Nähe von offenem Feuer und/oder Heizstrahlern auf.

- Stellen Sie sicher, dass dieses Produkt auf einer festen, ebenen Oberfläche steht.
- Stellen Sie vor Gebrauch sicher, dass das Produkt stabil ist!

⚠ VORSICHT!

VERLETZUNGSGEFAHR!

Vergewissern Sie sich vor dem Öffnen und Schließen des Produkts, dass sich keine Personen in unmittelbarer Nähe befinden.

⚠ VORSICHT!

QUETSCHGEFAHR! Achten Sie beim Öffnen und Schließen des Produkts auf Ihre Finger. Wenn Sie nachlässig sind, können Sie Ihre Finger durch Einklemmen verletzen!

- Stellen Sie sicher, dass die obere Stange mit den Aufsätzen fest mit dem unteren Stangenteil am Platten-Schirmständer verbunden ist (Abbildung F). Solange dies nicht getan wird, ist die Verwendung des Hängeschirmes nicht sicher.

-  Schließen Sie den Hängeschirm, wenn es Anzeichen für eine Erhöhung der Windgeschwindigkeit gibt oder wenn sich heftige Schauer nähern.

- Verwenden Sie das Produkt niemals zum Schutz vor schlechtem Wetter.
- Lassen Sie einen offenen Hängeschirm niemals unbeaufsichtigt. Bei unerwartet starkem Wind kann es zu Schäden kommen.
- Schließen Sie den Hängeschirm bei Wind, Schnee oder Regen.
- Hängen Sie keine Gegenstände (z. B. Kleidung) am Produkt auf.

● Montage

Hinweis: Für die Montage benötigen Sie einen Arbeitsbereich von mindestens 16 m² Fläche und 4 m Durchmesser.

Hinweis: Wenn möglich, lassen Sie sich von einer zweiten Person bei der Montage helfen.

● **Platten-Schirmständer montieren**

- Bringen Sie die Querstrebe 2 [2] oben auf der Querstrebe 1 [1] an (Abbildung A).
- Schrauben Sie das untere Stangenteil [3] an die montierten Querstreben. Verwenden Sie einen Schraubenschlüssel, um die Schrauben [7] mit den Unterlegscheiben [8] festzuziehen (Abbildung B).
- Legen Sie die Pflastersteine (nicht im Lieferumfang enthalten) gleichmäßig auf die montierten Querstreben (Abbildung C).
- Bringen Sie das Schirmoberteil [4] (Abbildung D) an.

Hinweis: Halten Sie 4 Stück Pflastersteine mit einer Größe von 50 x 50 x 5 cm und einem Mindest-Gesamtgewicht von 90 kg für den Platten-Schirmständer griffbereit.

- Montieren Sie den Arm [5] (Abbildung E).
- Setzen Sie das obere Stangenteil [4] in das untere Stangenteil [3] ein (Abbildung F).

● **Schirmoberteil einstellen**

- Stellen Sie das Schirmoberteil wie in Abbildungen G-K ein.

● Reinigung und Pflege

- Reinigen Sie dieses Produkt mit einem leicht angefeuchteten, fusselfreien Tuch.
- Bewahren Sie das Produkt im Winter an einem kühlen, trockenen Ort auf – vermeiden Sie es, das Produkt in einem beheizten Raum zu lagern.

● Entsorgung

Die Verpackung besteht aus umweltfreundlichen Materialien, die Sie über die örtlichen Recyclingstellen entsorgen können.

Möglichkeiten zur Entsorgung des ausgedienten Produkts erfahren Sie bei Ihrer Gemeinde- oder Stadtverwaltung.

● **Garantie**

Das Produkt wurde nach strengen Qualitätsrichtlinien hergestellt und vor der Auslieferung sorgfältig geprüft. Im Falle von Material- oder Herstellungsfehlern haben Sie gegenüber dem Verkäufer des Produkts gesetzliche Rechte. Ihre gesetzlichen Rechte werden in keiner Weise durch unsere unten aufgeführte Garantie eingeschränkt.

Die Garantie für dieses Produkt beträgt 3 Jahre ab Kaufdatum. Die Garantiezeit beginnt mit dem Kaufdatum. Bewahren Sie den Originalkaufbeleg an einem sicheren Ort auf, da dieses Dokument als Nachweis des Kaufs erforderlich ist.

Alle Schäden oder Mängel, die bereits zum Zeitpunkt des Kaufs vorhanden sind, müssen unverzüglich nach dem Auspacken des Produkts gemeldet werden.

Sollte das Produkt innerhalb von 3 Jahren ab Kaufdatum einen Material- oder Herstellungsfehler aufweisen, werden wir es – nach unserer Wahl – kostenlos für Sie reparieren oder ersetzen. Die Garantiezeit verlängert sich durch einen stattgegebenen Gewährleistungsanspruch nicht. Dies gilt auch für ersetzte und reparierte Teile.

Diese Garantie erlischt, wenn das Produkt beschädigt oder unsachgemäß verwendet oder gewartet wurde.

Die Garantie deckt Material- und Herstellungsfehler ab. Diese Garantie erstreckt sich weder auf Produktteile, die normalem Verschleiß unterliegen, und somit als Verschleißteile gelten (z. B. Batterien, Akkus, Schläuche, Farbpatronen), noch auf Schäden an zerbrechlichen Teilen, z. B. Schalter oder Teile aus Glas.

Abwicklung im Garantiefall

Um eine schnelle Bearbeitung Ihres Anliegens zu gewährleisten, folgen Sie bitte den folgenden Hinweisen:

Bitte halten Sie für alle Anfragen den Kassenbon und die Artikelnummer (IAN 501907_2407) als Nachweis für den Kauf bereit. Die Artikelnummer entnehmen Sie bitte dem Typenschild, einer Gravur, auf dem Titelblatt Ihrer Bedienungsanleitung (unten links) oder als Aufkleber auf der Rück- oder Unterseite des Produkts. Sollten Funktionsfehler oder sonstige Mängel auftreten, kontaktieren Sie zunächst die nachfolgend benannte Serviceabteilung telefonisch oder per E-Mail. Ein als defekt erfasstes Produkt können Sie dann unter Beifügung des Kaufbelegs (Kassenbon) und der Angabe, worin der Mangel besteht und wann er aufgetreten ist, für Sie portofrei an die Ihnen mitgeteilte Service-Anschrift übersenden.

Service

DE Service Deutschland

Tel.: 0800 5435 111

E-Mail: owim@lidl.de

AT Service Österreich

Tel.: 0800 292726

E-Mail: owim@lidl.at

CH Service Schweiz

Tel.: 0800562153

E-Mail: owim@lidl.ch

OWIM GmbH & Co. KG

Stiftsbergstraße 1
74167 Neckarsulm
GERMANY

Model No.: HG12788

Version: 01/2025

IAN 501907_2407

