

SILVERCREST®



MICROWAVE/ MIKROWELLE / FOUR À MICRO-ONDES SMWC 700 C1

(GB) (IE) (MT)

MICROWAVE

Operating instructions

(FR) (BE) (CH)

FOUR À MICRO-ONDES

Mode d'emploi

(CZ)

MIKROVLNNÁ TROUBA

Návod k obsluze

(SK)

MIKROVLNNÁ RÚRA

Návod na obsluhu

(DK)

MIKROBØLGEOVN

Betjeningsvejledning

(HU)

MIKROHULLÁMÚ SÜTŐ

Kezelési útmutató

(DE) (AT) (CH)

MIKROWELLE

Bedienungsanleitung

(NL) (BE)

MAGNETRON

Gebruiksaanwijzing

(PL)

KUCHENKA MIKROFALOWA

Instrukcja obsługi

(ES)

MICROONDAS

Instrucciones de uso

(IT) (MT) (CH)

MICROONDE

Istruzioni per l'uso

(SI)

MIKROVALOVNA PEČICA

Navodila za uporabo

IAN 379524_2110

IAN 379531_2110

IAN 379537_2110

(EN) (DE) (FR) (NL)
(CZ) (PL) (SK) (ES)
(DK) (IT) (HU) (SI)

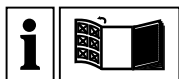

GB IE MT

Before reading, unfold the page containing the illustrations and familiarise yourself with all functions of the device.

FR BE CH

Avant de lire le mode d'emploi, ouvrez la page contenant les illustrations et familiarisez-vous ensuite avec toutes les fonctions de l'appareil.

CZ

Před čtením si otevřete stranu s obrázky a potom se seznámte se všemi funkcemi přístroje.

SK

Pred čítaním si odklopte stranu s obrázkami a potom sa oboznámte so všetkými funkciami prístroja.

DK

Før du læser, vend siden med billeder frem og bliv bekendt med alle apparatets funktioner.

HU

Olvasás előtt kattintson az ábrát tartalmazó oldalra és végezetül ismerje meg a készülék mindegyik funkcióját.

DE AT CH

Klappen Sie vor dem Lesen die Seite mit den Abbildungen aus und machen Sie sich anschließend mit allen Funktionen des Gerätes vertraut.

NL BE

Vouw vóór het lezen de pagina met de afbeeldingen open en maak u vertrouwd met alle functies van het apparaat.

PL

Przed przeczytaniem proszę rozłożyć stronę z ilustracjami, a następnie proszę zapoznać się z wszystkimi funkcjami urządzenia.

ES

Antes de empezar a leer abra la página que contiene las imágenes y, en seguida, familiarícese con todas las funciones del dispositivo.

IT MT CH

Prima di leggere aprire la pagina con le immagini e prendere confidenza con le diverse funzioni dell'apparecchio.

SI

Pred branjem odprite stran s slikami in se nato seznajte z vsemi funkcijami naprave.

GB/IE/MT	Operating Instruction	Page	5
DE/AT/CH	Bedienungsanleitung	Seite	37
FR/BE/CH	Mode d'emploi	Page	69
NL/BE	Gebruiksaanwijzing	Pagina	105
CZ	Návod k obsluze	Strona	137
PL	Instrukcja obsługi	Strana	167
SK	Návod na obsluhu	Strana	201
ES	Instrucciones de uso	Página	231
DK	Betjeningsvejledning	Side	263
IT/MT/CH	Istruzioni per l'uso	Pagina	293
HU	Kezelési útmutató	Oldal	325
SI	Navodila za uporabo	Stran	357

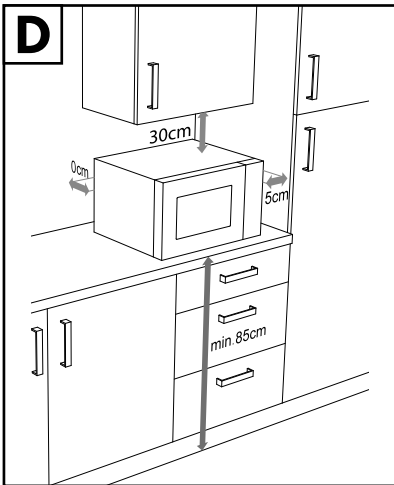
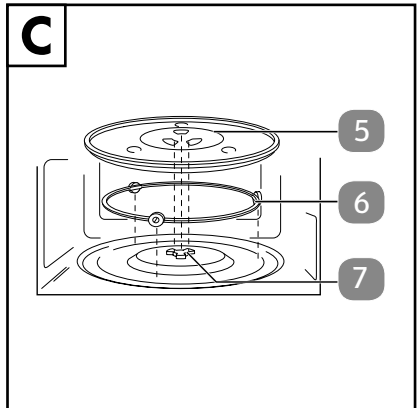
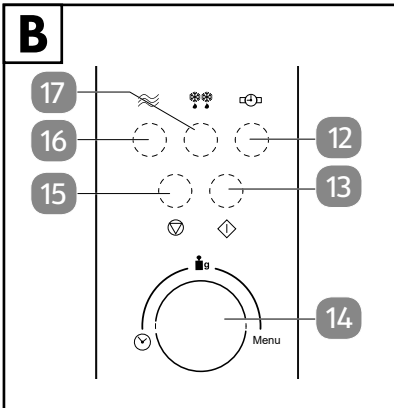
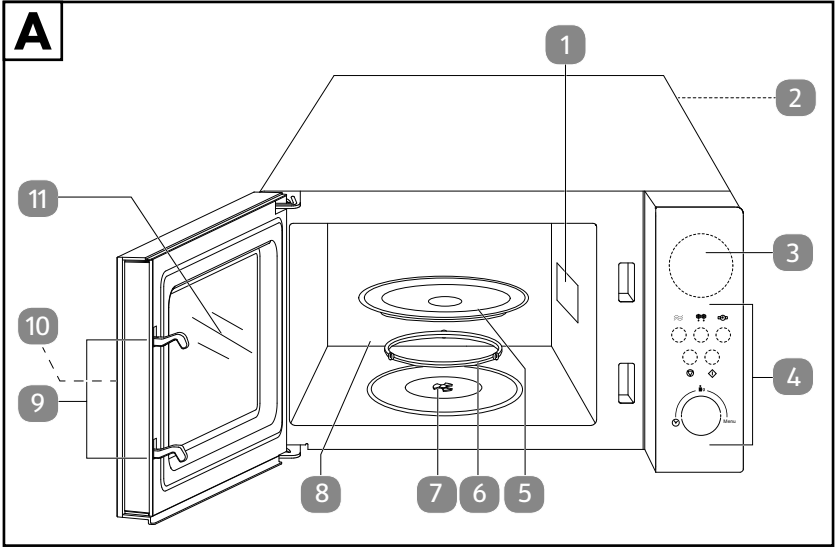

Table of contents

1.	Introduction	7
1.1.	Information about this user manual.....	7
1.2.	Explanation of symbols.....	7
2.	Proper use.....	10
3.	Safety instructions	10
3.1.	Setting up and connecting the microwave	11
3.2.	Avoiding risk of fire.....	14
3.3.	Safety instructions relating specifically to the use of microwave ovens	15
3.4.	Safety instructions on the heating of liquids	16
3.5.	Cleaning and maintaining the appliance.....	17
4.	Description of components.....	17
5.	Package contents	18
6.	Technical specifications	19
7.	EU declaration of conformity	19
8.	Cooking and heating up in the microwave oven	20
8.1.	Size and shape of microwave-safe containers.....	20
8.2.	Microwave-suitable materials.....	20
9.	Before using the appliance for the first time	21
9.1.	Setting up the appliance	21
9.2.	Cleaning the appliance for the first time	22
9.3.	Inserting the glass turntable	22
10.	Configuring basic settings.....	22
10.1.	Setting the time	22
10.2.	Setting the child lock	22
11.	Operation	23
11.1.	Quick start.....	24
11.2.	Cooking programme.....	25
11.3.	Cooking table	25
11.4.	Defrosting programme	26
11.5.	Using multiple programmes	27
11.6.	Automatic programme	28
11.7.	Interrupting a programme.....	29
11.8.	Display indicators.....	29
11.9.	Setting the timer	30
11.10.	End of programme.....	30
12.	Energy-saving tips.....	30
13.	Cleaning and care	30
14.	Prolonged non-use and transport	31

SILVERCREST®

15.	Troubleshooting	31
16.	Disposal	32
17.	Legal notice	32
	17.1. Information on trademarks.....	32
18.	MLAP GmbH Warranty	33
	18.1. Conditions of warranty	33
	18.2. Warranty period and legal claims for defects	33
	18.3. Scope of warranty.....	33
	18.4. Processing of warranty claims	34
19.	Service	34
	19.1. Supplier/Producer/Importer	35
20.	Privacy statement.....	35

1. Introduction

1.1. Information about this user manual



Congratulations on purchasing your new appliance. You have chosen a high-quality product. The user manual is an integral part of this product. It contains important safety information and instructions for use and disposal. Before using the product, please familiarise yourself with all operating and safety instructions. Only use the product as described and for the specified applications. Keep this user manual in a safe place. If you give this product to someone else, ensure that you also hand over all the documents.

1.2. Explanation of symbols



DANGER!

Warning: risk of fatal injury!

- ▶ Follow the instructions to avoid situations that will lead to fatal or serious injuries.



DANGER!

Warning: risk of electric shock!

- Follow the instructions to avoid situations that will lead to fatal or serious injuries.



WARNING!

Warning: risk of possible fatal injury and/or serious irreversible injuries!

- Follow the instructions to avoid situations that may lead to fatal or serious injuries.



CAUTION!

Warning: risk of minor and/or moderate injuries!

- Follow the instructions to avoid situations that may lead to moderate or minor injuries.



Warning: risk of explosive materials!



NOTICE!

Follow these instructions to prevent damage to the appliance!



More detailed information about using the appliance!



Follow the instructions in the user manual!



Instruction to be followed to prevent hazards



Bullet point/information on steps during operation



Instruction to be carried out



CE labelling

Products that feature this symbol meet the requirements of the EU directives (see chapter entitled “Declaration of conformity”).



Tested safety

Products that feature this symbol meet the requirements of the German Product Safety Act.



Symbol for alternating current (AC)



Symbol used in the EU to indicate materials that come into contact with food, such as packaging or appliance surfaces



Packaging material label regarding waste separation

Label includes abbreviations (a) and numbers (b) with the following meaning: 1–7: plastics/20–22: paper and cardboard/80–98: composite materials.



Dispose of packaging in compliance with environmental regulations (see section “Disposal”).



The “Triman” symbol tells the consumer that the product can be recycled, is covered by an extended system of manufacturer’s responsibility and must be sorted by material type, in France.



Dispose of packaging in compliance with environmental regulations (see section “Disposal”).



Dispose of the appliance in compliance with environmental regulations (see section "Disposal").



The glass turntable is dishwasher safe.



Packaging marked with this symbol is produced in a particularly resource-efficient and environmentally friendly way.



Automatic programme A-1 Heating



Automatic programme A-2 Vegetables



Automatic programme A-3 Fish



Automatic programme A-4 Meat



Automatic programme A-5 Pasta



Automatic programme A-6 Potatoes



Automatic programme A-7 Pizza



Automatic programme A-8 Soup



Defrosting programme dEF1 – Weight defrost



Defrosting programme dEF2 – Time defrost



The position numbers after the corresponding appliance components in the text refer to the illustration in section "4. Description of components" on page 17.

2. Proper use

The microwave may only be used for heating up suitable food in suitable cooking containers and suitable dishes. Do not use the appliance outdoors!

This appliance is designed for use in private households and similar household applications, such as

- in kitchens for staff in retail outlets, offices and other commercial areas
- on agricultural estates
- by customers in hotels, motels and other accommodation facilities
- in bed-and-breakfast establishments.

The manufacturer accepts no liability for damages if the appliance is used for commercial purposes or for any purpose other than the purpose specified above.

- Please note that we shall not be liable in cases of improper use.
- Comply with all the information in this user manual, especially the safety instructions. Any other use is considered improper and can cause personal injury or property damage.

3. Safety instructions

IMPORTANT SAFETY INSTRUCTIONS – READ CAREFULLY AND KEEP FOR FUTURE REFERENCE!



WARNING! **Risk of injury!**

There is a risk of injury to children and persons with limited physical, sensory or mental abilities (for example, partially disabled people or older people with limited physical and mental abilities) or to those without experience and knowledge (such as older children).

- Keep the appliance and its accessories out of the reach of children.
- This appliance can be used by children over the age of 8 and by persons with reduced physical, sensory or mental abilities

or by those without experience and/or knowledge, if they are supervised or have been instructed in the safe use of the appliance and have understood the dangers that result from it.

- Children must not be allowed to play with the appliance.
- Cleaning and user maintenance must not be carried out by children unless they are supervised.
- Children younger than 8 must be kept away from the appliance and the mains cable.



DANGER!

Risk of injury!

There is a risk of choking and suffocation due to swallowing or inhaling small parts or plastic wrap.

- Keep all packaging materials used (bag, pieces of polystyrene etc.) out of reach of children.
- Do not allow children to play with the packaging material.

3.1. Setting up and connecting the microwave



WARNING!

Warning: risk of electric shock!

There is a risk of electric shock due to live parts.

- Before using the appliance for the first time and after each use, check the microwave oven and the mains cable for damage.
- Do not use the microwave if you notice that it, or the mains cable, is damaged.
- Make sure that the mains cable is not damaged and does not run underneath the microwave or over hot surfaces or sharp edges.
- Completely unwind the mains cable.
- Do not kink or crush the mains cable.
- Contact our Service team without delay if the appliance has been damaged during transport.
- Only connect the microwave to a properly installed, earthed and fused socket. The mains voltage must match the technical specifications for the appliance: 230 V~, 50 Hz.

- The socket must be freely accessible so that you can unplug the microwave from the mains quickly if necessary.



WARNING!
Risk of injury!

There is a risk of injury as a result of microwave radiation. Microwave radiation may leak outside if the appliance is damaged. Damage to the mains cable may cause an electric shock.

- If the housing, covers, microwave door, door seals or the door catch of the microwave oven are damaged, do not use the microwave oven under any circumstances. Immediately remove the plug from the earthed mains socket in this case. Do not use the microwave oven again until it has been repaired by a person trained for this purpose.
- **WARNING!** It is dangerous for untrained persons to carry out any repair or maintenance work which requires the removal of a cover which is in place to prevent the escape of microwave radiation.
- Do not, under any circumstances, make any unauthorised modifications to the microwave and never try to open a component and/or repair it yourself. The microwave oven and mains cable must exclusively be repaired by a professional workshop or contact the Service Centre in order to avoid any hazards.
- Do not remove any of the microwave oven's internal covers or the inner coating of the viewing window as this may lead to microwave radiation leakage.
- Only use replacement parts or accessories that we have supplied or approved.
- Do not use the microwave oven in humid environments as this may cause an electric shock.
- Do not immerse the microwave oven in water or other liquids and do not hold the microwave oven under running water.

- Protect the microwave oven from water in droplet and spray form. Do not let the appliance come into contact with water or other liquids. Keep the appliance, the mains cable and the mains plug away from wash basins, sinks or similar. If liquid ever penetrates the appliance, immediately disconnect the plug from the earthed mains outlet. Have the appliance checked by a qualified specialist workshop.
- Pull the mains plug out of the mains socket:
 - when you are cleaning or maintaining the appliance
 - when you are assembling or disassembling the appliance
 - if the appliance is damp or wet
 - if you are no longer using the appliance
 - when the appliance is unattended
 - during thunderstorms.
- Do not touch the appliance or the mains cable with wet hands.



NOTICE!

POSSIBLE MATERIAL DAMAGE!

There is a risk of damage to the appliance if installed incorrectly.

- Place the microwave oven on a level, stable surface which is able to carry the weight of the appliance as well as the maximum weight of the food which will be cooked in it.
- Use the appliance indoors only.
- Do not expose the appliance to extreme conditions. Avoid:
 - high humidity or wet conditions
 - extremely high or low temperatures
 - direct sunlight
 - naked flames.
- Do not place the microwave oven near heat sources. Chemical additives in furniture coatings may corrode the material of the appliance feet and create a residue on the furniture surface.
- Place the appliance on a heat-resistant mat if necessary.

3.2. Avoiding risk of fire



DANGER!

Risk of explosion!

Mixtures of water and oil can ignite or even explode.

- Do not heat water mixed with oil or fat in the microwave oven.
- Do not defrost frozen fat or oil in the microwave oven.



WARNING!

Risk of fire!

There is a risk of fire due to improper use of the appliance.

- Do not place objects on top of the microwave oven. A minimum safe clearance of 30 cm to the top, 0 cm to the back and 5 cm on both sides must be observed to ensure adequate ventilation (see **Fig. D**). The minimum distance from the ground must be 85 cm.
- Do not cover or block any openings on the appliance.
- Do not remove the feet.
- The microwave oven is designed as a free-standing appliance. Do not operate the microwave oven in fitted cabinets or a cupboard.
- Never leave the appliance unattended while it is in use.
- Do not operate the microwave oven with an external timer or separate, remote control system.
- Keep an eye on the microwave oven when heating up or cooking food in combustible materials like plastic or paper containers.
- The appliance may only be used for heating up suitable food in suitable containers and suitable dishes.
- Do not dry combustible objects in the appliance (no food or clothing, heat pads, slippers, sponges, moist cleaning cloths etc.). This may lead to injuries, ignition or fire.
- Do not prepare any food containing alcohol in the appliance.
- Do not use the appliance for frying or to heat up oil.
- If smoke is emitted, switch off the appliance or unplug the plug and keep the microwave door closed to suffocate any flames.

- As soon as you notice sparks or flashes, immediately press the stop button  and pull out the mains plug. Check whether there are any metal objects in or on the food or the dish.
- Always use standard popcorn packaging that is designed for making popcorn in a microwave.
- Never exceed the cooking times specified by the manufacturer.
- Do not store any food or other objects in the microwave oven.

3.3. Safety instructions relating specifically to the use of microwave ovens

- Do not heat up food or liquids in sealed or tightly closed containers! These can explode in the appliance and cause injuries on opening. Remove the lids from containers which close, such as feeding bottles for babies.
- Food prepared in the microwave oven may heat up unevenly. Check the temperature of food before eating. When preparing baby food and bottles, always stir the food or shake the bottle before checking the temperature in order to avoid burns.
- Do not heat eggs in their shells or prepare whole hard-boiled eggs in the microwave oven as they may explode while cooking and even after removal from the oven. Eggs may only be cooked in microwave dishes designed specifically for this purpose.
- Prick or score food with a tough skin, e.g. tomatoes, sausages, aubergines etc. before cooking in order to prevent it from bursting.
- Hot steam will escape when you open cooking containers (e.g. popcorn bags, food storage containers). Always hold the opening away from the body on opening.
- Hot steam will escape when you open the microwave door. Do not stand too close.
- The surfaces of the microwave, the accessory parts, as well as the dishes will become very hot during the cooking process. Use oven gloves. Allow parts to cool down before cleaning.



NOTICE!

Possible material damage!

Risk of damage to the appliance due to improper use of the appliance

- Do not operate the appliance without the glass turntable and never operate it without food in the cooking area.
- Exclusively use the accessories supplied or accessories which are described as suitable in this user manual.
- Do not use dishes with metal trimmings or metal dishes in microwave mode as this may lead to sparks that may damage the appliance and/or the dishes.
- Use dishes suitable for microwave ovens. Look for markings such as "Microwave-safe" or "For the microwave" when purchasing dishes.
- Do not move the appliance when it is in use.

3.4. Safety instructions on the heating of liquids



CAUTION!

Risk of injury!

There is a risk of burns.

- When warming up liquids in the microwave, so-called "delayed boiling" can occur, i.e. the liquid has reached boiling temperature without beginning to bubble as boiling liquids normally do. Movements, such as those generated when removing the liquid from the microwave oven, can then cause a sudden reaction, causing boiling liquid to spurt out, which is why caution is required when handling the container.
- Do not use tall, narrow containers.
- Place a glass rod or ceramic rod in the container when heating liquids in order to prevent delayed boiling. Wait a few moments after heating the liquid then take hold of the container carefully and stir the liquid before you take it out of the oven.

3.5. Cleaning and maintaining the appliance

- The improper use of cleaning agents on the appliance may damage the surfaces. Do not use any aggressive chemical agents, scouring agents or hard sponges for cleaning.
- Do not clean the appliance with a steam cleaner. Steam may penetrate into the appliance and damage the electronics and the surfaces.

Failure to clean the microwave properly can damage the surface which can in turn reduce the service life of the appliance and may lead to dangerous situations.

- Regularly clean the appliance and remove food residue.
- Observe the instructions for cleaning when cleaning the inside of the microwave oven as well as the adjacent parts, see "13. Cleaning and care" on page 30.

4. Description of components

See Fig. A

- 1) Magnetron mica waveguide cover (DO NOT REMOVE!)
- 2) Mains cable with plug (on the back, not shown)
- 3) Display
- 4) Control panel
- 5) Glass turntable
- 6) Roller ring
- 7) Drive shaft
- 8) Cooking area
- 9) Door lock
- 10) Door handle
- 11) Microwave door with viewing window

See Fig. B

- 12) Timer/clock button 
- 13) Start button 
- 14) Control knob
- 15) Stop button 
- 16) Microwave button 
- 17) Defrost button 

5. Package contents



DANGER!

Risk of choking and suffocation!

There is a risk of choking and suffocation due to swallowing or inhaling small parts or plastic wrap.

- Keep the plastic packaging out of the reach of children.
 - Do not let children play with the packaging material.
- ▶ Remove the product from the packaging and remove all packaging materials.
 - ▶ Check your purchase to ensure that all items are included and in perfect condition. If anything is missing or damaged, please contact our service department within 14 days of purchase.

The following items are supplied with your product:

- Microwave
- Glass turntable
- Roller ring
- Drive shaft
- Short manual

6. Technical specifications

Supplier's name or trademark:	SilverCrest®
Supplier's address:	MLAP GmbH Meitnerstr. 9 70563 Stuttgart GERMANY
Model identifier:	SMWC 700 C1
Rated voltage:	230 V~, 50 Hz
Rated power:	1050 W
Rated power output:	700 W
Microwave frequency:	2450 MHz
Protection class:	I
Housing dimensions (W x H x D):	Approx. 44.0 x 25.7 x 36.3 cm
Net weight:	Approx. 10 kg
Diameter of glass turntable:	Approx. 25.5 cm



Cooking area (8) and glass rotary plate (5) are food-safe.

7. EU declaration of conformity

C **E** MLAP GmbH hereby declares that the product conforms to the following requirements of the European Union:

- EMC Directive 2014/30/EU
- Low Voltage Directive 2014/35/EU
- Ecodesign Directive 2009/125/EC
- RoHS Directive 2011/65/EU.

This product meets the requirements of European standard EN 55011. The product is classed as standard-compliant as a group 2, class B appliance. Group 2 means that the appliance intentionally generates high-frequency energy in the form of electromagnetic rays for the heat-treatment of foodstuffs. Class B means that the appliance is suitable for domestic use.

8. Cooking and heating up in the microwave oven

- ▶ Arrange the food in the oven correctly and place the thickest pieces on the outside so that it cooks properly.
- ▶ Note the exact cooking or heating times.
- ▶ Choose the shortest available cooking or heating time and extend it if necessary.
- ▶ Cover food during cooking or heating with a cover that is suitable for the microwave oven. Covering the food helps avoid splashes; furthermore, the food is more evenly cooked.
- ▶ Turn over foods such as chicken pieces or hamburgers once when cooking in the microwave oven in order to speed up cooking. Larger pieces such as joints or roasting chickens must be turned at least once to ensure that the food is cooked evenly.
- ▶ It is also important to reposition food, e.g. if cooking meatballs: After half of the cooking time has elapsed, reposition the food from top to bottom and from the inside to the outside.
- ▶ After heating, stir the food thoroughly, if possible, to ensure even temperatures, otherwise let the food stand for a short time.

8.1. Size and shape of microwave-safe containers

Flat, broad containers are better than narrow, tall ones. "Flat" foods can be cooked more evenly.

Round or oval containers are more suitable than angular ones. There is a danger of local overheating in the corners.

8.2. Microwave-suitable materials

Use the following utensils in the microwave:

- Browning dishes
- Crockery
- Glass containers without a lid
- Oven-safe glassware
- Oven-safe cooking bags
- Paper bags and cups (only for short heating times)
- Paper towel (only for covering foods and for soaking up grease)
- Microwave-safe plastic containers
- Microwave-safe plastic packaging
- Microwave-safe thermometer
- Wax paper (only for covering foods)

Always note the manufacturer's instructions.



NOTICE!

Possible material damage!

The use of unsuitable materials can cause damage to the appliance or the material itself.

- Never use metal dishes or dishes with metal trimmings.
- Do not use crystal or lead crystal glass. It can shatter, and coloured glass may become discoloured.
- Do not use materials that are not resistant to heat. They may warp or may even catch fire.

9. Before using the appliance for the first time

- ▶ Ensure that all packaging materials have been removed from inside the appliance and that protective films have been removed.



NOTICE!

Possible material damage!

Possibility of damage to the appliance due to improper handling

- Never remove the mica waveguide cover (1) in the cooking area (8). It is not part of the packaging, but is for protection against magnetrons.

9.1. Setting up the appliance

- ▶ Do not place the microwave:
 - near to sources of heat
 - near to radios or televisions
 - in the immediate vicinity of inflammable materials
 - in a location prone to wetness or high humidity.
- ▶ To ensure adequate ventilation, the clearances specified in **Fig. D** must be maintained. The spacer on the back of the appliance must touch the wall. It ensures that the correct clearance is maintained when positioning the microwave.
- ▶ Do not remove the feet.
- ▶ Connect the microwave to a convenient and easily accessible, earthed mains socket.

9.2. Cleaning the appliance for the first time

- ▶ Pull the door handle (10) to open the microwave door (11).
- ▶ To remove dust residue from the packaging and any other potential residue stemming from the manufacturing process, wipe out the cooking area (8) and the inner side of the viewing window (11) with a slightly damp, soft cloth before using the appliance for the first time. Ensure that no liquids penetrate into the microwave and dry the surfaces completely afterwards.
- ▶ Clean the glass turntable (5) and the roller ring (6) in warm water with a little washing up liquid before drying off these parts completely.



9.3. Inserting the glass turntable

- ▶ Do not use the microwave without properly installing the glass turntable (5).
- ▶ Check that the drive shaft (7) is correctly inserted in the recess on the base of the cooking area and that its wings rest flat on the base. If necessary, turn the drive shaft (7) until it sinks into its correct position.
- ▶ Place the roller ring (6) in the recess in the cooking area (8) and then place the glass turntable (5) centrally on the drive shaft (7) (see **Fig. C**) so that the webs of the glass turntable (5) lie between the wings of the drive shaft (7).



10. Configuring basic settings

10.1. Setting the time

When the product is used for the first time or if the power supply is interrupted, the display (3) will show **0:00** and the time (24-hour display) needs to be set.

- ▶ Press the  timer/clock button (12) twice. The hour display begins to flash.
- ▶ Turn the control knob (14) to set the desired hour.
- ▶ Then press the  timer/clock button (12) again.
- ▶ Turn the control knob (14) to set the desired minutes.
- ▶ Then press the  timer/clock button (12) again. The time is now set.

10.2. Setting the child lock

- ▶ You can enable a child lock on this product by pressing and holding the  stop button (15) for approx. 3 seconds. A beep sounds and  is shown on the display (3).

The product buttons will now have no function.

After approx. 3 seconds, the time is displayed again, if it has been set.

- ▶ You can disable the child lock by pressing and holding the  stop button (15) for approx. 3 seconds. A beep sounds and all functions are available again.

11. Operation



DANGER! **Risk of injury!**

Microwave radiation may leak outside if the appliance is damaged. Damage to the mains cable may cause an electric shock.

- If the housing, covers, microwave door (11) or the door lock (9) are damaged then do not use the microwave under any circumstances. Immediately remove the mains plug (2) from the earthed mains socket in this case.
- Do not use the microwave, if objects are stuck in the microwave door (11) or if the microwave door (11) does not close properly.
- If you discover any damage, do not use the microwave. Instead, please contact the Service Centre.



NOTICE! **Possible material damage!**

Possibility of damage to the appliance due to improper handling

- The microwave is only intended for household use. Do not use the microwave outdoors.
- Do not operate the appliance without the glass turntable (5) and never operate it without food in the cooking area (8).



CAUTION!

Risk of injury!

As the food or containers may be very hot, there is a risk of scalding.

- Always use a protective cloth or heatproof oven gloves when removing food from the oven (8).





When the appliance is in use, condensation may form on the inner walls and microwave door (11). This is normal when cooking and does not indicate a malfunction. If condensation forms, wipe it off with a soft cloth.

- ▶ Prepare the food:
Poultry, pork, minced meat and all types of fish are suitable for preparing in the microwave. In contrast, beef and game meats quickly become tough in the microwave and are therefore not suitable.
When preparing vegetables, meat and fish, cut the food into as evenly sized pieces as possible.
- ▶ Pull the door handle (10) to open the microwave door (11).
- ▶ Place the food in a microwave-safe container in the centre of the glass turntable (5).
- ▶ Cover food during cooking or heating with a cover that is suitable for the microwave oven. Covering the food helps avoid splashes; furthermore, the food is more evenly cooked.
- ▶ Close the microwave door (11) until you hear it click into place.

11.1. Quick start

If you press the  start button (13) without previously setting the power level, the cooking programme will start at the maximum level (700 watts). This function is, however, not available for the automatic programmes and defrosting programme.

- ▶ Press the  start button (13) several times until the desired cooking time is shown on the display (3) (the cooking time is increased by 30 seconds each time the button is pressed). The cooking process starts immediately.
- ▶ If the appliance is in use, the cooking time can be increased by 30 seconds each time the  start button (13) is pressed.

The longest cooking time is 95 minutes.

11.2. Cooking programme

Press the  microwave button (16) once and turn the control knob (14) to set the power level.

Alternatively, you can press the  microwave button (16) once or several times to select one of the power levels shown in the following table:

Microwave button  (16)	Cooking programme	Output in watts	Examples of use
Press 1 x	P100	700	Fast heating, heating drinks, boiling water, cooking vegetables
Press 2 x	P80	560	Cooking rice, minced meat dishes, chicken
Press 3 x	P50	350	Slow cooking, cooking fish, soups
Press 4 x	P30	210	Defrosting, melting butter
Press 5 x	P10	70	Keeping warm, thawing ice cream

- ▶ Press the  start button (13) to confirm the desired energy setting.
- ▶ Turn the control knob (14) to set the desired cooking time in minutes and seconds (**0:00**).

The longest cooking time is 95 minutes.

- ▶ Press the  start button (13) to start the programme.

11.3. Cooking table

Cooking table/examples			
Cooking programme	Weight	Cooking time	Examples of use
P10	100 g	0:30	Thawing ice cream
	200 g	1:00	
	300 g	1:30	

Cooking table/examples			
Cooking programme	Weight	Cooking time	Examples of use
P30	200 g	6:00	Defrosting vegetables (e.g. broccoli)
	400 g	11:00	
	600 g	15:00	
P50	200 g	7:30	Heating (cooled) fish dishes
	300 g	8:00	
	400 g	9:30	
P80	200 g	4:00	Heating (cooled) vegetables
	300 g	6:00	
	400 g	8:30	
P80	500 g	18:00	Cooking meat loaf
P80	500 g	25:00	Cooking pork goulash (in sauce)
P100	150 g	5:00	Cooking potatoes
	300 g	8:00	
	450 g	13:00	
P100	300 ml	2:30	Heating (cooled) milk
	600 ml	4:30	
	900 ml	7:00	



- ▶ If the food is not cooked/heated enough after the cooking time has elapsed, start the process again. To do so, use the power level indicated in the table for several minutes to fully cook/heat up the food.

11.4. Defrosting programme

11.4.1. Weight defrost

You can set the defrosting programme based on the weight of the food. Weights from 100 g to 2000 g can be set.

- ▶ Then press the ❄️ defrost button (17) to select the desired defrosting mode by weight. **DEF1** will appear on the display (3).
- ▶ Turn the control knob (14) to set the weight of the food.

- ▶ Press the  start button (13) to start the programme.
- Two short beeps will sound after half the cooking time has elapsed.
- ▶ Open the microwave door (11). Turn over the food or stir it to guarantee even defrosting.
 - ▶ Then close the microwave door (11) again and press the  start button (13) again to continue the programme.
 - ▶ If the food is not fully defrosted after the time has elapsed, start the process again. To do so, use the power level **P30** for several minutes to fully defrost the food.

11.4.2. Time defrost

You can set the desired duration of the defrosting programme.

- ▶ Then press the  defrost button (17) twice to select the desired defrosting mode by time.



dEF2 will appear on the display (3).

- ▶ Turn the control knob (14) to set the desired defrost time in minutes and seconds (**0:00**).

The longest defrosting time is 95 minutes.

The following list details the approximate defrost times required for various weights:

Food weight	Time
100 g	04:44 minutes
600 g	30:04 minutes
1000 g	50:20 minutes
1500 g	75:40 minutes
2000 g	95:00 minutes

- ▶ Press the  start button (13) to start the programme.
- ▶ If necessary, open the microwave door (11) approximately halfway through the cooking time. Turn over the food or stir it to guarantee even defrosting.
- ▶ Then close the microwave door (11) again and press the  start button (13) again to continue the programme.
- ▶ If the food is not fully defrosted after the time has elapsed, start the process again. To do so, use the power level **P30** for several minutes to fully defrost the food.

11.5. Using multiple programmes



The product can carry out multiple programmes consecutively. Any two sequences can be programmed to run automatically.

- ▶ Set the programme but only press the  start button (13) when the last programme

has been set.

Example:

You would like to defrost some food using a defrosting programme and then start cooking programme **P50**.

- ▶ Set the defrosting programme as described in section "11.4. Defrosting programme" on page 26 without subsequently pressing the  start button (13).
- ▶ Set the **P50** programme as described in section "11.2. Cooking programme" on page 25.
- ▶ Then press the  start button (13) to start the programmes. Both programmes run one after another.

11.6. Automatic programme

It is not necessary to set the cooking time or power level for the automatic programme. The product automatically determines the values depending on the foodstuff and weight input.





- ▶ Turn the control knob (14) clockwise. A programme number appears on the display (3) (e.g. "A-1" for automatic programme 1).
- ▶ Select an automatic programme from **A-1** to **A-8**.

The corresponding symbol flashes on the display (3).

- ▶ Press the  start button (13) to confirm the selection.
- ▶ Now select the desired weight. To do this, turn the control knob (14) until the desired portion size is displayed.

The weight/amount is shown on the display (3).

The amount can be set according to the following table:

Program	Weight	Display	Output
A-1 Heating 	200 g	200	700 W
	400 g	400	
	600 g	600	
A-2 Vegetables 	200 g	200	700 W
	300 g	300	
	400 g	400	
A-3 Fish 	250 g	250	560 W
	350 g	350	
	450 g	450	
A-4 Meat 	250 g	250	700 W
	350 g	350	
	450 g	450	
A-5 Pasta 	50 g (+ 450 ml water)	50	560 W
	100 g (+ 800 ml water)	100	

Program	Weight	Display	Output
A-6 Potatoes 	200 g	200	700 W
	400 g	400	
	600 g	600	
A-7 Pizza 	200 g	200	700 W
	400 g	400	
A-8 Soup 	200 ml	200	560 W
	400 ml	400	

- ▶ Then press the  start button (13) to start the programme.



If the desired food is not fully cooked through, cook it again for a few minutes more with the cooking programme.

11.7. Interrupting a programme

If you want to turn or stir the food, for instance midway through the cooking process, it is often necessary to interrupt the cooking programme.

- ▶ Open the microwave door (11) or press the  stop button (15) to interrupt the programme.

The remaining time is still shown on the display (3).

- ▶ Once you have closed the microwave door (11) again, press the  start button (13) to resume the selected programme.
- ▶ Press the  stop button (15) twice in order to prematurely stop the programme completely.

11.8. Display indicators

- ▶ Press the  microwave button (16) while the programme is running. The current microwave setting is shown on the display (3) for approx. 3 seconds.

This does not work if an automatic or defrosting programme has been set.

- ▶ Press the  timer/clock button (12) while the programme is running. The current time is shown on the display (3) for approx. 3 seconds.

11.9. Setting the timer

The product can emit a beep after a defined period of time has elapsed. You can use this function as an egg timer, for example. The timer function is not available while a programme is in progress.

- ▶ Press the  timer/clock button (12). The display (3) shows **00:00**.
- ▶ Turn the control knob (14) to set the desired period of time.

The maximum duration that can be set is 95 minutes.

- ▶ Confirm your entry with the  start button (13).

11.10. End of programme

Once the programme has finished, 5 beeps sound to signal the end of the respective process.

- ▶ Open the microwave door (11) by pulling the handle (10).
- ▶ Carefully remove the food from the cooking area (8).

12. Energy-saving tips

- ▶ Choose the shortest available cooking time and extend it as required.
- ▶ Cook small portions at a time. When cooking large quantities of food, it is more energy-efficient to use a cooker/oven.
- ▶ Distribute the food evenly in a microwave-safe cooking dish and stir and/or turn the food halfway through the cooking time.

13. Cleaning and care

Failure to clean the microwave properly can damage the surface which can in turn reduce the service life of the appliance and may lead to dangerous situations. Therefore, clean the microwave regularly.

- ▶ Switch off the microwave and remove the mains plug (2) from the earthed mains socket before cleaning.
- ▶ Keep the cooking area (8) clean. Wipe away splashes or spilled liquids that stick to the inner walls of the cooking area (8) with a damp cloth. If the cooking area (8) is very dirty, wipe it with a damp cloth and a mild cleaning solution.
- ▶ Do not use cleaning sprays, scouring agents or other caustic detergents.
- ▶ Do not clean the appliance with a steam cleaner.
- ▶ Clean the exterior surfaces with a damp cloth. Prevent water from penetrating into the ventilation openings.
- ▶ Clean the microwave door with viewing window (11) and the door lock (9) with a mild soap solution. Take great care not to damage these parts.
- ▶ Water may condense on the external surfaces if used in high humidity. Wipe it with a soft cloth.
- ▶ Wash the glass turntable (5) in warm water with a mild soap solution or in the dishwasher.

- ▶ Remove the drive shaft (7) and the roller ring (6). Wipe the drive shaft (7) and the roller ring (6) with a damp cloth.
- ▶ Reinsert the drive shaft (7), the roller ring (6) and the glass turntable (5) after cleaning (see "9.3. Inserting the glass turntable" on page 22).
- ▶ Make sure that all parts are fully dry before using the microwave.
- ▶ Lingering odours in the microwave can be removed by placing a glass of water with the juice and rind of a lemon into a deep container that is suitable for microwave use and heating for 5 minutes. Then wipe the cooking area (8) thoroughly with a damp cloth and then fully dry the surfaces.
- ▶ If you have to replace the light in the microwave, please contact a qualified specialist workshop or our Service Centre.

14. Prolonged non-use and transport

- ▶ If you do not plan to use the microwave for a long period of time, disconnect the mains plug (2), clean the appliance and store it in a dry, clean and dust-free place.
- ▶ To avoid damaging the product during transport, we recommend that you use the original packaging.

15. Troubleshooting

Problem	Possible cause	Solution
The appliance does not start.	The mains plug (2) is not inserted properly.	▶ Disconnect the mains plug (2), wait about 10 seconds and then plug it back into the socket again.
	The mains socket is faulty.	▶ Check the mains socket by connecting another appliance.
The cooking process does not start.	The microwave door (11) is not closed.	▶ Close the microwave door (11).
The lighting does not work.	The bulb is defective.	▶ Contact our Service Centre.

16. Disposal

Packaging

Your appliance has been packaged to protect it from damage in transit. Packaging materials are raw materials and can therefore be reused or recycled.



Appliance

Do not dispose of old appliances in normal household waste.

In accordance with Directive 2012/19/EU, the appliance must be properly disposed of at the end of its service life.

This involves separating the materials in the appliances for the purpose of recycling and minimising the environmental impact.

- ▶ Take old appliances to an electrical scrap collection point or a recycling centre.
- ▶ Contact your local waste disposal company or your local authority for more information on this subject.

17. Legal notice

Copyright © 2022

All rights reserved.

This user manual is protected by copyright.

Mechanical, electronic and any other forms of reproduction are prohibited without the written permission of the manufacturer.

Copyright is owned by the company:

MLAP GmbH

Meitnerstr. 9

70563 Stuttgart

GERMANY

17.1. Information on trademarks

SilverCrest® is a registered trademark of Lidl Stiftung & Co. KG, 74167 Neckarsulm, Germany.

All other names and products are trademarks or registered trademarks of their respective owners.

18. MLAP GmbH Warranty

Dear customer,

The warranty on this product is 3 years from the date of purchase. In the event of defects in this product, you have legal rights against the product vendor. These legal rights are in no way limited by the warranty described below.

18.1. Conditions of warranty

The warranty period begins on the date of purchase. Please take care to keep the original purchase receipt. This document will serve as a proof of purchase.

If, within three years of the date of purchase of this product, any defect in material or manufacture should become evident, the product will – as we choose – be repaired free of charge or replaced. This warranty is subject to presentation, within the three-year term, of the defective product and the proof of purchase (receipt) and a brief, written description of what constitutes the defect and when it became evident.

If the defect is covered by our warranty, you will receive back the repaired product or a new replacement. Repair or exchange of the product does not lead to a renewed warranty period.

18.2. Warranty period and legal claims for defects

The warranty period is not prolonged by the above fulfilment. This also applies for replaced and repaired parts. Any damage or defects present at the time of purchase must be notified immediately after unpacking. Repairs that are carried out after the expiration of the warranty period are subject to a charge.

18.3. Scope of warranty

The product is manufactured in accordance with strict quality guidelines and thoroughly tested before dispatch.

The warranty applies for defects in materials or manufacture. This warranty does not extend to product parts that are subject to normal wear and can therefore be regarded as wearing parts or to damage to fragile parts, e.g. switches, batteries or parts made of glass.

This warranty is void if the product has been damaged or not properly used or serviced. For proper use of the product, exact compliance with all instructions listed in the user manual is required. It is essential to avoid procedures and use for purposes against which the user manual advises or warns.

The product is intended for private use only and not for industrial/commercial use. Improper handling and usage not in accordance with the intended purpose, use of force and any interventions that are not carried out by our authorised service centre will render the warranty null and void.

18.4. Processing of warranty claims

For speedy processing of your request, please observe the following instructions:

- For all enquiries, please keep the receipt and the article number IAN 379524/379531/379537_2110 to hand as proof of purchase.
- The article number is to be found on the type plate, an engraving, on the title page of your instructions (bottom left) or on an adhesive label on the rear or underside.
- If functional or other defects occur, first contact the service department named below by telephone or via our contact form.

19. Service



You can download this user manual and many other manuals, product videos and installation software from www.lidl-service.com.

Scan this QR code to be directed straight to the Lidl Service website (www.lidl-service.com) where you can open your user manual by entering the article number IAN 379524/379531/379537_2110.

IE

Service Ireland

Hotline

☎ +353 1 6533859

🕒 Mon - Fri: 09:00 - 17:00

Please use the contact form at www.mlap.info/contact

MT

Service Malta

Hotline

☎ 800 62713

🕒 Mon - Fri: 09:00 - 17:00

Please use the contact form at www.mlap.info/contact

IAN 379524/379531/379537_2110

19.1. Supplier/Producer/Importer

Please note that you cannot use the address below for returns. Please contact the Service Centre mentioned above.

MLAP GmbH
Meitnerstr. 9
70563 Stuttgart
GERMANY

20. Privacy statement

Dear Customer,

We wish to inform you that we, MLAP GmbH, Meitnerstr. 9, 70563 Stuttgart, Germany, process your personal data as a data controller.

For matters regarding data protection, we are supported by our company data protection officer who can be contacted at MLAP GmbH, Datenschutz, Meitnerstr. 9, 70563 Stuttgart, Germany, datenschutz@mlap.info. We process your data for the purpose of warranty processing and associated processes (e.g. repairs) and therefore rely on processing your data for the sales contract concluded with us.

Your data will be provided to repair service providers contracted by us for the purpose of warranty processing and associated processes (e.g. repairs). We generally store your personal data for a period of three years in order to fulfil your legal warranty rights.

You have the right to be informed of the personal data concerned as well as the right to rectification, deletion, restriction of processing, the right to object to processing and the right to data portability.

In case of access and cancellation rights, restrictions apply according to paragraphs 34 and 35 of the BDSG (Federal Data Protection Act) (Art. 23 GDPR). In addition, there is a right of appeal to a competent data protection supervisory authority (Article 77 GDPR in conjunction with paragraph 19 BDSG). For MLAP, this is the Landesbeauftragte für Datenschutz und Informationsfreiheit Baden-Württemberg, Postfach 10 29 32, 70025 Stuttgart, Germany, www.baden-wuerttemberg.datenschutz.de.

The processing of your data is necessary for warranty processing: it is not possible to process the warranty without the provision of the required data.

Inhaltsverzeichnis

1.	Einführung.....	39
1.1.	Informationen zu dieser Bedienungsanleitung.....	39
1.2.	Zeichenerklärung.....	39
2.	Bestimmungsgemäßer Gebrauch.....	42
3.	Sicherheitshinweise	42
3.1.	Mikrowelle aufstellen und anschließen	43
3.2.	Brandgefahren vermeiden	46
3.3.	Besondere Sicherheitshinweise im Umgang mit Mikrowellen.....	48
3.4.	Sicherheitshinweise zum Erhitzen von Flüssigkeiten.....	49
3.5.	Gerät reinigen und pflegen	49
4.	Teilebeschreibung.....	50
5.	Lieferumfang.....	51
6.	Technische Daten	52
7.	EU-Konformitätsinformation.....	52
8.	Kochen und Garen mit der Mikrowelle.....	53
8.1.	Größe und Form von mikrowellengeeigneten Gefäßen	53
8.2.	Mikrowellentaugliche Materialien	53
9.	Vor dem ersten Gebrauch	54
9.1.	Gerät aufstellen	54
9.2.	Erstreinigung des Gerätes.....	55
9.3.	Glas-Drehteller einsetzen	55
10.	Grundeinstellung vornehmen	55
10.1.	Uhrzeit einstellen	55
10.2.	Kindersicherung einstellen	55
11.	Bedienung.....	56
11.1.	Schnellstart.....	57
11.2.	Garprogramm.....	58
11.3.	Gartabelle.....	58
11.4.	Auftauprogramm	59
11.5.	Mehrere Programme nutzen	61
11.6.	Automatikprogramm.....	61
11.7.	Programm unterbrechen.....	62
11.8.	Display-Anzeige.....	62
11.9.	Timer einstellen	63
11.10.	Programmende	63
12.	Tipps zum Energiesparen	63
13.	Reinigung und Pflege	63
14.	Längerer Nichtgebrauch und Transport.....	64
15.	Abhilfe bei Störungen.....	64

16.	Entsorgung	65
17.	Impressum	65
	17.1. Hinweise zu Warenzeichen	65
18.	Garantie der MLAP GmbH	66
	18.1. Garantiebedingungen	66
	18.2. Garantiezeit und gesetzliche Mängelansprüche.....	66
	18.3. Garantiefumfang	66
	18.4. Abwicklung im Garantiefall.....	67
19.	Service	67
	19.1. Lieferant/Produzent/Importeur	68
20.	Datenschutzerklärung	68

1. Einführung

1.1. Informationen zu dieser Bedienungsanleitung



Herzlichen Glückwunsch zum Kauf Ihres neuen Gerätes. Sie haben sich damit für ein hochwertiges Produkt entschieden. Die Bedienungsanleitung ist Bestandteil dieses Produkts. Sie enthält wichtige Hinweise für Sicherheit, Gebrauch und Entsorgung. Machen Sie sich vor der Benutzung des Produkts mit allen Bedien- und Sicherheitshinweisen vertraut. Benutzen Sie das Produkt nur wie beschrieben und für die angegebenen Einsatzbereiche. Bewahren Sie diese Bedienungsanleitung gut auf. Händigen Sie alle Unterlagen bei Weitergabe des Produkts an Dritte mit aus.

1.2. Zeichenerklärung



GEFAHR!

Warnung vor unmittelbarer Lebensgefahr!

- Folgen Sie den Anweisungen, um Situationen, die zum Tode oder zu schweren Verletzungen führen, zu vermeiden.



GEFAHR!

Warnung vor Gefahr durch elektrischen Schlag!

- Folgen Sie den Anweisungen, um Situationen, die zum Tode oder zu schweren Verletzungen führen, zu vermeiden.



WARNUNG!

Warnung vor möglicher Lebensgefahr und/oder schweren, irreversiblen Verletzungen!

- Folgen Sie den Anweisungen, um Situationen, die zum Tode oder zu schweren Verletzungen führen können, zu vermeiden.



VORSICHT!

Warnung vor möglichen mittelschweren und/oder leichten Verletzungen!

- Folgen Sie den Anweisungen, um Situationen, die zu geringfügigen oder leichten Verletzungen führen können, zu vermeiden.



Warnung vor Gefahr durch explosionsgefährliche Stoffe!



HINWEIS!

Hinweise beachten, um Sachschäden zu vermeiden!



Weiterführende Informationen für den Gebrauch des Gerätes!



Hinweise in der Bedienungsanleitung beachten!



Auszuführende Handlungsanweisung zur Vermeidung von Gefahren



Aufzählungspunkt / Information über Ereignisse während der Bedienung



Auszuführende Handlungsanweisung



CE-Kennzeichnung

Mit diesem Symbol markierte Produkte erfüllen die Anforderungen der EU-Richtlinien (siehe Kapitel „Konformitätsinformation“).



Geprüfte Sicherheit

Mit diesem Symbol gekennzeichnete Produkte erfüllen die Anforderungen des Produktsicherheitsgesetzes.



Symbol für Wechselstrom



In der EU verwendetes Symbol zur Kennzeichnung von Materialien mit Lebensmittelkontakt wie z. B. Verpackungen oder Geräteoberflächen



Kennzeichnung von Verpackungsmaterialien bei der Mülltrennung

Kennzeichnung mit den Abkürzungen (a) und Nummern (b) mit folgender Bedeutung: 1–7: Kunststoffe/20–22: Papier und Pappe/80–98: Verbundstoffe



Verpackung umweltgerecht entsorgen (siehe Kapitel „Entsorgung“)



Das „Triman“-Symbol informiert den Verbraucher darüber, dass das Produkt recycelbar ist, einem erweiterten System der Herstellerverantwortung und in Frankreich einer Sortieranweisung unterliegt.



Verpackung umweltgerecht entsorgen (siehe Kapitel „Entsorgung“)



Gerät umweltgerecht entsorgen (siehe Kapitel „Entsorgung“)



Der Glas-Drehteller ist spülmaschinengeeignet.



Mit diesem Symbol gekennzeichnete Verpackungen sind besonders ressourcenschonend und umweltfreundlich hergestellt.



Automatikprogramm A-1 Erwärmen



Automatikprogramm A-2 Gemüse



Automatikprogramm A-3 Fisch



Automatikprogramm A-4 Fleisch



Automatikprogramm A-5 Pasta



Automatikprogramm A-6 Kartoffeln



Automatikprogramm A-7 Pizza



Automatikprogramm A-8 Suppe



Auftauprogramm dEF1 – Auftauen nach Gewicht



Auftauprogramm dEF2 – Auftauen nach Zeit



Die Positionsnummern hinter den jeweiligen Gerätekomponenten im Text verweisen auf die Abbildung in Kapitel „4. Teilebeschreibung“ auf Seite 50.

2. Bestimmungsgemäßer Gebrauch

Die Mikrowelle darf nur zum Erwärmen von dafür geeigneten Lebensmitteln in geeigneten Garbehältern und geeignetem Geschirr verwendet werden. Das Gerät darf nicht im Freien verwendet werden!

Dieses Gerät ist dazu bestimmt, im Privathaushalt und in ähnlichen Haushaltsanwendungen verwendet zu werden, wie beispielsweise

- in Küchen für Mitarbeiter in Läden, Büros und anderen gewerblichen Bereichen;
- in landwirtschaftlichen Anwesen;
- von Kunden in Hotels, Motels und anderen Wohneinrichtungen;
- in Frühstückspensionen.

Bei gewerblicher Nutzung oder bei Nutzung für andere Zwecke als für o. g. Zwecke übernimmt der Hersteller keine Haftung für eventuelle Schäden.

- Bitte beachten Sie, dass im Falle des nicht bestimmungsgemäßen Gebrauchs die Haftung erlischt.
- Beachten Sie alle Informationen in dieser Bedienungsanleitung, insbesondere die Sicherheitshinweise. Jede andere Bedienung gilt als nicht bestimmungsgemäß und kann zu Personen- oder Sachschäden führen.

3. Sicherheitshinweise

WICHTIGE SICHERHEITSANWEISUNGEN – SORGFÄLTIG LESEN UND FÜR DEN WEITEREN GEBRAUCH AUFBEWAHREN!



WARNUNG!

Verletzungsgefahr!

Es besteht Verletzungsgefahr für Kinder und Personen mit verringerten physischen, sensorischen oder mentalen Fähigkeiten (beispielsweise teilweise Behinderte, ältere Personen mit Einschränkung ihrer physischen und mentalen Fähigkeiten) oder Mangel an Erfahrung und Wissen (beispielsweise ältere Kinder).

- Bewahren Sie Gerät und Zubehör an einem für Kinder unerreichen Platz auf.
- Dieses Gerät kann von Kindern ab 8 Jahren und darüber und von Personen mit reduzierten physischen, sensorischen oder mentalen Fähigkeiten oder Mangel an Erfahrung und/oder Wissen benutzt werden, wenn sie beaufsichtigt werden oder bezüglich des sicheren Gebrauchs des Gerätes unterwiesen wurden und die daraus resultierenden Gefahren verstanden haben.
- Kinder dürfen nicht mit dem Gerät spielen.
- Reinigung und Benutzer-Wartung dürfen nicht von Kindern ohne Beaufsichtigung durchgeführt werden.
- Kinder jünger als 8 Jahre müssen vom Gerät und der Anschlussleitung ferngehalten werden.



GEFAHR!

Verletzungsgefahr!

Es besteht Erstickungsgefahr durch Verschlucken oder Einatmen von Kleinteilen oder Folien.

- Alle verwendeten Verpackungsmaterialien (Beutel, Polystyrolstücke usw.) nicht in der Reichweite von Kindern lagern.
- Lassen Sie Kinder nicht mit dem Verpackungsmaterial spielen.

3.1. Mikrowelle aufstellen und anschließen



WARNUNG!

Warnung vor Gefahr durch elektrischen Schlag!

Es besteht die Gefahr eines elektrischen Schlags durch stromführende Teile.

- Überprüfen Sie vor dem ersten Gebrauch und nach jeder Benutzung die Mikrowelle sowie das Netzkabel auf Beschädigungen.
- Nehmen Sie die Mikrowelle nicht in Betrieb, wenn sie oder das Netzkabel sichtbare Schäden aufweist.
- Stellen Sie sicher, dass das Netzkabel unbeschädigt ist und nicht unter der Mikrowelle oder über heiße Flächen oder scharfe Kanten verläuft.

- Wickeln Sie das Netzkabel vollständig ab.
- Knicken oder quetschen Sie das Netzkabel nicht.
- Wenn Sie einen Transportschaden feststellen, wenden Sie sich umgehend an den Service.
- Schließen Sie die Mikrowelle nur an eine ordnungsgemäß installierte, geerdete und elektrisch abgesicherte Steckdose an. Die Netzspannung muss den technischen Daten des Gerätes entsprechen: 230 V~, 50 Hz.
- Für den Fall, dass Sie die Mikrowelle schnell vom Netz nehmen müssen, muss die Steckdose frei zugänglich sein.



WARNUNG! **Verletzungsgefahr!**

Es besteht Verletzungsgefahr durch Mikrowellenstrahlung. Mikrowellenstrahlung kann bei Beschädigungen des Geräts durch eine Leckage nach außen dringen. Beschädigungen am Netzkabel können einen elektrischen Schlag verursachen.

- Nehmen Sie die Mikrowelle bei Beschädigungen am Gehäuse, an Abdeckungen, an der Garraumtür, Türdichtungen oder am Türverschluss auf keinen Fall in Betrieb. Ziehen Sie in diesem Fall sofort das Netzkabel am Stecker aus der Schutzkontaktsteckdose. Nehmen Sie die Mikrowelle nicht mehr in Betrieb, bevor sie von einer dafür ausgebildeten Person repariert wurde.
- **WARNUNG!** Es ist gefährlich für alle anderen, außer für eine dafür ausgebildete Person, eine beliebige Wartungs- oder Reparaturarbeit auszuführen, die die Entfernung einer Abdeckung erfordert, mit der der Schutz gegen Strahlenbelastung durch Mikrowellenenergie sichergestellt wird.
- Nehmen Sie auf keinen Fall selbstständig Veränderungen an der Mikrowelle vor oder versuchen Sie auf keinen Fall, ein Geräteteil selbst zu öffnen und/oder zu reparieren. Lassen Sie Mikrowelle und Netzkabel ausschließlich durch eine dafür qualifizierte Fachwerkstatt instand setzen oder wenden Sie sich an den Service, um Gefährdungen zu vermeiden.

- Entfernen Sie keine Abdeckungen im Innenraum der Mikrowelle oder die Innenfolie des Sichtfensters, da sonst Mikrowellenstrahlung austreten kann.
- Verwenden Sie nur von uns gelieferte oder genehmigte Ersatz- und Zubehörteile.
- Verwenden Sie die Mikrowelle nicht in feuchten Räumen, da dies zu einem Stromschlag führen kann.
- Tauchen Sie die Mikrowelle nicht in Wasser oder andere Flüssigkeiten und halten Sie die Mikrowelle nicht unter fließendes Wasser.
- Schützen Sie die Mikrowelle gegen Tropf- und Spritzwasser. Vermeiden Sie Berührungen mit Wasser oder anderen Flüssigkeiten. Halten Sie das Gerät, das Netzkabel und den Netzstecker fern von Waschbecken, Spülen oder Ähnlichem. Sollte einmal Flüssigkeit ins Gerät eingedrungen sein, ziehen Sie sofort den Netzstecker aus der Schutzkontaktsteckdose. Lassen Sie das Gerät durch eine dafür qualifizierte Fachwerkstatt überprüfen.
- Ziehen Sie den Netzstecker aus der Steckdose
 - wenn Sie das Gerät reinigen oder warten,
 - wenn Sie das Gerät auf- oder abbauen,
 - wenn das Gerät feucht oder nass geworden ist,
 - wenn Sie das Gerät nicht mehr gebrauchen,
 - bei fehlender Aufsicht,
 - bei Gewitter.
- Berühren Sie das Gerät oder das Netzkabel niemals mit nassen Händen.



HINWEIS!

MÖGLICHER SACHSCHADEN!

Es besteht Gefahr von Geräteschaden durch unsachgemäße Aufstellung.

- Stellen Sie die Mikrowelle auf eine ebene, stabile Fläche, die das Eigengewicht des Geräts samt dem Höchstgewicht der darin zubereiteten Nahrungsmittelmenge tragen kann.

- Betreiben Sie das Gerät ausschließlich in Innenräumen.
- Setzen Sie das Gerät keinen extremen Bedingungen aus. Zu vermeiden sind:
 - hohe Luftfeuchtigkeit oder Nässe,
 - extrem hohe oder tiefe Temperaturen,
 - direkte Sonneneinstrahlung,
 - offenes Feuer.
- Stellen Sie die Mikrowelle nicht in der Nähe von Wärmequellen auf.

Chemische Zusätze in Möbelbeschichtungen können das Material der Gerätefüße angreifen und Rückstände auf der Möbeloberfläche verursachen.

- Stellen Sie das Gerät auf eine hitzeunempfindliche Unterlage.

3.2. Brandgefahren vermeiden



GEFAHR!

Explosionsgefahr!

Wasser-/Öl-Mischungen können sich entzünden oder gar explodieren.

- Erhitzen Sie keine Mischung aus Wasser mit Öl oder Fett in der Mikrowelle.
- Tauen Sie kein gefrorenes Fett oder Öl in der Mikrowelle auf.



WARNUNG!

Brandgefahr!

Es besteht Brandgefahr durch unsachgemäßen Umgang mit dem Gerät.

- Stellen Sie keine Gegenstände auf die Mikrowelle. Für eine ausreichende Belüftung muss nach oben ein Abstand von 30 cm, nach hinten 0 cm und an beiden Seiten 5 cm eingehalten werden (siehe **Abb. D**). Der Mindestabstand vom Boden sollte 85 cm betragen.
- Verdecken oder verstopfen Sie keine Öffnungen an dem Gerät.
- Standfüße nicht entfernen.

- Die Mikrowelle ist als freistehendes Gerät vorgesehen. Betreiben Sie die Mikrowelle nicht in einem Einbaumöbel oder in einem Schrank.
- Lassen Sie das Gerät während des Betriebs niemals unbeaufsichtigt.
- Betreiben Sie die Mikrowelle nicht mit einer externen Zeitschaltuhr oder einem separaten Fernwirksystem.
- Beaufsichtigen Sie die Mikrowelle grundsätzlich beim Erwärmen oder Kochen von Speisen in brennbaren Materialien wie Kunststoff- oder Papierbehältern.
- Verwenden Sie das Gerät ausschließlich zum Erwärmen von dafür geeigneten Lebensmitteln in geeigneten Behältnissen und geeignetem Geschirr.
- Trocknen Sie im Gerät keine brennbaren Gegenstände (keine Speisen oder Kleidung, keine Heizkissen, Hausschuhe, Schwämme, feuchte Putzlappen und Ähnliches). Dies kann zu Verletzungen, Entzündungen oder Feuer führen.
- Bereiten Sie mit dem Gerät keine alkoholhaltigen Speisen zu.
- Nutzen Sie das Gerät nicht zum Frittieren oder zum Erhitzen von Öl.
- Wenn Rauch abgegeben wird, schalten Sie das Gerät ab oder ziehen Sie den Stecker und halten Sie die Garraumtür geschlossen, um eventuell auftretende Flammen zu ersticken.
- Sobald Sie Funken oder Blitze bemerken, drücken Sie sofort die Taste Stopp  und ziehen Sie den Netzstecker. Prüfen Sie, ob sich metallische Gegenstände in oder an Lebensmitteln oder dem Geschirr befinden.
- Verwenden Sie ausschließlich handelsübliche Popcorn-Verpackungen, die zum Herstellen von Popcorn in der Mikrowelle ausgezeichnet sind.
- Überschreiten Sie nie die vom Hersteller angegebenen Garzeiten.
- Lagern Sie keine Lebensmittel oder andere Gegenstände im Garraum der Mikrowelle.

3.3. Besondere Sicherheitshinweise im Umgang mit Mikrowellen

- Erhitzen Sie keine Speisen oder Flüssigkeiten in fest verschlossenen Behältern! Diese können im Gerät explodieren oder beim Öffnen zu Verletzungen führen. Entfernen Sie bei verschließbaren Behältern, wie z. B. Babyflaschen, grundsätzlich den Deckel.
- In der Mikrowelle zubereitete Speisen werden ggf. ungleichmäßig heiß. Prüfen Sie vor dem Verzehr die Temperatur der erhitzten Speisen. Rühren Sie bei Babynahrung und Babyflaschen vor der Prüfung der Temperatur die Kindernahrung immer um oder schütteln Sie diese, um Verbrennungen zu vermeiden.
- Erhitzen Sie Eier mit Schale oder ganze, hart gekochte Eier nicht in der Mikrowelle, da sie beim Garen und auch nach der Entnahme explodieren können. Erhitzen Sie Eier nur in speziell dafür vorgesehenem Mikrowellengeschirr.
- Ritzen Sie Lebensmittel mit geschlossener Haut, wie z. B. Tomaten, Würstchen, Auberginen oder Ähnliches, vor dem Garen an, um ein Platzen zu vermeiden.
- Beim Öffnen von Garbehältern (z. B. Popcornütten, Dosen) tritt heißer Dampf aus. Halten Sie beim Öffnen die Öffnung immer vom Körper weg.
- Beim Öffnen der Garraumtür tritt heißer Dampf aus. Halten Sie Abstand.
- Während des Garvorgangs werden die Oberflächen der Mikrowelle, der Zubehöerteile sowie das Gargeschirr sehr heiß. Verwenden Sie Topfhandschuhe. Lassen Sie die Teile vor dem Reinigen abkühlen.



HINWEIS!

Möglicher Sachschaden!

Gefahr von Geräteschaden durch unsachgemäßen Umgang mit dem Gerät

- Betreiben Sie das Gerät niemals ohne Glas-Drehteller und nicht ohne Lebensmittel im Garraum.

- Verwenden Sie nur das beiliegende oder in dieser Bedienungsanleitung als geeignet beschriebene Zubehör.
- Verwenden Sie im Mikrowellenbetrieb niemals Geschirr mit Metallverzierungen oder metallisches Geschirr, da es durch Funkenschlag zu Beschädigungen am Gerät und/oder am Geschirr kommen kann.
- Verwenden Sie mikrowellengeeignetes Geschirr. Achten Sie beim Geschirrkau auf Kennzeichnungen wie „mikrowellengeeignet“ oder „für die Mikrowelle“.
- Bewegen Sie Gerät nicht während des Betriebs.

3.4. Sicherheitshinweise zum Erhitzen von Flüssigkeiten



VORSICHT! **Verletzungsgefahr!**

Es besteht Verletzungsgefahr durch Verbrennung.

- Beim Erhitzen von Flüssigkeiten in der Mikrowelle kann es zu sogenanntem Siedeverzug kommen, d. h., dass die Flüssigkeit bereits Siedetemperatur hat, ohne dass die beim Kochen typischen Dampfblasen auftreten. Bei Erschütterungen, wie sie z. B. bei dem Herausnehmen entstehen, kommt es dann zu einem plötzlichen Aufkochen der Flüssigkeit. Flüssigkeit kann schlagartig herausspritzen, deshalb ist bei dem Hantieren mit dem Behälter Vorsicht geboten.
- Keine hohen, schmalen Gefäße verwenden.
- Beim Erhitzen einen Stab aus Glas oder Keramik in das Gefäß stellen, um ein verspätetes Aufkochen der Flüssigkeit zu verhindern. Nach dem Erhitzen kurz warten, das Gefäß vorsichtig antippen und Flüssigkeit umrühren, bevor Sie es aus dem Garraum nehmen.

3.5. Gerät reinigen und pflegen

- Unsachgemäße Verwendung von Reinigungsmitteln am Gerät kann zur Beschädigung der Oberflächen führen. Verwenden Sie zur Reinigung keine aggressiven chemischen Reinigungsmittel,

Scheuermittel oder harten Schwämme.

- Reinigen Sie das Gerät nicht mit einem Dampfreiniger. Dampf kann in das Gerät eindringen und die Elektronik sowie Oberflächen beschädigen.

Mangelhafte Sauberkeit der Mikrowelle kann zu einer Zerstörung der Oberfläche führen, die ihrerseits die Gebrauchsdauer beeinflusst und möglicherweise zu gefährlichen Situationen führt.





- Reinigen Sie das Gerät regelmäßig und entfernen Sie Nahrungsmittelreste.
- Beachten Sie bei der Reinigung des Garraums sowie angrenzender Teile die Hinweise zur Reinigung, siehe „13. Reinigung und Pflege“ auf Seite 63.

4. Teilebeschreibung

Siehe Abb. A

- 1) Mica-Abdeckung des Magnetrans (NICHT ENTFERNEN!)
- 2) Netzkabel mit Netzstecker (auf der Rückseite, nicht dargestellt)
- 3) Display
- 4) Bedienfeld
- 5) Glas-Drehteller
- 6) Rollenring
- 7) Antriebswelle
- 8) Garraum
- 9) Türverriegelung
- 10) Türgriff
- 11) Garraumtür mit Sichtfenster

Siehe Abb. B

- 12) Taste Timer/Uhr 
- 13) Taste Start 
- 14) Drehregler
- 15) Taste Stopp 
- 16) Taste Mikrowelle 
- 17) Taste Auftauen 

5. Lieferumfang



GEFAHR!

Erstickungsgefahr!

Es besteht Erstickungsgefahr durch Verschlucken oder Einatmen von Kleinteilen oder Folien.

- Halten Sie die Verpackungsfolie von Kindern fern.
 - Kinder nicht mit dem Verpackungsmaterial spielen lassen.
- ▶ Entnehmen Sie das Produkt aus der Verpackung und entfernen Sie sämtliches Verpackungsmaterial.
 - ▶ Überprüfen Sie die Vollständigkeit und Unversehrtheit der Lieferung und benachrichtigen Sie unseren Service bitte innerhalb von 14 Tagen nach dem Kauf, falls die Lieferung nicht komplett oder beschädigt ist.

Mit dem von Ihnen erworbenen Paket haben Sie erhalten:

- Mikrowelle
- Glas-Drehteller
- Rollenring
- Antriebswelle
- Kurzanleitung

6. Technische Daten

Name oder Handelsmarke des Lieferanten:	SilverCrest®
Anschrift des Lieferanten:	MLAP GmbH Meitnerstr. 9 70563 Stuttgart DEUTSCHLAND
Modellkennung:	SMWC 700 C1
Nennspannung:	230 V~, 50 Hz
Nennleistung:	1050 W
Nennausgangsleistung:	700 W
Mikrowellen-Frequenz:	2450 MHz
Schutzklasse:	I
Gehäuse-Abmessungen (B x H x T):	ca. 44,0 x 25,7 x 36,3 cm
Nettogewicht:	ca. 10 kg
Durchmesser Glas-Drehteller:	ca. 25,5 cm



Garraum (8) und Glas-Drehteller (5) sind lebensmittelecht.

7. EU-Konformitätsinformation



Hiermit erklärt die MLAP GmbH, dass das Produkt mit den folgenden Anforderungen der Europäischen Union übereinstimmt:

- EMV-Richtlinie 2014/30/EU,
- Niederspannungsrichtlinie 2014/35/EU,
- Ökodesign-Richtlinie 2009/125/EG,
- RoHS-Richtlinie 2011/65/EU.

Dieses Produkt erfüllt die Anforderungen des europäischen Standards EN 55011. Das Produkt wird standardkonform als Gerät der Gruppe 2, Klasse B eingestuft. Gruppe 2 bedeutet, dass das Gerät zweckbestimmt hochfrequente Energie in Form elektromagnetischer Strahlen zur Wärmebehandlung von Lebensmitteln erzeugt. Gerät der Klasse B bedeutet, dass das Gerät für den Einsatz im häuslichen Bereich geeignet ist.

8. Kochen und Garen mit der Mikrowelle

- ▶ Um die Nahrungsmittel zum Garen richtig einzufüllen und anzuordnen, bringen Sie die dicksten Stücke am äußeren Rand unter.
- ▶ Beachten Sie die genaue Koch- oder Garzeit.
- ▶ Wählen Sie die kürzeste angegebene Koch- oder Garzeit und verlängern Sie sie bei Bedarf.
- ▶ Decken Sie die Speisen während des Koch- oder Garvorgangs mit einer mikrowellengeeigneten Abdeckung ab. Durch das Abdecken werden Spritzer vermieden, außerdem wird das Essen gleichmäßiger gegart.
- ▶ Drehen Sie Speisen wie Hähnchenteile und Hamburger während der Zubereitungszeit in der Mikrowelle einmal um, um das Garen zu beschleunigen. Größere Teile wie Braten oder Brathähnchen müssen mindestens einmal umgedreht werden, um ein gleichmäßiges Garen zu gewährleisten.
- ▶ Wichtig ist auch ein Umschichten, z. B. bei Fleischbällchen: Schichten Sie nach der Hälfte der Zubereitungszeit die Speisen von oben nach unten und von innen nach außen um.
- ▶ Nach dem Erhitzen rühren Sie, wenn möglich, das Gargut durch, um eine gleichmäßige Temperaturverteilung zu erreichen, oder lassen Sie es für eine kurze Zeit nachgaren.

8.1. Größe und Form von mikrowellengeeigneten Gefäßen

Flache, breite Gefäße eignen sich besser als schmale und hohe. „Flache“ Speisen können gleichmäßiger durchgaren.

Runde oder ovale Gefäße eignen sich besser als eckige. In den Ecken besteht die Gefahr lokaler Überhitzung.

8.2. Mikrowellentaugliche Materialien

Verwenden Sie in der Mikrowelle folgende Utensilien:

- Bräunungsgeschirr
- Essgeschirr
- Glasgefäße ohne Deckel
- Ofen-Glaswaren
- Ofen-Kochbeutel
- Papierteller und -becher (nur zum kurzzeitigen Aufwärmen)
- Papiertücher (nur zum Abdecken von Lebensmitteln und zum Aufsaugen von Fett)
- Mikrowellengeeignete Kunststoffbehälter
- Mikrowellengeeignete Kunststoffverpackung
- Mikrowellengeeignetes Thermometer
- Wachspapier (nur zum Abdecken von Lebensmitteln)

Beachten Sie dabei immer die Anweisungen des Herstellers.



HINWEIS!

Möglicher Sachschaden!

Die Verwendung von ungeeigneten Materialien kann zur Beschädigung des Geräts oder des Materials selbst führen.

- Verwenden Sie niemals Geschirr mit Metallverzierungen oder metallisches Geschirr.
- Verwenden Sie kein Kristall- oder Bleikristallglas. Es kann zerspringen, farbiges Glas kann sich verfärben.
- Verwenden Sie keine hitzeunbeständigen Materialien. Sie können sich verformen oder sogar brennen.

9. Vor dem ersten Gebrauch

- ▶ Stellen Sie sicher, dass alle Verpackungsmaterialien aus dem Gerät und Schutzfolien entfernt wurden.



HINWEIS!

Möglicher Sachschaden!

Möglicher Geräteschaden durch unsachgemäßen Umgang mit dem Gerät

- Entfernen Sie niemals die Mica-Abdeckung (1) im Garraum (8). Sie ist kein Teil der Verpackung, sondern dient dem Schutz des Magnetrons.

9.1. Gerät aufstellen

- ▶ Stellen Sie die Mikrowelle nicht auf:
 - in der Nähe von Wärmequellen,
 - in der Nähe von Radio- oder Fernsehgeräten,
 - in der Nähe von brennbaren Materialien,
 - an einem Ort mit hoher Luftfeuchtigkeit oder Ort, an dem Nässe auftritt.
- ▶ Für eine ausreichende Belüftung müssen die in **Abb. D** dargestellten Abstände eingehalten werden. Der Abstandshalter an der Geräterückseite muss die Wand berühren. Er gewährleistet den korrekten Abstand beim Aufstellen der Mikrowelle.
- ▶ Die Standfüße dürfen nicht entfernt werden.
- ▶ Schließen Sie die Mikrowelle an eine gut erreichbare und jederzeit frei zugängliche Schutzkontaktsteckdose an.

9.2. Erstreinigung des Gerätes

- ▶ Ziehen Sie am Türgriff (10), um die Garraumtür (11) zu öffnen.
- ▶ Zum Entfernen von Verpackungsstaubresten und eventuellen Fertigungsrückständen wischen Sie vor dem ersten Gebrauch des Gerätes den Garraum (8) und die Innenseite des Sichtfensters (11) mit einem leicht angefeuchteten, weichen Tuch aus. Achten Sie darauf, dass keine Flüssigkeit in die Mikrowelle eindringt, und trocknen Sie die Flächen anschließend vollständig ab.
- ▶ Reinigen Sie den Glas-Drehteller (5) und den Rollenring (6) in warmem Wasser mit etwas Geschirrspülmittel und trocknen Sie die Teile vollständig ab.



9.3. Glas-Drehteller einsetzen

- ▶ Nehmen Sie die Mikrowelle nicht ohne ordnungsgemäß eingesetzten Glas-Drehteller (5) in Betrieb.
- ▶ Überprüfen Sie, ob die Antriebswelle (7) korrekt in der Aussparung im Garraumboden steckt und mit ihren Flügeln plan auf dem Boden aufliegt. Drehen Sie ggf. die Antriebswelle (7), bis sie in ihre korrekte Position herabsinkt.
- ▶ Setzen Sie den Rollenring (6) in die Vertiefung im Garraum (8) und legen Sie dann den Glas-Drehteller (5) mittig auf die Antriebswelle (7) (siehe **Abb. C**), sodass die Stege des Glas-Drehtellers (5) zwischen den Flügeln der Antriebswelle (7) liegen.

10. Grundeinstellung vornehmen

10.1. Uhrzeit einstellen

Wenn das Produkt zum ersten Mal in Betrieb genommen wird oder die Stromversorgung unterbrochen war, zeigt das Display (3) **0:00** an und die Uhrzeit (24-Stunden-Anzeige) muss eingestellt werden.

- ▶ Drücken Sie zweimal die Taste Timer/Uhr  (12). Die Stundenanzeige beginnt zu blinken.
- ▶ Drehen Sie den Drehregler (14), um die gewünschte Stunde einzustellen.
- ▶ Drücken Sie anschließend erneut die Taste Timer/Uhr  (12).
- ▶ Drehen Sie den Drehregler (14), um die gewünschte Minute einzustellen.
- ▶ Drücken Sie anschließend erneut die Taste Timer/Uhr  (12). Die Uhrzeit ist nun eingestellt.

10.2. Kindersicherung einstellen

- ▶ Sie können am Produkt eine Kindersicherung aktivieren, indem Sie die Taste Stopp  (15) für ca. 3 Sekunden gedrückt halten. Ein Signalton ertönt und im Display (3) erscheint [: :].

Die Tasten des Produkts haben nun keine Funktion.

Nach ca. 3 Sekunden wird die Uhrzeit wieder angezeigt, sofern sie eingestellt wurde.

- ▶ Sie können die Kindersicherung deaktivieren, indem Sie die Taste Stopp  (15) erneut für ca. 3 Sekunden gedrückt halten. Ein Signalton ertönt und alle Funktionen sind wieder verfügbar.

11. Bedienung



GEFAHR!

Verletzungsgefahr!

Mikrowellenstrahlung kann bei Beschädigungen des Geräts durch eine Leckage nach außen dringen. Beschädigungen am Netzkabel können einen elektrischen Schlag verursachen.

- Bei Beschädigungen am Gehäuse, an Abdeckungen, an der Garraumtür (11) oder der Türverriegelung (9) nehmen Sie die Mikrowelle auf keinen Fall in Betrieb. In diesem Fall ziehen Sie sofort das Netzkabel (2) am Stecker aus der Schutzkontaktsteckdose.
- Betreiben Sie die Mikrowelle nicht, wenn Objekte in der Garraumtür (11) eingeklemmt sind oder die Garraumtür (11) nicht sauber schließt.
- Falls eine Beschädigung vorliegt, nehmen Sie die Mikrowelle nicht in Betrieb, sondern wenden Sie sich an den Service.



HINWEIS!

Möglicher Sachschaden!

Möglicher Geräteschaden durch unsachgemäßen Umgang mit dem Gerät

- Die Mikrowelle ist für den Hausgebrauch bestimmt. Verwenden Sie die Mikrowelle nicht im Freien.
- Betreiben Sie das Gerät niemals ohne Glas-Drehteller (5) und nicht ohne Lebensmittel im Garraum (8).



VORSICHT! **Verletzungsgefahr!**

Da die Speisen bzw. die Behältnisse sehr heiß sein können, besteht Verbrühungsgefahr.

- Verwenden Sie unbedingt Topflappen oder hitzebeständige Handschuhe, wenn Sie die Speisen aus dem Garraum (8) nehmen.





Beim Betrieb kann sich an den Innenwänden und der Garraumtür (11) Kondenswasser bilden. Dies ist beim Garen normal und stellt keine Fehlfunktion dar. Sollte sich Kondenswasser ansammeln, wischen Sie es mit einem weichen Tuch ab.

- ▶ Bereiten Sie die Lebensmittel vor:
Für die Zubereitung in der Mikrowelle eignen sich Geflügel- und Schweinefleisch, Hackfleisch sowie Fisch aller Art. Rind- und Wildfleisch dagegen wird in der Mikrowelle schnell zäh und ist daher nicht geeignet.
Bei der Zubereitung von Gemüse, Fleisch und Fisch teilen Sie das Gargut in möglichst gleich große Stücke.
- ▶ Ziehen Sie am Türgriff (10), um die Garraumtür (11) zu öffnen.
- ▶ Stellen Sie die Lebensmittel in einem mikrowellengeeigneten Behälter mittig auf den Glas-Drehteller (5).
- ▶ Decken Sie die Speisen während des Koch- oder Garvorgangs mit einer mikrowellengeeigneten Abdeckung ab. Durch das Abdecken werden Spritzer vermieden, außerdem wird das Essen gleichmäßiger gegart.
- ▶ Schließen Sie die Garraumtür (11), bis sie hörbar eingerastet ist.

11.1. Schnellstart

Wenn Sie die Taste Start  (13) drücken, ohne vorher eine Leistungsstufe einzustellen, wird das Garprogramm auf der höchsten Energiestufe (700 Watt) gestartet. Bei Automatikprogrammen und beim Auftauprogramm nach Gewicht ist diese Funktion nicht verfügbar.

- ▶ Drücken Sie die Taste Start  (13) mehrfach, bis die gewünschte Garzeit im Display (3) erscheint (je Tastendruck verlängert sich die Garzeit um 30 Sekunden). Der Garvorgang startet sofort.
- ▶ Bei laufendem Garvorgang können Sie die Garzeit mit jedem Druck auf die Taste Start  (13) jeweils um 30 Sekunden verlängern.

Die längste Garzeit beträgt 95 Minuten.

11.2. Garprogramm

Drücken Sie die Taste Mikrowelle  (16) einmal und drehen Sie den Drehregler (14), um die Energiestufe einzustellen.

Alternativ können Sie die Taste Mikrowelle  (16) einmal oder mehrmals drücken, um eine Energiestufe gemäß folgender Tabelle auszuwählen:

Taste Mikrowelle  (16)	Garprogramm	Leistung in Watt	Anwendungsbeispiele
1 x drücken	P100	700	Schnelles Aufwärmen, Getränke erhitzen, Wasser kochen, Gemüse garen
2 x drücken	P80	560	Kochen von Reis, Hackfleischgerichte, Hähnchen
3 x drücken	P50	350	Langsames Kochen, Fisch garen, Suppen
4 x drücken	P30	210	Auftauen, Butter schmelzen
5 x drücken	P10	70	Warmhalten, Antauen von Speiseeis

- ▶ Bestätigen Sie die gewünschte Energiestufe durch Druck auf die Taste Start  (13).
- ▶ Drehen Sie den Drehregler (14), um die gewünschte Garzeit in Minuten und Sekunden (**0:00**) einzustellen.

Die längste Garzeit beträgt 95 Minuten.

- ▶ Drücken Sie die Taste Start  (13), um das Programm zu starten.

11.3. Gartabelle

Gartabelle/Beispiele			
Garprogramm	Gewicht	Garzeit	Anwendungsbeispiele
P10	100 g	0:30	Antauen von Speiseeis
	200 g	1:00	
	300 g	1:30	

Gartabelle/Beispiele			
Garprogramm	Gewicht	Garzeit	Anwendungsbeispiele
P30	200 g	6:00	Gemüse (z. B. Brokkoli) auftauen
	400 g	11:00	
	600 g	15:00	
P50	200 g	7:30	Fischgericht (gekühlt) aufwärmen
	300 g	8:00	
	400 g	9:30	
P80	200 g	4:00	Gemüse (gekühlt) aufwärmen
	300 g	6:00	
	400 g	8:30	
P80	500 g	18:00	Hackbraten garen
P80	500 g	25:00	Gulasch vom Schwein (in Soße) garen
P100	150 g	5:00	Kartoffeln garen
	300 g	8:00	
	450 g	13:00	
P100	300 ml	2:30	Milch (gekühlt) erhitzen
	600 ml	4:30	
	900 ml	7:00	

- ▶ Sollte das Gargut nach der abgelaufenen Zeit noch nicht ausreichend gegart/erwärmt sein, starten Sie den Vorgang erneut. Nutzen Sie dazu die in der Tabelle angegebene Leistungsstufe für einige Minuten, um das Gargut vollständig zu garen/aufzuwärmen.

11.4. Auftauprogramm

11.4.1. Auftauen nach Gewicht

Sie können anhand des Gewichts des Garguts das Auftauprogramm einstellen. Einstellbar sind Gewichte von 100 g bis 2000 g.

- ▶ Drücken Sie die Taste Auftauen  (17), um den Auftaubetrieb nach Gewicht aufzurufen.

Im Display (3) erscheint **dEF1**.

- ▶ Drehen Sie den Drehregler (14), um das Gewicht des Garguts einzustellen.
- ▶ Drücken Sie die Taste Start  (13), um das Programm zu starten.

Nach der Hälfte der Zeit ertönen zwei kurze Signaltöne.

- ▶ Öffnen Sie die Garraumtür (11). Drehen Sie das Gargut auf die andere Seite bzw. rühren Sie es um, um ein gleichmäßiges Auftauen zu garantieren.
- ▶ Schließen Sie anschließend wieder die Garraumtür (11) und drücken Sie erneut die Taste Start  (13), um das Programm fortzusetzen.
- ▶ Sollte das Gargut nach der abgelaufenen Zeit noch nicht aufgetaut sein, starten Sie den Vorgang erneut. Nutzen Sie dazu die Leistungsstufe **P30** für einige Minuten, um das Gargut vollständig aufzutauen.

11.4.2. Auftauen nach Zeit

Sie können eine gewünschte Dauer für das Auftauprogramm einstellen.

- ▶ Drücken Sie die Taste Auftauen  (17) zweimal, um den Auftaubetrieb nach Zeit aufzurufen.



Im Display (3) erscheint **dEF2**.

- ▶ Drehen Sie den Drehregler (14), um die gewünschte Auftauzeit in Minuten und Sekunden (**0:00**) einzustellen.

Die längste Auftauzeit beträgt 95 Minuten.

In der folgenden Auflistung finden Sie die ungefähr benötigte Auftauzeit für verschiedene Gewichtsmengen:

Gargutgewicht	Zeit
100 g	4:44 Minuten
600 g	30:04 Minuten
1000 g	50:20 Minuten
1500 g	75:40 Minuten
2000 g	95:00 Minuten

- ▶ Drücken Sie die Taste Start  (13), um das Programm zu starten.
- ▶ Öffnen Sie ggf. nach etwa der Hälfte der abgelaufenen Zeit die Garraumtür (11). Drehen Sie das Gargut auf die andere Seite bzw. rühren Sie es um, um ein gleichmäßiges Auftauen zu garantieren.
- ▶ Schließen Sie anschließend wieder die Garraumtür (11) und drücken Sie erneut die Taste Start  (13), um das Programm fortzusetzen.
- ▶ Sollte das Gargut nach der abgelaufenen Zeit noch nicht aufgetaut sein, starten Sie den Vorgang erneut. Nutzen Sie dazu die Leistungsstufe **P30** für einige Minuten, um das Gargut vollständig aufzutauen.



11.5. Mehrere Programme nutzen

Das Produkt kann mehrere Programme nacheinander durchführen. Es sind 2 beliebige Programme möglich, die automatisch ablaufen.

- ▶ Stellen Sie die Programme ein und drücken Sie nach Einstellen des letzten Programms die Taste Start  (13).

Beispiel:

Sie möchten Lebensmittel mit einem Auftauprogramm auftauen und anschließend das Garprogramm **P50** starten.

- ▶ Stellen Sie das Auftauprogramm wie im Kapitel „11.4. Auftauprogramm“ auf Seite 59 beschrieben ein, ohne abschließend die Taste Start  (13) zu drücken.
- ▶ Stellen Sie das Programm **P50** wie im Kapitel „11.2. Garprogramm“ auf Seite 58 beschrieben ein.
- ▶ Drücken Sie abschließend die Taste Start  (13), um die Programme zu starten. Die beiden Programme laufen hintereinander ab.

11.6. Automatikprogramm

Beim Automatikprogramm ist es nicht notwendig, die Garzeit oder die Energiestufe einzustellen. Das Produkt ermittelt automatisch die Werte, abhängig vom eingegebenen Lebensmittel und Gewicht.



- ▶ Drehen Sie den Drehregler (14) im Uhrzeigersinn. Im Display (3) erscheint eine Programmnummer (z. B. „A-1“ für Automatikprogramm 1).
- ▶ Wählen Sie ein Automatikprogramm **A-1** bis **A-8** aus.





Das entsprechende Symbol im Display (3) blinkt.

- ▶ Drücken Sie die Taste Start  (13), um die Auswahl zu bestätigen.
- ▶ Wählen Sie nun das gewünschte Gewicht. Drehen Sie dafür den Drehregler (14), bis die gewünschte Portionsgröße angezeigt wird.

Das Gewicht / die Menge wird im Display (3) angezeigt.

Die Mengen lassen sich gemäß folgender Tabelle einstellen:

Programm	Gewicht	Display	Leistung
A-1 Erwärmen 	200 g	200	700 W
	400 g	400	
	600 g	600	
A-2 Gemüse 	200 g	200	700 W
	300 g	300	
	400 g	400	
A-3 Fisch 	250 g	250	560 W
	350 g	350	
	450 g	450	

Programm	Gewicht	Display	Leistung
A-4 Fleisch 	250 g	250	700 W
	350 g	350	
	450 g	450	
A-5 Pasta 	50 g (+ 450 ml Wasser)	50	560 W
	100 g (+ 800 ml Wasser)	100	
A-6 Kartoffeln 	200 g	200	700 W
	400 g	400	
	600 g	600	
A-7 Pizza 	200 g	200	700 W
	400 g	400	
A-8 Suppe 	200 ml	200	560 W
	400 ml	400	

▶ Drücken Sie abschließend die Taste Start  (13), um das Programm zu starten. Wenn das gewünschte Lebensmittel nicht richtig durchgegart ist, garen Sie es erneut ein paar Minuten mit dem Garprogramm nach.

11.7. Programm unterbrechen

Um das Gargut beispielsweise nach der Hälfte der Garzeit umzudrehen oder umzurühren, ist es häufig notwendig, das laufende Programm zu unterbrechen.

▶ Öffnen Sie die Garraumtür (11) oder drücken Sie die Taste Stopp  (15), um das Programm zu unterbrechen.

Die verbleibende Zeit wird weiterhin im Display (3) angezeigt.

▶ Nachdem Sie die Garraumtür (11) wieder geschlossen haben, drücken Sie die Taste Start  (13), um das gewählte Programm fortzusetzen.

▶ Drücken Sie die Taste Stopp  (15) zweimal, um das gewählte Programm endgültig vorzeitig abzurechnen.

11.8. Display-Anzeige

▶ Drücken Sie bei laufendem Programm die Taste Mikrowelle  (16). Die aktuelle Mikrowellenleistung erscheint für ca. 3 Sekunden im Display (3).

Dies funktioniert nicht, wenn ein Automatik- oder Auftauprogramm eingestellt ist.

▶ Drücken Sie bei laufendem Programm die Taste Timer/Uhr  (12). Die aktuelle Uhrzeit erscheint für ca. 3 Sekunden im Display (3).

11.9. Timer einstellen

Das Produkt kann nach Ablauf einer definierten Zeitspanne ein Signal ertönen lassen. Diese Funktion können Sie z. B. als Eieruhr verwenden. Die Timerfunktion steht während eines laufenden Programms nicht zur Verfügung.

- ▶ Drücken Sie die Taste Timer/Uhr  (12). Das Display (3) zeigt **00:00** an.
- ▶ Drehen Sie den Drehregler (14), um die gewünschte Zeitspanne einzustellen.

Die maximal einstellbare Dauer beträgt 95 Minuten.

- ▶ Bestätigen Sie die Eingabe mit der Taste Start  (13).

11.10. Programmende

Nach Ablauf jedes Programms ertönen 5 Signaltöne, um das Ende des jeweiligen Vorgangs zu signalisieren.

- ▶ Öffnen Sie die Garraumtür (11), indem Sie am Türgriff (10) ziehen.
- ▶ Nehmen Sie das Gargut vorsichtig aus dem Garraum (8) heraus.

12. Tipps zum Energiesparen

- ▶ Wählen Sie die kürzeste angegebene Garzeit und verlängern Sie sie bei Bedarf.
- ▶ Garen Sie jeweils kleine Portionen. Bei großen Lebensmittelmengen ist der Einsatz von einem Ofen/Herd energieeffizienter.
- ▶ Verteilen Sie die Lebensmittel gleichmäßig in einem mikrowelleneigneten Kochgeschirr und rühren Sie das Gargut nach der Hälfte der Garzeit um bzw. wenden Sie es.

13. Reinigung und Pflege

Mangelhafte Sauberkeit der Mikrowelle kann zu einer Zerstörung der Oberfläche führen, die ihrerseits die Gebrauchsdauer beeinflusst und möglicherweise zu gefährlichen Situationen führt. Reinigen Sie die Mikrowelle daher regelmäßig.

- ▶ Schalten Sie die Mikrowelle aus und ziehen Sie vor dem Reinigen den Netzstecker (2) aus der Schutzkontaktsteckdose.
- ▶ Halten Sie den Garraum (8) sauber. Wischen Sie Spritzer oder verschüttete Flüssigkeiten, die an den Wänden des Garraums (8) haften, mit einem feuchten Tuch ab. Bei starker Verschmutzung wischen Sie den Garraum (8) mit einem feuchten Tuch und einem milden Reinigungsmittel aus.
- ▶ Verwenden Sie keine Reinigungssprays, Scheuermittel oder scharfe Reinigungsmittel.
- ▶ Reinigen Sie das Gerät nicht mit einem Dampfreiniger.
- ▶ Reinigen Sie die Außenflächen mit einem feuchten Tuch. Vermeiden Sie, dass Wasser in die Belüftungsöffnungen eindringt.
- ▶ Reinigen Sie die Garraumtür mit Sichtfenster (11) sowie die Türverriegelung (9) mit einer milden Seifenlösung. Achten Sie besonders auf Beschädigungen an diesen Teilen.
- ▶ Beim Betrieb bei hoher Luftfeuchtigkeit kann sich an den Außenflächen Kondenswasser bilden. Wischen Sie es mit einem weichen Tuch ab.

- ▶ Spülen Sie den Glas-Drehteller (5) in warmem Wasser mit milder Seifenlösung oder in der Geschirrspülmaschine.
- ▶ Entnehmen Sie die Antriebswelle (7) und den Rollenring (6). Wischen Sie die Antriebswelle (7) und den Rollenring (6) mit einem feuchten Tuch ab.
- ▶ Setzen Sie die Antriebswelle (7), den Rollenring (6) und den Glas-Drehteller (5) nach der Reinigung wieder ein (siehe „9.3. Glas-Drehteller einsetzen“ auf Seite 55).
- ▶ Achten Sie darauf, dass alle Teile vollständig trocken sind, bevor Sie die Mikrowelle benutzen.
- ▶ Geruchsrückstände in der Mikrowelle können entfernt werden, indem Sie eine Tasse Wasser mit dem Saft und der Schale einer Zitrone in ein tiefes mikrowellenfestes Gefäß geben und 5 Minuten in der Mikrowelle erhitzen. Wischen Sie den Garraum (8) danach gründlich mit einem feuchten Tuch aus und trocknen Sie die Flächen anschließend vollständig ab.
- ▶ Wenn die Beleuchtung in der Mikrowelle ersetzt werden muss, wenden Sie sich an eine dafür qualifizierte Fachwerkstatt oder unseren Service.

14. Längerer Nichtgebrauch und Transport

- ▶ Wenn Sie die Mikrowelle über längere Zeit nicht benutzen, ziehen Sie den Netzstecker (2), reinigen Sie das Gerät und bewahren Sie es an einem trockenen, sauberen und staubfreien Ort auf.
- ▶ Um Beschädigungen des Produkts bei einem Transport zu vermeiden, empfehlen wir Ihnen, die Originalverpackung zu nutzen.

15. Abhilfe bei Störungen

Problem	Mögliche Ursache	Lösung
Das Gerät startet nicht.	Der Netzstecker (2) ist nicht fest eingesteckt.	▶ Ziehen Sie den Netzstecker (2) und stecken Sie ihn nach 10 Sekunden wieder in die Steckdose.
	Die Steckdose ist defekt.	▶ Überprüfen Sie die Steckdose, indem Sie ein anderes Gerät anschließen.
Der Garvorgang startet nicht.	Die Garraumtür (11) ist nicht geschlossen.	▶ Schließen Sie die Garraumtür (11).
Die Beleuchtung funktioniert nicht.	Das Leuchtmittel ist defekt.	▶ Kontaktieren Sie den Service.

16. Entsorgung

Verpackung

Ihr Gerät befindet sich zum Schutz vor Transportschäden in einer Verpackung. Verpackungen sind Rohstoffe und somit wiederverwendungsfähig oder können dem Rohstoffkreislauf zurückgeführt werden.



Gerät

Altgeräte dürfen nicht im normalen Hausmüll entsorgt werden.

Entsprechend Richtlinie 2012/19/EU ist das Gerät am Ende seiner Lebensdauer einer geordneten Entsorgung zuzuführen.

Dabei werden im Gerät enthaltene Wertstoffe der Wiederverwertung zugeführt und die Belastung der Umwelt wird vermieden.

- ▶ Geben Sie das Altgerät an einer Sammelstelle für Elektroschrott oder einem Wertstoffhof ab.
- ▶ Wenden Sie sich für nähere Auskünfte an Ihr örtliches Entsorgungsunternehmen oder Ihre kommunale Verwaltung.

17. Impressum

Copyright © 2022

Alle Rechte vorbehalten.

Diese Bedienungsanleitung ist urheberrechtlich geschützt.

Vervielfältigung in mechanischer, elektronischer und jeder anderen Form ohne die schriftliche Genehmigung des Herstellers ist verboten.

Das Copyright liegt bei der Firma:

MLAP GmbH

Meitnerstr. 9

70563 Stuttgart

DEUTSCHLAND

17.1. Hinweise zu Warenzeichen

SilverCrest® ist ein eingetragenes Warenzeichen der Lidl Stiftung & Co. KG, 74167 Neckarsulm, Deutschland.

Alle weiteren Namen und Produkte sind Warenzeichen oder eingetragene Warenzeichen ihrer jeweiligen Eigentümer.

18. Garantie der MLAP GmbH

Sehr geehrte Kundin, sehr geehrter Kunde,

Sie erhalten auf dieses Gerät 3 Jahre Garantie ab Kaufdatum. Im Falle von Mängeln dieses Produkts stehen Ihnen gegen den Verkäufer des Produkts gesetzliche Rechte zu. Diese gesetzlichen Rechte werden durch unsere im Folgenden dargestellte Garantie nicht eingeschränkt.

18.1. Garantiebedingungen

Die Garantiefrist beginnt mit dem Kaufdatum. Bitte bewahren Sie den Originalkassenbon gut auf. Diese Unterlage wird als Nachweis für den Kauf benötigt.

Tritt innerhalb von drei Jahren ab dem Kaufdatum dieses Produkts ein Material- oder Fabrikationsfehler auf, wird das Produkt von uns – nach unserer Wahl – für Sie kostenlos repariert oder ersetzt. Diese Garantieleistung setzt voraus, dass innerhalb der Drei-Jahres-Frist das defekte Gerät und der Kaufbeleg (Kassenbon) vorgelegt und schriftlich kurz beschrieben wird, worin der Mangel besteht und wann er aufgetreten ist.

Wenn der Defekt von unserer Garantie gedeckt ist, erhalten Sie das reparierte oder ein neues Produkt zurück. Mit Reparatur oder Austausch des Produkts beginnt kein neuer Garantiezeitraum.

18.2. Garantiezeit und gesetzliche Mängelansprüche

Die Garantiezeit wird durch die Gewährleistung nicht verlängert. Dies gilt auch für ersetzte und reparierte Teile. Eventuell schon beim Kauf vorhandene Schäden und Mängel müssen sofort nach dem Auspacken gemeldet werden. Nach Ablauf der Garantiezeit anfallende Reparaturen sind kostenpflichtig.

18.3. Garantiefumfang

Das Gerät wurde nach strengen Qualitätsrichtlinien sorgfältig produziert und vor Anlieferung gewissenhaft geprüft.

Die Garantieleistung gilt für Material- oder Fabrikationsfehler. Diese Garantie erstreckt sich nicht auf Produktteile, die normaler Abnutzung ausgesetzt sind und daher als Verschleißteile angesehen werden können oder für Beschädigungen an zerbrechlichen Teilen, z. B. Schalter, Akkus oder die aus Glas gefertigt sind.

Diese Garantie verfällt, wenn das Produkt beschädigt, nicht sachgemäß benutzt oder gewartet wurde. Für eine sachgemäße Benutzung des Produkts sind alle in der Bedienungsanleitung aufgeführten Anweisungen genau einzuhalten. Verwendungszwecke und Handlungen, von denen in der Bedienungsanleitung abgeraten oder vor denen gewarnt wird, sind unbedingt zu vermeiden.

Das Produkt ist lediglich für den privaten und nicht für den gewerblichen Gebrauch bestimmt. Bei missbräuchlicher und unsachgemäßer Behandlung, Gewaltanwendung und bei Eingriffen, die nicht von unserer autorisierten Service-Niederlassung vorgenommen wurden, erlischt die Garantie.

18.4. Abwicklung im Garantiefall

Um eine schnelle Bearbeitung Ihres Anliegens zu gewährleisten, folgen Sie bitte den folgenden Hinweisen:

- Bitte halten Sie für alle Anfragen den Kassenbon und die Artikelnummer IAN 379524/379531/379537_2110 als Nachweis für den Kauf bereit.
- Die Artikelnummer entnehmen Sie bitte dem Typenschild, einer Gravur, auf dem Titelblatt Ihrer Anleitung (unten links) oder als Aufkleber auf der Rück- oder Unterseite.
- Sollten Funktionsfehler oder sonstige Mängel auftreten, kontaktieren Sie zunächst die nachfolgend benannte Serviceabteilung telefonisch oder über unser Kontaktformular.

19. Service



Auf www.lidl-service.com können Sie diese Anleitung und viele weitere Handbücher, Produktvideos und Installationssoftware herunterladen.

Mit diesem QR-Code gelangen Sie direkt auf die Lidl-Service-Seite (www.lidl-service.com) und können mittels der Eingabe der Artikelnummer IAN 379524/379531/379537_2110 Ihre Bedienungsanleitung öffnen.

DE

Service Deutschland

Hotline

☎ +49 201 56579031

🕒 Mo. - Fr.: 09:00 - 17:00

Bitte benutzen Sie das Kontaktformular unter: www.mlapp.info/contact

AT

Service Österreich

Hotline

☎ +43 1 2531798

🕒 Mo. - Fr.: 09:00 - 17:00

Bitte benutzen Sie das Kontaktformular unter: www.mlapp.info/contact

CH

Service Schweiz

Hotline

☎ +41 44 2006089

🕒 Mo. - Fr.: 09:00 - 17:00

Bitte benutzen Sie das Kontaktformular unter: www.mlapp.info/contact

IAN 379524/379531/379537_2110

19.1. Lieferant/Produzent/Importeur

Bitte beachten Sie, dass die folgende Anschrift keine Retourenanschrift ist. Kontaktieren Sie zunächst die oben benannte Servicestelle.

MLAP GmbH
Meitnerstr. 9
70563 Stuttgart
Deutschland

20. Datenschutzerklärung

Sehr geehrter Kunde,

wir teilen Ihnen mit, dass wir, die MLAP GmbH, Meitnerstr. 9, D-70563 Stuttgart als Verantwortliche Ihre personenbezogenen Daten verarbeiten.

In datenschutzrechtlichen Angelegenheiten werden wir durch unseren betrieblichen Datenschutzbeauftragten, erreichbar unter MLAP GmbH, Datenschutz, Meitnerstr. 9, D-70563 Stuttgart, datenschutz@mlap.info unterstützt. Wir verarbeiten Ihre Daten zum Zweck der Garantieabwicklung und damit zusammenhängender Prozesse (z. B. Reparaturen) und stützen uns bei der Verarbeitung Ihrer Daten auf den mit uns geschlossenen Kaufvertrag.

Ihre Daten werden wir zum Zweck der Garantieabwicklung und damit zusammenhängender Prozesse (z. B. Reparaturen) an die von uns beauftragten Reparaturdienstleister übermitteln. Wir speichern Ihre personenbezogenen Daten im Regelfall für die Dauer von drei Jahren, um Ihre gesetzlichen Gewährleistungsrechte zu erfüllen.

Uns gegenüber haben Sie das Recht auf Auskunft über die betreffenden personenbezogenen Daten sowie auf Berichtigung, Löschung, Einschränkung der Verarbeitung, Widerspruch gegen die Verarbeitung sowie auf Datenübertragbarkeit.

Beim Auskunfts- und beim Löschungsrecht gelten jedoch Einschränkungen nach den §§ 34 und 35 BDSG (Art. 23 DS-GVO). Darüber hinaus besteht ein Beschwerderecht bei einer zuständigen Datenschutzaufsichtsbehörde (Art. 77 DS-GVO i. V. m. § 19 BDSG). Für die MLAP ist das der Landesbeauftragte für Datenschutz und Informationsfreiheit Baden-Württemberg, Postfach 10 29 32, D-70025 Stuttgart, www.baden-wuerttemberg.datenschutz.de.

Die Verarbeitung Ihrer Daten ist für die Garantieabwicklung erforderlich; ohne Bereitstellung der erforderlichen Daten ist die Garantieabwicklung nicht möglich.

Sommaire

1.	Introduction	71
1.1.	Informations concernant la présente notice d'utilisation	71
1.2.	Explication des symboles.....	71
2.	Utilisation conforme	74
3.	Consignes de sécurité	74
3.1.	Installer et raccorder le four à micro-ondes	75
3.2.	Éviter tout risque d'incendie.....	78
3.3.	Consignes de sécurité spéciales concernant l'utilisation des micro-ondes.....	80
3.4.	Consignes de sécurité pour chauffer des liquides	81
3.5.	Nettoyage et entretien de l'appareil.....	82
4.	Description des éléments	83
5.	Contenu de la livraison	83
6.	Caractéristiques techniques	84
7.	Information relative à la conformité UE.....	84
8.	Cuisson et mijotage au four à micro-ondes.....	85
8.1.	Taille et forme des récipients adaptés aux micro-ondes	85
8.2.	Matériaux adaptés aux micro-ondes	85
9.	Avant la première utilisation.....	86
9.1.	Installation de l'appareil	86
9.2.	Premier nettoyage de l'appareil.....	87
9.3.	Installer le plateau tournant en verre	87
10.	Procéder au réglage de base	87
10.1.	Réglage de l'heure	87
10.2.	Réglage de la sécurité enfants	87
11.	Utilisation.....	88
11.1.	Démarrage rapide.....	89
11.2.	Programme de cuisson	90
11.3.	Tableau de cuisson.....	90
11.4.	Programme de décongélation.....	91
11.5.	Utiliser plusieurs programmes.....	93
11.6.	Programme automatique.....	93
11.7.	Interruption d'un programme	94
11.8.	Affichage à l'écran.....	94
11.9.	Réglage de la minuterie	95
11.10.	Fin du programme	95
12.	Conseils pour économiser l'énergie.....	95
13.	Nettoyage et entretien	95
14.	Non-utilisation prolongée et transport.....	96

15.	Solutions en cas de problème	96
16.	Recyclage.....	97
17.	Mentions légales	97
17.1.	Remarques sur les marques déposées	97
18.	Garantie de la société MLAP GmbH (FR).....	98
18.1.	Conditions de garantie	98
18.2.	Article L217-16 du Code de la consommation	98
18.3.	Période de garantie et réclamation légale pour vices cachés.....	98
18.4.	Étendue de la garantie.....	99
18.5.	Procédure en cas de garantie	99
18.6.	Article L217-4 du Code de la consommation	99
18.7.	Article L217-5 du Code de la consommation	100
18.8.	Article L217-12 du Code de la consommation	100
18.9.	Article 1641 du Code civil.....	100
18.10.	Article 1648 1er alinéa du Code civil.....	100
19.	Garantie de la société MLAP GmbH (BE).....	100
19.1.	Conditions de garantie	100
19.2.	Période de garantie et réclamation légale pour vices cachés.....	101
19.3.	Étendue de la garantie.....	101
19.4.	Procédure en cas de garantie	101
20.	SAV	102
20.1.	Fournisseur/producteur/importateur	102
21.	Déclaration de confidentialité	103

1. Introduction

1.1. Informations concernant la présente notice d'utilisation



Félicitations pour l'achat de votre nouvel appareil. Vous avez opté pour un produit de qualité. La notice d'utilisation fait partie du produit. Elle contient des remarques importantes en matière de sécurité, d'utilisation et de recyclage. Avant d'utiliser le produit, lisez toutes les consignes de sécurité et d'utilisation. Utilisez le produit exclusivement de la manière décrite et pour les applications indiquées. Conservez la présente notice d'utilisation en lieu sûr. En cas de cession du produit à un tiers, il convient de lui transmettre tous les documents.

1.2. Explication des symboles



DANGER !

Danger de mort imminente !

- Suivez les indications, afin d'éviter toute situation pouvant entraîner des blessures graves, voire mortelles.



DANGER !

Risque d'électrocution !

- Suivez les indications, afin d'éviter toute situation pouvant entraîner des blessures graves, voire mortelles.



AVERTISSEMENT !

Éventuel danger de mort et/ou de blessures graves irréversibles !

- Suivez les indications, afin d'éviter toute situation pouvant entraîner des blessures graves, voire mortelles.



ATTENTION !

Risque de blessures légères et/ou moyennement graves !

- Suivez les indications, afin d'éviter toute situation pouvant entraîner des blessures mineures ou légères.



Danger dû à des matières explosives !



AVIS !

Respectez les consignes afin d'éviter tout dommage matériel !



Informations complémentaires concernant l'utilisation de l'appareil !



Respectez les consignes de la notice d'utilisation !



Action à exécuter afin d'éviter tout danger



Énumération/information sur des événements se produisant pendant l'utilisation



Action à exécuter



Marquage CE

Les produits portant ce symbole sont conformes aux exigences des directives de l'Union européenne (voir chapitre « Information relative à la conformité »).



Sécurité contrôlée

Les produits portant ce symbole répondent aux exigences de la loi sur la sécurité des produits.



Symbole de courant alternatif



Symbole utilisé dans l'Union européenne pour identifier les matières en contact avec des aliments telles que les emballages ou surfaces d'appareil.



Marquage des emballages pour le tri des déchets

Marquage avec abréviations (a) et numérotations (b) selon la classification suivante : 1-7 : Plastiques/20-22 : Papier et carton/80-98 : Matériaux composites



Éliminez l'emballage de manière écologique (voir le chapitre « Recyclage »)



La signalétique « Triman » informe le consommateur que le produit est recyclable, qu'il est soumis à un système élargi de responsabilité des fabricants et qu'il relève d'une consigne de tri en France.



Éliminez l'emballage de manière écologique (voir le chapitre « Recyclage »)



Éliminez l'appareil de manière écologique (voir le chapitre « Recyclage »)



Le plateau tournant en verre est lavable au lave-vaisselle.



Les emballages marqués de ce symbole sont fabriqués dans le plus grand respect des ressources et de l'environnement.



Programme automatique A-1 Réchauffer



Programme automatique A-2 Légumes



Programme automatique A-3 Poisson



Programme automatique A-4 Viande



Programme automatique A-5 Pâtes



Programme automatique A-6 Pommes de terre



Programme automatique A-7 Pizza



Programme automatique A-8 Soupe



Programme de décongélation dEF1 Décongélation en fonction du poids



Programme de décongélation dEF2 Décongélation en fonction du temps



Les numéros de position derrière les composants de l'appareil se rapportent à la figure du chapitre « 4. Description des éléments » à la page 83.

2. Utilisation conforme

Le four à micro-ondes doit servir uniquement à réchauffer des aliments adaptés dans des récipients et de la vaisselle appropriés. L'appareil ne doit pas être utilisé à l'extérieur !

Cet appareil est destiné à un usage domestique ou à des applications ménagères similaires, p. ex.

- dans les cuisines pour le personnel de magasins, bureaux et d'autres secteurs commerciaux ;
- dans les exploitations agricoles ;
- par des clients dans les hôtels, motels et autres établissements d'hébergement ;
- dans les chambres d'hôtes.

En cas d'utilisation à des fins commerciales ou à des fins autres que celles susmentionnées, le fabricant décline toute responsabilité quant aux dommages éventuels.

- Veuillez noter qu'en cas d'utilisation non conforme à l'emploi prévu, la garantie sera annulée.
- Tenez compte de toutes les informations contenues dans cette notice d'utilisation, en particulier des consignes de sécurité. Toute autre utilisation est considérée comme non conforme et peut entraîner des dommages corporels ou matériels.

3. Consignes de sécurité

CONSIGNES DE SÉCURITÉ IMPORTANTES – À LIRE ATTENTIVEMENT ET À CONSERVER POUR UNE UTILISATION ULTÉRIEURE !



AVERTISSEMENT !

Risque de blessure !

Il existe un risque de blessure pour les enfants et les personnes présentant des capacités physiques, sensorielles ou mentales restreintes (p. ex. personnes partiellement handicapées, personnes âgées avec diminution de leurs capacités physiques et mentales) ou manquant d'expérience et/ou de connaissances (p. ex. enfants plus âgés).

- Conservez l'appareil et les accessoires dans un endroit situé hors de portée des enfants.
- Cet appareil peut être utilisé par des enfants âgés de plus de 8 ans et par des personnes présentant des capacités physiques, sensorielles ou mentales restreintes ou manquant d'expérience et/ou de connaissances s'ils sont surveillés ou s'ils ont reçu des instructions pour pouvoir utiliser l'appareil en toute sécurité et ont compris les dangers en résultant.
- Les enfants ne doivent pas jouer avec l'appareil.
- Le nettoyage et l'entretien incombant à l'utilisateur ne doivent pas être réalisés par des enfants sans surveillance.
- Conservez l'appareil et le cordon d'alimentation hors de portée des enfants de moins de 8 ans.



DANGER !

Risque de blessure !

L'ingestion ou l'inhalation de petites pièces ou de films présente un risque de suffocation.

- Conservez tous les emballages utilisés (sachets, morceaux de polystyrène, etc.) hors de portée des enfants.
- Ne laissez pas les enfants jouer avec les emballages.

3.1. Installer et raccorder le four à micro-ondes



AVERTISSEMENT !

Risque d'électrocution !

Les pièces sous tension présentent un risque de choc électrique.

- Avant la première mise en service et après chaque utilisation, vérifiez que le four à micro-ondes et le cordon d'alimentation ne sont pas endommagés.
- Si le four à micro-ondes ou le cordon d'alimentation présente des dommages visibles, n'utilisez pas l'appareil.
- Vérifiez que le cordon d'alimentation n'est pas endommagé et qu'il ne passe pas sous le four à micro-ondes, sur une surface

chaude ou des arêtes tranchantes.

- Déroulez complètement le cordon d'alimentation.
- Veillez à ne pas plier ou écraser le cordon d'alimentation.
- Si vous constatez un dommage causé lors du transport, contactez immédiatement le SAV.
- Branchez le four à micro-ondes uniquement sur une prise de courant réglementaire et protégée électriquement. La tension secteur doit correspondre à celle indiquée dans les caractéristiques techniques de l'appareil : 230 V~, 50 Hz.
- La prise de courant doit rester accessible s'il devait être nécessaire de débrancher rapidement le four à micro-ondes.



AVERTISSEMENT !

Risque de blessure !

Il existe un risque de blessure dû au rayonnement micro-ondes.

En cas de dommages de l'appareil, des rayonnements micro-ondes peuvent s'échapper de l'appareil. Tout endommagement du cordon d'alimentation peut provoquer un choc électrique.

- Ne mettez en aucun cas l'appareil en marche si le boîtier, les couvercles, la porte du four à micro-ondes, les joints de porte ou le verrouillage de la porte sont endommagés. Débranchez alors immédiatement le cordon d'alimentation de la prise de courant de type F en tirant au niveau de la fiche d'alimentation, jamais sur le cordon lui-même. Ne mettez plus le four à micro-ondes en marche tant qu'il n'a pas été réparé par un technicien spécialement formé à cet effet.
- **AVERTISSEMENT !** Il est dangereux pour quiconque, excepté une personne formée à cet effet, d'effectuer des travaux d'entretien ou de réparation nécessitant le retrait d'un couvercle qui protège contre l'exposition aux rayons générés par l'énergie du micro-ondes.

- Ne modifiez en aucun cas le four à micro-ondes vous-même et n'essayez pas d'ouvrir et/ou de réparer vous-même une quelconque pièce de l'appareil. Afin d'éviter tout danger, faites réparer le four à micro-ondes et le cordon d'alimentation uniquement par un atelier qualifié ou contactez le SAV.
- Ne retirez pas les caches dans le four à micro-ondes ni le film interne de la vitre : risque de fuite de rayons micro-ondes.
- Utilisez uniquement des pièces de rechange et accessoires fournis ou approuvés par nos soins.
- N'utilisez pas le four à micro-ondes dans des pièces humides : risque d'électrocution.
- Ne plongez pas le four à micro-ondes dans l'eau ou tout autre liquide et ne le passez pas sous l'eau courante.
- N'exposez pas le four à micro-ondes à des gouttes et à des projections d'eau. Évitez tout contact de l'appareil avec l'eau ou d'autres liquides. Tenez l'appareil, le cordon d'alimentation et la fiche d'alimentation à l'écart des lavabos, éviers ou autres. En cas d'infiltration de liquide dans l'appareil, débranchez immédiatement la fiche d'alimentation de la prise de courant de type F. Faites contrôler l'appareil par un atelier spécialisé.
- Débranchez la fiche d'alimentation de la prise de courant
 - lors du nettoyage ou de l'entretien de l'appareil,
 - lors du montage ou du démontage de l'appareil,
 - si l'appareil est humide ou mouillé,
 - si vous n'utilisez plus l'appareil,
 - en l'absence de surveillance,
 - en cas d'orage.
- Ne touchez jamais l'appareil ou le cordon d'alimentation avec les mains mouillées.



AVIS !

DOMMAGE MATÉRIEL POSSIBLE !

Il existe un risque d'endommagement de l'appareil en cas d'installation incorrecte.

- Installez le four à micro-ondes sur une surface plane et stable pouvant supporter le poids de l'appareil à vide plus le poids maximum de la quantité d'aliments préparés.
- Utilisez l'appareil exclusivement en intérieur.
- N'exposez pas l'appareil à des conditions extrêmes. À éviter :
 - humidité de l'air élevée ou contact avec des liquides,
 - températures extrêmement hautes ou basses,
 - rayonnement direct du soleil,
 - flamme nue.
- Ne pas installer le four à micro-ondes à proximité de sources de chaleur.

Les additifs chimiques présents dans les revêtements de certains meubles peuvent attaquer le matériau des pieds de l'appareil et provoquer des résidus sur la surface du meuble.

- Dans ce cas, placez l'appareil sur une surface résistante à la chaleur.

3.2. Éviter tout risque d'incendie



DANGER !

Risque d'explosion !

Les mélanges d'eau et d'huile peuvent s'enflammer, voire exploser.

- Ne faites pas chauffer de mélange d'eau et de graisse ou d'huile dans le four à micro-ondes.
- Ne décongelez pas de graisse ou d'huile congelée dans le four à micro-ondes.



AVERTISSEMENT ! **Risque d'incendie !**

Toute manipulation incorrecte de l'appareil présente un risque d'incendie.

- Ne posez aucun objet sur le four à micro-ondes. Pour garantir une aération suffisante, prévoyez une distance de 30 cm au-dessus du four à micro-ondes, de 0 cm à l'arrière et de 5 cm de chaque côté (voir **fig. D**). La distance par rapport au sol doit être de 85 cm minimum.
- Ne couvrez et ne bouchez en aucun cas les ouvertures de l'appareil.
- Ne pas retirer les pieds.
- Le four à micro-ondes est conçu comme un appareil autonome. Ne l'utilisez pas dans un meuble encastré ou dans une armoire.
- Ne laissez jamais l'appareil sans surveillance lorsqu'il fonctionne.
- Ne faites pas fonctionner le four à micro-ondes avec une minuterie externe ou un système de commande à distance séparé.
- Surveillez toujours le four à micro-ondes pendant le réchauffement ou la cuisson d'aliments dans des matériaux inflammables tels que des récipients en plastique ou papier.
- Utilisez le four à micro-ondes uniquement pour réchauffer des aliments adaptés dans des récipients et de la vaisselle appropriés.
- N'utilisez pas l'appareil pour faire sécher des objets inflammables (aliments ou vêtements, coussins chauffants, pantoufles, éponges, chiffons humides ou autres objets similaires). Cela pourrait provoquer des blessures, une inflammation ou même un incendie.
- N'utilisez pas l'appareil pour préparer des aliments contenant de l'alcool.
- N'utilisez pas l'appareil pour faire frire des aliments ou chauffer de l'huile.
- En cas de dégagement de fumée, éteignez l'appareil ou débranchez la fiche d'alimentation et maintenez la porte du four à micro-ondes fermée afin d'étouffer d'éventuelles flammes.

- Dès que vous remarquez des étincelles, des éclairs ou même des flammes, appuyez immédiatement sur la touche Stop  et débranchez la fiche d'alimentation. Vérifiez qu'il n'y a pas d'objets métalliques dans ou sur les aliments ou la vaisselle.
- Utilisez exclusivement les emballages de popcorn disponibles dans le commerce et certifiés pour la production de popcorn au four à micro-ondes.
- Ne dépassez jamais les temps de cuisson indiqués par le fabricant.
- Ne stockez pas d'aliments ou d'autres objets dans le four à micro-ondes.

3.3. Consignes de sécurité spéciales concernant l'utilisation des micro-ondes

- Ne faites pas chauffer d'aliments ni de liquides dans des récipients hermétiquement fermés ! Ceux-ci peuvent exploser dans le four à micro-ondes ou causer des blessures au moment de les ouvrir. Enlevez systématiquement le bouchon des récipients qui se ferment tels que les biberons.
- Les aliments préparés au four à micro-ondes peuvent ne pas être chauds de manière homogène. Vérifiez la température des aliments chauffés avant de les consommer. Soyez particulièrement prudent avec les aliments pour bébés et les biberons : remuez ou secouez toujours l'aliment avant de vérifier sa température afin d'éviter tout risque de brûlure.
- Ne faites pas chauffer des œufs avec la coquille ou des œufs entiers durs, car ils peuvent exploser pendant la cuisson et même après avoir été retirés du micro-ondes. Chauffez des œufs au four à micro-ondes uniquement dans de la vaisselle spéciale adaptée aux micro-ondes.
- Incisez la peau d'aliments tels que tomates, saucisses, aubergines ou autres aliments similaires avant de les cuire afin d'éviter qu'ils n'éclatent.
- De la vapeur chaude s'échappe lors de l'ouverture des récipients de cuisson (p. ex. sachets de popcorn, boîtes). Maintenez toujours

l'ouverture de ces récipients loin du corps lorsque vous les ouvrez.

- De la vapeur chaude s'échappe à l'ouverture de la porte du four à micro-ondes. Tenez-vous à distance.
- Pendant le cycle de cuisson, les surfaces du four à micro-ondes, des accessoires ainsi que la vaisselle deviennent très chauds. Utilisez des maniques. Laissez refroidir les pièces avant de les nettoyer.



AVIS !

Domage matériel possible !

Toute manipulation incorrecte de l'appareil présente un risque d'endommagement

- N'utilisez jamais l'appareil sans le plateau tournant en verre (5) ni sans aliments dans le four à micro-ondes.
- Utilisez uniquement les accessoires fournis ou ceux qui sont décrits dans cette notice d'utilisation comme étant appropriés.
- En mode Micro-ondes, n'utilisez jamais de vaisselle ornée de motifs métalliques ni de vaisselle en métal : risque de dommages de l'appareil et/ou de la vaisselle dû à la formation d'étincelles.
- Utilisez de la vaisselle adaptée aux micro-ondes. À l'achat, vérifiez qu'elle comporte bien la mention « compatible micro-ondes » ou « pour four à micro-ondes ».
- Ne déplacez pas l'appareil lorsqu'il fonctionne.

3.4. Consignes de sécurité pour chauffer des liquides



ATTENTION !

Risque de blessure !

Il existe un risque de blessure par brûlure.

- Lors du réchauffement de liquide dans le four à micro-ondes, cela peut provoquer un retard d'ébullition, c.-à-d. que celui-ci a déjà atteint la température d'ébullition sans que les bulles de vapeur typiques n'apparaissent. En cas de secousses, p. ex. lorsque vous sortez le récipient du four à micro-ondes, le liquide peut alors se mettre à bouillir brusquement. Le liquide risque de gicler brusquement, il faut donc être prudent lors de la manipulation du récipient.

- N'utilisez pas de récipients hauts et étroits.
- Pour faire chauffer un liquide dans l'appareil, placez un bâtonnet en verre ou en céramique dans le récipient pour éviter une ébullition tardive du liquide. Après avoir fait chauffer le liquide, attendez quelques instants, tapotez avec précaution le récipient et remuez le liquide avant de le sortir du four à micro-ondes.

3.5. Nettoyage et entretien de l'appareil

- Une utilisation incorrecte de produits de nettoyage sur l'appareil peut endommager les surfaces. N'utilisez pas de produits chimiques agressifs, de détergents abrasifs ou d'éponges dures pour nettoyer l'appareil.
- Ne nettoyez pas l'appareil avec un nettoyeur vapeur. De la vapeur pourrait pénétrer à l'intérieur de l'appareil et endommager l'électronique ainsi que les surfaces.

Un manque de propreté du four à micro-ondes peut entraîner la destruction de la surface, ce qui a une influence sur la durée de vie de l'appareil et peut conduire à des situations dangereuses.





- Nettoyez régulièrement l'appareil et enlevez les restes d'aliments.
- Respectez les consignes de nettoyage du four à micro-ondes ainsi que des pièces adjacentes, voir « 13. Nettoyage et entretien » à la page 95.

4. Description des éléments

Voir fig. A

- 1) Cache Mica du magnétron (À NE PAS ENLEVER !)
- 2) Cordon d'alimentation avec fiche d'alimentation (au dos, non représenté)
- 3) Écran
- 4) Panneau de commande
- 5) Plateau tournant en verre
- 6) Anneau à roulettes
- 7) Arbre d'entraînement
- 8) Four à micro-ondes
- 9) Verrouillage de la porte
- 10) Poignée de porte
- 11) Porte du four à micro-ondes avec vitre

Voir fig. B

- 12) Touche Minuterie/horloge 
- 13) Touche Démarrage 
- 14) Bouton rotatif
- 15) Touche Stop 
- 16) Touche Micro-ondes 
- 17) Touche Décongélation 

5. Contenu de la livraison



DANGER !

Risque de suffocation !

L'ingestion ou l'inhalation de petites pièces ou de films présente un risque de suffocation.

■ Conservez le film d'emballage hors de portée des enfants.

■ Ne laissez pas les enfants jouer avec les emballages.

- ▶ Retirez le produit de l'emballage et enlevez tous les autres matériaux d'emballage.
- ▶ Vérifiez si la livraison est complète et intacte et informez notre SAV dans un délai de deux semaines à compter de la date d'achat si ce n'est pas le cas.

Le produit que vous avez acheté comprend :

- Four à micro-ondes
- Plateau tournant en verre
- Anneau à roulettes
- Arbre d'entraînement
- Guide de démarrage rapide

6. Caractéristiques techniques

Nom ou marque commerciale du fournisseur :	SilverCrest®
Adresse du fournisseur :	MLAP GmbH Meitnerstr. 9 70563 Stuttgart ALLEMAGNE
Identifiant du modèle :	SMWC 700 C1
Tension nominale :	230 V~, 50 Hz
Puissance nominale :	1050 W
Puissance de sortie nominale :	700 W
Fréquence des micro-ondes :	2 450 MHz
Classe de protection :	I
Dimensions extérieures (L x H x P) :	env. 44,0 x 25,7 x 36,3 cm
Poids net :	env. 10 kg
Diamètre du plateau tournant en verre :	env. 25,5 cm



Le four à micro-ondes (8) et le plateau tournant en verre (5) sont adaptés au contact alimentaire.

7. Information relative à la conformité UE



L'entreprise MLAP GmbH déclare par la présente que le produit est conforme aux exigences suivantes de l'Union européenne :

- Directive relative à la compatibilité électromagnétique 2014/30/UE,
- Directive basse tension 2014/35/UE,
- Directive d'écoconception 2009/125/CE,
- Directive RoHS 2011/65/UE.

Ce produit répond aux exigences de la norme européenne EN 55011. Le produit est classé comme appareil du groupe 2, classe B, conformément à la norme. Le groupe 2 signifie que l'appareil génère de l'énergie haute fréquence sous forme de rayonnement électromagnétique pour le traitement thermique des aliments dans un but spécifique. Un équipement de classe B signifie que l'appareil est adapté à un usage domestique.

8. Cuisson et mijotage au four à micro-ondes

- ▶ Pour disposer correctement les aliments à cuire, placez les morceaux les plus épais sur le bord extérieur du récipient de cuisson.
- ▶ Respectez le temps de cuisson exact.
- ▶ Choisissez le temps de cuisson le plus court indiqué et prolongez-le si nécessaire.
- ▶ Couvrez les aliments pendant le cycle de cuisson ou le mijotage avec un couvercle adapté au four à micro-ondes pour éviter les éclaboussures et cuire les aliments de manière plus homogène.
- ▶ Pendant le temps de préparation au four à micro-ondes, retournez les aliments tels que les morceaux de poulet et les hamburgers une fois pour accélérer la cuisson. Les plus grosses pièces telles que les rôtis ou poulets rôtis doivent être retournés au minimum une fois pour garantir une cuisson régulière.
- ▶ Il est aussi important de modifier la disposition des aliments, p. ex. des boulettes de viande : à mi-cuisson, déplacez les aliments du haut vers le bas et du milieu vers les bords.
- ▶ Une fois les aliments chauds, mélangez-les si possible afin d'assurer une répartition homogène de la température ou laissez cuire un peu plus longtemps.

8.1. Taille et forme des récipients adaptés aux micro-ondes

Les récipients peu profonds et larges sont préférables aux récipients étroits et hauts. Les aliments « peu épais » peuvent cuire uniformément.

Les récipients ronds et ovales sont préférables aux récipients carrés. Risque de surchauffe locale dans les angles.

8.2. Matériaux adaptés aux micro-ondes

Utilisez les ustensiles suivants dans le four à micro-ondes :

- Vaisselle brunisseuse
- Vaisselle
- Récipients en verre sans couvercle
- Articles en verre adaptés au four
- Sachets de cuisson adaptés au four
- Assiettes et gobelets en papier (réchauffage court uniquement)
- Serviettes en papier (uniquement pour recouvrir les aliments et absorber la graisse)
- Récipients en plastique adaptés au four à micro-ondes
- Emballages en plastique adaptés au four à micro-ondes
- Thermomètre adapté au four à micro-ondes
- Papier sulfurisé (uniquement pour recouvrir les aliments)

Observez toujours les instructions du fabricant.



AVIS !

Domage matériel possible !

L'utilisation de matériaux inadaptés peut entraîner une détérioration de l'appareil ou de la matière.

- N'utilisez jamais de vaisselle avec des décors métalliques ou de la vaisselle en métal.
- N'utilisez ni vaisselle en cristal, ni en cristal au plomb. Celui-ci peut se briser et le verre de couleur, se décolorer.
- N'utilisez pas de matériaux non résistants à la chaleur. Ils pourraient se déformer ou même brûler.

9. Avant la première utilisation

- ▶ Assurez-vous d'avoir bien retiré tous les emballages se trouvant dans l'appareil ainsi que les films de protection.



AVIS !

Domage matériel possible !

Toute manipulation incorrecte peut endommager l'appareil

- Ne retirez jamais le cache Mica (1) dans le four à micro-ondes (8). Il ne s'agit pas d'un élément d'emballage, il sert au contraire à protéger le magnétron.

9.1. Installation de l'appareil

- ▶ Ne posez pas le four à micro-ondes :
 - à proximité de sources de chaleur,
 - à proximité d'appareils radio ou de télévision,
 - à proximité de matériaux combustibles,
 - dans un endroit avec une forte humidité de l'air ou exposé à l'eau.
- ▶ Les distances illustrées dans la **fig. D** doivent être respectées pour une ventilation suffisante. L'espaceur au dos de l'appareil doit toucher le mur. Il garantit la bonne distance lors de l'installation du four à micro-ondes.
- ▶ Les pieds ne doivent pas être enlevés.
- ▶ Branchez le four à micro-ondes sur une prise de courant de type F facilement accessible à tout moment.

9.2. Premier nettoyage de l'appareil

- ▶ Tirez sur la poignée de porte (10) pour ouvrir la porte du four à micro-ondes (11).
- ▶ Pour éliminer les restes de poussière des emballages et les résidus de fabrication éventuels, avant d'utiliser l'appareil pour la première fois, essuyez le four à micro-ondes (8) et la face intérieure de la vitre (11) avec un chiffon doux légèrement humide. Veillez à ce qu'aucun liquide ne pénètre dans le four à micro-ondes puis séchez soigneusement les surfaces.
- ▶ Nettoyez le plateau tournant en verre (5) et l'anneau à roulettes (6) dans de l'eau chaude additionnée d'un peu de produit vaisselle et séchez-les soigneusement.



9.3. Installer le plateau tournant en verre

- ▶ N'utilisez pas le four à micro-ondes sans que le plateau tournant en verre (5) soit inséré correctement.
- ▶ Vérifiez si l'arbre d'entraînement (7) est correctement inséré dans l'évidement situé au fond du four à micro-ondes et que ses ailettes reposent à plat sur le fond du four à micro-ondes. Tournez éventuellement l'arbre d'entraînement (7) jusqu'à ce qu'il descende dans sa position correcte.
- ▶ Placez l'anneau à roulettes (6) dans la cavité du four à micro-ondes (8), puis posez le plateau tournant en verre (5) au centre de l'arbre d'entraînement (7) (voir **fig. C**) de façon à ce que les barrettes du plateau tournant en verre (5) se trouvent entre les ailettes de l'arbre d'entraînement (7).



10. Procéder au réglage de base

10.1. Réglage de l'heure

Lorsque le produit est mis en service pour la première fois ou lorsque l'alimentation électrique a été interrompue, l'écran (3) affiche « **0:00** » et l'heure (affichage au format 24 heures) doit être réglée.

- ▶ Appuyez deux fois sur la touche Minuterie/horloge  (12). L'affichage des heures commence à clignoter.
- ▶ Tournez le bouton rotatif (14) pour régler l'heure souhaitée.
- ▶ Appuyez ensuite à nouveau sur la touche Minuterie/horloge  (12).
- ▶ Tournez le bouton rotatif (14) pour régler les minutes souhaitées.
- ▶ Appuyez ensuite à nouveau sur la touche Minuterie/horloge  (12). L'heure est maintenant réglée.

10.2. Réglage de la sécurité enfants

- ▶ Vous pouvez activer une sécurité enfants sur le produit en maintenant la touche Stop  (15) enfoncée pendant env. 3 secondes. Un signal sonore retentit et  s'affiche à l'écran (3).

Les touches du produit sont désormais verrouillées.

Après env. 3 secondes, l'heure s'affiche à nouveau si elle a été réglée.

- ▶ Vous pouvez désactiver une sécurité enfants sur le produit en maintenant la touche Stop  (15) à nouveau enfoncée pendant env. 3 secondes. Un signal sonore retentit et toutes les fonctions sont de nouveau disponibles.

11. Utilisation



DANGER !

Risque de blessure !

En cas de dommages de l'appareil, des rayonnements micro-ondes peuvent s'échapper de l'appareil. Tout endommagement du cordon d'alimentation peut provoquer un choc électrique.

- Si le boîtier, les caches, la porte du four à micro-ondes (11) ou le verrouillage de la porte (9) sont endommagés, ne mettez en aucun cas le four à micro-ondes en marche. Débranchez alors immédiatement le cordon d'alimentation (2) par la fiche d'alimentation de la prise de courant de type F.
- N'utilisez pas le four à micro-ondes si des objets sont coincés dans la porte du four à micro-ondes (11) ou si la porte du four à micro-ondes (11) ne ferme pas correctement.
- Si vous constatez un dommage, ne mettez pas le four à micro-ondes en marche, mais adressez-vous au SAV.



AVIS !

Damage matériel possible !

Toute manipulation incorrecte peut endommager l'appareil

- Le four à micro-ondes est réservé à un usage privé.
N'utilisez pas le four à micro-ondes à l'extérieur.
- N'utilisez jamais l'appareil sans le plateau tournant en verre (5) ni sans aliments dans le four à micro-ondes (8).

**ATTENTION !**
Risque de blessure !

Les aliments et/ou les récipients pouvant être très chauds, il existe un risque de brûlure.

- Utilisez impérativement des maniques ou des gants résistants à la chaleur lorsque vous sortez les aliments du four à micro-ondes (8).





Lors du fonctionnement, de l'eau de condensation peut se former sur les parois intérieures et la porte du four à micro-ondes (11). Ceci est normal pendant la cuisson et ne constitue pas un dysfonctionnement. Si de l'eau de condensation s'accumule, essuyez-la avec un chiffon doux.

- ▶ Préparez les aliments :
Viande de volaille et de porc, viande hachée et poisson peuvent être préparés au micro-ondes. La viande de bœuf et de gibier par contre devient rapidement dure au micro-ondes et est de ce fait déconseillée.
Pour la préparation de légumes, de viande et de poisson, coupez les aliments si possible en morceaux de taille identique.
- ▶ Tirez sur la poignée de porte (10) pour ouvrir la porte du four à micro-ondes (11).
- ▶ Posez les aliments dans un récipient adapté aux micro-ondes au centre du plateau tournant en verre (5).
- ▶ Couvrez les aliments pendant le cycle de cuisson ou le mijotage avec un couvercle adapté au four à micro-ondes pour éviter les éclaboussures et cuire les aliments de manière plus homogène.
- ▶ Fermez la porte du four à micro-ondes (11) jusqu'à ce qu'elle s'enclenche de manière audible.

11.1. Démarrage rapide

Si vous appuyez sur la touche  (13) sans régler au préalable un niveau de puissance, le programme de cuisson démarre au niveau de puissance le plus élevé (700 watts). Cette fonction n'est cependant pas disponible avec les programmes automatiques et le programme de décongélation en fonction du poids.

- ▶ Appuyez plusieurs fois sur la touche  (13) jusqu'à ce que le temps de cuisson souhaité s'affiche à l'écran (3) (le temps de cuisson augmente de 30 secondes à chaque pression de la touche). Le cycle de cuisson démarre immédiatement.
- ▶ Pendant le cycle de cuisson, vous pouvez appuyer sur la touche  (13) pour augmenter le temps de cuisson de respectivement 30 secondes.

Le temps de cuisson maximal est de 95 minutes.

11.2. Programme de cuisson

Appuyez une fois sur la touche Micro-ondes  (16) puis tournez le bouton rotatif (14) pour régler le niveau de puissance.

Vous pouvez également appuyer une ou plusieurs fois sur la touche Micro-ondes  (16) pour sélectionner un niveau de puissance en fonction du tableau suivant :

Touche Micro-ondes  (16)	Pro-gramme de cuisson	Puissance en watts	Exemples d'application
Appuyer 1 fois	P100	700	Réchauffer rapidement, chauffer des boissons, faire bouillir de l'eau, cuire des légumes
Appuyer 2 fois	P80	560	Cuisson de riz, plats à base de viande hachée, poulet
Appuyer 3 fois	P50	350	Cuisson lente, cuisson du poisson, soupes
Appuyer 4 fois	P30	210	Décongeler, faire fondre du beurre
Appuyer 5 fois	P10	70	Maintien au chaud, décongélation de crème glacée

- ▶ Confirmez le niveau de puissance souhaité en appuyant sur la touche Démarrage  (13).
- ▶ Tournez le bouton rotatif (14) pour régler le temps de cuisson souhaité en minutes et secondes (**0:00**).

Le temps de cuisson maximal est de 95 minutes.

- ▶ Appuyez sur la touche Démarrage  (13) pour démarrer le programme.

11.3. Tableau de cuisson

Tableau de cuisson/exemples			
Programme de cuisson	Poids	Temps de cuisson	Exemples d'application
P10	100 g	0:30	Décongélation de crème glacée
	200 g	1:00	
	300 g	1:30	

Tableau de cuisson/exemples			
Programme de cuisson	Poids	Temps de cuisson	Exemples d'application
P30	200 g	6:00	Décongélation de légumes (p. ex. brocolis)
	400 g	11:00	
	600 g	15:00	
P50	200 g	7:30	Réchauffer des plats à base de poisson (réfrigérés)
	300 g	8:00	
	400 g	9:30	
P80	200 g	4:00	Réchauffer des légumes (réfrigérés)
	300 g	6:00	
	400 g	8:30	
P80	500 g	18:00	Cuire un rôti de viande hachée
P80	500 g	25:00	Cuire un goulash de porc (en sauce)
P100	150 g	5:00	Cuire des pommes de terre
	300 g	8:00	
	450 g	13:00	
P100	300 ml	2:30	Chauffer du lait (réfrigéré)
	600 ml	4:30	
	900 ml	7:00	

- ▶ Si les aliments ne sont pas suffisamment cuits/réchauffés une fois le temps écoulé, répétez l'opération. Utilisez pour cela le niveau de puissance indiqué dans le tableau pendant quelques minutes pour cuire/réchauffer entièrement les aliments.

11.4. Programme de décongélation

11.4.1. Décongélation en fonction du poids

Vous pouvez régler le programme de décongélation en fonction du poids des aliments à décongeler. (de 100 g à 2 000 g).

- ▶ Appuyez sur la touche Décongélation  (17) pour activer le mode Décongélation en fonction du poids.

L'écran (3) affiche **DEF1**.



- ▶ Tournez le bouton rotatif (14) pour régler le poids des aliments.
- ▶ Appuyez sur la touche Démarrage  (13) pour démarrer le programme.

À mi-temps, deux signaux sonores courts retentissent.

- ▶ Ouvrez la porte du four à micro-ondes (11). Retournez les aliments, ou mélangez-les, pour garantir une décongélation uniforme.
- ▶ Refermez ensuite la porte du four à micro-ondes (11) puis appuyez à nouveau sur la touche Démarrage  (13) pour poursuivre le programme.
- ▶ Si les aliments ne sont pas suffisamment décongelés une fois le temps écoulé, répétez l'opération. Utilisez pour cela le niveau de puissance **P30** pendant quelques minutes pour décongeler entièrement les aliments.

11.4.2. Décongélation en fonction du temps

Vous pouvez régler une durée souhaitée pour le programme de décongélation.

- ▶ Appuyez deux fois sur la touche Décongélation   (17) pour activer le mode Décongélation en fonction du poids.



L'écran (3) affiche **DEF2**.

- ▶ Tournez le bouton rotatif (14) pour régler le temps de décongélation souhaité en minutes et secondes (**0:00**).

Le temps de décongélation maximal est de 95 minutes.

Vous trouverez le temps de décongélation approximatif nécessaire pour différentes quantités en poids dans la liste suivante :

Poids des aliments	Temps
100 g	4:44 minutes
600 g	30:04 minutes
1 000 g	50:20 minutes
1500 g	75:40 minutes
2 000 g	95:00 minutes

- ▶ Appuyez sur la touche Démarrage  (13) pour démarrer le programme.
- ▶ Ouvrez si nécessaire la porte du four à micro-ondes (11) à mi-temps environ. Retournez les aliments, ou mélangez-les, pour garantir une décongélation uniforme.
- ▶ Refermez ensuite la porte du four à micro-ondes (11) puis appuyez à nouveau sur la touche Démarrage  (13) pour poursuivre le programme.
- ▶ Si les aliments ne sont pas suffisamment décongelés une fois le temps écoulé, répétez l'opération. Utilisez pour cela le niveau de puissance **P30** pendant quelques minutes pour décongeler entièrement les aliments.



11.5. Utiliser plusieurs programmes

Le produit peut exécuter plusieurs programmes consécutifs. 2 programmes au choix avec fonctionnement automatique sont possibles.

- ▶ Réglez les programmes et appuyez sur la touche Démarrage  (13) après le réglage du dernier programme.

Exemple :

Vous souhaitez décongeler un aliment avec un programme de décongélation puis démarrer le programme de cuisson **P50**.

- ▶ Réglez le programme de décongélation comme décrit au chapitre « 11.4. Programme de décongélation » à la page 91 sans appuyer sur la touche Démarrage  (13) à la fin.
- ▶ Réglez le programme **P50** comme décrit au chapitre « 11.2. Programme de cuisson » à la page 90.
- ▶ Appuyez ensuite sur la touche Démarrage  (13) pour démarrer le programme. Les deux programmes sont exécutés successivement.

11.6. Programme automatique

Avec un programme automatique, il n'est pas nécessaire de régler le temps de cuisson ni le niveau de puissance. Le produit calcule les valeurs automatiquement en fonction de l'aliment et du poids indiqués.



- ▶ Tournez le bouton rotatif (14) dans le sens des aiguilles d'une montre. Un numéro de programme (par ex. « A-1 » pour le programme automatique 1) s'affiche à l'écran (3).
- ▶ Sélectionnez un programme automatique **A-1** à **A-8**.





Le symbole correspondant clignote à l'écran (3).

- ▶ Appuyez sur la touche Démarrage  (13) pour confirmer votre sélection.
- ▶ Sélectionnez maintenant le poids souhaité. Tournez le bouton rotatif (14) jusqu'à ce que la taille de la portion souhaitée s'affiche.

Le poids/la quantité s'affiche à l'écran (3).

Les quantités peuvent être réglées selon le tableau suivant :

Programme	Poids	Écran	Puissance
A-1 Réchauffer 	200 g	200	700 W
	400 g	400	
	600 g	600	
A-2 Légumes 	200 g	200	700 W
	300 g	300	
	400 g	400	
A-3 Poisson 	250 g	250	560 W
	350 g	350	
	450 g	450	

Programme	Poids	Écran	Puissance
A-4 Viande 	250 g	250	700 W
	350 g	350	
	450 g	450	
A-5 Pâtes 	50 g (+ 450 ml d'eau)	50	560 W
	100 g (+ 800 ml d'eau)	100	
A-6 Pommes de terre 	200 g	200	700 W
	400 g	400	
	600 g	600	
A-7 Pizza 	200 g	200	700 W
	400 g	400	
A-8 Soupe 	200 ml	200	560 W
	400 ml	400	



- ▶ Appuyez ensuite sur la touche Démarrage  (13) pour démarrer le programme. Si les aliments souhaités ne sont pas assez cuits, prolongez la cuisson de quelques minutes en mode de cuisson.

11.7. Interruption d'un programme

Pour retourner ou remuer les aliments à mi-cuisson p. ex., il est souvent nécessaire d'interrompre le programme en cours.

- ▶ Ouvrez la porte du four à micro-ondes (11) ou appuyez sur la touche Stop  (15) pour interrompre le programme.

Le temps restant reste affiché à l'écran (3).

- ▶ Une fois que vous avez refermé la porte du four à micro-ondes (11), appuyez sur la touche Démarrage  (13) pour poursuivre le programme souhaité.
- ▶ Appuyez deux fois sur la touche Stop  (15) pour arrêter définitivement le programme sélectionné avant la fin.

11.8. Affichage à l'écran

- ▶ Appuyez pendant le programme sur la touche Micro-ondes  (16). La puissance micro-ondes actuelle s'affiche pendant env. 3 secondes à l'écran (3).

Cela ne fonctionne pas si un programme automatique ou de décongélation est réglé.

- ▶ Appuyez pendant le programme en cours sur la touche Minuterie/horloge  (12). L'heure actuelle s'affiche pendant env. 3 secondes à l'écran (3).

11.9. Réglage de la minuterie

Le produit peut émettre un signal sonore après un laps de temps défini. Vous pouvez utiliser cette fonction comme minuteur à œufs, p. ex. La fonction minuterie n'est pas disponible lorsqu'un programme est en cours.

- ▶ Appuyez sur la touche Minuterie/horloge  (12). L'écran (3) affiche **00:00**.
- ▶ Tournez le bouton rotatif (14) pour régler la durée souhaitée.

La durée maximale réglable est de 95 minutes.

- ▶ Confirmez la saisie en appuyant sur la touche Démarrage  (13).

11.10. Fin du programme

À la fin de chaque programme, 5 signaux sonores retentissent pour signaler la fin du processus correspondant.

- ▶ Ouvrez la porte du four à micro-ondes (11) en tirant sur la poignée de porte (10).
- ▶ Sortez les aliments avec précaution du four à micro-ondes (8).

12. Conseils pour économiser l'énergie

- ▶ Choisissez le temps de cuisson le plus court indiqué et prolongez-le si nécessaire.
- ▶ Faites cuire à chaque fois de petites portions. Pour les quantités importantes d'aliments, l'utilisation d'un four/d'une plaque de cuisson est plus efficace énergétiquement.
- ▶ Répartissez les aliments régulièrement dans un plat allant au four à micro-ondes et mélangez-les à mi-cuisson ou retournez-les.

13. Nettoyage et entretien

Un manque de propreté du four à micro-ondes peut entraîner la destruction de la surface, ce qui a une influence sur la durée de vie de l'appareil et peut conduire à des situations dangereuses. Nettoyez de ce fait régulièrement le four à micro-ondes.

- ▶ Avant de nettoyer le four à micro-ondes, éteignez-le et débranchez la fiche d'alimentation (2) de la prise de courant de type F.
- ▶ Gardez le four à micro-ondes (8) propre. Essuyez les éclaboussures ou les liquides renversés sur les parois intérieures du four à micro-ondes (8) avec un chiffon humide. Essuyez le four à micro-ondes (8) avec un chiffon humide et un détergent doux en cas de forte salissure.
- ▶ N'utilisez pas de spray de nettoyage, de produit abrasif ou de produit de nettoyage agressif.
- ▶ Ne nettoyez pas l'appareil avec un nettoyeur vapeur.
- ▶ Nettoyez les surfaces extérieures avec un chiffon humide. Évitez que de l'eau ne pénètre dans les orifices de ventilation.
- ▶ Nettoyez la porte du four à micro-ondes, la vitre (11) et le mécanisme de fermeture (9) avec de l'eau chaude additionnée d'un savon doux. Veillez notamment à ne pas endommager ces pièces.

- ▶ Si l'appareil est utilisé dans une pièce très humide, de l'eau de condensation peut apparaître sur les surfaces extérieures. Essuyez ensuite avec un chiffon doux.
- ▶ Lavez le plateau tournant en verre (5) dans de l'eau chaude additionnée d'un savon doux ou au lave-vaisselle.
- ▶ Retirez l'arbre d'entraînement (7) et l'anneau à roulettes (6). Essuyez l'arbre d'entraînement (7) et l'anneau à roulettes (6) avec un chiffon humide.
- ▶ Remettez en place l'arbre d'entraînement (7), l'anneau à roulettes (6) et le plateau tournant en verre (5) après le nettoyage (voir « 9.3. Installer le plateau tournant en verre » à la page 87).
- ▶ Veillez à ce que toutes les pièces soient complètement sèches avant d'utiliser le four à micro-ondes.
- ▶ Les odeurs résiduelles dans le four à micro-ondes peuvent être éliminées en plaçant une tasse d'eau avec le jus et le zeste d'un citron dans un récipient profond résistant aux micro-ondes et en le faisant chauffer au four à micro-ondes pendant 5 minutes. Essuyez ensuite soigneusement le four à micro-ondes (8) avec un chiffon humide et séchez ensuite entièrement les surfaces.
- ▶ Si l'éclairage du four à micro-ondes doit être remplacé, adressez-vous à un atelier qualifié ou à notre SAV.

14. Non-utilisation prolongée et transport

- ▶ Si vous n'utilisez pas le four à micro-ondes pendant une période prolongée, débranchez la fiche d'alimentation (2), nettoyez l'appareil et rangez-le dans un endroit sec, propre et sans poussière.
- ▶ Afin d'éviter tout dommage du produit lors du transport, nous vous recommandons d'utiliser l'emballage d'origine.

15. Solutions en cas de problème

Problème	Cause possible	Solution
L'appareil ne démarre pas.	La fiche d'alimentation (2) n'est pas correctement branchée.	▶ Débranchez la fiche d'alimentation (2) de la prise de courant et attendez env. 10 secondes avant de la rebrancher.
	La prise de courant est défectueuse.	▶ Vérifiez la prise de courant en branchant un autre appareil.
Le cycle de cuisson ne démarre pas.	La porte du four à micro-ondes (11) n'est pas fermée.	▶ Fermez la porte du four à micro-ondes (11).

Problème	Cause possible	Solution
L'éclairage ne fonctionne pas.	L'ampoule est défectueuse.	▶ Contactez le SAV.

16. Recyclage

Emballage

L'appareil est placé dans un emballage de manière à le protéger contre tout dommage pendant le transport. Les emballages sont fabriqués dans des matières premières recyclables qui peuvent être réintégrées dans le circuit des matières premières.



Appareil

Les appareils usagés ne doivent pas être jetés avec les déchets ménagers.

Conformément à la directive 2012/19/UE, l'appareil doit être recyclé de manière réglementaire une fois arrivé en fin de cycle de vie.



Les matériaux recyclables contenus dans l'appareil seront recyclés, ce qui permet de respecter l'environnement.

- ▶ Déposez l'appareil usagé auprès d'un point de collecte de déchets électriques et électroniques ou auprès d'un centre de collecte.
- ▶ Pour plus de renseignements, adressez-vous à une entreprise de recyclage locale ou à votre municipalité.

17. Mentions légales

Copyright © 2022

Tous droits réservés.

La présente notice d'utilisation est protégée par les droits d'auteur.

Toute reproduction sous forme mécanique, électronique ou autre est interdite sans l'autorisation écrite du fabricant.

L'entreprise suivante détient les droits d'auteur :

MLAP GmbH

Meitnerstr. 9

70563 Stuttgart

ALLEMAGNE

17.1. Remarques sur les marques déposées

SilverCrest® est une marque déposée de Lidl Stiftung & Co. KG, 74167 Neckarsulm, Allemagne.

Tous les autres noms et produits constituent des marques ou des marques déposées de leurs propriétaires respectifs.

18. Garantie de la société MLAP GmbH (FR)

Chère Cliente, Cher Client,

Cet appareil est garanti 3 ans à partir de la date d'achat. En cas de vices de ce produit, vous disposez de droits légaux vis-à-vis du vendeur du produit. Ces droits légaux ne sont pas restreints par notre garantie présentée ci-dessous.

18.1. Conditions de garantie

La période de garantie débute à la date de l'achat. Veuillez conserver précieusement le ticket de caisse d'origine. Ce document servira de preuve d'achat.

Si, dans un délai de trois ans suivant la date d'achat de ce produit, un vice de matériel ou de fabrication venait à apparaître, le produit sera réparé ou remplacé gratuitement par nos soins, selon notre choix. Cette prestation de garantie implique de présenter dans ce délai de trois ans l'appareil défectueux et le justificatif d'achat (ticket de caisse) ainsi qu'une brève description par écrit du vice et du moment de son apparition.

Si le vice est couvert par notre garantie, vous recevrez le produit réparé ou un nouveau produit en retour. Aucune nouvelle période de garantie ne débute avec la réparation ou l'échange du produit.

18.2. Article L217-16 du Code de la consommation

Lorsque l'acheteur demande au vendeur, pendant le cours de la garantie commerciale qui lui a été consentie lors de l'acquisition ou de la réparation d'un bien meuble, une remise en état couverte par la garantie, toute période d'immobilisation d'au moins sept jours vient s'ajouter à la durée de la garantie qui restait à courir. Cette période court à compter de la demande d'intervention de l'acheteur ou de la mise à disposition pour réparation du bien en cause, si cette mise à disposition est postérieure à la demande d'intervention.

18.3. Période de garantie et réclamation légale pour vices cachés

La période de garantie se prolonge de la durée de la perte d'usage conformément aux dispositions légales suivantes. Cette disposition s'applique également aux pièces remplacées ou réparées. Les dommages et vices éventuellement déjà présents à l'achat doivent être signalés immédiatement après le déballage. Toute réparation survenant après la période sous garantie fera l'objet d'une facturation.

Les pièces détachées indispensables à l'utilisation du produit sont disponibles pendant la durée de la garantie du produit.

18.4. Étendue de la garantie

L'appareil a été fabriqué avec soin conformément à des directives de qualité strictes et consciencieusement contrôlé avant sa livraison.

La prestation de garantie est valable pour des vices de matériel et de fabrication. Cette garantie ne s'étend pas aux pièces du produit qui sont exposées à une usure normale et peuvent de ce fait être considérées comme pièces d'usure ni aux détériorations de pièces fragiles, p. ex. interrupteurs, batteries ou pièces en verre.

Cette garantie devient caduque si le produit est détérioré, utilisé ou entretenu de manière non conforme. Pour une utilisation conforme du produit, toutes les instructions énumérées dans le mode d'emploi doivent être strictement respectées. Des buts d'utilisation et actions qui sont déconseillés dans le mode d'emploi, ou dont vous êtes avertis, doivent également être impérativement évités.

Le produit est uniquement destiné à un usage privé et ne convient pas à un usage professionnel. La garantie est annulée en cas d'entretien incorrect et inapproprié, d'usage de la force et d'interventions non réalisées par notre centre SAV agréé.

18.5. Procédure en cas de garantie

Afin de garantir un traitement rapide de votre demande, veuillez suivre les indications suivantes :

- Veuillez avoir à portée de main pour toutes questions le ticket de caisse et la référence IAN 379524/379531/379537_2110 en tant que justificatif de votre achat.
- Vous trouverez la référence sur la plaque signalétique, une gravure, sur la page de garde de votre mode d'emploi (en bas à gauche) ou sous forme d'autocollant au dos ou sur le dessous.
- Si des erreurs de fonctionnement ou d'autres vices venaient à apparaître, veuillez d'abord contacter le SAV cité ci-dessous par téléphone ou via notre formulaire de contact.

Indépendamment de la garantie commerciale souscrite, le vendeur reste tenu des défauts de conformité du bien et des vices rédhibitoires dans les conditions prévues aux articles L217-4 à L217-13 du Code de la consommation et aux articles 1641 à 1648 et 2232 du Code Civil.

18.6. Article L217-4 du Code de la consommation

Le vendeur livre un bien conforme au contrat et répond des défauts de conformité existant lors de la délivrance.

Il répond également des défauts de conformité résultant de l'emballage, des instructions de montage ou de l'installation lorsque celle-ci a été mise à sa charge par le contrat ou a été réalisée sous sa responsabilité.

18.7. Article L217-5 du Code de la consommation

Le bien est conforme au contrat :

1° S'il est propre à l'usage habituellement attendu d'un bien semblable et, le cas échéant :

- s'il correspond à la description donnée par le vendeur et posséder les qualités que celui-ci a présentées à l'acheteur sous forme d'échantillon ou de modèle ;
- s'il présente les qualités qu'un acheteur peut légitimement attendre eu égard aux déclarations publiques faites par le vendeur, par le producteur ou par son représentant, notamment dans la publicité ou l'étiquetage ;

2° Ou s'il présente les caractéristiques définies d'un commun accord par les parties ou être propre à tout usage spécial recherché par l'acheteur, porté à la connaissance du vendeur et que ce dernier a accepté.

18.8. Article L217-12 du Code de la consommation

L'action résultant du défaut de conformité se prescrit par deux ans à compter de la délivrance du bien.

18.9. Article 1641 du Code civil

Le vendeur est tenu de la garantie à raison des défauts cachés de la chose vendue qui la rendent impropre à l'usage auquel on la destine, ou qui diminuent tellement cet usage que l'acheteur ne l'aurait pas acquise, ou n'en aurait donné qu'un moindre prix, s'il les avait connus.

18.10. Article 1648 1er alinéa du Code civil

L'action résultant des vices rédhibitoires doit être intentée par l'acquéreur dans un délai de deux ans à compter de la découverte du vice.

19. Garantie de la société MLAP GmbH (BE)

Chère Cliente, Cher Client,

Cet appareil est garanti 3 ans à partir de la date d'achat. En cas de vices de ce produit, vous disposez de droits légaux vis-à-vis du vendeur du produit. Ces droits légaux ne sont pas restreints par notre garantie présentée ci-dessous.

19.1. Conditions de garantie

La période de garantie débute à la date de l'achat. Veuillez conserver précieusement le ticket de caisse d'origine. Ce document servira de preuve d'achat.

Si, dans un délai de trois ans suivant la date d'achat de ce produit, un vice de matériel ou de fabrication venait à apparaître, le produit sera réparé ou remplacé gratuitement par nos soins, selon notre choix. Cette prestation de garantie implique de présenter dans ce délai de trois ans l'appareil défectueux et le justificatif d'achat (ticket de caisse) ainsi qu'une brève description par écrit du vice et du moment de son apparition.

Si le vice est couvert par notre garantie, vous recevrez le produit réparé ou un nouveau produit en retour. Aucune nouvelle période de garantie ne débute avec la réparation ou l'échange du produit.

19.2. Période de garantie et réclamation légale pour vices cachés

L'exercice de la garantie ne prolonge pas la période de garantie. Cette disposition s'applique également aux pièces remplacées ou réparées. Les dommages et vices éventuellement déjà présents à l'achat doivent être signalés immédiatement après le déballage. Toute réparation survenant après la période sous garantie fera l'objet d'une facturation.

19.3. Étendue de la garantie

L'appareil a été fabriqué avec soin conformément à des directives de qualité strictes et consciencieusement contrôlé avant sa livraison.

La prestation de garantie est valable pour des vices de matériel et de fabrication. Cette garantie ne s'étend pas aux pièces du produit qui sont exposées à une usure normale et peuvent de ce fait être considérées comme pièces d'usure ni aux détériorations de pièces fragiles, p. ex. interrupteurs, batteries ou pièces en verre.

Cette garantie devient caduque si le produit est détérioré, utilisé ou entretenu de manière non conforme. Pour une utilisation conforme du produit, toutes les instructions énumérées dans le mode d'emploi doivent être strictement respectées. Des buts d'utilisation et actions qui sont déconseillés dans le mode d'emploi, ou dont vous êtes avertis, doivent également être impérativement évités.

Le produit est uniquement destiné à un usage privé et ne convient pas à un usage professionnel. La garantie est annulée en cas d'entretien incorrect et inapproprié, d'usage de la force et d'interventions non réalisées par notre centre SAV agréé.

19.4. Procédure en cas de garantie

Afin de garantir un traitement rapide de votre demande, veuillez suivre les indications suivantes :

- Veuillez avoir à portée de main pour toutes questions le ticket de caisse et la référence IAN 379524/379531/379537_2110 en tant que justificatif de votre achat.
- Vous trouverez la référence sur la plaque signalétique, une gravure, sur la page de garde de votre mode d'emploi (en bas à gauche) ou sous forme d'autocollant au dos ou sur le dessous.
- Si des erreurs de fonctionnement ou d'autres vices venaient à apparaître, veuillez d'abord contacter le SAV cité ci-dessous par téléphone ou via notre formulaire de contact.

20. SAV



Vous pouvez télécharger cette notice d'utilisation ainsi que de nombreuses autres notices, vidéos produit et logiciels d'installation sur www.lidl-service.com.

Scannez le code QR ci-contre pour accéder directement au site Lidl Service (www.lidl-service.com) et saisissez la référence IAN 379524/379531/379537_2110 correspondante pour consulter votre notice d'utilisation.

FR

SAV France

Hotline

☎ +33 1 70383158

🕒 Lun - Ven : 09h00 à 17h00

Veillez utiliser le formulaire de contact sous : www.mlap.info/contact

BE

SAV Belgique

Hotline

☎ +32 2 2903192

🕒 Lun - Ven : 09h00 à 17h00

Veillez utiliser le formulaire de contact sous : www.mlap.info/contact

CH

SAV Suisse

Hotline

☎ +41 44 2006089

🕒 Lun - Ven : 09h00 à 17h00

Veillez utiliser le formulaire de contact sous : www.mlap.info/contact

IAN379524/379531/379537_2110

20.1. Fournisseur/producteur/importateur

Veillez noter que l'adresse suivante n'est pas celle du service des retours. Contactez d'abord le service après-vente mentionné ci-dessus.

MLAP GmbH
Meitnerstr. 9
70563 Stuttgart
ALLEMAGNE

21. Déclaration de confidentialité

Chère cliente, cher client,

Nous vous informons que nous, MLAP GmbH, Meitnerstr. 9, 70563 Stuttgart, Allemagne, sommes responsables du traitement de vos données personnelles.

En matière de protection des données, nous sommes assistés par le délégué à la protection des données personnelles de notre entreprise, que vous pouvez contacter à l'adresse MLAP GmbH, Datenschutz, Meitnerstr. 9, 70563 Stuttgart, Allemagne; datenschutz@mlap.info. Nous traitons vos données dans le cadre du déroulement de la garantie et des processus connexes (p. ex. des réparations) et basons le traitement de vos données sur le contrat de vente que nous avons conclu.

Nous transmettons vos données aux prestataires de services de réparation que nous avons mandatés dans le cadre du déroulement de la garantie et des processus connexes (p. ex. des réparations). En règle générale, nous conservons vos données personnelles pendant une durée de trois ans afin de respecter vos droits de garantie légaux.

Vous avez le droit d'obtenir des informations sur les données personnelles vous concernant ainsi que de les faire rectifier, supprimer, limiter leur traitement, vous opposer à leur traitement et à leur transmission.

Toutefois, les droits d'information et de suppression sont soumis à des restrictions en vertu des §§ 34 et 35 des dispositions légales allemandes spéciales en matière de protection des données conformément à la loi fédérale allemande sur la protection des données (BDSG) (art. 23 GDPR), et il existe également un droit de recours auprès d'une autorité de surveillance compétente en matière de protection des données (art. 77 GDPR en relation avec le § 19 des dispositions légales allemandes spéciales en matière de protection des données conformément à la loi fédérale allemande sur la protection des données (BDSG)). En cas de recours auprès de MLAP GmbH, adressez-vous au responsable de la Landesbeauftragte für Datenschutz und Informationsfreiheit Baden-Württemberg, Postfach 10 29 32, 70025 Stuttgart, Allemagne, www.baden-wuerttemberg.datenschutz.de

Le traitement de vos données est nécessaire pour le déroulement de la garantie ; sans la mise à disposition des données nécessaires, le déroulement de la garantie n'est pas possible.

Inhoudsopgave

1.	Inleiding.....	107
1.1.	Informatie over deze gebruiksaanwijzing.....	107
1.2.	Betekenis van de symbolen.....	107
2.	Beoogd gebruik.....	110
3.	Veiligheidsvoorschriften.....	110
3.1.	Magnetron opstellen en aansluiten.....	111
3.2.	Brandgevaaren vermijden.....	114
3.3.	Speciale veiligheidsvoorschriften voor het gebruik van magnetrons.....	116
3.4.	Veiligheidsvoorschriften voor het verwarmen van vloeistoffen.....	117
3.5.	Apparaat reinigen en onderhouden.....	118
4.	Beschrijving van de onderdelen.....	119
5.	Inhoud van de levering.....	119
6.	Technische gegevens.....	120
7.	EU-conformiteitsinformatie.....	120
8.	Koken en garen met de magnetron.....	121
8.1.	Afmetingen en vorm van servies voor de magnetron.....	121
8.2.	Materialen die geschikt zijn voor de magnetron.....	121
9.	Vóór het eerste gebruik.....	122
9.1.	Apparaat plaatsen.....	122
9.2.	Apparaat voor het eerst reinigen.....	123
9.3.	Glazen draaiplateau plaatsen.....	123
10.	Basisinstelling uitvoeren.....	123
10.1.	Tijd instellen.....	123
10.2.	Kinderslot instellen.....	123
11.	Bediening.....	124
11.1.	Snelstart.....	125
11.2.	Bereidingsprogramma.....	126
11.3.	Bereidingstabel.....	126
11.4.	Ontdooiprogramma.....	127
11.5.	Meerdere programma's gebruiken.....	129
11.6.	Automatisch programma.....	129
11.7.	Programma onderbreken.....	130
11.8.	Weergave op het display.....	130
11.9.	Timer instellen.....	131
11.10.	Einde programma.....	131
12.	Tips om energie te besparen.....	131
13.	Reiniging en onderhoud.....	131
14.	Langdurig niet-gebruik en transport.....	132
15.	Storingen verhelpen.....	132

16.	Afvalverwerking	133
17.	Colofon	133
	17.1. Informatie over handelsmerken.....	133
18.	Garantie van MLAP GmbH	134
	18.1. Garantiebepalingen.....	134
	18.2. Garantieperiode en wettelijke klachten over gebreken.....	134
	18.3. Onvang van de garantie	134
	18.4. Afhandeling onder garantie	135
19.	Service	135
	19.1. Leverancier/producent/importeur	136
20.	Privacy statement	136

1. Inleiding

1.1. Informatie over deze gebruiksaanwijzing



Gefeliciteerd met de aankoop van uw nieuwe apparaat. U hebt gekozen voor een hoogwaardig product. De gebruiksaanwijzing maakt deel uit van dit product. Deze bevat belangrijke instructies met betrekking tot veiligheid, gebruik en afvalverwerking. Lees alle bedieningsinstructies en veiligheidsvoorschriften aandachtig door voordat u het product in gebruik neemt. Gebruik het product alleen zoals beschreven en uitsluitend voor de vermelde toepassingsgebieden. Bewaar deze gebruiksaanwijzing goed. Als u het product doorgeeft aan iemand anders, overhandig hem of haar dan ook alle bijbehorende documenten.

1.2. Betekenis van de symbolen



GEVAAR!

Waarschuwing voor acuut levensgevaar!

- Houd u aan de instructies om situaties te voorkomen die dodelijk of ernstig letsel tot gevolg hebben.



GEVAAR!

Waarschuwing voor gevaar door elektrische schok!

- Houd u aan de instructies om situaties te voorkomen die dodelijk of ernstig letsel tot gevolg hebben.



WAARSCHUWING!

Waarschuwing voor mogelijk levensgevaar en/of ernstig blijvend letsel!

- Houd u aan de instructies om situaties te voorkomen die de dood of ernstig letsel tot gevolg kunnen hebben.



VOORZICHTIG!

Waarschuwing voor mogelijk minder ernstig of licht letsel!

- Houd u aan de instructies om situaties te voorkomen die licht letsel tot gevolg kunnen hebben.



Waarschuwing voor gevaar door explosiegevaarlijke stoffen!



LET OP!

Neem de aanwijzingen in acht om materiële schade te voorkomen!



Meer informatie over het gebruik van het apparaat!



Neem de instructies in de gebruiksaanwijzing in acht!



Instructie voor een uit te voeren handeling om gevaren te voorkomen



Opsommingsteken/informatie over gebeurtenissen die zich tijdens de bediening kunnen voordoen



Instructie voor een uit te voeren handeling



CE-markering

Producten die zijn gemarkeerd met dit symbool, voldoen aan de eisen van de EU-richtlijnen (zie het hoofdstuk 'Conformiteitsinformatie').



Beproefde veiligheid

Producten die zijn gemarkeerd met dit symbool, voldoen aan de eisen van de Duitse wet op de productveiligheid.



Symbool voor wisselstroom



In de EU gebruikt symbool voor de aanduiding van contactmaterialen voor levensmiddelen zoals verpakkingen en het oppervlak van apparaten.



Markeringen op het verpakkingsmateriaal voor het scheiden van afval

Markeringen met de afkortingen (a) en cijfers (b) betekenen het volgende: 1–7: kunststoffen/20–22: papier en karton/80–98: composietmaterialen



Verpakking op een milieuvriendelijke manier afvoeren (zie het hoofdstuk 'Afvalverwerking')



Met het 'Triman'-symbool wordt de gebruiker geïnformeerd dat het product recyclebaar is, onder een uitgebreid systeem voor producentenverantwoordelijkheid valt en dat in Frankrijk een sorteerinstructie van toepassing is.



Verpakking op een milieuvriendelijke manier afvoeren (zie het hoofdstuk 'Afvalverwerking')



Apparaat op een milieuvriendelijke manier afvoeren (zie het hoofdstuk 'Afvalverwerking')



Het glazen draaiplateau is geschikt voor de vaatwasser.



De verpakkingen die van dit symbool zijn voorzien, zijn bijzonder hulpbronnenefficiënt en milieuvriendelijk geproduceerd.



Automatisch programma A-1 opwarmen



Automatisch programma A-2 groente



Automatisch programma A-3 vis



Automatisch programma A-4 vlees



Automatisch programma A-5 pasta



Automatisch programma A-6 aardappels



Automatisch programma A-7 pizza



Automatisch programma A-8 soep



Ontdooiprogramma dEF1 – ontdooien volgens gewicht



Ontdooiprogramma dEF2 – ontdooien op tijd



De positie nummers achter de betreffende componenten van het apparaat in de tekst verwijzen naar de afbeelding in hoofdstuk "4. Beschrijving van de onderdelen" op blz. 119.

2. Beoogd gebruik

De magnetron mag uitsluitend worden gebruikt voor het verwarmen van daarvoor geschikte levensmiddelen in daarvoor geschikte kookschalen en geschikt serviesgoed. Het apparaat mag niet in de openlucht worden gebruikt!

Dit apparaat is bedoeld voor gebruik in particuliere huishoudens en voor in vergelijkbare huishoudelijke toepassingen, zoals

- in keukens voor medewerkers van winkels, kantoren en andere bedrijven;
- op boerderijen;
- door klanten in hotels, motels en andere woonvoorzieningen;
- in bed and breakfasts.

Bij professioneel gebruik of bij het gebruik voor andere doeleinden dan voor de hierboven genoemde doeleinden kan de fabrikant niet voor schade aansprakelijk worden gesteld.

- Houd er rekening mee dat bij gebruik van het apparaat voor een ander doel dan dat waarvoor het is bestemd, de aansprakelijkheid komt te vervallen.
- Neem alle informatie in deze gebruiksaanwijzing in acht en houd u in het bijzonder aan de veiligheidsvoorschriften. Elke andere bediening geldt als niet in overeenstemming met het gebruiksdoel en kan letsel of materiële schade veroorzaken.

3. Veiligheidsvoorschriften

BELANGRIJKE VEILIGHEIDSVOORSCHRIFTEN – LEES DEZE AANDACHTIG DOOR EN BEWAAR ZE VOOR LATER GEBRUIK!



WAARSCHUWING!

Gevaar voor letsel!

Er bestaat gevaar voor letsel bij kinderen en bij personen met een lichamelijke, zintuiglijke of verstandelijke beperking (zoals personen met een handicap en ouderen met een lichamelijke en verstandelijke beperking) of met onvoldoende kennis en ervaring (zoals oudere kinderen).

- Bewaar het apparaat en de accessoires buiten het bereik van kinderen.
- Dit apparaat kan worden gebruikt door kinderen vanaf 8 jaar en door personen met een lichamelijke, zintuiglijke of geestelijke beperking of met gebrek aan kennis en/of ervaring, mits iemand toezicht op hen houdt of ze instructies hebben gekregen hoe ze het apparaat veilig kunnen gebruiken en ze hebben begrepen welke gevaren het gebruik van het apparaat met zich meebrengt.
- Kinderen mogen niet met het apparaat spelen.
- Reiniging en gebruikersonderhoud mogen niet worden uitgevoerd door kinderen, tenzij er iemand toezicht op hen houdt.
- Kinderen jonger dan 8 jaar moeten uit de buurt van het apparaat en het netsnoer worden gehouden.



GEVAAR!

Gevaar voor letsel!

Er bestaat verstikkingsgevaar door het inslikken of inademen van kleine onderdelen of folie.

- Bewaar al het gebruikte verpakkingsmateriaal (zakken, stukken polystyreen enz.) buiten het bereik van kinderen.
- Laat kinderen niet met het verpakkingsmateriaal spelen.

3.1. Magnetron opstellen en aansluiten



WAARSCHUWING!

Waarschuwing voor gevaar door elektrische schok!

Er bestaat gevaar voor een elektrische schok door onderdelen die onder spanning staan.

- Controleer voor het eerste gebruik en na ieder gebruik de magnetron en de voedingskabel op beschadigingen.
- Neem de magnetron niet in gebruik wanneer deze of de voedingskabel zichtbare schade vertoont.

- Controleer of het netsnoer onbeschadigd is en niet onder de magnetron door of over hete oppervlakken of langs scherpe randen loopt.
- Wikkel het netsnoer helemaal af.
- Voorkom dat er knikken in het netsnoer komen en dat het snoer ergens klem zit.
- Neem bij transportschade onmiddellijk contact op met het Service Center.
- Sluit de magnetron alleen aan op een volgens de voorschriften geïnstalleerd, geaard en elektrisch beveiligd stopcontact. De netspanning moet overeenkomen met de technische gegevens van het apparaat: 230 V~, 50 Hz.
- Zorg ervoor dat het stopcontact vrij toegankelijk is, zodat de stekker van de magnetron zo nodig snel uit het stopcontact kan worden gehaald.



WAARSCHUWING!

Gevaar voor letsel!

Er bestaat gevaar voor letsel door microgolfstraling.

Bij beschadiging van het apparaat kan door een lekkage microgolfstraling naar buiten komen. Beschadigingen van het netsnoer kunnen een elektrische schok veroorzaken.

- Neem de magnetron in geen geval in gebruik bij beschadigingen aan de behuizing, aan afdekkingen, aan de ovendeur, deurafdekkingen of aan de deurvergrendeling. Trek in dit geval onmiddellijk het netsnoer aan de stekker uit het stopcontact. Gebruik de magnetron niet meer, totdat deze door een daarvoor opgeleide vakman is gerepareerd.
- **WAARSCHUWING!** Behalve voor personen die daarvoor zijn opgeleid, is het voor iedereen gevaarlijk om onderhouds- of reparatiewerkzaamheden uit te voeren waarvoor een afdekking moet worden verwijderd die bescherming biedt tegen straling door microgolfenergie.

- Breng in geen geval op eigen initiatief veranderingen aan de magnetron aan en probeer niet om een onderdeel van het apparaat zelf open te maken en/of te repareren. Laat de magnetron en het netsnoer uitsluitend repareren door een professioneel reparatiebedrijf of neem contact op met de klantenservice om gevaarlijke situaties te voorkomen.
- Verwijder geen afdekkingen in de binnenruimte van de magnetron of de folie aan de binnenzijde van het kijkvenster, omdat anders microgolven naar buiten kunnen komen.
- Gebruik uitsluitend door ons geleverde of goedgekeurde reserveonderdelen en accessoires.
- Gebruik de magnetron niet in vochtige ruimtes, omdat dit tot een elektrische schok kan leiden.
- Dompel de magnetron niet onder in water of andere vloeistoffen en houd de magnetron niet onder stromend water.
- Bescherm de magnetron tegen druipt- en spatwater. Zorg ervoor dat het apparaat niet in aanraking komt met water of andere vloeistoffen. Houd het apparaat, het netsnoer en de netstekker uit de buurt van wastafels, gootstenen en dergelijke. Mocht er vloeistof in het apparaat terecht zijn gekomen, haal dan onmiddellijk de netstekker uit het stopcontact. Laat het apparaat controleren door een professioneel reparatiebedrijf.
- Trek de stekker uit het stopcontact
 - als u het apparaat reinigt of onderhoudt;
 - als u het apparaat monteert of demonteert;
 - als het apparaat vochtig of nat is geworden;
 - als u het apparaat niet meer gebruikt;
 - als er niemand in de buurt is die het apparaat in het oog kan houden;
 - bij onweer.
- Raak het apparaat en het netsnoer nooit met natte handen aan.



LET OP!

MOGELIJKE MATERIËLE SCHADE!

Er bestaat gevaar voor schade aan het apparaat door een verkeerde opstelling.

- Plaats de magnetron op een vlakke, stabiele ondergrond die het eigen gewicht van het apparaat plus het maximale gewicht van de hoeveelheid daarin te bereiden voedingsmiddelen kan dragen.
- Gebruik het apparaat uitsluitend binnenshuis.
- Stel het apparaat niet bloot aan extreme omstandigheden. Vermijd:
 - hoge luchtvochtigheid en vocht;
 - extreem hoge en lage temperaturen;
 - direct zonlicht;
 - open vuur.
- Plaats de magnetron niet in de buurt van warmtebronnen. Chemische additieven in meubelcoatings kunnen het materiaal van de pootjes van het apparaat aantasten en vlekken op het meubelopervlak veroorzaken.
- Plaats het apparaat op een hittebestendige onderlaag.

3.2. Brandgevaren vermijden



GEVAAR!

Explosiegevaar!

Mengsels van water en olie kunnen vlam vatten of zelfs exploderen.

- Verhit geen mengsel van water met olie of vet in de magnetron.
- Ontdooi in de magnetron geen bevroren vet of olie.



WAARSCHUWING!

Brandgevaar!

Gevaar voor brand door onjuist gebruik van het apparaat.

- Zet geen voorwerpen op de magnetron. Voor voldoende ventilatie moet er boven het apparaat een ruimte van 30 cm, aan de achterkant 0 cm en aan beide zijanten een ruimte van 5 cm worden vrijgehouden (zie **afb. D**). De minimumafstand tot de grond is 85 cm.
- Dek de openingen van het apparaat niet af en stop ze niet dicht.
- Pootjes niet verwijderen.
- De magnetron is bedoeld voor gebruik als vrijstaand apparaat. Gebruik de magnetron niet in een inbouwmeubel of een kast.
- Laat het apparaat nooit aanstaan als er niemand bij is.
- Gebruik de magnetron niet met een externe tijdschakelaar of een aparte afstandsbediening.
- Houd altijd toezicht op de magnetron tijdens het verwarmen of koken van etenswaren in brandbare materialen zoals kunststof- of papieren bakjes.
- Gebruik het apparaat uitsluitend voor het verwarmen van daarvoor geschikte levensmiddelen in geschikte verpakkingen en geschikt serviesgoed.
- Verhit geen brandbare voorwerpen (zoals voedsel of kleding, verwarmingskussens, pantoffels, sponzen, vochtige poetsdoeken, enz.) in de magnetron en probeer niet om deze in de magnetron te drogen. Dit kan tot letsel of brand leiden.
- Bereid met het apparaat geen alcoholhoudende etenswaren.
- Gebruik het apparaat niet om te frituren of om olie te verhitten.
- Als er rook vrijkomt, schakel het apparaat dan uit of trek de stekker uit het stopcontact en houd de ovendeur gesloten om eventuele vlammen te doven.
- Als u vonken of flitsen ziet, druk dan onmiddellijk op de toets  en haal de netstekker uit het stopcontact. Controleer of er zich meta-

len voorwerpen in of aan levensmiddelen of het serviesgoed bevinden.

- Gebruik uitsluitend in de handel verkrijgbare popcornverpakkingen waarop staat aangegeven dat ze bedoeld zijn voor het maken van popcorn in de magnetron.
- Overschrijd nooit de door de fabrikant aangegeven bereidingstijden.
- Bewaar geen levensmiddelen of andere voorwerpen in de ovenruimte van de magnetron.

3.3. Speciale veiligheidsvoorschriften voor het gebruik van magnetrons

- Verhit geen etenswaren of vloeistoffen in goed gesloten verpakkingen! Deze kunnen in het apparaat exploderen of bij het openen letsel veroorzaken. Verwijder bij afsluitbare verpakkingen, zoals bijv. babyflessen, altijd het deksel.
- In de magnetron bereide gerechten worden mogelijk ongelijkmatig verwarmd. Controleer voor consumptie de temperatuur van de verhitte etenswaren. Roer bij babyvoeding en babyflessen voor controle van de temperatuur de kindervoeding steeds om of schud deze, om verbranding te vermijden.
- Verhit eieren met schaal of hele, hardgekookte eieren niet in de magnetron, omdat deze bij het verwarmen en ook na het verwijderen kunnen exploderen. Verhit eieren alleen in speciaal daarvoor bestemde magnetronschalen.
- Perforeer voedsel met een gesloten schil, zoals tomaten, worstjes, aubergines en dergelijke vóór het garen, om te voorkomen dat zij barsten.
- Bij het openen van magnetronverpakkingen (bijvoorbeeld popcornzakken en blikken) komt er hete stoom naar buiten. Houd bij het openen van de verpakking de opening altijd van u af.
- Bij het openen van de magnetrondeur komt hete stoom naar buiten. Houd daarom afstand.

- Tijdens de bereiding worden de oppervlakken van de magnetron, de accessoires en het servies zeer heet. Gebruik ovenwanten. Laat het apparaat, de accessoires en de verpakking of het servies afkoelen voordat u deze reinigt.



LET OP!

Mogelijke materiële schade!

Gevaar voor beschadiging van het apparaat door onjuist gebruik

- Gebruik het apparaat nooit zonder glazen draaiplateau en niet zonder levensmiddelen in de oven.
- Gebruik alleen de meegeleverde of in deze gebruiksaanwijzing als geschikt beschreven accessoires.
- Gebruik in de magnetronfunctie nooit serviesgoed met metalen decoratie of metalen serviesgoed, omdat er door vonkvorming beschadigingen aan het apparaat en/of aan het serviesgoed kunnen optreden.
- Gebruik voor magnetron geschikt serviesgoed. Let bij de aanschaf van serviesgoed op aanduidingen als 'geschikt voor de magnetron' of 'voor de magnetron'.
- Beweeg het apparaat niet tijdens het gebruik.

3.4. Veiligheidsvoorschriften voor het verwarmen van vloeistoffen



VOORZICHTIG!

Gevaar voor letsel!

Er bestaat gevaar voor brandwonden.

- Bij het verwarmen van vloeistoffen in de magnetron kan zogenaamde kookvertraging optreden. Dat wil zeggen dat de vloeistof het kookpunt al heeft bereikt zonder dat de voor het koken typische bellen ontstaan. Vloeistof kan plotseling gaan koken door trillingen die ontstaan als bijvoorbeeld de vloeistof uit de magnetron wordt gehaald. Er kan dan ineens vloeistof naar buiten spuiten, daarom moet u voorzichtig omgaan met de verpakkingen.

- Gebruik geen hoge, smalle bekens, glazen of kommen.
- Zet bij het verwarmen van vloeistoffen een staafje van glas of keramiek in de beker, het glas of de kom om kookvertraging te voorkomen. Wacht na het verwarmen even, tik voorzichtig tegen de beker, het glas of de kom en roer de vloeistof om voordat u deze uit de ovenruimte haalt.

3.5. Apparaat reinigen en onderhouden

- Door verkeerd gebruik van schoonmaakmiddelen bij het reinigen van het apparaat kan het oppervlak beschadigd raken. Gebruik voor het reinigen geen agressieve chemische reinigingsmiddelen, schuurmiddelen of harde sponzen.
- Reinig het apparaat niet met een stoomreiniger. Er kan stoom in het apparaat terechtkomen, waardoor de elektronica en het oppervlak beschadigd kunnen raken.

Als de magnetron niet voldoende wordt schoongehouden, kan het oppervlak van het apparaat worden aangetast. Dit verkort de levensduur en kan leiden tot gevaarlijke situaties.





- Reinig het apparaat regelmatig en verwijder etensresten.
- Neem bij het schoonmaken van de oven en aangrenzende onderdelen de aanwijzingen voor reiniging in acht, zie "13. Reiniging en onderhoud" op blz. 131.

4. Beschrijving van de onderdelen

Zie afb. A

- 1) Mica-afdekking van de magnetron (NIET VERWIJDEREN!)
- 2) Netsnoer met stekker (aan de achterkant, niet weergegeven)
- 3) Display
- 4) Bedieningspaneel
- 5) Glazen draaiplateau
- 6) Draairing
- 7) Aandrijfas
- 8) Binnenruimte
- 9) Deurvergrendeling
- 10) Deurgreep
- 11) Ovendeur met kijkvenster

Zie afb. B

- 12) Toets timer/klok 
- 13) Toets start 
- 14) Draaiknop
- 15) Toets stop 
- 16) Toets magnetron 
- 17) Toets ontdooien 

5. Inhoud van de levering



GEVAAR!

Verstikkingsgevaar!

Er bestaat verstikkingsgevaar door het inslikken of inademen van kleine onderdelen of folie.

■ Houd de verpakkingsfolie uit de buurt van kinderen.

■ Laat kinderen niet met het verpakkingsmateriaal spelen.

- ▶ Haal het product uit de verpakking en verwijder al het verpakkingsmateriaal.
- ▶ Controleer of de levering volledig en onbeschadigd is en neem binnen 14 dagen na aankoop contact op met ons Service Center als dat niet het geval is.

Het door u gekochte pakket moet het volgende bevatten:

- Magnetron
- Glazen draaiplateau
- Draairing
- Aandrijfas
- Beknopte gebruiksaanwijzing

6. Technische gegevens

Naam of handelsmerk van de leverancier:	SilverCrest®
Adres van de leverancier:	MLAP GmbH Meitnerstr. 9 70563 Stuttgart DUITSLAND
Modelaanduiding:	SMWC 700 C1
Nominale spanning:	230 V~, 50 Hz
Nominaal vermogen:	1050 W
Nominaal uitgangsvermogen:	700 W
Microgolffrequentie:	2450 MHz
Veiligheidsklasse:	I
Afmetingen behuizing (b x h x d):	ca. 44,0 x 25,7 x 36,3 cm
Nettogewicht:	ca. 10 kg
Diameter van het glazen draaiplateau:	ca. 25,5 cm



De ovenruimte (8) en het glazen draaiplateau (5) zijn geschikt voor levensmiddelen.

7. EU-conformiteitsinformatie



Hierbij verklaart MLAP GmbH dat het product in overeenstemming is met de volgende eisen van de Europese Unie:

- EMC-richtlijn 2014/30/EU;
- Laagspanningsrichtlijn 2014/35/EU;
- Ecodesignrichtlijn 2009/125/EG;
- RoHS-richtlijn 2011/65/EU.

Dit product voldoet aan de bepalingen van de Europese norm EN 55011. Het product is conform de norm ingedeeld als een apparaat van groep 2, klasse B. Groep 2 betekent dat het apparaat is bedoeld voor het opwekken van hoogfrequente energie in de vorm van elektromagnetische straling voor de warmtebehandeling van levensmiddelen. Apparaat van klasse B betekent dat het apparaat geschikt is voor huishoudelijk gebruik.

8. Koken en garen met de magnetron

- ▶ Om ervoor te zorgen dat de levensmiddelen goed gaar worden, plaatst u de dikste stukken aan de buitenkant.
- ▶ Neem de exacte bereidingstijd in acht.
- ▶ Kies de kortst aangegeven bereidingstijd en verleng deze zo nodig.
- ▶ Dek de gerechten tijdens het koken of garen af met een voor de magnetron geschikte afdekking. Door het afdekken wordt spatten voorkomen. Bovendien wordt het gerecht gelijkmatiger gegaard.
- ▶ Draai gerechten als stukken kip en hamburgers tijdens de bereiding in de magnetron een keer om om het garen te versnellen. Grotere stukken, zoals braadstukken of een hele kip, moeten minimaal één keer worden omgedraaid, zodat ze gelijkmatig garen.
- ▶ Het is ook belangrijk dat bijvoorbeeld gehaktballetjes worden omgeschept: draai na de helft van de bereidingstijd de gerechten van boven naar beneden en van binnen naar buiten om.
- ▶ Roer het gerecht zo mogelijk na het verwarmen goed door, zodat de warmte gelijkmatig wordt verdeeld, of laat het nog even nagaren.

8.1. Afmetingen en vorm van servies voor de magnetron

Platte, brede schalen zijn beter geschikt dan smalle, hoge schalen. 'Platte' gerechten kunnen hierin gelijkmatiger garen.

Ronde en ovale schalen zijn beter geschikt dan rechthoekige. In de hoeken bestaat gevaar voor oververhitting.

8.2. Materialen die geschikt zijn voor de magnetron

Gebruik in de magnetron het volgende keukengerei:

- Braadschaal
- Eetservies
- Glazen potten zonder deksel
- Ovensglaswerk
- Ovenkookzakken
- Papieren borden en bekertjes (alleen voor kortstondig opwarmen)
- Papieren doeken (alleen voor het afdekken van levensmiddelen en voor het opzuigen van vet)
- Voor de magnetron geschikte kunststofschaal
- Voor de magnetron geschikte kunststofverpakking
- Voor de magnetron geschikte thermometer
- Waspapier (alleen voor het afdekken van levensmiddelen)

Neem hierbij telkens de aanwijzingen van de fabrikant in acht.



LET OP!

Mogelijke materiële schade!

Het gebruik van ongeschikte materialen kan tot beschadiging van het apparaat of van het materiaal zelf leiden.

- Gebruik nooit serviesgoed met metalen versieringen of metalen serviesgoed.
- Gebruik geen kristal- of loodkristalglas. Dit kan springen en gekleurd glas kan verkleuren.
- Gebruik geen temperatuurgevoelige materialen. Deze kunnen vervormen of zelfs verbranden.

9. Vóór het eerste gebruik

- ▶ Controleer of al het verpakkingsmateriaal uit het apparaat is verwijderd en of de beschermfolie is verwijderd.



LET OP!

Mogelijke materiële schade!

Het apparaat kan door onjuist gebruik beschadigd raken

- Verwijder nooit de mica-afdekking (1) in de ovenruimte (8). Deze is geen onderdeel van de verpakking, maar dient ter bescherming van de magnetron.

9.1. Apparaat plaatsen

- ▶ Stel de magnetron niet op:
 - in de omgeving van warmtebronnen;
 - in de omgeving van radio- of televisietoestellen;
 - in de omgeving van brandbare materialen;
 - op een plaats met hoge luchtvochtigheid of een plaats waar er vochtige omstandigheden heersen.
- ▶ Voor voldoende ventilatie moeten de in **afb. D** weergegeven afstanden in acht worden genomen. De afstandshouder aan de achterkant van het apparaat moet de muur raken. Deze zorgt voor de correcte afstand bij het opstellen van de magnetron.
- ▶ De poten mogen niet worden verwijderd.
- ▶ Sluit de magnetron aan op een goed bereikbaar geaard stopcontact dat altijd vrij toegankelijk is.

9.2. Apparaat voor het eerst reinigen

- ▶ Trek aan de deurgreep (10) om de ovendeur (11) te openen.
- ▶ Voor het verwijderen van verpakkingstofresten en eventuele resten van productiemateriaal veegt u voor het eerste gebruik van het apparaat de oven (8) en de binnenzijde van het kijkvenster (11) met een licht vochtig gemaakte, zachte doek uit. Let op dat er geen vloeistof in de magnetron terechtkomt en maak de oppervlakken na afloop goed droog.
- ▶ Reinig het glazen draaiplateau (5) en de draairing (6) in warm water met een beetje afwasmiddel en droog de onderdelen goed af.

9.3. Glazen draaiplateau plaatsen

- ▶ Gebruik de magnetron niet zonder dat het glazen draaiplateau (5) op de juiste manier is aangebracht.
- ▶ Controleer of de aandrijfas (7) goed in de uitsparing in de bodem van de ovenruimte zit en met zijn vleugels vlak op de bodem rust. Draai de aandrijfas (7) zo nodig totdat deze goed op zijn plaats zit.
- ▶ Plaats de draairing (6) in de uitsparing in de ovenruimte (8) en leg daarna het glazen draaiplateau (5) midden op de aandrijfas (7) (zie **afb. C**), zodat de verbindingdelen van het glazen draaiplateau (5) tussen de vleugels van de aandrijfas (7) komen te zitten.



10. Basisinstelling uitvoeren

10.1. Tijd instellen

Als het product voor de eerste keer in gebruik wordt genomen of als de stroomvoorziening onderbroken is geweest, geeft het display (3) **0:00** aan en moet de tijd (24-uursaanduiding) worden ingesteld.

- ▶ Druk twee keer op de toets timer/klok  (12). De uuraanduiding begint te knippen.
- ▶ Draai aan de draaiknop (14) om het gewenste uur in te stellen.
- ▶ Druk vervolgens weer op de toets timer/klok  (12).
- ▶ Draai aan de draaiknop (14) om de gewenste minuten in te stellen.
- ▶ Druk vervolgens weer op de toets timer/klok  (12). De tijd is nu ingesteld.

10.2. Kinderslot instellen

- ▶ U kunt aan het product een kinderslot activeren door de toets stop  (15) gedurende ca. 3 seconden ingedrukt te houden. Er is een geluidssignaal te horen en op het display (3) verschijnt .

De toetsen van het product werken nu niet.

Na ca. 3 seconden wordt de tijd weer aangegeven, voor zover deze is ingesteld.

- ▶ U kunt het kinderslot deactiveren door de toets stop  (15) weer gedurende ca. 3 seconden ingedrukt te houden. Er is een geluidssignaal te horen en alle functies zijn weer beschikbaar.

11. Bediening



GEVAAR!

Gevaar voor letsel!

Bij beschadiging van het apparaat kan door een lekkage microgolfstraling naar buiten komen. Beschadigingen van het netsnoer kunnen een elektrische schok veroorzaken.

- Bij beschadigingen aan de behuizing, aan afdekkingen, aan de ovendeur (11) of de deurvergrendeling (9) mag de magnetron in geen geval in gebruik worden genomen. In dit geval trekt u onmiddellijk het netsnoer (2) aan de stekker uit het geaarde stopcontact.
- Gebruik de magnetron niet als er voorwerpen in de ovendeur (11) zijn vastgeklemd of als de ovendeur (11) niet goed afsluit.
- Gebruik de magnetron niet als deze is beschadigd, maar neem contact op met het Service Center.



LET OP!

Mogelijke materiële schade!

Het apparaat kan door onjuist gebruik beschadigd raken

- De magnetron is bestemd voor huishoudelijk gebruik. Gebruik de magnetron niet in de openlucht.
- Gebruik het apparaat nooit zonder glazen draaiplateau (5) en niet zonder levensmiddelen in de oven (8).

**VOORZICHTIG!****Gevaar voor letsel!**

Doordat de gerechten en het serviesgoed of de verpakkingen zeer heet kunnen zijn, bestaat er gevaar voor brandwonden.

- Gebruik daarom altijd pannenlappen of ovenwanten als u gerechten uit de ovenruimte (8) haalt.



Bij het gebruik kan zich condenswater vormen aan de binnenwanden en de ovendeur (11). Dit is bij het bereiden normaal en is geen storing. Als er condenswater ontstaat, veeg het dan met een zachte doek af.

- ▶ Bereid de levensmiddelen voor:
Voor de bereiding in de magnetron zijn gevogelte en varkensvlees, gehakt en alle soorten vis geschikt. Rundvlees en wild daarentegen worden in magnetron snel taai en zijn daarom niet geschikt.
Bij de bereiding van groente, vlees en vis verdeelt u het gerecht in zo gelijk mogelijke stukken.
- ▶ Trek aan de deurgreep (10) om de ovendeur (11) te openen.
- ▶ Plaats de levensmiddelen in een voor de magnetron geschikte container in het midden van het glazen draaiplateau (5).
- ▶ Dek de gerechten tijdens het koken of garen af met een voor de magnetron geschikte afdekking. Door het afdekken wordt spatten voorkomen. Bovendien wordt het gerecht gelijkmatiger gegaard.
- ▶ Sluit de ovendeur (11) tot deze hoorbaar vastklikt.

11.1. Snelstart

Als u op de toets start  (13) drukt zonder eerst het vermogen in te stellen, wordt de bereiding gestart met het hoogst mogelijke vermogen (700 watt). Bij automatische programma's en bij het ontdooiprogramma op basis van gewicht is deze functie niet beschikbaar.

- ▶ Druk meerdere keren op de toets start  (13) tot de gewenste bereidingstijd op het display (3) verschijnt (telkens wanneer u op de toets drukt, wordt de bereidingstijd met 30 seconden verlengd). De bereiding begint direct.
- ▶ Terwijl de bereiding bezig is, kunt u de bereidingstijd met stappen van 30 seconden verlengen door steeds opnieuw op de toets  (13) te drukken.

De maximale bereidingstijd bedraagt 95 minuten.

11.2. Bereidingsprogramma

Druk een keer op de toets magnetron  (16) en draai aan de draaiknop (14) om het vermogen in te stellen.

U kunt ook een of meerdere keren op de toets magnetron  (16) drukken om het vermogen volgens de volgende tabel te selecteren:

Toets magnetron  (16)	Bereidingsprogramma	Vermogen in watt	Toepassingen
1 x drukken	P100	700	Snel opwarmen, dranken verwarmen, water koken, groente bereiden
2 x drukken	P80	560	Koken van rijst, gehaktgerechten, kip
3 x drukken	P50	350	Langzaam koken, vis bereiden, soep
4 x drukken	P30	210	Ontdooien, boter smelten
5 x drukken	P10	70	Warmhouden, zacht maken van consumptie-ijs

- ▶ Bevestig het gewenste vermogen door op de toets start  (13) te drukken.
- ▶ Draai aan de draaiknop (14) om de gewenste bereidingstijd in minuten en seconden (**0:00**) in te stellen.

De maximale bereidingstijd bedraagt 95 minuten.

- ▶ Druk op de toets start  (13) om het programma te starten.

11.3. Bereidingstabel

Bereidingstabel/voorbeelden			
Bereidingsprogramma	Gewicht	Bereidingstijd	Toepassingen
P10	100 g	0:30	Zacht maken van consumptie-ijs
	200 g	1:00	
	300 g	1:30	

Bereidingstabel/voorbeelden			
Bereidingsprogramma	Gewicht	Bereidings-tijd	Toepassingen
P30	200 g	6:00	Groente (bijv. broccoli) ontdooien
	400 g	11:00	
	600 g	15:00	
P50	200 g	7:30	Visgerecht (gekoeld) opwarmen
	300 g	8:00	
	400 g	9:30	
P80	200 g	4:00	Groente (gekoeld) opwarmen
	300 g	6:00	
	400 g	8:30	
P80	500 g	18:00	Gehakt bereiden
P80	500 g	25:00	Varkensgoulash (in saus) bereiden
P100	150 g	5:00	Aardappelen bereiden
	300 g	8:00	
	450 g	13:00	
P100	300 ml	2:30	Melk (gekoeld) verhitten
	600 ml	4:30	
	900 ml	7:00	

- ▶ Als het gerecht na de verstreken tijd nog niet voldoende gegaard/opgewarmd is, start het proces dan opnieuw. Gebruik hiervoor het in de tabel aangegeven vermogensniveau gedurende enkele minuten om het gerecht volledig te garen / op te warmen.



11.4. Ontdooiprogramma

11.4.1. Ontdooien op basis van gewicht

U kunt het ontdooiprogramma instellen aan de hand van het gewicht van het gerecht. Het gewicht kan worden ingesteld op een waarde tussen 100 g en 2000 g.

- ▶ Druk op de toets ontdooien  (17) om het ontdooien op basis van gewicht te activeren.

Op het display (3) verschijnt **DEF1**.

- ▶ Draai aan de draaiknop (14) om het gewicht van het gerecht in te stellen.
 - ▶ Druk op de toets start  (13) om het programma te starten.
- Na de helft van de tijd zijn twee korte geluidssignalen te horen.
- ▶ Open de ovendeur (11). Draai het gerecht op de andere zijde of roer het om zodat het gelijkmatig kan ontdooien.
 - ▶ Sluit vervolgens opnieuw de ovendeur (11) en druk opnieuw op de toets start  (13) om het programma te hervatten.
 - ▶ Als het gerecht na de verstreken tijd nog niet voldoende ontdooid is, start dan het proces dan opnieuw. Gebruik hiervoor het vermogen **P30** gedurende enkele minuten om het gerecht volledig te ontdooien.

11.4.2. Ontdooien op basis van tijd

U kunt de gewenste duur voor het ontdooiprogramma instellen.

- ▶ Druk twee keer op de toets ontdooien  (17) om het ontdooien op basis van tijd te activeren.



Op het display (3) verschijnt **dEF2**.

- ▶ Draai aan de draaiknop (14) om de gewenste ontdooitijd in minuten en seconden (**0:00**) in te stellen.

De maximale ontdooitijd bedraagt 95 minuten.

In de volgende lijst vindt u de ongeveer benodigde ontdooitijd voor verschillende gewichtshoeveelheden:

Gewicht van het gerecht	Tijd
100 g	4:44 minuten
600 g	30:04 minuten
1000 g	50:20 minuten
1500 g	75:40 minuten
2000 g	95:00 minuten

- ▶ Druk op de toets start  (13) om het programma te starten.
- ▶ Open eventueel na de helft van de verstreken tijd de ovendeur (11). Draai het gerecht op de andere zijde of roer het om zodat het gelijkmatig kan ontdooien.
- ▶ Sluit vervolgens opnieuw de ovendeur (11) en druk opnieuw op de toets start  (13) om het programma te hervatten.
- ▶ Als het gerecht na de verstreken tijd nog niet voldoende ontdooid is, start dan het proces dan opnieuw. Gebruik hiervoor het vermogen **P30** gedurende enkele minuten om het gerecht volledig te ontdooien.



11.5. Meerdere programma's gebruiken

Het product kan meerdere programma's na elkaar uitvoeren. Er zijn 2 willekeurige programma's mogelijk die automatisch worden uitgevoerd.

- ▶ Stel de programma's in en druk na het instellen van het laatste programma op de toets start  (13).

Voorbeeld:

U wilt levensmiddelen met een ontdooiprogramma ontdooien en vervolgens het bereidingsprogramma **P50** starten.

- ▶ Stel het ontdooiprogramma in zoals beschreven in het hoofdstuk "11.4. Ontdooiprogramma" op blz. 127 zonder vervolgens op de toets start  (13) te drukken.
- ▶ Stel het programma **P50** in zoals beschreven in het hoofdstuk "11.2. Bereidingsprogramma" op blz. 126.
- ▶ Druk vervolgens op de toets start  (13) om de programma's te starten. Beide programma's worden na elkaar uitgevoerd.

11.6. Automatisch programma

Bij het automatische programma is het niet nodig om de bereidingstijd of het vermogen in te stellen. Het product bepaalt automatisch de waarden, afhankelijk van het ingevoerde levensmiddel en het gewicht.



- ▶ Draai de draaiknop (14) rechtsom. Op het display (3) verschijnt een programmanummer (bijv. 'A-1' voor automatisch programma 1).
- ▶ Kies een automatisch programma **A-1** tot **A-8**.





Het betreffende symbool op het display (3) knippert.

- ▶ Druk op de toets start  (13) om de keuze te bevestigen.
- ▶ Kies nu het gewenste gewicht. Draai hiervoor aan de draaiknop (14) tot de gewenste portiegrootte wordt weergegeven.

Het gewicht / de hoeveelheid wordt op het display (3) weergegeven.

De hoeveelheden kunnen worden ingesteld volgens onderstaande tabel:

Programma	Gewicht	Display	Vermogen
A-1 Opwarmen 	200 g	200	700 W
	400 g	400	
	600 g	600	
A-2 Groente 	200 g	200	700 W
	300 g	300	
	400 g	400	
A-3 Vis 	250 g	250	560 W
	350 g	350	
	450 g	450	

Programma	Gewicht	Display	Vermogen
A-4 Vlees 	250 g	250	700 W
	350 g	350	
	450 g	450	
A-5 Pasta 	50 g (+ 450 ml water)	50	560 W
	100 g (+ 800 ml water)	100	
A-6 Aardappels 	200 g	200	700 W
	400 g	400	
	600 g	600	
A-7 Pizza 	200 g	200	700 W
	400 g	400	
A-8 Soep 	200 ml	200	560 W
	400 ml	400	

▶ Druk vervolgens op de toets start  (13) om het programma te starten.

Als het gewenste levensmiddel niet helemaal gaar is, kunt u het opnieuw een paar minuten met het bereidingsprogramma nagaren.

11.7. Programma onderbreken

Om het gerecht bijvoorbeeld halverwege de bereidingstijd om te draaien of om te roeren, is het vaak nodig om het lopende programma te onderbreken.

▶ Open de ovendeur (11) of druk op de toets stop  (15) om het programma te onderbreken.

Op het display (3) blijft de resterende tijd staan.

▶ Nadat u de ovendeur (11) weer hebt gesloten, drukt u op de toets start  (13) om het gekozen programma voort te zetten.

▶ Druk twee keer op de toets start  (15) om het gekozen programma definitief vroegtijdig af te breken.

11.8. Weergave op het display

▶ Druk terwijl het programma loopt op de toets magnetron  (16). Het actuele magnetronvermogen verschijnt gedurende ca. 3 seconden op het display (3).

Dit functioneert niet als een automatisch of ontdooiprogramma is ingesteld.

▶ Druk terwijl het programma loopt op de toets timer/klok  (12). De actuele tijd verschijnt gedurende ca. 3 seconden op het display (3).

11.9. Timer instellen

Het product kan na het verstrijken van een gedefinieerde tijdsduur een geluidssignaal geven. U kunt deze functie bijvoorbeeld gebruiken als eierwekker. De timerfunctie is tijdens een lopend programma niet beschikbaar.

- ▶ Druk op de toets timer/klok  (12). Op het display (3) verschijnt **00:00**.
- ▶ Draai aan de draaiknop (14) om de gewenste periode in te stellen.

De maximaal instelbare tijdsduur is 95 minuten.

- ▶ Bevestig de invoer met de toets start  (13).

11.10. Einde programma

Na het verstrijken van elk programma zijn 5 geluidssignalen te horen om het einde van het betreffende proces aan te geven.

- ▶ Open de ovendeur (11) door aan de deurgreep (10) te trekken.
- ▶ Neem het gerecht voorzichtig uit de ovenruimte (8).

12. Tips om energie te besparen

- ▶ Kies de kortst aangegeven bereidingstijd en verleng deze zo nodig.
- ▶ Bereid telkens kleine porties. Bij grote hoeveelheden levensmiddelen is het gebruik van een oven/fornuis efficiënter qua energieverbruik.
- ▶ Verdeel de levensmiddelen gelijkmatig in serviesgoed dat geschikt is voor gebruik in de magnetron en roer het gerecht na de helft van de bereidingstijd om of keer het om.

13. Reiniging en onderhoud

Als de magnetron niet voldoende wordt schoongehouden, kan het oppervlak van het apparaat worden aangetast. Dit verkort de levensduur en kan leiden tot gevaarlijke situaties. Reinig de magnetron daarom regelmatig.

- ▶ Schakel de magnetron uit en trek de stekker (2) uit het stopcontact voordat u het apparaat gaat schoonmaken.
- ▶ Houd de ovenruimte (8) schoon. Veeg spatten of gemorste vloeistoffen met een vochtige doek van de wanden van de ovenruimte (8) af. Maak de ovenruimte (8) bij sterke verontreiniging schoon met een vochtige doek en een mild schoonmaakmiddel.
- ▶ Gebruik geen reinigingsmiddelen, schuurmiddelen of bijtende reinigingsmiddelen.
- ▶ Reinig het apparaat niet met een stoomreiniger.
- ▶ Reinig de buitenvlakken met een vochtige doek. Vermijd dat water in de ventilatieopeningen terechtkomt.
- ▶ Reinig de ovendeur met kijkvenster (11) en de deurvergrendeling (9) met een milde zeepoplossing. Controleer vooral deze onderdelen goed op beschadigingen.
- ▶ Bij gebruik bij een hoge luchtvochtigheid kan aan de buitenkant condensvorming optreden. Neem het apparaat met een vochtige doek af.
- ▶ Was het glazen draaiplateau (5) af in warm water met een milde zeepoplossing of in de vaatwasser.

- ▶ Verwijder de aandrijfas (7) en de draairing (6). Neem de aandrijfas (7) en de draairing (6) af met een vochtige doek.
- ▶ Plaats de aandrijfas (7), de draairing (6) en het glazen draaiplateau (5) na de reiniging terug (zie "9.3. Glazen draaiplateau plaatsen" op blz. 123).
- ▶ Zorg ervoor dat alle delen volledig droog zijn voordat u de magnetron gebruikt.
- ▶ Geuren die in de magnetron blijven hangen, kunt u verwijderen door een kopje water met het sap en de schil van een citroen in een diepe voor de magnetron geschikte schaal te zetten en 5 minuten in de magnetron te verhitten. Neem de ovenruimte (8) daarna grondig met een vochtige doek af en droog de oppervlakken vervolgens volledig af.
- ▶ Neem wanneer de verlichting in de magnetron moet worden vervangen contact op met een daarvoor gekwalificeerd installatiebedrijf of onze technische dienst.

14. Langdurig niet-gebruik en transport

- ▶ Trek als u de magnetron langere tijd niet gebruikt de stekker (2) uit het stopcontact, reinig het apparaat en berg het op een droge, schone en stofvrije plaats op.
- ▶ Om beschadigingen van het product bij het transport te voorkomen, adviseren wij u om de originele verpakking te gebruiken.

15. Storingen verhelpen

Probleem	Mogelijke oorzaak	Oplossing
Het apparaat start niet.	De stekker (2) zit niet goed in het stopcontact.	▶ Trek de stekker (2) uit het stopcontact en steek deze na 10 seconden weer in het stopcontact.
	Het stopcontact is defect.	▶ Controleer het stopcontact door een ander apparaat aan te sluiten.
De bereiding start niet.	De ovendeur (11) is niet gesloten.	▶ Sluit de ovendeur (11).
De verlichting werkt niet.	Het lampje is defect.	▶ Neem contact op met de klantenservice.

16. Afvalverwerking

Verpakking

Het apparaat zit ter bescherming tegen transportschade in een verpakking. Verpakkingen zijn onbewerkte materialen die geschikt zijn voor hergebruik of recycling.



Apparaat

Gebruikte apparaten mogen niet bij het normale huisvuil worden gedaan.

Volgens richtlijn 2012/19/EU moet het apparaat aan het einde van de levensduur volgens de voorschriften worden afgevoerd.



Hierbij worden voor hergebruik geschikte stoffen in het apparaat gerecycled, zodat belasting van het milieu wordt voorkomen.

- ▶ Lever het apparaat in bij een inzamelpunt voor elektrisch afval of bij een afvalsorteercentrum.
- ▶ Neem voor meer informatie contact op met het lokale afvalverwerkingsbedrijf of met uw gemeente.

17. Colofon

Copyright © 2022

Alle rechten voorbehouden.

Deze gebruiksaanwijzing is auteursrechtelijk beschermd.

Verveelvoudiging in mechanische, elektronische of welke andere vorm dan ook zonder schriftelijke toestemming van de fabrikant is verboden.

Het copyright berust bij de firma:

MLAP GmbH

Meitnerstr. 9

70563 Stuttgart

DUITSLAND

17.1. Informatie over handelsmerken

SilverCrest® is een gedeponeed handelsmerk van Lidl Stiftung & Co. KG, 74167 Neckarsulm, Duitsland.

Alle overige namen en producten zijn handelsmerken of gedeponeede handelsmerken van de respectieve eigenaren.

18. Garantie van MLAP GmbH

Geachte klant,

u ontvangt op dit apparaat een garantie van 3 jaar vanaf de aankoopdatum. In geval van gebreken aan dit product heeft u wettelijke rechten tegenover de verkoper van het product. Deze wettelijke rechten worden niet aangetast door onze garantie die hieronder wordt toegelicht.

18.1. Garantiebepalingen

De garantieperiode begint op de aankoopdatum. Berg de kassabon daarom goed op. Deze bon heeft u nodig als aankoopbewijs.

Treedt binnen een termijn van drie jaar vanaf de aankoopdatum van dit product een materiaal- of productiefout op, wordt het product door ons – naar ons inzicht – kosteloos gerepareerd of vervangen. Deze garantie stelt voorop dat binnen de periode van drie jaar het defecte apparaat en het aankoopbewijs (kassabon) worden overlegd en schriftelijk kort wordt beschreven waaruit het gebrek bestaat en wanneer het opgetreden is.

Wanneer het defect door onze garantie wordt gedekt, ontvangt u het gerepareerde of een nieuw product terug. Met de reparatie of vervanging van het product begint geen nieuwe garantieperiode.

18.2. Garantieperiode en wettelijke klachten over gebreken

De garantieperiode wordt door de vrijwaring niet verlengd. Dat geldt ook voor vervangen of gerepareerde onderdelen. Beschadigingen of gebreken die eventueel al bij aankoop aanwezig zijn, moeten meteen na het uitpakken worden gemeld. Voor reparaties na afloop van de garantietermijn worden kosten in rekening gebracht.

18.3. Onvang van de garantie

Het apparaat is volgens strenge kwaliteitsrichtlijnen zorgvuldig geproduceerd en voor aflevering nauwgezet gecontroleerd.

De garantie geldt voor materiaal- of productiefouten. Deze garantie dekt geen productiononderdelen die onderhevig zijn aan normale slijtage en daarom als slijtageonderdelen kunnen worden beschouwd of voor beschadigingen aan breekbare onderdelen, bv. schakelaars, accu's of glazen onderdelen.

Deze garantie vervalt wanneer het product beschadigd, onjuist gebruikt of gerepareerd is. Voor een correct gebruik van het product moeten alle in de gebruiksaanwijzing vermelde instructies nauwkeurig worden nagekomen. Gebruik en handelingen die in de gebruiksaanwijzing worden afgeraden of waarvoor wordt gewaarschuwd, moeten absoluut worden vermeden.

Het product is uitsluitend bedoeld voor particulier gebruik en is niet geschikt voor zakelijke toepassingen. Bij misbruik of onjuiste omgang, gebruik van geweld en bij ingrepen die niet door ons erkende onderhoudscentrum zijn uitgevoerd, kom de garantie te vervallen.

18.4. Afhandeling onder garantie

Om een snelle verwerking van uw verzoek te kunnen garanderen, dient u de volgende aanwijzingen op te volgen:

- Houd voor alle aanvragen de kassabon en het artikelnummer IAN 379524/379531/379537_2110 als bewijs voor de aankoop gereed.
- De artikelnummers vindt u op het typeplaatje, gegraveerd op het product, op het titelblad van uw handleiding (linksonder) of als sticker op de achter- of onderzijde.
- Wanneer storingen in de werking of andere gebreken optreden, neemt u eerst telefonisch of via ons contactformulier contact op met de hieronder vermelde onderhoudsafdeling.

19. Service



Op www.lidl-service.com kunt u deze gebruiksaanwijzing en een groot aantal andere gebruiksaanwijzingen, productvideo's en installatiesoftware downloaden.

Met deze QR-code komt u direct op de Lidl-servicepagina (www.lidl-service.com) en kunt u via het invoeren van het artikelnummer IAN 379524/379531/379537_2110 uw gebruiksaanwijzing openen.



Service Nederlands

Hotline

☎ +31 77 7999006

🕒 Ma. - Vr.: 09:00 - 17:00

Maak gebruik van het contactformulier onder: www.mlap.info/contact



Service België

Hotline

☎ +32 2 2903192

🕒 Ma. - Vr.: 09:00 - 17:00

Maak gebruik van het contactformulier onder: www.mlap.info/contact

IAN 379524/379531/379537_2110

19.1. Leverancier/producent/importeur

Houd er rekening mee dat het onderstaande adres geen retouradres is. Neem eerst contact op met het bovengenoemde servicecentrum.

MLAP GmbH
Meitnerstr. 9
70563 Stuttgart
DUITSLAND

20. Privacy statement

Beste klant,

Wij delen u mee dat wij, MLAP GmbH, Meitnerstr. 9, 70563 Stuttgart, Duitsland als verwerkingsverantwoordelijke uw persoonsgegevens verwerken.

In aangelegenheden die te maken hebben met het recht op gegevensbescherming, worden wij bijgestaan door de functionaris voor gegevensbescherming van onze onderneming, die bereikbaar is onder MLAP GmbH, Datenschutz, Meitnerstr. 9, 70563 Stuttgart, Duitsland, datenschutz@mlap.info. Wij verwerken uw gegevens ten behoeve van de garantieafwikkeling en daarmee samenhangende processen (bijv. reparaties) en baseren ons bij de verwerking van uw gegevens op de met ons gesloten koopovereenkomst.

Wij zullen uw gegevens voor de garantieafwikkeling en daarmee samenhangende processen (bijv. reparaties) doorgeven aan de dienstverleners die de reparaties in opdracht van ons uitvoeren. Wij slaan uw persoonsgegevens gewoonlijk op voor de duur van drie jaar om ervoor te zorgen dat uw wettelijke garantieaanspraken kunnen worden vervuld. U hebt tegenover ons het recht op informatie over de betreffende persoonsgegevens en op rectificatie, wissing, beperking van de verwerking, bezwaar tegen de verwerking en op gegevensoverdraagbaarheid.

Ten aanzien van het recht op informatie en wissing gelden evenwel beperkingen volgens § 34 en § 35 van de Duitse wet bescherming persoonsgegevens (BDSG) (art. 23 AVG). Bovendien hebt u het recht om een klacht in te dienen bij een toezichthoudende autoriteit (art. 77 AVG juncto § 19 BDSG). Voor MLAP is dat de Landesbeauftragte für Datenschutz und Informationsfreiheit Baden-Württemberg, Postfach 10 29 32, 70025 Stuttgart, Duitsland, www.baden-wuerttemberg.datenschutz.de.

De verwerking van uw gegevens is noodzakelijk voor de garantieafwikkeling; zonder dat de vereiste gegevens beschikbaar worden gesteld, is het niet mogelijk om de garantie af te wikkelen.

Obsah

1.	Úvod	139
1.1.	Informace o tomto návodu k obsluze	139
1.2.	Vysvětlení symbolů	139
2.	Používání v souladu s určením	142
3.	Bezpečnostní pokyny	142
3.1.	Instalace a připojení mikrovlnné trouby	143
3.2.	Předcházení požáru	146
3.3.	Zvláštní bezpečnostní pokyny pro zacházení s mikrovlnnými troubami	147
3.4.	Bezpečnostní pokyny pro zahřívání tekutin.....	149
3.5.	Čištění a údržba spotřebiče.....	149
4.	Popis částí	150
5.	Obsah balení	151
6.	Technické údaje	151
7.	Informace o shodě s předpisy EU	152
8.	Vaření a ohřev v mikrovlnné troubě	152
8.1.	Rozměry a tvar nádobí vhodného do mikrovlnné trouby	152
8.2.	Materiály vhodné do mikrovlnné trouby	153
9.	Před prvním použitím	153
9.1.	Instalace spotřebiče	154
9.2.	První čištění spotřebiče.....	154
9.3.	Nasazení skleněného otočného talíře	154
10.	Provedení základního nastavení	154
10.1.	Nastavení času	154
10.2.	Nastavení dětské pojistky	155
11.	Obsluha	155
11.1.	Rychlé spuštění	156
11.2.	Program ohřevu	157
11.3.	Tabulka ohřevu	157
11.4.	Rozmrazovací program	158
11.5.	Využití více programů.....	160
11.6.	Automatický program.....	160
11.7.	Přerušení programu	161
11.8.	Zobrazení na displeji.....	161
11.9.	Nastavení časovače.....	161
11.10.	Konec programu	162
12.	Tipy pro úsporu energie	162
13.	Čištění a údržba	162
14.	Delší doba nepoužívání spotřebiče a přeprava	163
15.	Náprava při poruchách	163

16.	Likvidace.....	163
17.	Tiráž.....	164
	17.1. Informace o ochranných známkách	164
18.	Záruka MLAP GmbH.....	164
	18.1. Záruční podmínky.....	164
	18.2. Záruční lhůta a zákonné nároky	164
	18.3. Rozsah záruky	165
	18.4. Postup při uplatnění záruky	165
19.	Servis.....	165
	19.1. Dodavatel/Výrobce/Dovozce.....	166
20.	Prohlášení o ochraně osobních údajů.....	166

1. Úvod

1.1. Informace o tomto návodu k obsluze



Blahopřejeme ke koupi tohoto nového přístroje. Pořídili jste si velmi kvalitní výrobek. Návod k obsluze je součástí tohoto výrobku. Obsahuje důležité pokyny týkající se bezpečnosti, používání a likvidace. Před používáním výrobku si pozorně přečtěte všechny pokyny k obsluze a bezpečnostní pokyny. Výrobek používejte jen popsáním způsobem a k uvedeným účelům. Tento návod k obsluze si dobře uschovejte. Při předání výrobku dalším osobám předejte také všechny dokumenty.

1.2. Vysvětlení symbolů



NEBEZPEČÍ!

Varování před bezprostředním nebezpečím ohrožení života!

- Dodržujte pokyny, abyste předešli situacím, které vedou k vážným až smrtelným úrazům.



NEBEZPEČÍ!

Varování před nebezpečím zásahu elektrickým proudem!

- Dodržujte pokyny, abyste předešli situacím, které vedou k vážným až smrtelným úrazům.



VAROVÁNÍ!

Varování před možným nebezpečím ohrožení života a/nebo poraněním s trvalými následky!

- Dodržujte pokyny, abyste předešli situacím, které mohou vést k vážným až smrtelným úrazům.



UPOZORNĚNÍ!

Varování před možnými středně vážnými a/nebo lehkými zraněními!

- Dodržujte pokyny, abyste předešli situacím, které mohou vést k drobným nebo lehkým poraněním.



Výstraha před nebezpečím způsobeným výbušnými látkami!



OZNÁMENÍ!

Chcete-li předejít hmotným škodám, řiďte se uvedenými pokyny!



Další informace o používání spotřebiče!



Dbejte upozornění uvedených v návodu k obsluze!

- Pracovní postup, který je třeba provést, aby se předešlo vzniku nebezpečí
- Položka seznamu / informace o událostech během obsluhy
- ▶ Pracovní postup, který je třeba provést



Označení CE

Výrobky označené tímto symbolem splňují požadavky směrnic EU. (Viz kapitolu „Informace o shodě“.)



Ověřená bezpečnost

Výrobky označené tímto symbolem splňují požadavky zákona o bezpečnosti výrobků.



Symbol střídavého proudu



Symbol, který se používá v EU k označení materiálů přicházejících do kontaktu s potravinami, jako jsou např. obaly nebo povrch spotřebičů.



Značení obalových materiálů při třídění odpadu

Označení zkratkami (a) a čísly (b) s následujícím významem: 1–7: plasty / 20–22: papír a karton / 80–98: kompozitní materiály



Likvidaci obalu proveďte ekologickým způsobem. (Viz kapitolu „Likvidace“.)



Symbol „Triman“ informuje spotřebitele o tom, že je výrobek recyklovatelný, podléhá rozšířenému systému odpovědnosti výrobce a ve Francii pokynům ke třídění.



Likvidaci obalu proveďte ekologickým způsobem. (Viz kapitolu „Likvidace“.)



Likvidaci spotřebiče proveďte ekologickým způsobem (Viz kapitolu „Likvidace“.)



Skleněný otočný talíř je vhodný do myčky.



Obaly označené tímto symbolem byly vyrobeny způsobem, který je zvláště šetrný při využívání zdrojů a vůči životnímu prostředí.



Automatický program A-1 Ohřev



Automatický program A-2 Zelenina



Automatický program A-3 Ryby



Automatický program A-4 Maso



Automatický program A-5 Těstoviny



Automatický program A-6 Brambory



Automatický program A-7 Pizza



Automatický program A-8 Polévka



Rozmrazovací program dEF1 – rozmrazování podle hmotnosti



Rozmrazovací program dEF2 – rozmrazování podle času



Číslo položek za příslušnými součástmi spotřebiče v textu odkazují na obrázek v kapitole „4. Popis částí“ na straně 150.

2. Používání v souladu s určením

Mikrovlnnou troubu je dovoleno používat výhradně k ohřevu vhodných potravin ve vhodných varných nádobách, resp. ve vhodném nádobí. Je zakázáno používat spotřebič venku!

Přístroj je určen pro používání v domácnostech a podobných prostředích, jako například

- v zaměstnaneckých kuchyňkách v obchodech, kancelářích a podobných pracovních prostorách;
- v zemědělských objektech;
- pro hosty v hotelech, motelech a podobných ubytovacích zařízeních;
- v penzionech se snídaní.

V případě komerčního použití nebo použití pro jiné účely, než jsou výše uvedené, nenese výrobce žádnou odpovědnost za případné škody.

- V případě používání v rozporu se stanoveným účelem zaniká záruka.
- Řiďte se všemi informacemi uvedenými v tomto návodu k obsluze, zejména bezpečnostními pokyny. Jakýkoli jiný způsob obsluhy se považuje za použití v rozporu s určením a může způsobit poškození zdraví osob nebo hmotné škody.

3. Bezpečnostní pokyny

DŮLEŽITÉ BEZPEČNOSTNÍ POKYNY – PEČLIVĚ PŘEČTĚTE A USCHOVEJTE PRO POZDĚJŠÍ POUŽITÍ!



VAROVÁNÍ!

Nebezpečí úrazu!

Hrozí nebezpečí úrazu pro děti a osoby s omezenými fyzickými, smyslovými nebo duševními schopnostmi (např. částečně postižené, starší osoby s omezenými fyzickými a duševními schopnostmi) nebo nedostatečnými zkušenostmi a vědomostmi (např. starší děti).

- Spotřebič a jeho příslušenství uchovávejte na místě mimo dosah dětí.
- Děti starší 8 let a osoby s omezenými fyzickými, smyslovými nebo duševními schopnostmi nebo nedostatečnými zkušenostmi a znalostmi smí tento spotřebič používat jen pod dozorem, nebo pokud byly poučeny o jeho bezpečném používání a souvisejících nebezpečích a tomuto poučení porozuměly.
- Děti si s přístrojem nesmějí hrát.
- Čištění a uživatelskou údržbu nesmějí provádět děti bez dozoru.
- Spotřebič a napájecí kabel uchovávejte mimo dosah dětí mladších 8 let.



NEBEZPEČÍ!

Nebezpečí úrazu!

Při spolknutí nebo vdechnutí drobných součástí nebo fólií hrozí nebezpečí udušení.

- Veškeré použité obalové materiály (sáčky, kousky polystyrenu atd.) uchovávejte mimo dosah dětí.
- S obalovými materiály nenechávejte hrát děti.

3.1. Instalace a připojení mikrovlnné trouby



VAROVÁNÍ!

Varování před nebezpečím zásahu elektrickým proudem!

Hrozí nebezpečí úrazu elektrickým proudem vedeným součástmi přístroje.

- Před prvním použitím a po každém použití zkontrolujte mikrovlnnou troubu včetně napájecího kabelu, zda nejsou poškozené.
- Neuvádějte mikrovlnnou troubu do provozu, pokud jsou mikrovlnná trouba nebo napájecí kabel viditelně poškozené.
- Ujistěte se, že napájecí kabel není poškozený a není uložen pod mikrovlnnou troubou nebo není veden přes horké plochy nebo ostré hrany.
- Odviňte celý napájecí kabel.

- Dbejte na to, aby napájecí kabel nebyl nikde zlomený nebo sevřený.
- Pokud zjistíte, že došlo k poškození při přepravě, ihned kontaktujte servis.
- Mikrovlnnou troubu zapojte výhradně do řádně instalované, uzemněné a elektricky jištěné zásuvky. Síťové napětí musí odpovídat technickým údajům spotřebiče: 230 V~, 50 Hz.
- Zásuvka musí být volně přístupná pro případ, že byste museli mikrovlnnou troubu rychle odpojit od sítě.



VAROVÁNÍ! **Nebezpečí úrazu!**

Hrozí nebezpečí zranění mikrovlnným zářením.

V případě poškození může mikrovlnné záření v důsledku netěsnosti pronikat ze spotřebiče ven. Poškozený napájecí kabel může způsobit úraz elektrickým proudem.

- Mikrovlnnou troubu v žádném případě neuvádějte do provozu při poškození pláště, krytů, dvířek, těsnění dvířek nebo uzávěru dvířek. V takovém případě uchopte napájecí kabel za zástrčku a ihned ho vytáhněte ze zásuvky s ochranným kontaktem. Mikrovlnnou troubu už neuvádějte do provozu, dokud ji neopraví kvalifikovaná osoba.
- **VAROVÁNÍ!** Provádění jakýchkoli údržbových prací a oprav, které vyžadují odstranění krytu zajišťujícího ochranu proti ozáření mikrovlnnou energií, je nebezpečné pro všechny osoby, vyjma osoby s patřičnou kvalifikací.
- V žádném případě neprovádějte na mikrovlnné troubě žádné vlastní změny, ani se v žádném případě nepokoušejte žádnou součást spotřebiče otevírat a/nebo opravovat vlastními silami. Provádění oprav mikrovlnné trouby a napájecího kabelu svěřte výhradně odborné opravě nebo se obraťte na servis, abyste předešli vzniku nebezpečných situací.

- Neodstraňujte žádné kryty uvnitř mikrovlnné trouby ani vnitřní fólii z průhledového okénka dvířek, jinak může dojít k úniku mikrovlnného záření.
- Používejte pouze námi dodané nebo schválené náhradní díly a příslušenství.
- Nepoužívejte mikrovlnnou troubu ve vlhkých prostorách, jinak hrozí úraz elektrickým proudem.
- Neponořujte mikrovlnnou troubu do vody ani jiných kapalin a nedržte ji pod tekoucí vodou.
- Chraňte mikrovlnnou troubu před kapající a stříkající vodou. Zamezte styku s vodou a jinými kapalinami. Spotřebič, napájecí kabel a zástrčku napájecího kabelu udržujte v bezpečné vzdálenosti od umyvadel, dřezů apod. Pokud se do spotřebiče dostane kapalina, ihned vytáhněte zástrčku napájecího kabelu ze zásuvky s ochranným kontaktem. Nechte spotřebič zkontrolovat v odborné opravě.
- Vytáhněte zástrčku ze zásuvky
 - když spotřebič čistíte nebo provádíte jeho údržbu,
 - když provádíte montáž nebo demontáž spotřebiče,
 - pokud je spotřebič vlhký nebo se namočil,
 - pokud už spotřebič nebudete používat,
 - pokud není zajištěn dohled,
 - při bouře.
- Nikdy se spotřebiče ani napájecího kabelu nedotýkejte mokřýma rukama.



OZNÁMENÍ!

NEBEZPEČÍ VZNIKU VĚCNÝCH ŠKOD!

Hrozí nebezpečí poškození spotřebiče z důvodu nesprávné instalace.

- Mikrovlnnou troubu umístěte na rovnou, pevnou plochu, která unese vlastní hmotnost spotřebiče včetně maximální hmotnosti potravin v něm připravovaných.

- Příklad provozyjte výhradně ve vnitřních prostorách.
 - Příklad nevystavujte extrémním podmínkám. Chraňte ho před těmito jevy:
 - vysoká vlhkost vzduchu nebo mokro,
 - velmi vysoké nebo nízké teploty,
 - přímé sluneční záření,
 - otevřený oheň.
 - Mikrovlnnou troubu neinstalujte v blízkosti zdrojů tepla.
- Chemické přísady v povrchových vrstvách nábytku mohou poškodit materiál nožek spotřebiče a vytvářet stopy na povrchu nábytku.
- Spotřebič případně postavte na tepelně odolnou podložku.

3.2. Předcházení požáru



NEBEZPEČÍ!

Nebezpečí výbuchu!

Směsi vody a oleje se mohou vznítit, nebo dokonce vybuchnout.

- V mikrovlnné troubě neohřívejte směsi vody s olejem nebo tukem.
- V mikrovlnné troubě rovněž nerozpouštějte zmrzlý tuk či olej.



VAROVÁNÍ!

Nebezpečí požáru!

Při nesprávném zacházení se spotřebičem hrozí nebezpečí požáru.

- Na mikrovlnnou troubu nepokládejte žádné předměty. Aby byla zajištěna dostatečná ventilace, musí být zajištěn dostatečný volný prostor, a to 30 cm nahoře, 0 cm zezadu a 5 cm po obou stranách. (Viz **obr. D.**) Minimální vzdálenost od země by měla být 85 cm.
- Nezakrývejte ani neucpávejte otvory na spotřebiči.
- Neodstraňujte nožičky.
- Mikrovlnná trouba je koncipována jako volně stojící spotřebič. Ne-provozujte mikrovlnnou troubu vestavěnou v nábytku nebo ve skříni.

- Nikdy nenechávejte spotřebič v provozu bez dohledu.
- Nepoužívejte mikrovlnnou troubu s externím časovým spínačem ani se samostatným systémem dálkového ovládní.
- Při ohřevu nebo vaření pokrmů v hořlavých materiálech, jako jsou plastové nebo papírové nádoby, je bezpodmínečně nutné mikrovlnnou troubu sledovat.
- Spotřebič používejte výhradně k ohřevu vhodných potravin ve vhodných nádobách, resp. ve vhodném nádobí.
- Ve spotřebiči nesušte žádné hořlavé předměty (pokrmů nebo oděvy, zahřívací polštářky, papuče, houbičky, vlhké utěrky apod.). Mohlo by to vést ke zranění, vznícení nebo požáru.
- Ve spotřebiči nepřipravujte pokrmů s obsahem alkoholu.
- Nepoužívejte spotřebič k fritování nebo zahřívání oleje.
- Pokud se objeví kouř, vypněte spotřebič nebo odpojte zástrčku ze zásuvky a ponechte dvířka mikrovlnné trouby zavřená, aby se zadusily případné plameny.
- Pokud upozorujete jiskry nebo záblesky, ihned stiskněte tlačítko Stop  a odpojte zástrčku ze zásuvky. Zkontrolujte, zda na potravinách nebo nádobí nejsou kovové předměty.
- Při přípravě popcornu používejte výhradně balení, na kterých je vyznačena příprava v mikrovlnné troubě.
- V žádném případě nepřekračujte dobu přípravy uvedenou výrobcem.
- Ve vnitřním prostoru mikrovlnné trouby neskladujte žádné potraviny ani jiné předměty.

3.3. Zvláštní bezpečnostní pokyny pro zacházení s mikrovlnnými troubami

- Pokrmů ani tekutiny neohřívajte v pevně uzavřených nádobách! Mohly by ve spotřebiči vybuchnout nebo způsobit zranění při jejich otevření. U uzavíratelných nádob, jako jsou např. dětské láhve, bezpodmínečně odstraňte víčko.

- Pokrmy připravené v mikrovlnné troubě mohou být nerovnoměrně horké. Před konzumací ohřátých pokrmů zkontrolujte jejich teplotu. U dětských příkrmů a dětských láhví dětskou stravu před kontrolou teploty vždy promíchejte nebo protřepejte, aby nedošlo k popálení.
- V mikrovlnné troubě nevařte vejce se skořápkou ani neohřívejte celá vejce uvařená natvrdo, protože by při zahřívání a také při vytahování z trouby mohla vybuchnout. Vejce ohřívejte pouze ve speciálním, k tomu určeném nádobí do mikrovlnné trouby.
- Potraviny s uzavřenou slupkou, jako jsou rajčata, párky, lilky apod., před vařením propíchejte, aby nepopraskaly.
- Při otevírání varných nádob (např. sáčků s popcornem, dóz) uniká horká pára. Při otevírání proto držte otvor vždy dále od těla.
- Při otevírání dvířek uniká horká pára. Udržujte bezpečnou vzdálenost.
- Během ohřevu se povrchy mikrovlnné trouby, příslušenství i varná nádoba zahřívají na vysokou teplotu. Používejte chňapky. Před čištěním nechte díly vychladnout.



OZNÁMENÍ!

Nebezpečí vzniku věcných škod!

Při nesprávném zacházení se spotřebičem hrozí jeho poškození.

- Spotřebič v žádném případě neprovozujte bez skleněného otočného talíře ani bez pokrmu ve vnitřním prostoru.
- Používejte výhradně příslušenství, které je součástí dodávky, nebo příslušenství, které je v tomto návodu k obsluze uvedeno jako vhodné.
- Při provozu mikrovlnné trouby v žádném případě nepoužívejte kovové nádobí ani nádobí s kovovými ozdobami, protože by v důsledku tvorby jisker mohlo dojít k poškození spotřebiče nebo samotného nádobí.

- Používejte nádobí vhodné do mikrovlnné trouby. Při nákupu nádobí si všimněte označení typu „vhodné do mikrovlnné trouby“ nebo „určeno do mikrovlnné trouby“.
- Během provozu spotřebičem nepohybujte.

3.4. Bezpečnostní pokyny pro zahřívání tekutin



UPOZORNĚNÍ!

Nebezpečí úrazu!

Hrozí nebezpečí zranění popálením.

- Při zahřívání tekutin v mikrovlnné troubě může dojít k tak zvanému utajenému varu, což znamená, že tekutina už má teplotu varu, aniž by se při vaření tvořily typické bubliny páry. Při otřesech, ke kterým dochází např. při vyjímání z trouby, pak dochází k náhlému vzkypění tekutiny. Tekutina může prudce vystříknout, proto je při manipulaci s nádobou nutná opatrnost.
- Nepoužívejte vysoké, úzké nádoby.
- Při zahřátí vložte do nádoby skleněnou nebo keramickou tyčinku, která zabrání opožděnému vzkypění tekutiny. Po zahřátí chvíli počkejte, pak na nádobu opatrně poklepejte a zamíchejte tekutinu, než ji vyjmete z vnitřního prostoru mikrovlnné trouby.

3.5. Čištění a údržba spotřebiče

- Nesprávné používání čisticích prostředků na spotřebič může vést k poškození povrchů. K čištění nepoužívejte agresivní chemické čisticí prostředky, abrazivní prostředky ani tvrdé houbičky.
- Spotřebič nečistěte parním čističem. Pára by mohla proniknout dovnitř a poškodit elektroinstalaci a povrchy spotřebiče.

Nedostatečná čistota mikrovlnné trouby může vést k porušení povrchu, které jednak ovlivní její životnost, a jednak může vést k nebezpečným situacím.





- Spotřebič pravidelně čistěte a odstraňujte zbytky potravin.
- Při čištění vnitřního prostoru a přilehlých dílů dodržujte pokyny k čištění, viz část „13. Čištění a údržba“ na straně 162.

4. Popis částí

Viz obr. A

- 1) Mikanitový kryt magnetronu (NEODSTRAŇOVAT!)
- 2) Síťový kabel se síťovou zástrčkou (na zadní straně, není zobrazeno)
- 3) Displej
- 4) Ovládací panel
- 5) Skleněný otočný talíř
- 6) Otočný kruh
- 7) Unašeč
- 8) Vnitřní prostor
- 9) Pojistka dvířek
- 10) Madlo dvířek
- 11) Dvířka s průhledovým okénkem

Viz obr. B

- 12) Tlačítko časovače/hodin 
- 13) Tlačítko Start 
- 14) Otočný regulátor
- 15) Tlačítko Stop 
- 16) Tlačítko Mikrovlnná trouba 
- 17) Tlačítko rozmrazování 

5. Obsah balení



NEBEZPEČÍ!

Nebezpečí udušení!

Při spolknutí nebo vdechnutí drobných součástí nebo fólií hrozí nebezpečí udušení.

- Obalovou fólii uchovávejte mimo dosah dětí.
 - Nenechávejte děti, aby si s obalovými materiály hrály.
- ▶ Vyjměte výrobek z obalu a odstraňte veškerý obalový materiál.
 - ▶ Zkontrolujte úplnost a neporušenost dodávky. Není-li dodávka kompletní nebo je-li poškozená, informujte o tom do 14 dnů od zakoupení náš servis.

Součástí balení jsou tyto položky:

- mikrovlnná trouba
- skleněný otočný talíř
- otočný kruh
- unašeč
- stručný návod

6. Technické údaje

Název nebo obchodní značka dodavatele:	SilverCrest®
Adresa dodavatele:	MLAP GmbH Meitnerstr. 9 70563 Stuttgart NĚMECKO
Identifikační značka modelu:	SMWC 700 C1
Jmenovité napětí:	230 V~, 50 Hz
Jmenovitý výkon:	1050 W
Jmenovitý výstupní výkon:	700 W
Frekvence mikrovln:	2450 MHz
Třída ochrany:	I
Rozměry pláště (š × v × h):	cca 44,0 × 25,7 × 36,3 cm
Hmotnost netto:	cca 10 kg
Průměr skleněného otočného talíře:	cca 25,5 cm





Vnitřní prostor (8) a skleněný otočný talíř (5) jsou určeny pro styk s potravinami.

7. Informace o shodě s předpisy EU



Společnost MLAP GmbH tímto prohlašuje, že výrobek splňuje požadavky následujících evropských směrnic:

- směrnice 2014/30/EU o elektromagnetické kompatibilitě,
- směrnice 2014/35/EU o zařízeních nízkého napětí,
- směrnice 2009/125/ES o ekodesignu,
- směrnice 2011/65/EU o omezení používání některých nebezpečných látek v elektrických a elektronických zařízeních.

Tento výrobek splňuje požadavky evropské normy EN 55011. Výrobek je standardně klasifikován jako zařízení skupiny 2, třídy B. Skupina 2 znamená, že zařízení účelově vytváří vysokofrekvenční energii ve formě elektromagnetického záření za účelem tepelného zpracování potravin. Zařízení třídy B znamená, že je spotřebič vhodný pro použití v domácnostech.

8. Vaření a ohřev v mikrovlnné troubě

- ▶ Správné umístění vařených potravin vypadá tak, že nejsilnější kusy jsou umístěny na vnějším okraji.
- ▶ Dbejte na přesnou dobu vaření, resp. ohřevu.
- ▶ Zvolte nejkratší uvedenou dobu vaření, resp. ohřevu a v případě potřeby ji prodlužte.
- ▶ Během vaření, resp. ohřevu pokrmy zakryjte poklopem vhodným do mikrovlnné trouby. Zakrytím se vyhnete postříkání, pokrm se také ohřívá rovnoměrněji.
- ▶ Pokrmy, jako jsou části kuřete a hamburgery, během přípravy v mikrovlnné troubě jednou obraťte, aby se proces vaření urychlil. Větší části, jako je pečené maso nebo pečené kuře, je třeba obrátit nejméně jednou, aby byl zaručen rovnoměrný ohřev.
- ▶ Důležité je také přemísčování, např. u masových kuliček: Po uplynutí poloviny doby přípravy pokrmy přerovnejte shora dolů a od středu k okraji.
- ▶ Po zahřátí vařený pokrm pokud možno promíchejte, abyste dosáhli rovnoměrného rozložení teplot, nebo nechte pokrm chvíli dojít.

8.1. Rozměry a tvar nádobí vhodného do mikrovlnné trouby

Ploché, široké nádoby jsou vhodnější než ty úzké a vysoké. „Ploché“ pokrmy se prohřívají rovnoměrněji.

Kulaté nebo oválné nádoby jsou vhodnější než ty hranaté. V rozích se pokrmy zahřívají rychleji.

8.2. Materiály vhodné do mikrovlnné trouby

V mikrovlnné troubě používejte následující pomůcky:

- nádobí na zhnědnutí pokrmů
- jídelní nádobí
- skleněné nádoby bez víka
- skleněné nádobí do trouby
- varné sáčky do trouby
- papírové talířky a kelímky (pouze na krátkodobý ohřev)
- papírové utěrky (pouze pro zakrytí potravin a absorpci tuku)
- plastové nádobí vhodné do mikrovlnné trouby
- plastové obaly vhodné do mikrovlnné trouby
- teploměr vhodný do mikrovlnné trouby
- voskovaný papír (pouze k zakrytí potravin)

Řiďte se přitom pokyny výrobce.



OZNÁMENÍ!

Nebezpečí vzniku věcných škod!

Použití nevhodných materiálů může způsobit poškození spotřebiče nebo materiálu samotného.

- Nikdy nepoužívejte nádobí s kovovým zdobením nebo kovové nádoby.
- Nepoužívejte křišťálové sklo ani olovnatý křišťál. Může popraskat, barevné sklo může změnit barvu.
- Nepoužívejte materiály, které nejsou odolné proti žáru. Mohou se zdeformovat nebo dokonce shořet.

9. Před prvním použitím

- ▶ Zajistěte, aby byly ze spotřebiče odstraněny veškeré obalové materiály a ochranné fólie.



OZNÁMENÍ!

Nebezpečí vzniku věcných škod!

Při nesprávném zacházení se spotřebičem hrozí nebezpečí jeho poškození.

- Nikdy nesnímejte mikanitový kryt (1) ve vnitřním prostoru (8). Není součástí obalu, ale slouží k ochraně magnetronu.

9.1. Instalace spotřebiče

- ▶ Mikrovlnnou troubu neinstalujte:
 - v blízkosti zdrojů tepla,
 - v blízkosti rozhlasových nebo televizních přijímačů,
 - v blízkosti hořlavých materiálů,
 - v místě, kde je mokro nebo vysoká vlhkost vzduchu.
- ▶ Pro dostatečné větrání je třeba dodržet vzdálenosti uvedené na **obr. D**. Distanční vložka na zadní straně spotřebiče se musí dotýkat stěny. Zajišťuje správnou vzdálenost při instalaci mikrovlnné trouby.
- ▶ Je zakázáno odmontovat nožičky.
- ▶ Mikrovlnnou troubu zapojte do dobře dosažitelné chráněné zásuvky, která je neustále volně přístupná.

9.2. První čištění spotřebiče

- ▶ Otevřete dvířka (11) zatažením za madlo dvířek (10).
- ▶ Zbytky prachu z obalů a případné zbytky z výroby lze odstranit otřením vnitřního prostoru (8) a vnitřní strany průhledového okénka (11) před prvním použitím spotřebiče mírně navlhčeným, měkkým hadříkem. Dejte pozor, aby do mikrovlnné trouby nepronikla voda, a poté plochy dobře osušte.
- ▶ Skleněný otočný talíř (5) a otočný kruh (6) umyjte teplou vodou s trochou prostředku na mytí nádobí a tyto součásti dobře osušte.



9.3. Nasazení skleněného otočného talíře

- ▶ Mikrovlnnou troubu neuvádějte do provozu bez řádně nasazeného skleněného otočného talíře (5).
- ▶ Zkontrolujte, zda unašeč (7) správně zapadá do výřezu ve dně vnitřního prostoru a svými rameny doléhá rovně na dno. Případně unašeč (7) otočte, až zapadne do správné polohy.
- ▶ Do prohlubně ve vnitřním prostoru (8) nasadte otočný kruh (6) a pak doprostřed na unašeč (7) položte skleněný otočný talíř (5) (viz **obr. C**) tak, aby střed skleněného otočného talíře (5) zapadl mezi ramena unašeče (7).

10. Provedení základního nastavení



10.1. Nastavení času

Při prvním uvádění výrobku do provozu nebo po přerušení napájení zobrazuje displej (3) údaj **0:00** a je nutné nastavit čas (ve 24hodinovém formátu).

- ▶ Stiskněte dvakrát tlačítko časovače/hodin  (12). Údaj hodin začne blikat.
- ▶ Otáčením otočným regulátorem (14) nastavte požadovanou hodinu.
- ▶ Poté znovu stiskněte tlačítko časovače/hodin  (12).
- ▶ Otáčením otočným regulátorem (14) nastavte požadovanou minutu.

- ▶ Poté znovu stiskněte tlačítko časovače/hodin  (12). Čas je nyní nastaven.

10.2. Nastavení dětské pojistky

- ▶ Na výrobku lze aktivovat dětskou pojistku stiskem tlačítka Stop  (15) po dobu cca 3 sekund. Zazní zvukový signál a na displeji (3) se zobrazí  3.

Tlačítka výrobku nyní nemají žádnou funkci.

Asi po 3 sekundách se opět zobrazí čas, pokud byl nastaven.

- ▶ Dětskou pojistku lze deaktivovat stiskem tlačítka Stop  (15) po dobu cca 3 sekund. Zazní zvukový signál a všechny funkce jsou opět dostupné.

11. Obsluha



NEBEZPEČÍ!

Nebezpečí úrazu!

V případě poškození může mikrovlnné záření v důsledku netěsnosti pronikat ze spotřebiče ven. Poškozený napájecí kabel může způsobit úraz elektrickým proudem.

- Mikrovlnnou troubu v žádném případě neuvádějte do provozu v případě poškození pláště, krytů, dvířek (11) nebo pojistky dvířek (9). V takovém případě ihned vytáhněte síťový kabel (2) za zástrčku ze zásuvky s ochranným kontaktem.
- Neprovozujte mikrovlnnou troubu, pokud jsou ve dvířkách (11) přivřené předměty nebo pokud dvířka (11) nedovírají.
- Pokud zjistíte nějaké poškození, mikrovlnnou troubu neuvádějte do provozu, ale kontaktujte servis.



OZNÁMENÍ!

Nebezpečí vzniku věcných škod!

Při nesprávném zacházení se spotřebičem hrozí nebezpečí jeho poškození.

- Mikrovlnná trouba je určena k používání v domácnosti. Nepoužívejte mikrovlnnou troubu venku.
- Spotřebič v žádném případě neprovozujte bez skleněného otočného talíře (5) nebo bez pokrmu ve vnitřním prostoru (8).



UPOZORNĚNÍ!

Nebezpečí úrazu!

Vzhledem k tomu, že se pokrmy, resp. nádoby mohou zahřívat na vysokou teplotu, hrozí nebezpečí opaření.

- Při vyjímání pokrmů z vnitřního prostoru (8) vždy použijte chňapky nebo žáruvzdorné rukavice.





Během provozu se může na vnitřních stěnách a dvířkách (11) tvořit kondenzát. To je při vaření normální a nejedná se o chybnou funkci. Pokud dojde k nahromadění kondenzátu, setřete ho měkkým hadříkem.

- ▶ Připravte si potraviny:
Pro přípravu v mikrovlnné troubě se hodí drůbeží a vepřové maso, mleté maso a veškeré druhy ryb. Hovězí maso a zvěřina naopak v mikrovlnné troubě rychle ztvrdnou, a proto nejsou vhodné.
Zeleninu, maso a ryby při vaření rozdělte pokud možno na stejně velké kusy.
- ▶ Otevřete dvířka (11) zatažením za madlo dvířek (10).
- ▶ Potraviny v nádobě vhodné do mikrovlnné trouby umístěte doprostřed skleněného otočného talíře (5).
- ▶ Během vaření, resp. ohřevu pokrmy zakryjte poklopem vhodným do mikrovlnné trouby. Zakrytím se vyhnete postříkání, pokrm se také ohřívá rovnoměrněji.
- ▶ Zavřete dvířka (11), až slyšitelně zaskočí.

11.1. Rychlé spuštění

Pokud stisknete tlačítko Start  (13) bez předchozího nastavení stupně výkonu, spustí se program ohřevu na maximální stupeň výkonu (700 W). U automatických programů a u rozmrazovacího programu podle hmotnosti není tato funkce dostupná.

- ▶ Několikrát stisknete tlačítko Start  (13), dokud se na displeji (3) nezobrazí požadovaná doba ohřevu (každým stiskem tlačítka se doba ohřevu prodlužuje o 30 sekund). Ohřev se spustí ihned.

- ▶ Během probíhajícího ohřevu lze dobu ohřevu každým dalším stiskem tlačítka Start  (13) prodloužit o 30 sekund.
Nejdelší doba ohřevu je 95 minut.

11.2. Program ohřevu

Stiskněte jednou tlačítko Mikrovlnná trouba  (16) a otáčením otočným regulátorem (14) nastavte stupeň výkonu.

Alternativně lze jedním nebo několika stisky tlačítka Mikrovlnná trouba  (16) zvolit stupeň výkonu podle následující tabulky:

Tlačítko Mikrovlnná trouba  (16)	Program ohřevu	Výkon ve wattch	Příklady použití
1 stisknutí	P100	700	rychlý ohřev, ohřívání nápojů, vaření vody, vaření zeleniny
2 stisknutí	P80	560	vaření rýže, pokrmů z mletého masa, kuřete
3 stisknutí	P50	350	pomalé vaření, vaření ryb, polévky
4 stisknutí	P30	210	rozmrazování, rozpouštění másla
5 stisknutí	P10	70	udržování teploty, změknutí zmrzliny

- ▶ Potvrďte požadovaný stupeň výkonu stisknutím tlačítka Start  (13).
- ▶ Otáčením otočného regulátoru (14) nastavte požadovaný čas ohřevu v minutách a sekundách (**0:00**).

Nejdelší doba ohřevu je 95 minut.

- ▶ Program lze spustit stiskem tlačítka Start  (13).

11.3. Tabulka ohřevu

Tabulka ohřevu / příklady			
Program ohřevu	Hmotnost	Doba vaření	Příklady použití
P10	100 g	0:30	změknutí zmrzliny
	200 g	1:00	
	300 g	1:30	

Tabulka ohřevu / příklady

Program ohřevu	Hmotnost	Doba vaření	Příklady použití
P30	200 g	6:00	rozmrazování zeleniny (např. brokolice)
	400 g	11:00	
	600 g	15:00	
P50	200 g	7:30	ohřev pokrmu z ryb (chlazeného)
	300 g	8:00	
	400 g	9:30	
P80	200 g	4:00	ohřev zeleniny (chlazené)
	300 g	6:00	
	400 g	8:30	
P80	500 g	18:00	vaření sekané pečeně
P80	500 g	25:00	vaření guláše z vepřového masa (v omáčce)
P100	150 g	5:00	vaření brambor
	300 g	8:00	
	450 g	13:00	
P100	300 ml	2:30	ohřev mléka (chlazeného)
	600 ml	4:30	
	900 ml	7:00	

- ▶ Pokud nebude pokrm po uplynutí nastavené doby dostatečně uvařený/ohřátý, spusťte proces znovu. Použijte k tomu stupeň výkonu uvedený v tabulce na několik minut, aby byl pokrm dostatečně uvařený/ohřátý.

11.4. Rozmrazovací program

11.4.1. Rozmrazování podle hmotnosti

Rozmrazovací program lze nastavit na základě hmotnosti pokrmu. Lze nastavit hmotnost od 100 g do 2000 g.

- ▶ Režim rozmrazování podle hmotnosti lze zapnout stiskem tlačítka rozmrazování  (17).

Na displeji (3) se zobrazí údaj **dEF1**.

- ▶ Otáčením otočného regulátoru (14) lze nastavit hmotnost pokrmu.
- ▶ Spusťte program stiskem tlačítka Start  (13).

Po polovině nastavené doby zazní dva krátké zvukové signály.

- ▶ Otevřete dvířka (11) trouby. Otočte pokrm na druhou stranu, resp. jej zamíchejte, aby bylo zaručeno rovnoměrné rozmrazování.
- ▶ Poté opět dvířka (11) trouby zavřete a dalším stiskem tlačítka Start  (13) spusťte pokračování programu.
- ▶ Pokud nebude pokrm po uplynutí nastavené doby dostatečně rozmrazený, spusťte proces znovu. Použijte k tomu stupeň výkonu **P30** na několik minut, aby se pokrm zcela rozmrazil.

11.4.2. Rozmrazování podle času

Lze nastavit požadovanou dobu trvání rozmrazovacího programu.

- ▶ Režim rozmrazování podle času lze zapnout dvojným stiskem tlačítka rozmrazování  (17).



Na displeji (3) se zobrazí údaj **dEF2**.

- ▶ Otáčením otočného regulátoru (14) nastavte požadovanou dobu rozmrazování v minutách a sekundách (**0:00**).

Nejdelší doba rozmrazování je 95 minut.

V následujícím seznamu naleznete přibližnou dobu rozmrazování potřebnou pro různé hodnoty hmotnosti:

Hmotnost pokrmu	Čas
100 g	4:44 minut
600 g	30:04 minut
1000 g	50:20 minut
1500 g	75:40 minut
2000 g	95:00 minut

- ▶ Spusťte program stiskem tlačítka Start  (13).
- ▶ Popř. asi po uplynutí poloviny nastavené doby otevřete dvířka (11). Otočte pokrm na druhou stranu, resp. jej zamíchejte, aby bylo zaručeno rovnoměrné rozmrazování.
- ▶ Poté opět dvířka (11) trouby zavřete a dalším stiskem tlačítka Start  (13) spusťte pokračování programu.
- ▶ Pokud nebude pokrm po uplynutí nastavené doby dostatečně rozmrazený, spusťte proces znovu. Použijte k tomu stupeň výkonu **P30** na několik minut, aby se pokrm zcela rozmrazil.



11.5. Využití více programů

Výrobek může provádět několik programů postupně. Jsou možné 2 libovolné programy, které proběhnou automaticky.

- ▶ Nastavte programy a po nastavení posledního programu stiskněte tlačítko Start  (13).

Příklad:

Chcete rozmrazit pokrm rozmrazovacím programem a následně spustit program ohřevu **P50**.

- ▶ Nastavte rozmrazovací program způsobem popsáním v kapitole „11.4. Rozmrazovací program“ na straně 158 bez závěrečného stisknutí tlačítka Start  (13).
- ▶ Nastavte program **P50** podle popisu v kapitole „11.2. Program ohřevu“ na straně 157.
- ▶ Nakonec spusťte programy stiskem tlačítka Start  (13). Oba programy proběhnou za sebou.

11.6. Automatický program

U automatického programu je nutné nastavit dobu ohřevu nebo stupeň výkonu. Výrobek automaticky stanoví hodnoty v závislosti na druhu zadaných potravin a zadané hmotnosti.





- ▶ Otáčejte otočným regulátorem (14) ve směru hodinových ručiček. Na displeji (3) se zobrazí číslo programu (např. „A-1“ pro automatický program 1).
- ▶ Zvolte automatický program **A-1** až **A-8**.





Na displeji (3) bliká příslušný symbol.

- ▶ Potvrďte vybranou možnost tlačítkem Start  (13).
- ▶ Nyní zvolte požadovanou hmotnost. Otáčejte otočným regulátorem (14), až se zobrazí požadovaná velikost porce.

Hmotnost/množství se zobrazí na displeji (3).

Množství lze nastavit podle následující tabulky:

Program	Hmotnost	Displej	Výkon
A-1 Ohřev 	200 g	200	700 W
	400 g	400	
	600 g	600	
A-2 Zelenina 	200 g	200	700 W
	300 g	300	
	400 g	400	
A-3 Ryby 	250 g	250	560 W
	350 g	350	
	450 g	450	
A-4 Maso 	250 g	250	700 W
	350 g	350	
	450 g	450	

Program	Hmotnost	Displej	Výkon
A-5 Těstoviny 	50 g (+ 450 ml vody)	50	560 W
	100 g (+ 800 ml vody)	100	
A-6 Brambory 	200 g	200	700 W
	400 g	400	
	600 g	600	
A-7 Pizza 	200 g	200	700 W
	400 g	400	
A-8 Polévka 	200 ml	200	560 W
	400 ml	400	

► Nakonec spusťte program stiskem tlačítka Start  (13).

Není-li pokrm správně prohřátý, ohřívajte ho znovu několik minut pomocí programu ohřevu.

11.7. Přerušení programu

Kvůli obrácení nebo zamíchání pokrmů, např. po uplynutí poloviny doby ohřevu, je často nutné přerušit probíhající program.

► Program lze přerušit otevřením dvířek (11) nebo stisknutím tlačítka Stop  (15).

Na displeji (3) se nadále zobrazuje zbývající doba.

► Po zavření dvířek (11) opět pokračujte ve zvoleném programu stiskem tlačítka Start  (13).

► Zvolený program lze definitivně ukončit dvojitým stiskem tlačítka Stop  (15).

11.8. Zobrazení na displeji

► Za běhu programu stiskněte tlačítko Mikrovlnná trouba  (16). Asi na 3 sekundy se na displeji (3) zobrazí aktuální výkon mikrovlnné trouby.

To nefunguje, pokud je nastaven automatický nebo rozmrazovací program.

► Za běhu programu stiskněte tlačítko časovače/hodin  (12). Asi na 3 sekundy se na displeji (3) zobrazí aktuální čas.

11.9. Nastavení časovače

Výrobek může po uplynutí zadané doby vydat zvukový signál. Tuto funkci můžete použít např. jako minutku. Funkce časovače není k dispozici během probíhajícího programu.

► Stiskněte tlačítko časovače/hodin  (12). Displej (3) zobrazí údaj **00:00**.

► Otáčením otočným regulátorem (14) nastavte požadovanou dobu.

Maximálně nastavitelná doba je 95 minut.

► Potvrďte zadaný údaj tlačítkem Start  (13).

11.10. Konec programu

Po uplynutí každého programu zazní 5 zvukových signálů, které signalizují konec příslušného procesu.

- ▶ Otevřete dvířka (11) trouby zatáhnutím za madlo (10).
- ▶ Opatrně vyjměte pokrm z vnitřního prostoru (8).

12. Tipy pro úsporu energie

- ▶ Zvolte nejkratší uvedenou dobu ohřevu a v případě potřeby ji prodlužte.
- ▶ Vařte vždy malé porce. V případě větších množství potravin je energeticky účinnější použít troubu/sporák.
- ▶ Potraviny umístěte v rovnoměrné vrstvě do nádobí vhodného do mikrovlnné trouby a po uplynutí poloviny doby ohřevu pokrm promíchejte, resp. obraťte.

13. Čištění a údržba

Nedostatečná čistota mikrovlnné trouby může vést k porušení povrchu, které jednak ovlivní její životnost, a jednak může vést k nebezpečným situacím. Proto mikrovlnnou troubu pravidelně čistěte.

- ▶ Vypněte mikrovlnnou troubu a před čištěním odpojte síťovou zástrčku (2) ze zásuvky s ochranným kontaktem.
- ▶ Udržujte vnitřní prostor (8) čistý. Stříkance nebo rozlité tekutiny, které ulpí na stěnách vnitřního prostoru (8), setřete vlhkým hadříkem. V případě silného znečištění vytřete vnitřní prostor (8) vlhkým hadříkem a jemným čistícím prostředkem.
- ▶ Nepoužívejte čistící spreje, abrazivní prostředky ani ostré čistící pomůcky.
- ▶ Spotřebič nečistěte parním čistěčem.
- ▶ Vnější plochy čistěte vlhkým hadříkem. Zabraňte vniknutí vody do větracích otvorů.
- ▶ Dvířka s průhledovým okénkem (11) a také pojistku dvířek (9) očistěte jemným mýdlovým roztokem. Obzvláště dávejte pozor na poškození těchto součástí.
- ▶ Při provozu s vysokou vlhkostí vzduchu se na vnějších plochách může tvořit kondenzát. Setřete jej měkkou utěrkou.
- ▶ Skleněný otočný talíř (5) opláchněte v teplé vodě s jemným mýdlovým roztokem nebo v myčce na nádobí.
- ▶ Vyjměte unašeč (7) a otočný kruh (6). Otřete unašeč (7) a otočný kruh (6) vlhkým hadříkem.
- ▶ Po vyčištění nasadte unašeč (7), otočný kruh (6) a skleněný otočný talíř (5) zpět. (Viz „9.3. Nasazení skleněného otočného talíře“ na straně 154.)
- ▶ Dbejte na to, aby všechny díly byly před použitím v mikrovlnné troubě zcela suché.
- ▶ Zbytkový zápach z mikrovlnné trouby odstraníte tak, že do hluboké nádoby vhodné pro použití v mikrovlnné troubě nalijete hrnek vody, přidáte do ní šťávu a slupku z jednoho citrónu a budete vše 5 minut zahřívat v mikrovlnné troubě. Poté vnitřní prostor (8) důkladně otřete vlhkým hadříkem a plochy úplně vysušte.

- ▶ Pokud je nutné vyměnit osvětlení v mikrovlnné troubě, obraťte se na odbornou opravnu nebo náš servis.

14. Delší doba nepoužívání spotřebiče a přeprava

- ▶ Pokud nebudete mikrovlnnou troubu delší dobu používat, odpojte síťovou zástrčku (2) ze zásuvky, vyčistěte spotřebič a uložte jej na suché, čisté a bezprašné místo.
- ▶ Aby se předešlo poškození výrobku při přepravě, doporučujeme použít originální obal.

15. Náprava při poruchách

Problém	Možná příčina	Řešení
Přístroj se nespustí.	Síťová zástrčka (2) není správně zapojená.	▶ Odpojte síťovou zástrčku (2) a po 10 sekundách ji znovu zapojte do zásuvky.
	Zásuvka je vadná.	▶ Zkontrolujte zásuvku tak, že do ní zapojíte jiný spotřebič.
Ohřev se nespustí.	Nejsou zavřena dvířka (11).	▶ Zavřete dvířka (11).
Osvětlení nefunguje.	Žárovka je vadná.	▶ Kontaktujte servis.

16. Likvidace

Obal

Přístroj je proti poškození při přepravě chráněn obalem. Obaly jsou suroviny, které lze opětovně využít nebo recyklovat.



Spotřebič

Vyřazené spotřebiče se nesmí vyhazovat do běžného domovního odpadu.

Podle směrnice 2012/19/EU je nutné přístroj po uplynutí jeho životnosti odevzdat k řádné likvidaci.

Druhotné suroviny, které přístroj obsahuje, se recyklují, aby se snížila zátěž životního prostředí.

- ▶ Vyřazený přístroj odevzdejte do sběrný elektrického odpadu nebo sběrného dvora.
- ▶ Bližší informace získáte od firem zajišťujících sběr odpadů nebo od místních úřadů.

17. Tiráž

Copyright © 2022

Všechna práva vyhrazena.

Tento návod k obsluze je chráněn autorským právem.

Bez písemného souhlasu výrobce je zakázáno ho mechanicky, elektronicky i jakkoli jinak rozmnožovat.

Držitel autorských práv:

MLAP GmbH
Meitnerstr. 9
70563 Stuttgart
NĚMECKO

17.1. Informace o ochranných známkách

SilverCrest® je registrovaná ochranná známka společnosti Lidl Stiftung & Co. KG, 74167 Neckarsulm, Německo.

Všechny ostatní názvy a výrobky jsou ochrannými známkami nebo registrovanými ochrannými známkami příslušných vlastníků.

18. Záruka MLAP GmbH

Vážení zákazníci,

na tento přístroj získáváte 3letou záruku od data nákupu. V případě závad výrobku můžete uplatňovat zákonná práva vůči prodejci výrobku. Tato zákonná práva nejsou omezena níže popsanou zárukou.

18.1. Záruční podmínky

Záruční lhůta začíná dnem uskutečnění nákupu. Uschovejte si prosím originál stvrzenky. Slouží jako doklad o nákupu.

Pokud se během tří let od data nákupu výrobku objeví závada daná chybou materiálu nebo chybným výrobním postupem, pak vám výrobek zdarma opravíme nebo vyměníme, a to podle našeho uvážení. Tato záruka předpokládá, že závadný přístroj bude předložen během tříleté lhůty spolu s dokladem o nákupu (stvrzenkou) a stručným popisem závady a udáním doby vzniku závady.

Pokud se na závadu vztahuje záruka, obdržíte od nás opravený nebo nový výrobek. Opravou ani výměnou výrobku nezačíná nová záruční lhůta.

18.2. Záruční lhůta a zákonné nároky

Záruční lhůta se odpovědností za vady neprodlužuje. To platí i pro vyměněné a opravené části. Případné škody a závady zjevné již při nákupu musí být oznámeny ihned po vybalení. Opravy po uplynutí záruční lhůty budou zpoplatněny.

18.3. Rozsah záruky

Přístroj byl pečlivě vyroben v souladu s přísnými kvalitativními směrnici a před dodáním byl svědomitě testován.

Záruka platí na závady dané chybou materiálu nebo chybným výrobním postupem. Tato záruka se nevztahuje na díly produktu, které jsou vystaveny běžnému opotřebení, a tudíž se mohou považovat za opotřebitelné díly, ani na poškození rozbitných dílů, například spínačů, baterií nebo dílů ze skla.

Tato záruka zaniká, když je produkt poškozený, není řádně užívaný nebo udržovaný. Řádné užívání je takové užívání, kdy jsou přesně dodrženy všechny pokyny v návodu. Vyvarujte se takovému užívání a takovým úkonům, které se v návodu nedoporučují nebo před kterými návod varuje.

Výrobek je určen výhradně k soukromému, nikoliv komerčnímu užívání. Záruka zaniká v případě nesprávného užívání, při použití síly a v případě zásahů neprovedených naším autorizovaným servisem.

18.4. Postup při uplatnění záruky

Pro rychlé vyřízení dodržujte prosím tyto pokyny:

- Mějte prosím připravenou stvrzenku a číslo zboží (např. IAN 379524/379531/379537_2110) jako doklad o nákupu.
- Číslo zboží najdete na typovém štítku, na rytině, na úvodní straně návodu (dole vlevo) nebo na nálepce na zadní nebo spodní straně.
- Pokud by se objevily funkční závady nebo jiné nedostatky, kontaktujte nejprve níže uvedené servisní oddělení telefonicky nebo prostřednictvím našeho kontaktního formuláře.

19. Servis



Na adrese www.lidl-service.com si můžete stáhnout tento návod a mnoho dalších příruček, produktová videa a instalační software. Pomocí tohoto QR kódu se dostanete přímo na stránku servisu Lidl (www.lidl-service.com) a po zadání čísla výrobku IAN 379524/379531/379537_2110 můžete otevřít příslušný návod k obsluze.



Servis Česká republika

Hot line

☎ +420 2 96180690

🕒 Po-Pá: 9:00 - 17:00

Použijte kontaktní formulář na www.mlap.info/contact

IAN 379524/379531/379537_2110

19.1. Dodavatel/Výrobce/Dovozce

Upozorňujeme, že následující adresa není adresou pro vrácení zboží. Kontaktujte nejprve servisní středisko uvedené výše.

MLAP GmbH
Meitnerstr. 9
70563 Stuttgart
NĚMECKO

20. Prohlášení o ochraně osobních údajů

Vážený zákazníku / vážená zákaznice,

sdělujeme Vám, že my, společnost MLAP GmbH, Meitnerstr. 9, 70563 Stuttgart, Německo, jako správce zpracujeme Vaše osobní údaje.

V záležitostech týkajících se ochrany osobních údajů máme odpovědnou osobu pověřenou ochranou osobních údajů v rámci podniku, kterou lze kontaktovat na adrese MLAP GmbH, Datenschutz, Meitnerstr. 9, 70563 Stuttgart, Německo, datenschutz@mlap.info. Vaše údaje zpracováváme za účelem vyřízení záruky a pro účely souvisejících postupů (např. oprav). Při zpracování Vašich údajů se budeme opírat o kupní smlouvu, kterou jste s námi uzavřel(a).

Vaše údaje předáme za účelem vyřízení záruky a souvisejících postupů (např. oprav) námi pověřené opravně. Vaše osobní údaje u nás budou zpravidla uloženy po dobu tří let, abychom mohli plnit Vaše zákonná záruční práva.

Vy máte vůči nám právo na informace o příslušných osobních údajích a také na opravu, vymazání, omezení zpracování, námítku proti zpracování, jakož i na přenositelnost údajů.

V případě práva na informace a vymazání však platí omezení dle §§ 34 a 35 spolkového zákona o ochraně údajů (BDSG) (čl. 23 obecného nařízení o ochraně údajů (GDPR)).

Kromě toho máte právo podat stížnost u příslušného orgánu pro dohled nad ochranou údajů (čl. 77 obecného nařízení o ochraně údajů (GDPR) a § 19 spolkového zákona o ochraně údajů (BDSG)). V případě společnosti MLAP je tímto orgánem Landesbeauftragte für Datenschutz und Informationsfreiheit Baden-Württemberg, Postfach 10 29 32, 70025 Stuttgart, Německo, www.baden-wuerttemberg.datenschutz.de.

Zpracování Vašich údajů je pro vyřízení záruky nezbytné. Bez poskytnutí potřebných údajů není možné záruku vyřídit.

Spis treści

1.	Wstęp.....	169
1.1.	Informacje o niniejszej instrukcji obsługi.....	169
1.2.	Objaśnienie znaków	169
2.	Użytkowanie zgodne z przeznaczeniem.....	172
3.	Zasady bezpieczeństwa	173
3.1.	Ustawianie i podłączanie kuchenki mikrofalowej	174
3.2.	Unikanie zagrożeń pożarowych.....	177
3.3.	Specjalne zasady bezpieczeństwa dotyczące postępowania się kuchenkami mikrofalowymi	178
3.4.	Zasady bezpieczeństwa dotyczące podgrzewania płynów	180
3.5.	Czyszczenie i pielęgnacja urządzenia	180
4.	Opis części.....	181
5.	Zawartość opakowania	182
6.	Dane techniczne	183
7.	Informacje dotyczące zgodności z przepisami UE.....	183
8.	Gotowanie i obróbka cieplna przy użyciu kuchenki mikrofalowej	184
8.1.	Wielkość i kształt naczyń nadających się do kuchenek mikrofalowych	184
8.2.	Materiały nadające się do stosowania w kuchenkach mikrofalowych..	184
9.	Przed pierwszym użyciem	185
9.1.	Ustawianie urządzenia	185
9.2.	Pierwsze czyszczenie urządzenia	186
9.3.	Wkładanie szklanego talerza obrotowego	186
10.	Wprowadzanie ustawień podstawowych.....	186
10.1.	Ustawianie godziny	186
10.2.	Ustawianie zabezpieczenia przed dziećmi.....	186
11.	Obsługa	187
11.1.	Szybkie uruchamianie.....	188
11.2.	Program obróbki cieplnej.....	189
11.3.	Tabela obróbki cieplnej	190
11.4.	Program rozmrażania	191
11.5.	Korzystanie z kilku programów	192
11.6.	Program automatyczny.....	192
11.7.	Przerywanie programu	193
11.8.	Wskazania wyświetlacza	194
11.9.	Ustawianie timera.....	194
11.10.	Koniec programu.....	194
12.	Wskazówki umożliwiające zaoszczędzenie energii	194
13.	Czyszczenie i pielęgnacja.....	195
14.	Dłuższa przerwa w użytkowaniu i transportowanie.....	196

SILVERCREST®

15.	Środki zaradcze w przypadku usterek	196
16.	Utylizacja.....	196
17.	Stopka redakcyjna	197
	17.1. Uwagi dotyczące znaków towarowych	197
18.	Gwarancja MLAP GmbH.....	197
	18.1. Warunki gwarancji.....	197
	18.2. Okres obowiązywania gwarancji oraz ustawowe roszczenia z tytułu wad.....	198
	18.3. Zakres gwarancji.....	198
	18.4. Usługi gwarancyjne	198
19.	Serwis.....	199
	19.1. Dostawca / producent / importer	199
20.	Polityka prywatności.....	200

1. Wstęp

1.1. Informacje o niniejszej instrukcji obsługi



Serdecznie gratulujemy zakupu nowego urządzenia. Posiadasz teraz produkt wysokiej jakości. Instrukcja obsługi jest częścią produktu. Zawiera ona ważne wskazówki na temat bezpieczeństwa, użytkowania i utylizacji. Przed użyciem produktu zapoznaj się ze wszystkimi wskazówkami dotyczącymi obsługi i zasadami bezpieczeństwa. Używaj produktu wyłącznie w opisany sposób i w podanym zakresie stosowania. Przechowuj niniejszą instrukcję w bezpiecznym miejscu. Całą dokumentację przekaz następnemu użytkownikowi produktu.

1.2. Objaśnienie znaków



NIEBEZPIECZEŃSTWO!

Ostrzeżenie przed bezpośrednim zagrożeniem dla życia!

- Postępuj zgodnie z instrukcjami, aby uniknąć sytuacji, które prowadzą do śmierci lub poważnych obrażeń.



NIEBEZPIECZEŃSTWO!

Ostrzeżenie przed niebezpieczeństwem związanym z porażeniem prądem elektrycznym!

- Postępuj zgodnie z instrukcjami, aby uniknąć sytuacji, które prowadzą do śmierci lub poważnych obrażeń.



OSTRZEŻENIE!

Ostrzeżenie przed możliwym zagrożeniem dla życia i/lub ciężkimi, nieodwracalnymi obrażeniami!

- Postępuj zgodnie z instrukcjami, aby uniknąć sytuacji, które mogą prowadzić do śmierci lub poważnych obrażeń ciała.



PRZESTROGA!

Ostrzeżenie przed możliwymi średnimi i/lub lekkimi obrażeniami!

- Postępuj zgodnie z instrukcjami, aby uniknąć sytuacji, które mogą prowadzić do drobnych lub lekkich obrażeń.



Ostrzeżenie przed niebezpieczeństwem związanym z materiałami groźącymi wybuchem!



NOTYFIKACJA!

Przestrzegaj wskazówek w celu uniknięcia szkód materialnych!



Szczegółowe informacje dotyczące użytkowania urządzenia!



Przestrzegaj wskazówek podanych w instrukcji obsługi!



Instrukcja wymaganego postępowania w celu uniknięcia niebezpieczeństw



Znak wypunktowania / informacja o zdarzeniach podczas obsługi



Instrukcja wymaganego postępowania



Oznaczenie CE

Produkty oznaczone tym symbolem spełniają wymagania dyrektyw UE (patrz rozdział „Informacje dotyczące zgodności”).



Sprawdzone bezpieczeństwo

Produkty oznaczone tym symbolem spełniają wymagania niemieckiej Ustawy o bezpieczeństwie produktów (ProdSG).



Symbol prądu przemiennego



Używany w UE symbol oznaczający materiały, które mają kontakt z żywnością, np. opakowania lub powierzchnie urządzeń



Oznakowanie materiałów opakowaniowych przy selekcji odpadów

Oznakowanie ze skrótami (a) i numerami (b) o następującym znaczeniu:
1–7: tworzywa sztuczne / 20–22: papier i tektura / 80–98: materiały kompozytowe



Zutilizuj opakowanie zgodnie z wymogami ochrony środowiska (patrz rozdział „Utylizacja”)



Symbol „Triman” informuje konsumenta o tym, że produkt można podać recyklingowi oraz że podlega on systemowi rozszerzonej odpowiedzialności producenta, a we Francji objęty jest instrukcją dotyczącą sortowania.



Zutylizuj opakowanie zgodnie z wymogami ochrony środowiska (patrz rozdział „Utylizacja”)



Zutylizuj urządzenie zgodnie z wymogami ochrony środowiska (patrz rozdział „Utylizacja”)



Szklany talerz obrotowy nadaje się do mycia w zmywarce.



Opakowania oznaczone tym symbolem wyprodukowano ze szczególną dbałością o zasoby i środowisko.



Program automatyczny A-1 Podgrzewanie



Program automatyczny A-2 Warzywa



Program automatyczny A-3 Ryba



Program automatyczny A-4 Mięso



Program automatyczny A-5 Makaron



Program automatyczny A-6 Ziemniaki



Program automatyczny A-7 Pizza



Program automatyczny A-8 Zupa



Program rozmrażania dEF1 – Rozmrażanie w zależności od wagi



Program rozmrażania dEF2 – Rozmrażanie w zależności od czasu



Numery określające pozycje znajdujące się za poszczególnymi elementami urządzenia zawarte w tekście odnoszą się do ilustracji w rozdziale „4. Opis części” na stronie 181.

2. Użytkowanie zgodne z przeznaczeniem

Kuchenki mikrofalowej wolno używać tylko do podgrzewania nadających się do tego artykułów spożywczych znajdujących się w odpowiednich pojemnikach i naczyniach. Urządzenia nie wolno używać na wolnym powietrzu!

To urządzenie jest przeznaczone do używania w gospodarstwach domowych i otoczeniu podobnym do domowego, na przykład

- w kuchniach dla pracowników sklepów, biur i innych zakładów pracy;
- w gospodarstwach rolnych;
- przez gości w hotelach, motelach i innych obiektach mieszkalnych;
- w pensjonatach ze śniadaniem.

W przypadku używania komercyjnego lub do celów innych niż podane wyżej, producent nie ponosi odpowiedzialności za ewentualne szkody.

- Zwracamy uwagę, że użytkowanie niezgodne z przeznaczeniem pociąga za sobą wygaśnięcie gwarancji.
- Stosuj się do wszystkich informacji podanych w niniejszej instrukcji obsługi, a w szczególności do zasad bezpieczeństwa. Wszystkie inne sposoby obsługi urządzenia są uznawane za niezgodne z przeznaczeniem i mogą powodować obrażenia ciała lub szkody materialne.

3. Zasady bezpieczeństwa

WAŻNE INSTRUKCJE DOTYCZĄCE BEZPIECZEŃSTWA — UWAGA!
NIE PRZECZYTAJ I ZACHOWAJ DO DALSZEGO UŻYTKU!



OSTRZEŻENIE!

Niebezpieczeństwo obrażeń!

Istnieje niebezpieczeństwo odniesienia obrażeń przez dzieci i osoby o ograniczonej sprawności fizycznej, sensorycznej lub intelektualnej (np. osoby częściowo niepełnosprawne, osoby starsze z ograniczeniami sprawności fizycznej i intelektualnej) lub posiadające niewystarczające doświadczenie i wiedzę (np. starsze dzieci).

- Przechowuj urządzenie i akcesoria w miejscu niedostępnym dla dzieci.
- To urządzenie może być użytkowane przez dzieci w wieku od 8 lat i przez osoby o ograniczonej sprawności fizycznej, sensorycznej lub umysłowej albo osoby bez wystarczającego doświadczenia lub wiedzy, jeżeli znajdują się one pod nadzorem albo otrzymały wskazówki dotyczące bezpiecznego używania urządzenia i zrozumiały wynikające z tego tytułu niebezpieczeństwa.
- Dzieciom nie wolno bawić się urządzeniem.
- Dzieci nie powinny czyścić ani wykonywać konserwacji urządzenia bez nadzoru.
- Urządzenie i jego przewód trzymaj z dala od dzieci w wieku poniżej 8 lat.



NIEBEZPIECZEŃSTWO!

Niebezpieczeństwo obrażeń!

Niebezpieczeństwo uduszenia wskutek połknięcia drobnych części lub folii opakowaniowych albo przedostania się ich do dróg oddechowych.

- Wszystkie zastosowane materiały opakowaniowe (worki, kawałki polistyrenu itd.) przechowuj poza zasięgiem dzieci.
- Nie pozwalaj dzieciom bawić się materiałami opakowaniowymi.

3.1. Ustawianie i podłączanie kuchenki mikrofalowej



OSTRZEŻENIE!

Ostrzeżenie przed niebezpieczeństwem związanym z porażeniem prądem elektrycznym!

Istnieje niebezpieczeństwo porażenia elektrycznego przez części przewodzące prąd.

- Przed pierwszym użyciem i po każdym użytkowaniu sprawdź kuchenkę mikrofalową oraz kabel sieciowy pod kątem uszkodzeń.
- Nie włączaj kuchenki mikrofalowej, jeżeli kuchenka lub kabel sieciowy wykazują widoczne uszkodzenia.
- Upewnij się, że kabel sieciowy nie jest uszkodzony ani nie przebiega pod kuchenką mikrofalową lub nad gorącymi powierzchniami albo ostrymi krawędziami.
- Całkowicie rozwiń kabel sieciowy.
- Nie zginaj ani nie zgniataj kabla sieciowego.
- W przypadku stwierdzenia uszkodzenia transportowego zwróć się niezwłocznie do serwisu.
- Podłączaj kuchenkę mikrofalową jedynie do prawidłowo zainstalowanego, uziemionego i zabezpieczonego elektrycznie gniazdka. Napięcie sieciowe musi być zgodne z danymi technicznymi urządzenia: 230 V~, 50 Hz.
- Gniazdko musi być łatwo dostępne na wypadek konieczności szybkiego odłączenia kuchenki mikrofalowej od sieci.



OSTRZEŻENIE!

Niebezpieczeństwo obrażeń!

Istnieje niebezpieczeństwo obrażeń spowodowanych promieniowaniem mikrofalowym.

W przypadku uszkodzenia urządzenia promieniowanie mikrofalowe może przenikać przez miejsce nieszczelności na zewnątrz. Uszkodzenia kabla sieciowego mogą spowodować porażenie prądem elektrycznym.

- W żadnym wypadku nie wolno uruchamiać kuchenki mikrofalowej w razie uszkodzenia obudowy, osłon, drzwiczek komory kuchenki, uszczelki drzwiczek lub zamka drzwiczek. W takiej sytuacji natychmiast wyjmij kabel sieciowy z gniazdka ze stykiem ochronnym. Nie uruchamiaj kuchenki mikrofalowej, zanim nie zostanie ona naprawiona przez przeszkoloną w tym zakresie osobę.
- **OSTRZEŻENIE!** Wykonywanie wszelkich prac konserwacyjnych lub naprawczych, które wymagają usunięcia osłon zapewniających ochronę przed napromieniowaniem przez energię mikrofal, jest niebezpieczne dla wszystkich, za wyjątkiem osób przeszkolonych w tym zakresie.
- Pod żadnym pozorem nie modyfikuj samodzielnie kuchenki mikrofalowej ani nie próbuj samodzielnie otwierać i/lub naprawiać elementów urządzenia. Aby uniknąć zagrożeń, zlecaj konserwację kuchenki mikrofalowej i kabla sieciowego jedynie specjalistycznym firmom lub zwróć się do serwisu.
- Nie usuwaj osłon we wnętrzu kuchenki mikrofalowej ani we wewnętrznej folii ochronnej z wziernika, gdyż grozi to przedostaniem się promieniowania mikrofalowego na zewnątrz.
- Używaj tylko dostarczonych lub dopuszczonych przez nas części zamiennych i akcesoriów.
- Nie używaj kuchenki mikrofalowej w wilgotnych pomieszczeniach, ponieważ może prowadzić to do porażenia prądem elektrycznym.
- Nie zanurzaj kuchenki mikrofalowej w wodzie ani innych cieczach i nie umieszczaj kuchenki pod bieżącą wodą.
- Chronić kuchenkę mikrofalową przed kapiącą wodą i wodą rozpryskową. Zapobiegaj kontaktowi urządzenia z wodą i innymi cieczami. Trzymaj urządzenie, kabel sieciowy i wtyczkę z dala od umywalki, zlewozmywaka itp. Jeśli do urządzenia dostanie się ciecz, natychmiast wyjmij wtyczkę z gniazdka ze stykiem ochronnym. Zleć sprawdzenie urządzenia specjalizującej się w tym zakresie wykwalifikowanej firmie.

- Wyjmij wtyczkę z gniazdka, gdy:
 - trwa czyszczenie lub konserwacja urządzenia,
 - urządzenie jest montowane lub demontowane,
 - urządzenie jest wilgotne lub mokre,
 - urządzenie nie będzie już używane,
 - urządzenie nie jest nadzorowane,
 - trwa burza.
- Pod żadnym pozorem nie dotykaj urządzenia ani kabla sieciowego mokrymi rękami.



NOTYFIKACJA!

MOŻLIWE SZKODY MATERIALNE!

Istnieje niebezpieczeństwo uszkodzenia urządzenia wskutek nieprawidłowego ustawienia.

- Kuchenkę mikrofalową ustaw na równej, stabilnej powierzchni, która może utrzymać masę własną urządzenia wraz z maksymalną masą przygotowywanej w nim żywności.
- Używaj urządzenia tylko w pomieszczeniach.
- Nie narażaj urządzenia na działanie skrajnych warunków. Należy unikać:
 - wysokiej wilgotności powietrza i wilgoci,
 - bardzo wysokich lub niskich temperatur,
 - bezpośredniego nasłonecznienia,
 - otwartego ognia.
- Nie ustawiaj kuchenki mikrofalowej w pobliżu źródeł ciepła. Dodatki chemiczne w powłokach meblowych mogą szkodliwie oddziaływać na materiał nóżek urządzenia i powodować powstawanie śladów na powierzchni mebli.
- Ustawiaj urządzenie na żaroodpornej podkładce.

3.2. Unikanie zagrożeń pożarowych



NIEBEZPIECZEŃSTWO!

Niebezpieczeństwo wybuchu!

Mieszanki wody z olejem mogą ulec zapłonowi lub nawet wybuchnąć.

- Nie podgrzewaj w kuchenke mikrofalowej mieszanki wody z olejem lub tłuszczem.
- Nie rozmrażaj w kuchenke mikrofalowej zamrożonego tłuszczu ani oleju.



OSTRZEŻENIE!

Niebezpieczeństwo pożaru!

Niebezpieczeństwo pożaru wskutek nieprawidłowej obsługi urządzenia.

- Nie stawiaj na kuchenke mikrofalowej żadnych przedmiotów. W celu zapewnienia wystarczającej wentylacji zachowaj odstęp 30 cm od góry, 0 cm z tyłu i po 5 cm z obu boków (patrz **rys. D**). Odstęp minimalny od podłogi powinien wynosić 85 cm.
- Nie zakrywaj ani nie zatykaj żadnych otworów urządzenia.
- Nie demontuj nóżek.
- Kuchenka mikrofalowa jest zaprojektowana jako urządzenie wolnostojące. Nie używaj kuchenki mikrofalowej w meblu do zabudowy czy w szafie.
- Nigdy nie pozostawiaj pracującego urządzenia bez nadzoru.
- Nie używaj kuchenki mikrofalowej z zewnętrznym programatorem czasowym lub oddzielnym układem zdalnego sterowania.
- Co do zasady nadzoruj kuchenkę mikrofalową przy podgrzewaniu lub gotowaniu potraw w pojemnikach z materiałów palnych, takich jak tworzywa sztuczne lub papier.
- Używaj urządzenia tylko do podgrzewania nadających się do tego artykułów spożywczych znajdujących się w odpowiednich pojemnikach i naczyniach.

- Nie susz w urządzeniu przedmiotów palnych (potraw lub odzieży, poduszek grzejnych, pantofli, gąbek, wilgotnych ścierek lub podobnych przedmiotów). Może to powodować obrażenia ciała, zapłon lub pożar.
- Nie przyrządzaj w urządzeniu potraw zawierających alkohol.
- Nie używaj urządzenia do smażenia w głębokim tłuszczu ani rozgrzewania oleju.
- Jeśli zaczniesz wydobywać się dym, wyłącz urządzenie lub odłącz z gniazdka i trzymaj drzwiczki komory zamknięte, aby zdusić wszelkie płomienie, które mogą się pojawić.
- Gdy tylko zauważysz iskry lub błyski, natychmiast naciśnij przycisk Stop  i wyciągnij wtyczkę sieciową. Sprawdź, czy w jedzeniu lub naczyniach nie znajdują się metalowe przedmioty.
- Stosuj wyłącznie standardowe opakowania do popcornu, oznaczone jako przystosowane do przygotowania popcornu w kuchenkach mikrofalowych.
- Nie przekraczaj czasów obróbki cieplnej podanych przez producenta.
- Nie przechowuj środków spożywczych ani innych przedmiotów w komorze kuchenki mikrofalowej.

3.3. Specjalne zasady bezpieczeństwa dotyczące postępowania się kuchenkami mikrofalowymi

- Nie podgrzewaj potraw ani płynów w szczelnie zamkniętych pojemnikach! Mogą one eksplodować w urządzeniu albo spowodować zranienie podczas otwierania. W przypadku zamykanych pojemników, np. butelek do karmienia niemowląt, zawsze zdejmuj zakrętkę.
- Potrawy przygotowywane w kuchenke mikrofalowej mogą mieć nierównomierną temperaturę. Przed spożyciem sprawdzaj temperaturę podgrzanych potraw. W przypadku pokarmów dla niemowląt i butelek dla niemowląt przed sprawdzeniem temperatury zawsze zamieszaj pokarm lub wstrząśnij nim, aby zapobiec oparzeniom.

- Nie podgrzewaj w kuchenke mikrofalowej jaj w skorupkach ani całych jaj gotowanych na twardo, ponieważ mogą wybuchnąć zarówno podczas gotowania, jak i po wyjęciu z urządzenia. Jaja podgrzewaj tylko w specjalnie przystosowanym naczyniu przeznaczonym do kuchenek mikrofalowych.
- Przed przyrządzaniem artykułów spożywczych otoczonych skórką, np. pomidorów, kiełbasek, bakłażanów itp., natnij ich powierzchnię, aby zapobiec pęknięciu.
- Podczas otwierania pojemników do gotowania (np. torebek z popcornem, puszek) wydobywa się gorąca para. Przy otwieraniu zawsze utrzymuj otwór pojemnika z daleka od ciała.
- Podczas otwierania drzwiczek komory kuchenki wydobywa się gorąca para. Zachowaj odstęp.
- Podczas procesu obróbki cieplnej powierzchni kuchenki mikrofalowej, akcesoriów oraz naczyń do gotowania bardzo się nagrzewają. Używaj rękawic kuchennych. Przed czyszczeniem pozostaw elementy do ostygnięcia.



NOTYFIKACJA!

Możliwe szkody materialne!

Niebezpieczeństwo uszkodzenia urządzenia spowodowane jego nieprawidłową obsługą

- Pod żadnym pozorem nie włączaj urządzenia bez szklanego talerza obrotowego i artykułów spożywczych w komorze kuchenki.
- Używaj tylko dołączonych akcesoriów lub akcesoriów wymienionych jako odpowiednie w tej instrukcji obsługi.
- Nigdy nie używaj w kuchenke mikrofalowej naczyń z metalowymi ozdobami lub naczyń wykonanych z metalu, ponieważ może to spowodować uszkodzenia urządzenia i/lub naczyń na skutek iskrzenia.
- Stosuj naczynia przeznaczone do użycia w kuchenkach mikrofalowych. Kupując naczynia, zwracaj uwagę na oznaczenie „przystosowane do kuchenek mikrofalowych” albo „dla kuchenek mikrofalowych”.

- Nie ruszaj urządzeniem podczas jego pracy.

3.4. Zasady bezpieczeństwa dotyczące podgrzewania płynów



PRZESTROGA!

Niebezpieczeństwo obrażeń!

Istnieje niebezpieczeństwo obrażeń na skutek oparzenia.

- Przy podgrzewaniu płynów w kuchence mikrofalowej może wystąpić tzw. opóźnienie wrzenia, tzn. sytuacja, w której płyn ma już temperaturę wrzenia, ale nie powstają w nim typowe dla gotowania pęcherzyki pary. Podczas wstrząsów spowodowanych np. wyjmowaniem naczynia może dojść do nagłego wykipienia płynu. Płyn może gwałtownie wytrysnąć, w związku z czym należy zachować ostrożność przy przenoszeniu pojemnika.
- Nie używaj wysokich, wąskich naczyń.
- Przy podgrzewaniu wstaw do naczynia szklany lub ceramiczny pręt, aby zapobiec opóźnionemu zagotowaniu płynu. Po podgrzaniu odczekaj chwilę, ostrożnie dotknij naczynia i zamieszaj płyn, zanim wyjmiesz go z komory kuchenki.

3.5. Czyszczenie i pielęgnacja urządzenia

- Nieprawidłowe stosowanie środków czyszczących może doprowadzić do uszkodzenia powierzchni. Nigdy nie stosuj do czyszczenia agresywnych chemicznych środków czyszczących, środków do szorowania ani twardych gąbek.
- Nie czyść urządzenia z wykorzystaniem myjki parowej. Para może wnikać do urządzenia i uszkodzić elektronikę oraz powierzchnie.

Niedostateczna czystość kuchenki mikrofalowej może powodować zniszczenie jej powierzchni, co ma wpływ na okres użytkowania i może prowadzić do niebezpiecznych sytuacji.

- Regularnie czyść urządzenie i usuwaj pozostałości żywności.





- Przy czyszczeniu komory kuchenki oraz przylegających części stosuj się do wskazówek dotyczących czyszczenia, patrz „13. Czyszczenie i pielęgnacja” na stronie 195.

4. Opis części

Patrz rys. A

- 1) Osłona mikowa magnetronu (NIE ZDEJMUI!)
- 2) Kabel sieciowy z wtyczką (z tyłu, niewidoczny)
- 3) Wyświetlacz
- 4) Panel obsługowy
- 5) Szklany talerz obrotowy
- 6) Pierścień obrotowy
- 7) Wał napędowy
- 8) Komora kuchenki
- 9) Blokada drzwiczek
- 10) Uchwyt drzwiczek
- 11) Drzwiczki komory kuchenki z wziernikiem

Patrz rys. B

- 12) Przycisk Timer/zegar 
- 13) Przycisk Start 
- 14) Pokrętko regulacji
- 15) Przycisk Stop 
- 16) Przycisk kuchenki mikrofalowej 
- 17) Przycisk rozmrażania 

5. Zawartość opakowania



NIEBEZPIECZEŃSTWO!

Niebezpieczeństwo uduszenia!

Niebezpieczeństwo uduszenia wskutek połknięcia drobnych części lub folii opakowaniowych albo przedostania się ich do dróg oddechowych.

- Folię opakowaniową przechowuj z dala od dzieci.
- Nie pozwalaj dzieciom bawić się materiałami opakowaniowymi.

- ▶ Wyjmij produkt z opakowania i usuń wszystkie materiały opakowaniowe.
- ▶ Skontroluj dostawę pod kątem kompletności oraz braku uszkodzeń i powiadom nasz serwis w ciągu 14 dni od daty zakupu, jeżeli dostawa nie jest kompletna lub występują uszkodzenia.

Zakupiony komplet zawiera następujące elementy:

- Kuchenka mikrofalowa
- Szklany talerz obrotowy
- Pierścień obrotowy
- Wał napędowy
- Skrócona instrukcja obsługi

6. Dane techniczne

Nazwa lub marka handlowa dostawcy:	SilverCrest®
Adres dostawcy:	MLAP GmbH Meitnerstr. 9 70563 Stuttgart NIEMCY
Oznaczenie modelu:	SMWC 700 C1
Napięcie znamionowe:	230 V~, 50 Hz
Moc znamionowa:	1050 W
Znamionowa moc wyjściowa:	700 W
Częstotliwość mikrofal:	2450 MHz
Klasa ochrony:	I
Wymiary obudowy (szer. × wys. × gł.):	ok. 44,0 × 25,7 × 36,3 cm
Masa netto:	ok. 10 kg
Średnica szklanego talerza obrotowego:	ok. 25,5 cm



Komora kuchenki (8) oraz szklany talerz obrotowy (5) są dopuszczone do kontaktu z żywnością.

7. Informacje dotyczące zgodności z przepisami UE



Firma MLAP GmbH niniejszym oświadcza, że produkt spełnia poniższe wymagania Unii Europejskiej:

- dyrektywy 2014/30/UE w sprawie kompatybilności elektromagnetycznej,
- dyrektywy niskonapięciowej 2014/35/UE,
- dyrektywy 2009/125/WE w sprawie ekoprojektu,
- dyrektywy RoHS 2011/65/UE.

Ten produkt spełnia wymagania normy europejskiej EN 55011. Produkt jest standardowo sklasyfikowany jako urządzenie grupy 2, klasa B. Grupa 2 oznacza, że urządzenie zgodnie z przeznaczeniem wytwarza energię wysokiej częstotliwości w formie promieni elektromagnetycznych do obróbki cieplnej żywności. Urządzenie klasy B oznacza, że urządzenie jest przeznaczone do stosowania w domu.

8. Gotowanie i obróbka cieplna przy użyciu kuchenki mikrofalowej

- ▶ Aby prawidłowo rozmieścić artykuły spożywcze przeznaczone do obróbki cieplnej, ułóż najgrubsze kawałki przy zewnętrznej krawędzi.
- ▶ Przestrzegaj wymaganego czasu gotowania lub obróbki cieplnej.
- ▶ Wybierz najkrótszy podany czas gotowania lub obróbki cieplnej i przedłużaj go w razie potrzeby.
- ▶ Podczas gotowania lub obróbki cieplnej przykryj potrawy pokrywką przystosowaną do kuchenek mikrofalowych. Przykrycie potraw zapobiegnie przyskaniu i umożliwi bardziej równomierną obróbkę cieplną.
- ▶ Takie potrawy, jak kawałki kurczaka czy hamburgery należy jednokrotnie obrócić podczas przygotowywania w kuchenke mikrofalowej, aby przyspieszyć obróbkę cieplną. Większe kawałki, takie jak np. pieczeń czy pieczony kurczak, powinny być obracane co najmniej raz, aby zapewnić równomierną obróbkę.
- ▶ Ważne jest także przemieszczanie warstw, np. w przypadku klopsów mięsnych: Po upływie połowy czasu przyrządzania przelóż potrawy z góry na dół, a potrawy z wewnątrz na zewnątrz.
- ▶ Jeżeli to możliwe, przemieszaj potrawę po podgrzaniu, aby zapewnić równomierny rozkład temperatury, albo pozwól potrawie dogotować się przez krótki czas.

8.1. Wielkość i kształt naczyń nadających się do kuchenek mikrofalowych

Płaskie, szerokie naczynia nadają się lepiej niż wąskie i wysokie. „Płaskie” potrawy gotują się bardziej równomiernie.

Okrągłe i owalne naczynia nadają się lepiej niż prostokątne. Na narożnikach może dojść do miejscowego przegrzania.

8.2. Materiały nadające się do stosowania w kuchenkach mikrofalowych

W kuchenke mikrofalowej używaj następujących przyborów:

- Półmisek do przyrumieniania
- Naczynia stołowe
- Naczynia szklane bez pokrywki
- Naczynia szklane do piekarnika
- Torebki do gotowania w piekarniku
- Papierowe talerze i kubki (tylko do krótkotrwałego podgrzewania)
- Ręczniki papierowe (tylko do przykrywania potraw i wchłaniania tłuszczu)
- Plastikowe pojemniki nadające się do kuchenki mikrofalowej
- Opakowania z tworzyw sztucznych nadające się do kuchenki mikrofalowej
- Termometr nadający się do kuchenki mikrofalowej

- Papier woskowany (tylko do przykrywania potraw)
- Należy zawsze postępować zgodnie z instrukcjami producenta.



NOTYFIKACJA!

Możliwe szkody materialne!

Użycie nieodpowiednich materiałów może spowodować uszkodzenie urządzenia lub samego materiału.

- Nigdy nie używaj naczyń stołowych z metalowymi dekoracjami ani metalowej zastawy stołowej.
- Nie stosuj szkła kryształowego ani ołowiowego. Może ono pękać, a kolorowe szkło może się odbarwić.
- Nie używaj materiałów nieodpornych na wysokie temperatury. Mogą się one odkształcić, a nawet zapalić.

9. Przed pierwszym użyciem

- ▶ Upewnij się, że wszystkie materiały opakowaniowe i folie ochronne zostały usunięte z urządzenia.



NOTYFIKACJA!

Możliwe szkody materialne!

Potencjalne uszkodzenia urządzenia spowodowane jego nieprawidłową obsługą

- Nigdy nie usuwaj osłony mikrowej (1) w komorze kuchenki (8). Nie jest częścią opakowania, ale służy do ochrony mikrofalownika.

9.1. Ustawianie urządzenia

- ▶ Nie ustawiaj kuchenki mikrofalowej:
 - w pobliżu źródeł ciepła,
 - w pobliżu radia czy telewizora,
 - w pobliżu materiałów palnych,
 - w miejscu o wysokiej wilgotności powietrza albo w miejscu, w którym występuje wilgoć.
- ▶ W celu zapewnienia wystarczającej wentylacji należy zachować odstęp wskazane na **rys. D**. Element dystansowy znajdujący się z tyłu urządzenia musi stykać się ze ścianą. Zapewni to prawidłowy odstęp przy ustawianiu kuchenki mikrofalowej.
- ▶ Nie wolno demontować nóżek urządzenia.

- ▶ Podłącz kuchenkę mikrofalową do łatwo dostępnego i w każdej chwili osiągalnego gniazdka ze stykiem ochronnym.

9.2. Pierwsze czyszczenie urządzenia

- ▶ Pociągnij za uchwyt drzwiczek (10), aby otworzyć drzwiczki komory kuchenki (11).
- ▶ W celu usunięcia resztek pyłu z opakowań i ewentualnych pozostałości produkcyjnych, przed pierwszym użyciem urządzenia wytrzyj jego komorę (8) oraz wewnętrzną stronę wziernika (11) lekko zwilżoną, miękką szmatką. Uważaj, aby do kuchenki mikrofalowej nie przedostały się żadne ciecze, a następnie całkowicie osusz powierzchnie.
- ▶ Wyczyść szklany talerz obrotowy (5) i pierścień obrotowy (6) w ciepłej wodzie z niewielką ilością płynu do mycia naczyń oraz całkowicie osusz części.



9.3. Wkładanie szklanego talerza obrotowego

- ▶ Nie uruchamiaj kuchenki mikrofalowej bez prawidłowo włożonego szklanego talerza obrotowego (5).
- ▶ Sprawdź, czy wał napędowy (7) jest prawidłowo włożony w wycięcie w dnie komory kuchenki i ułożony łopatkami płasko na dnie. W razie potrzeby obróć wał (7), aż opadnie do właściwej pozycji.
- ▶ Włóż pierścień obrotowy (6) w zagłębienie w komorze kuchenki (8), a następnie połóż szklany talerz obrotowy (5) na środku wału napędowego (7) (patrz **rys. C**), aby wypustki szklanego talerza obrotowego (5) znajdowały się między łopatkami wału napędowego (7).



10. Wprowadzanie ustawień podstawowych

10.1. Ustawianie godziny

Jeżeli produkt jest uruchamiany po raz pierwszy lub jeżeli wystąpiła przerwa w zasilaniu, na wyświetlaczu (3) pokaże się **0:00** i należy ustawić godzinę (w formacie 24-godzinnym).

- ▶ Dwukrotnie naciśnij przycisk Timer/zegar  (12). Wskazanie godziny zaczyna migać.
- ▶ Obróć pokrętkę regulacji (14), aby ustawić żądaną godzinę.
- ▶ Naciśnij ponownie przycisk Timer/zegar  (12).
- ▶ Obróć pokrętkę regulacji (14), aby ustawić żądane minuty.
- ▶ Naciśnij ponownie przycisk Timer/zegar  (12). Godzina jest ustawiona.

10.2. Ustawianie zabezpieczenia przed dziećmi

- ▶ Zabezpieczenie przed dziećmi można włączyć, naciskając i przytrzymując przez ok. 3 sekundy przycisk Stop  (15). Rozlegnie się sygnał dźwiękowy, a na wyświetlaczu (3) pojawi się .

Przyciski produktu nie reagują teraz na naciskanie.

Po ok. 3 sekundach zostanie ponownie wyświetlona godzina, jeśli ją ustawiono.

- ▶ Zabezpieczenie przed dziećmi można wyłączyć, naciskając i przytrzymując przez ok. 3 sekundy przycisk Stop  (15). Rozlegnie się sygnał dźwiękowy i wszystkie funkcje będą ponownie dostępne.

11. Obsługa



NIEBEZPIECZEŃSTWO!

Niebezpieczeństwo obrażeń!

W przypadku uszkodzenia urządzenia promieniowanie mikrofalowe może przenikać przez miejsce nieszczelności na zewnątrz. Uszkodzenia kabla sieciowego mogą spowodować porażenie prądem elektrycznym.

- W przypadku uszkodzenia obudowy, osłon, drzwiczek komory (11) lub blokady drzwiczek (9) nie wolno w żadnym wypadku uruchamiać kuchenki mikrofalowej. W takiej sytuacji natychmiast wyjmij kabel sieciowy (2) z gniazdka ze stykiem ochronnym.
- Nie używaj kuchenki mikrofalowej, jeżeli w drzwiczkach komory (11) zakleszczone są przedmioty lub drzwiczki (11) nie zamykają się dokładnie.
- Jeżeli występuje jakiegokolwiek uszkodzenie, nie uruchamiaj kuchenki mikrofalowej, lecz zwróć się do serwisu.



NOTYFIKACJA!

Możliwe szkody materialne!

Potencjalne uszkodzenia urządzenia spowodowane jego nieprawidłową obsługą

- Kuchenka mikrofalowa jest przeznaczona do użytku domowego. Nie używaj kuchenki mikrofalowej na wolnym powietrzu.
- Pod żadnym pozorem nie włączaj urządzenia bez szklanego talerza obrotowego (5) i artykułów spożywczych w komorze kuchenki (8).



PRZESTROGA!

Niebezpieczeństwo obrażeń!

Ze względu na to, że potrawy lub pojemniki mogą być bardzo gorące, występuje niebezpieczeństwo oparzeń.

- Przy wyjmowaniu potraw z komory kuchenki (8) konieczne używaj ściereczek do naczyń albo rękawic odpornych na wysoką temperaturę.





Podczas pracy na wewnętrznych ściankach i drzwiczkach komory (11) może powstawać kondensat. To normalne zjawisko podczas przyrządzania potraw i nie jest ono wadą urządzenia. Jeśli zbierze się kondensat, wytrzyj go miękką szmatką.

- ▶ Przygotuj artykuły spożywcze:
Do przyrządzania w kuchence mikrofalowej nadaje się mięso drobiowe i wieprzowe, mięso mielone oraz wszystkie gatunki ryb. Z kolei mięso wołowe i dziczyzna w przypadku podgrzewania w kuchence mikrofalowej szybko stają się łykowate, w związku z czym nie należy przyrządzać ich w kuchence.
W przypadku przyrządzania warzyw, mięsa i ryb należy podzielić je w możliwie równe, spore kawałki.
- ▶ Pociągnij za uchwyt drzwiczek (10), aby otworzyć drzwiczki komory kuchenki (11).
- ▶ Produkty spożywcze znajdujące się w pojemniku dopuszczonym do stosowania w kuchence mikrofalowej umieść na środku szklanego talerza obrotowego (5).
- ▶ Podczas gotowania lub obróbki cieplnej przykryj potrawy pokrywką przystosowaną do kuchenek mikrofalowych. Przykrycie potraw zapobiegnie pryskaniu i umożliwi bardziej równomierną obróbkę cieplną.
- ▶ Zamknij drzwiczki komory kuchenki (11), tak aby słyszalnie się zatrzasnęły.

11.1. Szybkie uruchamianie

Naciśnięcie przycisku Start  (13) bez wcześniejszego ustawienia poziomu mocy uruchomi program obróbki cieplnej na najwyższym poziomie energii (700 W). Funkcja ta nie jest dostępna w programach automatycznych i w programie rozmrażania według wagi.

- ▶ Naciskaj wielokrotnie przycisk Start  (13), aż na wyświetlaczu (3) wyświetli się żądany czas obróbki cieplnej (każde naciśnięcie przycisku przedłuża czas o 30 sekund). Proces obróbki cieplnej uruchamia się natychmiast.
- ▶ W trakcie obróbki cieplnej można wydłużyć jej czas o 30 sekund po każdym naciśnięciu przycisku Start  (13).

Najdłuższy czas obróbki cieplnej wynosi 95 minut.

11.2. Program obróbki cieplnej

Naciśnij jednokrotnie przycisk kuchenki mikrofalowej  (16) i obróć pokrętko regulacji (14), aby ustawić poziom energii.

Alternatywnie naciśnij przycisk kuchenki mikrofalowej  (16) raz lub kilka razy, aby wybrać poziom energii zgodnie z poniższą tabelą:

Przycisk kuchenki mikrofalowej  (16)	Program obróbki cieplnej	Moc w watach	Przykłady zastosowania
Naciśnij 1 raz	P100	700	Szybkie podgrzewanie, podgrzewanie napojów, gotowanie wody, przyrządzanie warzyw
Naciśnij 2 razy	P80	560	Gotowanie ryżu, potraw z mięsem mielonym, kurczaka
Naciśnij 3 razy	P50	350	Powolne gotowanie, gotowanie ryb, zup
Naciśnij 4 razy	P30	210	Rozmrażanie, roztapianie masła
Naciśnij 5 razy	P10	70	Utrzymywanie ciepła, wstępne rozmrażanie potraw

- ▶ Potwierdź wybór poziomu energii przez naciśnięcie przycisku Start  (13).
- ▶ Obróć pokrętko regulacji (14), aby ustawić wybrany czas obróbki cieplnej w minutach i sekundach (**0:00**).

Najdłuższy czas obróbki cieplnej wynosi 95 minut.

- ▶ Naciśnij przycisk Start  (13), aby uruchomić program.

11.3. Tabela obróbki cieplnej

Tabela obróbki cieplnej / przykłady			
Program obróbki cieplnej	Waga	Czas obróbki cieplnej	Przykłady zastosowania
P10	100 g	0:30	Wstępne rozmrażanie potraw
	200 g	1:00	
	300 g	1:30	
P30	200 g	6:00	Rozmrażanie warzyw (np. brokułów)
	400 g	11:00	
	600 g	15:00	
P50	200 g	7:30	Podgrzewanie potraw rybnych (schłodzonych)
	300 g	8:00	
	400 g	9:30	
P80	200 g	4:00	Podgrzewanie warzyw (schłodzonych)
	300 g	6:00	
	400 g	8:30	
P80	500 g	18:00	Przyrządzanie pieczeni
P80	500 g	25:00	Przyrządzanie gulaszu z wieprzowiny (w sosie)
P100	150 g	5:00	Przyrządzanie ziemniaków
	300 g	8:00	
	450 g	13:00	
P100	300 ml	2:30	Podgrzewanie mleka (schłodzonego)
	600 ml	4:30	
	900 ml	7:00	

- Jeśli po upływie danego czasu potrawa nie będzie gotowa / dostatecznie podgrzana, rozpocznij proces ponownie. Użyj w tym celu poziomu mocy podanego w tabeli i włącz kuchenkę na kilka minut, aby dostatecznie ugotować/podgrzać potrawę.

11.4. Program rozmrażania

11.4.1. Rozmrażanie w zależności od wagi

Program rozmrażania można ustawić w zależności od wagi rozmrażanego artykułu. Możliwe do ustawienia wagi mieszczą się w zakresie od 100 g do 2000 g.

- ▶ Naciśnij przycisk rozmrażania  (17), aby wywołać tryb rozmrażania w zależności od wagi.

Na wyświetlaczu (3) pojawia się wskazanie **def1**.

- ▶ Obracaj pokrętkę regulacji (14), aby ustawić żądaną wagę potrawy.
- ▶ Naciśnij przycisk Start  (13), aby uruchomić program.

Po upływie połowy czasu rozlegną się dwa krótkie sygnały dźwiękowe.

- ▶ Otwórz drzwiczki komory kuchenki (11). Odwróć potrawę na drugą stronę lub zamieszaj, aby zapewnić równomierne rozmrażanie.
- ▶ Następnie zamknij drzwiczki komory kuchenki (11) i ponownie naciśnij przycisk Start  (13), aby kontynuować program.
- ▶ Jeśli po upływie danego czasu potrawa nie została rozmrożona, rozpocznij proces od nowa. Użyj w tym celu poziomu mocy **P30** na kilka minut, aby w pełni rozmrozić potrawę.

11.4.2. Rozmrażanie w zależności od czasu

Istnieje możliwość ustawienia czasu trwania programu rozmrażania.

- ▶ Naciśnij przycisk rozmrażania  (17) dwukrotnie, aby wywołać tryb rozmrażania w zależności od czasu.

Na wyświetlaczu (3) pojawia się wskazanie **def2**.

- ▶ Obróć pokrętkę regulacji (14), aby ustawić wybrany czas rozmrażania w minutach i sekundach (**0:00**).

Najdłuższy możliwy czas rozmrażania wynosi 95 minut.

Poniższa tabela przedstawia przybliżony czas rozmrażania wymagany dla różnych wag:

Waga potrawy	Czas
100 g	4:44 minuty
600 g	30:04 minut
1000 g	50:20 minut
1500 g	75:40 minut
2000 g	95:00 minut

- ▶ Naciśnij przycisk Start  (13), aby uruchomić program.
- ▶ W razie potrzeby otwórz drzwiczki komory (11) po upływie około połowy czasu. Odwróć potrawę na drugą stronę lub zamieszaj, aby zapewnić równomierne rozmrażanie.

- ▶ Następnie zamknij drzwiczki komory kuchenki (11) i ponownie naciśnij przycisk Start  (13), aby kontynuować program.
- ▶ Jeśli po upływie danego czasu potrawa nie została rozmrożona, rozpocznij proces od nowa. Użyj w tym celu poziomu mocy **P30** na kilka minut, aby w pełni rozmrozić potrawę.



11.5. Korzystanie z kilku programów

Urządzenie może wykonywać kilka programów po kolei. Możliwe są 2 dowolne programy, które są uruchamiane automatycznie.

- ▶ Ustaw programy we wcześniej opisany sposób, a po ustawieniu ostatniego programu naciśnij przycisk Start  (13).

Przykład:

Chcesz rozmrozić potrawę przy użyciu programu rozmrażania, a następnie rozpocząć program obróbki cieplnej **P50**.

- ▶ Ustaw program rozmrażania zgodnie z opisem w rozdziale „11.4. Program rozmrażania” na stronie 191, nie naciskając następnie przycisku Start  (13).
- ▶ Ustaw program **P50** w sposób opisany w rozdziale „11.2. Program obróbki cieplnej” na stronie 189.
- ▶ Następnie naciśnij przycisk Start  (13), aby uruchomić programy. Oba programy są realizowane jeden po drugim.

11.6. Program automatyczny

W przypadku programu automatycznego nie jest konieczne ustawianie czasu obróbki cieplnej ani poziomu energii. Produkt automatycznie określa te wartości w zależności od podanego artykułu spożywczego i jego wagi.

- ▶ Obróć pokrętkę regulacji (14) w kierunku ruchu wskazówek zegara. Na wyświetlaczu (3) pojawi się numer programu (np. „A-1” dla programu automatycznego 1).
- ▶ Wybierz program automatyczny od **A-1** do **A-8**.







Odpowiedni symbol miga na wyświetlaczu (3).

- ▶ Naciśnij przycisk Start  (13), aby potwierdzić wybór.
- ▶ Następnie wybierz żądaną wagę. Obracaj pokrętkę regulacji (14), aż zostanie wyświetlona żądana wielkość porcji.

Na wyświetlaczu (3) pojawi się waga/iłość.

Ilości artykułów możesz ustawiać według poniższej tabeli:

Program	Waga	Wyświetlacz	Moc
A-1 Podgrzewanie 	200 g	200	700 W
	400 g	400	
	600 g	600	

Program	Waga	Wyświetlacz	Moc
A-2 Warzywa 	200 g	200	700 W
	300 g	300	
	400 g	400	
A-3 Ryba 	250 g	250	560 W
	350 g	350	
	450 g	450	
A-4 Mięso 	250 g	250	700 W
	350 g	350	
	450 g	450	
A-5 Makaron 	50 g (+ 450 ml wody)	50	560 W
	100 g (+ 800 ml wody)	100	
A-6 Ziemniaki 	200 g	200	700 W
	400 g	400	
	600 g	600	
A-7 Pizza 	200 g	200	700 W
	400 g	400	
A-8 Zupa 	200 ml	200	560 W
	400 ml	400	

▶ Następnie naciśnij przycisk Start  (13), aby uruchomić program.

Jeżeli żądana potrawa nie jest prawidłowo ugotowana, dogotuj ją jeszcze przez kilka minut za pomocą programu obróbki cieplnej.

11.7. Przerwanie programu

Aby np. przewrócić lub zamieszać potrawę po upływie połowy czasu obróbki cieplnej, często konieczne może być przerwanie trwającego programu.



▶ Otwórz drzwiczki komory kuchenki (11) albo naciśnij przycisk Stop  (15), aby przerwać program.

Na wyświetlaczu (3) jest dalej pokazywany pozostały czas.

▶ Po ponownym zamknięciu drzwiczek komory kuchenki (11) naciśnij przycisk Start  (13), aby kontynuować wybrany program.

▶ Naciśnij dwukrotnie przycisk Stop  (15), aby ostatecznie zakończyć wybrany program przed upływem czasu.

11.8. Wskazania wyświetlacza

- ▶ Naciśnij przycisk kuchenki mikrofalowej  (16) przy trwającym programie. Aktualna moc mikrofal pojawi się na wyświetlaczu (3) na ok. 3 sekundy.
- To nie działa, jeśli ustawiony jest program automatyczny lub program rozmrażania.
- ▶ Naciśnij przycisk Timer/zegar  (12) przy trwającym programie. Aktualna godzina pojawi się na wyświetlaczu (3) na ok. 3 sekundy.

11.9. Ustawianie timera

Po upływie ustalonego czasu w produkcji rozlegnie się sygnał. Tę funkcję można wykorzystywać np. jako klepsydrę do jajek. Funkcja timera nie jest dostępna w czasie trwania programu obróbki cieplnej.

- ▶ Naciśnij przycisk Timer/zegar  (12). Wyświetlacz (3) pokaże **00:00**.
- ▶ Obróć pokrętkę regulacji (14), aby ustawić żądany okres czasu.

Maksymalny możliwy do ustawienia czas wynosi 95 minut.

- ▶ Potwierdź ustawienie przyciskiem Start  (13).

11.10. Koniec programu

Na zakończenie każdego programu emitowanych jest 5 sygnałów dźwiękowych, które sygnalizują zakończenie danego procesu.

- ▶ Otwórz drzwiczki komory kuchenki (11), pociągając za uchwyt drzwiczek (10).
- ▶ Ostrożnie wyjmij potrawę z komory kuchenki (8).

12. Wskazówki umożliwiające zaoszczędzenie energii

- ▶ Wybierz najkrótszy podany czas obróbki cieplnej i przedłużaj go w razie potrzeby.
- ▶ Każdorazowo przyrządzaj małe porcje. W przypadku większych ilości jedzenia bardziej energooszczędne będzie wykorzystanie piekarnika/kuchenki.
- ▶ Równomiernie ułóż produkty spożywcze w naczyniu dopuszczonym do stosowania w kuchenkach mikrofalowych, a po upływie połowy czasu obróbki cieplnej przemieszaj jedzenie albo je obróć.

13. Czyszczenie i pielęgnacja

Niedostateczna czystość kuchenki mikrofalowej może powodować zniszczenie jej powierzchni, co ma wpływ na okres użytkowania i może prowadzić do niebezpiecznych sytuacji. W związku z tym regularnie czyść kuchenkę mikrofalową.

- ▶ Wyłącz kuchenkę mikrofalową i przed czyszczeniem wyjmij wtyczkę (2) z gniazdka ze stykiem ochronnym.
- ▶ Utrzymuj komorę kuchenki (8) w czystości. Wycieraj wilgotną szmatką rozpryskane lub rozlane płyny przylegające do ścianek komory kuchenki (8). W przypadku mocnego zabrudzenia przetrzyj komorę kuchenki (8) wilgotną szmatką oraz łagodnym środkiem czyszczącym.
- ▶ Nie używaj środków czyszczących w aerozolu, środków szorujących ani silnych środków czyszczących.
- ▶ Nie czyść urządzenia z wykorzystaniem myjki parowej.
- ▶ Powierzchnie zewnętrzne czyść wilgotną szmatką. Nie pozwalaj, aby do otworów wentylacyjnych dostała się woda.
- ▶ Drzwiczki komory kuchenki z wziernikiem (11) oraz blokadę drzwiczek (9) czyść łagodnym roztworem mydła. Zwracaj szczególną uwagę na uszkodzenia tych części.
- ▶ Podczas pracy w dużej wilgotności powietrza na powierzchniach zewnętrznych może powstawać kondensat. Osusz powierzchnie miękką ściereczką.
- ▶ Myj szklany talerz obrotowy (5) w ciepłej wodzie z dodatkiem roztworu mydła albo w zmywarce do naczyń.
- ▶ Wyjmij wał napędowy (7) oraz pierścień obrotowy (6). Wytrzyj wał napędowy (7) i pierścień obrotowy (6) wilgotną szmatką.
- ▶ Po czyszczeniu ponownie włóż wał napędowy (7), pierścień obrotowy (6) oraz szklany talerz obrotowy (5) (patrz „9.3. Wkładanie szklanego talerza obrotowego” na stronie 186).
- ▶ Przed użyciem kuchenki mikrofalowej należy upewnić się, że wszystkie elementy są całkowicie suche.
- ▶ Aby usunąć z kuchenki mikrofalowej pozostałości nieprzyjemnych zapachów, wlej szklankę wody z sokiem i skórką z jednej cytryny do głębokiego, przystosowanego do kuchenek mikrofalowych naczynia i ogrzewaj je przez 5 minut w kuchence. Następnie dokładnie wytrzyj komorę kuchenki (8) wilgotną ściereczką i całkowicie wysusz powierzchnie.
- ▶ W razie potrzeby wymiany oświetlenia we wnętrzu kuchenki mikrofalowej zwróć się do specjalizującej się w tym zakresie wykwalifikowanej firmy lub naszego serwisu.

14. Dłuższa przerwa w użytkowaniu i transportowanie

- ▶ Jeżeli nie używasz kuchenki mikrofalowej przez dłuższy czas, wyjmij wtyczkę sieciową (2) z gniazda, wyczyść urządzenie i przechowuj je w suchym, czystym i niezapylonym miejscu.
- ▶ Aby zapobiec uszkodzeniu produktu podczas transportu, zaleca się używanie oryginalnego opakowania.

15. Środki zaradcze w przypadku usterek

Problem	Możliwa przyczyna	Rozwiązanie
Urządzenie się nie uruchamia.	Wtyczka sieciowa (2) nie jest wciśnięta do gniazdk.	▶ Wyjmij wtyczkę sieciową (2) z gniazdko i wciśnij ją ponownie po upływie ok. 10 sekund.
	Gniazdko jest uszkodzone.	▶ Sprawdź gniazdko, podłączając do niego inne urządzenie.
Proces obróbki cieplnej nie uruchamia się.	Drzwiczki komory kuchenki (11) nie są zamknięte.	▶ Zamknij drzwiczki komory kuchenki (11).
Oświetlenie nie działa.	Źródło światła jest uszkodzone.	▶ Skontaktuj się z serwisem.

16. Utylizacja

Opakowanie

W celu zabezpieczenia przed uszkodzeniami transportowymi urządzenie znajduje się w opakowaniu. Opakowania to surowce nadające się do ponownego wykorzystania lub możliwe do ponownego przetworzenia.



Urządzenie

Zużytych urządzeń nie wolno wyrzucać razem ze zwykłymi odpadami komunalnymi.

Zgodnie z dyrektywą 2012/19/UE po zakończeniu okresu użytkowania urządzenie należy poddać stosownej utylizacji.

Dzięki temu surowce użyte do produkcji urządzenia mogą zostać wykorzystane ponownie, co ogranicza negatywny wpływ na środowisko.

- ▶ Przekaż zużyte urządzenie do punktu zbiórki urządzeń elektrycznych lub punktu skupu surowców wtórnych.

- ▶ Więcej informacji uzyskasz w miejscowym przedsiębiorstwie gospodarki odpadami lub w lokalnym urzędzie komunalnym.

17. Stopka redakcyjna

Copyright © 2022

Wszelkie prawa zastrzeżone.

Niniejsza instrukcja obsługi jest chroniona prawem autorskim.

Mechaniczne, elektroniczne lub jakiegokolwiek inne powielanie niniejszego dokumentu bez pisemnego pozwolenia producenta jest zabronione.

Właścicielem praw autorskich jest firma:

MLAP GmbH
Meitnerstr. 9
70563 Stuttgart
NIEMCY

17.1. Uwagi dotyczące znaków towarowych

SilverCrest® jest zarejestrowanym znakiem towarowym firmy Lidl Stiftung & Co. KG, 74167 Neckarsulm, Niemcy.

Wszystkie inne nazwy i produkty są znakami towarowymi lub zarejestrowanymi znakami towarowymi odpowiednich właścicieli.

18. Gwarancja MLAP GmbH

Droga Klientko, drogi Kliencie,

niniejszy produkt jest objęty trzyletnim okresem gwarancyjnym począwszy od daty zakupu. W przypadku wad produktowych przysługują Ci względem sprzedawcy produktu ustawowe prawa. Te ustawowe prawa nie zostają ograniczone przez poniższą gwarancję.

18.1. Warunki gwarancji

Okres obowiązywania gwarancji rozpoczyna się wraz z datą zakupu. Oryginalny paragon należy starannie przechowywać. Dokument ten będzie potrzebny jako dowód zakupu.

Jeśli w ciągu trzech lat od daty zakupu produktu wystąpi wada materiałowa lub produkcyjna, dokonamy nieodpłatnie – zgodnie z naszym wyborem – jego naprawy lub wymiany. Niniejsza gwarancja zakłada, że w ciągu trzyletniego okresu zostanie dostarczone niesprawne urządzenie wraz z dowodem zakupu (paragonem) oraz krótkim opisem wady i okoliczności jej wystąpienia.

Jeśli defekt jest objęty naszą gwarancją, produkt zostanie naprawiony lub wymieniony na nowy. Naprawa lub wymiana produktu nie oznacza, że okres obowiązywania gwarancji rozpoczyna się na nowo.

18.2. Okres obowiązywania gwarancji oraz ustawowe roszczenia z tytułu wad

Okres obowiązywania gwarancji nie zostaje przedłużony przez rękojmię. Dotyczy to także wymienionych i naprawionych części. Uszkodzenia i wady ewentualnie stwierdzone już w momencie zakupu należy zgłosić zaraz po wypakowaniu. Naprawy po upływie okresu obowiązywania gwarancji są odpłatne.

18.3. Zakres gwarancji

Urządzenie wyprodukowano starannie w oparciu o restrykcyjne dyrektywy jakościowe i przed wysłaniem dokładnie je sprawdzono.

Gwarancja obejmuje wady materiałowe i produkcyjne. Niniejsza gwarancja nie dotyczy części produktu narażonych na normalne użytkowanie i z tego względu mogących podlegać szybszemu zużyciu, a także uszkodzeń części delikatnych, np. włączników, baterii lub elementów szklanych.

Gwarancja ustaje w przypadku uszkodzenia, niewłaściwego użytkowania lub nieprawidłowej konserwacji produktu. Właściwe użytkowanie produktu oznacza dokładne przestrzeganie wszystkich zapisów zawartych w instrukcji obsługi. Należy bezwzględnie unikać zastosowań i czynności, których odradza i przed którymi ostrzega instrukcja obsługi. Produkt jest przeznaczony wyłącznie do użytku prywatnego i nie należy wykorzystywać go do celów komercyjnych. Niewłaściwe i nieodpowiednie obchodzenie się z produktem, stosowanie siły oraz ingerencja podmiotu innego niż nasz autoryzowany punkt serwisowy powoduje wygaśnięcie gwarancji.

18.4. Usługi gwarancyjne

Aby przyspieszyć rozpatrzenie sprawy, prosimy o przestrzeganie poniższych instrukcji:

- Przed skontaktowaniem się z serwisem należy przygotować paragon oraz numer artykułu IAN 379524/379531/379537_2110 jako dowód zakupu.
- Numer artykułu znajduje się na tabliczce znamionowej, na grawerunku, na stronie tytułowej instrukcji (w lewym dolnym rogu) lub na nalepce umieszczonej z tyłu lub pod spodem.
- W przypadku niewłaściwego działania lub innych usterek prosimy w pierwszej kolejności skontaktować się telefonicznie lub przy użyciu naszego formularza kontaktowego z niżej wymienionym działem serwisowym.

19. Serwis



Tę i wiele innych instrukcji obsługi, filmy dotyczące produktów oraz oprogramowanie do instalacji można pobrać ze strony www.lidl-service.com.

Skanując ten kod QR, można przejść bezpośrednio na stronę serwisu Lidl (www.lidl-service.com) i po wprowadzeniu numeru artykułu IAN 379524/379531/379537_2110 otworzyć instrukcję obsługi.



Serwis Polska

Hotline

☎ +48 22 2639048

🕒 pon. – pt.: 09:00 – 17:00

Proszę użyć formularza kontaktowego: www.mlap.info/contact

IAN 379524/379531/379537_2110

19.1. Dostawca / producent / importer

Poniższy adres nie jest adresem do zwrotów. W pierwszej kolejności należy skontaktować się z podanym powyżej centrum serwisowym.

MLAP GmbH
Meitnerstr. 9
70563 Stuttgart
NIEMCY

20. Polityka prywatności

Drogi kliencie,

Informujemy, że administratorem przetwarzającym Twoje dane osobowe jest firma MLAP GmbH, Meitnerstr. 9, 70563 Stuttgart, Niemcy.

Wszystkimi sprawami związanymi z ochroną danych zajmuje się nasz zakładowy Inspektor ochrony danych, z którym można się skontaktować, pisząc na adres MLAP GmbH, Datenschutz, Meitnerstr. 9, 70563 Stuttgart, Niemcy, datenschutz@mlap.info. Przetwarzamy Twoje dane w celu realizacji gwarancji i procesów z nią związanych (np. napraw), a przetwarzanie Twoich danych odbywa się na podstawie zawartej z nami umowy kupna-sprzedaży.

W celu realizacji gwarancji i procesów z nią związanych (np. napraw) Twoje dane zostaną przekazane usługodawcom, którym zlecimy wykonanie napraw. Z reguły przechowujemy dane osobowe przez okres trzech lat, aby wypełnić swoje zobowiązania wynikające z ustawowych przepisów dotyczących gwarancji.

Masz prawo do żądania od nas dostępu do danych osobowych, które Ciebie dotyczą, ich sprostowania, usunięcia, ograniczenia przetwarzania oraz prawo do wniesienia sprzeciwu wobec przetwarzania, a także prawo do przenoszenia danych.

W odniesieniu do prawa do informacji o danych i prawa do ich usunięcia obowiązują jednak ograniczenia zgodnie z §§ 34 i 35 niemieckiej ustawy o ochronie danych BDSG (art. 23 rozporządzenia RODO). Ponadto istnieje prawo do odwołania się do właściwego organu nadzorczego odpowiedzialnego za ochronę danych (art. 77 rozporządzenia RODO w powiązaniu z § 19 ustawy BDSG). W przypadku firmy MLAP takim organem nadzorczym jest Landesbeauftragte für Datenschutz und Informationsfreiheit Baden-Württemberg, Postfach 10 29 32, 70025 Stuttgart, Niemcy, www.baden-wuerttemberg.datenschutz.de.

Przetwarzanie Twoich danych jest konieczne do realizacji gwarancji; bez podania niezbędnych danych realizacja gwarancji nie będzie możliwa.

Obsah

1.	Úvod.....	203
1.1.	Informácie o tomto návode na obsluhu.....	203
1.2.	Vysvetlenie značiek.....	203
2.	Použitie v súlade s určením.....	206
3.	Bezpečnostné upozornenia.....	206
3.1.	Inštalácia a pripojenie mikrovlnnej rúry.....	207
3.2.	Zabráňte riziku vzniku požiaru.....	210
3.3.	Osobitné bezpečnostné upozornenia týkajúce sa manipulácie s mikrovlnnou rúrou.....	211
3.4.	Bezpečnostné upozornenia pre zohrievanie kvapalín.....	213
3.5.	Čistenie a starostlivosť o zariadenie.....	213
4.	Opis častí.....	214
5.	Rozsah dodávky.....	214
6.	Technické údaje.....	215
7.	Informácie o EÚ vyhlásení o zhode.....	215
8.	Varenie a dusenie jedla v mikrovlnnej rúre.....	216
8.1.	Veľkosť a tvar nádob vhodných do mikrovlnnej rúry.....	216
8.2.	Materiály vhodné do mikrovlnnej rúry.....	216
9.	Pred prvým použitím.....	217
9.1.	Inštalácia zariadenia.....	217
9.2.	Prvé čistenie zariadenia.....	218
9.3.	Nasadenie skleneného otočného taniera.....	218
10.	Základné nastavenia.....	218
10.1.	Nastavenie času.....	218
10.2.	Nastavenie detskej poistky.....	218
11.	Obsluha.....	219
11.1.	Rýchle spustenie.....	220
11.2.	Varný program.....	220
11.3.	Tabuľka varenia.....	221
11.4.	Rozmrazovací program.....	222
11.5.	Používanie viacerých programov.....	223
11.6.	Automatický program.....	224
11.7.	Prerušenie programu.....	225
11.8.	Indikácie na displeji.....	225
11.9.	Nastavenie časovača.....	225
11.10.	Koniec programu.....	225
12.	Tipy na úsporu energie.....	225
13.	Čistenie a starostlivosť.....	226
14.	Dlhšie nepoužívanie a preprava.....	226

15.	Pomoc pri poruchách	227
16.	Likvidácia.....	227
17.	Tiráž.....	228
17.1.	Informácie o ochranných známkach	228
18.	Záruka spoločnosti MLAP GmbH.....	228
18.1.	Záručné podmienky	228
18.2.	Záručná lehota a zákonné nároky za nedostatky	228
18.3.	Rozsah záruky	229
18.4.	Spôsob uplatnenia záruky.....	229
19.	Servis	229
19.1.	Dodávateľ/výrobca/importér.....	230
20.	Vyhlásenie o ochrane údajov.....	230

1. Úvod

1.1. Informácie o tomto návode na obsluhu



Blahoželáme vám ku kúpe nového zariadenia. Kúpou tohto zariadenia ste sa rozhodli pre hodnotný výrobok. Tento návod na obsluhu je súčasťou výrobku. Obsahuje dôležité informácie o bezpečnosti, používaní a likvidácii. Skôr ako začnete výrobok používať, oboznámte sa so všetkými používateľskými a bezpečnostnými upozorneniami. Používajte výrobok len opísaným spôsobom a na uvedené účely. Tento návod na obsluhu dobre uschovajte. Ak výrobok odovzdávate tretím osobám, odovzdajte im aj všetky dokumenty.

1.2. Vysvetlenie značiek



NEBEZPEČENSTVO!

Varovanie pred bezprostredným nebezpečenstvom ohrozenia života!

- Dodržiavaním pokynov predídete situáciám, ktorých následkom sú vážne poranenia alebo úmrtie.



NEBEZPEČENSTVO!

Varovanie pred nebezpečenstvom zásahu elektrickým prúdom!

- Dodržiavaním pokynov predídete situáciám, ktorých následkom sú vážne poranenia alebo úmrtie.



VAROVANIE!

Varovanie pred možným nebezpečenstvom ohrozenia života a/alebo ťažkými trvalými zraneniami!

- Dodržiavaním pokynov predídete situáciám, ktorých následkom môžu byť vážne poranenia alebo úmrtie.



UPOZORNENIE!

Varovanie pred potenciálnymi stredne ťažkými a/alebo ľahkými zraneniami!

- Dodržiavaním pokynov predídete situáciám, ktorých následkom môžu byť drobné alebo ľahké poranenia.



Varovanie pred nebezpečenstvom spôsobeným výbušnými látkami!



OZNÁMENIE!

Dodržiujte pokyny, aby ste predišli vecným škodám!



Podrobné informácie o používaní zariadenia!



Dodržujte pokyny uvedené v návode na obsluhu!

- Pokyn, na ktorý treba dbať, aby sa predišlo nebezpečenstvám
- Bod v zozname informácií/informácia o udalostiach počas obsluhy
- ▶ Návod na vykonanie kroku, ktorý treba vykonať



Označenie CE

Výrobky označené týmto symbolom spĺňajú požiadavky smerníc EÚ (pozri kapitolu „Informácie o vyhlásení o zhode“).



Testovaná bezpečnosť

Výrobky označené týmto symbolom spĺňajú požiadavky zákona o bezpečnosti výrobkov.



Symbol pre striedavý prúd



Symbol používaný v EÚ na označovanie materiálov prichádzajúcich do styku s potravinami, ako sú obaly alebo povrchy spotrebičov.



Označenie obalových materiálov na účely triedenia odpadu

Označenie skratkami (a) a číslami (b) s týmto významom: 1 – 7: plasty/20 – 22: papier a lepenka/80 – 98: kompozitné materiály



Obal zlikvidujte ekologickým spôsobom (pozri kapitolu „Likvidácia“)



Symbol „Triman“ informuje spotrebiteľa o tom, že výrobok je recyklovateľný, je súčasťou rozšíreného systému zodpovednosti výrobcu a vo Francúzsku podlieha nariadeniu o triedení odpadu.



Obal zlikvidujte ekologickým spôsobom (pozri kapitolu „Likvidácia“)



Zariadenie zlikvidujte ekologickým spôsobom (pozri kapitolu „Likvidácia“)



Sklenený otočný tanier sa dá umývať v umývačke riadu.



Obaly označené týmto symbolom sú mimoriadne šetrné k zdrojom a sú vyrobené ekologicky.



Automatický program A-1 Ohrev



Automatický program A-2 Zelenina



Automatický program A-3 Ryby



Automatický program A-4 Mäso



Automatický program A-5 Cestoviny



Automatický program A-6 Zemiaky



Automatický program A-7 Pizza



Automatický program A-8 Polievka



Rozmrazovací program dEF1 – Rozmrazovanie podľa hmotnosti



Rozmrazovací program dEF2 – Rozmrazovanie podľa času



Čísla uvedené v texte za príslušnými komponentmi zariadenia odkazujú na obrázky v kapitole „4. Opis častí“ na strane 214.

2. Použitie v súlade s určením

Mikrovlnná rúra sa môže používať len na ohrievanie potravín vhodných na tento účel vo vhodných nádobách na varenie a vo vhodnom riade. Zariadenie sa nesmie používať v exteriéri!

Toto zariadenie je určené na používanie v domácnostiach a podobných priestoroch, napríklad

- v kuchyniach pre zamestnancov v predajniach, kanceláriách a v iných komerčných priestoroch,
- v poľnohospodárskych usadlostiach,
- klientmi v hoteloch, motelloch a iných ubytovacích zariadeniach,
- v penziónoch s raňajkami.

Pri priemyselnom využívaní alebo pri používaní na iné účely, než sú uvedené v predchádzajúcej časti, výrobca neručí za prípadné škody.

- Upozorňujeme, že v prípade použitia výrobku v rozpore s určením záruka zaniká.
- Venujte pozornosť všetkým informáciám uvedeným v tomto návode na obsluhu, najmä bezpečnostným upozorneniam. Akýkoľvek iný spôsob obsluhy výrobku sa považuje za použitie v rozpore s určením a môže spôsobiť ujmu na zdraví osôb alebo vecné škody.

3. Bezpečnostné upozornenia

DÔLEŽITÉ BEZPEČNOSTNÉ POKYNY – DÔKLADNE SI ICH PREČÍTAJTE A USCHOVAJTE PRE ĎALŠIE POUŽITIE!



VAROVANIE!

Nebezpečenstvo zranenia!

Hrozí nebezpečenstvo zranenia detí a osôb so zníženými fyzickými, zmyslovými alebo mentálnymi schopnosťami (napríklad osoby s čiastočným zdravotným postihnutím, staršie osoby s obmedzenými fyzickými a mentálnymi schopnosťami), alebo s nedostatočnými skúsenosťami a vedomosťami (napríklad staršie deti).

- Zariadenie a príslušenstvo uchovávajte na mieste, ktoré je mimo dosahu detí.
- Toto zariadenie môžu používať deti od 8 rokov a staršie a osoby so zníženými fyzickými, zmyslovými alebo mentálnymi schopnosťami alebo s nedostatočnými skúsenosťami a/alebo vedomosťami, ak sú pod dohľadom alebo boli poučené o bezpečnom používaní zariadenia a rozumejú príslušným rizikám.
- Deti sa s týmto zariadením nesmú hrať.
- Deti nesmú vykonávať čistenie a údržbu bez dozoru.
- Deti mladšie ako 8 rokov nesmú mať prístup k zariadeniu a prívodnému káblu.



NEBEZPEČENSTVO!

Nebezpečenstvo zranenia!

Hrozí nebezpečenstvo udusenia pri prehltnutí alebo vdýchnutí drobných častí alebo fólií.

- Všetky použité obalové materiály (vrecia, polystyrénové kusy a pod.) skladujte mimo dosahu detí.
- Nenechajte deti, aby sa hrali s obalovým materiálom.

3.1. Inštalácia a pripojenie mikrovlnnej rúry



VAROVANIE!

Varovanie pred nebezpečenstvom zásahu elektrickým prúdom!

Hrozí nebezpečenstvo zásahu elektrickým prúdom na vodičových častiach.

- Pred prvým použitím a po každom použití skontrolujte, či nedošlo k poškodeniu mikrovlnnej rúry a napájacieho kábla.
- Neuvádzajte mikrovlnnú rúru do prevádzky, ak sú rúra alebo napájací kábel viditeľne poškodené.
- Uistite sa, že napájací kábel nie je poškodený a neprechádza popod mikrovlnnú rúru alebo cez horúce povrchy či ostré hrany.
- Napájací kábel úplne odmotajte.
- Napájací kábel nezalamujte a ani nestláčajte.

- Ak ste zistili, že počas prepravy došlo k poškodeniam, okamžite sa obráťte na oddelenie servisu.
- Mikrovlnnú rúru pripojte iba k riadne nainštalovanej, uzemnenej a elektricky zaistenej zásuvke. Sieťové napätie musí zodpovedať technickým údajom zariadenia: 230 V~, 50 Hz.
- Elektrická zásuvka musí byť voľne prístupná pre prípad, že budete musieť mikrovlnnú rúru rýchlo odpojiť od elektrickej siete.



VAROVANIE!

Nebezpečenstvo zranenia!

Hrozí nebezpečenstvo poranenia v dôsledku mikrovlnného žiarenia.

Mikrovlnné žiarenie môže v prípade poškodenia zariadenia preniknúť cez netesnosť von. Poškodený napájací kábel môže zapríčiniť zásah elektrickým prúdom.

- Ak dôjde k poškodeniu telesa, krytu, dvierok varného priestoru, tesnenia alebo uzáveru dvierok, v žiadnom prípade neuvádzajte mikrovlnnú rúru do prevádzky. V takom prípade okamžite vytiahnite zástrčku napájacieho kábla zo zásuvky s ochranným kontaktom. Mikrovlnnú rúru neuvádzajte do prevádzky, až kým ju neopraví kvalifikovaná osoba.
- **VAROVANIE!** Je nebezpečné, aby ktokoľvek iný ako vyškolená osoba vykonával akúkoľvek údržbu alebo opravu, ktorá si vyžaduje odstránenie krytu, ktorý poskytuje ochranu pred pôsobením mikrovlnnej energie.
- Nikdy sami nevykonávajte žiadne úpravy na mikrovlnnej rúre ani sa nepokúšajte sami otvárať a/alebo opravovať akúkoľvek časť zariadenia. Mikrovlnnú rúru a napájací kábel nechajte opraviť iba v kvalifikovanej dielni alebo sa obráťte na servis, aby sa predišlo nebezpečenstvám.
- Neodstraňujte žiadne kryty v mikrovlnnej rúre ani vnútornú fóliu z priehľadného okienka, inak môže dôjsť k úniku mikrovlnného žiarenia.

- Používajte len nami dodané alebo schválené náhradné diely a príslušenstvo.
- Nepoužívajte mikrovlnnú rúru vo vlhkých miestnostiach, pretože to môže viesť k zásahu elektrickým prúdom.
- Mikrovlnnú rúru neponárajte do vody a iných kvapalín ani ju nedávajte pod tečúcu vodu.
- Mikrovlnnú rúru chráňte pred kvapkajúcou a striekajúcou vodou. Zabráňte kontaktu s vodou alebo inými kvapalinami. Zariadenie, napájací kábel a sieťovú zástrčku uchovávajte ďaleko od umývadla, drezu atď. Ak do zariadenia vnikne kvapalina, okamžite vytiahnite sieťovú zástrčku zo zásuvky s ochranným kontaktom. Nechajte zariadenie skontrolovať v kvalifikovanej dielni.
- Vytiahnite sieťovú zástrčku zo zásuvky,
 - keď zariadenie čistíte alebo vykonávate jeho údržbu,
 - pred montážou alebo demontážou zariadenia,
 - keď je zariadenie vlhké alebo mokré,
 - keď už zariadenie viac nepoužívate,
 - keď nie je prítomný dozor,
 - počas búrky.
- Nikdy sa nedotýkajte zariadenia ani napájacieho kábla mokrými rukami.



OZNÁMENIE!

MOŽNÉ VECNÉ ŠKODY!

V dôsledku nesprávnej inštalácie hrozí riziko poškodenia zariadenia.

- Mikrovlnnú rúru umiestnite na rovný, stabilný povrch, ktorý udrží vlastnú hmotnosť zariadenia spolu s maximálnou hmotnosťou potravín pripravovaných v mikrovlnnej rúre.
- Zariadenie prevádzkujte výlučne v interiéri.
- Nevystavujte zariadenie extrémnym podmienkam. Vyhýbajte sa:
 - vysokej vlhkosti vzduchu alebo vlhkému prostrediu,
 - extrémne vysokým alebo nízkym teplotám,

- priamemu slnečnému žiareniu,
- otvorenému ohňu.

■ Neumiestňujte mikrovlnnú rúru do blízkosti zdrojov tepla.

Chemické prísady v nábytkových náteroch môžu reagovať s materiálom nožičiek zariadenia a zanechať na povrchu nábytku zvyšky.

■ Zariadenie položte na tepelne odolný povrch.

3.2. Zabráňte riziku vzniku požiaru



NEBEZPEČENSTVO!

Nebezpečenstvo výbuchu!

Zmes vody a oleja sa môže vznietiť alebo dokonca vybuchnúť.

- Nezohrievajte v mikrovlnnej rúre žiadnu zmes vody s olejom alebo tukom.
- V mikrovlnnej rúre nerozmrazujte zmrazený tuk ani olej.



VAROVANIE!

Nebezpečenstvo požiaru!

Hrozí nebezpečenstvo požiaru v dôsledku nesprávnej manipulácie so zariadením.

- Na mikrovlnnú rúru neumiestňujte žiadne predmety. Na zabezpečenie dostatočného vetrania je potrebné dodržať vzdialenosť 30 cm zhora, 0 cm zozadu a 5 cm po oboch stranách (pozri **obr. D**). Minimálna vzdialenosť od podlahy by mala predstavovať 85 cm.
- Nezakrývajte ani neupchávajte žiadne otvory na zariadení.
- Neodstraňujte nožičky.
- Mikrovlnná rúra je vyhotovená ako voľne stojace zariadenie. Neprevádzkujte mikrovlnnú rúru vo vstavanom nábytku alebo v skrini.
- Zariadenie nikdy nenechávajte počas prevádzky bez dozoru.
- Neprevádzkujte mikrovlnnú rúru s externým časovačom ani so samostatným diaľkovým ovládacím systémom.
- Pri zohrievaní alebo varení jedla v horľavých materiáloch, ako sú plastové alebo papierové nádoby, musí byť mikrovlnná rúra vždy pod dohľadom.

- Zariadenie používajte len na ohrev vhodných potravín vo vhodných nádobách a riadoch.
- V zariadení nesušte žiadne horľavé predmety (žiadne pokrmy alebo oblečenie, žiadne ohrievacie podušky, papuče, hubky, vlhké handry a podobne). Môže to viesť k zraneniam, zapáleniu alebo požiaru.
- V zariadení nepripravujte žiadne pokrmy s obsahom alkoholu.
- Zariadenie nepoužívajte na fritovanie alebo ohrievanie oleja.
- Ak sa objaví dym, zariadenie vypnite alebo vytiahnite zástrčku z elektrickej siete a dvierka varného priestoru nechajte zatvorené, aby ste zadusili prípadné plamene.
- Hneď ako spozorujete iskry alebo záblesky, okamžite stlačte tlačidlo Stop  a vytiahnite sieťovú zástrčku. Skontrolujte, či sa v potravinách alebo na riade nenachádzajú kovové predmety.
- Používajte výlučne komerčne dostupné balenia pukancov, ktoré sú určené na prípravu pukancov v mikrovlnnej rúre.
- Nikdy neprekračujte čas prípravy udávaný výrobcom.
- Vo varnom priestore mikrovlnnej rúry neskladujte žiadne potraviny ani iné predmety.

3.3. Osobitné bezpečnostné upozornenia týkajúce sa manipulácie s mikrovlnnou rúrou

- Neohrievajte jedlo alebo kvapaliny v pevne uzavretých nádobách! Môžu v zariadení vybuchnúť alebo viesť k zraneniu pri otvorení. V prípade uzatvárateľných nádob, ako sú dojčenské fľaše, vždy odstráňte veko.
- Jedlo pripravované v mikrovlnnej rúre môže byť nerovnomerne horúce. Pred konzumáciou skontrolujte teplotu zohrievaného jedla. Pred kontrolou teploty detských pokrmov a obsahu dojčenských fliaš pokrm vždy zamiešajte alebo pretrepte, aby nedošlo k popáleniu.
- V mikrovlnnej rúre neohrievajte vajcia so škrupinou ani celé vajcia uvarené natvrdo, pretože môžu počas varenia a tiež po vybra-

tí explodovať. Vajcia zohrievajte iba v špeciálnom riade do mikrovlnnej rúry určenom na tento účel.

- Potraviny s uzavretou kožou ako paradajky, párky, baklažány a podobne pred varením narežte, aby nepraskli.
- Pri otvorení varných nádob (napr. vrecká s pukancami, dózy) z nich unikne horúca para. Pri otváraní vždy držte otvor ďalej od tela.
- Pri otváraní dvierok varného priestoru uniká horúca para. Udržujte odstup.
- Počas varenia sú povrchy mikrovlnnej rúry, častí príslušenstva a varné nádoby veľmi horúce. Používajte chňapku. Pred čistením nechajte časti vychladnúť.



OZNÁMENIE!

Možné vecné škody!

Hrozí nebezpečenstvo poškodenia zariadenia v dôsledku nesprávnej manipulácie so zariadením

- Nikdy nepoužívajte zariadenie bez skleneného otočného taniera a bez potravín vo varnom priestore.
- Používajte iba dodané príslušenstvo alebo také, ktoré bolo v tomto návode na obsluhu opísané ako vhodné.
- Pri používaní mikrovlnnej rúry nikdy nepoužívajte riad s kovovým zdobením ani kovový riad, pretože môže dôjsť k poškodeniu zariadenia a/alebo riadu v dôsledku iskrenia.
- Používajte riad vhodný do mikrovlnnej rúry. Pri nákupe riadu sa riadte označením ako „vhodné do mikrovlnnej rúry“ alebo „pre mikrovlnnú rúru“.
- Počas prevádzky zariadením nehýbte.

3.4. Bezpečnostné upozornenia pre zohrievanie kvapalín



UPOZORNENIE!

Nebezpečenstvo zranenia!

Hrozí nebezpečenstvo zranenia popálením.

- Pri zohrievaní kvapalín v mikrovlnnej rúre môže dôjsť k tzv. utajenému varu, keď kvapalina dosiahne teplotu varu bez vzniku typických parných bubliniek. Pri zatrasení, napríklad počas vyberania, dôjde k náhlemu vykypeniu kvapaliny. Kvapalina môže prudko vystreknúť, preto je potrebné dbať na opatrnosť pri manipulácii s nádobou.
- Nepoužívajte vysoké a úzke nádoby.
- Pri zahrievaní vložte do nádoby sklenenú alebo keramickú tyčinku, aby sa zabránilo oneskorenému vykypeniu kvapaliny. Po zahriatí chvíľu počkajte, opatrne poklepte na nádobu a pred vytiahnutím z varného priestoru kvapalinu premiešajte.

3.5. Čistenie a starostlivosť o zariadenie





- Nesprávnym používaním čistiacich prostriedkov pri čistení zariadenia môže dôjsť k poškodeniu jeho povrchu. Na čistenie nepoužívajte agresívne chemické čistiace prostriedky, abrazívne prostriedky ani tvrdé hubky.
 - Zariadenie nečistite parným čističom. Vodná para by mohla vniknúť do zariadenia a poškodiť elektroniku a povrchy.
- Nedostatočná čistota mikrovlnnej rúry môže viesť k poškodeniu jej povrchu, čo bude mať vplyv na životnosť a môže viesť k nebezpečným situáciám.
- Zariadenie pravidelne čistite a odstraňujte zvyšky potravín.
 - Pri čistení varného priestoru a príslušných častí postupujte podľa pokynov na čistenie, pozri „13. Čistenie a starostlivosť“ na strane 226.

4. Opis častí

Pozri obr. A

- 1) Kryt magnetrónu Mica (NEODSTRAŇUJTE!)
- 2) Napájací kábel so zástrčkou (na zadnej strane, nie je znázornený)
- 3) Displej
- 4) Ovládací panel
- 5) Sklenený otočný tanier
- 6) Otočný kruh
- 7) Hnací hriadeľ
- 8) Varný priestor
- 9) Zaistenie dvierok
- 10) Rúčka dvierok
- 11) Dvierka varného priestoru s priehľadným okienkom

Pozri obr. B

- 12) Tlačidlo Časovač/hodiny 
- 13) Tlačidlo Štart 
- 14) Otočný regulátor
- 15) Tlačidlo Stop 
- 16) Tlačidlo mikrovlnnej rúry 
- 17) Tlačidlo rozmrazovania 

5. Rozsah dodávky



NEBEZPEČENSTVO!

Nebezpečenstvo udusenía!

Hrozí nebezpečenstvo udusenía pri prehltnutí alebo vdýchnutí drobných častí alebo fólií.

■ Baliacu fóliu uchovávajúte mimo dosahu detí.

■ Nedovoľte, aby sa deti hrali s baliacim materiálom.

- ▶ Vyberte výrobok z balenia a odstráňte všetok baliaci materiál.
- ▶ Skontrolujte úplnosť a nepoškodenosť dodávky, a ak nie je kompletná alebo ak je poškodená, informujte o tom náš servis do 14 dní od kúpy.

S balíkom, ktorý ste si zakúpili, sme vám dodali:

- mikrovlnnú rúru
- sklenený otočný tanier
- otočný kruh
- hnací hriadeľ
- krátky návod

6. Technické údaje

Názov alebo obchodná značka dodávateľa:	SilverCrest®
Adresa dodávateľa:	MLAP GmbH Meitnerstr. 9 70563 Stuttgart NEMECKO
Identifikačná značka modelu:	SMWC 700 C1
Menovité napätie:	230 V~, 50 Hz
Menovitý výkon:	1050 W
Menovitý výstupný výkon:	700 W
Frekvencia mikrovln:	2450 MHz
Trieda ochrany:	I
Rozmery telesa (Š × V × H):	cca 44,0 × 25,7 × 36,3 cm
Čistá hmotnosť:	cca 10 kg
Priemer skleneného otočného taniera:	cca 25,5 cm



Varný priestor (8) a sklenený otočný tanier (5) sú bezpečné pre potraviny.

7. Informácie o EÚ vyhlásení o zhode



MLAP GmbH týmto vyhlasuje, že výrobok je v súlade s nasledujúcimi požiadavkami Európskej únie:

- smernica 2014/30/EÚ o elektromagnetickej kompatibilite,
- smernica 2014/35/EÚ o nízkom napätí,
- smernica 2009/125/ES o ekodizajne,
- smernica 2011/65/EÚ o obmedzení používania určitých nebezpečných látok v elektrických a elektronických zariadeniach.

Tento výrobok spĺňa požiadavky európskej normy EN 55011. Výrobok je v súlade s normou klasifikovaný ako zariadenie skupiny 2, triedy B. Skupina 2 znamená, že zariadenie účelne generuje vysokofrekvenčnú energiu vo forme elektromagnetického žiarenia s cieľom tepelného spracovania potravín. Zariadenie triedy B znamená, že je vhodné na použitie v domácnostiach.

8. Varenie a dusenie jedla v mikrovlnnej rúre

- ▶ Potraviny pred dusením správne rozložte a usporiadajte tak, že najhrubšie kúsky umiestnite k vonkajšiemu okraju.
- ▶ Dbajte na presný čas varenia alebo dusenia.
- ▶ Vyberte najkratší uvedený čas varenia alebo dusenia a v prípade potreby ho predĺžte.
- ▶ Jedlo počas varenia alebo dusenia zakryte krytom vhodným do mikrovlnnej rúry. Zakrytím sa zabráni vystreknutiu a jedlo sa udusí rovnomerne.
- ▶ Jedlá ako kúsky kuracieho mäsa a hamburgery by sa počas prípravy v mikrovlnnej rúre mali jedenkrát obrátiť, aby sa príprava urýchlila. Väčšie kusy, ako je pečienka alebo pečené kurča, sa musia aspoň raz otočiť, aby sa rovnomerne pripravili.
- ▶ Dôležitá je tiež zmena vrstvenia, napr. v prípade mäsových guľôčok: V polovici času prípravy by ste jedlo z hornej časti mali presunúť smerom nadol a jedlo z vnútornej časti smerom von.
- ▶ Ak je to možné, po zohriatí jedlo premiešajte, aby sa dosiahlo rovnomerné rozloženie teploty, alebo ho nechajte krátku chvíľu dodusiť.

8.1. Veľkosť a tvar nádob vhodných do mikrovlnnej rúry

Ploché a široké nádoby sú vhodnejšie ako úzke a vysoké. „Ploché“ pokrmky sa môžu dusiť rovnomerne.

Okrúhle alebo oválne nádoby sú vhodnejšie ako hranaté. V rohoch hrozí nebezpečenstvo lokálneho prehriatia.

8.2. Materiály vhodné do mikrovlnnej rúry

V mikrovlnnej rúre používajte tieto pomôcky:

- riad do mikrovlnnej rúry
- jedálenský riad
- sklenené nádoby bez viečok
- sklenený riad do rúry
- vrecká na pečenie v rúre
- papierové taniere a poháre (len na krátkodobé ohrievanie)
- papierové utierky (len na zakrytie jedla a nasiaknutie tuku)
- plastové nádoby vhodné do mikrovlnnej rúry
- plastové obaly vhodné do mikrovlnnej rúry
- teplomery vhodné do mikrovlnnej rúry
- voskový papier (iba na prikrytie potravín)

Vždy pritom dbajte na pokyny výrobcu.



OZNÁMENIE!

Možné vecné škody!

Použitie nevhodných materiálov môže viesť k poškodeniu zariadenia alebo samotného materiálu.

- Nikdy nepoužívajte riad s kovovými ozdobami alebo kovový riad.
- Nepoužívajte žiadne krištáľové ani olovnaté krištáľové sklo. Mohlo by sa roztrieštiť. Farebné sklo môže zmeniť farbu.
- Nepoužívajte materiály, ktoré nie sú odolné proti vysokým teplotám. Mohli by sa zdeformovať alebo dokonca začať horieť.

9. Pred prvým použitím

- ▶ Uistite sa, že zo zariadenia boli odstránené všetky obalové materiály.



OZNÁMENIE!

Možné vecné škody!

Možné poškodenie zariadenia v dôsledku nesprávnej manipulácie so zariadením

- Nikdy neodstraňujte kryt Mica (1) vo varnom priestore (8). Nie je súčasťou obalu, ale slúži na ochranu magnetrónu.

9.1. Inštalácia zariadenia

- ▶ Neumiestňujte mikrovlnnú rúru:
 - do blízkosti zdrojov tepla,
 - do blízkosti rádiových a televíznych prijímačov,
 - do blízkosti horľavých materiálov,
 - na mieste s vysokou vlhkosťou alebo na mieste, kde sa vyskytuje vlhkosť.
- ▶ Na zabezpečenie dostatočného vetrania je potrebné dodržiavať vzdialenosti uvedené na **obr. D**. Dištančný držiak na zadnej strane zariadenia sa musí dotýkať steny. Zaručuje správnu vzdialenosť pri inštalácii mikrovlnnej rúry.
- ▶ Nožičky sa nesmú odstrániť.
- ▶ Zapojte mikrovlnnú rúru do zásuvky s ochranným kontaktom, ktorá bude celý čas ľahko a voľne prístupná.

9.2. Prvé čistenie zariadenia

- ▶ Otvorte dvierka varného priestoru (11) potiahnutím rúčky dvierok (10).
- ▶ Na odstránenie zvyškov obalov a prípadných zvyškov z výroby varný priestor (8) a vnútornú stranu priehľadného okienka (11) pred prvým použitím zariadenia najskôr pretrite jemne navlhčenou a mäkkou handričkou. Dbajte na to, aby do mikrovlnnej rúry neprenikla žiadna kvapalina, a celý povrch utrite dosucha.
- ▶ Sklenený otočný tanier (5) a otočný kruh (6) vyčistite v teplej vode s trochou čistiacего prostriedku a utrite ich dosucha.



9.3. Nasadenie skleneného otočného taniera

- ▶ Neuvádzajte mikrovlnnú rúru do prevádzky bez správne nasadeného skleneného otočného taniera (5).
- ▶ Skontrolujte, či je hnací hriadeľ (7) správne zasunutý do výrezu v dne varného priestoru a či sú jeho lopatky v jednej rovine s dnom. V prípade potreby otáčajte hnacím hriadeľom (7) dovtedy, kým nezapadne do správnej polohy.
- ▶ Vložte otočný kruh (6) do priehlbiny vo varnom priestore (8) a sklenený otočný tanier (5) položte stredom na hnací hriadeľ (7) (pozri **obr. C**) tak, aby vystupujúce časti skleneného otočného taniera (5) ležali medzi lopatkami hnacieho hriadeľa (7).



10. Základné nastavenia

10.1. Nastavenie času

Keď sa produkt uvádza do prevádzky po prvý raz alebo ak bolo prerušené napájanie, zobrazí sa na displeji (3) **0:00** a je potrebné nastaviť čas (24-hodinové zobrazenie).

- ▶ Dvakrát stlačte tlačidlo Časovač/hodiny  (12). Ukazovateľ hodín začne blikať.
- ▶ Otáčajte otočným regulátorom (14), aby ste nastavili požadovaný čas v hodinách.
- ▶ Potom znova stlačte tlačidlo Časovač/hodiny  (12).
- ▶ Otáčajte otočným regulátorom (14), aby ste nastavili požadovaný čas v minútach.
- ▶ Potom znova stlačte tlačidlo Časovač/hodiny  (12). Čas je nastavený.

10.2. Nastavenie detskej poistky

- ▶ Detskú poistku na zariadení aktivujete stlačením a podržaním tlačidla Stop  (15) na približne 3 sekundy. Zaznie signálny tón a na displeji (3) sa zobrazí .

Tlačidlá výrobku teraz nefungujú.

Po približne 3 sekundách sa opäť zobrazí čas, ak bol nastavený.

- ▶ Detskú poistku na zariadení deaktivujete opätovným stlačením a podržaním tlačidla Stop  (15) na približne 3 sekundy. Zaznie signálny tón a opäť sú k dispozícii všetky funkcie.

11. Obsluha



NEBEZPEČENSTVO!

Nebezpečenstvo zranenia!

Mikrovlnné žiarenie môže v prípade poškodenia zariadenia preniknúť cez netesnosť von. Poškodený napájací kábel môže zapríčiniť zásah elektrickým prúdom.

- V prípade poškodenia telesa, krytu, dvierok varného priestoru (11) alebo zaistenia dvierok (9) v žiadnom prípade neuvádzajte mikrovlnnú rúru do prevádzky. V takom prípade okamžite vyťahnite zástrčku napájacieho kábla (2) zo zásuvky s ochranným kontaktom.
- Mikrovlnnú rúru nepoužívajte, ak sú v dvierkach varného priestoru (11) zachytené predmety alebo ak sa dvierka varného priestoru (11) dobre nezatvoria.
- V prípade poškodenia neuvádzajte mikrovlnnú rúru do prevádzky, ale obráťte sa na servis.



OZNÁMENIE!

Možné vecné škody!

Možné poškodenie zariadenia v dôsledku nesprávnej manipulácie so zariadením

- Mikrovlnná rúra je určená len na súkromné použitie. Nepoužívajte mikrovlnnú rúru na otvorenom priestranstve.
- Nikdy nepoužívajte zariadenie bez skleneného otočného taniera (5) a bez potravín vo varnom priestore (8).



UPOZORNENIE!

Nebezpečenstvo zranenia!

Vzhľadom na to, že jedlo alebo nádoby môžu byť veľmi horúce, hrozí riziko obarenia.

- V každom prípade používajte pri vyberaní jedla z varného priestoru (8) chňapky alebo tepelne odolné rukavice.





Pri prevádzkovaní zariadenia môže na vnútorných stenách a dvierkach varného priestoru (11) kondenzovať voda. Pri dusení je to bežné a nejde o chybu. Nahromadenú kondenzovanú vodu zotrite mäkkou handričkou.

- ▶ Pripravte si potraviny:
Na prípravu v mikrovlnnej rúre je vhodná hydina a bravčové mäso, mleté mäso a všetky druhy rýb. Naopak hovädzina a divina v mikrovlnnej rúre rýchlo stvrdnú, a preto nie sú vhodné.
Pri príprave zeleniny, mäsa a rýb rozdeľte potraviny na rovnako veľké kúsky.
- ▶ Otvorte dvierka varného priestoru (11) potiahnutím rúčky dvierok (10).
- ▶ Potraviny v nádobe vhodnej do mikrovlnnej rúry umiestnite na stred skleneného otočného taniera (5).
- ▶ Jedlo počas varenia alebo dusenia zakryte krytom vhodným do mikrovlnnej rúry. Zakrytím sa zabráni vystreknutiu a jedlo sa uduší rovnomerne.
- ▶ Zatvorte dvierka varného priestoru (11) tak, aby počutelne zacvakli.

11.1. Rýchle spustenie

Ak stlačíte tlačidlo Štart  (13) bez predchádzajúceho nastavenia úrovne výkonu, varný program sa spustí pri najvyššej úrovni energie (700 W). Táto funkcia nie je k dispozícii pri automatických programoch a programe rozmrazovania podľa hmotnosti.

- ▶ Niekoľkokrát stlačte tlačidlo Štart  (13), kým sa na displeji (3) nezobrazí požadovaný čas varenia (každé stlačenie tlačidla predĺži čas varenia o 30 sekúnd). Varenie sa ihneď spustí.
- ▶ Počas varenia môžete čas varenia predĺžiť o 30 sekúnd vždy, keď stlačíte tlačidlo Štart  (13).

Najdlhší čas varenia je 95 minút.

11.2. Varný program

Stlačte raz tlačidlo mikrovlnnej rúry  (16) a otáčaním otočného regulátora (14) nastavte úroveň energie.

Prípadne môžete stlačiť tlačidlo mikrovlnnej rúry  (16) raz alebo viackrát a vybrať úroveň energie podľa nasledujúcej tabuľky:

Tlačidlo mikrovlnnej rúry  (16)	Varný program	Výkon vo wattoch	Príklad použitia
Stlačte 1x	P100	700	Rýchle zohrievanie, zohrievanie nápojov, varenie vody, dusenie zeleniny
Stlačte 2x	P80	560	Varenie ryže, pokrmov z mletého mäsa, kurafa

Tlačidlo mikrovlnnej rúry  (16)	Varný program	Výkon vo wattoch	Príklad použitia
Stlačte 3x	P50	350	Pomalé varenie, ryby, polievky
Stlačte 4x	P30	210	Rozmrazovanie, rozpúšťanie masla
Stlačte 5x	P10	70	Udržiavanie teploty, rozmrazovanie zmrzliny

- ▶ Stlačením tlačidla Štart  (13) potvrdíte požadovanú úroveň energie.
- ▶ Otáčajte otočným regulátorom (14), aby ste nastavili požadovaný čas v minútach a sekundách (**0:00**).

Najdlhší čas varenia je 95 minút.

- ▶ Stlačením tlačidla Štart  (13) spustíte program.

11.3. Tabuľka varenia

Tabuľka varenia/príklady			
Varný program	Hmotnosť	Čas varenia	Príklad použitia
P10	100 g	0:30	Rozmrazovanie zmrzliny
	200 g	1:00	
	300 g	1:30	
P30	200 g	6:00	Rozmrazovanie zeleniny (napr. brokolica)
	400 g	11:00	
	600 g	15:00	
P50	200 g	7:30	Zohrievanie pokrmu z rýb (chladeného)
	300 g	8:00	
	400 g	9:30	
P80	200 g	4:00	Zohrievanie zeleniny (chladenej)
	300 g	6:00	
	400 g	8:30	

Tabuľka varenia/příklady			
Varný program	Hmotnosť	Čas varenia	Příklad použitia
P80	500 g	18:00	Dusenie fašírky
P80	500 g	25:00	Dusenie bravčového guláša (v omáčke)
P100	150 g	5:00	Dusenie zemiakov
	300 g	8:00	
	450 g	13:00	
P100	300 ml	2:30	Zohrievanie mlieka (chladeného)
	600 ml	4:30	
	900 ml	7:00	

- ▶ Ak pokrm po uplynutí času ešte nie je dostatočne uvarený/zohriaty, proces znova spustíte. Na niekoľko minút použijete výkonové stupne uvedené v tabuľke, aby ste varený pokrm úplne uvarili/zohriali.

11.4. Rozmrazovací program

11.4.1. Rozmrazovanie podľa hmotnosti

Rozmrazovací program môžete nastaviť podľa hmotnosti potravín. Hmotnosti sa dajú nastaviť v rozpätí od 100 g do 2000 g.

- ▶ Stlačením tlačidla rozmrazovania  (17) aktivujete režim rozmrazovania podľa hmotnosti.

Na displeji (3) sa zobrazí **def1**.

- ▶ Otáčajte otočným regulátorom (14), aby ste nastavili požadovanú hmotnosť jedla.
- ▶ Stlačením tlačidla Štart  (13) spustíte program.

Po polovici času zaznejú dva krátke signálne tóny.

- ▶ Otvorte dvierka varného priestoru (11). Potraviny otočte na druhú stranu alebo ich premiešajte, aby bolo rozmrazovanie rovnomerné.
- ▶ Potom znovu zatvorte dvierka varného priestoru (11) a stlačte opäť tlačidlo Štart  (13) na pokračovanie programu.
- ▶ Ak pokrm po uplynutí času ešte nie je rozmrazený, proces znova spustíte. Na niekoľko minút použijete výkonový stupeň **P30**, aby ste varený pokrm úplne rozmrazili.

11.4.2. Rozmrazovanie podľa času

Môžete nastaviť požadovanú dĺžku rozmrazovacieho programu.

- ▶ Keď stlačíte tlačidlo rozmrazovania ❄️❄️ (17) dvakrát, aktivujete režim rozmrazovania podľa času.

Na displeji (3) sa zobrazí **DEF2**.

- ▶ Otáčajte otočným regulátorom (14), aby ste nastavili požadovaný čas v minútach a sekundách (**0:00**).

Najdlhší čas rozmrazovania je 95 minút.

V nasledujúcom zozname nájdete približný čas rozmrazovania potrebný pre rôzne množstvá podľa hmotnosti:

Hmotnosť pokrmu	Čas
100 g	4:44 minút
600 g	30:04 minút
1000 g	50:20 minút
1500 g	75:40 minút
2000 g	95:00 minút

- ▶ Stlačením tlačidla Štart ◊ (13) spustíte program.
- ▶ V prípade potreby otvorte dverka varného priestoru (11) približne po polovici uplynutého času. Potraviny otočte na druhú stranu alebo ich premiešajte, aby bolo rozmrazovanie rovnomerné.
- ▶ Potom znovu zatvorte dverka varného priestoru (11) a stlačte opäť tlačidlo Štart ◊ (13) na pokračovanie programu.
- ▶ Ak pokrm po uplynutí času ešte nie je rozmrazený, proces znova spustite. Na niekoľko minút použite výkonový stupeň **P30**, aby ste varený pokrm úplne rozmrazili.

11.5. Používanie viacerých programov

Zariadenie môže vykonávať niekoľko programov varenia za sebou. Možné sú 2 ľubovoľné programy, ktoré prebiehajú automaticky.

- ▶ Nastavte programy a po nastavení posledného programu stlačte tlačidlo Štart ◊ (13).

Príklad:

Chcete rozmrazovať potraviny pomocou rozmrazovacieho programu a potom spustiť varný program **P50**.

- ▶ Nastavte rozmrazovací program tak, ako je uvedené v kapitole „11.4. Rozmrazovací program“ na strane 222, bez toho, aby ste potom stlačili tlačidlo Štart ◊ (13).
- ▶ Nastavte program **P50** tak, ako je opísané v kapitole „11.2. Varný program“ na strane 220.
- ▶ Stlačením tlačidla Štart ◊ (13) spustíte program. Obidva programy prebiehajú jeden za druhým.

11.6. Automatický program

Pri automatickom programe nie je nevyhnutné nastavovať čas varenia ani úroveň energie. Produkt automaticky zistí hodnoty, a to v závislosti od zadanej potraviny a hmotnosti.





- ▶ Otáčajte otočným regulátorom (14) v smere hodinových ručičiek. Na displeji (3) sa zobrazí číslo programu (napr. „A-1“ pre automatický program 1).
- ▶ Vyberte automatický program **A-1** až **A-8**.

Na displeji bliká príslušný symbol (3).

- ▶ Stlačením tlačidla Štart  (13) potvrdíte voľbu.
- ▶ Teraz zvolte želanú hmotnosť. Otáčajte otočným regulátorom (14), kým sa nezobrazí požadovaná veľkosť porcie.

Hmotnosť/množstvo sa zobrazí na displeji (3).

Množstvá je možné nastaviť podľa tejto tabuľky:

Program	Hmotnosť	Displej	Výkon
A-1 Ohrev 	200 g	200	700 W
	400 g	400	
	600 g	600	
A-2 Zelenina 	200 g	200	700 W
	300 g	300	
	400 g	400	
A-3 Ryby 	250 g	250	560 W
	350 g	350	
	450 g	450	
A-4 Mäso 	250 g	250	700 W
	350 g	350	
	450 g	450	
A-5 Cestoviny 	50 g (+ 450 ml vody)	50	560 W
	100 g (+ 800 ml vody)	100	
A-6 Zemiaky 	200 g	200	700 W
	400 g	400	
	600 g	600	
A-7 Pizza 	200 g	200	700 W
	400 g	400	
A-8 Polievka 	200 ml	200	560 W
	400 ml	400	

- ▶ Stlačením tlačidla Štart  (13) spustíte program.



Ak želaný pokrm nie je dobre prevarený, dovarte ho ešte niekoľko minút pomocou varného programu.

11.7. Prerušenie programu

Ak chcete napríklad v polovici varenia jedlo otočiť alebo premiešať, často je potrebné prerušiť prebiehajúci program.

- ▶ Otvorte dvierka varného priestoru (11) alebo stlačte tlačidlo Stop  (15) na prerušenie programu.

Zostávajúci čas sa bude ďalej zobrazovať na displeji (3).

- ▶ Keď znovu zatvoríte dvierka varného priestoru (11), stlačte tlačidlo Štart  (13) na pokračovanie zvoleného programu.
- ▶ Stlačením tlačidla Stop  (15) dvakrát napokon predčasne zrušíte zvolený program.

11.8. Indikácie na displeji



- ▶ Pri spustenom programe stlačte tlačidlo mikrovlnnej rúry  (16). Na displeji (3) sa na približne 3 sekundy zobrazí aktuálny výkon mikrovlnnej rúry.

Táto funkcia nefunguje, ak je nastavený automatický alebo rozmrazovací program.

- ▶ Pri spustenom programe stlačte tlačidlo Časovač/hodiny  (12). Na displeji (3) sa na približne 3 sekundy zobrazí aktuálny čas.

11.9. Nastavenie časovača

Produkt môže po uplynutí definovaného časového intervalu vydať signál. Túto funkciu môžete použiť napr. ako kuchynské minútky. Funkcia časovača počas spusteného programu nie je k dispozícii.

- ▶ Stlačte tlačidlo Časovač/hodiny  (12). Displej (3) zobrazuje **00:00**.
- ▶ Otáčajte otočným regulátorom (14), aby ste nastavili požadované časové rozpätie. Maximálne nastaviteľný čas je 95 minút.
- ▶ Potvrďte tlačidlom Štart  (13).

11.10. Koniec programu

Na konci každého programu zaznie 5 signálnych tónov, ktoré signalizujú koniec príslušného procesu.

- ▶ Otvorte dvierka varného priestoru (11) tak, že potiahnete rukoväťou dverí (10).
- ▶ Opatrne vyberte pokrm z varného priestoru (8).

12. Tipy na úsporu energie

- ▶ Vyberte najkratší uvedený čas varenia a v prípade potreby ho predĺžte.
- ▶ Varte vždy malé porcie. Pri veľkých množstvách potravín je energeticky efektívnejšie použiť rúru/sporák.
- ▶ Jedlo rovnomerne rozložte do nádoby vhodnej do mikrovlnnej rúry a v polovici varenia ho premiešajte alebo otočte.

13. Čistenie a starostlivosť

Nedostatočná čistota mikrovlnnej rúry môže viesť k poškodeniu jej povrchu, čo bude mať vplyv na životnosť a môže viesť k nebezpečným situáciám. Preto mikrovlnnú rúru pravidelne čistite.

- ▶ Pred čistením mikrovlnnú rúru vypnite a vytiahnite zástrčku (2) zo zásuvky s ochranným kontaktom.
- ▶ Varný priestor (8) udržiavajte čistý. Vystreknuté alebo rozliate kvapaliny prilnuté k stenám varného priestoru (8) zotrite vlhkou handričkou. Pri silnom znečistení varného priestoru (8) vytrite vlhkou handričkou a jemným čistiacim prostriedkom.
- ▶ Nepoužívajte žiadne čistiace spreje, prípravky na drhnutie alebo ostré čistiace prostriedky.
- ▶ Zariadenie nečistite parným čističom.
- ▶ Vonkajšie plochy vyčistíte vlhkou handrou. Zabráňte tomu, aby sa voda dostala do vetracích otvorov.
- ▶ Dvierka varného priestoru s priehľadným okienkom (11), ako aj zaistenie dvierok (9) opatrne vyčistíte jemným mydlovým roztokom. Dávajte mimoriadny pozor, aby sa tieto diely nepoškodili.
- ▶ Pri prevádzkovaní zariadenia pri vysokej vlhkosti vzduchu môže na vonkajších povrchoch kondenzovať voda. Zotrite ju mäkkou utierkou.
- ▶ Sklenený otočný tanier (5) umyte v teplej vode s jemným mydlovým roztokom alebo v umývačke riadu.
- ▶ Vyberte hnací hriadel' (7) a otočný kruh (6). Hnací hriadel' (7) a otočný kruh (6) utrite vlhkou handričkou.
- ▶ Po vyčistení nasadte späť hnací hriadel' (7), otočný kruh (6) a sklenený otočný tanier (5) (pozri „9.3. Nasadenie skleneného otočného taniera“ na strane 218).
- ▶ Pred použitím mikrovlnnej rúry dbajte na to, aby boli všetky diely úplne suché.
- ▶ Zvyšky zápachu v mikrovlnnej rúre možno odstrániť tak, že do hlbkej nádoby vhodnej do mikrovlnnej rúry dáte za šálku vody so šľavou a kôrou z citróna a zohrejete ju v mikrovlnnej rúre 5 minút. Potom varný priestor (8) dôkladne vytrite vlhkou handričkou a povrchy úplne osušte.
- ▶ Ak je potrebné vymeniť osvetlenie v mikrovlnnej rúre, obráťte sa na kvalifikovanú dielňu alebo na náš servis.

14. Dlhšie nepoužívanie a preprava

- ▶ Ak mikrovlnnú rúru dlhší čas nepoužívate, vytiahnite sieťovú zástrčku (2), zariadenie vyčistite a uschovajte ho na suchom, čistom a bezprašnom mieste.
- ▶ Aby ste predišli poškodeniu počas prepravy, odporúčame vám použiť originálne balenie.

15. Pomoc pri poruchách

Problém	Možná príčina	Riešenie
Zariadenie sa nedá spustiť.	Sieťová zástrčka (2) nie je pevne zasunutá.	▶ Odpojte sieťovú zástrčku (2) a po 10 sekundách ju opäť zapojte do zásuvky.
	Zásuvka je poškodená.	▶ Skontrolujte zásuvku tak, že pripojíte iné zariadenie.
Varný proces sa nespustil.	Dvierka varného priestoru (11) nie sú zatvorené.	▶ Zatvorte dvierka varného priestoru (11).
Osvetlenie nefunguje.	Svietidlo je chybné.	▶ Kontaktujte servis.

16. Likvidácia

Obal

Vaše zariadenie sa nachádza v obale, ktorý ho počas prepravy chráni pred poškodením. Obaly sú suroviny, a preto sú recyklovateľné alebo sa môžu opäť zaradiť do obehu.



Zariadenie

Zariadenie sa nesmie likvidovať spolu s bežným odpadom z domácnosti.

V súlade so smernicou 2012/19/EÚ je nutné zariadenie na konci životnosti odovzdať na riadnu likvidáciu.



Cenný materiál zo zariadenia sa pritom odovzdá na recykláciu, čím sa predíde zaťaženiu životného prostredia.

- ▶ Použité zariadenie odovzdajte na mieste zberu použitých elektrospotrebičov alebo na mieste zberu druhotných surovín.
- ▶ Ak máte ďalšie otázky, obráťte sa na miestnu organizáciu, ktorá zabezpečuje likvidáciu odpadu, alebo na orgán miestnej samosprávy.

17. Tiráž

Copyright © 2022

Všetky práva vyhradené.

Tento návod na obsluhu je chránený autorským zákonom.

Mechanické a elektronické rozmnožovanie, ako aj akákoľvek iná forma rozmnožovania bez písomného súhlasu výrobcu je zakázaná.

Autorské práva si vyhradzuje firma:

MLAP GmbH
Meitnerstr. 9
70563 Stuttgart
NEMECKO

17.1. Informácie o ochranných známkach

SilverCrest® zaregistrovaná ochranná známka spoločnosti Lidl Stiftung & Co. KG, 74167 Neckarsulm, Nemecko.

Všetky ďalšie názvy a výrobky sú ochranné známky alebo zaregistrované ochranné známky príslušných vlastníkov.

18. Záruka spoločnosti MLAP GmbH

Vážená zákazníčka, vážený zákazník,

na tento prístroj dostávate záruku 3 roky od dátumu kúpy. V prípade chýb tohto výrobku vám náležia voči predajcovi výrobku zákonné práva. Tieto zákonné práva nie sú obmedzované našou zárukou opísanou v ďalšom texte.

18.1. Záručné podmienky

Záručná lehota začína plynúť dátumom kúpy. Uschovajte si originálny pokladničný bloček. Tento doklad je potrebný ako dôkaz kúpy.

Ak sa v priebehu troch rokov od dátumu kúpy tohto výrobku vyskytne materiállová alebo výrobná chyba, výrobok pre vás podľa našej voľby bezplatne opravíme alebo vymeníme. Poskytnutie tejto záruky predpokladá, že v priebehu trojročnej lehoty bude predložený chybný prístroj a doklad o kúpe (pokladničný bloček) a bude stručne písomne opísané, v čom chyba spočíva a kedy sa vyskytla.

Ak bude chyba krytá našou zárukou, dostanete späť opravený alebo nový výrobok. S opravou alebo výmenou výrobku nezačína nové záručné obdobie.

18.2. Záručná lehota a zákonné nároky za nedostatky

Záručná lehota sa poskytnutím záručného plnenia nepredlžuje. Toto platí aj pre vymenené a opravené diely. Poškodenia a nedostatky, ktoré sa prípadne objavia už pri kúpe, sa musia ihneď po vybalení nahlásiť. Opravy vykonané po uplynutí záručnej lehoty sú spoplatnené.

18.3. Rozsah záruky

Prístroj bol vyrobený dôkladne podľa prísnych smerníc kvality a pred dodaním bol dôkladne odskúšaný.

Poskytnutie záruky platí pre materiálové a výrobné chyby. Táto záruka neplatí pre časti výrobku, ktoré sú vystavené normálnemu opotrebeniu, a preto sa na ne hľadí ako na diely podliehajúce rýchlemu opotrebeniu, alebo pre poškodenia rozbitných dielov, napríklad spínače, akumulátory alebo diely, ktoré sú vyrobené zo skla.

Táto záruka stráca platnosť, ak bol výrobok poškodený, neodborne používaný alebo udržiavaný. Pre odborné používanie výrobku musíte presne dodržiavať všetky pokyny, ktoré sú uvedené v návode na obsluhu. Použitiu a konaniu, od ktorého sa v návode na obsluhu odrádza alebo sa pred nimi varuje, sa treba bezpodmienečne vyhnúť.

Výrobok je určený len na súkromné a nie na priemyselné použitie. Pri nenáležitom a neodbornom zaobchádzaní, použití sily a pri zásahoch, ktoré nevykonal náš autorizovaný servisný podnik, záruka zaniká.

18.4. Spôsob uplatnenia záruky

Aby sa zabezpečilo rýchle spracovanie vašej žiadosti, postupujte takto:

- Pripravte si pokladničný bloček a číslo artikla IAN 379524/379531/379537_2110, ako dôkaz kúpy.
- Číslo artikla nájdete na typovom štítku, gravúre, na titulnej strane vášho návodu (dole vľavo) alebo na nálepke na zadnej alebo spodnej strane.
- Ak by sa vyskytli funkčné chyby alebo iné nedostatky, kontaktujte najskôr nasledujúce servisné oddelenie, a to telefonicky alebo prostredníctvom nášho kontaktného formulára.

19. Servis



Na stránke www.lidl-service.com si môžete stiahnuť tento ako aj mnoho ďalších návodov, videí o produktoch a inštalačný softvér. Pomocou tohto QR kódu sa dostanete priamo na stránku služieb Lidl (www.lidl-service.com) a po zadaní čísla tovaru IAN 379524/379531/379537_2110 otvorí svoj návod na obsluhu.



Servis Slovensko

Hotline

☎ +421 2 333 256 33

🕒 Po – Pi: 9:00 – 17:00

Použite kontaktný formulár na www.mlap.info/contact

IAN 379524/379531/379537_2110

19.1. Dodávateľ/výrobca/importér

Upozorňujeme, že nasledujúca adresa nie je adresa určená na spätné zaslanie. Kontaktujte najskôr hore uvedené servisné pracovisko.

MLAP GmbH
Meitnerstr. 9
70563 Stuttgart
NEMECKO

20. Vyhlásenie o ochrane údajov

Vážený zákazník,

Chceli by sme vás informovať, že my, spoločnosť MLAP GmbH, Meitnerstr. 9, 70563 Stuttgart, Nemecko ako zodpovedný subjekt spracúvame vaše osobné údaje.

V záležitostiach týkajúcich sa ochrany osobných údajov nám pomáhajú naši podnikových zmocnenci pre ochranu údajov na adrese MLAP GmbH, Datenschutz, Meitnerstr. 9, 70563 Stuttgart, Nemecko, datenschutz@mlap.info. Vaše údaje spracúvame na účely vybavenia záruky a s tým súvisiacich procesov (napr. opravy) pomáhajú nám pri spracovaní vašich údajov z kúpnej zmluvy, ktorú s nami uzavriete.

Vaše údaje sprostredkujeme na účely vybavenia záruky a s tým súvisiacich procesov (napr. opravy) nami poverenému poskytovateľovi služieb v rámci opráv. Vaše osobné údaje archivujeme spravidla počas troch rokov, aby sme tak splnili Vaše zákonom stanovené práva v rámci záruky.

Voči nám máte právo na informácie týkajúce sa osobných údajov ako aj na opravu, vymazanie, obmedzenie spracovania, odmietnutie spracovania ako aj právo na prenosnosť údajov.

V prípade práva na informácie a pri práve na vymazanie platia ale obmedzenia podľa §§ 34 a 35 zákona o ochrane osobných údajov (čl. 23 GDPR), okrem toho vzniká právo sťažovať sa na úrade zodpovednom za dozor nad ochranou údajov (čl. 77 GDPR v súvislosti s § 19 zákona o ochrane osobných údajov). Pre spoločnosť MLAP je možné sa sťažovať u Landesbeauftragte für Datenschutz und Informationsfreiheit Baden-Württemberg, Postfach 10 29 32, 70025 Stuttgart, Nemecko, www.baden-wuerttemberg.datenschutz.de. Spracovanie Vašich údajov je potrebné na poskytnutie záruky, bez prípravy potrebných údajov nie je možné záruku poskytnúť.

Índice

1.	Introducción	233
1.1.	Información acerca de este manual de instrucciones	233
1.2.	Explicación de los símbolos	233
2.	Uso conforme a lo previsto	236
3.	Indicaciones de seguridad	236
3.1.	Instalación y conexión del microondas.....	237
3.2.	Se debe evitar el riesgo de incendio	240
3.3.	Indicaciones especiales de seguridad para el uso del microondas	242
3.4.	Indicaciones de seguridad para el calentamiento de líquidos	243
3.5.	Limpieza y conservación del aparato	243
4.	Descripción de piezas	244
5.	Volumen de suministro	245
6.	Datos técnicos	246
7.	Información de conformidad UE.....	246
8.	Cocinar y cocer con el microondas.....	247
8.1.	Tamaño y forma de los recipientes adecuados para el microondas	247
8.2.	Materiales aptos para el microondas	247
9.	Antes del primer uso.....	248
9.1.	Colocación del aparato	248
9.2.	Primera limpieza del aparato.....	249
9.3.	Colocación del plato giratorio de cristal	249
10.	Ajuste básico	249
10.1.	Ajuste de la hora	249
10.2.	Ajuste del seguro para niños.....	249
11.	Manejo	250
11.1.	Inicio rápido.....	251
11.2.	Programa de cocción.....	252
11.3.	Tabla de cocción.....	252
11.4.	Programa de descongelación.....	253
11.5.	Uso de varios programas	255
11.6.	Programa automático.....	255
11.7.	Interrupción del programa.....	256
11.8.	Indicaciones en pantalla.....	256
11.9.	Ajuste del temporizador	257
11.10.	Fin del programa	257
12.	Consejos para ahorrar energía	257
13.	Limpieza y mantenimiento.....	257
14.	Periodo prolongado sin uso y transporte	258
15.	Fallos y soluciones	258

16.	Eliminación	259
17.	Aviso legal	259
	17.1. Indicaciones sobre marcas	259
18.	GARANTÍA de MLAP GmbH	260
	18.1. Condiciones de la garantía	260
	18.2. Periodo de garantía y reclamaciones por defectos	260
	18.3. Alcance de la garantía	260
	18.4. Pasos a seguir en caso de garantía.....	261
19.	Atención al cliente	261
	19.1. Proveedor/fabricante/importador	261
20.	Declaración de privacidad	262

1. Introducción

1.1. Información acerca de este manual de instrucciones



Enhorabuena por la adquisición de su nuevo aparato. Con esta compra se ha decidido por un producto de alta calidad. El manual de instrucciones forma parte de este producto. Incluye indicaciones importantes para la seguridad, el uso y la eliminación. Antes de utilizar el producto, familiarícese con todas las indicaciones de manejo y seguridad. Utilice el producto únicamente según lo descrito y para los campos de aplicación indicados. Guarde bien este manual de instrucciones. En caso de que transfiera el producto a terceros, entregue también todos los documentos.

1.2. Explicación de los símbolos



¡PELIGRO!

Advertencia de peligro de muerte inminente.

- Siga las instrucciones para evitar situaciones que conlleven la muerte o lesiones graves.



¡PELIGRO!

Advertencia de peligro por descarga eléctrica.

- Siga las instrucciones para evitar situaciones que conlleven la muerte o lesiones graves.



¡ADVERTENCIA!

Advertencia de posible peligro de muerte o de lesiones graves irreversibles.

- Siga las instrucciones para evitar situaciones que puedan conllevar la muerte o lesiones graves.



¡ATENCIÓN!

Advertencia de posibles lesiones de grado medio o leve.

- Siga las instrucciones para evitar situaciones que puedan conllevar lesiones menores o leves.



Advertencia de peligro por sustancias explosivas.



¡AVISO!

Respete las indicaciones para evitar daños materiales.



Información más detallada para el uso del aparato.



Respete las indicaciones del manual de instrucciones.



Instrucción operativa que debe ejecutarse para evitar peligros.



Signo de enumeración/información sobre eventos durante el manejo.



Instrucción operativa que debe ejecutarse.



Marcado CE

Los productos marcados con este símbolo cumplen los requisitos de las directivas de la UE (véase el capítulo «Información de conformidad»).



Seguridad probada

Los productos identificados con este símbolo cumplen los requisitos de la legislación alemana sobre la seguridad de productos.



Símbolo de corriente alterna.



Símbolo utilizado en la UE para identificar materiales en contacto con alimentos, como embalajes o superficies de aparatos.



Identificación de materiales de embalaje para la clasificación de residuos

Identificación con las abreviaturas (a) y números (b) con el siguiente significado: 1-7: plásticos/20-22: papel y cartón/80-98: materiales compuestos.



Elimine el embalaje de forma respetuosa con el medioambiente (véase el capítulo «Eliminación»).



El símbolo «Triman» informa al consumidor de que el producto es reciclable, que está sujeto a un sistema ampliado de responsabilidad del fabricante y que en Francia se somete a una instrucción para la separación.



Elimine el embalaje de forma respetuosa con el medioambiente (véase el capítulo «Eliminación»).



Elimine el aparato de forma respetuosa con el medioambiente (véase el capítulo «Eliminación»).



El plato giratorio de cristal se puede lavar en el lavavajillas.



Los embalajes identificados con este símbolo se han fabricado de un modo especialmente respetuoso con los recursos naturales y el medioambiente.



Programa automático A-1 Calentar



Programa automático A-2 Verdura



Programa automático A-3 Pescado



Programa automático A-4 Carne



Programa automático A-5 Pasta



Programa automático A-6 Patatas



Programa automático A-7 Pizza



Programa automático A-8 Sopa



Programa de descongelación dEF1 – Descongelación según el peso



Programa de descongelación dEF2 – Descongelación según el tiempo



Los números de posición detrás del correspondiente componente del aparato en el texto hacen referencia a la figura en el capítulo «4. Descripción de piezas» en la página 244.

2. Uso conforme a lo previsto

El microondas solo debe utilizarse para calentar comida apta para ello en vajilla adecuada y recipientes apropiados. ¡El aparato no debe utilizarse a la intemperie!

Este aparato está diseñado para uso doméstico y otras aplicaciones similares a la doméstica, por ejemplo:

- en cocinas para empleados ubicadas en comercios, oficinas y otros ámbitos profesionales;
- en instalaciones agrícolas;
- para clientes en hoteles, moteles y otras instalaciones residenciales;
- en pensiones de alojamiento y desayuno.

En caso de uso comercial o uso para otros fines distintos a los indicados arriba, el fabricante no asumirá ninguna responsabilidad por los posibles daños.

- Tenga en cuenta que cualquier uso indebido del aparato conlleva la pérdida de la garantía.
- Tenga en cuenta toda la información contenida en este manual de instrucciones, especialmente las indicaciones de seguridad. Cualquier otro uso se considerará contrario al uso previsto y puede provocar daños materiales o personales.

3. Indicaciones de seguridad

¡INDICACIONES DE SEGURIDAD IMPORTANTES: LÉASLAS DETENIDAMENTE Y GUÁRDELAS PARA SU FUTURO USO!



¡ADVERTENCIA!

¡Peligro de sufrir lesiones!

Existe peligro de lesiones para niños y personas con capacidades mentales, sensoriales o físicas reducidas (como personas con discapacidad parcial, personas mayores con limitaciones en sus capacidades físicas y mentales) o con falta de experiencia y conocimiento (como niños mayores).

- Guarde el aparato y los accesorios fuera del alcance de los niños.
- Este aparato puede ser utilizado por niños a partir de los 8 años y por personas con discapacidades físicas, sensoriales o mentales y por aquellas que no tengan la suficiente experiencia o conocimientos, siempre que sean supervisadas o hayan recibido las correspondientes instrucciones sobre el manejo seguro y hayan comprendido los peligros resultantes.
- Los niños no deben jugar con el aparato.
- La limpieza y el mantenimiento que debe realizar el usuario no deben ser ejecutados por niños sin supervisión.
- Mantenga alejados del aparato y del cable de conexión a los niños menores de 8 años.



¡PELIGRO!

¡Peligro de sufrir lesiones!

Existe peligro de asfixia por la ingestión o inhalación de piezas pequeñas o láminas de plástico.

- Guarde todos los materiales de embalaje usados (bolsas, piezas de poliestireno, etc.) fuera del alcance de los niños.
- No permita que los niños jueguen con el material de embalaje.

3.1. Instalación y conexión del microondas



¡ADVERTENCIA!

Advertencia de peligro por descarga eléctrica.

Existe peligro de descarga eléctrica a causa de las piezas conductoras de electricidad.

- Antes de utilizarlo por primera vez y después de cada uso, compruebe si hay daños en el microondas o en el cable de alimentación.
- No ponga en marcha el microondas si este o el cable de alimentación presentan daños visibles.
- Asegúrese de que el cable de alimentación no esté dañado y que no pase por debajo del microondas, sobre superficies calientes o aristas vivas.

- Desenrolle el cable de alimentación por completo.
- No doble ni aplaste el cable de alimentación.
- Si detecta daños de transporte, diríjase de inmediato al servicio técnico.
- Conecte el microondas solo a una toma de corriente debidamente instalada, conectada a tierra y protegida eléctricamente. La tensión de red debe corresponderse con los datos técnicos del aparato: 230 V~, 50 Hz.
- La toma de corriente debe estar accesible por si necesita desenchufar rápidamente el microondas en un momento dado.



¡ADVERTENCIA!

¡Peligro de sufrir lesiones!

Existe peligro de sufrir lesiones a causa de la radiación de microondas.

La radiación de microondas puede escaparse al exterior por una fuga debida a daños en el aparato. Si hay daños en el cable de alimentación, puede producirse una descarga eléctrica.

- En caso de daños en la carcasa, las cubiertas, la puerta del espacio de cocción, las juntas de la puerta o el cierre, no ponga en marcha el microondas en ninguna circunstancia. En estos casos, desenchufe inmediatamente el cable de alimentación de la toma de corriente con puesta tierra tirando de la clavija. No vuelva a poner en marcha el microondas antes de que una persona con la debida formación lo haya reparado.
- ¡ADVERTENCIA! Es peligroso para cualquier persona, excepto para las que estén debidamente capacitadas, realizar cualquier trabajo de mantenimiento o reparación que exija retirar una cubierta de protección contra la carga de radiación producida por la energía de microondas.
- Nunca modifique el microondas por cuenta propia, ni abra o repare ningún componente del aparato. Encargue la reparación del microondas y del cable de alimentación solo a un taller cualifi-

cado para ello o diríjase a nuestro servicio de asistencia técnica para evitar peligros.

- No retire ninguna cubierta del interior del microondas ni la lámina interior de la ventana, ya que puede escaparse la radiación de microondas.
- Utilice exclusivamente accesorios y recambios suministrados o autorizados por nosotros.
- No utilice el microondas en espacios húmedos, dado que se podría producir una descarga eléctrica.
- No sumerja el microondas en agua u otros líquidos, ni lo enjuague con agua corriente.
- Proteja el microondas de gotas y salpicaduras de agua. Evite que entre en contacto con agua u otros líquidos. Mantenga el aparato, el cable de alimentación y la clavija de enchufe alejados de lavabos, fregaderos y lugares similares. En caso de que haya penetrado líquido en el aparato, extraiga de inmediato la clavija de enchufe de la toma de corriente con puesta a tierra. Encargue la comprobación del aparato a un taller cualificado para ello.
- Extraiga la clavija de enchufe de la toma de corriente en los siguientes casos:
 - cuando limpie o realice el mantenimiento del aparato,
 - cuando monte o desmonte el aparato,
 - cuando el aparato se haya mojado o esté húmedo,
 - cuando ya no necesite el aparato,
 - cuando no lo esté vigilando,
 - en caso de tormenta.
- Nunca toque el aparato o el cable de alimentación con las manos mojadas.



¡AVISO!

¡POSIBLES DAÑOS MATERIALES!

Existe peligro de daños en el aparato por una colocación inadecuada.

- Coloque el microondas en una superficie plana y estable que pueda soportar el peso propio del aparato junto con el peso máximo de la cantidad de alimentos preparados en su interior.
- Utilice el aparato únicamente en interiores.
- No exponga el aparato a condiciones extremas. Se debe evitar lo siguiente:
 - una alta humedad del aire o humedad en general;
 - temperaturas extremadamente altas o bajas;
 - radiación solar directa;
 - llamas abiertas.
- No coloque el microondas cerca de fuentes de calor.

Los aditivos químicos en revestimientos para muebles pueden dañar el material de las patas del aparato y dejar residuos en la superficie del mueble.

- Coloque el aparato sobre una superficie resistente al calor.

3.2. Se debe evitar el riesgo de incendio



¡PELIGRO!

¡Peligro de explosión!

Las mezclas de aceite y agua pueden incendiarse e incluso explotar.

- No caliente ninguna mezcla de agua con aceite o grasa en el microondas.
- No descongele grasa o aceite congelados en el microondas.



¡ADVERTENCIA!

¡Peligro de incendio!

Peligro de incendio por un uso inadecuado del aparato.

- No coloque objetos sobre el microondas. Para una ventilación suficiente, debe mantenerse una distancia de 30 cm por arriba, de 0 cm por detrás y de 5 cm por ambos lados (véase la **fig. D**). La distancia mínima desde el suelo debe ser de 85 cm.
- No cubra ni obstruya ningún orificio del aparato.

- No desmonte las patas.
- El microondas está diseñado como aparato de ubicación independiente. No ponga el microondas en funcionamiento dentro de un mueble empotrado ni en un armario.
- Nunca deje el aparato sin vigilancia durante su funcionamiento.
- No utilice el microondas con un temporizador externo, ni con un sistema de control remoto independiente.
- Vigile siempre el microondas si va a calentar o cocinar alimentos en materiales inflamables como recipientes de papel o plástico.
- Este aparato solo debe utilizarse para calentar comida apta para ello en vajilla adecuada y recipientes apropiados.
- No seque en el aparato objetos inflamables (alimentos o ropa, almohadillas térmicas, zapatillas de estar por casa, esponjas, paños de limpieza húmedos o similares). Esto puede provocar lesiones, inflamaciones o un incendio.
- No prepare con el aparato alimentos que contengan alcohol.
- No utilice el aparato para freír ni para calentar aceite.
- Si sale humo, apague el aparato o desenchúfelo y mantenga cerrada la puerta del espacio de cocción para extinguir las llamas que se hayan podido formar.
- Si aprecia chispas o fognazos, pulse de inmediato la tecla Parada  y extraiga la clavija de enchufe. Compruebe si hay objetos metálicos en los alimentos o la vajilla.
- Utilice solo paquetes de palomitas convencionales aptos para la preparación de palomitas en el microondas.
- No exceda los tiempos de cocción indicados por el fabricante.
- No almacene alimentos ni otros objetos en el espacio de cocción del microondas.

3.3. Indicaciones especiales de seguridad para el uso del microondas

- ¡No caliente alimentos ni bebidas en recipientes herméticamente cerrados! Estos pueden explotar en el aparato o provocar daños al abrirlos. En recipientes con tapa, como biberones, retire siempre la tapa.
- En algunos casos, los alimentos preparados en el microondas se calientan irregularmente. Antes de la ingesta, compruebe la temperatura de los alimentos calentados. En caso de alimentos para bebés o biberones, remueva bien o agite los alimentos antes de comprobar la temperatura para evitar quemaduras.
- No caliente en el microondas huevos con cáscara o cocidos, ya que pueden explotar durante la cocción o al sacarlos. Caliente huevos solo en recipientes para microondas diseñados especialmente para ello.
- Realice un corte en los alimentos con piel cerrada (como tomates, salchichas, berenjenas o similares) antes de su cocción para evitar que revienten.
- Al abrir recipientes de cocción (p. ej., bolsas de palomitas, botes) sale vapor caliente. Al abrirlos, mantenga siempre la abertura alejada del cuerpo.
- Al abrir la puerta del espacio de cocción sale vapor caliente. Mantenga cierta distancia.
- Durante el proceso de cocción, las superficies del microondas, los accesorios y los recipientes para cocinar se calientan mucho. Utilice manoplas de cocina. Antes de proceder a su limpieza, deje que las piezas se enfríen.



¡AVISO!

¡Posibles daños materiales!

Peligro de daños en el aparato por un uso inadecuado del mismo.

- Nunca ponga en funcionamiento el aparato sin el plato giratorio de cristal o sin alimentos en el espacio de cocción.

- Utilice solo los accesorios suministrados con el aparato o descritos como adecuados en este manual.
- Nunca utilice el modo microondas con recipientes que tengan adornos metálicos o con recipientes metálicos, ya que se producen chispas que pueden dañar el aparato o los recipientes.
- Utilice recipientes aptos para microondas. Cuando compre una vajilla, fíjese en que esté marcada como apta para microondas.
- No mueva el aparato cuando está funcionando.

3.4. Indicaciones de seguridad para el calentamiento de líquidos



¡ATENCIÓN!

¡Peligro de sufrir lesiones!

Existe peligro de sufrir lesiones por quemaduras.

- Al calentar líquidos en el microondas se puede producir la llamada «ebullición retardada», es decir, el líquido ha alcanzado la temperatura de ebullición pero aún no han aparecido las típicas burbujas de ebullición. Al agitar el líquido, p. ej. cuando se saca del interior, puede producirse de repente la ebullición del mismo. El líquido puede salpicar de golpe, por lo que se ha de proceder con sumo cuidado al manejar el recipiente.
- No utilice recipientes estrechos y altos.
- Al calentar líquido, introduzca una varilla de cristal o cerámica en el recipiente para evitar una ebullición retardada. Espere brevemente después del calentamiento, toque con cuidado el recipiente y remueva el líquido antes de sacarlo del espacio de cocción.

3.5. Limpieza y conservación del aparato

- El uso inadecuado de productos de limpieza en el aparato puede producir daños en las superficies. No utilice productos de limpieza químicos agresivos, productos abrasivos ni esponjas duras.
- No limpie el aparato con un limpiador a vapor. Podría penetrar vapor en el aparato y dañar el sistema electrónico y las superficies.

Una limpieza insuficiente del microondas puede dañar la superficie, lo cual, a su vez, influye en la vida útil del aparato y puede provocar situaciones peligrosas.

- Limpie regularmente el aparato y elimine todos los restos de comida.
- Al limpiar el espacio de cocción, así como las piezas contiguas, tenga en cuenta las indicaciones de limpieza; véase «13. Limpieza y mantenimiento» en la página 257.

4. Descripción de piezas

Véase fig. A

- 1) Cubierta de mica del magnetrón (¡NO RETIRAR!)
- 2) Cable de alimentación con clavija de enchufe (en la parte posterior; no aparece en la imagen)
- 3) Pantalla
- 4) Panel de control
- 5) Plato giratorio de cristal
- 6) Aro giratorio
- 7) Eje de accionamiento
- 8) Espacio de cocción
- 9) Bloqueo de la puerta
- 10) Manilla
- 11) Puerta del espacio de cocción con ventana

Véase fig. B

- 12) Tecla Temporizador/hora 
- 13) Tecla Inicio 
- 14) Regulador giratorio
- 15) Tecla Parada 
- 16) Tecla Microondas 
- 17) Tecla Descongelar 

5. Volumen de suministro



¡PELIGRO!

¡Peligro de asfixia!

Existe peligro de asfixia por la ingestión o inhalación de piezas pequeñas o láminas de plástico.

- Mantenga la lámina de plástico del embalaje alejada de los niños.
 - No permita que los niños jueguen con el material de embalaje.
- ▶ Extraiga el producto del embalaje y retire todo el material de embalaje.
- ▶ Compruebe la integridad del suministro y avise a nuestro servicio técnico en un plazo de 14 días después de su compra en caso de que presentara algún daño o estuviera incompleto.

Con el paquete que ha adquirido recibirá lo siguiente:

- microondas
- plato giratorio de cristal
- aro giratorio
- eje de accionamiento
- guía breve

6. Datos técnicos

Nombre o marca comercial del proveedor:	SilverCrest®
Dirección del proveedor:	MLAP GmbH Meitnerstr. 9 70563 Stuttgart ALEMANIA
Identificación del modelo:	SMWC 700 C1
Tensión nominal:	230 V~, 50 Hz
Potencia nominal:	1050 W
Potencia de salida nominal:	700 W
Frecuencia de microondas:	2450 MHz
Clase de protección:	I
Dimensiones de la carcasa (An × Al × P):	aprox. 44,0 × 25,7 × 36,3 cm
Peso neto:	aprox. 10 kg
Diámetro del plato giratorio de cristal:	aprox. 25,5 cm



El espacio de cocción (8) y el plato giratorio de cristal (5) son aptos para alimentos.

7. Información de conformidad UE



Por la presente, MLAP GmbH declara que el producto es conforme con las siguientes normas europeas:

- Directiva 2014/30/UE sobre compatibilidad electromagnética
- Directiva 2014/35/UE sobre baja tensión
- Directiva 2009/125/CE sobre diseño ecológico
- Directiva 2011/65/UE sobre restricciones de sustancias peligrosas

Este producto cumple las especificaciones de la norma europea EN 55011. Conforme a la norma, el producto se clasifica como aparato del grupo 2, clase B. Grupo 2 significa que el aparato genera intencionadamente energía de alta frecuencia en forma de radiación electromagnética para calentar alimentos. Clase B significa que el aparato es apto para el uso en áreas domésticas.

8. Cocinar y cocer con el microondas

- ▶ Para colocar los alimentos de forma que se cocinen por igual, ponga los trozos más grandes en el margen exterior.
- ▶ Tenga en cuenta el tiempo de cocción exacto.
- ▶ Elija el tiempo de cocción más breve y prolonguelo después si es necesario.
- ▶ Cubra los alimentos durante la cocción o el calentamiento con una cubierta adecuada para microondas. Al tapar la comida se evitan salpicaduras y la comida se cocina de manera más homogénea.
- ▶ Dé la vuelta una vez a ciertos alimentos (como trozos de pollo o hamburguesas) durante el tiempo de elaboración para acelerar su cocción. Los trozos más grandes (como pollo asado u otros tipos de asados) deben girarse al menos una vez para garantizar una cocción homogénea.
- ▶ También es importante recolocar la comida, p. ej., en el caso de las albóndigas: transcurrida la mitad del tiempo de cocción, se deben recolocar los alimentos de arriba hacia abajo y del interior al exterior.
- ▶ Después de calentar la comida, remuévala bien si es posible con el fin de obtener una distribución homogénea de la temperatura o déjela reposar un poco.

8.1. Tamaño y forma de los recipientes adecuados para el microondas

Los recipientes anchos y planos son mejores que los estrechos y altos. La comida colocada en «plano» se cocina más homogéneamente.

Son mejores los recipientes redondos y ovalados que los cuadrados. Existe peligro de sobrecalentamiento puntual en las esquinas.

8.2. Materiales aptos para el microondas

En el microondas puede utilizar los siguientes utensilios:

- recipientes para dorar
- platos
- recipientes de cristal sin tapa
- bandejas de cristal para horno
- bolsas de cocción para horno
- platos y vasos de cartón (solo para calentar brevemente)
- papel de cocina (para cubrir los alimentos y para absorber la grasa)
- recipientes de plástico aptos para microondas
- embalajes de plástico aptos para microondas
- termómetros aptos para microondas
- papel encerado (para cubrir los alimentos)

Observe siempre las indicaciones del fabricante.



¡AVISO!

¡Posibles daños materiales!

El uso de materiales no adecuados puede provocar daños en el aparato o en el propio material.

- Nunca utilice recipientes que tengan adornos metálicos ni recipientes metálicos.
- No utilice recipientes de cristal o vidrio de plomo, ya que podría romperse y, si es de color, desteñirse.
- No utilice ningún material que no sea resistente al calor, ya que puede deformarse e incluso quemarse.

9. Antes del primer uso

- ▶ Asegúrese de que todos los materiales de embalaje y láminas de protección hayan sido retirados del aparato.



¡AVISO!

¡Posibles daños materiales!

Posibles daños en el aparato por un uso inadecuado del mismo.

- Nunca retire la cubierta de mica (1) que hay en el espacio de cocción (8). No forma parte del embalaje, sino que sirve para proteger el magnetrón.

9.1. Colocación del aparato

- ▶ No instale el microondas:
 - cerca de fuentes de calor;
 - cerca de aparatos de radio o televisión;
 - cerca de materiales combustibles;
 - en un lugar con una elevada humedad del aire o humedad en general.
- ▶ Se deben observar las distancias indicadas en la **fig. D** para asegurar una buena ventilación. El distanciador de la pared posterior del aparato debe tocar la pared. Garantiza que se mantiene la distancia correcta al colocar el microondas.
- ▶ No se deben retirar las patas.
- ▶ Conecte el microondas a una toma de corriente con puesta a tierra de libre acceso a la que se pueda llegar con facilidad.

9.2. Primera limpieza del aparato

- ▶ Tire de la manilla (10) para abrir la puerta del espacio de cocción (11).
- ▶ Para retirar los restos de polvo del embalaje y posibles residuos de fabricación, limpie el espacio de cocción (8) y la parte de dentro de la ventana (11) con un paño suave ligeramente humedecido antes de utilizar el aparato por primera vez. Procure que no entren líquidos en el microondas y, a continuación, seque bien las superficies.
- ▶ Lave el plato giratorio de cristal (5) y el aro giratorio (6) con agua caliente y un poco de lavavajillas y seque bien las piezas.



9.3. Colocación del plato giratorio de cristal

- ▶ No ponga en marcha el microondas sin haber colocado debidamente el plato giratorio de cristal (5).
- ▶ Compruebe que el eje de accionamiento (7) se inserta correctamente en la ranura de la base del espacio de cocción y que se halla plano sobre la base con sus hojas. En caso necesario, gire el eje de accionamiento (7) hasta que baje a la posición correcta.
- ▶ Introduzca el aro giratorio (6) en la cavidad de la cámara de cocción (8) y, a continuación, coloque el plato giratorio de cristal (5) centrado sobre el eje de accionamiento (7) (véase la **fig. C**) de modo que las barras del plato giratorio (5) se sitúen entre las hojas del eje de accionamiento (7).

10. Ajuste básico

10.1. Ajuste de la hora

Cuando se utiliza por primera vez el aparato o en caso de que se haya cortado la alimentación de corriente, la pantalla (3) mostrará **0:00** y se deberá ajustar la hora (en formato de 24 horas).

- ▶ Pulse dos veces la tecla Temporizador/hora  (12). La indicación de las horas empieza a parpadear.
- ▶ Gire el regulador giratorio (14) para ajustar la hora deseada.
- ▶ A continuación, pulse de nuevo la tecla Temporizador/hora  (12).
- ▶ Gire el regulador giratorio (14) para ajustar los minutos.
- ▶ A continuación, pulse de nuevo la tecla Temporizador/hora  (12). Así quedará ajustada la hora.

10.2. Ajuste del seguro para niños

- ▶ Puede activar en el aparato un seguro para niños manteniendo pulsada la tecla Parada  (15) durante aprox. 3 segundos. Sonará un aviso acústico y en la pantalla (3) aparecerá $\llcorner \llcorner \llcorner$.

Ahora ya no se podrán accionar las teclas del aparato.

Transcurridos aprox. 3 segundos vuelve a mostrarse la hora (siempre y cuando se haya ajustado).

- ▶ Puede desactivar el seguro para niños manteniendo pulsada la tecla Parada (15) durante aprox. 3 segundos. Sonará un aviso acústico y todas las funciones volverán a estar disponibles.

11. Manejo



¡PELIGRO!

¡Peligro de sufrir lesiones!

La radiación de microondas puede escaparse al exterior por una fuga debida a daños en el aparato. Si hay daños en el cable de alimentación, puede producirse una descarga eléctrica.

- En caso de daños en la carcasa, las cubiertas, la puerta del espacio de cocción (11) o el bloqueo de la puerta (9), no ponga en marcha el microondas en ninguna circunstancia. En estos casos, desconecte inmediatamente el cable de alimentación (2) de la toma de corriente con puesta a tierra tirando de la clavija de enchufe.
- No ponga el microondas en funcionamiento si algún objeto ha quedado atrapado en la puerta del espacio de cocción (11) o si la puerta del espacio de cocción (11) no cierra correctamente.
- En caso de que detecte algún daño, no utilice el microondas y diríjase al servicio de asistencia técnica.



¡AVISO!

¡Posibles daños materiales!

Posibles daños en el aparato por un uso inadecuado del mismo.

- El microondas solo es adecuado para el uso doméstico. Nunca utilice el microondas al aire libre.
- Nunca ponga en funcionamiento el aparato sin el plato giratorio de cristal (5) o sin alimentos en el espacio de cocción (8).



¡ATENCIÓN!

¡Peligro de sufrir lesiones!

Existe peligro de sufrir quemaduras, ya que los alimentos y los recipientes pueden calentarse mucho.

- Utilice siempre agarradores de cocina o manoplas resistentes al calor cuando saque la comida del espacio de cocción (8).





Durante el funcionamiento, se puede condensar agua sobre las paredes internas y la puerta del espacio de cocción (11). Esto es normal durante la cocción y no significa que haya un mal funcionamiento. Si se acumula agua de condensación, seque la superficie con un paño suave.

- ▶ Preparación de los alimentos:
en el microondas se puede preparar carne de ave y de cerdo, carne picada y pescados de todo tipo. En cambio, para la carne de ternera y de caza el microondas no es apropiado porque queda dura.
Para la preparación de verduras, carne y pescado, divida los alimentos en trozos lo más homogéneos posible.
- ▶ Tire de la manilla (10) para abrir la puerta del espacio de cocción (11).
- ▶ Coloque los alimentos en un recipiente apto para microondas en el centro del plato giratorio de cristal (5).
- ▶ Cubra los alimentos durante la cocción o el calentamiento con una cubierta adecuada para microondas. Al tapar la comida se evitan salpicaduras y la comida se cocina de manera más homogénea.
- ▶ Cierre la puerta del espacio de cocción (11), que debe encajar de forma audible.

11.1. Inicio rápido

Si pulsa la tecla Inicio  (13) sin ajustar previamente un nivel de potencia, se iniciará el programa de cocción con el nivel máximo de energía (700 W). Esta función no está disponible con los programas automáticos y con el programa de descongelación según el peso.

- ▶ Pulse la tecla Inicio  (13) varias veces hasta que aparezca en la pantalla (3) el tiempo de cocción deseado (cada pulsación prolonga el tiempo de cocción en 30 segundos). El proceso de cocción se iniciará de inmediato.
- ▶ Con el programa de cocción en marcha puede prolongar el tiempo de cocción pulsando la tecla Inicio  (13), incrementándose 30 segundos con cada pulsación.

El tiempo de cocción máximo es de 95 minutos.

11.2. Programa de cocción

Pulse la tecla Microondas  (16) una vez y gire el regulador giratorio (14) para ajustar el nivel de energía.

Como alternativa, pulse la tecla Microondas  (16) una o varias veces para seleccionar el nivel de potencia según la siguiente tabla:

Tecla Microondas  (16)	Programa de cocción	Potencia en vatios	Ejemplos de aplicación
pulsar 1 vez	P100	700	Calentamiento rápido, calentar bebidas, hervir agua, cocinar verduras
pulsar 2 veces	P80	560	Cocer arroz, platos con carne picada, pollo
pulsar 3 veces	P50	350	Cocción lenta, cocinar pescado, sopas
pulsar 4 veces	P30	210	Descongelar, derretir mantequilla
pulsar 5 veces	P10	70	Mantener caliente, ablandar helados

- ▶ Confirme el nivel de energía deseado pulsando la tecla Inicio  (13).
- ▶ Gire el regulador giratorio (14) para ajustar el tiempo de cocción deseado en minutos y segundos (**0:00**).

El tiempo de cocción máximo es de 95 minutos.

- ▶ Pulse la tecla Inicio  (13) para iniciar el programa.

11.3. Tabla de cocción

Tabla de cocción/Ejemplos			
Programa de cocción	Peso	Tiempo de cocción	Ejemplos de aplicación
P10	100 g	0:30	Ablandar helados
	200 g	1:00	
	300 g	1:30	

Tabla de cocción/Ejemplos

Programa de cocción	Peso	Tiempo de cocción	Ejemplos de aplicación
P30	200 g	6:00	Descongelar verduras (p. ej., brócoli)
	400 g	11:00	
	600 g	15:00	
P50	200 g	7:30	Calentar platos de pescado (refrigerados)
	300 g	8:00	
	400 g	9:30	
P80	200 g	4:00	Calentar verdura (refrigerada)
	300 g	6:00	
	400 g	8:30	
P80	500 g	18:00	Cocinar pastel de carne
P80	500 g	25:00	Cocinar goulash de cerdo (en salsa)
P100	150 g	5:00	Cocinar patatas
	300 g	8:00	
	450 g	13:00	
P100	300 ml	2:30	Calentar leche (refrigerada)
	600 ml	4:30	
	900 ml	7:00	

- ▶ Si transcurrido el tiempo ajustado, el alimento no se ha cocinado/calentado lo suficiente, inicie de nuevo el proceso. Para ello, utilice el nivel de potencia indicado en la tabla durante algunos minutos para cocinar/calentar por completo el alimento.

11.4. Programa de descongelación

11.4.1. Descongelación según el peso

El programa de descongelación se puede ajustar en función del peso del alimento. Se puede ajustar un peso de entre 100 g y 2000 g.

- ▶ Pulse la tecla Descongelar  (17) para ejecutar el modo de descongelación según el peso.

En la pantalla (3) aparece **dEF1**.

- ▶ Gire el regulador giratorio (14) para ajustar el peso del alimento.
- ▶ Pulse la tecla Inicio  (13) para iniciar el programa.

Una vez transcurrida la mitad del tiempo suenan dos pitidos breves.

- ▶ Abra la puerta del espacio de cocción (11). Dele la vuelta al alimento o remuévalo para garantizar una descongelación homogénea.
- ▶ A continuación, cierre la puerta del espacio de cocción (11) y pulse de nuevo la tecla Inicio  (13) para reanudar el programa.
- ▶ Si transcurrido el tiempo ajustado, el alimento no se ha descongelado, inicie de nuevo el proceso. Para ello, utilice el nivel de potencia **P30** durante algunos minutos para descongelar por completo el alimento.

11.4.2. Descongelación según el tiempo

Puede ajustar una duración determinada para el programa de descongelación.

- ▶ Pulse la tecla Descongelar  (17) dos veces para ejecutar el modo de descongelación según el tiempo.



En la pantalla (3) aparece **dEF2**.

- ▶ Gire el regulador giratorio (14) para ajustar el tiempo de descongelación deseado en minutos y segundos (**0:00**).

El tiempo máximo de descongelación es de 95 minutos.

En la siguiente lista encontrará los tiempos de descongelación aproximados necesarios para distintos pesos:

Peso del alimento	Tiempo
100 g	4:44 minutos
600 g	30:04 minutos
1000 g	50:20 minutos
1500 g	75:40 minutos
2000 g	95:00 minutos



- ▶ Pulse la tecla Inicio  (13) para iniciar el programa.
- ▶ De ser preciso, abra la puerta del espacio de cocción (11) una vez haya transcurrido la mitad del tiempo. Dele la vuelta al alimento o remuévalo para garantizar una descongelación homogénea.
- ▶ A continuación, cierre la puerta del espacio de cocción (11) y pulse de nuevo la tecla Inicio  (13) para reanudar el programa.
- ▶ Si transcurrido el tiempo ajustado, el alimento no se ha descongelado, inicie de nuevo el proceso. Para ello, utilice el nivel de potencia **P30** durante algunos minutos para descongelar por completo el alimento.

11.5. Uso de varios programas

El aparato puede ejecutar varios programas sucesivamente. Pueden ejecutarse automáticamente 2 programas cualesquiera.

- ▶ Ajuste los programas y, tras el ajuste del último programa, pulse la tecla Inicio  (13).
Ejemplo:

Desea descongelar un alimento con un programa de descongelación y, a continuación, iniciar el programa de cocción **P50**.

- ▶ Ajuste el programa de descongelación como se describe en el capítulo «11.4. Programa de descongelación» en la página 253 sin pulsar a continuación la tecla Inicio  (13).
- ▶ Ajuste el programa **P50** como se describe en el capítulo «11.2. Programa de cocción» en la página 252.
- ▶ Pulse entonces la tecla Inicio  (13) para iniciar los programas. Los dos programas se ejecutarán uno detrás del otro.

11.6. Programa automático

En el programa automático no es necesario ajustar el tiempo de cocción o el nivel de energía. El aparato determina automáticamente los valores en función del tipo de alimento introducido y del peso.



- ▶ Gire el regulador giratorio (14) en el sentido de las agujas del reloj. En la pantalla (3) aparece un número de programa (p. ej., «A-1» para el programa automático 1).
- ▶ Seleccione uno de los programas automáticos desde **A-1** hasta **A-8**.





En la pantalla (3) parpadeará el símbolo correspondiente.

- ▶ Pulse la tecla Inicio  (13) para confirmar la selección.
- ▶ Seleccione ahora el peso deseado. Gire para ello el regulador giratorio (14) hasta que se muestre el tamaño de ración deseado.

En la pantalla (3) se mostrará el peso o la cantidad.

Las cantidades se pueden ajustar según la tabla siguiente:

Programa	Peso	Pantalla	Potencia
A-1 Calentar 	200 g	200	700 W
	400 g	400	
	600 g	600	
A-2 Verdura 	200 g	200	700 W
	300 g	300	
	400 g	400	
A-3 Pescado 	250 g	250	560 W
	350 g	350	
	450 g	450	

Programa	Peso	Pantalla	Potencia
A-4 Carne 	250 g	250	700 W
	350 g	350	
	450 g	450	
A-5 Pasta 	50 g (+ 450 ml de agua)	50	560 W
	100 g (+ 800 ml de agua)	100	
A-6 Patatas 	200 g	200	700 W
	400 g	400	
	600 g	600	
A-7 Pizza 	200 g	200	700 W
	400 g	400	
A-8 Sopa 	200 ml	200	560 W
	400 ml	400	

▶ Pulse entonces la tecla Inicio  (13) para iniciar el programa.

Si la comida no ha quedado bien hecha, cocínela un par de minutos más en el programa de cocción.

11.7. Interrupción del programa

Para, por ejemplo, dar la vuelta a la comida a la mitad del tiempo de cocción o para removerla, suele ser necesario interrumpir el programa.

▶ Abra la puerta del espacio de cocción (11) o pulse la tecla Parada  (15) para interrumpir el programa.

El tiempo restante seguirá apareciendo en la pantalla (3).

▶ Una vez que haya cerrado la puerta del espacio de cocción (11), pulse la tecla Inicio  (13) para reanudar el programa seleccionado.

▶ Pulse dos veces la tecla Parada  (15) para cancelar definitivamente el programa seleccionado antes de tiempo.

11.8. Indicaciones en pantalla

▶ Con el programa en marcha, pulse la tecla Microondas  (16). En la pantalla (3) se muestra la potencia de microondas actual durante aprox. 3 segundos.

Esto no sucede si hay ajustado un programa automático o de descongelación.

▶ Con el programa en marcha, pulse la tecla Temporizador/hora  (12). En la pantalla (3) se muestra la hora actual durante aprox. 3 segundos.

11.9. Ajuste del temporizador

El aparato puede emitir un aviso acústico una vez transcurrido un periodo de tiempo definido. Puede utilizar esta función, por ejemplo, como un temporizador de cocina. La función de temporizador no está disponible cuando hay un programa en marcha.

- ▶ Pulse la tecla Temporizador/hora  (12). En la pantalla (3) se muestra **00:00**.
- ▶ Gire el regulador giratorio (14) para ajustar el periodo de tiempo deseado.

La duración máxima de ajuste es de 95 minutos.

- ▶ Confirme la entrada con la tecla Inicio  (13).

11.10. Fin del programa

Una vez finalizado un programa se emiten 5 pitidos para señalar el fin del proceso correspondiente.

- ▶ Abra la puerta del espacio de cocción (11) tirando de la manilla (10).
- ▶ Saque con cuidado la comida del espacio de cocción (8).

12. Consejos para ahorrar energía

- ▶ Elija el tiempo de cocción más breve y prolonguelo después si es necesario.
- ▶ Cocine porciones pequeñas cada vez. Si las cantidades de comida van a ser grandes, el uso de un horno o fogón resultará más eficiente.
- ▶ Distribuya los alimentos de manera homogénea en un recipiente apto para microondas y remuévalos o deles la vuelta a mitad del tiempo de cocción.

13. Limpieza y mantenimiento

Una limpieza insuficiente del microondas puede dañar la superficie, lo cual, a su vez, influye en la vida útil del aparato y puede provocar situaciones peligrosas. Por lo tanto, limpie el microondas periódicamente.

- ▶ Apague el microondas y extraiga la clavija de enchufe (2) de la toma de corriente con puesta a tierra antes de la limpieza.
- ▶ Mantenga limpio el espacio de cocción (8). Pase un paño húmedo para eliminar las salpicaduras y los derrames pegados en las paredes del espacio de cocción (8). En caso de suciedad intensa, limpie el espacio de cocción (8) con un paño humedecido y un producto de limpieza suave.
- ▶ No utilice sprays de limpieza ni productos de limpieza corrosivos o agresivos.
- ▶ No limpie el aparato con un limpiador a vapor.
- ▶ Limpie las superficies exteriores con un paño húmedo. Evite que entre agua en los orificios de ventilación.
- ▶ Limpie la puerta del espacio de cocción con ventana (11) y el bloqueo de la puerta (9) con una solución jabonosa suave. Ponga especial atención en no dañar estos componentes.
- ▶ En caso de funcionamiento con una humedad del aire alta puede formarse agua de condensación en las superficies exteriores. Seque dichas superficies con un paño suave.

- ▶ Lave el plato giratorio de cristal (5) con agua caliente y una solución jabonosa suave o en el lavavajillas.
- ▶ Retire el eje de accionamiento (7) y el aro giratorio (6). Limpie el eje de accionamiento (7) y el aro giratorio (6) con un paño humedecido.
- ▶ Vuelva a colocar el eje de accionamiento (7), el aro giratorio (6) y el plato giratorio de cristal (5) tras su limpieza (véase «9.3. Colocación del plato giratorio de cristal» en la página 249).
- ▶ Asegúrese de que todas las piezas están completamente secas antes de utilizar el microondas.
- ▶ Se pueden eliminar restos de olores dentro del microondas vertiendo una taza de agua con el zumo y la piel de un limón en un recipiente profundo apto para microondas y calentándola en el microondas durante 5 minutos. A continuación, limpie el espacio de cocción (8) a fondo con un paño húmedo y seque las superficies por completo.
- ▶ Si es necesario sustituir la iluminación del microondas, diríjase a un taller cualificado o a nuestro servicio de asistencia técnica.

14. Periodo prolongado sin uso y transporte

- ▶ Si no va a utilizar el microondas durante un tiempo prolongado, extraiga la clavija de enchufe (2), limpie el aparato y guárdelo en un lugar seco, limpio y sin polvo.
- ▶ Para evitar daños en el producto durante el transporte, le recomendamos utilizar el embalaje original.

15. Fallos y soluciones

Problema	Posible causa	Solución
El aparato no se pone en marcha.	La clavija de enchufe (2) no está bien enchufada.	▶ Extraiga la clavija de enchufe (2) y vuelva a enchufarla en la toma de corriente después de 10 segundos.
	La toma de corriente está defectuosa.	▶ Compruebe la toma de corriente enchufando otro aparato.
El proceso de cocción no se inicia.	La puerta del espacio de cocción (11) no está cerrada.	▶ Cierre la puerta del espacio de cocción (11).
La iluminación no funciona.	Se ha estropeado la lámpara.	▶ Póngase en contacto con el servicio técnico.

16. Eliminación

Embalaje

El aparato se envía embalado para protegerlo de posibles daños durante el transporte. Los embalajes son materias primas y por ello son reutilizables o aptos para ser devueltos al ciclo de reciclaje de materias primas.



Aparato

Los aparatos usados no deben desecharse con la basura doméstica normal. De acuerdo con la Directiva 2012/19/UE, al final de su vida útil el aparato debe llevarse a un punto de recogida de residuos adecuado.

De este modo, es posible reutilizar o reciclar los materiales y componentes reutilizables del aparato y proteger el medioambiente.

- ▶ Lleve el aparato usado a un punto de reciclaje o de recogida de aparatos eléctricos y electrónicos.
- ▶ Para más información, diríjase a la empresa municipal de recogida de residuos o a las autoridades locales pertinentes.

17. Aviso legal

Copyright © 2022

Reservados todos los derechos.

Este manual de instrucciones está protegido por derechos de autor.

Queda prohibida la reproducción mecánica, electrónica o de cualquier otro tipo sin la autorización por escrito del fabricante.

El copyright pertenece a la empresa:

MLAP GmbH

Meitnerstr. 9

70563 Stuttgart

ALEMANIA

17.1. Indicaciones sobre marcas

SilverCrest® es una marca registrada de Lidl Stiftung & Co. KG, 74167 Neckarsulm, Alemania.

El resto de nombres y productos son marcas o marcas registradas de su respectivo propietario.

18. GARANTÍA de MLAP GmbH

Estimado cliente:

Este aparato tiene 3 años de garantía a partir de la fecha de la compra. En caso de darse un fallo en este producto, Ud. tiene derechos legales frente al vendedor del producto. Estos derechos legales no quedarán limitados por nuestra garantía, descrita a continuación.

18.1. Condiciones de la garantía

El periodo de garantía comienza en la fecha de compra. Guarde cuidadosamente el recibo de compra original. Este documento se requiere como comprobante de la compra.

Si en un periodo de tres años a partir de la fecha de compra se detectara un daño de material o de producción, el producto será reparado o sustituido gratuitamente por nosotros (la decisión de si se procede a una reparación o a una sustitución nos corresponde a nosotros). Este servicio de garantía requiere que se nos presenten en este periodo de tres años el aparato defectuoso y el comprobante de la compra (recibo o tique), junto con una breve descripción por escrito del tipo de fallo y de cuándo se produjo.

Si el fallo está cubierto por nuestra garantía, recibirá de vuelta el producto reparado o uno nuevo. Con la reparación o la sustitución del producto no empieza un nuevo periodo de garantía.

18.2. Periodo de garantía y reclamaciones por defectos

El periodo de garantía no se prolongará por la prestación de garantía. Esto también es válido para las piezas reparadas o sustituidas. Los daños y defectos que pudieran existir ya en el momento de la compra deberán ser notificados inmediatamente después de haber desenvuelto el aparato. Una vez expirado el periodo de garantía las reparaciones no son gratuitas.

18.3. Alcance de la garantía

El aparato ha sido fabricado con esmero cumpliendo las más estrictas normas de calidad y ha sido controlado detenidamente antes de su expedición.

El servicio de garantía cubre los daños de material y de fabricación. Esta garantía no es aplicable a las partes del producto que están expuestas al desgaste normal, y por ello se pueden considerar piezas de desgaste, ni a daños en piezas frágiles, como interruptores, pilas o piezas de vidrio.

La garantía se extingue en caso de daños originados por influencias externas o de un uso o mantenimiento inadecuados. Para el uso adecuado del producto hay que tener en cuenta exactamente todas las indicaciones especificadas en el manual de instrucciones. Hay que evitar en todo caso aquellos usos y acciones que se recomienda evitar en el manual de instrucciones.

El producto se ha diseñado exclusivamente para su uso particular y no es apto para fines comerciales. La garantía perderá su validez en caso de una utilización abusiva o inapropiada, en caso de haber empleado la fuerza o en reparaciones que no hayan sido efectuadas por nuestro taller autorizado.

18.4. Pasos a seguir en caso de garantía

Para asegurar una solución rápida de su caso, rogamos siga las siguientes instrucciones:

- Para cualquier tipo de consulta, tenga a mano el recibo de compra y el número de artículo (p. ej., IAN 379524/379531/379537_2110) como comprobante de compra.
- Encontrará el número de artículo en la placa de características, un grabado, en el título del manual de instrucciones (en la esquina inferior izquierda) o en una pegatina en la parte posterior o inferior.
- En caso de fallos de funcionamiento u otros daños, rogamos que contacte primero con el servicio de atención al cliente indicado a continuación por teléfono o a través de nuestro formulario de contacto.

19. Atención al cliente



En www.lidl-service.com puede descargarse estas instrucciones, así como muchos otros manuales, vídeos del producto y software de instalación.

Con este código QR accederá directamente a la página de servicio de Lidl (www.lidl-service.com) e introduciendo el número de artículo IAN 379524/379531/379537_2110 podrá abrir su manual de instrucciones.



Atención al cliente España

Hotline

☎ +34 91 7879725

⌚ Lu - Vi: 9:00 - 17:00 h

Utilice el formulario de contacto en: www.mlap.info/contact

IAN 379524/379531/379537_2110

19.1. Proveedor/fabricante/importador

Tenga en cuenta que la siguiente dirección no es una dirección para devoluciones. Póngase en contacto primero con la oficina de servicio técnico indicada arriba.

MLAP GmbH
Meitnerstr. 9
70563 Stuttgart
ALEMANIA

20. Declaración de privacidad

Apreciado cliente,

Le comunicamos que nosotros, MLAP GmbH, Meitnerstr. 9, 70563 Stuttgart, Alemania procesamos sus datos personales en calidad de responsable.

En cuestiones en materia de protección de datos contamos con el soporte de nuestro encargado de la protección de datos empresarial, con el que puede contactar a través de MLAP GmbH, Datenschutz, Meitnerstr. 9, 70563 Stuttgart, Alemania, datenschutz@mlap.info. Por nuestra parte, procesamos sus datos para fines de ejecución de la garantía y con ello procesos relacionados (p. ej., reparaciones) y, además, nos ayudan al procesar sus datos en el contrato de compra celebrado con nosotros.

Para fines de ejecución de la garantía y con ello procesos relacionados (p. ej., reparaciones) transferiremos sus datos al proveedor de servicios de reparación encargado por nosotros. Por lo general, almacenamos sus datos personales durante tres años para satisfacer sus derechos legales de prestación de garantía.

Frente a nosotros, tiene derecho a información sobre los datos personales que le afectan, así como a corrección, borrado, limitación del procesamiento, revocación contra el procesamiento, así como transferibilidad de los datos.

En el caso del derecho de información y borrado, se aplican sin embargo limitaciones según §§ 34 y 35 de la Ley Federal de Protección de Datos (BDSG) (art. 23 del RGPD). Además, existe un derecho de apelación ante una autoridad de supervisión de la protección de datos responsable (art. 77 del RGPD en combinación con § 19 BDSG). Para MLAP es el Landesbeauftragte für Datenschutz und Informationsfreiheit Baden-Württemberg, Postfach 10 29 32, 70025 Stuttgart, Alemania, www.baden-wuerttemberg.datenschutz.de.

El procesamiento de sus datos es necesario para la ejecución de la garantía; en caso de no facilitarse dichos datos, no será posible la ejecución de la garantía.

Indhold

1.	Introduktion	265
1.1.	Informationer om denne brugsanvisning	265
1.2.	Tegnforklaring	265
2.	Tilsigtet brug	268
3.	Sikkerhedsanvisninger	268
3.1.	Opstilling og tilslutning af mikrobølgeovnen.....	269
3.2.	Undgå brandfare.....	272
3.3.	Særlige sikkerhedsanvisninger ved anvendelse af mikrobølgeovne	273
3.4.	Sikkerhedsanvisninger for opvarmning af væsker	274
3.5.	Rengøring og vedligeholdelse af apparatet	275
4.	Beskrivelse af dele	275
5.	Leveringsomfang	276
6.	Tekniske data	276
7.	EU-overensstemmelsesinformation	277
8.	Madlavning og tilberedning med mikrobølgeovnen	277
8.1.	Størrelse og form på beholdere, der er velegnede til mikrobølgeovne.....	278
8.2.	Egnede materialer til mikrobølgeovn.....	278
9.	Inden første brug.....	279
9.1.	Opstilling af apparatet.....	279
9.2.	Første rengøring af mikrobølgeovnen.....	279
9.3.	Isætning af den roterende drejetallerken.....	279
10.	Udførelse af grundindstilling	280
10.1.	Indstilling af klokkeslæt	280
10.2.	Indstilling af børnesikring.....	280
11.	Betjening.....	280
11.1.	Hurtigstart.....	282
11.2.	Tilberedningsprogram	282
11.3.	Tilberedningstabel	283
11.4.	Optøningsprogram.....	284
11.5.	Brug flere programmer.....	285
11.6.	Automatisk program.....	285
11.7.	Afbrydelse af programmet.....	286
11.8.	Displaysymbol	286
11.9.	Indstil timer	287
11.10.	Programafslutning.....	287
12.	Råd til energibesparelse	287
13.	Rengøring og pleje	287
14.	Længere tids brugspause samt transport	288
15.	Afhjælpning ved fejl	288

SILVERCREST®

16.	Bortskaffelse	289
17.	Kolofon	289
	17.1. Oplysninger om varemærke	289
18.	MLAP GmbHs garanti	290
	18.1. Garantibetingelser	290
	18.2. Garantiperiode og lovbestemte garantikrav	290
	18.3. Garantidækning	290
	18.4. Procedure for garantisager	290
19.	Service	291
	19.1. Leverandør/producent/importør	291
20.	Databeskyttelseserklæring	292

1. Introduktion

1.1. Informationer om denne brugsanvisning



Tillykke med købet af dit nye apparat. Du har valgt et produkt af høj kvalitet. Brugsanvisningen er en del af dette produkt. Den indeholder vigtige anvisninger til sikkerhed, brug og bortskaffelse. Læs alle betjenings- og sikkerhedsanvisninger, før du bruger produktet. Brug kun produktet som beskrevet og til det tilsigtede formål. Opbevar denne brugsanvisning omhyggeligt. Giv alle dokumenter videre, hvis produktet sælges.

1.2. Tegnforklaring



FARE!

Advarer om umiddelbar livsfare!

- Følg anvisningerne for at undgå situationer, der er livsfarlige eller medfører alvorlige kvæstelser.



FARE!

Advarer om fare på grund af elektrisk stød!

- Følg anvisningerne for at undgå situationer, der er livsfarlige eller medfører alvorlige kvæstelser.



ADVARSEL!

Advarer om mulig livsfare og/eller alvorlige, uafvendelige kvæstelser!

- Følg anvisningerne for at undgå situationer, der kan være livsfarlige eller medføre alvorlige kvæstelser.



FORSIGTIG!

Advarer om mulige middelsvære og/eller lette kvæstelser!

- Følg anvisningerne for at undgå situationer, der kan medføre mindre eller lette kvæstelser.



Advarer om fare på grund af eksplosive stoffer!



BEMÆRK!

Følg anvisningerne for at undgå tingsskader!



Yderligere oplysninger om apparatets brug!



Følg anvisningerne i denne brugsanvisning!



Handling, der skal udføres for at undgå farer



Punktopstilling/information om hændelser under betjeningen



Handling, der skal udføres



CE-mærkning

Produkter, der er mærket med dette symbol, opfylder EU-direktivernes bestemmelser (se kapitlet "Overensstemmelsesinformation").



Kontrolleret sikkerhed

Produkter, der er markeret med dette symbol, opfylder kravene i den tyske produksikkerhedslov.



Symbol for vekselstrøm



Symbol, der anvendes i EU til mærkning af materialer med levnedsmiddeltkontakt, f.eks. emballage eller apparatets overflader



Mærkning af emballagematerialer ved affaldssortering

Mærkning med forkortelserne (a) og tallene (b) med følgende betydning: 1–7: Kunststoffer/20–22: Papir og pap/80–98: Kompositmaterialer



Bortskaf emballagen på en miljøvenlig måde (se kapitlet "Bortskaffelse")



"Triman"-symbolet informerer forbrugeren om, at produktet kan genbruges, er underlagt et udvidet system mht. producentansvar og i Frankrig er underlagt en sorteringsanvisning.



Bortskaf emballagen på en miljøvenlig måde (se kapitlet "Bortskaffelse")



Bortskaf apparatet på en miljøvenlig måde (se kapitlet "Bortskaffelse")



Den roterende drejetallerken kan vaskes op i opvaskemaskinen.



Emballage med dette symbol er fremstillet særligt ressourceskånsomt og miljøvenligt.



Automatisk program A-1 opvarmning



Automatisk program A-2 grøntsager



Automatisk program A-3 fisk



Automatisk program A-4 kød



Automatisk program A-5 pasta



Automatisk program A-6 kartofler



Automatisk program A-7 pizza



Automatisk program A-8 suppe



Optøningsprogram dEF1 – optøning efter vægt



Optøningsprogram dEF2 – optøning efter tid



Positionsnumrene bag de pågældende apparatkomponenter i teksten henviser til billedet i kapitlet "4. Beskrivelse af dele" på side 275.

2. Tilsigtet brug

Mikrobølgeovnen må kun benyttes til opvarmning af egnede fødevarer i egnede tilberedningsbeholdere og egnet service. Apparatet må ikke anvendes udendørs!

Dette apparat er beregnet til at blive brugt i private husholdninger og til lignende private anvendelsesformål, for eksempel

- i køkkener til medarbejdere i butikker, på kontorer og inden for andre erhvervsområder
- på landbrugsejendomme
- af kunder på hoteller, moteller og i andre boligfaciliteter
- på morgenmadspensioner.

Ved erhvervsmæssig brug eller brug til andre formål end til ovennævnte påtager producenten sig intet ansvar for eventuelle skader.

- Bemærk, at garantien bortfalder, hvis apparatet ikke anvendes som tilsigtet.
- Alle informationer i nærværende brugsanvisning skal overholdes, især sikkerhedsanvisningerne. Enhver anden brug anses som ikke tilsigtet og kan medføre person- eller tingsskader.

3. Sikkerhedsanvisninger

VIGTIGE SIKKERHEDSANVISNINGER - SKAL LÆSES OMHYGGELIGT OG GEMMES TIL SENERE BRUG!



ADVARSEL!

Fare for kvæstelser!

Der er fare for kvæstelser af børn samt af personer med begrænsede fysiske, sensoriske eller mentale evner (for eksempel delvist handicappede, ældre personer med nedsatte fysiske og mentale evner) eller mangel på erfaring og viden (for eksempel ældre børn).

- Opbevar apparatet og tilbehøret et sted, der er utilgængeligt for børn.

- Dette apparat må bruges af børn fra 8 år og op efter samt af personer med reducerede fysiske, sensoriske eller mentale evner eller mangel på erfaring og/eller viden, hvis de er under opsyn eller er blevet instrueret i sikker brug af apparatet og har forstået de dermed forbundne farer.
- Børn må ikke lege med apparatet.
- Rengøring og vedligeholdelse, som brugeren selv står for, må ikke udføres af børn uden opsyn.
- Børn under 8 år skal holdes væk fra apparatet og tilslutningsledningen.



FARE!

Fare for kvæstelser!

Der er kvælningsfare ved indtagelse eller indånding af små dele eller emballagefilm.

- Al anvendt emballage (poser, polystyrenstykker osv.) skal opbevares utilgængeligt for børn.
- Lad ikke børn lege med emballagen.

3.1. Opstilling og tilslutning af mikrobølgeovnen



ADVARSEL!

Advarer om fare på grund af elektrisk stød!

Der er fare for elektrisk stød på grund af strømførende dele.

- Inden mikrobølgeovnen tages i brug første gang, og herefter hver gang den har været i brug, skal ovnen og kablet kontrolleres for skader.
- Tag ikke mikrobølgeovnen i brug, hvis den eller kablet har synlige skader.
- Kontrollér, at kablet er intakt, og sørg for, at det ikke ligger under mikrobølgeovnen eller på varme overflader eller hen over skarpe kanter.
- Rul kablet helt ud.
- Kablet må ikke knække om eller komme i klemme.

- Hvis du konstaterer en transportskade, skal du kontakte serviceafdelingen med det samme.
- Tilslut kun mikrobølgeovnen til en korrekt installeret, jordet og elektrisk sikret stikkontakt. Spændingen skal være i overensstemmelse med apparatets tekniske data: 230 V~, 50 Hz.
- Stikkontakten skal være frit tilgængelig, i tilfælde af at mikrobølgeovnen hurtigt skal kobles fra strømforsyningen.



ADVARSEL!

Fare for kvæstelser!

Der er fare for kvæstelser på grund af mikrobølgestråling. Mikrobølgestråling kan trænge ud af apparatet, hvis dette er beskadiget. Et beskadiget kabel kan forårsage elektrisk stød.

- Mikrobølgeovnen må under ingen omstændigheder benyttes, hvis der er skader på kabinettet, afskærmninger, frontlågen, lågens tætninger eller lågens lås. Træk i så fald omgående kablet ud af den jordede stikkontakt ved at trække i stikket. Tag ikke mikrobølgeovnen i brug igen, før den er blevet repareret af en dertil uddannet person.
- **ADVARSEL!** Det er farligt for ikke-uddannede personer at udføre service- eller reparationsarbejde, der kræver, at der fjernes en afskærmning, der beskytter mod stråler fra mikrobølgeenergien.
- Du må aldrig selv foretage ændringer på mikrobølgeovnen eller selv forsøge at åbne og/eller reparere apparatets dele. Få kun mikrobølgeovnen og kablet repareret på et kvalificeret specialværksted, eller kontakt serviceafdelingen, så du undgår farlige situationer.
- Indvendige afskærmninger eller foliet på vinduets inderside må aldrig fjernes, da dette kan udsætte brugeren for mikrobølgestråling.
- Brug kun reserve- og tilbehørsdele, der er godkendt eller leveret af os.
- Brug ikke mikrobølgeovnen i fugtige rum, da dette kan medføre elektrisk stød.

- Dyp ikke mikrobølgeovnen i vand eller andre væsker, og hold ikke mikrobølgeovnen ind under rindende vand.
- Beskyt mikrobølgeovnen mod dryp og stænk. Undgå kontakt med vand eller andre væsker. Hold apparatet, kablet og strømstikket på afstand af håndvaske, køkkenvaske eller lignende. Hvis der er trængt væske ind i apparatet, skal stikket straks trækkes ud af den jordede stikkontakt. Få apparatet kontrolleret på et kvalificeret specialværksted.
- Træk stikket ud af stikkontakten
 - når du rengør eller vedligeholder apparatet
 - når du pakker apparatet ud eller væk
 - når apparatet er blevet fugtigt eller vådt
 - når du ikke længere bruger apparatet
 - ved manglende opsyn
 - i tordenvejr.
- Rør aldrig ved apparatet eller kablet med våde hænder.



BEMÆRK!

MULIGE TINGSSKADER!

Fare for skader på apparatet, hvis det står forkert.

- Stil mikrobølgeovnen på en jævn, stabil flade, som kan bære dens egenvægt samt den maksimale vægt af den mad, der skal tilberedes i ovnen.
- Brug kun apparatet indendørs.
- Udsæt ikke apparatet for ekstreme betingelser. Undgå følgende:
 - for høj luftfugtighed eller fugt
 - meget høje og meget lave temperaturer
 - direkte sollys
 - åben ild.
- Placer ikke mikrobølgeovnen i nærheden af varme kilder. Kemiske tilsætningsstoffer i behandlede bordoverflader kan angribe materialet på apparatets fødder og efterlade rester på bordoverfladen.

- Stil apparatet på et underlag, der ikke er varmfølsomt.

3.2. Undgå brandfare



FARE!

Eksplodingsfare!

Vand-/olieblandinger kan antændes eller endog eksplodere.

- Opvarm ikke blandinger af vand med olie eller fedt i mikrobølgeovnen.
- Optø ikke dybfrossen fedt eller olie i mikrobølgeovnen.



ADVARSEL!

Brandfare!

Der er fare for brand, hvis apparatet håndteres forkert.

- Stil ikke ting oven på mikrobølgeovnen. Overhold en afstand på 30 cm foroven, 0 cm bagud og 5 cm til begge sider, så apparatet ventileres tilstrækkeligt (se **fig. D**). Minimumsafstanden fra gulvet skal være 85 cm.
- Undlad at tildække eller tilstoppe åbningerne på apparatet.
- Fjern ikke fødderne.
- Mikrobølgeovnen er beregnet til at stå frit. Brug ikke mikrobølgeovnen i et indbygningsskab eller i andre former for skabe.
- Lad aldrig apparatet være uden opsyn, mens det er i brug.
- Brug ikke mikrobølgeovnen sammen med en ekstern timer eller med et separat fjernbetjeningssystem.
- Hold altid mikrobølgeovnen under opsyn ved opvarmning eller tilberedning af mad i brændbare materialer som plast- eller papbakker.
- Brug udelukkende apparatet til opvarmning af dertil egnede fødevarer i egnede beholdere og egnet service.
- Tør ikke brændbare ting i apparatet (mad eller tøj, varmepuder, hjemmesko, svampe, fugtige klude og lignende). Det kan medføre kvæstelser, antændelse eller brand.
- Tilbered ikke retter med alkohol i apparatet.
- Brug ikke apparatet til fritering eller til opvarmning af olie.

- I tilfælde af røgudvikling skal apparatet slukkes eller stikket skal trækkes ud. Åbn ikke frontlågen, så eventuelt opståede flammer slukkes pga. iltmangel.
- Hvis du bemærker gnister eller glimt, skal du trykke på knappen stop  med det samme og trække stikket ud. Kontrollér, om der er metalting i eller på levedsmidlerne eller servicet.
- Anvend udelukkende gængse popcornpakker, der er beregnet til at komme i mikrobølgeovnen.
- Overskrid aldrig de tider, der angives af producenten.
- Opbevar ikke fødevarer eller andre ting i mikrobølgeovnens ovnrum.

3.3. Særlige sikkerhedsanvisninger ved anvendelse af mikrobølgeovne

- Opvarm aldrig mad eller væsker i tætsluttende beholdere! Disse kan eksplodere i apparatet eller forvolde kvæstelser, når ovnlågen åbnes. Fjern altid låget på tætsluttende beholdere, som f.eks. sutteflasker.
- Mad, der tilberedes i mikrobølgeovnen, opvarmes muligvis uregelmæssigt. Kontrollér temperaturen på den opvarmede mad, før du spiser den. Omrør, eller ryst babymad og sutteflasker, før du kontrollerer temperaturen, for at undgå forbrændinger.
- Opvarm ikke æg med skal eller hele hårdkogte æg i mikrobølgeovnen, da de kan eksplodere under tilberedningen, også efter at de er taget ud af mikrobølgeovnen. Opvarm kun æg i særlig mikrobølgeovneservice, der er beregnet til formålet.
- Snit fødevarer med lukket skind som f.eks. tomater, pølser, auberginer eller lignende lidt inden tilberedningen for at undgå, at de revner.
- Der kommer varm damp ud, når beholdere (f.eks. popcornposer, dåser) åbnes. Hold altid åbningen væk fra kroppen, når de åbnes.
- Der kommer varm damp ud, når frontlågen åbnes. Hold afstand.
- Overfladerne på mikrobølgeovnen, tilbehørsdelene samt servicet bliver meget varme under tilberedningen. Anvend ovnhandsker. Lad delene køle af inden rengøring.



BEMÆRK!

Mulige tingsskader!

Fare for skader på apparatet, hvis det håndteres forkert

- Brug aldrig apparatet uden en roterende drejetallerken og aldrig uden fødevarer i ovnrummet.
- Anvend kun det vedlagte tilbehør, eller det tilbehør, der er beskrevet som egnet i denne brugsanvisning.
- Kom aldrig service med metalornamenter eller metalservice i mikrobølgeovnen, da dette kan medføre skader på apparatet og/eller servicet på grund af gnister.
- Brug mikrobølgeegnet service. Ved indkøb af service skal du holde øje med mærkninger som "egnet til mikrobølgeovn" eller "til mikrobølgeovn".
- Bevæg ikke apparatet under brugen.

3.4. Sikkerhedsanvisninger for opvarmning af væsker



FORSIGTIG!

Fare for kvæstelser!

Der er fare for kvæstelser på grund af forbrændinger.

- Når væsker opvarmes i en mikrobølgeovn, kan der opstå en såkaldt forsinket kogning, dvs. at væsken allerede har nået kogetemperaturen, uden at der ses de dampbobler, der er typiske for kogepunktet. Væsken kan så pludselig koge op ved rystelser, f.eks. når maden tages ud. Væsken kan med et sprøjte ud, derfor er det yderst vigtigt at være forsigtig under håndteringen af beholderen.
- Brug ingen høje, smalle beholdere.
- Placer en stang af glas eller keramik i beholderen under opvarmningen. Dermed hindres det, at væsken koger op med forsinkelse. Vent et øjeblik efter opvarmningen, prik forsigtigt med fingeren på beholderen, og rør om i væsken, før du tager beholderen ud af ovnrummet.

3.5. Rengøring og vedligeholdelse af apparatet

- Bruges rengøringsmidlerne forkert på apparatet, kan dette medføre beskadigelse af overfladerne. Anvend ikke aggressive, kemiske rengøringsmidler, skuremidler eller hårde svampe til rengøringen.
- Rengør ikke apparatet med en damprenser. Damp kan trænge ind i apparatet og beskadige elektronikken samt overfladerne.

Hvis mikrobølgeovnen er snavset, kan det ødelægge overfladen.

Dette reducerer levetiden og kan medføre farlige situationer.

- Rengør apparatet regelmæssigt, og fjern madrester.
- Overhold rengøringsanvisningerne ved rengøring af ovnrummet samt tilstødende dele, se "13. Rengøring og pleje" på side 287.

4. Beskrivelse af dele

Se fig. A

- 1) Mica-afskærmning til magnetron (MÅ IKKE FJERNES!)
- 2) Kabel med stik (på bagsiden, ikke vist)
- 3) Display
- 4) Betjeningspanel
- 5) Roterende drejetallerken
- 6) Ring med hjul
- 7) Drivkobling
- 8) Ovnrum
- 9) Lukkemekanisme til låge
- 10) Håndtag til frontlågen
- 11) Frontlåge med vindue

Se fig. B

- 12) Knap timer/ur 
- 13) Knap start 
- 14) Drejeknap
- 15) Knap stop 
- 16) Knap mikrobølgeovn 
- 17) Knap optøning 

5. Leveringsomfang



FARE!

Kvælningsfare!

Der er kvælningsfare ved indtagelse eller indånding af små dele eller emballagefilm.

■ Opbevar emballagefilmen utilgængeligt for børn.

■ Lad ikke børn lege med emballagen.

- ▶ Pak produktet ud af emballagen, og fjern al emballage.
- ▶ Kontrollér, at der ikke mangler noget i pakken, og at pakken er ubeskadiget. Giv vores serviceafdeling besked senest 14 dage efter købet, hvis der mangler noget.

I den pakke, som du har købt, skal du have modtaget følgende:

- Mikrobølgeovn
- Roterende drejetallerken
- Ring med hjul
- Drivkobling
- Kort vejledning

6. Tekniske data

Leverandørens navn eller varemærke:	SilverCrest®
Leverandørens adresse:	MLAP GmbH Meitnerstr. 9 70563 Stuttgart TYSKLAND
Modelidentifikation:	SMWC 700 C1
Mærkespænding:	230 V~, 50 Hz
Mærkeeffekt:	1050 W
Nominal udgangseffekt:	700 W
Mikrobølgefrekvens:	2450 MHz
Kapslingsklasse:	I
Mål på kabinet (B x H x D):	Ca. 44,0 x 25,7 x 36,3 cm
Nettovægt:	Ca. 10 kg
Diameter på den roterende drejetallerken:	Ca. 25,5 cm





Ovnrum (8) og roterende drejetallerken (5) er egnede til fødevarer.

7. EU-overensstemmelsesinformation



MLAP GmbH erklærer hermed, at produktet lever op til følgende krav fra den Europæiske Union:

- EMC-direktiv 2014/30/EU
- Lavspændingsdirektiv 2014/35/EU
- Ecodesigndirektiv 2009/125/EF
- RoHS-direktiv 2011/65/EU.

Dette produkt opfylder kravene i den europæiske standard EN 55011. Produktet klassificeres standardmæssigt som apparat i gruppe 2, klasse B. Gruppe 2 betyder, at apparatet producerer formålsbestemt højfrekvent energi i form af elektromagnetiske stråler til varmebehandling af fødevarer. Apparat i klasse B betyder, at apparatet er beregnet til brug i husholdningen.

8. Madlavning og tilberedning med mikrobølgeovnen

- ▶ Fødevarerne tilberedes bedst ved at lægge de tykkeste stykker yderst.
- ▶ Overhold den korrekte madlavnings- eller tilberedningstid.
- ▶ Vælg den korteste af de angivne madlavnings- eller tilberedningstider, og forlæng efter behov.
- ▶ Tildæk madvarerne med et materiale, der er egnet til mikrobølgeovn, under madlavnings- eller tilberedningsprocessen. Sprøjt undgå, hvis maden dækkes til. Desuden vil maden blive tilberedt mere regelmæssigt.
- ▶ Madvarer såsom kyllingestykker og hamburgere bør vendes én gang under tilberedningen i mikrobølgeovnen, så de steges hurtigere igennem. Større madvarer såsom en steg eller grillkylling skal vendes mindst én gang, så stegningen bliver ensartet overalt.
- ▶ Det er også vigtigt at vende maden under tilberedningen af f.eks. kødboller: Efter halvdelen af tilberedningstiden skal madvaren røres om, så det, der lå øverst, kommer nederst, og det, der var inderst, kommer yderst.
- ▶ Efter opvarmningen bør du så vidt muligt røre rundt i maden for at opnå en jævn temperaturfordeling eller lade maden få lidt mere tid.

8.1. Størrelse og form på beholdere, der er velegnede til mikrobølgeovne

Flade, brede beholdere er mere velegnede end smalle og høje beholdere. Med "flade" retter opnås en mere ensartet tilberedning.

Runde eller ovale beholdere er mere velegnede end firkantede. Der er fare for overophedning i hjørnerne.

8.2. Egnede materialer til mikrobølgeovn

Brug følgende redskaber i mikrobølgeovnen:

- Bruningsskål
- Tallerkner og bestik
- Glasskåle uden låg
- Glasvarer til ovn
- Kogeposer til ovn
- Paptallerkener og -bægre (kun egnet til kortvarig opvarmning)
- Papirservietter (kun egnet til at dække levnedsmidler til og til at suge fedtstoffet op)
- Kunststofbeholdere, der er egnet til brug i en mikrobølgeovn
- Kunststofemballage, der er egnet til brug i en mikrobølgeovn
- Termometer, der er egnet til brug i en mikrobølgeovn
- Vokspapir (kun egnet til at dække levnedsmidler til)

Læs altid producentens anvisninger.



BEMÆRK!

Mulige tingsskader!

Bruges der uegnede materialer, kan dette medføre skader på apparatet eller materialet.

- Brug aldrig service med metalornamenter eller metalservice.
- Anvend ikke krystal- eller blykrystalglas. De kan revne, og farvet glas kan blive misfarvet.
- Brug ikke materialer, der ikke er varmebestandige. De kan blive deformerede eller begynde at brande.

9. Inden første brug

- ▶ Sørg for, at emballage og beskyttelsesfolier er fjernet fra apparatet.



BEMÆRK!

Mulige tingsskader!

Der kan opstå skader på apparatet, hvis apparatet håndteres forkert

- Fjern aldrig Mica-afskærmningen (1) i ovnrummet (8). Den er ikke en del af emballagen, men beskytter magnetronen.

9.1. Opstilling af apparatet

- ▶ Opstil ikke mikrobølgeovnen:
 - i nærheden af varmekilder
 - i nærheden af radio- eller TV-apparater
 - i nærheden af brændbare materialer
 - på et sted med høj luftfugtighed eller et sted, hvor der opstår fugt.
- ▶ For at skabe tilstrækkelig stor udluftning skal de afstande, der er vist i **fig. D**, overholdes. Afstandsholderen på apparatets bagside skal berøre væggen. Dermed er afstanden korrekt ved opstillingen af mikrobølgeovnen.
- ▶ Fødderne må ikke fjernes.
- ▶ Tilslut mikrobølgeovnen til en jordet stikkontakt, som er nem at nå og altid er frit tilgængelig.

9.2. Første rengøring af mikrobølgeovnen

- ▶ Træk i lågens håndtag (10) for at åbne frontlågen (11).
- ▶ Tør ovnrummet (8) og indersiden af vinduet (11) af med en let fugtig, blød klud for at fjerne støvresten fra emballagen og eventuelle rester fra produktionen, inden apparatet bruges første gang. Sørg for, at der ikke trænger væske ind i mikrobølgeovnen, og tør derefter fladerne helt af.
- ▶ Rengør den roterende drejetallerken (5) og ringen med hjul (6) i varmt vand med en smule opvaskemiddel, og tør delene helt af.

9.3. Isætning af den roterende drejetallerken



- ▶ Tag ikke mikrobølgeovnen i brug, uden at den roterende drejetallerken (5) er sat korrekt i.
- ▶ Kontrollér, om drivkoblingen (7) sidder korrekt i udsparingen i ovnrummets bund, og at dens medbringere ligger plant på bunden. Drej evt. drivkoblingen (7), indtil den synker ned i den korrekte position.

- ▶ Sæt ringen med hjul (6) i fordybningen i ovnrummet (8), og læg derefter den roterende drejetallerken (5) midt på drivkoblingen (7) (se **fig. C**), så udsparingerne på den roterende drejetallerken (5) ligger mellem drivkoblingens (7) medbringere.



10. Udførelse af grundindstilling

10.1. Indstilling af klokkeslæt

Når produktet tages i brug første gang, eller hvis strømforsyningen har været afbrudt, viser displayet (3) "0:00", og klokkeslættet (24-timers visning) skal indstilles.

- ▶ Tryk to gange på knappen timer/ur  (12). Timevisningen begynder at blinke.
- ▶ Drej på drejeknappen (14) for at indstille den ønskede time.
- ▶ Tryk igen på knappen timer/ur  (12).
- ▶ Drej på drejeknappen (14) for at indstille det ønskede minut.
- ▶ Tryk igen på knappen timer/ur  (12). Klokkeslættet er nu indstillet.

10.2. Indstilling af børnesikring

- ▶ Du kan aktivere en børnesikring på produktet. Dette gøres ved at trykke på knappen stop  (15) i ca. 3 sekunder. Der lyder en signaltone, og  ses på displayet (3).

Produktets knapper har nu ingen funktion.

Klokkeslættet ses igen efter ca. 3 sekunder, hvis det er blevet indstillet.

- ▶ Børnesikringen kan deaktiveres igen. Dette gøres ved igen at trykke på knappen stop  (15) i ca. 3 sekunder. Der lyder et signal, og alle funktioner er igen tilgængelige.

11. Betjening



FARE!

Fare for kvæstelser!

Mikrobølgestråling kan trænge ud af apparatet, hvis dette er beskadiget. Et beskadiget kabel kan forårsage elektrisk stød.

- Mikrobølgeovnen må aldrig bruges, hvis der er skader på kabinettet, afskærmningerne, frontlågen (11) eller lågens lås (9). Træk omgående strømkablet (2) ud af den jordede stikkontakt ved at tage fat i stikket.
- Brug ikke mikrobølgeovnen, hvis ting sidder klemt fast i frontlågen (11), eller hvis frontlågen (11) ikke kan lukke rigtigt til.
- Hvis der foreligger en skade, må du ikke tage mikrobølgeovnen i brug, men skal kontakte serviceafdelingen.



BEMÆRK!

Mulige tingsskader!

Der kan opstå skader på apparatet, hvis apparatet håndteres forkert

- Din mikrobølgeovn er kun egnet til privat brug. Mikrobølgeovnen må ikke anvendes i det fri.
- Brug aldrig apparatet uden den roterende drejetallerken (5) og aldrig uden fødevarer i ovnrummet (8).



FORSIGTIG!

Fare for kvæstelser!

Da madvarerne og beholderne kan blive meget varme, er der fare for skoldning.

- Brug grydelapper eller varmebestandige handsker, når du tager maden ud af ovnen (8).





Der kan dannes kondensvand på indersiderne og frontlågen (11). Dette er normalt under tilberedningen og er ikke en fejlfunktion. Hvis der dannes kondensvand, skal du fjerne det med en blød klud.

- ▶ Tilberedning af fødevarer:
Fjerkræ- og svinekød, fars samt alle typer fisk egner sig til tilberedning i mikrobølgeovnen. Oksekød og kødprodukter af vildt bliver derimod hurtigt sejt i mikrobølgeovnen og er derfor ikke egnet.
Ved tilberedningen af grøntsager, kød og fisk bør fødevarerne skæres i lige store stykker.
- ▶ Træk i lågens håndtag (10) for at åbne frontlågen (11).
- ▶ Placer fødevarerne i en beholder, der egner sig til en mikrobølgeovn, midt på den roterende drejetallerken (5).
- ▶ Tildæk madvarerne med et materiale, der er egnet til mikrobølgeovn, under madlavnings- eller tilberedningsprocessen. Sprøjt undgås, hvis maden dækkes til. Desuden vil maden blive tilberedt mere regelmæssigt.
- ▶ Luk frontlågen (11), så denne går hørbart i indgreb.

11.1. Hurtigstart

Hvis du trykker på knappen start  (13), uden at der indstilles et effektrin forinden, startes tilberedningsprogrammet på det højeste effektrin (700 watt). Denne funktion er ikke tilgængelig ved automatiske programmer og ved brug af optøningsprogrammet efter vægt.

- ▶ Tryk flere gange på knappen start  (13), indtil den ønskede tilberedningstid vises på displayet (3) (tilberedningstiden forlænges med 30 sekunder, hver gang der trykkes på knappen). Tilberedningen starter straks.
- ▶ Er et program startet, kan du forlænge tilberedningstiden med 30 sekunder, hver gang der trykkes på knappen start  (13).

Den længste tilberedningstid er 95 minutter.

11.2. Tilberedningsprogram

Tryk på knappen mikrobølgeovn  (16) én gang, og drej drejeknappen (14) for at indstille effektrinnet.

Tryk på knappen mikrobølgeovn  (16) én eller flere gange for at vælge et effektrin i overensstemmelse med følgende tabel:

Knap mikrobølgeovn  (16)	Tilberedningsprogram	Effekt i watt	Anvendelseksemples
1 tryk	P100	700	Hurtig opvarmning, opvarmning af drikkevarer, kogning af vand, tilberedning af grøntsager
2 tryk	P80	560	Tilberedning af ris, farsretter, kylling
3 tryk	P50	350	Langsom tilberedning, tilberedning af fisk, supper
4 tryk	P30	210	Optøning, smeltning af smør
5 tryk	P10	70	Varmholdning, let optøning af is

- ▶ Bekræft det ønskede effektrin med et tryk på knappen start  (13).
- ▶ Drej på drejeknappen (14) for at indstille den ønskede tilberedningstid i minutter og sekunder (**0:00**).

Den længste tilberedningstid er 95 minutter.

- ▶ Tryk på knappen start  (13) for at starte programmet.

11.3. Tilberedningstabel

Tilberedningstabel/eksempler			
Tilberedningsprogram	Vægt	Tilberedningstid	Anvendelseseksempler
P10	100 g	0:30	Let optøning af is
	200 g	1:00	
	300 g	1:30	
P30	200 g	6:00	Optøning af grøntsager (f.eks. broccoli)
	400 g	11:00	
	600 g	15:00	
P50	200 g	7:30	Opvarmning af fiskeret (afkølet)
	300 g	8:00	
	400 g	9:30	
P80	200 g	4:00	Opvarmning af grøntsager (afkølet)
	300 g	6:00	
	400 g	8:30	
P80	500 g	18:00	Tilberedning af farsbrød
P80	500 g	25:00	Tilberedning af gullasch af svinekød (i sovs)
P100	150 g	5:00	Tilberedning af kartofler
	300 g	8:00	
	450 g	13:00	
P100	300 ml	2:30	Opvarmning af mælk (afkølet)
	600 ml	4:30	
	900 ml	7:00	

- ▶ Hvis maden ikke er tilstrækkeligt tilberedt/opvarmet, når tiden er udløbet, skal du genstarte programmet. Brug her det effektrin, der er angivet i tabellen, i nogle minutter, for at tilberede/opvarme maden fuldstændigt.

11.4. Optøningsprogram

11.4.1. Optøning efter vægt

Du kan indstille optøningsprogrammet ud fra vægten på fødevareren. Der kan indstilles en vægt fra 100 g til 2000 g.

- ▶ Tryk på knappen optøning  (17) for at vælge optøningsfunktionen efter vægt.

dEF1 ses på displayet (3).

- ▶ Drej drejeknappen (14) for at indstille vægten på fødevareren.

- ▶ Tryk på knappen start  (13) for at starte programmet.

Når halvdelen af tiden er gået, høres der to korte signallyde.

- ▶ Åbn frontlågen (11). Vend maden om, eller rør rundt i den, så maden tør ensartet op.
- ▶ Luk derefter igen frontlågen (11). Tryk igen på knappen start  (13), så programmet fortsætter.
- ▶ Hvis maden ikke er tøet helt op, når tiden er udløbet, skal du genstarte programmet. Brug her effektrin **P30** i nogle minutter for at få maden tøet helt op.

11.4.2. Optøning efter tid

Du kan indstille den ønskede tid for optøningsprogrammet.

- ▶ Tryk på knappen optøning  (17) to gange for at vælge optøningsfunktionen efter tid.



dEF2 ses på displayet (3).

- ▶ Drej på drejeknappen (14) for at indstille den ønskede optøningstid i minutter og sekunder (**0:00**).

Den længste optøningstid er 95 minutter.

Nedenfor ses den omtrentlige optøningstid for forskellige vægtmængder:

Madens vægt	Tid
100 g	4:44 minutter
600 g	30:04 minutter
1000 g	50:20 minutter
1500 g	75:40 minutter
2000 g	95:00 minutter

- ▶ Tryk på knappen start  (13) for at starte programmet.
- ▶ Åbn evt. frontlågen (11), når halvdelen af tiden er gået. Vend maden om, eller rør rundt i den, så maden tør ensartet op.
- ▶ Luk derefter igen frontlågen (11). Tryk igen på knappen start  (13), så programmet fortsætter.
- ▶ Hvis maden ikke er tøet helt op, når tiden er udløbet, skal du genstarte programmet.

Brug her effekttrin **P30** i nogle minutter for at få maden tøet helt op.



11.5. Brug flere programmer

Produktet kan udføre flere programmer efter hinanden. Der kan vælges 2 forskellige programmer, som udføres automatisk.

- ▶ Indstil programmerne. Tryk derefter på knappen start  (13), når det sidste program er blevet indstillet.

Eksempel:

Du vil optø noget mad med et optøningsprogram og derefter starte tilberedningsprogrammet **P50**.

- ▶ Indstil optøningsprogrammet som beskrevet i kapitel "11.4. Optøningsprogram" på side 284 uden derefter at trykke på knappen start  (13).
- ▶ Indstil programmet **P50** som beskrevet i kapitel "11.2. Tilberedningsprogram" på side 282.
- ▶ Tryk derefter på knappen start  (13) for at starte programmet. De to programmer afvikles efter hinanden.

11.6. Automatisk program

Tilberedningstiden eller effekttrinnet skal ikke indstilles, når der vælges et automatisk program. Produktet finder automatisk frem til værdierne, afhængigt af den indtastede fødevarer og vægt.



- ▶ Drej drejeknappen (14) med uret. På displayet (3) vises et programnummer (f.eks. "A-1" for automatisk program 1).
- ▶ Vælg et automatisk program **A-1** til **A-8**.





Det tilhørende symbol blinker på displayet (3).

- ▶ Tryk på knappen start  (13) for at bekræfte valget.
- ▶ Indstil derefter vægten. Drej drejeknappen (14), indtil den ønskede portionsstørrelse vises.

Vægten/mængden vises på displayet (3).

Mængderne kan indstilles iht. den følgende tabel:

Program	Vægt	Display	Effekt
A-1 opvarmning 	200 g	200	700 W
	400 g	400	
	600 g	600	
A-2 grøntsager 	200 g	200	700 W
	300 g	300	
	400 g	400	
A-3 fisk 	250 g	250	560 W
	350 g	350	
	450 g	450	



Program	Vægt	Display	Effekt
A-4 kød 	250 g	250	700 W
	350 g	350	
	450 g	450	
A-5 pasta 	50 g (+ 450 ml vand)	50	560 W
	100 g (+ 800 ml vand)	100	
A-6 kartofler 	200 g	200	700 W
	400 g	400	
	600 g	600	
A-7 pizza 	200 g	200	700 W
	400 g	400	
A-8 suppe 	200 ml	200	560 W
	400 ml	400	

▶ Tryk derefter på knappen start  (13) for at starte programmet.

Hvis maden ikke er færdigt tilberedt, skal du give den et par minutter mere med tilberedningsprogrammet.

11.7. Afbrydelse af programmet

Hvis du f.eks. vil vende maden eller røre rundt i maden, når halvdelen af tilberedningstiden er gået, skal det kørende tilberedningsprogram afbrydes.

- ▶ Åbn frontlågen (11), eller tryk på knappen stop  (15) for at afbryde programmet. Den resterende tid vises fortsat på displayet (3).
- ▶ Når du har lukket frontlågen (11) igen, skal du trykke på knappen start  (13) for at fortsætte tilberedningen.
- ▶ Tryk to gange på knappen stop  (15) for at afbryde programmet før tiden.

11.8. Displaysymbol

▶ Tryk på knappen mikrobølgeovn  (16), mens programmet er i gang. Mikrobølgeovns effekt ses i ca. 3 sekunder på displayet (3).

Dette fungerer ikke, hvis der er indstillet et automatisk eller et optøningsprogram.

▶ Tryk på knappen timer/ur  (12), mens programmet er i gang. Det aktuelle klokkeslæt ses i ca. 3 sekunder på displayet (3).

11.9. Indstil timer

Produktet kan afgive et signal efter en bestemt tid. Denne funktion kan du f.eks. bruge som æggeur. Timerfunktionen er ikke tilgængelig, så længe et program er i gang.

- ▶ Tryk på knappen timer/ur  (12). Displayet (3) viser **00:00**.
- ▶ Drej på drejeknappen (14) for at indstille den ønskede tid.

Den maksimalt indstillelige tid er 95 minutter.

- ▶ Bekræft indtastningen med knappen start  (13).

11.10. Programafslutning

Der høres 5 signallyde, når programmet er færdigt. Dette angiver, at maden er færdig.

- ▶ Åbn frontlågen (11) ved at hive i lågens håndtag (10).
- ▶ Tag forsigtigt maden ud af ovnrummet (8).

12. Råd til energibesparelse

- ▶ Vælg den korteste af de angivne tilberedningstider, og forlæng den efter behov.
- ▶ Tilbered altid små portioner. Ved store mængder fødevarer er det mere energieffektivt at bruge en ovn/et komfur.
- ▶ Fordel fødevarerne ensartet i en beholder, der egner sig til en mikrobølgeovn, og rør rundt, når halvdelen af tilberedningstiden er gået, eller vend fødevarerne.

13. Rengøring og pleje

Hvis mikrobølgeovnen er snavset, kan det ødelægge overfladen. Dette reducerer levetiden og kan medføre farlige situationer. Rengør mikrobølgeovnen jævnlgt.

- ▶ Sluk for mikrobølgeovnen, og træk stikket (2) ud af den jordede stikkontakt før rengøring.
- ▶ Hold ovnrummet (8) rent. Sprøjt eller spildt væske, som sætter sig fast på ovnrummets (8) vægge, skal tørres af med en fugtig klud. Tør ovnrummet (8) af med en fugtig klud og et mildt rengøringsmiddel, hvis det er meget snavset.
- ▶ Brug ingen rengøringsprays, skurende midler eller aggressive rengøringsmidler.
- ▶ Rengør ikke apparatet med en damprens.
- ▶ Rengør ydersiden med en fugtig klud. Undgå, at vand trænger ind i ventilationsåbningerne.
- ▶ Rengør forsigtigt frontlågen inklusive vinduet (11) samt lågens lås (9) med mildt sæbevand. Vær særligt opmærksom på eventuelle skader på disse dele.
- ▶ Bruges mikrobølgeovnen ved høj luftfugtighed, kan der danne sig kondensvand på de udvendige flader. Dette tørres af med en blød klud.
- ▶ Vask den roterende drejetallerken (5) i varmt, mildt sæbevand eller i opvaskemaskinen.
- ▶ Tag drivkoblingen (7) og ringen med hjul (6) ud. Tør drivkoblingen (7) og ringen med hjul (6) af med en fugtig klud.

- ▶ Sæt drivkoblingen (7), ringen med hjul (6) og den roterende drejetallerken (5) i igen efter rengøringen (se "9.3. Isætning af den roterende drejetallerken" på side 279).
- ▶ Vær sikker på, at alle delene er helt tørre, før du tager mikrobølgeovnen i brug igen.
- ▶ Lugt i mikrobølgeovnen kan fjernes ved at hælde en kop vand med saften af en citron og skallen i et dybt fad, som er egnet til mikrobølgeovn, og opvarme det i 5 minutter i mikrobølgeovnen. Tør herefter ovnrummet (8) grundigt af med en fugtig klud, og tør fladerne helt af.
- ▶ Hvis lyset i mikrobølgeovnen skal udskiftes, skal du henvende dig til et kvalificeret specialværksted eller vores serviceafdeling.

14. Længere tids brugspause samt transport

- ▶ Hvis du ikke skal bruge mikrobølgeovnen i længere tid, skal du trække stikket ud (2), rengøre apparatet og opbevare det på et tørt, rent og støvfrit sted.
- ▶ Den originale emballage bør bruges for at undgå skader under en transport.

15. Afhjælpning ved fejl

Problem	Mulig årsag	Løsning
Apparatet starter ikke.	Stikket (2) er ikke sat korrekt i.	▶ Træk stikket (2) ud, og sæt det i stikkontakten igen efter ca. 10 sekunder.
	Stikkontakten er defekt.	▶ Kontrollér stikkontakten ved at tilslutte et andet apparat.
Tilberedningen starter ikke.	Frontlågen (11) er ikke lukket.	▶ Luk frontlågen (11).
Belysningen fungerer ikke.	Lyskilden er defekt.	▶ Kontakt serviceafdelingen.

16. Bortskaffelse

Emballage

Apparatet er pakket ind i en emballage for at beskytte det mod transportskader. Emballagen er lavet af råstoffer og kan således genbruges eller tilbageføres råstofkredsløbet.



Apparat

Udtjente apparater må ikke bortskaffes som husholdningsaffald.

Ifølge direktiv 2012/19/EU skal affald af elektrisk og elektronisk udstyr indleveres til korrekt bortskaffelse.



Derved genanvendes de materialer, der er indeholdt i apparatet, og forurening af miljøet undgås.

- ▶ Aflever det udtjente apparat på et indsamlingssted for affald af elektrisk og elektronisk udstyr eller på en genbrugsstation.
- ▶ Du kan få yderligere oplysninger hos dit lokale renovationselskab eller din kommunale forvaltning.

17. Kolofon

Copyright © 2022

Alle rettigheder forbeholdes.

Denne brugsanvisning er ophavsretsligt beskyttet.

Mekanisk, elektronisk eller enhver anden form for reproduktion er forbudt uden skriftlig tilladelse fra producenten.

Ophavsretten indehaves af firmaet:

MLAP GmbH

Meitnerstr. 9

70563 Stuttgart

TYSKLAND

17.1. Oplysninger om varemærke

SilverCrest® er et registreret varemærke fra Lidl Stiftung & Co. KG, 74167 Neckarsulm, Tyskland.

Alle andre navne og produkter er varemærker eller registrerede varemærker fra den pågældende indehaver.

18. MLAP GmbHs garanti

Kære kunde.

På denne enhed får du 3 års garanti fra købsdatoen. Hvis dette produkt udviser mangler, har du lovbestemte rettigheder over for sælgeren. Disse lovbestemte rettigheder indskrænkes ikke af vores garanti, som er anført nedenfor.

18.1. Garantibetingelser

Garantiperioden starter på købsdatoen. Opbevar den originale kvittering, så du kan finde den igen. Dette bilag er nødvendigt som dokumentation for købet.

Hvis der inden for tre år fra købsdatoen for dette produkt forekommer en materiale- eller fabrikationsfejl, reparerer eller erstatter vi – efter vores valg – produktet for dig uden beregning. Denne garantiydelse forudsætter, at den defekte enhed og købsbeviset (kvitteringen) stilles til rådighed inden for fristen på tre år, og at der gives en kort skriftlig beskrivelse af, hvori manglen består, og hvornår den er opstået.

Hvis defekten er dækket af vores garanti, får du det reparerede produkt eller et nyt produkt tilbage. Der påbegyndes ikke nogen ny garantiperiode ved reparation eller udskiftning af produktet.

18.2. Garantiperiode og lovbestemte garantikrav

Garantiperioden bliver ikke forlænget på grund af garantiydelsen. Dette gælder også for udskiftede og reparerede dele. Eventuelle skader, som allerede var til stede ved købet, skal rapporteres straks efter udpakningen. Reparationer, der udføres efter garantiperiodens udløb, er betalingspligtige.

18.3. Garantidækning

Enheden er produceret omhyggeligt i overensstemmelse med strenge kvalitetsretningslinjer og testet grundigt inden leveringen.

Garantiydelsen gælder for materiale- eller fabrikationsfejl. Denne garanti gælder ikke for produktdele, der er udsat for normalt slid og derfor kan anses for sliddele, eller for skader på dele, der kan gå i stykker, som f.eks. knapper, batterier eller dele af glas.

Denne garanti bortfalder, hvis produktet er blevet beskadiget eller ikke er blevet anvendt eller vedligeholdt korrekt. Korrekt brug af produktet forudsætter, at alle brugsanvisningens anvisninger følges. Anvendelser og handlinger, der frarådes eller advares mod i brugsanvisningen, skal undgås uden forbehold.

Produktet er kun beregnet til privat brug og egner sig ikke til erhvervs-mæssig brug. Ved misbrug eller ukorrekt behandling, anvendelse af vold eller ved indgreb, der ikke er foretaget af vores autoriserede serviceafdeling, bortfalder garantien.

18.4. Procedure for garantisager

For at sikre en hurtig behandling af din sag bedes du følge disse råd:

- Ved alle henvendelser bør du sørge for at have kvitteringen og varenummeret IAN 379524/379531/379537_2110 parat som dokumentation for købet.

- Varenummeret finder du på typeskiltet, indgraveret, på brugsanvisningens forside (nederst til venstre) eller som mærkat på bag- eller undersiden.
- Hvis der opstår funktionsfejl eller andre mangler, skal du først kontakte den nedenfor anførte serviceafdeling telefonisk eller via vores kontaktformular.

19. Service



På www.lidl-service.com kan du downloade denne anvisning og mange andre manualer, produktvideoer og installationssoftware.

Med denne QR-code kommer du direkte til Lidl-servicesiden (www.lidl-service.com) og kan ved at indtaste artikelnummer IAN 379524/379531/379537_2110 åbne din brugsanvisning.



Service Danmark

📞 +45 32 722413

🕒 mandag - fredag: 09.00-17.00

Brug venligst kontaktformularen nedenfor: www.mlap.info/contact

IAN 379524/379531/379537_2110

19.1. Leverandør/producent/importør

Du bedes være opmærksom på, at den følgende adresse ikke er en returadresse. Du bedes henvende dig til den ovennævnte serviceafdeling.

MLAP GmbH
Meitnerstr. 9
70563 Stuttgart
TYSKLAND

20. Databeskyttelseserklæring

Kære kunde,

Vi meddeler dig hermed, at vi MLAP GmbH, Meitnerstr. 9, 70563 Stuttgart, Tyskland som ansvarshavende behandler dine personrelaterede data.

I sager i forbindelse med databeskyttelseslovgivningen får vi assistance af virksomhedens databeskyttelsesbefuldmægtigede, som kan kontaktes under MLAP GmbH, Datenschutz, Meitnerstr. 9, 70563 Stuttgart, Tyskland, datenschutz@mlap.info. Vi behandler dine data med henblik på garantiafviklingen og dermed forbundne processer (f.eks. reparationer) og vores købsaftale danner grundlag for forarbejdningen af dine data.

Vi overdrager dine data i forbindelse med garantiafviklingen og dermed forbundne processer (f.eks. reparationer) til den reparationservicevirksomhed, som har fået tildelt opgaven. Vi gemmer normalt dine personrelaterede data i tre år for at opfylde dine juridiske garantirettigheder.

Du har ret til at få udleveret oplysninger om de pågældende personrelaterede data samt ret til berigtigelse, sletning af data og begrænsning af behandlingen, og ret indsigelse mod behandlingen samt overførslen af data.

I forbindelse med informations- og sletningsretten gælder der dog begrænsninger iht. §§ 34 og 35 i den tyske BDSG (art. 23 i persondataforordningen). Derudover er der ankeret ved den ansvarlige databeskyttelsesmyndighed (art. 77 i persondataforordningen i forbindelse med § 19 i den tyske BDSG). For MLAP er dette den "Landesbeauftragte für Datenschutz und Informationsfreiheit Baden-Württemberg", Postfach 10 29 32, 70025 Stuttgart, Tyskland, www.baden-wuerttemberg.datenschutz.de.

Behandlingen af dine data er nødvendig i forbindelse med garantiafviklingen. Garantiafviklingen er ikke mulig uden modtagelse af de nødvendige data.

Indice dei contenuti

1.	Introduzione	295
1.1.	Informazioni relative alle presenti istruzioni per l'uso	295
1.2.	Spiegazione dei simboli	295
2.	Utilizzo conforme	298
3.	Indicazioni di sicurezza.....	298
3.1.	Posizionamento e collegamento del forno a microonde	299
3.2.	Misure di prevenzione antincendio	302
3.3.	Indicazioni di sicurezza specifiche per i forni a microonde.....	304
3.4.	Indicazioni di sicurezza relative al riscaldamento di liquidi	305
3.5.	Pulizia e cura dell'apparecchio.....	306
4.	Descrizione dei componenti	306
5.	Contenuto della confezione	307
6.	Dati tecnici.....	308
7.	Informazioni sulla conformità UE	308
8.	Riscaldamento e cottura con il forno a microonde	309
8.1.	Dimensione e forma dei recipienti adatti al forno a microonde	309
8.2.	Materiali idonei al forno a microonde	309
9.	Prima del primo utilizzo.....	310
9.1.	Posizionamento dell'apparecchio.....	310
9.2.	Prima pulizia dell'apparecchio.....	311
9.3.	Inserimento del piatto girevole in vetro	311
10.	Impostazioni di base	311
10.1.	Impostazione dell'ora	311
10.2.	Impostazione del sistema di sicurezza per bambini.....	311
11.	Funzionamento	312
11.1.	Avvio rapido	313
11.2.	Programma di cottura.....	314
11.3.	Tabella dei tempi di cottura	314
11.4.	Programma di scongelamento	315
11.5.	Uso di diversi programmi.....	317
11.6.	Programma automatico.....	317
11.7.	Interruzione del programma.....	318
11.8.	Indicazioni sul display.....	318
11.9.	Impostazione del timer.....	319
11.10.	Fine del programma.....	319
12.	Consigli per il risparmio di energia.....	319
13.	Pulizia e manutenzione	319
14.	Inutilizzo prolungato e trasporto	320
15.	Risoluzione dei problemi	320

16.	Smaltimento.....	321
17.	Note legali	321
	17.1. Informazioni sui marchi.....	321
18.	Garanzia di MLAP GmbH.....	321
	18.1. Condizioni di garanzia.....	322
	18.2. Garanzia e diritti in materia di garanzia legale.....	322
	18.3. Copertura della garanzia.....	322
	18.4. Evasione delle richieste di riparazione in garanzia.....	322
19.	Servizio.....	323
	19.1. Fornitore / Produttore / Importatore.....	324
20.	Informativa sulla protezione dei dati personali.....	324

1. Introduzione

1.1. Informazioni relative alle presenti istruzioni per l'uso



Congratulazioni per l'acquisto del suo nuovo apparecchio. Ha scelto un prodotto di alta qualità. Le istruzioni per l'uso sono parte integrante del prodotto. Esse contengono importanti indicazioni per la sicurezza, l'uso e lo smaltimento del prodotto. Prima di utilizzare il prodotto, familiarizzare con tutte le indicazioni d'uso e di sicurezza. Utilizzare il prodotto solo come descritto e per lo scopo indicato. Conservare con cura le presenti istruzioni per l'uso. In caso di cessione del prodotto a terzi, consegnare insieme al prodotto anche tutta la relativa documentazione.

1.2. Spiegazione dei simboli



PERICOLO!

Avvertenza: pericolo immediato di morte!

- Seguire le istruzioni per evitare situazioni che causano la morte o lesioni gravi.



PERICOLO!

Pericolo di scosse elettriche!

- Seguire le istruzioni per evitare situazioni che causano la morte o lesioni gravi.



AVVERTENZA!

Possibile pericolo di morte e/o di lesioni gravi irreversibili!

- Seguire le istruzioni per evitare situazioni che possono causare la morte o lesioni gravi.



ATTENZIONE!

Possibili lesioni di media e/o lieve entità!

- Seguire le istruzioni per evitare situazioni che possono causare lesioni di lieve entità.



Pericolo causato da materiali a rischio di esplosione!



AVVISO!

Seguire le indicazioni al fine di evitare danni materiali!



Ulteriori informazioni sull'uso dell'apparecchio!



Attenersi alle indicazioni contenute nelle istruzioni per l'uso!



Istruzioni operative da seguire per evitare pericoli



Punto elenco / informazioni relative a eventi che si possono verificare durante l'uso



Istruzioni operative da seguire



Marchio CE

I prodotti contrassegnati da questo simbolo soddisfano i requisiti delle direttive UE (vedere il capitolo "Informazioni sulla conformità").



Sicurezza verificata

I prodotti contrassegnati da questo simbolo soddisfano i requisiti della legge tedesca sulla sicurezza dei prodotti.



Simbolo della corrente alternata



Simbolo usato nell'UE per indicare materiali a contatto con gli alimenti, quali ad esempio imballaggi o superfici di apparecchi



Etichettatura dei materiali di imballaggio per la separazione dei rifiuti

Contrassegno con abbreviazioni (a) e numeri (b) con il seguente significato: 1-7: plastiche/20-22: carta e cartone/80-98: materiali composti



Smaltire l'imballaggio nel rispetto dell'ambiente (vedere il capitolo "Smaltimento")



Il Punto Verde identifica le confezioni di vendita che vengono smaltite o riciclate dal sistema di raccolta e recupero duale in conformità con il regolamento sugli imballaggi.



Smaltire l'imballaggio nel rispetto dell'ambiente (vedere il capitolo "Smaltimento")



Smaltire l'apparecchio nel rispetto dell'ambiente (vedere il capitolo "Smaltimento")



Il piatto girevole in vetro è adatto al lavaggio in lavastoviglie.



Gli imballaggi contrassegnati con questo simbolo sono prodotti in modo particolarmente rispettoso delle risorse e dell'ambiente.



Programma automatico A-1 Riscaldamento



Programma automatico A-2 Verdura



Programma automatico A-3 Pesce



Programma automatico A-4 Carne



Programma automatico A-5 Pasta



Programma automatico A-6 Patate



Programma automatico A-7 Pizza



Programma automatico A-8 Zuppa



Programma di scongelamento dEF1 – Scongelamento in base al peso



Programma di scongelamento dEF2 – Scongelamento in base al tempo



I numeri tra parentesi riportati nel testo dietro ai rispettivi componenti dell'apparecchio rimandano alla figura al capitolo "4. Descrizione dei componenti" a pagina 306.

2. Utilizzo conforme

Il forno a microonde deve essere utilizzato soltanto per scaldare alimenti idonei all'interno di recipienti di cottura e stoviglie adeguati. L'apparecchio non deve essere utilizzato all'aperto!

L'apparecchio è destinato all'utilizzo domestico o similare, ad esempio:

- nelle cucine allestite per i collaboratori di negozi, uffici e altri ambienti professionali;
- in tenute agricole;
- da parte dei clienti di hotel, motel e altre strutture ricettive;
- in bed & breakfast.

In caso di uso commerciale o per scopi diversi da quelli sopra descritti, il produttore non si assume alcuna responsabilità per eventuali danni.

- L'utilizzo non conforme comporta il decadimento della garanzia.
- Attenersi a tutte le informazioni fornite in queste istruzioni per l'uso, in particolare alle indicazioni di sicurezza. Qualsiasi altro uso è considerato non conforme e può provocare danni a persone o cose.

3. Indicazioni di sicurezza

IMPORTANTI ISTRUZIONI DI SICUREZZA: LEGGERLE ATTENTAMENTE E CONSERVARLE PER OGNI FUTURA CONSULTAZIONE!



AVVERTENZA!

Pericolo di lesioni!

Sussiste il pericolo di lesioni per bambini e persone con ridotte capacità fisiche, sensoriali o intellettive (ad esempio persone parzialmente disabili, anziani con capacità fisiche o intellettive ridotte) o con carenza di esperienza e di conoscenze (ad esempio bambini grandi).

- Tenere l'apparecchio e gli accessori fuori dalla portata dei bambini.

- Questo apparecchio può essere utilizzato a partire da un'età di 8 anni e anche da persone con capacità fisiche, sensoriali o intellettive ridotte o con carenza di esperienza e/o di conoscenze, a condizione che siano sorvegliate o istruite circa l'utilizzo sicuro dell'apparecchio e che abbiano compreso i pericoli che ne derivano.
- I bambini non devono giocare con l'apparecchio.
- I bambini non possono eseguire la pulizia e la manutenzione a cura dell'utilizzatore senza essere sorvegliati.
- Tenere l'apparecchio e il cavo di alimentazione elettrica fuori dalla portata dei bambini di età inferiore a 8 anni.



PERICOLO!

Pericolo di lesioni!

Pericolo di soffocamento in caso di ingestione o inalazione di componenti piccoli o pellicole dell'imballaggio.

- Tenere tutti i materiali di imballaggio utilizzati (sacchetti, pezzi di polistirolo ecc.) fuori dalla portata dei bambini.
- Non lasciare che i bambini giochino con il materiale di imballaggio.

3.1. Posizionamento e collegamento del forno a microonde



AVVERTENZA!

Pericolo di scosse elettriche!

Pericolo di scossa elettrica dovuto alla presenza di componenti sotto tensione.

- Prima del primo utilizzo e dopo ogni uso, verificare che il forno a microonde e il cavo di alimentazione non siano danneggiati.
- Non mettere in funzione il forno a microonde in presenza di danni evidenti all'apparecchio stesso o al cavo di alimentazione.
- Assicurarsi che il cavo di alimentazione non sia danneggiato e che non passi sotto il forno a microonde, su superfici calde o spigoli vivi.

SILVERCREST®

- Srotolare completamente il cavo di alimentazione.
- Non piegare o schiacciare il cavo di alimentazione.
- Nel caso si riscontrino danni dovuti al trasporto, rivolgersi immediatamente al servizio di assistenza.
- Collegare il forno a microonde esclusivamente a una presa installata, messa a terra e protetta a regola d'arte. La tensione di rete deve corrispondere a quella indicata nei dati tecnici dell'apparecchio: 230 V~, 50 Hz.
- La presa deve essere liberamente accessibile per consentire di scollegare rapidamente il forno a microonde dalla rete elettrica in caso di emergenza.



AVVERTENZA!

Pericolo di lesioni!

Pericolo di lesioni causate dall'emissione di radiazioni a microonde.

In caso di danni all'apparecchio potrebbe verificarsi una fuoriuscita di radiazioni a microonde. Un cavo di alimentazione danneggiato può causare scosse elettriche.

- Non utilizzare per nessun motivo il forno a microonde se l'involucro, i rivestimenti, lo sportello, le guarnizioni o il meccanismo di chiusura dello sportello risultano danneggiati. In tal caso, staccare immediatamente il cavo di alimentazione dalla presa elettrica con messa a terra. Non mettere in funzione il forno a microonde finché non sarà stato riparato da un tecnico qualificato.
- **AVVERTENZA!** Eseguire qualsiasi lavoro di manutenzione o di riparazione che richieda la rimozione di un rivestimento protettivo è pericoloso per chiunque tranne che per il personale qualificato. Tali rivestimenti garantiscono infatti la protezione dalle radiazioni a microonde.
- Non apportare in nessun caso modifiche all'apparecchio e non tentare mai di aprire e/o riparare autonomamente un componente dell'apparecchio. Per evitare situazioni pericolose, affidare le riparazioni del forno a microonde e del cavo di alimentazione

esclusivamente a un centro specializzato oppure rivolgersi al servizio di assistenza.

- Non rimuovere i rivestimenti del vano del forno a microonde o la pellicola interna della finestrella per evitare che fuoriescano radiazioni a microonde.
- Utilizzare esclusivamente pezzi di ricambio e accessori forniti o approvati da noi.
- Non utilizzare il forno a microonde in locali umidi poiché potrebbe causare una scossa elettrica.
- Non immergere il forno a microonde in acqua o altri liquidi e non tenerlo sotto acqua corrente.
- Proteggere il forno a microonde da gocce o spruzzi d'acqua. Evitare il contatto con acqua o altri liquidi. Tenere l'apparecchio, il cavo di alimentazione e la spina di alimentazione lontani da lavandini, lavabi e simili. Qualora nell'apparecchio sia penetrato del liquido, staccare immediatamente la spina dalla presa con messa a terra. Fare controllare l'apparecchio da un centro di riparazione specializzato.
- Scollegare la spina di alimentazione dalla presa elettrica
 - quando l'apparecchio viene sottoposto a pulizia o manutenzione,
 - quando si monta o smonta l'apparecchio,
 - quando l'apparecchio è umido o bagnato,
 - quando non si utilizza più l'apparecchio,
 - quando l'apparecchio è incustodito,
 - in caso di temporale.
- Non toccare mai l'apparecchio o il cavo di alimentazione con le mani bagnate.



AVVISO!

POSSIBILI DANNI MATERIALI!

Un posizionamento scorretto può causare danni all'apparecchio.

- Posizionare il forno a microonde su una superficie piana e stabile in grado di sostenere il peso dell'apparecchio insieme al peso massimo degli alimenti in esso contenuti.
 - Utilizzare l'apparecchio solo in ambienti chiusi.
 - Non esporre l'apparecchio a condizioni estreme. Occorre evitare:
 - elevata umidità dell'aria o presenza di liquidi,
 - temperature estremamente alte o basse,
 - raggi diretti del sole,
 - fiamme libere.
 - Non posizionare il forno a microonde vicino a fonti di calore.
- Gli additivi chimici dei rivestimenti dei mobili possono intaccare il materiale dei piedini dell'apparecchio, che quindi possono lasciare residui sul mobile.
- Posizionare l'apparecchio su una base insensibile al calore.

3.2. Misure di prevenzione antincendio



PERICOLO!

Pericolo di esplosione!

Le miscele di acqua e olio possono infiammarsi o addirittura esplodere.

- Non scaldare nel forno a microonde miscele di acqua e olio o grasso.
- Non scongelare grasso o olio all'interno del forno a microonde.



AVVERTENZA!

Pericolo d'incendio!

Pericolo d'incendio in caso di utilizzo improprio dell'apparecchio.

- Non posizionare alcun oggetto sopra il forno a microonde. Per assicurare un'aerazione sufficiente, è necessario mantenere una distanza di 30 cm verso l'alto, di 0 cm sul retro e di 5 cm sui lati (vedere la **fig. D**). Si consiglia di posizionare l'apparecchio a una distanza dal pavimento di almeno 85 cm.

- Non coprire né ostruire le aperture dell'apparecchio.
- Non rimuovere i piedini di appoggio.
- Il forno a microonde è un apparecchio indipendente. Non utilizzare l'apparecchio all'interno di un mobile a incasso o di un armadio.
- Non lasciare mai l'apparecchio incustodito durante il funzionamento.
- Non utilizzare il forno a microonde con un timer esterno o con un sistema di controllo a distanza separato.
- Non lasciare mai incustodito il forno a microonde quando viene utilizzato per scaldare o cuocere alimenti all'interno di contenitori infiammabili, ad esempio recipienti di plastica o carta.
- Utilizzare l'apparecchio soltanto per riscaldare alimenti idonei all'interno di recipienti e stoviglie adeguati.
- Non utilizzare il forno a microonde per riscaldare o asciugare oggetti infiammabili (alimenti, capi d'abbigliamento, cuscini riscaldanti, pantofole, spugne, stracci bagnati e simili), poiché potrebbe provocare ferite, infiammazioni o incendi.
- Non utilizzare l'apparecchio per preparare pietanze contenenti alcool.
- Non utilizzare il forno a microonde per friggere o scaldare olio.
- In caso di emissione di fumo, spegnere l'apparecchio o staccare la spina dalla presa elettrica e tenere lo sportello dell'apparecchio chiuso al fine di soffocare eventuali fiamme.
- Se si notano scintille o archi elettrici, premere immediatamente il pulsante di arresto  e staccare la spina dalla presa elettrica. Controllare se vi sono oggetti metallici negli alimenti o sulle stoviglie.
- Utilizzare esclusivamente le confezioni di popcorn reperibili in commercio, idonee alla preparazione di popcorn nel forno a microonde.
- Non superare mai i tempi di cottura indicati dal produttore.

- Non conservare alimenti o altri oggetti all'interno del vano di cottura del microonde.

3.3. Indicazioni di sicurezza specifiche per i forni a microonde

- Non riscaldare pietanze o liquidi in contenitori sigillati! Questi potrebbero esplodere all'interno dell'apparecchio o causare lesioni all'apertura dello sportello. Togliere sempre coperchi o tappi dai contenitori che ne sono provvisti, ad esempio i biberon.
- Le pietanze preparate nel forno a microonde spesso non si riscaldano in modo uniforme. Prima di consumare le pietanze riscaldate nel forno a microonde, verificarne la temperatura. Per evitare scottature, gli alimenti per la prima infanzia e il contenuto dei biberon vanno sempre mescolati o agitati prima di controllarne la temperatura.
- Non riscaldare nel forno a microonde uova con il guscio o uova sode intere, in quanto potrebbero esplodere durante la preparazione o dopo essere state estratte dal vano di cottura. Riscaldare le uova esclusivamente all'interno di stoviglie appositamente concepite per il forno a microonde.
- Prima di cuocere alimenti con la buccia, come pomodori, salsicce, melanzane o simili, bucherellarli per evitare che scoppino.
- All'apertura dei contenitori di cottura (per es. buste di popcorn, scatolette) fuoriesce vapore molto caldo. Aprire tali contenitori tenendoli sempre lontano dal corpo.
- All'apertura dello sportello fuoriesce vapore molto caldo. Mantenersi a distanza.
- Durante la cottura le superfici del forno a microonde, gli accessori e le stoviglie si scaldano notevolmente. Utilizzare guanti da cucina. Prima della pulizia lasciare raffreddare i componenti.

**AVVISO!****Possibili danni materiali!**

Pericolo di danni all'apparecchio in caso di utilizzo improprio

- Non utilizzare mai l'apparecchio senza il piatto girevole in vetro o senza alimenti all'interno del vano di cottura.
- Utilizzare esclusivamente gli accessori forniti in dotazione oppure quelli descritti come idonei nelle presenti istruzioni per l'uso.
- Per la cottura o il riscaldamento a microonde non utilizzare mai stoviglie metalliche o con decorazioni metalliche poiché causano scintille che possono danneggiare l'apparecchio e/o le stoviglie stesse.
- Utilizzare stoviglie idonee al forno a microonde. Quando si acquistano le stoviglie, assicurarsi che presentino l'indicazione di idoneità all'uso in forno a microonde.
- Non spostare l'apparecchio durante il funzionamento.

3.4. Indicazioni di sicurezza relative al riscaldamento di liquidi

**ATTENZIONE!****Pericolo di lesioni!**

Pericolo di scottature.

- I liquidi riscaldati nel forno a microonde possono presentare una cosiddetta ebollizione ritardata, ossia possono raggiungere la temperatura di ebollizione senza che si formino le bolle di vapore. Se il recipiente viene scosso, ad esempio quando lo si estrae dal vano di cottura, il liquido inizia improvvisamente a bollire. Il liquido può schizzare all'esterno improvvisamente, maneggiare pertanto il contenitore con cautela.
- Non utilizzare recipienti alti e stretti.
- Prima di riscaldare un liquido, inserire nel recipiente una bacchetta di vetro o ceramica per evitarne l'ebollizione ritardata. Al termine del riscaldamento, prima di estrarre il recipiente dal vano di cottura.

ra attendere qualche secondo, picchiettare delicatamente il recipiente con le dita e mescolare il liquido.

3.5. Pulizia e cura dell'apparecchio

- L'uso improprio di detersivi sull'apparecchio può danneggiarne le superfici. Per la pulizia non utilizzare detersivi chimici aggressivi, detersivi abrasivi o spugne dure.
- Non pulire l'apparecchio con un pulitore a vapore. Il vapore potrebbe penetrare nell'apparecchio danneggiandone i componenti elettronici e le superfici.

La scarsa pulizia può rovinare le superfici del forno a microonde, diminuendone la durata; inoltre può causare situazioni di pericolo.





- Pulire periodicamente l'apparecchio e rimuovere tutti i residui di cibo.
- Per la pulizia del vano di cottura e delle parti adiacenti tenere presenti le indicazioni riportate nel capitolo "13. Pulizia e manutenzione" a pagina 319.

4. Descrizione dei componenti

Vedere la fig. A

- 1) Piastra di mica del magnetron (NON RIMUOVERLA!)
- 2) Cavo di alimentazione con spina (sul lato posteriore, non raffigurato)
- 3) Display
- 4) Pannello di comando
- 5) Piatto girevole in vetro
- 6) Anello girevole
- 7) Albero di trasmissione
- 8) Vano di cottura
- 9) Meccanismo di chiusura dello sportello
- 10) Maniglia
- 11) Sportello del vano di cottura con finestrella

Vedere la fig. B

- 12) Pulsante timer/orologio 
- 13) Pulsante di avvio 
- 14) Manopola di regolazione
- 15) Pulsante di arresto 
- 16) Pulsante microonde 
- 17) Pulsante di scongelamento 

5. Contenuto della confezione



PERICOLO!

Pericolo di soffocamento!

Pericolo di soffocamento in caso di ingestione o inalazione di componenti piccoli o pellicole dell'imballaggio.

- Tenere la pellicola dell'imballaggio fuori dalla portata dei bambini.
 - Non permettere ai bambini di giocare con il materiale d'imballaggio.
- ▶ Estrarre il prodotto dalla confezione e rimuovere tutto il materiale d'imballaggio.
 - ▶ Verificare la completezza e l'integrità della confezione e comunicare al nostro servizio di assistenza l'eventuale incompletezza o danneggiamento della fornitura entro 14 giorni dall'acquisto.

La confezione acquistata include:

- Forno a microonde
- Piatto girevole in vetro
- Anello girevole
- Albero di trasmissione
- Istruzioni brevi

6. Dati tecnici

Nome o marchio commerciale del fornitore:	SilverCrest®
Indirizzo del fornitore:	MLAP GmbH Meitnerstr. 9 70563 Stuttgart GERMANIA
Modello:	SMWC 700 C1
Tensione nominale:	230 V~, 50 Hz
Potenza nominale:	1050 W
Potenza nominale di uscita:	700 W
Frequenza delle microonde:	2450 MHz
Classe di protezione:	I
Dimensioni dell'involucro (L x A x P):	ca. 44,0 x 25,7 x 36,3 cm
Peso netto:	ca. 10 kg
Diametro del piatto girevole in vetro:	circa 25,5 cm



Il vano di cottura (8) e il piatto girevole in vetro (5) sono idonei al contatto con gli alimenti.

7. Informazioni sulla conformità UE



MLAP GmbH dichiara che il prodotto è conforme ai seguenti requisiti dell'Unione europea:

- Direttiva EMC 2014/30/UE,
- Direttiva Bassa tensione 2014/35/UE,
- Direttiva sulla progettazione ecocompatibile 2009/125/CE,
- Direttiva RoHS 2011/65/UE.

Questo prodotto soddisfa i requisiti dello standard europeo EN 55011. Ai sensi di tale standard, il prodotto è classificato come apparecchio del gruppo 2, classe B. Il gruppo 2 designa gli apparecchi che producono energia ad alta frequenza sotto forma di radiazioni elettromagnetiche per il riscaldamento di alimenti. La classe B designa gli apparecchi idonei a essere impiegati in ambito domestico.

8. Riscaldamento e cottura con il forno a microonde

- ▶ Per disporre correttamente gli alimenti da cuocere, sistemare i pezzi più grandi verso l'esterno.
- ▶ Rispettare il tempo di preparazione o cottura con precisione.
- ▶ Scegliere il tempo di preparazione o di cottura più breve tra quelli indicati e prolungarlo se necessario.
- ▶ Durante il ciclo di riscaldamento o cottura coprire le pietanze con un materiale adatto al forno a microonde. Coprendole si evitano schizzi; inoltre gli alimenti vengono cotti in modo più uniforme.
- ▶ Durante la preparazione nel forno a microonde, girare le pietanze come hamburger e pezzi di pollo una volta per accelerarne la cottura. Pietanze di grandi dimensioni come un arrosto o un pollo intero devono essere girati almeno una volta per garantire una cottura uniforme.
- ▶ È importante anche ridistribuire le pietanze, per es. nel caso in cui si preparino le polpette di carne: a metà del tempo di cottura, ridistribuire le pietanze spostandole dall'alto verso il basso e dall'interno verso l'esterno.
- ▶ Se possibile, dopo avere riscaldato le pietanze, mescolarle oppure lasciarle nel forno ancora per qualche minuto per ottenere una distribuzione uniforme del calore.

8.1. Dimensione e forma dei recipienti adatti al forno a microonde

I recipienti piatti e larghi sono più adatti di quelli stretti e alti, in quanto consentono di cuocere le pietanze non molto spesse in modo più uniforme.

I recipienti tondi o ovali sono più adatti di quelli angolari perché gli angoli possono surriscaldarsi.

8.2. Materiali idonei al forno a microonde

Utilizzare nel forno a microonde i seguenti utensili:

- Piatti crisp
- Stoviglie in vetroceramica, ceramica e porcellana
- Recipienti di vetro senza coperchio
- Stoviglie in vetro termoresistente
- Sacchetti forno
- Piatti e bicchieri di carta (solo per il riscaldamento di breve durata)
- Carta da cucina (solo per coprire gli alimenti o per assorbire il grasso)
- Contenitori di plastica per microonde
- Confezioni di plastica adatte al microonde
- Termometri da microonde
- Carta cerata (solo per coprire gli alimenti)

Osservare sempre le indicazioni del produttore.



AVVISO!

Possibili danni materiali!

L'utilizzo di materiali non idonei può causare danni all'apparecchio o al materiale stesso.

- Non usare mai stoviglie in metallo o con decorazioni metalliche.
- Non utilizzare vetro di cristallo o cristallo di Boemia, perché potrebbero esplodere. Il vetro colorato, invece, può cambiare colore.
- Non utilizzare materiali non resistenti alle temperature, in quanto potrebbero deformarsi o addirittura incendiarsi.

9. Prima del primo utilizzo

- ▶ Assicurarsi che tutti i materiali dell'imballaggio e le pellicole protettive siano stati rimossi dall'apparecchio e dalla parte interna dello sportello.



AVVISO!

Possibili danni materiali!

Possibile pericolo di danni all'apparecchio in caso di utilizzo improprio dello stesso

- Non rimuovere mai la piastra di mica (1) situata all'interno del vano di cottura (8). Non fa parte dell'imballaggio, bensì serve a proteggere il magnetron.

9.1. Posizionamento dell'apparecchio

- ▶ Non posizionare il forno a microonde:
 - in prossimità di fonti di calore,
 - nelle vicinanze di televisori o radio,
 - in prossimità di materiali infiammabili,
 - in un luogo bagnato o in cui l'umidità sia elevata.
- ▶ Per assicurare un'aerazione sufficiente, è necessario mantenere le distanze indicate nella **fig. D**. Il distanziatore sulla parte posteriore dell'apparecchio deve poggiare contro la parete per garantire la corretta distanza tra parete e forno a microonde al momento del posizionamento.
- ▶ I piedini di appoggio non devono essere rimossi.
- ▶ Collegare il forno a microonde a una presa con messa a terra ben raggiungibile e sempre accessibile.

9.2. Prima pulizia dell'apparecchio

- ▶ Aprire lo sportello (11) tirando la maniglia (10).
- ▶ Per rimuovere la polvere dell'imballaggio ed eventuali residui del processo di fabbricazione, prima di usare l'apparecchio per la prima volta pulire il vano di cottura (8) e la parte interna della finestrella (11) con un panno morbido leggermente inumidito. Prestare attenzione che all'interno del forno a microonde non penetrino liquidi, quindi asciugare accuratamente le superfici.
- ▶ Lavare il piatto girevole in vetro (5) e l'anello girevole (6) in acqua calda con una piccola quantità di detersivo per stoviglie, quindi asciugare accuratamente i componenti.



9.3. Inserimento del piatto girevole in vetro

- ▶ Non mettere in funzione il forno a microonde senza prima aver inserito correttamente il piatto girevole in vetro (5).
- ▶ Verificare che l'albero di trasmissione (7) sia inserito correttamente nella rientranza nel fondo del vano di cottura e che le alette appoggino in piano sul fondo. Se necessario, ruotare l'albero di trasmissione (7) finché non scende nella posizione corretta.
- ▶ Inserire l'anello girevole (6) nell'incavo del vano di cottura (8), quindi posizionare il piatto girevole in vetro (5) sopra l'albero di trasmissione (7) in posizione centrata (vedere la **fig. C**), in modo che le barre del piatto girevole in vetro (5) poggino tra le alette dell'albero di trasmissione (7).

10. Impostazioni di base

10.1. Impostazione dell'ora

Quando il prodotto viene messo in funzione per la prima volta o se l'alimentazione è stata interrotta, sul display (3) viene visualizzato il valore **0:00** e occorre impostare l'ora (formato a 24 ore).

- ▶ Premere due volte il pulsante timer/orologio  (12). L'indicazione delle ore inizierà a lampeggiare.
- ▶ Ruotare la manopola di regolazione (14) per impostare l'ora.
- ▶ Quindi premere di nuovo il pulsante timer/orologio  (12).
- ▶ Ruotare la manopola di regolazione (14) per impostare i minuti.
- ▶ Quindi premere di nuovo il pulsante timer/orologio  (12). A questo punto l'ora è impostata.

10.2. Impostazione del sistema di sicurezza per bambini

- ▶ Per attivare il sistema di sicurezza per bambini, premere e tenere premuto il pulsante di arresto  (15) per circa 3 secondi. Viene emesso un segnale acustico e sul display (3) viene visualizzato $\llcorner \llcorner \llcorner$.

La funzione dei pulsanti è ora disattivata.

Dopo circa 3 secondi viene visualizzata di nuovo l'ora, se impostata.

- ▶ Per disattivare il sistema di sicurezza per bambini, tenere nuovamente premuto il pulsante di arresto  (15) per circa 3 secondi. Viene emesso un segnale acustico e tutte le funzioni sono di nuovo disponibili.

11. Funzionamento



PERICOLO!

Pericolo di lesioni!

In caso di danni all'apparecchio potrebbe verificarsi una fuoriuscita di radiazioni a microonde. Un cavo di alimentazione danneggiato può causare scosse elettriche.

- Non utilizzare per nessun motivo il forno a microonde se l'involucro, i rivestimenti, lo sportello (11) o il meccanismo di chiusura dello sportello (9) risultano danneggiati. In tal caso, staccare immediatamente la spina del cavo di alimentazione (2) dalla presa elettrica con messa a terra.
- Non usare il forno a microonde se vi sono oggetti incastrati nello sportello (11) o se lo sportello (11) non si chiude correttamente.
- In presenza di danni non mettere in funzione il forno a microonde e contattare il servizio di assistenza.



AVVISO!

Possibili danni materiali!

Possibile pericolo di danni all'apparecchio in caso di utilizzo improprio dello stesso

- Il forno a microonde è destinato esclusivamente all'uso privato. Non utilizzare il forno a microonde all'aperto.
- Non utilizzare mai l'apparecchio senza il piatto girevole in vetro (5) o senza alimenti all'interno del vano di cottura (8).

**ATTENZIONE!****Pericolo di lesioni!**

Pericolo di ustioni a causa delle pietanze e/o dei recipienti molto caldi.

- Ricordarsi di utilizzare sempre presine o guanti resistenti alle alte temperature quando si estraggono le pietanze dal vano di cottura (8).





Durante il funzionamento dell'apparecchio si può riscontrare la formazione di condensa sulle pareti interne del vano di cottura e sullo sportello (11). Durante la cottura è del tutto normale e non sta a indicare un malfunzionamento dell'apparecchio. In caso di accumulo di condensa, asciugarla con un panno morbido.

- ▶ Preparazione delle pietanze:
Il forno a microonde è adatto per la preparazione di carne di pollo e di maiale, carne macinata e qualsiasi tipo di pesce. Per manzo e selvaggina è invece meno adatto poiché la carne s'indurisce velocemente.
Per cuocere verdure, carne e pesce preparare pezzi possibilmente uniformi.
- ▶ Aprire lo sportello (11) tirando la maniglia (10).
- ▶ Collocare al centro del piatto girevole in vetro (5) un recipiente idoneo al forno a microonde contenente le pietanze.
- ▶ Durante il ciclo di riscaldamento o cottura coprire le pietanze con un materiale adatto al forno a microonde. Coprendole si evitano schizzi; inoltre gli alimenti vengono cotti in modo più uniforme.
- ▶ Chiudere lo sportello (11) facendolo inserire in posizione con un clic.

11.1. Avvio rapido

Se si preme il pulsante di avvio  (13) senza avere prima impostato un livello di potenza, il programma di cottura viene avviato con il livello di potenza massimo (700 watt). Tuttavia, questa funzione non è disponibile per i programmi automatici e il programma di scongelamento in base al peso.

- ▶ Premere più volte il pulsante di avvio  (13) fino a quando sul display (3) non viene visualizzato il tempo di cottura desiderato (a ogni pressione del tasto il tempo di cottura aumenta di 30 secondi). Il ciclo di cottura inizia immediatamente.
- ▶ Durante il ciclo di cottura, ad ogni pressione del pulsante di avvio  (13) il tempo di cottura viene prolungato di 30 secondi.

Il tempo di cottura massimo è di 95 minuti.

11.2. Programma di cottura

Premere una volta il pulsante microonde  (16) e ruotare la manopola di regolazione (14) per impostare il livello di potenza.

Premere il pulsante microonde  (16) una o più volte per selezionare un livello di potenza in base alla tabella seguente:

Pulsante microonde  (16)	Programma di cottura	Potenza in watt	Esempi di utilizzo
1 pressione	P100	700	Riscaldamento veloce, riscaldamento di bevande, cottura di verdure, acqua a ebollizione
2 pressioni	P80	560	Cottura di riso, pietanze a base di carne macinata, pollo
3 pressioni	P50	350	Cottura lenta, cottura di pesce, zuppe
4 pressioni	P30	210	Scongelamento, preparazione di burro fuso
5 pressioni	P10	70	Mantenimento in caldo, ammorbidire il gelato

- ▶ Confermare il livello di potenza desiderato premendo il pulsante di avvio  (13).
- ▶ Ruotare la manopola di regolazione (14) per impostare il tempo di cottura desiderato in minuti e secondi (**0:00**).

Il tempo di cottura massimo è di 95 minuti.

- ▶ Premere il pulsante di avvio  (13) per avviare il programma.

11.3. Tabella dei tempi di cottura

Tabella dei tempi di cottura/ esempi			
Programma di cottura	Peso	Tempo di cottura	Esempi di utilizzo
P10	100 g	0:30	Ammorbidire il gelato
	200 g	1:00	
	300 g	1:30	

Tabella dei tempi di cottura/ esempi			
Programma di cottura	Peso	Tempo di cottura	Esempi di utilizzo
P30	200 g	6:00	Scongelamento di verdure (ad es. broccoli)
	400 g	11:00	
	600 g	15:00	
P50	200 g	7:30	Riscaldamento di pietanze a base di pesce (fredde da frigo)
	300 g	8:00	
	400 g	9:30	
P80	200 g	4:00	Riscaldamento di verdure (fredde da frigo)
	300 g	6:00	
	400 g	8:30	
P80	500 g	18:00	Cottura di polpettone
P80	500 g	25:00	Cottura di gulasch di maiale (nel sugo di cottura)
P100	150 g	5:00	Cottura di patate
	300 g	8:00	
	450 g	13:00	
P100	300 ml	2:30	Riscaldamento di latte (freddo da frigorifero)
	600 ml	4:30	
	900 ml	7:00	

- ▶ Se al termine del tempo impostato gli alimenti non sono ancora sufficientemente cotti/ riscaldati, riavviare il ciclo di cottura. Attivare il livello di potenza indicato nella tabella per alcuni minuti per finire di cuocere/ riscaldare gli alimenti.

11.4. Programma di scongelamento

11.4.1. Scongelamento in base al peso

È possibile impostare il programma di scongelamento in base al peso delle pietanze. Si possono impostare pesi da 100 g a 2000 g.

- ▶ Premere il pulsante di scongelamento  (17) per richiamare la modalità di scongelamento in base al peso.

Sul display (3) viene visualizzata l'indicazione **def1**.

- ▶ Ruotare la manopola di regolazione (14) per impostare il peso delle pietanze.
- ▶ Premere il pulsante di avvio  (13) per avviare il programma.

A metà del tempo vengono emessi due brevi segnali acustici.

- ▶ Aprire lo sportello (11). Girare o mescolare le pietanze per garantire uno scongelamento uniforme.
- ▶ Richiudere quindi lo sportello (11) e premere nuovamente il pulsante di avvio  (13) per riprendere il programma.
- ▶ Se al termine del tempo impostato gli alimenti non sono ancora del tutto scongelati, riavviare il ciclo di cottura. Attivare il livello di potenza **P30** per alcuni minuti per finire di scongelare gli alimenti.

11.4.2. Scongelamento in base al tempo

È possibile impostare la durata del programma di scongelamento.

- ▶ Premere due volte il pulsante di scongelamento  (17) per richiamare la modalità di scongelamento in base al tempo.



Sul display (3) viene visualizzata l'indicazione **def2**.

- ▶ Ruotare la manopola di regolazione (14) per impostare il tempo di scongelamento desiderato in minuti e secondi (**0:00**).

Il tempo di scongelamento massimo è di 95 minuti.

Nella tabella seguente è indicato il tempo di scongelamento indicativamente necessario per diversi pesi:

Peso	Tempo di scongelamento
100 g	4:44 minuti
600 g	30:04 minuti
1000 g	50:20 minuti
1500 g	75:40 minuti
2000 g	95:00 minuti

- ▶ Premere il pulsante di avvio  (13) per avviare il programma.
- ▶ A metà del tempo circa, aprire eventualmente lo sportello (11). Girare o mescolare le pietanze per garantire uno scongelamento uniforme.
- ▶ Richiudere quindi lo sportello (11) e premere nuovamente il pulsante di avvio  (13) per riprendere il programma.
- ▶ Se al termine del tempo impostato gli alimenti non sono ancora del tutto scongelati, riavviare il ciclo di cottura. Attivare il livello di potenza **P30** per alcuni minuti per finire di scongelare gli alimenti.



11.5. Uso di diversi programmi

L'apparecchio può eseguire più programmi in successione. È possibile impostare 2 programmi a piacere che l'apparecchio esegue automaticamente.

- ▶ Impostare i programmi e, dopo avere impostato l'ultimo programma, premere il pulsante di avvio  (13).

Esempio:

Si desidera scongelare una pietanza con il programma di scongelamento, quindi avviare il programma di cottura **P50**.

- ▶ Impostare il programma di scongelamento come descritto nel capitolo "11.4. Programma di scongelamento" a pagina 315 senza premere alla fine il pulsante di avvio  (13).
- ▶ Impostare il programma **P50** come descritto nel capitolo "11.2. Programma di cottura" a pagina 314.
- ▶ Premere quindi il pulsante di avvio  (13) per avviare i programmi. I due programmi verranno eseguiti uno dopo l'altro.

11.6. Programma automatico

Per un programma automatico non è necessario impostare il tempo di cottura o il livello di potenza. L'apparecchio rileva automaticamente i valori in funzione dell'alimento inserito e del peso.

- ▶ Ruotare la manopola di regolazione (14) in senso orario. Sul display (3) viene visualizzato il numero di un programma (ad es. "A-1" per il programma automatico 1).
- ▶ Selezionare un programma automatico da **A-1** a **A-8**.





Sul display (3) viene visualizzato il rispettivo simbolo.

- ▶ Premere il pulsante di avvio  (13) per confermare la selezione.
- ▶ Selezionare ora il peso desiderato. Ruotare a tal fine la manopola di regolazione (14) finché non viene visualizzata la porzione desiderata.

Sul display (3) vengono visualizzati il peso/la quantità.

È possibile impostare le quantità come indicato nella tabella:

Programma	Peso	Display	Potenza
A-1 Riscaldamento 	200 g	200	700 W
	400 g	400	
	600 g	600	
A-2 Verdura 	200 g	200	700 W
	300 g	300	
	400 g	400	
A-3 Pesce 	250 g	250	560 W
	350 g	350	
	450 g	450	

Programma	Peso	Display	Potenza
A-4 Carne 	250 g	250	700 W
	350 g	350	
	450 g	450	
A-5 Pasta 	50 g (+ 450 ml di acqua)	50	560 W
	100 g (+ 800 ml di acqua)	100	
A-6 Patate 	200 g	200	700 W
	400 g	400	
	600 g	600	
A-7 Pizza 	200 g	200	700 W
	400 g	400	
A-8 Zuppa 	200 ml	200	560 W
	400 ml	400	

► Premere quindi il pulsante di avvio  (13) per avviare il programma.

Se la pietanza non è del tutto cotta, proseguire la cottura per alcuni minuti con il programma di cottura.

11.7. Interruzione del programma

A metà del ciclo di cottura è spesso necessario interrompere il programma, ad esempio per girare o mescolare le pietanze.

► Per interrompere il programma, aprire lo sportello (11) oppure premere il pulsante di arresto  (15).

Il tempo residuo rimane visualizzato sul display (3).

► Dopo avere richiuso lo sportello (11), premere il pulsante di avvio  (13) per riprendere il programma selezionato.

► Premere due volte il pulsante di arresto  (15) per arrestare definitivamente il programma selezionato.

11.8. Indicazioni sul display



► Durante il programma, premere il pulsante microonde  (16). Sul display (3) viene visualizzata per circa 3 secondi l'attuale potenza del forno a microonde.

Ciò non funziona se è impostato un programma automatico o di scongelamento.

► Durante il programma, premere il pulsante timer/orologio  (12). Sul display (3) viene visualizzata per circa 3 secondi l'ora attuale.

11.9. Impostazione del timer

L'apparecchio può emettere un segnale acustico al termine di un intervallo di tempo preimpostato. Questa funzione può essere utilizzata ad es. come contaminuti per uova. La funzione timer non è disponibile durante un programma di cottura.

- ▶ Premere il pulsante timer/orologio  (12). Il display (3) visualizza l'indicazione **00:00**.
- ▶ Ruotare la manopola di regolazione (14) per impostare il tempo desiderato. Il tempo di cottura massimo impostabile è pari a 95 minuti.
- ▶ Confermare il valore inserito premendo il pulsante di avvio  (13).

11.10. Fine del programma

Al termine di ogni programma vengono emessi 5 segnali acustici per segnalare la fine del programma.

- ▶ Aprire lo sportello (11) tirando la maniglia (10).
- ▶ Estrarre con cautela gli alimenti dal vano di cottura (8).

12. Consigli per il risparmio di energia

- ▶ Scegliere il tempo di cottura più breve tra quelli indicati e prolungarlo se necessario.
- ▶ Cuocere porzioni piccole. Per la cottura di quantità più grandi, l'uso del forno o dei fornelli è più efficiente dal punto di vista energetico.
- ▶ Distribuire gli alimenti in maniera uniforme all'interno di un recipiente di cottura idoneo al forno a microonde e, a metà cottura, mescolare o girare gli alimenti.

13. Pulizia e manutenzione

La scarsa pulizia può rovinare le superfici del forno a microonde, diminuendone la durata; inoltre può causare situazioni di pericolo. Pulire pertanto regolarmente il forno a microonde.

- ▶ Spegnerne il forno a microonde e staccare la spina (2) dalla presa elettrica con messa a terra prima di procedere alla pulizia.
- ▶ Tenere il vano di cottura (8) sempre ben pulito. Rimuovere con un panno umido eventuali schizzi o liquidi presenti sulle pareti del vano di cottura (8). In caso di sporco ostinato, pulire il vano di cottura (8) con un panno umido e un detergente delicato.
- ▶ Non utilizzare spray detergenti, detergenti abrasivi o aggressivi.
- ▶ Non pulire l'apparecchio con un pulitore a vapore.
- ▶ Pulire le superfici esterne con un panno umido. Evitare l'ingresso di acqua nei fori di aerazione.
- ▶ Pulire lo sportello con la finestrella (11) e il meccanismo di chiusura dello sportello (9) utilizzando un detergente delicato. Prestare particolare attenzione a non danneggiare questi componenti.

- ▶ In presenza di elevata umidità dell'aria, durante il funzionamento dell'apparecchio si può riscontrare la formazione di condensa sulle superfici esterne. Rimuovere la condensa con un panno morbido.
- ▶ Lavare il piatto girevole in vetro (5) con acqua calda e un detergente delicato oppure in lavastoviglie.
- ▶ Estrarre l'albero di trasmissione (7) e l'anello girevole (6). Pulire l'albero di trasmissione (7) e l'anello girevole (6) con un panno umido.
- ▶ Al termine della pulizia, reinserire l'albero di trasmissione (7), l'anello girevole (6) e il piatto girevole in vetro (5) (vedere "9.3. Inserimento del piatto girevole in vetro" a pagina 311).
- ▶ Assicurarsi che tutti i componenti siano completamente asciutti prima di usare il forno a microonde.
- ▶ Per eliminare gli odori residui dal forno a microonde, inserire al suo interno un recipiente basso resistente alle microonde contenente il quantitativo di una tazza d'acqua più il succo e la scorza di un limone, quindi riscaldare il tutto a microonde per 5 minuti. Dopodiché, pulire a fondo il vano di cottura (8) con un panno umido e asciugare completamente le superfici.
- ▶ Per sostituire la lampadina del forno a microonde rivolgersi a un centro specializzato oppure al nostro servizio di assistenza.

14. Inutilizzo prolungato e trasporto

- ▶ Se si prevede di non utilizzare il forno a microonde per lungo tempo, staccare la spina (2), pulire l'apparecchio e riporlo in un luogo asciutto, pulito e privo di polvere.
- ▶ Per evitare danni al prodotto durante il trasporto, si consiglia di utilizzare l'imballaggio originale.

15. Risoluzione dei problemi

Problema	Possibile causa	Rimedio
L'apparecchio non si avvia.	La spina (2) non è inserita correttamente.	▶ Staccare la spina (2) e reinserirla nella presa elettrica dopo ca. 10 secondi.
	La presa elettrica è guasta.	▶ Controllare la presa elettrica collegandovi un altro apparecchio.
Il ciclo di cottura non si avvia	Lo sportello (11) non è chiuso.	▶ Chiudere lo sportello (11).
La luce del forno non funziona.	La lampadina è difettosa.	▶ Contattare il servizio di assistenza.

16. Smaltimento

Imballaggio

L'imballaggio protegge l'apparecchio da eventuali danni durante il trasporto. Gli imballaggi sono costituiti da materiali grezzi, quindi sono riutilizzabili oppure riciclabili.



Apparecchio

Gli apparecchi usati non devono essere smaltiti insieme ai rifiuti domestici.

Come previsto dalla direttiva 2012/19/UE, al termine del ciclo di vita dell'apparecchio occorre smaltirlo correttamente.



In questo modo i materiali contenuti nell'apparecchio verranno riciclati e si ridurrà l'impatto ambientale.

- ▶ Consegnare l'apparecchio usato a un punto di raccolta per rifiuti elettrici/elettronici o a un centro di smaltimento.
- ▶ Per ulteriori informazioni, rivolgersi all'azienda locale di smaltimento o all'amministrazione comunale.

17. Note legali

Copyright © 2022

Tutti i diritti riservati.

Le presenti istruzioni per l'uso sono protette da copyright.

È vietata la riproduzione in forma meccanica, elettronica e in qualsiasi altra forma senza l'autorizzazione scritta da parte del produttore.

Il copyright appartiene all'azienda:

MLAP GmbH

Meitnerstr. 9

70563 Stuttgart

GERMANIA

17.1. Informazioni sui marchi

SilverCrest® è un marchio registrato di Lidl Stiftung & Co. KG, 74167 Neckarsulm, Germania.

Tutti gli altri nomi e prodotti sono marchi o marchi registrati dei rispettivi proprietari.

18. Garanzia di MLAP GmbH

Gentile cliente,

il presente apparecchio è coperto da una garanzia di 3 anni a partire dalla data d'acquisto. In caso di difetti del prodotto Le vengono riconosciuti tutti i diritti legali nei confronti del venditore del prodotto. Tali diritti legali non si limitano alla nostra garanzia esposta di seguito.

18.1. Condizioni di garanzia

Il periodo di garanzia decorre dalla data di acquisto. Si prega di conservare con cura lo scontrino fiscale originale, in quanto verrà richiesto come prova di acquisto.

Qualora, entro tre anni dalla data di acquisto di questo prodotto, Lei dovesse riscontrare un difetto del materiale o di fabbricazione, noi provvederemo, gratuitamente e a nostra discrezione, alla riparazione o alla sostituzione del prodotto. Requisiti per l'esercizio di questa garanzia entro il periodo di tre anni sono la presentazione dell'apparecchio difettoso e della prova di acquisto insieme ad una breve descrizione scritta del difetto con indicazione delle circostanze in cui si è presentato.

Se il difetto è coperto dalla nostra garanzia, Le verrà restituito il prodotto riparato o Le verrà consegnato un prodotto nuovo. Alla riparazione o sostituzione del prodotto non è legato l'inizio di un nuovo periodo di garanzia.

18.2. Garanzia e diritti in materia di garanzia legale

La durata della garanzia non può essere prolungata. Questo vale anche per le parti sostituite e riparate. Eventuali danni e difetti presenti già al momento dell'acquisto devono essere comunicati subito dopo l'apertura della confezione. Una volta decorso il periodo di garanzia, eventuali riparazioni necessarie saranno a pagamento.

18.3. Copertura della garanzia

L'apparecchio è stato fabbricato secondo rigorosi criteri di qualità e debitamente collaudato prima della consegna.

La prestazione in garanzia vale per difetti del materiale o di fabbricazione. Questa garanzia non si estende a componenti del prodotto esposti a normale logorio, che possono pertanto essere considerati come componenti soggetti a usura (esempio capacità della batteria, calcificazione, lampade, pneumatici, filtri, spazzole...). La garanzia non si estende altresì a danni che si verificano su componenti delicati (esempio interruttori, batterie, parti realizzate in vetro, schermi, accessori vari) nonché danni derivanti dal trasporto o altri incidenti.

La presente garanzia decade se il prodotto è danneggiato o in caso di utilizzo o manutenzione impropri. Per garantire il corretto uso del prodotto è necessario osservare scrupolosamente tutte le istruzioni riportate nel manuale. Evitare assolutamente usi e azioni sconsigliati nel manuale o per cui è presente un avvertimento.

Il prodotto è destinato solo per uso privato e non per uso commerciale. In caso di impiego improprio o manomissione, uso della forza e interventi non eseguiti dalla nostra filiale di assistenza autorizzata, la garanzia decade.

18.4. Evasione delle richieste di riparazione in garanzia

Per garantire un'elaborazione rapida della Sua richiesta, La preghiamo di attenersi alle seguenti istruzioni:

- per tutte le richieste tenga a portata di mano lo scontrino fiscale e il codice articolo

IAN 379524/379531/379537_2110 come prova di acquisto.

- Il codice articolo è riportato sulla targhetta, sull'incisione, sul frontespizio del manuale di istruzioni (in basso a sinistra) o come adesivo sul retro o sul fondo del prodotto.
- In caso di malfunzionamento o altri difetti contatti per prima cosa, telefonicamente o tramite il nostro modulo di contatto, il servizio di assistenza indicato di seguito.

19. Servizio



All'indirizzo www.lidl-service.com è possibile scaricare questo e numerosi altri manuali, video dei prodotti e software di installazione.

Questo codice QR conduce direttamente alla pagina di assistenza Lidl (www.lidl-service.com), dove si possono aprire le istruzioni per l'uso inserendo il numero di articolo IAN 379524/379531/379537_2110.



Assistenza in Italia

Hotline

☎ +39 02 30310002

⊕ Lun. - Ven.: 9:00 - 17:00

Utilizzare il modulo di contatto sottostante: www.mlap.info/contact



Assistenza in Svizzera

Numero verde

☎ +41 44 2006089

⊕ Lun. - Ven.: 9:00 - 17:00

Utilizzare il modulo di contatto sottostante: www.mlap.info/contact



Assistenza in Malta

Hotline

☎ 800 62713

⊕ Lun. - Ven.: 9:00 - 17:00

Utilizzare il modulo di contatto sottostante: www.mlap.info/contact

IAN 379524/379531/379537_2110

19.1. Fornitore / Produttore / Importatore

L'indirizzo riportato di seguito non è quello a cui spedire la merce resa. Per prima cosa contatti il centro di assistenza indicato sopra.

MLAP GmbH
Meitnerstr. 9
70563 Stuttgart
GERMANIA

20. Informativa sulla protezione dei dati personali

Egregio cliente,

La informiamo che noi, MLAP GmbH, Meitnerstr. 9, 70563 Stuttgart, Germania, siamo responsabili del trattamento dei suoi dati personali.

In materia di protezione dei dati siamo supportati dal nostro incaricato aziendale, che può essere contattato presso MLAP GmbH, Datenschutz, Meitnerstr. 9, 70563 Stuttgart, Germania; datenschutz@mlap.info. Trattiamo i suoi dati ai fini dell'elaborazione della garanzia e dei processi eventualmente connessi (ad es. riparazioni) e basiamo l'elaborazione dei suoi dati sul contratto di acquisto concluso con noi.

Trasmetteremo i suoi dati ai fornitori di servizi di riparazione da noi incaricati per la gestione della garanzia e dei relativi processi (ad es. riparazioni). Di norma, conserviamo i suoi dati personali per un periodo di tre anni al fine di rispettare i suoi diritti di garanzia previsti dalla legge.

Nei nostri confronti ha il diritto all'informazione sui dati personali interessati, nonché alla correzione, cancellazione, limitazione dell'elaborazione, opposizione all'elaborazione e alla trasferibilità dei dati.

I diritti d'informazione e di cancellazione sono tuttavia soggetti a restrizioni ai sensi dei §§ 34 e 35 secondo le speciali disposizioni legali tedesche in materia di protezione dei dati in conformità con la BDSG (art. 23 GDPR). Sussiste inoltre un diritto di ricorso presso un'autorità di controllo competente per la protezione dei dati (art. 77 GDPR in combinato disposto con l'articolo 19 secondo le speciali disposizioni legali tedesche in materia di protezione dei dati in conformità con la BDSG). Per MLAP GmbH, si tratta della Landesbeauftragte für Datenschutz und Informationsfreiheit Baden-Württemberg, Postfach 10 29 32, 70025 Stuttgart, Germania, www.baden-wuerttemberg.datenschutz.de.

L'elaborazione dei suoi dati è necessaria per la gestione della garanzia; senza la disponibilità dei dati necessari tale gestione non è possibile.

Tartalom

1.	Bevezetés.....	327
1.1.	Jelen használati útmutató ismertetése	327
1.2.	Jelmagyarázat	327
2.	Rendeltetészerű használat	330
3.	Biztonsági utasítások	330
3.1.	A mikrohullámú sütő elhelyezése és csatlakoztatása	331
3.2.	Tűzveszély elkerülése	334
3.3.	Speciális biztonsági utasítások a mikrohullámú sütő használatával kapcsolatban	336
3.4.	Folyadékok melegítésére vonatkozó biztonsági utasítások	337
3.5.	A készülék tisztítása és ápolása	337
4.	Az alkatrészek leírása	338
5.	A csomag tartalma	339
6.	Műszaki adatok	340
7.	EU-megfelelőségi információ	340
8.	Főzés és sütés mikrohullámmal.....	341
8.1.	Mikrohullámú sütőhöz alkalmas edények mérete és formája.....	341
8.2.	Mikrohullámú sütőben használható anyagok.....	341
9.	Tennivalók az első használat előtt	342
9.1.	A készülék elhelyezése	342
9.2.	A készülék első tisztítása	343
9.3.	Üveg forgótányér behelyezése.....	343
10.	Alapbeállítás elvégzése.....	343
10.1.	A pontos idő beállítása.....	343
10.2.	Gyermekezár beállítása	343
11.	Kezelés	344
11.1.	Gyors indítás.....	345
11.2.	Sütőprogram	346
11.3.	Sütési táblázat	346
11.4.	Felolvasztóprogram.....	347
11.5.	Több program használata	348
11.6.	Automata program	349
11.7.	Program megszakítása.....	350
11.8.	Kijelző.....	350
11.9.	Az időzítő beállítása	351
11.10.	Program vége	351
12.	Energiatakarékossági tippek	351
13.	Tisztítás és ápolás.....	351
14.	Hosszan tartó használaton kívüli időszak és szállítás.....	352

SILVERCREST®

15.	Hibaelhárítás	352
16.	Ártalmatlanítás	353
17.	Impresszum.....	353
	17.1. Tájékoztató a védjegyekről	353
18.	Jótállási Tájékoztató	354
19.	Adatvédelmi nyilatkozat	356

1. Bevezetés

1.1. Jelen használati útmutató ismertetése



Gratulálunk új készüléke megvásárlásához. Kiváló minőségű terméket választott. A használati útmutató a termék része. Fontos utasításokat tartalmaz a biztonságra, a használatra és az ártalmatlanításra vonatkozóan. A termék használata előtt ismerje meg az összes kezelési és biztonsági utasítást. Csak a leírt módon és csak a megadott alkalmazási területeken használja a terméket. Jól őrizze meg ezt a használati útmutatót. A termék továbbadása esetén mellékelje az összes dokumentumot.

1.2. Jelmagyarázat



VESZÉLY!

Figyelmeztetés közvetlenül fenyegető életveszélyre

- A halálos vagy súlyos sérüléseket okozó helyzetek elkerüléséhez kövesse az utasításokat.



VESZÉLY!

Figyelmeztetés áramütésre

- A halálos vagy súlyos sérüléseket okozó helyzetek elkerüléséhez kövesse az utasításokat.



FIGYELMEZTETÉS!

Figyelmeztetés lehetséges életveszélyre és/vagy súlyos, visszafordíthatatlan sérülésekre

- Az esetlegesen halálos vagy súlyos sérüléseket okozó helyzetek elkerüléséhez kövesse az utasításokat.



VIGYÁZAT!

Figyelmeztetés közepesen súlyos és/vagy enyhe sérülésekre

- Az esetlegesen enyhe vagy könnyebb sérüléseket okozó helyzetek elkerüléséhez kövesse az utasításokat.



Robbanásveszélyes anyagokra való figyelmeztetés



ÉRTESÍTÉS!

Az anyagi károk elkerüléséhez vegye figyelembe a megjegyzéseket.



További információk a készülék használatára vonatkozóan



Vegye figyelembe a használati útmutatóban található megjegyzéseket.



Utasítás végrehajtandó műveletre a veszélyek elkerülése érdekében



Felsorolást jelző pont / Információ a kezelés során előforduló eseményekre vonatkozóan



Utasítás végrehajtandó műveletre



CE-jelölés

Az ilyen szimbólummal jelölt termékek teljesítik az EU-irányelvek követelményeit (lásd a „Megfelelőségi tudnivalók” című fejezetet).



Ellenőrzött biztonság

A jelen szimbólummal megjelölt termékek teljesítik a termékbiztonsági törvény követelményeit.



Váltakozó áramot jelölő szimbólum



Az EU-ban használt szimbólum az élelmiszerrel érintkező anyagok, pl. csomagolások vagy készülékfelületek jelölésére



A csomagolóanyagok jelölése a hulladék szétválasztása során

Jelölés rövidítésekkel (a) és számokkal (b), amelyek jelentése a következő: 1–7: műanyagok/20–22: papír és kartonpapír/80–98: kompozitok



A csomagolást környezetbarát módon ártalmatlanítsa (lásd az „Ártalmatlanítás” c. fejezetet)



A „Triman” szimbólum arról tájékoztatja a fogyasztót, hogy a termék újrahasznosítható, továbbá kiterjesztett gyártói felelősségi rendszer, Franciaországban pedig szétválogatási utasítás vonatkozik rá.



A csomagolást környezetbarát módon ártalmatlanítsa (lásd az „Ártalmatlanítás” c. fejezetet)



A készüléket környezetbarát módon ártalmatlanítsa (lásd az „Ártalmatlanítás” c. fejezetet)



Az üveg forgótányér mosogatógépben mosható.



Az ezzel a szimbólummal megjelölt csomagolásokat kifejezetten erőforrás-kímélő és környezetbarát gyártási módszerekkel állítják elő.



A-1 automata program – felmelegítés



A-2 automata program – zöldség



A-3 automata program – hal



A-4 automata program – hús



A-5 automata program – tészta



A-6 automata program – burgonya



A-7 automata program – pizza



A-8 automata program – leves



dEF1 felolvasztóprogram – felolvasztás súly alapján



dEF2 felolvasztóprogram – felolvasztás idő alapján



A szövegben a megfelelő készülékelemek mögött található pozíciószámok a „4. Az alkatrészek leírása” a(z) 338. oldalon fejezet ábrájára vonatkoznak.

2. Rendeltetészerű használat

A mikrohullámú sütő kizárólag arra alkalmas ételtárolóban és alkalmas edényben elhelyezett megfelelő élelmiszerek felmelegítésére használható. A készüléket tilos a szabadban használni!

A készülék magáncélú háztartási használatra vagy olyan hasonló háztartási felhasználásra készült, mint például a következők:

- boltok, irodák, egyéb ipari területek dolgozók által használt konyháiban;
- mezőgazdasági helyiségekben;
- szállodákban, motelekben és egyéb lakóegységekben a vendégek általi;
- vagy panziókban való használatra.

Kereskedelmi vagy a fent nevezettől eltérő, egyéb célú felhasználás esetén a gyártó nem vállal felelősséget az esetleges károkért.

- Vegye figyelembe, hogy nem rendeltetészerű használat esetén érvényét veszti a jótállás.
- Vegye figyelembe a jelen használati útmutatóban szereplő összes információt, különösképpen a biztonsági utasításokat. Minden más használat nem rendeltetészerűnek minősül, és személyi sérülésekhez vagy anyagi károkhoz vezethet.

3. Biztonsági utasítások

FONTOS BIZTONSÁGI UTASÍTÁSOK – FIGYELMESEN OLVASSA EL ÉS ŐRIZZE MEG KÉSŐBBI FELHASZNÁLÁS CÉLJÁBÓL!



FIGYELMEZTETÉS!

Sérülésveszély!

Fennáll a gyermekek és csökkent fizikai, érzékszervi vagy mentális képességekkel rendelkező (például részben fogyatékkal élő vagy korlátozott fizikai és mentális képességekkel rendelkező idősebb személyek), illetve a szükséges tapasztalatokkal és ismeretekkel nem rendelkező személyek (például idősebb gyermekek) sérülésének veszélye.

- A készüléket és tartozékait gyermekek számára nem elérhető helyen tárolja.
- 8 éven felüli gyermekek, valamint csökkent fizikai, érzékszervi vagy mentális képességekkel rendelkező személyek, illetve kellő tapasztalattal és ismeretekkel nem rendelkező személyek is használhatják a készüléket, amennyiben ez felügyelet mellett történik, vagy ha betanították őket a készülék biztonságos használatára, és megértették a használatból fakadó veszélyeket.
- Gyermekek nem játszhatnak a készülékkel.
- Gyermekek felügyelet nélkül ne végezzenek tisztítást és felhasználói karbantartást.
- A 8 év alatti gyermekeket távol kell tartani a készüléktől és a csatlakozóvezetékétől.



VESZÉLY!

Sérülésveszély!

Apróbb alkatrészek vagy fólia lenyelése, illetve belélegzése következtében fennálló fulladásveszély.

- Minden felhasznált csomagolóanyagot (zacskók, polisztiroiddarabok stb.) tartson távol a gyermekektől.
- Ne engedje, hogy a gyermekek játsszanak a csomagolóanyagokkal.

3.1. A mikrohullámú sütő elhelyezése és csatlakoztatása



FIGYELMEZTETÉS!

Figyelmeztetés áramütésre!

Az áramvezető alkatrészek miatt fennáll az áramütés veszélye.

- Az első használat előtt és minden használat után ellenőrizni kell a mikrohullámú sütőt és a hálózati kábelét, hogy nincs-e rajtuk sérülés.
- Nem szabad üzembe helyezni a készüléket, ha a mikrohullámú sütőn vagy a hálózati kábelén sérülések láthatók.

- Győződjön meg arról, hogy a hálózati kábel nem sérült, nincs a mikrohullámú sütő alatt, nem érintkezik forró felületekkel vagy éles szélekkel.
- Csévélje le teljesen a hálózati kábelt.
- Ne törje meg és ne nyomja össze a hálózati kábelt.
- Ha a szállítás során keletkezett sérüléseket észlel, azonnal forduljon a szervizhez.
- Csak megfelelően beszerelt, földelt és elektromosan védett hálózati aljzathoz csatlakoztassa a mikrohullámú sütőt. A hálózati feszültségnek meg kell felelnie a készülék műszaki adataiban megadottaknak: 230 V~, 50 Hz.
- A hálózati aljzat legyen jól hozzáférhető arra az esetre, ha gyorsan le kell választania a mikrohullámú sütőt a hálózatról.



FIGYELMEZTETÉS!

Sérülésveszély!

Égési sérülés veszélye a mikrohullámú sugárzás miatt.

Ha megsérült a készülék, a mikrohullámú sugárzás a nyíláson keresztül kijuthat a belsejéből. A sérült hálózati kábel elektromos áramütést okozhat.

- A ház, a takarólemez, a sütőtérajtó, az ajtó tömítések vagy az ajtózársérülése esetén tilos használatba venni a mikrohullámú sütőt. Ilyen esetben azonnal húzza ki a hálózati kábelt a csatlakozódugónál fogva a védőérintkezős hálózati aljzatról. Addig ne helyezze újra üzembe a mikrohullámú sütőt, amíg egy szakképzett személy meg nem javította azt.
- **FIGYELMEZTETÉS!** Olyan karbantartási vagy javítási munkák végzése, amelyek a mikrohullámú energia sugárterhelése ellen védő takarólemez eltávolítását igénylik, csak az ilyen tevékenység végzésére kiképzett személy számára nem jelentenek veszélyforrást.
- Semmi esetre se hajtson végre önállóan változtatásokat a mikrohullámú sütőn, és semmi esetre se próbálja meg felnyitni és/vagy javítani a készülék részeit. A veszélyek elkerülése érdekében a mikrohullámú sütőt és a hálózati kábelt kizárólag minősített szakműhelyben javíttassa, vagy forduljon a szervizhez.

- A mikrohullámú sugarak külső térbe jutásának elkerülése érdekében ne távolítsa el a mikrohullámú sütő belsejében lévő takarólemezeket vagy a kémlelőablak belső oldalán lévő fóliát.
- Csak az általunk szállított vagy engedélyezett pótalkatrészeket és tartozékokat használja.
- Ne használja a mikrohullámú sütőt nedves helyiségben, mert ez áramütést okozhat.
- Ne merítse a mikrohullámú sütőt vízbe vagy más folyadékba, és ne tartsa a mikrohullámú sütőt folyó víz alá.
- Védje a mikrohullámú sütőt a cseppenő és fröccsenő víztől. Kerülje a vízzel vagy egyéb folyadékokkal való érintkezést. Tartsa távol a készüléket, a hálózati kábelt és a hálózati csatlakozódugót mosdókagylóktól, mosogatótálcáktól és hasonlóktól. Ha folyadék került a készülékbe, azonnal húzza ki a hálózati csatlakozódugót a védőérintkezős hálózati aljzatból. Ellenőriztesse a készüléket egy minősített szakszervizzel.
- Húzza ki a hálózati csatlakozódugót a csatlakozóaljzatból
 - ha tisztítja vagy karbantartja a készüléket,
 - ha összeszereli vagy szétszereli a készüléket,
 - ha a készülék nedves vagy vizes lett,
 - ha már nem használja a készüléket,
 - ha a készülék nincs felügyelet alatt,
 - zivatar esetén.
- Tilos nedves kézzel megérinteni a készüléket vagy a hálózati kábelt.



ÉRTEŚÍTÉS!

LEHETSÉGES ANYAGI KÁROK!

Szakszerűtlen elhelyezésből adódó készülékkárosodás veszélye áll fenn.

- A mikrohullámú sütőt olyan sima, szilárd felületen kell elhelyezni, amely elbírja a készülék önsúlyát a benne elkészítendő élelmiszer-mennyiség legnagyobb súlyával együtt.

- A készülék kizárólag beltérben üzemeltethető.
- Ne tegye ki a készüléket szélsőséges körülményeknek. Kerülje a következőket:
 - magas páratartalom vagy nedvesség,
 - rendkívül magas vagy alacsony hőmérsékletek,
 - közvetlen napsugárzás,
 - nyílt láng.
- Ne helyezze a mikrohullámú sütőt hőforrások közelébe.

A bútorbevonatok vegyi adalékai kárt tehetnek a készüléktalpak anyagában, így azok maradványokat hagyhatnak a bútorfelületen.

- Szükség esetén helyezze a készüléket hőálló alátételre.

3.2. Tűzveszély elkerülése



VESZÉLY!

Robbanásveszély!

A vizet, illetve olajat tartalmazó keverékek meggyulladhatnak, vagy akár fel is robbanhatnak.

- A mikrohullámú sütőben nem szabad víz és olaj vagy zsír keverékét melegíteni.
- Tilos fagyott zsírt vagy olajat kiolvasztani a mikrohullámú sütőben.



FIGYELMEZTETÉS!

Tűzveszély!

A készülék nem megfelelő kezelése következtében fennálló tűzveszély.

- Ne helyezzen tárgyakat a mikrohullámú sütőre. A megfelelő szellőzéshez felül 30 cm-es, hátul 0 cm-es, két oldala mentén pedig 5 cm-es távolságot kell hagyni (lásd **D ábra**). A padlótól való minimális távolság 85 cm legyen.
- Ne takarja le és ne zárja el a készülék nyílásait.
- Ne távolítsa el a lábakat.
- A mikrohullámú sütő szabadon álló készülék. Ne üzemeltesse a mikrohullámú sütőt beépített bútorban vagy szekrényben.

- Üzemelés közben soha ne hagyja felügyelet nélkül a készüléket.
- Ne üzemeltesse a mikrohullámú sütőt külső időkapcsoló órával vagy különálló távirányító rendszerrel.
- Ha éghető anyagba, pl. műanyag- vagy papírtartóba csomagolt ételt melegít vagy főz, folyamatosan felügyelje a mikrohullámú sütőt.
- A készülék kizárólag arra alkalmas ételtárolóban és alkalmas edényben elhelyezett megfelelő élelmiszerek felmelegítésére használható.
- Ne szárítson gyúlékony tárgyakat (élelmiszert vagy ruhát, melegítőpárnát, papucsot, szivacsot, nedves tisztítókendőt és hasonlókat) a készülékben. Ez sérülést, gyulladást vagy tüzet okozhat.
- Ne készítsen alkoholt tartalmazó ételt a készülékkel.
- Ne használja a készüléket olajban sütésre vagy olaj melegítésére.
- Ha füst keletkezik, kapcsolja ki a készüléket vagy húzza ki a csatlakozódugót, és tartsa zárva a sütőtér ajtaját, hogy elfojtsa az esetleg keletkező lángokat.
- Amint szikrát vagy villanást észlel, azonnal nyomja meg a Stop  gombot, és húzza ki a hálózati csatlakozódugót. Ellenőrizze, hogy nincsenek-e fémtárgyak az élelmiszerekben vagy az edényekben.
- Kizárólag kereskedelmi forgalomban kapható popcorn zacskót használjon, amely a mikrohullámú sütőben popcorn készítésére alkalmas.
- Tilos túllépni a gyártó által megadott sütési időket.
- Ne tároljon élelmiszereket vagy más tárgyakat a mikrohullámú sütő sütőterében.

3.3. Speciális biztonsági utasítások a mikrohullámú sütő használatával kapcsolatban

- Ne melegítsen ételt vagy folyadékot szorosan lezárt edényben! Ezek felrobbanhatnak a készülékben vagy felnyitáskor sérülést okozhatnak. Zárható edények, pl. cumisüvegek esetében, el kell távolítani a fedelet.
- Előfordulhat, hogy a mikrohullámú sütőben készülő ételek nem egyenletesen forrósodnak át. Fogyasztás előtt ellenőrizze a felmelegített étel hőmérsékletét. Bébiétel és cumisüveg melegítése esetén a hőmérséklet ellenőrzése előtt a bébiételt mindig össze kell keverni és fel kell rázni, az égési sérülések elkerülése érdekében.
- Tojást héjában vagy egész keménytojást ne melegítsen a mikrohullámú sütőben, mert melegítés közben vagy akár kivétel után is felrobbanhat. Tojást csak a kifejezetten erre a célra készült, mikrohullámú sütőben használható edényben melegítsen.
- A zárt héjas/bőrös élelmiszereken, mint pl. paradicsom, virsli, padlizsán és hasonlók, a főzés előtt ejtsen bemetszéseket, nehogy szétrobbanjanak.
- Sütőedények (pl. popcorn zacskók, dobozok) kinyitásakor forró gőz áramlik ki. Kinyitáskor ne tartsa magához közel ezek nyílását.
- A sütőtér ajtajának kinyitásakor forró gőz áramlik ki. Tartson kellő távolságot.
- A sütési folyamat közben a mikrohullámú sütő, a tartozékok, valamint az edények felületei nagyon felforrósodnak. Használjon edényfogó kesztyűt. Hagyja lehűlni a felforrósodott részeket tisztítás előtt.



ÉRTESÍTÉS!

Lehetséges anyagi károk!

A készülék nem megfelelő kezeléséből eredő károsodás veszélye.

- A készüléket soha ne használja üveg forgótányér nélkül, illetve anélkül, hogy élelmiszert helyezne a sütőtérbe.

- Csak a készülékhez mellékelt vagy a használati útmutatóban alkalmasnak minősített tartozékokat használja.
- Mikrohullámú üzemmódban ne használjon fémdíszítésű edényeket vagy fémedényeket, mivel a készülék vagy az edények szikrázás következtében megsérülhetnek.
- Használjon mikrohullámú sütőhöz alkalmas edényeket. Az edények vásárlásakor ügyeljen a „mikrohullámú sütőhöz alkalmas” vagy „mikrózható” jelölések meglétére.
- Üzemelés közben ne mozgassa a készüléket.

3.4. Folyadékok melegítésére vonatkozó biztonsági utasítások



VIGYÁZAT!

Sérülésveszély!

Égési sérülés veszélye.

- Amikor folyadékot melegít fel mikrohullámú sütőben, előfordulhat a késleltetett forrás jelensége, vagyis, amikor a folyadék már elérte a forrási hőmérsékletét, de még nem forr lobogva. Ha rázkódás éri, például amikor kiveszi a sütőtérből, akkor a folyadék hirtelen fellobbanhat. A folyadék hirtelen kifröccsenhet, ezért kezelje óvatosan a tartályt.
- Ne használjon magas, karcsú edényeket.
- Melegítés során helyezzen üveg- vagy kerámiarudat az edénybe a folyadék késleltetett felforrásának megakadályozása érdekében. A felmelegítés után várjon egy kicsit, óvatosan érintse meg az edényt és keverje meg a folyadékot, mielőtt kiveszi a sütőtérből.

3.5. A készülék tisztítása és ápolása

- Tisztítószeres szakszerűtlen használata a készüléken a felületek károsodásához vezethet. Ne használjon agresszív vegyi tisztítószereket, súrolószereket vagy kemény szivacsokat a tisztításhoz.
- Ne használjon gőztisztítót a készülék tisztításához. A gőz bejuthat a készülékbe és kárt tehet az elektronikában, valamint a felületekben.

A nem megfelelően tisztán tartott mikrohullámú sütő felülete tönkremehet, ami befolyásolja a használat maximális időtartamát, és esetlegesen veszélyhelyzetek kialakulásához vezethet.

- Rendszeresen tisztítsa meg a készüléket, és távolítsa el az ételmaradékokat.
- A sütőtér, valamint a szomszédos részek tisztítása során tartsa szem előtt a tisztításra vonatkozó utasításokat, lásd „13. Tisztítás és ápolás” a(z) 351. oldalon.

4. Az alkatrészek leírása

Lásd az A ábrát

- 1) A magnetron Mica takarólemeze (TILOS ELTÁVOLÍTANI!)
- 2) Hálózati kábel hálózati csatlakozódugóval (a hátoldalon, nincs ábrázolva)
- 3) Kijelző
- 4) Kezelőmező
- 5) Üveg forgótányér
- 6) Görgős gyűrű
- 7) Hajtótengely
- 8) Sütőtér
- 9) Ajtóretesz
- 10) Fogantyú
- 11) Sütőtérajtó kémlelőablakkal

Lásd a B ábrát

- 12) Időzítő/óra  gomb
- 13) Start  gomb
- 14) Forgó szabályozógomb
- 15) Stop  gomb
- 16) Mikrohullámú sütő  gomb
- 17) Felolvasztás  gomb

5. A csomag tartalma



VESZÉLY!

Fulladásveszély!

Apróbb alkatrészek vagy fólia lenyelése, illetve belélegzése következtében fennálló fulladásveszély.

- Gyermekektől tartsa távol a csomagolófóliát.
 - Ne hagyja, hogy gyermekek játsszanak a csomagolóanyaggal.
- ▶ Vegye ki a terméket a csomagolásból, és távolítsa el az összes csomagolóanyagot.
 - ▶ Ellenőrizze a szállítmány teljességét és sértetlenségét, és hiány vagy sérülés esetén a vásárlástól számított 14 napon belül értesítse szervizünket.

Az Ön tulajdonába került csomag a következőket tartalmazza:

- Mikrohullámú sütő
- Üveg forgótányér
- Görgős gyűrű
- Hajtótengely
- Rövid útmutató

6. Műszaki adatok

A beszállító neve vagy védjegye:	SilverCrest®
Beszállító címe:	MLAP GmbH Meitnerstr. 9 70563 Stuttgart NÉMETORSZÁG
Modellazonosító:	SMWC 700 C1
Névleges feszültség:	230 V~, 50 Hz
Névleges teljesítmény:	1050 W
Névleges kimeneti teljesítmény:	700 W
Mikrohullámú frekvencia:	2450 MHz
Érintésvédelmi osztály:	I
Készülék ház méretei (szé x ma x mé):	kb. 44,0 × 25,7 × 36,3 cm
Nettó tömeg:	kb. 10 kg
Üveg forgótányér átmérője:	kb. 25,5 cm



A sütőtér (8) és az üveg forgótányér (5) élelmiszeripari minőségű.

7. EU-megfelelőségi információ



Az MLAP GmbH ezennel kijelenti, hogy a termék megfelel az Európai Unió következő követelményeinek:

- 2014/30/EU EMC-irányelv,
- 2014/35/EU Kisfeszültségű irányelv,
- Környezetbarát tervezésről szóló 2009/125/EK irányelv
- 2011/65/EU irányelv a veszélyes anyagok elektromos és elektronikus berendezésekben való alkalmazásának korlátozásáról.

A termék teljesíti az EN 55011 európai szabvány követelményeit. A szabványnak megfelelően a termék besorolása szerint a 2. csoport B osztályába tartozik. A 2. csoport azt jelenti, hogy a készülék nagyfrekvenciájú energiát hoz létre elektromágneses sugarak formájában élelmiszerek hőkezelése céljából. A B osztály azt jelenti, hogy a készülék háztartásban történő használatra alkalmas.

8. Főzés és sütés mikrohullámmal

- ▶ Az elkészítendő ételmiszer akkor van megfelelően berakva és elrendezve, ha a legvastagabb darabok vannak a legszélén.
- ▶ A javasolt főzési és sütési időt mindig pontosan tartsa be.
- ▶ Először válassza a megadott legrövidebb főzési vagy sütési időt, és szükség szerint hosszabbítsa meg azt.
- ▶ A főzés vagy sütés idejére takarja le az ételeket mikrohullámú sütőhöz alkalmas fedővel. A tető megakadályozza, hogy az étel kifröccsenjen, és az étel egyenletesebben fő.
- ▶ Elkészítés közben egyszer fordítsa meg a mikrohullámú sütőben a csirkedarabokat és a hamburgert, hogy gyorsabban megsülhessenek. Az egyenletes sütés érdekében a sültékhez vagy sült csirkéhez hasonló nagyobb darabokat legalább egyszer meg kell fordítani.
- ▶ De az étel átforgatása is fontos, pl. a húsgombócoknál: Az elkészítési idő felénél rétegezze át az étel felső részét alulra, a belsejét pedig kívülré.
- ▶ Felmelegedés után lehetőség szerint keverje össze az ételt, hogy annak minden része egyenletes hőmérsékletű legyen, vagy süssé még tovább rövid ideig.

8.1. Mikrohullámú sütőhöz alkalmas edények mérete és formája

Az alacsony, széles szájú edények megfelelőbbek a magas és keskeny edényeknél. A „lapos” ételek egyenletesebben tudnak átsülni.

A kerek vagy ovális edények megfelelőbbek a szögletesnél. A sarkokon fennáll a helyi túlforrósodás veszélye.

8.2. Mikrohullámú sütőben használható anyagok

A mikrohullámú sütőben a következő eszközöket használja:

- Barnító edény
- Étkészlet
- Fedél nélküli üvegedények
- Sütő-üvegáruk
- Sütő-főzőtasakok
- Papírtányérok és -poharak (csak rövid idejű felmelegítéshez)
- Papírkendők (csak étel letakarására és zsír felszívására)
- Mikrohullámú sütőhöz alkalmas műanyag edények
- Mikrohullámú sütőhöz alkalmas műanyag csomagolás
- Mikrohullámú sütőhöz alkalmas hőmérő
- Viaszpapír (csak étel letakarására)

Mindig kövesse a gyártó utasításait.



ÉRTESÍTÉS!

Lehetséges anyagi károk!

Nem megfelelő anyagok használata károsíthatja a készüléket vagy magát az anyagot.

- Soha ne használjon fémdíszes edényeket vagy fémedényeket.
- Ne használjon kristály- vagy ólomkristályüveget. Ezek elpattanhatnak, a színes üveg elszíneződhet.
- Ne használjon nem hőálló anyagokat. Eldeformálódhatnak, sőt akár meg is éghetnek.

9. Tennivalók az első használat előtt

- ▶ Győződjön meg arról, hogy minden csomagolóanyagot és védőfóliát eltávolított a készülékből.



ÉRTESÍTÉS!

Lehetséges anyagi károk!

A készülék szakszerűtlen kezeléséből eredő lehetséges károsodás

- Soha ne távolítsa el a sütőtérben (8) lévő Mica takarólemezt (1). Ez nem része a csomagolásnak, hanem a magnetron védelmét szolgálja.

9.1. A készülék elhelyezése

- ▶ Ne helyezze el a mikrohullámú sütőt:
 - hőforrások közelében,
 - rádió- vagy televíziókészülék közelében,
 - gyúlékony anyagok közelében,
 - magas páratartalmú helyen vagy olyan helyen, ahol nedvesség fordul elő.
- ▶ A megfelelő szellőzés érdekében be kell tartani a **D ábrán** látható távolságokat. A készülék hátulján lévő távtartónak hozzá kell érnie a falhoz. Ez biztosítja a megfelelő távolságot a mikrohullámú sütő beállításakor.
- ▶ A lábakat nem szabad eltávolítani.
- ▶ Csatlakoztassa a mikrohullámú sütőt könnyen elérhető, mindig szabadon hozzáférhető, védőérintkezős hálózati aljzatba.

9.2. A készülék első tisztítása

- ▶ A sütőtér ajtajának (11) nyitásához húzza meg az ajtófogantyút (10).
- ▶ A csomagolási pormaradványok és az esetleges gyártási maradványok eltávolításához a készülék első használata előtt törölje ki a készülék sütőtérét (8) és a kémlőablak (11) belső oldalát egy enyhén megnedvesített, puha kendővel. Ügyeljen arra, hogy ne jusson folyadék a mikrohullámú sütőbe, majd törölje teljesen szárazra a felületeket.
- ▶ Az üveg forgótányért (5) és a görgős gyűrűt (6) tisztítsa meg kevés mosogatószeret tartalmazó meleg vízben, majd szárítsa meg teljesen.



9.3. Üveg forgótányér behelyezése

- ▶ Ne helyezze üzembe a mikrohullámú sütőt megfelelően behelyezett üveg forgótányér (5) nélkül.
- ▶ Ellenőrizze, hogy a hajtótengely (7) megfelelően van-e behelyezve a sütőtér alján lévő mélyedésbe, és a szárnyai vízszintesen felfekszenek-e a padlón. Szükség esetén forgassa el a hajtótengelyt (7), amíg a megfelelő helyzetbe nem süllyed.
- ▶ Helyezze a görgős gyűrűt (6) a sütőtérben (8) lévő mélyedésbe, majd helyezze az üveg forgótányért (5) középpontosan a hajtótengelyre (7) (lásd **C ábra**) úgy, hogy az üveg forgótányér bordái (5) a hajtótengely szárnyai (7) között legyenek.



10. Alapbeállítás elvégzése

10.1. A pontos idő beállítása

A termék első üzembe helyezésekor vagy az áramellátás megszakadásakor a kijelzőn (3) a „0:00” szám jelenik meg, és be kell állítani a pontos időt (24 órás kijelzés).

- ▶ Nyomja meg kétszer az Időzítő/óra  gombot (12). Az órakijelző villogni kezd.
- ▶ Forgassa el a forgó szabályozógombot (14) a kívánt óra beállításához.
- ▶ Ezután nyomja meg újra az Időzítő/óra  gombot (12).
- ▶ Forgassa el a forgó szabályozógombot (14) a kívánt perc beállításához.
- ▶ Ezután nyomja meg újra az Időzítő/óra  gombot (12). Ezzel megtörtént az idő beállítása.

10.2. Gyermekezár beállítása

- ▶ A termék gyermekezára a Stop  gomb (15) kb. 3 másodpercig tartó nyomva tartásával aktiválható. Egy jelzőhang hallható, és a kijelzőn (3)  jelenik meg.

A termék gombjai mostantól nem működnek.

Kb. 3 másodperc múlva ismét megjelenik az idő, feltéve, hogy be van állítva.

- ▶ A gyermekzárát kikapcsolhatja a Stop  gomb (15) körülbelül 3 másodpercig tartó ismételt nyomva tartásával. Hangjelzés hallható, és minden funkció újra elérhető.

11. Kezelés



VESZÉLY!

Sérülésveszély!

Ha megsérült a készülék, a mikrohullámú sugárzás a nyíláson keresztül kijuthat a belsejéből. A sérült hálózati kábel elektromos áramütést okozhat.

- A ház, a takarólemez, a sütőtérajtó (11) vagy az ajtórekesz (9) sérülése esetén semmiképpen ne helyezze üzembe a mikrohullámú sütőt. Ilyen esetben azonnal húzza ki a hálózati kábelt (2) a csatlakozódugónál fogva a védőérintkezős hálózati aljzatból.
- Ne működtesse a mikrohullámú sütőt, ha tárgyak akadnak a sütőtér ajtajába (11), vagy ha a sütőtér ajtaja (11) nem záródik megfelelően.
- Sérülés vagy károsodás esetén ne helyezze üzembe a mikrohullámú sütőt, hanem forduljon a szervizhez.



ÉRTESÍTÉS!

Lehetséges anyagi károk!

A készülék szakszerűtlen kezeléséből eredő lehetséges károsodás

- A mikrohullámú sütő csak házi használatra szolgál. A mikrohullámú sütőt ne használja szabadban.
- A készüléket soha ne használja üveg forgótányér (5) nélkül, illetve anélkül, hogy élelmiszert helyezne a sütőtérbe (8).

**VIGYÁZAT!**
Sérülésveszély!

Az ételek, ill. edények nagyon forrók lehetnek, ezért forrázás veszélye áll fenn.

■ Ezért mindig edényfogó kendő vagy hőálló kesztyű használatával vegye ki az edényt a sütőtérből (8).





Működés közben kondenzvíz csapódhat le a belső falakon és a sütőtér ajtaján (11). Ez sütés közben normális, és nem jelent hibás működést. Ha kondenzvíz gyűlik össze, törölje le puha kendővel.

- ▶ Az étel elkészítése:
A szárnyas, sertés, darált hús és mindenféle hal alkalmas a mikrohullámú sütőben való elkészítésre, a marha- és vadhús viszont a mikrohullámú sütőben gyorsan rágóssá válik, ezért nem alkalmas.
Zöldség, hús és hal elkészítésekor ossza nagyjából egyforma méretű darabokra az ételt.
- ▶ A sütőtér ajtajának (11) nyitásához húzza meg az ajtófogantyút (10).
- ▶ Helyezze az ételt egy mikrohullámú sütőhöz alkalmas edényben az üveg forgótányér közepére (5).
- ▶ A főzés vagy sütés idejére takarja le az ételeket mikrohullámú sütőhöz alkalmas fedővel. A tető megakadályozza, hogy az étel kifröccsenjen, és az étel egyenletesebben fő.
- ▶ Csukja be a sütőtér ajtaját (11), amíg hallhatóan a helyére nem kattann.

11.1. Gyors indítás

Ha a Start  gombot (13) a teljesítményfokozat előzetes beállítása nélkül nyomja meg, akkor a sütőprogram a legmagasabb energiaszinttel (700 Watt) indul el. Automata programok és súly szerinti felolvasztóprogramok esetén ez a funkció nem áll rendelkezésre.

- ▶ Nyomja meg többször a Start  gombot (13), amíg a kijelzőn (3) meg nem jelenik a kívánt sütési idő (minden gombnyomás 30 másodperccel növeli meg a sütési időt). Azonnal elkezdődik a sütési folyamat.
- ▶ Futó program esetén a Start  gomb (13) minden egyes megnyomásával 30 másodperccel hosszabbítható meg a sütési idő.

A leghosszabb sütési idő 95 perc.

11.2. Sütőprogram

Nyomja meg egyszer a Mikrohullámú sütő  gombot (16), és forgassa el a forgó szabályozógombot (14) az energiafokozat beállításához.

Nyomja meg a Mikrohullámú sütő  gombot (16) egyszer vagy többször az energiafokozat kiválasztásához az alábbi táblázat alapján:

Mikrohullámú sütő  gomb (16)	Sütőprogram	Teljesítmény (W)	Alkalmazási példák
1-szeri megnyomás	P100	700	Gyors felmelegítés, italok melegítése, víz forralása, zöldségek főzése
2-szeri megnyomás	P80	560	Rizs, darált húsos ételek, csirke főzése
3-szori megnyomás	P50	350	Lassú főzés, hal sütése, levelek
4-szeri megnyomás	P30	210	Kiolvasztás, vaj megolvasztása
5-szöri megnyomás	P10	70	Melegen tartás, fagyalt olvasztása

- ▶ Erősítse meg a kívánt energiafokozatot a Start  gomb (13) megnyomásával.
- ▶ Forgassa el a forgó szabályozógombot (14) a kívánt sütési idő percekben és másodpercekben (**0:00**) történő beállításához.

A leghosszabb sütési idő 95 perc.

- ▶ A program elindításához nyomja meg a Start  gombot (13).

11.3. Sütési táblázat

Sütési táblázat / példák			
Sütőprogram	Súly	Sütési idő	Alkalmazási példák
P10	100 g	0:30	Fagyalt olvasztása
	200 g	1:00	
	300 g	1:30	

Sütési táblázat / példák			
Sütőprogram	Súly	Sütési idő	Alkalmazási példák
P30	200 g	6:00	Zöldség (pl. brokkoli) kiolvasztása
	400 g	11:00	
	600 g	15:00	
P50	200 g	7:30	(Hűtött) halétel felmelegítése
	300 g	8:00	
	400 g	9:30	
P80	200 g	4:00	(Hűtött) zöldség felmelegítése
	300 g	6:00	
	400 g	8:30	
P80	500 g	18:00	Fasírt sütése
P80	500 g	25:00	Sertésgulyás főzése (szószban)
P100	150 g	5:00	Burgonya főzése
	300 g	8:00	
	450 g	13:00	
P100	300 ml	2:30	(Hűtött) tej felmelegítése
	600 ml	4:30	
	900 ml	7:00	

- ▶ Ha az étel az idő letelte után még nem sült meg / melegedett fel megfelelően, indítsa újra a folyamatot. Az étel teljes megsütéséhez/felmelegítéséhez használja néhány percig a táblázatban megadott teljesítményfokozatot.



11.4. Felolvasztóprogram

11.4.1. Felolvasztás súly alapján

A felolvasztóprogramot a készítendő étel súlya alapján állíthatja be. A súly 100 g és 2000 g között állítható be.

- ▶ Nyomja meg a Felolvasztás  gombot (17) a súly szerinti felolvasztó üzemmód beállításához.

A kijelzőn (3) **dEF1** jelenik meg.

- ▶ Forgassa el a forgó szabályozógombot (14) az étel súlyának beállításához.
 - ▶ A program elindításához nyomja meg a Start  gombot (13).
- Az idő felének letelte után két rövid hangjelzés hallható.
- ▶ Nyissa ki a sütőtér ajtaját (11). Az egyenletes felolvasztás érdekében fordítsa át az ételt a másik oldalára, ill. keverje meg.
 - ▶ Ezután csukja be újra a sütőtér ajtaját (11), és nyomja meg ismét a Start  gombot (13) a program folytatásához.
 - ▶ Ha az étel az idő letelte után még nem olvadt fel, indítsa újra a folyamatot. Az étel teljes felolvasztásához használja néhány percre a **P30** teljesítményfokozatot.

11.4.2. Felolvasztás idő alapján

Beállíthatja a felolvasztóprogram kívánt idejét.

- ▶ Nyomja meg kétszer a Felolvasztás  gombot (17) az idő szerinti felolvasztó üzemmód behívásához.



A kijelzőn (3) **def2** jelenik meg.

- ▶ Forgassa el a forgó szabályozógombot (14) a kívánt felolvasztási idő percekben és másodpercekben (**0:00**) történő beállításához.

A felolvasztási idő hossza maximum 95 perc.

Az alábbi táblázat a különböző súlyokhoz szükséges hozzávetőleges felolvasztási időt tartalmazza:

Az étel súlya	Idő
100 g	4:44 perc
600 g	30:04 perc
1000 g	50:20 perc
1500 g	75:40 perc
2000 g	95:00 perc

- ▶ A program elindításához nyomja meg a Start  gombot (13).
- ▶ Szükség esetén kb. az idő felének letelte után nyissa ki a sütőtér ajtaját (11). Az egyenletes felolvasztás érdekében fordítsa át az ételt a másik oldalára, ill. keverje meg.
- ▶ Ezután csukja be újra a sütőtér ajtaját (11), és nyomja meg ismét a Start  gombot (13) a program folytatásához.
- ▶ Ha az étel az idő letelte után még nem olvadt fel, indítsa újra a folyamatot. Az étel teljes felolvasztásához használja néhány percre a **P30** teljesítményfokozatot.



11.5. Több program használata

A termék egymás után több programot is végrehajthat. Két tetszőleges program következhet egymás után, amelyek automatikusan lefutnak.

- ▶ Állítsa be a programokat, majd az utolsó program beállítása után nyomja meg a Start  gombot (13).

Példa:

Egy felolvasztóprogrammal fel szeretné olvasztani az élelmiszert, majd el akarja indítani a **P50** sütőprogramot.

- ▶ Állítsa be a felolvasztóprogramot a „11.4. Felolvasztóprogram” a(z) 347. oldalon fejezetben leírt módon, de utána ne nyomja meg a Start  (13) gombot.
- ▶ Állítsa be a **P50** programot a „11.2. Sütőprogram” a(z) 346. oldalon fejezetben leírtak szerint.
- ▶ A programok elindításához nyomja meg a Start  gombot (13). Egymás után lefut a két program.

11.6. Automata program

Az automata programhoz nem szükséges beállítani a sütési időt vagy az energiaszintet. A termék automatikusan kiszámítja ezeket az értékeket, a megadott élelmiszertől és súlytól függően.

- ▶ Forgassa el a forgó szabályozógombot (14) az óramutató járásával egyezően. Megjelenik a kijelzőn (3) egy programszám (pl. „A-1” az 1. automata programhoz).
- ▶ Válasszon ki egy **A-1** és **A-8** közötti automata programot.

A megfelelő program villog a kijelzőn (3).

- ▶ Nyomja meg a Start  gombot (13) a választás megerősítéséhez.
- ▶ Válassza ki a kívánt súlyt. Forgassa el a forgó szabályozógombot (14), amíg meg nem jelenik a kívánt adagméret.

A súly/mennyiség megjelenik a kijelzőn (3).

A mennyiségek beállításához az alábbi táblázat nyújt segítséget:

Program	Súly	Kijelző	Teljesítmény
A-1 felmelegítés 	200 g	200	700 W
	400 g	400	
	600 g	600	
A-2 zöldségek 	200 g	200	700 W
	300 g	300	
	400 g	400	
A-3 hal 	250 g	250	560 W
	350 g	350	
	450 g	450	
A-4 hús 	250 g	250	700 W
	350 g	350	
	450 g	450	

Program	Súly	Kijelző	Teljesítmény
A-5 tészta 	50 g (+ 450 ml víz)	50	560 W
	100 g (+ 800 ml víz)	100	
A-6 burgonya 	200 g	200	700 W
	400 g	400	
	600 g	600	
A-7 pizza 	200 g	200	700 W
	400 g	400	
A-8 leves 	200 ml	200	560 W
	400 ml	400	

▶ Végül a program elindításához nyomja meg a Start  gombot (13).

Ha a kívánt élelmiszer nem sült át megfelelően, akkor süssse még tovább néhány percig a sütőprogrammal.

11.7. Program megszakítása

Ha pl. a sütési idő felénél meg kell fordítani vagy meg kell keverni az ételt, gyakran meg kell szakítani a futó programot.

▶ A program megszakításához nyissa ki az ajtót (11), vagy nyomja meg a Stop  gombot (15).

A hátralévő idő továbbra is megjelenik a kijelzőn (3).

▶ Miután visszazárta a sütőtér ajtaját (11), nyomja meg a Start  gombot (13) a kiválasztott program folytatásához.

▶ Nyomja meg kétszer a Stop  gombot (15), ha véglegesen meg szeretné szakítani a programot az idő letelte előtt.

11.8. Kijelző

▶ A program futása közben nyomja meg a Mikrohullámú sütő  gombot (16). Az aktuális mikrohullámú teljesítmény kb. 3 másodpercre megjelenik a kijelzőn (3).

Ez nem működik, ha automatika program vagy felolvasztóprogram van beállítva.

▶ A program futása közben nyomja meg kétszer az Időzítő/óra  gombot (12). Az aktuális idő kb. 3 másodpercre megjelenik a kijelzőn (3).

11.9. Az időzítő beállítása

A termék egy meghatározott időtartam letelte után képes egy hangjel kiadására. Ezt a funkciót pl. tojásfőző óraként használhatja. Ha folyamatban van egy program, az időzítő funkció nem használható.

- ▶ Nyomja meg az Időzítő/óra  gombot (12). A kijelzőn (3) a **00:00** jelenik meg.
- ▶ A kívánt időtartam beállításához forgassa el a forgó szabályozógombot (14).

A maximálisan beállítható időtartam 95 perc.

- ▶ Erősítse meg a bevitelt a Start  gombbal (13).

11.10. Program vége

Minden program végén 5 hangjelzés jelzi az adott folyamat végét.

- ▶ Nyissa ki a sütőtér ajtaját (11) az ajtó fogantyújának (10) meghúzásával.
- ▶ Óvatosan vegye ki az ételt a sütőtérből (8).

12. Energiatakarékosági tippek

- ▶ Először válassza a megadott legrövidebb sütési időt, és szükség szerint hosszabbítsa meg azt.
- ▶ Süssön kis adagokban. Nagy mennyiségű étel esetén sütő/tűzhely használata energiatakarékosabb.
- ▶ Ossa el egyenletesen az ételt egy mikrohullámú sütőhöz alkalmas edényben, és keverje meg vagy fordítsa meg az ételt a sütési idő felénél.

13. Tisztítás és ápolás

A nem megfelelően tisztán tartott mikrohullámú sütő felülete tönkremehet, ami befolyásolja a használat maximális időtartamát, és esetlegesen veszélyhelyzetek kialakulásához vezethet. Ezért tisztítsa meg rendszeresen a mikrohullámú sütőt.

- ▶ Tisztítás előtt kapcsolja ki a mikrohullámú sütőt, és húzza ki a csatlakozódugót (2) a védőérintkezős hálózati aljzatból.
- ▶ Tartsa tisztán a sütőteret (8). Törölje le nedves kendővel a sütőtér (8) falaira fröccsent vagy kiömlött folyadékot. Erős szennyeződés esetén törölje le nedves kendővel és enyhe tisztítószerrel a sütőteret (8).
- ▶ Ne használjon tisztító spray-t, súrolószert vagy erős tisztítószert.
- ▶ Ne használjon gőztisztítót a készülék tisztításához.
- ▶ Tisztítsa meg a külső felületeket egy nedves kendővel. Kerülje a víz bejutását a szellőzőnyílásokba.
- ▶ Enyhe szappanos oldattal tisztítsa meg a sütőtér ajtaját és a kémlelőablakot (11), valamint az ajtóretestet (9). Különösen ügyeljen a fenti alkatrészek esetleges sérüléseire.
- ▶ Magas páratartalom melletti használat esetén kicsapódó víz keletkezhet a külső felületeken. Törölje le puha kendővel.

- ▶ Mossa el az üveg forgótányért (5) enyhén szappanos meleg vízben, vagy mosogassa el mosogatógépben.
- ▶ Távolítsa el a hajtótengelyt (7) és a görgős gyűrűt (6). Nedves kendővel törölje le a hajtótengelyt (7) és a görgős gyűrűt (6).
- ▶ Tisztítás után tegye vissza a hajtótengelyt (7), a görgős gyűrűt (6) és az üveg forgótányért (5) (lásd „9.3. Üveg forgótányér behelyezése” a(z) 343. oldalon).
- ▶ A mikrohullámú sütő használata előtt győződjön meg arról, hogy minden alkatrész teljesen megszáradt.
- ▶ A mikrohullámú sütőben visszamaradt szag eltávolításához öntsön egy csésze vizet mikrohullámú készülékhez alkalmas mély edénybe, tegye bele egy citrom levét és héját, majd melegítse a mikrohullámú sütőt 5 percig. Ezután alaposan törölje le a sütőteret (8) egy nedves kendővel, majd szárítsa meg teljesen a felületeket.
- ▶ Ha a mikrohullámú sütő világítását ki kell cserélni, forduljon szakszervizhez vagy az ügyfélszolgálathoz.

14. Hosszan tartó használaton kívüli időszak és szállítás

- ▶ Ha hosszabb ideig nem használja a mikrohullámú sütőt, húzza ki a hálózati csatlakozódugót (2), és tegye a készüléket száraz, tiszta és pormentes helyre.
- ▶ A termék szállítása során bekövetkező sérülések elkerülésére javasoljuk az eredeti csomagolás használatát.

15. Hibaelhárítás

Probléma	Lehetséges ok	Megoldás
A készülék nem indul el.	Nincs stabilan bedugva a hálózati csatlakozódugó (2).	▶ Húzza ki és 10 másodperc múlva dugja vissza a hálózati csatlakozódugót (2).
	A csatlakozóaljzat meghibásodott.	▶ Ellenőrizze a csatlakozóaljzatot másik készülék csatlakoztatásával.
A sütési folyamat nem indul el.	A sütő ajtaja (11) nincs becsukva.	▶ Csukja be a sütőtér ajtaját (11).
A világítás nem működik.	A lámpa hibás.	▶ Vegye fel a kapcsolatot a szervizközponttal.

16. Ártalmatlanítás

Csomagolás

A készüléket csomagolás védi a szállítás során keletkező sérülésektől. A csomagolóanyagok újrahasznosítható nyersanyagok, ezért szelektív gyűjtéssel visszavezethetők az újrahasznosításba.



Készülék

Az elhasznált készüléket nem szabad a háztartási hulladékba dobni.

A készüléket az élettartama végén a 2012/19/EU irányelvnek megfelelő módon kell ártalmatlanítani.

Így a készülékben található anyagok újrahasznosulnak, és elkerülhető a környezet károsítása.

- ▶ A használt készüléket elektronikai hulladékok gyűjtőhelyén vagy hulladékgyűjtő udvarban adja le.
- ▶ Részletesebb információkért forduljon a helyi hulladékkezelő vállalathoz vagy a helyi önkormányzathoz.

17. Impresszum

Copyright © 2022

Minden jog fenntartva.

A jelen használati útmutató szerzői jogi védelem alatt áll.

A gyártó írásbeli engedélye nélkül tilos a mechanikus, elektronikus vagy más formában végzett sokszorosítás.

A szerzői jog tulajdonosa:

MLAP GmbH

Meitnerstr. 9

70563 Stuttgart

NÉMETORSZÁG

17.1. Tájékoztató a védjegyekről

A SilverCrest® a Lidl Stiftung & Co. KG,

74167 Neckarsulm, Németország bejegyzett védjegye.

Minden további név és termék a mindenkori tulajdonos védjegye vagy bejegyzett védjegye.

18. JÓTÁLLÁSI TÁJÉKOZTATÓ

A termék megnevezése: Mikrohullámú sütő	Gyártási szám: IAN 379524/379531/379537_2110
A termék típusa: SMWC 700 C1	
A gyártó cégneve, címe és email címe: MLAP GmbH Meitnerstr. 9 70563 Stuttgart NÉMETORSZÁG	A szerviz neve, címe és telefonszáma: MLAP Service Center R.A. Trade Kft. 2040 Budaörs Törökbálinti utca 23. MAGYARORSZÁG ☎ +36 1 6777697
Az importáló és forgalmazó cégneve és címe: Lidl Magyarország Kereskedelmi Bt., H-1037 Budapest, Rádl árok 6.	

1. A jótállási idő a Magyarország területén, Lidl Magyarország Kereskedelmi Bt. üzletében történt vásárlás napjától számított 1 év, amely jogvesztő. A jótállási idő a fogyasztó részére történő átadással, vagy ha az üzembe helyezést a forgalmazó, vagy annak megbízottja végzi, az üzembe helyezés napjával kezdődik.
2. A jótállási igény a jótállási jeggyel és/vagy a vásárlást igazoló blokkal érvényesíthető. A jótállási jegy szabálytalan kiállítás, vagy átadásának elmaradása nem érinti a jótállási kötelezettség-vállalás érvényességét. Kérjük, hogy a vásárlás tényének és időpontjának bizonyítására őrizze meg a pénztári fizetésnél kapott jótállási jegyet és a vásárlást igazoló blokkot.
3. A vásárlástól számított három munkanapon belül érvényesített csereigény esetén a forgalmazó köteles a terméket kicserélni, feltéve ha a hiba a rendeltetésszerű használatot akadályozza. A jótállási jogokat a termék tulajdonosaként a fogyasztó érvényesítheti az áruházakban, valamint a jótállási tájékoztatóban feltüntetett szervizekben. (A magyar Polgári Törvénykönyv alapján fogyasztónak minősül a szakmája, önálló foglalkozása vagy üzleti tevékenysége körén kívül eljáró természetes személy.)
A jótállás ideje alatt a fogyasztó hibás teljesítés esetén kérheti a termék kijavítását, kicserélését, vagy ha a termék nem javítható vagy cserélhető, vagy az a forgalmazónak aránytalan többletköltséggel járna, illetve a fogyasztó kijavításhoz, kicseréléshez fűződő érdeke alapos ok miatt megszűnt, árleszállítást kérhet, vagy elállhat a szerződéstől és visszakérheti a vételárat. A kijavítás során a termékbe csak új alkatrészt kerülhet beépítésre.

4. A fogyasztó a hiba felfedezése után a lehető legrövidebb időn belül köteles a hibát bejelenteni és a terméket a jótállási jogok érvényesítése céljából átadni. A hiba felfedezésétől számított két hónapon belül bejelentett jótállási igényt időben közöltnek kell tekinteni. A közlés elmaradásából eredő kárért a fogyasztó felelős. A jótállási igény érvényesíthetőségének határideje a termék, vagy fődarabjának kicserélése esetén a csere napján újraindul.
5. A rögzített bekötésű, illetve a 10 kg-nál súlyosabb, vagy tömegközlekedési eszközön nem szállítható terméket az üzemeltetés helyén kell megjavítani. Abban az esetben, ha a javítás a helyszínen nem végezhető el, a termék ki- és visszaszereléséről, valamint szállításáról a forgalmazónak kell gondoskodnia.
6. A jótállás nem áll fenn, ha a hiba a nem rendeltetésszerű használatból, átalakításból, helytelen tárolásból, vagy a használati utasítástól eltérő kezeléssel, vagy bármely a vásárlást követő behatásból fakad, vagy elemi kár okozta, és azt a forgalmazó, vagy a szerviz bizonyítja. A jótállás nem vonatkozik a mozgó kopó alkatrészek (világítótestek, gumibroncsok stb.) rendeltetésszerű elhasználódására. A szerviz és a forgalmazó a kijavítás során nem felel a terméken a fogyasztó vagy harmadik személyek által tárolt adatokért vagy beállításokért.
7. Fogyasztói jogvita esetén a fogyasztó a megyei (fővárosi) kereskedelmi és iparkamárák mellett működő békéltető testület eljárását is kezdeményezheti. A jótállás a fogyasztó törvényből eredő szavatossági jogait és azok érvényesíthetőségét nem érinti.

Kijavítást ellenőrző szelvény:

A jótállási igény bejelentésének időpontja:	A hiba oka:
Javításra átvétel időpontja:	A hiba javításának módja:
A fogyasztó részére történő visszaadás időpontja:	
A szerviz bélyegzője, kelt és aláírás:	

Kicserélést ellenőrző szelvény:

A jótállási igény bejelentésének időpontja:
Kicserélés időpontja:
A cserélő bolt bélyegzője, kelt és aláírás:

19. Adatvédelmi nyilatkozat

Tisztelt Ügyfelünk,

Tájékoztatjuk, hogy cégünk, a MLAP GmbH, Meitnerstr. 9, 70563 Stuttgart, Németország mint adatkezelő kezeli az Ön személyes adatait.

Adatvédelmi kérdésekben támogatónk a vállalat adatvédelmi felelőse, aki a MLAP GmbH, Datenschutz, Meitnerstr. 9, 70563 Stuttgart, Németország, illetve a datenschutz@mlap.info címen érhető el. Az Ön adatait a garanciális szolgáltatások és az azokkal összefüggő folyamatok (pl. javítások) lebonyolítása céljából kezeljük, és adatainak kezelése során a velünk kötött adásvételi szerződésre támaszkodunk.

Adatait a garanciális szolgáltatások és az azokkal összefüggő folyamatok (pl. javítások) lebonyolítása céljából átadjuk az általunk megbízott, javítást végző szolgáltatónak. Személyes adatait általánosságban három évig tároljuk azzal céllal, hogy az Ön jogszabályból eredő jogait teljesítsük.

Önnek velünk szemben joga van a szóban forgó adatokhoz való hozzáféréshez, valamint azok helyesbítéséhez, törléséhez, a kezelés korlátozásához, a kezelés elleni tiltakozáshoz, valamint az adathordozhatósághoz.

A hozzáférési és a törlési jogra ugyanakkor korlátozások vonatkoznak a speciális német adatvédelmi jogi előírásokat magában foglaló BDSG 34. és 35. §-a (általános adatvédelmi rendelet 23. cikk) értelmében, valamint fennáll valamely illetékes adatvédelmi felügyeleti hatóságnál való fellebbezés joga (általános adatvédelmi rendelet 77. cikk, összefüggésben a speciális német adatvédelmi jogi előírásokat magában foglaló BDSG 19. §-ával). A MLAP GmbH esetében ez a Landesbeauftragte für Datenschutz und Informationsfreiheit Baden-Württemberg, Postfach 10 29 32, 70025 Stuttgart, Németország, www.baden-wuerttemberg.datenschutz.de.

Az Ön adatainak kezelése a garanciális szolgáltatások lebonyolítása céljából szükséges; a szükséges adatok rendelkezésre bocsátása nélkül a garanciális szolgáltatások lebonyolítása nem lehetséges.

Kazalo

1.	Uvod.....	359
1.1.	Informacije o teh navodilih za uporabo	359
1.2.	Pomen znakov	359
2.	Namenska uporaba	362
3.	Varnostna navodila	362
3.1.	Postavitev in priključitev mikrovalovne pečice	363
3.2.	Preprečevanje nevarnosti požara	366
3.3.	Posebna varnostna navodila o ravnanju z mikrovalovnimi pečicami.....	367
3.4.	Varnostna navodila glede segrevanja tekočin.....	369
3.5.	Čiščenje in vzdrževanje naprave	369
4.	Opis delov.....	370
5.	Vsebina kompleta	370
6.	Tehnični podatki	371
7.	Informacije o skladnosti za EU	371
8.	Priprava živil v mikrovalovni pečici	372
8.1.	Velikost in oblika posode, primerne za uporabo v mikrovalovni pečici	372
8.2.	Materiali, primerni za uporabo v mikrovalovni pečici.....	372
9.	Pred prvo uporabo.....	373
9.1.	Postavitev naprave	373
9.2.	Prvo čiščenje naprave	374
9.3.	Vstavljanje steklenega vrtljivega krožnika.....	374
10.	Izvajanje osnovne nastavitve	374
10.1.	Nastavitev ure.....	374
10.2.	Nastavljanje otroškega varovala.....	374
11.	Uporaba	375
11.1.	Hitri začetek.....	376
11.2.	Program priprave.....	376
11.3.	Tabela s časi priprave	377
11.4.	Program odtajanja.....	378
11.5.	Uporaba več programov.....	379
11.6.	Samodejni program	380
11.7.	Prekinitev programa	381
11.8.	Zaslonski prikaz.....	381
11.9.	Nastavitev časovnika	381
11.10.	Konec programa.....	381
12.	Namigi za varčevanje z energijo	381
13.	Čiščenje in vzdrževanje	382
14.	Daljša neuporaba in transport.....	382
15.	Odpravljanje težav	383

SILVERCREST®

16.	Odlaganje med odpadke.....	383
17.	Kolofon	384
	17.1. Obvestila glede blagovnih znamk.....	384
18.	Dobavitelj	384
	18.1. Pooblašчени serviser:.....	384
19.	Garancijski list.....	385
20.	Izjava o varstvu podatkov.....	386

1. Uvod

1.1. Informacije o teh navodilih za uporabo



Čestitamo vam za nakup vaše nove naprave. Z nakupom ste se odločili za vrhunski izdelek. Navodila za uporabo so sestavni del tega izdelka. Vsebujejo pomembna navodila glede varnosti, uporabe in odlaganja med odpadke. Pred uporabo izdelka se seznanite z vsemi navodili za uporabo in varnostnimi navodili. Izdelek uporabljajte le, kot je opisano in za navedena področja uporabe. Ta navodila za uporabo skrbno hranite. Če boste izdelek predali drugi osebi, ji predajte tudi vse dokumente.

1.2. Pomen znakov



NEVARNOST!

Opozorilo na neposredno smrtno nevarnost!

- Upoštevajte navodila, da se izognete situacijam, ki bi lahko povzročile smrt ali hude telesne poškodbe.



NEVARNOST!

Opozorilo na nevarnost zaradi električnega udara!

- Upoštevajte navodila, da se izognete situacijam, ki bi lahko povzročile smrt ali hude telesne poškodbe.



OPOZORILO!

Opozorilo na morebitno smrtno nevarnost in/ali hude nepopravljive telesne poškodbe!

- Upoštevajte navodila, da se izognete situacijam, ki bi lahko povzročile smrt ali hude telesne poškodbe.



POZOR!

Opozorilo na morebitne srednje hude in/ali lažje telesne poškodbe!

- Upoštevajte navodila, da se izognete situacijam, ki bi lahko povzročile srednje hude ali lažje telesne poškodbe.



Opozorilo na nevarnost zaradi eksplozivnih snovi!



OBVESTILO!

Upoštevajte obvestila, da se izognete materialni škodi!



Dodatne informacije o uporabi naprave!



Upoštevajte obvestila v navodilih za uporabo!

- Navodila za postopek, ki jih morate upoštevati, da se izognete nevarnostim
- Alineja/informacija o dogodkih med uporabo naprave.
- ▶ Navodilo za postopek, ki ga je treba izvesti.



Oznaka CE

Izdelki, označeni s tem simbolom, izpolnjujejo zahteve direktiv EU (glejte poglavje »Informacije o skladnosti«).



Preverjena varnost

S tem simbolom označeni izdelki izpolnjujejo zahteve nemškega Zakona o varnosti izdelkov (Produktsicherheitsgesetz).



Simbol za izmenični tok



Simbol, ki se v EU uporablja za označevanje materialov v stiku z živili, na primer embalaže ali površin naprav



Oznake embalažnega materiala za ločevanje odpadkov

Oznake s kraticami (a) in števkami (b) imajo naslednji pomen: 1–7: ume-
tne mase/20–22: papir in karton/80–98: sestavljeni materiali.



Embalažo zavržite na okolju prijazen način (glejte poglavje »Odlaganje med odpadke«).



Simbol »Triman« obvešča uporabnika, da je izdelek mogoče reciklirati, da je upoštevan koncept razširjene odgovornosti proizvajalcev, v Franciji pa vključuje tudi navodila za ločevanje odpadkov.



Embalažo zavržite na okolju prijazen način (glejte poglavje »Odlaganje med odpadke«).



Napravo zavržite na okolju prijazen način (glejte poglavje »Odlaganje med odpadke«).



Stekleni vrtljivi krožnik je primeren za pomivanje v pomivalnem stroju.



Embalaža, označena s tem simbolom, je izdelana na posebej varčen in okolju prijazen način.



Samodejni program A-1 segrevanje



Samodejni program A-2 zelenjava



Samodejni program A-3 riba



Samodejni program A-4 meso



Samodejni program A-5 testenine



Samodejni program A-6 krompir



Samodejni program A-7 pica



Samodejni program A-8 juha



Program odtajanja dEF1 – odtajanje glede na težo



Program odtajanja dEF2 – odtajanje glede na čas



Številke, ki so v besedilu navedene za sestavnimi deli naprave, se nanašajo na sliko v poglavju »4. Opis delov« na strani 370.

2. Namenska uporaba

Mikrovalovno pečico smete uporabljati samo za segrevanje za to primernih živil v ustrezni posodi za kuhanje in ustrezni posodi. Naprave ni dovoljeno uporabljati na prostem!

Naprava je namenjena zasebni uporabi v gospodinjstvu in pri opravih, podobnih gospodinjstvom, na primer

- v kuhinjah za zaposlene v trgovinah, pisarnah in drugih poslovnih prostorih;
- na kmetijskih posestvih;
- za stranke v hotelih, motelih in drugih stanovanjskih objektih;
- v prenočiščih z zajtrkom.

Pri komercialni uporabi ali uporabi za druge namene od prej navedenih proizvajalec ne prevzema odgovornosti za morebitno škodo.

- Če naprave ne uporabljate skladno s predvideno uporabo, garancija ne velja.
- Upoštevajte vse informacije v teh navodilih za uporabo, zlasti varnostna navodila. Vsaka drugačna uporaba velja za nepravilno in lahko povzroči telesne poškodbe ali materialno škodo.

3. Varnostna navodila

POMEMBNA VARNOSTNA NAVODILA – POZORNO PREBERITE IN SHRANITE ZA NADALJNJO UPORABO!



OPOZORILO!

Nevarnost telesnih poškodb!

Obstaja nevarnost telesnih poškodb pri otrocih in osebah z okrnjenimi fizičnimi, senzoričnimi ali mentalnimi sposobnostmi (npr. delno invalidnih osebah, starejših osebah z manjšimi fizičnimi in mentalnimi sposobnostmi) oziroma osebah s pomanjkanjem izkušenj ali znanja (npr. starejših otrocih).

- Napravo in dodatno opremo shranjujte na mestu, nedosegljivem za otroke.

- To napravo smejo uporabljati otroci, stari 8 let ali več, in osebe z okrnjenimi fizičnimi, senzoričnimi ali mentalnimi sposobnostmi oziroma osebe, ki nimajo zadostnih izkušenj in/ali znanja, če so pod nadzorom ali so bile poučene o varni uporabi naprave ter razumejo nevarnosti, do katerih lahko pride pri uporabi naprave.
- Otroci se z napravo ne smejo igrati.
- Otroci naprave ne smejo čistiti in izvajati uporabniškega vzdrževanja brez nadzora.
- Otrokom, mlajšim od 8 let, onemogočite dostop do naprave in priključnega kabla.



NEVARNOST!

Nevarnost telesnih poškodb!

Če kdo pogoltne ali vdihne majhne dele ali folije, obstaja nevarnost zadušitve.

- Ves uporabljeni embalažni material (vrečke, kose polistirena itd.) hranite zunaj dosega otrok.
- Otrokom ne dovolite, da se igrajo z embalažo.

3.1. Postavitev in priključitev mikrovalovne pečice



OPOZORILO!

Opozorilo na nevarnost zaradi električnega udara!

Zaradi delov pod napetostjo obstaja nevarnost električnega udara.

- Pred prvo uporabo in po vsaki uporabi preverite morebitne poškodbe mikrovalovne pečice ter električnega kabla.
- Če opazite vidne poškodbe na mikrovalovni pečici ali električnem kablu, mikrovalovne pečice ne uporabljajte.
- Prepričajte se, da električni kabel ni poškodovan oziroma speljan pod mikrovalovno pečico, čez vroče površine ali ostre robove.
- Električni kabel odvijte do konca.
- Električni kabel ne sme biti prepognjen ali ukleščen.

- Če odkrijete poškodbe, ki so nastale med prevozom, se takoj obrnite na servis.
- Mikrovalovno pečico priključite samo v ustrezno nameščeno, ozemljeno in električno zaščiteno vtičnico. Električna napetost mora ustrezati tehničnim podatkom naprave: 230 V~, 50 Hz.
- Vtičnica mora biti prosto dostopna v primeru, da morate mikrovalovno pečico hitro izključiti iz električnega omrežja.



OPOZORILO!

Nevarnost telesnih poškodb!

Obstaja nevarnost telesnih poškodb zaradi mikrovalovnega sevanja.

Če je mikrovalovna pečica poškodovana, lahko iz nje uhaaja mikrovalovno sevanje. Poškodbe električnega kabla lahko povzročijo električni udar.

- Mikrovalovne pečice nikakor ne uporabljajte, če ima poškodovano ohišje, pokrove, vrata, tesnila na vratih ali zapah vrat. V takem primeru vtič električnega kabla takoj izvlecite iz varnostne vtičnice. Mikrovalovne pečice ne uporabljajte, dokler je ne popravi ustrezno usposobljena oseba.
- **OPOZORILO!** Kakršna koli vzdrževalna dela in popravila, pri katerih je treba odstraniti pokrove, ki varujejo pred mikrovalovnim sevanjem, lahko opravljajo samo ustrezno usposobljene osebe, saj je za vse druge osebe takšno ravnanje nevarno.
- Sami nikakor ne spreminjajte mikrovalovne pečice in ne poskušajte sami odpirati in/ali popravljati delov naprave. Da preprečite nevarnosti, izročite mikrovalovno pečico in električni kabel v popravilo izključno za to usposobljeni strokovni servisni delavnici ali se obrnite na servisno službo.
- Ne odstranjujte nobenih pokrovov v notranjosti mikrovalovne pečice ali notranje folije na okencu, sicer lahko iz pečice uhaaja mikrovalovno sevanje.
- Uporabljajte le nadomestne dele in dodatno opremo, ki jo je odobrilo ali dobavilo naše podjetje.

- Mikrovalovne pečice ne uporabljajte v vlažnih prostorih, saj lahko to povzroči električni udar.
- Mikrovalovne pečice ne potaplajte v vodo ali druge tekočine in je ne držite pod tekočo vodo.
- Mikrovalovno pečico zaščitite pred vodnimi kapljicami in vodnimi curki. Izogibajte se stiku z vodo ali drugimi tekočinami. Naprava, električni kabel in električni vtič ne smejo biti v bližini umivalnikov, pomivalnih korit ali podobnega. Če v napravo vdre voda, takoj izvlecite električni vtič iz varnostne električne vtičnice. Napravo naj pregledajo v strokovni servisni delavnici.
- Električni vtič izvlecite iz vtičnice
 - ko čistite napravo,
 - ko sestavljate ali razstavljate napravo,
 - če je naprava vlažna ali mokra,
 - ko naprave ne potrebujete več,
 - ko naprava ni nadzorovana,
 - med nevihto.
- Naprave ali električnega kabla se nikoli ne dotikajte z vlažnimi ali mokrimi rokami.



OBVESTILO!

MOŽNOST NASTANKA MATERIALNE ŠKODE!

Obstaja nevarnost poškodbe naprave zaradi nepravilne postavitve.

- Mikrovalovno pečico postavite na ravno in stabilno površino, ki lahko nosi lastno težo naprave skupaj z največjo težo jedi, ki jo je mogoče pripravljati v njej.
- Napravo uporabljajte izključno v zaprtih prostorih.
- Naprave ne izpostavljajte skrajnim pogojem. Izogibati se morate:
 - visoki vlažnosti zraka ali mokroti,
 - izjemno visokim ali nizkim temperaturam,
 - neposredni sončni svetlobi,
 - odprtemu ognju.

- Mikrovalovne pečice ne postavljajte v bližino virov toplote. Kemični dodatki v prevlekah pohištva lahko reagirajo z materialom na nogah naprave, kar povzroči ostanke na površini pohištva.
- Napravo postavite na podlago, ki ni občutljiva na vročino.

3.2. Preprečevanje nevarnosti požara



NEVARNOST!

Nevarnost eksplozije!

Mešanice vode in olja se lahko vnamejo ali celo eksplodirajo.

- V mikrovalovni pečici ne segrevajte mešanice vode in olja oziroma maščobe.
- V mikrovalovni pečici ne odtajajte zamrznjene maščobe ali zamrznjenega olja.



OPOZORILO!

Nevarnost požara!

Obstaja nevarnost požara zaradi nepravilnega ravnanja z napravo.

- Na mikrovalovno pečico ne postavljajte nobenih predmetov. Za zadostno prezračevanje morate zagotoviti 30 cm prostora na zgornji strani, 0 cm zadaj in po 5 cm prostora na obeh straneh (glejte **sl. D**). Minimalni odmik od tal mora biti 85 cm.
- Odprtin na napravi ne smete zakriti ali zamašiti.
- Stojnih nog ne smete odstraniti.
- Mikrovalovna pečica je prostostoječa naprava. Mikrovalovne pečice ne uporabljajte v vgradnem pohištvu ali omari.
- Naprave med delovanjem nikoli ne puščajte brez nadzora.
- Mikrovalovne pečice ne uporabljajte z zunanjo programsko uro ali ločenim sistemom za daljinsko upravljanje.
- Pri segrevanju ali kuhanju jedi v gorljivih materialih, kot so plastične ali papirnate posode, je treba mikrovalovno pečico vedno nadzorovati.

- Napravo uporabljajte samo za segrevanje za to primernih živil v ustreznih posodah.
- V napravi ne sušite gorljivih predmetov (jedi ali oblačil, grelnih blazin, copat, gobic, vlažnih krp za čiščenje in podobnega). To lahko povzroči poškodbe, vžige ali ogenj.
- Naprave ne uporabljajte za pripravo alkoholnih jedi.
- Naprave ne uporabljajte za cvrtje ali za segrevanje olja.
- Če začne nastajati dim, napravo izklopite ali izvlecite vtič in pustite vrata mikrovalovne pečice zaprta, da zadušite morebitne plamene.
- Če opazite iskre ali strele, takoj pritisnite tipko za zaustavitev  in izvlecite električni vtič. Preverite, ali so kovinski predmeti v živilih oziroma na živilih ter v posodah ali na posodah.
- Uporabljajte izključno običajne embalaže za pokovko, ki so namenjene pripravi pokovke v mikrovalovni pečici.
- Nikoli ne smete preseči časa priprave, ki ga je navedel proizvajalec.
- V mikrovalovni pečici ne shranjujte živil ali drugih predmetov.

3.3. Posebna varnostna navodila o ravnanju z mikrovalovnimi pečicami

- Jedi ali tekočin nikoli ne segrevajte v trdno zaprtih posodah! Trdno zaprte posode lahko v napravi eksplodirajo ali povzročijo telesne poškodbe ob odpiranju. Z vseh posod, ki se lahko zaprejo, na primer z otroških stekleničk, pred segrevanjem vedno odstranite pokrov.
- Jedi, pripravljene v mikrovalovni pečici, se lahko segrejejo neenakomerno. Pred zaužitjem preverite temperaturo segretil jedi. Pri otroški hrani in otroških stekleničkah pred preverjanjem temperature vsebino vedno premešajte ali pretresite, da preprečite opekline.
- V mikrovalovni pečici ne segrevajte jajc z lupino ali celih, trdo kuhanih jajc, saj lahko med segrevanjem ali tudi po jemanju iz pečice eksplodirajo. Jajca segrevajte v posebni, za to predvideni posodi za mikrovalovno pečico.

- Živila z nepredušnim ovojem, na primer paradižnike, klobasice, jajčevce in podobno, pred segrevanjem v mikrovalovni pečici za-režite po površini ter tako preprečite, da bi počila.
- Pri odpiranju embalaže živil (npr. vrečke za pokovko, pločevinke) izhaja vroča para. Pri odpiranju mora biti odprtina vedno obrnje-na stran od telesa.
- Pri odpiranju vrat pečice izhaja vroča para. Bodite dovolj odmak-njeni.
- Med pripravo se površine mikrovalovne pečice, deli pribora in po-sode za pripravo močno segrejejo. Uporabljajte rokavice za prijemanje vroče posode. Pred čiščenjem počakajte, da se deli ohladi-jo.



OBVESTILO!

Možnost nastanka materialne škode!

Nevarnost poškodb naprave zaradi nepravilnega ravnanja z napravo.

- Naprave nikoli ne uporabljajte brez steklenega vrtljivega krožnika in brez živil v pečici.
- Uporabljajte samo priloženo dodatno opremo ali opremo, ki je v teh navodilih za uporabo označena kot primerna.
- Pri delovanju z mikrovalovi nikoli ne uporabljajte posode s kovinskimi okraski ali kovinske posode, saj lahko iskrenje poškoduje napravo in/ali posodo.
- Uporabite posodo, ki je primerna za uporabo v mikrovalovni pečici. Pri nakupu posode bodite pozorni na oznake, kot sta »primerno za uporabo v mikrovalovni pečici« ali »za mikrovalovno pečico«.
- Naprave med delovanjem ne premikajte.

3.4. Varnostna navodila glede segrevanja tekočin



POZOR!

Nevarnost telesnih poškodb!

Obstaja nevarnost telesnih poškodb zaradi opeklin.

- Pri segrevanju tekočin v mikrovalovni pečici lahko pride do tako imenovane zakasnitve vrenja, kar pomeni, da ima tekočina že temperaturo vrenja, vendar ne nastajajo običajni vrelni mehurčki, ki so sicer značilni za vrenje. Pri tresljajih, na primer pri jemanju iz mikrovalovne pečice, pa lahko pride do nenadnega vrenja tekočine. Tekočina lahko sunkovito brizgne iz posode, zato ravnajte s posodo zelo previdno.
- Ne uporabljajte visokih, ozkih posod.
- Pred segrevanjem v posodo dodajte stekleno ali keramično palico, da preprečite zakasnjeno vrenje tekočine. Po segrevanju nekoliko počakajte, se previdno dotaknite posode in premešajte tekočino, preden vzamete posodo iz pečice.

3.5. Čiščenje in vzdrževanje naprave

- Neprimerna uporaba čistilnih sredstev na napravi lahko povzroči poškodbe površin. Za čiščenje ne uporabljajte agresivnih kemičnih čistil, sredstev za drgnjenje ali trdih gobic.
- Naprave ne čistite s parnim čistilnikom. Para lahko prodre v napravo ter poškoduje elektroniko in površine.

Umazanija v pečici lahko uniči površino mikrovalovne pečice, kar skrajša njeno življenjsko dobo in lahko povzroči nevarnosti.





- Napravo redno čistite in z nje odstranjujte ostanke živil.
- Pri čiščenju notranjosti pečice in drugih sosednjih sestavnih delov upoštevajte navodila za čiščenje, glejte »13. Čiščenje in vzdrževanje« na strani 382.

4. Opis delov

Glejte sliko A

- 1) Pokrov magnetrona iz sljude (NE ODSTRANJUJTE!)
- 2) Električni kabel z električnim vtičem (na hrbtni strani, ni prikazan)
- 3) Zaslon
- 4) Upravljalna plošča
- 5) Stekljeni vrtljivi krožnik
- 6) Obroč s kolesčki
- 7) Pogonska gred
- 8) Notranjost pečice
- 9) Zapah vrat
- 10) Ročaj vrat
- 11) Vrata pečice z okencem

Glejte sliko B

- 12) Tipka za časovnik/uro 
- 13) Tipka za zagon 
- 14) Vrtljivi gumb
- 15) Tipka za zaustavitev 
- 16) Tipka za mikrovalove 
- 17) Tipka za odtajanje 

5. Vsebina kompleta



NEVARNOST!

Nevarnost zadušitve!

Če kdo pogoltno ali vdihne majhne dele ali folije, obstaja nevarnost zadušitve.

- Embalažno folijo hranite zunaj dosega otrok.
- Ne dovolite, da se otroci igrajo z embalažnim materialom.

- ▶ Izdelek vzemite iz embalaže in odstranite vso embalažo.
- ▶ Preverite popolnost in celovitost dobave ter v 14 dneh po nakupu obvestite naš servis, če dobava ni popolna ali je poškodovana.

Vaš komplet vsebuje naslednje:

- mikrovalovna pečica,
- stekleni vrtljivi krožnik,
- obroč s kolesčki,
- pogonska gred,
- kratka navodila.

6. Tehnični podatki

Ime ali blagovna znamka	SilverCrest®
dobavitelja:	
Naslov dobavitelja:	MLAP GmbH Meitnerstr. 9 70563 Stuttgart NEMČIJA
Oznaka modela:	SMWC 700 C1
Nazivna napetost:	230 V~, 50 Hz
Nazivna moč:	1050 W
Nazivna izhodna moč:	700 W
Frekvenca mikrovalov:	2450 MHz
Zaščitni razred:	I
Mere ohišja (Š x V x G):	pribl. 44,0 x 25,7 x 36,3 cm
Neto teža:	pribl. 10 kg
Premer steklenega vrtljivega krožnika:	približno 25,5 cm



Notranjost pečiце (8) in stekleni vrtljivi krožnik (5) sta primerna za živila.

7. Informacije o skladnosti za EU



Družba MLAP GmbH izjavlja, da je izdelek skladen z naslednjimi zahtevami Evropske unije:

- Direktiva 2014/30/EU o elektromagnetni združljivosti,
- Direktiva 2014/35/EU o nizkonapetostnih napravah,
- Direktiva 2009/125/ES o okoljsko primerni zasnovi izdelkov,
- Direktiva o omejevanju uporabe nekaterih nevarnih snovi v električni in elektronski opremi (RoHS) 2011/65/EU.

Izdelek izpolnjuje zahteve evropskega standarda EN 55011. Izdelek je v skladu s standardom uvrščen med naprave skupine 2, razreda B. Skupina 2 pomeni, da naprava namenoma proizvaja visokofrekvenčno energijo v obliki elektromagnetnega sevanja za toplotno obdelavo živil. Naprava razreda B pomeni, da je naprava primerna za domačo uporabo.

8. Priprava živil v mikrovalovni pečici

- ▶ Za pravilno postavitev in razporeditev živil morajo biti najdebelejši kosi na zunanjem robu.
- ▶ Upoštevajte točen čas priprave živil.
- ▶ Izberite najkrajši navedeni čas priprave in ga podaljšajte po potrebi.
- ▶ Jedi med pripravo pokrijte s pokrovom, ki je primeren za uporabo v mikrovalovni pečici. S pokrovom preprečite škropljenje, hrana pa bo pripravljena enakomerneje.
- ▶ Živila, kot so kosi piščanca in hamburgerji, med pripravo v mikrovalovni pečici enkrat obrnite, da bodo pripravljena hitreje. Večje kose, kot sta pečenka ali pečen piščanec, je treba obrniti najmanj enkrat, da zagotovite enakomerno pripravo.
- ▶ Pomembno je tudi prerazporejanje, na primer pri mesnih kroglicah: ko poteče pol časa priprave, je treba živila prerazporediti od zgoraj navzdol in od znotraj navzven.
- ▶ Po segrevanju živila po možnosti premešajte, da enakomerno porazdelite temperaturo, ali živila za kratek čas pustite, da vrejo.

8.1. Velikost in oblika posode, primerne za uporabo v mikrovalovni pečici

Nizke in široke posode so primernejše od ozkih in visokih. »Tanjš« jedi se pripravijo enakomerneje.

Okrogle in ovalne posode so primernejše od oglatih. V kotih se živila preveč segrejejo.

8.2. Materiali, primerni za uporabo v mikrovalovni pečici

V mikrovalovni pečici uporabljajte naslednje pripomočke:

- posodo za zapekanje,
- jedilni servis,
- steklene posode brez pokrovov,
- odprto steklovino,
- odprte vrečke za pripravo hrane,
- papirnate krožnike in lončke (samo za kratko pogrevanje),
- papirnate vrečke (samo za pokrivanje živil in za vpijanje maščob),
- posode iz umetne mase, ki so primerne za mikrovalovno pečico,
- embalažo iz umetne mase, ki je primerna za mikrovalovno pečico,
- termometer, ki je primeren za mikrovalovno pečico,
- povoskan papir (samo za pokrivanje živil).

Vedno upoštevajte navodila proizvajalca.



OBVESTILO!

Možnost nastanka materialne škode!

Zaradi uporabe neprimernih materialov se lahko poškoduje naprava ali material sam.

- Ne uporabljajte posod s kovinskimi okraski ali kovinskih posod.
- Ne uporabljajte kristalnega ali svinčevega stekla. Steklo lahko razpoka, barvno steklo pa se lahko razbarva.
- Ne uporabljajte materialov, ki niso odporni proti vročini. Lahko se preoblikujejo ali celo zagorijo.

9. Pred prvo uporabo

- ▶ Prepričajte se, da ste iz naprave odstranili vso embalažo in zaščitne folije.



OBVESTILO!

Možnost nastanka materialne škode!

Nevarnost poškodb naprave zaradi nepravilnega ravnanja z napravo

- Ne odstranite pokrova iz sljude (1) v notranjosti pečice (8). Ni del embalaže, temveč je namenjen zaščiti magnetrona.

9.1. Postavitev naprave

- ▶ Mikrovalovne pečice ne postavljajte:
 - v bližino virov toplote,
 - v bližino radijskih ali televizijskih sprejemnikov,
 - v bližino gorljivih materialov,
 - na mesto z visoko zračno vlažnostjo ali na mesto, kjer se pojavlja mokrota.
- ▶ Za zadostno prezračevanje je treba zagotoviti razmike, ki so prikazani na **sl. D**. Distancnik na hrbtni strani naprave se mora dotikati stene. Zagotavlja namreč pravilen razmik pri postavitvi mikrovalovne pečice.
- ▶ Stojnih nog ni dovoljeno odstraniti.
- ▶ Mikrovalovno pečico priklopite v dobro dosegljivo in vedno zlahka dostopno varnostno električno vtičnico.

9.2. Prvo čiščenje naprave

- ▶ Da odprete vrata pečice (11), povlecite ročaj vrat (10).
- ▶ Pred prvo uporabo naprave obrišite notranjost pečice (8) in notranjo stran okenca (11) z rahlo navlaženo mehko krpo, da odstranite prašne ostanke embalaže in morebitne ostanke proizvodnje. Bodite previdni, da v mikrovalovno pečico ne vdre tekočina, in nato popolnoma osušite površine.
- ▶ Stekleni vrtljivi krožnik (5) in obroč s koleščki (6) očistite v topli vodi z malo detergenta za pomivanje posode ter ju popolnoma osušite.



9.3. Vstavljanje steklenega vrtljivega krožnika

- ▶ Mikrovalovne pečice ne vklopite, če stekleni vrtljivi krožnik (5) ni ustrezno nameščen.
- ▶ Preverite, ali je pogonska gred (7) pravilno postavljena v utor na dnu notranjosti pečice in se s krili ravno prilega na dno. Pogonsko gred (7) po potrebi vrtite, dokler se ne spusti v pravilni položaj.
- ▶ Obroč s koleščki (6) vstavite v poglobljeni del v notranjosti pečice (8) in nato položite stekleni vrtljivi krožnik (5) na sredino pogonske gredi (7) (glejte **sl. C**), tako da so zobci steklenega vrtljivega krožnika (5) med krili pogonske gredi (7).



10. Izvajanje osnovne nastavitve

10.1. Nastavitev ure

Pri prvi uporabi izdelka ali po prekinitvi električnega napajanja zaslon (3) prikazuje **0:00**, zato morate nastaviti čas (24-urni prikaz).

- ▶ Dvakrat pritisnite tipko za časovnik/uro  (12). Utripati začne prikaz ur.
- ▶ Obračajte vrtljivi gumb (14), da nastavite želeno uro.
- ▶ Nato znova pritisnite tipko za časovnik/uro  (12).
- ▶ Obračajte vrtljivi gumb (14), da nastavite zelene minute.
- ▶ Nato znova pritisnite tipko za časovnik/uro  (12). Ura je zdaj nastavljena.

10.2. Nastavljanje otroškega varovala

- ▶ Na izdelku lahko vklopite otroško varovalo, tako da za pribl. 3 sekunde pridržite tipko za zaustavitev  (15). Oglasi se zvočni signal in na zaslonu (3) se prikaže .

Tipke izdelka zdaj ne delujejo.

Po pribl. 3 sekundah se znova prikaže čas, če ste ga nastavili.

- ▶ Otroško varovalo lahko izklopite, tako da tipko za zaustavitev  (15) znova držite pritisnjeno pribl. 3 sekunde. Oglasi se zvočni signal in vse funkcije so spet na voljo.

11. Uporaba



NEVARNOST!

Nevarnost telesnih poškodb!

Če je mikrovalovna pečica poškodovana, lahko iz nje uha-ja mikrovalovno sevanje. Poškodbe električnega kabla lahko povzročijo električni udar.

- Mikrovalovne pečice nikakor ne uporabljajte, če ima poškodovano ohišje, pokrove, vrata pečice (11) ali zapah vrat (9). V takem primeru takoj izvlecite vtič električnega kabla (2) iz varnostne vtičnice.
- Mikrovalovne pečice ne uporabljajte, če so v vratih pečice (11) zataknjeni predmeti ali se vrata pečice (11) ne zaprejo brezhibno.
- Če je pečica poškodovana, je ne uporabljajte, ampak se obrnite na servisno službo.



OBVESTILO!

Možnost nastanka materialne škode!

Nevarnost poškodb naprave zaradi nepravilnega ravnanja z napravo

- Mikrovalovna pečica je namenjena le za gospodinjsko uporabo. Mikrovalovne pečice ne uporabljajte na prostem.
- Naprave nikoli ne uporabljajte brez steklenega vrtljivega krožnika (5) in brez živil v pečici (8).



POZOR!

Nevarnost telesnih poškodb!

Ker so jedi oz. posode lahko zelo vroče, obstaja nevarnost opeklin.

- Zato pri jemanju jedi iz pečice (8) vedno uporabljajte prijematke ali toplotno odporne rokavice.





Med delovanjem se lahko na notranjih stenah in vratih pečice (11) nabira kondenz. To je med segrevanjem normalno in ni napaka. Če se nabere kondenz, ga obrišite z mehko krpo.

- ▶ Pripravite živila:
Za pripravo v mikrovalovni pečici so primerni perutninsko in svinjsko meso, mleto meso ter vse vrste rib. Govedina in divjačina pa v mikrovalovni pečici hitro postaneta trdi in zato nista primerni.
Pri pripravi zelenjave, mesa in rib razdelite hrano na čim bolj enako velike kose.
- ▶ Da odprete vrata pečice (11), povlecite ročaj vrat (10).
- ▶ Hrano v posodi, ki je primerna za mikrovalovno pečico, položite na sredino steklenega vrtljivega krožnika (5).
- ▶ Jedi med pripravo pokrijte s pokrovom, ki je primeren za uporabo v mikrovalovni pečici. S pokrovom preprečite škropljenje, hrana pa bo pripravljena enakomerneje.
- ▶ Vrata pečice (11) zaprite, da se slišno zaskočijo.

11.1. Hitri začetek

Če pritisnete tipko za zagon  (13), ne da bi pred tem izbrali stopnjo zmogljivosti, se začne program priprave z največjo močjo (700 W). Pri samodejnih programih in programu odтаяanja glede na težo pa ta funkcija ni na voljo.

- ▶ Večkrat pritisnete tipko za zagon  (13), dokler na zaslonu (3) ne bo prikazan zeleni čas priprave (z vsakim pritiskom tipke se čas priprave podaljša za 30 sekund). Postopek priprave se začne takoj.
- ▶ Med delovanjem programa lahko čas priprave z vsakim pritiskom tipke za zagon  (13) podaljšate za 30 sekund.

Najdaljši čas priprave je 95 minut.

11.2. Program priprave

Enkrat pritisnete tipko za mikrovalove  (16) in obračajte vrtljivi gumb (14), da nastavite stopnjo moči.

Druga možnost je, da pritisnete tipko za mikrovalove  (16) enkrat ali večkrat, da izberete stopnjo moči v skladu z naslednjo tabelo:

Tipka za mikrovalove  (16)	Program priprave	Moč (W)	Primeri uporabe
1 pritisk	P100	700	Hitro segrevanje, segrevanje napitkov, kuhanje vode, priprava zelenjave
2 pritiska	P80	560	Kuhanje riža, jedi iz mletega mesa, piščanca

Tipka za mikrovalove  (16)	Program priprave	Moč (W)	Primeri uporabe
3 pritiski	P50	350	Počasno kuhanje, priprava rib, juh
4 pritiski	P30	210	Odtajanje, taljenje masla
5 pritiskov	P10	70	Ohranjanje toplote, odtajanje sladoleda

- ▶ Izbrano želeno stopnjo moči potrdite s pritiskom tipke za zagon  (13).
- ▶ Obračajte vrtljivi gumb (14), da nastavite želeni čas priprave v minutah in sekundah (**0:00**).

Najdaljši čas priprave je 95 minut.

- ▶ Za zagon programa pritisnite tipko za zagon  (13).

11.3. Tabela s časi priprave

Tabela časov priprave/primerov			
Program priprave	Teža	Čas priprave	Primeri uporabe
P10	100 g	0:30	Odtajanje sladoleda
	200 g	1:00	
	300 g	1:30	
P30	200 g	6:00	Odtajanje zelenjave (npr. brokolijska)
	400 g	11:00	
	600 g	15:00	
P50	200 g	7:30	Segrevanje ribjih jedi (ohlajenih)
	300 g	8:00	
	400 g	9:30	
P80	200 g	4:00	Segrevanje zelenjave (ohlajene)
	300 g	6:00	
	400 g	8:30	
P80	500 g	18:00	Priprava mesne štruce

Tabela časov priprave/ primerov			
Program priprave	Teža	Čas priprave	Primeri uporabe
P80	500 g	25:00	Priprava svinjskega golaža (v omaki)
P100	150 g	5:00	Priprava krompirja
	300 g	8:00	
	450 g	13:00	
P100	300 ml	2:30	Segrevanje mleka (ohlajenega)
	600 ml	4:30	
	900 ml	7:00	

- ▶ Če hrana po preteku časa še ni pripravljena/segreta, postopek ponovite. Za nekaj minut uporabite stopnjo moči, ki je navedena v tabeli, da hrano do konca pripravite/segrejete.

11.4. Program odtajanja

11.4.1. Odtajanje glede na težo

Glede na težo živila lahko nastavite program odtajanja. Nastaviti je mogoče težo med 100 in 2000 g.

- ▶ Pritisnite tipko za odtajanje  (17), da priključete način odtajanja glede na težo. Na zaslonu (3) se prikaže **def1**.

▶ Obračajte vrtljivi gumb (14), da nastavite težo jedi.

- ▶ Za zagon programa pritisnite tipko za zagon  (13).

Ko poteče pol nastavljenega časa, se oglasita dva kratka zvočna signala.

- ▶ Odprite vrata pečice (11). Hrano obrnite na drugo stran oz. jo premešajte, da zagotovite enakomerno odtajanje.
- ▶ Nato znova zaprite vrata pečice (11) in spet pritisnite tipko za zagon  (13) za nadaljevanje programa.
- ▶ Če hrana po preteku časa še ni odtaljena, postopek ponovite. Za nekaj minut uporabite stopnjo moči **P30**, da hrano do konca odtalite.

11.4.2. Odtajanje glede na čas

Za program odtajanja lahko nastavite želeni čas.

▶ Če želite priklicati način odtajanja glede na čas, dvakrat pritisnite tipko  (17).



Na zaslonu (3) se prikaže **def2**.

▶ Obračajte vrtljivi gumb (14), da nastavite želeni čas odtajanja v minutah in sekundah (**0:00**).

Najdaljše trajanje odtajanja je 95 minut.

V tabeli v nadaljevanju so navedeni približni časi odtajanja za različne količine:

Teža hrane	Čas
100 g	4:44 min
600 g	30:04 min
1000 g	50:20 min
1500 g	75:40 min
2000 g	95:00 min

- ▶ Za zagon programa pritisnite tipko za zagon  (13).
- ▶ Po približno polovici časa po potrebi odprite vrata pečice (11). Hrano obrnite na drugo stran oz. jo premešajte, da zagotovite enakomerno odtajanje.
- ▶ Nato znova zaprite vrata pečice (11) in spet pritisnite tipko za zagon  (13) za nadaljevanje programa.
- ▶ Če hrana po preteku časa še ni odtaljena, postopek ponovite. Za nekaj minut uporabite stopnjo moči **P30**, da hrano do konca odtalite.



11.5. Uporaba več programov

Naprava lahko izvede več programov enega za drugim. Samodejno se lahko izvedeta 2 poljubna programa.

▶ Nastavite programa in po nastavitvi zadnjega programa pritisnite tipko  (13).

Primer:

Hrano želite odtajati s programom za odtajanje in nato zagnati program priprave **P50**.

- ▶ Program za odtajanje nastavite tako, kot je opisano v poglavju »11.4. Program odtajanja« na strani 378, ne da bi na koncu pritisnili tipko za zagon  (13).
- ▶ Nastavite program **P50**, kot je opisano v poglavju »11.2. Program priprave« na strani 376.
- ▶ Nato pritisnite tipko za zagon  (13), da zaženete programa. Oba programa se izvedeta eden za drugim.

11.6. Samodejni program

Za samodejni program ni treba nastaviti časa priprave ali stopnje moči. Izdelek samodejno določi vrednosti odvisno od vnesenega živila in teže.



- ▶ Zavrtite vrtljivi gumb (14) v desno. Na zaslonu (3) se prikaže številka programa (npr. »A-1« za samodejni program 1).
- ▶ Izberite samodejni program **A-1** do **A-8**.

Ustrezen simbol na zaslonu (3) utripa.

- ▶ Pritisnite tipko za zagon  (13), da potrdite izbiro.
- ▶ Zdaj izberite zeleno težo. Obračajte vrtljivi gumb (14), dokler se ne prikaže zelena velikost porcije.

Teža/količina je prikazana na zaslonu (3).

Količine lahko nastavite v skladu z naslednjo tabelo:

Program	Teža	Zaslon	Moč
A-1 Segrevanje 	200 g	200	700 W
	400 g	400	
	600 g	600	
A-2 Zelenjava 	200 g	200	700 W
	300 g	300	
	400 g	400	
A-3 Riba 	250 g	250	560 W
	350 g	350	
	450 g	450	
A-4 Meso 	250 g	250	700 W
	350 g	350	
	450 g	450	
A-5 Testenine 	50 g (+ 450 ml vode)	50	560 W
	100 g (+ 800 ml vode)	100	
A-6 Krompir 	200 g	200	700 W
	400 g	400	
	600 g	600	
A-7 Pica 	200 g	200	700 W
	400 g	400	
A-8 Juha 	200 ml	200	560 W
	400 ml	400	

- ▶ Nato pritisnite tipko za zagon  (13), da zaženete program.



Če zelena jed ni pripravljena dovolj enakomerno, postopek podaljšajte za nekaj minut s programom priprave.

11.7. Prekinitev programa

Če želite jedi obrniti ali premešati, na primer po polovici priprave, je pogosto treba program priprave prekiniti.

- ▶ Odprite vrata pečice (11) ali pritisnite tipko za zaustavitev  (15), da prekinete program.

Preostali čas je še naprej prikazan na zaslonu (3).

- ▶ Ko spet zaprete vrata pečice (11), pritisnite tipko za zagon  (13) za nadaljevanje izbranega programa.
- ▶ Za dokončno predčasno prekinitev programa dvakrat pritisnite tipko za zaustavitev  (15).

11.8. Zaslonski prikaz

- ▶ Med izvajanjem programa pritisnite tipko za mikrovalove  (16). Trenutna nastavitve moči mikrovalov se za pribl. 3 sekunde prikaže na zaslonu (3).

To ne deluje, če je nastavljen samodejni program ali program za odtajanje.

- ▶ Med izvajanjem programa pritisnite tipko za časovnik/uro  (12). Trenutno nastavljen čas se za pribl. 3 sekunde prikaže na zaslonu (3).

11.9. Nastavitev časovnika

Izdelek lahko po preteku določenega časovnega razpona sproži zvočni signal. To funkcijo lahko uporabljate npr. kot uro za pripravo jajc. Funkcija časovnika med izvajanjem programa ni na voljo.

- ▶ Pritisnite tipko za časovnik/uro  (12). Na zaslonu (3) se prikaže **00:00**
- ▶ Obračajte vrtljivi gumb (14), da nastavite zelen časovni razpon.

Najdaljši čas, ki ga lahko nastavite, je 95 minut.

- ▶ Vnos potrdite s tipko za zagon  (13).

11.10. Konec programa

Ob koncu programa se oglasi 5 zvočnih signalov, ki opozarjajo na konec postopka.

- ▶ Odprite vrata pečice (11), tako da povlečete za ročaj vrat (10).
- ▶ Hrano previdno vzemite iz pečice (8).

12. Namigi za varčevanje z energijo

- ▶ Izberite najkrajši navedeni čas priprave in ga podaljšajte po potrebi.
- ▶ Pripravljajte majhne porcije. Za večje količine živil je energijsko učinkovitejša uporaba pečice/štedilnika.
- ▶ Živilo enakomerno porazdelite v posodi, ki je primerna za mikrovalovno pečico, in ga po poteku polovice časa priprave premešajte oziroma obrnite.

13. Čiščenje in vzdrževanje

Umazanija v pečici lahko uniči površino mikrovalovne pečice, kar skrajša njeno življenjsko dobo in lahko povzroči nevarnosti. Mikrovalovno pečico zato redno čistite.

- ▶ Izključite mikrovalovno pečico in pred čiščenjem izvlecite električni vtič (2) iz varnostne električne vtičnice.
- ▶ Notranjost pečice (8) mora biti čista. Madeže zaradi škropljenja ali razlitja tekočine, ki so ostali na stenah notranjosti pečice (8), obrišite z vlažno krpo. Pri močni umazaniji notranjost pečice (8) obrišite z vlažno krpo in blagim čistilnim sredstvom.
- ▶ Ne uporabljajte čistil v pršilu, sredstev za drgnjenje ali ostrih čistilnih sredstev.
- ▶ Naprave ne čistite s parnim čistilnikom.
- ▶ Zunanost očistite z vlažno krpo. Preprečite, da bi voda vstopila v prezračevalne reže.
- ▶ Vrata pečice z okencem (11) in zapah vrat (9) očistite z blago milnico. Pri teh delih še posebej pazite, da jih ne poškodujete.
- ▶ V primeru uporabe pri visoki vlažnosti se lahko na zunanjih površinah nabira kondenz. Površino obrišite z vlažno krpo.
- ▶ Steklen vrtljivi krožnik (5) pomijte v topli vodi z blago milnico ali v pomivalnem stroju.
- ▶ Odstranite pogonsko gred (7) in obroč s kolesčki (6). Pogonsko gred (7) in obroč s kolesčki (6) obrišite z vlažno krpo.
- ▶ Očiščeno pogonsko gred (7), obroč s kolesčki (6) in steklen vrtljivi krožnik (5) znova vstavite (glejte »9.3. Vstavljanje steklenega vrtljivega krožnika« na strani 374).
- ▶ Vsi deli morajo biti pred uporabo mikrovalovne pečice popolnoma suhi.
- ▶ Vonjave v mikrovalovni pečici lahko odpravite tako, da v mikrovalovno pečico postavite globoko posodo, primerno za uporabo v mikrovalovni pečici, v katero nalijete skodelico vode, vanjo dodate limonin sok in lupino limone, ter pečico segrevate 5 minut. Vrata pečice (8) nato temeljito obrišite z vlažno krpo in površine nato obrišite do suhega.
- ▶ Če je v mikrovalovni pečici treba zamenjati žarnico, se obrnite na za to usposobljeno strokovno servisno delavnico ali našo servisno službo.

14. Daljša neuporaba in transport

- ▶ Če mikrovalovne pečice ne boste uporabljali dlje časa, izvlecite električni vtič (2) iz vtičnice, očistite napravo in jo shranite na suho ter čisto mesto brez prahu.
- ▶ Za preprečitev poškodb izdelka med prevozom priporočamo, da uporabite originalno embalažo.

15. Odpravljanje težav

Težava	Možen vzrok	Rešitev
Naprava se ne zažene.	Električni vtič (2) ni trdno priklopljen v električno vtičnico.	▶ Električni vtič (2) izvlecite iz vtičnice in ga po približno 10 sekundah znova vstavite.
	Električna vtičnica je pokvarjena.	▶ Električno vtičnico preverite, tako da vanjo priklopite drugo napravo.
Postopek priprave se ne začne.	Vrata pečice (11) niso pravilno zaprta.	▶ Zaprite vrata pečice (11).
Osvetlitev ne deluje.	Luč je pokvarjena.	▶ Obrnite se na servis.

16. Odlaganje med odpadke

Embalaza

Naprava je zaradi zaščite pred poškodbami med prevozom zapakirana v embalažo. Embalaža je izdelana iz surovin, ki jih je mogoče znova uporabiti ali reciklirati.



Naprava

Odpadnih naprav ni dovoljeno odlagati med običajne gospodinjske odpadke.

Skladno z Direktivo 2012/19/EU morate napravo ob koncu njene življenjske dobe oddati na ustreznem zbirnem mestu.

Materiali, ki so uporabljeni v napravi in jih je mogoče reciklirati, bodo reciklirani, da se prepreči obremenitev okolja.

- ▶ Odpadno napravo oddajte na zbirnem mestu za električne odpadke ali reciklirnem mestu.
- ▶ Dodatne informacije lahko dobite pri lokalnem podjetju za zbiranje odpadkov ali komunalni upravi.

17. Kolofon

Copyright © 2022

Vse pravice pridržane.

Ta navodila za uporabo so avtorskoppravno varovana.

Razmnoževanje v mehanski, elektronski in kakršni koli drugi obliki je brez pisnega dovoljenja proizvajalca prepovedano.

Lastnik avtorskih pravic je podjetje:

MLAP GmbH
Meitnerstr. 9
70563 Stuttgart
NEMČIJA

17.1. Obvestila glede blagovnih znamk

SilverCrest® je registrirana blagovna znamka družbe Lidl Stiftung & Co. KG, 74167 Neckarsulm, Nemčija.

Vsa druga imena in izdelki so blagovne znamke ali registrirane blagovne znamke svojih lastnikov.

18. Dobavitelj

Upoštevajte, da naslednji naslov ni povratni naslov. Najprej se obrnite na spodnji servisni center.

MLAP GmbH
Meitnerstr. 9
70563 Stuttgart
NEMČIJA

18.1. Pooblaščen serviser:

Hotline

☎ 01 - 777 29 70

⌚ Od ponedeljka do petka od 08.00 do 18.00

Prosimo, uporabite kontaktni obrazec na: www.mlap.info/contact

19. Garancijski list

1. S tem garancijskim listom MLAP GmbH jamčimo, da bo izdelek v garancijskem roku ob normalni in pravilni uporabi brezhibno deloval in se zavezuje, da bomo ob izpolnjenih spodaj navedenih pogojih odpravili morebitne pomanjkljivosti in okvare zaradi napak v materialu ali izdelavi oziroma po svoji presoji izdelek zamenjali ali vrnili kupnino.
2. Garancija je veljavna na ozemlju Republike Slovenije.
3. Garancijski rok za proizvod je 3 leta od datuma izročitve blaga. Datum izročitve blaga je razviden iz računa.
4. Kupec je dolžan okvaro javiti pooblaščenemu servisu oziroma se informirati o nadaljnjih postopkih na zgoraj navedeni telefonski številki. Svetujemo vam, da pred tem natančno preberete navodila o sestavi in uporabi izdelka.
5. Kupec je dolžan pooblaščenemu servisu predložiti garancijski list in račun, kot potrdilo in dokazilo o nakupu ter dnevu izročitve blaga.
6. V primeru, da proizvod popravlja nepooblaščen servis ali oseba, kupec ne more uveljavljati zahtevkov iz te garancije.
7. Vzroki za okvaro oziroma nedelovanje izdelka morajo biti lastnosti stvari same in ne vzroki, ki so zunaj proizvajalčeve oziroma prodajalčeve sfere. Kupec ne more uveljavljati zahtevkov iz te garancije, če se ni držal priloženih navodil za sestavo in uporabo izdelka ali če je izdelek kakorkoli spremenjen ali nepravilno vzdrževan.
8. Jamčimo servisiranje in rezervne dele za minimalno dobo, ki je zahtevana s strani zakonodaje.
9. Obrabni deli oz. potrošni material so izvzeti iz garancije.
10. Vsi potrebni podatki za uveljavljanje garancije se nahajajo na dveh ločenih dokumentih (garancijski list, račun).
11. Ta garancija proizvajalca ne izključuje pravic potrošnika, ki izhajajo iz odgovornosti prodajalca za napake na blagu.

Prodajalec:

Lidl Slovenija d.o.o. k.d., Pod lipami 1, SI-1218 Komenda

20. Izjava o varstvu podatkov

Spoštovana stranka,

Sporočamo Vam, da mi, podjetje MLAP GmbH, Meitnerstr. 9, 70563 Stuttgart, Nemčija kot odgovorna oseba obdelujemo vaše osebne podatke.

Pri zadevah v zvezi z zaščito podatkov nas podpira naš pooblaščenec za zaščito podatkov, ki je dosegljiv na naslovu MLAP GmbH, Datenschutz, Meitnerstr. 9, 70563 Stuttgart, Nemčija, datenschutz@mlap.info. Vaše podatke obdelujemo v namen opravljanja garancije in z njo povezanih procesov (npr. popravil), pri obdelavi Vaših podatkov pa se opiramo na kupno pogodbo, ki je sklenjena z nami.

Za opravljanje garancije in z njo povezanih procesov (npr. popravil) bomo Vaše podatke posredovali našemu pooblaščenemu ponudniku servisnih storitev. Vaše osebne podatke praviloma hranimo za obdobje treh let, da bi izpolnili Vaše zakonite garancijske pravice. V zvezi z nami imate pravico do obveščeniosti o zadevnih osebnih podatkih ter do popravkov, izbrisa, omejitve obdelave, ugovora zoper obdelavo ter do prenosljivosti podatkov.

Pri pravici do obveščanja in brisanja veljajo omejitve po 34. in 35. členu posebnih določil skladno z nemškim zveznim zakonom o varstvu osebnih podatkov (BDSG) (23. člen Splošne uredbe o varstvu podatkov (GDPR)). Poleg tega imate pravico do pritožbe pri pristojnem organu za nadzor varstva osebnih podatkov (77. člen GDPR v povezavi z 19. členom posebnih določil skladno z nemškim zveznim zakonom o varstvu osebnih podatkov BDSG). Za podjetje MLAP GmbH je ta organ deželni pooblaščenec za varstvo podatkov in informacijsko svobodo – Landesbeauftragte für Datenschutz und Informationsfreiheit Baden-Württemberg, Postfach 10 29 32, 70025 Stuttgart, Nemčija, www.baden-wuerttemberg.datenschutz.de.

Obdelava vaših podatkov je nujna za opravljanje garancije; brez posredovanja zahtevanih podatkov garancija ni mogoča.

MLAP GmbH

Meitnerstr. 9
70563 Stuttgart
GERMANY

Model no.: SMWC 700 C1

Version: V1.0

Last Information Update · Stand der Informationen · Version des informations
Stand van de informatie · Stav informací · Stan informacj · Aktuálny stav informácií
Estado de las informaciones · Informationerne opdateret den

Versione delle informazioni · Információk aktualitása · Stanje podatkov:

Update: 03/2022 · Ident.-No.: 50070617-50070637-50070645-19126-34/2022-8

IAN 379524_2110

IAN 379531_2110

IAN 379537_2110

