



**GARTEN-LOUNGEGRUPPE**  
**GARDEN SOFA SET**  
**SALON DE JARDIN LOUNGE**

DE AT CH

**GARTEN-LOUNGEGRUPPE**

Kurzanleitung

FR BE

**SALON DE JARDIN LOUNGE**

Mode d'emploi rapide

PL

**NAROŽNIK LOUNGE**

Krótki instrukcja

SK

**ROHOVÁ SEDACIA SÚPRAVA**

Krátky návod

DK

**LOUNGEGRUPPE TIL HAVEN**

Kort vejledning

GB IE

**GARDEN SOFA SET**

Quick start guide

NL BE

**TUIN-LOUNGEGROEP**

Korte handleiding

CZ

**ROHOVÁ SEDACÍ SOUPRAVA**

Krátký návod

ES

**SOFÁ DE ESQUINA**





Guía rápida

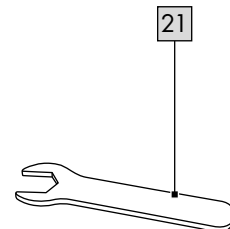
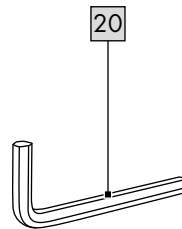
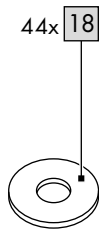
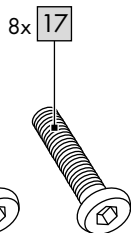
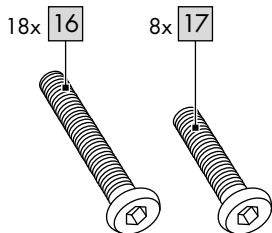
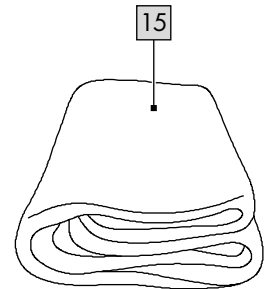
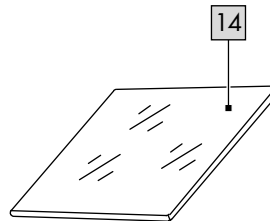
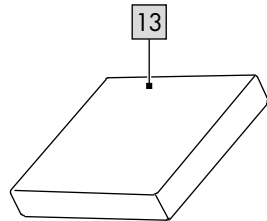
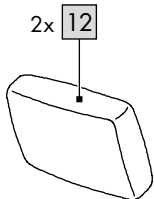
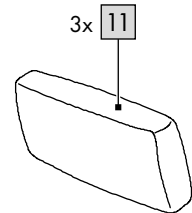
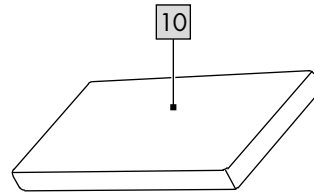
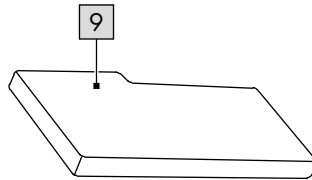
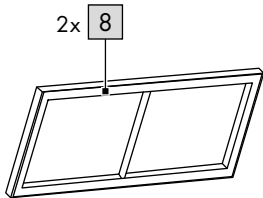
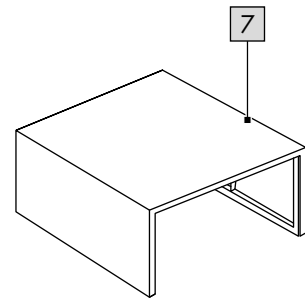
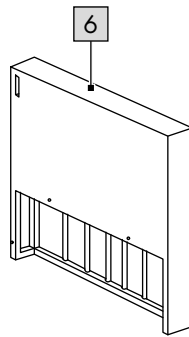
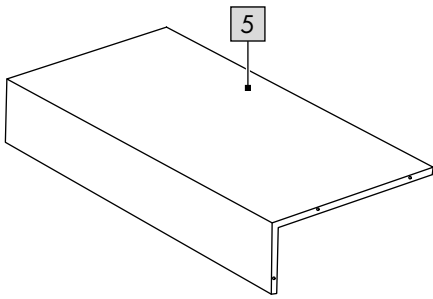
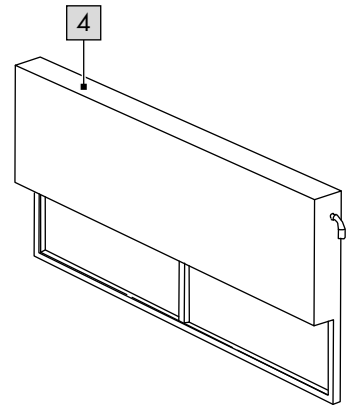
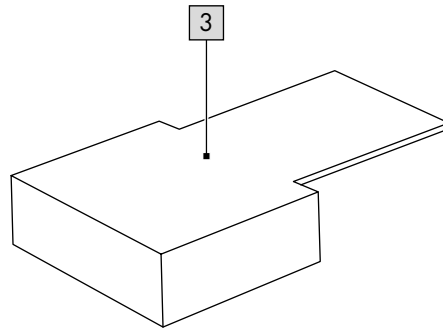
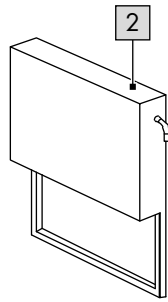
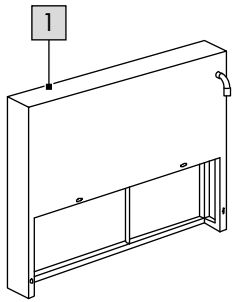

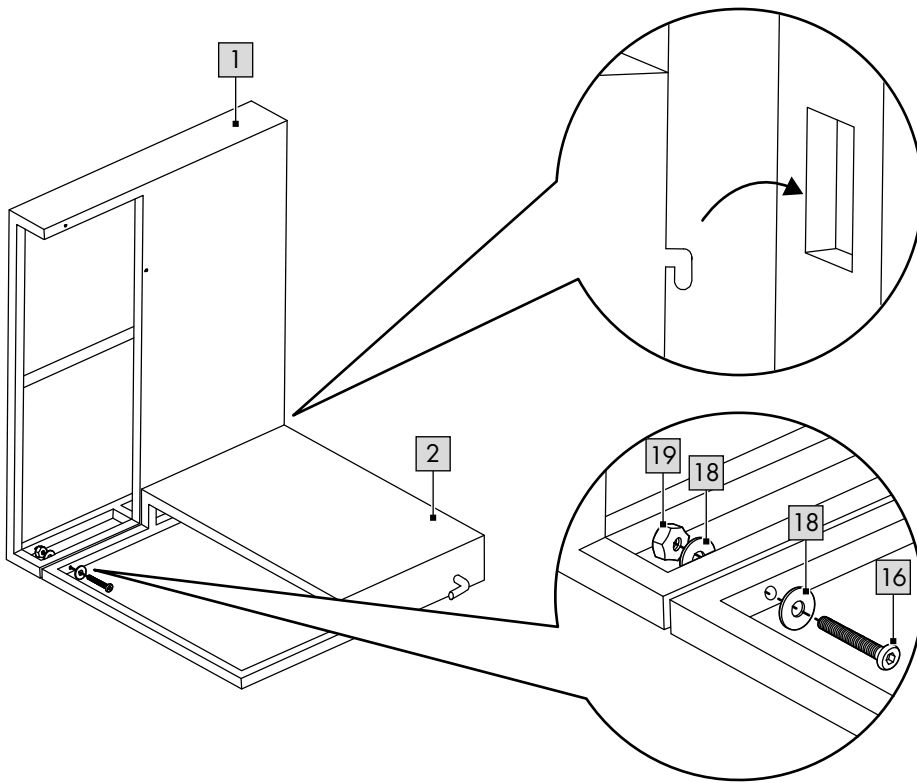

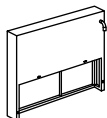
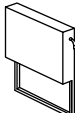
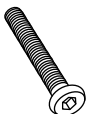



**A**

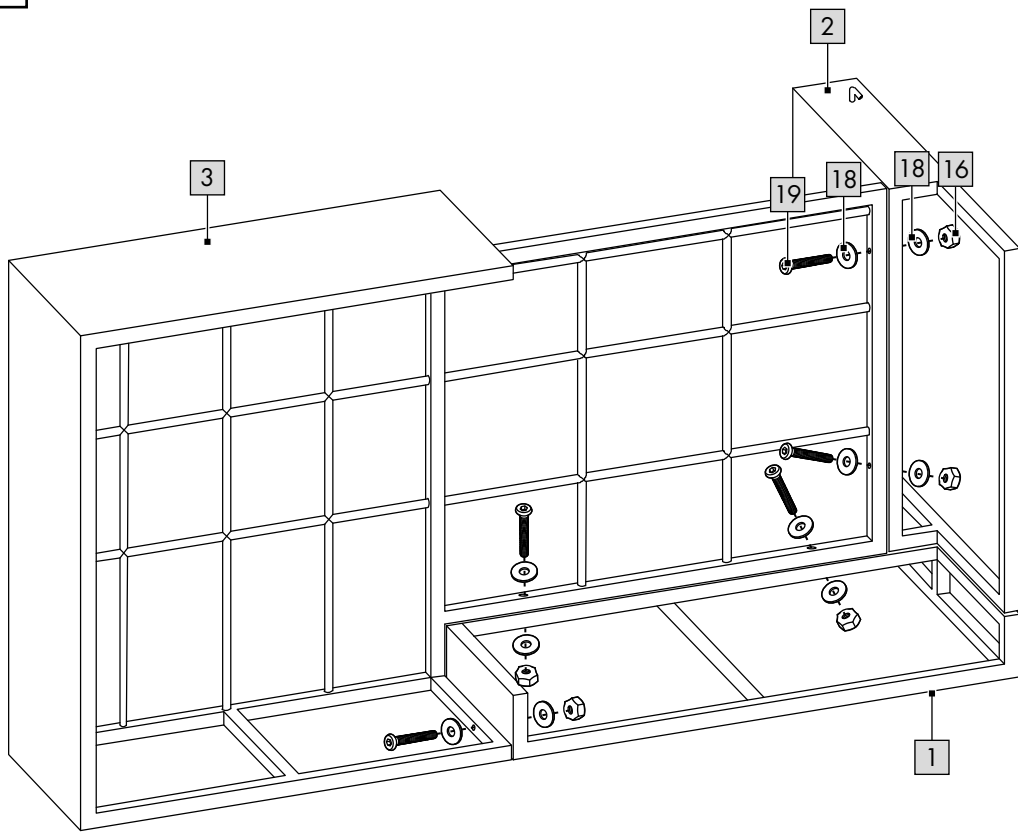

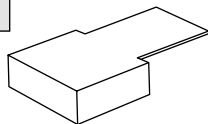
**B**

- 1 
- 2 
- 16  1x
- 18  2x
- 19  1x
- 20 
- 21 

**C**

- 3 
- 16  5x
- 18  10x
- 19  5x
- 20 
- 21 

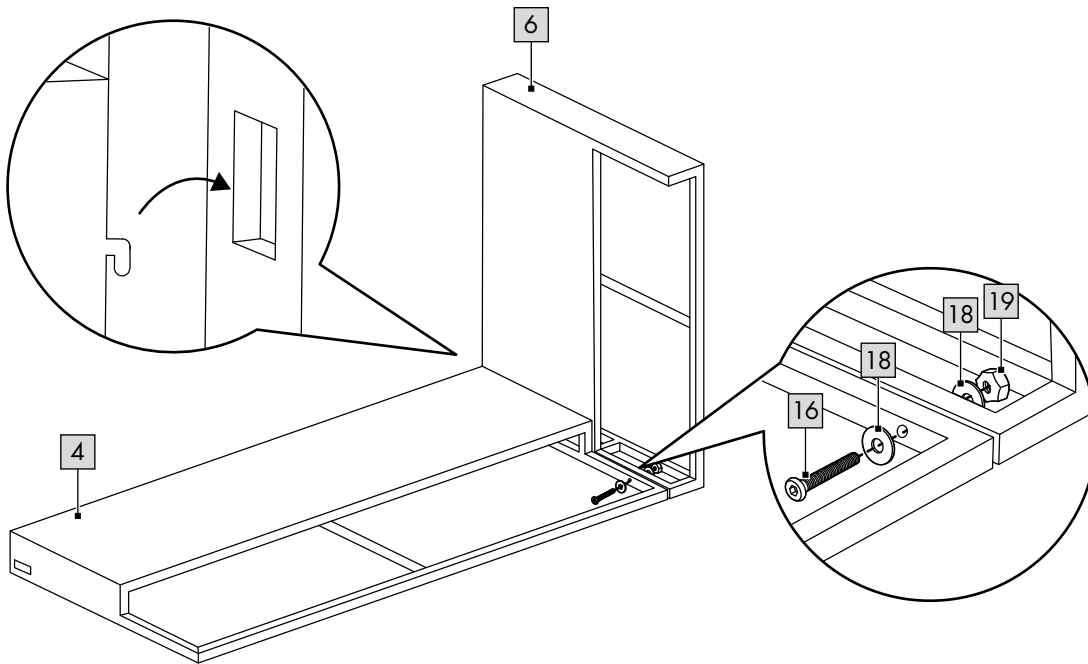

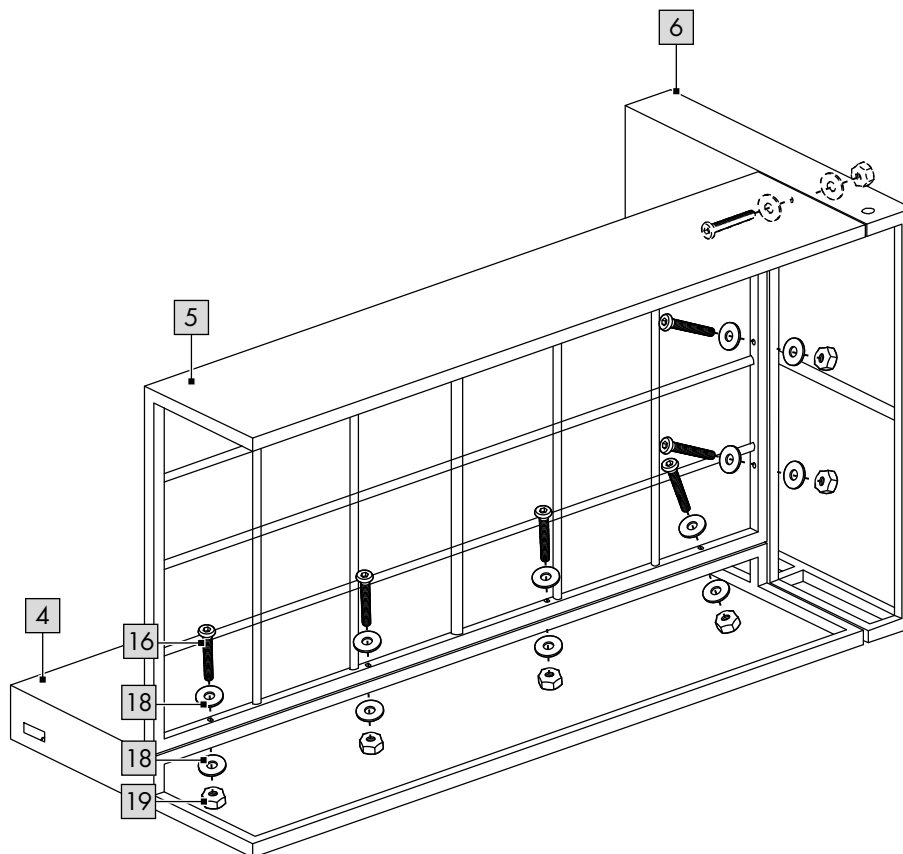

**D**

4	
6	
16	
1x	
18	
2x	
19	
1x	
20	
21	

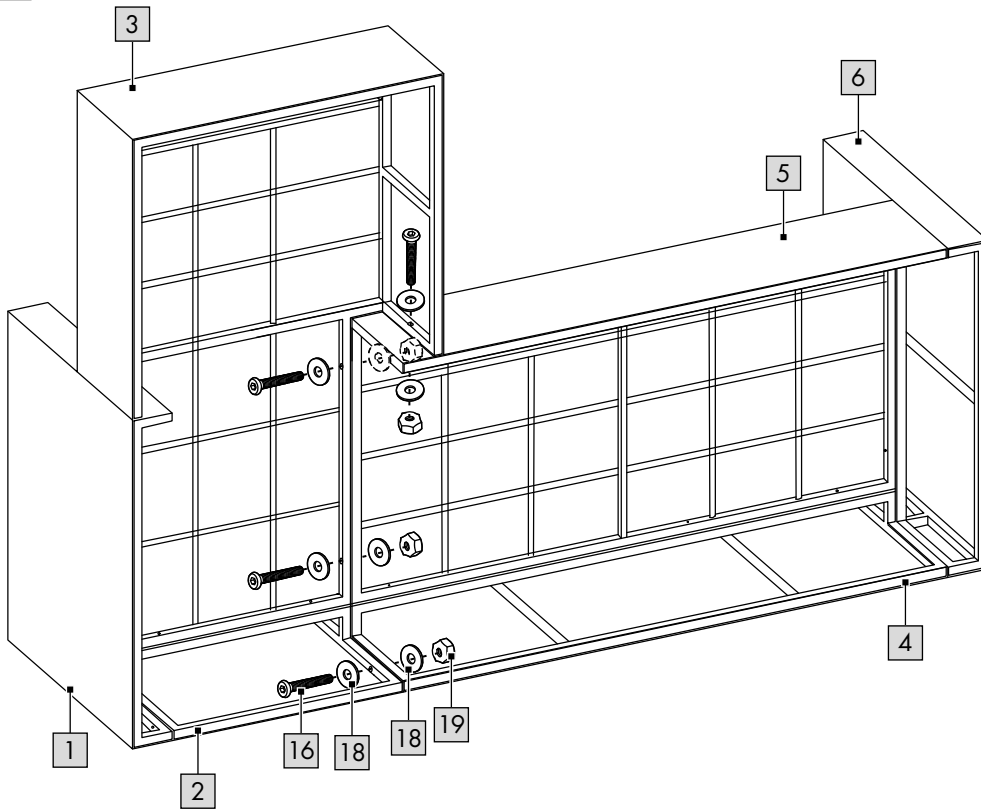

**E**

5	
16	
7x	
18	
14x	
19	
7x	
20	
21	

**F**

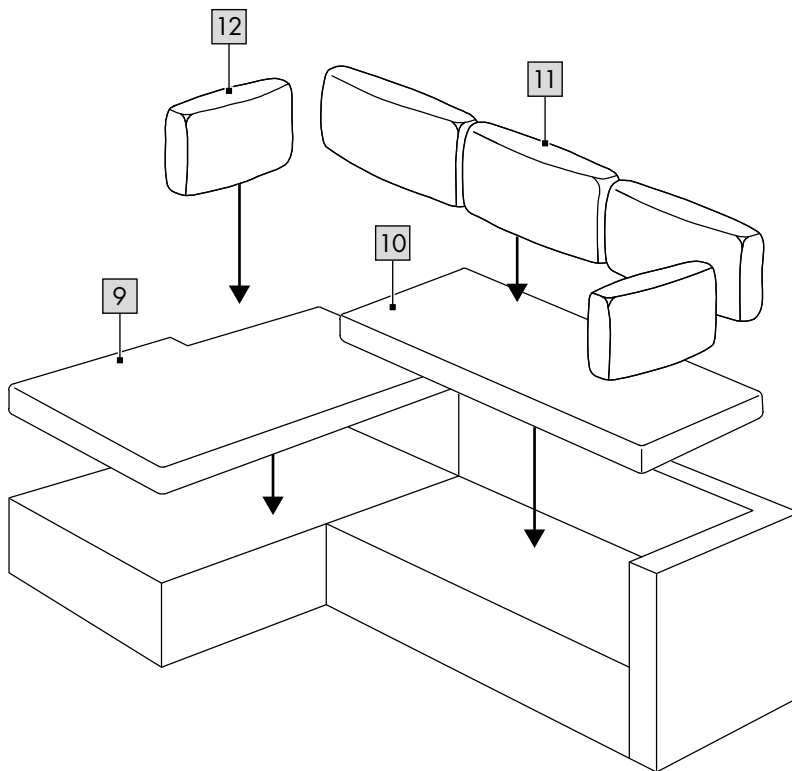
16	
4x	
18	
8x	
19	
4x	
20	
21	

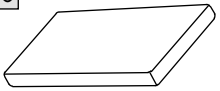
**G**

9	
10	
11	
3x	
12	
2x	

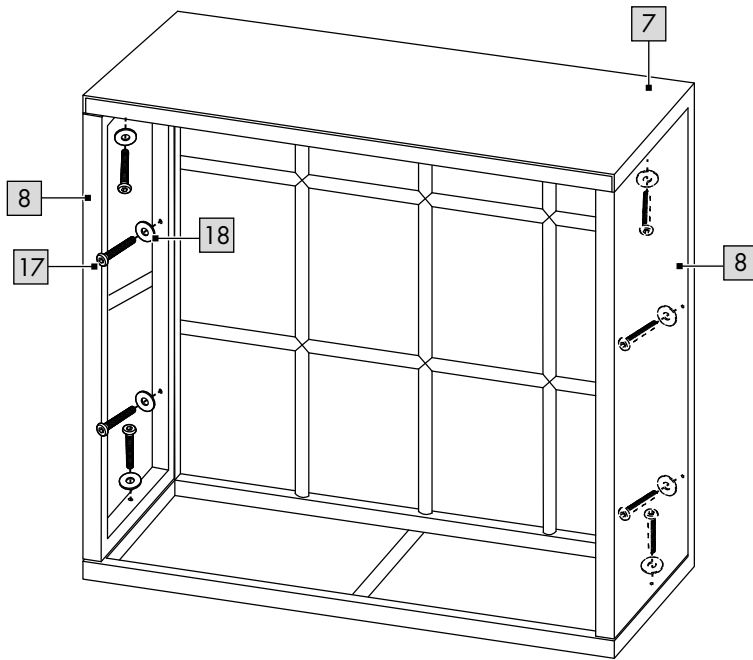
**H**

7

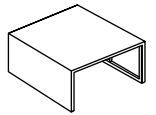

8

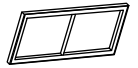

2x

17



8x

18



8x

20

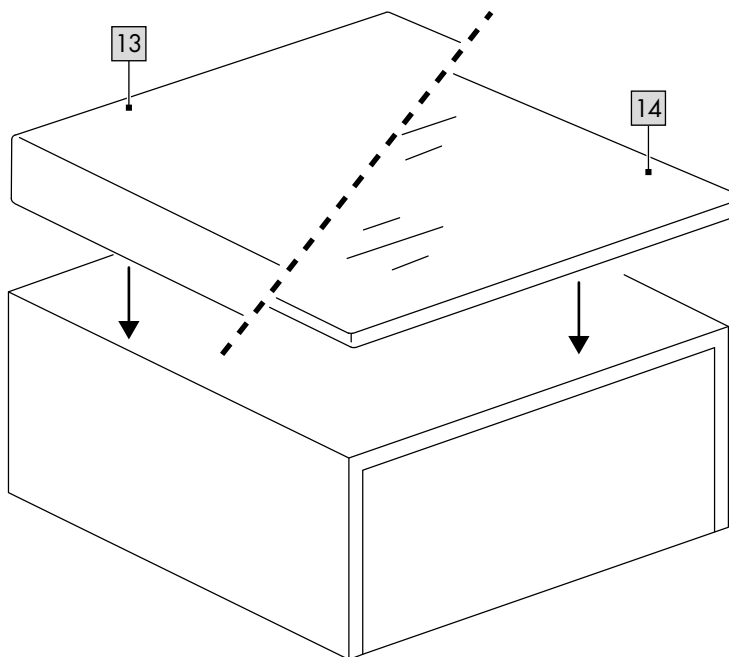
**I**

13

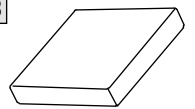

14

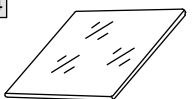

J

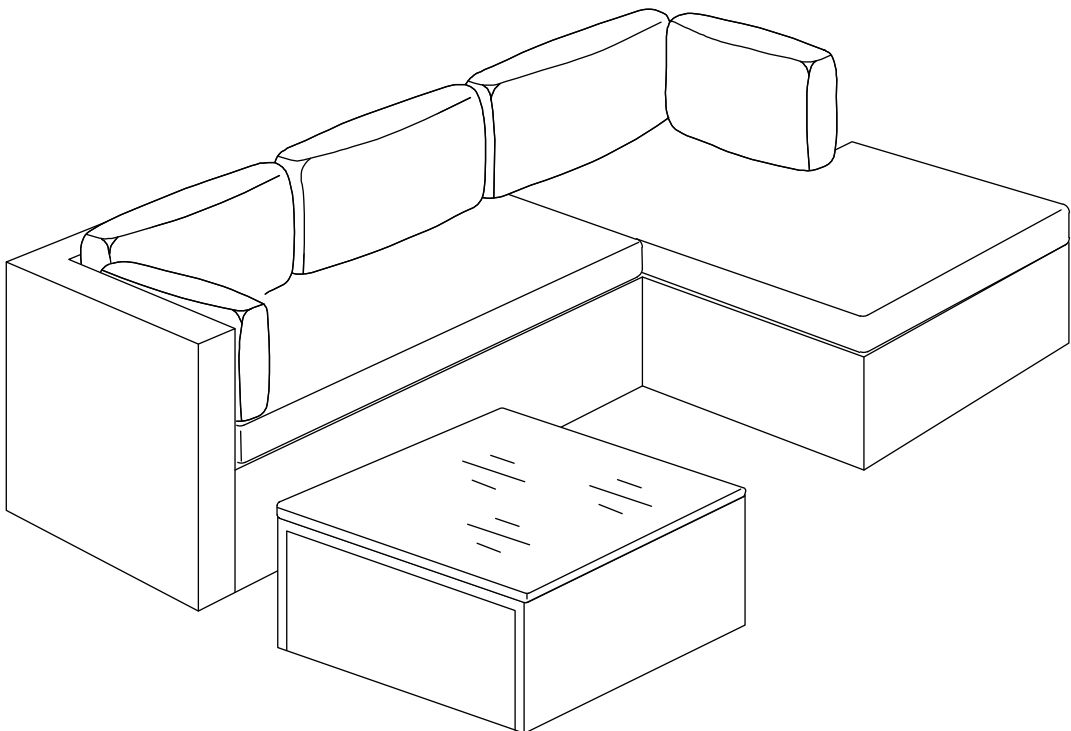
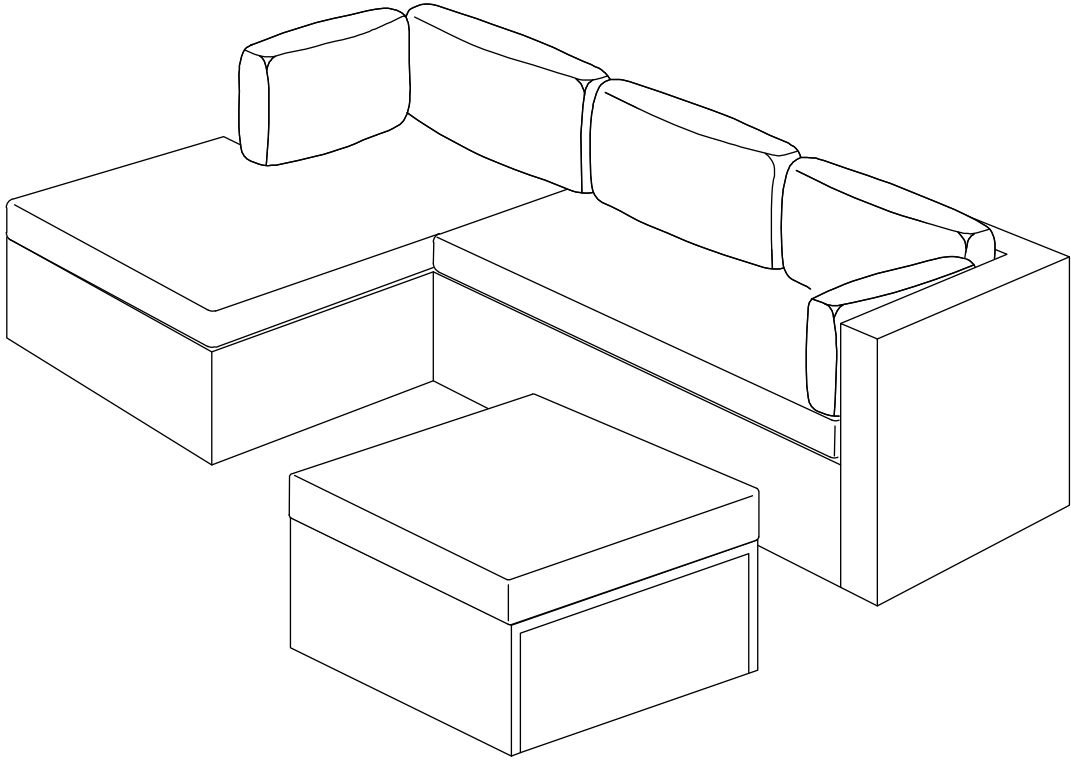

**K**

15

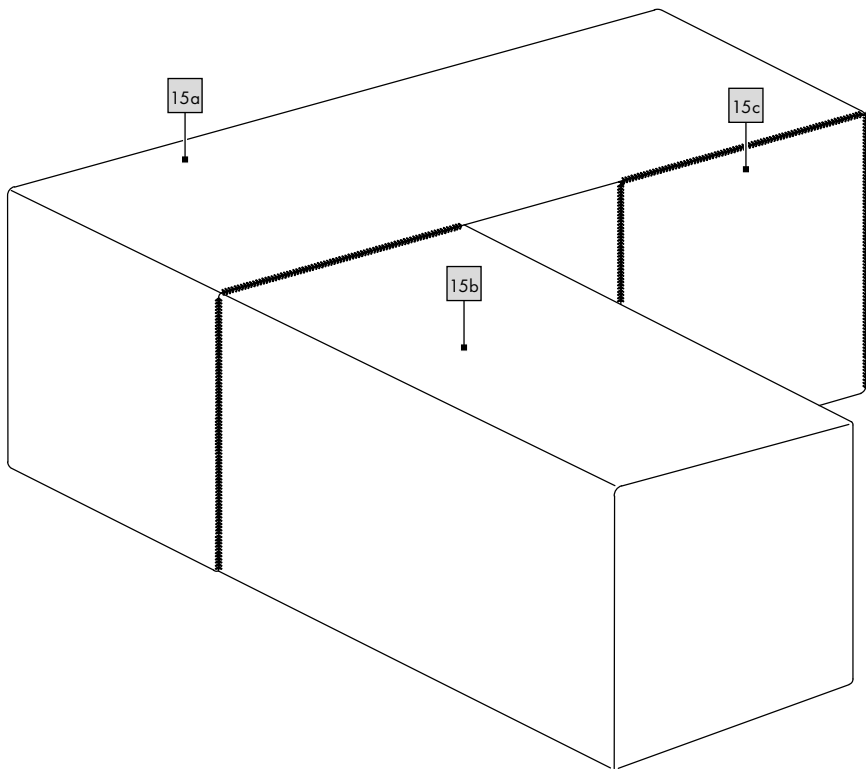
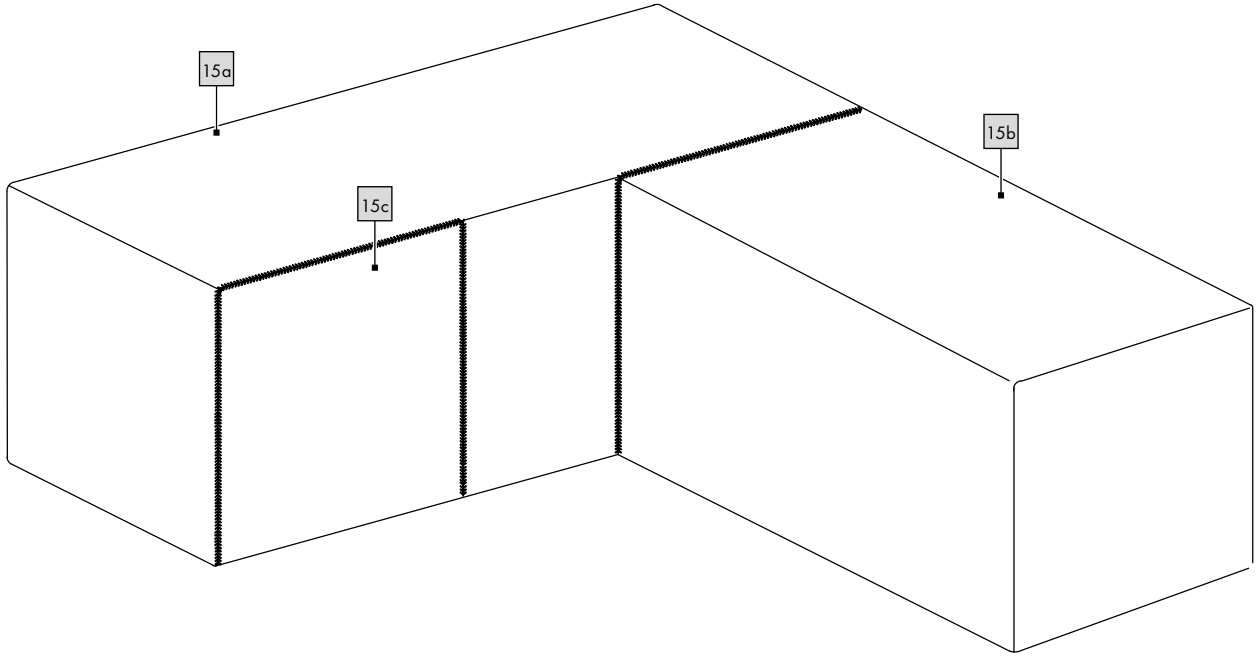
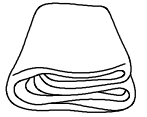



DE AT CH

**WICHTIG, FÜR SPÄTERE BEZUGNAHME AUFBEWAHREN:  
SORGFÄLTIG LESEN!**

GB IE

**IMPORTANT: RETAIN FOR LATER REFERENCE;  
PLEASE READ CAREFULLY!**

FR BE

**IMPORTANT. LIRE ATTENTIVEMENT !  
A CONSERVER POUR RÉFÉRENCE ULTÉRIEURE.**

NL BE

**BELANGRIJK, BEWAREN OM LATER TE KUNNEN NASLAAN;  
ZORGVULDIG LEZEN!**

PL

**WAŻNE, PRZECHOWYWAĆ W CELU PÓŹNIEJSZEGO SKORZYSTANIA:  
PRZECZYTAĆ UWAŻNIE!**

CZ

**DŮLEŽITÉ, USCHOVEJTE PRO POZDĚJŠÍ ZHLÉDNUTÍ: ČTĚTE PEČLIVĚ!**

SK

**DÔLEŽITÉ, USCHOVAJTE KVÔLI NESKOR-ŠIEMU POUŽITIU:  
POZORNE PREČÍTAJTE!**

ES

**IMPORTANTE: GUARDAR PARAR REFERENCIA FUTURA  
¡LEER ATENTAMENTE!**

DK

**VIGTIG, GEM TIL SENERE BRUG: SKAL LÆSES GRUNDIGT!**

Diese Kurzanleitung ist fester Bestandteil der Aufbauanleitung. Bewahren Sie diese zusammen mit der Aufbauanleitung gut auf. Händigen Sie alle Unterlagen bei Weitergabe des Artikels an Dritte mit aus. Lesen Sie vor der Verwendung die Aufbauanleitung und beachten Sie insbesondere die darin enthaltenen Sicherheitshinweise.

Unter folgendem Internetlink können Sie die Aufbauanleitung herunterladen:  
<https://www.lidl-service.com>

## Lieferumfang (Abb. A)

- 1 x Loungegruppe, zerlegt (1-8)
- 8 x Polster (9-13)
- 1 x Glasplatte (14)
- 1 x Abdeckplane, 3-teilig (15)
- 1 x Montagematerial (16-21)
- 1 x Kurzanleitung

## Technische Daten



Maximale Belastung Bank: 330 kg



Maximale Belastung Tisch: 50 kg



Herstellungsdatum (Monat/Jahr):  
12/2020

## Bestimmungsgemäße Verwendung

Der Artikel ist für den Gebrauch im Wohnbereich, z. B. Balkon, Terrasse oder Garten, konzipiert. Der Artikel ist nicht für den gewerblichen Gebrauch bestimmt.

## Sicherheitshinweise



### Lebensgefahr!

- Lassen Sie Kinder niemals unbeaufsichtigt mit dem Verpackungsmaterial. Es besteht Erstickungsgefahr.



### Verletzungsgefahr!

- Scharfe Kanten! Die Glasscheibe des Artikels ist zerbrechlich.
- Achten Sie vor der Benutzung des Artikels auf die richtige Stabilität!
- Stellen Sie den Artikel auf einen ebenen Untergrund.
- Der Artikel darf nur unter Aufsicht von Erwachsenen und nicht als Spielzeug verwendet werden.
- Prüfen Sie den Artikel vor jedem Gebrauch auf Beschädigungen oder Abnutzungen. Der Artikel darf nur in einwandfreiem Zustand verwendet werden!
- Den Artikel nicht in der Nähe von offenem Feuer verwenden.



### Vermeidung von Sachschäden!

- Sichern Sie den Artikel bei extremen Wetterbedingungen, wie z. B. bei starkem Wind. Lagern Sie den Artikel in geschützten Räumen.

## Montage

Sie haben die Wahl, die Ottomane auf der linken oder auf der rechten Seite zu montieren. Beispielhaft ist bei dieser Aufbauvariante die Ottomane auf der linken Seite.

Um sie auf der rechten Seite zu montieren, bauen Sie den Artikel spiegelverkehrt auf.

1. Bauen Sie das Sofa, wie in Abb. B - F gezeigt, zusammen.

**Hinweis:** Zur leichteren Montage, drehen Sie die Schrauben manuell in die Öffnungen und ziehen Sie sie anschließend mit dem mitgelieferten Maulschlüssel (21) fest.

2. Sie können den Artikel in verschiedenen Winkeln aufstellen. Montieren Sie dazu die Seitenlehne (6) an der geeigneten Position des Sofas (Abb. D).
3. Stellen Sie das Sofa ebenerdig hin und legen Sie die Polster (9-12) auf.
4. Bauen Sie den Tisch/Hocker auf (Abb. H).

**Hinweis:** Je nachdem wie Sie das Möbelstück nutzen möchten, wird es mit dem Auflegen eines Polsters zu einer Sitzgelegenheit oder mit der Glasplatte zu einem Tisch.

5. Stellen Sie den Tisch/Hocker ebenerdig hin und legen Sie entweder das Sitzpolster (13) oder die Glasplatte (14) auf (Abb. I).

## Abdeckhaube verwenden (Abb. K)

Sie haben die Möglichkeit, Ihre Möbelstücke vor der Witterung zu schützen, indem Sie die mitgelieferte Abdeckplane (15) darüber breiten. Die Abdeckplane besteht aus drei Teilen, die Sie je nach Anordnung Ihrer Loungemöbel platzieren können.

## Reinigung und Pflege

### Pflegehinweis

Reinigen Sie den Artikel mit einem feuchten Tuch und einem milden Reinigungsmittel.

Bezug:



### Lagerung

Um möglichst lange Freude an dem Artikel zu haben, empfehlen wir Ihnen, ihn bei Nichtgebrauch immer trocken und sauber in einem temperierten Raum zu lagern.

This quick reference guide is a fixed part of the assembly instructions. Keep both this and the assembly instructions in a safe place. When passing this product on to third parties, please be sure to include all documentation. Read the assembly instructions before use, and pay particular attention to the safety instructions included in the operating instructions.

You can download the assembly instructions at the following internet link:

<https://www.lidl-service.com>

## Scope of delivery (fig. A)

- 1 x lounge set, unassembled (1-8)
- 8 x cushions (9- 3)
- 1 x glass plate (14)
- 1 x tarpaulin, 3-part (15)
- 1 x assembly materials (16-21)
- 1 x quick start guide

## Technical data



Maximum load, sofa: 330kg



Maximum load, table: 50kg



Date of manufacture (month/year):  
12/2020

## Intended use

The product is designed for use in living areas, e.g. balcony, terrace, or garden. The product is not intended for commercial use.

## Safety instructions



### Danger to life!

- Never leave children unsupervised with the packaging material. Risk of suffocation.



### Risk of injury!

- Sharp edges! The product's glass plate is fragile.
- Before using the product check for correct stability!
- Stand the product on an even surface.
- The product may only be used under adult supervision and not as a toy.
- Check the product for damage or wear before each use.  
The product may only be used in good order and condition!
- Do not use the product near a naked flame.



### Avoiding material damage!

- Protect the product in extreme weather conditions, e.g. in strong winds. Store the product in a protected area.

## Assembly

You have the option of assembling the ottoman on either the left or the right side. In this assembly variant, for example, the ottoman is on the left side.

For assembly on the right-hand side, set the product up back-to-front.

1. Put the sofa together as shown in figs. B-F.

**Note:** For easier assembly, turn the screws into the openings by hand and then tighten them with the spanner (21) supplied.

2. You can set the product up at various different angles. To do this, assemble the armrest (6) at the appropriate position on the sofa (fig. D).
3. Set the sofa up on an even surface and place the cushions (9-12) on it.
4. Assemble the chair/stool (fig. H).

**Note:** Depending on how you wish to use this piece of furniture, it either becomes a place to sit by placing a cushion on it or a table with the glass plate.

5. Stand the chair/stool on an even surface and place either the seating cushion (13) or the glass plate (14) on it (fig. I).

## Use of the protective cover (fig. K)

You can protect your furniture from bad weather by spreading the tarpaulin (15) provided over it. The tarpaulin consists of three parts, which you can position depending on the arrangement of your lounge furniture.

## Cleaning and care

### Cleaning instructions

Clean the product with a damp cloth and a mild detergent.

Cover:



### Storage

To enjoy use of the product for the longest possible time we recommend that you store it clean and dry at room temperature when it is not being used.

Ce guide rapide fait partie intégrante du notice de montage. Conservez-le soigneusement avec le notice de montage. Lorsque vous remettez le produit à d'autres utilisateurs, veuillez également leur transmettre tous les documents liés à celui-ci. Lisez avant l'utilisation le notice de montage et respectez tout particulièrement les consignes de sécurité qui y figurent.

En cliquant sur le lien suivant, vous pouvez télécharger la notice de montage : <https://www.lidl-service.com>

## Contenu de la livraison (fig. A)

- 1 canapé d'angle, démonté (1-8)
- 8 coussin (9-13)
- 1 plaque de verre (14)
- 1 housse, 3 pièces (15)
- 1 matériel de montage (16-21)
- 1 mode d'emploi rapide

## Données techniques



Charge maximale, banquette : 330 kg



Charge maximale table : 50 kg



Date de fabrication (mois/année) : 12/2020

## Utilisation conforme

L'article est conçu pour une utilisation dans les espaces habitables, tels que le balcon, la terrasse ou le jardin. L'article n'est pas destiné à un usage commercial.

## Consignes de sécurité



### Danger de mort !

- Ne laissez jamais des enfants manipuler le matériau d'emballage sans surveillance. Risque d'étouffement.



### Risque de blessure !

- Bords coupants ! La plaque en verre de l'article est fragile.
- Avant d'utiliser l'article, assurez-vous qu'il est stable !
- Placez l'article sur une surface plane.
- L'article ne peut être utilisé que sous la surveillance d'un adulte et non comme un jouet.
- Avant chaque utilisation, vérifiez que l'article ne montre aucun signe de dégradation ou d'usure. L'article ne doit être utilisé qu'en parfait état !
- L'article ne doit pas être utilisé à proximité de flammes.



### Évitez les dégâts matériels !

- Protégez l'article contre les conditions météorologiques extrêmes, p.ex. en cas de vent violent. Stockez l'article dans un espace protégé.

## Montage

L'ottomane peut être montée soit du côté gauche, soit du côté droit. À titre d'exemple, nous avons présenté ici la variante de montage avec l'ottomane du côté gauche.

Si vous souhaitez placer celle-ci du côté droit, montez l'article de manière inversée.

1. Montez le canapé tel qu'illustré sur les figures B à F.

**Remarque :** Pour un montage plus facile, vissez d'abord les vis manuellement dans les ouvertures et serrez-les ensuite au moyen de la clé plate (21) fournie avec l'article.

2. Vous pouvez disposer l'article selon différents angles. Montez l'accoudoir (6) de manière adéquate selon la position du canapé (fig. D).
3. Posez le canapé de plain-pied sur le sol et disposez les coussins (9-12) sur celui-ci.
4. Montez la table / le repose-pied (fig. H).

**Remarque :** Selon l'usage que vous souhaitez faire de cette pièce, agrémentez-la d'un coussin pour pouvoir s'asseoir ou de la plaque en verre pour en faire une table.

5. Placez la table / le repose-pied de plain-pied sur le sol et placez-y soit le coussin (13) soit la plaque en verre (14) (fig. I).

## Utilisation de la housse (fig. K)

Vous pouvez protéger votre meuble des intempéries en le recouvrant de la housse fournie (15). La housse est composée de trois parties pouvant être placées selon la disposition de votre canapé.

## Nettoyage et entretien

### Conseils d'entretien

Nettoyez l'article avec un chiffon humide et un produit de nettoyage doux.

Housse :



### Stockage

Afin de profiter de l'article le plus longtemps possible, nous vous recommandons de toujours le ranger dans un endroit sec et propre, dans une pièce tempérée lorsqu'il n'est pas utilisé.

Deze beknopte handleiding is vast bestanddeel van de montagehandleiding. Bewaar hem samen met de montagehandleiding goed. Overhandig alle documenten bij doorgifte van het product aan derden. Lees voor het gebruik de montagehandleiding en neem in het bijzonder de hierin vermelde veiligheidsvoorschriften in acht.

Via volgende internetlink kunt u de montagehandleiding downloaden:

<https://www.lidl-service.com>

## In het leveringspakket inbegrepen (afb. A)

- 1 x loungeset, gedemonteerd (1-8)
- 8 x kussen (9-13)
- 1 x glasplaat (14)
- 1 x afdekzeil, 3-delig (15)
- 1 x montage materiaal (16-21)
- 1 x korte handleiding

## Technische gegevens



Maximale belasting, bank: 330 kg



Maximale belasting tafel: 50 kg



Productiedatum (maand/jaar):  
12/2020

## Voorgeschreven gebruik

Het artikel werd ontwikkeld voor het gebruik in woongedeeltes, bv. op het balkon, op het terras of in de tuin. Het artikel is niet bestemd voor commercieel gebruik.

## Veiligheidsinstructies



### Levensgevaar!

- Laat kinderen nooit zonder toezicht met het verpakkingsmateriaal. Er bestaat verstikkingsgevaar.



### Gevaar voor blessures!

- Scherpe kanten! De glasruit van het artikel is breekbaar.
- Let vóór het gebruik van het artikel op de correcte stabiliteit!
- Zet het artikel op een vlakke ondergrond.
- Het artikel mag alleen onder toezicht van volwassenen en mag niet als speelgoed gebruikt worden.
- Controleer het artikel telkens vóór gebruik op beschadigingen of slijtageverschijnselen. Het artikel mag uitsluitend in een perfecte staat gebruikt worden!
- Het artikel niet in de nabijheid van open vuur gebruiken.



### Preventie van materiële schade!

- Bescherm het artikel bij extreme weersomstandigheden, zoals bv. bij felle wind. Berg het artikel in beschutte ruimtes op.

## Montage

U hebt de keuze, de voetenbank aan de linker- of rechterzijde te monteren. Bij wijze van voorbeeld staat bij deze opbouwvariant de voetenbank aan de linkerkant.

Om de voetenbank aan de rechterzijde te monteren, bouwt u het artikel in spiegelbeeld op.

1. Monteer de bank, zoals in afb. B - F getoond.

**Opmerking:** Om de montage te vergemakkelijken, draait u de schroeven met de hand in de openingen en draait u ze vervolgens met de bijgeleverde steeksleutel (21) vast.

2. U kunt het artikel in diverse hoeken opstellen.

Monteer daarvoor de zijleuning (6) in de geschikte positie van de bank (afb. D).

3. Zet de bank op de begane grond neer en leg de kussens (9-12) op.

4. Monteer de tafel/kruk (afb. H).

**Opmerking:** Afhankelijk van de manier waarop u het meubelstuk wenst te gebruiken, wordt het met het opleggen van een kussen een zitgelegenheid of met de glasplaat een tafel.

5. Zet de tafel/kruk op de begane grond neer en leg ofwel het zitkussen (13) ofwel de glasplaat (14) op (afb. I).

## Afdekkap gebruiken (afb. K)

U hebt de mogelijkheid om uw meubelstukken tegen het weer te beschermen doordat u het bijgeleverde afdekzeil (15) erover legt.

Het afdekzeil bestaat uit drie stukken die u afhankelijk van de opstelling van uw loungemeubelen kunt plaatsen.

## Reiniging en verzorging

### Onderhoudsinstructie

Reinig het artikel met een vochtige doek en een mild reinigingsmiddel.

Overtrek:



### Opslag

Om zo lang mogelijk plezier te hebben van uw artikel, raden we u aan het artikel als het niet gebruikt wordt altijd schoon en droog te bewaren in een normaal verwarmde ruimte.

Ta krótka instrukcja obsługi jest stałą częścią składową instrukcję montażu. Należy ją zachować wraz z instrukcją montażu. W przypadku przekazania produktu innej osobie należy dołączyć do niego całą jego dokumentację. Przed użyciem należy przeczytać instrukcję montażu i szczególnie przestrzegać zawartych w niej wskazówek dotyczących bezpieczeństwa.

Pod następującym linkiem można pobrać instrukcję montażu:

<https://www.lidl-service.com>

## Zakres dostawy (rys. A)

- 1 x narożnik Lounge, w częściach (1-8)
- 8 x poduszka (9-13)
- 1 x szklany blat (14)
- 1 x plandeka ochronna, 3-częściowa (15)
- 1 x materiał montażowy (16-21)
- 1 x krótka instrukcja

## Dane techniczne



Maksymalne obciążenie ławkę:  
330 kg



Maksymalne obciążenie stolika: 50 kg



Data produkcji (miesiąc/rok):  
12/2020

## Zastosowanie zgodne z przeznaczeniem

Artykuł przeznaczony jest do stosowania w części mieszkalnej, np. na balkonie, tarasie lub w ogrodzie. Artykuł nie jest przeznaczony do użytku komercyjnego.

## Wskazówki bezpieczeństwa



### Zagrożenie dla życia!

- Nigdy nie pozostawiać dzieci z materiałem opakowaniowym bez nadzoru. Istnieje ryzyko uduszenia.



### Ryzyko obrażeń!

- Ostre krawędzie! Szklana szyba artykułu łatwo się tłucze.
- Przed rozpoczęciem korzystania z artykułu należy sprawdzić jego stabilność ustawienia!
- Artykuł należy ustawić na równej powierzchni.
- Z artykułu można korzystać tylko pod nadzorem dorosłych i nie można go używać jako zabawki.
- Należy sprawdzić artykuł przed każdym użyciem pod względem uszkodzeń i zużycia. Artykuł może być używany tylko w nienagannym stanie!
- Nie należy korzystać z artykułu w pobliżu otwartego ognia.



### Unikanie szkód materialnych!

- Należy zabezpieczyć artykuł w przypadku ekstremalnych warunków atmosferycznych, takich jak np. silny wiatr. Artykuł należy przechowywać w chronionych pomieszczeniach.

## Montaż

Istnieje możliwość wyboru strony montażu otomany – zarówno po lewej, jak i po prawej stronie. Przykładowo w tym wariantcie montażu przedstawiono otomanę po lewej stronie.

Aby zamontować ją po prawej stronie, należy przeprowadzić montaż jako lustrzane odbicie poprzedniego.

1. Zmontować sofę w sposób przedstawiony na rys. B-F.

- Wskazówka:** Aby ułatwić montaż, należy ręcznie wkręcić śruby w otwory, a na końcu dokręcić je, korzystając z dostarczonego w zestawie klucza płaskiego (21).
2. Artykuł można ustawiać pod różnymi kątami. W tym celu należy zamontować oparcie boczne (6) we właściwej pozycji sofy (rys. D).
  3. Postawić sofę równo na podłożu i położyć na niej poduszki (9-12).
  4. Zmontować stolik/pufę (rys. H).

**Wskazówka:** W zależności od pożądanego sposobu użytkowania, można przekształcić mebel w siedzisko nakładając na niego poduszkę, albo w stolik nakładając na niego szklany blat.

5. Postawić stolik/pufę równo na podłożu i umieścić na nim/niej poduszkę (13) lub szklany blat (14) (rys. I).

## Korzystanie z plandeki ochronnej (rys. K)

Meble można chronić przed niekorzystnymi warunkami atmosferycznymi, przykrywając je dostarczoną w zestawie plandeką ochronną (15).

Plandeka ochronna składa się z trzech części, które można nałożyć zgodnie z rozmieszczeniem mebli.

## Czyszczenie i pielęgnacja

### Wskazówka dotycząca pielęgnacji

Artykuł należy czyścić za pomocą wilgotnej ściereczki i łagodnego środka czyszczącego.

Poszycie:



### Przechowywanie

Żeby możliwie długo cieszyć się artykułem, zalecamy w przypadku niekorzystania z niego, przechowywać go zawsze w suchym i czystym stanie w pomieszczeniu o temperaturze pokojowej.

Tento stručný návod je nedílnou součástí návodu k sestavení. Uložte jej společně s návodem k sestavení. Při předávání výrobku třetí osobě současně předávejte i všechny související podklady. Před použitím si přečtěte návod k sestavení a dodržujte především bezpečnostní předpisy, které jsou v něm obsaženy.

Pod následujícím internetovým linkem si můžete stáhnout návod k sestavení:  
<https://www.lidl-service.com>

## Rozsah dodávky (obr. A)

1 x halová souprava, rozložená (1-8)

8 x polstrování (9-13)

1 x skleněná deska (14)

1 x krycí plachta 3dílná (15)

1 x montážní materiál (16-21)

1 x krátký návod

## Technická data



Maximální zatížení lavici: 330 kg



Maximální zatížení stolu: 50 kg



Datum výroby (měsíc/rok):  
12/2020

## Použití ke stanovenému účelu

Výrobek je koncipován pro bytové potřeby, např. na balkón, terasu nebo do zahrady. Výrobek není určen pro podnikatelské účely.

## Bezpečnostní pokyny

### ⚠️ Ohrožení života!

- Nikdy nenechávejte děti bez dohledu s obalovým materiálem. Existuje nebezpečí udušení.

### ⚠️ Nebezpečí úrazu!

- Ostré hrany! Skleněná deska výrobku je rozbitelná.
- Před použitím výrobku dbejte na správnou stabilitu.
- Výrobek postavte na rovný podklad.
- Výrobek se smí používat pouze pod dohledem dospělých a nikoli jako hračka.
- Ověřte před každým použitím, zda výrobek není poškozen nebo opotřeben. Výrobek smí být používán pouze v bezvadném stavu!
- Nepoužívejte výrobek v blízkosti otevřeného ohně.

### ⚠️ Vyloučení věcných škod!

- Zajišťujte výrobek při extrémních povětrnostních podmínkách, jako např. při silném větru. Výrobek ukládejte v chráněných prostorech.

## Montáž

Máte možnost volby namontovat sedačky na levé nebo na pravé straně. Například v tomto sestavení je sedačka na levé straně.

K montáži na pravé straně výrobek sestavte zrcadlově otočený.

1. Sofa sestavte, jak ukazuje obr. B - F.

**Upozornění:** Ke snadnější montáži šroubujte šrouby do otvorů ručně a dotahujte je návazně dodávaným plochým klíčem (21).

2. Výrobek můžete instalovat v různých úhlech.

Montujte k tomu boční opěrku (6) ke vhodné poloze sofa (obr. D).

3. Sofa ustavte rovně se zemí a položte na něj polstrování (9-12).

4. Sestavte stolec (obr. H).

**Upozornění:** Podle toho, jak byste chtěli tento kus nábytku používat, z něj můžete udělat buď sedačku položením polstrování, nebo stůl položením skleněné desky.

5. Stolec ustavte rovně se zemí a položte na něj buď polstrování na sezení (13), nebo skleněnou desku (14) (obr. I).

## Použití povlaku (obr. K)

Máte možnost Váš kus nábytku chránit před povětrím tím, že na něj natáhnete dodávanou krycí plachtu (15).

Krycí plachta sestává ze tří částí, které můžete umístit podle uspořádání Vašeho halového nábytku.

## Čištění a péče

### Instrukce k péči

Výrobek čistěte vlhkým hadříkem a mírným čisticím prostředkem.

Povlak:



## Uskladnění

Abyste měli z výrobku radost co možná nejdéle, doporučujeme Vám při nepoužívání ukládat vždy suchý a čistý v temperovaném prostoru.

Tento krátky návod je pevnou súčasťou montážny návod. Dobre ho uschovajte spolu s montážny návod. Ak odovzdávate výrobok ďalšej osobe, priložte k nemu aj všetky podklady. Pred používaním si pozorne prečítajte montážny návod a dodržiavajte najmä v ňom uvedené bezpečnostné pokyny.

Na nasledovnej webovej stránke si môžete stiahnuť montážny návod:  
<https://www.lidl-service.com>

## Obsah balenia (obr. A)

- 1 x sedacia súprava, demontovaná (1-8)
- 8 x vankúš (9-3)
- 1 x sklenená doska (14)
- 1 x krycia plachta, 3-dielna (15)
- 1 x montážny materiál (16-21)
- 1 x krátky návod

## Technické údaje



Max. zaťaženie lavicu: 330 kg



Maximálne zaťaženie stôl: 50 kg



Dátum výroby (mesiac/rok):  
12/2020

## Používanie podľa určenia

Výrobok je určený pre používanie v obytnej zóne, napr. balkón, terasa alebo záhrada. Výrobok nie je určený pre komerčné použitie.

## Bezpečnostné pokyny

### **Nebezpečenstvo života!**

- Nikdy nenechávajte deti bez dohľadu s obalovým materiálom. Hrozí nebezpečenstvo udusenía.

### **Nebezpečenstvo poranenia!**

- Ostré hrany! Sklenená tabuľa výrobku je rozbitná.
- Pred použitím výrobku dbajte na správnu stabilitu!
- Výrobok postavte na rovný podklad.
- Výrobok sa smie používať len pod dohľadom dospelých a nie ako hračka.
- Pred každým používaním výrobku skontrolujte, či nie je poškodený alebo opotrebený. Výrobok sa smie používať len v bezchybnom stave!
- Výrobok nepoužívajte v blízkosti otvoreného ohňa.

### **Zabránenie vecným škodám!**

- Výrobok zaistíte pri extrémnych poveternostných podmienkach, ako napr. pri silnom vetre. Výrobok skladujte v suchých priestoroch.

## Montáž

Môžete si zvoliť montáž otomanu na ľavej alebo na pravej strane. Napríklad pri tomto variante montáže je otoman na ľavej strane.

Pre montáž na pravej strane postavte výrobok zrkadlovo obráteno.

1. Pohovku zložte podľa obr. B - F.

**Upozornenie:** Pre ľahšiu montáž zatočte skrutky manuálne do otvorov a následne ich utiahnite dodaným otvoreným kľúčom (21).

2. Výrobok môžete postaviť v rôznych uhloch.

K tomu namontujte bočné opierky (6) na vhodnom mieste pohovky (obr. D).

3. Pohovku postavte na zem a na ňu položte vankúše (9-12).

4. Zmontujte stôl/sedadlo (obr. H).

**Upozornenie:** Podľa toho, ako budete tento kus nábytku používať, bude z neho po položení vankúša miesto na sedenie alebo so sklenenou doskou to bude stôl.

5. Stôl/sedadlo postavte na zem a položte naň buď vankúš sedadla (13) alebo sklenenú dosku (14) (obr. I).

## Použitie krycej plachty (obr. K)

Máte možnosť chrániť svoj nábytok pred vplyvom počasia tak, že cez neho rozprestiete dodanú kryciu plachtu (15).

Krycia plachta pozostáva z troch častí, ktoré môžete umiestniť podľa usporiadania sedacej súpravy.

## Čistenie a ošetrovanie

### Pokyn k ošetrovaniu

Výrobok čistíte vlhkou handrou a jemným čistiacim prostriedkom.

Poťah:



### Skladovanie

Aby ste mali čo najdlhšie radosť z výrobku, odporúčame Vám, aby ste ho v prípade nepoužívania vždy uskladnili suchý a čistý v temperovanej miestnosti.



Esta guía rápida forma parte de las instrucciones de montaje. Guárdela bien junto con las instrucciones de montaje. Facilite toda la documentación si entrega el artículo a terceros. Lea las instrucciones de montaje antes del uso y tenga en cuenta especialmente las instrucciones de seguridad incluidas en las mismas.

Puede descargar las instrucciones de montaje en el siguiente enlace de internet:  
<https://www.lidl-service.com>

## Contenido de suministro (fig. A)

- 1 sofá modular, desmontado (1-8)
- 8 cojín (9-13)
- 1 placa de cristal (14)
- 1 funda, 3 piezas (15)
- 1 material de montaje (16-21)
- 1 guía rápida

## Datos técnicos



Carga máxima banco: 330 kg



Carga máxima de la mesa: 50 kg



Fecha de fabricación (mes/año):  
12/2020

## Uso conforme al fin previsto

El artículo ha sido diseñado para el uso residencial, p. ej., en balcones, terrazas o jardines. El artículo no ha sido diseñado para el uso comercial.

## Instrucciones de seguridad



### ¡Peligro de muerte!

- No deje a los niños en ningún momento sin vigilancia con el material de embalaje. Existe peligro de asfixia.



### ¡Peligro de lesiones!

- ¡Bordes afilados! El cristal del artículo es frágil.
- ¡Antes de usar el artículo, asegúrese de que este disponga de la estabilidad adecuada!
- Coloque el artículo únicamente sobre una base plana.
- El artículo debe usarse únicamente bajo la supervisión de personas adultas y no debe emplearse como juguete.
- Compruebe si el artículo presenta desperfectos o signos de desgaste antes de cada uso. ¡El artículo debe emplearse únicamente si se encuentra en perfecto estado!
- No coloque el artículo cerca de llamas abiertas.



### ¡Prevención de daños materiales!

- Asegure el artículo en caso de condiciones climatológicas extremas, como, p. ej., viento fuerte. Almacene el artículo en estancias protegidas.

## Montaje

La chaise longue se puede montar en el lado derecho o en el izquierdo. En esta variante de montaje, la chaise longue está colocada a la izquierda a modo de ejemplo.

Para montarla en el lado derecho, construya el artículo tomando la imagen simétrica.

1. Monte el sofá como se indica en las figuras B - F.

**Nota:** Para facilitar el montaje, introduzca los tornillos girándolos manualmente en los orificios y fíjelos a continuación con la llave de boca suministrada (21).

2. El artículo se puede colocar en ángulos diferentes. Para ello monte el reposabrazos (6) en la posición adecuada del sofá (fig. D).
3. Coloque el sofá en el suelo y ponga los cojines (9-12).
4. Monte la mesa/taburete (fig. H).

**Nota:** El mueble se puede convertir en un asiento colocando un cojín o en una mesa empleando la placa de cristal, dependiendo del uso que se desee darle.

5. Coloque la mesa/taburete en el suelo y coloque el cojín (13) o la placa de cristal (14) encima (fig. I).

## Uso de la cubierta (fig. K)

Puede proteger sus muebles de las inclemencias colocando la funda (15) suministrada encima.

La funda está compuesta por tres piezas que se pueden colocar dependiendo de la disposición del sofá.

## Limpieza y cuidados

### Indicación de cuidado

Limpie el artículo con un paño húmedo y una solución jabonosa suave.

Funda:



### Almacenamiento

Para poder disfrutar el mayor tiempo posible del artículo, le recomendamos guardarlo siempre seco y limpio en una estancia con una temperatura templada cuando no lo esté utilizando.

Denne korte vejledning er en integreret del af monteringsvejledningen. Opbevar denne godt sammen med monteringsvejledningen. Udlevér alle dokumenter, når artiklen videregives til tredjepart. Læs monteringsvejledningen før brugen og vær særlig opmærksom på sikkerhedsoplysningerne deri.

Monteringsvejledningen kan downloades under følgende internetlink:  
<https://www.lidl-service.com>

## Leveringsomfang (afb. A)

- 1 x loungegruppe, adskilt (1-8)
- 8 x hynde (9-13)
- 1 x glasplade (14)
- 1 x afdækningspresenning, 3 dele (15)
- 1 x monteringsmateriale (16-21)
- 1 x kort vejledning

## Tekniske data



Maksimal belastning, bænk: 330 kg



Maksimal belastning, bord: 50 kg



Fremstillingsdato (måned/år):  
12/2020

## Tilsigtet brug

Artiklen er beregnet til brug i beboelsen, f.eks. altan, terrasse eller have. Artiklen er ikke beregnet til kommerciel brug.

## Sikkerhedsoplysninger



### Livsfare!

- Lad aldrig børn være uden opsyn med emballagematerialet. Der er fare for kvælning.



### Fare for skader!

- Skarpe kanter! Artiklens glas er skrøbeligt.
- Sørg for den rigtige stabilitet, før artiklen bruges!
- Stil artiklen på en plan overflade.
- Artiklen må kun bruges under opsyn af voksne og ikke som legetøj.
- Kontrollér artiklen for skader eller slid før hver brug.  
Artiklen må kun bruges i fejlfri tilstand!
- Artiklen må ikke bruges i nærheden af åben ild.



### Undgå materielle skader!

- Få artiklen sikret under ekstreme vejrforhold, som f.eks. i stærk vind. Opbevar altid artiklen i beskyttede rum.

## Montering

Du har valget mellem at montere ottomanen på venstre eller højre side. Som eksempel er ottomanen til venstre ved denne opstillingsvariant. For at montere den på højre side, skal artiklen bygges spejlvendt op.

1. Sæt sofaen sammen som vist i afb. B-F.

**Bemærk:** For en lettere montering skal skrueerne skrues manuelt ind i åbningerne og derefter skal de spændes fast med medfølgende gaffelnøgle (21).

2. Artiklen kan opstilles i forskellige vinkler. For at gøre dette skal sidelænen (6) monteres i en egnet position på sofaen (afb. D).

3. Stil sofaen plant, og læg hynderne (9-12) på.

4. Saml bordet/taburetten (afb. H).

**Bemærk:** Alt efter hvordan møblet skal bruges, bliver det til en siddemulighed ved at lægge en hynde på eller til et bord med glaspladen.

5. Stil bordet/taburetten plant og læg enten sædehynden (13) eller glaspladen (14) på (afb. I).

## Brug af afdækningen (afb. K)

Der er mulighed for at beskytte ens møbler mod vejrliget ved at brede den medfølgende afdækningspresenning (15) over dem.

Afdækningspresenningen består af tre dele, som kan placeres alt efter placeringen af dine loungemøbler.

## Rengøring og pleje

### Plejeoplysning

Rengør artiklen med en fugtig klud og et mildt rengøringsmiddel.

Betræk:



### Opbevaring

For at kunne have glæde af artiklen så længe som muligt, anbefaler vi, at den altid opbevares tør og rengjort i et tempereret rum, når den ikke er i brug.



**DELTA-SPORT HANDELSKONTOR GMBH**

Wragekamp 6 • DE-22397 Hamburg  
GERMANY



12/2020

Delta-Sport-Nr.: GL-8631

---

11.12.2020 / AM 10:33

IAN 360450\_2007

