



⚠ AVERTISSEMENT !

Lire le manuel et la notice d'utilisation avant la mise en service !
Respecter les consignes de sécurité !



PDF ONLINE
www.lidl-service.com



ÉLAGUEUSE SUR PERCHE SANS FIL 20 V PAHE 20-Li D4

FR BE

ÉLAGUEUSE SUR PERCHE SANS FIL 20 V

Traduction des instructions d'origine

DE AT CH

AKKU-HOCHENTASTER 20 V

Originalbetriebsanleitung

IAN 434661_2304



FR BE

Avant de lire le mode d'emploi, ouvrez la page contenant les illustrations et familiarisez-vous ensuite avec toutes les fonctions de l'appareil.

DE AT CH

Klappen Sie vor dem Lesen die Seite mit den Abbildungen aus und machen Sie sich anschließend mit allen Funktionen des Gerätes vertraut.

FR/BE	Traduction des instructions d'origine	Page	1
DE/AT/CH	Originalbetriebsanleitung	Seite	25

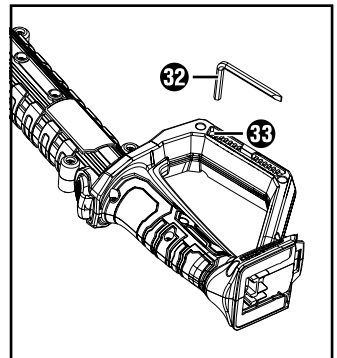
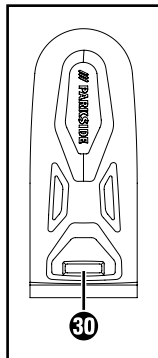
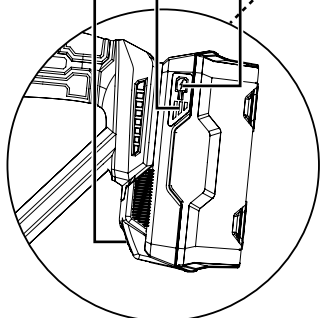
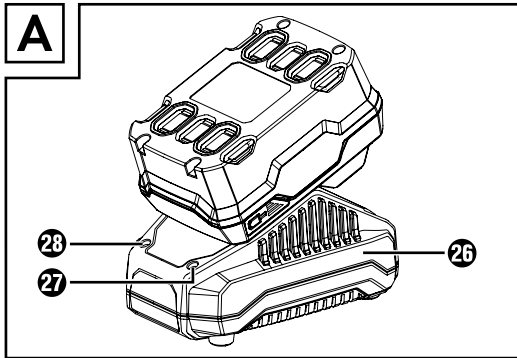
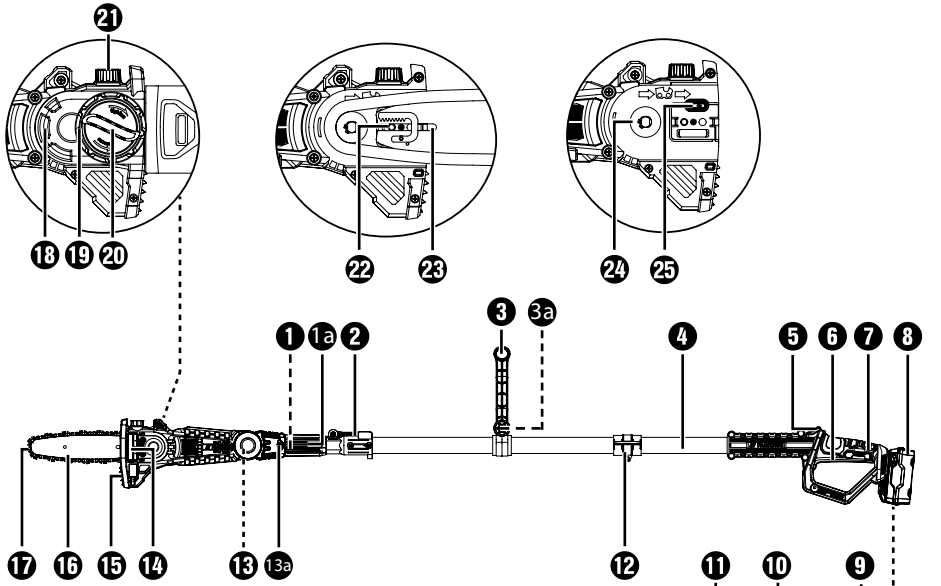

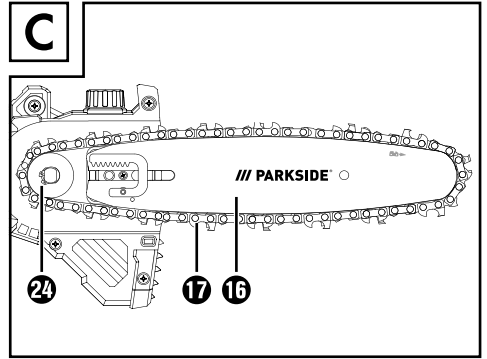
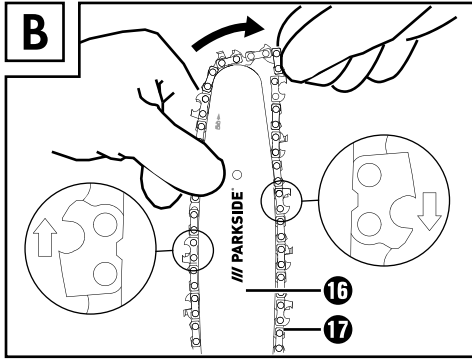

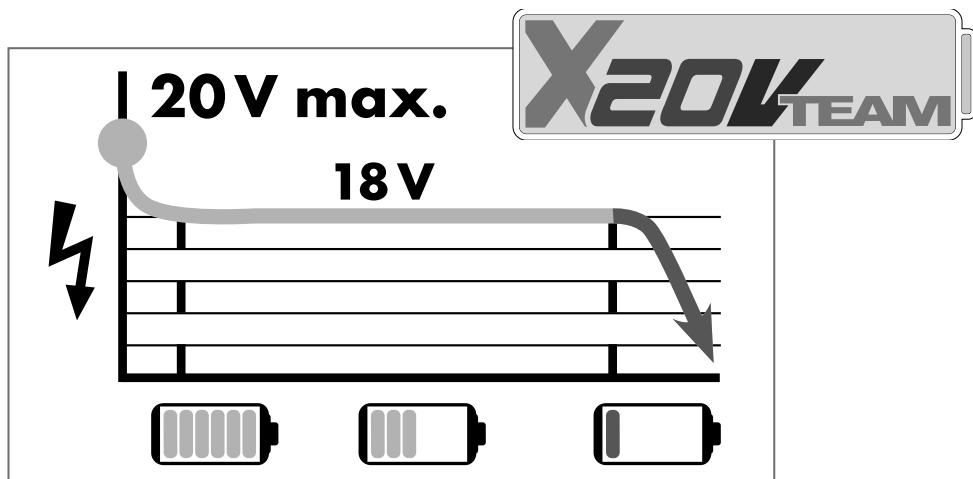

Tous les outils Parkside et les chargeurs PLG 20 A1/A4/C1/A2/C2/A3/C3/PDSLГ 20 A1/PLGS 2012 A1 de la s rie X20 V Team sont compatibles avec la batterie PAP 20 A1/A2/A3/B1/B3/PAPS 204 A1/PAPS 208 A1.

Temps de charge Courants de charge	max. 2,4 A Chargeur PLG 20 A1/A4/C1	max. 3,5 A Chargeur PLG 20 A2/C2	max. 4,5 A Chargeur PLG 20 A3/C3	max. 4,5 A Chargeur PDSLГ 20 A1	max. 12,0 A Chargeur PLGS 2012 A1
2 Ah PAP 20 A1/B1 Batterie	<u>60 min</u> 2,4 A	<u>45 min</u> 3,5 A	<u>35 min</u> 3,8 A	<u>35 min</u> 3,8 A	<u>35 min</u> 3,8 A
3 Ah PAP 20 A2 Batterie	<u>90 min</u> 2,4 A	<u>60 min</u> 3,5 A	<u>45 min</u> 4,5 A	<u>45 min</u> 4,5 A	<u>32 min</u> 5,3 A
4 Ah PAP 20 A3/B3 Batterie	<u>120 min</u> 2,4 A	<u>80 min</u> 3,5 A	<u>60 min</u> 4,5 A	<u>60 min</u> 4,5 A	<u>35 min</u> 7,8 A
4 Ah PAPS 204 A1 Batterie	<u>120 min</u> 2,4 A	<u>80 min</u> 3,5 A	<u>50 min</u> 4,5 A	<u>50 min</u> 4,5 A	<u>35 min</u> 6,0 A
8 Ah PAPS 208 A1 Batterie	<u>210 min</u> 2,4 A	<u>165 min</u> 3,5 A	<u>120 min</u> 4,5 A	<u>120 min</u> 4,5 A	<u>45 min</u> 12,0 A

Table des matières

Introduction	2
Utilisation conforme à l'usage prévu	2
Équipement	2
Matériel livré	3
Caractéristiques techniques	3
Avertissements de sécurité généraux pour l'outil électrique	5
1. Sécurité de la zone de travail	5
2. Sécurité électrique	5
3. Sécurité des personnes	5
4. Utilisation et entretien de l'outil électrique	6
5. Utilisation des outils fonctionnant sur batteries et précautions d'emploi	7
6. Entretien	7
Consignes de sécurité spécifiques à l'élagueuse sur perche	7
Mesures de prudence contre le rebond	8
Consignes de sécurité approfondies	9
Consignes de sécurité relatives aux chargeurs	10
Accessoires/équipements supplémentaires d'origine	11
Avant la mise en service	11
Recharger le pack d'accus (voir fig. A)	11
Mettre le pack d'accus dans l'appareil/l'en retirer	12
Contrôler l'état de l'accu	12
Fixation/montage de la bandoulière	12
Monter la chaîne de scie et la lame	12
Tendre et vérifier la chaîne de scie	12
Lubrification de la chaîne	13
Monter la tête de scie sur la perche télescopique	13
Affûter la chaîne de scie	13
Mise en service	13
Mise en marche/mise hors service	13
Vérifier l'huilage automatique	14
Ajuster la perche télescopique	14
Réglage de la poignée	14
Régler l'angle de coupe	14
Techniques de sciage	14
Travail sûr	15
Transport et stockage	16
Nettoyage et maintenance	16
Résolution de problèmes de l'élagueuse sur perche	17
Intervalles de maintenance de l'élagueuse sur perche	17
Commande de pièces de rechange	17
Mise au rebut	18
Garantie de Kompernass Handels GmbH	19
Service après-vente	21
Importateur	21
Traduction de la déclaration de conformité originale	22
Commande d'une batterie de rechange et d'un chargeur	23

ÉLAGUEUSE SUR PERCHE SANS FIL 20 V PAHE 20-Li D4





Introduction

Nous vous félicitons pour l'achat de votre nouvel appareil. Vous venez ainsi d'opter pour un produit de grande qualité. Le mode d'emploi fait partie de ce produit. Il contient des remarques importantes concernant la sécurité, l'usage et la mise au rebut. Avant d'utiliser le produit, veuillez vous familiariser avec toutes les consignes d'utilisation et de sécurité. N'utilisez le produit que conformément aux consignes et pour les domaines d'utilisation prévus. Si vous cédez le produit à un tiers, remettez-lui également tous les documents.

Utilisation conforme à l'usage prévu

Cet appareil sert à élaguer les arbres. Il n'a pas été conçu pour scier les branches de fort diamètre, abattre les arbres et scier des matériaux comme la maçonnerie, le plastique ou des produits alimentaires. N'utilisez l'appareil que conformément aux consignes et pour les domaines d'utilisation prévus. L'appareil n'est pas conçu pour un usage professionnel. L'appareil est conçu pour être utilisé par des adultes. Cet appareil n'est pas destiné à l'usage par des personnes (enfants compris) présentant des aptitudes physiques, sensorielles ou intellectuelles restreintes, ou qui manquent de l'expérience et/ou des connaissances requises. Il est interdit d'utiliser l'appareil en cas de pluie ou dans un environnement humide. Évitez d'utiliser l'élagueuse à une température ambiante inférieure à 10 °C. Toute utilisation autre ou modification de l'appareil est considérée comme non conforme et s'accompagne de risques d'accident non négligeables. Le fabricant n'assume aucune responsabilité pour les dommages résultant d'une utilisation non conforme à l'usage prévu.

Équipement

- ❶ Perche télescopique
- ❶a Pièce de raccordement
- ❷ Fermeture rapide pour perche télescopique
- ❸ Poignée
- ❸a Vis de la poignée
- ❹ Longeron de l'appareil
- ❺ Verrouillage de sécurité
- ❻ Interrupteur MARCHÉ/ARRÊT
- ❼ Poignée arrière
- ❽ Pack d'accus*
- ❾ Touche d'état accu 
- ❿ LED d'affichage d'état de l'accu 
- ⓫ Touche déverrouillage du pack d'accus
- ⓫ Anneau de transport
- ⓫ Relâcher le bouton pour l'angle de coupe
- ⓫a Tête de scie
- ⓫ Regard de niveau d'huile
- ⓫ Butée
- ⓫ Lame
- ⓫ Chaîne de scie
- ⓫ Cache de pignon
- ⓫ Bague de tension de chaîne
- ⓫ Vis de fixation
- ⓫ Bouchon du réservoir à huile
- ⓫ Guide-lame
- ⓫ Rail de guidage
- ⓫ Pignon
- ⓫ Huileur par gouttes
- ⓫ Chargeur rapide*
- ⓫ LED rouge de contrôle de charge 
- ⓫ LED verte de contrôle de charge 
- ⓫ Bandoulière
- ⓫ Gaine protectrice pour la lame
- ⓫ Huile pour chaîne bio
- ⓫ Outil de montage
- ⓫ Fixation de montage pour l'outil de montage
- ⓫ Lunettes de protection

Matériel livré

- 1 Élagueuse sur perche sans fil 20 V
- 1 tête de scie
- 1 Bandoulière
- 1 Gaine protectrice pour la lame
- 1 Lame
- 1 Chaîne de scie
- 100 ml d'huile bio pour chaîne
- 1 Outil de montage
- 1 Lunettes de protection
- 1 Mode d'emploi

Caractéristiques techniques

Élagueuse sur perche sans fil 20 V

PAHE 20-Li D4

Tension nominale	20 V \equiv (courant continu)
Ralenti	n_0 2500 min ⁻¹
Vitesse de la chaîne	5 m/s max.
Poids (sans accu, outil de coupe et ceinture de port)	env. 3,3 kg
Volume du réservoir à huile	env. 80 cm ³
Longueur de coupe	env. 200 mm
Lame	8" AM08-33-507P
Chaîne de scie	050 33E

Accu PAP 20 B3*

Type	LITHIUM-IONS
Tension nominale	20 V \equiv (courant continu)
Capacité	4000 mAh/80 Wh
Cellules	10

Chargeur rapide PLG 20 C3*

ENTRÉE/Input

Tension nominale	230-240 V \sim , 50 Hz (courant alternatif)
Puissance nominale absorbée	120 W
Fusible (interne)	3,15 A 

SORTIE/Output

Tension nominale	21,5 V \equiv (courant continu)
Courant nominal	4,5 A

Temps de charge env. 60 min
 Classe de protection II/ (double isolation)

* BATTERIE ET CHARGEUR NON INCLUS DANS LA LIVRAISON

Valeurs d'émissions sonores

Valeur de mesure du bruit déterminée conf. à la norme EN 62841-1 et EN ISO 11680-1. Le niveau de bruit A pondéré typique de l'outil électrique sur l'emplacement de l'utilisateur est de :

Niveau de pression acoustique	$L_{pA} = 82,4$ dB (A)
Imprecision	$K_{pA} = 3$ dB
Niveau de puissance acoustique	$L_{WA} = 92,2$ dB (A)
Imprecision	$K_{WA} = 2,35$ dB
Niveau de puissance acoustique garanti	$L_{WA} = 95$ dB (A)



Porter une protection auditive !

Valeurs totales des vibrations déterminées (pour chaque poignée) selon la norme EN 62841-1 et EN ISO 11680-1 :

Valeur d'émission des vibrations	$a_{h,D} = 2,689$ m/s ²
Imprecision	$K = 1,5$ m/s ²

AVERTISSEMENT !

- Le niveau de pression acoustique doit être réduit en fonction de l'utilisation et des travaux à réaliser, de manière à éviter toute entrave à la santé. Le niveau de pression acoustique au poste de travail peut dépasser 80 dB (A). Dans ce cas, des mesures d'insonorisation sont nécessaires pour l'utilisateur (par ex. port d'une protection auditive).
- Réduisez également les risques de vibrations tels que le risque d'une maladie des doigts morts grâce à des pauses de travail fréquentes durant lesquelles vous frottez par ex. les paumes des mains l'une contre l'autre !

REMARQUE

- ▶ Les valeurs d'émission de vibrations et les valeurs d'émissions sonores indiquées ont été mesurées conformément à une méthode de mesure normée et peuvent être utilisées pour comparer des outils électriques.
- ▶ Les valeurs d'émission de vibrations et les valeurs d'émissions sonores indiquées peuvent également être utilisées pour une évaluation préliminaire de la sollicitation.

⚠ AVERTISSEMENT !

- ▶ Pendant l'utilisation effective de l'outil électrique, les émissions de vibrations et sonores peuvent différer des valeurs indiquées en fonction de la manière dont l'outil électrique est utilisé, et en particulier en fonction du type de pièce à usiner.
- ▶ Il faut fixer des mesures de sécurité, visant à protéger l'utilisateur, qui reposent sur une estimation de la sollicitation vibratoire pendant les conditions d'utilisation effectives (à ce titre, toutes les parts du cycle de travail doivent être prises en compte, par exemple les durées pendant lesquelles l'outil électrique est éteint et celles pendant lesquelles il est allumé mais fonctionne sans charge).

Explication des plaques signalétiques sur l'appareil :



Lisez le mode d'emploi et les instructions avant la mise en service !



Porter des gants de protection !



Porter des chaussures de sécurité !



Porter une protection auditive !



Porter un casque de protection !



Porter des lunettes de protection !



Éloignez les personnes qui se trouvent à proximité de l'appareil !



Interdit ! N'utilisez jamais la tronçonneuse d'une seule main !



Utilisez toujours la tronçonneuse des deux mains !



Attention au risque de rebond ! Évitez toute entrée en contact de la pointe de la lame avec un objet !



Protéger l'appareil de la pluie ou de l'humidité !



Danger de mort par électrocution ! Tenez-vous à au moins 10 m des lignes électriques aériennes et à au moins 15 m des autres personnes.



Attention ! Chute d'objets. En particulier lors de la coupe au-dessus de la tête.



Faites attention aux pièces projetées !



Attention ! Risque de blessures dû à la lame en service.



Indication du niveau de puissance acoustique LWA en dB.



Avant d'effectuer des travaux de maintenance, éteignez l'appareil et retirez l'accu !



Le plein du réservoir suffit pour env. 15 minutes de fonctionnement d'affilée.



Sens de rotation de la chaîne de scie !



Bouchon du réservoir à huile

MIN/MAX

Indicateur de niveau minimum/maximum du réservoir d'huile.



Serrage!



Résoudre!



La direction de la flèche marque la position sélectionnée.



Appuyez dans le sens de la flèche.



Avertissements de sécurité généraux pour l'outil électrique

REMARQUE

- Les réglementations nationales peuvent restreindre l'utilisation de l'appareil.

⚠ AVERTISSEMENT !

- Lire tous les avertissements de sécurité, les instructions, les illustrations et les spécifications fournis avec cet outil électrique. Ne pas suivre les instructions énumérées ci-dessous peut provoquer un choc électrique, un incendie et/ou une blessure sérieuse.

Conserver tous les avertissements et toutes les instructions pour pouvoir s'y reporter ultérieurement.

Le terme „outil électrique“ dans les avertissements fait référence à votre outil électrique alimenté par le secteur (avec cordon d'alimentation) ou votre outil électrique fonctionnant sur batterie (sans cordon d'alimentation).

1. Sécurité de la zone de travail

- Conserver la zone de travail propre et bien éclairée. Les zones en désordre ou sombres sont propices aux accidents.
- Ne pas faire fonctionner les outils électriques en atmosphère explosive, par exemple en présence de liquides inflammables, de gaz ou de poussières. Les outils électriques produisent des étincelles qui peuvent enflammer les poussières ou les fumées.
- Maintenir les enfants et les personnes présentes à l'écart pendant l'utilisation de l'outil électrique. Les distractions peuvent vous faire perdre le contrôle de l'outil.

2. Sécurité électrique

- Il faut que les fiches de l'outil électrique soient adaptées au socle. Ne jamais modifier la fiche de quelque façon que ce soit. Ne pas utiliser d'adaptateurs avec des outils électriques à branchement de terre. Des fiches non modifiées et des socles adaptés réduisent le risque de choc électrique.
- Éviter tout contact du corps avec des surfaces reliées à la terre telles que les tuyaux, les radiateurs, les cuisinières et les réfrigérateurs. Il existe un risque accru de choc électrique si votre corps est relié à la terre.
- Ne pas exposer les outils électriques à la pluie ou à des conditions humides. La pénétration d'eau à l'intérieur d'un outil électrique augmente le risque de choc électrique.
- Ne pas maltraiter le cordon. Ne jamais utiliser le cordon pour porter, tirer ou débrancher l'outil électrique. Maintenir le cordon à l'écart de la chaleur, du lubrifiant, des arêtes vives ou des parties en mouvement. Des cordons endommagés ou emmêlés augmentent le risque de choc électrique.
- Lorsqu'on utilise un outil électrique à l'extérieur, utiliser un prolongateur adapté à l'utilisation extérieure. L'utilisation d'un cordon adapté à l'utilisation extérieure réduit le risque de choc électrique.
- Si l'usage d'un outil électrique dans un emplacement humide est inévitable, utiliser une alimentation protégée par un dispositif à courant différentiel résiduel (RCD). L'usage d'un RCD réduit le risque de choc électrique.

3. Sécurité des personnes

- Rester vigilant, regarder ce que vous êtes en train de faire et faire preuve de bon sens dans votre utilisation de l'outil électrique. Ne pas utiliser un outil électrique lorsque vous êtes fatigué ou sous l'emprise de drogues, de l'alcool ou de médicaments. Un moment d'inattention en cours d'utilisation d'un outil électrique peut entraîner des blessures graves.

- b) Utiliser un équipement de protection individuelle. Toujours porter une protection pour les yeux. Les équipements de protection individuelle tels que les masques contre les poussières, les chaussures de sécurité antidérapantes, les casques ou les protections auditives utilisés pour les conditions appropriées réduisent les blessures.
- c) Éviter tout démarrage intempestif. S'assurer que l'interrupteur est en position arrêt avant de brancher l'outil au secteur et/ou au bloc de batteries, de le ramasser ou de le porter. Porter les outils électriques en ayant le doigt sur l'interrupteur ou brancher des outils électriques dont l'interrupteur est en position marche est source d'accidents.
- d) Retirer toute clé de réglage avant de mettre l'outil électrique en marche. Une clé laissée fixée sur une partie tournante de l'outil électrique peut donner lieu à des blessures.
- e) Ne pas se précipiter. Garder une position et un équilibre adaptés à tout moment. Cela permet un meilleur contrôle de l'outil électrique dans des situations inattendues.
- f) S'habiller de manière adaptée. Ne pas porter de vêtements amples ou de bijoux. Garder les cheveux et les vêtements à distance des parties en mouvement. Des vêtements amples, des bijoux ou les cheveux longs peuvent être pris dans des parties en mouvement.
- g) Si des dispositifs sont fournis pour le raccordement d'équipements pour l'extraction et la récupération des poussières, s'assurer qu'ils sont connectés et correctement utilisés. Utiliser des collecteurs de poussière peut réduire les risques dus aux poussières.
- h) Rester vigilant et ne pas négliger les principes de sécurité de l'outil sous prétexte que vous avez l'habitude de l'utiliser. Une fraction de seconde d'inattention peut provoquer une blessure grave.

4. Utilisation et entretien de l'outil électrique

- a) Ne pas forcer l'outil électrique. Utiliser l'outil électrique adapté à votre application. L'outil électrique adapté réalise mieux le travail et de manière plus sûre au régime pour lequel il a été construit.
- b) Ne pas utiliser l'outil électrique si l'interrupteur ne permet pas de passer de l'état de marche à arrêt et inversement. Tout outil électrique qui ne peut pas être commandé par l'interrupteur est dangereux et il faut le réparer.
- c) Débrancher la fiche de la source d'alimentation et/ou enlever le bloc de batteries, s'il est amovible, avant tout réglage, changement d'accessoires ou avant de ranger l'outil électrique. De telles mesures de sécurité préventives réduisent le risque de démarrage accidentel de l'outil électrique.
- d) Conserver les outils électriques à l'arrêt hors de la portée des enfants et ne pas permettre à des personnes ne connaissant pas l'outil électrique ou les présentes instructions de le faire fonctionner. Les outils électriques sont dangereux entre les mains d'utilisateurs novices.
- e) Observer la maintenance des outils électriques et des accessoires. Vérifier qu'il n'y a pas de mauvais alignement ou de blocage des parties mobiles, des pièces cassées ou toute autre condition pouvant affecter le fonctionnement de l'outil électrique. En cas de dommages, faire réparer l'outil électrique avant de l'utiliser. De nombreux accidents sont dus à des outils électriques mal entretenus.
- f) Garder affûtés et propres les outils permettant de couper. Des outils destinés à couper correctement entretenus avec des pièces coupantes tranchantes sont moins susceptibles de bloquer et sont plus faciles à contrôler.
- g) Utiliser l'outil électrique, les accessoires et les lames etc., conformément à ces instructions, en tenant compte des conditions de travail et du travail à réaliser. L'utilisation de l'outil électrique pour des opérations différentes de celles prévues peut donner lieu à des situations dangereuses.

- h) Il faut que les poignées et les surfaces de préhension restent sèches, propres et dépourvues d'huiles et de graisses. Des poignées et des surfaces de préhension glissantes rendent impossibles la manipulation et le contrôle en toute sécurité de l'outil dans les situations inattendues.

5. Utilisation des outils fonctionnant sur batteries et précautions d'emploi

- a) Ne recharger qu'avec le chargeur spécifié par le fabricant. Un chargeur qui est adapté à un type de bloc de batteries peut créer un risque de feu lorsqu'il est utilisé avec un autre type de bloc de batteries.
- b) N'utiliser les outils électriques qu'avec des blocs de batteries spécifiquement désignés. L'utilisation de tout autre bloc de batteries peut créer un risque de blessure et de feu.
- c) Lorsqu'un bloc de batteries n'est pas utilisé, le maintenir à l'écart de tout autre objet métallique, par exemple trombones, pièces de monnaie, clés, clous, vis ou autres objets de petite taille qui peuvent donner lieu à une connexion d'une borne à une autre. Le court-circuitage des bornes d'une batterie entre elles peut causer des brûlures ou un feu.
- d) Dans de mauvaises conditions, du liquide peut être éjecté de la batterie; éviter tout contact. En cas de contact accidentel, nettoyer à l'eau. Si le liquide entre en contact avec les yeux, rechercher en plus une aide médicale. Le liquide éjecté des batteries peut causer des irritations ou des brûlures.
- e) Ne pas utiliser un bloc de batteries ou un outil fonctionnant sur batteries qui a été endommagé ou modifié. Les batteries endommagées ou modifiées peuvent avoir un comportement imprévisible provoquant un feu, une explosion ou un risque de blessure.
- f) Ne pas exposer un bloc de batteries ou un outil fonctionnant sur batteries au feu ou à une température excessive. Une exposition au feu ou à une température supérieure à 130 °C (265 °F) peut provoquer une explosion.

- g) Suivre toutes les instructions de charge et ne pas charger le bloc de batteries ou l'outil fonctionnant sur batteries hors de la plage de températures spécifiée dans les instructions. Un chargement incorrect ou à des températures hors de la plage spécifiée de températures peut endommager la batterie et augmenter le risque de feu.



ATTENTION ! RISQUE D'EXPLOSION !
Ne rechargez jamais des piles non rechargeables.



Protégez l'accu de la chaleur, par ex. aussi du rayonnement solaire continu, du feu, de l'eau et de l'humidité. Il y a un risque d'explosion.

6. Entretien

- a) Faire entretenir l'outil électrique par un réparateur qualifié utilisant uniquement des pièces de rechange identiques. Cela assure le maintien de la sécurité de l'outil électrique.
- b) Ne jamais effectuer d'opération d'entretien sur des blocs de batteries endommagés. Il convient que l'entretien des blocs de batteries ne soit effectué que par le fabricant ou les fournisseurs de service autorisés.

Consignes de sécurité spécifiques à l'élagueuse sur perche

- Portez toujours un casque de protection, une protection auditive et des gants de sécurité. Portez aussi une protection oculaire pour ne pas recevoir de projections d'huile ou de poussière de sciure dans les yeux. Portez un masque anti-poussière.
- N'utilisez jamais l'appareil debout sur une échelle.
- Ne vous penchez pas trop en avant lors de l'utilisation de l'appareil. Veillez à une posture stable et à toujours garder l'équilibre. Utilisez la ceinture de port comprise dans le matériel livré pour répartir le poids de manière uniforme sur le corps.
- Portez des bottes robustes et anti-dérapantes.
- N'utilisez pas l'appareil par temps pluvieux ou en présence d'humidité.

- N'utilisez pas l'appareil à proximité de lignes électriques. Respectez une distance minimum de 10 m avec les lignes électriques aériennes.
- Ne vous tenez pas en-dessous des branches à couper afin d'éviter des blessures causées par la chute de branches. Pensez au retour brutal de branches afin d'éviter toute blessure. Travaillez en respectant un angle de 60 ° env.
- Pensez en permanence au risque de rebond brutal de l'appareil.
- Ne surveillez pas uniquement les branches à couper, mais également le matériel qui tombe pour ne pas trébucher.
- Faites une pause d'une heure au moins toutes les 30 minutes de travail.
- Portez toujours des gants de protection.
- Recouvrez le rail de guidage et la chaîne avec le cache lors du transport et du stockage.
- N'utilisez pas l'appareil dans un environnement explosif ni à proximité de liquides, de gaz ou de vapeurs inflammables. Les étincelles produites par la machine risquent d'enflammer ces vapeurs ou ces gaz.
- La prise de courant utilisée doit être compatible avec la fiche secteur. Ne modifiez jamais la fiche secteur, vous risqueriez de vous électrocuter.
- Pour débrancher l'appareil de la prise secteur, ne tirez pas le cordon d'alimentation mais la fiche secteur. N'utilisez pas le cordon d'alimentation pour tirer ou transporter l'appareil. Maintenir le cordon d'alimentation à l'écart de la chaleur, de l'huile, des arêtes ou des parties en mouvement.
- Retirez le pack d'accus à la fin du travail ou pour les travaux de nettoyage et de maintenance sur l'appareil.
- Évitez tout démarrage involontaire de l'appareil.
- Les appareils dont l'interrupteur est défectueux doivent être immédiatement réparés afin d'éviter tout dommage et blessure.

- Entrez l'appareil hors de portée des enfants. Seules des personnes familiarisées avec ce mode d'emploi et avec l'appareil peuvent l'utiliser.
- Entretenez soigneusement vos outils électriques. Vérifier qu'il n'y a pas de mauvais alignement ou de blocage des parties mobiles, des pièces cassées ou toute autre condition pouvant affecter le fonctionnement de l'outil. En cas de dommages, faire réparer l'outil avant de l'utiliser. De nombreux accidents sont dus à des outils mal entretenus.
- Garder affûtés et propres les outils permettant de couper. Des outils destinés à couper correctement entretenus avec des pièces coupantes tranchantes sont moins susceptibles de bloquer et sont plus faciles à contrôler.
- Faire entretenir l'appareil par du personnel qualifié. Utilisez uniquement les pièces détachées d'origine recommandées par le fabricant.

Mesures de prudence contre le rebond

⚠ ATTENTION AU REBOND !

- ▶ Pendant le travail, l'appareil risque de rebondir. Il y a risque de blessure. La prudence ainsi que la technique de coupe adaptée permettent d'éviter les rebonds.
- Un contact avec la pointe du rail peut dans certains cas entraîner une réaction inattendue vers l'arrière, durant laquelle la lame **16** est renvoyé brutalement vers le haut et en direction de l'utilisateur (voir fig. 1).

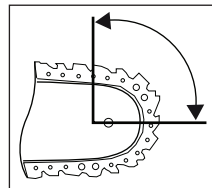

Fig. 1

- Un rebond peut survenir lorsque la pointe de la lame **16** touche un objet ou lorsque le bois s'incurve et que la chaîne de scie **17** reste coincée dans le trait de coupe (voir fig. 2).

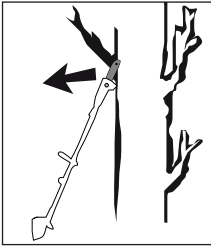

Fig. 2

- Le grippage de la chaîne de scie **17** sur le bord supérieur de la lame **16** peut entraîner un brusque rebond de la lame en direction de l'utilisateur.
- Chacune de ces réactions peut entraîner une perte de contrôle de la scie et d'éventuelles blessures graves. Ne vous fiez pas uniquement aux dispositifs de sécurité intégrés dans la tronçonneuse. En tant qu'utilisateur d'une tronçonneuse, prenez différentes mesures afin de travailler sans accident et sans vous blesser. Un recul résulte d'une utilisation incorrecte ou inappropriée de l'outil électrique. Des mesures de prudence adaptées, comme celles décrites ci-dessous, permettent de l'éviter :
- **Tenez bien la tronçonneuse des deux mains, les pouces et les doigts entourant les poignées de la tronçonneuse. Placez votre corps et vos bras dans une position dans laquelle vous pouvez résister aux forces de rebond.** Lorsque des mesures adaptées ont été prises, l'utilisateur peut alors maîtriser les forces de rebond. Ne jamais lâcher la tronçonneuse.
- **Évitez une posture anormale.** Ceci permet d'éviter un contact involontaire avec la pointe du rail et de mieux contrôler la tronçonneuse lors de situations inattendues.
- **Utilisez toujours les rails de remplacement et les chaînes de scie préconisés par le fabricant.** De mauvais rails et chaînes à scie de rechange peuvent entraîner l'arrachage de la chaîne de scie et/ou un rebond.
- **Respectez les instructions du fabricant concernant l'affûtage et la maintenance de la chaîne de scie.** Des limiteurs de profondeur trop bas augmentent la tendance au rebond.

- **Ne sciez pas avec la pointe de la lame.** Il y a risque de rebond.
- **Veillez à ce qu'aucun objet sur lequel vous pourriez trébucher ne se trouve par terre.**

Consignes de sécurité approfondies

⚠ PRUDENCE ! RISQUE DE BLESSURES !

- ▶ Ne touchez jamais l'appareil en marche au-dessus de la poignée **3**, vous risqueriez de vous blesser !
- Durant l'utilisation, aucune autre personne ou aucun animal ne doit se trouver dans un périmètre de 15 mètres. L'utilisateur est responsable envers les tierces personnes dans la zone de travail.
- Maintenez l'appareil, les parties coupantes et la gaine protectrice pour la lame en bon état afin d'éviter des blessures.
- Contrôlez l'appareil avant chaque utilisation pour vérifier l'absence de pièces usées, mal fixées ou déformées. Cela garantit le maintien de la sécurité de l'appareil.
- Il faut surveiller les enfants pour être sûr qu'ils ne jouent pas avec l'appareil.
- Utilisez uniquement l'appareil lorsque vous vous êtes familiarisé avec ce dernier.
- Ne travaillez pas avec un appareil endommagé, incomplet ou modifié sans l'autorisation du fabricant. N'utilisez jamais l'appareil avec un équipement de protection défectueux. N'utilisez pas l'appareil si l'interrupteur Marche/Arrêt est défectueux. Avant l'utilisation, vérifiez l'état de sûreté de l'appareil, en particulier de la lame et de la chaîne de scie. Si vous avez laissé tomber l'appareil, vérifiez que celui-ci ne présente pas de dommages ou défauts importants.
- Ne démarrez jamais l'appareil avant que la lame, la chaîne de scie et le cache de pignon ne soient correctement montés.
- Assurez-vous que l'appareil n'entre pas en contact lors du démarrage et pendant le travail avec le sol, des pierres, du fil ou d'autres corps étrangers. Éteignez l'appareil avant de le poser.

- L'appareil n'est conçu que pour être utilisé à deux mains. Ne l'utilisez jamais d'une main.
- Ne tenez l'appareil que par ses poignées isolées vu que la chaîne de scie risque d'entrer en contact avec des lignes électriques cachées. Si la chaîne de scie entre en contact avec une ligne sous tension, cela peut mettre des pièces métalliques de l'appareil sous tension et provoquer une électrocution.
- Lorsque vous changez de site, vérifiez bien que l'appareil est éteint et que le doigt ne touche pas l'interrupteur Marche/Arrêt. Portez l'appareil avec la chaîne de scie et la lame regardant en arrière. Avant le transport, enflez la gaine protectrice pour la lame.
- Lors de chaque coupe, appliquez fermement la butée dentée  et ne commencez à scier qu'ensuite.
- Soyez particulièrement prudent pendant le sciage des petites touffes et branches minces. Les matériaux minces peuvent rester coincés dans la chaîne de scie et vous percuter ou vous faire perdre l'équilibre.
- Ne coupez pas de bois posé sur le sol et n'essayez pas de scier des racines dépassant du sol. Évitez dans tous les cas que la chaîne de scie ne plonge dans la terre, cette dernière s'émuousserait sinon immédiatement.
- Lorsque vous sciez une branche sous tension mécanique, attention à un mouvement de rappel brusque lorsque le bois se détend. Il y a risque de blessure.
- Si les parties coupantes restent bloquées ou coincées dans la ramure, ne tentez jamais de dégager l'appareil de force. Éteignez immédiatement l'appareil et ne le rallumez qu'après avoir supprimé la cause du blocage. Il y a risque de blessures !
- Il est recommandé de suivre un cours sur l'utilisation et la maintenance de l'élagueuse, ainsi qu'un cours de secourisme. En cas de non-utilisation sur une longue période et à titre d'exercice, vous devez toujours commencer par des coupes simples dans du bois en appui sûr pour vous familiariser de nouveau avec l'appareil.

Consignes de sécurité relatives aux chargeurs

- Cet appareil peut être utilisé par des enfants à partir de 8 ans et par des personnes ayant des capacités physiques, sensorielles ou mentales réduites ou disposant de peu d'expérience et/ou de connaissances, à condition qu'ils soient surveillés ou qu'ils aient été initiés à l'utilisation sécurisée de l'appareil et qu'ils aient compris les dangers en résultant. Les enfants ne doivent pas jouer avec l'appareil. Il est interdit aux enfants de nettoyer ou d'entretenir l'appareil sans surveillance.



Le chargeur convient uniquement à une exploitation en intérieur.

- Si le cordon d'alimentation de l'appareil est endommagé, il doit être remplacé par le fabricant, son service après-vente ou une personne de qualification similaire afin d'éviter tout risque.

ATTENTION !

- ◆ Ce chargeur ne peut charger que les batteries suivantes: PAP 20 A1/PAP 20 A2/PAP 20 A3/PAP 20 B1/PAP 20 B3/PAPS 204 A1/PAPS 208 A1.
- ◆ Une liste actualisée de la compatibilité de la batterie est disponible sur www.lidl.de/Akku.

⚠ RISQUES RÉSIDUELS !

- Des risques résiduels demeurent même si vous utilisez cet outil électrique conformément à la réglementation. Les risques suivants peuvent survenir en liaison avec la construction et l'exécution de cet outil électrique :
 - a) Blessures (entailles)
 - b) Lésions auditives si vous ne portez pas de protection auditive appropriée.
 - c) Risques sanitaires engendrés par les vibrations au niveau des mains et des bras si vous utilisez l'appareil pendant une période prolongée, si vous ne le guidez et ne l'entretenez pas correctement.

⚠ AVERTISSEMENT !

- N'utilisez pas l'appareil lorsque le câble, le cordon d'alimentation ou la fiche secteur sont endommagés. Des cordons d'alimentation endommagés signifient un danger de mort par électrocution.

Accessoires/équipements supplémentaires d'origine

- Utilisez uniquement les accessoires et les équipements supplémentaires indiqués dans le mode d'emploi. L'utilisation d'outils d'usage différents de ceux recommandés dans ces instructions d'utilisation, ou bien d'autres accessoires, peut vous faire courir un risque de blessures.

⚠ AVERTISSEMENT !

- ▶ N'utilisez aucun accessoire non recommandé par PARKSIDE. Cela peut provoquer un choc électrique et un incendie.

Avant la mise en service



Recharger le pack d'accus (voir fig. A)

⚠ PRUDENCE !



- ▶ Avant de retirer le pack d'accus **8** du chargeur rapide **26** ou de le mettre en place dessus, débranchez toujours la fiche secteur de la prise de courant.

REMARQUE

- ▶ Ne chargez jamais le pack d'accus lorsque la température environnante est inférieure à 10 °C ou supérieure à 40 °C. Si un accus lithium-ions doit rester stocké pendant une période prolongée, il faut contrôler régulièrement son état de charge. L'état de charge optimal se situe entre 50 % et 80 %. Le climat de stockage doit être frais et sec dans une température ambiante située entre 0 °C et 50 °C.

- ◆ Placez le pack d'accus **8** dans le chargeur rapide **26**.
- ◆ Insérez la fiche secteur dans la prise secteur. La LED de contrôle **27**  s'allume en rouge.
- ◆ La LED verte de contrôle **28**  vous signale que l'opération de charge est terminée et que le pack d'accus **8** est prêt à être utilisé.

⚠ ATTENTION !

- ◆ Si la LED de contrôle rouge **27**  se met à clignoter, cela signifie que le pack d'accus **8** surchauffe et qu'il ne peut pas être rechargé.
- ◆ Si les LED de contrôle rouge et verte **27**  **28**  clignotent ensemble, cela signifie que le pack d'accus **8** est défectueux.
- ◆ Introduisez le pack d'accus **8** dans l'appareil.

Mettre le pack d'accus dans l'appareil/l'en retirer



Mettre en place le pack d'accus

- ◆ Faites enclencher le pack d'accus 8 dans la poignée arrière 7.

Retirer le pack d'accus

- ◆ Appuyez sur la touche pour déverrouiller 11 puis retirez le pack d'accus 8.

Contrôler l'état de l'accum

- ◆ Pour vérifier l'état de l'accum, appuyez sur la touche d'état de l'accum 9 . L'état et la puissance restante s'affichent comme suit dans la LED d'affichage de l'accum 10  :
ROUGE/ORANGE/VERT = charge/puissance maximale
ROUGE/ORANGE = charge/puissance moyenne
ROUGE = charge faible - charger l'accum

Fixation/montage de la bandoulière

- ◆ Accrochez la bandoulière 29 dans l'œillet 12.
- ◆ Réglez la bandoulière 29 à votre taille afin que l'œillet 12 se trouve à hauteur de vos hanches quand vous laissez pendre l'appareil.
- ◆ En outre, vous pouvez régler l'anneau de transport 12 en hauteur sur le longeron de l'appareil 4 après avoir desserré la vis.

Monter la chaîne de scie et la lame

AVERTISSEMENT !

- ▶ Mettre des gants de protection ! Risque de blessure causé par les dents de coupe tranchantes !
- ▶ Le cache de pignon 18, ainsi que la bague de tension de chaîne 19 et la vis de fixation 20 ne sont pas montés sur l'appareil à la livraison.
- ▶ Retourner la lame 16 n'est pas prévu par le fabricant.
- ▶ L'indication du sens de rotation de la chaîne  sur la lame 16 doit être respectée lors de chaque montage.

- ◆ Insérez la chaîne de scie 17 sur la lame 16. Veillez au sens de rotation  de la chaîne de scie 17 (voir Fig. B).
- ◆ Placez la lame 16 avec l'inscription vers le haut et faites passer la chaîne de scie 17 autour du pignon 24. Le rail de guidage 23 se trouve alors au-dessus du guide-lame 22 (voir Fig. C).
- ◆ Positionnez le cache de pignon 18.
- ◆ Serrez légèrement la vis de fixation 20.
- ◆ Tendez maintenant la chaîne de scie 17 (voir chapitre Tendre et vérifier la chaîne de scie).
- ◆ Serrez ensuite bien la vis de fixation 20.

Tendre et vérifier la chaîne de scie

AVERTISSEMENT !

- ▶ Mettre des gants de protection ! Risque de blessure causé par les dents de coupe tranchantes !
- ◆ Desserrez la vis de fixation 20.
- ◆ Tournez la bague de tension de la chaîne 19 dans le sens des aiguilles d'une montre afin d'augmenter la tension.

- ◆ La chaîne de scie 17 doit appliquer contre la partie inférieure de la lame. Vérifiez si la chaîne de scie 17 peut être tirée à la main au-dessus de la lame 16.
- ◆ Serrez ensuite bien la vis de fixation 20.

REMARQUE

- ▶ Une chaîne de scie 17 neuve s'allonge et doit souvent être retendue.

Lubrification de la chaîne

- ◆ Retirez le bouchon du réservoir à huile 21.
- ◆ Remplir le réservoir d'huile jusqu'au repère max avec de l'huile de chaîne bio 31.

⚠ AVERTISSEMENT !

- ▶ Ne jamais travailler sans lubrifier la chaîne ! Si la chaîne de scie 17 tourne à sec, la garniture de coupe est rapidement et irréparablement détruite. Avant le travail, toujours contrôler la lubrification de chaîne et le niveau d'huile 14 dans le réservoir.

REMARQUE

- ▶ N'utilisez que de l'huile pour chaîne de scie. De préférence biodégradable. N'utilisez pas d'huile usagée, d'huile moteur etc.
- ▶ Pendant le travail, vérifiez que la lubrification automatique de la chaîne fonctionne. Avant et pendant le travail, vérifiez que la lubrification de la chaîne fonctionne.

Monter la tête de scie sur la perche télescopique

- ◆ Posez l'extrémité inférieure de la tête de scie 13a sur l'extrémité supérieure de la perche télescopique 1 de sorte que la tête de scie 13a puisse être enfilée jusqu'à la bague en plastique blanche. Veillez à ce que la rainure et l'évidement engrenent l'un dans l'autre.
- ◆ Vissez fermement la pièce de raccordement rouge 1a en direction du symbole  sur la tête de scie 13a.

Affûter la chaîne de scie

REMARQUE

- ▶ Vous trouverez des informations détaillées concernant l'opération d'affûtage dans un kit d'affûtage.
- ▶ Vous pouvez également utiliser un appareil électrique à affûter les chaînes et suivre les instructions du fabricant.
- ▶ En cas de doute concernant la réalisation du travail, il convient de procéder au remplacement de la chaîne de scie 17.

Mise en service

REMARQUE

- ▶ Veuillez respecter les directives locales et les réglementations sur le bruit. L'utilisation de l'appareil peut être limitée ou interdite certains jours (par exemple dimanche et jours fériés), pendant certaines plages horaires (repas de midi, nuit) ou dans des zones spécifiques (sites de cure, cliniques, etc.).

Mise en marche/mise hors service

Allumer

- ◆ Enfoncez le verrouillage de sécurité 5, maintenez-le enfoncé et appuyez sur l'interrupteur Marche/Arrêt 6.
- ◆ Le verrouillage de sécurité 5 peut être à nouveau relâché après le démarrage.

Éteindre

- ◆ Relâchez l'interrupteur MARCHE/ARRÊT 6.

Vérifier l'huilage automatique

Avant d'entamer le travail, vérifiez le niveau d'huile **14** et l'huilage automatique.

- ◆ Allumez l'appareil et maintenez-le au-dessus d'une surface claire. L'appareil ne doit pas toucher le sol.
- ◆ Si une trace d'huile apparaît, c'est que l'appareil fonctionne impeccablement.
- ◆ Si aucune tâche d'huile n'apparaît, nettoyez l'huileur par gouttes **25** ou faites réparer l'appareil par notre service après-vente.
- ◆ Pour nettoyer, essuyez les résidus issus de l'huileur par gouttes **25** avec un pinceau ou un chiffon.

Ajuster la perche télescopique

La fermeture rapide **1** permet d'ajuster progressivement la perche télescopique **2**.

- ◆ Ouvrez la fermeture rapide **2**  et tirez ou poussez la perche pour en modifier la longueur.
- ◆ Refermez la fermeture rapide **2**; cette action fixe la perche télescopique **1** sur la longueur opérationnelle voulue.
- ◆ Si les vis de la fermeture rapide **2** se sont desserrées, resserrez-les bien à nouveau à l'aide d'une clé à vis à six pans.

Réglage de la poignée

- ◆ Desserrez la vis de la poignée **3a** jusqu'à ce que la poignée **3** se laisse déplacer.
- ◆ Amenez la poignée **3** sur la position voulue.
- ◆ Revissez fermement la vis de la poignée **3a**.

Régler l'angle de coupe

REMARQUE

- ▶ L'angle de coupe peut être réglé sur 3 niveaux.
- ◆ Retirez le bloc de batteries **8** de l'appareil.
- ◆ Appuyez sur la touche de déverrouillage **13**.
- ◆ Inclinez l'unité moteur sur la position souhaitée.
- ◆ Relâchez la touche de déverrouillage **13** et l'unité moteur s'enclenche.
- ◆ Remettez le bloc de batteries **8** dans l'appareil.

Techniques de sciage

AVERTISSEMENT !

- ▶ Faites systématiquement attention à la chute des déchets de coupe.
- ▶ Restez toujours vigilant vu le risque de retour brutal des branches.

REMARQUE

- ▶ Appliquez la butée **15** contre la branche. Vous travaillez ainsi de manière plus sûre et plus stable.
- ▶ Ne commencez à scier qu'ensuite seulement.

Scier une petite branche

- ◆ Pour les petites branches (Ø 0-8 cm), sciez de haut en bas (voir figure).

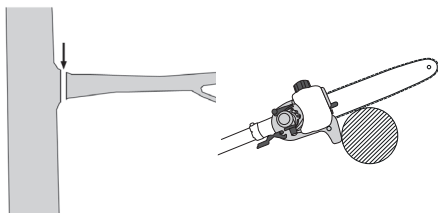

Scier de grosses branches

- ◆ Pour les plus grosses branches (Ø 8-20 cm), effectuez d'abord une coupe de délestage sous la branche **A** (voir figure).

REMARQUE

- ▶ Une coupe en relief ne doit pas être effectuée avec une tête de scie dont l'angle est réglé. Il y a un risque de rebond et le dispositif devient incontrôlable.
- La coupe de délestage évite également un épluchage de l'écorce au niveau du tronc principal.
- ◆ Sciez ensuite de part en part, du haut **B** vers le bas **A**.

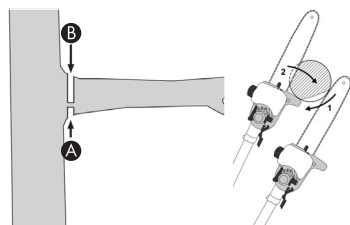

Scier en morceaux

- Avant d'effectuer la coupe définitive d'une branche longue ou épaisse, vous devez d'abord la raccourcir (voir figure).

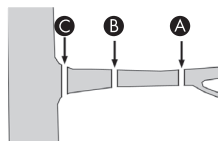

Travail sûr

- Maintenez l'appareil, les parties coupantes et la gaine protectrice pour la lame **30** en bon état afin d'éviter des blessures.
- Si vous avez laissé tomber l'appareil, vérifiez que celui-ci ne présente pas de dommages ou défauts importants.
- Respectez l'angle de travail conseillé de $60^\circ \pm 10^\circ$ afin de travailler en toute sécurité (voir schéma).

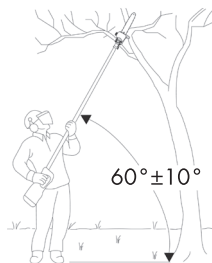

- N'utilisez pas l'appareil debout sur une échelle ou sur un emplacement qui n'est pas sûr.
- Ne vous laissez pas convaincre d'effectuer une coupe irréfléchie. Ceci pourrait vous mettre en danger ainsi que d'autres personnes.
- Il faut surveiller les enfants pour être sûr qu'ils ne jouent pas avec l'appareil.
- Changez régulièrement de position de travail. Une utilisation prolongée de l'appareil peut entraîner des problèmes de circulation dans les mains dus aux vibrations. Vous pouvez cependant prolonger la durée d'utilisation en portant des gants adaptés ou en faisant régulièrement des pauses. Tenez compte du fait que la disposition personnelle à une mauvaise circulation, des températures extérieures basses ou des forces de préhension importantes lors du travail diminuent la durée d'utilisation.

Transport et stockage

- Laissez refroidir le moteur pour le transport et sécurisez la machine contre tout glissement avant de la transporter avec un véhicule. Cela permet d'éviter toute détérioration ou blessure. Le transport d'une élagueuse se fait toujours avec une protection de transport mise en place.
- Pour le transport, utilisez la gaine protectrice pour la lame 30.
- Veillez à ne pas mettre l'appareil en marche lorsque vous le portez (voir figure).

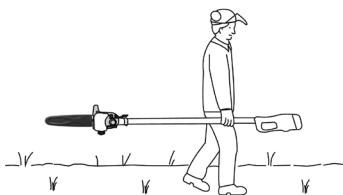

- Nettoyez l'appareil avant de le ranger.
- Rangez l'appareil dans un endroit sec et à l'abri du gel, hors de portée des enfants.
- Rangez l'appareil en position couchée ou sécurisée contre les accidents.
- Videz le réservoir à huile. L'huile pour chaîne bio 31 peut se résinifier.
- Pour un meilleur rangement de l'outil de montage 32 vous pouvez le placer dans la fixation de montage 33.

Nettoyage et maintenance



AVERTISSEMENT ! RISQUE DE BLESSURES ! Avant d'effectuer tout travail sur l'appareil, éteignez-le et retirez l'accu.

- Nettoyez et entretenez régulièrement l'appareil après chaque utilisation, en fonction des conditions d'utilisation. Si l'appareil n'est pas nettoyé, des dégâts matériels et des dysfonctionnements peuvent se produire.
- Aucun liquide ne doit pénétrer à l'intérieur de l'appareil.
- Pour le nettoyage du boîtier, utilisez un chiffon sec. N'utilisez jamais d'essence, de solvant ou de nettoyant qui attaquent le plastique.
- Si un accu lithium-ions doit rester stocké pendant une période prolongée, il faut contrôler régulièrement son état de charge. L'état de charge optimal se situe entre 50 % et 80 %. Le climat de stockage idéal est frais et sec.
- L'élagueuse sur perche doit être débarrassée des copeaux de sciure à intervalles réguliers. Utilisez un pistolet à air comprimé par exemple.
- Une chaîne de scie 17 neuve s'allonge et doit souvent être retendue.

Résolution de problèmes de l'élagieuse sur perche

Problème	Cause possible	Résolution des pannes
La chaîne de scie 17 circule difficilement, elle déraile ou s'est coincée	Tension de chaîne insuffisante	Vérifier la tension de chaîne
Le travail n'avance pas	La chaîne de scie 17 est sèche, surchauffée ou détendue	Remettre de l'huile ou affûter la chaîne de scie 17, la remplacer ou la retendre

Intervalles de maintenance de l'élagieuse sur perche

Les indications listées ici réfèrent à des conditions d'utilisation normales. En cas de conditions difficiles, comme par ex. un fort dégagement de poussière et des temps de travail quotidiens prolongés, les intervalles indiqués doivent être raccourcis en conséquence.

		Avant le début du travail	chaque semaine	en cas de panne	en cas de détérioration	suivant besoin
Partie de l'appareil	Action					
Lubrification de la chaîne	vérifier	X				
Chaîne de scie 17	vérifier et veiller à un état affûté	X				
	Contrôler la tension de chaîne	X				
	affûter					X
Rail de guidage 23	vérifier (usure, détérioration)	X				
	nettoyer		X	X		
	ébavurer		X			
	remplacer				X	X
Pignon 24	vérifier		X			
	remplacer					X

Commande de pièces de rechange

Les pièces de rechange peuvent être commandées directement en passant par le service après-vente. Lors de la commande, indiquez impérativement le type de machine et le numéro de référence de la pièce.

REMARQUE

- Les pièces de rechange non listées (par ex. accu, interrupteur) peuvent être commandées via nos centres d'appels.

Mise au rebut



FR

Cet appareil
et ses accessoires
se recyclent

À DÉPOSER
EN MAGASIN



À DÉPOSER
EN DÉCHÈTERIE



Points de collecte sur www.quefairedemesdechets.fr
Privilégiez la réparation ou le don de votre appareil !



FR

ÉLÉMENTS
D'EMBALLAGE



FR



Le produit, l'emballage et le mode d'emploi sont recyclables, soumis à une responsabilité élargie du fabricant, et sont collectés séparément.



**Ne jetez pas les outils électriques
dans les ordures ménagères !**

Le symbole ci-contre, d'une poubelle barrée sur roues, indique que cet appareil doit respecter la directive 2012/19/EU. Cette directive stipule que vous ne devez pas éliminer cet appareil en fin de vie avec les ordures ménagères, mais le rapporter aux points de collecte, aux centres de recyclage ou aux entreprises de gestion des déchets spécialement équipés à cet effet.

Ce recyclage est gratuit. Respectez l'environnement et recyclez en bonne et due forme.



Renseignez-vous auprès de votre commune ou des services administratifs de votre ville pour connaître les possibilités de recyclage du produit usagé.



**Ne jetez pas les accus dans
les ordures ménagères !**

Directive 2006/66/CE. Déposez le pack d'accus et/ou l'appareil auprès des points de collecte existants. Les piles/batteries doivent être traitées comme des déchets spéciaux devant être obligatoirement recyclés dans le respect de l'environnement par les entités correspondantes (commerçants, revendeurs spécialisés, services municipaux, entreprises de recyclage professionnel). Les piles/batteries peuvent contenir des métaux lourds toxiques.

Par conséquent, ne jetez pas les piles/batteries dans les ordures ménagères, rappelez-les au contraire à un point de collecte séparé. Ne rappelez les piles/batteries qu'à l'état déchargé.



L'emballage est constitué de matériaux écologiques que vous pouvez recycler par le biais des services de recyclage locaux.



Éliminez l'emballage d'une manière respectueuse de l'environnement. Observez le marquage sur les différents matériaux d'emballage et triez-les séparément si nécessaire. Les matériaux d'emballage sont repérés par des abréviations (a) et des numéros (b) qui ont la signification suivante : 1-7 : Plastiques, 20-22 : Papier et carton, 80-98 : Matériaux composites.

Éliminez les lubrifiants et les agents de nettoyage dans le respect de l'environnement. Respectez les réglementations légales.

- Éliminer les résidus de lubrifiant sur un site d'élimination. Ne laissez pas les lubrifiants pénétrer dans les égouts ou les cours d'eau. Ne pas pénétrer dans le sol/sol. Faites attention à une surface appropriée. Éliminer conformément aux règlements officiels.
- Éliminer le matériel d'entretien sale et les fournitures dans un point de collecte désigné.

Garantie de Kompernass Handels GmbH

Chère cliente, cher client,

Cet appareil est garanti 3 ans à partir de la date d'achat. S'ils sont compris dans la livraison, les blocs-batteries de la série X12V et X20V Team sont également garantis 3 ans à compter de la date d'achat. Si ce produit venait à présenter des vices, vous disposez de droits légaux face au vendeur de ce produit. Vos droits légaux ne sont pas restreints par notre garantie présentée ci-dessous.

Conditions de garantie

La période de garantie débute à la date d'achat. Veuillez bien conserver le ticket de caisse. Celui-ci servira de preuve d'achat.

Si dans un délai de trois ans suivant la date d'achat de ce produit, un vice de matériel ou de fabrication venait à apparaître, le produit sera réparé, remplacé gratuitement par nos soins ou le prix d'achat remboursé, selon notre choix. Cette prestation sous garantie nécessite, dans le délai de trois ans, la présentation de l'appareil défectueux et du justificatif d'achat (ticket de caisse) ainsi que la description brève du vice et du moment de son apparition.

Si le vice est couvert par notre garantie, vous recevrez le produit réparé ou un nouveau produit en retour. Aucune nouvelle période de garantie ne débute avec la réparation ou l'échange du produit.

Période de garantie et réclamation légale pour vices cachés

L'exercice de la garantie ne prolonge pas la période de garantie. Cette disposition s'applique également aux pièces remplacées ou réparées. Les dommages et vices éventuellement déjà présents à l'achat doivent être signalés immédiatement après le déballage. Toute réparation survenant après la période sous garantie fera l'objet d'une facturation.

Étendue de la garantie

L'appareil a été fabriqué avec soin conformément à des directives de qualité strictes et consciencieusement contrôlé avant sa livraison.

La prestation de la garantie s'applique aux vices de matériel et de fabrication. L'étendue de la garantie ne couvre pas les pièces du produit qui sont exposées à une usure normale et peuvent de ce fait être considérées comme pièces d'usure, comme p. ex. les lames de scie, les lames de rechange, les papiers abrasifs, etc., ni aux détériorations de pièces fragiles, p. ex. interrupteurs ou pièces en verre.

Cette garantie devient caduque si le produit est détérioré, utilisé ou entretenu de manière non conforme. Toutes les instructions listées dans le manuel d'utilisation doivent être exactement respectées pour une utilisation conforme du produit. Des buts d'utilisation et actions qui sont déconseillés dans le manuel d'utilisation, ou dont vous êtes avertis doivent également être évités.

Le produit est uniquement destiné à un usage privé et ne convient pas à un usage professionnel. La garantie est annulée en cas d'entretien incorrect et inapproprié, d'usage de la force et en cas d'intervention non réalisée par notre centre de service après-vente agréé.

La garantie ne s'applique pas dans les cas suivants

- usure normale de la capacité de l'accu
- utilisation commerciale du produit
- détérioration ou modification du produit par le client
- non-respect des consignes de sécurité et de maintenance, erreur d'utilisation
- dommages causés par des événements élémentaires

Article L217-16 du Code de la consommation

Lorsque l'acheteur demande au vendeur, pendant le cours de la garantie commerciale qui lui a été consentie lors de l'acquisition ou de la réparation d'un bien meuble, une remise en état couverte par la garantie, toute période d'immobilisation d'au moins sept jours vient s'ajouter à la durée de la garantie qui restait à courir. Cette période court à compter de la demande d'intervention de l'acheteur ou de la mise à disposition pour réparation du bien en cause, si cette mise à disposition est postérieure à la demande d'intervention.

Indépendamment de la garantie commerciale souscrite, le vendeur reste tenu des défauts de conformité du bien et des vices rédhibitoires dans les conditions prévues aux articles L217-4 à L217-13 du Code de la consommation et aux articles 1641 à 1648 et 2232 du Code Civil.

Article L217-4 du Code de la consommation

Le vendeur livre un bien conforme au contrat et répond des défauts de conformité existant lors de la délivrance. Il répond également des défauts de conformité résultant de l'emballage, des instructions de montage ou de l'installation lorsque celle-ci a été mise à sa charge par le contrat ou a été réalisée sous sa responsabilité.

Article L217-5 du Code de la consommation

Le bien est conforme au contrat :

- 1° S'il est propre à l'usage habituellement attendu d'un bien semblable et, le cas échéant :
 - s'il correspond à la description donnée par le vendeur et posséder les qualités que celui-ci a présentées à l'acheteur sous forme d'échantillon ou de modèle ;
 - s'il présente les qualités qu'un acheteur peut légitimement attendre eu égard aux déclarations publiques faites par le vendeur, par le producteur ou par son représentant, notamment dans la publicité ou l'étiquetage ;
- 2° Ou s'il présente les caractéristiques définies d'un commun accord par les parties ou être propre à tout usage spécial recherché par l'acheteur, porté à la connaissance du vendeur et que ce dernier a accepté.

Article L217-12 du Code de la consommation

L'action résultant du défaut de conformité se prescrit par deux ans à compter de la délivrance du bien.

Article 1641 du Code civil

Le vendeur est tenu de la garantie à raison des défauts cachés de la chose vendue qui la rendent impropre à l'usage auquel on la destine, ou qui diminuent tellement cet usage que l'acheteur ne l'aurait pas acquise, ou n'en aurait donné qu'un moindre prix, s'il les avait connus.

Article 1648 1er alinéa du Code civil

L'action résultant des vices rédhibitoires doit être intentée par l'acquéreur dans un délai de deux ans à compter de la découverte du vice.

Les pièces détachées indispensables à l'utilisation du produit sont disponibles pendant la durée de la garantie du produit.

Procédure en cas de garantie

Afin de garantir un traitement rapide de votre demande, veuillez suivre les indications suivantes :

- Veuillez avoir à portée de main pour toutes questions le ticket de caisse et la référence article (IAN) 434661_2304 en tant que justificatif de votre achat.
- Vous trouverez la référence sur la plaque signalétique sur le produit, une gravure sur le produit, sur la page de garde du mode d'emploi (en bas à gauche) ou sur l'autocollant au dos ou sur le dessous du produit.
- Si des erreurs de fonctionnement ou d'autres vices venaient à apparaître, veuillez d'abord contacter le département service clientèle cité ci-dessous par **téléphone** ou par **e-mail**.
- Vous pouvez ensuite retourner un produit enregistré comme étant défectueux en joignant le ticket de caisse et en indiquant en quoi consiste le vice et quand il est survenu, sans devoir l'affranchir à l'adresse de service après-vente communiquée.



Sur www.lidl-service.com, vous pourrez télécharger ce mode d'emploi et de nombreux autres manuels, vidéos produit et logiciels d'installation.

Grâce à ce code QR, vous arriverez directement sur le site Lidl service après-vente (www.lidl-service.com) et vous pourrez ouvrir votre mode d'emploi en saisissant votre référence (IAN) 434661_2304.

⚠ AVERTISSEMENT !

- **Faites réparer vos appareils par le service après-vente ou un électricien et uniquement avec des pièces de rechange d'origine.** Cela assure le maintien de la sécurité de l'appareil.

Service après-vente

FR Service France

Tel.: 0800 919270

E-Mail: kompernass@lidl.fr

BE Service Belgique

Tel.: 0800 12089

E-Mail: kompernass@lidl.be

IAN 434661_2304

Importateur

Veuillez tenir compte du fait que l'adresse suivante n'est pas une adresse de service après-vente. Veuillez d'abord contacter le service mentionné.

KOMPERNASS HANDELS GMBH

BURGSTRASSE 21

44867 BOCHUM

ALLEMAGNE

www.kompernass.com

Traduction de la déclaration de conformité originale

Nous soussignés, KOMPENASS HANDELS GMBH, responsable du document : M. Semi Uguzlu, BURGSTR. 21, 44867 BOCHUM, ALLEMAGNE, déclarons par la présente que ce produit est en conformité avec les normes, documents normatifs et directives CE suivants :

Directive relative aux machines (2006/42/CE)

Compatibilité électromagnétique (2014/30/EU)

Directive RoHS (2011/65/EU)*

* La seule responsabilité pour l'établissement de cette déclaration de conformité incombe au fabricant. L'objet de la déclaration décrit ci-dessus répond aux prescriptions de la directive 2011/65/EU du Parlement européen et du Conseil en date du 8 juin 2011 visant la restriction de l'utilisation de certaines substances dangereuses dans les appareils électriques et électroniques.

Directive Outdoor

(2005/88/CE) ; (2000/14/CE)

Niveau de puissance sonore LWA

Mesuré: 92,2 dB (A) ; Garanti: 95 dB (A)

Organisme notifié

TÜV SÜD Product Service GmbH, Ridlerstraße 65, 80339 München, ALLEMAGNE

Normes harmonisées appliquées

EN 62841-1:2015

EN ISO 11680-1:2021

EN IEC 55014-1:2021

EN IEC 55014-2:2021

EN IEC 63000:2018

Type/désignation de l'appareil : Élagueuse sur perche sans fil 20 V PAHE 20-Li D4

Année de fabrication : 08-2023

Numéro de commande : IAN 434661_2304

Bochum, le 20/07/2023



Semi Uguzlu

- Responsable qualité -

Sous réserve de modifications techniques à des fins de perfectionnement.

Commande d'une batterie de recharge et d'un chargeur

Sur Internet, vous pouvez commander confortablement une batterie de recharge ou un chargeur sur www.kompernass.com.



- ◆ Scannez le code QR avec votre smartphone/tablette.
Ce code QR vous donne un accès direct à notre site web sur lequel vous pouvez visualiser et commander les pièces de rechange disponibles.

REMARQUE

- ▶ Si vous rencontrez des problèmes avec la commande en ligne, vous pouvez vous adresser par téléphone ou par e-mail à notre Centre de service après-vente.
- ▶ Veuillez toujours indiquer à la commande la référence article (IAN) 434661_2304.
- ▶ Veuillez noter qu'une commande en ligne de pièces de rechange n'est pas possible pour tous les pays de livraison.

Inhaltsverzeichnis

Einleitung	26
Bestimmungsgemäßer Gebrauch.....	26
Ausstattung.....	26
Lieferumfang.....	27
Technische Daten.....	27
Allgemeine Sicherheitshinweise für Elektrowerkzeuge	29
1. Arbeitsplatzsicherheit.....	29
2. Elektrische Sicherheit.....	29
3. Sicherheit von Personen.....	30
4. Verwendung und Behandlung des Elektrowerkzeugs.....	30
5. Verwendung und Behandlung des Akkuwerkzeugs.....	31
6. Service.....	31
Gerätespezifische Sicherheitshinweise für Hochentaster.....	32
Vorsichtsmaßnahmen gegen Rückschlag.....	33
Weiterführende Sicherheitshinweise.....	34
Sicherheitshinweise für Ladegeräte.....	35
Originalzubehör/-zusatzgeräte.....	35
Vor der Inbetriebnahme	36
Akku-Pack laden (siehe Abb. A).....	36
Akku-Pack ins Gerät einsetzen/entnehmen.....	36
Akkuzustand prüfen.....	36
Schultergurt befestigen/montieren.....	36
Sägekette und Schwert montieren.....	36
Sägekette spannen und prüfen.....	37
Kettenschmierung.....	37
Sägekopf an Teleskopstiel montieren.....	37
Sägekette schärfen.....	37
Inbetriebnahme	38
Ein-/Ausschalten.....	38
Öl-Automatik prüfen.....	38
Teleskopstiel verstellen.....	38
Griff verstellen.....	38
Schnittwinkel verstellen.....	38
Sägetechniken.....	39
Sicheres Arbeiten.....	39
Transport und Lagerung	40
Reinigung und Wartung	40
Fehlersuche Hochentaster	41
Wartungsintervalle Hochentaster	41
Ersatzteilbestellung.....	41
Entsorgung	42
Garantie der Kompernaß Handels GmbH	43
Service	44
Importeur	44
Original-Konformitätserklärung	45
Ersatz-Akku und Ladegerät Bestellung	46

AKKU-HOCHENTASTER 20 V PAHE 20-Li D4





Einleitung

Wir beglückwünschen Sie zum Kauf Ihres neuen Gerätes. Sie haben sich damit für ein hochwertiges Produkt entschieden. Die Bedienungsanleitung ist Teil dieses Produkts. Sie enthält wichtige Hinweise für Sicherheit, Gebrauch und Entsorgung. Machen Sie sich vor der Benutzung des Produkts mit allen Bedien- und Sicherheitshinweisen vertraut. Benutzen Sie das Produkt nur wie beschrieben und für die angegebenen Einsatzbereiche. Händigen Sie alle Unterlagen bei Weitergabe des Produkts an Dritte mit aus.

Bestimmungsgemäßer Gebrauch

Dieses Gerät ist für Entastungsarbeiten an Bäumen vorgesehen. Es ist nicht für umfangreiche Sägearbeiten, Baumfällungen und Schneiden von Materialien wie Mauerwerk, Kunststoff oder Lebensmittel konstruiert. Benutzen Sie das Gerät nur wie beschrieben und für die angegebenen Einsatzbereiche. Das Gerät ist nicht für den gewerblichen Einsatz bestimmt. Das Gerät ist zum Gebrauch durch Erwachsene bestimmt. Dieses Gerät ist nicht dafür bestimmt, durch Personen (einschließlich Kinder) mit eingeschränkten physischen, sensorischen oder geistigen Fähigkeiten oder Mangel an Erfahrung und/oder Mangel an Wissen benutzt zu werden. Die Benutzung des Gerätes bei Regen oder feuchter Umgebung ist verboten. Vermeiden Sie den Einsatz des Hochentasters bei einer Umgebungstemperatur von weniger als 10 °C. Jede andere Verwendung oder Veränderung des Gerätes gilt als nicht bestimmungsgemäß und birgt erhebliche Unfallgefahren. Für aus bestimmungswidriger Verwendung entstandene Schäden übernimmt der Hersteller keine Haftung.

Ausstattung

- ➊ Teleskopstiel
- ➋a Verbindungsstück
- ➌ Schnellverschluss für Teleskopstiel
- ➍ Griff
- ➎a Schraube des Handgriffs
- ➏ Geräteholm
- ➐ Einschaltsperrleiste
- ➑ EIN-/AUS-Schalter
- ➒ Hinterer Handgriff
- ➓ Akku-Pack*
- ➔ Taste Akkuzustand 
- ➕ Akku-Display-LED 
- ➖ Taste zur Entriegelung des Akku-Packs
- ➗ Trageöse
- ➘ Entriegelungstaste für Schnittwinkel
- ➙a Sägekopf
- ➚ Sichtfenster für den Ölstand
- ➛ Krallenanschlag
- ➜ Schwert
- ➝ Sägekette
- ➞ Kettenradabdeckung
- ➟ Kettenspannung
- ➠ Befestigungsschraube
- ➡ Öltankdeckel
- Schwerführung
- ➣ Führungsschiene
- Kettenrad
- ➥ Tropföler
- ➦ Schnell-Ladegerät*
- ➧ Rote Ladekontroll-LED 
- ➨ Grüne Ladekontroll-LED 
- ➩ Schultergurt
- ➪ Schwertschutzhülle
- ➫ Bio-Kettenöl
- ➬ Montagewerkzeug
- ➭ Montagehalterung für das Montagewerkzeug
- ➮ Schutzbrille

Lieferumfang

- 1 Akku-Hochentaster 20 V
- 1 Sägekopf
- 1 Schultergurt
- 1 Schwertschutzhülle
- 1 Schwert
- 1 Sägekette
- 100 ml Bio-Kettenöl
- 1 Montagewerkzeug
- 1 Schutzbrille
- 1 Bedienungsanleitung

Technische Daten

Akku-Hochentaster 20 V PAHE 20-Li D4

Bemessungsspannung	20 V \equiv (Gleichstrom)
Leerlaufdrehzahl	n_0 2500 min ⁻¹
Kettengeschwindigkeit	max. 5 m/s
Gewicht (ohne Akku, Schneidwerkzeug und Tragegurt)	ca. 3,3 kg
Volumen Öltank	ca. 80 cm ³
Schnittlänge	ca. 200 mm
Schwert	8" AM08-33-507P
Sägekette	050 33E

Akku PAP 20 B3*

Typ	LITHIUM-IONEN
Bemessungsspannung	20 V \equiv (Gleichstrom)
Kapazität	4000 mAh/80 Wh
Zellen	10

Akku-Schnellladegerät PLG 20 C3*

EINGANG/Input

Bemessungsspannung	230–240 V \sim , 50 Hz (Wechselstrom)
Bemessungsaufnahme	120 W
Sicherung (innen)	3,15 A 

AUSGANG/Output

Bemessungsspannung	21,5 V \equiv (Gleichstrom)
Bemessungsstrom	4,5 A
Ladedauer	ca. 60 min
Schutzklasse	II/  (Doppelisolierung)

* AKKU UND LADEGERÄT SIND NICHT IM LIEFERUMFANG ENTHALTEN

Geräuschemissionswerte

Messwert für Geräusch ermittelt entsprechend EN 62841-1 und EN ISO 11680-1. Der A-bewertete Geräuschpegel des Elektrowerkzeugs am Ort des Benutzers beträgt typischerweise:

Schalldruckpegel	$L_{pA} = 82,4$ dB (A)
Unsicherheit	$K_{pA} = 3$ dB
Schalleistungspegel	$L_{WA} = 92,2$ dB (A)
Unsicherheit	$K_{WA} = 2,35$ dB
Garantierter Schalleistungspegel	$L_{WA} = 95$ dB (A)



Gehörschutz tragen!

Schwingungsgesamtwerte (für jeden Handgriff) ermittelt entsprechend EN 62841-1 und EN ISO 11680-1:

Schwingungsemissionswert	$a_{h,D} = 2,689$ m/s ²
Unsicherheit	$K = 1,5$ m/s ²

WARNUNG!

- Der Schalldruckpegel ist in Abhängigkeit von der Nutzung und den zu verrichtenden Tätigkeiten so weit zu reduzieren, dass keine Beeinträchtigungen der Gesundheit des Bedieners entstehen. Der Schalldruckpegel am Arbeitsplatz kann 80 dB (A) überschreiten. In dem Fall sind Schallschutzmaßnahmen für den Bediener erforderlich (z. B. Tragen eines Gehörschutzes).
- Vermindern Sie auch die Schwingungsrisiken, z. B. das Risiko einer Weißfingererkrankung durch häufige Arbeitspausen, in denen Sie z. B. ihre Handflächen aneinander reiben!

HINWEIS

- ▶ Die angegebenen Schwingungsgesamtwerte und die angegebenen Geräuschemissionswerte sind nach einem genormten Prüfverfahren gemessen worden und können zum Vergleich eines Elektrowerkzeugs mit einem anderen verwendet werden.
- ▶ Die angegebenen Schwingungsgesamtwerte und die angegebenen Geräuschemissionswerte können auch zu einer vorläufigen Einschätzung der Belastung verwendet werden.

⚠️ WARNUNG!

- ▶ Die Schwingungs- und Geräuschemissionen können während der tatsächlichen Benutzung des Elektrowerkzeugs von den Angabewerten abweichen, abhängig von der Art und Weise, in der das Elektrowerkzeug verwendet wird, insbesondere, welche Art von Werkstück bearbeitet wird.
- ▶ Es ist notwendig, Sicherheitsmaßnahmen zum Schutz des Bedieners festzulegen, die auf einer Abschätzung der Schwingungsbelastung während der tatsächlichen Nutzungsbedingungen beruhen (hierbei sind alle Anteile des Betriebszyklus zu berücksichtigen, beispielsweise Zeiten, in denen das Elektrowerkzeug abgeschaltet ist, und solche, in denen es zwar eingeschaltet ist, aber ohne Belastung läuft).

Erläuterungen der Hinweisschilder auf dem Gerät



Vor Inbetriebnahme Betriebsanleitung und Anweisungen lesen!



Schutzhandschuhe tragen!



Sicherheitsschuhe tragen!



Gehörschutz tragen!



Schutzhelm tragen!



Schutzbrille tragen!



Umstehende Personen von dem Gerät fernhalten!



Verboten! Benutzen Sie das Gerät nicht einhändig!



Benutzen Sie das Gerät nur mit beiden Händen!



Vorsicht vor Rückschlag! Vermeiden Sie eine Berührung mit der Schwertspitze!



Gerät vor Regen oder Nässe schützen!

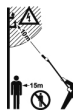

Lebensgefahr durch Stromschlag! Halten Sie sich mindestens 10 m von Überlandleitungen fern und mindestens 15 m zu anderen Personen.



Achtung! Herabfallende Gegenstände, insbesondere beim Schnitt über Kopfhöhe!



Achten Sie auf weggeschleuderte Teile!



Achtung! Verletzungsgefahr durch laufende Messer!



Angabe des Schalleistungspegels LWA in dB!



Vor Wartungsarbeiten Gerät abstellen und Akku entfernen!



Die Tankfüllung reicht für ca. 15 Minuten Dauerbetrieb aus!



Laufrichtung der Sägekette!



Öltankdeckel

MIN/MAX **Minimale/Maximale Füllstands-
anzeige des Öltanks**



Festziehen!



Lösen!



**Die Pfeilrichtung markiert die
gewählte Position.**



In Pfeilrichtung drücken.



Allgemeine Sicherheitshinweise für Elektro- werkzeuge

HINWEIS

- ▶ Nationale Vorschriften können den Einsatz des Gerätes einschränken.

⚠ WARNUNG!

- ▶ Lesen Sie alle Sicherheitshinweise, Anweisungen, Bilderungen und technischen Daten, mit denen dieses Elektrowerkzeug versehen ist. Versäumnisse bei der Einhaltung der nachfolgenden Anweisungen können elektrischen Schlag, Brand und/oder schwere Verletzungen verursachen.

Bewahren Sie alle Sicherheitshinweise und Anweisungen für die Zukunft auf.

Der in den Sicherheitshinweisen verwendete Begriff „Elektrowerkzeug“ bezieht sich auf netzbetriebene Elektrowerkzeuge (mit Netzleitung) und auf akku-betriebene Elektrowerkzeuge (ohne Netzleitung).

1. Arbeitsplatzsicherheit

- Halten Sie Ihren Arbeitsbereich sauber und gut beleuchtet. Unordnung und unbeleuchtete Arbeitsbereiche können zu Unfällen führen.
- Arbeiten Sie mit dem Elektrowerkzeug nicht in explosionsgefährdeter Umgebung, in der sich brennbare Flüssigkeiten, Gase oder Stäube befinden. Elektrowerkzeuge erzeugen Funken, die den Staub oder die Dämpfe entzünden können.

- Halten Sie Kinder und andere Personen während der Benutzung des Elektrowerkzeugs fern. Bei Ablenkung können Sie die Kontrolle über das Elektrowerkzeug verlieren.

2. Elektrische Sicherheit

- Der Anschlussstecker des Elektrowerkzeugs muss in die Steckdose passen. Der Stecker darf in keiner Weise verändert werden. Verwenden Sie keine Adapterstecker gemeinsam mit schutzgeerdeten Elektrowerkzeugen. Unveränderte Stecker und passende Steckdosen verringern das Risiko eines elektrischen Schlages.
- Vermeiden Sie Körperkontakt mit geerdeten Oberflächen wie von Rohren, Heizungen, Herden und Kühlschränken. Es besteht ein erhöhtes Risiko durch elektrischen Schlag, wenn Ihr Körper geerdet ist.
- Halten Sie Elektrowerkzeuge von Regen oder Nässe fern. Das Eindringen von Wasser in ein Elektrowerkzeug erhöht das Risiko eines elektrischen Schlages.
- Zweckentfremden Sie die Anschlussleitung nicht, um das Elektrowerkzeug zu tragen, aufzuhängen oder um den Stecker aus der Steckdose zu ziehen. Halten Sie die Anschlussleitung fern von Hitze, Öl, scharfen Kanten oder sich bewegendem Teilen. Beschädigte oder verwickelte Anschlussleitungen erhöhen das Risiko eines elektrischen Schlages.
- Wenn Sie mit einem Elektrowerkzeug im Freien arbeiten, verwenden Sie nur Verlängerungsleitungen, die auch für den Außenbereich geeignet sind. Die Anwendung einer für den Außenbereich geeigneten Verlängerungsleitung verringert das Risiko eines elektrischen Schlages.
- Wenn der Betrieb des Elektrowerkzeugs in feuchter Umgebung nicht vermeidbar ist, verwenden Sie einen Fehlerstromschutzschalter. Der Einsatz eines Fehlerstromschutzschalters vermindert das Risiko eines elektrischen Schlages.

3. Sicherheit von Personen

- a) Seien Sie aufmerksam, achten Sie darauf, was Sie tun, und gehen Sie mit Vernunft an die Arbeit mit einem Elektrowerkzeug. Benutzen Sie kein Elektrowerkzeug, wenn Sie müde sind oder unter dem Einfluss von Drogen, Alkohol oder Medikamenten stehen. Ein Moment der Unachtsamkeit beim Gebrauch des Elektrowerkzeugs kann zu ernsthaften Verletzungen führen.
- b) Tragen Sie persönliche Schutzausrüstung und immer eine Schutzbrille. Das Tragen persönlicher Schutzausrüstung, wie Staubmaske, rutschfeste Sicherheitsschuhe, Schutzhelm oder Gehörschutz, je nach Art und Einsatz des Elektrowerkzeugs, verringert das Risiko von Verletzungen.
- c) Vermeiden Sie eine unbeabsichtigte Inbetriebnahme. Vergewissern Sie sich, dass das Elektrowerkzeug ausgeschaltet ist, bevor Sie es an die Stromversorgung und/oder den Akku anschließen, es aufnehmen oder tragen. Wenn Sie beim Tragen des Elektrowerkzeugs den Finger am Schalter haben oder das Elektrowerkzeug eingeschaltet an die Stromversorgung anschließen, kann dies zu Unfällen führen.
- d) Entfernen Sie Einstellwerkzeuge oder Schraubenschlüssel, bevor Sie das Elektrowerkzeug einschalten. Ein Werkzeug oder Schlüssel, der sich in einem drehenden Teil des Elektrowerkzeugs befindet, kann zu Verletzungen führen.
- e) Vermeiden Sie eine abnormale Körperhaltung. Sorgen Sie für einen sicheren Stand und halten Sie jederzeit das Gleichgewicht. Dadurch können Sie das Elektrowerkzeug in unerwarteten Situationen besser kontrollieren.
- f) Tragen Sie geeignete Kleidung. Tragen Sie keine weite Kleidung oder Schmuck. Halten Sie Haare und Kleidung fern von sich bewegenden Teilen. Lockere Kleidung, Schmuck oder lange Haare können von sich bewegenden Teilen erfasst werden.
- g) Wenn Staubabsaug- und -auffangeinrichtungen montiert werden können, sind diese anzuschließen und richtig zu verwenden. Die Verwendung einer Staubabsaugung kann Gefährdungen durch Staub verringern.

- h) Wiegen Sie sich nicht in falscher Sicherheit und setzen Sie sich nicht über die Sicherheitsregeln für Elektrowerkzeuge hinweg, auch wenn Sie nach vielfachem Gebrauch mit dem Elektrowerkzeug vertraut sind. Achtloses Handeln kann binnen Sekundenbruchteilen zu schweren Verletzungen führen.

4. Verwendung und Behandlung des Elektrowerkzeugs

- a) Überlasten Sie das Elektrowerkzeug nicht. Verwenden Sie für Ihre Arbeit das dafür bestimmte Elektrowerkzeug. Mit dem passenden Elektrowerkzeug arbeiten Sie besser und sicherer im angegebenen Leistungsbereich.
- b) Benutzen Sie kein Elektrowerkzeug, dessen Schalter defekt ist. Ein Elektrowerkzeug, das sich nicht mehr ein- oder ausschalten lässt, ist gefährlich und muss repariert werden.
- c) Ziehen Sie den Stecker aus der Steckdose und / oder entfernen Sie den abnehmbaren Akku, bevor Sie Geräteeinstellungen vornehmen, Einsatzwerkzeugteile wechseln oder das Elektrowerkzeug weglegen. Diese Vorsichtsmaßnahme verhindert den unbeabsichtigten Start des Elektrowerkzeugs.
- d) Bewahren Sie unbenutzte Elektrowerkzeuge außerhalb der Reichweite von Kindern auf. Lassen Sie keine Personen das Elektrowerkzeug benutzen, die mit diesem nicht vertraut sind oder diese Anweisungen nicht gelesen haben. Elektrowerkzeuge sind gefährlich, wenn sie von unerfahrenen Personen benutzt werden.
- e) Pflegen Sie Elektrowerkzeuge und Einsatzwerkzeug mit Sorgfalt. Kontrollieren Sie, ob bewegliche Teile einwandfrei funktionieren und nicht klemmen, ob Teile gebrochen oder so beschädigt sind, dass die Funktion des Elektrowerkzeugs beeinträchtigt ist. Lassen Sie beschädigte Teile vor dem Einsatz des Elektrowerkzeugs reparieren. Viele Unfälle haben ihre Ursache in schlecht gewarteten Elektrowerkzeugen.
- f) Halten Sie Schneidwerkzeuge scharf und sauber. Sorgfältig gepflegte Schneidwerkzeuge mit scharfen Schneidkanten verklemmen sich weniger und sind leichter zu führen.

- g) Verwenden Sie Elektrowerkzeug, Einsatzwerkzeug, Einsatzwerkzeuge usw. entsprechend diesen Anweisungen. Berücksichtigen Sie dabei die Arbeitsbedingungen und die auszuführende Tätigkeit. Der Gebrauch von Elektrowerkzeugen für andere als die vorgesehenen Anwendungen kann zu gefährlichen Situationen führen.
- h) Halten Sie Griffe und Griffflächen trocken, sauber und frei von Öl und Fett. Rutschige Griffe und Griffflächen erlauben keine sichere Bedienung und Kontrolle des Elektrowerkzeugs in unvorhergesehenen Situationen.

5. Verwendung und Behandlung des Akkuwerkzeugs

- a) Laden Sie die Akkus nur mit Ladegeräten auf, die vom Hersteller empfohlen werden. Durch ein Ladegerät, das für eine bestimmte Art von Akkus geeignet ist, besteht Brandgefahr, wenn es mit anderen Akkus verwendet wird.
- b) Verwenden Sie nur die dafür vorgesehenen Akkus in den Elektrowerkzeugen. Der Gebrauch von anderen Akkus kann zu Verletzungen und Brandgefahr führen.
- c) Halten Sie den nicht benutzten Akku fern von Büroklammern, Münzen, Schlüsseln, Nägeln, Schrauben oder anderen kleinen Metallgegenständen, die eine Überbrückung der Kontakte verursachen könnten. Ein Kurzschluss zwischen den Akkukontakten kann Verbrennungen oder Feuer zur Folge haben.
- d) Bei falscher Anwendung kann Flüssigkeit aus dem Akku austreten. Vermeiden Sie den Kontakt damit. Bei zufälligem Kontakt mit Wasser abspülen. Wenn die Flüssigkeit in die Augen kommt, nehmen Sie zusätzlich ärztliche Hilfe in Anspruch. Austretende Akkuflüssigkeit kann zu Hautreizungen oder Verbrennungen führen.
- e) Benutzen Sie keinen beschädigten oder veränderten Akku. Beschädigte oder veränderte Akkus können sich unvorhersehbar verhalten und zu Feuer, Explosion oder Verletzungsgefahr führen.

- f) Setzen Sie einen Akku keinem Feuer oder zu hohen Temperaturen aus. Feuer oder Temperaturen über 130 °C (265 °F) können eine Explosion hervorrufen.
- g) Befolgen Sie alle Anweisungen zum Laden und laden Sie den Akku oder das Akkuwerkzeug niemals außerhalb des in der Betriebsanleitung angegebenen Temperaturbereichs. Falsches Laden oder Laden außerhalb des zugelassenen Temperaturbereichs kann den Akku zerstören und die Brandgefahr erhöhen.



VORSICHT! EXPLOSIONSGEFAHR!
Laden Sie nicht aufladbare Batterien niemals auf.



Schützen Sie den Akku vor Hitze, z. B. auch vor dauernder Sonneneinstrahlung, Feuer, Wasser und Feuchtigkeit. Es besteht Explosionsgefahr.

6. Service

- a) Lassen Sie Ihr Elektrowerkzeug nur von qualifiziertem Fachpersonal und nur mit Original-Ersatzteilen reparieren. Damit wird sichergestellt, dass die Sicherheit des Elektrowerkzeugs erhalten bleibt.
- b) Warten Sie niemals beschädigte Akkus. Sämtliche Wartung von Akkus sollte nur durch den Hersteller oder bevollmächtigte Kundendienststellen erfolgen.

Gerätespezifische Sicherheits- hinweise für Hochentaster

- Tragen Sie stets einen Schutzhelm, Gehörschutz und Sicherheitshandschuhe. Tragen Sie auch Augenschutz, um keine Ölspritzer oder Sägestaub in die Augen zu bekommen. Tragen Sie eine Staubmaske gegen Staub.
- Verwenden Sie das Gerät niemals auf einer Leiter stehend.
- Lehnen Sie sich bei der Verwendung des Gerätes nicht zu weit nach vorne. Achten Sie immer auf einen sicheren Stand und halten Sie jederzeit das Gleichgewicht. Verwenden Sie den im Lieferumfang enthaltenen Tragegurt, um das Gewicht gleichmäßig auf den Körper zu verteilen.
- Tragen Sie robuste, rutschfeste Stiefel.
- Verwenden Sie das Gerät nicht bei Regen oder Feuchtigkeit.
- Verwenden Sie das Gerät nicht in der Nähe von Stromleitungen. Halten Sie einen Mindestabstand von 10 m zu oberirdischen Stromleitungen.
- Stellen Sie sich nicht unter die Äste, die Sie abschneiden möchten, um Verletzungen durch heruntergefallene Äste zu vermeiden. Achten Sie auch auf zurückspringende Äste, um Verletzungen zu vermeiden. Arbeiten Sie unter einem Winkel von ca. 60°.
- Achten Sie darauf, dass es zu einem Geräterückschlag kommen kann.
- Beobachten Sie nicht nur zu bearbeitende Äste, sondern auch heruntergefallenes Material, um Stolpern zu vermeiden.
- Legen Sie nach 30 Arbeitsminuten eine Pause von mindestens einer Stunde ein.
- Tragen Sie stets Schutzhandschuhe.
- Decken Sie die Führungsschiene und die Kette bei Transport und Lagerung mit der Schwertschutzhülle ab.
- Benutzen Sie das Gerät nicht in explosionsgefährdeter Umgebung, wie in der Nähe von entzündlichen Flüssigkeiten, Gasen oder Dämpfen. Die von der Maschine produzierten Funken können diese Dämpfe oder Gase entzünden.
- Die verwendete Steckdose muss für den Stecker geeignet sein. Nehmen Sie niemals Änderungen am Stecker vor, um einen elektrischen Schlag zu vermeiden.
- Netzstecker nicht durch Ziehen an der Leitung aus der Steckdose ziehen, sondern am Netzstecker anfassen. Verwenden Sie das Netzkabel nicht, um das Gerät zu ziehen oder zu transportieren. Halten Sie das Netzkabel von Hitze, Öl, scharfen Kanten und beweglichen Teilen fern.
- Entfernen Sie den Akkupack nach Beendigung der Arbeit oder bei Reinigungs- und Wartungsarbeiten am Gerät.
- Vermeiden Sie unbeabsichtigtes Starten des Gerätes.
- Geräte mit defektem Schalter müssen unmittelbar repariert werden, um Schäden und Verletzungen zu vermeiden.
- Lagern Sie das Gerät außerhalb der Reichweite von Kindern. Nur mit der Bedienungsanleitung und dem Gerät vertraute Personen dürfen dieses bedienen.
- Warten Sie Elektrowerkzeuge sorgfältig. Kontrollieren Sie, ob bewegliche Teile einwandfrei funktionieren und nicht klemmen, ob Teile gebrochen oder so beschädigt sind, dass die Funktion des Elektrowerkzeuges beeinträchtigt ist. Lassen Sie beschädigte Teile vor dem Einsatz des Gerätes reparieren. Viele Unfälle haben ihre Ursache in schlecht gewarteten Elektrowerkzeugen.
- Halten Sie Schneidwerkzeuge scharf und sauber. Sorgfältig gepflegte Schneidwerkzeuge mit scharfen Schneidkanten verklemmen sich weniger und sind leichter zu führen.
- Lassen Sie das Gerät von dafür qualifiziertem Personal warten. Verwenden Sie nur vom Hersteller empfohlene Original-Ersatzteile.

Vorsichtsmaßnahmen gegen Rückschlag

⚠ ACHTUNG RÜCKSCHLAG!

► Achten Sie beim Arbeiten auf Rückschlag des Gerätes. Es besteht Verletzungsgefahr. Sie vermeiden Rückschläge durch Vorsicht und richtige Sägetechnik.

- Eine Berührung mit der Schienenspitze kann in manchen Fällen zu einer unerwarteten, nach hinten gerichteten Reaktion führen, bei der das Schwert 16 nach oben und in Richtung der Bedienperson geschlagen wird (siehe Abb. 1).



Abb. 1

- Rückschlag kann auftreten, wenn die Spitze des Schwertes 16 einen Gegenstand berührt oder wenn das Holz sich biegt und die Sägekette 17 im Schnitt festklemmt (siehe Abb. 2).



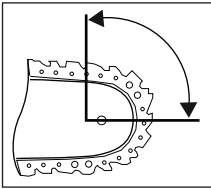

Abb. 2

- Das Verkleben der Sägekette 17 an der Oberkante des Schwertes 16 kann das Schwert heftig in Bedienerrichtung zurückstoßen.

- Jede dieser Reaktionen kann dazu führen, dass Sie die Kontrolle über die Säge verlieren und sich möglicherweise schwer verletzen. Verlassen Sie sich nicht ausschließlich auf die in der Kettensäge eingebauten Sicherheitseinrichtungen. Ergreifen Sie als Benutzer einer Kettensäge verschiedene Maßnahmen, um unfall- und verletzungsfrei zu arbeiten. Ein Rückschlag ist die Folge eines falschen oder fehlerhaften Gebrauchs des Elektrowerkzeugs. Er kann durch geeignete Vorsichtsmaßnahmen, wie nachfolgend beschrieben, verhindert werden:
- Halten Sie die Säge mit beiden Händen fest, wobei Daumen und Finger die Griffe der Kettensäge umschließen. Bringen Sie Ihren Körper und die Arme in eine Stellung, in der Sie den Rückschlagkräften standhalten können. Wenn geeignete Maßnahmen getroffen werden, kann die Bedienperson die Rückschlagkräfte beherrschen. Niemals die Kettensäge loslassen.
- Vermeiden Sie eine abnormale Körperhaltung. Dadurch wird ein unbeabsichtigtes Berühren mit der Schienenspitze vermieden und eine bessere Kontrolle der Kettensäge in unerwarteten Situationen ermöglicht.
- Verwenden Sie stets vom Hersteller vorgeschriebene Ersatzschienen und Sägeketten. Falsche Ersatzschienen und Sägeketten können zum Reißen der Sägekette und/oder zu Rückschlag führen.
- Halten Sie sich an die Anweisungen des Herstellers für das Schärfen und die Wartung der Sägekette. Zu niedrige Tiefenbegrenzer erhöhen die Neigung zu Rückschlag.
- Sägen Sie nicht mit der Schwertschneidspitze. Es besteht Rückschlagsgefahr.
- Sorgen Sie dafür, dass keine Gegenstände am Boden liegen, über die Sie stolpern können.

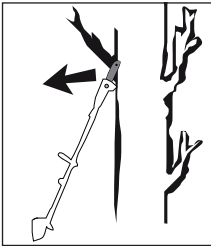
Weiterführende Sicherheitshinweise

VORSICHT! VERLETZUNGSGEFAHR!

- ▶ Fassen Sie niemals das Gerät im laufenden Betrieb oberhalb des Griffes  an, um Verletzungen zu vermeiden!
- Während des Betriebes dürfen sich im Umkreis von 15 Metern keine anderen Personen oder Tiere aufhalten. Der Bedienende ist im Arbeitsbereich gegenüber Dritten verantwortlich.
- Halten Sie das Gerät, die Schneidgarnitur und die Schwertschutzhülle in einem guten Gebrauchszustand, um Verletzungen vorzubeugen.
- Kontrollieren Sie das Gerät vor jedem Gebrauch auf verschlissene, lose oder deformierte Teile. Damit wird sichergestellt, dass die Sicherheit des Gerätes erhalten bleibt.
- Kinder sollten beaufsichtigt werden, um sicherzustellen, dass sie nicht mit dem Gerät spielen.
- Benutzen Sie das Gerät erst, wenn Sie sich mit diesem vertraut fühlen.
- Arbeiten Sie nicht mit einem beschädigten, unvollständigen oder ohne Zustimmung des Herstellers geänderten Gerät. Benutzen Sie das Gerät nie mit defekter Schutzausrüstung. Benutzen Sie das Gerät nicht bei defektem Ein-/Ausschalter. Prüfen Sie vor dem Gebrauch den Sicherheitszustand des Gerätes, insbesondere das Schwert und die Sägekette. Prüfen Sie nach Fallenlassen das Gerät auf signifikante Schäden oder Defekte.
- Starten Sie das Gerät nie, bevor Schwert, Sägekette und Kettenradabdeckung korrekt montiert sind.
- Vergewissern Sie sich, dass das Gerät beim Starten und während der Arbeit nicht mit dem Erdboden, Steinen, Draht oder anderen Fremdkörpern in Berührung kommt. Schalten Sie das Gerät aus, bevor Sie es absetzen.
- Das Gerät ist für einen zweihändigen Betrieb ausgelegt. Arbeiten Sie niemals einhändig.
- Halten Sie das Gerät nur an den isolierten Griffflächen, da die Sägekette in Berührung mit verborgenen Stromleitungen kommen kann. Der Kontakt der Sägekette mit einer spannungsführenden Leitung kann metallene Geräteteile unter Spannung setzen und zu einem elektrischen Schlag führen.
- Achten Sie beim Standortwechsel darauf, dass das Gerät ausgeschaltet ist und der Finger nicht den Ein-/Ausschalter berührt. Tragen Sie das Gerät mit nach hinten gerichteter Sägekette und Schwert. Bringen Sie für den Transport die Schwertschutzhülle an.
- Setzen Sie bei jedem Schnitt den Krallenanschlag  fest an und beginnen Sie erst dann mit dem Sägen.
- Seien Sie beim Sägen kleiner Büsche und Äste äußerst vorsichtig. Das dünne Astwerk kann sich in der Säge verfangen und in Ihre Richtung schlagen oder Sie aus dem Gleichgewicht bringen.
- Schneiden Sie kein am Boden liegendes Holz bzw. versuchen Sie nicht aus dem Boden ragende Wurzeln zu sägen. Vermeiden Sie auf jeden Fall, dass die Sägekette in das Erdreich eintaucht, da die Sägekette andernfalls sofort abstumpft.
- Achten Sie beim Sägen eines unter Spannung stehenden Astes auf einen möglichen Rückschlag, wenn die Spannung des Holzes plötzlich nachlässt. Es besteht Verletzungsgefahr.
- Versuchen Sie nicht im Falle eines Verkantens oder Einklemmens der Schneidgarnitur im Astwerk das Gerät durch Gewaltanwendung zu befreien. Schalten Sie das Gerät sofort aus und erst nach Entfernen der Blockade wieder ein. Es besteht Verletzungsgefahr!
- Es wird empfohlen, einen Kurs zur Benutzung und Wartung des Hochentasters, sowie einen Erste-Hilfe-Kurs zu besuchen. Bei längerer Nichtbenutzung und zur Übung sollten Sie vor Beginn immer einfache Schnitte in sicher abgestütztem Holz machen, um sich wieder mit dem Gerät vertraut zu machen.

Sicherheitshinweise für Ladegeräte

- Dieses Gerät kann von Kindern ab 8 Jahren und darüber sowie von Personen mit verringerten physischen, sensorischen oder mentalen Fähigkeiten oder Mangel an Erfahrung und Wissen benutzt werden, wenn sie beaufsichtigt oder bezüglich des sicheren Gebrauchs des Gerätes unterwiesen wurden und die daraus resultierenden Gefahren verstehen. Kinder dürfen nicht mit dem Gerät spielen. Reinigung und Benutzer-Wartung dürfen nicht von Kindern ohne Beaufsichtigung durchgeführt werden.



Das Ladegerät ist nur für den Betrieb im Innenbereich geeignet.

- Wenn die Netzanschlussleitung dieses Gerätes beschädigt wird, muss sie durch den Hersteller oder seinen Kundendienst oder eine ähnlich qualifizierte Person ersetzt werden, um Gefährdungen zu vermeiden.

ACHTUNG!

- ◆ Dieses Ladegerät kann nur die folgenden Batterien laden: PAP 20 A1/PAP 20 A2/PAP 20 A3/PAP 20 B1/PAP 20 B3/PAPS 204 A1/PAPS 208 A1.
- ◆ Eine aktuelle Liste der Akkukompatibilität finden Sie unter www.lidl.de/Akku.

RESTRISIKEN!

- Auch wenn Sie dieses Elektrowerkzeug vorschriftsmäßig bedienen, bleiben immer Restrisiken bestehen. Folgende Gefahren können im Zusammenhang mit der Bauweise und Ausführung dieses Elektrowerkzeugs auftreten:
 - a) Schnittverletzungen,
 - b) Gehörschäden, falls kein geeigneter Gehörschutz getragen wird,
 - c) Gesundheitsschäden, die aus Hand-Arm-Schwingungen resultieren, falls das Gerät über einen längeren Zeitraum verwendet wird oder nicht ordnungsgemäß geführt und gewartet wird.

WARNUNG!

- Betreiben Sie das Gerät nicht mit beschädigtem Kabel, Netzkabel oder Netzstecker. Beschädigte Netzkabel bedeuten Lebensgefahr durch elektrischen Schlag.

Originalzubehör/-zusatzgeräte

- Benutzen Sie nur Zubehör und Zusatzgeräte, die in der Gebrauchsanweisung angegeben sind. Der Gebrauch anderer als in der Bedienungsanleitung empfohlener Einsatzwerkzeuge oder anderen Zubehörs kann eine Verletzungsgefahr für Sie bedeuten.

WARNUNG!

- Verwenden Sie kein Zubehör welches nicht von PARKSIDE empfohlen wurde. Dies kann zu elektrischem Schlag und Feuer führen.

Vor der Inbetriebnahme

Akku-Pack laden (siehe Abb. A)

⚠ VORSICHT!



- ▶ Ziehen Sie immer den Netzstecker, bevor Sie den Akku-Pack **8** aus dem Schnell-Ladegerät **26** nehmen bzw. einsetzen.

HINWEIS

- ▶ Laden Sie den Akku-Pack nie, wenn die Umgebungstemperatur unterhalb 10 °C oder oberhalb 40 °C liegt. Soll ein Lithium-Ionen-Akku längere Zeit gelagert werden, muss regelmäßig der Ladezustand kontrolliert werden. Der optimale Ladezustand liegt zwischen 50% und 80%. Das Lagerungsklima soll kühl und trocken sein in einer Umgebungstemperatur zwischen 0 °C und 50 °C.

- ◆ Stecken Sie den Akku-Pack **8** in das Schnell-Ladegerät **26**.
- ◆ Stecken Sie den Netzstecker in die Steckdose. Die Kontroll-LED **27** leuchtet rot.
- ◆ Die grüne Kontroll-LED **28** signalisiert Ihnen, dass der Ladevorgang abgeschlossen und der Akku-Pack **8** einsatzbereit ist.

⚠ ACHTUNG!

- ◆ Sollte die rote Kontroll-LED **27**  blinken, dann ist der Akku-Pack **8** überhitzt und kann nicht aufgeladen werden.
- ◆ Sollte die rote und grüne Kontroll-LED **27**  **28**  gemeinsam blinken, dann ist der Akku-Pack **8** defekt.
- ◆ Schieben Sie den Akku-Pack **8** in das Gerät ein.

Akku-Pack ins Gerät einsetzen/entnehmen



Akku-Pack einsetzen

- ◆ Lassen Sie den Akku-Pack **8** in den hinteren Handgriff **7** einrasten.

Akku-Pack entnehmen

- ◆ Drücken Sie die Taste zur Entriegelung **11** und entnehmen Sie den Akku-Pack **8**.

Akkuzustand prüfen

- ◆ Drücken Sie zum Prüfen des Akkuzustands die Taste Akkuzustand **9** .
Der Zustand bzw. die Restleistung wird in der Akku-Display-LED **10**  wie folgt angezeigt:
ROT/ORANGE/GRÜN = maximale Ladung/Leistung
ROT/ORANGE = mittlere Ladung/Leistung
ROT = schwache Ladung – Akku aufladen

Schultergurt befestigen/montieren

- ◆ Haken Sie den Schultergurt **29** in die Trageöse **12** ein.
- ◆ Passen Sie den Schultergurt **29** an Ihre Größe an, so dass sich die Trageöse **12** im eingehängten Zustand auf Höhe der Hüfte befindet.
- ◆ Zusätzlich können Sie die Trageöse **12** am Geräteholm **4** nach Lösen der Schraube mit Hilfe des Montagewerkzeuges **32** in der Höhe verstellen.

Sägekette und Schwert montieren

⚠ WARNUNG!

- ▶ Schutzhandschuhe anziehen! Verletzungsgefahr durch die scharfen Schneidezähne!
- ▶ Die Kettenradabdeckung **18**, zusammen mit dem Kettenspanning **19** und der Befestigungsschraube **20** ist im Auslieferungszustand nicht am Gerät vormontiert.
- ▶ Das Wenden des Schwertes **16** ist vom Hersteller nicht vorgesehen.
- ▶ Die Kettenlaufrichtungsangabe  auf dem Schwert **16** ist bei jeder Montage einzuhalten.

- ◆ Legen Sie die Sägekette **17** auf das Schwert **16**. Achten Sie auf die Laufrichtung  der Sägekette **17** (siehe Abb. B).
- ◆ Setzen Sie das Schwert **15** mit der Aufschrift nach oben auf und führen Sie die Sägekette **17** um das Kettenrad **24**. Dabei liegt die Führungsschiene **23** über der Schwertführung **22** (siehe Abb. C).
- ◆ Setzen Sie die Kettenradabdeckung **18** auf.
- ◆ Ziehen Sie die Befestigungsschraube **20** leicht an.
- ◆ Spannen Sie jetzt die Sägekette **17** (siehe Kapitel Sägekette spannen und prüfen).
- ◆ Anschließend die Befestigungsschraube **20** fest anziehen.

Sägekette spannen und prüfen

WARNUNG!

- ▶ Schutzhandschuhe anziehen! Verletzungsgefahr durch die scharfen Schneidezähne!
- ◆ Lösen Sie die Befestigungsschraube **20**.
- ◆ Drehen Sie den Kettenspanning **19** im Uhrzeigersinn, um die Spannung zu erhöhen.
- ◆ Die Sägekette **17** muss an der Schwertunterseite anliegen. Prüfen Sie, ob sich die Sägekette **17** von Hand über das Schwert **16** ziehen lässt.
- ◆ Anschließend die Befestigungsschraube **20** fest anziehen.

HINWEIS

- ▶ Eine neue Sägekette **17** längt sich und muss öfter nachgespannt werden.

Kettenschmierung

- ◆ Entfernen Sie den Öltankdeckel **21**.
- ◆ Befüllen Sie den Öltank bis zur Max. Markierung mit Bio-Kettenöl **31**.

WARNUNG!

- ▶ Niemals ohne Kettenschmierung arbeiten! Bei trocken laufender Sägekette **17** wird die Schneidgarnitur in kurzer Zeit irreparabel zerstört. Vor der Arbeit immer Kettenschmierung und Ölstand **14** im Tank überprüfen.

HINWEIS

- ▶ Verwenden Sie nur Sägekettenöl. Vorzugsweise biologisch abbaubar. Verwenden Sie kein Altöl, Motoröl usw.
- ▶ Kontrollieren Sie während der Arbeit, ob die automatische Kettenschmierung funktioniert. Überprüfen Sie vor und während der Arbeit die Funktion der Kettenschmierung.

Sägekopf an Teleskopstiel montieren

- ◆ Setzen Sie das untere Ende des Sägekopfes **13a** so auf das obere Ende der Teleskopstiele **1**, dass der Sägekopf **13a** bis zum weißen Plastikring durchgeschoben werden kann. Achten Sie darauf, dass die Nut und Aussparung ineinandergreifen.
- ◆ Drehen Sie das rote Verbindungsstück **1a** in Richtung des -Symbols auf dem Sägekopf **13a** fest.

Sägekette schärfen

HINWEIS

- ▶ In einem Schärfset finden Sie detaillierte Informationen zum Schärfvorgang.
- ▶ Alternativ benutzen Sie ein elektrisches Kettenschärfgerät und folgen Sie den Anweisungen des Herstellers.
- ▶ Im Zweifel über die Durchführung der Arbeit ist ein Austausch der Sägekette **17** vorzunehmen.

Inbetriebnahme

HINWEIS

- ▶ Beachten Sie den Lärmschutz und örtliche Vorschriften. Die Benutzung des Gerätes kann an bestimmten Tagen (z. B. Sonn- und Feiertagen), während bestimmter Tageszeiten (Mittagszeiten, Nachtruhe) oder in besonderen Gebieten (z. B. Kurorten, Kliniken etc.) eingeschränkt oder verboten sein.

Ein-/Ausschalten

Einschalten

- ◆ Drücken Sie die Einschaltperre **5**, halten Sie diese gedrückt und drücken Sie den Ein-/Aus-schalter **6**.
- ◆ Nach dem Startvorgang kann die Einschaltperre **5** wieder losgelassen werden.

Ausschalten

- ◆ Lassen Sie den EIN-/AUS-Schalter **6** los.

Öl-Automatik prüfen

Prüfen Sie vor Arbeitsbeginn den Ölstand **14** und die Öl-Automatik.

- ◆ Schalten Sie das Gerät ein und halten Sie es über einen hellen Grund. Das Gerät darf den Boden nicht berühren.
- ◆ Wenn sich eine Ölspur zeigt, arbeitet das Gerät einwandfrei.
- ◆ Wenn sich keine Ölspur zeigt, reinigen Sie den Tropföler **25** oder lassen Sie das Gerät von unserem Kundendienst reparieren.
- ◆ Zum Reinigen wischen Sie Rückstände aus dem Tropföler **25** mit Hilfe eines Pinsels oder Lappens aus.

Teleskopstiel verstellen

Der Teleskopstiel **1** kann stufenlos über den Schnellverschluss **2** verstellt werden.

- ◆ Lösen Sie den Schnellverschluss **2** durch drücken in Pfeilrichtung  und verändern Sie die Stiellänge durch Schieben und Ziehen.
- ◆ Schließen Sie den Schnellverschluss **2** wieder und fixieren Sie damit die gewünschte Arbeitslänge des Teleskopstieles **1**.
- ◆ Sollte sich die Schraube des Schnellverschlusses **2** gelöst haben, ziehen Sie diese wieder mit einem Innensechskantschlüssel fest.

Griff verstellen

- ◆ Lösen Sie die Schraube des Handgriffs **3a**, bis sich der Griff **3** bewegen lässt.
- ◆ Stellen Sie den Griff **3** in die gewünschte Position.
- ◆ Drehen Sie die Schraube des Handgriffs **3a** wieder fest.

Schnittwinkel verstellen

HINWEIS

- ▶ Der Schnittwinkel lässt sich in 3 Stufen verstellen.

- ◆ Entfernen Sie den Akku-Pack **8** aus dem Gerät.
- ◆ Drücken Sie die Entriegelungstaste **13**.
- ◆ Neigen Sie die Motoreinheit in die gewünschte Position.
- ◆ Lassen Sie die Entriegelungstaste **13** los und die Motoreinheit rastet ein.
- ◆ Setzen Sie den Akku-Pack **8** wieder in das Gerät ein.

Sägetechniken

⚠️ WARNUNG!

- ▶ Achten Sie grundsätzlich auf das herabfallende Schnittgut.
- ▶ Beachten Sie grundsätzlich die Gefahr von zurückschlagenden Ästen.

HINWEIS

- ▶ Legen Sie den Krallenanschlag **(15)** am Ast an. Dadurch arbeiten Sie sicherer und ruhiger.
- ▶ Beginnen Sie erst dann mit dem Sägen.

Absägen eines kleinen Astes

- ◆ Sägen Sie bei kleinen Ästen (\varnothing 0–8 cm) von oben nach unten (siehe Abbildung).

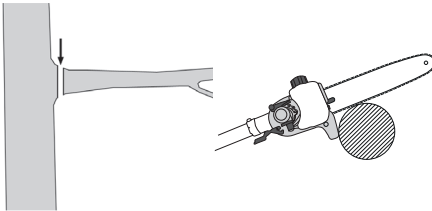

Absägen größerer Äste

- ◆ Setzen Sie bei größeren Ästen (\varnothing 8–20 cm) zuerst einen Entlastungsschnitt **(A)** (siehe Abbildung).

HINWEIS

- ▶ Mit winkelverstelltem Sägekopf darf kein Entlastungsschnitt durchgeführt werden. Es besteht die Gefahr des Rückschlagens und das Gerät wird unkontrollierbar.
- Der Entlastungsschnitt verhindert auch ein Abschälen der Rinde am Hauptstamm.
- ◆ Sägen Sie nun von oben **(B)** nach unten **(A)** durch.

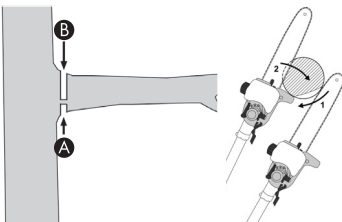

Absägen in Teilstücken

Lange bzw. dicke Äste sollten Sie kürzen, bevor Sie den finalen Trennschnitt vornehmen (siehe Abbildung).

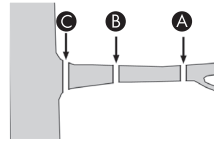

Sicheres Arbeiten

- Halten Sie das Gerät, die Schneidgarnitur und die Schwertschutzhülle **(10)** in einem guten Gebrauchszustand, um Verletzungen vorzubeugen.
- Prüfen Sie nach Fallenlassen das Gerät auf signifikante Schäden oder Defekte.
- Beachten Sie den vorgeschriebenen Arbeitswinkel $60^\circ \pm 10^\circ$, um ein sicheres Arbeiten zu gewährleisten (siehe Abbildung).

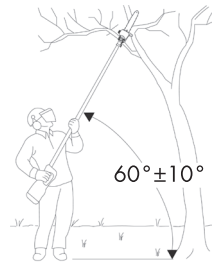

- Benutzen Sie das Gerät nicht auf einer Leiter stehend oder auf einem unsicheren Standplatz.
- Lassen Sie sich nicht zu einem unüberlegten Schnitt verleiten. Das könnte Sie selbst und andere gefährden.
- Kinder sollten beaufsichtigt werden, um sicherzustellen, dass sie nicht mit dem Gerät spielen.
- Wechseln Sie regelmäßig Ihre Arbeitsposition. Eine längere Benutzung des Gerätes kann zu vibrationsbedingten Durchblutungsstörungen der Hände führen. Sie können die Benutzungsdauer jedoch durch geeignete Handschuhe oder regelmäßige Pausen verlängern. Achten Sie darauf, dass die persönliche Verantwortung zu schlechter Durchblutung, niedrige Außentemperaturen oder große Greifkräfte beim Arbeiten die Benutzungsdauer verringern.

Transport und Lagerung

- Für den Transport lassen Sie den Motor abkühlen und sichern Sie die Maschine vor dem Verwackeln, bevor Sie diese mit einem Fahrzeug transportieren. Hierbei wird sichergestellt, dass Beschädigungen oder Verletzungen verhindert werden. Der Transport eines Hochentasters erfolgt immer mit einem aufgesteckten Transportschutz.
- Benutzen Sie beim Transport die Schwertschutzhülle **30**.
- Achten Sie darauf, das Gerät beim Tragen nicht einzuschalten (siehe Abbildung).

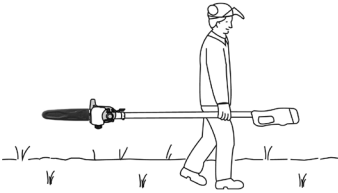

- Reinigen Sie das Gerät vor der Aufbewahrung.
- Bewahren Sie das Gerät an einem frostfreien, trockenen Ort außerhalb der Reichweite von Kindern auf.
- Lagern Sie das Gerät liegend oder gegen Umfallen gesichert.
- Entleeren Sie den Öltank. Bio-Kettenöl **31** kann verharzen.
- Zur besseren Aufbewahrung des Montagewerkzeuges **32** können Sie dieses in die Montagehalterung **33** einsetzen.

Reinigung und Wartung



WARNUNG! VERLETZUNGSGEFAHR!
Schalten Sie vor allen Arbeiten am Gerät das Gerät aus und entnehmen Sie den Akku.

- Reinigen und warten Sie das Gerät regelmäßig nach jedem Gebrauch, abhängig von den Einsatzbedingungen. Wenn das Gerät nicht gereinigt wird, kann es zu Materialschäden und Fehlfunktionen kommen.
- Es dürfen keine Flüssigkeiten in das Innere der Geräte gelangen.
- Verwenden Sie zum Reinigen des Gehäuses ein trockenes Tuch. Verwenden Sie niemals Benzin, Lösungsmittel oder Reiniger, die Kunststoff angreifen.
- Soll ein Lithium-Ionen-Akku längere Zeit gelagert werden, muss regelmäßig der Ladezustand kontrolliert werden. Der optimale Ladezustand liegt zwischen 50 % und 80 %. Das optimale Lagerungsklima ist kühl und trocken.
- Der Hochentaster muss in regelmäßigen Abständen von Sägespänen gesäubert werden. Nehmen Sie sich hierzu z. B. eine Druckluft-Ausblaspistole zur Hilfe.
- Eine neue Sägekette **17** längt sich und muss öfter nachgespannt werden.

Fehlersuche Hochentaster

Problem	Mögliche Ursache	Fehlerbehebung
Sägekette 17 läuft schwer, springt ab oder hat sich verlängert	Kettenspannung ungenügend	Kettenspannung überprüfen
Kein Arbeitsfortschritt	Sägekette 17 trocken bzw. überhitzt oder hängt durch	Öl nachfüllen bzw. Sägekette 17 nachschleifen, austauschen oder spannen

Wartungsintervalle Hochentaster

Die hier aufgeführten Angaben beziehen sich auf normale Einsatzbedingungen. Bei erschwerten Bedingungen, wie z. B. starke Staubbildung und längeren täglichen Arbeitszeiten sind die angegebenen Intervalle entsprechend zu verkürzen.

		Vor Arbeitsbeginn	Wöchentlich	Bei Störung	Bei Beschädigung	Bei Bedarf
Geräteteil	Aktion					
Kettenschmierung	prüfen	X				
Sägekette 17	prüfen und auf Schärfezustand achten	X				
	Kettenspannung kontrollieren	X				
	schärfen					X
Führungsschiene 23	prüfen (Abnutzung, Beschädigung)	X				
	reinigen		X	X		
	entgraten		X			
	ersetzen				X	X
Kettenrad 24	prüfen		X			
	ersetzen					X

Ersatzteilbestellung

Ersatzteile können Sie direkt über das Service-Center bestellen. Geben Sie bei der Bestellung unbedingt den Maschinentyp und die Artikelnummer an.

HINWEIS

► Nicht aufgeführte Ersatzteile (wie z. B. Akku, Schalter) können Sie über unsere Callcenter bestellen.

Entsorgung

Für Frankreich gilt



Points de collecte sur www.quefairede mesdechets.fr
Privilégiez la réparation ou le don de votre appareil !



Das Produkt, die Verpackung und die Bedienungsanleitung sind recycelbar, unterliegen einer erweiterten Herstellerverantwortung und werden getrennt gesammelt.



Werfen Sie Elektrowerkzeuge nicht in den Hausmüll!

Das nebenstehende Symbol einer durchgestrichenen Mülltonne auf Rädern zeigt an, dass dieses Gerät der Richtlinie 2012/19/EU unterliegt. Diese Richtlinie besagt, dass Sie dieses Gerät am Ende seiner Nutzungszeit nicht mit dem normalen Haushaltsmüll entsorgen dürfen, sondern in speziell eingerichteten Sammelstellen, Wertstoffhöfen oder Entsorgungsbetrieben abgeben müssen. **Diese Entsorgung ist für Sie kostenfrei. Schonen Sie die Umwelt und entsorgen Sie fachgerecht.**

Für den deutschen Markt gilt

Beim Kauf eines Neugerätes haben Sie das Recht, ein entsprechendes Altgerät an Ihren Händler zurückzugeben. Händler von Elektro- und Elektronikgeräten sowie Lebensmittelhändler, die regelmäßig Elektro- und Elektronikgeräte verkaufen, sind verpflichtet, bis zu drei Altgeräte unentgeltlich zurückzunehmen, auch ohne dass ein Neugerät gekauft wird, wenn die Altgeräte in keiner Abmessung größer als 25 cm sind. LIDL bietet Ihnen Rücknahmemöglichkeiten direkt in den Filialen und Märkten an.



Weitere Möglichkeiten zur Entsorgung des ausgedienten Produkts erfahren Sie bei Ihrer Gemeinde- oder Stadtverwaltung.



Werfen Sie Akkus nicht in den Hausmüll!

Defekte oder verbrauchte Akkus müssen gemäß Richtlinie 2006/66/EG recycelt werden. Batterien/Akkus sind als Sondermüll zu behandeln und müssen daher durch entsprechende Stellen (Händler, Fachhändler, öffentliche kommunale Stellen, gewerbliche Entsorgungsunternehmen) umweltgerecht entsorgt werden. Batterien/Akkus können giftige Schwermetalle enthalten.

Werfen Sie Batterien/Akkus daher nicht in den Hausmüll, sondern führen Sie diese einer separaten Sammlung zu. Geben Sie Batterien/Akkus nur im entladenen Zustand zurück.



Die Verpackung besteht aus umweltfreundlichen Materialien, die Sie über die örtlichen Recyclingstellen entsorgen können.



Entsorgen Sie die Verpackung umweltgerecht. Beachten Sie die Kennzeichnung auf den verschiedenen Verpackungsmaterialien und trennen Sie diese gegebenenfalls gesondert. Die Verpackungsmaterialien sind gekennzeichnet mit Abkürzungen (a) und Ziffern (b) mit folgender Bedeutung: 1–7: Kunststoffe, 20–22: Papier und Pappe, 80–98: Verbundstoffe.

Entsorgen Sie Schmier- und Reinigungsmittel umweltgerecht. Beachten Sie die gesetzlichen Vorschriften.

- Geben Sie Schmiermittelreste an einer Entsorgungsstelle ab. Schmierstoffe nicht in die Kanalisation oder Gewässer gelangen lassen. Nicht in den Untergrund/Erdreich gelangen lassen. Achten Sie auf eine geeignete Unterlage. Entsorgung gemäß den behördlichen Vorschriften.
- Geben Sie verschmutztes Wartungsmaterial und Betriebsstoffe in einer dafür vorgesehenen Sammelstelle ab.

Garantie der Kompernaß Handels GmbH

Sehr geehrte Kundin, sehr geehrter Kunde,

Sie erhalten auf dieses Gerät 3 Jahre Garantie ab Kaufdatum. Sofern im Lieferumfang enthalten, erhalten Sie auf die Akku-Packs der X12V und X20V Team Serie ebenfalls 3 Jahre Garantie ab Kaufdatum. Im Falle von Mängeln dieses Produkts stehen Ihnen gegen den Verkäufer des Produkts gesetzliche Rechte zu. Diese gesetzlichen Rechte werden durch unsere im Folgenden dargestellte Garantie nicht eingeschränkt.

Garantiebedingungen

Die Garantiefrist beginnt mit dem Kaufdatum. Bitte bewahren Sie den Kassenbon gut auf. Dieser wird als Nachweis für den Kauf benötigt.

Tritt innerhalb von drei Jahren ab dem Kaufdatum dieses Produkts ein Material- oder Fabrikationsfehler auf, wird das Produkt von uns – nach unserer Wahl – für Sie kostenlos repariert, ersetzt oder der Kaufpreis erstattet. Diese Garantieleistung setzt voraus, dass innerhalb der Dreijahresfrist das defekte Gerät und der Kaufbeleg (Kassenbon) vorgelegt und schriftlich kurz beschrieben wird, worin der Mangel besteht und wann er aufgetreten ist.

Wenn der Defekt von unserer Garantie gedeckt ist, erhalten Sie das reparierte oder ein neues Produkt zurück. Mit Reparatur oder Austausch des Produkts beginnt kein neuer Garantiezeitraum.

Garantiezeit und gesetzliche Mängelansprüche

Die Garantiezeit wird durch die Gewährleistung nicht verlängert. Dies gilt auch für ersetzte und reparierte Teile. Eventuell schon beim Kauf vorhandene Schäden und Mängel müssen sofort nach dem Auspacken gemeldet werden. Nach Ablauf der Garantiezeit anfallende Reparaturen sind kostenpflichtig.

Garantieumfang

Das Gerät wurde nach strengen Qualitätsrichtlinien sorgfältig produziert und vor Auslieferung gewissenhaft geprüft.

Die Garantieleistung gilt für Material- oder Fabrikationsfehler. Der Garantieumfang erstreckt sich nicht auf Produktteile, die normaler Abnutzung ausgesetzt sind und daher als Verschleißteile angesehen werden können, wie z. B. Sägeblätter, Ersatzklingen, Schleifpapiere, etc. oder auf Beschädigungen an zerbrechlichen Teilen, wie z. B. Schalter oder Teile, die aus Glas gefertigt sind.

Diese Garantie verfällt, wenn das Produkt beschädigt, nicht sachgemäß benutzt oder gewartet wurde. Für eine sachgemäße Benutzung des Produkts sind alle in der Bedienungsanleitung aufgeführten Anweisungen genau einzuhalten. Verwendungszwecke und Handlungen, von denen in der Bedienungsanleitung abgeraten oder vor denen gewarnt wird, sind unbedingt zu vermeiden.

Das Produkt ist nur für den privaten und nicht für den gewerblichen Gebrauch bestimmt. Bei missbräuchlicher und unsachgemäßer Behandlung, Gewaltanwendung und bei Eingriffen, die nicht von unserer autorisierten Serviceniederlassung vorgenommen wurden, erlischt die Garantie.

Garantieleistung gilt nicht bei

- normaler Abnutzung der Akkukapazität
- gewerblichen Gebrauch des Produktes
- Beschädigung oder Veränderung des Produktes durch den Kunden
- Missachtung der Sicherheits- und Wartungsvorschriften, Bedienungsfehler
- Schäden durch Elementarereignisse

Abwicklung im Garantiefall

Um eine schnelle Bearbeitung Ihres Anliegens zu gewährleisten, folgen Sie bitte den folgenden Hinweisen:

- Bitte halten Sie für alle Anfragen den Kassenbonn und die Artikelnummer (IAN) 434661_2304 als Nachweis für den Kauf bereit.
- Die Artikelnummer entnehmen Sie bitte dem Typenschild am Produkt, einer Gravur am Produkt, dem Titelblatt der Bedienungsanleitung (unten links) oder dem Aufkleber auf der Rück- oder Unterseite des Produktes.
- Sollten Funktionsfehler oder sonstige Mängel auftreten, kontaktieren Sie zunächst die nachfolgend benannte Serviceabteilung **telefonisch** oder per **E-Mail**.
- Ein als defekt erfasstes Produkt können Sie dann unter Beifügung des Kaufbelegs (Kassenbonn) und der Angabe, worin der Mangel besteht und wann er aufgetreten ist, für Sie portofrei an die Ihnen mitgeteilte Serviceanschrift übersenden.



Auf www.lidl-service.com können Sie diese und viele weitere Handbücher, Produktvideos und Installationssoftware herunterladen.

Mit diesem QR-Code gelangen Sie direkt auf die Lidl-Service-Seite (www.lidl-service.com) und können mittels der Eingabe der Artikelnummer (IAN) 434661_2304 Ihre Bedienungsanleitung öffnen.

⚠️ WARNUNG!

- ▶ Lassen Sie Ihre Geräte von der Servicestelle oder einer Elektrofachkraft und nur mit Original-Ersatzteilen reparieren. Damit wird sichergestellt, dass die Sicherheit des Gerätes erhalten bleibt.

Service

DE Service Deutschland

Tel.: 0800 5435 111 (kostenfrei aus dem dt. Festnetz/Mobilfunknetz)
E-Mail: kompernass@lidl.de

AT Service Österreich

Tel.: 0800 447 744
E-Mail: kompernass@lidl.at

CH Service Schweiz

Tel.: 0800 56 44 33
E-Mail: kompernass@lidl.ch

IAN 434661_2304

Importeur

Bitte beachten Sie, dass die folgende Anschrift keine Serviceanschrift ist. Kontaktieren Sie zunächst die benannte Servicestelle.

KOMPERNASS HANDELS GMBH
BURGSTRASSE 21
44867 BOCHUM
DEUTSCHLAND
www.kompernass.com

Original-Konformitätserklärung

Wir, KOMPERNASS HANDELS GMBH, Dokumentenverantwortlicher: Herr Semi Uguzlu, BURGSTR. 21, 44867 BOCHUM, DEUTSCHLAND, erklären hiermit, dass dieses Produkt mit den folgenden Normen, normativen Dokumenten und EG-Richtlinien übereinstimmt:

Maschinenrichtlinie (2006/42/EG)

Elektromagnetische Verträglichkeit (2014/30/EU)

RoHS-Richtlinie (2011/65/EU)*

* Die alleinige Verantwortung für die Ausstellung dieser Konformitätserklärung trägt der Hersteller. Der oben beschriebene Gegenstand der Erklärung erfüllt die Vorschriften der Richtlinie 2011/65/EU des Europäischen Parlaments und des Rates vom 8. Juni 2011 zur Beschränkung der Verwendung bestimmter gefährlicher Stoffe in Elektro- und Elektronikgeräten.

Outdoor-Richtlinie

(2005/88/EC); (2000/14/EC)

Schallleistungspegel LWA

Gemessen: 92,2 dB (A); Garantiert: 95 dB (A)

Benannte Stelle

TÜV SÜD Product Service GmbH, Ridlerstraße 65, 80339 München, Deutschland

Angewandte harmonisierte Normen

EN 62841-1:2015

EN ISO 11680-1:2021

EN IEC 55014-1:2021

EN IEC 55014-2:2021

EN IEC 63000:2018

Typ/Gerätebezeichnung: Akku-Hochentaster 20 V PAHE 20-Li D4

Herstellungsjahr: 08–2023

Auftragsnummer: IAN 434661_2304

Bochum, 20.07.2023



Semi Uguzlu

- Qualitätsmanager -

Technische Änderungen im Sinne der Weiterentwicklung sind vorbehalten.

Ersatz-Akku und Ladegerät Bestellung

Sie können einen Ersatz-Akku oder ein Ladegerät bequem im Internet unter www.kompennass.com dauerhaft nachbestellen.



- ◆ Scannen Sie den QR-Code mit Ihrem Smartphone/Tablet.
Mit diesem QR-Code gelangen Sie direkt auf unsere Webseite und können die verfügbaren Ersatzteile einsehen und bestellen.

HINWEIS

- ▶ Sollten Sie Probleme mit der Online-Bestellung haben, können Sie sich telefonisch oder per E-Mail an unser Servicecenter wenden.
- ▶ Geben Sie immer die Artikelnummer (IAN) 434661_2304 bei Ihrer Bestellung mit an.
- ▶ Bitte beachten Sie, dass nicht für alle Lieferländer eine Online-Bestellung von Ersatzteilen möglich ist.



KOMPERNASS HANDELS GMBH

BURGSTRASSE 21

44867 BOCHUM

GERMANY

www.kompernass.com

Version des informations - Stand der Informationen:

08 / 2023 · Ident.-No.: PAHE20-LiD4-072023-1

IAN 434661_2304