



AIR PURIFIER/ LUFTREINIGER/ PURIFICATEUR D'AIR LLL 10 A1

(GB) (IE) (NI) (CY) (MT)

AIR PURIFIER

Operating instructions

(FR) (BE) (CH)

PURIFICATEUR D'AIR

Mode d'emploi

(CZ)

ČISTIČKA VZDUCHU

Návod k obsluze

(SK)

ČISTIČKA VZDUCHU

Návod na obsluhu

(DK)

LUFTRENSER

Betjeningsvejledning

(HU)

LÉGTISZTÍTÓ

Használati utasítás

(DE) (AT) (BE) (CH)

LUFTREINIGER

Bedienungsanleitung

(NL) (BE)

LUCHTREINIGER

Gebruiksaanwijzing

(PL)

OCZYSZCZACZ POWIETRZA

Instrukcja obsługi

(ES)

PURIFICADOR DE AIRE

Instrucciones de uso

(IT) (CH) (MT)

PURIFICATORE D'ARIA

Istruzioni per l'uso

IAN 527955_2507

(DE) (FR) (BE) (NL)
(CZ) (PL) (SK) (ES)

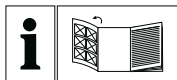

GB IE NI CY MT

Before reading, unfold the page containing the illustrations and familiarise yourself with all functions of the device.

DE AT BE CH

Klappen Sie vor dem Lesen die Seite mit den Abbildungen aus und machen Sie sich anschließend mit allen Funktionen des Gerätes vertraut.

FR BE CH

Avant de lire le mode d'emploi, ouvrez la page contenant les illustrations et familiarisez-vous ensuite avec toutes les fonctions de l'appareil.

NL BE

Vouw vóór het lezen de pagina met de afbeeldingen open en maak u vertrouwd met alle functies van het apparaat.

CZ

Před čtením si otevřete stranu s obrázky a potom se seznámte se všemi funkcemi přístroje.

PL

Przed przeczytaniem proszę rozłożyć stronę z ilustracjami, a następnie proszę zapoznać się z wszystkimi funkcjami urządzenia.

SK

Pred čítaním si odklopte stranu s obrázkami a potom sa oboznámte so všetkými funkciami prístroja.

ES

Antes de empezar a leer abra la página que contiene las imágenes y, en seguida, familiarícese con todas las funciones del dispositivo.

DK

Før du læser, vend siden med billeder frem og bliv bekendt med alle apparatets funktioner.

IT CH MT

Prima di leggere aprire la pagina con le immagini e prendere confidenza con le diverse funzioni dell'apparecchio.

HU

Olvasás előtt kattintson az ábrát tartalmazó oldalra és végezetül ismerje meg a készülék mindegyik funkcióját.

English	Operating instructions	Page	1
Deutsch	Bedienungsanleitung	Seite	13
Français	Mode d'emploi	Page	25
Nederlands	Gebruiksaanwijzing	Pagina	41
Česky	Návod k obsluze	Strana	53
Polski	Instrukcja obsługi	Strona	65
Slovenčina	Návod na obsluhu	Strana	77
Español	Instrucciones de uso	Página	89
Dansk	Betjeningsvejledning	Side	101
Italiano	Istruzioni per l'uso	Pagina	113
Magyar	Használati utasítás	Oldal	125

Contents

1. Introduction	2
1.1. Information about these instructions for use	2
1.2. Intended use	2
1.3. Warnings and symbols used	2
2. Safety information	3
3. Operating elements / parts	6
4. Getting started	6
4.1. Checking the package contents	6
4.2. Assembling the appliance	6
5. Operation and use	7
5.1. How the appliance works	7
5.2. Switching the appliance on/off	8
5.3. Fan function	8
5.4. Timer function	8
6. Cleaning and care	8
7. Storage	9
8. Filter change	9
9. Troubleshooting	10
10. Disposal	10
11. Ordering replacement parts	10
12. Appendix	10
12.1. Technical data	10
12.2. Kompernass Handels GmbH warranty	11
12.3. Service	12
12.4. Importer	12

1. Introduction

1.1. Information about these instructions for use

Congratulations on the purchase of your new appliance. You have selected a high-quality appliance. The instructions for use are part of this appliance. They contain important information about safety, usage and disposal. Before using the appliance, please familiarise yourself with all operating and safety instructions. Use this appliance only as described and for the areas of application specified. Hand over all documents when passing the appliance on to third parties.

1.2. Intended use











This appliance is intended for air purification in enclosed indoor spaces in private households. Any other use or use beyond that specified is considered improper use. The appliance is not intended for use in commercial or industrial environments.









Claims of any kind for damage resulting from improper use, incompetent repairs, unauthorised modification or the use of unauthorised replacement parts will not be accepted. The operator bears sole liability.

1.3. Warnings and symbols used

The following warnings and symbols are used in these instructions for use, on the packaging and on the appliance:

	<p>DANGER! A warning with this symbol and the signal word "DANGER" indicates an imminently hazardous situation which will result in death or serious injury if not avoided.</p>
--	--

	<p>WARNING! A warning with this symbol and the signal word "WARNING" indicates a potentially hazardous situation which could result in death or serious injury if not avoided.</p>
	<p>CAUTION! A warning with this symbol and the signal word "CAUTION" indicates a potentially hazardous situation that could result in a minor or moderate injury if not avoided.</p>
	<p>ATTENTION! A warning with this symbol and the signal word "ATTENTION" indicates a potential situation that could result in property damage if not avoided.</p>
	<p>Note: A note identifies additional information that facilitates the use of the appliance.</p>
	<p>Read the instructions.</p>
	<p>DC current/voltage</p>
	<p>AC current/voltage</p>
	<p>Protection class II: Protection by double or reinforced insulation.</p>
	<p>Use the appliance indoors only.</p>
	<p>Do not use the power adapter if it has a damaged plug or cable.</p>

	<p>This product satisfies the requirements of the applicable European and national regulations.</p>
	<p>Do not dispose of electrical appliances in the household waste!</p>
	<p>Dispose of the packaging in an environmentally-responsible manner.</p>
	<p>The packaging is made of recyclable materials. Observe the labelling on the packaging material when sorting for disposal: The material is labelled with abbreviations (a) and numbers (b) with the following meanings: 1–7: plastics, 20–22: paper and cardboard, 80–98: composites.</p>
  ES/PT	<p>The packaging contains paper and/or cardboard components. The packaging contains plastic and/or metal components.</p>
  	<p>FR Cet appareil et ses cordons se recyclent. A DÉPOSER EN MAGASIN OU A DÉPOSER EN DÉCHÈTERIE</p> <p>Points de collecte sur www.quefairedesdechets.fr Privilégiez la réparation ou le don de votre appareil !</p> <p>FR ÉLÉMENTS D'EMBALLAGE BAC DE TRI</p> <p>FR: The product, its packaging and the operating instructions are recyclable. They are subject to an extended manufacturer responsibility and will be collected separately.</p>

2. Safety information

⚠ DANGER!

- Before switching on the appliance, make sure that the mains voltage corresponds to the voltage indicated in the technical data for the appliance.
- Always unplug the power adapter from the mains power outlet by pulling on the mains plug. Do not pull on the connection cable.
- Do not kink or crush the connection cable and lay the connection cable in such a way that nobody can step on it or trip over it.
- Have the damaged power adapter or connection cable replaced immediately by authorised specialist personnel, customer service or a similarly qualified person in order to avoid hazards.
- Ensure that the connection cable does not become wet or damp during operation. Route the cable in such a way that it cannot be caught or damaged.
- Ensure that the appliance, power cord and plug do not come into contact with heat sources such as hotplates or naked flames.
- If the appliance malfunctions, unplug the power adapter from the mains power outlet.

- Always pull the power plug out of the mains power outlet during each break in use as well as after use and before any cleaning.
- Use the appliance only in indoor areas, not outdoors.
- Never immerse the appliance in water or other liquids.
- Do not use the appliance in potentially explosive atmospheres or in the vicinity of flammable objects.
- Never touch the power adapter or the appliance with wet or damp hands.
- Do not use the power adapter with an extension cord, always connect the power adapter directly to a mains power outlet.
- Unplug the power adapter from the mains power outlet immediately if you notice any unusual noises, smell of burning or smoke. Have the appliance checked by a qualified specialist before using it again.
- All repairs to the appliance must be carried out by authorised specialist companies or by the Customer Service department. Improper repairs may put the user at risk, and will also invalidate any warranty claim.

⚠ WARNING!

- Do not allow children to play with the packaging material! Keep all packaging materials away from children.
- This appliance may be used by children aged 8 and above if they are supervised.
- This appliance may be used by persons with limited physical, sensory or mental capabilities or lack of experience and knowledge, provided that they are under supervision or have been told how to use the appliance safely and are aware of the potential risks.
- Do not allow children to play with the appliance.
- Cleaning and user maintenance may not be carried out by children unless they are supervised.
- Use only the original accessory parts recommended by the manufacturer for this appliance.
- Only use the appliance when it is properly and completely assembled.
- The appliance must not be covered during operation. Never use the appliance in the vicinity of petrol or other flammable materials.

- Check the appliance for visible external damage before use. Do not operate an appliance that has been damaged or dropped.
- Use the appliance only for the intended purpose.

ⓘ **ATTENTION!**

- Do not use the power adapter with a different product, and do not attempt to operate this appliance with a different power adapter. Use only the power adapter supplied with this appliance (model LLL 10 A1-1).
- Do not insert any objects into the openings of the appliance.
- Do not use the appliance if the openings are blocked. Keep the openings free of dirt, fluff, hairs or anything that could impede the air circulation.
- Ensure that the appliance, power cord and plug do not come into contact with heat sources such as hotplates or naked flames.
- Never leave the appliance unattended during operation.
- Do not use any aggressive cleaning liquids or solvents to clean the appliance. They could damage the surface.
- Protect the appliance against moisture and the ingress of fluids and objects into the casing.





- Do not place any liquid-filled containers (e.g. flower vases) on the appliance. The appliance could be irreparably damaged.
- Do not place any heavy objects on the appliance.
- Avoid direct sunlight.
- Do not place any naked flames, e.g. burning candles, on or directly next to the appliance.
- Set up the appliance on a firm, level and dry surface so that it cannot tip over.

ⓘ **Note:**

- No action is required on the part of the user to set the appliance to 50 or 60 Hz. The appliance automatically sets itself to 50 or 60 Hz.
- During operation, always keep windows and doors closed so that the appliance can work effectively.
- Place the appliance at a minimum distance of 50 cm from walls or other objects so that good air circulation is guaranteed.
- Use the appliance in rooms with a maximum area of 14 m².

3. Operating elements / parts

(See fold-out page for illustrations)

- ❶ On/Off button 
- ❷ Fan button 
- ❸ Timer button 
- ❹ Filter change LED 
- ❺ Plug socket
- ❻ Cover
- ❼ EPA filter
- ❽ Filter reset button
- ❾ Power adapter
- ❿ Barrel connector of power adapter
- ⓫ Stand
- ⓬ Feet

4. Getting started

4.1. Checking the package contents

⚠ DANGER! Risk of suffocation! Do not allow children to play with packaging materials.

- ◆ Remove all parts and the operating instructions from the packaging.
- ◆ Remove all packaging materials and any films and labels.

The following components are included in delivery:

- Air purifier
- Stand
- 4× feet
- EPA filter (filter class: EPA12)
- Cover
- Power adapter
- These instructions for use

❶ **Note:** Check the package for completeness and signs of visible damage. If the delivery is incomplete or damage has occurred as a result of defective packaging or during transport, contact the Customer Service hotline (see section **12.3. Service**).

4.2. Assembling the appliance

Upright assembly

- ◆ Attach the four feet **❷** to the stand **❶** (see Fig. 1).

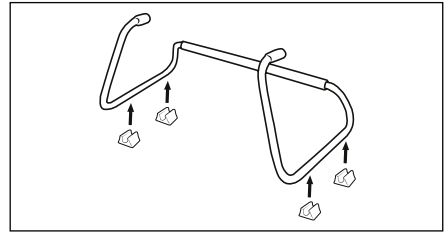

Fig. 1

- ◆ Place the appliance on the stand **❶** and so that the ends of the stand **❶** are inserted into the holes in the appliance (see Fig. 2).

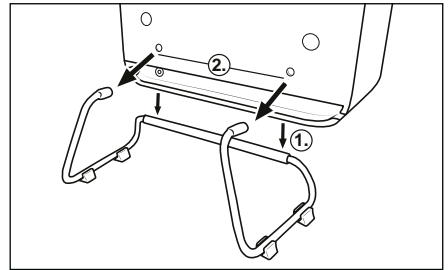

Fig. 2

Wall mounting

⚠ DANGER! Risk of fatal electrical shock! When drilling the holes, ensure that no electric cables or other wall installations, such as water pipes, are damaged.

- ❶ **Note:** (1) Before installation, please check which wall plugs are suitable for your installation location. We recommend wall plugs with a diameter of 6 mm. If in doubt, consult a professional. (2) When selecting the installation location, ensure that a suitable mains power outlet is within the plug-in radius of the power cord. (3) The stand **❶** must not be attached when mounting on the wall.

- ◆ Mark two drill holes at a minimum height of 400 mm and spaced 255 mm apart (see Fig. 3).

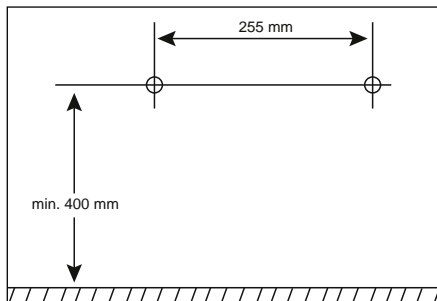

Fig. 3

- ◆ Drill two holes in the marked locations using a drill and drill bit.
- ◆ Insert a wall plug into each of the two holes.
- ◆ Screw a pan head screw into each of the two wall plugs. Leave the pan head screws protruding approx. 5 mm from the wall plugs so that you have enough space to hang the appliance (see Fig. 4).
- ◆ Insert the barrel connector of the power adapter ⑩ into the plug socket ⑤ on the appliance (see Fig. 4).
- ◆ Hang the appliance on the two pan head screws using the two hanging loops (see Fig. 4).
- ◆ Lift the appliance slightly away from the wall. Guide the cable of the power adapter ⑨ through the cable channel on the left or right side of the appliance (see Fig. 4).

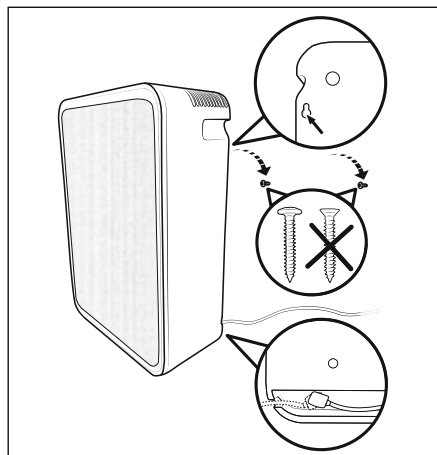

Fig. 4

5. Operation and use

- ⚠ **ATTENTION!** Damage to the appliance!
- (1) Never cover the ventilation openings, as this may cause the appliance to overheat. When setting up the appliance, keep it at least 50 cm away from walls or other objects.
 - (2) Place the appliance on a firm, level and dry surface.
 - (3) The capacity of the appliance is designed for use in rooms up to a maximum size of 14 square metres.
 - (4) The appliance may emit a slight plastic odour during first use. This will dissipate after a certain period of operation. This smell is due to the materials used in the manufacture of the appliance and is not harmful to health.

5.1. How the appliance works

Inside the air purifier, there is a fan (ventilator) which draws the air in the room into the appliance and then through a high-quality filter. The filter cleans the air of particles such as house dust, pollen, fungal spores, smoke etc., so that the amount of these particles in the air is reduced.

The appliance has a timer function for automatic switch-off.

5.2. Switching the appliance on/off

- ❗ **Note:** When using the appliance as a wall mount, first remove the appliance from the wall.
- ◆ Insert the barrel connector of the power adapter ⑩ into the plug socket ⑤ of the appliance.
- ◆ Plug the power adapter ⑨ into a mains power outlet. All LEDs light up briefly.
- ◆ Press the On/Off button ① to switch on the appliance. The appliance is in operation.
- ◆ Press the On/Off button ① to switch off the appliance. All LEDs go out.

5.3. Fan function

The fan function of the appliance offers you the following setting options:

☾ = Sleep Mode

Low fan speed for near-silent operation and low airflow

I = Level 1

Medium fan speed for medium air flow

II = Level 2

High fan speed for high air flow

- ◆ During operation, press the fan button ② several times if necessary to select the desired setting (Sleep Mode, Level 1, Level 2). The LED for the selected setting lights up.
- ❗ **Note:** The setting is not saved after the appliance is switched off.
The default setting for the fan function is Sleep Mode.

Level	Sound	CADR	Power
☾ Sleep Mode	36 dB(A)	25 m ³ /h	2.6 W
I = Level 1	49 dB(A)	48 m ³ /h	6.6 W
II = Level 2	58 dB(A)	85 m ³ /h	17 W

5.4. Timer function

You can use the timer function to set the operating time of the appliance to between 2, 4 or 8 hours. After the set operating time has elapsed, the appliance turns off automatically and switches to standby mode. To set the timer function, proceed as follows:

- ◆ Press the Timer button ③ during operation to activate the timer function. Then press the Timer button ③ several times if necessary to set the desired operating time (2h, 4h, 8h). The set operating time is indicated by a lit LED.
- ◆ Press the Timer button ③ until no LED is illuminated. The timer function is deactivated.

6. Cleaning and care

⚠ DANGER! Risk of fatal electrical shock!

Switch off the appliance before any cleaning and care work. Always unplug the power adapter ⑨ of the appliance from the mains power outlet before cleaning. Unplug the barrel connector ⑩ of the power adapter ⑨ from the plug socket ⑤ on the appliance. Ensure that no moisture can get into the appliance during cleaning.

- ❗ **ATTENTION!** Damage to the appliance!
Do not use caustic, abrasive or solvent-based cleaning agents. These could damage the surfaces of the appliance.
- ◆ Wipe the appliance, stand ⑪ and feet ⑫ with a lightly moistened cloth. Do not use any solvents or cleansers which can damage plastic. If necessary, put a little mild detergent on the cloth and wipe this off afterwards with clear water.
- ◆ Allow everything to dry thoroughly before storing the appliance or putting it back into operation.

- ◆ Remove the cover **6** using the recessed grips on the top of the appliance (see Fig. 5). Vacuum the cover **6** on both sides with a vacuum cleaner. It is not necessary to clean the EPA filter **7**. Fit the cover **6** back on the appliance so that the recessed grips are at top of the appliance.

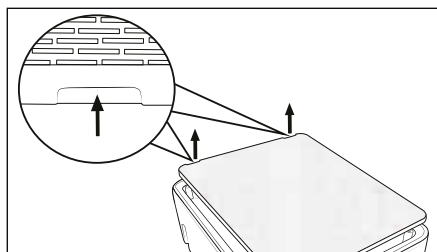

Fig. 5

7. Storage

- ◆ Unplug the power adapter **9** of the appliance from the mains power outlet.
- ◆ Unplug the barrel connector **10** of the power adapter **9** from the plug socket **5** on the appliance.
- ◆ Store the appliance in a dry and dust-free location out of direct sunlight.

8. Filter change

If the filter change LED **4** flashes (see Fig. 6), the EPA filter **7** can no longer perform at full capacity. Information on ordering replacement filters can be found in the section **11. Ordering replacement parts**.

- ◆ Unplug the power adapter **9** of the appliance from the mains power outlet.
- ◆ Unplug the barrel connector **10** of the power adapter **9** from the plug socket **5** on the appliance.
- ◆ Remove the cover **6** using the recessed grips on the top of the appliance (see Fig. 6).
- ◆ Pull the EPA filter **7** out of the appliance by the tab (see Fig. 6).

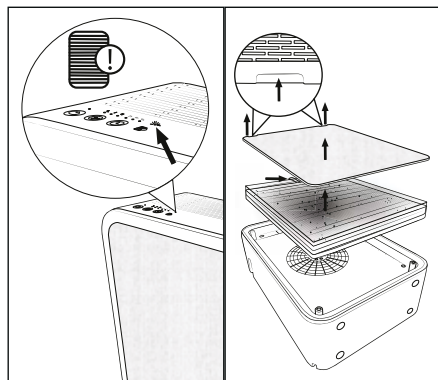

Fig. 6

- ◆ Insert the new EPA filter **7** into the appliance (see Fig. 7).
- ◆ Insert the barrel connector **10** of the power adapter **9** into the plug socket **5** of the appliance.
- ◆ Plug the power adapter **9** into a mains power outlet. All LEDs light up briefly.
- ◆ Press and hold the filter reset button **8** for 3 seconds (see Fig. 7). The appliance has now recognised the new filter.
- ◆ Insert the cover **6** into the appliance (see Fig. 7).

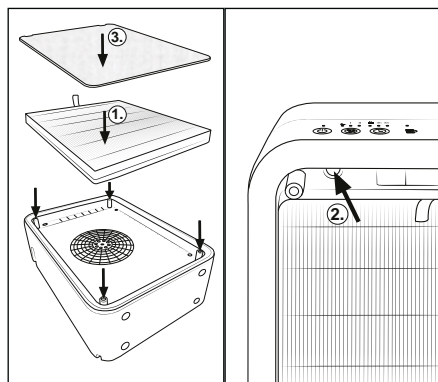



Fig. 7

9. Troubleshooting

Fault	Cause	Remedy
The appliance will not switch on.	The mains plug is not plugged in.	Plug the plug into a mains power outlet.
	The mains power outlet is not supplying any power.	Check the house mains fuse.
The filter change LED  flashes.	The filter must be replaced as it can no longer perform to its full capacity.	Change the filter (see section 8. Filter change).

10. Disposal



The symbol of the crossed-out wheeled bin means that this appliance may not be disposed of in regular household waste at the end of its service life. The appliance must be deposited at an established collection point, recycling centre or disposal company.



Please erase all personal data before returning an appliance.

The packaging is made from environmentally friendly material which can be disposed of at your local recycling plant.

Dispose of the packaging in an environmentally friendly manner.

11. Ordering replacement parts

You can order replacement parts for this product on the internet at www.kompernass.com.





Scan the QR code with your smartphone/tablet. You can use this QR code to go directly to our website to view and order the available replacement parts.

- Note:** (1) If you have problems with your online order, you can contact our Service Centre by phone or email. (2) Always include the article number (IAN) **527955_2507** with your order. (3) Please note that online ordering of replacement parts is not possible for all countries.

12. Appendix

12.1. Technical data

Appliance	
Input voltage	24 V ---
Input current	1.0 A
Rated power	17 W
Polarity	

Power adapter	
Manufacturer	KOMPERNASS HANDELS GMBH, BURGSTRASSE 21, 44867 BOCHUM, GERMANY Registered court: AG Bochum, Register number: HRB 4598
Model	LLL 10 A1-1
Input voltage	100–240 V ~
Input AC frequency	50/60 Hz
Output voltage	24.0 V ===
Output current	1.0 A
Output power	24.0 W
Average efficiency in operation	88.2%
Low load efficiency (10%)	84.6%
Power consumption at no load	0.08 W
Power consumption	0.8 A
Protection class	II/□ (double insulation)
Polarity	⊖ ⊕ ⊖ (positive inside, negative outside)
Efficiency class	6 (VI)
Short-circuit proof safety transformer	
Nominal ambient temperature (ta)	40 °C
Switched-mode power supply	
Protection type	IP20: Protected against ingress of solid foreign objects with a diameter of ≥ 12.5 mm

i Note: No user action is required to switch the product between 50 and 60 Hz. The product switches automatically to either 50 or 60 Hz.

12.2. Kompernass Handels GmbH warranty

Dear Customer,

This appliance has a 3-year warranty valid from the date of purchase. If this product has any faults, you, the buyer, have certain statutory rights. Your statutory rights are not restricted in any way by the warranty described below.

Warranty conditions

The warranty period starts on the date of purchase. Please keep your receipt in a safe place. This will be required as proof of purchase.

If any material or manufacturing fault occurs within three years of the date of purchase of the product, we will either repair or replace the product for you or refund the purchase price (at our discretion). This warranty service requires that you present the defective appliance and the proof of purchase (receipt) within the three-year warranty period, along with a brief written description of the fault and of when it occurred.

If the defect is covered by the warranty, your product will either be repaired or replaced by us. The repair or replacement of a product does not signify the beginning of a new warranty period.

Warranty period and statutory claims for defects

The warranty period is not prolonged by repairs effected under the warranty. This also applies to replaced and repaired components. Any damage and defects present at the time of purchase must be reported immediately after unpacking. Repairs carried out after expiry of the warranty period shall be subject to a fee.

Scope of the warranty

This appliance has been manufactured in accordance with strict quality guidelines and inspected meticulously prior to delivery.

The warranty covers material faults or production faults. The warranty does not extend to product parts subject to normal wear and tear or to fragile parts which could be considered as consumable parts such as switches or parts made of glass.

The warranty does not apply if the product has been damaged, improperly used or improperly maintained. The directions in the operating instructions for the product regarding proper use of the product are to be strictly followed. Uses and actions that are discouraged in the operating instructions or which are warned against must be avoided.

This product is intended solely for private use and not for commercial purposes. The warranty shall be deemed void in cases of misuse or improper handling, use of force and modifications / repairs which have not been carried out by one of our authorised Service centres.

Warranty claim procedure

To ensure quick processing of your case, please observe the following instructions:

- Please have the till receipt and the item number (IAN) 527955_2507 available as proof of purchase.
- You will find the item number on the type plate on the product, an engraving on the product, on the front page of the operating instructions (below left) or on the sticker on the rear or bottom of the product.
- If functional or other defects occur, please contact the service department listed either by telephone or by e-mail.
- You can return a defective product to us free of charge to the service address that will be provided to you. Ensure that you enclose the proof of purchase (till receipt) and information about what the defect is and when it occurred.



You can download these instructions along with many other manuals, product videos and installation software at www.lidl-service.com.

This QR code will take you directly to the Lidl service page (www.lidl-service.com) where you can open your operating instructions by entering the item number (IAN) 527955_2507.

12.3. Service

GB Service Great Britain

Tel.: 0800 404 7657

E-Mail: kompernass@lidl.co.uk

IE Service Ireland

Tel.: 1800 101010

E-Mail: kompernass@lidl.ie

MT Service Malta

Tel.: 80062230

E-Mail: kompernass@lidl.com.mt

IAN 527955_2507

12.4. Importer

Please note that the following address is not the service address. Please use the service address provided in the operating instructions.

KOMPERNASS HANDELS GMBH

BURGSTRASSE 21

44867 BOCHUM

GERMANY

www.kompernass.com

Inhaltsverzeichnis

1. Einführung	14
1.1. Informationen zu dieser Bedienungsanleitung	14
1.2. Bestimmungsgemäße Verwendung	14
1.3. Verwendete Warnhinweise und Symbole	14
2. Sicherheitshinweise	15
3. Bedienelemente/Teilebeschreibung	18
4. Inbetriebnahme	18
4.1. Lieferumfang prüfen	18
4.2. Gerät montieren	18
5. Bedienung und Betrieb	19
5.1. Zur Funktionsweise des Geräts	20
5.2. Gerät einschalten/ausschalten	20
5.3. Lüfter-Funktion	20
5.4. Timer-Funktion	20
6. Reinigung und Pflege	20
7. Aufbewahrung	21
8. Filterwechsel	21
9. Fehlerbehebung	22
10. Entsorgung	22
11. Ersatzteilbestellung	22
12. Anhang	22
12.1. Technische Daten	22
12.2. Garantie der Kompernaß Handels GmbH	23
12.3. Service	24
12.4. Importeur	24

1. Einführung

1.1. Informationen zu dieser Bedienungsanleitung

Herzlichen Glückwunsch zum Kauf Ihres neuen Geräts. Sie haben sich damit für ein hochwertiges Gerät entschieden. Die Bedienungsanleitung ist Bestandteil dieses Geräts. Sie enthält wichtige Hinweise für Sicherheit, Gebrauch und Entsorgung. Machen Sie sich vor der Benutzung des Geräts mit allen Bedien- und Sicherheitshinweisen vertraut. Benutzen Sie das Gerät nur wie beschrieben und für die angegebenen Einsatzbereiche. Händigen Sie alle Unterlagen bei Weitergabe des Geräts an Dritte mit aus.

1.2. Bestimmungsgemäße Verwendung











Dieses Gerät ist zur Luftreinigung in geschlossenen Innenräumen im privaten Haushalt bestimmt. Eine andere oder darüber hinausgehende Benutzung gilt als nicht bestimmungsgemäß. Das Gerät ist nicht zur Verwendung in gewerblichen oder industriellen Bereichen vorgesehen.











Ansprüche jeglicher Art wegen Schäden aus nicht bestimmungsgemäßer Verwendung, unsachgemäßen Reparaturen, unerlaubt vorgenommenen Veränderungen oder Verwendung nicht zugelassener Ersatzteile sind ausgeschlossen. Das Risiko trägt allein der Betreiber.

1.3. Verwendete Warnhinweise und Symbole

In der vorliegenden Bedienungsanleitung, auf der Verpackung und dem Gerät werden folgende Warnhinweise und Symbole verwendet:

	GEFAHR! Ein Warnhinweis mit diesem Symbol und dem Signalwort „GEFAHR“ kennzeichnet eine unmittelbar bevorstehende Gefährdungssituation, die, wenn sie nicht vermieden wird, den Tod oder eine schwere Verletzung zur Folge hat.
--	--

	WARNUNG! Ein Warnhinweis mit diesem Symbol und dem Signalwort „WARNUNG“ kennzeichnet eine mögliche Gefährdungssituation, die, wenn sie nicht vermieden wird, den Tod oder eine schwere Verletzung zur Folge haben könnte.
	VORSICHT! Ein Warnhinweis mit diesem Symbol und dem Signalwort „VORSICHT“ kennzeichnet eine mögliche Gefährdungssituation, die, wenn sie nicht vermieden wird, eine geringfügige oder mäßige Verletzung zur Folge haben könnte.
	ACHTUNG! Ein Warnhinweis mit diesem Symbol und dem Signalwort „ACHTUNG“ kennzeichnet eine mögliche Situation, die, wenn sie nicht vermieden wird, einen Sachschaden zur Folge haben könnte.
	Hinweis: Ein Hinweis kennzeichnet zusätzliche Informationen, die den Umgang mit dem Gerät erleichtern.
	Anleitung lesen.
	Gleichstrom/-spannung
	Wechselstrom/-spannung
	Schutzklasse II: Schutz durch doppelte oder verstärkte Isolierung.
	Gerät nur in Innenräumen verwenden.
	Verwenden Sie den Netzadapter nicht mit beschädigtem Stecker oder Anschlusskabel.

	<p>Dieses Produkt erfüllt die Anforderungen der geltenden europäischen und nationalen Richtlinien.</p>
	<p>Elektrogerät nicht in den Hausmüll entsorgen!</p>
	<p>Führen Sie die Verpackung einer umweltgerechten Entsorgung zu.</p>
	<p>Verpackung aus recyclebaren Materialien. Beachten Sie die Kennzeichnung der Verpackungsmaterialien bei der Abfalltrennung: Diese sind gekennzeichnet mit Abkürzungen (a) und Ziffern (b) mit folgender Bedeutung: 1–7: Kunststoffe, 20–22: Papier und Pappe, 80–98: Verbundstoffe.</p>
  ES/PT	<p>Die Verpackung enthält Bestandteile aus Papier und/oder Pappe. Die Verpackung enthält Bestandteile aus Plastik und/oder Metall.</p>
  	<p>FR Cet appareil et ses cordons se recyclent. A DÉPOSER EN MAGASIN OU A DÉPOSER EN DÉCHÈTRERIE.</p> <p>Points de collecte sur www.quefairedesdechets.fr Privilégiez la réparation ou le don de votre appareil !</p> <p>FR ÉLÉMENTS D'EMBALLAGE </p> <p>FR: Das Produkt, die Verpackung und die Bedienungsanleitung sind recycelbar, unterliegen einer erweiterten Herstellerverantwortung und werden getrennt gesammelt.</p>

2. Sicherheitshinweise

⚠️ GEFAHR!

- Überzeugen Sie sich vor dem Einschalten des Gerätes, dass die in den technischen Daten des Gerätes verzeichnete Spannung der Netzspannung entspricht.
- Ziehen Sie den Netzadapter stets am Netzstecker aus der Netzsteckdose. Ziehen Sie nicht am Anschlusskabel.
- Knicken oder quetschen Sie das Anschlusskabel nicht und verlegen Sie das Anschlusskabel so, dass niemand darauf treten oder darüber stolpern kann.
- Lassen Sie den beschädigten Netzadapter oder Anschlusskabel sofort von autorisiertem Fachpersonal, dem Kundenservice oder von einer ähnlich qualifizierten Person austauschen, um Gefährdungen zu vermeiden.
- Achten Sie darauf, dass im Betrieb das Anschlusskabel nicht nass oder feucht wird. Führen Sie es so, dass es nicht eingeklemmt oder beschädigt werden kann.
- Stellen Sie sicher, dass das Gerät, das Netzkabel oder der Netzstecker nicht mit heißen Quellen, wie Kochplatten oder offenen Flammen, in Berührung kommen.
- Ziehen Sie bei Betriebsstörungen den Netzadapter aus der Netzsteckdose.

- Ziehen Sie bei jeder Unterbrechung sowie nach Beenden des Gebrauchs und vor jeder Reinigung den Netzstecker aus der Netzsteckdose.
 - Verwenden Sie das Gerät nur in Innenräumen, nicht im Freien.
 - Tauchen Sie das Gerät nicht in Wasser oder Flüssigkeiten ein.
 - Verwenden Sie das Gerät nicht in explosionsgefährdeter Umgebung oder in der Nähe brennbarer Gegenstände.
 - Fassen Sie den Netzadapter oder das Gerät nicht mit nassen oder feuchten Händen an.
 - Verwenden Sie den Netzadapter nicht mit einem Verlängerungskabel, sondern verbinden Sie den Netzadapter direkt mit einer Netzsteckdose.
 - Ziehen Sie sofort den Netzadapter aus der Netzsteckdose, falls Sie ungewöhnliche Geräusche, Brandgeruch oder Rauchentwicklung feststellen. Lassen Sie das Gerät durch einen qualifizierten Fachmann überprüfen, bevor Sie es erneut verwenden.
 - Lassen Sie Reparaturen am Gerät nur von autorisierten Fachbetrieben oder dem Kundenservice durchführen. Durch unsachgemäße Reparaturen können Gefahren für den Benutzer entstehen. Zudem erlischt der Garantieanspruch.
- ⚠ WARNUNG!**
- Verpackungsmaterialien sind kein Kinderspielzeug! Halten Sie alle Verpackungsmaterialien von Kindern fern.
 - Dieses Gerät kann von Kindern ab 8 Jahren und darüber unter Aufsicht benutzt werden.
 - Dieses Gerät kann von Personen mit verringerten physischen, sensorischen oder mentalen Fähigkeiten oder Mangel an Erfahrung und Wissen benutzt werden, wenn sie beaufsichtigt oder bezüglich des sicheren Gebrauchs des Gerätes unterwiesen wurden und die daraus resultierenden Gefahren verstehen.
 - Kinder dürfen nicht mit dem Gerät spielen.
 - Reinigung und Benutzer-Wartung dürfen nicht durch Kinder ohne Beaufsichtigung durchgeführt werden.
 - Verwenden Sie nur die vom Hersteller empfohlenen Original-Zubehörteile für dieses Gerät.
 - Verwenden Sie das Gerät nur, wenn es ordnungsgemäß und vollständig montiert ist.
 - Während des Betriebs darf das Gerät nicht abgedeckt werden. Verwenden Sie das Gerät nie in der Nähe von Benzin oder anderen leicht entflammaren Stoffen.

- Kontrollieren Sie das Gerät vor der Verwendung auf äußere sichtbare Schäden. Nehmen Sie ein beschädigtes oder heruntergefallenes Gerät nicht in Betrieb.
- Benutzen Sie das Gerät nur bestimmungsgemäß.

ⓘ **ACHTUNG!**

- Benutzen Sie den Netzadapter nicht für ein anderes Produkt und versuchen Sie nicht, dieses Gerät mit einem anderen Netzadapter zu betreiben. Verwenden Sie nur den mit diesem Gerät gelieferten Netzadapter (Modell LLL 10 A1-1).
- Stecken Sie keine Objekte in die Öffnungen des Gerätes.
- Benutzen Sie das Gerät nicht mit blockierten Öffnungen. Halten Sie die Öffnungen frei von Schmutz, Fusseln, Haaren und allem, was die Luftzirkulation behindern kann.
- Stellen Sie sicher, dass das Gerät, das Netzkabel oder der Netzstecker nicht mit heißen Quellen, wie Kochplatten oder offenen Flammen, in Berührung kommen.
- Lassen Sie das Gerät während des Betriebes niemals unbeaufsichtigt.
- Benutzen Sie keine aggressiven Reinigungsmittel oder Lösemittel für die Reinigung des Gerätes. Diese könnten die Oberfläche beschädigen.
- Schützen Sie das Gerät vor Feuchtigkeit und dem Eindringen von Flüssigkeiten und Gegenständen in das Gehäuse.
- Stellen Sie keine mit Flüssigkeit gefüllten Gegenstände (z. B. Vasen) auf das Gerät. Das Gerät kann irreparabel beschädigt werden.
- Stellen Sie keine schweren Gegenstände auf das Gerät.
- Vermeiden Sie direkte Sonneneinstrahlung.
- Offene Feuerquellen wie z. B. brennende Kerzen dürfen nicht auf oder direkt neben das Gerät gestellt werden.
- Stellen Sie das Gerät auf eine feste, ebene und trockene Fläche, damit ein Umkippen ausgeschlossen ist.





ⓘ **Hinweis:**

- Es sind keine Maßnahmen seitens der Anwender erforderlich, um das Gerät auf 50 oder 60 Hz einzustellen. Das Gerät stellt sich automatisch auf 50 bzw. auf 60 Hz ein.
- Halten Sie während des Betriebes die Fenster und Türen geschlossen, damit das Gerät effektiv arbeiten kann.

- Stellen das Gerät mit einem Mindestabstand von 50 cm zu Wänden oder anderen Gegenständen entfernt auf, um eine gute Luftzirkulation zu gewährleisten.
- Verwenden Sie das Gerät nur in Räumen mit einer Fläche von maximal 14 qm.

3. Bedienelemente/ Teilebeschreibung

(Abbildungen siehe Ausklappseite)

- ❶ Ein-/Aus-Taste 
- ❷ Lüfter-Taste 
- ❸ Timer-Taste 
- ❹ Filterwechsel-LED 
- ❺ Steckerbuchse
- ❻ Abdeckung
- ❼ EPA-Filter
- ❽ Filter-Reset-Taste
- ❾ Netzadapter
- ❿ Hohlstecker Netzadapter
- ⓫ Ständer
- ⓬ Standfüße

4. Inbetriebnahme

4.1. Lieferumfang prüfen

- ⚠ **GEFAHR!** Es besteht Erstickungsgefahr! Verpackungsmaterialien dürfen nicht zum Spielen verwendet werden.
- ◆ Entnehmen Sie alle Teile und die Bedienungsanleitung aus der Verpackung.
- ◆ Entfernen Sie sämtliches Verpackungsmaterial und eventuelle Folien und Aufkleber.

Der Lieferumfang besteht aus folgenden Komponenten:

- Luftreiniger
 - Ständer
 - 4× Standfuß
 - EPA-Filter (Filterklasse: EPA12)
 - Abdeckung
 - Netzadapter
 - Diese Bedienungsanleitung
- ❶ **Hinweis:** Prüfen Sie die Lieferung auf Vollständigkeit und auf sichtbare Schäden. Bei einer unvollständigen Lieferung oder Schäden infolge mangelhafter Verpackung oder durch Transport wenden Sie sich an die Service-Hotline (siehe Kapitel **12.3. Service**).

4.2. Gerät montieren

Standmontage

- ◆ Befestigen Sie die vier Standfüße **❷** an dem Ständer **❶** (siehe Abb 1).



Abb. 1

- ◆ Stellen Sie das Gerät auf den Ständer **❶** und führen Sie die zwei Löcher des Geräts in die Halterungen des Ständers **❶** (siehe Abb 2).

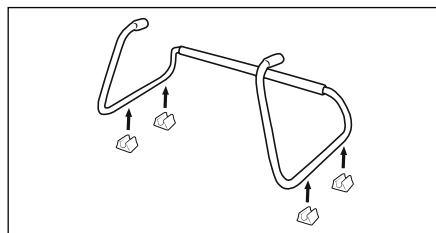

Abb. 2

Wandmontage

⚠ GEFAHR! Lebensgefahr durch Stromschlag!
Achten Sie darauf, dass Sie beim Bohren keine elektrischen Leitungen oder andere Installationen, wie z. B. Wasserrohre, in der Wand beschädigen.

- i Hinweis:** (1) Bitte prüfen Sie unbedingt vor der Montage welche Dübel für Ihren Montageort geeignet sind. Wir empfehlen Ihnen Dübel mit einem Durchmesser von 6 mm. Ziehen Sie im Zweifelsfall einen Fachmann hinzu. (2) Achten Sie bei der Wahl des Montageortes darauf, dass sich eine geeignete Netzsteckdose im Einsteckradius der Netzanschlussleitung befindet. (3) Der Ständer **1** darf bei der Wandmontage nicht angebracht sein.
- ◆ Markieren Sie sich in einer Mindesthöhe von 400 mm und einem Abstand von 255 mm zwei Bohrlöcher (siehe Abb. 3).

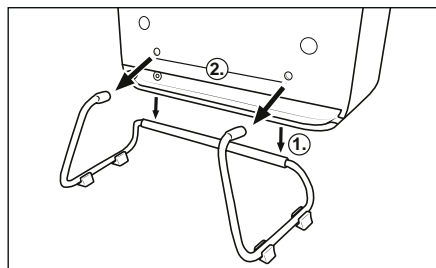

Abb. 3

- ◆ Bohren Sie mit einer Bohrmaschine und einem Bohrer zwei Löcher in die markierten Stellen.
- ◆ Stecken Sie jeweils einen Dübel in die zwei Löcher.
- ◆ Drehen Sie jeweils eine Linsenkopfschraube in die zwei Dübel. Lassen Sie die Linsenkopfschrauben ca. 5 mm aus den Dübeln ragen, damit Sie genügend Platz haben, um das Gerät einzuhängen (siehe Abb. 4).
- ◆ Stecken Sie den Hohlstecker des Netzadapters **10** in die Steckerbuchse **5** des Geräts (siehe Abb. 4).

- ◆ Hängen Sie das Gerät mit den zwei Aufhängeösen an die zwei Linsenkopfschrauben (siehe Abb. 4).
- ◆ Heben Sie das Gerät leicht von der Wand ab. Führen Sie das Kabel des Netzadapters **9** durch den Kabelschacht des Geräts nach links oder rechts außen (siehe Abb. 4).

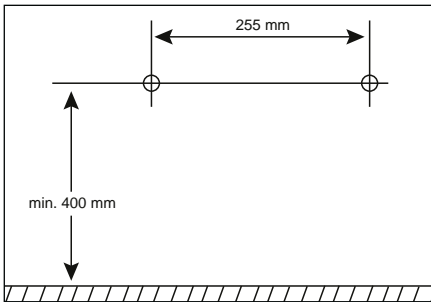

Abb. 4



5. Bedienung und Betrieb

- ⚠ ACHTUNG!** Beschädigung des Geräts!
- (1) Decken Sie niemals die Lüftungsöffnungen ab, da dies zur Überhitzung des Geräts führen kann. Halten Sie beim Aufstellen des Geräts mindestens 50 cm Abstand zu Wänden oder anderen Gegenständen. (2) Stellen Sie das Gerät auf eine feste, eben und trockene Standfläche. (3) Die Kapazität des Geräts ist für die Verwendung in Räumen bis zu einer maximalen Größe von 14 qm ausgelegt. (4) Das Gerät kann anfangs beim Betrieb einen leichten Kunststoffgeruch verströmen, der sich nach einer gewissen Betriebsdauer wieder verflüchtigt. Dieser Geruch ist auf die bei der Herstellung des Geräts verwendeten Materialien zurückzuführen und nicht gesundheitsschädlich.

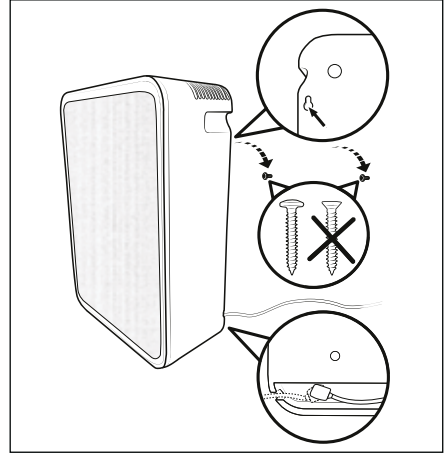
5.1. Zur Funktionsweise des Geräts

Im Inneren des Luftreinigers befindet sich ein Lüfter (Ventilator) mit dem die Raumluft in das Gerät und dort durch einen hochwertigen Filter gezogen wird. Der Filter befreit die Luft von Partikeln, wie z. B. Hausstaub, Pollen, Schimmelsporen, Rauch etc., so dass deren Anteil in der Raumluft reduziert wird. Das Gerät verfügt über eine Timer-Funktion zur automatischen Abschaltung.

5.2. Gerät einschalten/ ausschalten

- ❶ **Hinweis:** Bei der Verwendung des Geräts als Wandmontage, nehmen Sie das Gerät als Erstes von der Wand ab.
- ◆ Stecken Sie den Hohlstecker des Netzadapters ⑩ in die Steckerbuchse ⑤ des Geräts.
- ◆ Stecken Sie den Netzadapter ④ in eine Netzsteckdose. Alle LEDs leuchten kurz auf.
- ◆ Drücken Sie die Ein-/Aus-Taste  ①, um das Gerät einzuschalten. Das Gerät ist im Betrieb.
- ◆ Drücken Sie die Ein-/Aus-Taste  ①, um das Gerät auszuschalten. Alle LEDs erlöschen.

5.3. Lüfter-Funktion

Die Lüfter-Funktion des Geräts bietet Ihnen folgende Einstellmöglichkeiten:

= Schlafmodus

Niedrige Lüfter-Geschwindigkeit für einen nahezu geräuschlosen Betrieb und niedrigen Luftdurchsatz

I = Stufe 1

Mittlere Lüfter-Geschwindigkeit für mittleren Luftdurchsatz

II = Stufe 2

Hohe Lüfter-Geschwindigkeit für hohen Luftdurchsatz



- ◆ Drücken Sie im laufenden Betrieb ggf. mehrmals die Lüfter-Taste  ②, um die gewünschte Einstellung (Schlafmodus, Stufe 1, Stufe 2) auszuwählen. Die LED der ausgewählten Einstellung leuchtet.

- ❶ **Hinweis:** Die Einstellung wird nach dem Ausschalten des Geräts nicht gespeichert. Die Standardeinstellung der Lüfter-Funktion ist Schlafmodus.

Stufe	Geräusch	CADR	Leistung
 = Schlafmodus	36 dB(A)	25 m ³ /h	2,6 W
I = Stufe 1	49 dB(A)	48 m ³ /h	6,6 W
II = Stufe 2	58 dB(A)	85 m ³ /h	17 W

5.4. Timer-Funktion

Mit der Timer-Funktion können Sie die Betriebsdauer des Geräts zwischen 2, 4 oder 8 Stunden einstellen. Nach Ablauf der eingestellten Betriebsdauer schaltet sich das Gerät automatisch ab und wechselt in den Standby-Modus. Zum Einstellen der Timer-Funktion gehen Sie folgendermaßen vor:

- ◆ Drücken Sie im laufenden Betrieb die Timer-Taste  ③, um die Timer-Funktion zu aktivieren. Drücken Sie dann ggf. mehrmals die Timer-Taste  ③, um die entsprechende Betriebsdauer (2h, 4h, 8h) einzustellen. Die eingestellte Betriebsdauer wird mit einer leuchtenden LED angezeigt.
- ◆ Drücken Sie die Timer-Taste  ③, bis keine LED mehr leuchtet. Die Timer-Funktion ist deaktiviert.

6. Reinigung und Pflege

- ⚠ **GEFAHR!** Lebensgefahr durch Stromschlag! Schalten Sie das Gerät vor jeder Reinigung und Pflege aus. Ziehen Sie vor jeder Reinigung den Netzadapter ④ des Geräts aus der Netzsteckdose heraus. Ziehen Sie den Hohlstecker ⑩ des Netzadapters ④ aus der Steckerbuchse ⑤ des Geräts. Stellen Sie sicher, dass bei der Reinigung keine Feuchtigkeit in das Gerät eindringt.

- ❶ **ACHTUNG!** Beschädigung des Geräts! Verwenden Sie keine ätzenden, scheuernden oder lösungsmittelhaltigen Reinigungsmittel. Diese können die Oberflächen des Geräts angreifen.
- ◆ Wischen Sie das Gerät, den Ständer ⑪ und die Standfüsse ⑫ mit einem leicht angefeuchteten Tuch ab. Verwenden Sie keine Lösungsmittel oder Reiniger, die Kunststoff angreifen können.

Bei Bedarf geben Sie ein mildes Spülmittel auf das Tuch und wischen Sie mit klarem Wasser nach.

- ◆ Lassen Sie alles gut abtrocknen, bevor Sie das Gerät verstauen oder wieder in Betrieb nehmen.
- ◆ Nehmen Sie die Abdeckung **6** an den Griffmulden an der oberen Seite des Geräts ab (siehe Abb. 5). Saugen Sie, mit einem Staubsauger, die Abdeckung **6** von beiden Seiten ab. Eine Reinigung des EPA-Filters **7** ist nicht nötig. Befestigen Sie die Abdeckung **6** wieder auf dem Gerät, sodass sich die Griffmulden an der oberen Seite des Geräts befinden.





Abb. 5

7. Aufbewahrung

- ◆ Ziehen Sie den Netzadapter **9** des Geräts aus der Netzsteckdose heraus.
- ◆ Ziehen Sie den Hohlstecker **10** des Netzadapters **9** aus der Steckerbuchse **5** des Geräts.
- ◆ Bewahren Sie das Gerät an einem trockenen und staubfreien Ort ohne direkte Sonneneinstrahlung auf.

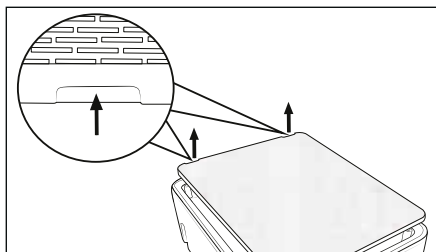
8. Filterwechsel

Wenn die Filterwechsel-LED  **4** blinkt (siehe Abb. 6), kann der EPA-Filter **7** nicht mehr seine volle Leistung erfüllen. Informationen zur Bestellung von Ersatzfiltern finden Sie im Kapitel **11. Ersatzteilbestellung**.

- ◆ Ziehen Sie den Netzadapter **9** des Geräts aus der Netzsteckdose heraus.
- ◆ Ziehen Sie den Hohlstecker **10** des Netzadapters **9** aus der Steckerbuchse **5** des Geräts.
- ◆ Nehmen Sie die Abdeckung **6** an den Griffmulden an der oberen Seite des Geräts ab (siehe Abb. 6).

- ◆ Ziehen Sie den EPA-Filter **7** an der Lasche aus dem Gerät (siehe Abb. 6).



Abb. 6

- ◆ Setzen Sie den neuen EPA-Filter **7** in das Gerät ein (siehe Abb. 7).
- ◆ Stecken Sie den Hohlstecker **10** des Netzadapters **9** in die Steckerbuchse **5** des Geräts.
- ◆ Stecken Sie den Netzadapter **9** in eine Netzsteckdose. Alle LEDs leuchten kurz auf.
- ◆ Halten Sie die Filter-Reset-Taste **8** für 3 Sekunden gedrückt (siehe Abb. 7). Das Gerät hat nun den neuen Filter erkannt.
- ◆ Stecken Sie die Abdeckung **6** in das Gerät (siehe Abb. 7).



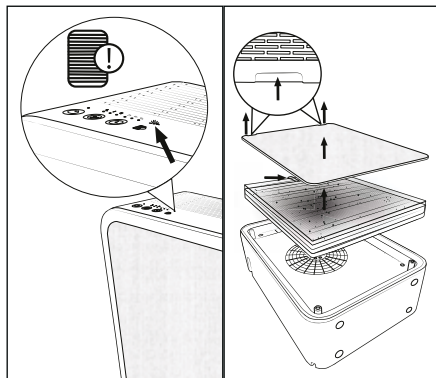

Abb. 7

9. Fehlerbehebung

Fehler	Ursache	Behebung
Das Gerät lässt sich nicht einschalten.	Der Netzstecker ist nicht eingesteckt.	Stecken Sie den Netzstecker in eine Netzsteckdose.
	Netzsteckdose liefert keine Spannung.	Überprüfen Sie die Haussicherungen.
Die Filterwechsel-LED   blinkt.	Der Filter muss getauscht werden, da er seine Leistung nicht mehr vollumfänglich erbringen kann.	Wechseln Sie den Filter (siehe Kapitel 8. Filterwechsel).

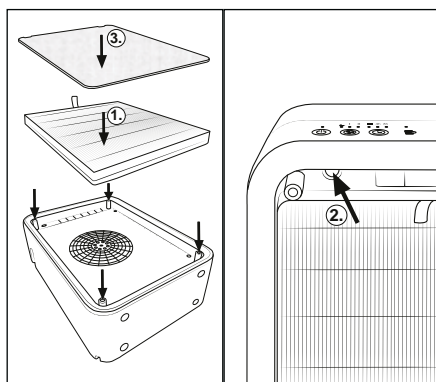
10. Entsorgung



Das Symbol der durchgestrichenen Mülltonne bedeutet, dass dieses Gerät am Ende der Nutzungszeit nicht über den Hausmüll entsorgt werden darf. Das Gerät ist bei eingerichteten Sammelstellen, Wertstoffhöfen oder Entsorgungsbetrieben abzugeben.



Für den deutschen Markt gilt:

Zudem sind Vertreiber von Elektro- und Elektronikgeräten sowie Vertreiber von Lebensmitteln zur Rücknahme verpflichtet. LIDL bietet Ihnen Rückgabemöglichkeiten direkt in den Filialen und Märkten an. Rückgabe und Entsorgung sind für Sie kostenfrei.

Beim Kauf eines Neugerätes haben Sie das Recht, ein entsprechendes Altgerät unentgeltlich zurückzugeben. Zusätzlich haben Sie die Möglichkeit, unabhängig vom Kauf eines Neugerätes, unentgeltlich (bis zu drei) Altgeräte abzugeben, die in keiner Abmessung größer als 25 cm sind.

Bitte löschen Sie vor der Rückgabe alle personenbezogenen Daten.

Die Verpackung besteht aus umweltfreundlichen Materialien, die Sie über die örtlichen Recyclingstellen entsorgen können.

Entsorgen Sie die Verpackung umweltgerecht.

11. Ersatzteilbestellung

Sie können Ersatzteile für dieses Produkt bequem im Internet unter www.kompennass.com dauerhaft nachbestellen.







Scannen Sie den QR-Code mit Ihrem Smartphone/ Tablet. Mit diesem QR-Code gelangen Sie direkt auf unsere Webseite und können die verfügbaren Ersatzteile einsehen und bestellen.

- i Hinweis:** (1) Sollten Sie Probleme mit der Online-Bestellung haben, können Sie sich telefonisch oder per E-Mail an unser Servicecenter wenden. (2) Geben Sie immer die Artikelnummer (IAN) **527955_2507** bei Ihrer Bestellung mit an. (3) Bitte beachten Sie, dass nicht für alle Lieferländer eine Online-Bestellung von Ersatzteilen möglich ist.

12. Anhang

12.1. Technische Daten

Gerät	
Eingangsspannung	24 V $\overline{\text{---}}$
Eingangsstrom	1,0 A
Nennleistung	17 W
Polarität	

Netzadapter	
Hersteller	KOMPERNASS HANDELS GMBH, BURGSTRASSE 21, 44867 BOCHUM, DEUTSCHLAND Registergericht AG Bochum, Registernummer: HRB 4598
Modell	LLL 10 A1-1
Eingangsspannung	100–240 V ~
Eingangswechselstromfrequenz	50/60 Hz
Ausgangsspannung	24,0 V ===
Ausgangsstrom	1,0 A
Ausgangsleistung	24,0 W
Durchschnittliche Effizienz im Betrieb	88,2%
Effizienz bei geringer Last (10%)	84,6%
Leistungsaufnahme bei Nulllast	0,08 W
Stromaufnahme	0,8 A
Schutzklasse	II/□ (Doppelisolierung)
Polarität	 (Plus innen, Minus außen)
Effizienzklasse	6 
kurzschlussfester Sicherheitstransformator	
Nenn-Umgebungstemperatur (ta)	40 °C
Schaltnetzteil	
Schutzart	IP20: Schutz gegen Eindringen von festen Fremdkörpern mit einem Durchmesser $\geq 12,5$ mm

i Hinweis: Es ist keine Aktion seitens der Benutzer erforderlich, um das Produkt zwischen 50 und 60 Hz umzustellen. Das Produkt passt sich sowohl für 50 als auch für 60 Hz an.

12.2. Garantie der Kompernaß Handels GmbH

Sehr geehrte Kundin, sehr geehrter Kunde,
Sie erhalten auf dieses Gerät 3 Jahre Garantie ab Kaufdatum. Im Falle von Mängeln dieses Produkts stehen Ihnen gegen den Verkäufer des Produkts gesetzliche Rechte zu. Diese gesetzlichen Rechte werden durch unsere im Folgenden dargestellte Garantie nicht eingeschränkt.

Garantiebedingungen

Die Garantiefrist beginnt mit dem Kaufdatum. Bitte bewahren Sie den Kassenschein gut auf. Dieser wird als Nachweis für den Kauf benötigt.

Tritt innerhalb von drei Jahren ab dem Kaufdatum dieses Produkts ein Material- oder Fabrikationsfehler auf, wird das Produkt von uns – nach unserer Wahl – für Sie kostenlos repariert, ersetzt oder der Kaufpreis erstattet. Diese Garantieleistung setzt voraus, dass innerhalb der Dreijahresfrist das defekte Gerät und der Kaufbeleg (Kassenschein) vorgelegt und schriftlich kurz beschrieben wird, worin der Mangel besteht und wann er aufgetreten ist.

Wenn der Defekt von unserer Garantie gedeckt ist, erhalten Sie das reparierte oder ein neues Produkt zurück. Mit Reparatur oder Austausch des Produkts beginnt kein neuer Garantiezeitraum.

Garantiezeit und gesetzliche Mängelansprüche

Die Garantiezeit wird durch die Gewährleistung nicht verlängert. Dies gilt auch für ersetzte und reparierte Teile. Eventuell schon beim Kauf vorhandene Schäden und Mängel müssen sofort nach dem Auspacken gemeldet werden. Nach Ablauf der Garantiezeit anfallende Reparaturen sind kostenpflichtig.

Garantieumfang

Das Gerät wurde nach strengen Qualitätsrichtlinien sorgfältig produziert und vor Auslieferung gewissenhaft geprüft.

Die Garantieleistung gilt für Material- oder Fabrikationsfehler. Diese Garantie erstreckt sich nicht auf Produktteile, die normaler Abnutzung ausgesetzt sind und daher als Verschleißteile angesehen werden können oder für Beschädigungen an zerbrechlichen Teilen, z. B. Schalter oder Teile, die aus Glas gefertigt sind.

Diese Garantie verfällt, wenn das Produkt beschädigt, nicht sachgemäß benutzt oder gewartet wurde. Für eine sachgemäße Benutzung des Produkts sind alle in der Bedienungsanleitung aufgeführten Anweisungen genau einzuhalten. Verwendungszwecke und Handlungen, von denen in der Bedienungsanleitung abgeraten oder vor denen gewarnt wird, sind unbedingt zu vermeiden.

Das Produkt ist nur für den privaten und nicht für den gewerblichen Gebrauch bestimmt. Bei missbräuchlicher und unsachgemäßer Behandlung, Gewaltanwendung und bei Eingriffen, die nicht von unserer autorisierten Serviceniederlassung vorgenommen wurden, erlischt die Garantie.

Abwicklung im Garantiefall

Um eine schnelle Bearbeitung Ihres Anliegens zu gewährleisten, folgen Sie bitte den folgenden Hinweisen:

- Bitte halten Sie für alle Anfragen den Kassenbon und die Artikelnummer (IAN) 527955_2507 als Nachweis für den Kauf bereit.
- Die Artikelnummer entnehmen Sie bitte dem Typenschild am Produkt, einer Gravur am Produkt, dem Titelblatt der Bedienungsanleitung (unten links) oder dem Aufkleber auf der Rück- oder Unterseite des Produktes.
- Sollten Funktionsfehler oder sonstige Mängel auftreten, kontaktieren Sie zunächst die nachfolgend benannte Serviceabteilung **telefonisch** oder per **E-Mail**.
- Ein als defekt erfasstes Produkt können Sie dann unter Beifügung des Kaufbelegs (Kassenbon) und der Angabe, worin der Mangel besteht und wann er aufgetreten ist, für Sie portofrei an die Ihnen mitgeteilte Serviceanschrift übersenden.



Auf www.lidl-service.com können Sie diese und viele weitere Handbücher, Produktvideos und Installationssoftware herunterladen.

Mit diesem QR-Code gelangen Sie direkt auf die Lidl-Service-Seite (www.lidl-service.com) und können durch die Eingabe der Artikelnummer (IAN) 527955_2507 Ihre Bedienungsanleitung öffnen.

12.3. Service

DE Service Deutschland

Tel.: 0800 5435 111 (kostenfrei
aus dem dt. Festnetz / Mobilfunknetz)
E-Mail: kompernass@lidl.de

AT Service Österreich

Tel.: 0800 447 744
E-Mail: kompernass@lidl.at

BE Service Belgien

Tel.: 0800 12089
E-Mail: kompernass@lidl.be

CH Service Schweiz

Tel.: 0800 56 44 33
E-Mail: kompernass@lidl.ch

IAN 527955_2507

12.4. Importeur

Bitte beachten Sie, dass die folgende Anschrift keine Serviceanschrift ist. Kontaktieren Sie zunächst die benannte Servicestelle.

KOMPERNASS HANDELS GMBH
BURGSTRASSE 21
44867 BOCHUM
DEUTSCHLAND
www.kompernass.com

Table des matières

1. Introduction	26
1.1. Informations relatives à ce mode d'emploi	26
1.2. Utilisation conforme	26
1.3. Avertissements et symboles utilisés	26
2. Avertissements de sécurité	27
3. Éléments de commande/description des pièces	30
4. Mise en service	30
4.1. Vérifier le matériel livré	30
4.2. Monter l'appareil	30
5. Utilisation et fonctionnement	32
5.1. Mode de fonctionnement de l'appareil	32
5.2. Mettre en marche/arrêter l'appareil	32
5.3. Fonction ventilateur	32
5.4. Fonction minuterie	33
6. Nettoyage et entretien	33
7. Rangement	33
8. Changement du filtre	33
9. Dépannage	34
10. Recyclage	34
11. Commande de pièces de rechange	35
12. Annexe	35
12.1. Caractéristiques techniques	35
12.2. Garantie pour Kompennass Handels GmbH (France)	36
12.3. Garantie pour Kompennass Handels GmbH (Belgique/Suisse)	38
12.4. Service après-vente	39
12.5. Importateur	39

1. Introduction

1.1. Informations relatives à ce mode d'emploi

Toutes nos félicitations pour l'achat de votre nouvel appareil. Vous venez ainsi d'opter pour un appareil de grande qualité. Le mode d'emploi fait partie intégrante de cet appareil. Il contient des remarques importantes concernant la sécurité, l'utilisation et le recyclage. Avant d'utiliser l'appareil, veuillez vous familiariser avec toutes les consignes d'utilisation et avertissements de sécurité. N'utilisez l'appareil que conformément aux consignes et pour les domaines d'utilisation prévus. Si vous cédez l'appareil à un tiers, remettez-lui également tous les documents.

1.2. Utilisation conforme











Cet appareil est conçu pour épurer l'air dans des espaces intérieurs fermés dans un cadre privé. Tout usage autre ou dépassant ce cadre est réputé non conforme. L'appareil n'est pas conçu pour être utilisé dans des secteurs commerciaux ou industriels.









Aucune réclamation ne sera prise en compte pour des dommages résultant d'une utilisation du matériel non conforme à sa destination, de réparations effectuées incorrectement, de modifications non autorisées, ou encore de l'utilisation de pièces de rechange non agréées. L'utilisateur répond lui seul des risques encourus.

1.3. Avertissements et symboles utilisés

Les avertissements et symboles suivants sont utilisés dans le présent mode d'emploi, sur l'emballage et sur l'appareil :

	DANGER ! Un avertissement accompagné de ce symbole et de la mention "DANGER" désigne une situation dangereuse imminente qui, si elle n'est pas évitée, a pour conséquence d'entraîner la mort ou une blessure grave.
--	---

	AVERTISSEMENT ! Un avertissement accompagné de ce symbole et de la mention "AVERTISSEMENT" désigne une situation possiblement dangereuse qui, si elle n'est pas évitée, peut entraîner la mort ou une blessure grave.
	PRUDENCE ! Un avertissement accompagné de ce symbole et de la mention "PRUDENCE" désigne une situation possiblement dangereuse qui, si elle n'est pas évitée, pourrait occasionner une blessure légère ou modérée.
	ATTENTION ! Un avertissement accompagné de ce symbole et de la mention "ATTENTION" désigne une situation susceptible d'occasionner des dégâts matériels si elle n'est pas évitée.
	Remarque : une remarque comporte des informations supplémentaires facilitant la manipulation de l'appareil.
	Lire le mode d'emploi.
	Courant continu/tension continue
	Courant alternatif/tension alternative
	Classe de protection II : protection par une isolation double ou renforcée.
	Utiliser l'appareil uniquement dans des espaces intérieurs.
	N'utilisez pas l'adaptateur secteur avec une fiche mâle ou un cordon d'alimentation endommagé.

	<p>Ce produit répond aux exigences des directives européennes et nationales applicables.</p>
	<p>Ne pas jeter les appareils électriques dans les ordures ménagères !</p>
	<p>Recyclez l'emballage en respectant les règles environnementales.</p>
	<p>Emballage en matériaux recyclables. Pour le tri des déchets, respectez l'identification des matériaux d'emballage : ils sont repérés par des abréviations (a) et des numéros (b) qui ont la signification suivante : 1-7 : plastiques, 20-22 : papier et carton, 80-98 : matériaux composites.</p>
  ES/PT	<p>L'emballage se compose d'éléments en papier et/ou en carton. L'emballage se compose d'éléments en plastique et/ou en métal.</p>
  	<p>FR Cet appareil et ses cordons se recyclent</p> <p>A DÉPOSER EN MAGASIN OU A DÉPOSER EN DÉCHÈTRERIE</p> <p>FR ÉLÉMENTS D'EMBALLAGE</p> <p>FR Le produit, l'emballage et le mode d'emploi sont recyclables, soumis à une responsabilité élargie du fabricant, et sont collectés séparément.</p> <p>Points de collecte sur www.quefairedesdechets.fr Privilégiez la réparation ou le don de votre appareil !</p>

2. Avertissements de sécurité

⚠ DANGER !

- Avant d'allumer l'appareil, assurez-vous que la tension indiquée dans les caractéristiques techniques de l'appareil correspond à la tension du secteur.
- Débranchez l'adaptateur secteur de la prise secteur en tirant toujours sur la fiche secteur. Ne tirez pas sur le cordon d'alimentation.
- Évitez de plier ou de coincer le cordon d'alimentation et posez-le de telle manière que personne ne puisse marcher ou trébucher dessus.
- Faites immédiatement remplacer l'adaptateur secteur ou le cordon d'alimentation endommagé par des spécialistes agréés, le service après-vente ou par une autre personne qualifiée pour éviter tous risques.
- Veillez à ce que le cordon d'alimentation ne soit pas mouillé ou humide pendant le fonctionnement. Acheminez-le afin qu'il ne soit ni coincé ni endommagé.
- Assurez-vous que l'appareil, le cordon d'alimentation ou la fiche secteur n'entrent pas en contact avec des sources de chaleur telles que des plaques de cuisson ou des flammes nues.

- En cas de dysfonctionnements, débranchez l'adaptateur secteur de la prise secteur.
 - Après chaque interruption, en fin d'utilisation ou avant chaque nettoyage, débranchez la fiche secteur de la prise secteur.
 - Utilisez l'appareil exclusivement dans des espaces intérieurs, pas en extérieur.
 - N'immergez jamais l'appareil dans de l'eau ou dans des liquides.
 - N'utilisez pas l'appareil dans un environnement explosif ou à proximité d'objets inflammables.
 - Ne manipulez pas l'adaptateur secteur ou bien l'appareil avec les mains humides ou mouillées.
 - N'utilisez pas l'adaptateur secteur avec une rallonge, mais branchez l'adaptateur secteur directement dans une prise secteur.
 - Si vous percevez des bruits inhabituels, une odeur de brûlé ou un dégagement de fumée, débranchez immédiatement l'adaptateur secteur de la prise secteur. Faites contrôler l'appareil par un spécialiste qualifié avant de le réutiliser.
 - Confiez les réparations de l'appareil exclusivement à des entreprises agréées ou au service après-vente. Toute réparation non conforme peut entraîner des risques pour l'utilisateur. À cela s'ajoute l'annulation de la garantie.
- ⚠ AVERTISSEMENT !**
- Les matériaux d'emballage ne sont pas des jouets pour les enfants ! Tenez tous les matériaux d'emballage éloignés des enfants.
 - Cet appareil peut être utilisé, sous surveillance, par des enfants à partir de 8 ans.
 - Cet appareil peut être utilisé par des personnes ayant des capacités physiques, sensorielles ou mentales réduites ou un manque d'expérience et de connaissances, à condition qu'elles aient reçu une supervision ou des instructions concernant l'utilisation de l'appareil en toute sécurité et qu'elles comprennent les dangers encourus.
 - Ne pas laisser les enfants jouer avec l'appareil.
 - Ne pas laisser un enfant sans surveillance effectuer un nettoyage ou une opération d'entretien.
 - Utilisez uniquement les accessoires d'origine recommandés par le fabricant pour cet appareil.
 - N'utilisez l'appareil que s'il est monté correctement et entièrement.

- L'appareil ne doit pas être recouvert pendant l'utilisation. N'utilisez jamais l'appareil à proximité d'essence ou d'autres substances facilement inflammables.
- Avant d'utiliser l'appareil, vérifiez que celui-ci ne présente aucun dégât extérieur visible. Ne mettez pas en service un appareil endommagé ou qui a chuté.
- N'utilisez l'appareil que conformément à sa destination.

⚠ **ATTENTION !**

- N'utilisez pas l'adaptateur secteur avec un autre produit et n'essayez pas de faire fonctionner cet appareil avec un autre adaptateur secteur. Utilisez uniquement l'adaptateur secteur fourni avec cet appareil (modèle LLL 10 A1-1).
 - N'introduisez aucun objet dans les orifices de l'appareil.
 - N'utilisez pas l'appareil avec les orifices bloqués. Tenez les orifices libres de toute saleté, des peluches, cheveux et de tout ce qui est susceptible d'entraver la circulation de l'air.
 - Assurez-vous que l'appareil, le cordon d'alimentation ou la fiche secteur n'entrent pas en contact avec des sources de chaleur telles que des plaques de cuisson ou des flammes nues.
- Ne laissez jamais l'appareil sans surveillance pendant qu'il fonctionne.
 - N'utilisez pas de produits nettoyants agressifs ou de solvants pour nettoyer l'appareil. Ces produits peuvent endommager la surface.
 - Protégez l'appareil de l'humidité et de la pénétration de liquides et d'objets dans le boîtier.
 - Ne posez pas d'objets contenant du liquide (p. ex. des vases) sur l'appareil. L'appareil risquerait d'être endommagé de manière irréparable.
 - Évitez de poser des objets lourds sur l'appareil.
 - Évitez l'exposition directe au soleil.
 - Ne placez aucune source de flammes nues (bougies allumées p. ex.) sur l'appareil ou à proximité.
 - Installez l'appareil exclusivement sur une surface plane, solide et sèche, afin d'éviter qu'il ne soit renversé.

ⓘ **Remarque :**

- Aucune mesure n'est nécessaire de la part de l'utilisateur pour régler l'appareil sur 50 ou 60 Hz. L'appareil se règle automatiquement sur 50 ou 60 Hz.

- En cours d'utilisation, maintenez les fenêtres et les portes fermées afin d'assurer le bon fonctionnement de l'appareil.
- Installez l'appareil en respectant un écart minimal de 50 cm par rapport aux murs et autres objets pour garantir la bonne circulation de l'air.
- Utilisez l'appareil uniquement dans des locaux d'une surface maximale de 14 m².

3. Éléments de commande/ description des pièces

(Figures : voir le volet dépliant)

- ❶ Touche Marche/Arrêt ⏻
- ❷ Touche ventilateur 🌀
- ❸ Touche de minuterie ⌚
- ❹ LED de changement du filtre 📄
- ❺ Prise mâle
- ❻ Cache
- ❼ Filtre EPA
- ❽ Touche de réinitialisation du filtre
- ❾ Adaptateur secteur
- ❿ Fiche creuse de l'adaptateur secteur
- ⓫ Support
- ⓬ Pieds

4. Mise en service

4.1. Vérifier le matériel livré

⚠ **DANGER !** Il y a risque d'étouffement ! Les matériaux d'emballage ne doivent pas être utilisés pour jouer.

- ◆ Sortez toutes les pièces et le mode d'emploi de l'emballage.
- ◆ Enlevez tout le matériel d'emballage, les éventuels films et autocollants.

Le matériel livré comprend les éléments suivants :

- Purificateur d'air
- Support
- 4× pieds
- Filtre EPA (classe de filtration : EPA 12)
- Cache
- Adaptateur secteur
- Ce mode d'emploi

❶ **Remarque :** vérifiez si la livraison est complète et ne présente aucun dégât apparent. En cas de livraison incomplète ou de dommages résultant d'un emballage défectueux ou du transport, veuillez vous adresser à la hotline du Service après-vente (voir le chapitre 12.4. **Service après-vente**).

4.2. Monter l'appareil

Montage sur le support

- ◆ Fixez les quatre pieds ❷ sur le support ❶ (voir la fig. 1).

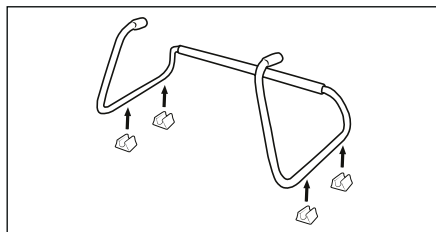

Fig. 1

- ◆ Posez l'appareil sur le support ❶ et passez les deux trous de l'appareil dans les fixations du support ❶ (voir fig. 2).

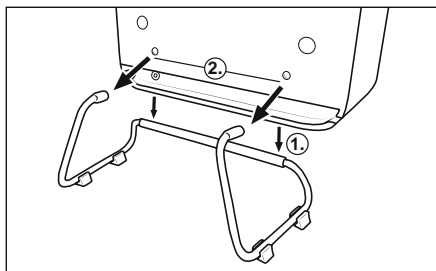

Fig. 2

Montage mural

⚠ DANGER ! Danger de mort par électrocution ! Veillez en perçant à ne pas endommager de lignes électriques ou d'autres installations présentes dans le mur, telles que des conduites d'eau.

i Remarque : (1) Avant de procéder au montage, veuillez impérativement vérifier quelle cheville est adaptée à l'emplacement choisi. Nous vous recommandons d'utiliser des chevilles d'un diamètre de 6 mm. En cas de doute, veuillez consulter un spécialiste. (2) Au moment de choisir l'emplacement de montage, vérifiez qu'il y a une prise secteur appropriée dans le rayon de branchement du cordon d'alimentation. (3) Le support **1** ne doit pas être mis en place lors du montage mural.

◆ Marquez les repères pour deux trous de perçage distants de 255 mm et situés à une hauteur minimale de 400 mm (voir fig. 3).

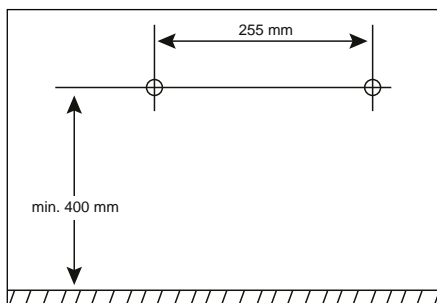

Fig. 3

- ◆ À l'aide d'une perceuse et d'un foret, percez deux trous sur les emplacements marqués.
- ◆ Insérez une cheville dans chacun des deux trous.
- ◆ Vissez une vis à tête bombée dans chacune des deux chevilles. Laissez les vis à tête bombée dépasser de 5 mm env. des chevilles, afin que vous ayez suffisamment de place pour accrocher l'appareil (voir fig. 4).
- ◆ Branchez la fiche creuse de l'adaptateur secteur **10** dans la prise mâle **5** de l'appareil (voir fig. 4).
- ◆ Accrochez l'appareil aux deux vis à tête bombée par ses deux œillets en trou de serrure (voir fig. 4).
- ◆ Soulevez légèrement l'appareil du mur. Guidez le cordon de l'adaptateur secteur **9** vers l'extérieur en le passant dans le passe-câble de l'appareil vers la gauche ou la droite (voir fig. 4).

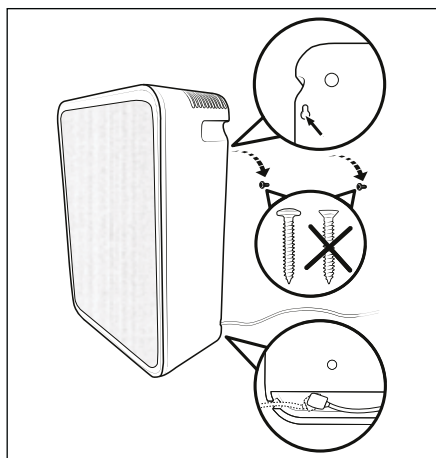

Fig. 4

5. Utilisation et fonctionnement

- ⚠ **ATTENTION !** Endommagement de l'appareil !
(1) Ne couvrez jamais les orifices de ventilation, cela risquerait d'entraîner la surchauffe de l'appareil. Lors de la mise en place de l'appareil sur une surface, respectez une distance minimale de 50 cm avec les murs ou autres objets. (2) Placez l'appareil sur une surface solide, plane et sèche. (3) La capacité de l'appareil est conçue pour une utilisation dans des pièces d'une surface maximale de 14 m². (4) Au début, l'appareil peut dégager durant le fonctionnement une légère odeur de plastique qui disparaît à nouveau au bout d'une certaine durée de fonctionnement. Cette odeur est due aux matériaux utilisés pour la fabrication de l'appareil et n'est pas dangereuse pour la santé.

5.1. Mode de fonctionnement de l'appareil

À l'intérieur de l'appareil se trouve un ventilateur qui permet d'amener l'air ambiant dans l'appareil et de l'y faire passer par un filtre de qualité supérieure. Le filtre débarrasse l'air des particules, p. ex. la poussière ménagère, les pollens, les spores de moisissures, la fumée, etc., de manière à réduire leur pourcentage dans l'air ambiant.

L'appareil possède une fonction minuterie pour une coupure automatique.

5.2. Mettre en marche/arrêter l'appareil

- ⓘ **Remarque :** en cas d'utilisation de l'appareil monté contre le mur, retirez d'abord l'appareil du mur.
- ◆ Branchez la fiche creuse de l'adaptateur secteur ⑩ dans la prise mâle ⑤ de l'appareil.
 - ◆ Branchez l'adaptateur secteur ⑨ dans une prise secteur. Toutes les LED s'allument brièvement.

- ◆ Appuyez sur la touche Marche/Arrêt ① pour mettre l'appareil en marche. L'appareil fonctionne.
- ◆ Appuyez sur la touche Marche/Arrêt ① pour arrêter l'appareil. Toutes les LED s'éteignent.

5.3. Fonction ventilateur

La fonction ventilateur de l'appareil vous offre les possibilités de réglage suivantes :

☾ = Mode sommeil

Vitesse de ventilateur faible pour un fonctionnement quasi silencieux et pour un débit d'air faible

I = Niveau 1

Vitesse de ventilateur moyenne pour un débit d'air moyen

II = Niveau 2

Vitesse de ventilateur élevée pour un débit d'air élevé



- ◆ Pendant le fonctionnement, appuyez si nécessaire plusieurs fois sur la touche ventilateur ② pour sélectionner le réglage souhaité (mode sommeil, niveau 1, niveau 2). La LED du réglage sélectionné s'allume.

- ⓘ **Remarque :** une fois l'appareil éteint, le réglage n'est pas sauvegardé. Le réglage standard de la fonction ventilateur est le mode sommeil.

Niveau	Bruit	CADR	Puissance
☾ = Mode sommeil	36 dB(A)	25 m ³ /h	2,6 W
I = Ni- veau 1	49 dB(A)	48 m ³ /h	6,6 W
II = Ni- veau 2	58 dB(A)	85 m ³ /h	17 W

5.4. Fonction minuterie

La fonction minuterie vous permet de régler la durée de fonctionnement de l'appareil entre 2, 4 ou 8 heures. Une fois écoulée la durée de fonctionnement réglée, l'appareil s'éteint automatiquement et passe en mode veille. Procédez comme suit pour régler la fonction minuterie :

- ◆ Durant le fonctionnement, appuyez sur la touche de minuterie  **3** pour activer la fonction minuterie. Appuyez ensuite si nécessaire plusieurs fois sur la touche de minuterie  **3** pour régler la durée de fonctionnement correspondante (2h, 4h, 8h). La durée de fonctionnement réglée est indiquée par une LED qui s'allume.
- ◆ Appuyez sur la touche de minuterie  **3** jusqu'à ce que toutes les LED s'éteignent. La fonction minuterie est désactivée.

6. Nettoyage et entretien

⚠ DANGER ! Danger de mort par électrocution ! Éteignez l'appareil avant chaque nettoyage et entretien. Avant chaque nettoyage, débranchez l'adaptateur secteur **9** de l'appareil de la prise secteur. Débranchez, de la prise mâle **5** de l'appareil, la fiche creuse **10** de l'adaptateur secteur **9**. Veillez à ce qu'aucune humidité ne pénètre dans l'appareil pendant le nettoyage.

- ⚠ **ATTENTION !** Endommagement de l'appareil ! N'utilisez pas de produits nettoyants décapants, abrasifs ou contenant des solvants. Ils risquent d'endommager les surfaces de l'appareil.
- ◆ Essuyez l'appareil, le support **11** et les pieds **12** avec un chiffon légèrement humidifié. N'utilisez pas de solvant ou de nettoyant susceptible d'attaquer le plastique. Si nécessaire, ajoutez du produit vaisselle doux sur le chiffon et rincez à l'eau claire.
- ◆ Laissez bien sécher le tout avant de ranger l'appareil ou de le remettre en marche.

- ◆ Retirez le cache **6** au niveau des poignées encastrées situées sur la face supérieure de l'appareil (fig. 5). Avec un aspirateur, aspirez les deux côtés du cache **6**. Un nettoyage du filtre EPA **7** n'est pas nécessaire. Fixez à nouveau le cache **6** sur l'appareil afin que les poignées encastrées se situent sur la face supérieure de l'appareil.

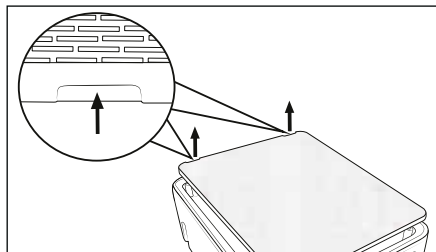



Fig. 5

7. Rangement

- ◆ Débranchez l'adaptateur secteur **9** de l'appareil de la prise secteur.
- ◆ Débranchez, de la prise mâle **5** de l'appareil, la fiche creuse **10** de l'adaptateur secteur **9**.
- ◆ Conservez l'appareil dans un endroit sec et exempt de poussières, sans exposition directe au soleil.

8. Changement du filtre

Lorsque la LED de changement du filtre  **4** clignote (voir fig. 6), le filtre EPA **7** n'est plus en mesure de fournir sa pleine capacité. Vous trouverez des informations pour la commande de filtres de remplacement dans le chapitre **11. Commande de pièces de rechange**.

- ◆ Débranchez l'adaptateur secteur **9** de l'appareil de la prise secteur.
- ◆ Débranchez, de la prise mâle **5** de l'appareil, la fiche creuse **10** de l'adaptateur secteur **9**.
- ◆ Retirez le cache **6** au niveau des poignées encastrées situées sur la face supérieure de l'appareil (fig. 6).
- ◆ Tirez le filtre EPA **7** par la languette hors de l'appareil (voir fig. 6).

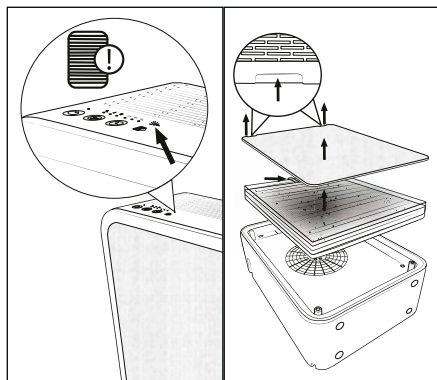

Fig. 6

- ◆ Insérez le filtre EPA ⑦ neuf dans l'appareil (voir fig. 7).
- ◆ Branchez la fiche creuse ⑩ de l'adaptateur secteur ⑨ dans la prise mâle ⑤ de l'appareil.

- ◆ Branchez l'adaptateur secteur ⑨ dans une prise secteur. Toutes les LED s'allument brièvement.
- ◆ Appuyez sur la touche de réinitialisation du filtre ⑧ pendant 3 secondes (voir fig. 7). L'appareil a maintenant détecté le nouveau filtre.
- ◆ Placez le cache ⑥ dans l'appareil (voir fig. 7).

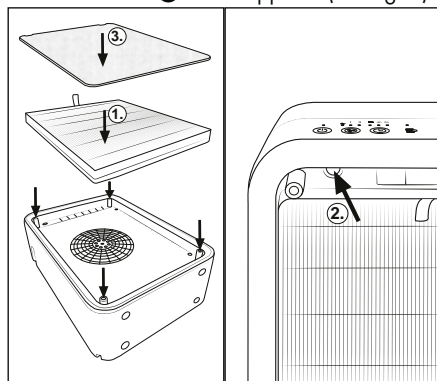

Fig. 7

9. Dépannage

Erreur	Cause	Solution
Impossible de mettre l'appareil en marche.	La fiche secteur n'est pas branchée.	Branchez la fiche secteur dans une prise secteur.
	La prise secteur n'est pas sous tension.	Vérifiez les fusibles domestiques.
La LED de changement du filtre ④ clignote.	Le filtre doit être changé, car il n'est plus en mesure de fournir sa pleine capacité.	Changez le filtre (voir chapitre 8. Changement du filtre).

10. Recyclage



Le symbole de la poubelle barrée signifie que cet appareil ne doit pas être jeté avec les ordures ménagères à la fin de sa période d'utilisation.



L'appareil doit être remis aux points de collecte établis, aux déchetteries ou aux entreprises chargées du recyclage.

Veillez effacer toutes vos données personnelles avant le retour.

L'emballage est constitué de matériaux écologiques que vous pouvez recycler par le biais des services de recyclage locaux.

Éliminez l'emballage dans le respect de l'environnement.

11. Commande de pièces de rechange

Sur Internet, vous pouvez commander confortablement des pièces de rechange pour ce produit sur www.kompernass.com.



Scannez le code QR avec votre smartphone/tablette. Ce code QR vous donne un accès direct à notre site web sur lequel vous pouvez visualiser et commander les pièces de rechange disponibles.

- Remarque :** (1) Si vous rencontrez des problèmes avec la commande en ligne, vous pouvez vous adresser par téléphone ou par e-mail à notre Centre de service après-vente.
 (2) Veuillez toujours indiquer à la commande la référence article (IAN) **527955_2507**.
 (3) Veuillez noter qu'une commande en ligne de pièces de rechange n'est pas possible pour tous les pays de livraison.

12. Annexe

12.1. Caractéristiques techniques

Appareil	
Tension d'entrée	24 V \equiv
Courant d'entrée	1,0 A
Puissance nominale	17 W
Polarité	

Adaptateur secteur	
Fabricant	KOMPERNASS HANDELS GMBH, BURGSTRASSE 21, 44867 BOCHUM, ALLEMAGNE RCS Tribunal d'instance AG Bochum, numéro d'enregistrement : HRB 4598
Modèle	LLL 10 A1-1

Adaptateur secteur	
Tension d'entrée	100 - 240 V \sim
Fréquence du courant alternatif d'entrée	50/60 Hz
Tension de sortie	24,0 V \equiv
Courant de sortie	1,0 A
Puissance de sortie	24,0 W
Rendement moyen en service	88,2 %
Rendement à faible charge (10 %)	84,6 %
Puissance absorbée hors charge mécanique	0,08 W
Courant absorbé	0,8 A
Classe de protection	II /
Polarité	(plus à l'intérieur, moins à l'extérieur)
Classe d'efficacité	6
Transformateur de sécurité protégé contre les courts-circuits	
Température ambiante nominale (ta)	40 °C
Bloc d'alimentation à découpage	
Indice de protection	IP20 : protection contre la pénétration de corps étrangers solides d'un diamètre \geq 12,5 mm

- Remarque :** Aucune action de la part de l'utilisateur n'est nécessaire pour passer le produit de 50 à 60 Hz. Le produit s'adapte aussi bien à 50 qu'à 60 Hz.

12.2. Garantie pour Kompernass Handels GmbH (France)

Chère cliente, cher client,

Cet appareil est garanti 3 ans à partir de la date d'achat. Si ce produit venait à présenter des vices, vous disposez de droits légaux face au vendeur de ce produit. Vos droits légaux ne sont pas restreints par notre garantie présentée ci-dessous.

Conditions de garantie

La période de garantie débute à la date d'achat. Veuillez bien conserver le ticket de caisse. Celui-ci servira de preuve d'achat.

Si dans un délai de trois ans suivant la date d'achat de ce produit, un vice de matériel ou de fabrication venait à apparaître, le produit sera réparé, remplacé gratuitement par nos soins ou le prix d'achat remboursé, selon notre choix. Cette prestation sous garantie nécessite, dans le délai de trois ans, la présentation de l'appareil défectueux et du justificatif d'achat (ticket de caisse) ainsi que la description brève du vice et du moment de son apparition.

Si le vice est couvert par notre garantie, vous recevrez le produit réparé ou un nouveau produit en retour. Aucune nouvelle période de garantie ne débute avec la réparation ou l'échange du produit.

Période de garantie et réclamation lé-gale pour vices cachés

L'exercice de la garantie ne prolonge pas la période de garantie. Cette disposition s'applique également aux pièces remplacées ou réparées. Les dommages et vices éventuellement déjà présents à l'achat doivent être signalés immédiatement après le déballage. Toute réparation survenant après la période sous garantie fera l'objet d'une facturation.

Étendue de la garantie

L'appareil a été fabriqué avec soin conformément à des directives de qualité strictes et consciencieusement contrôlé avant sa livraison.

La prestation de la garantie s'applique aux vices de matériel et de fabrication. Cette garantie ne s'étend pas aux pièces du produit qui sont exposées à une usure normale et peuvent de ce fait être considérées comme pièces d'usure, ni aux détériorations de pièces fragiles, par ex. interrupteurs ou pièces en verre.

Cette garantie devient caduque si le produit est détérioré, utilisé ou entretenu de manière non conforme. Toutes les instructions listées dans le manuel d'utilisation doivent être exactement respectées pour une utilisation conforme du produit. Des buts d'utilisation et actions qui sont déconseillés dans le manuel d'utilisation, ou dont vous êtes avertis doivent également être évités.

Le produit est uniquement destiné à un usage privé et ne convient pas à un usage professionnel. La garantie est annulée en cas d'entretien incorrect et inapproprié, d'usage de la force et en cas d'intervention non réalisée par notre centre de service après-vente agréé.

Article L217-16 du Code de la consommation

Lorsque l'acheteur demande au vendeur, pendant le cours de la garantie commerciale qui lui a été consentie lors de l'acquisition ou de la réparation d'un bien meuble, une remise en état couverte par la garantie, toute période d'immobilisation d'au moins sept jours vient s'ajouter à la durée de la garantie qui restait à courir. Cette période court à compter de la demande d'intervention de l'acheteur ou de la mise à disposition pour réparation du bien en cause, si cette mise à disposition est postérieure à la demande d'intervention.

Indépendamment de la garantie commerciale souscrite, le vendeur reste tenu des défauts de conformité du bien et des vices rédhibitoires dans les conditions prévues aux articles L217-4 à L217-13 du Code de la consommation et aux articles 1641 à 1648 et 2232 du Code Civil.

Article L217-4 du Code de la consommation

Le vendeur livre un bien conforme au contrat et répond des défauts de conformité existant lors de la délivrance. Il répond également des défauts de conformité résultant de l'emballage, des instructions de montage ou de l'installation lorsque celle-ci a été mise à sa charge par le contrat ou a été réalisée sous sa responsabilité.

Article L217-5 du Code de la consommation

Le bien est conforme au contrat :

1° S'il est propre à l'usage habituellement attendu d'un bien semblable et, le cas échéant :

- s'il correspond à la description donnée par le vendeur et possède les qualités que celui-ci a présentées à l'acheteur sous forme d'échantillon ou de modèle ;
- s'il présente les qualités qu'un acheteur peut légitimement attendre eu égard aux déclarations publiques faites par le vendeur, par le producteur ou par son représentant, notamment dans la publicité ou l'étiquetage ;

2° Ou s'il présente les caractéristiques définies d'un commun accord par les parties ou être propre à tout usage spécial recherché par l'acheteur, porté à la connaissance du vendeur et que ce dernier a accepté.

Article L217-12 du Code de la consommation

L'action résultant du défaut de conformité se prescrit par deux ans à compter de la délivrance du bien.

Article 1641 du Code civil

Le vendeur est tenu de la garantie à raison des défauts cachés de la chose vendue qui la rendent impropre à l'usage auquel on la destine, ou qui diminuent tellement cet usage que l'acheteur ne l'aurait pas acquise, ou n'en aurait donné qu'un moindre prix, s'il les avait connus.

Article 1648 1er alinéa du Code civil

L'action résultant des vices rédhibitoires doit être intentée par l'acquéreur dans un délai de deux ans à compter de la découverte du vice.

Les pièces détachées indispensables à l'utilisation du produit sont disponibles pendant la durée de la garantie du produit.

Procédure en cas de garantie

Afin de garantir un traitement rapide de votre demande, veuillez suivre les indications suivantes :

- Veuillez avoir à portée de main pour toutes questions le ticket de caisse et la référence article (IAN) 527955_2507 en tant que justificatif de votre achat.
- Vous trouverez la référence sur la plaque signalétique sur le produit, une gravure sur le produit, sur la page de garde du mode d'emploi (en bas à gauche) ou sur l'autocollant au dos ou sur le dessous du produit.
- Si des erreurs de fonctionnement ou d'autres vices venaient à apparaître, veuillez d'abord contacter le département service clientèle cité ci-dessous par téléphone ou par e-mail.
- Vous pouvez ensuite retourner un produit enregistré comme étant défectueux en joignant le ticket de caisse et en indiquant en quoi consiste le vice et quand il est survenu, sans devoir l'affranchir à l'adresse de service après-vente communiquée.



Sur www.lidl-service.com, vous pourrez télécharger ce mode d'emploi et de nombreux autres manuels, vidéos produit et logiciels d'installation.

Grâce à ce code QR, vous arriverez directement sur le site Lidl service après-vente (www.lidl-service.com) et vous pourrez ouvrir votre mode d'emploi en saisissant votre référence (IAN) 527955_2507.

12.3. Garantie pour Kompernass Handels GmbH (Belgique/Suisse)

Chère cliente, cher client,

Cet appareil est garanti 3 ans à partir de la date d'achat. Si ce produit venait à présenter des vices, vous disposez de droits légaux face au vendeur de ce produit. Vos droits légaux ne sont pas restreints par notre garantie présentée ci-dessous.

Conditions de garantie

La période de garantie débute à la date d'achat. Veuillez bien conserver le ticket de caisse. Celui-ci servira de preuve d'achat.

Si dans un délai de trois ans suivant la date d'achat de ce produit, un vice de matériel ou de fabrication venait à apparaître, le produit sera réparé, remplacé gratuitement par nos soins ou le prix d'achat remboursé, selon notre choix. Cette prestation sous garantie nécessite, dans le délai de trois ans, la présentation de l'appareil défectueux et du justificatif d'achat (ticket de caisse) ainsi que la description brève du vice et du moment de son apparition.

Si le vice est couvert par notre garantie, vous recevrez le produit réparé ou un nouveau produit en retour. Aucune nouvelle période de garantie ne débute avec la réparation ou l'échange du produit.

Période de garantie et réclamation légale pour vices cachés

L'exercice de la garantie ne prolonge pas la période de garantie. Cette disposition s'applique également aux pièces remplacées ou réparées. Les dommages et vices éventuellement déjà présents à l'achat doivent être signalés immédiatement après le déballage. Toute réparation survenant après la période sous garantie fera l'objet d'une facturation.

Étendue de la garantie

L'appareil a été fabriqué avec soin conformément à des directives de qualité strictes et consciencieusement contrôlé avant sa livraison.

La prestation de la garantie s'applique aux vices de matériel et de fabrication. Cette garantie ne s'étend pas aux pièces du produit qui sont exposées à une usure normale et peuvent de ce fait être considérées comme pièces d'usure, ni aux détériorations de pièces fragiles, par ex. interrupteurs ou pièces en verre.

Cette garantie devient caduque si le produit est détérioré, utilisé ou entretenu de manière non conforme. Toutes les instructions listées dans le manuel d'utilisation doivent être exactement respectées pour une utilisation conforme du produit. Des buts d'utilisation et actions qui sont déconseillés dans le manuel d'utilisation, ou dont vous êtes avertis doivent également être évités.

Le produit est uniquement destiné à un usage privé et ne convient pas à un usage professionnel. La garantie est annulée en cas d'entretien incorrect et inapproprié, d'usage de la force et en cas d'intervention non réalisée par notre centre de service après-vente agréé.

Procédure en cas de garantie

Afin de garantir un traitement rapide de votre demande, veuillez suivre les indications suivantes :

- Veuillez avoir à portée de main pour toutes questions le ticket de caisse et la référence article (IAN) 527955_2507 en tant que justificatif de votre achat.
- Vous trouverez la référence sur la plaque signalétique sur le produit, une gravure sur le produit, sur la page de garde du mode d'emploi (en bas à gauche) ou sur l'autocollant au dos ou sur le dessous du produit.
- Si des erreurs de fonctionnement ou d'autres vices venaient à apparaître, veuillez d'abord contacter le département service clientèle cité ci-dessous par téléphone ou par e-mail.

- Vous pouvez ensuite retourner un produit enregistré comme étant défectueux en joignant le ticket de caisse et en indiquant en quoi consiste le vice et quand il est survenu, sans devoir l'affranchir à l'adresse de service après-vente communiquée.



Sur www.lidl-service.com, vous pourrez télécharger ce mode d'emploi et de nombreux autres manuels, vidéos produit et logiciels d'installation.

Grâce à ce code QR, vous arriverez directement sur le site Lidl service après-vente (www.lidl-service.com) et vous pourrez ouvrir votre mode d'emploi en saisissant votre référence (IAN) 527955_2507.

12.4. Service après-vente

FR Service France
Tel.: 0800 919270
E-Mail: kompernass@lidl.fr

BE Service Belgique
Tel.: 0800 12089
E-Mail: kompernass@lidl.be

CH Service Suisse
Tel.: 0800 56 44 33
E-Mail: kompernass@lidl.ch

IAN 527955_2507

12.5. Importateur

Veillez tenir compte du fait que l'adresse suivante n'est pas une adresse de service après-vente. Veuillez d'abord contacter le service mentionné.

KOMPERNASS HANDELS GMBH
BURGSTRASSE 21
44867 BOCHUM
ALLEMAGNE
www.kompernass.com

Inhoud

1. Inleiding	42
1.1. Informatie over deze gebruiksaanwijzing	42
1.2. Gebruik in overeenstemming met de bestemming	42
1.3. Gebruikte waarschuwingen en pictogrammen.	42
2. Veiligheidsvoorschriften	43
3. Bedieningselementen/beschrijving van de onderdelen	46
4. Ingebruikname	46
4.1. Inhoud van het pakket controleren.	46
4.2. Apparaat in elkaar zetten	46
5. Bediening en gebruik	47
5.1. Over de werking van het apparaat	47
5.2. Apparaat inschakelen/uitschakelen.	48
5.3. Ventilatiefunctie	48
5.4. Timerfunctie	48
6. Reiniging en onderhoud	48
7. Opbergen	49
8. Filter vervangen	49
9. Problemen oplossen	50
10. Afvoeren	50
11. Vervangingsonderdelen bestellen	50
12. Bijlage	50
12.1. Technische gegevens	50
12.2. Garantie van Kompernaß Handels GmbH	51
12.3. Service	52
12.4. Importeur	52

1. Inleiding

1.1. Informatie over deze gebruiksaanwijzing

Hartelijk gefeliciteerd met de aankoop van uw nieuwe apparaat. U hebt hiermee gekozen voor een hoogwaardig apparaat. De gebruiksaanwijzing maakt deel uit van dit apparaat. Hij bevat belangrijke aanwijzingen voor de veiligheid, het gebruik en het afvoeren van dit product. Lees alle bedienings- en veiligheidsaanwijzingen voordat u het apparaat in gebruik neemt. Gebruik het apparaat uitsluitend op de voorgeschreven wijze en voor de aangegeven doeleinden. Geef alle documenten mee als u het apparaat doorgeeft aan een derde.

1.2. Gebruik in overeenstemming met de bestemming

Dit apparaat is bestemd voor luchtreiniging in gesloten ruimtes binnenshuis in het privéhuishouden. Een ander of verdergaand gebruik geldt als niet in overeenstemming met de bestemming. Het apparaat is niet bedoeld voor gebruik in commerciële of industriële omgevingen. De fabrikant aanvaardt geen aansprakelijkheid voor schade als gevolg van niet met de bestemming overeenkomend gebruik, onvakkundige reparaties, niet-toegestane veranderingen of het gebruik van niet-toegestane vervangingsonderdelen. Het risico ligt uitsluitend bij de gebruiker.

1.3. Gebruikte waarschuwingen en pictogrammen

In deze gebruiksaanwijzing, op de verpakking en op het apparaat worden de volgende waarschuwingen en pictogrammen gebruikt:

	GEVAAR! Een waarschuwing met dit pictogram en met het signaalwoord "GEVAAR" duidt op een onmiddellijk aanwezige gevaarlijke situatie die dodelijk of ernstig letsel tot gevolg heeft als deze niet wordt vermeden.
	WAARSCHUWING! Een waarschuwing met dit pictogram en met het signaalwoord "WAARSCHUWING" duidt op een mogelijk gevaarlijke situatie, die dodelijk of ernstig letsel tot gevolg kan hebben als deze niet wordt vermeden.
	VOORZICHTIG! Een waarschuwing met dit pictogram en met het signaalwoord "VOORZICHTIG" duidt op een mogelijk gevaarlijke situatie, die licht of matig letsel tot gevolg kan hebben als deze niet wordt vermeden.
	LET OP! Een waarschuwing met dit pictogram en met het signaalwoord "LET OP" duidt op een mogelijke situatie die materiële schade tot gevolg kan hebben als deze niet wordt vermeden.
	Opmerking: Een opmerking bevat extra informatie die de omgang met het apparaat eenvoudiger maakt.
	Lees de gebruiksaanwijzing.
	Gelijkstroom/-spanning
	Wisselstroom/-spanning
	Beschermingsklasse II: bescherming door dubbele of versterkte isolatie.

	Apparaat alleen binnenshuis gebruiken.
	Gebruik de netvoedingsadapter niet als de stekker of het snoer beschadigd is.
	Dit product voldoet aan de eisen van de toepasselijke Europese en nationale richtlijnen.
	Elektrisch apparaat niet via het huisvuil verwijderen!
	Voer de verpakking af in overeenstemming met de milieuvorschriften.
	Verpakking van recyclebare materialen. Neem de aanduiding van de verpakkingsmaterialen in acht bij de afvalscheiding: deze zijn gemarkeerd met afkortingen (a) en cijfers (b) met de volgende betekenis: 1-7: kunststoffen, 20-22: papier en karton, 80-98: composietmaterialen.
	L'emballage se compose d'éléments en papier et/ou en carton.
	L'emballage se compose d'éléments en plastique et/ou en métal.
ES/PT	
	FR Cet appareil et ses cordons se recyclent A DÉPOSER EN MAGASIN OU A DÉPOSER EN DÉCHÈTERIE
	<small>Points de collecte sur www.quefairemesdechets.fr Privilégiez la réparation ou le don de votre appareil !</small>
	FR ÉLÉMENTS D'EMBALLAGE BAG DE TRI
	FR: Het product, de verpakking en de gebruiksaanwijzing zijn recycleerbaar, vallen onder de uitgebreide producentenverantwoordelijkheid en worden gescheiden ingezameld.

2. Veiligheidsvoorschriften

⚠ GEVAAR!

- Controleer vóór het inschakelen van het apparaat of de in de technische gegevens van het apparaat aangegeven spanning overeenkomt met de netspanning.
- Haal de netvoedingsadapter altijd aan de stekker uit het stopcontact. Trek niet aan het snoer.
- Knik of plet het snoer niet en leg het snoer zodanig dat niemand erop kan gaan staan of erover kan struikelen.
- Laat een beschadigde netvoedingsadapter of snoer onmiddellijk vervangen door een gekwalificeerd technicus, de klantenservice of vergelijkbaar gekwalificeerde personen om risico's te voorkomen.
- Let erop dat het snoer niet nat of vochtig wordt tijdens het gebruik van het apparaat. Plaats het snoer zodanig dat het niet bekneld of beschadigd kan raken.
- Let erop dat het apparaat, het snoer en de stekker nooit in aanraking komen met warmtebronnen zoals kookplaten of open vuur.
- Haal bij storing van het apparaat de netvoedingsadapter uit het stopcontact.
- Haal bij elke onderbreking van het gebruik, na gebruik en bij reiniging altijd de stekker uit het stopcontact.

- Gebruik het apparaat alleen binnenshuis, niet in de openlucht.
- Dompel het apparaat niet onder in water of andere vloeistoffen.
- Gebruik het apparaat niet in een explosiegevaarlijke omgeving of in de buurt van brandbare voorwerpen.
- Pak de netvoedingsadapter of het apparaat niet vast met natte of vochtige handen.
- Gebruik voor de netvoedingsadapter geen verlengsnoer, maar sluit de netvoedingsadapter rechtstreeks aan op een stopcontact.
- Haal de netvoedingsadapter onmiddellijk uit het stopcontact als u ongewone geluiden, een brandlucht of rookontwikkeling constateert. Laat het apparaat door een gekwalificeerd vakman nakijken voordat u het opnieuw gebruikt.
- Laat reparaties aan het apparaat alleen uitvoeren door een gekwalificeerd vakman of door de klantenservice. Ondeskundige reparaties kunnen de gebruiker in gevaar brengen. Bovendien vervalt dan de garantie.

⚠ WAARSCHUWING!

- Dit apparaat kan worden gebruikt door kinderen vanaf 8 jaar, mits zij onder toezicht staan.
- Dit apparaat mag worden gebruikt door personen met verminderde fysieke, zintuiglijke of geestelijke vermogens of gebrek aan ervaring en kennis, mits ze onder toezicht staan of over het veilige gebruik van het apparaat zijn geïnstrueerd en de daaruit resulterende gevaren begrijpen.
- Kinderen mogen niet met het apparaat spelen.
- Kinderen zonder toezicht mogen geen reiniging of onderhoudswerkzaamheden uitvoeren.
- Gebruik uitsluitend de door de fabrikant aanbevolen originele accessoires voor dit apparaat.
- Gebruik het apparaat uitsluitend als het correct en volledig in elkaar is gezet.
- Het apparaat mag niet worden afgedekt terwijl het in werking is. Gebruik het apparaat nooit in de buurt van benzine of andere licht ontvlambare stoffen.
- Controleer het apparaat vóór gebruik op zichtbare uitwendige schade. Gebruik geen apparaat dat beschadigd of gevallen is.

- Gebruik het apparaat uitsluitend voor de doeleinden waarvoor het bestemd is.

❗ **LET OP!**

- Gebruik de netvoedingsadapter niet voor een ander product en probeer niet het product met een andere netvoedingsadapter te gebruiken. Gebruik alleen de netvoedingsadapter die bij dit apparaat is meegeleverd (model LLL 10 A1-1).
- Steek geen voorwerpen in de openingen van het apparaat.
- Gebruik het apparaat niet als openingen geblokkeerd zijn. Houd de openingen vrij van vuil, pluizen, haar en alles wat de luchtcirculatie kan belemmeren.
- Let erop dat het apparaat, het snoer en de stekker nooit in aanraking komen met warmtebronnen zoals kookplaten of open vuur.
- Laat het apparaat nooit onbeheerd achter als het ingeschakeld is.
- Gebruik geen agressieve schoonmaak- of oplosmiddelen voor de reiniging van het apparaat. Deze kunnen het oppervlak beschadigen.
- Bescherm het apparaat tegen vocht en het binnendringen van vloeistoffen en voorwerpen in de behuizing.

- Plaats geen met vloeistof gevulde voorwerpen (bijv. vazen) op het apparaat. Anders kan het apparaat onherstelbaar beschadigd raken.

- Zet geen zware voorwerpen op het apparaat.
- Vermijd rechtstreeks zonlicht.
- Plaats geen open vuurbronnen zoals brandende kaarsen op of direct naast het apparaat.
- Plaats het apparaat uitsluitend op een vaste, egale en droge ondergrond, zodat het niet kan omvallen.

❗ **Opmerking:**

- De gebruiker hoeft niets te doen om het apparaat in te stellen op 50 of 60 Hz. Het apparaat stelt zich automatisch in op 50 of 60 Hz.
- Houd tijdens de werking ramen en deuren gesloten, zodat het apparaat effectief kan werken.
- Plaats het apparaat op een minimale afstand van 50 cm van muren of andere objecten, om een goede luchtcirculatie te waarborgen.
- Gebruik het apparaat alleen in ruimtes met een maximale oppervlakte van 14 vierkante meter.

3. Bedieningselementen/ beschrijving van de onderdelen

(afbeeldingen: zie uitvouwpagina)

- ❶ Aan-uitknop (⏻)
- ❷ Toets Ventilator (🌀)
- ❸ Toets Timer (🕒)
- ❹ Led Filtervervanging (📄)
- ❺ Stekkeraansluiting
- ❻ Afdekking
- ❼ EPA-filter
- ❽ Toets Filter-reset
- ❾ Netvoedingsadapter
- ❿ Gelijkstroomstekker netvoedingsadapter
- ⓫ Standaard
- ⓬ Pootjes

4. Ingebruikname

4.1. Inhoud van het pakket controleren

⚠ **GEVAAR!** Er bestaat verstikkingsgevaar!
Verpakkingsmateriaal mag niet als speelgoed
worden gebruikt.

- ◆ Haal alle onderdelen en de gebruiksaanwijzing uit de verpakking.
- ◆ Verwijder alle verpakkingsmaterialen en eventuele folie en stickers van het apparaat.

Het pakket bevat de volgende onderdelen:

- Luchtreiniger
- Standaard
- 4× pootje
- EPA-filter (filterklasse: EPA 12)
- Afdekking
- Netvoedingsadapter
- Deze gebruiksaanwijzing

❶ **Opmerking:** Controleer of de levering compleet is en of er zichtbare schade is. Neem contact op met de servicehelpdesk (zie hoofdstuk 12.3. **Service**) als het pakket niet compleet is, of als er sprake is van schade door gebrekkige verpakking of transport.

4.2. Apparaat in elkaar zetten

Staande montage

- ◆ Bevestig de vier pootjes ❷ op de standaard ❶ (zie afb. 1).

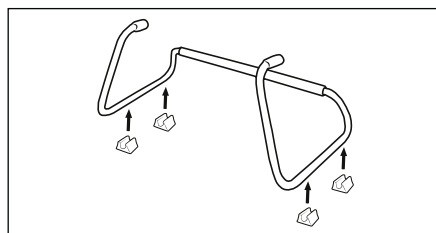

Afb. 1

- ◆ Plaats het apparaat op de standaard ❶ en laat de twee gaten van het apparaat in de houders van de standaard ❶ steken (zie afb. 2).

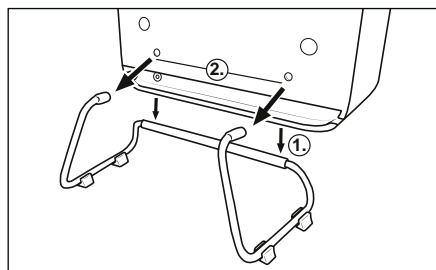

Afb. 2

Wandmontage

⚠ **GEVAAR!** Levensgevaar door elektrische schok! Zorg ervoor om bij het boren geen elektrische leidingen of andere installaties zoals waterleidingen in de wand te beschadigen.

- ❶ **Opmerking:** (1) Controleer voor de montage eerst welke pluggen geschikt zijn voor de montagelocatie. Wij adviseren pluggen met een diameter van 6 mm. Vraag bij twijfel een vakman om advies. (2) Let er bij keuze van de montagelocatie op dat zich een geschikt stopcontact binnen de aansluitstraal van het netsnoer bevindt. (3) De standaard ❶ mag bij wandmontage niet zijn aangebracht.

- ◆ Markeer op een minimale hoogte van 400 mm en een afstand van 255 mm twee boorgaten (zie afb. 3).

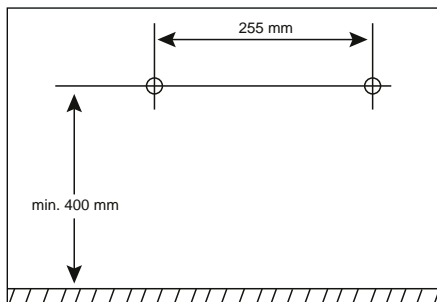

Afb. 3

- ◆ Boor met een boormachine en een boortje twee gaten op de gemarkeerde plekken.
- ◆ Steek in elk boorgat een plug.
- ◆ Draai in elke plug een balkschroef. Laat de balkschroeven ongeveer 5 mm uit de pluggen steken, zodat u voldoende ruimte hebt om het apparaat op te hangen (zie afb. 4).
- ◆ Steek de gelijkstroomstekker van de voedingsadapter ⑩ in de stekeraansluiting ⑤ van het apparaat (zie afb. 4).
- ◆ Hang het apparaat met de twee ophangogen aan de twee balkschroeven (zie afb. 4).
- ◆ Til het apparaat iets van de wand af. Leid de kabel van de voedingsadapter ⑨ door de kabelschacht van het apparaat links of rechts naar buiten (zie afb. 4).

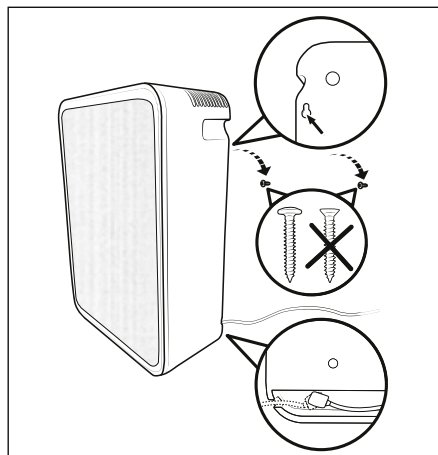

Afb. 4

5. Bediening en gebruik

- ⓘ **LET OP!** Beschadiging van het apparaat!
 (1) Dek de ventilatieopeningen nooit af, omdat dit kan leiden tot oververhitting van het apparaat. Houd bij plaatsing van het apparaat minstens 50 cm afstand tot wanden of andere objecten. (2) Zet het apparaat op een stevig, egaal en droog oppervlak. (3) De capaciteit van het apparaat is berekend op gebruik in ruimtes met een maximaal oppervlak van 14 vierkante meter. (4) Aanvankelijk kan het apparaat tijdens het gebruik een lichte kunststofgeur afgeven, die na een bepaalde gebruiksperiode weer verdwijnt. Deze geur is te wijten aan de materialen die gebruikt zijn bij de vervaardiging van het apparaat en is niet schadelijk voor de gezondheid.

5.1. Over de werking van het apparaat

In de luchtreiniger bevindt zich een ventilator waarmee de lucht in de ruimte in het apparaat wordt aangezogen en daar door een hoogwaardig filter stroomt. Het filter maakt de lucht vrij van deeltjes zoals huisstof, pollen, schimmelsporen, rook enz., zodat het aandeel daarvan in de lucht in de ruimte wordt gereduceerd.

Het apparaat heeft een timerfunctie voor automatische uitschakeling.

5.2. Apparaat inschakelen/ uitschakelen

- ❶ **Opmerking:** Als het apparaat aan de wand is gemonteerd, haalt u het eerst van de wand af voordat u het gebruikt.
- ◆ Steek de gelijkstroomstekker van de netvoedingsadapter ❶ in de stekker aansluiting ❷ van het apparaat.
- ◆ Steek de netvoedingsadapter ❹ in een stopcontact. Alle leds lichten even op.
- ◆ Druk op de aan-uitknop ❶ om het apparaat in te schakelen. Het apparaat is in werking.
- ◆ Druk op de aan-uitknop ❶ om het apparaat uit te schakelen. Alle leds gaan uit.

5.3. Ventilatiefunctie

De ventilatiefunctie van het apparaat biedt de volgende instelmogelijkheden:

☾ = slaapmodus

Lage ventilatorsnelheid voor een vrijwel geruisloze werking en een geringe luchtstroom

I = stand 1

Middelste ventilatorsnelheid voor een gemiddelde luchtstroom

II = stand 2

Hoge ventilatorsnelheid voor een sterke luchtstroom

- ◆ Druk, terwijl het apparaat in werking is, zo nodig meermaals kort op de ventilator-toets ❷ om de gewenste instelling (slaapmodus, stand 1, stand 2) te selecteren. De led van de geselecteerde instelling brandt.

- ❶ **Opmerking:** De instelling wordt na uitschakeling van het apparaat niet opgeslagen. De standaardinstelling van de ventilatiefunctie is Slaapmodus.

Stand	Geluid	CADR	Vermogen
☾ = slaapmodus	36 dB(A)	25 m ³ /h	2,6 W
I = stand 1	49 dB(A)	48 m ³ /h	6,6 W
II = stand 2	58 dB(A)	85 m ³ /h	17 W

5.4. Timerfunctie

Met de timerfunctie kunt u de bedrijfsduur van het apparaat instellen op 2, 4 of 8 uur. Na afloop van de ingestelde bedrijfsduur gaat het apparaat automatisch uit en gaat het over op de stand-bystand. U stelt de timerfunctie als volgt in:

- ◆ Druk, terwijl het apparaat in werking is, op de toets Timer ❸ om de timerfunctie te activeren. Druk daarna zo nodig meermaals op de toets Timer ❸ om de gewenste bedrijfsduur (2h, 4h, 8h) in te stellen. De ingestelde bedrijfsduur wordt aangegeven door een brandende led.
- ◆ Druk op de toets Timer ❸ tot er geen led meer brandt. De timerfunctie is gedeactiveerd.

6. Reiniging en onderhoud

⚠ **GEVAAR!** Levensgevaar door elektrische schok! Schakel het apparaat voor elke reiniging en onderhoud uit. Haal voor het reinigen altijd eerst de netvoedingsadapter ❹ van het apparaat uit het stopcontact. Haal de gelijkstroomstekker ❶ van de netvoedingsadapter ❹ uit de stekker aansluiting ❷ van het apparaat. Zorg dat er geen vocht in het apparaat binnendringt tijdens de reiniging.

- ❶ **LET OP!** Beschadiging van het apparaat! Gebruik geen bijtende, schurende of oplosmiddelhoudende schoonmaakmiddelen. Deze kunnen de oppervlakken van het apparaat aantasten.
- ◆ Veeg het apparaat, de standaard ❶ en de pootjes ❷ schoon met een licht bevochtigde doek. Gebruik nooit oplosmiddelen of schoonmaakmiddelen die kunststof kunnen aantasten. Zo nodig doet u wat mild afwasmiddel op de doek en veegt u het daarna met schoon water af.
- ◆ Laat alles goed opdrogen voordat u het apparaat opbergt of opnieuw gebruikt.

- ◆ Neem de afdekking **6** aan de greepopeningen aan de bovenkant van het apparaat af (zie afb. 5). Zuig met een stofzuiger de afdekking **6** aan beide kanten schoon. Reiniging van het EPA-filter **7** is niet nodig. Bevestig de afdekking **6** weer op het apparaat, zodat de greepopeningen zich aan de bovenkant van het apparaat bevinden.

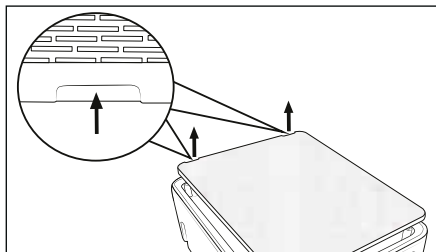

Afb. 5

7. Opbergen

- ◆ Haal de voedingsadapter **9** van het apparaat uit het stopcontact.
- ◆ Haal de gelijkstroomstekker **10** van de voedingsadapter **9** uit de stekker aansluiting **5** van het apparaat.
- ◆ Berg het apparaat op een droge en stofvrije plek zonder rechtstreeks zonlicht op.

8. Filter vervangen

Wanneer de led Filtervervanging **4** knippert (zie afb. 6), kan het EPA-filter **7** niet meer zijn volledige prestaties leveren. Informatie over het bestellen van vervangingsfilters staat in hoofdstuk **11. Vervangingsonderdelen bestellen.**

- ◆ Haal de voedingsadapter **9** van het apparaat uit het stopcontact.
- ◆ Haal de gelijkstroomstekker **10** van de voedingsadapter **9** uit de stekker aansluiting **5** van het apparaat.
- ◆ Neem de afdekking **6** aan de greepopeningen aan de bovenkant van het apparaat af (zie afb. 6).
- ◆ Trek het EPA-filter **7** aan het lipje uit het apparaat (zie afb. 6).

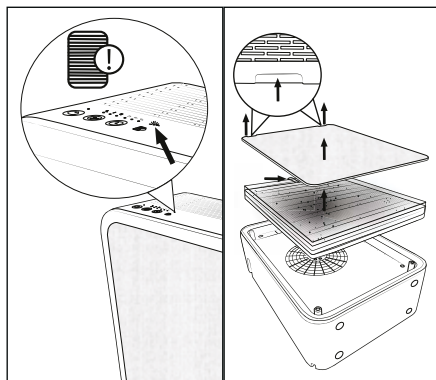

Afb. 6

- ◆ Plaats het nieuwe EPA-filter **7** in het apparaat (zie afb. 7).
- ◆ Steek de gelijkstroomstekker **10** van de voedingsadapter **9** in de stekker aansluiting **5** van het apparaat.
- ◆ Steek de voedingsadapter **9** in een stopcontact. Alle leds lichten even op.
- ◆ Houd de toets Filter-reset **8** 3 seconden ingedrukt (zie afb. 7). Het apparaat heeft nu het nieuwe filter gedetecteerd.
- ◆ Steek de afdekking **6** in het apparaat (zie afb. 7).

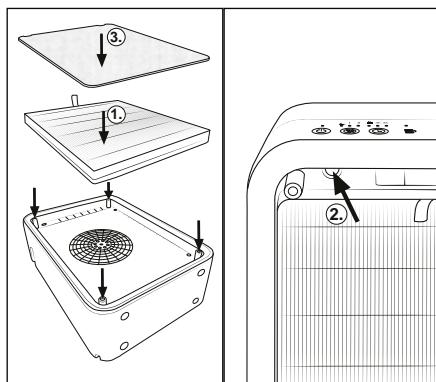

Afb. 7

9. Problemen oplossen

Probleem	Oorzaak	Oplossing
Het apparaat kan niet worden ingeschakeld.	De stekker zit niet in het stopcontact.	Steek de stekker in een stopcontact.
	Het stopcontact levert geen spanning.	Controleer de zekeringen in de meterkast.
De led Filtervervanging  knippert.	Het filter moet worden vervangen, omdat het niet meer volledig functioneert.	Vervang het filter (zie hoofdstuk 8. Filter vervangen).

10. Afvoeren



Het symbool met een doorstreepte vuilnisbak betekent dat dit apparaat aan het einde van zijn levensduur niet met het normale huisvuil meegegeven mag worden. Het apparaat moet worden ingeleverd bij speciaal hiervoor bestemde inzamelpunten, milieustraten of afvalverwerkingsbedrijven.



 Verwijder alle persoonlijke gegevens voordat u het product inlevert.

De verpakking bestaat uit milieuvriendelijke materialen, die u via de plaatselijke recyclepunten kunt afvoeren.

Voer de verpakking af volgens de milieuvorschriften.

11. Vervangingsonderdelen bestellen

Vervangingsonderdelen voor dit product kunt u altijd gemakkelijk op internet nabestellen op www.kompernass.com.









Scan de QR-code met uw smartphone/tablet. Met deze QR-code gaat u rechtstreeks naar onze website en kunt u de beschikbare vervangingsonderdelen weergeven en bestellen.

Opmerking: (1) Mocht u problemen ondervinden met de onlinebestelling, dan kunt u telefonisch of via e-mail contact opnemen met ons servicecenter. (2) Vermeld altijd het artikelnummer (IAN) **527955_2507** bij uw bestelling. (3) Houd er rekening mee dat online bestellen van vervangingsonderdelen niet in alle landen mogelijk is.

12. Bijlage

12.1. Technische gegevens

Apparaat	
Ingangsspanning	24 V ---
Ingangsstroom	1,0 A
Nominaal vermogen	17 W
Polariteit	

Netvoedingsadapter	
Fabrikant	KOMPERNASS HANDELS GMBH, BURGSTRASSE 21, 44867 BOCHUM, DUITSLAND Kantongerecht AG Bochum, registrummer: HRB 4598
Model	LLL 10 A1-1
Ingangsspanning	100-240 V ~
Frequentie ingangswisselstroom	50/60 Hz
Uitgangsspanning	24,0 V ===
Uitgangsstroom	1,0 A
Uitgangsvermogen	24,0 W
Gemiddelde efficiëntie tijdens gebruik	88,2%
Efficiëntie bij geringe belasting (10%)	84,6%
Opgenomen vermogen onbelast	0,08 W
Stroomopname	0,8 A
Beschermingsklasse	II /  (dubbel geïsoleerd)
Polariteit	 (plus binnen, min buiten)
Efficiëntieklasse	6 
Kortsluitingsbestendi- ge veiligheidstransfor- mator	
Nominale omgevings- temperatuur (ta)	40 °C
Schakelende voeding	
Beschermingsgraad	IP20: bescherming tegen binnendringen van vaste oneigenlijke voorwerpen met een diameter ≥ 12,5 mm

i Opmerking: Tussenkomen van de gebruiker is niet vereist om het product tussen 50 en 60 Hz te schakelen. Het product past zich zowel voor 50 Hz als voor 60 Hz aan.

12.2. Garantie van Kompernaß Handels GmbH

Geachte klant,

U hebt op dit apparaat 3 jaar garantie vanaf de aankoopdatum. In geval van gebreken in dit product hebt u wettelijke rechten tegenover de verkoper van het product. Deze wettelijke rechten worden door onze hierna beschreven garantie niet beperkt.

Garantievoorwaarden

De garantieperiode geldt vanaf de datum van aankoop. Bewaar de kassabon zorgvuldig. U hebt hem nodig als bewijs van aankoop.

Als er binnen drie jaar vanaf de aankoopdatum van dit product een materiaal- of fabricagefout optreedt, wordt - naar onze keuze - het product door ons kosteloos gerepareerd of vervangen of wordt de koopprijs terugbetaald. Voorwaarde voor deze garantie is dat het defecte apparaat en het aankoopbewijs (kassabon) binnen de termijn van drie jaar worden overlegd en dat kort wordt omschreven waaruit het gebrek bestaat en wanneer het is opgetreden.

Wanneer het defect door onze garantie wordt gedekt, krijgt u het gerepareerde product of een nieuw product retour. Met de reparatie of vervanging van het product begint er geen nieuwe garantieperiode.

Garantieperiode en wettelijke aanspraken bij gebreken

De garantieperiode wordt door deze waarborg niet verlengd. Dat geldt ook voor vervangen en gerepareerde onderdelen. Eventueel al bij aankoop aanwezige schade en gebreken moeten meteen na het uitpakken worden gemeld. Voor reparaties na afloop van de garantieperiode worden kosten in rekening gebracht.

Garantieomvang

Het apparaat is op basis van strenge kwaliteitsnormen met de grootste mogelijke zorg vervaardigd en voorafgaand aan de levering nauwkeurig gecontroleerd.

De garantie geldt voor materiaal- of fabricagefouten. Deze garantie geldt niet voor productonderdelen die onderhevig zijn aan normale slijtage en die daarom als slijtonderdelen worden beschouwd, of voor schade aan breekbare onderdelen zoals schakelaars of onderdelen die van glas zijn gemaakt.

Deze garantie vervalt wanneer het product is beschadigd, ondeskundig is gebruikt of is gerepareerd. Voor deskundig gebruik van het product moeten alle in de gebruiksaanwijzing beschreven aanwijzingen precies worden opgevolgd. Gebruiksdoeleinden en handelingen die in de gebruiksaanwijzing worden afgeraden of waarvoor wordt gewaarschuwd, moeten beslist worden vermeden.

Het product is uitsluitend bestemd voor privégebruik en niet voor bedrijfsmatige doeleinden. Bij verkeerd gebruik en ondeskundige behandeling, bij gebruik van geweld en bij reparaties die niet door ons erkend servicefiliaal zijn uitgevoerd, vervalt de garantie.

Afhandeling bij een garantiekwestie

Voor een snelle afhandeling van uw aanvraag neemt u de volgende aanwijzingen in acht:

- Houd voor alle aanvragen de kassabon en het artikelnummer (IAN) 527955_2507 als aankoopbewijs bij de hand.
- Het artikelnummer vindt u op het typeplaatje van het product, op het product gegraveerd, op de titelpagina van de gebruiksaanwijzing (linksonder) of op de sticker op de achter- of onderkant van het product.
- Als er fouten in de werking of andere gebreken optreden, neemt u eerst contact op met de hierna genoemde serviceafdeling, **telefonisch** of via **e-mail**.
- Een als defect geregistreerd product kunt u dan zonder portokosten naar het aan u doorgegeven serviceadres sturen. Voeg het aankoopbewijs (kassabon) bij en vermeld waaruit het gebrek bestaat en wanneer het is opgetreden.



Op www.lidl-service.com kunt u deze en vele andere handleidingen, productvideo's en installatiesoftware downloaden.

Met deze QR-code gaat u direct naar de website van Lidl Service (www.lidl-service.com) en kunt u met het invoeren van het artikelnummer (IAN) 527955_2507 de gebruiksaanwijzing openen.

12.3. Service

NL Service Nederland

Tel.: 0800 0249630

E-Mail: kompernass@lidl.nl

BE Service België

Tel.: 0800 12089

E-Mail: kompernass@lidl.be

IAN 527955_2507

12.4. Importeur

Let op: het volgende adres is geen serviceadres. Neem eerst contact op met het opgegeven serviceadres.

KOMPERNASS HANDELS GMBH

BURGSTRASSE 21

44867 BOCHUM

DUITSLAND

www.kompernass.com

Obsah

1. Úvod	54
1.1. Informace k tomuto návodu k obsluze	54
1.2. Použití v souladu s určením	54
1.3. Použitá výstražná upozornění a symboly	54
2. Bezpečnostní pokyny	55
3. Ovládací prvky / popis dílů	58
4. Uvedení do provozu	58
4.1. Kontrola rozsahu dodávky	58
4.2. Montáž přístroje	58
5. Obsluha a provoz	59
5.1. Princip funkce přístroje	59
5.2. Zapnutí/vypnutí přístroje	59
5.3. Funkce ventilátoru	60
5.4. Funkce časovače	60
6. Čištění a údržba	60
7. Skladování	61
8. Výměna filtru	61
9. Odstraňování závad	62
10. Likvidace	62
11. Objednávka náhradních dílů	62
12. Příloha	62
12.1. Technické údaje	62
12.2. Záruka společnosti Kompernass Handels GmbH	63
12.3. Servis	64
12.4. Dovozce	64

1. Úvod

1.1. Informace k tomuto návodu k obsluze

Blahopřejeme vám k zakoupení vašeho nového přístroje. Rozhodli jste se tím pro vysoce kvalitní přístroj. Součástí tohoto přístroje je návod k obsluze. Obsahuje důležité informace o bezpečnosti, použití a likvidaci. Před použitím přístroje se seznámte se všemi provozními a bezpečnostními pokyny. Přístroj používejte pouze předepsaným způsobem a v uvedených oblastech použití. Při předávání přístroje třetím osobám předejte spolu s ním i tyto podklady.

1.2. Použití v souladu s určením











Tento přístroj je určen k čištění vzduchu v uzavřených interiérech v domácnostech. Jiné použití než k určenému účelu nebo nad jeho rámec je považováno za použití v rozporu s určením. Přístroj není vhodný k použití v živnostenských provozovnách nebo průmyslových podnicích.









Nároky na náhradu škody jakéhokoli druhu vzniklé v důsledku použití v rozporu s určením, neodborné opravy, neoprávněně provedené změny nebo úpravy nebo v důsledku použití nepovolených náhradních dílů jsou vyloučeny. Riziko nese výhradně uživatel.

1.3. Použitá výstražná upozornění a symboly

V tomto návodu k obsluze, na obalu a na přístroji jsou použita následující výstražná upozornění a symboly:

	NEBEZPEČÍ! Výstražné upozornění s tímto symbolem a signálním slovem „NEBEZPEČÍ“ označuje bezprostředně hrozící nebezpečnou situaci, která, pokud se jí nezabrání, má za následek vážné poranění nebo smrt.
--	---

	VÝSTRAHA! Výstražné upozornění s tímto symbolem a signálním slovem „VÝSTRAHA“ označuje případně nebezpečnou situaci, která, pokud se jí nezabrání, může mít za následek vážné poranění nebo smrt.
	OPATRNĚ! Výstražné upozornění s tímto symbolem a signálním slovem „OPATRNĚ“ označuje případně nebezpečnou situaci, která, pokud se jí nezabrání, může mít za následek lehké nebo střední poranění.
	POZOR! Výstražné upozornění s tímto symbolem a signálním slovem „POZOR“ označuje případnou situaci, která, pokud se jí nezabrání, může mít za následek hmotnou škodu.
	Upozornění: V upozornění jsou uvedeny další informace, které usnadňují používání přístroje.
	Přečtěte si návod.
	Stejnoseměrný proud / stejnosměrné napětí
	Střídavý proud / střídavé napětí
	Třída ochrany II: Ochrana dvojitou nebo zesílenou izolací.
	Přístroj používejte pouze ve vnitřních prostorách.
	Nepoužívejte síťový adaptér s poškozeným konektorem nebo připojovacím kabelem.
	Tento výrobek splňuje požadavky platných evropských a národních směrnic.

	Elektrický přístroj nevyhazujte do domovního odpadu!
	Obal poté odevzdejte k ekologické likvidaci.
	Obal z recyklovatelných materiálů. Při třídění odpadu dodržujte označení obalových materiálů: Jsou označeny zkratkami (a) a číslicemi (b) s následujícím významem: 1–7: plasty, 20–22: papír a lepenka, 80–98: kompozitní materiály.
	Obal obsahuje papír a/nebo lepenku.
 ES/PT	Obal obsahuje plast a/nebo kov.
	FR Cet appareil et ses cordons se recyclent A DÉPOSER EN MAGASIN OU A DÉPOSER EN DÉCHÈTERIE Points de collecte sur www.quefairedemesdechets.fr Privilégiez la réparation ou le don de votre appareil !
	FR ÉLÉMENTS D'EMBALLAGE BAG DE TRI
	FR: Výrobek, obal a návod k obsluze jsou recyklovatelné, podléhají rozšířené odpovědnosti výrobce a shromažďují se odděleně.

2. Bezpečnostní pokyny

⚠ NEBEZPEČÍ!

- Před zapnutím přístroje se přesvědčte o tom, zda napětí uvedené v technických údajích přístroje odpovídá napětí ve vaší síti.

- Síťový adaptér vždy ze zásuvky vytahujte za zástrčku. Netahejte za přípojecí kabel.
- Přípojecí kabel se nesmí ohýbat ani stlačovat a musí se položit tak, aby na něj nikdo nemohl stoupnout ani o něj zakopnout.
- Poškozený síťový adaptér nebo přípojecí kabel nechte okamžitě vyměnit autorizovaným odborným personálem, zákaznickým servisem nebo podobně kvalifikovanou osobou, aby se tak zabránilo nebezpečí.
- Dbejte na to, aby za provozu nebyl přípojecí kabel mokrý nebo vlhký. Kabel ved'te tak, aby se nemohl nikde přiskřípnout ani poškodit.
- Zajistěte, aby se přístroj, síťový kabel nebo síťová zástrčka nedostaly do kontaktu s tepelnými zdroji, jakými jsou například varné plotýnky nebo otevřený oheň.
- V případě provozních poruch vytáhněte síťový adaptér ze zásuvky.
- Při každém přerušení i po ukončení použití a před každým čištěním vytáhněte síťovou zástrčku ze zásuvky.
- Přístroj používejte jen ve vnitřních prostorách, ne venku.
- Přístroj nikdy neponořujte do vody ani jiných tekutin.

- Nepoužívejte přístroj v prostředí s nebezpečím výbuchu ani v blízkosti hořlavých předmětů.
- Nedotýkejte se síťového adaptéru nebo přístroje mokřýma či vlhkýma rukama.
- Nepoužívejte síťový adaptér s prodlužovacím kabelem, ale zastrčte jej přímo do síťové zásuvky.
- Ihned vytáhněte síťový adaptér ze zásuvky, pokud zjistíte neobvyklé zvuky, zápach požáru nebo kouř. Než začnete přístroj opět používat, nechte jej překontrolovat kvalifikovaným odborníkem.
- Opravy na přístroji nechte provádět pouze autorizovanými odbornými provozovny nebo zákaznickým servisem. V důsledku neodborných oprav může dojít ke vzniku nebezpečí pro uživatele. Navíc zanikne nárok na záruku.

⚠ VAROVÁNÍ!

- Obalový materiál není hračka pro děti! Veškerý obalový materiál uchovávejte mimo dosah dětí.
- Tento přístroj mohou používat děti od 8 let, pokud jsou pod dohledem.

- Osoby s omezenými fyzickými, smyslovými nebo mentálními schopnostmi či nedostatkem zkušeností a znalostí mohou používat tento přístroj pouze tehdy, pokud jsou pod dohledem nebo pokud byly poučeny o bezpečném používání přístroje a pokud porozuměly z toho vyplývajícímu nebezpečí.
- Děti si nesmí s přístrojem hrát.
- Čištění a uživatelskou údržbu nesmí provádět děti bez dozoru.
- Používejte jen originální příslušenství doporučená výrobcem.
- Přístroj používejte, pouze pokud je správně a kompletně smontován.
- Přístroj se nesmí během provozu zakrývat. Přístroj nikdy nepoužívejte v blízkosti benzínu nebo jiných hořlavých materiálů.
- Před použitím přístroje zkontrolujte, zda na něm nejsou vnější viditelná poškození. Poškozený nebo na zem spadlý přístroj neuvádějte do provozu.
- Používejte přístroj pouze v souladu s jeho určením.

❗ **POZOR!**

- Nepoužívejte síťový adaptér pro jiný výrobek a nepokoušejte se provozovat tento přístroj s jiným síťovým adaptérem. Používejte pouze síťový adaptér dodaný s tímto přístrojem (model LLL 10 A1-1).
- Nestrkejte předměty do otvorů na přístroji.
- Přístroj nepoužívejte s blokovánými otvory. Udržujte otvory bez nečistot, chlupů, vlasů a všeho, co může omezit cirkulaci vzduchu.
- Zajistěte, aby se přístroj, síťový kabel nebo síťová zástrčka nedostaly do kontaktu s tepelnými zdroji, jako jsou například varné plotýnky nebo otevřený oheň.
- Přístroj během provozu nikdy nenechávejte bez dozoru.
- K čištění přístroje nepoužívejte agresivní čisticí prostředky nebo rozpouštědla. Mohly by poškodit povrch.
- Chraňte přístroj před vlhkostí a vniknutím kapalin a předmětů do tělesa.
- Na přístroj nepokládejte žádné předměty (např. vázy) naplněné kapalinou. Může dojít k nenávratnému poškození přístroje.

- Na přístroj nestavte žádné těžké předměty.
- Zabraňte přímému slunečnímu záření.
- Otevřené zdroje plamene, jako např. hořící svíčky, se nesmí pokládat na přístroj nebo přímo vedle něj.
- Přístroj umístěte na pevný, rovný a suchý povrch, aby nedošlo k jeho převrácení.

❗ **Upozornění:**

- K nastavení přístroje na 50 nebo 60 Hz nejsou zapotřebí žádná opatření ze strany uživatele. Přístroj se automaticky nastaví na 50 nebo 60 Hz.
- Během provozu mějte okna a dveře zavřená, aby přístroj mohl pracovat efektivně.
- Přístroj umístěte v minimální vzdálenosti 50 cm od stěn nebo jiných předmětů, aby byla zaručena dobrá cirkulace vzduchu.
- Přístroj používejte pouze v místnostech s plochou maximálně 14 m².

3. Ovládací prvky / popis dílů

(obrázky viz výklopná strana)

- ❶ tlačítko zapnutí/vypnutí ⏻
- ❷ tlačítko ventilátoru 🌀
- ❸ tlačítko časovače ⌚
- ❹ LED výměny filtru 📄
- ❺ zásuvka
- ❻ kryt
- ❼ EPA filtr
- ❽ tlačítko resetu filtru
- ❾ síťový adaptér
- ❿ dutý konektor síťového adaptéru
- ⓫ stojan
- ⓬ nožky

4. Uvedení do provozu

4.1. Kontrola rozsahu dodávky

⚠ NEBEZPEČÍ! Hrozí nebezpečí udušení!
Obalový materiál není na hraní.

- ◆ Vyměňte všechny části a návod k obsluze z obalu.
- ◆ Odstraňte veškerý obalový materiál, případně ochranné fólie a nálepky.

Rozsah dodávky se skládá z následujících součástí:

- čistička vzduchu
- stojan
- 4× nožka
- EPA filtr (třída filtru: EPA12)
- kryt
- síťový adaptér
- tento návod k obsluze

- ❶ **Upozornění:** Zkontrolujte, zda je dodávka kompletní a není viditelně poškozená. V případě neúplné dodávky nebo poškození vzniklého v důsledku vadného obalu nebo během přepravy kontaktujte servisní poradenskou linku (viz kapitola **12.3. Servis**).

4.2. Montáž přístroje

Postavení

Upevněte čtyři nožky ❷ ke stojanu ❶ (viz obr. 1).

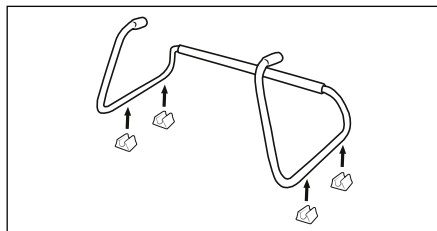

Obr. 1

Přístroj postavte na stojan ❶ a veďte dva otvory přístroje do držáků stojanu ❶ (viz obr. 2).

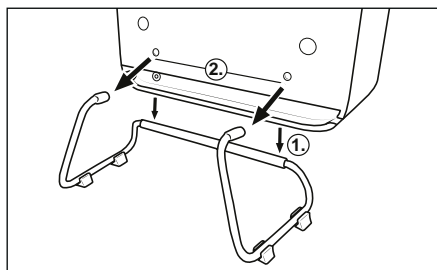

Obr. 2

Montáž na stěnu

⚠ NEBEZPEČÍ! Nebezpečí ohrožení života při úrazu elektrickým proudem! Dbejte na to, aby při vrtání do zdi nedošlo k poškození elektrického vedení nebo jiné instalace, jako je např. vodovodní potrubí.

- ❶ **Upozornění:** (1) Před montáží bezpodmínečně zkontrolujte, které hmoždinky jsou vhodné pro vaše místo montáže. Doporučujeme hmoždinky o průměru 6 mm. Pokud máte pochybnosti, požádejte o pomoc odborníka. (2) Při výběru místa montáže dbejte na to, aby se v okruhu napájecího kabelu nacházela vhodná síťová zásuvka. (3) Stojan ❶ nesmí být při montáži na stěnu upevněn.

- ◆ V minimální výšce 400 mm a v odstupu 255 mm si vyznačte dva otvory pro vyvrtání (viz obr. 3).

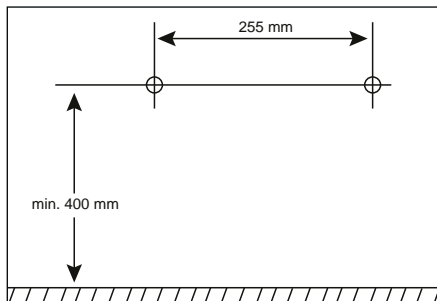

Obr. 3

- ◆ Vrtáčkou vyvrtejte pomocí vrtáku dva otvory do vyznačených míst.
- ◆ Do obou otvorů zasuňte hmoždinky.
- ◆ Do obou hmoždinek našroubujte šroub s čočkovou hlavou. Šrouby s čočkovou hlavou nechejte cca 5 mm vyčnívat z hmoždinek, abyste měli dostatek místa k zavěšení přístroje (viz obr. 4).
- ◆ Zasuňte dutý konektor síťového adaptéru ⑩ do zásuvky ⑤ na přístroji (viz obr. 4).
- ◆ Přístroj zavěste dvěma závěsnými oky do dvou šroubů s čočkovou hlavou (viz obr. 4).
- ◆ Zvedněte přístroj mírně od stěny. Ved'te kabel síťového adaptéru ⑨ kabelovou šachtou přístroje doleva nebo doprava ven (viz obr. 4).

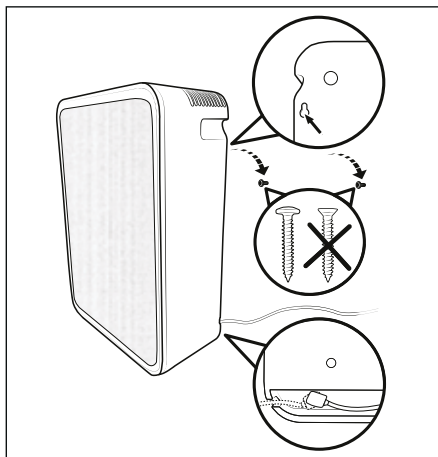

Obr. 4

5. Obsluha a provoz

⚠ POZOR! Poškození přístroje!

(1) Větrací otvory nikdy nezakrývejte, protože to může vést k přehřátí přístroje. Při postavení přístroje dodržte vzdálenost minimálně 50 cm od stěn nebo jiných předmětů. (2) Přístroj postavte na pevnou, rovnou a suchou plochu pro stání. (3) Kapacita přístroje je dimenzována k použití v místnostech o maximální velikosti 14 m². (4) Na počátku provozu může přístroj vydávat mírný zápach plastu, který po určité provozní době opět vyprchá. Tento zápach je spojen s materiály použitými při výrobě přístroje a není zdraví škodlivý.

5.1. Princip funkce přístroje

Uvnitř čističky vzduchu je umístěn větrák (ventilátor), kterým je vzduch v místnosti vtažován do přístroje a tam prochází vysoce kvalitním filtrem. Filtr ze vzduchu odstraňuje částice, např. prach z domácnosti, pyl, spóry plísní, kouř atd., takže se jejich podíl ve vzduchu v místnosti snižuje.

Přístroj je vybaven funkcí časovače k automatickému vypnutí.

5.2. Zapnutí/vypnutí přístroje

ⓘ **Upozornění:** Při použití přístroje s montáží na stěnu sejměte přístroj ze stěny jako první.

- ◆ Zasuňte dutý konektor síťového adaptéru ⑩ do zásuvky ⑤ na přístroji.
- ◆ Zasuňte síťový adaptér ⑨ do síťové zásuvky. Všechny LED se krátce rozsvítí.
- ◆ Pro zapnutí přístroje stiskněte vypínač ⏻ ①. Přístroj je v provozu.
- ◆ Pro vypnutí přístroje stiskněte vypínač ⏻ ①. Všechny LED zhasnou.

5.3. Funkce ventilátoru

Funkce ventilátoru přístroje nabízí následující možnosti nastavení:

☾ = režim spánku

Nízké otáčky ventilátoru pro téměř nehlukný provoz a nízký průtok vzduchu

I = stupeň 1

Střední otáčky ventilátoru pro střední průtok vzduchu

II = stupeň 2

Vysoké otáčky ventilátoru pro vysoký průtok vzduchu



- ◆ V probíhajícím provozu případně několikrát stiskněte tlačítko ventilátoru  **2**, abyste vybrali požadované nastavení (režim spánku, stupeň 1, stupeň 2). LED zvoleného nastavení svítí.

- ⓘ **Upozornění:** Nastavení se po vypnutí přístroje neuloží. Standardní nastavení funkce ventilátoru je režim spánku.





Stupeň	Hluk	CADR	Výkon
☾ = režim spánku	36 dB(A)	25 m ³ /h	2,6 W
I = stupeň 1	49 dB(A)	48 m ³ /h	6,6 W
II = stupeň 2	58 dB(A)	85 m ³ /h	17 W

5.4. Funkce časovače



S funkcí časovače lze provozní dobu přístroje nastavit na 2, 4 nebo 8 hodin. Po uplynutí nastavené provozní doby se přístroj automaticky vypne a přepne do režimu standby (pohotovostní režim). Při nastavení funkce časovače postupujte takto:

- ◆ V probíhajícím provozu stiskněte tlačítko časovače  **3**, abyste aktivovali funkci časovače. Poté případně několikrát stiskněte tlačítko časovače  **3**, abyste nastavili odpovídající provozní dobu (2 hodiny, 4 hodiny, 8 hodin). Nastavená provozní doba se zobrazí blikající LED.
- ◆ Stiskněte tlačítko časovače  **3**, dokud již nebude žádná LED svítit. Funkce časovače je deaktivovaná.

6. Čištění a údržba

⚠ NEBEZPEČÍ! Nebezpečí ohrožení života při úrazu elektrickým proudem! Před každým čištěním a údržbou přístroj vypněte. Před každým čištěním vytáhněte síťový adaptér  přístroje ze zásuvky. Vytáhněte dutý konektor  síťového adaptéru  ze zásuvky  na přístroji. Dbejte na to, aby se při čištění nedostala do přístroje vlhkost.

ⓘ **POZOR!** Poškození přístroje! Nepoužívejte leptavé, abrazivní ani čisticí prostředky na bázi rozpouštědel. Ty mohou poškodit povrchy přístroje.

- ◆ Přístroj, stojan  a nožky  otřete lehké navlhčeným hadříkem. Nikdy nepoužívejte rozpouštědla nebo čisticí prostředky, které mohou narušit umělou hmotu. Podle potřeby dejte na hadřík jemný mycí prostředek a opláchněte čistou vodou.
- ◆ Před uschováním nebo opětovným uvedením přístroje do provozu nechte vše dobře osušit.

- ◆ Sejměte kryt **6** na uchopovacích prohlubních v horní části přístroje (viz obr. 5). Vysavačem vysajte kryt **6** z obou stran. Čištění EPA filtru **7** není nutné. Upevněte kryt **6** opět na přístroj, aby se uchopovací prohlubně nacházely v horní části přístroje.

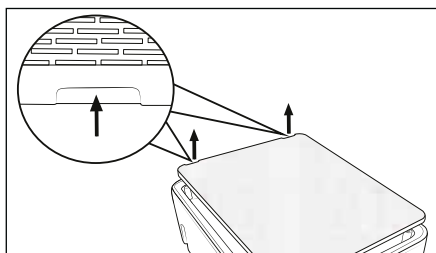

Obr. 5

7. Skladování

- ◆ Vytáhněte síťový adaptér **9** přístroje ze síťové zásuvky.
- ◆ Vytáhněte dutý konektor **10** síťového adaptéru **9** ze zásuvky **5** na přístroji.
- ◆ Přístroj skladujte na suchém a bezprašném místě mimo dosah přímého slunečního záření.

8. Výměna filtru

Když LED výměny filtru  **4** bliká (viz obr. 6), nemůže EPA filtr **7** již plnit svůj plný výkon. Informace o objednávání náhradních filtrů naleznete v kapitole **11. Objednávka náhradních dílů**.

- ◆ Vytáhněte síťový adaptér **9** přístroje ze síťové zásuvky.
- ◆ Vytáhněte dutý konektor **10** síťového adaptéru **9** ze zásuvky **5** na přístroji.
- ◆ Sejměte kryt **6** na uchopovacích prohlubních v horní části přístroje (viz obr. **5**).
- ◆ Vytáhněte EPA filtr **7** za jazýček z přístroje (viz obr. 6).

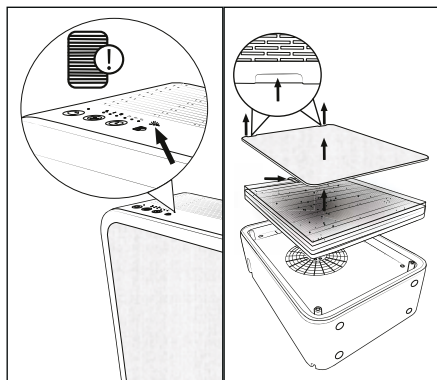

Obr. 6

- ◆ Vložte do přístroje nový EPA filtr **7** (viz obr. 7).
- ◆ Zasuňte dutý konektor **10** síťového adaptéru **9** do zásuvky **5** na přístroji.
- ◆ Zasuňte síťový adaptér **9** do síťové zásuvky. Všechny LED se krátce rozsvítí.
- ◆ Podržte tlačítko resetu filtru **8** stisknuté na 3 sekundy (viz obr. 7). Přístroj nyní rozpoznal nový filtr.
- ◆ Zasuňte kryt **6** do přístroje (viz obr. 7).

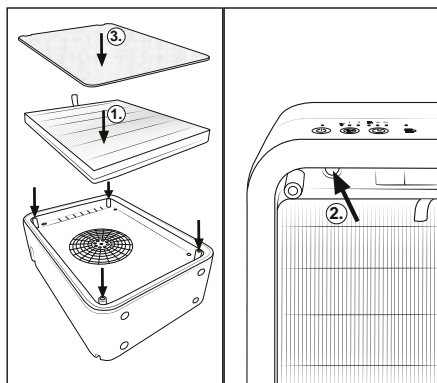

Obr. 7

9. Odstraňování závad

Chyba	Příčina	Náprava
Přístroj nelze zapnout.	Síťová zástrčka není zastrčená do zásuvky.	Zapojte síťovou zástrčku do síťové zásuvky.
	Síťová zásuvka je bez napětí.	Zkontrolujte domovní pojistky.
LED výměny filtru  4 bliká.	Filtr je nutné vyměnit, protože již není schopen zcela poskytovat svůj výkon.	Vyměňte filtr (viz kapitola 8. Výměna filtru).

10. Likvidace



Symbol přeškrtnuté pojízdné popelnice znamená, že tento přístroj nesmí být po skončení životnosti likvidován společně s domovním odpadem. Přístroj musí být odevzdán v určených sběrných místech či dvorech nebo podnicích oprávněných k nakládání s odpady.



Před vrácením přístroje vymažte všechnu osobní údaje.

Obal se skládá z ekologických materiálů, které lze zlikvidovat v komunálních sběrných dvorech.

Obal zlikvidujte ekologicky.

11. Objednávka náhradních dílů

Náhradní díly k tomuto výrobku si můžete dodatečně objednat vždy pohodlně na internetu na adrese www.kompnass.com.



Naskenujte QR kód pomocí smartphonu/tabletu.





Pomocí tohoto QR kódu se dostanete přímo na naši webovou stránku a můžete si prohlédnout a objednat dostupné náhradní díly.

- i Upozornění:** (1) Máte-li problémy s online objednávkou, můžete se telefonicky nebo e-mailem obrátit na naše servisní středisko. (2) Při objednávání vždy uveďte číslo výrobku (IAN) **527955_2507**. (3) Vezměte prosím na vědomí, že ne pro všechny země dodání je možné objednat náhradní díly online.

12. Příloha

12.1. Technické údaje

Přístroj	
Vstupní napětí	24 V \equiv
Vstupní proud	1,0 A
Jmenovitý výkon	17 W
Polarita	

síťový adaptér	
Výrobce	KOMPERNASS HANDELS GMBH, BURGSTRASSE 21, 44867 BOCHUM, NĚMECKO Rejstříkový soud AG Bochum, registrační číslo: HRB 4598
Model	LLL 10 A1-1
Vstupní napětí	100–240 V ~
Vstupní frekvence střídavého proudu	50/60 Hz
Výstupní napětí	24,0 V ===
Výstupní proud	1,0 A
Výstupní výkon	24,0 W
Průměrná účinnost v provozu	88,2 %
Účinnost při nízkém zatížení (10 %)	84,6 %
Příkon při nulovém zatížení	0,08 W
Spotřeba proudu	0,8 A
Třída ochrany	II /  (dvojitá izolace)
Polarita	 (plus uvnitř, minus vně)
Třída účinnosti	6 
Bezpečnostní transformátor odolný proti zkratu	
Jmenovitá teplota okolí (ta)	40 °C
Přepínací síťový adaptér	
Třída krytí	IP20: Ochrana proti vniknutí pevných cizích těles s průměrem ≥ 12,5 mm

i Upozornění: K přepnutí přístroje mezi frekvencí 50 a 60 Hz není nutný žádný zásah uživatele. Výrobek se upraví pro 50 i 60 Hz.

12.2. Záruka společnosti Kompernass Handels GmbH

Vážená zákaznice, vážený zákazník,
na tento přístroj získáváte záruku v trvání 3 let od data zakoupení. V případě závad tohoto výrobku máte zákonná práva vůči prodejci výrobku. Tato zákonná práva nejsou omezena naší níže uvedenou zárukou.

Záruční podmínky

Záruční doba začíná plynout dnem nákupu. Dobře uschovejte pokladní doklad. Tento doklad je potřebný jako důkaz o koupi.

Pokud se do tří let od data zakoupení tohoto výrobku vyskytne vada materiálu nebo výrobní závada, pak Vám podle našeho uvážení výrobek zdarma opravíme, vyměníme nebo uhradíme kupní cenu. Předpokladem této záruky je, že bude během tříleté lhůty předložen vadný přístroj a doklad o koupi (pokladní doklad) a stručně se popíše, v čem závada spočívá a kdy se vyskytla.

Vztahující se na závadu naše záruka, obdržíte zpět buď opravený nebo nový produkt. Opravu nebo výměnou výrobku nezačne plynout nová záruční doba.

Záruční doba a zákonné nároky vyplyvající ze závad

Záručním plněním se záruční doba neprodlužuje. To platí i pro vyměněné a opravené součásti. Poškození nebo vady vyskytující se případně již při nákupu se musí oznámit ihned po vybalení. Po uplynutí záruční doby podléhají veškeré opravy zpoplatnění.

Rozsah záruky

Přístroj byl vyroben pečlivě podle přísných směrnic kvality a před expedicí byl svědomitě vyzkoušen.

Záruka se vztahuje na materiálové nebo výrobní vady. Tato záruka se nevztahuje na součásti výrobku, které jsou vystaveny běžnému opotřebení, a proto je lze považovat za spotřební díly, nebo na poškození křehkých součástí, jako jsou např. spínače nebo díly, které jsou vyrobeny ze skla.

Tato záruka zaniká, pokud je výrobek poškozen, nebyl řádně používán nebo udržován. Pro zajištění správného používání výrobku se musí přesně dodržovat všechny pokyny uvedené v návodu k obsluze. Účelům použití a úkonům, které se v návodu k obsluze nedoporučují nebo se před nimi varuje, je třeba se bezpodmínečně vyhnout.

Výrobek je určen pouze pro soukromé účely a ne pro komerční použití. Při nesprávném a neodborném používání, při použití násilí a při zásazích, které nebyly provedeny našimi autorizovanými servisními provozovny, záruční nároky zanikají.

Vyřízení v případě záruky

Pro zajištění rychlého Vaší žádosti postupujte podle následujících pokynů:

- Pro všechny dotazy mějte připraven pokladní lístek a číslo výrobku (IAN) 527955_2507 jako doklad o koupi.
- Číslo výrobku naleznete na typovém štítku na výrobku, rytině na výrobku, na titulní straně návodu k obsluze (vlevo dole) nebo na nálepce na zadní nebo spodní straně výrobku.
- Pokud by se měly vyskytovat funkční vady nebo jiné závady, kontaktujte nejprve níže uvedené servisní oddělení telefonicky nebo e-mailem.
- Výrobek, zaevidovaný jako vadný výrobek pak můžete při přiložení dokladu o nákupu (pokladní lístek) a při uvedení, v čem spočívá vada a kdy k ní došlo, poslat výrobek pro Vás bez poštovného na adresu, kterou Vám oznámí servis.



Na webových stránkách www.lidl-service.com si můžete stáhnout tyto a mnoho dalších příruček, videí o výrobku a instalační software.

Pomocí kódu QR se dostanete přímo na stránku servisu Lidl (www.lidl-service.com) a můžete pomocí zadání čísla výrobku (IAN) 527955_2507 otevřít svůj návod k obsluze.

12.3. Servis

CZ Servis Česko

Tel.: 800143873

E-Mail: kompernass@lidl.cz

IAN 527955_2507

12.4. Dovoze

Dbejte prosím na to, že následující adresa není adresou servisu. Kontaktujte nejprve uvedený servis.

KOMPERNASS HANDELS GMBH

BURGSTRASSE 21

44867 BOCHUM

NĚMECKO

www.kompernass.com

Spis treści

1. Wstęp	66
1.1. Informacje o niniejszej instrukcji obsługi	66
1.2. Zastosowanie zgodne z przeznaczeniem	66
1.3. Zastosowane wskazówki ostrzegawcze i symbole	66
2. Wskazówki bezpieczeństwa	67
3. Elementy obsługowe / opis części	70
4. Uruchomienie	70
4.1. Sprawdzenie zakresu dostawy	70
4.2. Montaż urządzenia	70
5. Obsługa i użytkowanie	71
5.1. Zasada działania urządzenia	71
5.2. Włączanie/wyłączanie urządzenia	72
5.3. Funkcja wentylatora	72
5.4. Funkcja timera	72
6. Czyszczenie i pielęgnacja	72
7. Przechowywanie	73
8. Wymiana filtra	73
9. Rozwiązywanie problemów	74
10. Utylizacja	74
11. Zamawianie części zamiennych	74
12. Załącznik	74
12.1. Dane techniczne	74
12.2. Gwarancja Kompernaß Handels GmbH	75
12.3. Serwis	76
12.4. Importer	76

1. Wstęp

1.1. Informacje o niniejszej instrukcji obsługi

Gratulujemy zakupu nowego urządzenia. Wybrane urządzenie charakteryzuje się wysoką jakością. Instrukcja obsługi jest częścią składową urządzenia. Zawiera ona ważne wskazówki na temat bezpieczeństwa, użytkowania i utylizacji. Przed rozpoczęciem użytkowania urządzenia zapoznaj się ze wszystkimi wskazówkami dotyczącymi obsługi i bezpieczeństwa. Urządzenie należy używać zgodnie z opisem i w podanych zakresach zastosowania. Przekazując urządzenie osobie trzeciej, dołącz do niego również całą dokumentację.









1.2. Zastosowanie zgodne z przeznaczeniem















To urządzenie jest przeznaczone do oczyszczania powietrza w zamkniętych pomieszczeniach domów prywatnych. Inny sposób użycia lub użycie wykraczające poza powyższy zakres uznaje się za niezgodne z przeznaczeniem. Urządzenie nie jest przeznaczone do zastosowań komercyjnych ani przemysłowych.

Roszczenia wszelkiego rodzaju, wynikające ze szkód powstałych wskutek użytkowania niezgodnego z przeznaczeniem, przeprowadzenia niefachowych napraw, zmian wprowadzonych bez zezwolenia lub wskutek zastosowania niedopuszczonych części zamiennych, są wykluczone. Wszelkie ryzyko ponosi wyłącznie użytkownik.

1.3. Zastosowane wskazówki ostrzegawcze i symbole

W niniejszej instrukcji obsługi, na opakowaniu i na urządzeniu użyto następujących wskazówek ostrzegawczych i symboli:

	NIEBEZPIECZEŃSTWO! Ostrzeżenie oznaczone tym symbolem i słowem sygnalizacyjnym „NIEBEZPIECZEŃSTWO” wskazuje na bezpośrednio zagrażającą sytuację, która, jeśli się jej nie uniknie, może spowodować śmierć lub poważne obrażenia ciała.
	OSTRZEŻENIE! Ostrzeżenie z tym symbolem i słowem sygnalizacyjnym „OSTRZEŻENIE” wskazuje na możliwość wystąpienia niebezpiecznej sytuacji, która, jeśli się jej nie uniknie, może spowodować śmierć lub poważne obrażenia ciała.
	PRZESTROGA! Ostrzeżenie zawierające ten symbol i słowo sygnalizacyjne „PRZESTROGA” wskazuje na możliwość wystąpienia niebezpiecznej sytuacji, która, jeśli się jej nie uniknie, może spowodować niewielkie lub umiarkowane obrażenia ciała.
	UWAGA! Ostrzeżenie zawierające ten symbol i słowo sygnalizacyjne „UWAGA” oznacza możliwą sytuację, która, jeśli się jej nie uniknie, może spowodować szkody materialne.
	Wskazówka: wskazówka oznacza dodatkowe informacje, ułatwiające korzystanie z urządzenia.
	Przeczytaj instrukcję.
	Prąd/napięcie stałe
	Prąd/napięcie przemienne
	Klasa ochronności II: ochrona dzięki podwójnej lub wzmocnionej izolacji.

	Używać urządzenia tylko w pomieszczeniach zamkniętych.
	Nie używaj zasilacza sieciowego z uszkodzoną wtyczką lub kablem przyłączeniowym.
	Ten produkt spełnia wymagania obowiązujących dyrektyw europejskich i krajowych.
	Urządzeń elektrycznych nie wolno wyrzucać z odpadami domowymi!
	Opakowanie utylizuj zgodnie z przepisami ochrony środowiska.
	Opakowanie z materiałów przeznaczonych do recyklingu. Podczas segregacji odpadów przestrzegaj oznaczenia materiałów opakowaniowych: są one oznaczone skrótami (a) i cyframi (b) w następujący sposób: 1-7: tworzywa sztuczne, 20-22: papier i tektura, 80-98: kompozyty.
	Opakowanie zawiera elementy z papieru i/lub tektury.
 ES/PT	Opakowanie zawiera elementy z plastiku i/lub metalu.
 FR Cet appareil et ses cordons se recyclent	 A DÉPOSER EN MÉTAL  A DÉPOSER EN DÉCHÈTRE OU
 FR ÉLÉMENTS D'EMBALLAGE	 BOITE DE TRI
 FR	Produkt, opakowanie nadają i instrukcja obsługi się do recyklingu,
podlegają rozszerzonej odpowiedzialności producenta i są zbierane selektywnie.	

2. Wskazówki bezpieczeństwa

⚠ NIEBEZPIECZEŃSTWO!

- Przed włączeniem urządzenia upewnij się, czy napięcie w instalacji elektrycznej jest zgodne z napięciem podanym w opisie technicznym urządzenia.
- Zawsze wyciągaj zasilacz sieciowy z gniazda zasilania za wtyk sieciowy. Nie ciągnij za kabel przyłączeniowy.
- Nie zginaj ani nie zginiataj kabla przyłączeniowego i utóż go w taki sposób, aby nikt nie mógł na niego nadepnąć ani się o niego potknąć.
- By uniknąć zagrożeń, zlecaj wymianę uszkodzonego zasilacza sieciowego lub kabla przyłączeniowego wyłącznie autoryzowanemu specjaliście, serwisowi lub innej podobnie wykwalifikowanej osobie.
- Zwracaj uwagę na to, aby podczas pracy urządzenia kabel przyłączeniowy nie był mokry ani wilgotny. Kabel układaj w taki sposób, aby nie został zakleszczony ani uszkodzony.
- Upewnij się, że urządzenie, kabel zasilający lub wtyk sieciowy nie stykają się z gorącymi źródłami, takimi jak gorące płyty grzejne lub nieostygnięty płomień.
- W przypadku awarii odłącz zasilacz sieciowy od gniazda zasilania.

- Przy każdej przerwie oraz po zakończeniu pracy i przed każdym czyszczeniem wyciągaj wtyk sieciowy z gniazda zasilania.
 - Używaj urządzenia wyłącznie w pomieszczeniach. Nigdy nie używaj go na zewnątrz.
 - Nie wolno zanurzać urządzenia w wodzie ani w cieczach.
 - Nie używaj urządzenia w miejscu zagrożonym wybuchem ani w pobliżu przedmiotów palnych.
 - Nie dotykaj zasilacza sieciowego ani urządzenia wilgotnymi lub mokrymi rękami.
 - Nie używaj zasilacza sieciowego przyłączonego do przedłużacza, lecz przyłączaj go bezpośrednio do gniazda zasilania.
 - W przypadku pojawienia się nietypowych odgłosów, zapachu spalenizny lub dymu natychmiast wyciągnij zasilacz sieciowy z gniazda zasilania. Przed ponownym użyciem urządzenie należy oddać do sprawdzenia przez specjalistę.
 - Naprawy urządzenia zlecaj wyłącznie w autoryzowanych punktach serwisowych lub w serwisie producenta. Nieprawidłowo wykonane naprawy mogą powodować zagrożenia dla użytkownika. Powodują one również utratę gwarancji.
- ⚠ OSTRZEŻENIE!**
- Materiały opakowaniowe nie są zabawkami! Materiały opakowaniowe należy przechowywać w miejscu niedostępnym dla dzieci.
 - Urządzenie może być obsługiwane przez dzieci w wieku powyżej 8 lat pod nadzorem.
 - To urządzenie może być używane przez osoby o zmniejszonych zdolnościach fizycznych, sensorycznych lub umysłowych lub też osoby nieposiadające odpowiedniego doświadczenia i wiedzy, wyłącznie pod nadzorem lub po przeszkoleniu w zakresie bezpiecznego używania urządzenia oraz wynikających z niego zagrożeń.
 - Dzieciom nie wolno bawić się urządzeniem.
 - Czyszczenie i konserwacja w zakresie użytkownika nie mogą być wykonywane przez dzieci bez nadzoru.
 - Używaj dla tego urządzenia wyłącznie oryginalnych akcesoriów zalecanych przez producenta.
 - Używaj urządzenia tylko wtedy, gdy jest ono prawidłowo i kompletnie zmontowane.
 - W trakcie eksploatacji nie wolno zakrywać urządzenia. Nie wolno używać urządzenia w pobliżu benzyny ani innych łatwopalnych materiałów.

- Przed przystąpieniem do użytkowania sprawdź, czy urządzenie nie ma widocznych uszkodzeń. Nie wolno uruchamiać urządzenia, gdy jest uszkodzone lub spadło na ziemię.
- Używaj urządzenia tylko zgodnie z jego przeznaczeniem.

❗ **UWAGA!**

- Nie używaj zasilacza sieciowego do innego produktu i nie próbuj ładować urządzenia za pomocą innego zasilacza sieciowego. Używaj wyłącznie zasilacza sieciowego dołączonego do tego urządzenia (model LLL 10 A1-1).
- Nie wkładaj żadnych przedmiotów w otwory urządzenia.
- Nie używaj urządzenia z zablokowanymi otworami. Otwory powinny być wolne od brudu, kłaczek, włosów i wszystkiego, co może utrudniać cyrkulację powietrza.
- Upewnij się, że urządzenie, kabel zasilający lub wtyk sieciowy nie stykają się z gorącymi źródłami, takimi jak gorące płyty grzejne lub nieostygnięty płomień.
- Nie pozostawiaj pracującego urządzenia bez odpowiedniego nadzoru.
- Do czyszczenia urządzenia nie stosuj agresywnych środków czyszczących ani rozpuszczalników. Mogą one uszkodzić powierzchnię.

- Chroń urządzenie przed wilgocią i przedstawianiem się cieczy oraz przedmiotów do jego obudowy.
- Na urządzeniu nie należy stawiać naczyń wypełnionych wodą (np. wazonów). Grozi to trwałym uszkodzeniem urządzenia.
- Nie stawiać żadnych ciężkich przedmiotów na urządzeniu.
- Chroń urządzenie przed bezpośrednim nastoniecznieniem.
- Na urządzeniu ani w jego bezpośrednim pobliżu nie wolno ustawiać źródeł otwartego ognia, np. palących się świec.
- Ustaw urządzenie na stabilnej, równej i suchej powierzchni, by wykluczyć jego przewrócenie się.

❗ **Wskazówka:**

- Do ustawienia urządzenia na 50 lub 60 Hz nie jest wymagane żadne działanie użytkownika. Urządzenie automatycznie dostosowuje się do częstotliwości 50 lub 60 Hz.
- Aby urządzenie mogło pracować efektywnie, okna i drzwi powinny być podczas pracy zamknięte.
- Ustaw urządzenie w odległości co najmniej 50 cm od ścian lub innych przedmiotów, aby zapewnić dobrą cyrkulację powietrza.
- Używaj urządzenia tylko w pomieszczeniach o maksymalnej powierzchni 14 mkw.

3. Elementy obsługowe / opis części

(Ilustracje, patrz rozkładana strona)

- ❶ Przycisk włącznika/wyłącznika (⏻)
- ❷ Przycisk wentylatora (🌀)
- ❸ Przycisk Timer (🕒)
- ❹ Dioda LED wymiany filtra (💡)
- ❺ Gniazdo wtykowe
- ❻ Osłona
- ❼ Filtr EPA
- ❽ Przycisk resetu filtra
- ❾ Zasilacz sieciowy
- ❿ Wtyk rurkowy zasilacza sieciowego
- ⓫ Stojak
- ⓬ Nóżki

4. Uruchomienie

4.1. Sprawdzenie zakresu dostawy

⚠ NIEBEZPIECZEŃSTWO!

Niebezpieczeństwo uduszenia się! Elementów opakowania nie udostępniać dzieciom do zabawy.

- ♦ Wyjmij z opakowania wszystkie elementy urządzenia oraz instrukcję obsługi.
- ♦ Usuń wszelkie opakowania oraz folie i naklejki.

Zakres dostawy obejmuje następujące elementy:

- Oczyszczacz powietrza
- Stojak
- 4 nóżki
- Filtr EPA (klasa filtra: EPA12)
- Osłona
- Zasilacz sieciowy
- Niniejsza instrukcja obsługi

- ❶ **Wskazówka:** sprawdź urządzenie pod kątem kompletności i widocznych uszkodzeń. W przypadku niekompletnej dostawy bądź stwierdzenia uszkodzeń wskutek wadliwego opakowania lub transportu skontaktuj się z infolinią serwisową (patrz rozdział **12.3. Serwis**).

4.2. Montaż urządzenia

Montaż stojący

- ♦ Zamocuj cztery nóżki ❷ na stojaku ❶ (patrz rys. 1).

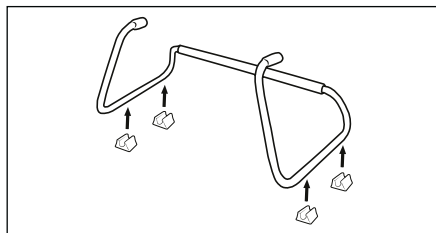

Rys. 1

- ♦ Ustaw urządzenie na stojaku ❶ i wsuń dwa otwory urządzenia w mocowania stojaka ❷ (patrz rys. 2).

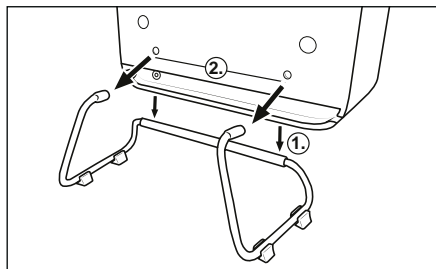

Rys. 2

Montaż na ścianie

⚠ NIEBEZPIECZEŃSTWO! Śmiertelne

niebezpieczeństwo na skutek porażenia prądem! Zwróć uwagę, aby podczas wiercenia nie uszkodzić przewodów elektrycznych ani innych instalacji w ścianie, np. rur wodnych.

- ❶ **Wskazówka:** (1) sprawdź koniecznie przed montażem, które kołki są odpowiednie dla danego miejsca montażu. Zalecamy kołki o średnicy 6 mm. W razie wątpliwości poradź się specjalisty. (2) Podczas wybierania miejsca montażu należy zwrócić uwagę, aby w promieniu wkładania przewodu sieciowego znajdowało się odpowiednie gniazdo zasilania. (3) Stojak ❶ nie może być zamocowany przy montażu na ścianie.

- ◆ Na wysokości minimalnej 400 mm i w odległości 255 mm należy oznaczyć dwa otwory do wiercenia (patrz rys. 3).

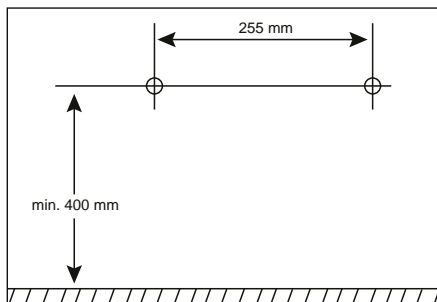

Rys. 3

- ◆ Wywierć wiertarką i wiertłem dwa otwory w zaznaczonych miejscach.
- ◆ Włóż po jednym kołku w dwa otwory.
- ◆ Wkręć po jednej śrubie z łbem soczewkowym w dwa kołki. Śruby z łbem soczewkowym powinny wystawać z kołków na ok. 5 mm, aby było wystarczające miejsce na zawieszenie urządzenia (patrz rys. 4).
- ◆ Włóż wtyk rurkowy zasilacza sieciowego ⑩ do gniazda wtykowego ⑤ urządzenia (patrz rys. 4).
- ◆ Zawieś urządzenie za dwa ucha do zawieszania na dwóch śrubach z łbem soczewkowym (patrz rys. 4).
- ◆ Podnieść urządzenie lekko od ściany. Poprowadź kabel zasilacza sieciowego ④ przez kabłąk kablowy urządzenia w lewo lub w prawo na zewnątrz (patrz rys. 4).

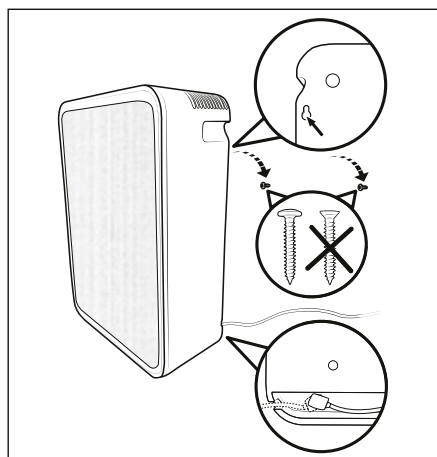

Rys. 4

5. Obsługa i użytkowanie

- ⓘ **UWAGA!** Uszkodzenie urządzenia!
- (1) Nigdy nie zakrywaj otworów wentylacyjnych, ponieważ może to spowodować przegrzanie urządzenia. Podczas ustawiania urządzenia zachowaj odległość co najmniej 50 cm od ścian lub innych przedmiotów. (2) Ustaw urządzenie na stabilnej, równej i suchej powierzchni. (3) Pojemność urządzenia jest przystosowana do użytku w pomieszczeniach o maksymalnej wielkości 14 mkw. (4) Urządzenie może początkowo wydzielać podczas pracy lekki zapach plastiku, który zniknie po pewnym czasie pracy. Zapach ten związany jest z materiałami użytymi do produkcji urządzenia i nie jest szkodliwy dla zdrowia.

5.1. Zasada działania urządzenia

Wewnątrz oczyszczacza powietrza znajduje się wentylator, za pomocą którego powietrze z pomieszczenia zasysane jest do urządzenia, a w nim przechodzi przez wysokiej jakości filtr. Filtr usuwa z powietrza cząsteczki, takie jak np. kurz domowy, pyłki, zarodniki pleśni, dym itp. zmniejszając ich udział w powietrzu w pomieszczeniu.

Urządzenie posiada funkcję timera do automatycznego wyłączenia.

5.2. Włączanie/wyłączanie urządzenia

- ❗ **Wskazówka:** W przypadku stosowania urządzenia do montażu na ścianie zdejmij ze ściany najpierw urządzenie.
- ♦ Włóż wtyk rurkowy zasilacza sieciowego 10 do gniazda wtykowego 5 urządzenia.
- ♦ Podłącz zasilacz sieciowy 9 do gniazda zasilania. Wszystkie diody LED zapalają się na krótko.
- ♦ Naciśnij przycisk włącznika/wyłącznika 1, aby włączyć urządzenie. Urządzenie pracuje.
- ♦ Naciśnij przycisk włącznika/wyłącznika 1, aby wyłączyć urządzenie. Wszystkie diody LED gasną.

5.3. Funkcja wentylatora

Funkcja wentylatora urządzenia oferuje następujące możliwości ustawień:

☾ = tryb spania

Niska prędkość wentylatora zapewniająca prawie bezgłośnie pracę i niski przepływ powietrza

I = stopień 1

Średnia prędkość wentylatora do średniego przepływu powietrza

II = stopień 2

Wysoka prędkość wentylatora dla dużego przepływu powietrza

- ♦ W razie potrzeby naciśnij w trakcie pracy kilkakrotnie krótko przycisk wentylatora 2, aby wybrać żądane ustawienie (tryb spania, stopień 1, stopień 2). Diody LED wybranego ustawienia świecą.
- ❗ **Wskazówka:** ustawienie nie zostanie zapisane po wyłączeniu urządzenia. Domyślne ustawienie funkcji wentylatora to tryb spania.

Stopień	Hałas	CADR	Wydajność
☾ = Tryb spania	36 dB(A)	25 m ³ /h	2,6 W
I = stopień 1	49 dB(A)	48 m ³ /h	6,6 W
II = stopień 2	58 dB(A)	85 m ³ /h	17 W

5.4. Funkcja timera

Za pomocą funkcji timera można ustawić czas pracy urządzenia na 2, 4 lub 8 godzin. Po upływie ustawionego czasu pracy urządzenie wyłącza się automatycznie i przechodzi w stan czuwania. Aby ustawić funkcję timera, wykonaj następujące czynności:

- ♦ W trakcie pracy naciśnij przycisk Timer 3, aby aktywować funkcję timera. W razie potrzeby naciśnij następnie kilkakrotnie krótko przycisk Timer 3, aby ustawić odpowiedni czas pracy (2h, 4h, 8h). Ustawiony czas pracy jest wyświetlany za pomocą świecącej diody LED.
- ♦ Naciskaj przycisk Timer 3, aż diody LED przestaną świecić. Funkcja timera jest dezaktywowana.

6. Czyszczenie i pielęgnacja

⚠ NIEBEZPIECZEŃSTWO! Śmiertelne niebezpieczeństwo na skutek porażenia prądem! Przed przystąpieniem do czyszczenia i pielęgnacji zawsze wyłączaj urządzenie. Przed każdym czyszczeniem wyciągnij zasilacz sieciowy 9 urządzenia z gniazda zasilania. Wyciągnij wtyk rurkowy 10 zasilacza sieciowego 9 z gniazda wtykowego 5 urządzenia. Podczas czyszczenia należy pamiętać o tym, aby do wnętrza obudowy nie przedostała się wilgoć.

- ❗ **UWAGA!** Uszkodzenie urządzenia! Nie używaj środków czyszczących o właściwościach żrących, ściernych lub zawierających rozpuszczalniki. Mogą one uszkodzić powierzchnie urządzenia.

- ◆ Przetrzyj urządzenie, stojak ⑩ i nóżki ⑫ lekko wilgotną ściereczką. Nigdy nie używaj rozpuszczalników ani środków czyszczących, niszczących tworzywo sztuczne. W razie potrzeby nałóż na szmatkę nieco płynu do mycia naczyń, następnie przetrzyj szmatką zwilżoną w czystej wodzie.
- ◆ Przed schowaniem urządzenia do przechowywania lub ponownym uruchomieniem urządzenia pozostaw je do całkowitego wyschnięcia.
- ◆ Zdejmij osłonę ⑥ za uchwyty na górze urządzenia (patrz rys. 5). Odkurz odkurzaczem osłonę ⑥ z dwóch stron. Czyszczenie filtra EPA ⑦ nie jest konieczne. Zamocuj osłonę ⑥ ponownie na urządzeniu, aby uchwyty znalazły się na górze urządzenia.

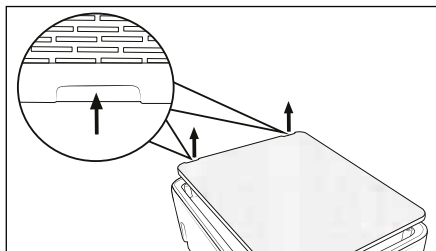

Rys. 5

7. Przechowywanie

- ◆ Odłącz zasilacz sieciowy ⑨ urządzenia od gniazda zasilania.
- ◆ Wyciągnij wtyk rurkowy ⑩ zasilacza sieciowego ⑨ z gniazda wtykowego ⑤ urządzenia.
- ◆ Urządzenie przechowuj w suchym miejscu, nie narażonym na pył i bezpośrednie działanie promieni słonecznych.

8. Wymiana filtra

Jeśli dioda LED wymiany filtra ④ ④ miga (patrz rys. 6), filtr EPA ⑦ nie może działać z pełną wydajnością. Informacje na temat zamawiania filtrów zamiennych znajdują się w rozdziale 11. **Zamawianie części zamiennych.**

- ◆ Odłącz zasilacz sieciowy ⑨ urządzenia od gniazda zasilania.

- ◆ Wyciągnij wtyk rurkowy ⑩ zasilacza sieciowego ⑨ z gniazda wtykowego ⑤ urządzenia.
- ◆ Zdejmij osłonę ⑥ za uchwyty na górze urządzenia (patrz rys. 6).
- ◆ Wyciągnij filtr EPA ⑦ z zaczeplenia z urządzenia (patrz rys. 6).

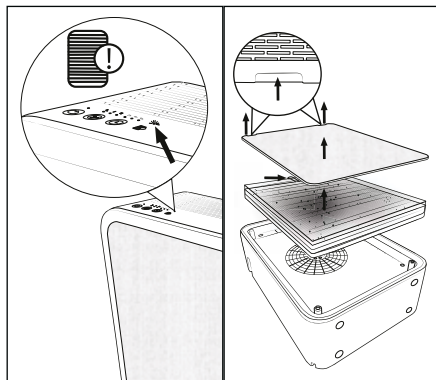

Rys. 6

- ◆ Włóż nowy filtr EPA ⑦ w urządzenie (patrz rys. 7).
- ◆ Włóż wtyk rurkowy ⑩ zasilacza sieciowego ⑨ do gniazda wtykowego ⑤ urządzenia.
- ◆ Podłącz zasilacz sieciowy ⑨ do gniazda zasilania. Wszystkie diody LED zapalają się na krótko.
- ◆ Przez 3 sekundy przytrzymaj wciśnięty przycisk resetu filtra ⑧ (patrz rys. 7). Urządzenie rozpoznało teraz nowy filtr.
- ◆ Włóż osłonę ⑥ w urządzenie (patrz rys. 7).

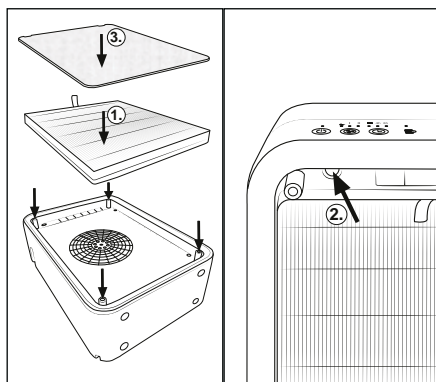

Rys. 7

9. Rozwiązywanie problemów

Błąd	Przyczyna	Środki zaradcze
Nie można włączyć urządzenia.	Wtyk sieciowy nie jest podłączony do gniazda zasilania.	Podłącz wtyk sieciowy do gniazda zasilania.
	Brak napięcia w gnieździe zasilania.	Sprawdź bezpieczniki w domowej instalacji elektrycznej.
Dioda LED wymiany filtra  4 miga.	Filtr musi zostać wymieniony, ponieważ nie jest w stanie zapewnić wydajności w pełnym zakresie.	Wymień filtr (patrz rozdział 8. Wymiana filtra).

10. Utylizacja



Symbol przekreślonego kosza na śmieci oznacza, że po zakończeniu eksploatacji tego urządzenia nie wolno go utylizować z odpadami domowymi.



Urządzenie należy oddać do wyspecjalizowanych punktów zbiórki odpadów, zakładów recyklingu lub zakładów utylizacji odpadów.

Zużyty sprzęt może mieć szkodliwy wpływ na środowisko i zdrowie ludzi z uwagi na potencjalną zawartość niebezpiecznych substancji, mieszanin oraz części składowych. Gospodarstwo domowe spełnia ważną rolę w przyczynianiu się do ponownego użycia i odzysku surowców wtórnych, w tym recyklingu zużytego sprzętu. Na tym etapie kształtuje się postawy, które wpływają na zachowanie wspólnego dobra jakim jest czyste środowisko naturalne.

Przed zwrotem należy usunąć wszystkie dane osobowe.

Opakowanie urządzenia jest wykonane z materiałów przyjaznych dla środowiska naturalnego i można je oddać w lokalnych punktach recyklingu.

Opakowanie należy utylizować w sposób przyjazny dla środowiska.

11. Zamawianie części zamiennych

Części zamienne dla tego produktu można zamawiać przez cały czas w Internecie na stronie www.kompernass.com.









Zeskanuj kod QR za pomocą swojego smartfona/tabletu. Za pomocą tego kodu QR możesz przejść bezpośrednio do naszej strony internetowej i przeglądać oraz zamawiać dostępne części zamienne.

- Wskazówka:** (1) W przypadku problemów z zamówieniem online można skontaktować się z naszym centrum serwisowym telefonicznie lub mailowo. (2) Składając zamówienie zawsze prosimy o podanie numeru artykułu (IAN) **527955_2507**. (3) Należy pamiętać, że nie dla wszystkich krajów dostawy jest możliwe zamówienie części zamiennych przez Internet.

12. Załącznik

12.1. Dane techniczne

Urządzenie	
Napięcie wejściowe	24 V 
Prąd wejściowy	1,0 A
Moc znamionowa	17 W
Biegunowość	

Zasilacz sieciowy	
Producent	KOMPERNASS HANDELS GMBH, BURGSTRASSE 21, 44867 BOCHUM, NIEMCY Sąd Rejestrowy AG Bochum, numer rejestrowy: HRB 4598
Model	LLL 10 A1-1
Napięcie wejściowe	100–240 V ~
Wejściowa częstotliwość prądu przemianowego	50/60 Hz
Napięcie wyjściowe	24,0 V ===
Prąd wyjściowy	1,0 A
Moc wyjściowa	24,0 W
Średnia wydajność podczas pracy	88,2%
Wydajność przy niskim obciążeniu (10%)	84,6%
Pobór mocy bez obciążenia	0,08 W
Pobór prądu	0,8 A
Klasa ochronności	II / □ (podwójna izolacja)
Biegunowość	 -  (plus wewnątrz, minus na zewnątrz)
Klasa efektywności	6 
Odporny na zwarcia transformator bezpieczeństwa	
Znamionowa temperatura otoczenia (t _a)	40 °C
Zasilacz impulsowy	
Stopień ochrony	IP20: Ochrona przed wnikaniem obcych ciał stałych o średnicy ≥ 12,5 mm

- i Wskazówka:** przełączanie produktu z 50 na 60 Hz nie wymaga żadnych działań ze strony użytkownika. Produkt przystosowuje się zarówno do częstotliwości 50 Hz, jak i 60 Hz.

12.2. Gwarancja Kompernaß Handels GmbH

Szanowny Kliencie,

To urządzenie objęte jest 3-letnią gwarancją, licząc od daty zakupu. W przypadku wad tego produktu, masz gwarantowane ustawowo prawa w stosunku sprzedawcy. Te ustawowe prawa nie są ograniczone przez nasze opisane poniżej warunki gwarancji.

Warunki gwarancji

Okres gwarancji rozpoczyna się od daty zakupu. Należy zachować paragon. Jest on wymagany jako dowód zakupu.

Jeżeli w ciągu trzech lat od daty zakupu produktu ujawni się w nim wada materiałowa lub produkcyjna, produkt zostanie wedle naszego uznania nieodpłatnie naprawiony, wymieniony na nowy lub zostanie zwrócona jego cena. Warunkiem spełnienia tego świadczenia gwarancyjnego jest dostarczenie w trakcie tego trzyletniego okresu uszkodzonego urządzenia wraz z dowodem zakupu (paragonem) oraz krótkim opisem wady i daty jej wystąpienia.

Jeżeli wada jest objęta naszą gwarancją, otrzymasz z powrotem naprawiony lub nowy produkt. Zgodnie z art. 581 §1 polskiego kodeksu cywilnego wraz z wymianą produktu lub jego istotnej części rozpoczyna się nowy okres gwarancyjny.

Okres gwarancji i ustawowe roszczenia gwarancyjne

Wykonanie usługi gwarancyjnej nie przedłuża okresu gwarancji. Dotyczy to również wymienionych i naprawionych części. Wszelkie szkody i wady wykryte w chwili zakupu należy zgłosić bezpośrednio po rozpakowaniu urządzenia. Po upływie okresu gwarancji wszelkie naprawy są wykonywane odpłatnie.

Zakres gwarancji

Urządzenie zostało starannie wyprodukowane i poddane przed wysyłką skrupulatnej kontroli jakości.

Gwarancja obejmuje wady materiałowe lub produkcyjne. Niniejsza gwarancja nie obejmuje części produktu, podlegających normalnemu zużyciu, ani uszkodzeń części łatwo łamliwych, np. przetłaczników lub części wykonanych ze szkła.

Niniejsza gwarancja traci swoją ważność, jeśli produkt został uszkodzony, nie używano go prawidłowo lub nie serwisowano należycie. W celu zapewnienia prawidłowego stosowania produktu należy ściśle przestrzegać wszystkich instrukcji wymienionych w instrukcjach obsługi. Należy bezwzględnie unikać zastosowania oraz postępowania, których odradza się w instrukcji obsługi lub przed którymi się w niej ostrzega.

Produkt przeznaczony jest wyłącznie do użytku domowego, a nie do zastosowań komercyjnych. Niewłaściwe użytkowanie urządzenia, używanie go w sposób niezgodny z jego przeznaczeniem, użycie siły lub ingerencja w urządzenie, dokonywana poza naszymi autoryzowanymi punktami serwisowymi, powodują utratę gwarancji.

Realizacja zobowiązań gwarancyjnych

W celu zapewnienia szybkiego załatwienia sprawy, postępuj zgodnie z poniższymi wskazówkami:

- W przypadku wszelkich pytań przygotuj paragon fiskalny oraz numer artykułu (IAN) 527955_2507 jako dowód zakupu.
- Numer artykułu można znaleźć na tabliczce znamionowej na produkcie, wygrawerowany na urządzeniu, zapisany na stronie tytułowej instrukcji obsługi (w dolnym lewym rogu) lub na naklejce z tyłu bądź na spodzie urządzenia.
- W przypadku wystąpienia błędów działania lub innych wad, prosimy o kontakt z odpowiednim działem serwisu telefonicznie lub przez e-mail.

- Zarejestrowany jako wadliwy produkt możesz wtedy wraz z dołączonym dowodem zakupu (paragonem) oraz opisem i datą wystąpienia usterki wystać nieodpłatnie na przekazany wcześniej adres serwisu.



Na stronie www.lidl-service.com możesz pobrać te i wiele innych instrukcji, filmów o produktach oraz oprogramowanie instalacyjne.

Za pomocą tego kodu QR możesz przejść bezpośrednio na stronę serwisu Lidl (www.lidl-service.com), gdzie możesz otworzyć instrukcję obsługi, wpisując numer artykułu (IAN) 527955_2507.

12.3. Serwis

PL Serwis Polska

Tel.: 22 397 4996

E-Mail: kompernass@lidl.pl

IAN 527955_2507

12.4. Importer

Pamiętaj, że poniższy adres nie jest adresem serwisu. Skontaktuj się najpierw z odpowiednim punktem serwisowym.

KOMPERNASS HANDELS GMBH

BURGSTRASSE 21

44867 BOCHUM

NIEMCY

www.kompernass.com

Obsah

1. Úvod	78
1.1. Informácie o tomto návode na obsluhu	78
1.2. Používanie v súlade s určeným účelom	78
1.3. Použité výstražné upozornenia a symboly.	78
2. Bezpečnostné pokyny	79
3. Ovládacie prvky/opis dielov	82
4. Uvedenie do prevádzky	82
4.1. Kontrola rozsahu dodávky	82
4.2. Montáž prístroja	82
5. Obsluha a prevádzka	83
5.1. K spôsobu činnosti prístroja	83
5.2. Zapnutie/vypnutie prístroja	84
5.3. Funkcia dúchadla	84
5.4. Funkcia časovača	84
6. Čistenie a údržba	84
7. Uskladnenie	85
8. Výmena filtra	85
9. Odstraňovanie chýb	86
10. Likvidácia	86
11. Objednávanie náhradných dielov	86
12. Príloha	86
12.1. Technické údaje	86
12.2. Záruka spoločnosti Kompernass Handels GmbH	87
12.3. Servis	88
12.4. Dovozca.	88

1. Úvod

1.1. Informácie o tomto návode na obsluhu

Srdečne vám gratulujeme ku kúpe vášho nového prístroja. Touto kúpou ste sa rozhodli pre prístroj vysokej kvality. Návod na obsluhu je súčasťou tohto prístroja. Obsahuje dôležité upozornenia týkajúce sa bezpečnosti, používania a likvidácie. Pred použitím prístroja sa oboznámte so všetkými pokynmi na obsluhu a bezpečnostnými pokynmi. Prístroj používajte len tak, ako je opísané, a len v uvedených oblastiach použitia. Pri postúpení prístroja tretej osobe odovzdajte spolu s ním aj všetky dokumenty.

1.2. Používanie v súlade s určeným účelom











Tento prístroj je určený čistenie vzduchu v uzatvorených vnútorných priestoroch v súkromných domácnostiach. Iné používanie alebo používanie nad tento rámec sa považuje za používanie v rozpore s určeným účelom. Prístroj nie je určený na používanie v komerčných alebo priemyselných oblastiach.







Nároky akéhokoľvek druhu za škody spôsobené používaním v rozpore s určeným účelom, neodbornými opravami, nepovolenými zmenami alebo používaním nepovolených náhradných dielov sú vylúčené. Riziko nesie samotný prevádzkovateľ.

1.3. Použitie výstražné upozornenia a symboly

V predložennom návode na obsluhu, na obale a na prístroji sú použité nasledujúce výstražné upozornenia a symboly:

	NEBEZPEČENSTVO! Výstražné upozornenie s týmto symbolom a signálnym slovom „NEBEZPEČENSTVO“ označuje bezprostrednú nebezpečnú situáciu, ktorá, ak sa jej nezabráni, má za následok smrť alebo ťažké poranenie.
--	---

	VÝSTRAHA! Výstražné upozornenie s týmto symbolom a signálnym slovom „VÝSTRAHA“ označuje možnú nebezpečnú situáciu, ktorá, ak sa jej nezabráni, by mohla mať za následok smrť alebo ťažké poranenie.
	OPATRNE! Výstražné upozornenie s týmto symbolom a signálnym slovom „OPATRNE“ označuje možnú nebezpečnú situáciu, ktorá, ak sa jej nezabráni, by mohla mať za následok malé alebo mierne poranenie.
	POZOR! Výstražné upozornenie s týmto symbolom a signálnym slovom „POZOR“ označuje možnú situáciu, ktorá, ak sa jej nezabráni, by mohla mať za následok vecné škody.
	Upozornenie: Upozornenie označuje dodatočné informácie, ktoré uľahčujú manipuláciu s prístrojom.
	Prečítajte si návod.
	Jednosmerný prúd/jednosmerné napätie
	Striedavý prúd/striedavé napätie
	Trieda ochrany II: Ochrana pomocou dvojitej alebo zosilnenej izolácie.
	Prístroj používajte iba vo vnútorných priestoroch.
	Nepoužívajte sieťový adaptér s poškodenou zástrčkou alebo poškodeným pripájacím káblom.

	<p>Tento výrobok spĺňa požiadavky platných európskych a národných smerníc.</p>
	<p>Nevyhadzujte elektrické prístroje do komunálneho odpadu!</p>
	<p>Obal odovzdajte na ekologickú likvidáciu.</p>
	<p>Obal z recyklovateľných materiálov. Pri triedení odpadu dbajte na označenie obalových materiálov: Sú označené skratkami (a) a číslicami (b) s nasledujúcim významom: 1 - 7: plasty, 20 - 22: papier a lepenka, 80 - 98: kompozitné materiály.</p>
  ES/PT	<p>Obal obsahuje zložky papiera a/alebo lepenky. Obal obsahuje zložky plastu a/alebo kovu.</p>
	<p>FR: Cet appareil et ses cordons se recyclent. Points de collecte sur www.quefairede mesdechets.fr Privilégiez la réparation ou le don de votre appareil !</p> <p>FR: ÉLÉMENTS D'EMBALLAGE</p> <p>FR: Produit, obal a návod na obsluhu sú recyklovateľné, podliehajú rozšírenej zodpovednosti výrobcu a zbierajú sa oddelene.</p>

2. Bezpečnostné pokyny

⚠ NEBEZPEČENSTVO!

- Pred zapnutím prístroja sa presvedčte, či napätie uvedené v technických údajoch prístroja zodpovedá zaznamenanému sieťovému napätiu.
- Sieťový adaptér vyťahujte zo sieťovej zásuvky vždy za sieťovú zástrčku. Neťahajte za pripájací kábel.
- Neohýbajte ani nestláčajte pripájací kábel a položte ho tak, aby naň nikto nemohol stúpiť ani sa oň potknúť.
- Poškodený sieťový adaptér alebo pripájací kábel dajte ihneď vymeniť autorizovaným odborným personálom, zákazníkemu servisu alebo podobne kvalifikovanej osobe, aby ste predišli ohrozeniam.
- Dbajte na to, aby pripájací kábel nebol počas prevádzky nikdy mokrý ani vlhký. Veďte ho tak, aby sa nikde nemohol zovrieť alebo poškodiť.
- Zabezpečte, aby sa prístroj, sieťový kábel alebo sieťová zástrčka nemohli dostať do kontaktu s horúcimi zdrojmi, ako sú varné platne alebo otvorený oheň.
- V prípade prevádzkových porúch vyťahnite sieťový adaptér zo sieťovej zásuvky.

- Pri každom prerušení používania, ako aj po jeho ukončení a pred každým čistením vytiahnite sieťovú zástrčku zo sieťovej zásuvky.
 - Prístroj používajte len vo vnútorných priestoroch, nie vonku.
 - Prístroj neponárajte do vody ani do iných kvapalín.
 - Nepoužívajte prístroj vo výbušnom prostredí alebo v blízkosti horľavých predmetov.
 - Nedotýkajte sa sieťového adaptéra alebo prístroja mokrymi alebo vlhkými rukami.
 - Nepoužívajte sieťový adaptér s predlžovacím káblom, ale sieťový adaptér zastrčte priamo do sieťovej zásuvky.
 - V prípade, že zaregistrujete nezvyčajné zvuky, zápach ohňa alebo vývoj dymu, okamžite vytiahnite sieťový adaptér zo sieťovej zásuvky. Pred ďalším použitím nechajte prístroj skontrolovať kvalifikovaným odborníkom.
 - Opravy prístroja nechajte vykonať iba v autorizovanom špecializovanom obchode alebo prostredníctvom zákazníckeho servisu. Neodborne vykonanými opravami môžu pre používateľa vzniknúť nebezpečenstvá. Navyše zaniká nárok na záruku.
- ⚠ VÝSTRAHA!**
- Obalové materiály nie sú hračkou pre deti! Uchovávajte všetky obalové materiály mimo dosahu detí.
 - Tento prístroj môžu používať deti staršie ako 8 rokov, ak sú pod stálym dohľadom.
 - Tento prístroj môžu používať osoby so zníženými fyzickými, senzorickými či duševnými schopnosťami alebo s nedostatočnými skúsenosťami či znalosťami, ak sú pod dohľadom alebo ak boli dostatočne poučené o bezpečnom používaní prístroja a chápu súvisiace riziká.
 - Deti sa s prístrojom nesmú hrať.
 - Čistenie a používateľskú údržbu nesmú vykonávať deti bez dohľadu.
 - Používajte iba originálne diely príslušenstva, ktoré pre tento prístroj odporúča výrobca.
 - Prístroj používajte iba vtedy, keď je riadne a úplne zmontovaný.
 - Počas prevádzky nesmie byť prístroj zakrytý. Nikdy nepoužívajte prístroj v blízkosti benzínu alebo iných ľahko horľavých látok.

- Pred použitím skontrolujte, či nie je prístroj viditeľne poškodený. Neuvádzajte do prevádzky poškodený prístroj ani prístroj, ktorý spadol.
- Prístroj používajte len na určený účel.

❗ **POZOR!**

- Sieťový adaptér nepoužívajte pre iný výrobok a neskúšajte používať tento prístroj s iným sieťovým adaptérom. Používajte iba sieťový adaptér, ktorý bol dodaný spolu s týmto prístrojom (model LLL 10 A1-1).
- Do otvorov prístroja nezasúvajte žiadne predmety.
- Prístroj nepoužívajte so zablokovanými otvormi. Otvory udržiavajte bez špiny, chlpkov, vlasov a všetkého, čo môže brániť cirkulácii vzduchu.
- Zabezpečte, aby sa prístroj, sieťový kábel alebo sieťová zástrčka nemohli dostať do kontaktu s horúcimi zdrojmi, ako sú varné platne alebo otvorený oheň.
- Prístroj počas prevádzky nikdy nenechávajte bez dozoru.
- Na čistenie prístroja nepoužívajte agresívne čistiace prostriedky ani rozpúšťadlá. Mohli by poškodiť povrch.

- Prístroj chráňte pred vlhkosťou a vniknutím kvapalín a prípadných predmetov do jeho krytu.
- Nekladte na prístroj žiadne predmety naplnené tekutinou (napr. vázy). Prístroj by sa mohol neopraviteľne poškodiť.
- Na prístroj neukladajte žiadne ťažké predmety.
- Zabráňte priamemu slnečnému žiareniu.
- Otvorené zdroje plameňa, ako napr. horiace sviečky, sa nesmú stavať na prístroj ani priamo vedľa neho.
- Prístroj položte na pevnú, rovnú a suchú plochu, aby bolo možné vylúčiť jeho prevrátenie.

❗ **Upozornenie:**

- Od používateľa sa neočakáva, aby prístroj nastavil na 50 alebo 60 Hz. Prístroj sa nastaví automaticky na 50, resp. na 60 Hz.
- Počas prevádzky nechajte okná a dvere zavreté, aby prístroj mohol pracovať efektívne.
- Prístroj umiestnite v minimálnej vzdialenosti 50 cm od stien alebo iných predmetov, aby bola zaručená dobrá cirkulácia vzduchu.
- Prístroj používajte iba v miestnostiach s plochou maximálne 14 m².

3. Ovládacie prvky/ opis dielov

(obrázky pozri na roztváracjej strane)

- ❶ Tlačidlo ZAP/VYP (⏻)
- ❷ Tlačidlo dýchadla (🌀)
- ❸ Tlačidlo časového spínača (⌚)
- ❹ LED kontrolka výmeny filtra (💡)
- ❺ Pripojovacia zásuvka
- ❻ Kryt
- ❼ Filter EPA
- ❽ Tlačidlo resetovania filtra
- ❾ Sieťový adaptér
- ❿ Nástrčkový konektor sieťového adaptéra
- ⓫ Stojan
- ⓬ Nožičky

4. Uvedenie do prevádzky

4.1. Kontrola rozsahu dodávky

⚠ **NEBEZPEČENSTVO!** Hrozí nebezpečenstvo udusenía! Obalové materiály sa nesmú používať na hranie.

- ◆ Vyberte všetky diely a návod na obsluhu z obalu.
- ◆ Odstráňte všetky obalové materiály a prípadné fólie a nálepky.

Rozsah dodávky pozostáva z nasledujúcich komponentov:

- Čistička vzduchu
- Stojan
- 4× nožička
- EPA filter (filtračná trieda: EPA12)
- Kryt
- Sieťový adaptér
- Tento návod na obsluhu

❶ **Upozornenie:** Skontrolujte, či je dodávka kompletná a či nie je viditeľne poškodená. V prípade nekompletnej dodávky alebo poškodení spôsobených nedostatočným balením alebo dopravou sa obráťte na servisnú poradenskú linku (pozri kapitolu 12.3. **Servis**).

4.2. Montáž prístroja

Montáž na stojato

- ◆ Upevnite štyri nožičky ❷ na stojane ❶ (pozri obr. 1).

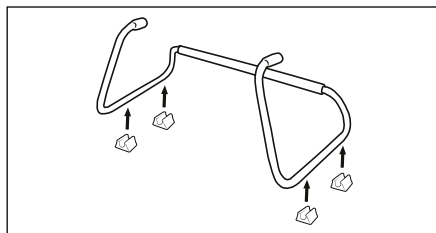

Obr. 1

- ◆ Postavte prístroj na stojan ❶ a vedzte dva otvory prístroja do držiakov stojana ❶ (pozri obr. 2).

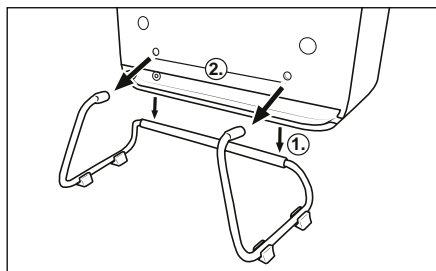

Obr. 2

Montáž na stenu

⚠ **NEBEZPEČENSTVO!** Nebezpečenstvo ohrozenia života v dôsledku úrazu elektrickým prúdom! Dajte pozor na to, aby ste pri vŕtaní nepoškodili žiadne elektrické vedenia ani iné inštalácie, napr. vodovodné rúry, vedenia v stene.

- ❶ **Upozornenie:** (1) Pred montážou bezpodmienečne skontrolujte, ktoré hmoždinky sú vhodné pre vaše miesto montáže. Odporúčame vám použiť hmoždinky s priemerom 6 mm. V prípade pochybností sa obráťte na odborníka. (2) Pri výbere miesta montáže dbajte na to, aby sa v dosahu sieťového pripojovacieho kábla nachádzala vhodná zásuvka. (3) Stojan ❶ nesmie byť pri montáži na stenu pripravený.

- ◆ Označte dva otvory na vrtanie v minimálnej výške 400 mm a vzdialenosti 255 mm (pozri obr.3).

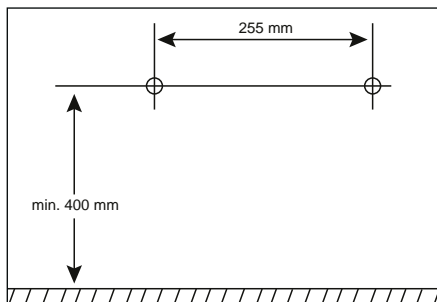

Obr. 3

- ◆ Teraz vŕtačkou a vrtákom vyvŕtajte dva otvory do označených miest.
- ◆ Do dvoch otvorov vložte vždy jednu hmoždinku.
- ◆ Do dvoch hmoždínok naskrutkujte vždy jednu skrutku so šoškovkovitou hlavou. Skrutky so šoškovkovitou hlavou nechajte vyčnievať z hmoždínok asi 5 mm, aby ste mali dostatok miesta na zavesenie prístroja (pozri obr. 4).
- ◆ Zastrčte nástrčkový konektor sieťového adaptéra ⑩ do pripojovacej zásuvky ⑤ prístroja (pozri obr. 4).
- ◆ Prístroj zaveste za dve závesné oká na skrutky so šoškovkovitou hlavou (pozri obr. 4).
- ◆ Prístroj zľahka nadvihnite od steny. Kábel sieťového adaptéra ⑨ ved'te cez káblovú šachtu prístroja doľava alebo doprava smerom von (pozri obr. 4).

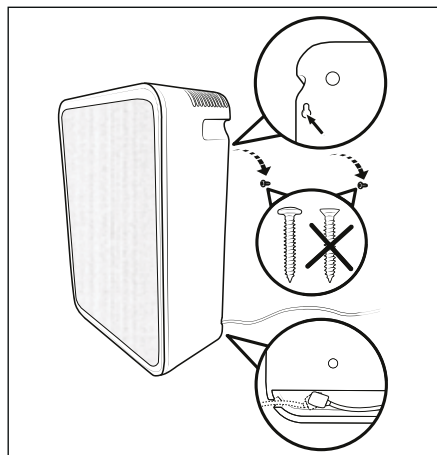

Obr. 4

5. Obsluha a prevádzka

⚠ **POZOR!** Poškodenie prístroja!

(1) Nikdy nezakrývajte vetracie otvory, pretože to môže viesť k prehriatiu prístroja. Pri inštalácii prístroja dodržte vzdialenosť prístroja od stien alebo iných predmetov minimálne 50 cm. (2) Prístroj postavte na pevnú, rovnú a suchú odstavňu plochu. (3) Kapacita prístroja je dimenzovaná na použitie v miestnostiach do maximálnej veľkosti 14 m². (4) Prístroj môže pri prevádzke na začiatku vydávať ľahký zápach plastu, ktorý po určitej prevádzkovej dobe vyprchá. Tento zápach je možné odvodiť z materiálov použitých pri výrobe prístroja a nie je zdraviu škodlivý.

5.1. K spôsobu činnosti prístroja

Vo vnútri čističky vzduchu sa nachádza dúchadlo (ventilátor), pomocou ktorého sa môže ťahať vzduch v miestnosti do prístroja a tam cez vysoko kvalitný filter. Filter zbavuje vzduch častíc, ako napr. domový prach, peľ, spóry plesní, dym atď. tak, že ich podiel vo vzduchu v miestnosti sa zníži.

Prístroj disponuje funkciou časovača na automatické vypnutie.

5.2. Zapnutie/vypnutie prístroja

- ❗ **Upozornenie:** Pri použití prístroja namontovaného na stenu najprv ho odoberte od steny.
- ♦ Zastrčíte nástrčkový konektor sieťového adaptéra ⑩ do pripojovacej zásuvky ⑤ prístroja.
- ♦ Zasuňte sieťový adaptér ④ do sieťovej zásuvky. Všetky LED diódy sa nakrátko rozsvietia.
- ♦ Na zapnutie prístroja stlačte tlačidlo ZAP/VYP ⏻ ①. Prístroj je v prevádzke.
- ♦ Na vypnutie prístroja stlačte tlačidlo ZAP/VYP ⏻ ①. Všetky LED diódy zhasnú.

5.3. Funkcia dúchadla

Funkcia dúchadla prístroja vám poskytuje nasledujúce možnosti nastavenia:

☾ = režim spánku

Nízka rýchlosť dúchadla pre takmer bezhlučnú prevádzku a nízky prietok vzduchu

I = stupeň 1

Stredná rýchlosť dúchadla pre stredný prietok vzduchu

II = stupeň 2

Vysoká rýchlosť dúchadla pre vysoký prietok vzduchu

- ♦ V bežiacjej prevádzke stlačte príp. viackrát tlačidlo funkcie dúchadla ⏻ ②, aby bolo možné zvoliť želané nastavenie (režim spánku, stupeň 1, stupeň 2). LED diódy zvoleného nastavenia svietia.
- ❗ **Upozornenie:** Nastavenie sa po vypnutí prístroja neuloží. Štandardné nastavenie funkcie dúchadla je režim spánku.

Stupeň	Hluk	CADR	Výkon
☾ = Režim spánku	36 dB(A)	25 m ³ /h	2,6 W
I = stupeň 1	49 dB(A)	48 m ³ /h	6,6 W
II = stupeň 2	58 dB(A)	85 m ³ /h	17 W

5.4. Funkcia časovača

S funkciou časovača môžete nastaviť prevádzkovú dobu prístroja medzi 2, 4 alebo 8 hodinami.

Po uplynutí nastavenej prevádzkovej doby sa prístroj automaticky vypne a prejde do pohotovostného režimu. Na nastavenie funkcie časovača postupujte takto:

- ♦ V bežiacjej prevádzke stlačte tlačidlo časovača ⌚ ③, aby ste zapli funkciu časovača. Stlačte potom príp. viackrát tlačidlo časovača ⌚ ③, aby ste nastavili zodpovedajúcu prevádzkovú dobu (2 hod., 4 hod., 8 hod.). Nastavená prevádzková doba sa zobrazí pomocou svietiacej LDE diódy.
- ♦ Stláčajte tlačidlo časovača ⌚ ③ dovtedy, kým viac žiadna LED dióda nebude svietiť. Funkcia časovača je deaktivovaná.

6. Čistenie a údržba

⚠ NEBEZPEČENSTVO! Nebezpečenstvo ohrozenia života v dôsledku úrazu elektrickým prúdom! Prístroj pred každým čistením a údržbou vypnite. Pred každým čistením vyťahnite sieťový adaptér ④ prístroja zo sieťovej zásuvky. Vyťahnite nástrčkový konektor ⑩ sieťového adaptéra ④ z pripojovacej zásuvky ⑤ prístroja. Zabezpečte, aby pri čistení nevnikla do prístroja žiadna vlhkosť.

- ❗ **POZOR!** Poškodenie prístroja! Nepoužívajte žiadne žieravé, abrazívne čistiace prostriedky ani čistiace prostriedky s obsahom rozpúšťadiel. Môžu poškodiť povrchy prístroja.
- ♦ Prístroj, stojan ⑪ a nožičky ⑫ utrite jemne navlhčenou handričkou. Nepoužívajte žiadne rozpúšťadlá ani čistiace prostriedky, ktoré môžu poškodiť plast. Podľa potreby dajte na handričku trocha jemného prostriedku na umývanie riadu a potom prístroj utrite handričkou namočenou v čistej vode.
- ♦ Všetko nechajte dobre vysušiť, skôr ako prístroj uložíte alebo znova uvediete do prevádzky.

- ♦ Zložte kryt **6** z uchopovacích žliabkov na hornej strane prístroja (pozri obr. 5). Vysávačom povysávajte kryt **6** z oboch strán. Čistenie EPA filtra **7** nie je potrebné. Nasadíte kryt **6** znova na prístroj tak, aby sa nachádzal na uchopovacích žliabkoch na hornej strane prístroja.

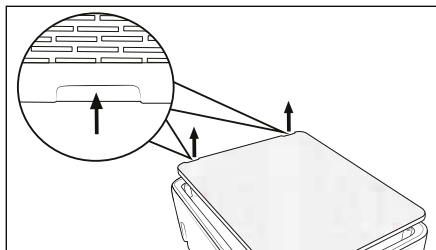

Obr. 5

7. Uskladnenie

- ♦ Vytiahnite sieťový adaptér **9** prístroja zo sieťovej zásuvky.
- ♦ Vytiahnite nástrčkový konektor **10** sieťového adaptéra **9** z pripojovacej zásuvky **5** prístroja.
- ♦ Prístroj uschovajte na suchom a bezprašnom mieste bez priameho slnečného žiarenia.

8. Výmena filtra

Ak LED kontrolka výmeny filtra  **4** bliká (pozri obr. 6), nedokáže EPA filter **7** viac dosiahnuť plný výkon. Informácie o objednávaní náhradných filtrov nájdete v kapitole **11. Objednávanie náhradných dielov**.

- ♦ Vytiahnite sieťový adaptér **9** prístroja zo sieťovej zásuvky.
- ♦ Vytiahnite nástrčkový konektor **10** sieťového adaptéra **9** z pripojovacej zásuvky **5** prístroja.
- ♦ Zložte kryt **6** z uchopovacích žliabkov na hornej strane prístroja (pozri obr. 6).
- ♦ Vyberte filter EPA **7** na sponě z prístroja (pozri obr. 6).

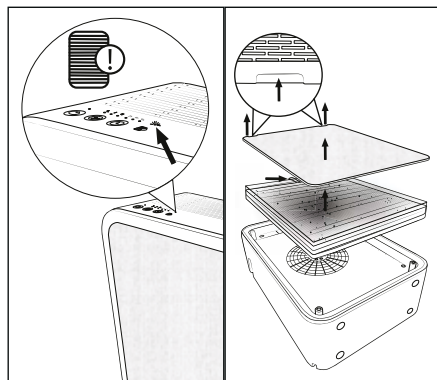

Obr. 6

- ♦ Vložte nový filter EPA **7** do prístroja (pozri obr. 7).
- ♦ Zastrčte nástrčkový konektor **10** sieťového adaptéra **9** do pripojovacej zásuvky **5** prístroja.
- ♦ Zasuňte sieťový adaptér **9** do sieťovej zásuvky. Všetky LED diódy sa naskrátka rozsvietia.
- ♦ Podržte tlačidlo resetovania filtra **8** stlačené na 3 sekundy (pozri obr. 7). Prístroj teraz rozpozná nový filter.
- ♦ Kryt **6** nasuňte na prístroj (pozri obr. 7).

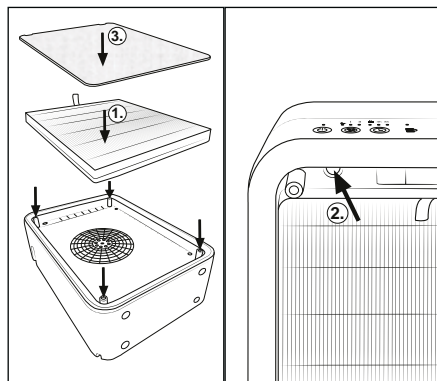

Obr. 7

9. Odstraňovanie chýb

Chyba	Príčina	Odstránenie
Prístroj sa nedá zapnúť.	Sieťová zástrčka nie je zastrčená do zásuvky.	Zastrčte sieťovú zástrčku do sieťovej zásuvky.
	V sieťovej zásuvke nie je žiadne napätie.	Skontrolujte poistky v domácnosti.
LED kontrolka výmeny filtra  ④ bliká.	Filter sa musí vymeniť, pretože viac nedokáže poskytnúť plný výkon.	Vymeňte filter (pozri kapitolu 8. Výmena filtra).

10. Likvidácia



Symbol preškrtnutej odpadovej nádoby znamená, že tento prístroj sa nesmie po skončení životnosti likvidovať ako bežný komunálny odpad. Prístroj je potrebné odovzdať na zriadených zberných miestach, v zberných dvoroch alebo v prevádzkach na likvidáciu odpadov.



Pred vrátením vymažte všetky osobné údaje.

Obal sa skladá z ekologických materiálov, ktoré môžete zlikvidovať v miestnych recyklačných strediskách.

Obal zlikvidujte ekologicky.

11. Objednávanie náhradných dielov

Náhradné diely pre tento výrobok si môžete vždy pohodlne doobjednať na internete na stránke www.kompernass.com.







Vaším smartfónom/ tabletom naskenujte QR kód. Pomocou tohto QR kódu sa dostanete priamo na našu webovú stránku a môžete si prezrieť a objednať dostupné náhradné diely.

- ① **Upozornenie:** (1) Ak by ste mali mať problémy s online objednávkou, môžete sa obrátiť telefonicky alebo e-mailom na naše servisné stredisko. (2) Pri svojej objednávke vždy uveďte číslo výrobku (IAN) **527955_2507**. (3) Zohľadnite, že online objednávanie náhradných dielov nie je možné pre všetky krajiny.

12. Príloha

12.1. Technické údaje

Prístroj	
Vstupné napätie	24 V $\overline{=}$
Vstupný prúd	1,0 A
Menovitý výkon	17 W
Polarita	

Sieťový adaptér	
Výrobca	KOMPERNASS HANDELS GMBH, BURGSTRASSE 21, 44867 BOCHUM, NEMECKO Registračný súd AG Bochum, registračné číslo: HRB 4598
Model	LLL 10 A1-1
Vstupné napätie	100 - 240 V ~
Frekvencia vstupného sriedavého prúdu	50/60 Hz
Výstupné napätie	24,0 V ===
Výstupný prúd	1,0 A
Výstupný výkon	24,0 W
Priemerná účinnosť v prevádzke	88,2 %
Účinnosť pri nízkom zaťažení (10 %)	84,6 %
Príkon pri nulovom zaťažení	0,08 W
Spotreba prúdu	0,8 A
Trieda ochrany	II/□ (dvojité izolácia)
Polarita	 (plus vnútri, mínus vonku)
Trieda účinnosti	6 
Bezpečnostný transformátor odolný proti skratu	
Menovitá teplota okolía (ta)	40 °C
Spínaný zdroj	
Krytie	IP20: Ochrana proti vniknutiu pevných cudzích telies s priemerom $\geq 12,5$ mm

- i Upozornenie:** Nie je potrebná žiadna akcia zo strany používateľa, aby prestavil výrobok medzi 50 a 60 Hz. Výrobok sa prispôbi ako na 50 Hz, tak aj na 60 Hz.

12.2. Záruka spoločnosti Kompernass Handels GmbH

Vážená zákaznička, vážený zákazník,
na tento prístroj máte záruku 3 roky od dátumu zakúpenia. V prípade nedostatkov tohto výrobku máte práva vyplývajúce zo zákona voči predajcovi tohto výrobku. Tieto Vaše práva vyplývajúce zo zákona nie sú obmedzené našou zárukou, uvedenou nižšie.

Záručné podmienky

Záručná doba začína plynúť dátumom zakúpenia. Prosím, uschovajte si pokladničný blok. Tento bude potrebný ako dôkaz o zakúpení.

Ak v priebehu troch rokov od dátumu zakúpenia tohto výrobku dôjde k chybe materiálu alebo výrobnnej chybe, výrobok vám – podľa nášho uváženia – bezplatne opravíme, vymeníme alebo uhradíme kúpnu cenu. Podmienkou tohto záručného plnenia je, že počas trojročnej lehoty sa poškodený prístroj a doklad o zakúpení (pokladničný blok) predloží so stručným opisom, v čom spočíva nedostatok prístroja a kedy sa vyskytol.

Ak je chyba pokrytá našou zárukou, zašleme Vám späť opravený alebo nový výrobok. Opravou alebo výmenou výrobku nezačína plynúť žiadna nová záručná doba.

Záručná doba a zákonné nároky na odstránenie chýb

Záručná doba sa záručným plnením nepredĺži. To platí aj pre vymenené a opravené diely. Poškodenia a chyby zistené prípadne už pri kúpe, sa musia hlásiť okamžite po vybalení. Po uplynutí záručnej doby podliehajú prípadné opravy poplatku.

Rozsah záruky

Prístroj bol starostlivo vyrobený v súlade s prísnyimi smernicami kvality a pred dodaním bol svedomito preskúšaný.

Záručné plnenie sa vzťahuje na chyby materiálu alebo výrobné chyby. Táto záruka sa nevzťahuje na časti výrobku, ktoré sú vystavené bežnému opotrebovaniu a preto ich možno pokladať za rýchlo opotrebitelné diely, ani na poškodenia krehkých dielov, ako sú napríklad spínače alebo diely vyrobené zo skla.

Táto záruka zaniká v prípade poškodenia výrobku neodborným používaním alebo neodbornou údržbou. Na správne používanie výrobku sa musia presne dodržiavať všetky pokyny, uvedené v návode na obsluhu. Bezpodmienečne sa musí zabrániť použitiu alebo úkonom, ktoré sa v návode na obsluhu neodporúčajú alebo pred ktorými sa varuje.

Výrobok je určený len na súkromné použitie a nie na priemyselné používanie. Záruka zaniká pri nesprávnom a neodbornom zaobchádzaní, pri použití násilia a pri zásahoch, ktoré neboli vykonané našim autorizovaným servisom.

Vybavenie v prípade záruky

Na zaručenie rýchleho vybavenia Vašej žiadosti postupujte podľa nasledujúcich pokynov:

- Na všetky otázky majte pripravený pokladničný doklad a číslo výrobku (IAN) 527955_2507 ako doklad o nákupe.
- Číslo výrobku nájdete na typovom štítku na výrobku, na gravúre na výrobku, na titulnej stránke návodu na obsluhu (dole vľavo) alebo ako nálepku na zadnej alebo spodnej strane výrobku.
- Ak dôjde k funkčným poruchám alebo iným nedostatkom, kontaktujte najprv nižšie uvedené servisné oddelenie telefonicky alebo e-mailom.
- Výrobok, zaevidovaný ako poruchový, môžete potom spolu s dokladom o nákupe (pokladničný blok) a uvedením popisu chyby a dátumu, kedy k nej došlo, bezplatne odoslať na adresu servisného strediska, ktorá Vám bude oznámená.



Na webovej stránke www.lidl-service.com si môžete stiahnuť tieto a mnoho ďalších príručiek, videá o výrobkoch a inštalačný softvér.

Pomocou tohto QR-kódu sa dostanete priamo na stránku servisu Lidl (www.lidl-service.com) a pomocou zadania čísla výrobku (IAN) 527955_2507 otvoríte váš návod na obsluhu.

12.3. Servis

SK Servis Slovensko
Tel. 0850 232001
E-Mail: kompernass@lidl.sk

IAN 527955_2507

12.4. Dovožca

Majte na pamäti, že nižšie uvedená adresa nie je adresou servisného strediska. Najprv kontaktujte uvedené servisné stredisko.

KOMPERNASS HANDELS GMBH

BURGSTRASSE 21

44867 BOCHUM

NEMECKO

www.kompernass.com

Índice

1. Introducción	90
1.1. Información sobre estas instrucciones de uso	90
1.2. Uso previsto	90
1.3. Indicaciones de advertencia y símbolos utilizados	90
2. Indicaciones de seguridad	91
3. Elementos de mando/descripción de las piezas	94
4. Puesta en funcionamiento	94
4.1. Comprobación del volumen de suministro	94
4.2. Montaje del aparato	94
5. Manejo y funcionamiento	95
5.1. Descripción del funcionamiento del aparato	95
5.2. Encendido/apagado del aparato	96
5.3. Función de ventilador	96
5.4. Función de temporizador	96
6. Limpieza y mantenimiento	96
7. Almacenamiento	97
8. Cambio del filtro	97
9. Solución de fallos	98
10. Desecho	98
11. Pedido de recambios	98
12. Anexo	98
12.1. Características técnicas	98
12.2. Garantía de Kompernass Handels GmbH	99
12.3. Asistencia técnica	100
12.4. Importador	100

1. Introducción

1.1. Información sobre estas instrucciones de uso

Felicidades por la compra de su aparato nuevo. Ha adquirido un aparato de alta calidad. Las instrucciones de uso forman parte del aparato y contienen indicaciones importantes acerca de su seguridad, uso y desecho. Antes de usar el aparato, familiarícese con todas las indicaciones de manejo y de seguridad. Utilice el aparato exclusivamente de la manera descrita y para los ámbitos de aplicación indicados. Entregue todos los documentos cuando transfiera el aparato a terceros.

1.2. Uso previsto











Este aparato está previsto para la purificación del aire en estancias interiores dentro de un entorno doméstico privado. Cualquier uso diferente o que supere lo indicado se considerará contrario al uso previsto. Este aparato no está previsto para el uso comercial o industrial.











Se excluyen las reclamaciones de cualquier tipo por los daños causados por un uso contrario a lo dispuesto, reparaciones incorrectas, modificaciones no autorizadas o el uso de recambios no homologados. El riesgo será responsabilidad exclusiva del usuario.

1.3. Indicaciones de advertencia y símbolos utilizados

En estas instrucciones de uso, en el embalaje y en el aparato se utilizan las siguientes indicaciones de advertencia y símbolos:

	¡PELIGRO! Una indicación de advertencia marcada con este símbolo y con el término "Peligro" designa una situación de peligro inminente que, si no se evita, causa lesiones mortales o graves.
--	--

	¡ADVERTENCIA! Una indicación de advertencia marcada con este símbolo y con el término "ADVERTENCIA" designa una posible situación peligrosa que, si no se evita, puede causar lesiones mortales o graves.
	¡CUIDADO! Una indicación de advertencia marcada con este símbolo y con el término "Cuidado" designa una posible situación peligrosa que, si no se evita, puede causar lesiones de gravedad leve a moderada.
	¡ATENCIÓN! Una indicación de advertencia marcada con este símbolo y con el término "ATENCIÓN" designa una posible situación que, si no se evita, puede causar daños materiales.
	Indicación: la indicación proporciona información adicional que facilita el manejo del aparato.
	Lea las instrucciones de uso.
	Corriente/tensión continua
	Corriente/tensión alterna
	Clase de aislamiento II: protección mediante un aislamiento doble o reforzado.
	Este aparato solo es apto para el uso en interiores.
	No utilice el adaptador de red si el enchufe o el cable de conexión están dañados.
	Este producto cumple los requisitos de las normas europeas y nacionales aplicables.

	¡No deseche este aparato eléctrico con la basura doméstica!
	Deseche el embalaje de forma respetuosa con el medioambiente.
	Embalaje realizado con materiales reciclables. Observe el etiquetado de los materiales de embalaje al separar los residuos: están marcados con abreviaturas (a) y números (b) que significan lo siguiente: 1-7: plásticos, 20-22: papel y cartón, 80-98: materiales compuestos.
 	El embalaje contiene componentes de papel y/o cartón. El embalaje contiene componentes de plástico y/o metal.
	
	
	

- Desconecte el adaptador de red de la red eléctrica asiéndolo siempre por el enchufe. No tire del cable de conexión.
- No doble ni aplaste el cable de conexión y tiéndalo de modo que nadie pueda pisarlo ni tropezar con él.
- Encargue la sustitución inmediata del adaptador de red o del cable de conexión dañados al personal especializado autorizado, al servicio de asistencia técnica o a una persona con una cualificación similar para evitar riesgos.
- No permita que el cable de conexión se moje o humedezca mientras el aparato esté en funcionamiento. Tienda el cable de forma que no pueda dañarse ni quedar aprisionado.
- Asegúrese de que el aparato, el cable de red o el enchufe no entren en contacto con fuentes de calor, como placas de cocina o llamas abiertas.
- En caso de errores de funcionamiento, desenchufe el adaptador de red de la toma eléctrica.

2. Indicaciones de seguridad

⚠ ¡PELIGRO!

- Antes de encender el aparato, asegúrese de que la tensión indicada en las características técnicas del aparato se corresponda con la tensión de la red.
- Desconecte el enchufe de la toma eléctrica cada vez que interrumpa el funcionamiento del aparato, tras finalizar el uso y antes de limpiarlo.
- Utilice el aparato exclusivamente en estancias interiores, nunca a la intemperie.

- No sumerja el aparato en agua ni en otros líquidos.
- No utilice el aparato en un entorno con peligro de explosión ni cerca de objetos inflamables.
- No toque el adaptador de red ni el aparato con las manos mojadas o húmedas.
- El adaptador de red no debe utilizarse con un alargador, sino que debe conectarse directamente a una toma eléctrica.
- Desconecte inmediatamente el adaptador de red de la red eléctrica si aprecia ruidos anómalos, olor a quemado o humo. Encargue la revisión del aparato a un técnico cualificado antes de volver a utilizarlo.
- Solo los talleres autorizados o el servicio de asistencia técnica pueden reparar el aparato. Una reparación inadecuada puede provocar riesgos para el usuario. Además, se anulará la garantía.

⚠ ¡ADVERTENCIA!

- ¡Los materiales de embalaje no son un juguete! Mantenga los materiales de embalaje fuera del alcance de los niños.
- Este aparato lo pueden usar niños a partir de 8 años siempre que estén supervisados.
- Este aparato lo pueden usar personas con facultades físicas, sensoriales o mentales reducidas o sin los conocimientos y la experiencia necesarios siempre que estén vigiladas o hayan recibido la formación adecuada sobre el uso seguro del aparato y hayan comprendido los peligros que entraña.
- Los niños no deben jugar con el aparato.
- Los niños no deben realizar las tareas de limpieza y mantenimiento sin supervisión.
- Utilice exclusivamente los accesorios originales recomendados por el fabricante para este aparato.
- Utilice el aparato exclusivamente si está montado por completo y de forma correcta.
- El aparato no debe cubrirse durante el funcionamiento. No utilice nunca el aparato cerca de gasolina ni de otras sustancias fácilmente inflamables.
- Antes de usar el aparato, compruebe si hay daños externos visibles. No ponga en funcionamiento un aparato dañado o que se haya caído.
- Utilice el aparato exclusivamente según lo dispuesto.

⚠ ¡ATENCIÓN!

- No utilice el adaptador de red para otro producto ni intente poner en funcionamiento este aparato con otro adaptador de red. Utilice exclusivamente el adaptador de red (modelo LLL 10 A1-1) suministrado con este aparato.
- No introduzca ningún objeto en los orificios del aparato.
- No utilice el aparato con las ranuras u orificios bloqueados. Mantenga las ranuras y orificios libres de suciedad, pelusas, pelos y todo lo que pueda impedir la circulación del aire.
- Asegúrese de que el aparato, el cable de red o el enchufe no entren en contacto con fuentes de calor, como placas de cocina o llamas abiertas.
- No deje nunca el aparato desatendido durante el funcionamiento.
- No utilice productos de limpieza agresivos ni disolventes para la limpieza del aparato, ya que podrían dañar la superficie.
- Proteja el aparato contra la humedad y contra la penetración de líquidos y objetos dentro de la carcasa.

- No coloque objetos llenos de líquidos (p. ej., jarrones) encima del aparato. De lo contrario, podría dañarse de forma irreparable.
- No coloque objetos pesados sobre el aparato.
- Evite la radiación solar directa.
- Las fuentes de llamas abiertas, p. ej., velas, no deben colocarse sobre el aparato ni en las inmediaciones.
- Coloque el aparato sobre una superficie firme, nivelada y seca para evitar que vuelque.

ⓘ **Indicación:**

- El usuario no tiene que hacer nada para ajustar el aparato a 50 Hz o 60 Hz. El aparato se ajusta automáticamente a 50 Hz o 60 Hz.
- Durante el funcionamiento del aparato, mantenga cerradas las puertas y ventanas para lograr una mayor eficacia.
- Disponga el aparato a una distancia mínima de 50 cm con respecto a las paredes u otros objetos para garantizar una buena circulación del aire.
- Utilice el aparato exclusivamente en estancias con una superficie máxima de 14 metros cuadrados.

3. Elementos de mando/ descripción de las piezas

(Consulte las ilustraciones de la página desplegable)

- ❶ Botón de encendido/apagado (⏻)
- ❷ Botón del ventilador (🌀)
- ❸ Botón del temporizador (⌚)
- ❹ Led de cambio del filtro (📄)
- ❺ Conexión
- ❻ Cubierta
- ❼ Filtro EPA
- ❽ Botón de restablecimiento del filtro
- ❾ Adaptador de red
- ❿ Conector coaxial del adaptador de red
- ⓫ Soporte
- ⓬ Patas

4. Puesta en funcionamiento

4.1. Comprobación del volumen de suministro

⚠ **¡PELIGRO!** ¡Existe peligro de asfixia! Los materiales de embalaje no deben usarse para jugar.

- ◆ Extraiga del embalaje todas las piezas y las instrucciones de uso.
- ◆ Retire todo el material de embalaje, así como las posibles láminas y adhesivos.

El volumen de suministro consta de los siguientes componentes:

- Purificador de aire
- Soporte
- 4 patas
- Filtro EPA (clase del filtro: EPA12)
- Cubierta
- Adaptador de red
- Estas instrucciones de uso

- ❶ **Indicación:** compruebe la integridad del suministro y si hay daños visibles. Si el suministro está incompleto o se observan daños debido a un embalaje deficiente o al transporte, póngase en contacto con la línea directa de asistencia (consulte el capítulo 12.3. **Asistencia técnica**).

4.2. Montaje del aparato

Montaje sobre el suelo

- ◆ Fije las cuatro patas ❷ en el soporte ❶ (consulte la fig. 1).

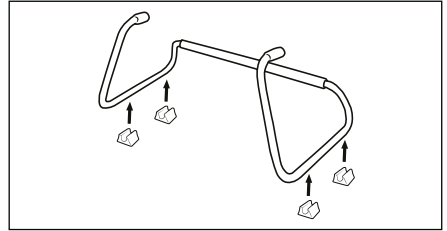

Fig. 1

- ◆ Coloque el aparato sobre el soporte ❶ e introduzca los salientes del soporte ❶ en los dos orificios del aparato (consulte la fig. 2).

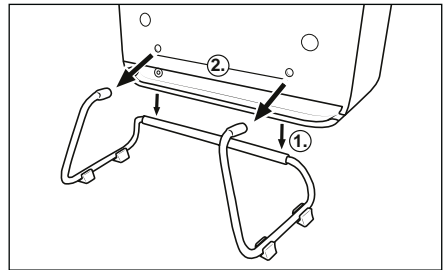

Fig. 2

Montaje mural

- ⚠ **¡PELIGRO!** ¡Peligro de muerte por descarga eléctrica! A la hora de taladrar, tenga cuidado de no dañar los cables eléctricos ni otras instalaciones de la pared, como las tuberías de agua.

- ❗ **Indicación:** (1) Antes de montar el aparato, debe comprobar qué tacos son los adecuados para el lugar de instalación. Recomendamos tacos de 6 mm de diámetro. En caso de duda, consulte a un especialista. (2) A la hora de elegir el lugar de instalación, asegúrese de que haya una toma eléctrica adecuada a la que pueda llegar el cable de conexión a la red. (3) No es necesario montar el soporte ❶ para el montaje mural.

- ◆ Marque dos perforaciones a una altura mínima de 400 mm y a una distancia de 255 mm (consulte la fig. 3).

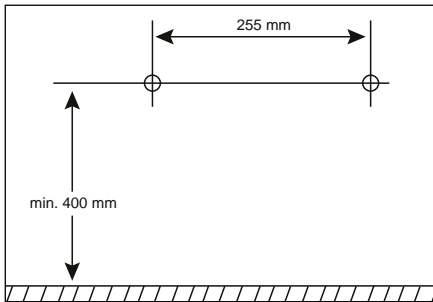

Fig. 3

- ◆ Taladre dos orificios con un taladro y una broca en los puntos marcados.
- ◆ Introduzca un taco en cada uno de los dos orificios.
- ◆ Atornille un tornillo de cabeza redonda en cada uno de los dos tacos. Deje que los tornillos de cabeza redonda sobresalgan unos 5 mm de los tacos para que haya suficiente espacio para colgar el aparato (consulte la fig. 4).
- ◆ Conecte el conector coaxial del adaptador de red ❶ en la conexión ❷ del aparato (consulte la fig. 4).
- ◆ Cuelgue el aparato con los dos orificios para colgar en los dos tornillos de cabeza redonda (consulte la fig. 4).
- ◆ Levante el aparato ligeramente para retirarlo de la pared. Introduzca el cable del adaptador de red ❸ hacia fuera por la ranura para el cable del lado izquierdo o derecho del aparato (consulte la fig. 4).

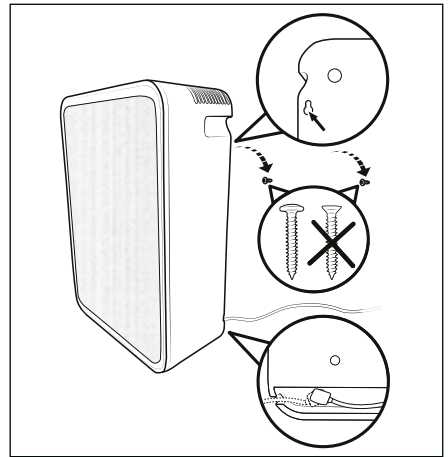

Fig. 4

5. Manejo y funcionamiento

❗ ¡ATENCIÓN! ¡Daños en el aparato!

- (1) No cubra nunca las ranuras ni los orificios de ventilación, ya que el aparato podría sobrecalentarse. Al instalar el aparato, mantenga una distancia de separación mínima de 50 cm con respecto a las paredes u otros objetos.
- (2) Coloque el aparato sobre una superficie firme, nivelada y seca.
- (3) La capacidad del aparato está prevista para el uso en estancias de un tamaño máximo de 14 metros cuadrados.
- (4) Es posible que, al principio, el aparato desprenda un ligero olor a plástico mientras está en marcha, pero vuelve a desaparecer después de un tiempo determinado de funcionamiento. Este olor se debe a los materiales empleados para la fabricación del aparato y no es perjudicial para la salud.

5.1. Descripción del funcionamiento del aparato

En el interior del purificador de aire hay un ventilador que introduce el aire de la estancia en el aparato y lo hace pasar por un filtro de alta calidad. El filtro libera el aire de partículas, como, p. ej., polvo doméstico, polen, esporas de moho, humo, etc., para reducir su proporción en el aire de la estancia.

El aparato dispone de una función de temporizador para la desconexión automática.

5.2. Encendido/apagado del aparato

- ❗ **Indicación:** si se utiliza el aparato con un montaje mural, retire primero el aparato de la pared.
- ◆ Conecte el conector coaxial del adaptador de red ⑩ en la conexión ⑤ del aparato.
 - ◆ Conecte el adaptador de red ⑨ en una toma eléctrica. Tras esto, todos los ledes se iluminan brevemente.
 - ◆ Pulse el botón de encendido/apagado ⏻ ① para encender el aparato. Con esto, el aparato comienza a funcionar.
 - ◆ Pulse el botón de encendido/apagado ⏻ ① para apagar el aparato. Tras esto, todos los ledes se apagan.

5.3. Función de ventilador

La función de ventilador del aparato ofrece las siguientes opciones de ajuste:

☾ = modo nocturno

Velocidad baja del ventilador para obtener un funcionamiento prácticamente silencioso y un caudal escaso de aire

I = nivel 1

Velocidad media del ventilador para obtener un caudal medio de aire

II = nivel 2

Velocidad alta del ventilador para un caudal alto de aire

- ◆ Con el aparato en funcionamiento, pulse varias veces el botón del ventilador ⏸ ② según corresponda para seleccionar el ajuste deseado (modo nocturno, nivel 1 y nivel 2). Tras esto, se enciende el led del ajuste seleccionado.
- ❗ **Indicación:** el ajuste no se guarda tras apagar el aparato. El ajuste predeterminado de la función de ventilador es el modo nocturno.

Nivel	Ruido	CADR	Potencia
☾ = modo nocturno	36 dB(A)	25 m ³ /h	2,6 W
I = nivel 1	49 dB(A)	48 m ³ /h	6,6 W
II = nivel 2	58 dB(A)	85 m ³ /h	17 W

5.4. Función de temporizador

Con la función de temporizador, puede ajustarse la duración de funcionamiento del aparato entre 2, 4 u 8 horas. Una vez transcurrida la duración de funcionamiento ajustada, el aparato se desactiva automáticamente y cambia al modo de espera. Para ajustar la función de temporizador, proceda de la siguiente manera:

- ◆ Con el aparato en funcionamiento, pulse el botón del temporizador ⏸ ③ para activar la función de temporizador. A continuación, pulse varias veces el botón del temporizador ⏸ ③ según corresponda para ajustar la duración de funcionamiento (2 h, 4 h, 8 h) deseada. La duración del funcionamiento se muestra con un led iluminado.
- ◆ Pulse el botón del temporizador ⏸ ③ hasta que no quede ningún led encendido. Con esto, la función del temporizador queda desactivada.

6. Limpieza y mantenimiento

⚠ **¡PELIGRO!** ¡Peligro de muerte por descarga eléctrica! Apague el aparato antes de cada limpieza y mantenimiento. Antes de limpiar el aparato, desconecte siempre el adaptador de red ⑨ del aparato de la red eléctrica. Desconecte el conector coaxial ⑩ del adaptador de red ⑨ de la conexión ⑤ del aparato. Durante la limpieza, asegúrese de que no penetre humedad en el aparato.

❗ **¡ATENCIÓN!** ¡Daños en el aparato! No utilice productos de limpieza corrosivos o abrasivos ni que contengan disolventes, ya que podrían dañar la superficie del aparato.

- ◆ Frote el aparato, el soporte 11 y las patas 12 con un paño ligeramente húmedo. No utilice disolventes ni productos de limpieza que puedan dañar el plástico. En caso necesario, añada un poco de jabón lavavajillas suave al paño y, tras esto, frote el aparato con un paño humedecido con agua limpia.
- ◆ A continuación, deje que todas las piezas se sequen completamente antes de guardar el aparato o de volver a ponerlo en funcionamiento.
- ◆ Retire la cubierta 6 por las ranuras de agarre de la parte superior del aparato (consulte la fig. 5). aspire la cubierta 6 por ambos lados con un aspirador. No es necesario limpiar el filtro EPA 7. Vuelva a fijar la cubierta 6 en el aparato de forma que las ranuras de agarre queden en la parte superior del aparato.

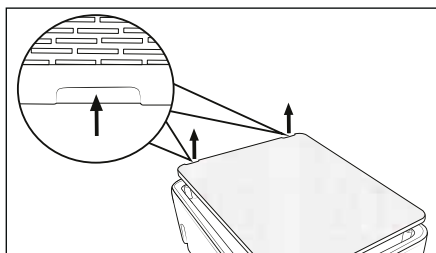

Fig. 5

7. Almacenamiento

- ◆ Desconecte el adaptador de red 9 del aparato de la red eléctrica.
- ◆ Desconecte el conector coaxial 10 del adaptador de red 9 de la conexión 5 del aparato.
- ◆ Guarde el aparato en un lugar seco y sin polvo que no esté expuesto a la radiación directa del sol.

8. Cambio del filtro

Si el led de cambio del filtro 4 parpadea (consulte la fig. 6), significa que el filtro EPA 7 ya no puede seguir funcionando a pleno rendimiento. Encontrará información sobre el pedido de filtros de repuesto en el capítulo 11. **Pedido de recambios.**

- ◆ Desconecte el adaptador de red 9 del aparato de la red eléctrica.
- ◆ Desconecte el conector coaxial 10 del adaptador de red 9 de la conexión 5 del aparato.

- ◆ Retire la cubierta 6 por las ranuras de agarre de la parte superior del aparato (consulte la fig. 6).
- ◆ Tire del filtro EPA 7 por la pestaña para retirarlo del aparato (consulte la fig. 6).

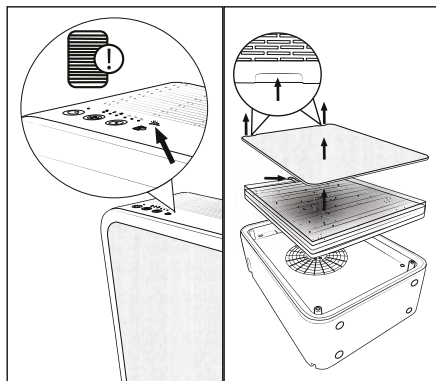

Fig. 6

- ◆ Coloque el nuevo filtro EPA 7 en el aparato (consulte la fig. 7).
- ◆ Conecte el conector coaxial 10 del adaptador de red 9 en la conexión 5 del aparato.
- ◆ Conecte el adaptador de red 9 en una toma eléctrica. Tras esto, todos los ledes se iluminan brevemente.
- ◆ Mantenga pulsado el botón de restablecimiento del filtro 8 durante 3 segundos (consulte la fig. 7). Con esto, el aparato detecta el filtro nuevo.
- ◆ Coloque la cubierta 6 en el aparato (consulte la fig. 7).

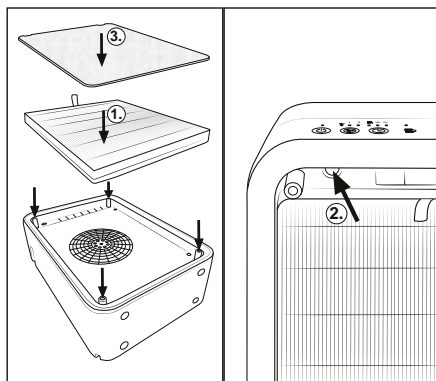



Fig. 7

9. Solución de fallos

Fallo	Causa	Solución
El aparato no se enciende.	El enchufe no está conectado.	Conecte el enchufe en una toma eléctrica.
	La toma eléctrica no suministra tensión.	Compruebe los fusibles de la vivienda.
El led de cambio del filtro  	Debe cambiarse el filtro, ya que no puede seguir funcionando a pleno rendimiento.	Cambie el filtro (consulte el capítulo 8. Cambio del filtro).

10. Desecho



El símbolo de un contenedor tachado significa que este aparato no debe desecharse con la basura doméstica al final de su vida útil, sino en puntos de recogida, puntos limpios o empresas de desechos previstas especialmente para ello.



Antes de entregar el aparato, le rogamos que elimine todos los datos personales.

El embalaje consta de materiales ecológicos que pueden desecharse a través de los centros de reciclaje locales.

Deseche el embalaje de forma respetuosa con el medio ambiente.

11. Pedido de recambios

Puede pedir recambios para este producto cómodamente por Internet en www.kompernass.com de forma permanente.







Escanee el código QR con su smartphone/tableta. Con este código QR, podrá acceder directamente a nuestra página web, ver los recambios disponibles y solicitarlos.

-  **Indicación:** (1) Si tiene algún problema con el pedido en línea, puede ponerse en contacto con nuestro centro de atención al cliente por teléfono o por correo electrónico. (2) Especifique siempre el número de artículo (IAN) **527955_2507** al realizar su pedido. (3) Le rogamos que tenga en cuenta que no en todos los países a los que realizamos envíos se pueden pedir recambios por Internet.

12. Anexo

12.1. Características técnicas

Aparato	
Tensión de entrada	24 V $\overline{=}$
Corriente de entrada	1,0 A
Potencia nominal	17 W
Polaridad	

Adaptador de red	
Fabricante	KOMPERNASS HANDELS GMBH, BURGSTRASSE 21, 44867 BOCHUM, ALEMANIA Tribunal de registro: juzgado de primera instancia de Bochum, número de registro: HRB 4598
Modelo	LLL 10 A1-1
Tensión de entrada	100-240 V ~
Frecuencia de la corriente alterna de entrada	50/60 Hz
Tensión de salida	24,0 V ===
Corriente de salida	1,0 A
Potencia de salida	24,0 W
Eficiencia media en funcionamiento	88,2 %
Eficiencia con carga baja (10 %)	84,6 %
Consumo de potencia sin carga	0,08 W
Consumo de corriente	0,8 A
Clase de aislamiento	II/□ (aislamiento doble)
Polaridad	 (positiva interior, negativa exterior)
Clase de eficiencia	6 
Transformador de seguridad a prueba de cortocircuitos	
Temperatura ambiente nominal (ta)	40 °C
Fuente de alimentación conmutada	
Grado de protección	IP20: protección contra la penetración de objetos sólidos con un diámetro $\geq 12,5$ mm

- i Indicación:** el usuario no tiene que hacer nada para cambiar el ajuste del producto entre 50 y 60 Hz. El producto se adapta tanto a 50 Hz como a 60 Hz.

12.2. Garantía de Kompernass Handels GmbH

Estimado cliente:

Este aparato cuenta con una garantía de 3 años a partir de la fecha de compra. Si se detectan defectos en el producto, puede ejercer sus derechos legales frente al vendedor. Estos derechos legales no se ven limitados por la garantía descrita a continuación.

Condiciones de la garantía

El plazo de la garantía comienza con la fecha de compra. Guarde bien el comprobante de caja, ya que lo necesitará como justificante de compra.

Si dentro de un periodo de tres años a partir de la fecha de compra de este producto se detecta un defecto en su material o un error de fabricación, asumiremos la reparación o sustitución gratuita del producto o restituiremos el precio de compra a nuestra elección. La prestación de la garantía requiere la presentación del aparato defectuoso y del justificante de compra (comprobante de caja), así como una breve descripción por escrito del defecto detectado y de las circunstancias en las que se haya producido dicho defecto, dentro del plazo de tres años.

Si el defecto está cubierto por nuestra garantía, le devolveremos el producto reparado o le suministraremos uno nuevo. La reparación o sustitución del producto no supone el inicio de un nuevo periodo de garantía.

Duración de la garantía y reclamaciones legales por vicios

La duración de la garantía no se prolonga por hacer uso de ella. Este principio también se aplica a las piezas sustituidas y reparadas. Si después de la compra del aparato, se detecta la existencia de daños o de defectos al desembalarlo, deben notificarse de inmediato. Cualquier reparación que se realice una vez finalizado el plazo de garantía estará sujeta a costes.

Alcance de la garantía

El aparato se ha fabricado cuidadosamente según estándares elevados de calidad y se ha examinado en profundidad antes de su entrega.

La prestación de la garantía se aplica a defectos en los materiales o errores de fabricación. Esta garantía no cubre las piezas del producto normalmente sometidas al desgaste y que, en consecuencia, puedan considerarse piezas de desgaste ni los daños producidos en los componentes frágiles, p. ej., interruptores o piezas de vidrio.

Se anulará la garantía si el producto se daña o no se utiliza o mantiene correctamente. Para utilizar correctamente el producto, deben observarse todas las indicaciones especificadas en las instrucciones de uso. Debe evitarse cualquier uso y manejo que esté desaconsejado o frente al que se advierta en las instrucciones de uso.

El producto está previsto exclusivamente para su uso privado y no para su uso comercial. En caso de manipulación indebida e incorrecta, uso de la fuerza y apertura del aparato por personas ajenas a nuestros centros de asistencia técnica autorizados, la garantía perderá su validez.

Proceso de reclamación conforme a la garantía

Para garantizar una tramitación rápida de su reclamación, le rogamos que observe las siguientes indicaciones:

- Mantenga siempre a mano el comprobante de caja y el número de artículo (IAN) 527955_2507 como justificante de compra.
- Podrá ver el número de artículo en la placa de características del producto, grabado en el producto, en la portada de las instrucciones de uso (parte inferior izquierda) o en el adhesivo de la parte trasera o inferior del producto.
- Si se producen errores de funcionamiento u otros defectos, póngase primero en contacto con el departamento de asistencia técnica especificado a continuación por teléfono o por correo electrónico.

- Podrá enviar el producto calificado como defectuoso junto con el justificante de compra (comprobante de caja) y la descripción del defecto y de las circunstancias en las que se haya producido de forma gratuita a la dirección de correo proporcionada.



En www.lidl-service.com, podrá descargar este manual de usuario y muchos otros más, así como vídeos sobre los productos y software de instalación.

Con este código QR, accederá directamente a la página del Servicio Lidl (www.lidl-service.com) y podrá abrir las instrucciones de uso mediante la introducción del número de artículo (IAN) 527955_2507.

12.3. Asistencia técnica

ES Servicio España

Tel.: 900 984 989

E-Mail: kompennass@lidl.es

IAN 527955_2507

12.4. Importador

Tenga en cuenta que la dirección siguiente no es una dirección de asistencia técnica. Póngase primero en contacto con el centro de asistencia técnica especificado.

KOMPERNASS HANDELS GMBH

BURGSTRASSE 21

44867 BOCHUM

ALEMANIA

www.kompennass.com

Indholdsfortegnelse

1. Introduktion	102
1.1. Informationer om denne betjeningsvejledning	102
1.2. Anvendelsesområde	102
1.3. Anvendte advarsler og symboler	102
2. Sikkerhedsanvisninger	103
3. Betjeningslementer/beskrivelse af delene	106
4. Første brug	106
4.1. Kontrol af de leverede dele	106
4.2. Montering af produktet	106
5. Betjening og funktion	107
5.1. Vedrørende produktets funktion	107
5.2. Tænd/sluk for produktet	108
5.3. Ventilatorfunktion	108
5.4. Timer-funktion	108
6. Rengøring og vedligeholdelse	108
7. Opbevaring	109
8. Filterskift	109
9. Afhjælpning af fejl	110
10. Bortskaffelse	110
11. Reservedelsbestilling	110
12. Tillæg	110
12.1. Tekniske data	110
12.2. Garanti for Kompernass Handels GmbH	111
12.3. Service	112
12.4. Importør	112

1. Introduktion

1.1. Informationer om denne betjeningsvejledning

Tillykke med købet af dit nye produkt. Du har valgt et produkt af høj kvalitet. Betjeningsvejledningen er en del af dette produkt. Den indeholder vigtige informationer om sikkerhed, anvendelse og bortskaffelse. Gør dig fortrolig med alle produktets betjenings- og sikkerhedsanvisninger før brug. Brug kun produktet som beskrevet og kun til de angivne anvendelsesområder. Lad alle dokumenter følge med produktet, hvis du giver det videre til andre.

1.2. Anvendelsesområde

Dette produkt er beregnet til rensning af luften i indendørs rum i private hjem. Enhver anden anvendelse betragtes som værende uden for anvendelsesområdet. Produktet er ikke beregnet til erhvervs-mæssige eller industrielle områder.







Krav af en hvilken som helst art på grund af skader, som er opstået ved anvendelse, der ikke er i overensstemmelse med den tilsluttede anvendelse, usagkyndigt udførte reparationer, ikke-tilladte ændringer eller anvendelse af ikke-tilladte reservedele, er udelukket. Ejeren bærer selv risikoen.

1.3. Anvendte advarsler og symboler

I denne betjeningsvejledning anvendes følgende advarsler og symboler på emballagen og produktet:

	FARE! En advarsel med dette symbol og signalordet "FARE" angiver en umiddelbart forestående farlig situation, som medfører døden eller alvorlige kvæstelser, hvis faren ikke undgås.
--	---

	ADVARSEL! En advarsel med dette symbol og signalordet "ADVARSEL" angiver en mulig farlig situation, som kan medføre døden eller alvorlige kvæstelser, hvis faren ikke undgås.
	FORSIGTIG! En advarsel med dette symbol og signalordet "FORSIGTIG" angiver en mulig farlig situation, som kan medføre mindre eller moderate kvæstelser, hvis faren ikke undgås.
	OBS! En advarsel med dette symbol og signalordet "OBS" angiver en mulig situation, som kan medføre materielle skader, hvis situationen ikke undgås.
	Bemærk: "Bemærk" henviser til yderligere oplysninger, som gør det nemmere at bruge produktet.
	Læs vejledningen.
	Jævnstrøm/-spænding
	Vekselstrøm/-spænding
	Beskyttelsesklasse II: Beskyttelse med dobbelt eller forstærket isolering.
	Brug kun produktet inden døre.
	Brug ikke strømadapteren, hvis stikket eller tilslutningsledningen er beskadiget.
	Dette produkt opfylder kravene i de gældende europæiske og nationale direktiver.
	Bortskaf ikke elapparater sammen med husholdningsaffaldet!
	Aflever emballagen til miljømæssigt korrekt bortskaffelse.

	<p>Emballage af genbrugsmaterialer. Vær opmærksom på mærkningen af emballagematerialerne ved affaldssortering: De er mærket med forkortelserne (a) og tallene (b) med følgende betydning: 1-7: Plast, 20-22: Papir og pap, 80-98: Kompositmaterialer.</p>
  ES/PT	<p>Emballagen indeholder dele af papir og/eller pap. Emballagen indeholder dele af plastik og/eller metal.</p>
  	<p>FR Cet appareil et ses cordons se recyclent <small>Points de collecte sur www.azulfairedemesdechets.fr Privilegiez la réparation ou le don de votre appareil !</small></p> <p>FR ÉLÉMENTS D'EMBALLAGE <small>A DÉPOSER EN MAGASIN OU A DÉPOSER EN DÉCHÈTERIE</small></p> <p>FR: Produktet, emballagen og betjeningsvejledning kan genbruges, er underlagt et udvidet producentansvar og indsamles sorteret.</p>

2. Sikkerhedsanvisninger

⚠ FARE!

- Kontrollér at spændingen, som er angivet i de tekniske data til produktet, er i overensstemmelse med netspændingen, før du tænder produktet.
- Tag stikket ud af stikkontakten. Træk ikke i selve ledningen.
- Ledningen må aldrig knækkes eller klemmes og heller ikke lægges, så man kan træde på den eller snuble over den.
- Hvis stikket eller ledningen er beskadiget, skal det/den straks udskiftes af en autoriseret reparatør, kundeservice eller en tilsvarende kvalificeret person, så farlige situationer undgås.
- Sørg for, at ledningen ikke bliver våd eller fugtig under brug. Læg ledningen, så den ikke kommer i klemme eller beskadiges.
- Sørg for, at produktet, ledningen og strømstikket ikke kommer i kontakt med varmekilder som f.eks. kogeplader eller åben ild.
- Træk netadapteren ud af stikkontakten ved driftsfejl.
- Træk stikket ud af stikkontakten, når du holder pause, før rengøring, og når du er færdig med at bruge produktet.
- Brug kun produktet i indendørs rum og ikke udendørs.
- Læg ikke produktet ned i vand eller andre væsker.
- Brug ikke produktet i eksplosive omgivelser eller i nærheden af brændbare genstande.
- Rør ikke ved netadapteren eller produktet med våde eller fugtige hænder.
- Brug ikke netadapteren sammen med en forlængerledning, men sæt netadapteren direkte i en stikkontakt.

- Tag straks netadapteren ud af stikkontakten, hvis du registrerer usædvanlige lyde, brandlugt eller røgudvikling. Lad en kvalificeret fagmand kontrollere produktet, før det anvendes igen.
- Lad kun autoriserede specialforretninger eller kundeservice reparere produktet. Forkert udførte reparationer kan medføre fare for brugeren. Desuden bortfalder alle garantikrav.

⚠ ADVARSEL!

- Emballeringsmateriale er ikke legetøj! Opbevar emballeringsmateriale uden for børns rækkevidde.
- Dette produkt kan bruges af børn over 8 år under opsyn.
- Dette produkt kan bruges af personer med reducerede fysiske, sensoriske eller mentale evner eller manglende erfaring og/eller viden, hvis de er under opsyn eller er blevet oplært i brugen af produktet og de farer, som kan være forbundet med det.
- Børn må ikke lege med produktet.

- Rengøring og vedligeholdelse må ikke udføres af børn uden opsyn.
- Brug kun de originale tilbehørsdele, som anbefales af producenten til dette produkt.
- Brug kun produktet, når det er monteret korrekt og fuldstændigt.
- Under brug må produktet ikke tildækkes. Brug aldrig produktet i nærheden af benzin eller andre letantændelige stoffer.
- Kontrollér produktet for udvendige, synlige skader før brug. Brug ikke produktet, hvis det er beskadiget eller har været tabt på gulvet.
- Brug kun produktet som angivet under forskriftsmæssig anvendelse.

⚠ OBS!

- Brug ikke netadapteren til andre produkter, og prøv ikke på at anvende dette produkt med en anden netadapter. Brug kun netadapteren, som leveres sammen med dette produkt (model LLL 10 A1-1).
- Stik ikke genstande ind i produktets åbninger.

- Brug ikke produktet med blokerede åbninger. Hold åbningerne fri for snavs, trævler, hår og andet, som kan hindre luftcirkulationen.
 - Sørg for, at produktet, ledningen og strømstikket ikke kommer i kontakt med varmekilder som f.eks. kogeplader eller åben ild.
 - Lad aldrig produktet være i brug uden opsyn.
 - Brug ikke stærke rengøringsmidler eller opløsningsmidler til rengøring af produktet. De kan ødelægge overfladen.
 - Beskyt produktet mod fugt og andre væsker eller genstande, der kan komme ind i kabinettet.
 - Stil ikke genstande, der er fyldt med væske (f.eks. en vase) på produktet. Produktet kan beskadiges, så det ikke kan repareres igen.
 - Stil ikke tunge genstande på produktet.
 - Undgå direkte påvirkning fra solens stråler.
 - Åben ild som f.eks. brændende stearinlys må ikke stilles på produktet eller lige ved siden af det.
 - Stil produktet på en fast, plan og tør overflade, så det står sikkert og ikke kan vælte.
- ① **Bemærk:**
- Brugeren skal ikke gøre noget for at indstille produktet til 50 eller 60 Hz. Produktet indstilles automatisk til 50 eller 60 Hz.
 - Hold vinduer og døre lukkede ved brug af produktet, så produktet kan arbejde effektivt.
 - Stil produktet som minimum 50 cm fra vægge og andre genstande for at sikre en god luftcirkulation.
 - Brug kun produktet i rum med et areal på maksimalt 14 m².

3. Betjeningselementer/ beskrivelse af delene

(Se billederne på udfoldningssiden)

- ❶ Tænd-/sluk-knap 
- ❷ Ventilator-knap 
- ❸ Timer-knap 
- ❹ Filterskift-LED 
- ❺ Tilslutningsstik
- ❻ Afdækning
- ❼ EPA-filter
- ❽ Filter-nulstillingsknap
- ❾ Netadapter
- ❿ Hulstik netadapter
- ⓫ Støtte
- ⓬ Fødder

4. Første brug

4.1. Kontrol af de leverede dele

⚠ FARE! Der er fare for kvælning!
Emballagematerialer må ikke bruges til leg.

- ♦ Tag alle dele og betjeningsvejledningen ud af emballagen.
- ♦ Fjern alle emballeringsmaterialer samt eventuelle folier og mærkater.

Pakkens indhold består af følgende dele:

- Luftrenser
- Støtte
- 4x fod
- EPA-filter (filterklasse: EPA 12)
- Afdækning
- Netadapter
- Denne betjeningsvejledning

❶ **Bemærk:** Kontrollér, at alle dele er leveret med, og at de ikke har synlige skader. Ved ufuldstændig levering eller ved skader på grund af mangelfuld emballering eller på grund af transporten, bedes du henvende dig til vores service-hotline (se kapitel **12.3. Service**).

4.2. Montering af produktet

Stående montering

- ♦ Sæt de fire fødder **❷** fast på støtten **❶** (se fig. 1).

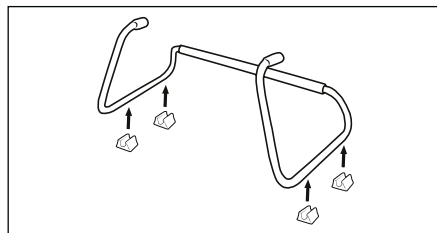

Fig. 1

- ♦ Stil produktet på støtten **❶**, og sæt produktets to huller ind i støttens **❶** holdere (se fig. 2).

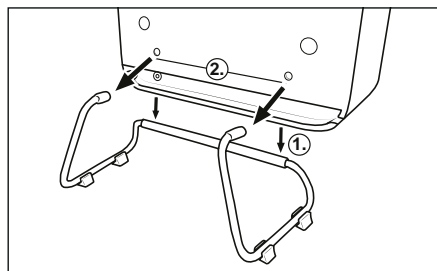

Fig. 2

Vægmontering

⚠ FARE! Livsfare på grund af elektrisk stød!
Sørg for, at elektriske ledninger eller andre installationer som f.eks. vandrør i væggen ikke beskadiges, når du borer.

- ❶ **Bemærk:** (1) Undersøg altid før montering, hvilken type dyvler, der passer til monteringsstedet. Vi anbefaler dyvler med en diameter på 6 mm. Spørg eventuelt en fagmand til råds. (2) Sørg for, at der er en egnet stikkontakt i tilslutningsledningens tilslutningsradius ved valg af monteringsstedet. (3) Støtten **❶** må ikke være sat på ved vægmontering.

- ◆ Markér to borehuller i en minimumhøjde på 400 mm og med en afstand på 255 mm (se fig. 3).

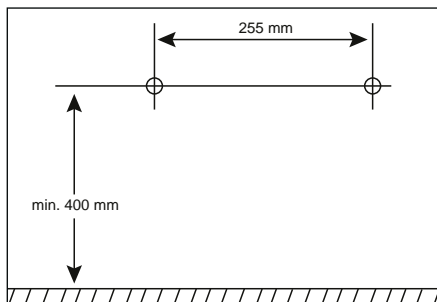

Fig. 3

- ◆ Bor de to huller på de markerede steder med en boremaskine og et bor.
- ◆ Sæt en dyvel i hvert af de to huller.
- ◆ Skru en linsehovedskrue i hver af de to dyvler. Lad linsehovedskrueerne rage ca. 5 mm ud af dyvlerne, så der er plads nok til at hænge produktet op (se fig. 4).
- ◆ Sæt netadapterens ⑩ hulstik ind i tilslutningsstikket ⑤ på produktet (se fig. 4).
- ◆ Hæng produktet med de to ophængningsringe på de to linsehovedskruer (se fig. 4).
- ◆ Løft produktet lidt ud fra væggen. Træk netadapterens ⑨ ledning gennem produktets kabelskakt udvendigt til venstre eller højre (se fig. 4).

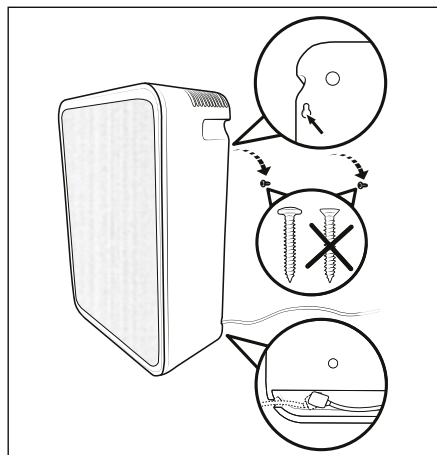

Fig. 4

5. Betjening og funktion

⚠ **OBS!** Beskadigelse af produktet!

- (1) Dæk aldrig ventilationsåbningerne til, da det kan medføre overophedning af produktet. Hold mindst 50 cm afstand til vægge eller andre genstande ved opstilling af produktet.
- (2) Stil produktet på en fast, plan og tør overflade. (3) Produktets kapacitet er beregnet til anvendelse i rum med en maksimal størrelse på 14 m². (4) I starten kan produktet lugte en smule af plastik, men det forsvinder igen, når det har været i gang et stykke tid. Denne lugt stammer fra materialerne, der er anvendt ved fremstilling af produktet, og er ikke sundhedsskadelig.

5.1. Vedrørende produktets funktion

Inden i luftrensere sidder en udlufter (ventilator), som trækker rumluften ind i produktet og gennem et filter af høj kvalitet. Filteret renser luften for partikler som f.eks. husstøv, pollen, skimmelsporer, røg og lignende, så andelen af disse partikler reduceres i luften.

Produktet har en timer-funktion til automatisk slukning.

5.2. Tænd/sluk for produktet

- ❗ **Bemærk:** Ved anvendelse af produktet som vægmontering skal produktet først tages af væggen.
- ◆ Sæt netadapterens 10 hulstik ind i tilslutningsstikket 5 på produktet.
- ◆ Sæt netadapteren 9 ind i en stikkontakt. Alle LED'er lyser kort.
- ◆ Tryk på tænd-/sluk-knappen 1 1 for at tænde for produktet. Produktet er i gang.
- ◆ Tryk på tænd-/sluk-knappen 1 1 for at slukke for produktet. Alle LED'er slukkes.

5.3. Ventilatorfunktion

Produktets ventilatorfunktion har følgende indstillingsmuligheder:

☾ = sleep-modus

Lav ventilatorhastighed for funktion næsten uden støj og med lav luftstrøm

I = trin 1

Middel-ventilatorhastighed for middel luftstrøm

II = trin 2

Høj ventilatorhastighed for høj luftstrøm

- ◆ Tryk evt. flere gange på knappen ventilatorfunktion 2 2, mens produktet kører, for at vælge den ønskede indstilling (sleep, trin 1, trin 2). LED for den valgte indstilling lyser.
- ❗ **Bemærk:** Indstillingen gemmes ikke, når produktet slukkes. Standardindstillingen for ventilatorfunktionen er sleep-modus.

Trin	Støj	CADR	Effekt
☾ = sleep-modus	36 dB(A)	25 m ³ /h	2,6 W
I = trin 1	49 dB(A)	48 m ³ /h	6,6 W
II = trin 2	58 dB(A)	85 m ³ /h	17 W

5.4. Timer-funktion

Med timer-funktionen kan du indstille produktets funktionstid mellem 2, 4 eller 8 timer. Når den indstillede tid er gået, slukkes produktet automatisk og skifter til standbytilstand. Gør følgende for at indstille timer-funktionen:

- ◆ Tryk en gang kort på timer-knappen 3 3 for at aktivere timer-funktionen. Tryk derefter evt. flere gange på timer-knappen 3 3 for at indstille den ønskede driftstid (2h, 4h, 8h). Den indstillede driftstid vises med en lysende LED.
- ◆ Tryk på timer-knappen 3 3, indtil alle LED'er er slukkede. Timer-funktionen er deaktiveret.

6. Rengøring og vedligeholdelse

⚠ **FARE!** Livsfare på grund af elektrisk stød!

Sluk altid for produktet før rengøring og vedligeholdelse. Tag altid netadapterens 9 stik ud af stikkontakten før rengøring. Tag netadapterens 9 hulstik 10 ud af tilslutningsstikket 5 på produktet. Sørg for, at der ikke kommer fugt ind i produktet under rengøring.

- ❗ **OB!** Beskadigelse af produktet! Brug ikke rengøringsmidler, der er ætsende, skurende eller indeholder opløsningsmidler. De kan angribe produktets overflade.
- ◆ Tør produktet, støtten 11 og fødderne 12 af med en let fugtet klud. Brug ikke opløsningsmidler eller rensmidler, som angriber plast. Tilsæt lidt opvaskemiddel til kluden, og skyl af med rent vand.
- ◆ Lad delene tørre godt, inden de opbevares eller tages i brug igen.

- ◆ Tag afdækningen **6** på gribeordbningerne på produktets overside af (se fig. 5). Støvsug afdækningen **6** fra begge sider med en støvsuger. Rengøring af EPA-filteret **7** er ikke nødvendigt. Fastgør afdækningen **6** på gribeordbningerne på produktets overside igen.

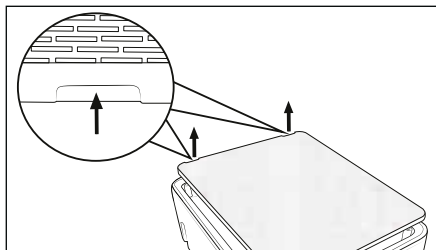

Fig. 5

7. Opbevaring

- ◆ Tag produktets netadapter **9** ud af stikkontakten.
- ◆ Tag netadapterens **9** hulstik **10** ud af tilslutningsstikket **5** på produktet.
- ◆ Opbevar produktet et tørt og støvfrit sted uden direkte sollys.

8. Filterskift

Når filterskift-LED'en **4** blinker (se fig. 6), filtrerer EPA-filteret **7** ikke længere, som det skal. Informationer om bestilling af reservedele kan findes i kapitlet **11. Reservedelsbestilling**.

- ◆ Tag produktets netadapter **9** ud af stikkontakten.
- ◆ Tag netadapterens **9** hulstik **10** ud af tilslutningsstikket **5** på produktet.
- ◆ Tag afdækningen **6** på gribeordbningerne på produktets overside af (se fig. 6).
- ◆ Tag EPA-filteret **7** ud af produktet ved at holde i flappen (se fig. 6).

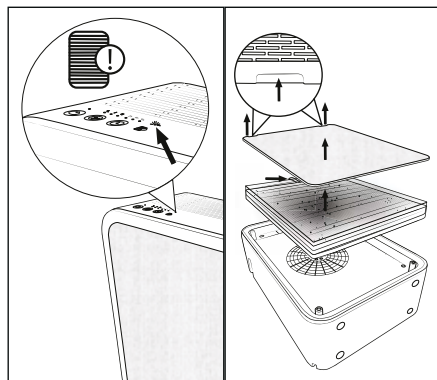

Fig. 6

- ◆ Sæt det nye EPA-filter **7** ind i produktet (se fig. 7).
- ◆ Sæt netadapterens **9** hulstik **10** ind i tilslutningsstikket **5** på produktet.
- ◆ Sæt netadapteren **9** ind i en stikkontakt. Alle LED'er lyser kort.
- ◆ Hold filter-nulstillings-knappen **8** nede i 3 sekunder (se fig. 7). Produktet har nu registreret det nye filter.
- ◆ Sæt afdækningen **6** ind i produktet (se fig. 7).

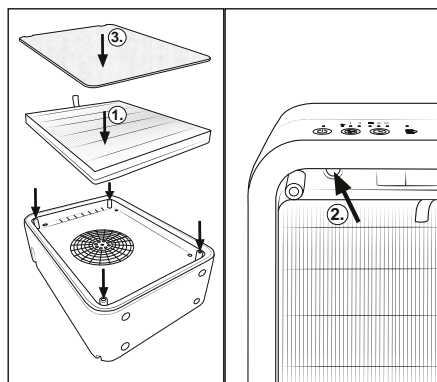



Fig. 7

9. Afhjælpning af fejl

Fejl	Årsag	Afhjælpning
Produktet kan ikke tændes.	Strømskikket er ikke sat i.	Sæt strømskikket i en stikkontakt.
	Stikkontakten leverer ikke strøm.	Kontrollér husets sikringer.
Filterskift-LED  4 blinker.	Filteret skal udskiftes, da det ikke længere filtrerer i fuldt omfang.	Udskift filteret (se kapitel 8. Filterskift).

10. Bortskaffelse



Symbolet med den overstregede affaldscontainer betyder, at dette produkt ikke må bortskaffes med husholdningsaffaldet, når dets levetid er slut. Produktet skal afleveres på de angivne indsamlingssteder, genbrugsstationer eller renovationselskaber.



Du bedes slette alle personlige data før returneringen.

Emballagen består af miljøvenlige materialer, som kan bortskaffes på de lokale genbrugspladser.

Bortskaf emballagen miljøvenligt.

11. Reservedelsbestilling

Du kan altid bestille reservedele til dette produkt på internettet på www.kompernass.com.









Scan QR-koden med din mobiltelefon/tablet. Med denne QR-kode kommer du direkte til vores webside og kan se og bestille de tilgængelige reservedele.

- ⓘ Bemærk:** (1) Hvis du har problemer med online-bestillingen, kan du henvende dig telefonisk eller pr. e-mail til vores servicecenter. (2) Oplys altid varenummeret (IAN) **527955_2507**, når du afgiver din bestilling. (3) Vær opmærksom på, at det ikke er muligt at foretage online-bestilling af reservedele i alle lande.

12. Tillæg

12.1. Tekniske data

Produkt	
Indgangsspænding	24 V \equiv
Indgangsstrøm	1,0 A
Mærkeeffekt	17 W
Polaritet	

Netadapter	
Producent	KOMPERNASS HANDELS GMBH, BURGSTRASSE 21, 44867 BOCHUM, TYSKLAND Handelsregister AG Bochum, registreringsnummer: HRB 4598
Model	LLL 10 A1-1
Indgangsspænding	100–240 V ~
Indgangs- vekselstrømsfrekvens	50/60 Hz
Udgangsspænding	24,0 V ==
Udgangsstrøm	1,0 A
Udgangseffekt	24,0 W
Gennemsnitlig effektivitet ved drift	88,2 %
Effektivitet ved lav belastning (10%)	84,6%
Effektforbrug i ubelastet tilstand	0,08 W
Strømforbrug	0,8 A
Beskyttelsesklasse	II /  (dobbeltisolering)
Polaritet	 (plus indvendigt, minus udvendigt)
Effektivitetsklasse	6 
Kortslutningsstabil sikkerhedstransformator	
Nominel omgivende temperatur (ta)	40 °C
Strømforsyning	
Kapslingsklasse	IP20: Beskyttelse mod indtrængning af faste fremmedlegemer med en diameter ≥ 12,5 mm

- Bemærk:** Brugeren behøver ikke foretage sig noget for at omstille produktet fra 50 til 60 Hz eller omvendt. Produktet tilpasser sig både til 50 og til 60 Hz.

12.2. Garanti for Kompernass Handels GmbH

Kære kunde

På dette produkt får du 3 års garanti fra købsdatoen. I tilfælde af mangler ved produktet har du en række juridiske rettigheder i forhold til sælgeren af produktet. Dine juridiske rettigheder forringes ikke af den nedenfor anførte garanti.

Garantibetingelser

Garantiperioden begynder på købsdatoen.

Opbevar venligst kvitteringen et sikkert sted. Den er nødvendig for at kunne dokumentere købet.

Hvis der inden for tre år fra dette produkts købsdato opstår en materiale- eller fabrikationsfejl, vil produktet – efter vores valg – blive repareret eller udskiftet, eller købsprisen vil blive refunderet gratis til dig. Denne garantiydelse forudsætter, at det defekte produkt afleveres, og købsbeviset (kvitteringen) forevises i løbet af fristen på tre år, og at der gives en kort skriftlig beskrivelse af, hvori manglen består, og hvornår den er opstået.

Hvis defekten er dækket af vores garanti, får du et repareret eller et nyt produkt retur. Reparation eller ombytning af produktet udløser ikke en ny garantiperiode.

Garantiperiode og juridiske mangelkrav

Garantiperioden forlænges ikke, hvis der gøres brug af garantien. Det gælder også for udskiftede og reparerede dele. Skader og mangler, som eventuelt allerede fandtes ved køb, samt manglende dele, skal anmeldes straks efter udpakningen. Når garantiperioden er udløbet, er reparation af skader betalingspligtig.

Garantiens omfang

Produktet er produceret omhyggeligt efter strenge kvalitetsretningslinjer og testet grundigt inden leveringen.

Garantien dækker materiale- og fabrikationsfejl. Denne garanti omfatter ikke produktdele, der er udsat for normal slidage og derfor kan betragtes som sliddele, eller skader på skrøbelige dele som f.eks. kontakter eller dele af glas.

Denne garanti bortfalder, hvis produktet er blevet beskadiget, ikke er forskriftsmæssigt anvendt eller vedligeholdt. For at sikre forskriftsmæssig anvendelse

delse af produktet skal alle anvisninger nævnt i betjeningsvejledningen nøje overholdes. Anvendelsesformål og handlinger, som frarådes eller der advares imod i betjeningsvejledningen, skal ubetinget undgås.

Produktet er kun beregnet til privat og ikke til kommercielt brug. Ved misbrug og uhensigtsmæssig brug, anvendelse af vold og ved indgreb, som ikke er foretaget af vores autoriserede serviceafdeling, bortfalder garantien.

Afvikling af garantisager

For at sikre en hurtig behandling af din anmeldelse bør du følge nedenstående anvisninger:

- Ved alle forespørgsler bedes du have kvitteringen og artikelnummeret (IAN) 527955_2507 klar som dokumentation for købet.
- Artikelnummeret kan du finde på typeskiltet på produktet, som indgravering på produktet, på betjeningsvejledningens forside (nederst til venstre) eller som klæbemærke på bag- eller undersiden af produktet.
- Hvis der opstår funktionsfejl eller øvrige mangler, bedes du først kontakte nedennævnte serviceafdeling telefonisk eller via e-mail.
- Et produkt, der er registreret som defekt, kan du derefter indsende portofrit til den oplyste serviceadresse med vedlæggelse af købsbevis (kvittering) og en beskrivelse af, hvori manglen består, og hvornår den er opstået.



På www.lidl-service.com kan du downloade denne og mange andre manualer, produktvideoer og installationssoftware.

Med denne QR-kode kommer du direkte til Lidl-servicesiden (www.lidl-service.com) og kan åbne den ønskede betjeningsvejledning ved indtastning af artikelnummeret (IAN) 527955_2507.

12.3. Service

DK Service Danmark

Tel.: 32 710005

E-Mail: kompernass@lidl.dk

IAN 527955_2507

12.4. Importør

Bemærk at den efterfølgende adresse ikke er en serviceadresse. Kontakt først det nævnte servicested.

KOMPERNASS HANDELS GMBH

BURGSTRASSE 21

44867 BOCHUM

TYSKLAND

www.kompernass.com

Indice

1. Introduzione	114
1.1. Informazioni sul presente manuale di istruzioni	114
1.2. Uso conforme.	114
1.3. Avvisi e simboli utilizzati.	114
2. Avvertenze di sicurezza	115
3. Elementi di comando/descrizione delle parti	118
4. Messa in funzione	118
4.1. Controllo del materiale in dotazione	118
4.2. Montare l'apparecchio	118
5. Utilizzo e funzionamento	119
5.1. Funzionamento dell'apparecchio.	119
5.2. Accensione/spengimento dell'apparecchio.	120
5.3. Funzione ventilatore	120
5.4. Funzione Timer.	120
6. Pulizia e piccola manutenzione	120
7. Conservazione	121
8. Cambio del filtro	121
9. Risoluzione degli errori	122
10. Smaltimento	122
11. Ordinazione dei pezzi di ricambio	122
12. Appendice	122
12.1. Dati tecnici	122
12.2. Garanzia della Kompernass Handels GmbH	123
12.3. Assistenza	124
12.4. Importatore	124

1. Introduzione

1.1. Informazioni sul presente manuale di istruzioni

Congratulazioni per l'acquisto del nuovo apparecchio. È stato scelto un apparecchio di alta qualità. Il manuale di istruzioni è parte integrante di questo apparecchio. Esso contiene importanti note sulla sicurezza, sull'uso e sullo smaltimento. Prima di utilizzare l'apparecchio acquisire dimestichezza con tutte le note relative ai comandi e alla sicurezza. Utilizzare l'apparecchio solo nei modi descritti e per i campi di utilizzo indicati. In caso di cessione dell'apparecchio a terzi, consegnare anche tutta la relativa documentazione.



1.2. Uso conforme













Questo apparecchio è destinato alla pulizia dell'aria in interni di case private. Un uso diverso o esulante da quanto sopra riportato è considerato non conforme. Il dispositivo non è destinato a essere usato in ambienti commerciali o industriali.





Sono escluse rivendicazioni di qualsiasi tipo per danni derivanti da uso non conforme, riparazioni non professionali, modifiche non autorizzate o uso di parti di ricambio non autorizzate. Il rischio è esclusivamente a carico dell'utente.

1.3. Avvisi e simboli utilizzati

Nel presente manuale di istruzioni, sulla confezione e sul dispositivo vengono utilizzati gli avvisi e i simboli seguenti:

	PERICOLO! Un avviso con questo simbolo e la parola di segnalazione "PERICOLO" indica una situazione di pericolo immediata che, se non viene evitata, ha come conseguenza la morte o una lesione grave.
	AVVERTENZA! Un avviso con questo simbolo e la parola di segnalazione "AVVERTENZA" indica una possibile situazione di pericolo che, se non viene evitata, potrebbe avere come conseguenza la morte o una lesione grave.

	CAUTELA! Un avviso con questo simbolo e la parola di segnalazione "CAUTELA" indica una possibile situazione di pericolo che, se non viene evitata, potrebbe avere come conseguenza una lesione di entità lieve o moderata.
	ATTENZIONE! Un avviso con questo simbolo e la parola di segnalazione "ATTENZIONE" indica una possibile situazione che, se non viene evitata, potrebbe avere come conseguenza danni materiali.
	Nota: una nota fornisce ulteriori informazioni volte a facilitare l'uso dell'apparecchio.
	Leggere le istruzioni.
	Corrente/tensione continua
	Corrente/tensione alternata
	Classe di protezione II: protezione mediante doppio isolamento o isolamento rinforzato.
	Utilizzare l'apparecchio solo al chiuso.
	Non utilizzare l'alimentatore se la spina o il cavo di collegamento sono danneggiati.
	Questo prodotto soddisfa tutti i requisiti delle vigenti direttive europee e nazionali.
	Non smaltire l'apparecchio elettrico insieme ai rifiuti domestici!
	Smaltire l'imballaggio in modo ecologico.

	<p>Imballaggio in materiali riciclabili.</p> <p>Per la raccolta differenziata dei rifiuti, tenere conto dell'identificazione dei materiali di imballaggio: questi presentano codici costituiti da abbreviazioni (a) e numeri (b) con il seguente significato:</p> <p>1-7: materie plastiche, 20-22: carta e cartone, 80-98: materiali compositi.</p>
  ES/PT	<p>L'imballaggio contiene elementi di carta e/o cartone.</p> <p>L'imballaggio contiene elementi di plastica e/o metallo.</p>
	<p>FR Cet appareil et ses cordons se recyclent</p> <p>FR ÉLÉMENTS D'EMBALLAGE</p> <p>FR: Il prodotto, l'imballaggio e il libretto di istruzioni sono riciclabili, sono soggetti ad una responsabilità estesa del produttore e vengono raccolti in maniera differenziata.</p>

- Non piegare o schiacciare il cavo di collegamento e posizionarlo in modo che non venga calpestato o costituisca intralcio.
- Per evitare rischi, fare sostituire immediatamente l'alimentatore o il cavo di collegamento danneggiati da personale specializzato autorizzato, dal centro di assistenza clienti o da persone con qualifiche analoghe.
- Assicurarsi che durante il funzionamento il cavo di collegamento non sia esposto all'acqua o all'umidità. Condurlo in modo tale da impedire che si incastri o danneggi.
- Assicurarsi che l'apparecchio, il cavo di alimentazione o la spina non vengano mai a contatto con sorgenti di calore come piastre di cottura o fiamme libere.
- In caso di anomalie del funzionamento staccare l'alimentatore dalla presa di corrente.
- Ad ogni interruzione o cessazione dell'uso e prima di ogni pulizia staccare la spina dalla presa.
- Utilizzare l'apparecchio solo al chiuso, non all'aperto.
- Non immergere l'apparecchio in acqua o in altri liquidi.

2. Avvertenze di sicurezza

⚠ PERICOLO!

- Prima di accendere l'apparecchio controllare che la tensione riportata nei dati tecnici corrisponda alla tensione di rete esistente.
- Staccare l'alimentatore dalla presa di corrente tirando sempre dalla spina. Non tirare mai dal cavo di collegamento.

- Non utilizzare l'apparecchio in ambienti a rischio di esplosione o vicino ad oggetti infiammabili.
- Non toccare mai l'alimentatore o l'apparecchio con mani bagnate o umide.
- Non usare l'alimentatore con un cavo di prolunga, bensì collegare l'alimentatore direttamente a una presa di corrente.
- In presenza di rumori insoliti, odore di bruciato o sviluppo di fumo, staccare immediatamente l'alimentatore dalla presa di corrente. Fare controllare l'apparecchio da un tecnico qualificato prima di riutilizzarlo.
- Fare eseguire le riparazioni solo da aziende specializzate o dall'assistenza clienti. Le riparazioni inadeguate possono causare gravi pericoli per l'utente e comportano l'annullamento della garanzia.

⚠ AVVERTENZA!

- I materiali d'imballaggio non sono un giocattolo! Tenere tutti i materiali d'imballaggio fuori dalla portata dei bambini.
- Questo apparecchio può essere utilizzato da bambini di almeno 8 anni di età purché sorvegliati.
- Questo apparecchio può essere utilizzato da persone con capacità fisiche, sensoriali o mentali ridotte o insufficiente esperienza o conoscenza, solo se sorvegliate o istruite sull'uso sicuro dell'apparecchio e qualora ne abbiano compreso i pericoli associati.
- I bambini non devono giocare con l'apparecchio.
- La pulizia e la manutenzione a cura dell'utente non devono essere eseguite dai bambini se non sorvegliati.
- Per questo apparecchio usare solo gli accessori originali consigliati dal produttore.
- Utilizzare l'apparecchio solo se montato correttamente e completamente.
- Non coprire l'apparecchio mentre è in funzione. Non utilizzare l'apparecchio nelle vicinanze di benzina o altri materiali infiammabili.
- Prima dell'uso, controllare l'apparecchio per rilevare eventuali danni esterni visibili. Non mettere in funzione l'apparecchio se è danneggiato o nel caso in cui sia caduto.
- Utilizzare l'apparecchio solo conformemente alla destinazione d'uso.

❗ **ATTENZIONE!**

- Non usare l'alimentatore per altri prodotti e non cercare di fare funzionare questo apparecchio con un altro alimentatore. Usare solo l'alimentatore fornito con questo apparecchio (modello LLL 10 A1-1).
- Non infilare oggetti nelle aperture dell'apparecchio.
- Non utilizzare l'apparecchio con le aperture bloccate. Mantenere le aperture libere da sporcizia, pelucchi, peli e tutto ciò che possa ostacolare la circolazione dell'aria.
- Assicurarsi che l'apparecchio, il cavo di alimentazione o la spina non vengano mai a contatto con sorgenti di calore come piastre di cottura o fiamme libere.
- Non lasciare mai l'apparecchio incustodito durante l'uso.
- Per la pulizia dell'apparecchio non usare detergenti aggressivi o solventi. In caso contrario, si potrebbero arrecare danni alla superficie.
- Proteggere l'apparecchio dall'umidità e dalla penetrazione di liquidi e oggetti nell'alloggiamento.
- Non collocare contenitori pieni di acqua (per es. vasi) sull'apparecchio. L'apparecchio potrebbe danneggiarsi irreparabilmente.
- Non collocare oggetti pesanti sull'apparecchio.
- Evitare di esporre l'apparecchio all'irradiazione solare diretta.
- Non collocare sorgenti di fiamme libere, come ad es. candele accese, sull'apparecchio o accanto ad esso.
- Collocare l'apparecchio su una superficie solida, piana e asciutta, per impedirne il ribaltamento.

❗ **Nota:**

- Non è necessario che l'utilizzatore imponga l'apparecchio per l'uso a 50 o 60 Hz. L'apparecchio si imposta automaticamente su 50 o 60 Hz.
- Durante l'uso, tenere le porte e le finestre chiuse, per consentire il funzionamento efficiente dell'apparecchio.
- Per garantire una buona circolazione dell'aria, collocare l'apparecchio a una distanza minima di 50 cm da pareti o altri oggetti.
- Utilizzare l'apparecchio solo in ambienti con una superficie di massimo 14 mq.

3. Elementi di comando/ descrizione delle parti

(per le illustrazioni, vedere la pagina pieghevole)

- ❶ Tasto on/off ⏻
- ❷ Tasto ventilatore 🌀
- ❸ Tasto timer ⌚
- ❹ LED cambio filtro 📄
- ❺ Presa
- ❻ Copertura
- ❼ Filtro EPA
- ❽ Tasto reset filtro
- ❾ Alimentatore
- ❿ Spinotto cavo alimentatore
- ⓫ Supporto
- ⓬ Piedini di sostegno

4. Messa in funzione

4.1. Controllo del materiale in dotazione

⚠ PERICOLO! Sussiste pericolo di soffocamento! Il materiale di imballaggio non deve essere utilizzato come giocattolo.

- ◆ Prelevare dalla confezione tutte le parti e il manuale di istruzioni.
- ◆ Rimuovere tutto il materiale di imballaggio ed eventuali pellicole e adesivi.

Il materiale in dotazione comprende i seguenti componenti:

- Purificatore d'aria
- Supporti
- 4 piedini di sostegno
- Filtro EPA (classe di filtro: EPA 12)
- Copertura
- Alimentatore
- Il presente manuale di istruzioni

❶ **Nota:** controllare che la dotazione sia completa e che non presenti danni visibili. In caso di fornitura incompleta o in presenza di danni da trasporto o da imballaggio inadeguato, rivolgersi alla linea diretta di assistenza (vedere capitolo 12.3. Assistenza).

4.2. Montare l'apparecchio

Montaggio in verticale

- ◆ Fissare i quattro piedini di sostegno ❷ al supporto ❶ (vedere fig. 1).

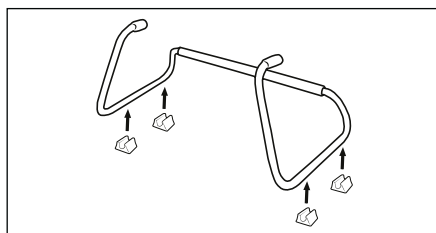

Fig. 1

- ◆ Collocare l'apparecchio sul supporto ❶ e introdurre i sostegni del supporto ❶ nei due fori dell'apparecchio (vedere fig. 2).

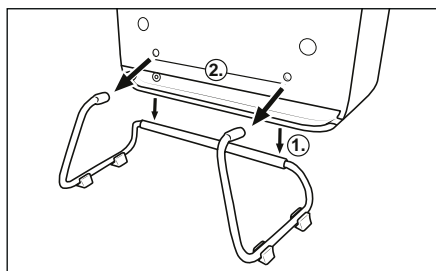

Fig. 2

Montaggio a parete

⚠ PERICOLO! Pericolo di morte per folgorazione!

Quando si praticano i fori nella parete, assicurarsi di non danneggiare linee elettriche o altre installazioni, come ad es. i tubi idraulici.

- ❶ **Nota:** (1) Prima del montaggio è necessario verificare quali tasselli siano idonei per il luogo di montaggio previsto. Si consiglia di utilizzare tasselli con un diametro di 6 mm. In caso di dubbi rivolgersi ad un esperto.
- (2) Quando si sceglie il luogo di montaggio, assicurarsi che nelle vicinanze vi sia una presa elettrica adeguata che il cavo di alimentazione possa comodamente raggiungere.
- (3) Per il montaggio a parete il supporto ❶ non deve essere applicato.

- ◆ Tracciare due fori ad un'altezza minima di 400 mm e una distanza di 255 mm (vedere fig. 3).

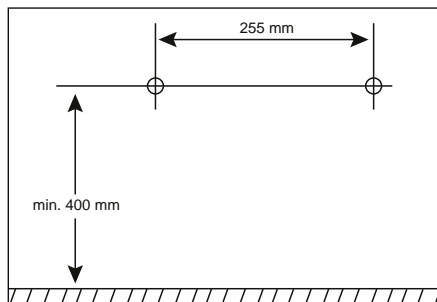

Fig. 3

- ◆ Con un trapano e una punta, praticare due fori nei punti contrassegnati.
- ◆ Infilare un tassello in ciascun foro.
- ◆ Avvitare una vite a testa cilindrica in ciascun foro. Lasciare che le viti a testa cilindrica sporgano di circa 5 mm dai tasselli, in modo da disporre di spazio sufficiente per agganciare l'apparecchio (vedere fig. 4).
- ◆ Inserire lo spinotto cavo dell'alimentatore ⑩ nella presa ⑤ dell'apparecchio (vedere fig. 4).
- ◆ Agganciare l'apparecchio alle due viti a testa cilindrica con i due occhielli di sospensione (vedere fig. 4).
- ◆ Sollevare un poco l'apparecchio dalla parete. Far passare il cavo dell'alimentatore ⑨ attraverso la canalina dell'apparecchio facendolo uscire verso sinistra o destra (vedere fig. 4).

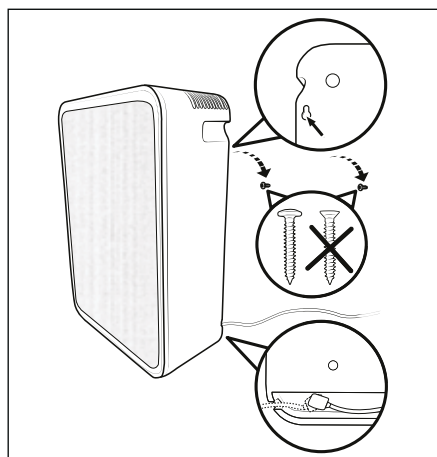

Fig. 4

5. Utilizzo e funzionamento

ⓘ **ATTENZIONE!** Danneggiamento dell'apparecchio!

- (1) Non coprire mai le aperture di ventilazione, poiché questo può comportare il surriscaldamento dell'apparecchio. Quando si installa l'apparecchio, mantenere una distanza di almeno 50 cm dalle pareti o da altri oggetti.
- (2) Collocare l'apparecchio su una superficie di appoggio solida, piana e asciutta.
- (3) La capacità dell'apparecchio è concepita per l'uso in ambienti fino ad una dimensione massima di 14 mq.
- (4) Inizialmente l'apparecchio emette durante l'uso un lieve odore di plastica che scompare dopo un certo tempo di utilizzo. Questo odore è dovuto ai materiali utilizzati durante la produzione dell'apparecchio e non è nocivo per la salute.

5.1. Funzionamento dell'apparecchio

All'interno del purificatore d'aria è presente una ventola (ventilatore) con cui l'aria ambiente viene aspirata nell'apparecchio e fatta passare attraverso un filtro di alta qualità. Il filtro priva l'aria delle particelle, come ad es. polvere domestica, pollini, spore della muffa, fumo, ecc., in modo da ridurre la quantità nell'aria ambiente.

L'apparecchio è dotato di una funzione timer per lo spegnimento automatico.

5.2. Accensione/spengimento dell'apparecchio

- ❶ **Nota:** se si utilizza l'apparecchio montato su una parete, per prima cosa togliere l'apparecchio dalla parete.
- ◆ Inserire lo spinotto cavo dell'alimentatore ❶ nella presa ❷ dell'apparecchio.
- ◆ Collegare l'alimentatore ❹ ad una presa di corrente. Tutti i LED si illuminano brevemente.
- ◆ Per accendere l'apparecchio premere il tasto on/off ❶ ❶. L'apparecchio è in funzione.
- ◆ Per spegnere l'apparecchio premere il tasto on/off ❶ ❶. Tutti i LED si spengono.

5.3. Funzione ventilatore

La funzione ventilatore dell'apparecchio offre le seguenti possibilità di regolazione:

☾ = modalità sonno

Velocità ridotta del ventilatore per un funzionamento quasi del tutto silenzioso e una portata d'aria ridotta

I = livello 1

Velocità media del ventilatore per una portata d'aria media

II = livello 2

Elevata velocità del ventilatore per un'elevata portata d'aria

- ◆ Durante il funzionamento, se necessario premere più volte il tasto ventilatore ❶ ❷ per selezionare l'impostazione desiderata (modalità sonno, livello 1, livello 2). Il LED dell'impostazione selezionata si illumina.
- ❶ **Nota:** l'impostazione non viene salvata dopo lo spegnimento dell'apparecchio. L'impostazione predefinita della funzione ventilatore è la modalità sonno.

Livello	Rumore	CADR	Potenza
☾ = modalità sonno	36 dB(A)	25 m ³ /h	2,6 W
I = livello 1	49 dB(A)	48 m ³ /h	6,6 W
II = livello 2	58 dB(A)	85 m ³ /h	17 W

5.4. Funzione Timer

Con la funzione timer è possibile impostare una durata di funzionamento dell'apparecchio di 2, 4 o 8 ore. Allo scadere della durata di funzionamento impostata l'apparecchio si spegne automaticamente e passa alla modalità di standby. Per l'impostazione della funzione Timer procedere come di seguito:

- ◆ Durante il funzionamento premere brevemente il tasto timer ❶ ❷ per attivare la funzione timer. Quindi premere eventualmente più volte il tasto timer ❶ ❷ per impostare la durata d'impiego (2 h, 4 h, 8 h). La durata d'impiego impostata è segnalata con un LED illuminato.
- ◆ Premere il tasto timer ❶ ❷ finché non resta più acceso nessun LED. La funzione timer è disattivata.

6. Pulizia e piccola manutenzione

⚠ PERICOLO! Pericolo di morte per folgorazione! Spegnerne l'apparecchio prima della pulizia e della piccola manutenzione. Prima della pulizia, staccare l'alimentatore ❹ dell'apparecchio dalla presa di corrente. Scollegare lo spinotto cavo ❶ dell'alimentatore ❹ dalla presa ❷ dell'apparecchio. Impedire la penetrazione di umidità nell'apparecchio durante la pulizia.

- ❶ **ATTENZIONE!** Danneggiamento dell'apparecchio! Non utilizzare detergenti corrosivi, abrasivi o contenenti solventi, che potrebbero danneggiare le superfici dell'apparecchio.
- ◆ Pulire l'apparecchio, il supporto ❶ e i piedini di sostegno ❷ con un panno leggermente inumidito. Non utilizzare mai solventi o detergenti in grado di aggredire la plastica. In caso di necessità, applicare sul panno qualche goccia di detergente delicato e risciacquare poi la superficie con acqua pulita.
- ◆ Fare asciugare bene il tutto prima di mettere da parte l'apparecchio o di rimetterlo in funzione.

- ◆ Staccare la copertura **6** prendendola dalle maniglie incassate del lato superiore dell'apparecchio (vedere fig. 5). Con un'aspirapolvere, pulire la copertura **6** dai due lati. Non è necessario pulire il filtro EPA **7**. Fissare nuovamente la copertura **6** all'apparecchio in modo che le maniglie incassate vengano a trovarsi sul lato superiore dell'apparecchio.

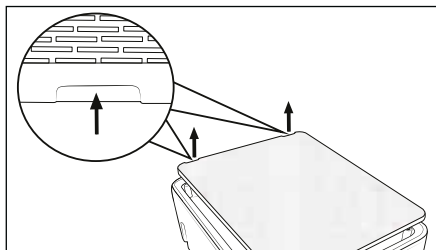

Fig. 5

7. Conservazione

- ◆ Scollegare l'alimentatore **9** dell'apparecchio dalla presa di corrente.
- ◆ Scollegare lo spinotto cavo **10** dell'alimentatore **9** dalla presa **5** dell'apparecchio.
- ◆ Conservare l'apparecchio in un luogo asciutto, privo di polvere e protetto dall'irradiazione solare diretta.

8. Cambio del filtro

Quando il LED cambio filtro **4** lampeggia (vedere fig. 6), il filtro EPA **7** non è più in grado di fornire la sua massima prestazione. Le informazioni sull'ordinazione dei filtri di ricambio sono riportate al capitolo **11. Ordinazione dei pezzi di ricambio.**

- ◆ Scollegare l'alimentatore **9** dell'apparecchio dalla presa di corrente.
- ◆ Scollegare lo spinotto cavo **10** dell'alimentatore **9** dalla presa **5** dell'apparecchio.
- ◆ Staccare la copertura **6** prendendola dalle maniglie incassate del lato superiore dell'apparecchio (vedere fig. 6).
- ◆ Estrarre il filtro EPA **7** dall'apparecchio tirando la linguetta (vedere fig. 6).

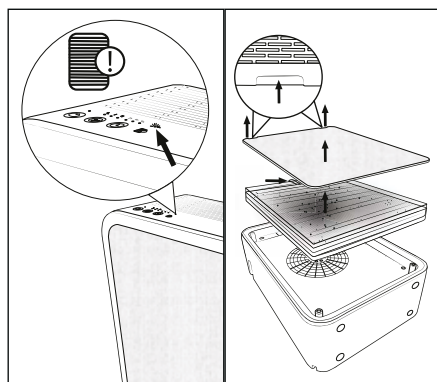

Fig. 6

- ◆ Inserire il nuovo filtro EPA **7** nell'apparecchio (vedere fig. 7).
- ◆ Inserire lo spinotto cavo dell'alimentatore **10** dell'alimentatore **9** nella presa **5** dell'apparecchio.
- ◆ Collegare l'alimentatore **9** ad una presa di corrente. Tutti i LED si illuminano brevemente.
- ◆ Tenere premuto il tasto reset filtro **8** per 3 secondi (vedere fig. 7). L'apparecchio ha ora riconosciuto il nuovo filtro.
- ◆ Applicare la copertura **6** all'apparecchio (vedere fig. 7).

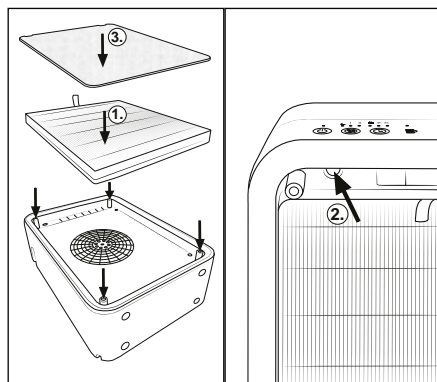



Fig. 7

9. Risoluzione degli errori

Errore	Causa	Rimedio
L'apparecchio non si accende.	La spina non è inserita.	Inserire la spina in una presa di corrente.
	La presa di corrente non fornisce tensione.	Controllare i fusibili.
il LED cambio filtro  lampeggia.	È necessario cambiare il filtro, poiché non è più in grado di fornire la sua massima prestazione.	Sostituire il filtro (vedere il capitolo 8. Cambio del filtro).

10. Smaltimento



Il simbolo del cassonetto dei rifiuti barrato significa che questo apparecchio non deve essere smaltito con i normali rifiuti domestici al termine della sua durata utile. L'apparecchio deve essere conferito a punti di raccolta autorizzati, centri di riciclaggio o aziende di smaltimento.



Si prega di eliminare tutti i dati personali prima della riconsegna.

L'imballaggio è costituito da materiali ecocompatibili che possono essere smaltiti tramite gli appositi centri di raccolta e riciclaggio.

Smaltire l'imballaggio conformemente alle norme di tutela ambientale.

11. Ordinazione dei pezzi di ricambio

È possibile ordinare pezzi di ricambio per questo prodotto comodamente su Internet, all'indirizzo www.kompernass.com.









Scansionare il codice QR con lo smartphone/il tablet. Con questo codice QR si giunge direttamente al nostro sito web ed è possibile vedere e ordinare i ricambi disponibili.

- Nota:** (1) Qualora si riscontrino problemi con l'ordine online, ci si può rivolgere al nostro centro di assistenza telefonicamente o tramite e-mail. (2) Al momento dell'ordine si prega di indicare sempre il codice articolo (IAN) **527955_2507**. (3) Si tenga presente che l'ordinazione online di pezzi di ricambio non è possibile in tutti i paesi in cui effettuiamo consegne.

12. Appendice

12.1. Dati tecnici

Apparecchio	
Tensione di ingresso	24 V $\overline{=}$
Corrente di ingresso	1,0 A
Potenza nominale	17 W
Polarità	

Alimentatore	
Produttore	KOMPERNASS HANDELS GMBH, BURGSTRASSE 21, 44867 BOCHUM, GERMANIA Registro delle imprese del tribunale di Bochum, numero di iscrizione: HRB 4598
Modello	LLL 10 A1-1
Tensione di ingresso	100-240 V ~
Frequenza corrente alternata d'ingresso	50/60 Hz
Tensione di uscita	24,0 V ==
Corrente di uscita	1,0 A
Potenza in uscita	24,0 W
Efficienza media durante il funzionamento	88,2%
Efficienza a carico ridotto (10%)	84,6%
Assorbimento di potenza a vuoto	0,08 W
Corrente assorbita	0,8 A
Classe di protezione	II /  (isolamento doppio)
Polarità	  (positivo all'interno, negativo all'esterno)
Classe di efficienza	6 
Trasformatore di sicurezza a prova di cortocircuito	
Temperatura ambiente nominale (t _a)	40 °C
Alimentatore a commutazione	
Grado di protezione	IP20: Protezione dalla penetrazione di corpi estranei solidi con un diametro ≥ 12,5 mm

i Nota: Non è necessaria alcuna azione da parte dell'utente per commutare il prodotto tra 50 e 60 Hz. Il prodotto si adegua sia a 50 Hz che a 60 Hz.

12.2. Garanzia della Kompernass Handels GmbH

Egregio Cliente,

Questo apparecchio ha una garanzia di 3 anni dalla data di acquisto. Qualora questo prodotto presentasse vizi, Le spettano diritti legali nei confronti del venditore del prodotto. La garanzia qui di seguito descritta non costituisce alcun limite a tali diritti legali.

Condizioni di garanzia

Il periodo di garanzia decorre dalla data di acquisto. Si prega di conservare bene lo scontrino di cassa. Quest'ultimo è necessario come prova d'acquisto.

Qualora entro tre anni a partire dalla data d'acquisto del prodotto si presentasse un difetto del materiale o di fabbricazione, provvederemo a nostra discrezione a riparare o a sostituire gratuitamente il prodotto oppure a rimborsare il prezzo d'acquisto. Questa prestazione di garanzia ha come presupposto che l'apparecchio guasto e la prova d'acquisto (scontrino di cassa) vengano presentati entro il termine di tre anni e che si descriva per iscritto in cosa consiste il difetto e quando si è evidenziato.

Se il vizio rientra nell'ambito della nostra garanzia, il Suo prodotto verrà riparato o sostituito da uno nuovo. Con la riparazione o la sostituzione del prodotto non decorre un nuovo periodo di garanzia.

Periodo di garanzia e diritti legali di rivendicazione di vizi

Il periodo di garanzia non viene prolungato da interventi in garanzia. Ciò vale anche per le parti sostituite e riparate. Danni e vizi eventualmente già presenti al momento dell'acquisto devono venire segnalati immediatamente dopo che l'apparecchio è stato disimballato. Le riparazioni eseguite dopo la scadenza del periodo di garanzia sono a pagamento.

Ambito della garanzia

L'apparecchio è stato prodotto con cura secondo severe direttive qualitative e debitamente collaudata prima della consegna.

La prestazione in garanzia vale per difetti del materiale o di fabbricazione. Questa garanzia non si estende a componenti del prodotto esposti a normale logorio, che possono pertanto essere considerati come componenti soggetti a usura (esempio capacità della batteria, calcificazione, lampade, pneumatici, filtri, spazzole...). La garanzia non si estende altresì a danni che si verificano su componenti delicati (esempio interruttori, parti realizzate in vetro, schermi, accessori vari) nonché danni derivanti dal trasporto o altri incidenti.

Questa garanzia decade se il prodotto è stato danneggiato oppure utilizzato o sottoposto a interventi di manutenzione in modo non conforme.

Per un utilizzo adeguato del prodotto si devono rigorosamente rispettare tutte le istruzioni esposte nel manuale di istruzioni per l'uso. Si devono assolutamente evitare modalità di utilizzo e azioni che il manuale di istruzioni per l'uso sconsiglia o da cui esso mette in guardia.

Il prodotto è destinato esclusivamente all'uso domestico e non a quello commerciale. La garanzia decade in caso di impiego improprio o manutenzione, uso della forza e interventi non eseguiti dalla nostra filiale di assistenza autorizzata.

Trattamento dei casi di garanzia

Per garantire una rapida evasione della Sua richiesta, La preghiamo di seguire le seguenti istruzioni:

- Tenga a portata di mano per qualsiasi richiesta lo scontrino di cassa e il codice dell'articolo (IAN) 527955_2507 come prova di acquisto.
- Il codice dell'articolo è riportato sulla targhetta identificativa o su un'incisione presenti sul prodotto, sul frontespizio del manuale di istruzioni (in basso a sinistra) o su un adesivo applicato alla parte posteriore o inferiore del prodotto.
- Qualora si presentassero malfunzionamenti o altri tipi di vizi, contatti innanzitutto il reparto assistenza clienti qui di seguito indicato telefonicamente o via e-mail.

- Una volta che il prodotto è stato registrato come difettoso, lo può poi spedire a nostro carico, provvedendo ad allegare la prova di acquisto (scontrino di cassa), una descrizione del vizio e l'indicazione della data in cui si è presentato, all'indirizzo del servizio di assistenza clienti che Le è stato comunicato.



Sul sito www.lidl-service.com è possibile scaricare questo e molti altri manuali di istruzioni, filmati sui prodotti e software d'installazione.

Con questo codice QR si giunge direttamente al sito dell'assistenza clienti Lidl (www.lidl-service.com) e con la digitazione del codice articolo (IAN) 527955_2507 si può aprire il manuale di istruzioni di proprio interesse.

12.3. Assistenza

IT Assistenza Italia

Tel.: 800781188

E-Mail: kompennass@lidl.it

CH Assistenza Svizzera

Tel.: 0800 56 44 33

E-Mail: kompennass@lidl.ch

MT Service Malta

Tel.: 80062230

E-Mail: kompennass@lidl.com.mt

IAN 527955_2507

12.4. Importatore

Badi che il seguente indirizzo non è quello del servizio di assistenza clienti. Contatti innanzitutto il servizio di assistenza clienti indicato.

KOMPENASS HANDELS GMBH

BURGSTRASSE 21

44867 BOCHUM

GERMANIA

www.kompennass.com

Tartalomjegyzék

1. Bevezető	126
1.1. A jelen használati útmutatóra vonatkozó információk	126
1.2. Rendeltetésszerű használat	126
1.3. Használt figyelmeztető utasítások és szimbólumok	126
2. Biztonsági utasítások	127
3. Kezelőelemek/Alkatrészek leírása	130
4. Üzembe helyezés	130
4.1. A csomag tartalmának ellenőrzése	130
4.2. A készülék összeszerelése	130
5. Használat és működtetés	131
5.1. A készülék működése	131
5.2. Készülék bekapcsolása / kikapcsolása	132
5.3. Ventilátor funkció	132
5.4. Időzítő funkció	132
6. Tisztítás és ápolás	132
7. Tárolás	133
8. Szűrőcsere	133
9. Hibaelhárítás	134
10. Ártalmatlanítás	134
11. Alkatrész-rendelés	134
12. Függelék	134
12.1. Műszaki adatok	134
12.2. A Kompernass Handels GmbH garanciája	135
12.3. Szervíz	136
12.4. Gyártja	136

1. Bevezető

1.1. A jelen használati útmutatóra vonatkozó információk

Gratulálunk új készüléke megvásárlásához. Vásárlásával kiváló minőségű készülék mellett döntött. A használati útmutató a készülék része. Fontos tudnivalókat tartalmaz a biztonságra, használatra és ártalmatlanításra vonatkozóan. A készülék használata előtt ismerkedjen meg valamennyi használati és biztonsági utasítással. A készüléket csak a leírtak szerint és a megadott alkalmazási területeken használja. A készülék harmadik személynek történő továbbadása esetén adja át a készülékhez tartozó valamennyi dokumentumot is.

1.2. Rendeltetészerű használat

Ez a készülék levegő tisztítására szolgál magánháztartások zárt belső helyiségeiben. Más vagy ezen túlmenő használat nem rendeltetészerű használatnak minősül. A készülék nem alkalmas kereskedelmi vagy ipari használatra.









A nem rendeltetészerű használatból, szakszerűtlen javítási munkákból, jogosulatlanul végzett módosításból vagy nem engedélyezett alkatrészek használatából eredő károk esetén semmilyen igény nem érvényesíthető. A kockázatot egyedül az üzemeltető viseli.

1.3. Használt figyelmeztető utasítások és szimbólumok

Ebben a használati útmutatóban, a csomagoláson és a készüléken, a következő figyelmeztető utasításokat és szimbólumokat használjuk:

	VESZÉLY! Az ezzel a szimbólummal és a „VESZÉLY” figyelmeztető szóval ellátott figyelmeztető utasítás olyan közvetlen veszélyes helyzetre figyelmeztet, amely halált vagy súlyos sérülést okoz, ha nem előzik meg.
--	--

	FIGYELMEZTETÉS! Az ezzel a szimbólummal és a „FIGYELMEZTETÉS” figyelmeztető szóval ellátott figyelmeztető utasítás olyan lehetséges veszélyes helyzetre figyelmeztet, amely halált vagy súlyos sérülést okozhat, ha nem előzik meg.
	VIGYÁZAT! Az ezzel a szimbólummal és a „VIGYÁZAT” figyelmeztető szóval ellátott figyelmeztető utasítás olyan lehetséges veszélyes helyzetre figyelmeztet, amely csekély vagy enyhe sérülést okozhat, ha nem előzik meg.
	FIGYELEM! Az ezzel a szimbólummal és a „FIGYELEM” figyelmeztető szóval ellátott utasítás olyan lehetséges helyzetre figyelmeztet, amely anyagi károkat okozhat, ha nem előzik meg.
	Tudnivaló: A Tudnivaló olyan kiegészítő információkat jelöl, amelyek megkönnyítik a készülék használatát.
	Olvassa el az útmutatót.
	Egyenáram/-feszültség
	Váltakozó áram/feszültség
	II-es érintésvédelmi osztály: Védelem kettős vagy megerősített szigetelés révén.
	Csak belső helyiségekben használja a készüléket.
	Ne használja a hálózati adaptert sérült csatlakozódugóval vagy csatlakozókábellel.

	<p>Ez a termék megfelel a vonatkozó európai és nemzeti irányelvek követelményeinek.</p>
	<p>Ne dobjon elektromos készülékeket a háztartási hulladékba!</p>
	<p>Ártalmatlanítsa a csomagolóanyagot környezetbarát módon.</p>
	<p>A csomagolás újrahasznosított anyagokból készült. A hulladékok szétválogatásánál vegye figyelembe a csomagolóanyagokon lévő jelölést: Ezek rövidítésekkel (a) és számjegyekkel (b) vannak megjelölve, amelyek jelentése a következő: 1–7: műanyagok, 20–22: papír és karton, 80–98: kompozit anyagok.</p>
  ES/PT	<p>A csomagolás papírból és/vagy kartonból lévő alkotóelemeket tartalmaz. A csomagolás műanyagból és/vagy fémből lévő alkotóelemeket tartalmaz.</p>
	<p>FR Cet appareil et ses cordons se recyclent</p> <p>A DÉPOSER EN MAGASIN OU A DÉPOSER EN DÉCHÈTERIE</p> <p>Points de collecte sur www.quefairede mesdechets.fr Privilégiez la réparation ou le don de votre appareil !</p>
	<p>FR ÉLÉMENTS D'EMBALLAGE</p> <p>BAC DE TRI</p>
	<p>FR: A termék, a csomagolás és a használati utasítás újrahasznosítható, a</p>
<p>gyártó kiterjesztett felelőssége alá tartozik, és szelektív hulladékgyűjtéssel gyűjtik.</p>	

2. Biztonsági utasítások

⚠ VESZÉLY!

- A készülék bekapcsolása előtt győződjön meg róla, hogy a készülék műszaki adatai között feltüntetett feszültség megegyezik a hálózati feszültséggel.
- A hálózati adaptert mindig a hálózati csatlakozódugónál fogva húzza ki a hálózati csatlakozóaljzatból. Ne a csatlakozókábelnél fogva húzza.
- Ne törje meg és ne nyomja össze a csatlakozókábelt, és úgy helyezze el, hogy senki ne tudjon rálépni vagy megbotlani benne.
- A veszélyek megelőzése érdekében a sérült hálózati adaptert vagy csatlakozókábelt cseréltesse ki erre felhatalmazott szakemberrel, az ügyfélszolgálattal vagy hasonlóan képzett személlyel.
- Ügyeljen arra, hogy használat közben a csatlakozókábel ne legyen vizes vagy nedves. Úgy helyezze el a kábelt, hogy az ne tudjon beszorulni vagy megsérülni.
- Ügyeljen arra, hogy a készülék, a hálózati csatlakozókábel vagy a csatlakozódugó ne érjen forró felülethez, pl. főzőlaphoz vagy nyílt lánghoz.
- Üzemzavar esetén húzza ki a hálózati adaptert a hálózati csatlakozóaljzatból.

- Húzza ki a hálózati csatlakozódugót a hálózati csatlakozóaljzatból munkaszünetek esetén, valamint a használat befejezése után és minden tisztítás előtt.
- A készüléket csak belső helyiségekben használja, soha ne használja a szabadban.
- Ne merítse a készüléket vízbe vagy folyadékba.
- Ne használja a készüléket robbanásveszélyes környezetben vagy gyúlékony tárgyak közelében.
- Ne fogja meg a hálózati adaptert vagy a készüléket vizes vagy nedves kézzel.
- Ne használja a hálózati adaptert hosszabbító kábellel; csatlakoztassa a hálózati adaptert közvetlenül a hálózati aljzatba.
- Azonnal húzza ki a hálózati adaptert a hálózati csatlakozóaljzatból, ha szokatlan zajokat, égett szagot vagy füstöt észlel. Ismételt használatba vétel előtt ellenőriztesse a készüléket képzett szakemberrel.
- Csak megfelelő jogosultsággal rendelkező szakemberrel vagy az ügyfélszolgálattal javíttassa a készüléket. A szakszerűtlen javítás veszélyt jelenthet a használó számára. Ezen kívül a garancia is érvényét veszti.

⚠ FIGYELMEZTETÉS!

- A csomagolóanyag nem gyerekjáték! Tartson távol minden csomagolóanyagot a gyermekektől.
- Ezt a készüléket 8 évesnél idősebb gyermekek felügyelet mellett használhatják.
- A készüléket csökkent fizikai, érzékszervi vagy mentális képességű, vagy kellő tapasztalattal, és tudással nem rendelkező személyek csak felügyelet mellett használhatják, vagy ha felvilágosították őket a készülék biztonságos használatáról és megértették az ebből eredő veszélyeket.
- Gyermekek nem játszhatnak a készülékkel.
- Felügyelet nélküli gyermekek nem tisztíthatják a készüléket és nem végezhetnek felhasználói karbantartást.
- Csak a gyártó által ajánlott eredeti tartozékokat használja ehhez a készülékhez.
- Csak akkor használja a készüléket, ha az elegendően és teljesen össze van szerelve.
- Működés közben nem szabad letakarni a készüléket. Ne használja a készüléket benzin vagy más gyúlékony anyag közelében.

- Használat előtt ellenőrizze a készüléket, hogy nincs-e rajta látható sérülés. Ne működtesse a készüléket, ha sérült vagy leesett.
- Csak rendeltetésének megfelelően használja a készüléket.

❗ **FIGYELEM!**





- Ne használja a hálózati adaptert más termékekhez, és ne próbálja meg más hálózati adapterrel működtetni a készüléket. Csak a készülékhez mellékelt hálózati adaptert (LLL 10 A1-1 modell) használja.
- Ne dugjon semmilyen tárgyat a készülék nyílásaiba.
- Ne használja a készüléket elzáródott nyílásokkal. Tartsa tisztán a nyílásokat szennyeződésektől, szöszöktől, hajszálaktól és mindentől, ami akadályozhatja a levegőkeringést.
- Ügyeljen arra, hogy a készülék, a hálózati csatlakozókábel vagy a csatlakozódugó ne érjen forró felülethez, pl. főzőlaphoz vagy nyílt lánghoz.
- Soha ne hagyja a készüléket felügyelet nélkül üzemeltetés közben.
- Ne használjon maró hatású tisztítószer vagy oldószert a készülék tisztításához. Ezek kárt tehetnek a felületben.
- Védje a készüléket a nedvességtől, ügyeljen rá, hogy ne kerüljön folyadék és egyéb tárgy a készülék házba.
- Ne tegyen folyadékkal töltött tárgyakat (pl. vázát) a készülékre. A készülékben helyrehozhatatlan kár keletkezhet.
- Ne helyezzen semmilyen nehéz tárgyat a készülékre.
- Ne hagyja, hogy a készüléket közvetlen napsugárzás érje.
- Nem szabad nyílt tűzforrást, pl. égő gyertyát helyezni a készülékre, illetve közvetlenül a készülék mellé.
- Állítsa a készüléket stabil, sima és száraz felületre, hogy az ne tudjon felborulni.

❗ **Tudnivaló:**

- A készülék 50 vagy 60 Hz-re történő beállításához nincs szükség beavatkozásra a felhasználó részéről. A készülék automatikusan beáll 50, illetve 60 Hz-re.
- A készülék hatékony működése érdekében, tartsa zárva az ajtókat és az ablakokat működtetés közben.
- A megfelelő levegőkeringés biztosítása érdekében a készülék és a falak, illetve a készülék és más tárgyak között legalább 50 cm távolságot kell tartani.
- A készüléket csak legfeljebb 14 m² alapterületű helyiségekben használja.

3. Kezelőelemek/ Alkatrészek leírása

(az ábrákat lásd a kihajtható oldalon)

- ❶ be/ki gomb 
- ❷ ventilátor gomb 
- ❸ időzítő gomb 
- ❹ szűrőcserére figyelmeztető LED 
- ❺ csatlakozóaljzat
- ❻ burkolat
- ❼ EPA szűrő
- ❽ szűrő visszaállító gomb
- ❾ hálózati adapter
- ❿ hálózati adapter tápcsatlakozója
- ⓫ állvány
- ⓬ támasztóláb

4. Üzembe helyezés

4.1. A csomag tartalmának ellenőrzése

⚠ VESZÉLY! Fulladásveszély áll fenn! A csomagolóanyag nem játékszer.

- ◆ Vegye ki a csomagból a termék valamennyi részét és a használati útmutatót.
- ◆ Távolítsa el az összes csomagolóanyagot, az esetleges fóliákat és címkéket.

A csomag az alábbi komponenseket tartalmazza:

- w
- állvány
- 4 db támasztóláb
- EPA szűrő (szűrőosztály: EPA 12)
- burkolat
- hálózati adapter
- ez a használati útmutató

ⓘ Tudnivaló: Ellenőrizze a csomag tartalmát, hogy hiánytalan-e és nincs-e rajta látható sérülés. Hiányos szállítás vagy a nem megfelelő csomagolásból eredő, illetve a szállítás során keletkezett károk esetén forduljon az ügyfélszolgálathoz (lásd a **12.3. Szerviz** fejezetet).

4.2. A készülék összeszerelése

Állványra szerelés

- ◆ Rögzítse a négy támasztólábat **❷** az állványhoz **❶** (lásd az 1. ábrát).

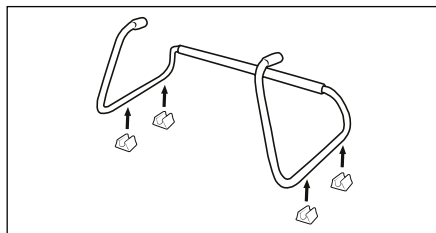

1. ábra

- ◆ Állítsa a készüléket az állványra **❶**, majd vezesse a készülék két furatát az állvány **❶** tartóiba (lásd a 2. ábrát).

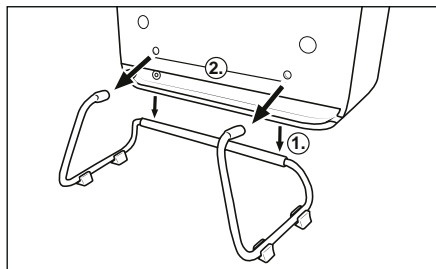

2. ábra

Falra szerelés

⚠ VESZÉLY! Áramütés okozta életveszély!

Ügyeljen arra, hogy a fúrás során ne sértsen meg falban lévő elektromos vezetékeket vagy egyéb szerelvényeket, pl. vízcsöveket.

- ⓘ Tudnivaló:** (1) Kérjük, feltétlenül ellenőrizze a felszerelés előtt, hogy milyen tiplik alkalmas a felszerelési felülethez. 6 mm átmérőjű tiplik használatát javasoljuk. Ha bizonytalan, kérje szakember tanácsát. (2) A felszerelés helyének kiválasztásánál ügyeljen arra, hogy legyen megfelelő hálózati csatlakozóaljzat a hálózati csatlakozóvezeték közelében. (3) Falra történő szerelés esetén nem szabad felhelyezni az állványt **❶**.

- ◆ Jelöljön ki két furatot legalább 400 mm magasan, egymástól 255 mm távolságra (lásd a 3. ábrát).

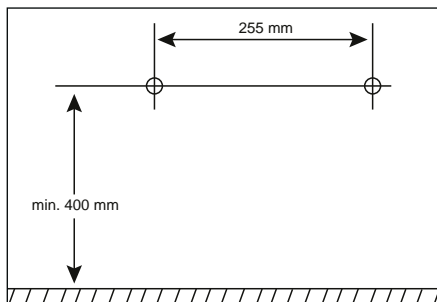

3. ábra

- ◆ Fúrjon két lyukat a kijelölt helyekre egy fúrógéppel és egy fúrószárral.
- ◆ Helyezzen be egy-egy tiplít a két furatba.
- ◆ Csavarozzon be egy-egy D-fejű csavart a két tiplibe. Úgy csavarozza be a D-fejű csavarokat, hogy azok legalább 5 mm-re kiálljanak a tipliből, hogy elegendő hely legyen a készülék felakasztásához (lásd a 4. ábrát).
- ◆ Csatlakoztassa a hálózati adapter tápcsatlakozóját 10 a készüléken lévő csatlakozóaljzatba 5 (lásd a 4. ábrát).
- ◆ Akassza fel a készüléket a két akasztófüllel a két D-fejű csavarra (lásd a 4. ábrát).
- ◆ Kissé emelje fel a készüléket a falról. Vezesse át a hálózati adapter 9 kábelét a készülék kábelcsatorniján balra vagy jobbra kívül (lásd a 4. ábrát).

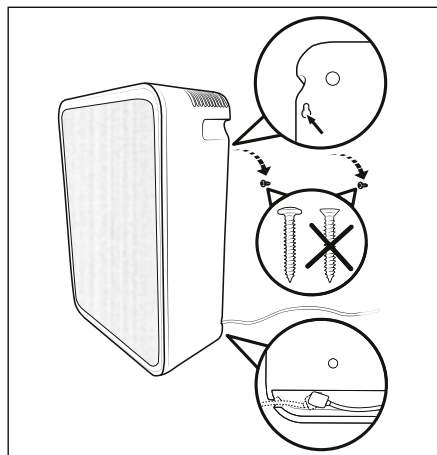

4. ábra

5. Használat és működtetés

- ⚠ **FIGYELEM!** Kár keletkezhet a készülékben!
- (1) Soha ne takarja le a szellőzőnyílásokat, mert ez a készülék túlmelegedéséhez vezethet. Úgy helyezze el a készüléket, hogy legalább 50 cm távolságra legyen a falaktól vagy más tárgytól. (2) Állítsa a készüléket egy stabil, sima és száraz felületre. (3) A készülék kapacitása egy legfeljebb 14 négyzetméteres helyiségben történő használatra van tervezve. (4) A készülék kezdetben működés közben enyhe műanyagzagot áraszthat, amely egy bizonyos működési idő után megszűnik. Ezt a szagot a készülék gyártásához felhasznált anyagok okozzák és nem káros az egészségre.

5.1. A készülék működése

A levegőtisztítóban van egy ventilátor, amely a helyiség levegőjét a készülékbe és a készülékben egy kiváló minőségű szűrőn keresztül szívja. A szűrő eltávolítja a levegőből a részecskéket, pl. háziport, pollent, penészspórákat, füstöt stb., ezáltal csökkenti azok mennyiségét a helyiség levegőjében.

A készülék időzítő funkcióval rendelkezik, amivel lehetővé válik az automatikus kikapcsolás.

5.2. Készülék bekapcsolása / kikapcsolása

- ❶ **Tudnivaló:** Ha falra szerelve használja a készüléket, először vegye le a készüléket a falról.
- ◆ Csatlakoztassa a hálózati adapter tápcsatlakozóját ❶ a készüléken lévő csatlakozóaljzatba ❷.
- ◆ Csatlakoztassa a hálózati adaptert ❸ egy hálózati csatlakozóaljzatba. Minden LED röviden felvillan.
- ◆ A készülék bekapcsolásához nyomja meg a be/ki gombot ❹ ❶. A készülék üzemben van.
- ◆ A készülék kikapcsolásához nyomja meg a be/ki gombot ❹ ❶. Minden LED kialszik.

5.3. Ventilátor funkció

A készülék ventilátor funkciója a következő beállítási lehetőségeket kínálja:

☾ = alvás üzemmód

Alacsony ventilátorsebesség, ami szinte zajtalan működést és alacsony légáramlást biztosít

I = 1-es fokozat

Közepes ventilátorsebesség a közepesen erős légáramláshoz

II = 2-es fokozat

Magas ventilátorsebesség erős légáramláshoz

- ◆ Működés közben nyomja meg a ventilátor gombot ❶ ❷ adott esetben többször, hogy kiválassza a kívánt beállítást (alvás üzemmód, 1-es fokozat, 2-es fokozat). A kiválasztott beállításnak megfelelő LED világít.
- ❶ **Tudnivaló:** A beállítás a készülék kikapcsolása után nem kerül mentésre. A ventilátor funkció alapbeállítása az alvás üzemmód.

Fokozat	Zajszint	CADR	Teljesítmény
☾ = alvás üzemmód	36 dB(A)	25 m ³ /h	2,6 W

Fokozat	Zajszint	CADR	Teljesítmény
I = 1-es fokozat	49 dB(A)	48 m ³ /h	6,6 W
II = 2-es fokozat	58 dB(A)	85 m ³ /h	17 W

5.4. Időzítő funkció

Az időzítő funkció lehetővé teszi a készülék működési idejének beállítását 2, 4 vagy 8 óra időtartamra. A beállított működési idő letelte után a készülék automatikusan kikapcsol és készenléti üzemmódba vált. Az időzítő funkció beállításához tegye a következőt:

- ◆ Az időzítő funkció bekapcsolásához nyomja meg működés közben az időzítő gombot ❹ ❸. Ezt követően nyomja meg az időzítő gombot ❹ ❸ adott esetben többször, hogy beállítsa a megfelelő időtartamot (2 óra, 4 óra vagy 8 óra). A beállított működési időt egy világító LED jelzi.
- ◆ Nyomja meg az időzítő gombot ❹ ❸ annyiszor, hogy egyetlen LED se világítson. Az időzítő funkció ezzel ki van kapcsolva.

6. Tisztítás és ápolás

⚠ **VESZÉLY!** Áramütés okozta életveszély!

Minden tisztítás és ápolás előtt kapcsolja ki a készüléket. Minden tisztítás előtt húzza ki a készülék hálózati adapterét ❸ a hálózati csatlakozóaljzattól. Húzza ki a hálózati adapter ❹ tápcsatlakozóját ❶ a készüléken lévő csatlakozóaljzattól ❷. Ügyeljen arra, hogy a tisztítás során ne kerüljön nedvesség a készülékbe.

- ❶ **FIGYELEM!** Kár keletkezhet a készülékben! Ne használjon maró, súroló hatású vagy oldószer tartalmú tisztítószeret. Ezek kárt tehetnek a készülék felületében.
- ◆ Törölje le a készüléket, az állványt ❶ és a támasztólábakat ❷ egy enyhén megnedvesített törölkendővel. Ne használjon olyan oldószert vagy tisztítószert, amely kárt tehet a műanyagban. Szükség esetén tegyen enyhe hatású mosogatószert a törölkendőre, majd törölje át egy tiszta vizes törölkendővel.

- ◆ Hagyjon mindent alaposan megszáradni, mielőtt elrakja vagy ismét üzembe helyezi a készüléket.
- ◆ Vegye le a burkolatot **6** a készülék felső részén lévő fogómélyedéseknél fogva (lásd az 5. ábrát). Porszívózza le a burkolat **6** mindkét oldalát egy porszívóval. Az EPA szűrőt **7** nem szükséges megtisztítani. Helyezze vissza a burkolatot **6** a készülékre úgy, hogy a fogómélyedések a készülék felső részén legyenek.

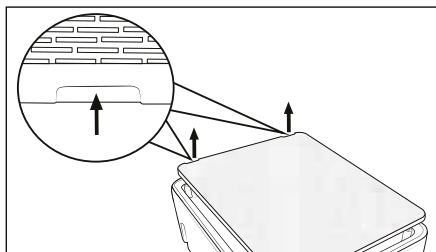

5. ábra

7. Tárolás

- ◆ Húzza ki a készülék hálózati adapterét **9** a hálózati csatlakozóaljzatból.
- ◆ Húzza ki a hálózati adapter **9** tápcsatlakozóját **10** a készüléken lévő csatlakozóaljzattól **5**.
- ◆ Tárolja a készüléket száraz és pormentes helyen, közvetlen napsugárzástól védve.

8. Szűrőcsere

Ha villog a szűrőcserere figyelmeztető LED **4** (lásd a 6. ábrát), az EPA szűrő **7** már nem tud teljes kapacitással működni. Csereszűrők rendelésére vonatkozó információk a **11. Alkatrész-rendelés** fejezetben találhatók.

- ◆ Húzza ki a készülék hálózati adapterét **9** a hálózati csatlakozóaljzattól.
- ◆ Húzza ki a hálózati adapter **9** tápcsatlakozóját **10** a készüléken lévő csatlakozóaljzattól **5**.
- ◆ Vegye le a burkolatot **6** a készülék felső részén lévő fogómélyedéseknél fogva (lásd a 6. ábrát).

- ◆ Húzza ki a készülékből az EPA szűrőt **7** a fülnél fogva (lásd a 6. ábrát).

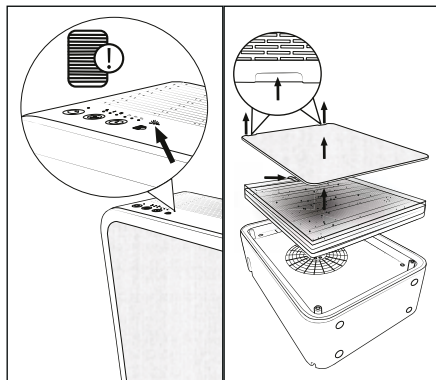

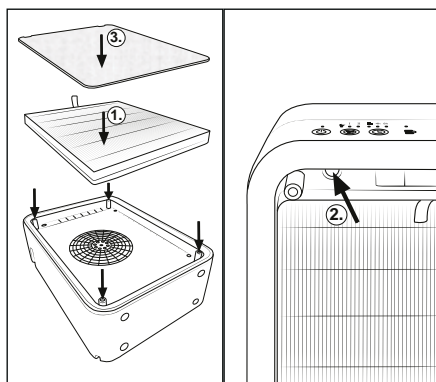

6. ábra

- ◆ Helyezze be az új EPA szűrőt **7** a készülékbe (lásd a 7. ábrát).
- ◆ Csatlakoztassa a hálózati adapter **9** tápcsatlakozóját **10** a készüléken lévő csatlakozóaljzatba **5**.
- ◆ Csatlakoztassa a hálózati adaptert **9** egy hálózati csatlakozóaljzatba. Minden LED röviden felvillog.
- ◆ Tartsa lenyomva a szűrő visszaállító gombot **8** 3 másodpercig (lásd a 7. ábrát). A készülék ekkor érzékeli az új szűrőt.
- ◆ Illeszze vissza a burkolatot **6** a készülékre (lásd a 7. ábrát).



7. ábra

9. Hibaelhárítás

Hiba	Ok	Elhárítás
Nem lehet bekapcsolni a készüléket.	A hálózati csatlakozódugó nincs csatlakoztatva.	Csatlakoztassa a hálózati csatlakozódugót egy hálózati csatlakozóaljzatba.
	A hálózati csatlakozóaljzatban nincs feszültség.	Ellenőrizze a biztosítékokat.
Villog a szűrőcserére figyelmeztető LED   .	Ki kell cserélni a szűrőt, mivel már nem tud teljes kapacitással működni.	Cserélje ki a szűrőt (lásd a 8. Szűrőcsere fejezetet).

10. Ártalmatlanítás



Az áthúzott kerekese szeméttároló szimbóluma azt jelenti, hogy a készüléket életciklusa végén nem szabad a szokásos háztartási hulladékkal ártalmatlanítani. A készüléket erre a célra kijelölt gyűjtőhelyen, újrahasznosító központokban vagy hulladékkezelő üzemben kell leadni.



Visszaadás előtt kérjük törölje minden személyes adatát a készülékről.

A csomagolás környezetbarát anyagokból készült, amit a helyi hulladékhasznosítónál adhat le ártalmatlanításra.

Ártalmatlanítsa a csomagolást környezetbarát módon.

11. Alkatrész-rendelés

A termékhez bármikor kényelmesen rendelhet cserealkatrészeket a www.kompernass.com weboldalon.









Szkennelje be a QR-kódot az okostelefonjával/ táblagépével. Ezzel a QR-kóddal közvetlenül a weboldalunkra kerül, ahol megtekintheti és megrendelheti a rendelkezésre álló cserealkatrészeket.

- i Tudnivaló:** (1) Ha probléma merül fel az online rendeléssel, forduljon az ügyfélszolgálatunkhoz telefonon vagy e-mailben. (2) Rendeléskor mindig tüntesse fel a cikkszámot (IAN) **527955_2507**. (3) Ne feledje, hogy nem minden országban lehetséges az alkatrészek interneten történő megrendelése.

12. Függelék

12.1. Műszaki adatok

Készülék	
Bemeneti feszültség	24 V $\overline{=}$
Bemeneti áram	1,0 A
Névleges teljesítmény	17 W
Polaritás	

Hálózati adapter	
Gyártó	KOMPERNASS HANDELS GMBH, BURGSTRASSE 21, 44867 BOCHUM, NÉMETORSZÁG Cégbíróság: Bochumi Járásbíróság, cégjegyzékszám: HRB 4598
Modell	LLL 10 A1-1
Bemeneti feszültség	100–240 V ~
Bemeneti váltóáram frekvencia	50/60 Hz
Kimeneti feszültség	24,0 V ==
Kimeneti áram	1,0 A
Kimeneti teljesítmény	24,0 W
Átlagos hatékonyság működés közben	88,2 %
Hatékonyság alacsony terhelés mellett (10%)	84,6 %
Teljesítményfelvétel nulla terhelés mellett	0,08 W
Áramfelvétel	0,8 A
Érintésvédelmi osztály	II /  (kettős szigetelés)
Polaritás	 (plusz belül, mínusz kívül)
Hatékonysági osztály	6 
rövidzárlattal szemben védett biztonsági transzformátor	
Névleges környezeti hőmérséklet (ta)	40 °C
Kapcsolóüzemű tápegység	
Védettség	IP20: Védelem ≥ 12,5 mm átmérőjű szilárd testek behatolása ellen

i Tudnivaló: A felhasználó részéről nincs szükség beavatkozásra a termék 50 és 60 Hz közötti átállításához. A termék 50 és 60 Hz-en egyaránt működik.

12.2. A Kompernass Handels GmbH garanciája

Tisztelt Vásárlónk!

A készülékre a vásárlás napjától számított 3 év garanciát vállalunk. A termék meghibásodása esetén. Önt jogszabályban foglalt jogok illetik meg az eladóval szemben. Az alábbi garanciánk nem korlátozza vagy szünteti meg a jogszabályban biztosított jogokat.

Garanciális feltételek

A garanciális időszak a vásárlás napján kezdődik. Gondosan őrizze meg a nyugtát. Ez a vásárlás igazolásához szükséges.

Ha a termékvásárlás napjától számított három éven belül anyag- vagy gyártási hibát észlel, akkor a terméket saját belátásunk szerint ingyen megjavítjuk, kicseréljük vagy visszafizetjük az árát. A garancia feltétele a hibás készülék és a vásárlást igazoló bizonylat (pénztári blokk) három éves garanciaidőn belüli bemutatása, valamint a hiba lényegének és megjelenése idejének rövideleírása.

Ha garanciánk fedezetet nyújt a hibára, akkor javított vagy egy új terméket kap vissza. A termék javítása vagy cseréje esetén a garancia nem kezdődik előlről.

Garanciális idő és a jogszabályban foglalt szavatossági igények

A garancia ideje nem hosszabbodik meg a jótállással. Ez a cserélt és javított alkatrészekre is vonatkozik. Az esetlegesen már a vásárláskor is fennálló sérüléseket és hiányosságokat a kicsomagolás után azonnal jelezni kell. A garancia lejártá után esedékes javítások díjkötelesek.

A garancia köre

A készüléket szigorú minőségi előírások szerint gyártottuk és kiszállítás előtt lekiismeretesen ellenőriztük.

A garancia anyag- vagy gyártási hibákra vonatkozik. A garancia nem terjed ki a termék normális elhasználódásnak kitett és ezért kopó alkatrészeknek tekinthető alkatrészeire vagy a törékeny alkatrészek – mint például kapcsolók vagy üvegből készült alkatrészek – sérüléseire.

A garancia megszűnik akkor, ha a termék megsérül, nem megfelelően használják vagy nem tartják karban. A termék megfelelő használata érdekében a használati útmutatóban foglalt összes utasítást pontosan be kell tartani. Feltétlenül kerülni kell minden olyan felhasználási és kezelési módot, amit a használati útmutató nem javasol, vagy amelynek elkerülésére kifejezetten figyelmeztet.

A termék csak magánhasználatra és nem ipari használatra készült. A garancia érvényét veszti visszaélészerű vagy szakszerűtlen kezelés, erőszak alkalmazása vagy olyan beavatkozások esetén, amelyeket általunk nem engedélyezett szervizben végeztek el.

A garancia érvényesítése

Ügyének gyors feldolgozása érdekében kövesse a következő utasításokat:

- Kérjük, hogy minden kapcsolatfelvételnél tartsa készenlétben a vásárlást igazoló pénztári blokkot és a cikkszámot (IAN) 527955_2507.
- A cikkszám a termék adattábláján, a termékre gravírozva, a használati útmutató címlapján (balra lent) vagy a termék hátoldalán vagy alján lévő címkén található.
- Működési hiba vagy más hiba észlelése esetén vegye fel a kapcsolatot az alábbi szervizrészleggel telefonon vagy e-mailben.
- Küldje el díjmentesen a megadott szerviz címére a hibásnak talált terméket és a vásárlást igazoló bizonylatot (pénztári blokk), illetve röviden írja le azt is, hogy hol és mikor jelentkezett a hiba.



Más használati útmutatókhoz, termékbemutató videókhoz és a telepítési szoftverekhez hasonlóan ezt is letöltheti a www.lidl-service.com oldalról.

Ezzel a QR-kóddal közvetlenül a Lidl ügyfélszolgálati oldalra kerülnek (www.lidl-service.com) és a cikkszám megadásával (IAN) 527955_2507 megnyithatja a használati útmutatót.

12.3. Szerviz

HU Szerviz Magyarország

Tel.: 06800 21225

E-Mail: kompernass@lidl.hu

IAN 527955_2507

12.4. Gyártja

Ügyeljen arra, hogy az alábbi cím nem a szerviz címe. Először forduljon a megjelölt szervizhez.

KOMPERNASS HANDELS GMBH

BURGSTRASSE 21

44867 BOCHUM

NÉMETORSZÁG

www.kompernass.com



KOMPERNASS HANDELS GMBH

BURGSTRASSE 21
44867 BOCHUM
GERMANY
www.kompernass.com

Last Information Update · Stand der Informationen · Version des informations
Stand van de informatie · Stav informácií · Stan informacjii · Stav informácií
Estado de las informaciones · Tilstand af information · Versione delle informazioni
Információk állása: 12/2025 · Ident.-No.: LLL10A1-092025-2

IAN 527955_2507