



CORDLESS CIRCULAR SAW PHKSA 12 A2

(DK)

BATTERIDREVT HÅNDRUNDSAV

Oversættelse af den originale driftsvejledning

(NL) (BE)

ACCU-HANDCIRKELZAAG

Vertaling van de originele gebruiksaanwijzing

(FR) (BE)

SCIE CIRCULAIRE SANS FIL

Traduction des instructions d'origine

(DE) (AT) (CH)

AKKU-HANDKREISSÄGE

Originalbetriebsanleitung

IAN 322704_1901

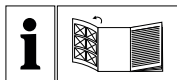

DK

Før du læser, vend siden med billeder frem og bliv bekendt med alle apparatets funktioner.

FR BE

Avant de lire le mode d'emploi, ouvrez la page contenant les illustrations et familiarisez-vous ensuite avec toutes les fonctions de l'appareil.

NL BE

Vouw vóór het lezen de pagina met de afbeeldingen open en maak u vertrouwd met alle functies van het apparaat.

DE AT CH

Klappen Sie vor dem Lesen die Seite mit den Abbildungen aus und machen Sie sich anschließend mit allen Funktionen des Gerätes vertraut.

DK	Oversættelse af den originale driftsvejledning	Side	1
FR/BE	Traduction des instructions d'origine	Page	15
NL/BE	Vertaling van de originele gebruiksaanwijzing	Pagina	31
DE/AT/CH	Originalbetriebsanleitung	Seite	47

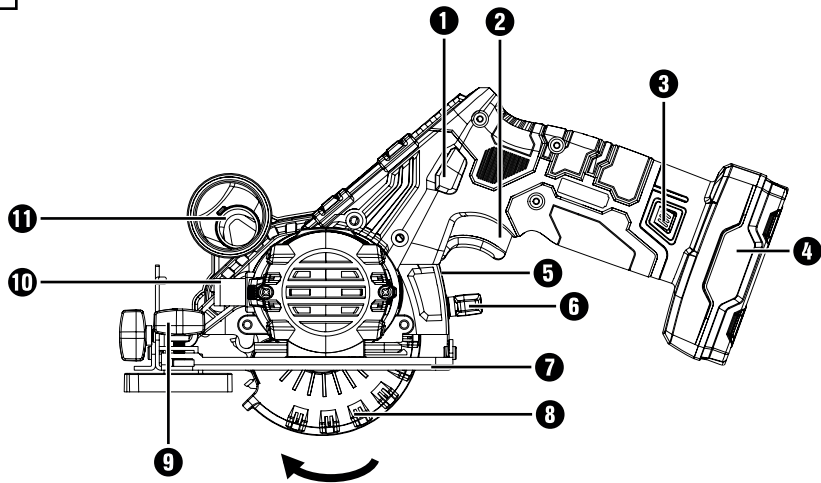
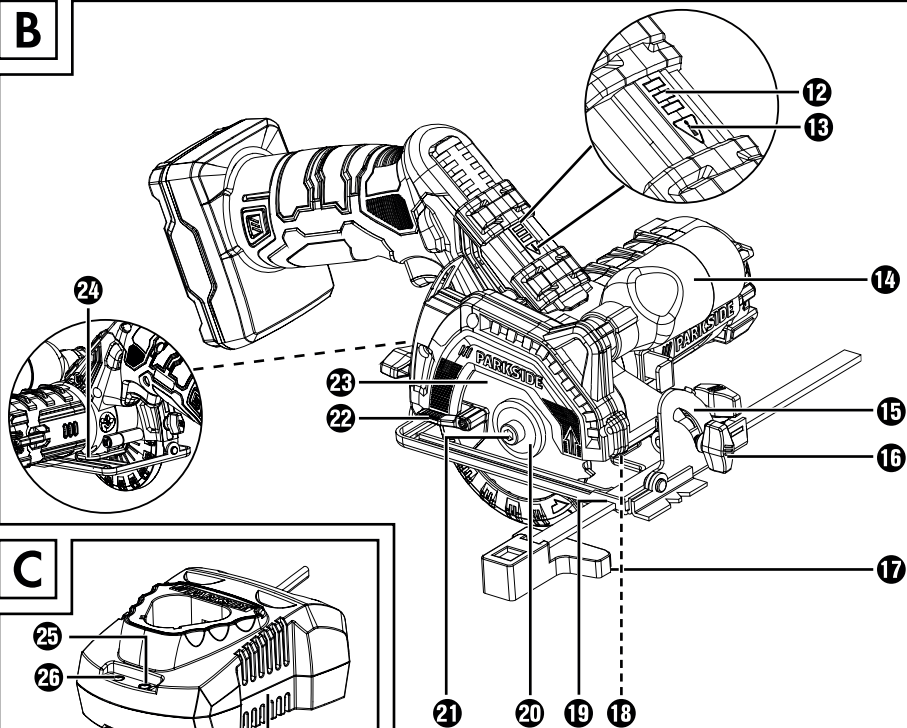
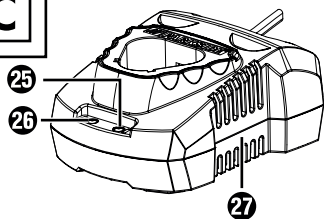
A**B****C**

All Parkside tools and the chargers PLGK 12 A1 / PLGK 12 B2 of the X12V Team series are compatible with the PAKP 12 A1 / PAKP 12 A2 / PAKP 12 B1 battery pack.



Charging times Charging currents	2 Ah Battery pack PAKP 12 A1	2 Ah Battery pack PAKP 12 A2	4 Ah Battery pack PAKP 12 B1
max. 2.4 A Charger PLGK 12 A1	<u>60 min</u> 2.4 A	<u>60 min</u> 2.4 A	<u>120 min</u> 2.4 A
max. 4.5 A Charger PLGK 12 B2	<u>60 min</u> 2.4 A	<u>45 min</u> 3.5 A	<u>60 min</u> 4.5 A

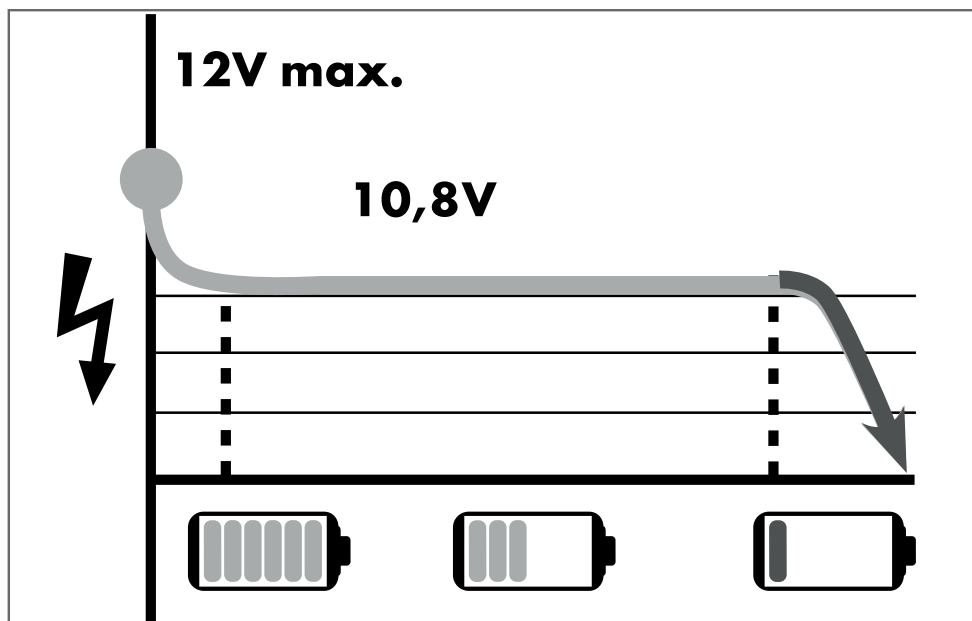

Indholdsfortegnelse

Indledning	2
Forskriftsmæssig anvendelse	2
Udstyr	2
Pakkens indhold	2
Tekniske data	2
Generelle sikkerheds-anvisninger til elværktøj	3
1. Sikkerhed på arbejdspladsen	3
2. Elektrisk sikkerhed	4
3. Personsikkerhed	4
4. Anvendelse og behandling af elværktøjet	4
5. Anvendelse og behandling af det batteridrevne værktøj	5
6. Service	5
Specielle sikkerhedsanvisninger for bærbare rundsawe	6
Sikkerhedsanvisninger for opladere	7
Sikkerhedsanvisninger for rundsavklinger	8
Originalt tilbehør / originalt ekstraudstyr	8
Før ibrugtagning	8
Udtagning/opladning/indsætning af pakken med genopladelige batterier	8
Kontrol af beskyttelsesafdækningens funktion	9
Ibrugtagning	9
Montering/udskiftning af savklinge	9
Parallelanslag	9
Tilslutning af støvudsugning	9
Betjening	10
Tænd/sluk	10
Batteritilstand	10
Advarsel om overbelastning	10
Indstilling af skærevinkel	10
Indstilling af skæredybde	10
Håndtering af den bærbare rundsav	10
Vedligeholdelse og rengøring	10
Bortskaffelse	11
Garanti for Kompernass Handels GmbH	11
Service	12
Importør	12
Oversættelse af den originale overensstemmelseserklæring	13
Bestilling af genopladeligt reservebatteri	14
Telefonisk bestilling	14

Indledning

Tillykke med købet af dit nye produkt. Du har valgt et produkt af høj kvalitet. Betjeningsvejledningen er en del af dette produkt. Den indeholder vigtige informationer om sikkerhed, anvendelse og bortskaffelse. Du bør sætte dig ind i alle produktets betjenings- og sikkerhedsanvisninger før brug. Brug kun produktet som beskrevet og kun til de angivne anvendelsesområder. Lad alle dokumenter til produktet følge med, hvis du giver det videre til andre.

Forskriftsmæssig anvendelse

Den bærbare rundsav (herefter kaldet "produktet") er beregnet til savning af langsgående og tværgående savsnit samt geringsnit i spånplader, plast og lette byggematerialer med fast underlag. Al anden form for anvendelse eller ændring af maskinen anses for at være uden for anvendelsesområdet og indebærer betydelige farer for uheld. Ikke beregnet til erhvervs-mæssig brug.

Udstyr

Figur A:

- 1 Startspærre
- 2 TÆND-/SLUK-knap
- 3 Oplåsningsknap til batteripakke
- 4 Batteripakke
- 5 Skæredybdeskala
- 6 Fikseringsskrue
- 7 Grundplade
- 8 Beskyttelsesafdækning
- 9 Vingeskrue til parallelanslagsholder
- 10 Spindelfiksering
- 11 Spånudkast

Figur B:

- 12 Display-LED for batteri
- 13 Advarselsdisplay for overbelastning
- 14 Adapter til støvudsugning
- 15 Skærevinkelskala
- 16 Vingeskrue til forvalg af skærevinkel
- 17 Parallelanslag
- 18 LED-arbejdslampe
- 19 Parallelanslagsholder

- 20 Spændeflange
- 21 Spændeskrue
- 22 Tilbagetrækningsarm til beskyttelsesafdækning
- 23 Savklinge
- 24 Unbrakonøgle

Figur C:

- 25 Ladeindikator-LED
- 26 Kontrol-LED
- 27 Hurtigoplader

Pakkens indhold

- 1 batteridrevet håndrundsav
- 1 hurtigoplader til genopladelige batterier
- 1 batteripakke
- 1 parallelanslag
- 1 adapter til støvudsugning (2-delt)
- 1 unbrakonøgle
- 1 savklinge (formonteret)
- 1 betjeningsvejledning

Tekniske data

Batteridrevet håndrundsav: PHKSA 12 A2

Mærkespænding:	12 V --- (jævnstrøm)
Nominal hastighed	
i tomgang:	n_0 1400 min ⁻¹
Savklinge:	1 x Ø 85 mm x 1,1 mm x Ø 15 mm, 20 tænder



Maks. skæredybde:	Ved 0°: ca. 26 mm Ved 45°: ca. 17 mm
-------------------	---



Batteripakke: PAPK 12 B1

Type:	Lithium LITHIUM-ION
Mærkespænding:	12 V --- (jævnstrøm)
Kapacitet:	4000 mAh
Celler:	6

Hurtigoplader til genopladelige batterier: PLGK 12 B2

INDGANG/input:

Mærkespænding: 220 - 240 V~ (vekselstrøm)
50-60 Hz

Effektforbrug: 75 W

UDGANG/output:

Mærkespænding: 12 V --- (jævnstrøm)

Mærkestrøm: 4,5 A

Opladningstid: ca. 60 min

Sikring (intern): 3,15 A

Kapslingsklasse: II / (dobbeltisolering)

Støjemissionsværdi:

Måleværdi for støj beregnet iht. EN 62841. Det A-vægtede støjniveau for elværktøjet er normalt som følger:

Lydtrykniveau: $L_{PA} = 86,8 \text{ dB (A)}$

Usikkerhed K: $K_{PA} = 3 \text{ dB}$

Lydeffektniveau: $L_{WA} = 97,8 \text{ dB (A)}$

Usikkerhed K: $K_{WA} = 3 \text{ dB}$

Bær høreværn!

Vibrationsemissionsværdi:

Samlede vibrationsværdier (vektorsum i tre retninger) beregnet iht. EN 62841:

Savning af træ $a_{h,W} = 2,3 \text{ m/s}^2$

Usikkerhed K = 1,5 m/s^2

BEMÆRK

- ▶ De angivne samlede vibrationsværdier og de angivne vibrationsemissionsværdier er målt iht. standardiserede testmetoder og kan anvendes til sammenligning af forskellige elværktøjer.
- ▶ De angivne samlede vibrationsværdier og de angivne støjemissionsværdier kan også anvendes til en indledende vurdering af faren ved belastningen.

ADVARSEL!

- ▶ Svingnings- og støjemissionen kan afvige fra de angivne værdier under den faktiske anvendelse af elværktøjet afhængigt af måden, elværktøjet anvendes på og især af emnet, der forarbejdes.
- ▶ Prøv at holde belastningen så lav som muligt. Vibrationsbelastningen kan f.eks. reduceres ved brug af handsker ved anvendelse af værktøjet samt ved nedsættelse af den tid, værktøjet bruges. Her skal der tages hensyn til hele driftscyklussen (f.eks. perioder, hvor elværktøjet er slukket, og perioder, hvor det er tændt, men kører uden belastning).



Generelle sikkerheds- anvisninger til elværktøj



ADVARSEL!

- ▶ Læs alle sikkerhedsanvisninger, instruktioner, illustrationer og tekniske data, som dette elværktøj er forsynet med. Hvis de efterfølgende anvisninger ikke overholdes, kan det medføre elektrisk stød, brand og/eller alvorlige kvæstelser.

Opbevar sikkerhedsanvisningerne og instruktionerne til senere brug.

Begrebet "elværktøj", der anvendes i sikkerhedsanvisningerne, henviser både til elværktøj, der anvendes med ledning til lysnettet, og batteridrevet elværktøj (uden strømledning).

1. Sikkerhed på arbejdspladsen

- a) Hold arbejdspladsen ren og godt oplyst. Rod og dårligt oplyste arbejdspladser kan medføre uheld.
- b) Arbejd aldrig med elværktøj i eksplosionsfarlige omgivelser, hvor der befinder sig brændbare væsker, gasser eller støv. Elværktøj danner gnister, som kan antænde støvet eller dampene.

- c) Hold børn og andre personer på afstand, når elværktøjet bruges. Hvis du bliver distraheret, kan du miste kontrollen over elværktøjet.

2. Elektrisk sikkerhed

- a) Elværktøjets tilslutningsstik skal passe ind i stikkontakten. Stikket må ikke ændres på nogen måde.
Der må ikke bruges adapterstik sammen med beskyttelsesjordet elværktøj. Uændrede stik og de rigtige stikkontakter reducerer risikoen for elektrisk stød.
- b) Undgå kropskontakt med jordforbundne overflader som f.eks. rør, radiatorer, komfurer og køleskabe. Der er øget risiko for elektrisk stød, hvis din krop har jordforbindelse.
- c) Hold elværktøjet væk fra regn og fugt. Hvis der kommer vand ind i elværktøjet, er der forhøjet risiko for elektrisk stød.
- d) Brug ikke tilslutningsledningen til noget, den ikke er beregnet til, f.eks. til at bære eller hænge værktøjet op i eller til at trække stikket ud af stikkontakten. Hold tilslutningsledningen på afstand af varme, olie, skarpe kanter eller bevægelige dele. Beskadigede eller sammenfiltrede tilslutningsledninger øger risikoen for elektrisk stød.
- e) Hvis du anvender elværktøj udendørs, må du kun bruge forlængerledninger, som også er godkendt til udendørs brug. Når du anvender en forlængerledning, der er beregnet til udendørs brug, reduceres risikoen for elektrisk stød.
- f) Hvis det ikke er muligt at undgå at bruge elværktøjet i fugtige omgivelser, skal der installeres en fejlstrømsafbryder. Installation af en fejlstrømsafbryder reducerer risikoen for elektrisk stød.
- b) Brug personligt beskyttelsesudstyr, og bær altid beskyttelsesbriller. Når du bruger personligt beskyttelsesudstyr som støvmaske, skridsikre sikkerhedssko, beskyttelseshandsker, sikkerhedshjelm og høreværn afhængigt af elværktøjets type og anvendelse, reduceres risikoen for personskader.
- c) Undgå uønsket igangsætning. Kontrollér, at elværktøjet er slukket, før du forbinder det med elforsyningen og/eller tilslutter batteriet, løfter elværktøjet eller bærer det. Hvis du bærer elværktøjet rundt med fingeren på kontakten, eller hvis elværktøjet slutes til strømforsyningen, mens det er tændt, kan der opstå uheld.
- d) Fjern indstillingsværktøj eller skruenøgler, før du tænder for elværktøjet. Hvis der sidder et værktøj eller en skruenøgle på en roterende del af elværktøjet, kan det medføre personskader.
- e) Undgå unormale kroppsstillinger. Sørg for, at du står sikkert, og hold altid balancen. Derved kan du bedre kontrollere elværktøjet i uventede situationer.
- f) Bær velegnet påklædning. Bær ikke løstsiddende tøj eller smykker. Hold hår og tøj på afstand af dele, der bevæger sig. Løst tøj, smykker eller hår kan gribe fat i dele, der bevæger sig.
- g) Hvis der kan monteres støvopsugnings- og opsamlingsanordninger, skal disse tilsluttes og anvendes korrekt. Anvendelse af denne type anordninger nedsætter støvrisikoen.
- h) Lad dig ikke lulle ind i en falsk følelse af sikkerhed, og tilsidesæt ikke sikkerhedsreglerne for elværktøj, selv om du er fortrolig med elværktøjet efter mange ganges anvendelse. Uforsigtige handlinger kan føre til alvorlige kvæstelser på en brøkdelt af et sekund.

3. Personsikkerhed

- a) Vær opmærksom og bevidst om, hvad du laver, og arbejd fornuftigt med elværktøjet. Brug ikke elværktøjet, hvis du er ukoncentreret eller påvirket af narkotika, alkohol eller medicin. Selv et øjeblik uopmærksomhed ved brug af elværktøjet kan medføre alvorlige kvæstelser.

4. Anvendelse og behandling af elværktøjet

- a) Overbelast ikke elværktøjet. Brug et elværktøj, der er egnet til arbejdet. Du arbejder bedre og mere sikkert i det angivne effektområde, hvis du bruger det rigtige elværktøj.
- b) Brug ikke elværktøj med defekt kontakt. Elværktøj, som ikke længere kan tændes og slukkes, er farligt og skal repareres.

- c) Træk stikket ud af stikkontakten og/eller fjern det aftagelige batteri, før du foretager indstillinger på produktet, udskifter indsatsværktøj eller lægger elværktøjet fra dig. Disse forholdsregler forhindrer, at elværktøjet starter ved en fejl.
 - d) Opbevar elværktøj uden for børns rækkevidde, når værktøjet ikke anvendes. Personer, som ikke kender elværktøjet, eller som ikke har læst disse anvisninger, må ikke bruge produktet. Elværktøj er farligt, hvis det anvendes af uerfarne personer.
 - e) Vedligehold elværktøjet og dets indsatsværktøj omhyggeligt. Kontrollér, om bevægelige dele fungerer, som de skal og ikke sætter sig fast, om dele er defekte eller så beskadigede, at elværktøjets funktion er forringet. Få beskadigede dele repareret, inden du bruger elværktøjet. Mange uheld skyldes dårligt vedligeholdt elværktøj.
 - f) Hold skærende værktøj skarpt og rent. Omhyggeligt vedligeholdt værktøj med skarpe skærer sætter sig ikke så ofte fast og er lettere at styre.
 - g) Brug elværktøj, indsatsværktøj, udskiftelige dele osv. iht. disse anvisninger. Tag hensyn til arbejdsbetingelserne og det arbejde, der skal udføres. Anvendelse af elværktøj til andet end den tilsigtede anvendelse kan føre til farlige situationer.
 - h) Hold håndtag og gribeblader tørre, rene og fri for olie og fedt. Glatte håndtag og gribeblader gør sikker betjening og kontrol over elværktøjet umulig i uforudsete situationer.
- c) Når batteriet ikke benyttes, skal det holdes borte fra kontorclips, mønter, nøgler, søm, skruer eller andre små metalgenstande, som kan forårsage kortslutning mellem kontakterne. Kortslutning mellem batteriets kontakter kan medføre forbrændinger eller brand.
 - d) Ved forkert anvendelse kan der løbe væske ud af batteriet. Undgå kontakt med denne væske. Skyl efter med vand, hvis du alligevel kommer i kontakt med væsken. Hvis væsken kommer i øjnene, skal du søge læge. Batterivæske, der løber ud, kan medføre hudirritationer eller forbrændinger.
 - e) Brug aldrig et beskadiget eller modificeret batteri. Beskadigede eller modificerede batterier kan føre til uforudsigelig funktion samt til brand, eksplosioner eller risiko for personskader.
 - f) Udsæt ikke batteriet for ild eller høje temperaturer. Ild eller temperaturer over 130 °C (265 °F) kan forårsage eksplosioner.
 - g) Følg alle anvisninger for opladning, og oplad aldrig batteriet eller batteridrevet værktøj uden for det temperaturinterval, som er angivet i betjeningsvejledningen. Forkert opladning eller opladning uden for det tilladte temperaturinterval kan ødelægge batteriet og øge brandfaren.



FORSIGTIG! EKSPLOSIONSFARE!
Oplad aldrig batterier, der ikke er beregnet til det.



Beskyt batteriet mod varme på grund af f.eks. konstant sollys, ild, vand og fugt. Fare for eksplosion.



5. Anvendelse og behandling af det batteridrevne værktøj

- a) Oplad kun batterierne med opladere, som producenten har anbefalet. Hvis du bruger en oplader, der er beregnet til en bestemt type batterier, er der fare for brand, hvis den anvendes sammen med andre batterier.
- b) Brug kun batterier, der er beregnet til elværktøjet. Anvendelse af andre batterier kan medføre personskader og brandfare.

6. Service

- a) Lad kun en kvalificeret reparatør reparere dit elværktøj og kun med originale reservedele. Derved garanteres det, at elværktøjets sikkerhed bevares.
- b) Vedligehold aldrig beskadigede batterier. Vedligeholdelse af batterier må kun udføres af producenten eller et autoriseret serviceværksted.

Specielle sikkerhedsanvisninger for bærbare rundsave

Sikkerhedsanvisninger for alle savtyper

Savning

- a)  **FARE!** Ræk aldrig hænderne ind i saveområdet og rør aldrig ved savklingen. Hvis du holder saven med begge hænder, kan de ikke blive skadet af savklingen.
- b) **Ræk aldrig ind under arbejdsemnet.** Beskyttelsesafdækningen kan ikke beskytte dig mod savklingen under arbejdsemnet.
- c) **Tilpas skæredybden efter arbejdsemnets tykkelse.** Der må højst være en fuld tandhøjde synlig under arbejdsemnet.
- d) **Hold aldrig arbejdsemnet, som skal saves, i hånden eller over benet. Fastgør arbejdsemnet i en stabil holder.** Det er vigtigt at fastgøre arbejdsemnet ordentligt for at minimere risikoen for kropskontakt, risikoen for, at savklingen sætter sig fast eller tab af kontrol.
- e) **Hold på elværktøjet på de isolerede gribeplader, når du arbejder på steder, hvor indsatsværktøjet kan ramme skjulte strømledninger.** Kontakt med spændingsførende ledninger gør også elværktøjets metaldele spændingsførende og fører til elektrisk stød.
- f) **Anvend altid et anslag eller et lige kantstyr ved langsgående savning.** Det forbedrer skærenøjagtigheden og nedsætter risikoen for, at savklingen sætter sig fast.
- g) **Brug altid savklinger med den rigtige størrelse og det rigtige monteringshul (f.eks. rhombeformet eller rundt).** Savklinger, som ikke passer til savens montagedele, kører ujævnt og fører til tab af kontrol.
- h) **Anvend aldrig beskadigede eller forkerte underlagsskiver og skruer til savklingen.** Savklingens underlagsskiver og skruer er specielt konstrueret til saven med henblik på optimal ydelse og driftssikkerhed.

Yderligere sikkerhedsanvisninger for alle savtyper

Tilbageslag - årsager og tilhørende sikkerhedsanvisninger

- Et tilbageslag er den pludselige reaktion som følge af en fastklemt, blokeret eller forkert indstillet savklinge. Hvis saven ikke er under kontrol, fører det til, at den løfter sig op fra arbejdsemnet i retning af betjeningspersonen.
- Hvis savklingen sætter sig fast i savsnittet, fordi det lukker sig, blokerer den, og motorkraften slynger saven tilbage i retning af betjeningspersonen.
- Hvis savklingen drejes eller vinkles forkert i savsnittet, kan tænderne på savklingens bagkant sætte sig fast i træets overflade, hvorved savklingen bevæger sig ud af savsnittet og springer tilbage i retning af betjeningspersonen.

Et tilbageslag er følgen af, at saven bruges forkert eller er defekt. Det kan forhindres med de nødvendige forholdsregler, som beskrives efterfølgende.

- a) **Hold fast i saven, og hold armene i en stilling, så du kan afværge tilbageslagskræfterne.** Ophold dig altid på siden af savklingen; hold aldrig savklingen på linje med din krop. Ved et tilbageslag kan rundsaven springe tilbage, men betjeningspersonen kan kontrollere tilbageslagskræfterne ved at træffe egnede forholdsregler.
- b) **Hvis savklingen sidder fast, eller du afbryder arbejdet, skal saven slukkes og holdes i ro i materialet, til savklingen står helt stille.** Prøv aldrig på at fjerne saven fra arbejdsemnet eller at trække den tilbage, så længe savklingen roterer - i modsat fald kan det resultere i et tilbageslag. Find og afhjælp årsagen til, at savklingen sidder fast.

- c) Hvis du ønsker at genstarte en sav, som stadig sidder i arbejdsmønt, skal du centrere savklingen i savsnittet og kontrollere, at savklings tænder ikke sidder fast i arbejdsmønt. Hvis savklingen sætter sig fast, kan den bevæge sig ud af arbejdsmønt eller forårsage et tilbageslag, hvis saven startes igen.
 - d) **Understøt store plader, så risikoen for tilbageslag på grund af en fastklemt savklinge formindskes.** Store plader kan bøje ned alene på grund af deres egenvægt. Plader skal understøttes på begge sider - både i nærheden af savsnittet og kanten.
 - e) **Brug aldrig en sløv eller beskadiget savklinge.** Savklinger med sløve eller forkert justerede tænder resulterer i øget friktion på grund af for snævert savsnit, tilbageslag, eller fordi savklingen sidder fast.
 - f) **Før savning skal indstillingerne for skærevinkel fikseres.** Hvis du ændrer indstillingerne under savning, kan savklingen sætte sig fast, og der kan opstå et tilbageslag.
 - g) **Vær særligt forsigtig ved savning i eksisterende vægge eller andre områder, hvor man ikke kan se, hvad man skærer i.** Den indtrængende savklinge kan blokere ved savning i skjulte genstande og forårsage et tilbageslag.
- b) **Kontrollér, at fjederen til den nederste beskyttelsesafdækning fungerer.** Vedligehold saven før brug, hvis den nederste beskyttelsesafdækning og fjederen ikke fungerer korrekt. Beskadigede dele, klæbrige aflejringer eller ophobninger af spåner kan gøre den nederste beskyttelsesafdæknings funktion mere træg.
 - c) **Åbn kun den nederste beskyttelsesafdækning manuelt til særlige savsnit som f.eks. "dyk- og vinkelsnit".** Åbn den nederste beskyttelsesafdækning med tilbagetrækningsarmen og slip den, så snart savklingen er dykket ned i arbejdsmønt. Ved alle andre former for savearbejde skal den nederste beskyttelsesafdækning arbejde automatisk.
 - d) **Læg ikke saven på en arbejdsbænk eller på jorden, uden at den nederste beskyttelsesafdækning dækker savklingen.** En ubeskyttet savklinge, der stadig roterer, bevæger saven i modsat retning af skæreretningen og saver i alt, hvad der kommer i vejen. Vær opmærksom på savklings efterløbstid.

Sikkerhedsanvisninger for opladere

Den nederste beskyttelsesafdæknings funktion

- a) **Kontrollér før brug, at den nederste beskyttelsesafdækning lukker korrekt.** Brug aldrig saven, hvis den nederste beskyttelsesafdækning ikke bevæger sig frit og ikke straks lukker. Sæt aldrig den nederste beskyttelsesafdækning fast i åben position - den må heller ikke bindes fast. Hvis saven ved et uheld falder ned, kan den nederste beskyttelsesafdækning blive bøjet. Åbn beskyttelsesafdækningen med tilbagetrækningsarmen og sørg for, at den bevæger sig frit og ikke berører savklingen eller andre dele i alle skærevinkler og -dybder.
- Dette produkt kan bruges af børn fra 8 år og derover og af personer med nedsatte fysiske, motoriske eller mentale evner eller manglende erfaring og/eller viden, hvis de er under opsyn eller undervises i sikker brug af produktet og de farer, der kan være forbundet med det. Børn må ikke lege med produktet. Rengøring og brugervedligeholdelse må ikke udføres af børn uden opsyn.
- Hvis dette produkts tilslutningsledning beskadiges, skal den udskiftes af producenten eller dennes kundeservice eller af en person med tilsvarende kvalifikationer, så farlige situationer undgås.

 Opladeren er kun beregnet til indendørs brug.

ADVARSEL!

- Start ikke produktet, hvis kablet, ledningen eller strømstikket er beskadiget. Beskadigede ledninger er livsfarlige på grund af elektrisk stød.

ADVARSEL!

- ▶ Denne oplader kan kun oplade følgende batterier: PAKP 12 A1 / PAKP 12 A2 / PAKP 12 B1.
- ▶ En aktuel liste over batterikompatibilitet findes på www.Lidl.de/Akku.

Supplerende anvisninger:

- Brug ikke slibeskiver.
- Brug kun savklinger med diametre svarende til anvisningerne på saven.
- Brug den rigtige savklinge, som passer til arbejdsområdet, du skal save.
- Brug kun savklinger med en mærkning af omdrejningstal, som stemmer overens eller er højere end omdrejningstallet, der er angivet på elværktøjet.
- Savklinger, som er beregnet til savning af træ eller lignende materialer, skal være i overensstemmelse med EN 847-1.
- Undgå overophedning af savklings tænder.
- Undgå at smelte materialet ved savning i plast.
- Bær altid støvmaske ved savning.
- Brug kun de anbefalede savklinger.
- Bær altid høreværn!

Sikkerhedsanvisninger for rundsavklinger



Brug beskyttelseshandsker!



Benyt åndedrætsværn!



Bær beskyttelsesbriller!



Bær høreværn!



FORSIGTIG! EKSPLOSIONSFARE!
Oplad aldrig batterier, der ikke er beregnet til det.

Originalt tilbehør / originalt ekstraudstyr

- Brug kun tilbehør og ekstraudstyr, som er angivet i betjeningsvejledningen, eller hvis monteringen er kompatibel med elværktøjet.

Før ibrugtagning

Udtagning/opladning/indsætning af pakken med genopladelige batterier

FORSIGTIG!

- ▶ Træk altid strømstikket ud, før du tager batteripakken **4** ud af opladeren eller sætter den ind.

BEMÆRK

- ▶ Batteriet udleveres delvist opladet. Lad batteriet lade op i opladeren mindst 1 time før første brug. Dermed garanteres det, at batteriet har den fulde effekt. Du kan når som helst lade Li-ion-batteriet op uden at forke dets levetid. Batteriet tager ikke skade, hvis opladningen afbrydes.
- ▶ Hvis batteriet er blevet for varmt under driften, kan det ikke oplades. Lad det først køle af.
- ▶ Laad de accu nooit op als de omgevingstemperatuur lager is dan 10 ° C of hoger dan 40 ° C. Als een lithium-ionbatterij gedurende lange tijd moet worden opgeslagen, moet de laadstatus regelmatig worden gecontroleerd. De optimale laadstatus ligt tussen 50% en 80%. Het opslagklimaat moet koel en droog zijn bij een omgevingstemperatuur tussen 0 ° C en 50 ° C.

1. For at tage batteripakken **4** ud, skal du trykke på oplåsningsknapperne **3** og tage batteripakken **4** ud af opladeren.
2. Sæt batteripakken **4** ind i hurtigopladeren **27**.
3. Sæt stikket i stikkontakten. Kontrol-LED'en **25** lyser rødt.
4. Den grønne ladeindikator-LED **25** viser, at opladningen er afsluttet, og at batteripakken **4** kan anvendes.
5. Sæt batteripakken **4** ind i produktet.

Kontrol af beskyttelsesafdækningens funktion

- ◆ Træk i tilbagetrækningsarmen **22** til beskyttelsesafdækningen indtil anslag.

Beskyttelsesafdækningen **8** skal kunne bevæges uden at sætte sig fast, og når tilbagetrækningsarmen til beskyttelsesafdækningen **22** slippes, skal den selv springe tilbage til udgangspositionen.

Ibrugtagning

Montering/udskiftning af savklinge

Skift kun savklingen **23**, når batteripakken er taget ud!

1. Sæt skæredybden (med fikseringsskruen **6**) til den mindste position, 0 mm.
2. Aktivér spindelfikseringen **10** (indtil den går i indgreb) og hold den inde.
3. Løsn spændeskruen **21** med unbrakonøglen **24**.
4. Tag nu spændeskruen **21** og spændeflansen **20** af (se også fig. A).

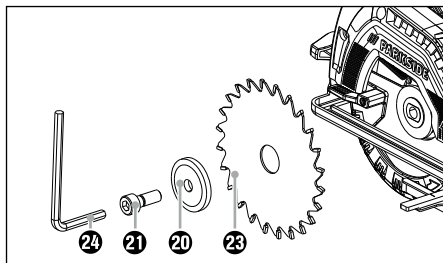



Fig. A: Udskiftning af savklinge

5. Træk beskyttelsesafdækningen **8** helt tilbage ved hjælp af tilbagetrækningsarmen **22**, og hold beskyttelsesafdækningen **8** i denne position.
6. Tag forsigtigt savklingen **23** ud af produktet nedefra.
7. Montér en ny savklinge **23** i omvendt rækkefølge.
8. Aktivér spindelfikseringen **10** (til den klikker på plads), og stram spændeskruen **21** med unbrakonøglen **24**.

⚠ ADVARSEL!

- ▶ Pilen på savklingen **23** skal stemme overens med pilen for omdrejningsretning  (retningen er markeret på beskyttelsesafdækningen **8**).

- Kontrollér, at savklingen **23** er egnet til produktets omdrejningshastighed.

Parallelanslag

- ◆ Løsn vingeskruen til parallelanslagsholderen **9**, og sæt parallelanslaget **17** ind i parallelanslagsholderen **19**.

- ◆ Indstil den ønskede skærebredde.

Ved hjælp af skalaen på parallelanslaget **17** og udskæringerne i grundpladen **7** (se fig. B).

Udskæringen til højre i grundpladen er til indstilling af skærevinklen 0°.

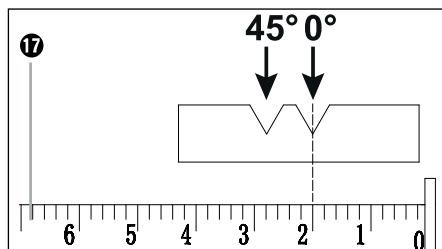

Fig. B: Skærebredde 2 cm

- ◆ Stram vingeskruen til parallelanslagsholderen **9** igen.

Tilslutning af støvudsugning

- ◆ Sæt adapteren til støvudsugningen **14** på spånudkastet **11**.
- ◆ Afhængigt af støv- og spånudsugningens diameter.
- ◆ Tilslut en godkendt støv- og spånudsugning.

BEMÆRK

- ▶ Ved bearbejdning af træ eller materialer, hvor der opstår sundhedsfarligt støv, skal der tilsluttes en afprøvet udsugningsanordning, der passer.

Betjening

Tænd/sluk

Sådan tænder du:

- ◆ Stil startspærren **1** til venstre eller højre, og hold den nede.
- ◆ Aktivér TÆND-/SLUK-knappen **2**. LED-arbejds-lampen **13** lyser. Når produktet er startet, kan du slippe startspærren **1** igen.

Sådan slukker du:

- ◆ Slip TÆND-/SLUK-knappen **2**.

Batteritilstand

- ◆ Tilstanden vises på følgende måde på batteriets display-LED **12**:
RØD/ORANGE/GRØN = maksimal opladning
RØD/ORANGE = mellem-opladning
RØD = svag opladning - oplad batteriet

Advarsel om overbelastning

- ◆ Hvis produktet er tæt på at tage skade, lyser advarselsdisplayet for overbelastning **13** kortvarigt. Produktet slukkes.

Indstilling af skærevinkel

Du kan indstille skærevinklen ved hjælp af skærevinkelskalaen **15**.

- Løsn vingeskruen **16** til forvalg af skærevinklen. Indstil den ønskede vinkel på snitvinkelskalaen **15** ved hjælp af overkanten på metaldelen, der er fremhævet med sort (se fig. C). Stram vingeskruen **16** igen.

Udskæringen til venstre i grundpladen er til indstilling af skærevinklen 45° (Fig. B)

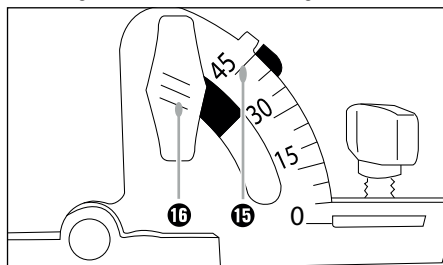

Fig. C: Indstilling af snitvinkel til 45 grader

Indstilling af skæredybde

BEMÆRK

- ▶ Vælg en skæredybde, som er ca. 3 mm større end materialetykkelsen. Derved opnår du et renere savsnit.
- ◆ Løsn fikseringsskruen **6**, indstil den ønskede skæredybde på skæredybdeskalaen **5** ved hjælp af referencemærket (se pil-markeringen på fig. D). Stram fikseringsskruen **6** igen.

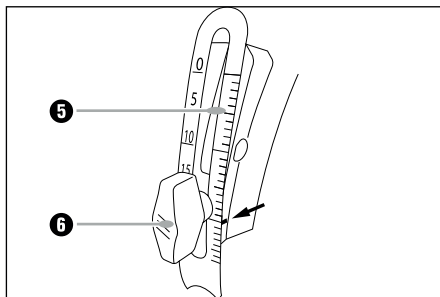

Fig. D: Indstilling af skæredybde

Håndtering af den bærbare rundsav

1. Tænd for produktet – som beskrevet under "Tænd/sluk" – og læg den forreste del af grundpladen **7** hen til materialet.
2. Justér saven ved hjælp af parallelenslaget **17** eller en optegnet linje.

Vedligeholdelse og rengøring



ADVARSEL! FARE FOR PERSONSKADER! Sluk altid produktet før arbejdet, og tag batteriet ud.

Den batteridrevne bærbare rundsav er vedligeholdelsesfri.

- Produktet skal altid være rent, tørt og uden olie eller smørefedt.
- Der må ikke komme væske ind i produktet.
- Brug en tør klud til rengøring af huset. Brug aldrig benzin, opløsningsmidler eller rensedmidler, som angriber plast.

- Beskyttelsesafdækningen skal altid kunne bevæge sig frit og kunne lukke af sig selv. Hold derfor altid området omkring beskyttelsesafdækningen rent. Fjern støv og spåner ved at blæse ud med trykluft eller med en pensel.
- Hvis lithium-ion-batteriet skal opbevares i længere tid, skal dets opladningstilstand kontrolleres regelmæssigt. Den optimale opladningstilstand er mellem 50 % og 80 %. Det optimale opbevaringsklima er køligt og tørt.

BEMÆRK

- ▶ Reservedele, som ikke er angivet (som f.eks. batterier, oplader), kan bestilles hos vores service-hotline.

Bortskaffelse



Emballagen består af miljøvenlige materialer, som kan bortskaffes på de lokale genbrugspladser.



Bortskaf ikke elværktøj sammen med husholdningsaffaldet!

I henhold til det europæiske direktiv 2012/19/EU skal kasseret elværktøj indsamles særskilt og afleveres til miljøvenligt genbrug.



Smid ikke batterier ud sammen med husholdningsaffald!

Defekte eller kasserede batterier skal genanvendes i henhold til direktiv 2006/66/EC. Aflever batteripakken og/eller produktet på de lokale genbrugspladser. Du kan få oplysninger om bortskaffelsesmuligheder for brugt elværktøj hos kommunens tekniske forvaltning.



Bortskaf emballagen miljøvenligt. Vær opmærksom på mærkningen på de forskellige emballagematerialer, og aflever dem sorteret til bortskaffelse. Emballagematerialerne er mærket med forkortelserne (a) og tallene (b) med følgende betydning:
 1-7: Plast
 20-22: Papir og pap
 80-98: Kompositmaterialer



Du kan få oplysninger hos kommunen om bortskaffelse af udjente produkter.

Garanti for Kompennass Handels GmbH

Kære kunde

På dette produkt får du 3 års garanti fra købsdatoen. I tilfælde af mangler ved produktet har du en række juridiske rettigheder i forhold til sælgeren af produktet. Dine juridiske rettigheder forringes ikke af den nedenfor anførte garanti.

Garantibetingelser

Garantiperioden begynder på købsdatoen. Opbevar venligst kvitteringen et sikkert sted. Den er nødvendig for at kunne dokumentere købet.

Hvis der inden for tre år fra dette produkts købsdato opstår en materiale- eller fabrikationsfejl, vil produktet – efter vores valg – blive repareret eller udskiftet, eller købsprisen vil blive refunderet gratis til dig. Denne garantiydelse forudsætter, at det defekte produkt afleveres, og købsbeviset (kvitteringen) forevises i løbet af fristen på tre år, og at der gives en kort skriftlig beskrivelse af, hvori manglen består, og hvornår den er opstået.

Hvis defekten er dækket af vores garanti, får du et repareret eller et nyt produkt retur. Reparation eller ombytning af produktet udløser ikke en ny garantiperiode.

Garantiperiode og juridiske mangelkrav

Garantiperioden forlænges ikke, hvis der gøres brug af garantien. Det gælder også for udskiftede og reparerede dele. Skader og mangler, som eventuelt allerede fandtes ved køb, samt manglende dele, skal anmeldes straks efter udpakningen. Når garantiperioden er udløbet, er reparation af skader betalingspligtig.

Garantiens omfang

Produktet er produceret omhyggeligt efter strenge kvalitetsretningslinjer og testet grundigt inden levering.

Garantien dækker materiale- og fabriktionsfejl. Denne garanti omfatter ikke produktdele, der er udsat for normal slidage og derfor kan betragtes som sliddele, eller skader på skrøbelige dele som f.eks. kontakter, genopladelige batterier eller dele af glas.

Denne garanti bortfalder, hvis produktet er blevet beskadiget, ikke er forskriftsmæssigt anvendt eller vedligeholdt. For at sikre forskriftsmæssig anvendelse af produktet skal alle anvisninger nævnt i betjeningsvejledningen nøje overholdes. Anvendelsesformål og handlinger, som frarådes eller der advares imod i betjeningsvejledningen, skal ubetinget undgås.

Produktet er kun beregnet til privat og ikke til kommercielt brug. Ved misbrug og uhensigtsmæssig brug, anvendelse af vold og ved indgreb, som ikke er foretaget af vores autoriserede serviceafdeling, bortfalder garantien.

Afvikling af garantisager

For at sikre en hurtig behandling af din anmeldelse bør du følge nedenstående anvisninger:

- Ved alle forespørgsler bedes du have kvitteringen og artikelnummeret (f.eks. IAN 12345) klar som dokumentation for købet.
- Artikelnummeret kan du finde på typeskiltet på produktet, som indgravering på produktet, på betjeningsvejledningens forside (nederst til venstre) eller som klæbemærke på bag- eller undersiden af produktet.

- Hvis der opstår funktionsfejl eller øvrige mangler, bedes du først kontakte nedennævnte serviceafdeling **telefonisk** eller **via e-mail**.
- Et produkt, der er registreret som defekt, kan du derefter indsende portofrit til den oplyste serviceadresse med vedlæggelse af købsbevis (kvittering) og en beskrivelse af, hvori manglen består, og hvornår den er opstået.



På www.lidl-service.com kan du downloade denne og mange andre manualer, produktvideoer og installationssoftware.

Med denne QR-kode kommer du direkte til Lidl-servicesiden (www.lidl-service.com) og kan åbne den ønskede betjeningsvejledning ved indtastning af artikelnummeret (IAN) 123456.

Service

⚠ ADVARSEL!

- ▶ Få produktet repareret hos et serviceværksted eller af en elektriker og kun med originale reservedele. Derved garanteres det, at produktets sikkerhed bevares.
- ▶ Lad altid produktets producent eller dennes kundeservice udskifte stikket eller ledningen. Derved garanteres det, at produktets sikkerhed bevares.

DK Service Danmark

Tel.: 32 71 0005

E-Mail: kompernass@lidl.dk

IAN 322704_1901

Importør

Bemærk at den efterfølgende adresse ikke er en serviceadresse. Kontakt først det nævnte servicested.

KOMPERNASS HANDELS GMBH

BURGSTRASSE 21

44867 BOCHUM

TYSKLAND

www.kompernass.com

Oversættelse af den originale overensstemmelseserklæring

Vi, KOMPERNASS HANDELS GMBH, dokumentansvarlig: Semi Uguzlu, BURGSTR. 21, 44867 BOCHUM, TYSKLAND, erklærer hermed, at dette produkt stemmer overens med følgende standarder, standardiseringsdokumenter og EU-direktiver:

**Maskindirektivet
(2006 / 42 / EC)**

**EU-lavspændingsdirektivet
(2014 / 35 / EU) (KUN LADER)**

**Elektromagnetisk kompatibilitet
(2014 / 30 / EU)**

**RoHS-direktivet
(2011 / 65 / EU)***

* Ansvar for udstedelsen af denne overensstemmelseserklæring er udelukkende producentens. Den ovenfor beskrevne genstand i erklæringen opfylder forskrifterne i Europa-Parlamentets og Rådets direktiv 2011/65/EU af 8. juni 2011 om begrænsning af anvendelsen af visse farlige stoffer i elektrisk og elektronisk udstyr.

Anvendte harmoniserede standarder:

EN 62841-1:2015
 EN 62841-2-5:2014
 EN 60335-1:2012/A13:2017
 EN 60335-2-29:2004/A11:2018
 EN 62233:2008
 EN 55014-1:2006/A2:2011
 EN 55014-1:2017
 EN 55014-2:1997/A2:2008
 EN 55014-2:2015
 EN 61000-3-2:2014
 EN 61000-3-3:2013
 EN 50581:2012

Typebetegnelse for maskinen: Batteridrevet hånddrundsav PHKSA 12 A2

Produktionsår: 06-2019

Serienummer: IAN 322704_1901

Bochum, 18.06.2019



Semi Uguzlu

- Kvalitetschef -

Vi forbeholder os ret til tekniske ændringer med henblik på videreudvikling.

Bestilling af genopladeligt reservebatteri

Hvis du vil bestille et genopladeligt reservebatteri til produktet, kan du gøre det på internettet under www.kompernass.com eller pr. telefon.

Denne artikel kan være udsolgt i løbet af kort tid på grund af den begrænsede lagerbeholdning.

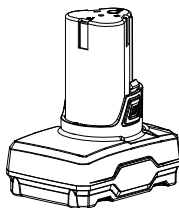

BEMÆRK

- ▶ I nogle lande kan bestilling af reservedele ikke foretages online. Kontakt i så fald service-hotline.
- Kampagnen er begrænset til et genopladeligt batteri pr. kunde / produkt samt til en periode på to måneder efter kampagnetidsrummet. Derefter kan det genopladelige reservebatteri bestilles på andre betingelser.

Telefonisk bestilling

DK Service Danmark
Tel.: 32 710005
E-Mail: kompernass@lidl.dk

For at sikre hurtig behandling af din bestilling bedes du have produktets artikelnummer (f.eks. IAN 322704) klar ved alle forespørgsler. Artikelnummeret kan findes på typeskiltet eller på titelbladet i denne vejledning.

Sommaire

Introduction	16
Utilisation conforme à l'usage prévu	16
Équipement.	16
Matériel livré	16
Caractéristiques techniques	16
Avertissements de sécurité généraux pour l'outil électrique	17
1. Sécurité de la zone de travail	17
2. Sécurité électrique	18
3. Sécurité des personnes	18
4. Utilisation et entretien de l'outil électrique	19
5. Utilisation des outils fonctionnant sur batteries et précautions d'emploi	19
6. Entretien	20
Consignes de sécurité spécifiques pour scies circulaires portatives	20
Consignes de sécurité relatives aux chargeurs.	22
Consignes de sécurité relatives aux lames de scie circulaire	23
Accessoires/équipements supplémentaires d'origine.	23
Avant la mise en service	23
Retirer/charger/replacer le bloc-batterie	23
Vérifier le fonctionnement du capot de protection	23
Mise en service	23
Monter/remplacer la lame de scie	23
Butée parallèle	24
Raccorder l'aspiration des poussières	24
Utilisation	24
Allumer et éteindre	24
État batterie	24
Avertissement de surcharge	25
Régler l'angle de coupe	25
Régler la profondeur de coupe	25
Maniement de la scie circulaire portative	25
Entretien et nettoyage	25
Mise au rebut	26
Garantie de Kompernass Handels GmbH	26
Service après-vente	27
Importateur.	27
Traduction de la déclaration de conformité originale	28
Commande d'accu de rechange	29
Commande téléphonique.	29

Introduction

Félicitations pour l'achat de votre nouvel appareil. Vous venez ainsi d'opter pour un produit de grande qualité. Le mode d'emploi fait partie de ce produit. Il contient des remarques importantes concernant la sécurité, l'usage et la mise au rebut. Avant d'utiliser le produit, veuillez vous familiariser avec toutes les consignes d'utilisation et de sécurité. N'utilisez le produit que conformément aux descriptions et pour les domaines d'utilisation prévus. Si vous cédez le produit à un tiers, remettez-lui également tous les documents.

Utilisation conforme à l'usage prévu

La scie circulaire portative (ci-après désignée "appareil") est appropriée pour le sciage de coupes longitudinales et transversales, de coupes biaisées avec appui fixe dans les panneaux de particules, de plastique et de matériaux de construction légers. Toute autre utilisation ou modification de la machine est considérée comme non conforme et s'accompagne de risques d'accident considérables. Ne convient pas à un usage professionnel.

Équipement

Figure A :

- ❶ Blocage de démarrage
- ❷ Interrupteur MARCHÉ/ARRÊT
- ❸ Touche de déverrouillage du bloc-batterie
- ❹ Bloc-batterie
- ❺ Graduation de profondeur de coupe
- ❻ Vis de blocage
- ❼ Plaque de base
- ❽ Capot de protection
- ❾ Vis à ailettes du logement de butée parallèle
- ❿ Blocage de broche
- ⓫ Éjection des copeaux

Figure B :

- ⓬ LED d'affichage de la batterie
- ⓭ Avertissement de surcharge
- ⓮ Adaptateur pour l'aspiration des poussières
- ⓯ Graduation de l'angle de coupe
- ⓰ Vis à ailettes de présélection de l'angle de coupe
- ⓱ Butée parallèle

- ⓫ Lampe de travail LED
- ⓬ Logement de butée parallèle
- ⓭ Bride de serrage
- ⓮ Vis de serrage
- ⓯ Levier de recul du capot de protection
- ⓰ lame de scie
- ⓱ Clé Allen

Figure C :

- ⓲ LED témoin de niveau de charge
- ⓳ LED de contrôle
- ⓴ Chargeur rapide

Matériel livré

- 1 scie circulaire sans fil
- 1 chargeur rapide de batteries
- 1 bloc-batterie
- 1 butée parallèle
- 1 adaptateur pour l'aspiration des poussières (2 pièces)
- 1 clé Allen
- 1 lame de scie (pré-montée)
- 1 mode d'emploi

Caractéristiques techniques

Scie circulaire sans fil : PHKSA 12 A2

Tension nominale :	12 V --- (courant continu)
Plage nominale de vitesses :	n_0 1400 min ⁻¹
Lame de scie :	1 x Ø 85 mm x 1,1 mm x Ø 15 mm, 20 dents



Profondeur de coupe max. :	à 0°: env. 26 mm À 45°: env. 17 mm
----------------------------	---------------------------------------



Bloc-batterie : PAKP 12 B1

Type :	Lithium LITHIUM-ION
Tension nominale :	12 V --- (courant continu)
Capacité :	4000 mAh
Cellules :	6

Chargeur rapide de batteries : PLGK 12 B2

ENTRÉE / Input :

Tension nominale : 220 - 240 V ~
(courant alternatif), 50-60 Hz

Puissance absorbée : 75 W

SORTIE / Output :

Tension nominale : 12 V \equiv
(courant continu)

Courant nominal : 4,5 A

Temps de charge : env. 60 min

Fusible (interne) : 3,15 A

Classe de protection : II / (double isolation)

Valeur d'émissions sonores :

Valeur de mesure du bruit déterminée conformément à la norme EN 62841. Le niveau de bruit A pondéré de l'outil électrique est typiquement de :

Niveau de pression

acoustique : $L_{PA} = 86,8 \text{ dB (A)}$

Imprecision K : $K_{PA} = 3 \text{ dB}$

Niveau de puissance

acoustique : $L_{WA} = 97,8 \text{ dB (A)}$

Imprecision K : $K_{WA} = 3 \text{ dB}$

Porter une protection auditive !

Valeur d'émission des vibrations :

Valeurs totales des vibrations (somme vectorielle triaxiale) déterminées selon la norme EN 62841 :

Sciage du bois $a_{h,w} = 3,27 \text{ m/s}^2$

Imprecision K = $1,5 \text{ m/s}^2$

REMARQUE

- ▶ Les valeurs d'émission de vibrations et les valeurs d'émissions sonores indiquées ont été mesurées conformément à une méthode de mesure normée et peuvent être utilisées pour comparer des outils électriques.
- ▶ Les valeurs d'émission de vibrations et les valeurs d'émissions sonores indiquées peuvent également être utilisées pour une évaluation préliminaire de la sollicitation.

AVERTISSEMENT !

- ▶ Pendant l'utilisation effective de l'outil électrique, les émissions de vibrations et sonores peuvent différer des valeurs indiquées en fonction de la manière dont l'outil électrique est utilisé, et en particulier en fonction du type de pièce à usiner.
- ▶ Essayez de garder la sollicitation aussi faible que possible. Des mesures d'exemple de réduction de la sollicitation des vibrations sont le port de gants lors de l'utilisation de l'outil et la limitation du temps de travail. À ce titre, toutes les parts du cycle de travail doivent être prises en compte (par exemple les durées pendant lesquelles l'outil est éteint et celles pendant lesquelles il est allumé mais fonctionne sans charge).



Avertissements de sécurité généraux pour l'outil électrique

AVERTISSEMENT!

- ▶ Lire tous les avertissements de sécurité, les instructions, les illustrations et les spécifications fournis avec cet outil électrique. Ne pas suivre les instructions énumérées ci-dessous peut provoquer un choc électrique, un incendie et/ou une blessure sérieuse.

Conservé tous les avertissements et toutes les instructions pour pouvoir s'y reporter ultérieurement.

Le terme „outil électrique“ dans les avertissements fait référence à votre outil électrique alimenté par le secteur (avec cordon d'alimentation) ou votre outil électrique fonctionnant sur batterie (sans cordon d'alimentation).

1. Sécurité de la zone de travail

- a) Conserver la zone de travail propre et bien éclairée. Les zones en désordre ou sombres sont propices aux accidents.

- b) Ne pas faire fonctionner les outils électriques en atmosphère explosive, par exemple en présence de liquides inflammables, de gaz ou de poussières. Les outils électriques produisent des étincelles qui peuvent enflammer les poussières ou les fumées.
- c) Maintenir les enfants et les personnes présentes à l'écart pendant l'utilisation de l'outil électrique. Les distractions peuvent vous faire perdre le contrôle de l'outil.

2. Sécurité électrique

- a) Il faut que les fiches de l'outil électrique soient adaptées au socle. Ne jamais modifier la fiche de quelque façon que ce soit. Ne pas utiliser d'adaptateurs avec des outils électriques à branchement de terre. Des fiches non modifiées et des socles adaptés réduisent le risque de choc électrique.
- b) Éviter tout contact du corps avec des surfaces reliées à la terre telles que les tuyaux, les radiateurs, les cuisinières et les réfrigérateurs. Il existe un risque accru de choc électrique si votre corps est relié à la terre.
- c) Ne pas exposer les outils électriques à la pluie ou à des conditions humides. La pénétration d'eau à l'intérieur d'un outil électrique augmente le risque de choc électrique.
- d) Ne pas maltraiter le cordon. Ne jamais utiliser le cordon pour porter, tirer ou débrancher l'outil électrique. Maintenir le cordon à l'écart de la chaleur, du lubrifiant, des arêtes vives ou des parties en mouvement. Des cordons endommagés ou emmêlés augmentent le risque de choc électrique.
- e) Lorsqu'on utilise un outil électrique à l'extérieur, utiliser un prolongateur adapté à l'utilisation extérieure. L'utilisation d'un cordon adapté à l'utilisation extérieure réduit le risque de choc électrique.
- f) Si l'usage d'un outil électrique dans un emplacement humide est inévitable, utiliser une alimentation protégée par un dispositif à courant différentiel résiduel (RCD). L'usage d'un RCD réduit le risque de choc électrique.

3. Sécurité des personnes

- a) Rester vigilant, regarder ce que vous êtes en train de faire et faire preuve de bon sens dans votre utilisation de l'outil électrique. Ne pas utiliser un outil électrique lorsque vous êtes fatigué ou sous l'emprise de drogues, de l'alcool ou de médicaments. Un moment d'inattention en cours d'utilisation d'un outil électrique peut entraîner des blessures graves.
- b) Utiliser un équipement de protection individuelle. Toujours porter une protection pour les yeux. Les équipements de protection individuelle tels que les masques contre les poussières, les chaussures de sécurité antidérapantes, les casques ou les protections auditives utilisés pour les conditions appropriées réduisent les blessures.
- c) Éviter tout démarrage intempestif. S'assurer que l'interrupteur est en position arrêt avant de brancher l'outil au secteur et/ou au bloc de batteries, de le ramasser ou de le porter. Porter les outils électriques en ayant le doigt sur l'interrupteur ou brancher des outils électriques dont l'interrupteur est en position marche est source d'accidents.
- d) Retirer toute clé de réglage avant de mettre l'outil électrique en marche. Une clé laissée fixée sur une partie tournante de l'outil électrique peut donner lieu à des blessures.
- e) Ne pas se précipiter. Garder une position et un équilibre adaptés à tout moment. Cela permet un meilleur contrôle de l'outil électrique dans des situations inattendues.
- f) S'habiller de manière adaptée. Ne pas porter de vêtements amples ou de bijoux. Garder les cheveux et les vêtements à distance des parties en mouvement. Des vêtements amples, des bijoux ou les cheveux longs peuvent être pris dans des parties en mouvement.
- g) Si des dispositifs sont fournis pour le raccordement d'équipements pour l'extraction et la récupération des poussières, s'assurer qu'ils sont connectés et correctement utilisés. Utiliser des collecteurs de poussière peut réduire les risques dus aux poussières.

- h) Rester vigilant et ne pas négliger les principes de sécurité de l'outil sous prétexte que vous avez l'habitude de l'utiliser. Une fraction de seconde d'inattention peut provoquer une blessure grave.

4. Utilisation et entretien de l'outil électrique

- a) Ne pas forcer l'outil électrique. Utiliser l'outil électrique adapté à votre application. L'outil électrique adapté réalise mieux le travail et de manière plus sûre au régime pour lequel il a été construit.
- b) Ne pas utiliser l'outil électrique si l'interrupteur ne permet pas de passer de l'état de marche à arrêt et inversement. Tout outil électrique qui ne peut pas être commandé par l'interrupteur est dangereux et il faut le réparer.
- c) Débrancher la fiche de la source d'alimentation et/ou enlever le bloc de batteries, s'il est amovible, avant tout réglage, changement d'accessoires ou avant de ranger l'outil électrique. De telles mesures de sécurité préventives réduisent le risque de démarrage accidentel de l'outil électrique.
- d) Conserver les outils électriques à l'arrêt hors de la portée des enfants et ne pas permettre à des personnes ne connaissant pas l'outil électrique ou les présentes instructions de le faire fonctionner. Les outils électriques sont dangereux entre les mains d'utilisateurs novices.
- e) Observer la maintenance des outils électriques et des accessoires. Vérifier qu'il n'y a pas de mauvais alignement ou de blocage des parties mobiles, des pièces cassées ou toute autre condition pouvant affecter le fonctionnement de l'outil électrique. En cas de dommages, faire réparer l'outil électrique avant de l'utiliser. De nombreux accidents sont dus à des outils électriques mal entretenus.
- f) Garder affûtés et propres les outils permettant de couper. Des outils destinés à couper correctement entretenus avec des pièces coupantes tranchantes sont moins susceptibles de bloquer et sont plus faciles à contrôler.

- g) Utiliser l'outil électrique, les accessoires et les lames etc., conformément à ces instructions, en tenant compte des conditions de travail et du travail à réaliser. L'utilisation de l'outil électrique pour des opérations différentes de celles prévues peut donner lieu à des situations dangereuses.

- h) Il faut que les poignées et les surfaces de préhension restent sèches, propres et dépourvues d'huiles et de graisses. Des poignées et des surfaces de préhension glissantes rendent impossibles la manipulation et le contrôle en toute sécurité de l'outil dans les situations inattendues.

5. Utilisation des outils fonctionnant sur batteries et précautions d'emploi

- a) Ne recharger qu'avec le chargeur spécifié par le fabricant. Un chargeur qui est adapté à un type de bloc de batteries peut créer un risque de feu lorsqu'il est utilisé avec un autre type de bloc de batteries.
- b) N'utiliser les outils électriques qu'avec des blocs de batteries spécifiquement désignés. L'utilisation de tout autre bloc de batteries peut créer un risque de blessure et de feu.
- c) Lorsqu'un bloc de batteries n'est pas utilisé, le maintenir à l'écart de tout autre objet métallique, par exemple trombones, pièces de monnaie, clés, clous, vis ou autres objets de petite taille qui peuvent donner lieu à une connexion d'une borne à une autre. Le court-circuitage des bornes d'une batterie entre elles peut causer des brûlures ou un feu.
- d) Dans de mauvaises conditions, du liquide peut être éjecté de la batterie; éviter tout contact. En cas de contact accidentel, nettoyer à l'eau. Si le liquide entre en contact avec les yeux, rechercher en plus une aide médicale. Le liquide éjecté des batteries peut causer des irritations ou des brûlures.
- e) Ne pas utiliser un bloc de batteries ou un outil fonctionnant sur batteries qui a été endommagé ou modifié. Les batteries endommagées ou modifiées peuvent avoir un comportement imprévisible provoquant un feu, une explosion ou un risque de blessure.

- f) Ne pas exposer un bloc de batteries ou un outil fonctionnant sur batteries au feu ou à une température excessive. Une exposition au feu ou à une température supérieure à 130 °C (265 °F) peut provoquer une explosion.
- g) Suivre toutes les instructions de charge et ne pas charger le bloc de batteries ou l'outil fonctionnant sur batteries hors de la plage de températures spécifiée dans les instructions. Un chargement incorrect ou à des températures hors de la plage spécifiée de températures peut endommager la batterie et augmenter le risque de feu.



ATTENTION ! RISQUE D'EXPLOSION ! Ne rechargez jamais des piles non rechargeables.



Protégez l'accu de la chaleur, par ex. aussi du rayonnement solaire continu, du feu, de l'eau et de l'humidité. Il y a risque d'explosion.



6. Entretien

- a) Faire entretenir l'outil électrique par un réparateur qualifié utilisant uniquement des pièces de rechange identiques. Cela assure le maintien de la sécurité de l'outil électrique.
- b) Ne jamais effectuer d'opération d'entretien sur des blocs de batteries endommagés. Il convient que l'entretien des blocs de batteries ne soit effectué que par le fabricant ou les fournisseurs de service autorisés.

Consignes de sécurité spécifiques pour scies circulaires portatives

Consignes de sécurité pour toutes les scies

Méthodes de coupe

- a)  **DANGER ! N'approchez pas les mains de la zone de coupe et de la lame de scie. Si les deux mains tiennent la scie, elles ne peuvent pas être coupées par la lame.**

- b) Ne passez pas les mains sous la pièce à travailler. Le capot de protection ne peut pas vous protéger de la lame de scie sous la pièce à travailler.
- c) Ajustez la profondeur de coupe à l'épaisseur de la pièce à travailler. Il convient que moins de la totalité d'une dent parmi toutes les dents de la lame soit visible sous la pièce à travailler.
- d) Ne tenez jamais la pièce à scier dans vos mains ou sur vos jambes. Assurez-vous que la pièce à travailler se trouve sur une plateforme stable. Il est important que la pièce à travailler soit bien fixée afin de minimiser le risque de contact avec le corps, de grippage de la lame de scie, ou de perte de contrôle.
- e) Tenir l'outil électrique par les surfaces de préhension isolées, lors de la réalisation d'une opération au cours de laquelle l'outil d'intervention peut entrer en contact avec un câblage non apparent. Le contact avec une ligne "sous tension" mettra également "sous tension" les parties métalliques exposées de l'outil et pourra provoquer un choc électrique sur l'opérateur.
- f) Lors d'une coupe longitudinale, utilisez toujours un guide parallèle ou un guide à bords droits. Cela améliore la précision de la coupe et réduit les risques de grippage de la lame de scie.
- g) Utilisez toujours des lames dont la taille et la forme des alésages centraux (par ex. de forme losangée ou ronde) sont adaptées. Les lames qui ne correspondent pas aux éléments de montage de la scie ne fonctionneront pas bien, provoquant une perte de contrôle.
- h) Toujours utiliser des rondelles et boulons de lames de scie adéquats et en parfait état. Les rondelles et les boulons de lames de scie ont été spécialement conçus pour votre scie afin de garantir une performance optimale et une sécurité de fonctionnement.

Instructions de sécurité supplémentaires pour toutes les scies

Contrecoup - causes et consignes de sécurité correspondantes

- Le recul est une réaction soudaine due à une lame de scie qui accroche, bloque ou qui est mal alignée, ce qui provoque la sortie de la scie de la pièce à travailler de manière incontrôlée dans la direction de l'opérateur ;
- si la lame de scie accroche ou se coince dans le trait de scie en train de se fermer, elle se bloque et le moteur renvoie brutalement l'appareil en direction de l'opérateur ;
- si la lame de scie est voilée ou mal alignée dans le trait de coupe, les dents sur le bord arrière de la lame peuvent se planter dans la face supérieure du bois et faire que la lame sorte du trait de scie et soit projetée sur l'opérateur.

Le recul est le résultat d'un mauvais usage de la scie et/ou de procédures ou de conditions de fonctionnement incorrectes. et peut être évité en prenant les précautions adéquates spécifiées ci-dessous.

- a) **Saisissez fermement la scie et positionnez les bras de manière à pouvoir résister aux forces du recul brutal. Positionnez toujours votre corps sur un côté de la lame de scie et jamais dans l'alignement de celle-ci.** Le recul peut faire revenir la scie en arrière, mais les forces de recul peuvent être maîtrisées par l'opérateur si les précautions adéquates sont prises.
- b) Lorsque la lame de scie est grippée ou lorsqu'une coupe est interrompue pour quelque raison que ce soit, éteignez la scie et maintenez-la scie immobile dans le matériau, jusqu'à ce que la lame arrête complètement de tourner. N'essayez jamais de retirer la scie de la pièce à travailler ou de la tirer en arrière tant que la lame de scie est en mouvement, car un recul brutal peut se produire. Identifiez et supprimez la cause du coincement de la lame de scie.
- c) Si vous voulez faire redémarrer une scie dont la lame se trouve dans la pièce à usiner, centrez bien la lame de scie dans le trait de scie et vérifiez que les dents de la scie ne sont pas plantées dans le matériau. Si la lame de scie accroche, elle peut venir chevaucher la pièce à travailler ou en sortir brutalement lorsque la scie est remise en fonctionnement.
- d) **Supporter les grands panneaux afin de réduire les risques de contrecoup dus à un coincement de la lame de scie.** Les grands panneaux ont tendance à fléchir sous leur propre poids. Des supports doivent être placés sous les panneaux des deux côtés, et ce près du trait de scie et près du bord du panneau.
- e) **N'utilisez pas de lames émoussées ou endommagées.** Des lames de scie aux dents émoussées ou mal alignées rétrécissent le trait de scie, le frottement augmente, la lame se coince et un recul brutal se produit.
- f) **Avant de scier, serrez à fond les moyens de réglage de la profondeur et de l'angle de coupe.** Si les réglages dérivent pendant la coupe, cela peut provoquer un grippage de la lame de scie et un recul.
- f) **Soyez particulièrement prudent au moment de pratiquer des coupes ans des murs existants ou des zones sans visibilité.** La partie plongeante de la lame de scie peut se bloquer en sciant dans des objets invisibles et provoquer un recul brutal.

Fonctionnement du capot de protection inférieur

- a) **Avant chaque utilisation, vérifier que le capot de protection inférieur ferme correctement.** Ne mettez pas la scie en marche si le capot de protection inférieur ne se déplace pas librement et ne se referme pas instantanément. Ne serrez jamais ou n'attachez jamais le capot de protection inférieur en position ouverte. Si la scie tombe accidentellement, le capot de protection inférieur peut se tordre. Soulevez le capot de protection inférieur avec le levier de recul et assurez-vous qu'il bouge librement et n'est pas en contact avec la lame de scie ou toute autre partie, à tous les angles et profondeurs de coupe.

- b) Vérifiez le fonctionnement du ressort du capot de protection inférieur. Si le capot de protection inférieur et le ressort ne fonctionnent pas correctement, faites réviser la scie avant utilisation. Le capot de protection inférieur peut fonctionner lentement en raison de pièces abîmées, de dépôts collants ou d'accumulation de copeaux.
- c) L'ouverture manuelle du capot de protection inférieur est uniquement requise pour les coupes spéciales telles que les "coupes plongeantes et obliques". Ouvrez le capot de protection inférieur à l'aide du levier de recul et relâchez le levier lorsque la lame de scie est entrée dans la pièce à travailler. Pour tous les autres travaux de coupe, le capot de protection inférieur doit fonctionner automatiquement.
- d) Ne jamais poser la scie circulaire sur l'établi ou au sol sans que le capot de protection ne couvre la lame de scie. Une lame de scie non protégée et continuant à tourner par inertie entraînera la scie en arrière, et tranchera tout ce qui se trouve sur son passage. Soyez conscient du temps d'inertie de la lame de scie.

Consignes de sécurité relatives aux chargeurs

- Cet appareil peut être utilisé par des enfants à partir de 8 ans et par des personnes ayant des capacités physiques, sensorielles ou mentales réduites ou disposant de peu d'expérience et/ou de connaissances, à condition qu'ils soient surveillés ou qu'ils aient été initiés à l'utilisation sécurisée de l'appareil et qu'ils aient compris les dangers en résultant. Ne pas laisser les enfants jouer avec l'appareil. Le nettoyage et la maintenance utilisateur ne doivent pas être réalisés par des enfants s'ils ne sont pas surveillés.

- Si le cordon d'alimentation de l'appareil est endommagé, il doit être remplacé par le fabricant, son service après-vente ou une personne de qualification similaire afin d'éviter tout risque.



Le chargeur convient uniquement à une exploitation en intérieur.

⚠ AVERTISSEMENT !

- N'utilisez pas l'appareil lorsque le câble, le cordon d'alimentation ou la fiche secteur sont endommagés. Des cordons d'alimentation endommagés signifient un danger de mort par électrocution.

⚠ ATTENTION!

- ▶ Ce chargeur ne peut charger que les batteries suivantes: PAK 12 A1 / PAK 12 A2 / PAK 12 B1.
- ▶ Une liste actualisée de la compatibilité de la batterie est disponible sur www.Lidl.de/Akku.

Instructions complémentaires :

- Ne pas utiliser de disques abrasifs.
- Utiliser seulement des lames dont les diamètres correspondent aux inscriptions figurant sur la scie.
- Utilisez la bonne lame de scie, en fonction du matériau à scier.
- Utilisez uniquement des lames de scie avec un marquage de vitesse de rotation correspondant ou supérieure à la vitesse de rotation indiquée sur l'outil électrique.
- Les lames de scie prévues pour couper du bois ou des matériaux semblables doivent répondre à la norme EN 847-1.
- Évitez toute surchauffe des pointes des dents de scie.
- Éviter de faire fondre le plastique lors de son sciage.
- Portez un masque anti-poussière en sciant.
- Utilisez uniquement les lames de scie recommandées.
- Portez toujours une protection auditive !

Consignes de sécurité relatives aux lames de scie circulaire



Porter des gants de protection !



Porter une protection respiratoire !



Porter des lunettes de protection !



Porter une protection auditive !



PRUDENCE ! RISQUE D'EXPLOSION !
Ne rechargez jamais des piles non rechargeables.

Accessoires/équipements supplémentaires d'origine

- Utilisez uniquement les accessoires et équipements supplémentaires spécifiés dans le mode d'emploi ou dont le logement est compatible avec l'appareil.

Avant la mise en service

Retirer/charger/replacer le bloc-batterie

⚠ PRUDENCE !

- ▶ Débranchez toujours la fiche secteur avant de retirer le bloc-batterie **4** du chargeur ou de le mettre en place.

REMARQUE

- ▶ La batterie est livrée partiellement chargée. Chargez la batterie idéalement au moins 1 heure dans le chargeur avant la mise en service. La pleine puissance de la batterie est ainsi garantie. Vous pouvez recharger la batterie à ions lithium à tout moment sans en raccourcir sa durée de vie. Une interruption du processus de charge ne porte pas préjudice à la batterie.
- ▶ La charge est impossible si la batterie a trop chauffé lors du fonctionnement. Laissez-le d'abord refroidir.
- ▶ Ne chargez jamais le pack d'accus lorsque la température environnante est inférieure à 10 °C ou supérieure à 40 °C. Si un accus lithium-ions doit rester stocké pendant une période prolongée, il faut contrôler régulièrement son état de charge. L'état de charge optimal se situe entre 50% et 80%. Le climat de stockage doit être frais et sec dans une température ambiante située entre 0 °C et 50 °C.

1. Pour retirer le bloc-batterie **4**, appuyez sur les touches de déverrouillage bloc-batterie **3** et retirez le bloc-batterie **4** de l'appareil.
2. Placez le bloc-batterie **4** dans le chargeur rapide **27**.
3. Insérez la fiche secteur dans la prise secteur. La LED de contrôle **25** s'allume en rouge.
4. La LED témoin de niveau de charge verte **25** signale que l'opération de charge est terminée et que le bloc-batterie **4** est prêt à être utilisé.
5. Introduisez le bloc-batterie **4** dans l'appareil.

Vérifier le fonctionnement du capot de protection

- ◆ Tirez le levier de recul du capot de protection **22** jusqu'à la butée.

Le capot de protection **8** doit se déplacer sans se coincer et revenir de lui-même rapidement en position de départ après avoir relâché le levier de recul du capot de protection **22**.

Mise en service

Monter/remplacer la lame de scie

Remplacez uniquement la lame de scie **23** lorsque le bloc-batterie est retiré !

1. Réglez la profondeur de coupe (à l'aide de la vis de blocage **6**) sur la position minimale, 0 mm.
2. Actionnez le blocage de broche **10** (jusqu'à enclenchement) et maintenez-le appuyé.
3. Desserrez la vis de serrage **24** à l'aide de la clé Allen **21**.
4. Retirez maintenant la vis de serrage **21** et la bride de serrage **20** (voir également fig. A).

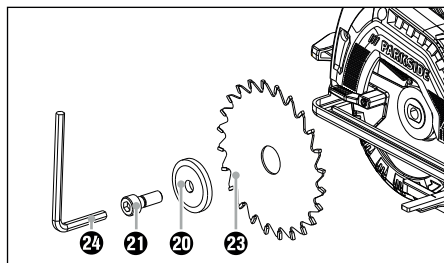



Fig. A : Remplacer la lame de scie

5. Repoussez entièrement le capot de protection **8** à l'aide du levier de recul du capot de protection **22** et maintenez le capot de protection **8** dans cette position.
6. Retirez prudemment, du bas vers le haut, la lame de scie **23** de l'appareil.
7. Montez la nouvelle lame de scie **23** dans l'ordre chronologique inverse de ce qui précède.
8. Actionnez le blocage de broche **10** (jusqu'à enclenchement) et serrez la vis de serrage **24** à l'aide de la clé Allen **21**.

⚠ AVERTISSEMENT !

- La flèche sur la lame de scie **23** doit concorder avec la flèche de sens de rotation  (sens de marche indiqué sur le capot de protection **8**).
- Vérifier que la lame de scie **23** est adaptée à la vitesse de rotation de l'outil.

Butée parallèle

- ◆ Desserrez la vis à ailettes du logement de butée parallèle **9** et placez la butée parallèle **17** dans le logement de butée parallèle **19** prévu à cet effet.
- ◆ Ajustez la largeur de coupe choisie. Aidez-vous de la graduation située sur la butée parallèle **17** et des encoches situées sur la plaque de base **7** (voir également fig. B). L'encoche droite sur la plaque de base correspond au réglage de l'angle de coupe 0°.

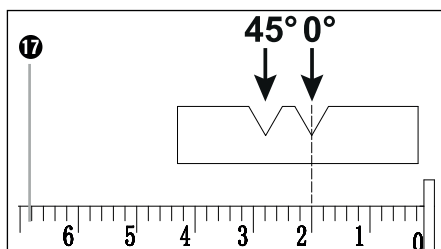

Fig. B : Largeur de coupe 2 cm

- ◆ Resserrez à nouveau la vis à ailettes du logement de butée parallèle **9**.

Raccorder l'aspiration des poussières

- ◆ Placez l'adaptateur pour l'aspiration des poussières **14** sur l'éjection des copeaux **11**. Au choix en fonction du diamètre du dispositif d'aspiration des poussières et copeaux.
- ◆ Raccordez un système d'aspiration de poussière et de copeaux homologué.

REMARQUE

- En cas d'usinage de bois ou de matériaux dégageant des poussières nocives, il convient de raccorder à l'appareil un dispositif d'aspiration adéquat et homologué.

Utilisation

Allumer et éteindre

Allumer :

- ◆ Appuyez sur le blocage de démarrage **1** vers la gauche ou vers la droite et maintenez-le appuyé.
- ◆ Actionnez l'interrupteur MARCHÉ / ARRÊT **2**. La lampe de travail LED **18** s'allume. Dès que la machine a démarré, vous pouvez à nouveau relâcher le blocage de démarrage **1**.

Éteindre :

- ◆ Relâchez l'interrupteur MARCHE/ARRÊT ②.

État batterie

- ◆ L'état et la puissance restante s'affichent comme suit par les LED d'affichage de la batterie ⑫ :
ROUGE / ORANGE / VERT = charge maximale
ROUGE / ORANGE = charge moyenne
ROUGE = charge faible - recharger la batterie

Avertissement de surcharge

- ◆ Si l'appareil risque d'être détérioré, l'avertissement de surcharge ⑬ s'allume brièvement. L'appareil s'éteint.

Régler l'angle de coupe

Vous pouvez déterminer l'angle de coupe à l'aide de la graduation de l'angle de coupe ⑮.

- Desserrez la vis à ailettes ⑯ de présélection de l'angle de coupe. Réglez l'angle de coupe souhaité à l'aide de la graduation de l'angle de coupe ⑮ à l'aide du bord supérieur de la pièce métallique mise en surbrillance noire (voir fig. C). Resserrez à nouveau la vis à ailettes ⑯. L'encoche gauche sur la plaque de base correspond au réglage de l'angle de coupe 45°. (Fig. B)

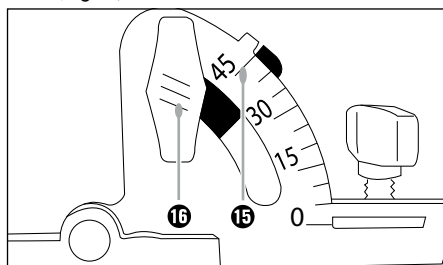

Fig. C : Régler l'angle de coupe sur 45 degrés

Régler la profondeur de coupe

REMARQUE

- ▶ Choisir une profondeur de coupe supérieure de 3 mm env. à l'épaisseur du matériau. Vous obtiendrez ainsi une coupe nette.
- ◆ Desserrez la vis de blocage ⑥, réglez la profondeur de coupe souhaitée sur la graduation de profondeur de coupe ⑤ à l'aide du repère de référence (voir flèche repère fig. D). Resserrez bien la vis de blocage ⑥.

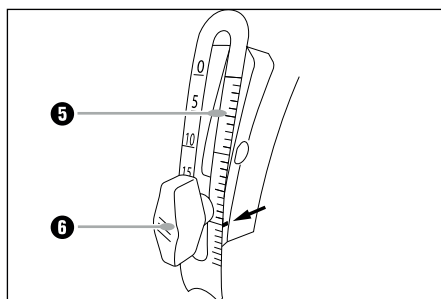

Fig. D : Régler la profondeur de coupe

Maniement de la scie circulaire portable

1. Allumer l'appareil - comme décrit sous "Allumer et éteindre" - et poser le bord de sa plaque de base ⑦ sur le matériau.
2. Alignez la machine sur la butée parallèle ⑰ ou sur une ligne tracée.

Entretien et nettoyage



AVERTISSEMENT! RISQUE DE BLESSURES ! Avant d'effectuer tout travail sur l'appareil, éteignez-le et retirez la batterie.

La scie circulaire portable sans fil ne nécessite aucun entretien.

- L'appareil doit toujours être propre, sec et exempt d'huile ou de graisse.
- Aucun liquide ne doit pénétrer à l'intérieur de l'appareil.
- Pour le nettoyage du boîtier, utilisez un chiffon sec. N'utilisez jamais d'essence, de solvant ou de nettoyant qui agressent le plastique.
- Le capot de protection doit toujours bouger librement et pouvoir se fermer automatiquement. Gardez de ce fait toujours la zone autour du capot de protection propre. Éliminez la poussière et les copeaux par soufflage d'air comprimé ou avec un pinceau.
- Si une batterie lithium-ions doit être stockée pendant une période prolongée, il faut contrôler régulièrement son état de charge. L'état de charge optimal se situe entre 50 % et 80 %. Le climat de stockage idéal est frais et sec.

REMARQUE

► Vous pouvez commander des pièces détachées non listées (comme les batteries, chargeurs par ex.) auprès de notre hotline du service après-vente.

Mise au rebut



L'emballage est constitué de matériaux écologiques que vous pouvez recycler par le biais des services de recyclage locaux.



Ne jetez pas les outils électriques dans les ordures ménagères !

Conformément à la directive européenne 2012/19/EU, les outils électriques usagés doivent faire l'objet d'un tri et d'un recyclage respectueux de l'environnement.



Ne jetez pas les batteries dans les ordures ménagères !

Les batteries défectueuses ou usagées doivent être recyclées conformément à la directive 2006/66/EC. Déposez le bloc-batterie et/ou l'appareil auprès des points de collecte existants.

Informez-vous auprès des services administratifs communaux ou municipaux quant aux possibilités de mise au rebut des outils électriques / blocs-batteries qui ne servent plus.



Éliminez l'emballage d'une manière respectueuse de l'environnement. Observez le marquage sur les différents matériaux d'emballage et triez-les séparément si nécessaire. Les matériaux d'emballage sont repérés par des abréviations (a) et des numéros (b) qui ont la signification suivante :

- 1-7 : Plastiques,
- 20-22 : Papier et carton,
- 80-98 : Matériaux composites



Renseignez-vous auprès de votre commune ou des services administratifs de votre ville pour connaître les possibilités de recyclage du produit usagé.

Garantie de Kompennass Handels GmbH

Chère cliente, cher client,

Cet appareil est garanti 3 ans à partir de la date d'achat. Si ce produit venait à présenter des vices, vous disposez de droits légaux face au vendeur de ce produit. Vos droits légaux ne sont pas restreints par notre garantie présentée ci-dessous.

Conditions de garantie

La période de garantie débute à la date d'achat. Veuillez bien conserver le ticket de caisse. Celui-ci servira de preuve d'achat.

Si dans un délai de trois ans suivant la date d'achat de ce produit, un vice de matériel ou de fabrication venait à apparaître, le produit sera réparé, remplacé gratuitement par nos soins ou le prix d'achat remboursé, selon notre choix. Cette prestation sous garantie nécessite, dans le délai de trois ans, la présentation de l'appareil défectueux et du justificatif d'achat (ticket de caisse) ainsi que la description brève du vice et du moment de son apparition.

Si le vice est couvert par notre garantie, vous recevrez le produit réparé ou un nouveau produit en retour. Aucune nouvelle période de garantie ne débute avec la réparation ou l'échange du produit.

Période de garantie et réclamation légale pour vices cachés

L'exercice de la garantie ne prolonge pas la période de garantie. Cette disposition s'applique également aux pièces remplacées ou réparées. Les dommages et vices éventuellement déjà présents à l'achat doivent être signalés immédiatement après le déballage. Toute réparation survenant après la période sous garantie fera l'objet d'une facturation.

Étendue de la garantie

L'appareil a été fabriqué avec soin conformément à des directives de qualité strictes et consciencieusement contrôlé avant sa livraison.

La prestation de la garantie s'applique aux vices de matériel et de fabrication. Cette garantie ne s'étend pas aux pièces du produit qui sont exposées à une usure normale et peuvent de ce

fait être considérées comme pièces d'usure, ni aux détériorations de pièces fragiles, par ex. interrupteurs, batteries ou pièces en verre.

Cette garantie devient caduque si le produit est détérioré, utilisé ou entretenu de manière non conforme. Toutes les instructions listées dans le manuel d'utilisation doivent être exactement respectées pour une utilisation conforme du produit. Des buts d'utilisation et actions qui sont déconseillés dans le manuel d'utilisation, ou dont vous êtes avertis doivent également être évités.

Le produit est uniquement destiné à un usage privé et ne convient pas à un usage professionnel. La garantie est annulée en cas d'entretien incorrect et inapproprié, d'usage de la force et en cas d'intervention non réalisée par notre centre de service après-vente agréé.

Procédure en cas de garantie

Afin de garantir un traitement rapide de votre demande, veuillez suivre les indications suivantes :

- Veuillez avoir à portée de main pour toutes questions le ticket de caisse et la référence article (par ex. IAN 12345) en tant que justificatif de votre achat.
- Vous trouverez la référence sur la plaque signalétique sur le produit, une gravure sur le produit, sur la page de garde du mode d'emploi (en bas à gauche) ou sur l'autocollant au dos ou sur le dessous du produit.
- Si des erreurs de fonctionnement ou d'autres vices venaient à apparaître, veuillez d'abord contacter le département service clientèle cité ci-dessous par **téléphone** ou par **e-mail**.
- Vous pouvez ensuite retourner un produit enregistré comme étant défectueux en joignant le ticket de caisse et en indiquant en quoi consiste le vice et quand il est survenu, sans devoir l'affranchir à l'adresse de service après-vente communiquée.



Sur www.lidl-service.com, vous pourrez télécharger ce mode d'emploi et de nombreux autres manuels, vidéos produit et logiciels d'installation.

Grâce à ce code QR, vous arriverez directement sur le site Lidl service après-vente (www.lidl-service.com) et vous pourrez ouvrir votre mode d'emploi en saisissant votre référence (IAN) 123456.

Service après-vente

⚠ AVERTISSEMENT !

- ▶ **Faites réparer vos appareils par le service après-vente ou un électricien et uniquement avec des pièces de rechange d'origine.** Cela assure le maintien de la sécurité de l'appareil.
- ▶ **Confiez toujours le remplacement de la fiche ou du cordon d'alimentation au fabricant de l'appareil ou à son service après-vente.** Cela assure le maintien de la sécurité de l'appareil.

FR Service France

Tel.: 0800 919270

E-Mail: kompnass@lidl.fr

BE Service Belgique

Tel.: 070 270 171 (0,15 EUR/Min.)

E-Mail: kompnass@lidl.be

IAN 322704_1901

Importateur

Veuillez tenir compte du fait que l'adresse suivante n'est pas une adresse de service après-vente. Veuillez d'abord contacter le service mentionné.

KOMPERNASS HANDELS GMBH

BURGSTRASSE 21

44867 BOCHUM

ALLEMAGNE

www.kompnass.com

Traduction de la déclaration de conformité originale

Nous soussignés, KOMPENASS HANDELS GMBH, responsable du document : M. Semi Uguzlu, BURGSTR. 21, 44867 BOCHUM, ALLEMAGNE, déclarons par la présente que ce produit est en conformité avec les normes, documents normatifs et directives CE suivants :

**Directive relative aux machines
(2006 / 42 / CE)**

**Directive CE sur les basses tensions
(2014 / 35 / EU) (UNIQUEMENT CHARGEUR)**

**Compatibilité électromagnétique
(2014 / 30 / EU)**

**Directive RoHS
(2011 / 65 / EU)***

*La seule responsabilité de l'établissement de cette déclaration de conformité incombe au fabricant. L'objet de la déclaration décrit ci-dessus répond aux prescriptions de la directive 2011/65/EU du Parlement européen et du Conseil en date du 8 juin 2011 visant à la restriction de l'utilisation de certaines substances dangereuses dans les appareils électriques et électroniques.

Normes harmonisées appliquées :

EN 62841-1:2015

EN 62841-2-5:2014

EN 60335-1:2012/A13:2017

EN 60335-2-29:2004/A11:2018

EN 62233:2008

EN 55014-1:2006/A2:2011

EN 55014-1:2017

EN 55014-2:1997/A2:2008

EN 55014-2:2015

EN 61000-3-2:2014

EN 61000-3-3:2013

EN 50581:2012

Désignation du modèle de la machine : Scie circulaire sans fil PHKSA 12 A2

Année de fabrication : 06-2019

Numéro de série : IAN 322704_1901

Bochum, le 18.06.2019



Semi Uguzlu

- Responsable qualité -

Sous réserve de modifications techniques à des fins de perfectionnement.

Commande d'accu de rechange

Si vous souhaitez commander un accu de rechange pour votre appareil, vous pouvez le faire très aisément soit sur le site www.kompernass.com soit par téléphone.

En raison d'un stock limité, il est possible que cet article soit épuisé très rapidement.

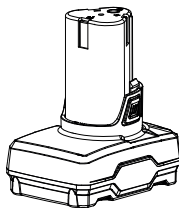

REMARQUE

- ▶ Dans certains pays, la commande de pièces détachées ne peut pas être réalisée en ligne. Dans ce cas, veuillez contacter la hotline du service après-vente.
- Cette promotion est limitée à un accu par client / appareil, ainsi qu'à une durée de deux mois après la période promotionnelle. L'accu de rechange peut ensuite être commandé à d'autres conditions.

Commande téléphonique

FR Service France

Tel.: 0800 919270

E-Mail: kompernass@lidl.fr

BE Service Belgique

Tel.: 070 270 171 (0,15 EUR/Min.)

E-Mail: kompernass@lidl.be

Pour que votre commande soit traitée plus rapidement, veuillez s.v.p. tenir prêt le numéro de référence de l'appareil (par ex. IAN 322704) pour répondre à toute demande de renseignements. Vous trouverez le numéro de référence sur la plaque signalétique ou sur la page de garde de ce mode d'emploi.

Inhoud

Inleiding	32
Gebruk in overeenstemming met bestemming	32
Onderdelen	32
Inhoud van het pakket	32
Technische gegevens	32
Algemene veiligheidsvoorschriften voor elektrisch gereedschap	33
1. Veiligheid op de werkplek	34
2. Elektrische veiligheid	34
3. Veiligheid van personen	34
4. Gebruik en behandeling van het elektrische gereedschap	35
5. Gebruik en behandeling van het accugereedschap	35
6. Service	36
Apparaatspecifieke veiligheidsvoorschriften voor handcirkelzagen	36
Veiligheidsvoorschriften voor opladers	38
Veiligheidsvoorschriften voor cirkelzaagbladen	39
Originele accessoires/hulpapparatuur	39
Vóór de ingebruikname	39
Accupack in het apparaat plaatsen/opladen/uit het apparaat nemen	39
Werking van de beschermkap controleren	39
Ingebruikname	39
Zaagblad monteren/verwisselen	39
Parallelaanslag	40
Stofafzuiging aansluiten	40
Bediening	40
In- en uitschakelen	40
Toestand van de accu	40
Waarschuwing overbelasting	40
Zaaghoek instellen	40
Zaagdiepte instellen	41
Hanteren van de handcirkelzaag	41
Onderhoud en reiniging	41
Afvoeren	42
Garantie van Kompernaß Handels GmbH	42
Service	43
Importeur	43
Vertaling van de oorspronkelijke conformiteitsverklaring	44
Vervangende accu bestellen	45
Telefonische bestelling	45

Inleiding

Hartelijk gefeliciteerd met de aankoop van uw nieuwe product. U hebt hiermee gekozen voor een hoogwaardig product. De gebruiksaanwijzing maakt deel uit van dit product. Deze bevat belangrijke aanwijzingen voor veiligheid, gebruik en afvoer. Lees alle bedienings- en veiligheidsvoorschriften voordat u het product in gebruik neemt. Gebruik het product uitsluitend op de voorgeschreven wijze en voor de aangegeven doeleinden. Geef alle documenten mee als u het product overdraagt aan een derde.

Gebruik in overeenstemming met bestemming

De handcirkelzaag (hierna "apparaat" genoemd) is geschikt voor het zagen van lengte- en dwarssnedes en versteksnedes in goed vastgezet spaanplaat, kunststof en licht bouw materiaal. Elk ander gebruik of modificatie van het apparaat geldt als oneigenlijk, niet-toegelaten gebruik en brengt aanzienlijke risico's op ongelukken met zich mee. Niet voor commercieel gebruik.

Onderdelen

Afbeelding A:

- 1 Inschakelblokkering
- 2 Aan-/uitknop
- 3 Ontgrendelknop voor accupack
- 4 Accupack
- 5 Zaagdiepteschaal
- 6 Borgschroef
- 7 Zool
- 8 Beschermkap
- 9 Vleugelbout voor de gleuf van de parallelaanslag
- 10 Asvergrendeling
- 11 Spaanuitworp

Afbeelding B:

- 12 Accu-display-LED
- 13 Waarschuwingindicatie overbelasting
- 14 Adapter voor stofafzuiging
- 15 Zaaghoekschaal
- 16 Vleugelbout voor instelling van de zaaghoek
- 17 Parallelaanslag

- 18 LED-werklampje
- 19 Bevestiging parallelaanslag
- 20 Spanflens
- 21 Spanbout
- 22 Terugtrekhandel voor beschermkap
- 23 Zaagblad
- 24 Inbussleutel

Afbeelding C:

- 25 Laadstatusindicatie-LED
- 26 Controle-LED
- 27 Snellader

Inhoud van het pakket

- 1 accu-handcirkelzaag
- 1 accu-snellader
- 1 accupack
- 1 parallelaanslag
- 1 adapter voor stofafzuiging (2-delig)
- 1 inbussleutel
- 1 zaagblad (gemonteerd)
- 1 gebruiksaanwijzing

Technische gegevens

Accu-handcirkelzaag: PHKSA 12 A2

Nominale spanning:	12 V $\overline{=}$ (gelijkstroom)
Nominaal toerental (onbelast):	n_0 1400 min ⁻¹
Zaagblad:	1 x Ø 85 mm x 1,1 mm x Ø 15 mm, 20 tanden



Max. zaagdiepte:	Bij 0°: ca. 26 mm
	Bij 45°: ca. 17 mm



Accupack: PAKP 12 B1

Type:	Lithium LITHIUM-ION
Nominale spanning:	12 V $\overline{=}$ (gelijkstroom)
Capaciteit:	4000 mAh
Cellen:	6

Accu-snellader: PLGK 12 B2

INGANG/Input:

Nominale spanning: 220 - 240V~ (wisselstroom), 50-60 Hz

Opgenomen vermogen: 75 W

UITGANG/Output:

Nominale spanning: 12 V \equiv (gelijkstroom)

Nominale stroom: 4,5 A

Oplaadduur: ca. 60 min

Zekering (intern): 3,15 A 

Beschermingsklasse: II/ (dubbel geïsoleerd)

Geluidsemisiewaarde:

Gemeten waarde voor geluid vastgesteld conform EN 62841. Het A-gewogen geluidsniveau van het elektrische gereedschap bedraagt typisch:

Geluidsdruk niveau: $L_{PA} = 86,8$ dB (A)

Onzekerheid K: $K_{PA} = 3$ dB

Geluidsvermogensniveau: $L_{WA} = 97,8$ dB (A)

Onzekerheid K: $K_{WA} = 3$ dB

Draag gehoorbescherming!

Trillingsemisiewaarde:

Totale trillingswaarde (vectorsom van drie richtingen) bepaald conform EN 62841:

Zagen van hout $a_{h,w} = 3,27$ m/s²

Onzekerheid K = 1,5 m/s²

OPMERKING

- ▶ De vermelde totale trillingswaarden en trillingsemisiewaarden zijn in een genormeerde testopstelling gemeten en kunnen ook worden gebruikt voor vergelijking van een elektrisch gereedschap met een ander elektrisch gereedschap.
- ▶ De vermelde totale trillingswaarden en trillingsemisiewaarden kunnen ook worden gebruikt voor een voorlopige inschatting van de belasting.

WAARSCHUWING!

- ▶ De trillings- en geluidsemisniveaus kunnen tijdens het daadwerkelijke gebruik van het elektrische gereedschap afwijken van de vermelde waarden, afhankelijk van de aard en het gebruik van het elektrische gereedschap, en in het bijzonder afhankelijk van het soort werkstuk dat wordt bewerkt.
- ▶ Probeer de belasting zo klein mogelijk te houden. Om de trillingsbelasting te reduceren, kunt u bijvoorbeeld handschoenen dragen tijdens het gebruik van het gereedschap en slechts beperkte tijd met het gereedschap werken. Daarbij dient u rekening te houden met alle aspecten van de bedrijfscyclus (bijvoorbeeld perioden waarin het gereedschap is uitgeschakeld en perioden waarin het gereedschap weliswaar is ingeschakeld, maar niet wordt belast).



Algemene veiligheidsvoorschriften voor elektrisch gereedschap

WAARSCHUWING!

- ▶ Lees alle veiligheidsvoorschriften, aanwijzingen, afbeeldingen en technische gegevens van dit elektrische gereedschap. Het niet-naleven van de navolgende aanwijzingen kan elektrische schokken, brand en/of ernstig letsel veroorzaken.

Bewaar alle veiligheidsvoorschriften en instructies voor toekomstig gebruik.

De in de veiligheidsvoorschriften gebruikte term "elektrisch gereedschap" heeft betrekking op elektrisch gereedschap dat op netvoeding werkt (met snoer) en op elektrisch gereedschap dat op accu's werkt (zonder snoer).

1. Veiligheid op de werkplek

- a) Houd uw werkomgeving schoon en goed verlicht. Wanorde en een niet-verlichte werkomgeving kunnen leiden tot ongelukken.
- b) Gebruik het elektrische gereedschap niet in explosiegevaarlijke omgevingen waarin zich brandbare vloeistof, gas of stof bevindt. Elektrisch gereedschap geeft namelijk vonken af die stof of dampen kunnen doen ontvlammen.
- c) Houd kinderen en andere personen uit de buurt terwijl u elektrisch gereedschap gebruikt. Als u afgeleid raakt, zou u namelijk de controle over het elektrische gereedschap kunnen verliezen.

2. Elektrische veiligheid

- a) De stekker van het elektrische gereedschap moet in het stopcontact passen. De stekker mag op geen enkele wijze worden veranderd. Gebruik geen verloopstekker in combinatie met geaard elektrisch gereedschap. Onveranderde stekkers en passende stopcontacten verminderen het risico op een elektrische schok.
- b) Voorkom lichamelijk contact met geaarde oppervlakken zoals buizen, verwarmingstoestellen, fornuizen en koelkasten. Er bestaat een verhoogd risico op een elektrische schok als uw lichaam geaard is.
- c) Houd elektrisch gereedschap uit de buurt van regen of vocht. Als er water in een elektrisch gereedschap binnendringt, bestaat er verhoogd risico op een elektrische schok.
- d) Gebruik het aansluitsnoer niet voor oneigenlijke doelen, bijvoorbeeld om het elektrische gereedschap te dragen, om het gereedschap op te hangen of om de stekker uit het stopcontact te trekken. Houd het aansluitsnoer uit de buurt van hitte, olie, scherpe randen of bewegende onderdelen. Beschadigde of in de war geraakte aansluitsnoeren verhogen de kans op een elektrische schok.
- e) Gebruik bij het werken met elektrisch gereedschap buitenshuis alleen verlengsnoeren die zijn goedgekeurd voor gebruik buitenshuis. Het gebruik van een verlengsnoer dat geschikt is voor gebruik buitenshuis, vermindert het risico op een elektrische schok.

- f) Als u het niet kunt vermijden om het elektrische gereedschap in een vochtige omgeving te gebruiken, maak dan gebruik van een aardlekschakelaar. Het gebruik van een aardlekschakelaar vermindert het risico op een elektrische schok.

3. Veiligheid van personen

- a) Wees alert, let op wat u doet en gebruik uw gezond verstand wanneer u elektrisch gereedschap gebruikt. Gebruik geen elektrisch gereedschap als u moe bent of onder invloed bent van drugs, alcohol of medicijnen. Eén moment van onoplettendheid kan bij het gebruik van elektrisch gereedschap al tot ernstig letsel leiden.
- b) Draag persoonlijke beschermingsmiddelen en draag altijd een veiligheidsbril. Het dragen van persoonlijke beschermingsmiddelen zoals een stofmasker, antislip-veiligheidsschoenen, een veiligheidshelm of gehoorbescherming, afhankelijk van het type en het gebruik van het elektrische gereedschap, vermindert het risico op letsel.
- c) Voorkom onbedoelde inschakeling. Controleer of het elektrische gereedschap uitgeschakeld is voordat u het aansluit op de netvoeding en/of op een accu en voordat u het gereedschap optilt of draagt. Als u bij het dragen van elektrisch gereedschap uw vinger op de aan-/uitknop houdt of als u reeds ingeschakeld elektrisch gereedschap op de netvoeding aansluit, kan dit tot ongelukken leiden.
- d) Verwijder alle afstelgereedschap of moersleutels voordat u het elektrische gereedschap aanzet. Gereedschap of moersleutels die zich in een draaiend onderdeel van het elektrische gereedschap bevinden, kunnen letsel veroorzaken.
- e) Voorkom een abnormale lichaamshouding. Zorg dat u stevig staat en bewaar altijd uw evenwicht. Zo kunt u het elektrische gereedschap in onverwachte situaties beter onder controle houden.
- f) Draag geschikte kleding. Draag geen wijde kleding of sieraden. Houd haar en kleding uit de buurt van bewegende onderdelen. Loszittende kleding, sieraden of haren kunnen door bewegende onderdelen worden gegrepen.

- g) Als stofafzuigings- en opvangvoorzieningen kunnen worden bevestigd, moeten deze worden aangesloten en correct worden gebruikt. Het gebruik van een stofafzuiging kan risico's door stof beperken.
- h) Laat u niet misleiden door schijnbare veiligheid en negeer de veiligheidsregels voor elektrisch gereedschap niet, ook wanneer u na veelvuldig gebruik vertrouwd bent met het elektrische gereedschap. Onachtzaamheid kan in een fractie van een seconde tot ernstig letsel leiden.

4. Gebruik en behandeling van het elektrische gereedschap

- a) Voorkom overbelasting van het elektrische gereedschap. Gebruik voor uw werkzaamheden het daarvoor bedoelde elektrische gereedschap. Met een geschikt elektrisch gereedschap werkt u beter en veiliger in het aangegeven vermogensbereik.
- b) Gebruik geen elektrisch gereedschap waarvan de aan-/uitknop defect is. Elektrisch gereedschap dat niet meer aan- of uitgezet kan worden, is gevaarlijk en moet worden gerepareerd.
- c) Haal de stekker uit het stopcontact en/of verwijder de afneembare accu voordat u instellingen aan het apparaat verricht, hulpstukken verwisselt of het elektrische gereedschap weglegt. Deze voorzorgsmaatregel voorkomt dat het elektrische gereedschap onbedoeld kan worden gestart.
- d) Berg elektrisch gereedschap buiten het bereik van kinderen op als het niet in gebruik is. Zorg ervoor dat het elektrische gereedschap niet wordt gebruikt door personen die er niet mee vertrouwd zijn of die deze instructies niet hebben gelezen. Elektrisch gereedschap is gevaarlijk als het door onervaren personen wordt gebruikt.
- e) Onderhoud elektrisch gereedschap en hulpstukken zorgvuldig. Controleer of bewegende onderdelen naar behoren werken en niet klemmen, en of er geen onderdelen gebroken of zodanig beschadigd zijn dat de werking van het elektrische gereedschap wordt aangetast. Laat beschadigde onderdelen vóór de ingebruikname van het elektrische gereedschap repareren. Veel ongelukken zijn het gevolg van slecht onderhoud van elektrisch gereedschap.
- f) Houd snijwerktuigen scherp en schoon. Met zorg onderhouden snijwerktuigen lopen minder vaak vast en zijn gemakkelijker te bedienen.
- g) Gebruik elektrisch gereedschap, hulpstukken en dergelijke in overeenstemming met de handleiding. Houd daarbij rekening met de werkomstandigheden en de te verrichten werkzaamheden. Het gebruik van elektrisch gereedschap voor andere doeleinden dan de beoogde toepassingen kan tot gevaarlijke situaties leiden.
- h) Houd handgrepen en greepvlakken droog, schoon en vrij van olie en vet. Bij gladde handgrepen en greepvlakken is een veilige bediening en controle van het elektrische gereedschap in onvoorziene situaties niet mogelijk.

5. Gebruik en behandeling van het accugereedschap

- a) Laad de accu's uitsluitend op met een oplader die door de fabrikant wordt aanbevolen. Er bestaat brandgevaar als een oplader die voor een bepaald type accu's bestemd is, voor andere accu's wordt gebruikt.
- b) Gebruik alleen de daarvoor bestemde accu's in de elektrische apparaten. Het gebruik van andere accu's kan tot verwondingen en brandgevaar leiden.
- c) Houd een niet-gebruikte accu uit de buurt van paperclips, munten, sleutels, spijkers, schroeven en andere kleine metalen voorwerpen die een overbrugging van de contacten kunnen veroorzaken. Kortsluiting tussen de accucontacten kan verbrandingen of brand tot gevolg hebben.

- d) Bij onjuist gebruik kan er vloeistof uit de accu lekken. Vermijd contact met accuvloeistof. Spoel bij onbedoeld contact met accuvloeistof de vloeistof weg met water. Raadpleeg bovendien een arts als er accuvloeistof in de ogen komt. Lekkende accuvloeistof kan leiden tot huidirritatie en brandwonden.
- e) Gebruik geen beschadigde of gemodificeerde accu. Beschadigde of gemodificeerde accu's kunnen zich onvoorspelbaar gedragen en brand, explosies of letselgevaar tot gevolg hebben.
- f) Stel een accu niet bloot aan vuur of hoge temperaturen. Vuur en temperaturen boven 130 °C (265 °F) kunnen een explosie veroorzaken.
- g) Volg alle aanwijzingen voor het opladen op en laad de accu of het accugereedschap nooit op buiten het in de gebruiksaanwijzing aangegeven temperatuurbereik. Bij verkeerd opladen of opladen buiten het toegestane temperatuurbereik kan de accu stuk gaan en kan het brandgevaar toenemen.



VOORZICHTIG! EXPLOSIEGEVAAR!
Laad niet-oplaadbare accu's nooit op.



Bescherm de accu tegen hitte, bijv. ook tegen continu zonlicht, vuur, water en vocht. Er bestaat explosiegevaar.



6. Service

- a) Laat uw elektrische gereedschap alleen door gekwalificeerde vakmensen en uitsluitend met originele vervangingsonderdelen repareren. Op die manier blijft de veiligheid van het elektrische gereedschap gewaarborgd.
- b) Pleeg nooit onderhoud aan beschadigde accu's. Alle accuonderhoud mag uitsluitend worden uitgevoerd door de fabrikant of een bevoegde klantenservice.

Apparaatspecifieke veiligheidsvoorschriften voor handcirkelzagen

Veiligheidsvoorschriften voor alle zagen

Zaagprocedure

- a)  **GEVAAR!** Kom met uw handen niet in het zaagbereik en bij het zaagblad. Als beide handen de zaag vasthouden, kunnen ze niet worden verwond door het zaagblad.
- b) **Grijp niet onder het werkstuk.** De beschermkap kan u onder het werkstuk niet tegen het zaagblad beschermen.
- c) **Pas de zaagdiepte aan de dikte van het werkstuk aan.** Er moet minder dan een volledige tandhoogte onder het werkstuk zichtbaar zijn.
- d) **Houd het te zagen werkstuk nooit in de hand of boven het been vast. Zet het werkstuk vast op een stabiele ondergrond.** Het is belangrijk om het werkstuk goed te bevestigen, zodat het risico op fysiek contact, vastlopen van het zaagblad of verlies van de controle tot een minimum wordt beperkt.
- e) **Pak het elektrische gereedschap vast aan de geïsoleerde grijpvlakken wanneer u werkzaamheden uitvoert waarbij het gereedschap met verborgen elektriciteitsleidingen in aanraking kan komen.** Bij contact met een onder spanning staande leiding komen ook de metalen delen van het elektrische gereedschap onder spanning, wat resulteert in een elektrische schok.
- f) **Gebruik bij zagen in de lengterichting altijd een aanslag of een geleider.** Dit verbetert de nauwkeurigheid van de snede en vermindert de kans dat het zaagblad vastloopt.
- g) **Gebruik altijd zaagbladen met de juiste grootte en met een bijpassend asgat (bijv. ruitvormig of rond).** Zaagbladen met een niet bij de as van de zaag passend asgat, draaien excentrisch en hebben verlies van de controle tot gevolg.
- h) **Gebruik nooit beschadigde of verkeerde sluitringen of -schroeven voor het zaagblad.** De zaagblad-sluitringen en -schroeven zijn speciaal ontworpen voor uw zaag, voor optimale prestaties en bedrijfsveiligheid.

Overige veiligheidsinstructies voor alle zagen

Terugslag: oorzaken en passende veiligheidsmaatregelen

- Een terugslag is een plotselinge reactie als gevolg van een hakend, vastlopend of niet goed uitgelijnd zaagblad, die tot gevolg heeft dat de zaag ongecontroleerd omhoog komt en zich uit het werkstuk in de richting van de gebruiker beweegt;
- als het zaagblad zich in de zich sluitende zaagsnede vasthaakt of vastklemt, blokkeert het en slaat de motorkracht het apparaat terug in de richting van de gebruiker;
- als het zaagblad in de zaagsnede wordt verdraaid of verkeerd wordt uitgelijnd, kunnen de tanden aan de achterkant van het zaagblad in het oppervlak van het werkstuk vasthaken, waardoor het zaagblad uit de zaagsnede wordt gedrukt en de zaag terugspringt in de richting van de gebruiker.

Een terugslag is het gevolg van onjuist gebruik van de zaag. Dit is te voorkomen door passende voorzorgsmaatregelen, zoals hieronder beschreven.

- a) **Houd de zaag vast en breng uw armen in een positie waarin u de terugslagkrachten kunt opvangen. Blijf altijd aan de zijkant van het zaagblad, breng het zaagblad nooit in één lijn met uw lichaam.** Bij een terugslag kan de zaag naar achteren springen, maar de gebruiker kan de terugslagkrachten door passende voorzorgsmaatregelen beheersen.
- b) **Als het zaagblad vastloopt of als u het werk onderbreekt, schakelt u de zaag uit en houdt u deze rustig in het materiaal tot het zaagblad tot stilstand is gekomen. Probeer nooit om de zaag uit het werkstuk te verwijderen of naar achteren te trekken zolang het zaagblad in beweging is, anders kan er een terugslag optreden.** Stel de oorzaak van het vastlopen van het zaagblad vast en los het probleem op.

- c) **Als u een zaag die in het werkstuk steekt opnieuw wilt starten, centreert u het zaagblad in de zaagsnede en controleert u of de zaagtanden niet in het werkstuk vasthaken.** Als het zaagblad vastgehaakt zit, kan het uit het werkstuk worden gedrukt of een terugslag veroorzaken wanneer de zaag opnieuw wordt gestart.
- d) **Ondersteun grote platen om het risico op een terugslag door een klemmend zaagblad te verminderen.** Grote platen kunnen onder hun eigen gewicht doorbuigen. Platen moeten aan beide zijden worden ondersteund, zowel in de buurt van de zaagsnede als aan de rand.
- e) **Gebruik geen botte of beschadigde zaagbladen.** Zaagbladen met botte of verkeerd uitgelijnde tanden veroorzaken door een te smalle zaagsnede verhoogde wrijving, vastlopen van het zaagblad en terugslag.
- f) **Zet vóór het zagen de instellingen voor de zaagdiepte en zaaghoek goed vast.** Als tijdens het zagen de instellingen veranderen, kan het zaagblad vastlopen en een terugslag veroorzaken.
- g) **Wees bijzonder voorzichtig bij het zagen in bestaande wanden of andere materialen waarvan de samenstelling onbekend is.** Het zaagblad kan tijdens het zagen in verborgen objecten vastraken en een terugslag veroorzaken.

Werking van de onderste beschermkap

- a) **Controleer vóór elk gebruik of de onderste beschermkap perfect sluit. Gebruik de zaag niet als de onderste beschermkap niet vrij kan bewegen en niet onmiddellijk sluit. Klem of bind de onderste beschermkap nooit in geopende positie vast.** Als u de zaag per ongeluk laat vallen, kan de onderste beschermkap verbuigen. Open de beschermkap met de terugtrekhandel en zorg ervoor dat deze vrij kan bewegen en bij alle zaaghoeken en zaagdieptes het zaagblad of andere onderdelen niet aanraakt.

- b) Controleer de werking van de veren van onderste beschermkap. Laat de zaag vóór gebruik nakijken als de onderste beschermkap en de veren niet correct werken. Door beschadigde onderdelen, kleverige aanslag of spaanophopingen kan de onderste beschermkap vertraagd werken.
- c) Open de onderste beschermkap alleen met de hand bij bijzondere zaagsnedes, zoals bijv. "invalwerk en hoeksnedes". Open de onderste beschermkap met de terugtrekhandel en laat deze los zodra het zaagblad het werkstuk raakt. Bij alle andere zaagwerkzaamheden moet de onderste beschermkap automatisch werken.
- d) Leg de zaag niet op de werkbank of op de vloer zonder dat de onderste beschermkap het zaagblad bedekt. Een onbeschermd, nadraaiend zaagblad beweegt de zaag tegen de snijrichting in en zaagt alles wat in de weg zit. Houd daarbij rekening met de nalooftijd van het zaagblad.

Veiligheidsvoorschriften voor opladers

- Dit apparaat mag worden gebruikt door kinderen vanaf 8 jaar en door personen met beperkte fysieke, zintuiglijke of geestelijke vermogens of gebrek aan ervaring of kennis, mits ze onder toezicht staan of over het veilige gebruik van het apparaat zijn geïnstrueerd en de daaruit voortkomende gevaren hebben begrepen. Kinderen mogen niet met het apparaat spelen. Kinderen mogen zonder toezicht geen reiniging en gebruikersonderhoud uitvoeren.
- Wanneer het netsnoer van dit apparaat beschadigd raakt, moet het, om risico's te vermijden, worden vervangen door de fabrikant of

de klantendienst van de fabrikant of een persoon met vergelijkbare kwalificaties.



De oplader is alleen geschikt voor gebruik binnenshuis.

⚠ WAARSCHUWING!

- Gebruik het apparaat niet wanneer de kabel, het netsnoer of de stekker beschadigd is. Beschadigde netsnoeren kunnen levensgevaarlijk zijn vanwege elektrische schok.

⚠ WAARSCHUWING!

- ▶ Deze lader kan alleen de volgende batterijen opladen: PAKP 12 A1 / PAKP 12 A2 / PAKP 12 B1.
- ▶ Een actuele lijst van batterijcompatibiliteit is te vinden op www.lidl.de/Akku.

Aanvullende aanwijzingen:

- Gebruik geen slijpschijven.
- Gebruik alleen zaagbladen met een diameter die in overeenstemming is met de aanduidingen op de zaag.
- Gebruik het juiste zaagblad voor het te zagen materiaal.
- Gebruik uitsluitend zaagbladen met een vermeld toerental dat gelijk of groter is dan het op het elektrische gereedschap vermelde toerental.
- Zaagbladen die voorzien zijn voor het zagen van hout of gelijksoortige materialen, moeten voldoen aan EN 847-1.
- Voorkom oververhitting van de zaagtandpunten.
- Voorkom bij het zagen van kunststof dat de kunststof smelt.
- Draag tijdens het zagen een stofmasker.
- Gebruik uitsluitend aanbevolen zaagbladen.
- Draag altijd gehoorbescherming!

Veiligheidsvoorschriften voor cirkelzaagbladen



Draag veiligheidshandschoenen!



Draag een mondkapje!



Draag een veiligheidsbril!



Draag gehoorbescherming!



VOORZICHTIG! EXPLOSIEGEVAAR!
Laad niet-oplaadbare accu's nooit op.

Originele accessoires/hulpapparatuur

- Gebruik alleen accessoires en hulpstukken die vermeld staan in de gebruiksaanwijzing resp. waarvan gebruik compatibel is met het apparaat.

Vóór de ingebruikname

Accupack in het apparaat plaatsen/ opladen/uit het apparaat nemen

⚠ VOORZICHTIG!

- ▶ Trek altijd de stekker uit het stopcontact voordat u het accupack **4** uit de oplader haalt resp. in de oplader plaatst.

OPMERKING

- ▶ De accu wordt deels opgeladen geleverd. Laad de accu voor het eerste gebruik bij voorkeur minstens één uur op met de oplader. Dat garandeert optimale prestaties van de accu. U kunt de lithium-ionaccu op elk gewenst moment opladen zonder de levensduur te verkorten. De accu raakt niet beschadigd bij onderbreking van de oplaadprocedure.
- ▶ Als de accu in bedrijf te heet is geworden, is opladen niet mogelijk. Laat de accu eerst afkoelen.
- ▶ Laad de accu nooit op als de omgevingstemperatuur lager is dan 10 ° C of hoger dan 40 ° C. Als een lithium-ionbatterij gedurende lange tijd moet worden opgeslagen, moet de laadstatus regelmatig worden gecontroleerd. De optimale laadstatus ligt tussen 50% en 80%. Het opslagklimaat moet koel en droog zijn bij een omgevingstemperatuur tussen 0 ° C en 50 ° C.

1. Druk, om het accupack **4** te verwijderen, op de ontgrendelknoppen **3** en neem het accupack **4** uit het apparaat.
2. Plaats het accupack **4** in de snellader **27**.
3. Steek de stekker in het stopcontact. De controle-LED **25** brandt rood.
4. De groene laadstatusindicatie-LED **25** geeft aan dat het opladen is voltooid en dat het accupack **4** klaar is voor gebruik.
5. Schuif het accupack **4** in het apparaat.

Werking van de beschermkap controleren

- ◆ Trek de terugtrekhandel voor de beschermkap **22** tot aan de aanslag.

De beschermkap **8** moet zonder te klemmen kunnen bewegen en bij het loslaten van de terugtrekhandel voor de beschermkap **22** automatisch kunnen terugspringen in de beginstand.

Ingebruikname

Zaagblad monteren/verwisselen

Verwissel het zaagblad **23** alleen als u het accupack hebt verwijderd!

1. Stel de zaagdiepte (met behulp van de borgbout **6**) in op de kleinst mogelijke positie, 0 mm.
2. Druk op de asvergrendeling **10** (tot deze vastklikt) en houd hem ingedrukt.
3. Maak met de inbussleutel **24** de spanbout **21** los.
4. Neem nu de spanbout **21** en de spanflens **20** van de as (zie ook afb. A).

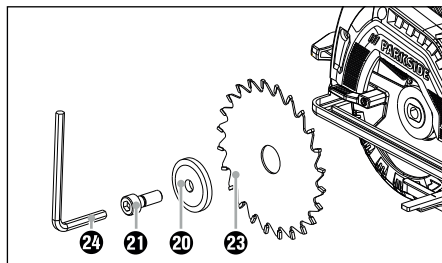

Afb. A: Zaagblad verwisselen

5. Trek de beschermkap **8** met behulp van de terugtrekhandel **22** volledig terug en houd de beschermkap **8** in deze positie.

6. Verwijder het zaagblad **23** voorzichtig van onder af uit het apparaat.
7. Monteer het zaagblad **23** in omgekeerde volgorde van de bovenstaande beschrijving.
8. Druk op de asvergrendeling **10** (tot deze vastklikt) en draai met de inbussleutel **24** de spanbout **21** vast.

⚠ WAARSCHUWING!

- ▶ De pijl op het zaagblad **23** moet overeenkomen met de pijl  die de draairichting aangeeft (looprichting, vermeld op de beschermkap **8**).
- Vergewis u ervan dat het zaagblad **23** geschikt is voor het toerental van het gereedschap.

Parallelaanslag

- ◆ Draai de vleugelbout voor de gleuf van de parallelaanslag **9** los en schuif de parallelaanslag **17** in de gleuf voor de parallelaanslag **19**.
 - ◆ Stel de gewenste zaagbreedte in met behulp van de schaal op de parallelaanslag **17** en de uitsparingen in de zool **7** (zie ook afb. B).
- De rechteruitsparing in de zool is voor een zaaghoek van 0°.

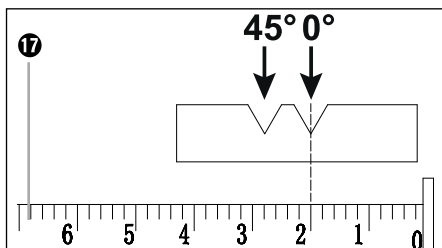

Afb. B: Zaagbreedte 2 cm

- ◆ Draai de vleugelbout voor de gleuf van de parallelaanslag **9** weer vast.

Stofafzuiging aansluiten

- ◆ Steek de adapter voor de stofafzuiging **14** op de spaanuitworp **11**. Dit hangt af van de diameter van de stof- en spaanafzuiging.
- ◆ Sluit een goedgekeurde stof- en spaanafzuiging aan.

OPMERKING

- ▶ Bij het bewerken van hout of materialen waarbij stof vrijkomt dat de gezondheid in gevaar brengt, moet het apparaat worden aangesloten op een passend, goedgekeurd afzuigstelsel.

Bediening

In- en uitschakelen

Inschakelen:

- ◆ Druk de inschakelblokkering **1** naar links of rechts en houd deze ingedrukt.
- ◆ Druk op de aan-/uitknop **2**. Het LED-werklampje **13** brandt. Nadat de machine is gestart, kunt u de inschakelblokkering **1** weer loslaten.

Uitschakelen:

- ◆ Laat de aan-/uitknop **2** los.

Toestand van de accu

- ◆ De toestand wordt op de accu-display-LED **12** als volgt aangegeven:
 ROOD/ORANJE/GROEN = maximaal opgeladen
 ROOD/ORANJE = middelhoog opgeladen
 ROOD = zwakke lading - accu opladen

Waarschuwing overbelasting

- ◆ Als het apparaat beschadigd dreigt te raken, gaat de waarschuwingsindicatie overbelasting **15** kort branden. Het apparaat wordt uitgeschakeld.

Zaaghoek instellen

U kunt de zaaghoek instellen met behulp van de zaaghoekschaal **15**.

- Draai de vleugelbout **16** voor het instellen van de zaaghoek los. Stel de gewenste hoek in op de zaaghoekschaal **15** aan de hand van de bovenkant van het zwarte uitstekende metaaldeel (zie afb. C). Draai de vleugelbout **16** weer vast. De linkeruitsparing in de zool is voor een zaaghoek van 45° (Afb. B)

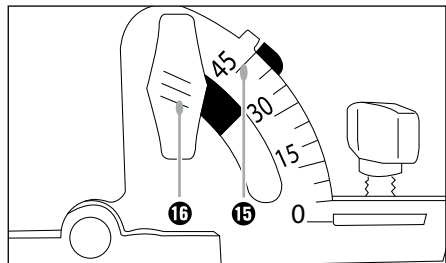

Afb. C: Zaaghoek instellen op 45 graden

Zaagdiepte instellen

OPMERKING

- ▶ Stel de zaagdiepte ca. 3 mm dieper in dan de dikte van het materiaal. Zo bereikt u een zuivere snede.
- ◆ Draai de borgbout **6** los en stel met behulp van de schaal voor de zaagdiepte **5** de gewenste zaagdiepte in aan de hand van het referentieteken (zie pijlmarkering afb. D). Draai de borgbout **6** weer vast.

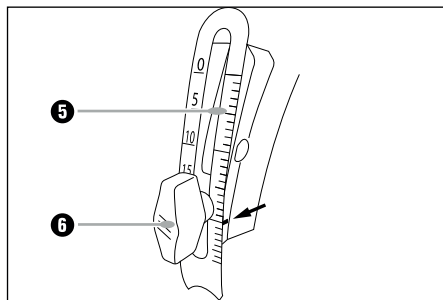

Afb. D: Zaagdiepte instellen

Hanteren van de handcirkelzaag

1. Schakel het apparaat in zoals beschreven bij "In- en uitschakelen" en plaats het met de voorkant van de zool **7** op het materiaal.
2. Lijn de machine uit met de parallelaanslag **17** of met een getekende lijn.

Onderhoud en reiniging



WAARSCHUWING! LETSELGEVAAR!
Schakel, voordat u werkzaamheden aan het apparaat uitvoert, eerst het apparaat uit en verwijder de accu.

De accuhandcirkelzaag is onderhoudsvrij.

- Het apparaat moet altijd schoon, droog en vrij van olie of smeervet zijn.
- Er mogen geen vloeistoffen in het apparaat terechtkomen.
- Gebruik voor het schoonmaken van de behuizing een droge doek. Gebruik nooit benzine, oplosmiddelen of schoonmaakmiddelen die kunststof aantasten.
- De beschermkap moet altijd vrij kunnen bewegen en zelfstandig kunnen sluiten. Houd het bewegingsbereik van de beschermkap daarom altijd schoon. Verwijder stof en spanen met behulp van een kwastje of perslucht.
- Als een lithium-ionaccu langere tijd moet worden opgeslagen, moet de laadtoestand periodiek worden gecontroleerd. De optimale laadtoestand ligt tussen 50% en 80%. Het optimale opslagklimaat is koel en droog.

OPMERKING

- ▶ Niet-vermelde vervangingsonderdelen (zoals accu, oplader) kunt u bestellen via onze service-hotline.

Afvoeren



De verpakking bestaat uit milieuvriendelijke materialen, die u via de plaatselijke recyclepunten kunt afvoeren.



Deponeer elektrisch gereedschap niet bij het huisvuil!

Conform de Europese richtlijn 2012/19/EU moet afgedankt elektrisch gereedschap gescheiden worden ingezameld en op een milieuvriendelijke wijze worden gerecycled.



Deponeer accu's niet bij het huisvuil!

Li-ion

Defecte of afgedankte accu's moeten conform richtlijn 2006/66/EC worden gerecycled. Lever het accupack en/of het apparaat in bij de hiervoor bestemde inzamelpunten.

Over afvoermogelijkheden voor afgedankt elektrisch gereedschap/een afgedankt accupack kunt u informatie opvragen bij uw gemeentereiniging.

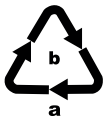

Voer de verpakking af conform de milieuvoorschriften.

Let op de aanduiding op de verschillende verpakkingsmaterialen en voer ze zo nodig gescheiden af. De verpakkingsmaterialen zijn voorzien van afkortingen (a) en cijfers (b) met de volgende betekenis:

1-7: kunststoffen,

20-22: papier en karton,

80-98: composietmaterialen



Informatie over mogelijkheden voor het afvoeren van het afgedankte product krijgt u bij uw gemeentereiniging.

Garantie van Kompernaß Handels GmbH

Geachte klant,

U hebt op dit apparaat 3 jaar garantie vanaf de aankoopdatum. In geval van gebreken in dit product hebt u wettelijke rechten tegenover de verkoper van het product. Deze wettelijke rechten worden door onze hierna beschreven garantie niet beperkt.

Garantievoorwaarden

De garantieperiode geldt vanaf de datum van aankoop. Bewaar de kassabon zorgvuldig. U hebt hem nodig als bewijs van aankoop.

Als er binnen drie jaar vanaf de aankoopdatum van dit product een materiaal- of fabricagefout optreedt, wordt - naar onze keuze - het product door ons kosteloos gerepareerd of vervangen of wordt de koopprijs terugbetaald. Voorwaarde voor deze garantie is dat het defecte apparaat en het aankoopbewijs (kassabon) binnen de termijn van drie jaar worden overlegd en dat kort wordt omschreven waaruit het gebrek bestaat en wanneer het is opgetreden.

Wanneer het defect door onze garantie wordt gedekt, krijgt u het gerepareerde product of een nieuw product retour. Met de reparatie of vervanging van het product begint er geen nieuwe garantieperiode.

Garantieperiode en wettelijke aanspraken bij gebreken

De garantieperiode wordt door deze waarborg niet verlengd. Dat geldt ook voor vervangen en gerepareerde onderdelen. Eventueel al bij aankoop aanwezige schade en gebreken moeten meteen na het uitpakken worden gemeld. Voor reparaties na afloop van de garantieperiode worden kosten in rekening gebracht.

Garantieomvang

Het apparaat is op basis van strenge kwaliteitsnormen met de grootst mogelijke zorg vervaardigd en voorafgaand aan de levering nauwkeurig gecontroleerd.

De garantie geldt voor materiaal- of fabricagefouten. Deze garantie geldt niet voor productonderdelen die onderhevig zijn aan normale slijtage en die daarom als slijtonderdelen worden beschouwd, of voor schade aan breekbare onderdelen zoals schakelaars, accu's of onderdelen die van glas zijn gemaakt.

Deze garantie vervalt wanneer het product is beschadigd, ondeskundig is gebruikt of is gerepareerd. Voor deskundig gebruik van het product moeten alle in de gebruiksaanwijzing beschreven aanwijzingen precies worden opgevolgd. Gebruiksdoeleinden en handelingen die in de gebruiksaanwijzing worden afgeraden of waarvoor wordt gewaarschuwd, moeten beslist worden vermeden.

Het product is uitsluitend bestemd voor privégebruik en niet voor bedrijfsmatige doeleinden. Bij verkeerd gebruik en ondeskundige behandeling, bij gebruik van geweld en bij reparaties die niet door ons erkend servicefiliaal zijn uitgevoerd, vervalt de garantie.

Afhandeling bij een garantiekwestie

Voor een snelle afhandeling van uw aanvraag neemt u de volgende aanwijzingen in acht:

- Houd voor alle aanvragen de kassabon en het artikelnummer (bijv. IAN 12345) als aankoopbewijs bij de hand.
- Het artikelnummer vindt u op het typeplaatje van het product, op het product gegraveerd, op de titelpagina van de gebruiksaanwijzing (linksonder) of op de sticker op de achter- of onderkant van het product.
- Als er fouten in de werking of andere gebreken optreden, neemt u eerst contact op met de hierina genoemde serviceafdeling, **telefonisch** of **via e-mail**.
- Een als defect geregistreerd product kunt u dan zonder portokosten naar het aan u doorgegeven serviceadres sturen. Voeg het aankoopbewijs (kassabon) bij en vermeld waaruit het gebrek bestaat en wanneer het is opgetreden.



Op www.lidl-service.com kunt u deze en vele andere handleidingen, productvideo's en installatiesoftware downloaden.

Met deze QR-code gaat u direct naar de website van Lidl Service (www.lidl-service.com) en kunt u met het invoeren van het artikelnummer (IAN) 123456 de gebruiksaanwijzing openen.

Service

⚠ WAARSCHUWING!

- ▶ **Laat uw apparaten door het servicepunt of een elektricien repareren, en uitsluitend met originele vervangingsonderdelen.** Op die manier blijft de veiligheid van het apparaat gewaarborgd.
- ▶ **Laat de stekker of het snoer altijd vervangen door de fabrikant van het apparaat of diens klantenservice.** Op die manier blijft de veiligheid van het apparaat gewaarborgd.

NL Service Nederland

Tel.: 0900 0400223 (0,10 EUR/Min.)

E-Mail: kompernass@lidl.nl

BE Service België

Tel.: 070 270 171 (0,15 EUR/Min.)

E-Mail: kompernass@lidl.be

IAN 322704_1901

Importeur

Let op: het volgende adres is geen serviceadres. Neem eerst contact op met het opgegeven serviceadres.

KOMPERNASS HANDELS GMBH

BURGSTRASSE 21

44867 BOCHUM

DUITSLAND

www.kompernass.com

Vertaling van de oorspronkelijke conformiteitsverklaring

Wij, KOMPERNASS HANDELS GMBH, documentverantwoordelijke: de heer Semi Uguzlu, BURGSTR. 21, 44867 BOCHUM, DUITSLAND, verklaren hierbij dat dit product voldoet aan de volgende normen, normatieve documenten en EU-richtlijnen:

Machinerichtlijn
(2006/42/EC)

EG-laagspanningsrichtlijn
(2014/35/EU) (ALLEEN LADER)

Elektromagnetische compatibiliteit
(2014/30/EU)

RoHS-richtlijn
(2011/65/EU)*

*De volledige verantwoordelijkheid voor het afgeven van deze conformiteitsverklaring ligt bij de fabrikant. Het hierboven beschreven object van de verklaring voldoet aan de voorschriften van de Richtlijn 2011/65/EU van het Europees Parlement en de Raad van 8 juni 2011 aangaande de beperking van het gebruik van bepaalde gevaarlijke stoffen in elektrische en elektronische apparaten.

Toegepaste geharmoniseerde normen:

EN 62841-1:2015

EN 62841-2-5:2014

EN 60335-1:2012/A13:2017

EN 60335-2-29:2004/A11:2018

EN 62233:2008

EN 55014-1:2006/A2:2011

EN 55014-1:2017

EN 55014-2:1997/A2:2008

EN 55014-2:2015

EN 61000-3-2:2014

EN 61000-3-3:2013

EN 50581:2012

Typeaanduiding van het apparaat: Accu-handcirkelzaag PHKSA 12 A2

Productiejaar: 06-2019

Serienummer: IAN 322704_1901

Bochum, 18-06-2019



Semi Uguzlu

- Kwaliteitsmanager -

Technische wijzigingen vanwege verdere ontwikkeling voorbehouden.

Vervangende accu bestellen

Wanneer u voor uw apparaat een vervangende accu wilt bestellen, kunt u dit eenvoudig op internet regelen, op www.kompernass.com, of telefonisch afhandelen.

Dit artikel kan vanwege de beperkte voorraad na korte tijd uitverkocht zijn.

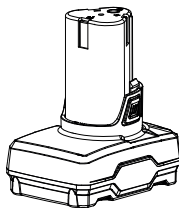

OPMERKING

- ▶ In sommige landen is het online bestellen van vervangingsonderdelen niet mogelijk. Neem in dat geval contact op met de servicehelpdesk.
- De actie is beperkt tot één accu per klant/apparaat, alsmede tot een looptijd van twee maanden na de actieperiode. Daarna kan de vervangende accu als vervangingsonderdeel tegen de normaal geldende voorwaarden worden besteld.

Telefonische bestelling

- NL Service Nederland**
Tel.: 0900 0400223 (0,10 EUR/Min.)
E-Mail: kompernass@lidl.nl
- BE Service België**
Tel.: 070 270 171 (0,15 EUR/Min.)
E-Mail: kompernass@lidl.be

Voor een snelle verwerking van uw bestelling dient u voor alle aanvragen het artikelnummer (bijv. IAN 322704) van het apparaat bij de hand te hebben. Het artikelnummer vindt u op het typeplaatje van het apparaat of op de titelpagina van deze gebruiksaanwijzing.

Inhaltsverzeichnis

Einleitung	48
Bestimmungsgemäßer Gebrauch.....	48
Ausstattung.....	48
Lieferumfang.....	48
Technische Daten.....	48
Allgemeine Sicherheitshinweise für Elektrowerkzeuge	49
1. Arbeitsplatzsicherheit.....	50
2. Elektrische Sicherheit.....	50
3. Sicherheit von Personen.....	50
4. Verwendung und Behandlung des Elektrowerkzeugs.....	51
5. Verwendung und Behandlung des Akkuwerkzeugs.....	51
6. Service.....	52
Gerätespezifische Sicherheitshinweise für Handkreissägen.....	52
Sicherheitshinweise für Ladegeräte.....	54
Sicherheitshinweise für Kreissägeblätter.....	55
Originalzubehör / -zusatzgeräte.....	55
Vor der Inbetriebnahme	55
Akku-Pack entnehmen/laden/ einsetzen.....	55
Funktion der Schutzhaube prüfen.....	55
Inbetriebnahme	55
Sägeblatt montieren / wechseln.....	55
Parallelanschlag.....	56
Staubabsaugung anschließen.....	56
Bedienung	56
Ein- und ausschalten.....	56
Akkuzustand.....	56
Überlast Warnung.....	57
Schnittwinkel einstellen.....	57
Schnittiefe einstellen.....	57
Handhabung der Handkreissäge.....	57
Wartung und Reinigung	57
Entsorgung	58
Garantie der Kompernaß Handels GmbH	58
Service	60
Importeur	60
Original-Konformitätserklärung	61
Ersatz Akku Bestellung	62
Telefonische Bestellung.....	62

Einleitung

Wir beglückwünschen Sie zum Kauf Ihres neuen Gerätes. Sie haben sich damit für ein hochwertiges Produkt entschieden. Die Bedienungsanleitung ist Teil dieses Produkts. Sie enthält wichtige Hinweise für Sicherheit, Gebrauch und Entsorgung. Machen Sie sich vor der Benutzung des Produkts mit allen Bedien- und Sicherheitshinweisen vertraut. Benutzen Sie das Produkt nur wie beschrieben und für die angegebenen Einsatzbereiche. Händigen Sie alle Unterlagen bei Weitergabe des Produkts an Dritte mit aus.

Bestimmungsgemäßer Gebrauch

Die Handkreissäge (nachfolgend „Gerät“ genannt) ist zum Sägen von Längs- und Querschnitten, Gehrungsschnitten bei fester Auflage in Spanplatten, Kunststoff und Leichtbaustoffen geeignet. Jede andere Verwendung oder Veränderung der Maschine gilt als nicht bestimmungsgemäß und birgt erhebliche Unfallgefahren. Nicht zum gewerblichen Gebrauch.

Ausstattung

Abbildung A:

- ➊ Einschaltsperr
- ➋ EIN-/AUS-Schalter
- ➌ Entriegelungstaste für Akku-Pack
- ➍ Akku-Pack
- ➎ Schnitttiefenskala
- ➏ Feststellschraube
- ➐ Grundplatte
- ➑ Schutzhaube
- ➒ Flügelschraube für Parallelanschlagaufnahme
- ➓ Spindelarretierung
- ➔ Spanauswurf

Abbildung B:

- ➑ Akku-Display-LED
- ➒ Überlast Warnanzeige
- ➓ Adapter zur Staubabsaugung
- ➑ Schnittwinkelskala
- ➒ Flügelschraube für Schnittwinkelvorwahl
- ➓ Parallelanschlag
- ➑ LED-Arbeitsleuchte
- ➒ Parallelanschlagaufnahme

- ➑ Spannfansch
- ➒ Spannschraube
- ➓ Rückziehebel für Schutzhaube
- ➑ Sägeblatt
- ➒ Innensechskantschlüssel

Abbildung C:

- ➑ Ladezustandsanzeige-LED
- ➒ Kontroll-LED
- ➓ Schnell-Ladegerät

Lieferumfang

- 1 Akku-Handkreissäge
- 1 Akku-Schnellladegerät
- 1 Akku-Pack
- 1 Parallelanschlag
- 1 Adapter zur Staubabsaugung (2 teilig)
- 1 Innensechskantschlüssel
- 1 Sägeblatt (vormontiert)
- 1 Betriebsanleitung

Technische Daten

Akku-Handkreissäge: PHKSA 12 A2

Bemessungsspannung: 12 V --- (Gleichstrom)

Bemessungs-

Leerlaufdrehzahl: n_0 1400 min⁻¹

Sägeblatt: 1x Ø 85 mm x 1,1 mm
x Ø 15 mm, 20 Zähne



Max. Schnitttiefe: Bei 0°: ca. 26 mm
Bei 45°: ca. 17 mm



Akku: PAPK 12 B1

Typ: **Lithium** LITHIUM-IONEN
 Bemessungsspannung: 12 V --- (Gleichstrom)
 Kapazität: 4000 mAh
 Zellen: 6

Akku-Schnellladegerät: PLGK 12 B2

EINGANG / Input:

Bemessungsspannung: 220 - 240V~ (Wechselstrom), 50-60 Hz

Leistungsaufnahme: 75 W

AUSGANG / Output:

Bemessungsspannung: 12 V \equiv (Gleichstrom)

Bemessungsstrom: 4,5 A

Ladedauer: ca. 60 min

Sicherung (innen): 3,15 A

Schutzklasse: II/□ (Doppelisolierung)

Geräuschemissionswert:

Messwert für Geräusch ermittelt entsprechend EN 62841. Der A-bewertete Geräuschpegel des Elektrowerkzeugs beträgt typischerweise:

Schalldruckpegel: $L_{PA} = 86,8$ dB (A)

Unsicherheit K: $K_{PA} = 3$ dB

Schallleistungspegel: $L_{WA} = 97,8$ dB (A)

Unsicherheit K: $K_{WA} = 3$ dB

Gehörschutz tragen!

Schwingungsemissionswert:

Schwingungsgesamtwerte (Vektorsumme dreier Richtungen) ermittelt entsprechend EN 62841:

Sägen von Holz $a_{h,w} = 3,27$ m/s²

Unsicherheit K = 1,5 m/s²

HINWEIS

- ▶ Die angegebenen Schwingungsgesamtwerte und die angegebenen Geräuschemissionswerte sind nach einem genormten Prüfverfahren gemessen worden und können zum Vergleich eines Elektrowerkzeugs mit einem anderen verwendet werden.
- ▶ Die angegebenen Schwingungsgesamtwerte und die angegebenen Geräuschemissionswerte können auch zu einer vorläufigen Einschätzung der Belastung verwendet werden.

WARNUNG!

- ▶ Die Schwingungs- und Geräuschemissionen können während der tatsächlichen Benutzung des Elektrowerkzeugs von den Angabewerten abweichen, abhängig von der Art und Weise, in der das Elektrowerkzeug verwendet wird, insbesondere, welche Art von Werkstück bearbeitet wird.
- ▶ Versuchen Sie, die Belastung so gering wie möglich zu halten. Beispielhafte Maßnahmen zur Verringerung der Vibrationsbelastung sind das Tragen von Handschuhen beim Gebrauch des Werkzeugs und die Begrenzung der Arbeitszeit. Dabei sind alle Anteile des Betriebszyklus zu berücksichtigen (beispielsweise Zeiten, in denen das Elektrowerkzeug abgeschaltet ist, und solche, in denen es zwar eingeschaltet ist, aber ohne Belastung läuft).



Allgemeine



Sicherheitshinweise für Elektrowerkzeuge

WARNUNG!

- ▶ **Lesen Sie alle Sicherheitshinweise, Anweisungen, Bebilderungen und technischen Daten, mit denen dieses Elektrowerkzeug versehen ist.** Versäumnisse bei der Einhaltung der nachfolgenden Anweisungen können elektrischen Schlag, Brand und/oder schwere Verletzungen verursachen.

Bewahren Sie alle Sicherheitshinweise und Anweisungen für die Zukunft auf.

Der in den Sicherheitshinweisen verwendete Begriff „Elektrowerkzeug“ bezieht sich auf netzbetriebene Elektrowerkzeuge (mit Netzleitung) und auf akku-betriebene Elektrowerkzeuge (ohne Netzleitung).

1. Arbeitsplatzsicherheit

- a) Halten Sie Ihren Arbeitsbereich sauber und gut beleuchtet. Unordnung und unbeleuchtete Arbeitsbereiche können zu Unfällen führen.
- b) Arbeiten Sie mit dem Elektrowerkzeug nicht in explosionsgefährdeter Umgebung, in der sich brennbare Flüssigkeiten, Gase oder Stäube befinden. Elektrowerkzeuge erzeugen Funken, die den Staub oder die Dämpfe entzünden können.
- c) Halten Sie Kinder und andere Personen während der Benutzung des Elektrowerkzeugs fern. Bei Ablenkung können Sie die Kontrolle über das Elektrowerkzeug verlieren.

2. Elektrische Sicherheit

- a) Der Anschlussstecker des Elektrowerkzeugs muss in die Steckdose passen. Der Stecker darf in keiner Weise verändert werden. Verwenden Sie keine Adapterstecker gemeinsam mit schutzgeerdeten Elektrowerkzeugen. Unveränderte Stecker und passende Steckdosen verringern das Risiko eines elektrischen Schlages.
- b) Vermeiden Sie Körperkontakt mit geerdeten Oberflächen wie von Rohren, Heizungen, Herden und Kühlschränken. Es besteht ein erhöhtes Risiko durch elektrischen Schlag, wenn Ihr Körper geerdet ist.
- c) Halten Sie Elektrowerkzeuge von Regen oder Nässe fern. Das Eindringen von Wasser in ein Elektrowerkzeug erhöht das Risiko eines elektrischen Schlages.
- d) Zweckentfremden Sie die Anschlussleitung nicht, um das Elektrowerkzeug zu tragen, aufzuhängen oder um den Stecker aus der Steckdose zu ziehen. Halten Sie die Anschlussleitung fern von Hitze, Öl, scharfen Kanten oder sich bewegenden Teilen. Beschädigte oder verwickelte Anschlussleitungen erhöhen das Risiko eines elektrischen Schlages.

- e) Wenn Sie mit einem Elektrowerkzeug im Freien arbeiten, verwenden Sie nur Verlängerungsleitungen, die auch für den Außenbereich zugelassen sind. Die Anwendung einer für den Außenbereich geeigneten Verlängerungsleitung verringert das Risiko eines elektrischen Schlages.
- f) Wenn der Betrieb des Elektrowerkzeugs in feuchter Umgebung nicht vermeidbar ist, verwenden Sie einen Fehlerstromschutzschalter. Der Einsatz eines Fehlerstromschutzschalters vermindert das Risiko eines elektrischen Schlages.

3. Sicherheit von Personen

- a) Seien Sie aufmerksam, achten Sie darauf, was Sie tun, und gehen Sie mit Vernunft an die Arbeit mit einem Elektrowerkzeug. Benutzen Sie kein Elektrowerkzeug, wenn Sie müde sind oder unter dem Einfluss von Drogen, Alkohol oder Medikamenten stehen. Ein Moment der Unachtsamkeit beim Gebrauch des Elektrowerkzeugs kann zu ernsthaften Verletzungen führen.
- b) Tragen Sie persönliche Schutzausrüstung und immer eine Schutzbrille. Das Tragen persönlicher Schutzausrüstung, wie Staubmaske, rutschfeste Sicherheitsschuhe, Schutzhelm oder Gehörschutz, je nach Art und Einsatz des Elektrowerkzeugs, verringert das Risiko von Verletzungen.
- c) Vermeiden Sie eine unbeabsichtigte Inbetriebnahme. Vergewissern Sie sich, dass das Elektrowerkzeug ausgeschaltet ist, bevor Sie es an die Stromversorgung und / oder den Akku anschließen, es aufnehmen oder tragen. Wenn Sie beim Tragen des Elektrowerkzeugs den Finger am Schalter haben oder das Elektrowerkzeug eingeschaltet an die Stromversorgung anschließen, kann dies zu Unfällen führen.
- d) Entfernen Sie Einstellwerkzeuge oder Schraubenschlüssel, bevor Sie das Elektrowerkzeug einschalten. Ein Werkzeug oder Schlüssel, der sich in einem drehenden Teil des Elektrowerkzeugs befindet, kann zu Verletzungen führen.

- e) **Vermeiden Sie eine abnormale Körperhaltung.** Sorgen Sie für einen sicheren Stand und halten Sie jederzeit das Gleichgewicht. Dadurch können Sie das Elektrowerkzeug in unerwarteten Situationen besser kontrollieren.
 - f) **Tragen Sie geeignete Kleidung.** Tragen Sie keine weite Kleidung oder Schmuck. Halten Sie Haare und Kleidung fern von sich bewegenden Teilen. Lockere Kleidung, Schmuck oder lange Haare können von sich bewegenden Teilen erfasst werden.
 - g) **Wenn Staubabsaug- und -auffangeinrichtungen montiert werden können, sind diese anzuschließen und richtig zu verwenden.** Die Verwendung einer Staubabsaugung kann Gefährdungen durch Staub verringern.
 - h) **Wiegen Sie sich nicht in falscher Sicherheit und setzen Sie sich nicht über die Sicherheitsregeln für Elektrowerkzeuge hinweg, auch wenn Sie nach vielfachem Gebrauch mit dem Elektrowerkzeug vertraut sind.** Achtloses Handeln kann binnen Sekundenbruchteilen zu schweren Verletzungen führen.
- d) **Bewahren Sie unbenutzte Elektrowerkzeuge außerhalb der Reichweite von Kindern auf.** Lassen Sie keine Personen das Elektrowerkzeug benutzen, die mit diesem nicht vertraut sind oder diese Anweisungen nicht gelesen haben. Elektrowerkzeuge sind gefährlich, wenn sie von unerfahrenen Personen benutzt werden.
 - e) **Pflegen Sie Elektrowerkzeuge und Einsatzwerkzeug mit Sorgfalt.** Kontrollieren Sie, ob bewegliche Teile einwandfrei funktionieren und nicht klemmen, ob Teile gebrochen oder so beschädigt sind, dass die Funktion des Elektrowerkzeugs beeinträchtigt ist. Lassen Sie beschädigte Teile vor dem Einsatz des Elektrowerkzeuges reparieren. Viele Unfälle haben ihre Ursache in schlecht gewarteten Elektrowerkzeugen.
 - f) **Halten Sie Schneidwerkzeuge scharf und sauber.** Sorgfältig gepflegte Schneidwerkzeuge mit scharfen Schneidkanten verkleben sich weniger und sind leichter zu führen.
 - g) **Verwenden Sie Elektrowerkzeug, Einsatzwerkzeug, Einsatzwerkzeuge usw. entsprechend diesen Anweisungen.** Berücksichtigen Sie dabei die Arbeitsbedingungen und die auszuführende Tätigkeit. Der Gebrauch von Elektrowerkzeugen für andere als die vorgesehenen Anwendungen kann zu gefährlichen Situationen führen.

4. Verwendung und Behandlung des Elektrowerkzeugs

- a) **Überlasten Sie das Elektrowerkzeug nicht.** Verwenden Sie für Ihre Arbeit das dafür bestimmte Elektrowerkzeug. Mit dem passenden Elektrowerkzeug arbeiten Sie besser und sicherer im angegebenen Leistungsbereich.
- b) **Benutzen Sie kein Elektrowerkzeug, dessen Schalter defekt ist.** Ein Elektrowerkzeug, das sich nicht mehr ein- oder ausschalten lässt, ist gefährlich und muss repariert werden.
- c) **Ziehen Sie den Stecker aus der Steckdose und / oder entfernen Sie den abnehmbaren Akku, bevor Sie Geräteeinstellungen vornehmen, Einsatzwerkzeugteile wechseln oder das Elektrowerkzeug weglegen.** Diese Vorsichtsmaßnahme verhindert den unbeabsichtigten Start des Elektrowerkzeugs.

5. Verwendung und Behandlung des Akkuwerkzeugs

- a) **Laden Sie die Akkus nur mit Ladegeräten auf, die vom Hersteller empfohlen werden.** Durch ein Ladegerät, das für eine bestimmte Art von Akkus geeignet ist, besteht Brandgefahr, wenn es mit anderen Akkus verwendet wird.
- b) **Verwenden Sie nur die dafür vorgesehenen Akkus in den Elektrowerkzeugen.** Der Gebrauch von anderen Akkus kann zu Verletzungen und Brandgefahr führen.

- c) Halten Sie den nicht benutzten Akku fern von Büroklammern, Münzen, Schlüsseln, Nägeln, Schrauben oder anderen kleinen Metallgegenständen, die eine Überbrückung der Kontakte verursachen könnten. Ein Kurzschluss zwischen den Akkukontakten kann Verbrennungen oder Feuer zur Folge haben.
- d) Bei falscher Anwendung kann Flüssigkeit aus dem Akku austreten. Vermeiden Sie den Kontakt damit. Bei zufälligem Kontakt mit Wasser abspülen. Wenn die Flüssigkeit in die Augen kommt, nehmen Sie zusätzlich ärztliche Hilfe in Anspruch. Austretende Akkuflüssigkeit kann zu Hautreizungen oder Verbrennungen führen.
- e) Benutzen Sie keinen beschädigten oder veränderten Akku. Beschädigte oder veränderte Akkus können sich unvorhersehbar verhalten und zu Feuer, Explosion oder Verletzungsgefahr führen.
- f) Setzen Sie einen Akku keinem Feuer oder zu hohen Temperaturen aus. Feuer oder Temperaturen über 130 °C (265 °F) können eine Explosion hervorrufen.
- g) Befolgen Sie alle Anweisungen zum Laden und laden Sie den Akku oder das Akkuwerkzeug niemals außerhalb des in der Betriebsanleitung angegebenen Temperaturbereichs. Falsches Laden oder Laden außerhalb des zugelassenen Temperaturbereichs kann den Akku zerstören und die Brandgefahr erhöhen.



VORSICHT! EXPLOSIONSGEFAHR!
Laden Sie nicht aufladbare Batterien niemals auf.



Schützen Sie den Akku vor Hitze, z. B. auch vor dauernder Sonneneinstrahlung, Feuer, Wasser und Feuchtigkeit.

Es besteht Explosionsgefahr.



6. Service

- a) Lassen Sie Ihr Elektrowerkzeug nur von qualifiziertem Fachpersonal und nur mit Original Ersatzteilen reparieren. Damit wird sichergestellt, dass die Sicherheit des Elektrowerkzeugs erhalten bleibt.
- b) Warten Sie niemals beschädigte Akkus. Sämtliche Wartung von Akkus sollte nur durch den Hersteller oder bevollmächtigte Kundendienststellen erfolgen.

Gerätespezifische Sicherheitshinweise für Handkreissägen

Sicherheitshinweise für alle Sägen

Sägeverfahren

- a)  **GEFAHR!** Kommen Sie mit Ihren Händen nicht in den Sägebereich und an das Sägeblatt. Wenn beide Hände die Säge halten, können diese vom Sägeblatt nicht verletzt werden.
- b) Greifen Sie nicht unter das Werkstück. Die Schutzhaube kann Sie unter dem Werkstück nicht vor dem Sägeblatt schützen.
- c) Passen Sie die Schnitttiefe an die Dicke des Werkstücks an. Es sollte weniger als eine volle Zahnhöhe unter dem Werkstück sichtbar sein.
- d) Halten Sie das zu sägende Werkstück niemals in der Hand oder über dem Bein fest. Sichern Sie das Werkstück an einer stabilen Aufnahme. Es ist wichtig, das Werkstück gut zu befestigen, um die Gefahr von Körperkontakt, Klemmen des Sägeblattes oder Verlust der Kontrolle zu minimieren.
- e) Halten Sie das Elektrowerkzeug an den isolierten Griffflächen, wenn Sie Arbeiten ausführen, bei denen das Einsatzwerkzeug verborgene Stromleitungen treffen kann. Kontakt mit einer spannungsführenden Leitung setzt auch die Metallteile des Elektrowerkzeugs unter Spannung und führt zu einem elektrischen Schlag.
- f) Verwenden Sie beim Längsschneiden immer einen Anschlag oder eine gerade Kantenführung. Dies verbessert die Schnittgenauigkeit und verringert die Möglichkeit, dass das Sägeblatt klemmt.

- g) **Verwenden Sie immer Sägeblätter in der richtigen Größe und mit passender Aufnahmebohrung (z. B. rautenförmig oder rund).** Sägeblätter, die nicht zu den Montageteilen der Säge passen, laufen unrund und führen zum Verlust der Kontrolle.
- h) **Verwenden Sie niemals beschädigte oder falsche Sägeblatt-Unterlegscheiben oder -schrauben.** Die Sägeblatt-Unterlegscheiben und -schrauben wurden speziell für Ihre Säge konstruiert, für optimale Leistung und Betriebssicherheit.

Weitere Sicherheitshinweise für alle Sägen

Rückschlag - Ursachen und entsprechende Sicherheitshinweise

- Ein Rückschlag ist die plötzliche Reaktion infolge eines hakenden, klemmenden oder falsch ausgerichteten Sägeblattes, die dazu führt, dass eine unkontrollierte Säge abhebt und sich aus dem Werkstück heraus in Richtung der Bedienperson bewegt.
- Wenn sich das Sägeblatt in dem sich schließenden Sägespalt verhakt oder verklemmt, blockiert es, und die Motorkraft schlägt die Säge in Richtung der Bedienperson zurück.
- Wird das Sägeblatt im Sägeschnitt verdreht oder falsch ausgerichtet, können sich die Zähne der hinteren Sägeblattkante in der Holz-Oberfläche verhaken, wodurch sich das Sägeblatt aus dem Sägespalt heraus bewegt und die Säge in Richtung der Bedienperson zurückspringt.

Ein Rückschlag ist die Folge eines falschen oder fehlerhaften Gebrauchs der Säge. Er kann durch geeignete Vorsichtsmaßnahmen, wie nachfolgend beschrieben, verhindert werden.

- a) **Halten Sie die Säge fest und bringen Sie Ihre Arme in eine Stellung, in der Sie die Rückschlagkräfte abfangen können. Halten Sie sich immer seitlich des Sägeblattes, nie das Sägeblatt in eine Linie mit Ihrem Körper bringen.** Bei einem Rückschlag kann die Kreissäge rückwärts springen, jedoch kann die Bedienperson durch geeignete Vorsichtsmaßnahmen die Rückschlagkräfte beherrschen.
- b) Falls das Sägeblatt verklemmt oder Sie die Arbeit unterbrechen, schalten Sie die Säge aus und halten Sie sie im Werkstoff ruhig, bis das Sägeblatt zum Stillstand gekommen ist. **Versuchen Sie nie, die Säge aus dem Werkstück zu entfernen oder sie rückwärts zu ziehen, solange das Sägeblatt sich bewegt, sonst kann ein Rückschlag erfolgen.** Ermitteln und beheben Sie die Ursache für das Verklemmen des Sägeblattes.
- c) **Wenn Sie eine Säge, die im Werkstück steckt, wieder starten wollen, zentrieren Sie das Sägeblatt im Sägespalt und überprüfen Sie, ob die Sägezähne nicht im Werkstück verhakt sind.** Verhakt das Sägeblatt, kann es sich aus dem Werkstück heraus bewegen oder einen Rückschlag verursachen, wenn die Säge erneut gestartet wird.
- d) **Stützen Sie große Platten ab, um das Risiko eines Rückschlags durch ein klemmendes Sägeblatt zu vermindern.** Große Platten können sich unter ihrem Eigengewicht durchbiegen. Platten müssen auf beiden Seiten abgestützt werden, und zwar sowohl in der Nähe des Sägespalts als auch an der Kante.
- e) **Verwenden Sie keine stumpfen oder beschädigten Sägeblätter.** Sägeblätter mit stumpfen oder falsch ausgerichteten Zähnen verursachen durch einen zu engen Sägespalt eine erhöhte Reibung, Klemmen des Sägeblattes und Rückschlag.
- f) **Ziehen Sie vor dem Sägen die Schnitt-Tiefen- und Schnitt-Winkeleinstellungen fest.** Wenn sich während des Sägens die Einstellungen verändern, kann sich das Sägeblatt verklemmen und ein Rückschlag auftreten.
- g) **Seien Sie besonders vorsichtig beim Sägen in bestehende Wände oder andere nicht einsehbare Bereiche.** Das eintauchende Sägeblatt kann beim Sägen in verborgene Objekte blockieren und einen Rückschlag verursachen.

Funktion der unteren Schutzhaube

- a) Überprüfen Sie vor jeder Benutzung, ob die untere Schutzhaube einwandfrei schließt. Verwenden Sie die Säge nicht, wenn die untere Schutzhaube nicht frei beweglich ist und sich nicht sofort schließt. Klemmen oder binden Sie die untere Schutzhaube niemals in geöffneter Position fest. Sollte die Säge unbeabsichtigt zu Boden fallen, kann die untere Schutzhaube verbogen werden. Öffnen Sie die Schutzhaube mit dem Rückziehebel und stellen Sie sicher, dass sie sich frei bewegt und bei allen Schnittwinkeln und -tiefen weder Sägeblatt noch andere Teile berührt.
- b) Überprüfen Sie die Funktion der Feder für die untere Schutzhaube. Lassen Sie die Säge vor dem Gebrauch warten, wenn untere Schutzhaube und Feder nicht einwandfrei arbeiten. Beschädigte Teile, klebrige Ablagerungen oder Anhäufungen von Spänen lassen die untere Schutzhaube verzögert arbeiten.
- c) Öffnen Sie die untere Schutzhaube von Hand nur bei besonderen Schnitten, wie z. B. „Tauch- und Winkelschnitten“. Öffnen Sie die untere Schutzhaube mit dem Rückziehebel und lassen Sie diesen los, sobald das Sägeblatt in das Werkstück eintaucht. Bei allen anderen Sägearbeiten soll die untere Schutzhaube automatisch arbeiten.
- d) Legen Sie die Säge nicht auf der Werkbank oder dem Boden ab, ohne dass die untere Schutzhaube das Sägeblatt bedeckt. Ein ungeschütztes, nachlaufendes Sägeblatt bewegt die Säge entgegen der Schnittrichtung und sägt, was ihm im Weg ist. Beachten Sie dabei die Nachlaufzeit des Sägeblatts.

Sicherheitshinweise für Ladegeräte

- Dieses Gerät kann von Kindern ab 8 Jahren und darüber sowie von Personen mit verringerten physischen, sensorischen oder mentalen Fähigkeiten oder Mangel an Erfahrung und Wissen benutzt werden, wenn sie beaufsichtigt oder bezüg-

lich des sicheren Gebrauchs des Gerätes unterwiesen wurden und die daraus resultierenden Gefahren verstehen. Kinder dürfen nicht mit dem Gerät spielen. Reinigung und Benutzer-Wartung dürfen nicht von Kindern ohne Beaufsichtigung durchgeführt werden.

- Wenn die Netzanschlussleitung dieses Gerätes beschädigt wird, muss sie durch den Hersteller oder seinen Kundendienst oder eine ähnlich qualifizierte Person ersetzt werden, um Gefährdungen zu vermeiden.



Das Ladegerät ist nur für den Betrieb im Innenbereich geeignet.

⚠️ WARNUNG!

- Betreiben Sie das Gerät nicht mit beschädigtem Kabel, Netzkabel oder Netzstecker. Beschädigte Netzkabel bedeuten Lebensgefahr durch elektrischen Schlag.

⚠️ ACHTUNG!

- ▶ Dieses Ladegerät kann nur die folgenden Batterien laden: PAPK 12 A1 / PAPK 12 A2 / PAPK 12 B1.
- ▶ Eine aktuelle Liste der Akkukompatibilität finden Sie unter www.Lidl.de/Akku.

Ergänzende Anweisungen:

- Verwenden Sie keine Schleifscheiben.
- Verwenden Sie nur Sägeblätter mit Durchmessern entsprechend den Aufschriften auf der Säge.
- Verwenden Sie das richtige Sägeblatt entsprechend dem zu sägenden Werkstoff.

- Verwenden Sie nur Sägeblätter mit einer Drehzahl-Kennzeichnung, die der auf dem Elektrowerkzeug angegebenen Drehzahl entspricht oder höher ist.
- Sägeblätter, die zum Schneiden von Holz oder ähnlichen Werkstoffen vorgesehen sind, müssen der EN 847-1 entsprechen.
- Vermeiden Sie das Überhitzen der Sägezahnspitzen.
- Vermeiden Sie beim Sägen von Kunststoff ein Schmelzen des Kunststoffs.
- Tragen Sie beim Sägen eine Staubmaske.
- Verwenden Sie nur empfohlene Sägeblätter.
- Immer einen Gehörschutz tragen!

Sicherheitshinweise für Kreissägeblätter



Schutzhandschuhe tragen!



Atemschutz tragen!



Schutzbrille tragen!



Gehörschutz tragen!



VORSICHT! EXPLOSIONSGEFAHR!
Laden Sie nicht aufladbare Batterien niemals auf.

Originalzubehör / -zusatzgeräte

- Benutzen Sie nur Zubehör und Zusatzgeräte, die in der Bedienungsanleitung angegeben sind bzw. deren Aufnahme mit dem Gerät kompatibel ist.

Vor der Inbetriebnahme

Akku-Pack entnehmen/laden/einsetzen

VORSICHT!

- ▶ Ziehen Sie immer den Netzstecker, bevor Sie den Akku-Pack **4** aus dem Ladegerät nehmen bzw. einsetzen.

HINWEIS

- ▶ Der Akku wird teilgeladen ausgeliefert. Laden Sie den Akku vor der Inbetriebnahme idealerweise mindestens 1 Stunde im Ladegerät auf. So gewährleisten Sie die volle Leistung des Akkus. Sie können den Li-Ionen-Akku jederzeit aufladen, ohne die Lebensdauer zu verkürzen. Eine Unterbrechung des Ladevorgangs schädigt den Akku nicht.
- ▶ Falls sich der Akku im Betrieb zu stark erwärmt hat, ist ein Laden nicht möglich. Lassen Sie ihn zuerst abkühlen.
- ▶ Laden Sie den Akku-Pack nie, wenn die Umgebungstemperatur unterhalb 10 °C oder oberhalb 40 °C liegt. Soll ein Lithium-Ionen-Akku längere Zeit gelagert werden, muss regelmäßig der Ladezustand kontrolliert werden. Der optimale Ladezustand liegt zwischen 50 % und 80 %. Das Lagerungsklima soll kühl und trocken sein in einer Umgebungstemperatur zwischen 0 °C und 50 °C.

1. Zur Entnahme des Akku-Packs **4** drücken Sie die Entriegelungstasten **3** und ziehen den Akku-Pack **4** aus dem Gerät.
2. Stecken Sie den Akku-Pack **4** in das Schnell-Ladegerät **27**.
3. Stecken Sie den Netzstecker in die Steckdose. Die Kontroll-LED **25** leuchtet rot.
4. Die grüne Ladezustandsanzeige-LED **25** signalisiert Ihnen, dass der Ladevorgang abgeschlossen und der Akku-Pack **4** einsatzbereit ist.
5. Schieben Sie den Akku-Pack **4** in das Gerät ein.

Funktion der Schutzhaube prüfen

- ◆ Ziehen Sie den Rückziehhelb für Schutzhaube **22** bis zum Anschlag.

Die Schutzhaube **8** muss ohne zu klemmen bewegbar sein und bei Loslassen des Rückziehhelbs für die Schutzhaube **22** selbst in die Ausgangsposition zurückspringen.

Inbetriebnahme

Sägeblatt montieren / wechseln

Sägeblatt **23** nur bei gezogenem Akku-Pack wechseln!

1. Setzen Sie die Schnitttiefe (mittels Feststellschraube **6**) auf die minimalste Position, 0 mm.
2. Betätigen Sie die Spindelarreterung **10** (bis sie einrastet) und halten Sie sie gedrückt.
3. Lösen Sie mit dem Innensechskantschlüssel **24** die Spanschraube **21**.
4. Nehmen Sie jetzt die Spanschraube **21** und den Spannflansch **20** ab (siehe auch Abb. A).



Abb. A: Sägeblatt wechseln

5. Ziehen Sie die Schutzhaube **8** mit Hilfe des Rückziehhebels **22** vollständig zurück und halten Sie die Schutzhaube **8** in dieser Position.
6. Entnehmen Sie das Sägeblatt **23** vorsichtig von unten aus dem Gerät.
7. Einbau des Sägeblattes **23** entsprechend in umgekehrter Reihenfolge wie beschrieben vornehmen.
8. Betätigen Sie die Spindelarreterung **10** (bis sie einrastet) und ziehen Sie mit dem Innensechskantschlüssel **24** die Spanschraube **21** fest.

⚠️ WARNUNG!

- Der Pfeil auf dem Sägeblatt **23** muss mit dem Drehrichtungspfeil (Laufrichtung, an der Schutzhaube **8** markiert) übereinstimmen.
- Stellen Sie sicher, dass das Sägeblatt **23** für die Drehzahl des Werkzeuges geeignet ist.

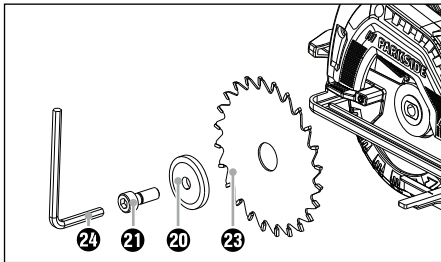
Parallelanschlag

- ◆ Lösen Sie die Flügelschraube für die Parallelanschlagaufnahme **9** und setzen Sie den Parallelanschlag **17** in die Parallelanschlagaufnahme **19** ein.
- ◆ Stellen Sie die gewünschte Schnittbreite ein. Unter zu Hilfenahme der Skala auf dem Parallelanschlag **17** und den Aussparungen in der Grundplatte **7** (siehe auch Abb. B).

Die rechte Aussparung in der Grundplatte ist für die Schnittwinklereinstellung 0°.



Abb. B: Schnittbreite 2 cm

- ◆ Ziehen Sie die Flügelschraube für die Parallelanschlagaufnahme **9** wieder fest.

Staubabsaugung anschließen

- ◆ Stecken Sie den Adapter zur Staubabsaugung **14** auf den Spanauswurf **11**. Wahlweise je nach Durchmesser von der Staub- und Spanabsaugung.
- ◆ Schließen Sie eine zugelassene Staub- und Spanabsaugung an.

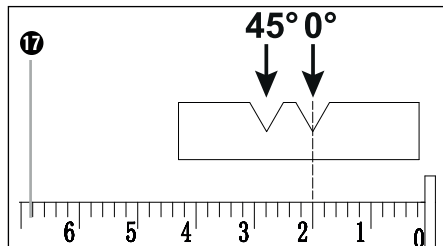
HINWEIS

- Beim Bearbeiten von Holz oder Materialien, bei denen gesundheitsgefährdender Staub entsteht, ist das Gerät an eine passende, geprüfte Absaugvorrichtung anzuschließen.

Bedienung

Ein- und ausschalten

Einschalten:

- ◆ Drücken Sie die Einschaltsperrleiste **1** nach links oder rechts und halten diese gedrückt.
- ◆ Betätigen Sie den EIN-/AUS-Schalter **2**. Die LED-Arbeitsleuchte **18** leuchtet. Nachdem die Maschine angelaufen ist, können Sie die Einschaltsperrleiste **1** wieder loslassen.

Ausschalten:

- ◆ Lassen Sie den EIN-/AUS-Schalter **2** los.

Akkuzustand

- ◆ Der Zustand wird in der Akku-Display-LED **12** wie folgt angezeigt:
 ROT / ORANGE / GRÜN = maximale Ladung
 ROT / ORANGE = mittlere Ladung
 ROT = schwache Ladung - Akku aufladen

Überlast Warnung

- ◆ Falls das Gerät droht Schaden zu nehmen, leuchtet kurz die Überlast Warnanzeige **13** auf. Das Gerät schaltet sich aus.

Schnittwinkel einstellen

Sie können den Schnittwinkel mit der Schnittwinkelskala **15** bestimmen.

- Lösen Sie die Flügelschraube **16** der Schnittwinkelvorwahl. Stellen Sie den gewünschten Winkel an der Schnittwinkelskala **15** anhand der Oberkante des schwarz hervorgehobenen Metallteils ein (siehe Abb. C). Ziehen Sie die Flügelschraube **16** wieder fest. Die linke Aussparung in der Grundplatte ist für die Schnittwinkeleinstellung 45° (siehe Abb. B)



Abb. C: Schnittwinkel einstellen auf 45 Grad

Schnitttiefe einstellen

HINWEIS

- ▶ Die Schnitttiefe ca. 3 mm größer als die Materialstärke wählen. Dadurch erzielen Sie einen saubereren Schnitt.
- ◆ Lösen Sie die Feststellschraube **6** und stellen Sie die gewünschte Schnitttiefe an der Schnitttiefenskala **5** anhand der Referenzmarke ein (siehe Pfeilmarkierung Abb. D). Ziehen Sie die Feststellschraube **6** wieder fest.

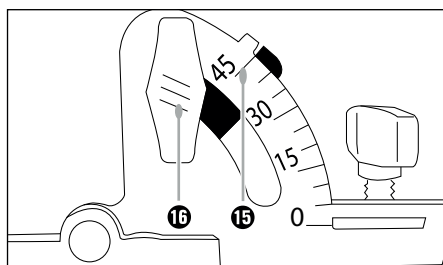

Abb. D: Schnitttiefe einstellen

Handhabung der Handkreissäge

1. Gerät – wie unter »Ein- und ausschalten« beschrieben – einschalten und mit der vorderen Kante der Grundplatte **7** auf das Material setzen.
2. Richten Sie die Maschine am Parallelanschlag **17** oder an einer aufgezeichneten Linie aus.

Wartung und Reinigung

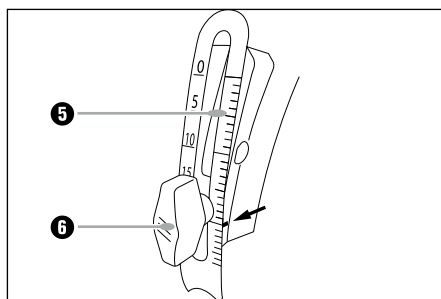

WARNUNG! VERLETZUNGSGEFAHR!
Schalten Sie vor allen Arbeiten am Gerät das Gerät aus und entnehmen Sie den Akku.

Die Akku-Handkreissäge ist wartungsfrei.

- Das Gerät muss stets sauber, trocken und frei von Öl oder Schmierfetten sein.
- Es dürfen keine Flüssigkeiten in das Innere der Geräte gelangen.
- Verwenden Sie zum Reinigen des Gehäuses ein trockenes Tuch. Verwenden Sie niemals Benzin, Lösungsmittel oder Reiniger, die Kunststoff angreifen.

- Die Schutzhaube muss sich immer frei bewegen und selbsttätig schließen können. Halten Sie deshalb den Bereich um die Schutzhaube stets sauber. Entfernen Sie Staub und Späne durch Ausblasen mit Druckluft oder mit einem Pinsel.
- Soll ein Lithium-Ionen-Akku längere Zeit gelagert werden, muss regelmäßig der Ladezustand kontrolliert werden. Der optimale Ladezustand liegt zwischen 50 % und 80 %. Das optimale Lagerungsklima ist kühl und trocken.

HINWEIS

- ▶ Nicht aufgeführte Ersatzteile (wie z. B. Akku, Ladegerät) können Sie über unsere Service - Hotline bestellen.

Entsorgung



Die Verpackung besteht aus umweltfreundlichen Materialien, die Sie über die örtlichen Recyclingstellen entsorgen können.



Werfen Sie Elektrowerkzeuge nicht in den Hausmüll!

Gemäß Europäischer Richtlinie 2012/19/EU müssen verbrauchte Elektrowerkzeuge getrennt gesammelt und einer umweltgerechten Wiederverwertung zugeführt werden.



Werfen Sie Akkus nicht in den Hausmüll!

Defekte oder verbrauchte Akkus müssen gemäß Richtlinie 2006/66/EC recycelt werden. Geben Sie Akku-Pack und /oder das Gerät über die angebotenen Sammeleinrichtungen zurück. Über Entsorgungsmöglichkeiten für ausgediente Elektrowerkzeuge / Akku-Pack informieren Sie sich bitte bei Ihrer Gemeinde- oder Stadtverwaltung.



Entsorgen Sie die Verpackung umweltgerecht.

Beachten Sie die Kennzeichnung auf den verschiedenen Verpackungsmaterialien und trennen Sie diese gegebenenfalls gesondert. Die Verpackungsmaterialien sind gekennzeichnet mit Abkürzungen (a) und Ziffern (b) mit folgender Bedeutung:

- 1 - 7: Kunststoffe,
- 20 - 22: Papier und Pappe,
- 80 - 98: Verbundstoffe



Möglichkeiten zur Entsorgung des ausgedienten Produkts erfahren Sie bei Ihrer Gemeinde- oder Stadtverwaltung.

Garantie der Kompersaß Handels GmbH

Sehr geehrte Kundin, sehr geehrter Kunde,

Sie erhalten auf dieses Gerät 3 Jahre Garantie ab Kaufdatum. Im Falle von Mängeln dieses Produkts stehen Ihnen gegen den Verkäufer des Produkts gesetzliche Rechte zu. Diese gesetzlichen Rechte werden durch unsere im Folgenden dargestellte Garantie nicht eingeschränkt.

Garantiebedingungen

Die Garantiefrist beginnt mit dem Kaufdatum. Bitte bewahren Sie den Kassenbon gut auf. Dieser wird als Nachweis für den Kauf benötigt.

Tritt innerhalb von drei Jahren ab dem Kaufdatum dieses Produkts ein Material- oder Fabrikationsfehler auf, wird das Produkt von uns - nach unserer Wahl - für Sie kostenlos repariert, ersetzt, oder der Kaufpreis erstattet. Diese Garantieleistung setzt voraus, dass innerhalb der Dreijahresfrist das defekte Gerät und der Kaufbeleg (Kassenbon) vorgelegt und schriftlich kurz beschrieben wird, worin der Mangel besteht und wann er aufgetreten ist.

Wenn der Defekt von unserer Garantie gedeckt ist, erhalten Sie das reparierte oder ein neues Produkt zurück. Mit Reparatur oder Austausch des Produkts beginnt kein neuer Garantiezeitraum.

Garantiezeit und gesetzliche Mängelansprüche

Die Garantiezeit wird durch die Gewährleistung nicht verlängert. Dies gilt auch für ersetzte und reparierte Teile. Eventuell schon beim Kauf vorhandene Schäden und Mängel müssen sofort nach dem Auspacken gemeldet werden. Nach Ablauf der Garantiezeit anfallende Reparaturen sind kostenpflichtig.

Garantieumfang

Das Gerät wurde nach strengen Qualitätsrichtlinien sorgfältig produziert und vor Auslieferung gewissenhaft geprüft.

Die Garantieleistung gilt für Material- oder Fabrikationsfehler. Diese Garantie erstreckt sich nicht auf Produktteile, die normaler Abnutzung ausgesetzt sind und daher als Verschleißteile angesehen werden können oder für Beschädigungen an zerbrechlichen Teilen, z. B. Schalter, Akkus oder Teile, die aus Glas gefertigt sind.

Diese Garantie verfällt, wenn das Produkt beschädigt, nicht sachgemäß benutzt oder gewartet wurde. Für eine sachgemäße Benutzung des Produkts sind alle in der Bedienungsanleitung aufgeführten Anweisungen genau einzuhalten. Verwendungszwecke und Handlungen, von denen in der Bedienungsanleitung abgeraten oder vor denen gewarnt wird, sind unbedingt zu vermeiden.

Das Produkt ist nur für den privaten und nicht für den gewerblichen Gebrauch bestimmt. Bei missbräuchlicher und unsachgemäßer Behandlung, Gewaltanwendung und bei Eingriffen, die nicht von unserer autorisierten Serviceniederlassung vorgenommen wurden, erlischt die Garantie.

Abwicklung im Garantiefall

Um eine schnelle Bearbeitung Ihres Anliegens zu gewährleisten, folgen Sie bitte den folgenden Hinweisen:

- Bitte halten Sie für alle Anfragen den Kassenschein und die Artikelnummer (z. B. IAN 123456) als Nachweis für den Kauf bereit.
- Die Artikelnummer entnehmen Sie bitte dem Typenschild am Produkt, einer Gravur am Produkt, dem Titelblatt der Bedienungsanleitung (unten links) oder dem Aufkleber auf der Rück- oder Unterseite des Produktes.
- Sollten Funktionsfehler oder sonstige Mängel auftreten, kontaktieren Sie zunächst die nachfolgend benannte Serviceabteilung **telefonisch** oder per **E-Mail**.
- Ein als defekt erfasstes Produkt können Sie dann unter Beifügung des Kaufbelegs (Kassenschein) und der Angabe, worin der Mangel besteht und wann er aufgetreten ist, für Sie portofrei an die Ihnen mitgeteilte Serviceanschrift übersenden.



Auf www.lidl-service.com können Sie diese und viele weitere Handbücher, Produktvideos und Installationssoftware herunterladen.

Mit diesem QR-Code gelangen Sie direkt auf die Lidl-Service-Seite (www.lidl-service.com) und können mittels der Eingabe der Artikelnummer (IAN) 123456 Ihre Bedienungsanleitung öffnen.

Service

⚠️ WARNUNG!

- ▶ Lassen Sie Ihre Geräte von der Servicestelle oder einer Elektrofachkraft und nur mit Original-Ersatzteilen reparieren. Damit wird sichergestellt, dass die Sicherheit des Gerätes erhalten bleibt.
- ▶ Lassen Sie den Austausch des Steckers oder der Netzleitung immer vom Hersteller des Gerätes oder seinem Kundendienst ausführen. Damit wird sichergestellt, dass die Sicherheit des Gerätes erhalten bleibt.

DE Service Deutschland

Tel.: 0800 5435 111 (kostenfrei aus dem dt. Festnetz/Mobilfunknetz)
E-Mail: kompernass@lidl.de

AT Service Österreich

Tel.: 0820 201 222 (0,15 EUR/Min.)
E-Mail: kompernass@lidl.at

CH Service Schweiz

Tel.: 0842 665566 (0,08 CHF/Min., Mobilfunk max. 0,40 CHF/Min.)
E-Mail: kompernass@lidl.ch

IAN 322704_1901

Importeur

Bitte beachten Sie, dass die folgende Anschrift keine Serviceanschrift ist. Kontaktieren Sie zunächst die benannte Servicestelle.

KOMPERNASS HANDELS GMBH

BURGSTRASSE 21

44867 BOCHUM

GERMANY

www.kompernass.com

Original-Konformitätserklärung

Wir, KOMPERNASS HANDELS GMBH, Dokumentenverantwortlicher: Herr Semi Uguzlu, BURGSTR. 21, 44867 BOCHUM, DEUTSCHLAND, erklären hiermit, dass dieses Produkt mit den folgenden Normen, normativen Dokumenten und EG-Richtlinien übereinstimmt:

**Maschinenrichtlinie
(2006/42/EG)**

**EG-Niederspannungsrichtlinie
(2014/35/EU) (NUR LADEGERÄT)**

**Elektromagnetische Verträglichkeit
(2014/30/EU)**

**RoHS Richtlinie
(2011/65/EU)***

*Die alleinige Verantwortung für die Ausstellung dieser Konformitätserklärung trägt der Hersteller. Der oben beschriebene Gegenstand der Erklärung erfüllt die Vorschriften der Richtlinie 2011/65/EU des Europäischen Parlaments und des Rates vom 8. Juni 2011 zur Beschränkung der Verwendung bestimmter gefährlicher Stoffe in Elektro- und Elektronikgeräten.

Angewandte harmonisierte Normen:

EN 62841-1:2015

EN 62841-2-5:2014

EN 60335-1:2012/A13:2017

EN 60335-2-29:2004/A11:2018

EN 62233:2008

EN 55014-1:2006/A2:2011

EN 55014-1:2017

EN 55014-2:1997/A2:2008

EN 55014-2:2015

EN 61000-3-2:2014

EN 61000-3-3:2013

EN 50581:2012

Typbezeichnung der Maschine: Akku-Handkreissäge PHKSA 12 A2

Herstellungsjahr: 06-2019

Seriennummer: IAN 322704_1901

Bochum, 18.06.2019



Semi Uguzlu

- Qualitätsmanager -

Technische Änderungen im Sinne der Weiterentwicklung sind vorbehalten.

Ersatz Akku Bestellung

Wenn Sie einen Ersatz-Akku für Ihr Gerät bestellen möchten, so können Sie dies entweder bequem im Internet unter www.kompernass.com oder telefonisch abwickeln.

Dieser Artikel kann aufgrund begrenzter Vorratsmenge nach kurzer Zeit ausverkauft sein.

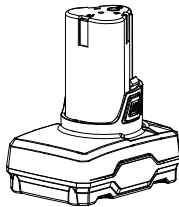

HUOMAUTUS

- ▶ Die Bestellung von Ersatzteilen kann in einigen Ländern nicht online vorgenommen werden. Kontaktieren Sie in diesem Fall bitte die Service-Hotline.
- Die Aktion ist begrenzt auf einen Akku pro Kunde / Gerät, sowie auf eine Laufzeit von zwei Monaten nach dem Aktionszeitraum. Danach kann der Ersatzakku als Ersatzteil zu anderen Konditionen weiterhin bestellt werden.

Telefonische Bestellung

- DE Service Deutschland**
Tel.: 0800 5435 111 (kostenfrei aus dem dt. Festnetz/Mobilfunknetz)
- AT Service Österreich**
Tel.: 0820 201 222 (0,15 EUR/Min.)
E-Mail: kompernass@lidl.at
- CH Service Schweiz**
Tel.: 0842 665566 (0,08 CHF/Min., Mobilfunk max. 0,40 CHF/Min.)
E-Mail: kompernass@lidl.ch

Um eine schnelle Bearbeitung Ihrer Bestellung zu gewährleisten, halten Sie bitte für alle Anfragen die Artikelnummer (z. B. IAN 322704) des Gerätes bereit. Die Artikelnummer entnehmen Sie bitte dem Typenschild oder dem Titelblatt dieser Anleitung.

KOMPERNASS HANDELS GMBH

BURGSTRASSE 21
44867 BOCHUM
GERMANY
www.kompernass.com

Tilstand af information · Version des informations
Stand van de informatie · Stand der Informationen:
06/2019 · Ident.-No.: PHKSA12-A2-062019-1

IAN 322704_1901