

/// PARKSIDE®

PERFORMANCE



EINHANDZWINGEN-SET/EINHANDZWINGE

DE AT CH

EINHANDZWINGEN-SET/ EINHANDZWINGE

Gebrauchsanweisung

FR CH

PINCES DE SERRAGE/ PINCE DE SERRAGE

Notice d'utilisation

IT CH

SET MORSETTI A UNA MANO/ MORSETTO A UNA MANO

Istruzioni d'uso

IAN 445981_2307

DE AT CH
FR IT

A

EZ-14178

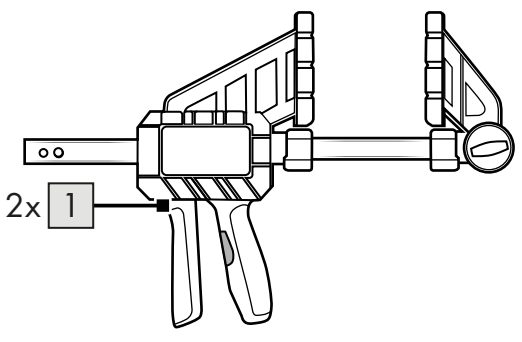

EZ-14179

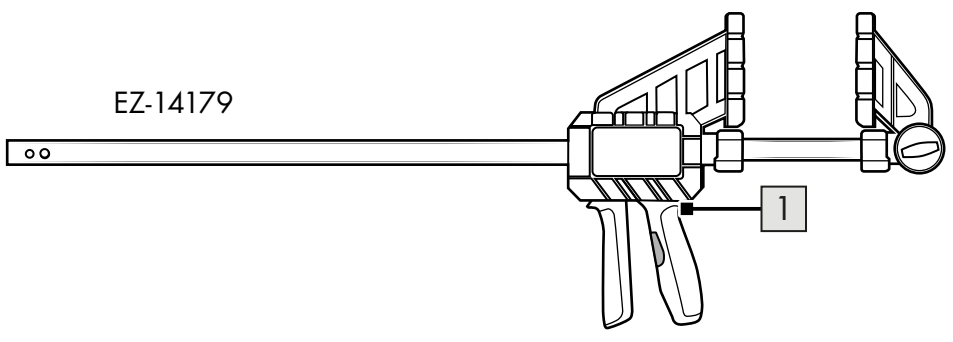

B

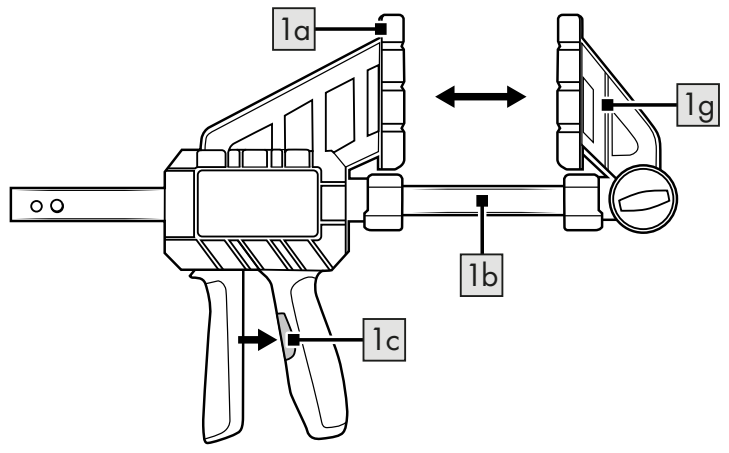

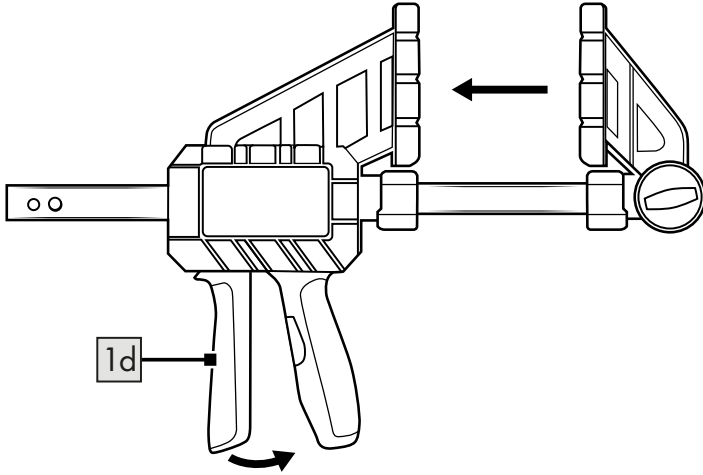
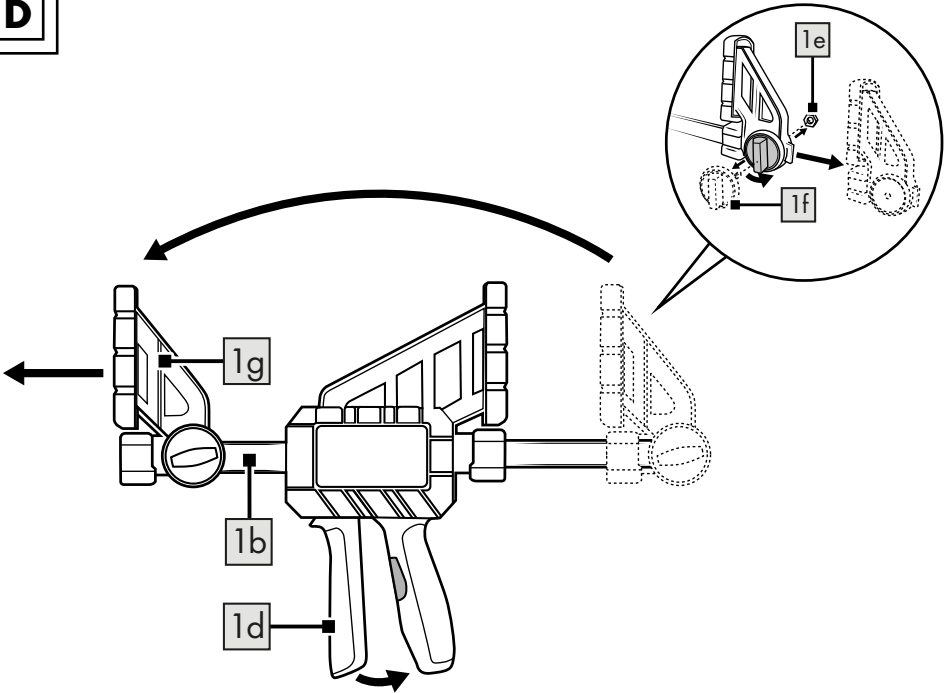
C**D**

Herzlichen Glückwunsch!

Mit Ihrem Kauf haben Sie sich für einen hochwertigen Artikel entschieden. Machen Sie sich vor der ersten Verwendung mit dem Artikel vertraut.



Lesen Sie hierzu aufmerksam die nachfolgende Gebrauchsanweisung.

Benutzen Sie den Artikel nur wie beschrieben und für die angegebenen Einsatzbereiche. Bewahren Sie diese Gebrauchsanweisung gut auf. Händigen Sie alle Unterlagen bei Weitergabe des Artikels an Dritte ebenfalls mit aus.

Lieferumfang (Abb. A)

1 x Gebrauchsanweisung

EZ-14178

2 x Einhandzwinge (1)

EZ-14179

1 x Einhandzwinge (1)

Technische Daten

EZ-14178

Spannweite: 150 mm

Spreizweite: 210-410 mm

Ausladung: 100 mm

Spannkraft: 120 kg

EZ-14179

Spannweite: 915 mm

Spreizweite: 210-1175 mm

Ausladung: 100 mm

Spannkraft: 120 kg



Herstellungsdatum (Monat/Jahr):

01/2024

Bestimmungsgemäße

Verwendung

Dieser Artikel ist als Einhand-Montagewerkzeug zum Spannen und Spreizen von Objekten für den privaten Gebrauch konstruiert.

Sicherheitshinweise



Lebensgefahr!

- Lassen Sie Kinder niemals unbeaufsichtigt mit dem Verpackungsmaterial. Es besteht Erstickungsgefahr.



Verletzungsgefahr für Kinder!

- Kinder dürfen nicht mit dem Artikel spielen. Weisen Sie Kinder insbesondere darauf hin, dass der Artikel kein Spielzeug ist.
- Beachten Sie den natürlichen Spieltrieb und die Experimentierfreudigkeit von Kindern. Verhindern Sie Situationen und Verhaltensweisen, die nicht für den Artikel vorgesehen sind.
- Der Artikel muss bei Nichtgebrauch unzugänglich für Kinder gelagert werden.
- Reinigung und Benutzer-Wartung dürfen nicht von Kindern durchgeführt werden.



Verletzungsgefahr!

- Es dürfen keine Modifikationen am Artikel vorgenommen werden!
- Kinder und Personen, die geistig oder körperlich beeinträchtigt sind, dürfen den Artikel nicht montieren oder bedienen. Sie können die vom Artikel ausgehenden Gefahren nicht richtig einschätzen.
- Prüfen Sie den Artikel vor jedem Gebrauch auf Beschädigungen oder Abnutzungen. Der Artikel darf nur in einwandfreiem Zustand verwendet werden!
- Bei festgestellten oder vermuteten Schäden darf der Artikel nicht mehr verwendet werden.
- Der Artikel darf nicht über die vom Hersteller vorgegebene Spannkraft belastet werden
- Seien Sie im Umgang mit dem Artikel stets vorsichtig und aufmerksam. Achten Sie während des Gebrauchs des Artikels auf Ihre Hände und Finger, es besteht Quetschgefahr.

Verwendung

Spannen (Abb. B-C)

1. Ziehen Sie die Spannbacken (1g) auseinander, indem Sie die Freigabetaste (1c) gedrückt halten und den Schaft (1b) verschieben.
2. Platzieren Sie das zu spannende Objekt zwischen den Schonbacken (1a).

Hinweis: Die Schonbacken sind bei Bedarf abnehmbar.

3. Drücken Sie zum Spannen des Objekts den Griff (1d) so oft, bis das Objekt fest verspannt ist (Abb. C).

Spreizen (Abb. D)

1. Lösen Sie die Schraube (1f) und die Schraubenmutter (1e) der äußeren Spannbacke (1g) und ziehen Sie sie heraus.
2. Ziehen Sie die Spannbacke vom Schaft (1b) ab und versetzen Sie sie auf die andere Seite. Befestigen Sie sie mit der Schraube und Schraubenmutter.
3. Drücken Sie zum Spreizen des Objekts den Griff (1d).

Lagerung, Reinigung

Lagern Sie den Artikel bei Nichtbenutzung immer trocken und sauber bei Raumtemperatur. Nur mit einem feuchten Reinigungstuch reinigen und anschließend trockenwischen. WICHTIG! Nie mit scharfen Reinigungsmitteln reinigen.

Hinweise zur Entsorgung



Entsorgen Sie den Artikel und die Verpackungsmaterialien entsprechend den aktuellen örtlichen Vorschriften.

Bewahren Sie Verpackungsmaterialien (wie z. B. Folienbeutel) für Kinder unerschwinglich auf. Weitere Informationen zur Entsorgung des ausgedienten Artikels erhalten Sie bei Ihrer Gemeinde- oder Stadtverwaltung. Entsorgen Sie den Artikel und die Verpackung umweltschonend



Der Recycling-Code dient der Kennzeichnung verschiedener Materialien zur Rückführung in den Wiederverwertungskreislauf (Recycling). Der Code besteht aus einem Recyclingsymbol für den Verwertungskreislauf und einer Nummer, die das Material kennzeichnet.

Hinweise zur Garantie und Serviceabwicklung

Der Artikel wurde mit großer Sorgfalt und unter ständiger Kontrolle produziert. DELTA-SPORT HANDELSKONTOR GmbH räumt privaten Endkunden auf diesen Artikel 5 Jahre Garantie ab Kaufdatum (Garantiefrist) nach Maßgabe der folgenden Bestimmungen ein.

Die Garantie gilt nur für Material- und Verarbeitungsfehler. Die Garantie erstreckt sich nicht auf Teile, die der normalen Abnutzung unterliegen und deshalb als Verschleißteile anzusehen sind (z. B. Batterien) sowie nicht auf zerbrechliche Teile wie Schalter oder Teile, die aus Glas gefertigt sind.

Ansprüche aus dieser Garantie sind ausgeschlossen, wenn der Artikel unsachgemäß oder missbräuchlich oder nicht im Rahmen der vorgesehenen Bestimmung oder des vorgesehenen Nutzungsumfanges verwendet wurde oder Vorgaben in der Anleitung/Anweisung nicht beachtet wurden, es sei denn, der Endkunde weist nach, dass ein Material- oder Verarbeitungsfehler vorliegt, der nicht auf einem der vorgenannten Umstände beruht.

Ansprüche aus der Garantie können nur innerhalb der Garantiefrist unter Vorlage des Originalkassenbelegs geltend gemacht werden. Bitte bewahren Sie deshalb den Originalkassenbeleg auf. Die Garantiefrist wird durch etwaige Reparaturen aufgrund der Garantie, gesetzlicher Gewährleistung oder Kulanz nicht verlängert. Dies gilt auch für ersetzte und reparierte Teile. Bitte wenden Sie sich bei Beanstandungen zunächst an die untenstehende Service-Hotline oder setzen Sie sich per E-Mail mit uns in Verbindung. Liegt ein Garantiefall vor, wird der Artikel von uns – nach unserer Wahl – für Sie kostenlos repariert, ersetzt oder der Kaufpreis erstattet. Weitere Rechte aus der Garantie bestehen nicht. Ihre gesetzlichen Rechte, insbesondere Gewährleistungsansprüche gegenüber dem jeweiligen Verkäufer, werden durch diese Garantie nicht eingeschränkt.

IAN: 445981_2307

(DE) Kundenservice Deutschland
Tel.: 0800 5435 111
E-Mail: deltasport@idl.de

(AT) Service Österreich
Tel.: 0800 447744
E-Mail: deltasport@idl.at

(CH) Service Schweiz
Tel.: 0800 56 44 33
E-Mail: deltasport@idl.ch

Félicitations !

Vous venez d'acquérir un article de grande qualité. Avant la première utilisation, familiarisez-vous avec l'article.



Pour cela, veuillez lire attentivement la notice d'utilisation suivante.

Utilisez l'article uniquement comme indiqué et pour les domaines d'utilisation mentionnés. Conservez bien cette notice d'utilisation. Si vous cédez l'article à un tiers, veuillez à lui remettre l'ensemble de la documentation.

Étendue de la livraison (fig. A)

1 notice d'utilisation

EZ-14178

2 serre-joint à une main (1)

EZ-14179

1 serre-joint à une main (1)

Caractéristiques techniques

EZ-14178

Portée : 150 mm

Écartement : 210 - 410 mm

Saillie : 100 mm

Force de serrage : 120 kg

EZ-14179

Portée : 915 mm

Écartement : 210 - 1175 mm

Saillie : 100 mm

Force de serrage : 120 kg



Date de fabrication (mois/année) :
01/2024

Utilisation conforme à sa destination

Cet article a été conçu en tant qu'outil de montage à une main pour le serrage et l'écartement d'objets à usage privé.

Consignes de sécurité



Danger de mort !

- Ne laissez jamais les enfants sans surveillance avec le matériel d'emballage. Il existe des dangers de suffocation.



Risque de blessure pour les enfants !

- Les enfants ne doivent pas jouer avec l'article. Avertissez en particulier les enfants du fait que l'article n'est pas un jouet.
- Méfiez-vous de l'instinct naturel de jeu et de la volonté d'expérimentation des enfants. Évitez les situations et les comportements qui ne sont pas adaptés à l'article.
- L'article doit être rangé hors de portée des enfants lorsqu'il n'est pas utilisé.
- Le nettoyage et l'entretien par l'utilisateur ne doivent pas être effectués par des enfants.



Risque de blessure !

- Aucune modification ne doit être apportée à l'article !
- Les enfants et les personnes souffrant de troubles mentaux ou physiques ne doivent pas monter ou utiliser l'article. Ils ne peuvent pas évaluer correctement les risques liés à l'article.
- Avant chaque utilisation, vérifiez que l'article n'est pas endommagé et ne présente pas de signes d'usure. L'article ne doit être utilisé qu'en parfait état !
- En cas de dommages constatés ou supposés, l'article ne doit plus être utilisé.
- L'article ne doit pas être soumis à une force de serrage supérieure à celle prescrite par le fabricant.
- Soyez toujours prudent et attentif lorsque vous manipulez l'article. Faites attention à vos mains et vos doigts lors de l'utilisation de l'article, il y a un risque d'écrasement.

Utilisation

Serrage (fig. B à C)

1. Écartez les mâchoires de serrage (1g) en maintenant le bouton de libération (1c) enfoncé et en déplaçant la tige (1b).
2. Placez l'objet à serrer entre les mâchoires (1a).

Remarque : les mâchoires sont amovibles si nécessaire.

3. Pour serrer l'objet, appuyez plusieurs fois sur la poignée (1d) jusqu'à ce que l'objet soit bien serré (fig. C).

Écartement (fig. D)

1. Desserrez la vis (1f) et l'écrou (1e) de la mâchoire extérieure (1g) et retirez-la.
2. Retirez la mâchoire de la tige (1b) et déplacez-la de l'autre côté. Fixez-la avec la vis et l'écrou.
3. Pour lâcher l'objet, appuyez sur la poignée (1d).

Stockage, nettoyage

Lorsque vous n'utilisez pas l'article, rangez-le toujours dans un endroit sec et propre à une température ambiante.

Nettoyez l'article uniquement avec un chiffon de nettoyage humide, puis l'essuyez.

IMPORTANT ! Ne jamais laver avec des produits de nettoyage agressifs.

Mise au rebut



Éliminez le produit et les matériaux d'emballage conformément aux réglementations locales actuelles en vigueur. Conservez les matériaux d'emballage (comme les sachets en plastique) hors de portée des enfants. Vous obtiendrez plus d'informations relatives à l'élimination du produit usagé auprès de votre commune ou de votre municipalité. Éliminez le produit et l'emballage dans le respect de l'environnement.



Le code de recyclage est utilisé pour identifier les différents matériaux à retourner dans le cycle de recyclage. Ce code se compose du symbole de recyclage, représentant le cycle de recyclage ainsi que d'un numéro identifiant le matériau.

Indications concernant la garantie et le service après-vente

L'article a été produit avec grand soin et sous un contrôle constant.

DELTA-SPORT HANDELSKONTOR GmbH accorde aux clients finaux privés une garantie de 5 ans sur cet article à partir de la date d'achat (délai de garantie), conformément aux dispositions suivantes. La garantie ne vaut que pour les défauts de matériaux et de fabrication. La garantie ne couvre pas les pièces soumises à une usure normale, lesquelles doivent donc être considérées comme des pièces d'usure (comme p. ex., les piles), de même qu'elle ne couvre pas les pièces fragiles, telles que les interrupteurs ou les pièces fabriquées en verre.

Les réclamations au titre de cette garantie sont exclues si l'article a été utilisé de manière abusive ou inappropriée, hors du cadre de son usage ou du champ d'application prévu ou si les instructions de la notice d'utilisation n'ont pas été respectées, à moins que le client final ne prouve que l'article présentait un défaut de matériau ou de fabrication n'étant pas dû à l'une des conditions mentionnées ci-dessus.

Les réclamations au titre de la garantie ne peuvent être adressées pendant la période de garantie qu'en présentant le ticket de caisse original. Veuillez pour cela conserver le ticket de caisse original. Ceci s'applique également aux pièces remplacées et réparées.

Si vous avez des plaintes à formuler, veuillez d'abord contacter le service d'assistance téléphonique ci-dessous ou nous contacter par courrier électronique. Si le cas est couvert par la garantie, nous nous engageons - à notre appréciation - à réparer ou à remplacer l'article gratuitement pour vous ou à vous rembourser le prix d'achat. Aucun autre droit ne découle de la garantie.

Vos droits légaux, en particulier les droits de garantie contre le vendeur concerné, ne sont pas limités par cette garantie.

IAN : 445981_2307



Service Suisse

Tel. : 0800 56 44 33

E-Mail : deltasport@lidl.ch

Congratulazioni!

Avete acquistato un articolo di alta qualità. Consigliamo di familiarizzare con l'articolo prima di cominciare ad utilizzarlo.



Leggere attentamente le seguenti istruzioni d'uso.

Utilizzare l'articolo solo nel modo descritto e per gli ambiti di applicazione indicati. Conservare accuratamente queste istruzioni d'uso. In caso di trasferimento dell'articolo a terzi, consegnare tutti i documenti insieme all'articolo.

Contenuto della fornitura (fig. A)

1 x istruzioni d'uso

EZ-14178

2 x morsetto a una mano (1)

EZ-14179

1 x morsetto a una mano (1)

Dati tecnici

EZ-14178

Apertura: 150 mm

Distanza: 210-410 mm

Scartamento: 100 mm

Forza di serraggio: 120 kg

EZ-14179

Apertura: 915 mm

Distanza: 210-1175 mm

Scartamento: 100 mm

Forza di serraggio: 120 kg



Data di produzione (mese/anno):

01/2024

Uso conforme alla destinazione

Questo articolo è stato sviluppato come utensile di montaggio a una mano per il serraggio e la divaricazione di oggetti per l'uso privato.

Indicazioni di sicurezza



Pericolo di morte!

- Non lasciare il materiale di imballaggio alla portata di bambini non sorvegliati. Sussiste il rischio di soffocamento.



Pericolo di lesioni per i bambini!

- I bambini non devono giocare con l'articolo. Informare i bambini in particolare del fatto che l'articolo non è un giocattolo.
- Tenere in considerazione la naturale propensione al gioco e alla sperimentazione dei bambini. Evitare situazioni e comportamenti nei quali non è previsto l'uso dell'articolo.
- In caso di inutilizzo, conservare l'articolo in un sito fuori dalla portata dei bambini.
- La pulizia e la manutenzione a cura dell'utente non devono essere eseguite da bambini.



Pericolo di lesioni!

- Non apportare modifiche all'articolo.
- Bambini e persone con limitazioni delle capacità mentali o fisiche non devono montare né usare l'articolo. Non sono in grado di valutare appropriatamente i pericoli derivanti dall'uso dell'articolo.
- Prima di ogni uso, controllare se l'articolo presenta danni o segni d'usura. Utilizzare l'articolo solo se in perfette condizioni.
- In caso di danni rilevati o presunti, l'articolo non può più essere utilizzato.
- L'articolo non deve essere caricato con una forza di serraggio superiore a quella prescritta dal produttore.
- Procedere con cautela e attenzione quando si utilizza l'articolo. Prestare particolare attenzione alle mani e alle dita durante l'utilizzo dell'articolo. Sussiste il pericolo di schiacciamento.

Uso

Serraggio (fig. B-C)

1. Allontanare tra loro le ganasce (1g) tenendo premuto il tasto di rilascio (1c) e facendo scorrere la guida (1b).
2. Posizionare l'oggetto da bloccare tra le ganasce di protezione (1a).

Nota: la ganasce di protezione possono essere rimosse all'occorrenza.

3. Per bloccare l'oggetto, premere la leva (1d) diverse volte finché l'oggetto risulta saldamente bloccato (fig. C).

Divaricazione (fig. D)

1. Rimuovere la vite (1f) e i dadi (1e) della ganascia esterna (1g) e tirarla fuori.
2. Estrarre la ganascia dalla guida (1b) e spostarla sull'altro lato. Fissarla con la vite e i dadi.
3. Per divaricare l'oggetto, premere la leva (1d).

Conservazione, pulizia

In caso di mancato utilizzo, riporre l'articolo a temperatura ambiente in un luogo asciutto e pulito.

Pulire solo con un panno umido e quindi asciugare.

IMPORTANTE! Non utilizzare mai detergenti aggressivi.

Smaltimento



Smaltire l'articolo e i materiali della confezione nel rispetto delle attuali normative locali. Conservare i materiali della confezione (come ad es. i sacchetti) in modo che non siano raggiungibili per i bambini. Presso la propria amministrazione comunale o cittadina è possibile ottenere ulteriori informazioni sullo smaltimento dell'articolo alla fine del suo periodo di impiego. Smaltire l'articolo e la confezione nel rispetto dell'ambiente.



Il codice di riciclaggio serve per indicare i diversi materiali per il loro ritorno al ciclo di riutilizzo (recycling). Il codice è composto da un simbolo di riciclaggio per il ciclo di riutilizzo e da un numero che contraddistingue il materiale.

Avvertenze sulla garanzia e sulla gestione dei servizi di assistenza

L'articolo è stato prodotto con la massima cura e sotto un continuo controllo.

DELTA-SPORT HANDELSKONTOR GmbH concede ai clienti privati 5 anni di garanzia su questo articolo a partire dalla data di acquisto (termine di garanzia) sulla base delle seguenti disposizioni. La garanzia vale solo per i vizi di materiale e di lavorazione. La garanzia non si estende alle parti soggette ad un normale deperimento e che siano quindi da considerarsi come pezzi soggetti a usura (p. es. le batterie) né ai pezzi fragili come ad es. interruttori oppure pezzi in vetro.

Dalla presente garanzia sono escluse le richieste legate a casi di utilizzo non conforme oppure di abuso dell'articolo, oppure di utilizzo avvenuto non nell'ambito delle condizioni previste oppure del campo di impiego previsto, oppure in caso di non osservanza delle direttive riportate nelle istruzioni d'uso, a meno che il cliente non dimostri che sussista un vizio di materiale o di lavorazione che non sia riconducibile ad una delle circostanze riportate sopra.

Le richieste di garanzia possono essere avanzate solo entro il relativo termine, su presentazione dello scontrino originale di acquisto. Si prega quindi di conservare lo scontrino originale. Il termine di garanzia non sarà prolungato a seguito di eventuali riparazioni effettuate sulla base della garanzia, della garanzia obbligatoria prevista per legge oppure di accondiscendenza. Ciò vale anche per le parti sostituite oppure riparate. In caso di contestazione rivolgersi dapprima alla hotline di assistenza sotto indicata oppure mettersi in contatto con noi via e-mail.

Laddove sussista un caso coperto dalla garanzia, l'articolo sarà – a nostra discrezione – da noi riparato gratuitamente, sostituito oppure sarà rimborsato il prezzo di acquisto. Non sussistono ulteriori diritti derivanti dalla garanzia.

I vostri diritti giuridici, in particolare i diritti di garanzia obbligatoria prevista dalla legge nei confronti del relativo venditore, non sono limitati dalla presente garanzia.

IAN: 445981_2307

 Assistenza Svizzera
Tel.: 0800 56 44 33
E-Mail: deltasport@lidl.ch

DELTA-SPORT HANDELSKONTOR GMBH

Wragekamp 6 • 22397 Hamburg

GERMANY



Delta-Sport-Nr.: EZ-14178, EZ-14179

01.10.2024 / AM 9:26

IAN 445981_2307

