

# SILVERCREST®



[www.lidl-service.com](http://www.lidl-service.com)



## WI-FI DIGITAL CAMERA SDW 20 A1

FR BE

**APPAREIL PHOTO NUMÉRIQUE  
AVEC FONCTION WI-FI**

Mode d'emploi

DE AT CH

**DIGITALKAMERA MIT WLAN**

Bedienungsanleitung

NL BE

**DIGITALE CAMERA MET WLAN**

Gebruiksaanwijzing

IAN 313593

BE



FR BE

Avant de lire le mode d'emploi, ouvrez la page contenant les illustrations et familiarisez-vous ensuite avec toutes les fonctions de l'appareil.

NL BE

Vouw vóór het lezen de pagina met de afbeeldingen open en maak u vertrouwd met alle functies van het apparaat.

---

DE AT CH

Klappen Sie vor dem Lesen die Seite mit den Abbildungen aus und machen Sie sich anschließend mit allen Funktionen des Gerätes vertraut.

---

|          |                     |        |     |
|----------|---------------------|--------|-----|
| FR/BE    | Mode d'emploi       | Page   | 5   |
| NL/BE    | Gebruiksaanwijzing  | Pagina | 103 |
| DE/AT/CH | Bedienungsanleitung | Seite  | 201 |

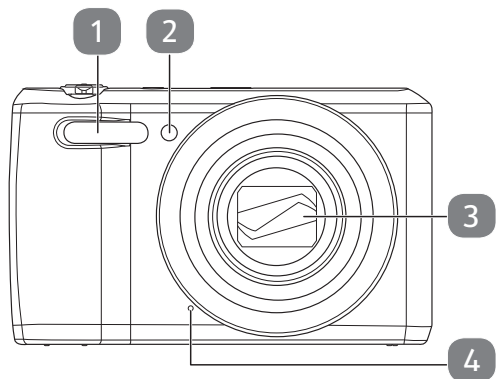
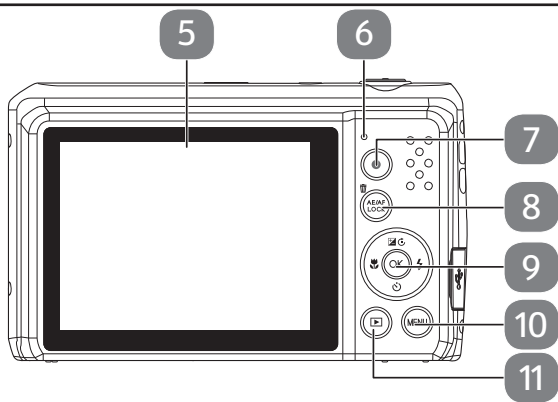
**A****B**

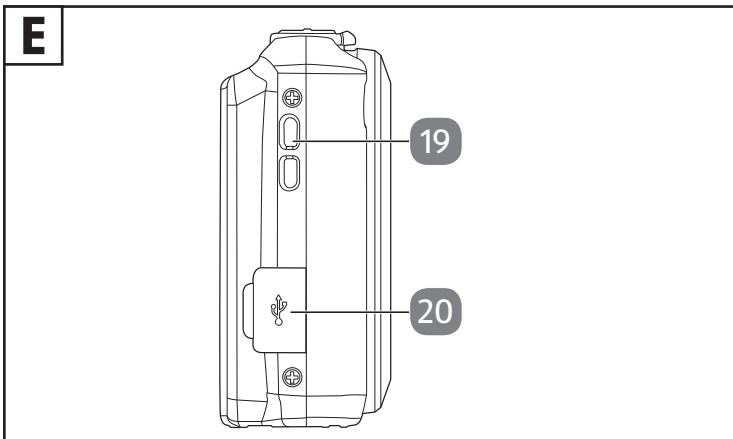
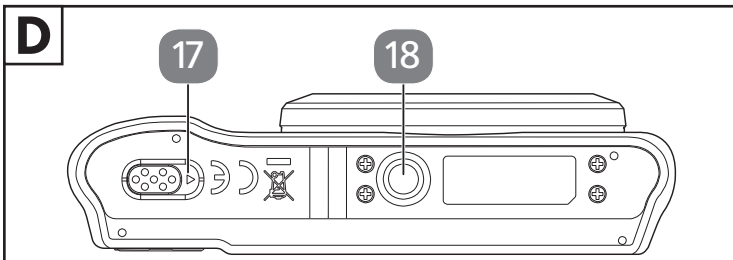
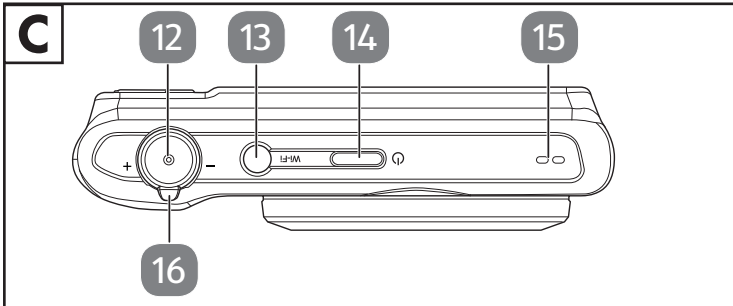

# Inhoudsopgave

|           |   |            |
|-----------|---|------------|
| <b>1.</b> | <b>Inleiding.....</b>   | <b>107</b> |
| 1.1.      | Informatie over deze gebruiksaanwijzing.....                  | 107        |
| 1.2.      | Betekenis van de symbolen .....                               | 107        |
| <b>2.</b> | <b>Gebruiksdoel .....</b>                                     | <b>109</b> |
| <b>3.</b> | <b>Veiligheidsvoorschriften .....</b>                         | <b>110</b> |
| 3.1.      | Instructies voor de accu .....                                | 115        |
| 3.2.      | Instructies voor de display .....                             | 117        |
| 3.3.      | Persoonlijkheidsrecht.....                                    | 118        |
| 3.4.      | Veiligheidsvoorschriften voor de gebruikte wifi-interface.... | 118        |
| <b>4.</b> | <b>Beschrijving van de onderdelen.....</b>                    | <b>119</b> |
| 4.1.      | Voorkant.....   | 119        |
| 4.2.      | Achterkant.....   | 119        |
| 4.3.      | Bovenkant .....   | 119        |
| 4.4.      | Onderkant.....  | 120        |
| 4.5.      | Rechterkant .....   | 120        |
| 4.6.      | Navigatietoets .....  | 120        |
| <b>5.</b> | <b>Inhoud van de levering.....</b>                            | <b>122</b> |
| <b>6.</b> | <b>Technische gegevens .....</b>                              | <b>123</b> |
| <b>7.</b> | <b>Conformiteitsinformatie.....</b>                           | <b>125</b> |
| <b>8.</b> | <b>Systeemvereisten .....</b>                                 | <b>125</b> |
| <b>9.</b> | <b>Eerste stappen.....</b>                                    | <b>125</b> |
| 9.1.      | Accu plaatsen .....   | 125        |
| 9.2.      | Accu opladen via USB.....                                     | 127        |
| 9.3.      | microSDHC-kaart plaatsen en verwijderen .....                 | 127        |
| 9.4.      | Draagriem bevestigen.....                                     | 129        |
| 9.5.      | Camera inschakelen.....                                       | 129        |
| 9.6.      | Camera uitschakelen.....                                      | 129        |
| 9.7.      | Taal en datum/tijd instellen .....                            | 130        |
| 9.8.      | Opname- en weergavemodus .....                                | 130        |

|            |   |            |
|------------|---|------------|
| <b>10.</b> | <b>Displayaanduidingen .....</b>                            | <b>131</b> |
| 10.1.      | Displayaanduidingen voor opnamen.....                       | 131        |
| 10.2.      | Displayaanduidingen voor fotoweergave .....                 | 133        |
| 10.3.      | Displayaanduidingen voor videoweergave .....                | 134        |
| 10.4.      | Displayaanduidingen in- en uitschakelen .....               | 135        |
| <b>11.</b> | <b>Eerste opnamen maken .....</b>                           | <b>137</b> |
| 11.1.      | Opnamemodus instellen .....                                 | 137        |
| 11.2.      | Tips voor goede foto's.....                                 | 138        |
| 11.3.      | Foto maken.....   | 138        |
| 11.4.      | Videoclips maken .....                                      | 144        |
| <b>12.</b> | <b>Opnamen bekijken/beluisteren .....</b>                   | <b>145</b> |
| 12.1.      | Opnamen afzonderlijk weergeven .....                        | 145        |
| 12.2.      | Opnamen als miniatures weergeven.....                       | 145        |
| 12.3.      | Videoclips bekijken of gesproken notities beluisteren ..... | 148        |
| 12.4.      | Opnamen wissen.....   | 149        |
| <b>13.</b> | <b>Wifi-functie .....</b>                                   | <b>150</b> |
| 13.1.      | Camera met een smartphone verbinden .....                   | 150        |
| 13.2.      | Wifi-functies .....   | 151        |
| <b>14.</b> | <b>Menu's .....</b>   | <b>156</b> |
| 14.1.      | Navigeren in de menu's.....                                 | 156        |
| 14.2.      | Opnamemenu.....   | 157        |
| 14.3.      | Opnamemodus.....  | 164        |
| 14.4.      | Het opnamemenu voor video's .....                           | 175        |
| 14.5.      | Instellingenmenu .....                                      | 177        |
| 14.6.      | Weergavemenu .....  | 179        |
| 14.7.      | Opnamen wissen.....   | 186        |
| 14.8.      | Diavoorstelling weergeven.....                              | 188        |
| 14.9.      | De functies beveiligen en ontgrendelen .....                | 188        |
| <b>15.</b> | <b>Video's bewerken .....</b>                               | <b>190</b> |
| <b>16.</b> | <b>Aansluiten op een printer of een pc.....</b>             | <b>191</b> |
| 16.1.      | Opnamen afdrucken op een fotoprinter.....                   | 191        |

|            |   |            |
|------------|---|------------|
| 16.2.      | Gegevens naar een computer overzetten.....                | 191        |
| 16.3.      | USB-kabel gebruiken.....                                  | 191        |
| 16.4.      | Mappenstructuur in het geheugen.....                      | 192        |
| <b>17.</b> | <b>Problemen oplossen.....</b>                            | <b>193</b> |
| <b>18.</b> | <b>Onderhoud en verzorging.....</b>                       | <b>195</b> |
| <b>19.</b> | <b>Camera opbergen.....</b>                               | <b>195</b> |
| <b>20.</b> | <b>Afvalverwerking.....</b>                               | <b>195</b> |
| <b>21.</b> | <b>Colofon.....</b>                                       | <b>197</b> |
| 21.1.      | Informatie over handelsmerken.....                        | 197        |
| <b>22.</b> | <b>Garantie van MLAP GmbH.....</b>                        | <b>198</b> |
| 22.1.      | Garantiebepalingen.....                                   | 198        |
| 22.2.      | Garantieperiode en wettelijke klachten over gebreken..... | 198        |
| 22.3.      | Onvang van de garantie.....                               | 199        |
| 22.4.      | Afhandeling onder garantie.....                           | 199        |
| 22.5.      | Service.....  | 200        |
| 22.6.      | Leverancier/producent/importeur.....                      | 200        |





# 1. Inleiding

## 1.1. Informatie over deze gebruiksaanwijzing

Gefeliciteerd met de aankoop van uw nieuwe apparaat. U hebt hiermee gekozen voor een hoogwaardig product. De gebruiksaanwijzing maakt deel uit van dit product. Deze bevat belangrijke instructies met betrekking tot veiligheid, gebruik en afvalverwerking. Lees alle bedieningsinstructies en veiligheidsvoorschriften aandachtig door voordat u het product in gebruik neemt. Gebruik het product alleen zoals beschreven en uitsluitend voor de vermelde toepassingsgebieden. Bewaar deze gebruiksaanwijzing goed. Wanneer u het product aan iemand anders doorgeeft, overhandig dan ook alle bijbehorende documenten.

## 1.2. Betekenis van de symbolen

Als een tekstgedeelte is gemarkeerd met een van de volgende waarschuwingssymbolen, moet het in de tekst beschreven gevaar worden vermeden om de daar beschreven mogelijke consequenties te voorkomen.



### **GEVAAR!**

Waarschuwing voor direct levensgevaar.

- ▶ Houd u aan de instructies om situaties te voorkomen die dodelijk of ernstig letsel tot gevolg kunnen hebben.



### **WAARSCHUWING!**

Waarschuwing voor mogelijk levensgevaar en/of ernstig blijvend letsel.

- ▶ Houd u aan de instructies om situaties te voorkomen die dodelijk of ernstig letsel tot gevolg kunnen hebben.



### **VOORZICHTIG!**

Waarschuwing voor mogelijk minder ernstig en/of licht letsel.

- ▶ Houd u aan de instructies om situaties te voorkomen die gering of licht letsel tot gevolg kunnen hebben.



## LET OP!

Neem de instructies in acht om materiële schade te voorkomen.

- ▶ Houd u aan de instructies om situaties te voorkomen die materiële schade tot gevolg kunnen hebben.



Instructies voor montage of gebruik



Neem de instructies in de gebruiksaanwijzing in acht.



Symbool voor gelijkstroom



Voer het apparaat af volgens de geldende milieuvorschriften (zie "20. Afvalverwerking" op blz. 195)



Veiligheidsvoorschrift



Instructie voor een handeling



Opsomming



Producten die zijn gemarkeerd met dit symbool, voldoen aan de eisen van de EU-richtlijnen (zie het hoofdstuk 'Conformiteitsinformatie').

## **2. Gebruiksdoel**

Deze camera is een apparaat dat tot de consumentenelektronica behoort. Het dient voor het maken van digitale foto's en video's.

Het apparaat is niet bedoeld voor commercieel en industrieel gebruik.

Houd er rekening mee dat bij gebruik van het apparaat voor een ander doel dan waarvoor het is bestemd, de aansprakelijkheid vervalt:

- Bouw het apparaat zonder onze toestemming niet om en gebruik het niet in combinatie met hulp- of aanbouwapparaten die niet door ons zijn goedgekeurd of geleverd.
- Gebruik uitsluitend door ons geleverde of goedgekeurde reserveonderdelen en accessoires.
- Neem alle informatie in deze gebruiksaanwijzing in acht en houd u in het bijzonder aan de veiligheidsvoorschriften. Iedere andere vorm van gebruik geldt als niet conform het gebruiksdoel en kan leiden tot lichamelijk letsel of materiële schade.

## 3. Veiligheidsvoorschriften

BELANGRIJKE VEILIGHEIDSVOORSCHRIFTEN – LEES DEZE ZORGVULDIG DOOR EN BEWAAR ZE VOOR LATER GEBRUIK.



### **WAARSCHUWING!**

#### **Gevaar voor letsel**

Er bestaat gevaar voor letsel bij onjuist gebruik.

- Controleer de camera vóór gebruik. Bij beschadigingen of defecten mag de camera niet worden gebruikt.
- Dit apparaat is niet bedoeld voor gebruik door personen (inclusief kinderen) met een lichamelijke, zintuiglijke of geestelijke beperking of met onvoldoende ervaring en/of kennis, tenzij iemand die verantwoordelijk is voor hun veiligheid, toezicht op hen houdt of hen instructie heeft gegeven hoe ze het apparaat moeten gebruiken.
- Houd toezicht op kinderen om ervoor te zorgen dat ze niet met het apparaat spelen. Kinderen mogen het apparaat alleen gebruiken wanneer iemand toezicht op ze houdt.
- Reiniging en onderhoud mogen niet worden uitgevoerd door kinderen.
- Berg het apparaat en de accessoires buiten het bereik van kinderen op.

**GEVAAR!****Gevaar voor letsel**

Er bestaat verstikkingsgevaar door het inslikken of inademen van kleine onderdelen of folie.

- Bewaar al het gebruikte verpakkingsmateriaal (zakken, stukken polystyreen, enzovoort) buiten het bereik van kinderen.
- Laat kinderen niet met het verpakkingsmateriaal spelen. Verpakkingsmateriaal is geen speelgoed.

**WAARSCHUWING!****Gevaar voor letsel**

Wanneer u merkt dat er rook uit de camera komt of wanneer de camera ongewone geluiden maakt, schakel de camera dan onmiddellijk uit, verwijder de accu en koppel een eventueel aangesloten kabel los. Gebruik de camera pas weer nadat deze door een gekwalificeerde persoon is gecontroleerd.

- Open de camera nooit. Er bestaat gevaar voor een elektrische schok.
- Laat het apparaat uitsluitend repareren door een professioneel reparatiebedrijf of neem contact op met het Service Center om gevaarlijke situaties te voorkomen. Neem bij transportschade onmiddellijk contact op met het Service Center. Breng in geen geval op eigen initiatief veranderingen aan het apparaat aan en probeer niet om een onderdeel van het apparaat zelf te openen en/of te repareren.



## **WAARSCHUWING!**

### **Gevaar voor letsel**

Wanneer bij gebruik van flitslicht onvoldoende afstand wordt aangehouden, kan dat oogletsel tot gevolg hebben.

- Gebruik de flitser niet te dicht bij iemands ogen. Degene die wordt gefotografeerd, kan hierdoor oogletsel oplopen.
- Blijf bij gebruik van de flitser op minimaal één meter afstand van kinderen.

U kunt oogletsel oplopen wanneer u in felle lichtbronnen kijkt.

- Kijk nooit direct in de zon of in een andere lichtbron.



## **LET OP!**

### **Mogelijke beschadiging van het apparaat**

Gevaar voor beschadiging van het apparaat door onjuist gebruik. Stel het apparaat niet bloot aan extreme omstandigheden.

- Droog opbergen.

Deze camera is niet waterdicht en werkt daarom niet meer na onderdompeling in water of wanneer vloeistoffen in de camera terecht komen.

- Voorkom dat de camera in contact komt met druij- of spatwater. Plaats geen met vloeistof gevulde voorwerpen (zoals vazen) in de buurt van of op de camera.

- Contact met vocht, zout en stof voorkomen.

Veeg zout en stof met een vochtige, zachte doek af wanneer u de camera op het strand of aan zee hebt gebruikt. Droog de camera daarna zorgvuldig af.

- Houd de camera uit de buurt van sterke magnetische velden. Houd de camera uit de buurt van apparatuur met sterke elektromagnetische velden, zoals elektromotoren. Sterke elektromagnetische velden kunnen de werking van de camera of de opslag van gegevens verstoren.
- Te grote warmte vermijden. Stel de camera niet bloot aan direct zonlicht of hoge temperaturen. Hierdoor kan de accu gaan lekken of kan de behuizing van de camera vervormen.
- Grote temperatuurschommelingen vermijden. Wanneer u het apparaat snel van een koude naar een warme omgeving brengt of omgekeerd, kan in of op het apparaat condensvorming optreden. Dit kan de werking van het apparaat beïnvloeden en schade veroorzaken. Neem het apparaat pas weer in gebruik wanneer het de omgevingstemperatuur heeft aangenomen. Het gebruik van een transporttas of plastic tas biedt een zekere mate van bescherming tegen temperatuurverschillen.
- Apparaat niet laten vallen. Krachtige schokken door een val of sterke trillingen kunnen storingen veroorzaken. Bevestig de draagriem om uw pols wanneer u de camera draagt.
- Houd de camera uit de buurt van open vlammen en vuur, zoals kaarsen.
- Gebruik de camera niet in de buurt van brandgevaarlijke gassen. Er bestaat explosie- en brandgevaar.

- Accu niet verwijderen tijdens de verwerking van gegevens.  
Wanneer tijdens het vastleggen of verwijderen van beeldbestanden op de geheugenkaart de stroom wordt uitgeschakeld, kan dat gegevensverlies tot gevolg hebben of kan het interne circuit of het geheugen beschadigd raken.
- Voorzichtig omgaan met de lens en alle bewegende onderdelen.  
Raak de lens en de objectiefcilinder niet aan. Ga voorzichtig om met de geheugenkaart en de accu. Deze onderdelen zijn niet bestand tegen een zware belasting.
- Accu's.  
Bij lage temperaturen kan de accucapaciteit sterk verminderen. Houd een warme reserveaccu bij de hand wanneer u fotografeert als het heel koud is.  
Wanneer de contacten van de accu vuil zijn, kunt u deze reinigen met een droge, schone doek. Resten kunt u verwijderen met een vlakgom.
- Geheugenkaarten.  
Schakel de voeding uit en wacht totdat deze echt uit is voordat u de geheugenkaart plaatst of verwijdert. Anders kan de werking van de geheugenkaart onbetrouwbaar worden. Geheugenkaarten kunnen tijdens gebruik warm worden. Verwijder de geheugenkaart altijd voorzichtig uit de camera.



Geheugenkaarten zijn gebruiksvoorwerpen en moeten na langer gebruik worden vervangen.

Na langer gebruik lukt het mogelijk niet om opnamen te maken. Controleer daarom regelmatig of de opnamen goed worden opgeslagen en vervang de kaart indien nodig.



### 3.1. Instructies voor de accu

- Gebruik de camera alleen met de meegeleverde accu (NP-45).
- Laad de accu alleen op wanneer deze in de camera is geplaatst, en gebruik daarvoor uitsluitend de meegeleverde USB-kabel.
- Dek de camera tijdens het opladen niet af.

Houd u aan de onderstaande algemene instructies voor de omgang met accu's:

- Bij lage temperaturen kan de capaciteit van de accu door vertraging van de chemische reactie merkbaar afnemen. Houd bij opnamen bij koud weer een tweede accu binnen handbereik op een warme plaats (bijvoorbeeld in uw broekzak).
- Houd accu's buiten het bereik van kinderen. Raadpleeg bij inslikken van een accu onmiddellijk een arts.
- Oefen geen kracht uit bij het plaatsen van de accu in de camera.



#### **WAARSCHUWING!**

#### **Explosiegevaar**

Bij onjuist gebruik van accu's bestaat explosiegevaar. Vervang de accu alleen door een accu van hetzelfde of een vergelijkbaar type (NP-45).

- Controleer vóór het plaatsen van de accu of de contacten van het apparaat en van de accu schoon zijn en reinig deze indien nodig.
- Gebruik uitsluitend de meegeleverde accu.
- Let bij het plaatsen van de accu op de polariteit (+/-).

- Bewaar de accu op een koele, droge plaats. Door rechtstreekse invloed van warmte kan de accu beschadigd raken. Stel het apparaat daarom niet bloot aan sterke warmtebronnen.
- Gooi de accu niet in het vuur, voorkom kortsluiting en haal deze niet uit elkaar.
- Stel de accu nooit bloot aan overmatige warmte, zoals direct zonlicht, vuur en dergelijke.



## **WAARSCHUWING!**

### **Gevaar voor brandwonden**

Er bestaat gevaar voor verbranding door accuzuur wanneer lekkende accu's niet op de juiste manier uit de camera worden gehaald.

- Vermijd contact met huid, ogen en slijmvliezen. Spoel bij contact met accuzuur de betreffende lichaamsdelen onmiddellijk met overvloedig schoon water af en raadpleeg direct een arts.
- Verwijder een lekkende accu onmiddellijk uit het apparaat. Reinig de contacten voordat u een nieuwe accu plaatst. Draag geschikte veiligheidshandschoenen. Er bestaat gevaar voor verbranding door accuzuur.
- Verwijder de accu ook uit het apparaat wanneer deze leeg is. Bij lege accu's is de kans groter dat ze gaan lekken.
- Haal de accu uit het apparaat wanneer u het langere tijd niet gebruikt.
- Voorkomen stoten of slagen op de accu, voorkomen knikken en laat de accu niet vallen.

**GEVAAR!****Gevaar voor een elektrische schok**

Er bestaat gevaar voor een elektrische schok door onderdelen die onder spanning staan.

- Probeer in geen geval de camera zelf te openen en/of te repareren. Er bestaat gevaar voor een elektrische schok. Controles van interne onderdelen en wijzigingen en reparaties mogen uitsluitend door vakkundig personeel worden uitgevoerd. Breng het product ter controle naar een geautoriseerd Service Center.

**3.2. Instructies voor de display**

- Laat niets op de display vallen.
- Leg niets op het apparaat.
- Raak de display niet aan met scherpe voorwerpen.
- Kras niet met uw nagels of met harde voorwerpen op de display.
- Er bestaat gevaar voor letsel wanneer de display breekt. Doe in dat geval veiligheidshandschoenen aan, pak de gebroken onderdelen in en stuur deze op naar het Service Center om deze volgens de geldende voorschriften te laten afvoeren. Was uw handen daarna met zeep, omdat niet kan worden uitgesloten dat er chemicaliën uit het apparaat zijn gekomen.

## 3.3. Persoonlijkheidsrecht

Neem bij gebruik van de camera de volgende instructies in acht: In beginsel kan iedereen zich beroepen op het portretrecht. Volgens het auteursrecht mogen foto's uitsluitend zonder toestemming van de betrokkene worden gepubliceerd wanneer iemand alleen toevallig in beeld komt in een landschap of elders in de openbare ruimte. Het antwoord op de vraag of iemand alleen toevallig in beeld komt, kan per situatie verschillen. Met het oog op de rechtszekerheid moet in alle gevallen waarin sprake is van opnamen van identificeerbare personen, de betrokkene over de opname worden geïnformeerd.

## 3.4. Veiligheidsvoorschriften voor de gebruikte wifi-interface

- Gebruik de wifi-functie van dit product niet in de buurt van medische of andere elektrische apparaten. De werking van medische of andere elektronische apparaten kan in gevaar komen wanneer de wifi-functie in de buurt van deze apparaten wordt gebruikt.
- Dit product ondervindt mogelijk storingen van andere apparaten die radiogolven uitzenden. Gebruik dit product zo ver mogelijk uit de buurt van dergelijke apparaten om storingen te voorkomen of voorkom dat dergelijke producten tegelijk met dit product worden gebruikt.

## 4. Beschrijving van de onderdelen



### 4.1. Voorkant

Zie **afbeelding A** (op de uitklappagina)

- 1) Flitser
- 2) Aanduiding voor zelfontspanner/lampje  
knippert: zelfontspanner ingeschakeld
- 3) Cameralens met objectiefcilinder
- 4) Microfoon

### 4.2. Achterkant

Zie **afbeelding B** (op de uitklappagina)

- 5) Lcd-display
- 6) Controlelampje
- 7) Toets  : video-opname starten
- 8) Toets **AE/AF LOCK**: autofocusvergrendeling/prullenbak
- 9) Toets **OK**/pijltoetsen
- 10) Toets **MENU**: het menu openen
- 11) Toets  : weergavemodus openen

### 4.3. Bovenkant

Zie **afbeelding C** (op de uitklappagina)

- 12) Ontspanner  
half indrukken: focusbereik bepalen  
helemaal indrukken: opname maken
- 13) Toets **WLAN**
- 14) **ON/OFF**: camera in- of uitschakelen
- 15) Luidspreker
- 16) Zoomhendel - / +; in- of uitzoomen

## 4.4. Onderkant

Zie **afbeelding D** (op de uitklappagina)

- 17) Klepje van vak voor accu/microSDHC-kaart
- 18) Statiefhouder

## 4.5. Rechterkant



Zie **afbeelding E** (op de uitklappagina)

- 19) Oog voor draagriem
- 20) Micro-USB-aansluiting

## 4.6. Navigatietoets



| Toets   | Modus                | Beschrijving  |
|---|----------------------|---|
| <br>(in de handleiding als pijl-links<br>◀ beschreven) | Opnamemodus          | Bladeren tussen de focusopties (Autofocus, Macro, Supermacro, Oneindig) |
|   | Weergavemodus        | Vorige opname weergeven   |
|   | Weergave van video's | Snel achteruitspoelen inschakelen of snel vooruitspoelen uitschakelen   |
|   | Menu                 | Menu/submenu afsluiten, in de menu's/submenu's naar links gaan          |

| Toets   | Modus                     | Beschrijving  |
|---|---------------------------|---|
| <br>(in de handleiding als pijl-omhoog ▲ beschreven) | Opnamemodus               | Belichtingsinstellingen wijzigen                                      |
|   | Videoweergavemodus        | Weergave starten/onderbreken  |
|   | Fotoweergavemodus         | Foto telkens met 90° draaien  |
|   | Menu                      | In de menu's/submenu's naar boven gaan                                |
| <br>(in de handleiding als pijl-rechts ► beschreven) | Opnamemodus               | Flitsertype selecteren  |
|   | Weergavemodus             | Volgende opname weergeven   |
|   | Weergave van video's      | Snel vooruitspoelen inschakelen of snel achteruitspoelen uitschakelen |
|   | Menu                      | Menu/submenu openen, in de menu's/submenu's naar rechts gaan          |
| <b>OK</b>   | Weergavemodus video/audio | Weergave starten  |
|   | Menu                      | In de menu's/submenu's een selectie bevestigen                        |

| Toets   | Modus                       | Beschrijving                             |
|---|-----------------------------|--|
| <br>(in de handleiding als pijl-omlaag ▼ beschreven) | Opnamemodus                 | Opties voor zelfontspanner weergeven     |
|   | Weergave van video's/ audio | Weergave stoppen                         |
|   | Menu                        | In de menu's/submenu's naar beneden gaan |

## 5. Inhoud van de levering



### GEVAAR!

#### Verstikkingsgevaar

Er bestaat verstikkingsgevaar door het inslikken of inademen van kleine onderdelen of folie.

- Houd het verpakkingsfolie buiten het bereik van kinderen.
- Laat kinderen niet met het verpakkingsmateriaal spelen.

- ▶ Haal het product uit de verpakking en verwijder al het verpakkingsmateriaal.
- ▶ Controleer de levering op volledigheid en informeer ons binnen 14 dagen na aankoop wanneer de levering niet compleet is.

Het door u gekochte pakket moet het volgende bevatten:

- Camera SDW 20 A 1
- Li-ion-accu NP-45
- USB-kabel
- Draagriem
- Gebruiksaanwijzing



## 6. Technische gegevens

### Camera:

|                              |   |
|------------------------------|---|
| Oorspronkelijke resolutie:   | 20 megapixel CCD  |
| Diafragma:                   | F = 3,1 ~ 6,3   |
| Sluiter tijd:                | 1/2000 ~ 4 s (in burstmodus)  |
| Brandpuntsafstand:           | f = 4,3 mm ~ 51,6 mm  |
| Optische zoom:               | 12-voudig   |
| Digitale zoom:               | 8-voudig  |
| Lcd-monitor:                 | 6,86 cm / 2,7" lcd-display  |
| Bestandsindeling foto:       | JPEG (EXIF 2.3), DPOF   |
| Bestandsindeling video:      | AVI, WAV  |
| Beeldgeheugen:               | Intern: 64 MB intern geheugen (ca. 24 MB beschikbaar, het bruikbaar geheugen kan verschillen) |
| Extern:                      | microSD/SDHC-kaart (tot 32 GB, min. Class 6, max. Class 10)                                   |
| Aansluiting:                 | micro-USB 2.0   |
| Afmetingen (b x h x d):      | ca. 101 x 61 x 26,7 mm  |
| Gewicht:                     | ca. 140 g (zonder accu)   |
| Bedrijfs-/opslagtemperatuur: | 0-40 °C bij 0% - 90% rel. luchtvochtigheid  |
| Statiefaansluiting:          | 1/4 inch  |
| USB:                         | DC 5 V $\equiv$ 500 mA  |

### Max. resoluties:

|              |                    |
|--------------|--------------------|
| Cameramodus: | 5152 x 3864 pixels |
|--------------|--------------------|

# SILVERCREST®

Videomodus: 1280 x 720 pixels (met een SDHC-geheugenkaart van Class 6)

## **Wifi:**

Wifi-standaard: 802.11 b/g/n

Versleuteling: WPA2 AES

Frequentiebereik: 2412-2472 MHz

Max. zendvermogen: 12,5 dBm

Kanaal 1-13

## **Accu:**

Fabrikant: FUJI ELECTRONICS (SHENZHEN) CO., LTD.

Modelnummer: NP-45

Technische gegevens: 3,7 V / 700 mAh / 2,6 Wh

## 7. Conformiteitsinformatie

**C** **E** Hierbij verklaart MLAP GmbH dat het product in overeenstemming is met de volgende Europese eisen:

- Radioapparatuurrichtlijn 2014/53/EU
- RoHS-richtlijn 2011/65/EU.

Ga voor de volledige tekst van de EU-conformiteitsverklaring naar:  
[www.mlap.info/conformity](http://www.mlap.info/conformity).

## 8. Systemvereisten

- Smartphone/tablet met ten minste iOS 10.0 tot 11.0 of Android 5.0 tot 8.0
- Wifi-compatibel smartapparaat (2,4 GHz)
- App wifi-camera (zie hoofdstuk "13. Wifi-functie" op blz. 150)
- Ondersteunde besturingssystemen voor het kopiëren naar de pc:
  - Windows® 7
  - Windows® 8
  - Windows® 8.1
  - Windows® 10

## 9. Eerste stappen

### 9.1. Accu plaatsen

Voor gebruik van de camera hebt u de meegeleverde lithium-ion-accu nodig.

- ▶ Schakel de camera eventueel uit.
- ▶ Schuif de vergrendeling van het accuvak  in de richting van de pijl en open het klepje.

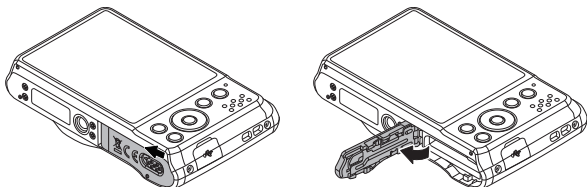

- ▶ Plaats de accu zoals in de afbeelding voorzichtig en zonder kracht uit te oefenen in het accuvak, totdat de oranje vergrendeling vastklikt en de accu vastzit.

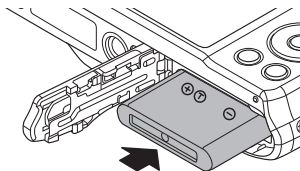

- ▶ Sluit het accuvak weer.

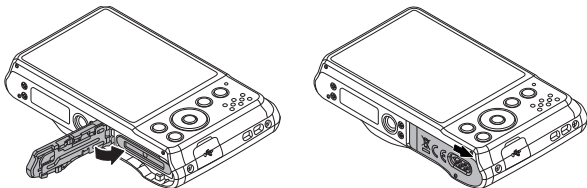

## 9.2. Accu opladen via USB

U kunt de accu opladen via een daarvoor geschikte USB-netadapter (5,0 V  $\overline{=}$  1,0 A) of via de USB-aansluiting van de pc of een ander apparaat met USB-aansluiting. U kunt de accu pas opladen nadat deze in de camera is geplaatst.

- ▶ Sluit de USB-kabel op de USB-poort **20** van de camera aan.
- ▶ Sluit het andere uiteinde van de kabel op een geschikte USB-netadapter (niet meegeleverd) aan en steek deze in het stopcontact.

### **of**

- ▶ Sluit de camera met de meegeleverde USB-kabel op de USB-aansluiting van de pc of op een ander apparaat met een USB-aansluiting aan.

Tijdens het opladen knippert het controlelampje van de camera. Zodra de accu volledig is opgeladen, gaat het controlelampje uit. Controleer wanneer het controlelampje snel knippert de accu en verbindingen en sluit de camera opnieuw aan.

Neem contact op met de servicehotline wanneer het controlelampje hierna nog altijd snel knippert.



Bij aankoop is de accu niet opgeladen.

- ▶ Laad de accu op voordat u de camera in gebruik neemt.

## 9.3. microSDHC-kaart plaatsen en verwijderen

Wanneer er geen kaart in de camera is geplaatst, worden opnamen in het interne geheugen opgeslagen. Houd er rekening mee dat de capaciteit van het interne geheugen beperkt is.

Gebruik daarom een microSDHC-geheugenkaart om de geheugencapaciteit te vergroten. Wanneer een geheugenkaart in de camera is geplaatst, worden opnamen op de kaart opgeslagen.



We raden aan een SD-geheugenkaart van snelheidsklasse 'Class 10' te gebruiken.

## 9.3.1. Geheugenkaart plaatsen

- ▶ Schuif de vergrendeling van het accuvak **17** in de richting van de pijl en open het klepje.

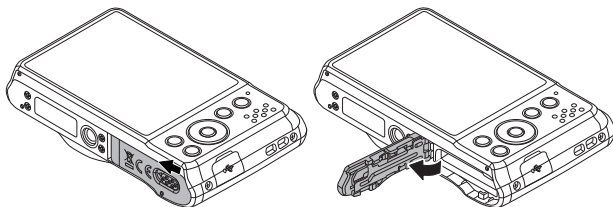

- ▶ Steek de kaart met de contacten in de richting van de display **5** in de sleuf. De kaart moet zo ver in de sleuf worden geschoven totdat deze vastklikt.

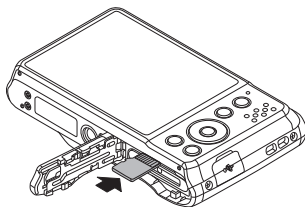

- ▶ Sluit het accuvak weer en sluit de vergrendeling.  
Druk kort op de kaart om deze te ontgrendelen zodat u deze kunt verwijderen. De geheugenkaart schuift een beetje naar buiten zodat u deze eenvoudig kunt verwijderen.



Geheugenkaarten zijn gebruiksvoorwerpen en moeten na langer gebruik worden vervangen. Na langer gebruik lukt het mogelijk niet om opnamen te maken.

- ▶ Controleer daarom regelmatig of de opnamen goed worden opgeslagen en vervang de kaart indien nodig.

## 9.4. Draagriem bevestigen

Schuif het smalle uiteinde van de draagriem door het oogje (19) en trek het dikkere uiteinde door het smalle uiteinde zoals in de afbeelding.

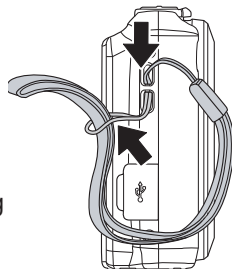

### LET OP!

#### Mogelijke materiële schade

Onjuist gebruik of verkeerde bevestiging van de draagriem kan tot schade aan het apparaat leiden.

- Let erop dat de camera nergens tegenaan stoot wanneer u deze met de hand aan de riem draagt.
- Leg de camera bij het bevestigen van de riem op een vast oppervlak om te voorkomen dat de camera valt en beschadigd raakt.

## 9.5. Camera inschakelen

- ▶ Druk op de toets  **14** om de camera in te schakelen.

Het objectief **3** schuift naar buiten, het groene controlelampje **6** brandt kort en de display **5** wordt ingeschakeld. De camera staat in de opnamemodus.



Wanneer de camera niet wordt ingeschakeld, controleert u of de accu goed is geplaatst en is opgeladen.

## 9.6. Camera uitschakelen

- ▶ Druk opnieuw op de toets  **14** om de camera uit te schakelen.

## 9.7. Taal en datum/tijd instellen

Wanneer u de camera voor de eerste keer inschakelt, wordt u gevraagd om de taal en tijd in te stellen.

- ▶ Selecteer met de pijltoetsen ▲ en ▼  de gewenste taal en druk ter bevestiging op de toets **OK**. 

Nadat u de taal hebt ingesteld, verschijnt automatisch het menu voor het instellen van de datum en de tijd.

- ▶ Selecteer met de toetsen ▲ en ▼ de huidige datum en tijd. Houd de toetsen ingedrukt om sneller door de cijfers te bladeren.
- ▶ Met de toetsen ◀ en ▶ gaat u naar het volgende invoerveld.
- ▶ Bevestig de instellingen met de toets **OK**.

Voor het instellen van de datum kunt u kiezen uit de volgende mogelijkheden:

- JJ/MM/DD (jaar/maand/dag)
- MM/DD/JJ (maand/dag/jaar)
- DD/MM/JJ (dag/maand/jaar)





De datum en tijd zijn op de camera alleen in de weergavemodus zichtbaar. Deze informatie wordt niet afgedrukt. De datum en tijd worden alleen afgedrukt wanneer deze als 'datumstempel' op de foto's staan.

## 9.8. Opname- en weergavemodus

Na het inschakelen van de camera is de opnamemodus actief: u kunt direct foto's maken. Ook kunt u audio- en videoclips opnemen.

In de weergavemodus kunt u foto's, audio- en videoclips weergeven, bewerken en verwijderen.

- ▶ Druk op de toets   om naar de weergavemodus te gaan. Het weergavesymbool verschijnt linksboven in de display. De laatst gemaakte foto wordt weergegeven.
- ▶ Druk opnieuw op de toets  of druk op de ontspanner om weer naar de opnamemodus te gaan.



## 10. Displayaanduidingen

### 10.1. Displayaanduidingen voor opnamen

In de opnamemodus zijn de volgende displayaanduidingen mogelijk:

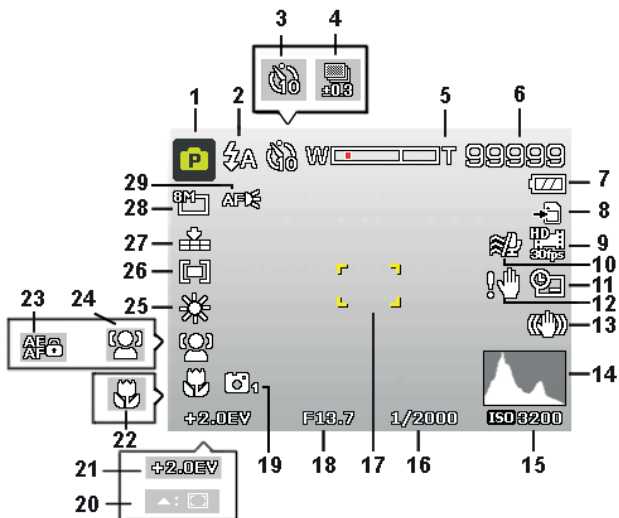

- 1) Aanduiding van de huidige opnamemodus
- 2) Flitserinstelling
- 3) Zelfontspanner
- 4) Belichtingsreeks
- 5) Zoominstelling
- 6) Nog beschikbare opnamen/opnametijd (bij huidige resolutie)
- 7) Accustatus
- 8) Opslaglocatie (intern geheugen of geheugenkaart)

- 9) Aanduiding van de videoresolutie
- 10) Windonderdrukking ingeschakeld
- 11) Datumstempel
- 12) Waarschuwing: gevaar voor cameratrilling.
- 13) Beeldstabilisator ingeschakeld
- 14) Histogram (gedetailleerde informatie over de helderheidsverdeling op de foto)
- 15) ISO-instelling
- 16) Sluittijd
- 17) Focusbereik
- 18) Diafragma-voorkeuze
- 19) Stijlvol
- 20) AF-volgen geactiveerd
- 21) Belichtingsinstelling
- 22) Macro-instelling
- 23) AE/AF-vergrendeling geactiveerd
- 24) Gezichtsherkenning
- 25) Witbalans
- 26) Belichtingsmeting
- 27) Kwaliteitsinstelling
- 28) Beeldformaat/resolutie
- 29) AF-lamp geactiveerd



Sommige symbolen worden alleen weergegeven wanneer de betreffende functie is ingeschakeld. Meer symbolen kunt u weergeven via de menuoptie 'Weergavemodus/Detailinfo' (zie "14.5. Instellingenmenu" op blz. 177).

## 10.2. Displayaanduidingen voor fotoweergave

In de weergavemodus zijn de volgende displayaanduidingen mogelijk:

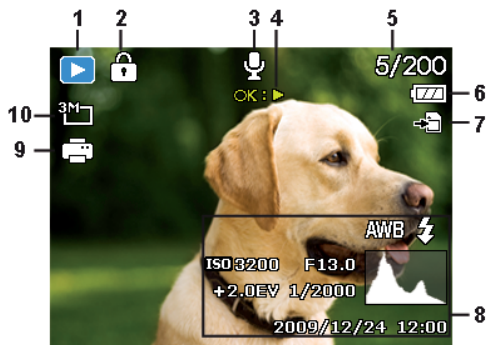

- 1) Aanduiding van de modus (opname of weergave)
- 2) Foto is beveiligd
- 3) Geluidsopname
- 4) Toetsfuncties
- 5) Huidige opname/totale aantal opnamen
- 6) Accustatus
- 7) Opslaglocatie (intern geheugen of geheugenkaart)
- 8) Opnamegegevens
- 9) DPOF geactiveerd
- 10) Resolutie van de huidige foto



De verschillende instellingen worden in de menubeschrijving toegelicht.

## 10.3. Displayaanduidingen voor videoweergave

In de weergavemodus voor videoclips zijn de volgende displayaanduidingen mogelijk:

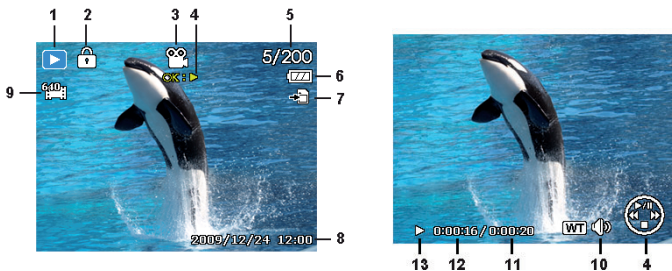

- 1) Aanduiding van de modus (opname of weergave)
- 2) Foto is beveiligd
- 3) Video-opname (wanneer dit symbool verschijnt, is er een video-/geluids-opname bij de weergegeven foto beschikbaar)
- 4) Verwijzing naar toetsfunctie (zie ook hoofdstuk "12.3. Videoclips bekijken of gesproken notities beluisteren" op blz. 148.)
- 5) Huidige opname/totale aantal opnamen
- 6) Accustatus
- 7) Opslaglocatie (intern geheugen of geheugenkaart)
- 8) Opnamegegevens
- 9) Videoresolutie
- 10) Volume instellen met behulp van de zoomhendel (+ : volume verhogen; - : volume verlagen)
- 11) Lengte van video
- 12) Afspeeltijd
- 13) Weergavestatus (weergave/pauze/stoppen)



De verschillende instellingen worden in de menubeschrijving toegelicht.

## 10.4. Displayaanduidingen in- en uitschakelen

In het instellingenmenu kunt u bij 'Weergavemodus' de displayaanduidingen in- of uitschakelen of definiëren hoe gedetailleerd deze worden weergegeven.

- ▶ Druk op de toets **MENU** .
- ▶ Selecteer met de toetsen ◀ en ▶ het instellingenmenu. Het instellingenmenu wordt met een moersleutel aangegeven.
- ▶ Druk ter bevestiging van de selectie op de toets **OK**.
- ▶ Selecteer met de toetsen ▼ en ▲ het menu van de weergavemodus.
- ▶ Druk ter bevestiging van de selectie op de toets **OK**.
- ▶ Selecteer met de toetsen ▼ en ▲ de weergavemodus en druk ter bevestiging van de selectie op de toets **OK**.

### 10.4.1. Opnamemodus



Met de belangrijkste aanduidingen In-  
stelling: **Aan**



Met alle aanduidingen Instelling:  
**Gedetailleerde info**

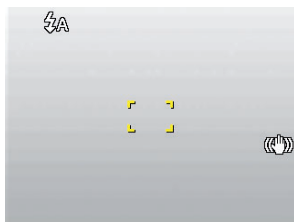

Zonder aanduidingen Instelling: **Uit**



De displayaanduidingen kunnen voor elke opnamemodus anders zijn.

## 10.4.2. Weergavemodus



Met de belangrijkste aanduidingen

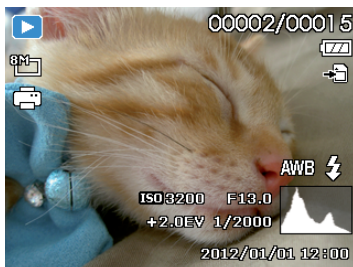

Met alle aanduidingen



Zonder aanduidingen

De displayaanduidingen kunnen niet worden gewijzigd:

- tijdens de opname en weergave van audio- en videoclips;
- tijdens de weergave van een diavoorstelling of van miniatures;
- tijdens het bijsnijden van een foto (in de bewerkingsmodus).

## 11. Eerste opnamen maken

Bij de volgende beschrijvingen worden eerst de basisinstellingen behandeld.

### 11.1. Opnamemodus instellen

Bij het inschakelen van de camera wordt automatisch de opnamemodus geactiveerd. Links boven in de display verschijnt het symbool voor de laatst gebruikte modus, bijvoorbeeld  voor de opnamemodus **Auto**.

Druk op de toets   wanneer niet de opnamemodus, maar de weergavemodus is geactiveerd.

## 11.2. Tips voor goede foto's

- ▶ Beweeg de camera langzaam zodat de foto's niet onscherp worden. Beweeg de camera niet wanneer er op de ontspanner wordt gedrukt. Beweeg de camera niet direct na het indrukken van de ontspanner.
- ▶ Bekijk het onderwerp in de display voordat u de ontspanner indrukt.
- ▶ Controleer de hoek wanneer het onderwerp van achteren wordt belicht. Kies een andere positie om de achtergrondbelichting te verminderen.
- ▶ Draai de camera langzaam om goede videoclips te maken. Wanneer u te snel draait, worden video-opnamen onscherp en wazig.

## 11.3. Foto maken

- ▶ Druk wanneer u de foto in de display kunt zien, de ontspanner  eerst een beetje in.

De groene focusvelden (AF-velden) worden rood wanneer scherpstellen met autofocus niet lukt.



U ziet waarden voor de sluitertijd, het diafragma en de ISO-waarde.

- ▶ Druk de ontspanner volledig in om de foto te maken. De foto's worden als JPEG-bestanden opgeslagen.



Als de opname te wazig lijkt te worden, verschijnt bovendien het symbool . Houd in dat geval de camera rustig vast of gebruik een statief.



Selecteer met de  - toets  de focusinstelling 'Macro' om close-ups te maken.



## 11.3.1. Digitale stabilisator gebruiken





Met de digitale stabilisator kunt u bij slechte lichtomstandigheden betere opnamen maken en worden opnamen minder snel wazig.

- ▶ Selecteer in het cameramenu de optie **Stabilisator** en schakel deze functie hier in of uit.

## 11.3.2. Flits gebruiken

Wanneer er onvoldoende licht is voor de foto, kan de geïntegreerde flitser voor het vereiste extra licht zorgen.

Druk meerdere keren op de flitsertoets   om de volgende flitserinstellingen te selecteren:

|   |   |
|---|---|
|  | <b>AUTO:</b> de flitser wordt automatisch geactiveerd wanneer voor het maken van de opname extra belichting is vereist.   |
|  | Voorafgaand aan de eigenlijke flits worden met een voorflits rode ogen voorkomen. De camera detecteert de helderheid van de objecten en flitst alleen wanneer dat nodig is. |
|  | Flits altijd ingeschakeld.  |
|  | <b>„Slow Sync“:</b> de flitser wordt met langzame sluitertijd gesynchroniseerd.   |
|  | Flits altijd uitgeschakeld.   |

De flitser werkt alleen in de afzonderlijke modus of de zelfontspannermodus. Bij burstopnamen en video-opnamen kan de flitser niet worden gebruikt.

Door gebruik van de flitser neemt het stroomverbruik toe. Als de accu bijna leeg is, heeft de flitser meer tijd nodig om te laden.



## VOORZICHTIG!

### Gevaar voor verblinding

Gebruik de flitser niet wanneer u personen en dieren op korte afstand fotografeert. Het extreme licht kan verblinden en oogletsel veroorzaken.

- Houd ten minste 1 meter afstand aan.

### 11.3.3. Zoom - vergroten of verkleinen



De camera beschikt over een optische en een digitale zoom. De optische zoom wordt met behulp van de lens ingesteld, de digitale zoom wordt via het instellingenmenu geactiveerd.

- ▶ Duw de zoomhendel in de richting **+** / **-** .

De balk met de zoominstelling  wordt weergegeven.

**-**: het beeld wordt uitgezoomd ('groothoek'); de uitsnede wordt groter.

**+**: het beeld wordt ingezoomd ('telefoto'); de uitsnede wordt kleiner.

|  |   |
|--|---|
|  | Als de markering in het linkerdeel van de balk staat, wordt de optische zoom gebruikt.  |
|  | Als u opnieuw op <b>+</b> drukt, wordt de digitale zoom automatisch ingeschakeld. U kunt op 11 niveaus verder inzoomen. Hiervoor moet in het instellingenmenu de digitale zoom zijn ingeschakeld. |



Bij de digitale zoom wordt de grotere beelduitsnede door interpolatie vergroot; dit kan ten koste gaan van de beeldkwaliteit.

De digitale zoom is bij de volgende opnameopties en -modi uitgeschakeld:

- Opnemen van video's
- Portret
- Nachtsce`ne
- Nachtportret
- Romantisch portret
- Zelfportret
- Tegenlicht
- Snelle serie
- Alle special effects
- Panorama
- Aangepaste sce`ne
- Instelling ISO 6400
- Kinderen
- D-Lighting
- Zachte huidskleur

### 11.3.4. Focusmodus instellen

Met deze functie kunt u definiëren welk focustype bij het maken van een foto of video wordt gebruikt.

- ▶ Druk herhaaldelijk op de macrotoets   tot het symbool van de gewenste focusmodus wordt weergegeven.
- ▶ Druk ter bevestiging van de selectie op de toets **OK** .

De camera heeft vijf verschillende focusmodi:

#### **AF - Autofocus**

Met deze instelling wordt de focus van de camera automatisch ingesteld.



#### **- Macro**

Deze modus is vooral geschikt voor close-ups. In deze modus kunt u door fixering van de focus details vastleggen en ook bij een korte afstand scherpstellen op het onderwerp. Focusbereik bij benadering: vanaf circa 5 cm tot 50 cm.





#### **- Supermacro**

Deze modus is vooral geschikt voor close-ups. In deze modus kunt u door fixering van de focus details vastleggen en ook bij een korte afstand scherpstellen op het onderwerp. Focusbereik bij benadering: vanaf circa 3 cm tot 30 cm. Wanneer 'Supermacro' is ingesteld, kan niet worden gezoomd.

## - Oneindig

Bij deze instelling wordt de camera scherpgesteld op objecten die zich op grote afstand bevinden.



### **MF - Handmatige focus**

Wanneer u handmatige focus activeert, wordt midden in de display een vierkantje weergegeven. Daarna kunt u via de pijltoetsen  of  het beeld scherpstellen. Druk ter bevestiging op de toets **OK** wanneer u de juiste instelling hebt gevonden.

### **11.3.5. AE/AF - autofocusvergrendeling**

Met autofocusvergrendeling wordt de scherpte-instelling vastgelegd. Afhankelijk van de menu-instelling wordt ook de belichtingsinstelling vergrendeld.

Deze functie wordt bijvoorbeeld gebruikt wanneer u meerdere foto's wilt maken van een onderwerp dat niet beweegt of altijd op dezelfde afstand blijft.

► Druk op de toets   om de autofocusvergrendeling te activeren.



Wanneer de autofocusvergrendeling is geactiveerd, wordt naast de AF-aanduiding in de display een slotsymbool weergegeven.

De autofocusvergrendeling wordt gedeactiveerd wanneer:

- de zoomhendel  wordt bediend;
- er opnieuw op de toets   wordt gedrukt;
- er op een van de toetsen , , **MENU**  of  wordt gedrukt.

### **11.3.6. Belichtingscompensatie (EV)**

Door de belichtingswaarde (EV = Exposure Value) te compenseren, kunt u foto's aanpassen die zonder deze instelling te licht of te donker zouden worden.

Druk op de toets   om foto's met belichtingscompensatie te maken.

U kunt de waarde in 12 stappen tussen -2,0 en +2,0 EV instellen. In de display verschijnt een balk voor aanpassing van de belichting.

Gebruik bij weinig licht een positieve waarde en bij veel licht een negatieve waarde.

Gebruik de belichtingscompensatie niet wanneer er rond het onderwerp veel of juist weinig licht is of wanneer u de flitser gebruikt.



De ingestelde compensatie wordt als belichtingsinstelling in de display weergegeven.

### 11.3.7. Zelfontspanner

Druk op de toets   om met de zelfontspanner foto's te maken.

|                    |  |
|--------------------|--|
| <b>Uit</b>         | De functie is gedeactiveerd.   |
| <b>10 seconden</b> | De foto wordt 10 seconden na het indrukken van de ontspanner gemaakt.  |
| <b>2 seconden</b>  | De foto wordt 2 seconden na het indrukken van de ontspanner gemaakt.   |
| <b>Dubbel</b>      | Er worden 2 foto's gemaakt. De eerste 10 seconden en de tweede 12 seconden na het indrukken van de ontspanner. |







Wanneer de zelfontspanner is gestart, knippert het rode lampje boven het objectief.



De functie wordt automatisch gedeactiveerd na het maken van de opname(n).

## 11.4. Videoclips maken



- ▶ Druk op de toets   om meteen met de video-opname te starten. In de display verschijnt de opnametijd en de resterende opnametijd.
- ▶ Met de zoomhendel  - / + kunt u de beelduitsnede wijzigen.
- ▶ Druk op de toets   wanneer u de opname wilt onderbreken.
- ▶ Druk opnieuw op de toets  om de opname voort te zetten
- ▶ Druk opnieuw op de toets  om de opname te beëindigen.

Video-opnamen worden met geluid opgenomen.

Video-opnamen worden met geluid als AVI-bestand opgeslagen.



De digitale zoom is niet beschikbaar bij het opnemen van videoclips.

## 12. Opnamen bekijken/beluisteren

### 12.1. Opnamen afzonderlijk weergeven

U kunt de laatst gemaakte opnamen in de weergavemodus na elkaar weergeven.

- ▶ Druk op de toets  **11** om de weergavemodus te activeren.

In de display verschijnt de laatst gemaakte opname.

- ▶ Druk op de toets  of  **9** om de vorige of volgende opname te zien.

### 12.2. Opnamen als miniaturen weergeven

- ▶ Duw in de weergavemodus de zoomhendel **16** in de richting - om negen kleine miniaturen weer te geven.



- ▶ Druk de zoomtoets opnieuw in de richting - om 36 kleine miniaturen weer te geven.

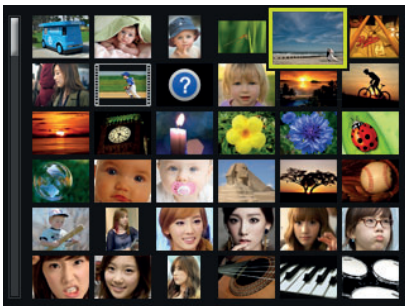

- ▶ Met de pijltoetsen ▲ of ▼, ◀ of ▶ 10 kunt u het gewenste bestand selecteren.
- ▶ Druk op de toets **OK** om de opname in de volledige schermweergave te bekijken.
- ▶ Duw de zoomhendel in de richting + om naar de volledige schermweergave terug te gaan.

Sommige miniaturen bevatten pictogrammen waarmee het bestandstype wordt aangegeven.

| Pictogram  | Meer informatie over het bestand | Betekenis   |
|--|----------------------------------|---|
|  | Beschadigd bestand               | Hiermee wordt aangegeven dat een bestand is beschadigd. |



### 12.2.1. Kalendermodus

- ▶ Duw in de weergavemodus de zoomhendel drie keer in de richting - om de kalendermodus te activeren.

Het eerste (foto- of video)bestand dat op de betreffende datum is gemaakt, verschijnt in de display.

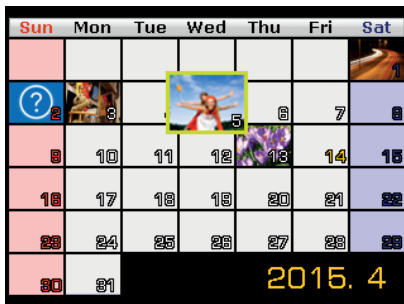

- ▶ Met de pijltoetsen ▲ of ▼, ◀ of ▶  kunt u de gewenste datum selecteren.
- ▶ Druk op de toets **OK** om de opname in de volledige schermweergave te bekijken.
- ▶ Druk de zoomhendel in de richting + om de kalendermodus af te sluiten en te rug te gaan naar het overzicht met opnamen.

## 12.2.2. Zoomen in foto's

Bij foto-opnamen kunt u afzonderlijke beeldduistsnedes bekijken.

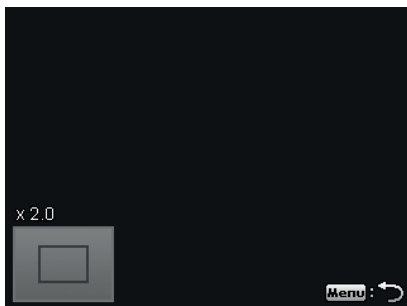



- ▶ Door in de volledige schermweergave de zoomhendel meerdere keren in de richting + te duwen, kan de beeldduistsnede tot het 12-voudige worden uitvergroot.
- ▶ Met de pijltoetsen ▲ ▼ ◀ of ▶ **9** verandert u de beeldduistsnede in de foto.
- ▶ Druk op de toets **MENU** **10** om naar de volledige schermweergave terug te gaan.

## 12.3. Videoclips bekijken of gesproken notities beluisteren

- ▶ Selecteer de gewenste opname.
- ▶ Druk op de toets **OK** **9** om de weergave te starten.
- ▶ Druk bij het weergeven van videoclips op de toets ◀ of ▶ om te starten met snel vooruit of achteruit spoelen.
- ▶ Duw de zoomhendel **16** in de richting + om het volume te verhogen.
- ▶ Duw de zoomhendel in de richting - om het volume te verlagen.
- ▶ Druk op de toets ▲ wanneer u de weergave wilt onderbreken.

- ▶ Druk opnieuw op de toets ▲ om de weergave te hervatten.
- ▶ Druk op de toets ▼ om de weergave te beëindigen.

## 12.4. Opnamen wissen

- ▶ Selecteer in de weergavemodus met de toetsen ◀ of ▶ een foto.
- ▶ Druk op de toets   om de menuopties voor de wisfunctie weer te geven.
- ▶ In de display verschijnt de melding '**Verwijderen**'. Selecteer met de toets ▲ of ▼ de optie '**Eén**' om de geselecteerde foto te wissen.
- ▶ Druk op de toets **OK** en bevestig de controlevraag. Selecteer de optie '**Annuleren**' om de functie te annuleren en druk ter bevestiging op **OK**.
- ▶ In de display wordt de volgende opname weergegeven.



Beveiligde bestanden kunnen niet worden gewist. In dat geval verschijnt de melding '**Bestand vergrendeld**' in de display.

Wanneer een geheugenkaart is geplaatst, kunt u alleen de bestanden wissen die op de geheugenkaart staan.

Wanneer de geheugenkaart is geblokkeerd, kunt u de bestanden die hierop staan niet wissen.

Een gewist bestand kan niet worden hersteld. Ga daarom voorzichtig te werk wanneer u bestanden wist.

## 13. Wifi-functie

Met de wifi-functie kunt u foto's en video's op deze camera direct overzetten naar andere apparaten, zoals smartphones of tablets, wanneer deze met elkaar zijn verbonden. Deze apparaten kunnen bovendien als afstandsbediening worden gebruikt. Op uw smartphone of tablet kunt u niet alleen video- en foto-opnamen weergeven, maar kunt u ook direct bestanden van de camera downloaden.

U kunt het wifi-menu alleen in de preview of enkelvoudige weergave openen door op de toets **WI-FI**  te drukken.

### 13.1. Camera met een smartphone verbinden



- ▶ Ga vóór gebruik van de wifi-modus naar de Google Play Store (voor Android-apparaten) of de App Store (voor iPhones) om de app **WiFi Camera** op uw smartphone te downloaden en te installeren.

Hiernaast ziet u het symbool van de app zodat u deze gemakkelijker kunt herkennen.



- ▶ Wanneer u een QR-codescanner op uw smartphone hebt geïnstalleerd, kunt u de app met behulp van de QR-code hiernaast downloaden.

- ▶ Schakel de camera in en druk op de toets **WI-FI**.
- ▶ Selecteer het menu **Afstandsbediening**.
- ▶ Schakel de wifi-functie op uw smartphone in. Ga naar de lijst met beschikbare netwerken en maak verbinding met de camerahotspot (de naam van de camera is standaard ingesteld op **Wi-Fi Camera**). Controleer of de smartphone zich in het wifi-bereik bevindt. Bevestig eventueel de melding dat de verbinding geen toegang tot internet biedt.

- ▶ Voer wanneer u zich voor het eerst aanmeldt, het standaardwachtwoord **12345678** voor de camerahotspot in.
- ▶ Open de app **WiFi Camera** zodra uw smartphone verbinding heeft met het netwerk van de camera.

Met de app kunt u de camera op afstand met de smartphone bedienen of foto's en video's van de camera downloaden en bekijken.

## 13.2. Wifi-functies

| Element                    | Beschrijving  |
|----------------------------|---|
| <b>Afstandsbediening</b>   | Via uw smartphone kunt u de camera bedienen voor het maken van foto's of het downloaden van bestanden. U kunt via de smartphone geen video-opnamen maken. |
| <b>Geotagopname</b>        | De tijd van de smartphone wordt met die van de camera gesynchroniseerd.<br>Bij een opname worden GPS-gegevens vastgelegd.                                 |
| <b>Gps-data downloaden</b> | De GPS-gegevens worden via uw smartphone gedownload om geotags aan foto's toe te voegen die op de camera zijn opgeslagen.                                 |
| <b>Naar app zenden</b>     | De foto's of video's van de camera worden op een smartphone geladen.  |



Tijdens de wifi-verbinding is de functie voor automatisch uitschakelen (energiebesparingsmodus) gedeactiveerd.

## 13.2.1. Afstandsbediening

Voer de onderstaande stappen uit om de afstandsbedieningsfunctie te gebruiken:

- ▶ Selecteer **Afstandsbediening** in het wifi-menu van de camera.
- ▶ De camera opent de stand-bymodus van de wifi-functie:



- ▶ Tik op de cameranaam in de netwerklijst van de smartphone.
- ▶ Open de app **WiFi Camera** op de smartphone en klik daarna op **Remote Shutter** (zelfontspanner van een opname) of **Camera Link** (beeld van de camera naar de smartphone overzetten):



### **Functie Remote Shutter**

Bij de functie **Remote Shutter** ziet u in de display van de camera de preview. Via de app kunt u bijvoorbeeld de volgende functies instellen: belichtingscompensatie, zelfontspanner, focus, beeldformaat, beeldkwaliteit en verschillende flitsfuncties. Ook kunt u gebruikmaken van de zoomfunctie.

### **Functie Camera Link**

Bij de functie **Camera Link** is de display van de camera uitgeschakeld.

Via de app kunt u afzonderlijke foto's of alle foto's van de camera naar de smartphone overzetten.



- ▶ Tik op de gewenste foto's om afzonderlijke foto's te selecteren en begin met het overzetten door op het symbool  te tikken.
- ▶ Tik voor het overzetten van alle foto's op **ALL** om alle foto's te selecteren. Tik opnieuw op **ALL** om met de gegevensoverdracht te starten.

### **13.2.2. Geotags opslaan**



- ▶ Schakel de locatie-informatie (GPS-functie) van de smartphone in.
- ▶ Selecteer **Afstandsbediening** in het wifi-menu van de camera.
- ▶ Open de app WiFi Camera op de smartphone en selecteer **Geotagging**.
- ▶ Druk op de registratietoets  om GPS-gegevens vast te leggen.

De **opname** wordt weergegeven en de registratietoets verandert in een stoptoets . Het aantal geregistreerde GPS-gegevens wordt eronder weergegeven. De datum en tijd van de camera worden met die van de smartphone gesynchroniseerd. De smartphone begint met de registratie van GPS-gegevens. Op de camera wordt het afstandsbedieningsvenster weergegeven.

- ▶ Druk op de stoptoets  om de registratie van GPS-gegevens te beëindigen.
- ▶ Druk op de toets **WI-FI**  om de verbinding tussen de camera en smartphone te verbreken.
- ▶ Klik in de appmelding op **OK** ter bevestiging dat de verbinding moet worden verbroken. Er kan worden doorgegaan met het opslaan van GPS-gegevens.



De GPS-gegevens worden één keer per minuut opgeslagen en in de foto's met dezelfde registratietijden geïmporteerd. Afwijkende gegevens worden niet geïmporteerd.

### 13.2.3. GPS-gegevens downloaden

Voer de volgende stappen uit om de geregistreerde locatiegegevens van de smartphone naar de camera over te zetten:

- ▶ Selecteer **Gps-data downloaden** in het wifi-menu van de camera.
- ▶ Tik op de cameranaam in de netwerklijst van de smartphone.
- ▶ Open op de smartphone de wifi-app van Silvercrest en open het menu **Geotagging**.
- ▶ Tik op de smartphone op **Upload to Camera**.

Het downloadvenster wordt op de camera weergegeven.

Op de smartphone wordt met een voortgangsbalk de status van de upload aangegeven.

- ▶ Bevestig of u de GPS-gegevens wilt behouden.



De wifi-verbinding wordt automatisch verbroken zodra de upload is voltooid. Op de camera wordt daarna weer de previewmodus of weergavemodus weergegeven.

- ▶ Geef op de pc de eigenschappen van de foto weer om de locatie-informatie van de foto te bekijken.

### 13.2.4. Foto's naar app overzetten

Ga als volgt te werk om foto's van de camera naar de app over te zetten:

- ▶ Selecteer **Verzenden naar app** in het wifi-menu van de camera.
- Op de camera worden miniatures weergegeven.
- ▶ Tik op de toets ◀ of ▶  om een foto op de camera te selecteren, en markeer de gewenste foto's vervolgens met de toets ▼ of ▲. Druk daarna ter bevestiging van de selectie op de toets **OK** .
  - ▶ Tik op de cameranaam in de netwerklijst van de smartphone.
  - ▶ Open de app **WiFi Camera** op de smartphone en bevestig de melding **Ontvang foto van de camera** door op **Start** te tikken om foto's op de smartphone te ontvangen.

De camera zet de foto's over. De ontvangen foto's worden op de smartphone weergegeven.

- ▶ Bevestig de melding **Overdracht voltooid** met **OK** (9d).

De wifi-verbinding wordt automatisch verbroken zodra de foto's zijn verzonden. Op de camera wordt daarna weer de previewmodus of weergavemodus weergegeven.









Vanwege compatibiliteitsproblemen kunnen video's niet naar iOS-apparaten (zoals een iPhone of iPad) worden verzonden.

- Alle camerafuncties worden gedeactiveerd zodra er wifi-verbinding is. De toetsen  **14**, **WI-FI** **13** en **MENU** **10** kunnen wel gewoon worden gebruikt.
- De wifi-functie werkt ook wanneer er geen geheugenkaart in de camera is geplaatst.

- De wifi-functie wordt automatisch gestopt:
  - Wanneer u op de toets **WI-FI** drukt;
  - Wanneer u op de toets **MENU** drukt om de wifi-modus te beëindigen en over te schakelen naar de preview voor foto's of de enkelvoudige weergave;
  - Wanneer het apparaat zich buiten het wifi-bereik bevindt;
  - Wanneer het apparaat op een pc, televisie of printer wordt aangesloten;
  - Wanneer er een geheugenkaart wordt geplaatst of verwijderd;
  - Wanneer de accu nog voor 10% ( $\pm 5\%$ ) is opgeladen.

## 14. Menu's

### 14.1. Navigeren in de menu's









- ▶ Druk op de toets **MENU**  om de menu's te openen.
- ▶ Selecteer met de pijltoetsen ◀ of ▶  het gewenste menu (  Foto/  Video/  Instellingen.
- ▶ Selecteer in het gewenste menu met de pijltoetsen ▲ of ▼ de instelling die u wilt wijzigen.
- ▶ Druk op de toets **OK** om het betreffende submenu te openen.
- ▶ Selecteer met de pijltoetsen ▼ of ▲ de instelling die u wilt wijzigen.
- ▶ Druk op de toets **OK** . Vervolgens wordt het betreffende submenu geopend.
- ▶ Selecteer met de pijltoetsen ▲ of ▼ de gewenste optie en druk ter bevestiging op de toets **OK**.
- ▶ Met de toets **MENU** kunt u op elk gewenst moment naar het vorige menu teruggaan.



Tijdens het opnemen van video's kunt u geen menu openen.









## 14.2. Opnamemenu

| Instelling         | Betekenis  |             |             |            |             |            |             |            |             |            |           |            |             |                    |             |                   |             |            |             |
|--------------------|--|-------------|-------------|------------|-------------|------------|-------------|------------|-------------|------------|-----------|------------|-------------|--------------------|-------------|-------------------|-------------|------------|-------------|
| <b>Scènemodus</b>  | Hier kunt u verschillende opnamemodi selecteren, zie "14.3. Opnamemodus" op blz. 164).   |             |             |            |             |            |             |            |             |            |           |            |             |                    |             |                   |             |            |             |
| <b>Fotoformaat</b> | <p>Hiermee kunt u de resolutie instellen voordat de opname wordt gestart. Wijziging van het beeldformaat heeft gevolgen voor het aantal foto's dat op de geheugenkaart kan worden opgeslagen. Hoe hoger de resolutie, hoe meer geheugenruimte nodig is.</p> <table data-bbox="357 504 813 1020"> <tbody> <tr> <td><b>20 M</b></td> <td>5152 x 3864</td> </tr> <tr> <td><b>8 M</b></td> <td>3264 x 2448</td> </tr> <tr> <td><b>5 M</b></td> <td>2592 x 1944</td> </tr> <tr> <td><b>3 M</b></td> <td>2048 x 1536</td> </tr> <tr> <td><b>VGA</b></td> <td>640 x 480</td> </tr> <tr> <td><b>3:2</b></td> <td>5152 x 3435</td> </tr> <tr> <td><b>16:9 (14 M)</b></td> <td>5152 x 2898</td> </tr> <tr> <td><b>16:9 (2 M)</b></td> <td>1920 x 1080</td> </tr> <tr> <td><b>1:1</b></td> <td>2992 x 2992</td> </tr> </tbody> </table> | <b>20 M</b> | 5152 x 3864 | <b>8 M</b> | 3264 x 2448 | <b>5 M</b> | 2592 x 1944 | <b>3 M</b> | 2048 x 1536 | <b>VGA</b> | 640 x 480 | <b>3:2</b> | 5152 x 3435 | <b>16:9 (14 M)</b> | 5152 x 2898 | <b>16:9 (2 M)</b> | 1920 x 1080 | <b>1:1</b> | 2992 x 2992 |
| <b>20 M</b>        | 5152 x 3864  |             |             |            |             |            |             |            |             |            |           |            |             |                    |             |                   |             |            |             |
| <b>8 M</b>         | 3264 x 2448  |             |             |            |             |            |             |            |             |            |           |            |             |                    |             |                   |             |            |             |
| <b>5 M</b>         | 2592 x 1944  |             |             |            |             |            |             |            |             |            |           |            |             |                    |             |                   |             |            |             |
| <b>3 M</b>         | 2048 x 1536  |             |             |            |             |            |             |            |             |            |           |            |             |                    |             |                   |             |            |             |
| <b>VGA</b>         | 640 x 480  |             |             |            |             |            |             |            |             |            |           |            |             |                    |             |                   |             |            |             |
| <b>3:2</b>         | 5152 x 3435  |             |             |            |             |            |             |            |             |            |           |            |             |                    |             |                   |             |            |             |
| <b>16:9 (14 M)</b> | 5152 x 2898  |             |             |            |             |            |             |            |             |            |           |            |             |                    |             |                   |             |            |             |
| <b>16:9 (2 M)</b>  | 1920 x 1080  |             |             |            |             |            |             |            |             |            |           |            |             |                    |             |                   |             |            |             |
| <b>1:1</b>         | 2992 x 2992  |             |             |            |             |            |             |            |             |            |           |            |             |                    |             |                   |             |            |             |

| Instelling  | Betekenis   |
|---|---|
| <p data-bbox="122 161 228 180"><b>Kwaliteit</b></p> <br><br> | <p data-bbox="306 161 919 249">Met de kwaliteit bepaalt u hoe de opgenomen bestanden worden gecomprimeerd. Hoe hoger de kwaliteit is, hoe meer geheugenruimte voor de opnamen nodig is.</p> <p data-bbox="306 262 567 280"><b>S.fijn</b>, hoogste kwaliteit.</p> <p data-bbox="306 293 593 312"><b>Fijn</b>, gemiddelde kwaliteit.</p> <p data-bbox="306 325 612 343"><b>Normaal</b>, normale kwaliteit.</p>  |
| <p data-bbox="114 469 236 488"><b>Witbalans</b></p>   | <p data-bbox="306 469 365 488"><b>AWB</b></p> <p data-bbox="306 507 923 558"><b>Automatische witbalans</b> - de witbalans wordt automatisch door de camera ingesteld.</p> <p data-bbox="306 570 923 658"><b>AWB-Shift</b> - handmatige witbalans. Druk in het menu AWB op de toets ► om de witbalans handmatig in te stellen. Gebruik hiervoor de pijltoetsen.</p> <p data-bbox="313 677 899 728"> <b>Daglicht</b> - perfect wanneer het licht en zonnig is.</p> <p data-bbox="313 747 826 797"> <b>Bewolkt</b> - perfect wanneer het bewolkt is.</p> <p data-bbox="313 816 933 898"> <b>Gloeilamp</b> - perfect voor opnamen binnenshuis met gloeilampen of halogeenverlichting zonder flitser</p> <p data-bbox="313 917 860 999"> <b>1 TL H</b> - perfect voor opnamen binnenshuis met blauwachtig licht.</p> <p data-bbox="313 1018 855 1099"> <b>2 TL L</b> - perfect voor opnamen binnenshuis met roodachtig licht.</p> |

| <b>Instelling</b> | <b>Betekenis</b>  |
|-------------------|---|
| <b>Witbalans</b>  | <p data-bbox="339 173 386 211"></p> <p data-bbox="398 199 954 388"><b>Aangepast</b> - wordt gebruikt wanneer de lichtbron niet kan worden aangegeven. Druk op <b>▶</b> (9c) zodat de camera afhankelijk van de omgeving automatisch de juiste instelling voor de witbalans zoekt. Hiervoor kunt u het beste de camera op een wit blad papier richten en vervolgens op de toets <b>▶</b> drukken.</p> <ul data-bbox="332 394 954 457" style="list-style-type: none"><li>▶ Bevestig de betreffende instelling aan het einde met de toets <b>OK</b> (9d).</li></ul> <p data-bbox="332 469 420 558"></p> <p data-bbox="436 463 933 520">Deze functie kan niet in alle opnamemodi worden gebruikt.</p> |

| Instelling                                | Betekenis   |
|---|---|
| <p><b>ISO</b><br/>(lichtgevoeligheid)</p> | <p>Deze instelling heeft invloed op de lichtgevoeligheid van de sensor. Bij een hogere waarde neemt de lichtgevoeligheid toe, maar dit leidt ook tot meer ruis, wat een negatief effect op de beeldkwaliteit kan hebben. Stel de ISO-waarde conform de omstandigheden in en kies een zo laag mogelijke waarde.</p> <p><b>Auto</b> - automatische ISO-waarde.</p> <p><b>ISO 100</b> - de gevoeligheid wordt ingesteld op ISO 100.</p> <p><b>ISO 200</b> - de gevoeligheid wordt ingesteld op ISO 200.</p> <p><b>ISO 400</b> - de gevoeligheid wordt ingesteld op ISO 400.</p> <p><b>ISO 800</b> - de gevoeligheid wordt ingesteld op ISO 800.</p> <p><b>ISO 1600</b> - de gevoeligheid wordt ingesteld op ISO 1600.</p> <p><b>ISO 3200</b> - de gevoeligheid wordt ingesteld op ISO 3200.</p> <p><b>ISO 6400</b> - de gevoeligheid wordt ingesteld op ISO 6400.</p> <p> Deze functie kan niet in alle opnamemodi worden gebruikt.</p> |
| <p><b>Maximum ISO auto</b></p>            | <p>Met deze functie kan de camera de ISO-waarde automatisch instellen tussen ISO 100 en de waarde die voor de maximale gevoeligheid is ingesteld, afhankelijk van de lichtomstandigheden. De beschikbare opties zijn 200, 400, 800 (standaard).</p>   |

| Instelling   | Betekenis   |
|--|---|
| <p><b>Meting</b></p>      | <p>Hier wordt de meetmethode voor het berekenen van de verlichting ingesteld:</p> <p><b>Multi</b> - de belichting wordt ingesteld op basis van de meetresultaten op meerdere plaatsen in het opnamegebied.</p> <p><b>Midden</b> - het licht van het hele opnamegebied wordt gemeten, maar aan de waarden rond het midden wordt meer gewicht toegekend.</p> <p><b>Spot</b> - de belichting wordt ingesteld op basis van één enkel meetresultaat in het midden van het beeld.</p>                       |
| <p><b>Belichting-bracket.</b></p>  | <p>Gebruik deze functie om foto's met uiteenlopende belichtingscompensatie te maken. Bij een belichtingsreeks worden 3 serie-opnamen in de onderstaande volgorde gemaakt: standaardbelichting, onderbelichting en overbelichting.</p> <p>De beschikbare instellingen zijn: Uit, <math>\pm 0.3</math>, <math>\pm 0.7</math> en <math>\pm 1.0</math>.</p>  Deze functie kan niet in alle opnamemodi worden gebruikt.   |
| <p><b>AF-gebied</b></p>     | <p>Hier selecteert u het AF-bereik (autofocus).</p> <p><b>Gezichtsvolg.</b> - gezichten worden automatisch herkend.</p> <p><b>Breed</b> – scherpstelling op een breed bereik.</p> <p><b>Midden</b> – scherpstelling op het midden.</p> <p><b>AF volgen</b> - de camera wordt bij beweging op het onderwerp scherpgesteld en blijft hierop gefocust.</p>  Deze functie kan niet in alle opnamemodi worden gebruikt. |

| Instelling         | Betekenis   |
|--------------------|---|
| <b>AF-lamp</b>     | <p>De functie AF-lampje maakt het mogelijk om zelfs foto's te maken wanneer het onderwerp niet goed is belicht.</p> <p>Wanneer het AF-lampje op 'Auto' is ingesteld, gaat het rode AF-lampje aan de voorkant van de camera branden wanneer de ontspanner half wordt ingedrukt, zodat de camera gemakkelijk kan scherpstellen.</p> <p>U kunt het AF-lampje op <b>AF<sup>o</sup></b> (<b>Auto</b>) instellen of uitschakelen <b>OFF</b> (<b>Uit</b>).</p> <p> Deze functie kan niet in alle opnamemodi worden gebruikt.</p>                        |
| <b>AE-L / AF-L</b> | <p>Met deze functie kunt u de belichting, de focus of beide bepalen door op de toets <b>AE/AF LOCK</b>  te drukken. Met de toets <b>AE/AF LOCK</b> kunt u de volgende functies instellen:</p> <p><b>AE-L</b> - belichting vergrendelen/ontgrendelen.</p> <p><b>AF-L</b> - focus vergrendelen/ontgrendelen.</p> <p><b>AE-L &amp; AF-L</b> - belichting en focus vergrendelen/ontgrendelen.</p> <p> Deze functie kan niet in alle opnamemodi worden gebruikt.</p> |



| Instelling             | Betekenis  |
|------------------------|--|
| <b>Digitale zoom</b>   | <p>Met deze functie bedient u de modus Digitale zoom van de camera.</p> <p>De camera vergroot de foto eerst door gebruik te maken van optische zoom. Wanneer de zoomschaal hoger is dan de optische zoom, gebruikt de camera de digitale zoom.</p> <p> Deze functie kan niet in alle opnamemodi worden gebruikt.</p>                          |
| <b>Datumstempel</b>    | <p>Hier kunt u instellen dat de datum en tijd op de foto's worden afgedrukt.</p> <ul style="list-style-type: none"> <li>• <b>Datum</b></li> <li>• <b>Datum&amp;Tijd</b></li> <li>• <b>Uit</b></li> </ul>   |
| <b>Auto weergave</b>   | <p>Na de opname wordt de gemaakte foto gedurende een paar seconden weergegeven. Deze functie kunt u in- of uitschakelen.</p>   |
| <b>Knipperdetectie</b> | <p>Wanneer wordt gedetecteerd dat iemand knippert, worden in de display de opties <b>Sparen</b> of <b>Annuleren</b> weergegeven.</p> <p>Druk op <b>Sparen</b> om op te slaan of op <b>Annuleren</b> om te annuleren.</p> <p> De knipperdetectie wordt alleen in het weergavemenu weergegeven wanneer gezichtsherkenning is geactiveerd.</p> |



| Instelling          | Betekenis  |
|---------------------|--|
| <b>Rasterlijn</b>   | Met beeldindelingslijnen kunt u de foto gemakkelijk inde-<br>len. Met <b>Aan</b> en <b>Uit</b> kunt u deze functie in- en uitschake-<br>len. |
| <b>Stabilisator</b> | De stabilisator helpt voorkomen dat foto's door beweging<br>wazig worden.<br>Hier kunt u de stabilisator in- of uitschakelen.                |

### 14.3. Opnamemodus

In bepaalde omstandigheden of voor bepaalde onderwerpen kunt u een vooraf ingestelde opnamemodus gebruiken. Daardoor hoeft u dit niet meer handmatig in te stellen.







Wanneer u een keuze hebt gemaakt, wordt de geselecteerde modus (met uitzondering van de spraakopnamemodus) onder **Scènemodus** boven aan het functieme-  
nu toegevoegd.

De volgende opnamemodi zijn beschikbaar:

| Symbool  | Instelling                | Betekenis  |
|--|---------------------------|--|
|   | <b>Intelligente Scène</b> | De camera analyseert de opnamecondities en schakelt automatisch over naar de geschikte scènemodus.         |
|  | <b>Programma</b>          | De juiste opname-instellingen, zoals belichtingstijd en diafragma waarde, worden automatisch geselecteerd. |

| <b>Symbol</b>   | <b>Instelling</b>    | <b>Betekenis</b>  |
|---|----------------------|---|
| <p>Bij de volgende speciale opnamestijlen kunt u sommige instellingen (zoals flitser, macro) niet wijzigen. Dat komt omdat ze vooraf zijn gedefinieerd voor de opnamestijl.</p> |                      |   |
|    | <b>Portret</b>       | De achtergrond wordt minder scherp en er wordt op het midden scherpgesteld. |
|    | <b>Landschap</b>     | Geschikt voor uitgestrekte landschappen.                                    |
|    | <b>Zonsondergang</b> | De rode kleurtoon wordt versterkt voor opnamen van zonsondergangen.         |
|    | <b>Tegenlicht</b>    | De instelling bij 'Meting' wordt aan het tegenlicht aangepast.              |
|    | <b>Kinderen</b>      | Geschikt voor opnamen van personen die bewegen.                             |
|    | <b>Nachtscène</b>    | De instellingen voor het maken van nachtfoto's worden geoptimaliseerd.      |
|    | <b>Vuurwerk</b>      | Er wordt een kortere sluitertijd ingesteld voor burstopnamen.               |
|   | <b>Sneeuw</b>        | Geschikt voor opnamen op het strand en in de sneeuw.                        |
|    | <b>Sport</b>         | Geschikt voor het maken van foto's bij snel bewegende objecten.             |







| Symbol  | Instelling            | Betekenis   |
|---|-----------------------|---|
|    | <b>Feestje</b>        | Geschikt voor opnamen binnenshuis en van feesten.   |
|    | <b>Kaars</b>          | Geschikt voor het maken van opnamen in warm licht.  |
|    | <b>Nachtportret</b>   | Geschikt voor portretopnamen tegen een donkere achtergrond.   |
|    | <b>Zachte huid</b>    | Zorgt voor foto's met vloeiende overgangen en zachte kleuren.   |
|    | <b>Stromend water</b> | Zorgt voor een egaal effect bij snelle bewegingen.  |
|    | <b>Voedsel</b>        | Er wordt een hogere kleurverzadiging ingesteld.   |
|    | <b>Liefdesportret</b> | Met behulp van gezichtsherkenning worden gezichten automatisch herkend, zodat u zonder hulp van anderen portretten kunt maken. Wanneer meer dan twee gezichten worden herkend, wordt automatisch de autofocus geactiveerd. Er wordt gestart met aftellen en de foto wordt na twee seconden gemaakt. |
|  | <b>Zelfportret</b>    | De zoom wordt op groothoek ingesteld. Wanneer een gezicht is herkend, wordt automatisch de autofocus geactiveerd en klinkt een geluidssignaal. Er wordt 2 seconden afgewacht, waarna de foto wordt gemaakt.   |

| Symbol  | Instelling            | Betekenis  |
|---|-----------------------|--|
|    | <b>D-Lighting</b>     | Met deze functie wordt het dynamische bereik met hogere helderheids- en contrastwaarden verhoogd.  |
|    | <b>Tijdvertraging</b> | Met deze functie wordt gedurende een vooraf ingestelde tijd een serie foto's gemaakt.  |
|    | <b>Panorama</b>       | Gebruik deze functie om een panoramafoto te maken door de camera te zwenken of draaien (zie "14.3.2. Panorama-opnamen" op blz. 170).   |
| <b>ART</b>  | <b>Kunsteffect</b>    | Met deze functie worden diverse special effects op de foto toegepast (zie "14.3.1. Modus voor special effects" op blz. 168).   |
|    | <b>Burst</b>          | Bij deze instelling maakt de camera een reeks foto's zolang u de ontspanner ingedrukt houdt.   |
|    | <b>Snelle burst</b>   | Bij deze instelling maakt de camera een reeks van 30 foto's.   |
|  | <b>GIF vastleggen</b> | Gebruik deze functie om een vooraf ingesteld aantal foto's in een bepaald interval te maken. Deze foto's worden samengevoegd tot een bewegend GIF-bestand en worden niet afzonderlijk opgeslagen. Druk in deze modus op de toets <b>OK</b>  om de instellingen te definiëren. |

## 14.3.1. Modus voor special effects

- ▶ Druk op de toets **MENU**  en selecteer in het opnamemenu voor foto's de optie **Kunsteffect**.
- ▶ Daarna verschijnt in het opnamemenu onder **Scènemodus** de optie **Kunsteffect**.





De volgende instellingen zijn mogelijk:

| Symbool   | Instelling             | Betekenis   |
|---|------------------------|---|
|    | <b>Artistiek</b>       | Er worden foto's gemaakt met oververzadigde kleuren, ongelijkmatige belichting of wazigheid.  |
|    | <b>Zachte focus</b>    | Er wordt een lichtsluier om het gefotografeerde onderwerp weergegeven om een soffocuseffect te bereiken.  |
|    | <b>Lichte tonen</b>    | Het contrast wordt verlaagd voor een rustige, ontspannen sfeer.   |
|    | <b>Levendig</b>        | De foto krijgt meer contrast en verzadiging om krachtige kleuren sterker te accentueren.  |
|    | <b>Miniatuureffect</b> | Delen van de foto worden onscherp gemaakt, zodat het lijkt of u naar een miniatuur kijkt. Het wordt aanbevolen om een groothoekopname te maken om het miniatuureffect te simuleren. |
|  | <b>Visooglens</b>      | De foto wordt halfbolvormig.  |
|  | <b>Astraal</b>         | De foto wordt voorzien van stervormige lichtreflecties.   |



| Symbool   | Instelling                  | Betekenis   |
|---|-----------------------------|---|
|    | <b>Poster</b>               | De foto wordt gemaakt met het effect van een oude poster of illustratie.          |
|    | <b>Imposante kunst</b>      | De foto krijgt een dramatisch contrast.   |
|    | <b>Zwart-wit</b>            | Foto's worden in zwart-wit gemaakt.   |
|    | <b>Sepia</b>                | Foto's worden in sepiakleurtonen gemaakt.   |
|    | <b>Kleuraccent (rood)</b>   | Toepassing van de rode kleurtoon, terwijl de rest van de scène zwart-wit wordt.   |
|    | <b>Kleuraccent (oranje)</b> | Toepassing van de oranje kleurtoon, terwijl de rest van de scène zwart-wit wordt. |
|    | <b>Kleuraccent (geel)</b>   | Toepassing van de gele kleurtoon, terwijl de rest van de scène zwart-wit wordt.   |
|    | <b>Kleuraccent (groen)</b>  | Toepassing van de groene kleurtoon, terwijl de rest van de scène zwart-wit wordt. |
|  | <b>Kleuraccent (blauw)</b>  | Toepassing van de blauwe kleurtoon, terwijl de rest van de scène zwart-wit wordt. |
|  | <b>Kleuraccent (paars)</b>  | Toepassing van de paarse kleurtoon, terwijl de rest van de scène zwart-wit wordt. |

## 14.3.2. Panorama-opnamen

Met deze functie kunt u een panoramafoto maken. De camera ondersteunt dit met hulpafbeeldingen en een automatisch werkende ontspanner.

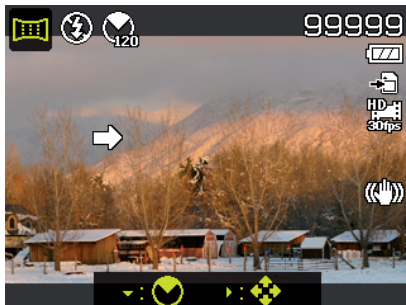
- ▶ Selecteer in de opnamemodus de optie . Links boven in de display verschijnt het symbool voor de modus Panorama .
- ▶ Druk op de toets   om het selectiemenu voor het aantal graden voor de panoramafoto te openen.



- ▶ Selecteer met de toetsen  (9b) of  (9e) de gewenste waarde. U kunt kiezen uit **120°**, **180°** en **360°**.
- ▶ Druk ter bevestiging van de selectie op de toets **OK** .

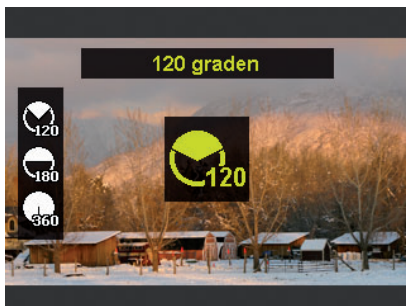



- ▶ Druk op de toets **9** om het selectiemenu voor de opname-richting van de panoramafoto te openen.
- ▶ Selecteer met de toetsen **◀** of **▶** de gewenste richting:  
**Links naar rechts**  
**Beneden naar boven**  
**Boven naar beneden**  
**Rechts naar links**
- ▶ Druk ter bevestiging van de selectie op de toets **OK**.
- ▶ Druk de ontspanner helemaal in om met de opname te starten.

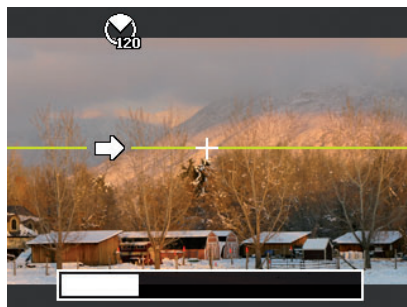

# SILVERCREST®

- ▶ Zodra de opname begint, wordt in het midden van de display een wit kruis weergegeven. Eveneens in het midden van de display verschijnt, afhankelijk van de geselecteerde richting, een horizontale of verticale gele lijn die dient voor het richten van de camera.

Aan de rand van de foto wordt een opnamebalk weergegeven die tijdens de opname wordt gevuld.

- ▶ Voor een ideale panorama-opname moet de gele geleidingslijn altijd horizontaal of verticaal door het positiekruis lopen.



- ▶ Zodra de opnamebalk volledig is gevuld, is de opname voltooid en wordt de foto opgeslagen.



De volgende instellingen liggen voor de panoramafunctie vast en kunnen niet worden gewijzigd:

- De flitser is altijd uit.
- De zelfontspanner is uitgeschakeld.
- Autofocus is actief.
- Het autofocusbereik is op **Breed** ingesteld.

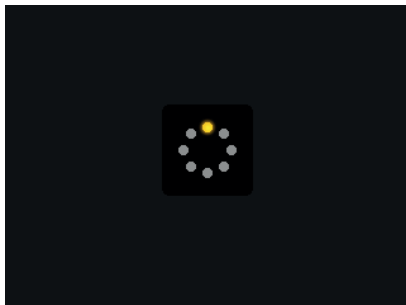

### 14.3.3. Kinderenmodus gebruiken



Het is heel lastig om kinderen goed op de foto te krijgen omdat ze bijna altijd bewegen en de foto daardoor wazig wordt. Gebruik voor foto's van kinderen de kinderenmodus.

In deze modus wordt een snellere sluitertijd gebruikt en wordt altijd op het bewegende onderwerp scherpgesteld.

- ▶ Selecteer in de opnamemodus de optie .
- ▶ Druk ter bevestiging van de selectie op de toets **OK** .
- ▶ Stel de focus van de camera op het onderwerp in en druk op de ontspanner.

### 14.3.4. Sportmodus gebruiken

Er kunnen vaak alleen met korte sluitertijden sportfoto's van een bewegend onderwerp worden gemaakt. Hier is de sportmodus bij uitstek geschikt. In deze modus maakt de camera foto's met een extreem korte sluitertijd.

- ▶ Selecteer in de opnamemodus de optie .
- ▶ Druk ter bevestiging van de selectie op de toets **OK** .
- ▶ Stel de focus van de camera op het onderwerp in en druk op de ontspanner.



### 14.3.5. Feestjmodus gebruiken

Voor foto's van groepen kunt u de partymodus gebruiken.

- ▶ Selecteer in de opnamemodus de optie .
- ▶ Druk ter bevestiging van de selectie op de toets **OK** .
- ▶ Stel de focus van de camera op het onderwerp in en druk op de ontspanner.
- ▶ Geniet van het feest.

## 14.3.6. Modus 'Zachte huid' gebruiken







In deze modus detecteert de camera huidskleurige delen van het onderwerp, bijvoorbeeld het gezicht, en bewerkt de foto zodat de huid er zachter uitziet.

- ▶ Selecteer in de opnamemodus de optie .
- ▶ Druk ter bevestiging van de selectie op de toets **OK** .
- ▶ Stel de focus van de camera op het onderwerp in en druk op de ontspanner.

## 14.3.7. Functie Versnelde opname gebruiken

Met deze functie maakt u foto's met een vooraf ingesteld interval. Deze opnamen worden dan samengevoegd tot één video.

Activeer de functie Versnelde opname als volgt:

- ▶ Selecteer in de opnamemodus de functie .
- ▶ Open met de toets   het menu met opties.
- ▶ Selecteer met de toetsen  of  een interval dat tussen twee opnamen moet liggen. U kunt kiezen uit de volgende instellingen: 30 seconden, 1 minuut, 5 minuten, 10 minuten, 30 minuten en 60 minuten.
- ▶ Druk ter bevestiging van de selectie op de toets **OK** .
- ▶ Stel de focus van de camera op het gewenste onderwerp in.



- ▶ Druk de ontspanner helemaal in om met de opname te starten.  
De camera maakt nu een aantal foto's met het vooraf gedefinieerde interval.
- ▶ Druk de ontspanner opnieuw in om de opname te stoppen.

De camera voegt de foto's nu samen tot één video die u in het weergavemenu vindt.





De display wordt tussen de foto's door uitgeschakeld om stroom te besparen; alleen het groene controlelampje knippert.



De video wordt met een beeldsnelheid van 10 bps opgenomen. Dat wil zeggen dat van 10 foto's één seconde video wordt gemaakt.

Het is raadzaam een statief of driepoot te gebruiken, zodat de foto altijd vanuit dezelfde hoek en zonder beweging kan worden gemaakt. De display wordt tussen twee foto's door uitgeschakeld zodat er zo lang mogelijk foto's kunnen worden gemaakt.

## 14.4. Het opnamemenu voor video's

- ▶ Druk in de opnamemodus op de toets **MENU** .
- ▶ Selecteer met de pijltoetsen ◀ of ▶  het opnamemenu voor video's.
- ▶ Selecteer met de pijltoetsen ▼ of ▲ de instelling die u wilt wijzigen.
- ▶ Druk op de toets **OK**  om het betreffende submenu te openen.
- ▶ Selecteer met de pijltoetsen ▼ of ▲ de gewenste optie en druk ter bevestiging op de toets **OK**.
- ▶ Met de toets **MENU** kunt u op elk gewenst moment naar het vorige menu teruggaan.



| <b>Instelling</b>       | <b>Symbol</b>  | <b>Betekenis</b>  |
|-------------------------|--|---|
| <b>Filmmodus</b>        | De kwaliteit van het beeld wordt bepaald door de resolutie. Hoe hoger de resolutie, hoe meer geheugenruimte nodig is voor een opname.  |   |
|                         | <b>720p30</b>  | Videoresolutie 1280x720<br>30 beelden per seconde (bij gebruik van een Class 10 SDHC-geheugenkaart) |
|                         | <b>VGAp30</b>  | Videoresolutie 640x480<br>30 beelden per seconde  |
| <b>Vooropname</b>       | U kunt de eerste drie seconden van een actie opnemen die u anders misschien zou missen. Wanneer deze functie is ingeschakeld, begint de camera automatisch met de video-opname voordat de ontspanner volledig wordt ingedrukt. |   |
| <b>Wikkelen snijden</b> | Met deze functie worden geluiden van de wind bij de video-opname verminderd.   |   |
| <b>Continu AF</b>       | Met deze functie kunt u video's met de autofocusmethode opnemen. Mogelijke instellingen zijn <b>Aan</b> en <b>Uit</b>  |   |

## 14.5. Instellingenmenu



| Instelling              | Betekenis  |
|-------------------------|--|
| <b>Geluiden</b>         | Hier kunt u het startgeluid uitschakelen of hiervoor uit 3 verschillende geluidssignalen kiezen. Verder kunt u het geluidssignaal en het geluid voor de ontspanner inschakelen en het volume voor alle geluidssignalen instellen.  |
| <b>Stroombesp.</b>      | <p>Om energie te besparen wordt de camera na de geselecteerde tijd automatisch uitgeschakeld. Selecteer <b>1 min, 3 min</b> of <b>5 min</b>.</p> <p>De energiebesparingsfunctie is niet actief:</p> <ul style="list-style-type: none"> <li>• tijdens de opname van audio- en videoclips;</li> <li>• tijdens de weergave van foto's, videoclips en audio-opnamen;</li> <li>• terwijl de camera via de USB-aansluiting met een ander apparaat is verbonden.</li> </ul> |
| <b>Datum &amp; tijd</b> | Hier kunt u de datum en de tijd instellen en de datumnotatie selecteren (zie "9.7. Taal en datum/tijd instellen" op blz. 130).   |
| <b>Taal</b>             | Hier kunt u de taal van het menu selecteren (zie "9.7. Taal en datum/tijd instellen" op blz. 130).   |
| <b>Weergavemodus</b>    | <p><b>Aan:</b> In de weergavemodus worden de datum en tijd weergegeven.</p> <p>In de opnamemodus worden alleen de belangrijkste instellingen weergegeven.</p> <p><b>Gedetailleerde info:</b> in de weergave- en opnamemodus wordt alle informatie weergegeven.</p> <p><b>Uit:</b> in de weergave- en opnamemodus wordt geen informatie weergegeven.</p>  |



| Instelling              | Betekenis   |
|-------------------------|---|
| <b>LCD-Helderheid</b>   | <p>Hier kunt u de helderheid van de display instellen.</p> <p><b>Auto:</b> de helderheid wordt automatisch ingesteld.</p> <p><b>Helder:</b> de display heeft een grotere helderheid.</p> <p><b>Normaal:</b> standaardhelderheid.</p>  |
| <b>Formatteren</b>      | <p>Hiermee wordt de geheugenkaart of het interne geheugen geformatteerd. Daarbij worden alle opnamen verwijderd.</p> <p> Bij het formatteren van het geheugen worden alle opgeslagen gegevens gewist.</p> <p>Controleer of het geheugen of de SD-kaart geen belangrijke gegevens bevatten.</p> |
| <b>Alles herstellen</b> | <p>Hier kunt u alle instellingen terugzetten naar de fabriekswaarden. Beantwoord hierbij de controlevraag met <b>Ja</b>. De volgende instellingen worden niet teruggezet:</p> <ul style="list-style-type: none"><li>• Datum en tijd</li><li>• Taal</li><li>• Tv-systeem</li></ul>   |





| Instelling                       | Betekenis   |
|----------------------------------|---|
| <p><b>Wi-Fi-instellingen</b></p> | <p>De wifi-instellingen bestaan uit de cameranaam en een wachtwoord. Met de navigatieknop kunt u de cursor verplaatsen en met de toets OK (9d) kunt u letters of cijfers selecteren.</p> <p>De standaardcameranaam is <b>Wi-Fi Camera</b>. Deze naam telt 1 tot 32 alfanumerieke tekens. U kunt deze naam wijzigen. Er wordt onderscheid gemaakt tussen hoofdletters en kleine letters.</p> <p>Het standaardwachtwoord is <b>12345678</b>. Het wachtwoord bestaat uit 8 tot 16 alfanumerieke tekens. Er wordt onderscheid gemaakt tussen hoofdletters en kleine letters.</p> <p> Wijzig bij in gebruiknaam van de camera zowel de cameranaam als het wachtwoord.</p> <p>met de  Er kan altijd maar één smartphone camera worden verbonden. Het is gelijk met twee smartphones tegelijk ding te maken.</p> <p>niet mo-<br/>verbin-</p> |

## 14.6. Weergavemenu





- ▶ Druk in de weergavemodus op de toets **MENU** .
- ▶ Selecteer met de pijltoetsen ◀ of ▶  het weergavemenu.
- ▶ Selecteer met de pijltoetsen ▲ of ▼ de instelling die u wilt wijzigen.
- ▶ Druk op de toets **OK**  om het betreffende submenu te openen.
- ▶ Selecteer met de pijltoetsen ▲ of ▼ de gewenste optie en druk ter bevestiging op de toets **OK**.
- ▶ Met de toets **MENU** kunt u op elk gewenst moment naar het vorige menu teruggaan.



| Instelling        | Betekenis   |
|-------------------|---|
| <b>Diashow</b>    | U kunt de opnamen als diavoorstelling weergeven.  |
| <b>Beveiligen</b> | <p>Met deze functie beveiligt u de opnamen tegen per ongeluk wissen.</p> <p>De volgende opties zijn beschikbaar:</p> <p><b>Eén:</b> één opname beveiligen</p> <p><b>Multi:</b> meerdere opnamen beveiligen die u bij de miniaturen selecteert.</p> <ul style="list-style-type: none"><li>▶ Selecteer in het submenu van Beveiligen de optie 'Multi'; alle gemaakte foto's worden als miniaturen in de display weergegeven.</li><li>▶ Selecteer met de toetsen ◀ of ▶ een foto.</li><li>▶ Druk op de toets ▲ of ▼ zodra het gewenste bestand is geselecteerd. Daarmee markeert u het bestand of heft u de markering op.</li><li>▶ Herhaal de vorige stap totdat u alle foto's hebt gemarkeerd die u wilt beveiligen of verwijderen.</li><li>▶ Druk op de toets <b>OK</b>  om de selectie te bevestigen en naar het weergavemenu terug te gaan.</li><li>▶ Druk op de toets <b>MENU</b>  om de bewerking te annuleren en zonder wijzigingen naar het weergavemenu terug te gaan.</li></ul> <p><b>Alles vergr.:</b> alle opnamen beveiligen</p> <p><b>Alles ontgr.:</b> de beveiliging van alle opnamen opheffen.</p> |

| Instelling                   | Betekenis  |
|------------------------------|--|
| <p><b>Spraakmemo</b></p>     | <p>Bij elke gemaakte foto kunt u een gesproken notitie opslaan.</p> <ul style="list-style-type: none"> <li>▶ Selecteer een foto waarvoor u een gesproken notitie wilt maken.</li> <li>▶ Druk op de toets <b>MENU</b>  en selecteer de optie 'Sprachnotiz'.</li> <li>▶ Selecteer <b>START</b> en druk vervolgens op de toets <b>OK</b> om de opname te starten.</li> <li>▶ Druk opnieuw op de toets <b>OK</b> om de opname te beëindigen.</li> </ul> <p>Een gesproken notitie kan maximaal 30 seconden lang zijn. De resterende tijd wordt in de display weergegeven. Als er al een gesproken notitie voor de geselecteerde foto bestaat, wordt deze overschreven.</p> |
| <p><b>Filtereffecten</b></p> | <p>De functie voor filtereffecten is alleen te gebruiken bij de beeldverhouding 4:3 met andere artistieke effecten. Foto's die met deze functie zijn bewerkt, worden als nieuwe bestanden opgeslagen.</p> <p><b>Zacht:</b> hiermee wordt de foto vervaagd.</p> <p><b>Kleurnadruk:</b> toepassing van de kleurtoon, terwijl de rest van de scène zwart-wit wordt.</p> <p><b>Levendig:</b> de foto krijgt meer contrast en verzadiging om krachtige kleuren sterker te accentueren.</p> <p><b>Miniatuureffect:</b> delen van de foto worden onscherp waardoor het lijkt of u naar een miniatuur kijkt.</p>   |

| Instelling            | Betekenis   |
|-----------------------|---|
| <b>Filtereffecten</b> | <p><b>Astraal:</b> lichte delen van de foto worden voorzien van sterretjes.</p> <p><b>Imposante kunst:</b> de foto krijgt een dramatisch effect.</p> <p><b>Schilderij:</b> de foto wordt omgezet in een lijntekening met kleuraccenten.</p> <p><b>Negatief:</b> de kleuren van de foto worden omgedraaid.</p> <p><b>Zwart-wit:</b> zwart-wit.</p> <p><b>Mozaïek:</b> de foto wordt in pixels weergegeven.</p> <p><b>Sepia:</b> de foto krijgt sepiakleuren.</p>   |
| <b>Bijsnijden</b>     | <p>Met deze functie kunt u een beelduitsnede selecteren en de foto tot dat formaat bijsnijden. De rand die in de display niet te zien is, wordt gewist.</p> <ul style="list-style-type: none"><li>▶ Selecteer een foto die u wilt bijsnijden.</li><li>▶ Open het menu 'Bijsnijden'.</li><li>▶ Wijzig het bijsnijdkader door de zoomhendel te draaien.</li><li>▶ Verplaats het bijsnijdkader met de pijltoetsen ◀, ▶, ▲ en ▼.</li><li>▶ Druk op de toets <b>OK</b> en selecteer <b>Ja</b> om de wijzigingen op te slaan.</li></ul> <p> De functie voor bijsnijden is niet voor opnamen met beeldformaat VGA beschikbaar.</p> <p>U kunt het aangepaste bestand opslaan. Er wordt een extra bestand gemaakt en het originele bestand blijft behouden.</p> |

| <b>Instelling</b>        | <b>Betekenis</b>  |
|--------------------------|---|
| <b>Formaat aanpassen</b> | <p>U kunt de resolutie van foto's verlagen en daardoor het bestand comprimeren:</p> <ul style="list-style-type: none"><li>• 640</li><li>• 320</li><li>• 160</li></ul> <p>U kunt het aangepaste bestand opslaan. Er wordt een extra bestand gemaakt en het originele bestand blijft behouden. De resolutie van de foto in VGA kan niet worden aangepast.</p>   |
| <b>Startbeeld</b>        | <p>U kunt selecteren welk startscherm na het inschakelen van de camera in de display wordt weergegeven.</p> <p>U kunt kiezen voor:</p> <p><b>Systeem:</b> het standaardsteedscherm wordt weergegeven.</p> <p><b>Mijn beeld:</b> de geselecteerde foto wordt weergegeven.</p> <p><b>Uit:</b> er wordt geen foto weergegeven.</p> <p>Selecteer met ▲  of ▼ de optie 'Mein Bild'.</p> <p>Selecteer met ◀ of ▶ de foto en druk ter bevestiging op <b>OK</b>.</p> |

| Instelling      | Betekenis  |
|-----------------|--|
| <b>DPOF</b>     | <p>DPOF staat voor 'digital print order format'.</p> <p>U kunt hier afdrukinstellingen definiëren voor foto's die u door een fotostudio of op een DPOF-compatibele printer laat afdrucken. Met een DPOF-compatibele printer kunt u de foto's meteen afdrucken zonder ze eerst op de computer te zetten.</p> <p>U kunt één foto of alle foto's afdrucken of de DPOF-instellingen opnieuw instellen.</p> <ul style="list-style-type: none"><li>▶ Met de toetsen ▲ of ▼  kunt u het aantal exemplaren voor elke foto instellen.</li><li>▶ Druk ter bevestiging van het aantal op de toets <b>OK</b> .</li><li>▶ Stel in het volgende venster de opties voor '<b>Datum</b>' en '<b>Info</b>' in.</li></ul> <p>De functie '<b>Datum</b>' of '<b>Info</b>' wordt met de toetsen ◀ of ▶  in- of uitgeschakeld.</p> <p> U kunt bij DPOF maximaal 9 exemplaren opslaan. Wanneer u 0 exemplaren instelt, wordt de DPOF-instelling van de foto automatisch gedeactiveerd.</p> |
| <b>Kopieren</b> | Gebruik deze functie om foto's van het interne geheugen naar de geheugenkaart te kopiëren of andersom.   |

| <b>Instelling</b>   | <b>Betekenis</b>  |
|---------------------|---|
| <b>Film plakken</b> | <p>Gebruik deze functie om twee video's met dezelfde specificaties (videoformaat en fps) samen te voegen tot één video.</p> <ul style="list-style-type: none"><li>▶ Selecteer hiervoor eerst een video.</li><li>▶ Druk op <b>MENU</b> om het weergavemenu te openen.</li><li>▶ Druk op <b>Film plakken</b>. De video's met dezelfde specificaties en de originele video worden op de lcd-monitor weergegeven.</li><li>▶ Gebruik de toetsen ◀ of ▶  om te zoeken en de toetsen ▲ of ▼ om de tweede video te selecteren of deselecteren.</li><li>▶ Druk op de toets <b>OK</b>  en vervolgens op <b>Ja</b> om de video aan het einde van de originele video toe te voegen en deze te overschrijven.</li></ul> <p> De gecombineerde video mag in totaal niet langer zijn dan 30 minuten.<br/>Na combinatie van de video's is de tweede video niet meer als afzonderlijk bestand beschikbaar.</p> |

| <b>Instelling</b>          | <b>Betekenis</b>   |
|----------------------------|--|
| <b>Gezicht retoucheren</b> | <p>Deze functie kan alleen voor foto's worden gebruikt die met gezichtsherkenning zijn gemaakt (bijvoorbeeld met de geactiveerde opnamemodus <b>Porträt</b>).</p> <p>Wanneer er meer dan twee gezichten op de foto staan, moet u met de pijltoetsen eerst een gezicht selecteren.</p> <p>De volgende parameters kunnen worden gewijzigd.</p> <p><b>Egaliseren, Helder maken</b>, ogen vergroten (<b>Grotere ogen</b>). Daarbij kunt u de parameters wijzigen van '0' (geen verandering) tot 3 (meeste verandering).</p> <p>Er kunnen een of meer gezichten worden geretoucheerd. Alle functies worden weer op '0' ingesteld wanneer u het menu <b>Gezicht retoucheren</b> sluit. Daarbij maakt het niet uit of u de foto opslaat of de instelling annuleert.</p> <p>Foto's waarbij gezichten zijn geretoucheerd, worden als nieuwe foto's opgeslagen en kunnen met deze functie weer worden bewerkt.</p> |

## 14.7. Opnamen wissen



Wanneer een geheugenkaart is geplaatst, kunt u alleen de bestanden wissen die op de geheugenkaart staan.

Wanneer de geheugenkaart tegen schrijven is beveiligd, kunt u de bestanden die hierop staan niet wissen. (De melding **Kaart vergrendeld** verschijnt.)

Een gewist bestand kan niet worden hersteld. Ga daarom voorzichtig te werk wanneer u bestanden wist.



### 14.7.1. Afzonderlijke bestanden

- ▶ Selecteer in de weergavemodus met de toetsen ◀ of ▶ **9** een foto.
- ▶ Druk op de toets **AE/AF LOCK** **8** om de menuopties voor de wisfunctie weer te geven.
- ▶ Druk ter bevestiging van de optie **Eén** op de toets **OK**.
- ▶ Ga nu met de toets ▲ naar de optie **Ja** en druk ter bevestiging op de toets **OK**.
- ▶ Druk op **Annuleren** en vervolgens op de toets **OK** om naar de weergavemodus terug te gaan.

### 14.7.2. Meerdere bestanden

- ▶ Selecteer in de weergavemodus met de toetsen ◀ of ▶ een foto.
- ▶ Druk op de toets **AE/AF LOCK** om de menuopties voor de wisfunctie weer te geven.
- ▶ Druk ter bevestiging van de optie **Multi** op de toets **OK**.
- ▶ Selecteer met de toetsen ◀ of ▶ een foto, plaats met de toets ▲ een verwijdermarkering of verwijder met de toets ▼ een eerder gedefinieerde verwijdermarkering.
- ▶ Druk op de toets **OK** om naar de volgende stap te gaan.
- ▶ Druk op **Ja** om alle geselecteerde bestanden te wissen.
- ▶ Druk op **Annuleren** om naar de weergavemodus terug te gaan.

### 14.7.3. Alle bestanden

- ▶ Selecteer in de weergavemodus met de toetsen ◀ of ▶ een foto.
- ▶ Druk op de toets **AE/AF LOCK** om de menuopties voor de wisfunctie weer te geven.
- ▶ Druk op **Alle** en druk vervolgens op de toets **OK**.
- ▶ Druk op **Ja** en vervolgens op de toets **OK** om te bevestigen dat u alle bestanden wilt wissen.
- ▶ Druk op **Annuleren** en vervolgens op de toets **OK** om naar de weergavemodus terug te gaan.



Beveiligde bestanden kunnen niet worden gewist. In dat geval verschijnt de melding **Bestand vergrendeld** in de display. Wanneer een geheugenkaart is geplaatst, kunt u alleen de bestanden wissen die op de geheugenkaart staan.

Wanneer de geheugenkaart is geblokkeerd, kunt u de bestanden die hierop staan niet wissen.

Een gewist bestand kan niet worden hersteld. Ga daarom voorzichtig te werk wanneer u bestanden wist.

## 14.8. Diavoorstelling weergeven

U kunt foto's als diavoorstelling weergeven.

- ▶ Selecteer in het weergavemenu de optie 'Diashow'. Het menu **Diashow** wordt geopend.

De volgende instellingen zijn beschikbaar:

- ▶ Selecteer met welk interval de foto's moeten worden weergegeven (1, 3, 5 of 10 seconden).
- ▶ Selecteer of de diavoorstelling moet worden herhaald (↺) of na de laatste foto moet stoppen (⏏).
- ▶ Selecteer zodra alles is ingesteld, de optie **START** en druk op de toets **OK** om de diavoorstelling te starten.
- ▶ U kunt de weergave met de toets ▲ onderbreken en weer voortzetten.
- ▶ U kunt de weergave met de toets ▼ stoppen.

## 14.9. De functies beveiligen en ontgrendelen

### 14.9.1. Afzonderlijke bestanden

- ▶ Selecteer in het weergavemenu de optie **Beveiligen** en daarna de optie **Eén**.
- ▶ Selecteer met de toetsen ◀ of ▶ een foto.
- ▶ Druk op **Vergrendelen** of **Ontgrendelen** en druk daarna op **OK**  om het geselecteerde bestand te beveiligen of te ontgrendelen.

- ▶ Druk op **Sluiten** en vervolgens op de toets **OK**  om naar het weergavemenu terug te gaan.

### 14.9.2. Meerdere bestanden

- ▶ Selecteer in het weergavemenu de optie **Vergrendelen** en daarna de optie **Multi**.
- ▶ Selecteer met de toetsen ◀ of ▶ een foto, plaats met de toets ▲ een vergrendelmarkering of verwijder met de toets ▼ een eerder gedefinieerde vergrendelmarkering.
- ▶ Druk op de toets **OK** om de vergrendeling te activeren of te deactiveren.
- ▶ Druk op de toets **MENU**  om naar het weergavemenu terug te gaan.

### 14.9.3. Alle bestanden

- ▶ Selecteer in het weergavemenu de optie **Vergrendelen** en vervolgens de optie **Alles vergr.** of **Alles ontgr.**
- ▶ Druk op **Ja** en vervolgens op de toets **OK** om te bevestigen dat u alle bestanden wilt beveiligen of ontgrendelen.
- ▶ Druk op de toets **MENU**  om de bewerking te annuleren. U gaat terug naar het weergavemenu.



Wanneer een geheugenkaart is geplaatst, kunt u alleen de bestanden wissen die op de geheugenkaart staan.

Wanneer de geheugenkaart is geblokkeerd, kunt u de bestanden die hierop staan niet wissen.

Een gewist bestand kan niet worden hersteld. Ga daarom voorzichtig te werk wanneer u bestanden wist.

## 15. Video's bewerken

U kunt een opgenomen video achteraf met uw digitale camera bijsnijden. De camera beschikt daarvoor over een geïntegreerde bijsnijdfunctie. Ga hiervoor als volgt te werk:

- ▶ Selecteer in de weergavemodus de video die u wilt bewerken.
- ▶ Start de video en stop deze bij de gewenste bijsnijdpositie.
- ▶ Druk nu op de toets **AE/AF LOCK**  om het bijsnijdmenu voor video's te openen.
- ▶ Selecteer met de toetsen    de optie  (startpunt).
- ▶ Met de toetsen   kunt u de bijsnijdmarkering achteraf nog iets verplaatsen. De bijsnijdmarkering gaat bij elke druk op de knop 1/30 seconde verder.
- ▶ Selecteer met de toetsen   de optie  (eindpunt).
- ▶ Met de toetsen   kunt u de bijsnijdmarkering naar de gewenste positie verplaatsen. De bijsnijdmarkering gaat bij elke druk op de knop 1/30 seconde verder.
- ▶ Met de menuoptie  (Preview) kunt u de bijgesneden video bekijken.
- ▶ Selecteer tot slot de optie  (Opslaan) om de video op te slaan.
- ▶ Met  sluit u het bijsnijdmenu voor video's zonder de wijzigingen op te slaan.



Er kan maar één deel van een videobestand worden gemarkeerd. Het gemarkeerde deel blijft behouden, de rest wordt gewist. Het is niet mogelijk een deel in het midden van de video te wissen.



De bewerkte video wordt als nieuw extra bestand opgeslagen. Het oorspronkelijke bestand blijft behouden.



## 16. Aansluiten op een printer of een pc

### 16.1. Opnamen afdrucken op een fotoprinter

U kunt uw opnamen via PictBridge rechtstreeks op een PictBridge-compatibele fotoprinter afdrucken.

- ▶ Sluit de camera met de meegeleverde USB-kabel op de printer aan.
- ▶ Schakel de camera en de fotoprinter in.

De camera detecteert dat een USB-apparaat is aangesloten.

- ▶ Selecteer de optie **PTP** en druk ter bevestiging op **OK**  om naar de afdruckmodus te gaan.
- ▶ Selecteer met de pijltoetsen ▲ of ▼  de gewenste foto en het gewenste aantal exemplaren. De volgende functies zijn beschikbaar:

**Selectie Afdrucken** – selecteer de gewenste foto's en het gewenste aantal exemplaren.

**Alles Afdrucken** – alle opnamen worden afgedrukt.

### 16.2. Gegevens naar een computer overzetten

U kunt de opnamen kopiëren naar een computer.

Ondersteunde besturingssystemen:

- Windows 8
- Windows 8.1
- Windows 10

### 16.3. USB-kabel gebruiken

- ▶ Schakel de camera uit.
- ▶ Schakel de pc in en sluit de meegeleverde USB-kabel aan op de USB-aansluiting (20) van de camera en een USB-aansluiting op de pc.

Zodra de camera verbinding heeft met de computer, kunt u op de cameradisplay kiezen uit **Mass Storage** of **PTP**.

Wanneer u **Mass Storage** selecteert, wordt de camera als apparaat voor massa-opslag herkend en als afzonderlijk station in Windows Verkenner weergegeven. Open Windows Verkenner of dubbelklik op 'Deze computer'.

- ▶ Dubbelklik op het mediasymbool voor de camera.
- ▶ Ga naar de map 'DCIM' en eventueel naar de onderliggende mappen ervan om de bestanden weer te geven (\* .jpg = foto's, \* .wav = geluidsopnamen of \* .avi = video-opnamen). Zie ook de mappenstructuur in het geheugen.
- ▶ Houd de linkermuisknop ingedrukt en sleep de gewenste bestanden vervolgens naar de daarvoor bedoelde map op de pc, bijvoorbeeld naar de map 'Mijn documenten'. U kunt de bestanden ook selecteren en de Windows-opdrachten 'Kopiëren' en 'Plakken' gebruiken.

De bestanden worden naar de pc overgezet en daar opgeslagen. U kunt de bestanden met geschikte software weergeven, afspelen en bewerken.

Wanneer u **PTP** selecteert, wordt de camera als PTP (picture transfer protocol) aangesloten.

U hebt meteen toegang tot de inhoud van het camerageheugen of de geheugenkaart.

## 16.4. Mappenstructuur in het geheugen

De camera slaat de opgenomen foto's, video's en audiobestanden in drie verschillende mappen in het interne geheugen of op de geheugenkaart op. De volgende mappen worden automatisch gemaakt:

**DICM:** alle gemaakte foto's, video's en audiobestanden worden in deze map opgeslagen. Dit geldt niet voor bestanden die in de auctionmodus of internetkwaliteitsmodus zijn gemaakt.

Normale opnamen staan in de map '**100DICAM**' en krijgen automatisch de naam '**DSCF**' en een viercijferig nummer.

Wanneer het hoogste nummer 'DSCI9999' is bereikt, wordt voor de volgende opnamen de volgende map '101DCAM' gemaakt, enzovoort.

## 17. Problemen oplossen

Controleer het volgende wanneer de camera niet goed werkt. Neem contact op met het Service Center als het probleem blijft bestaan.

### **De camera kan niet worden ingeschakeld.**

- De accu is verkeerd geplaatst.
- De accu is leeg. Laad de accu op.
- Het klepje van het accuvak zit niet goed dicht.

### **De camera maakt geen foto's.**

- De flitser wordt nog opgeladen.
- Het geheugen is vol.
- De microSDHC-kaart is niet goed geformatteerd of is defect.
- Er is onvoldoende licht. Verander de camerahoek voor meer licht of gebruik de flitser.

### **De flitser werkt niet.**

- De flitser is nog niet volledig opgeladen.
- De flitser is uitgeschakeld.

### **De foto is onscherp.**

- De camera is tijdens de opname bewogen.
- Het onderwerp bevond zich buiten het instelbereik van de camera. Gebruik eventueel de macromodus voor close-ups.

### **De foto wordt niet in de display weergegeven.**

- Er is een microSDHC-kaart geplaatst waarop met een andere camera foto's zijn gemaakt in een andere modus dan DCF. De camera kan deze foto's niet weergeven.
- De camera wordt na een vooraf ingestelde tijd uitgeschakeld om accustroom te besparen. Start de camera opnieuw op.

## **Het interval tussen opnamen is langer wanneer het donker is.**

- Wanneer er weinig licht is, werkt de sluitersnelheid meestal langzamer. Gebruik een andere camerahoek of zorg voor een betere belichting.

## **De opname is niet opgeslagen.**

- De camera is uitgeschakeld voordat de opname kon worden opgeslagen.

## **Opnamen op andere geheugenkaarten worden niet weergegeven.**

- De opnamen op geheugenkaarten van andere camera's worden weergegeven wanneer bij de andere camera ook het DCF-opslagsysteem wordt gebruikt.

## **Tijdens de video-opname kan de zoomfunctie niet worden gebruikt.**

- Controleer of de macrofunctie is uitgeschakeld.

## **De opnamen kunnen via de USB-kabel niet naar de pc worden overgezet.**

- De camera is niet ingeschakeld.

## **Wanneer de camera voor het eerst op de pc wordt aangesloten, wordt geen nieuwe hardware gevonden.**

- De USB-aansluiting van de pc is in de BIOS gedeactiveerd.
- Activeert de poort in de BIOS van de pc. Raadpleeg eventueel de handleiding van de pc.

## **De camera kan via wifi geen verbinding maken met de smartphone.**

- Er kan altijd maar één smartphone met de camera worden verbonden. Het is niet mogelijk met twee smartphones tegelijk verbinding te maken.
- Hebt u twee smartphones? Activeer dan alleen wifi op de smartphone die met de camera moet worden verbonden.
- Om te voorkomen dat de smartphone verbinding maakt met de camera van derden moet u de cameranaam en het wachtwoord in de instellingen wijzigen.



## 18. Onderhoud en verzorging

Reinig de behuizing, de lens en de display als volgt:

- ▶ Reinig de behuizing van de camera met een zachte, droge doek.
- ▶ Gebruik geen oplos- of schoonmaakmiddelen die olie bevatten. Hierdoor kan de camera beschadigd raken.
- ▶ Verwijder vóór het reinigen van de lens of de display eerst het stof met een lenzenborsteltje. Reinig deze daarna met een zachte doek. Druk niet op de display en gebruik voor het reinigen geen harde voorwerpen.
- ▶ Gebruik voor de behuizing en de lens geen agressieve schoonmaakmiddelen. Vraag advies bij het Service Center als het niet lukt om vuil te verwijderen.

## 19. Camera opbergen

- ▶ Bewaar de camera op een droge, stofvrije plaats waar deze niet wordt blootgesteld aan direct zonlicht. Verwijder de accu uit het apparaat wanneer het langere tijd niet wordt gebruikt.
- ▶ Voer één keer per maand een volledige ontlad- en oplaadcyclus uit. Zo wordt voorkomen dat de accu volledig wordt ontladen en permanent beschadigd raakt of niet meer kan worden opgeladen.

## 20. Afvalverwerking



### **VERPAKKING**

Het apparaat zit ter bescherming tegen transportschade in een verpakking. Verpakkingen zijn gemaakt van materialen die milieuvriendelijk kunnen worden afgevoerd en vakkundig kunnen worden gerecycled.



## APPARAAT

Alle apparaten die zijn gemarkeerd met het hiernaast afgebeelde symbool, mogen niet met het gewone huishoudelijk afval worden meegegeven.

Volgens richtlijn 2012/19/EU moet het apparaat aan het einde van de levensduur volgens de voorschriften worden afgevoerd.

Hierbij worden voor hergebruik geschikte stoffen in het apparaat gerecycled, zodat belasting van het milieu wordt voorkomen.

Lever het apparaat in bij een inzamelpunt voor elektrisch afval of bij een afvalsorteercentrum. Verwijder eerst de batterijen/accu uit het apparaat en lever deze apart in bij een inzamelpunt voor oude batterijen.

Neem voor meer informatie contact op met het lokale afvalverwerkingsbedrijf of met uw gemeente.



## BATTERIJEN/ACCU'S

Lege batterijen/accu's horen niet bij het huishoudelijk afval. Batterijen/accu's moeten volgens de lokale voorschriften worden afgevoerd. Hiervoor zijn bij winkels die batterijen verkopen en bij lokale inzamelpunten containers aanwezig waarin batterijen kunnen worden gedeponeerd. Neem voor meer informatie contact op met het lokale afvalverwerkingsbedrijf of met uw gemeente.

Bij de verkoop van batterijen of accu's en bij de levering van apparaten die batterijen of accu's bevatten, zijn wij verplicht u op het volgende te wijzen:

Als consument bent u wettelijk verplicht om gebruikte batterijen/accu's in te leveren.

Met het symbool met de doorgekruiste afvalbak wordt aangegeven dat de batterij niet bij het huishoudelijke afval mag worden gedeponeerd.

## 21. Colofon

Copyright © 2019

Alle rechten voorbehouden.

Deze gebruiksaanwijzing is auteursrechtelijk beschermd.

Verveelvoudiging in mechanische, elektronische of welke andere vorm dan ook zonder schriftelijke toestemming van de fabrikant is verboden.

Het copyright berust bij:

**MLAP GmbH**

Meitnerstr. 9

70563 Stuttgart

DUITSLAND

### 21.1. Informatie over handelsmerken

Google Play Store® en Android® zijn gedeponeerde handelsmerken van Google Inc.

App Store is een dienstverleningsmerk van Apple Inc. IOS® is een gedeponeed handelsmerk van Cisco in de VS en andere landen en wordt onder licentie gebruikt.

USB een gedeponeed handelsmerk van USB Implementers Forum Inc.

SilverCrest® is een gedeponeed handelsmerk van Lidl Stiftung & Co. KG, 74167 Neckarsulm, Duitsland.

Alle overige namen en producten zijn handelsmerken of gedeponeerde handelsmerken van de respectieve eigenaren.

## **22. Garantie van MLAP GmbH**

Geachte klant,

u ontvangt op dit apparaat een garantie van 3 jaar vanaf de aankoopdatum. In geval van gebreken aan dit product heeft u wettelijke rechten tegenover de verkoper van het product. Deze wettelijke rechten worden niet aangetast door onze garantie die hieronder wordt toegelicht.

### **22.1. Garantiebepalingen**

De garantieperiode begint op de aankoopdatum. Berg de kassabon daarom goed op. Deze bon heeft u nodig als aankoopbewijs.

Treedt binnen een termijn van drie jaar vanaf de aankoopdatum van dit product een materiaal- of productiefout op, wordt het product door ons – naar ons inzicht – kosteloos gerepareerd of vervangen. Deze garantie stelt voorop dat binnen de periode van drie jaar het defecte apparaat en het aankoopbewijs (kassabon) worden overlegd en schriftelijk kort wordt beschreven waaruit het gebrek bestaat en wanneer het opgetreden is.

Wanneer het defect door onze garantie wordt gedekt, ontvangt u het gerepareerde of een nieuw product terug. Met de reparatie of vervanging van het product begint geen nieuwe garantieperiode.

### **22.2. Garantieperiode en wettelijke klachten over gebreken**

De garantieperiode wordt door de vrijwaring niet verlengd. Dat geldt ook voor vervangen of gerepareerde onderdelen. Beschadigingen of gebreken die eventueel al bij aankoop aanwezig zijn, moeten meteen na het uitpakken worden gemeld. Voor reparaties na afloop van de garantietermijn worden kosten in rekening gebracht.

### **22.3. Onvang van de garantie**

Het apparaat is volgens strenge kwaliteitsrichtlijnen zorgvuldig geproduceerd en voor aflevering nauwgezet gecontroleerd.

De garantie geldt voor materiaal- of productiefouten. Deze garantie dekt geen productonderdelen die onderhevig zijn aan normale slijtage en daarom als slijtageonderdelen kunnen worden beschouwd of voor beschadigen aan breekbare onderdelen, bv. schakelaars, accu's of glazen onderdelen.

Deze garantie vervalt wanneer het product beschadigd, onjuist gebruikt of gerepareerd is. Voor een correct gebruik van het product moeten alle in de gebruiksaanwijzing vermelde instructies nauwkeurig worden nagekomen. Gebruik en handelingen die in de gebruiksaanwijzing worden afgeraden of waarvoor wordt gewaarschuwd, moeten absoluut worden vermeden. Het product is uitsluitend bedoeld voor particulier gebruik en is niet geschikt voor zakelijke toepassingen. Bij misbruik of onjuiste omgang, gebruik van geweld en bij ingrepen die niet door ons erkende onderhoudscentrum zijn uitgevoerd, kom de garantie te vervallen.

### **22.4. Afhandeling onder garantie**

Om een snelle verwerking van uw verzoek te kunnen garanderen, dient u de volgende aanwijzingen op te volgen:

- Houd voor alle aanvragen de kassabon en het artikelnummer (bv. IAN 12345) als bewijs voor de aankoop gereed.
- De artikelnummers vindt u op het typeplaatje, gegraveerd op het product, op het titelblad van uw handleiding (linksonder) of als sticker op de achter- of onderzijde.
- Wanneer storingen in de werking of andere gebreken optreden, neemt u eerst telefonisch of via ons contactformulier contact op met de hieronder vermelde onderhoudsafdeling.



Op [www.lidl-service.com](http://www.lidl-service.com) kunt u deze en vele andere handleidingen, productvideo's en software downloaden.

## 22.5. Service

|             |  |
|-------------|--|
| <b>BE</b>   | <b>Service België</b><br>Hotline<br>☎ +32 2 2903192<br><br>🕒 Ma. - Vr.: 09:00 - 17:00<br><br>Maak gebruik van het contactformulier onder: <a href="http://www.mlap.info/contact">www.mlap.info/contact</a> |
| IAN: 313593 |  |

## 22.6. Leverancier/producent/importeur

Houd er rekening mee dat het onderstaande adres geen retouradres is. Neem eerst contact op met het bovengenoemde servicecentrum.

MLAP GmbH  
Meitnerstr. 9  
DE-70563 Stuttgart  
DUITSLAND

**MLAP GmbH**

Meitnerstr. 9  
DE - 70563 Stuttgart  
GERMANY

Last Information Update · Informationerne opdateret den

Version des informations · Stand van de informatie

Stand der Informationen:

Update: 01/2019 · Ident.-No.: 50061331-87270-02/2019-BE

---

IAN 313593

