

lupilu®



BOUNCY CASTLE

(GB) (CY)

BOUNCY CASTLE

Instructions for use

(SI)

NAPIHLJIV GRAD ZA POSKAKOVANJE

Navodilo za uporabo

(SK)

SKÁKACÍ HRAD

Návod na používanie

(RS)

DVORAC NA NADUVAVANJE

Uputstvo za korišćenje

(AL) (MK)

KËSHJTJELLË KËRCIMI

Udhëzime përdorimi

(BG)

ДЕТСКИ БАТУТ

Ръководството за използване

(HU)

UGRÁLÓVÁR

Használati útmutató

(CZ)

SKÁKACÍ HRAD

Návod k použití

(HR)

DVORAC NA NAPUHAVANJE

Upute za uporabu

(MK)

ВОЗДУШНА ТРАМПОЛИНА

Прирачник за употреба

(RO)

LOC DE JOACĂ GONFLABIL

Instrucțiunile de funcționare

(GR) (CY)

ΦΟΥΣΚΩΤΟ ΠΑΙΧΝΙΔΙ

Οδηγίες χρήσης



IAN 509365_2507

(HU) (SI) (CZ) (SK) (HR) (RS)
(MK) (RO) (BG) (GR) (CY)

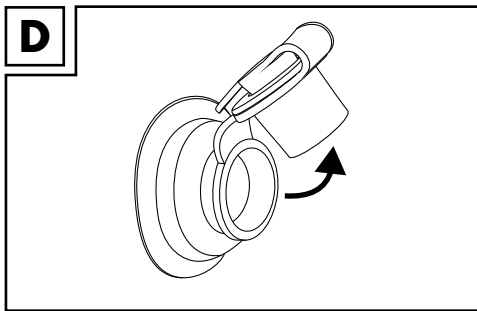
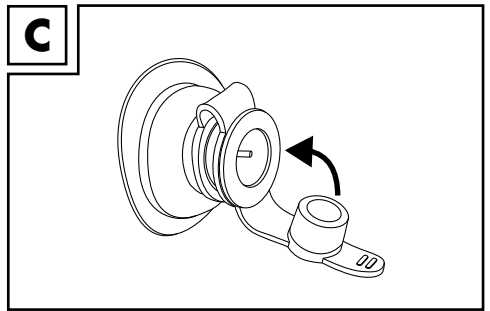
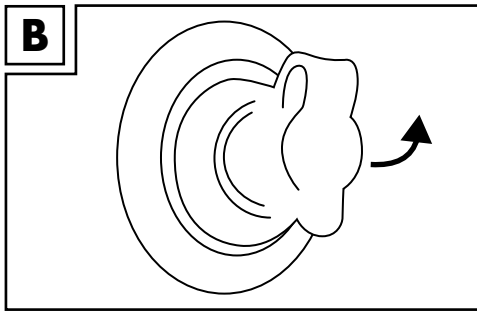
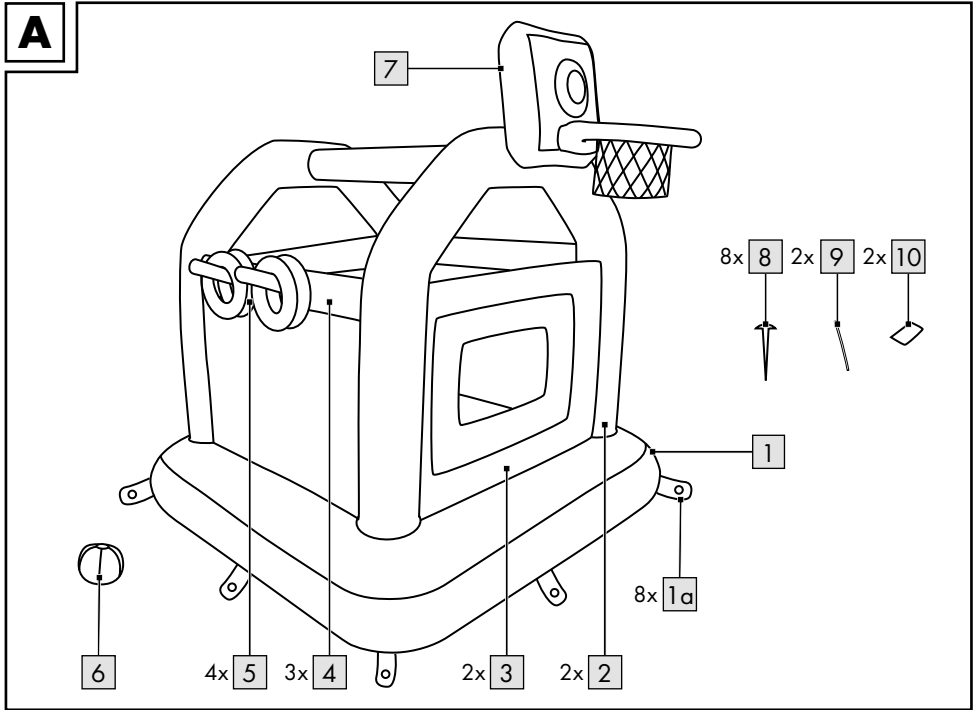

GB CY

Scope of delivery (fig. A).....	5
Technical data.....	5
Intended use.....	5
Safety instructions.....	5
Assembly.....	6
Dismantling.....	7
Storage, cleaning.....	7
Repairs.....	7
Disposal.....	7
Notes on the guarantee and service handling.....	7

SI

Obseg dobave (sl. A).....	14
Tehnični podatki.....	14
Namenska uporaba.....	14
Varnostni napotki.....	14
Sestavljanje.....	15
Razstavljanje.....	16
Shranjevanje, čiščenje.....	16
Popravilo.....	16
Napotki za odlaganje v smeti.....	16
Napotki za garancijo in izvajanje servisne storitve.....	16

SK

Obsah balenia (obr. A).....	22
Technické údaje.....	22
Použitie podľa určenia.....	22
Bezpečnostné pokyny.....	22
Montáž.....	23
Demontáž.....	24
Skladovanie, čistenie.....	24
Opravy.....	24
Pokyny k likvidácii.....	24
Pokyny k záruke a priebehu servisu.....	24

HU

A csomag tartalma (A ábra).....	9
Műszaki adatok.....	9
Rendeltetésszerű használat.....	9
Biztonsági utasítások.....	9
Felállítás.....	10
Leeresztés.....	11
Tárolás, tisztítás.....	11
Javítások.....	11
Tudnivalók a hulladékkezelésről.....	11
A garanciával és a szerviz lebonyolításával kapcsolatos útmutató.....	11

CZ

Rozsah dodávky (obr. A).....	18
Technická data.....	18
Použití ke stanovenému účelu.....	18
Bezpečnostní pokyny.....	18
Sestavení.....	19
Složení.....	20
Ukládání, čištění.....	20
Opravy.....	20
Pokyny k likvidaci.....	20
Pokyny k záruce a průběhu služby.....	20

HR

Opseg isporuke (sl. A).....	26
Tehnički podaci.....	26
Namjenska uporaba.....	26
Sigurnosne napomene.....	26
Montaža.....	27
Demontaža.....	28
Skladištenje, čišćenje.....	28
Popravci.....	28
Uputa za zbrinjavanje.....	28
Napomene vezane za garanciju i usluge servisa.....	28

RS

Obim isporuke (sl. A)	30
Tehnički podaci	30
Namenska upotreba	30
Sigurnosne napomene	30
Montaža	31
Demontaža	32
Čuvanje, čišćenje	32
Popravke	32
Napomene u vezi odlaganja u otpad	32
Napomene za garanciju i postupak za servisiranje	32

AL MK

Përmbajtja e dorëzimit (fig. A)	39
Të dhëna teknike	39
Përdorimi i përcaktuar	39
Udhëzime sigurie	39
Montimi	40
Çmontimi	41
Ruajtja, pastrimi	41
Riparimi	41
Udhëzime për asgjësimin	41
Udhëzime për garancinë dhe procedurat shërbimit	41

BG

Съдържание на доставката (фиг. А)	47
Технически данни	47
Употреба по предназначение	47
Указания за безопасност	47
Сглобяване	48
Прибиране	49
Съхранение и почистване	49
Ремонт	49
Указания за отстраняване като отпадък	49
Указания за гаранцията и процеса на сервизно обслужване	50

MK

Содржина на пакувањето (Сл. А)	35
Технички податоци	35
Правилна употреба	35
Безбедносни инструкции	35
Поставување	36
Демонтажа	37
Складирање, чистење	37
Поправка	37
Напомени за фрлање	37
Напомени за гаранција и сервисирање	38

RO

Cuprinsul livrării (fig. A)	43
Date tehnice	43
Utilizare conform destinației	43
Instrucțiuni privind siguranța	43
Montajul	44
Demontarea	45
Depozitare și curățare	45
Repararea	45
Instrucțiuni privind eliminarea	45
Indicații referitoare la garanție și operațiuni de service	46

GR CY

Παραδοτέος εξοπλισμός (Εικ. Α)	53
Τεχνικά χαρακτηριστικά	53
Προβλεπόμενη χρήση	53
Υποδείξεις ασφαλείας	53
Στήσιμο	54
Αποσυρμολόγηση	55
Αποθήκευση, καθαρισμός	55
Επισκευή	55
Υποδείξεις ως προς την απόρριψη	55
Υποδείξεις σχετικά με την εγγύηση και τη διαδικασία σέρβις	56

Congratulations!

You have chosen to purchase a high-quality product. Familiarise yourself with the product before using it for the first time.



Read the following instructions for use carefully.

Use the product only as described and only for the given areas of application. Store these instructions for use carefully. When passing the product on to third parties, please also hand over all accompanying documents.

Scope of delivery (fig. A)

- 1 x bouncy castle
 - 1 x floor chamber (1)
 - 2 x side arch (2)
 - 2 x side wall (3)
 - 3 x longitudinal strut (4)
 - 1 x basketball basket with target board (7)
- 4 x ring (5)
- 1 x ball (6)
- 8 x peg (8)
- 2 x deflation tube (9)
- 2 x repair patch (10)
- 1 x instructions for use

Technical data

Size: 160 x 160 x 180cm (l x w x h)



Max. user weight: 50kg

 Date of manufacture (month/year):
12/2025

CE Delta-Sport Handelskontor GmbH hereby declares that this product complies with the essential requirements and the other relevant provisions.

UK CA UK Conformity Assessed
Delta-Sport Handelskontor GmbH hereby declares that this product complies with the essential requirements and the other relevant provisions.

Intended use

Warning. Only for domestic use.

This product is a toy and has been designed for private use outdoors for children over the age of 36 months with a maximum weight of 50kg. It is not suitable for use on water or in snow.

Safety instructions

- Warning. None of the packaging and fastening materials are considered part of the toy and must always be removed for safety reasons before the product can be given to children to play with.

Risk of injury!

- Warning. Not suitable for children under 36 months. Suffocation hazard. Small parts.
- Do not allow your child to use the product unsupervised because children are unable to assess the potential dangers.
- Adult assembly required.
- The product may only be used by one person at a time.
- During bouncing no sharp and hard objects such as toys may be inside the castle.
- Do not wear or carry jewellery, watches, or keys. Before bouncing remove your shoes and take off glasses if necessary.
- To protect the product against damage and to protect people from injury, the bouncy castle may be used only when it is fully inflated.
- The bouncy castle should be assembled on an even grass surface free from stones, sticks, bumps, and depressions.
- The castle should be at an appropriate safe distance of 2m from buildings, steps, hedges, walls, bodies of water, overhanging branches, clotheslines, and other obstacles.
- Do not assemble the bouncy castle on concrete, asphalt, or other hard surfaces.
- Do not use the castle in windy weather, rain, or snow.
- Check the product before use each time for damage and wear.
- The product may be used only when in good working order and condition!

- The surfaces must always be clean and dry.
- Inform your children regarding the instructions for use so that they play safely.
- The bouncy castle may not be used as a bed because children might slip between the floor and side walls and suffocate.

Avoiding material damage!

- All inflatables are susceptible to cold. For this reason never unfold and inflate the product at a temperature lower than 15 °C!
- In the event that the air pressure increases in the hot sun, it must be balanced accordingly by letting out air.
- Make sure that the product, especially when inflated, does not come into contact with stones, gravel, or sharp objects and does not rub or scrape against anything; this can cause damage to the plastic foil.
- Use only the correct pump adapters to insert into the safety valves. The valves might otherwise become damaged.
- Do not over-inflate because you then risk tearing open the welded seams. Close the valves properly after inflating.
- Avoid contact with sharp, hot, pointed, and dangerous objects.

Assembly

Assembly should always be undertaken by an adult. Follow the individual assembly steps in the order indicated.

- Choose an even and clean surface with enough room to unpack and unfold the castle.
- Check that all the individual parts are there and in good order and condition.
- After assembling for the second time you should check the bouncy castle for any damage, holes and tears and seal them.

Inflation

Warning!

- **Always inflate the air chambers completely!**
- **Avoid inflating the air chambers too much because there is the risk of over-stretching the welded seams and even tearing them open.**

- **To inflate the product use standard commercial foot pumps or double-stroke piston pumps with the appropriate pump adapters.**
- **To inflate the product do not use a compressor or compressed air bottles. This can lead to damage to the product.**
- **Make sure that the chambers are evenly inflated.**
- **Inflate each air chamber until it feels firm. When you press with your thumb against the air chamber it should still give a little.**
- **WARNING! Avoid using sunscreen and skin care products containing alcohol. Sunscreen and skin care products containing alcohol can cause the colour coating of this PVC inflatable product to peel. This can lead to stains on your body, your clothing, and other objects that are in contact.**

Sequence

WARNING!

Follow the correct sequence when inflating the air chambers. Always inflate all air chambers fully.

1. Floor chamber (1)
2. Side arches (2)
3. Side walls (3)
4. Longitudinal struts (4)
5. Basketball basket and target board (7)

Inflation

1. Open the valve on the bottom of the floor compartment (1).
2. Fill the floor chamber with air and close the cap (fig. C). Inflate the air chamber until it feels firm. When you press with your thumb against the air chamber it should still give a little. Close the valve seal and push in the valve by pressing gently.
3. To fill components (2)-(7) open the valve seal and inflate the air chambers (fig. B). Close the valve seal and push in the valve by pressing gently.

Tethering the bouncy castle

Fasten the product securely at the eight fastening loops (1 a) using one peg (8) each on an even grass surface (fig. A).

Dismantling

Deflating

Deflate the castle as follows:

1. To deflate the floor chamber quickly, open the seal (fig. D).
2. To deflate the other components pull out the respective valve and squeeze the valve stem lightly so that the air can escape or insert the deflation tube (9) into the corresponding stopper to let the air escape rapidly.

Storage, cleaning

When not in use, always store the product clean, dry, and not inflated at room temperature.

The valves should always be closed during storage. Clean the product only with water or soapy water, never with abrasive detergents.

When storing for the winter do not place any sharp-edged objects on the product and do not powder with talc.

Repairs

Small leaks or holes can be repaired with the repair patches (10) supplied.

Important! After repair do not inflate the product for 20 minutes! Do not use the patch for leaks or holes on the seam.

- Allow the air to escape from the product completely.
- Clean the area around the leak thoroughly! The area must be dry and free of grease.
- Cut out a piece of repair material big enough to have its edges protruding about 1.3cm over and beyond the damaged area.
- Pull the patch off the paper, place it on the damaged area, and press it down firmly.

Disposal



Dispose of the product and packaging materials in accordance with current local regulations. Store the packaging materials (foil bags, for example) out of the reach of children. For further information about disposal of the product no longer needed, contact your local council. Dispose of the product and the packaging in an environmentally friendly manner.



The Recycling Code distinguishes different materials to be returned for recycling. The Code consists of the recycling symbol for the recycling process and a number that identifies the material.

Notes on the guarantee and service handling

The product was produced with great care and under continuous quality control. DELTA-SPORT HANDELSKONTOR GmbH gives private end customers a three-year guarantee on this product from the date of purchase (guarantee period) in accordance with the following provisions. The guarantee is only valid for material and manufacturing defects. The guarantee does not cover parts that are subject to normal wear and tear and that are thus considered wear parts (e.g. batteries) and it does not cover fragile parts such as switches or parts that are made of glass. Claims under this guarantee are excluded if the product has been used incorrectly, improperly, or contrary to the intended purpose, or if the provisions in the instructions for use were not observed, unless the end customer proves that a material or manufacturing defect exists that was not caused by one of the aforementioned circumstances.

Claims under the guarantee can only be made within the guarantee period by presenting the original sales receipt. Please therefore keep the original sales receipt. The guarantee period is not extended by any repairs carried out under the guarantee, under statutory guarantees, or as a gesture of goodwill. This also applies to replaced and repaired parts.

If you wish to make a claim please first contact the service hotline mentioned below or contact us by e-mail. If there is a guarantee case, then the product will be repaired or replaced free of charge to you or the purchase price will be refunded, depending on our choice. There are no further rights from the guarantee.

Your legal rights, in particular guarantee claims against the respective seller, are not limited by this guarantee.

IAN: 509365_2507

- Ⓜ Service Great Britain
Tel.: 0800 404 7657
E-Mail: deltasport@lidl.co.uk
- Ⓜ Service Cyprus
Tel.: 8009 4241
E-Mail: deltasport@lidl.com.cy

Szívvel gratulálunk!

Vásárlásával kiváló minőségű terméket választott. Használatba vétele előtt ismerkedjen meg a termékkel.



Figyelmesen olvassa el az alábbi használati útmutatót.

A terméket kizárólag az itt ismertetett módon, a rendeltetésének megfelelően használja. Gondosan őrizze meg a használati útmutatót. A termék továbbadásakor adja át az összes kapcsolódó dokumentumot is.

A csomag tartalma (A ábra)

1 x ugrálóvár

1 x alsó légkamra (1)

2 x oldalsó ív (2)

2 x oldalfal (3)

3 x támasztórúd (4)

1 x kosárlabdaháló céltáblával (7)

4 x gyűrű (5)

1 x labda (6)

8 x sátorcövek (8)

2 x légtelenítő cső (9)

2 x javító tapasz (10)

1 x használati útmutató

Műszaki adatok

Méretetek: 60 x 160 x 180 cm (h x sz x m)



A használó max. súlya: 50 kg



Gyártási idő (hónap/év):
12/2025



A Delta-Sport Handelskontor GmbH kijelenti, hogy ez a cikk megfelel az alapvető követelményeknek és az egyéb vonatkozó rendelkezéseknek.

Rendeltetészerű használat

Figyelmeztetés. Csak otthoni használatra.

Ez a termék legalább 36 hónapos és legfeljebb 50 kg-os gyermekek általi személyes, szabad téri használatra ajánlott gyermekjáték. Nem használható vizen vagy havon.

Biztonsági utasítások

• Figyelmeztetés! A csomagolás és a rögzítés nem része a játéknak és azokat biztonsági okokból mindig el kell távolítani, mielőtt odaadnánk a terméket a gyermekeknek játszani.



Sérülésveszély!

- Figyelmeztetés. Csak 36 hónaposnál idősebb gyermekek számára alkalmas. Fulladásveszély. Kis alkatrészek.
- Ne hagyja, hogy gyermekek felügyelet nélkül használják a terméket, mert ők nem tudják felmérni a potenciális veszélyeket.
- Felőtt szerelje össze.
- A terméket egyszerre csak egy személy használhatja.
- Ugrálás közben nem lehetnek éles vagy kemény tárgyak, mint például játékok, az ugróvárban.
- Ne viseljen ékszer, órát, illetve ne legyen Önnél kulcs. Ugrálás előtt vegye le a cipőjét, és adott esetben a szemüvegét.
- A termék károsodását, illetve személyi sérüléseket megelőzendő, az ugróvárat csak teljesen felfűjt állapotban szabad használni.
- Az ugrálóvárat olyan egyenes, füves felületre kell helyezni, ahol nincsenek kövek, fatönkék, kiemelkedések és mélyedések.
- Az ugrálóvárat megfelelő, legalább 2 m-es biztonsági távolságban kell elhelyezni épületektől, lépcsőktől, kerítésektől, falaktól, vízektől, lelógó faágaktól, szárítókötelektől, elektromos vezetékektől és egyéb akadályoktól.
- Ne helyezze az ugrálóvárat betonra, aszfalt- ra vagy egyéb kemény felületre.
- Ne használja az ugrálóvárat szeles időben, esőben vagy hóban.
- Minden használat előtt ellenőrizze, hogy a termék nem sérült-e vagy nincs-e elhasználódva.
- A terméket csak kifogástalan állapotban szabad használni!

- A felületei legyenek mindig tiszták és szárazak.
- Tájékoztassa a gyermekeket arról, hogy hogyan lehet biztonságosan játszani az ugrálóvárban.
- Az ugrálóvár nem használható ágyként, mert a gyermekek az alsó rész és az oldalfalak közé csúszhatnak és megfulladhatnak.

Dologi károk megelőzése!

- Valamennyi felfújható termék érzékeny a hidegre. Ezért a terméket soha ne hajtogassa ki, illetve pumpálja fel 15 °C alatt.
- Ha a tűző napon fokozódik a légnyomás, azt a levegő kieresztésével kell a megfelelő mértékben kiegyenlíteni.
- Ügyeljen arra, hogy a termék – különösen felpumpált állapotban – ne érintkezzen kövekkel, kavicsal vagy hegyes tárgyakkal, és semmihez ne dörzsölődjön hozzá, illetve semmi ne horzsolja, különben megsérülhet a fólia.
- A biztonsági szelepekbe csak megfelelő pumpaadaptert szabad bedugni. Különben a szelepek megsérülhetnek.
- Ne pumpálja fel túl keményre, különben az a veszély áll fenn, hogy a hegesztővarratok felszakadnak. A szelepeket jól zárja le a felpumpálás után.
- Kerülje az érintkezést éles, forró, hegyes vagy veszélyes tárgyakkal.

Felállítás

A terméket mindig felnőtteknek kell összeszerelni. Kérjük, hogy az összeállítás egyes lépéseit a megadott sorrendben végezze el.

- Válasszon ki egy egyenes és tiszta területet, ahol elegendő hely áll rendelkezésre az ugrálóvár kicsomagolásához és kihajtásához.
- Győződjön meg róla, hogy a termék egyik része sem hiányzik, és kifogástalan állapotban van.
- A második összeszereléstől kezdve ellenőriznie kell, hogy vannak-e sérülések, lyukak vagy repedések az ugrálóváron, és azokat a lent leírt módon ki kell javítani.

Felpumpálás

Figyelem!

- **A légkamrákat mindig teljesen fel kell pumpálni!**
- **Ne pumpálja túl a légkamrákat, különben a termék túlságosan kinyúlhat vagy a hegesztési varratok felszakadhatnak.**
- **A termék felpumpálásához kereskedelmi forgalomban kapható lábpumpát vagy megfelelő szelepadapterrel rendelkező, duplalökötű dugattyús kézi pumpát használjon.**
- **A termék felpumpálásához ne használjon sem kompresszort, sem pedig sűrített levegővel töltött tartályt. Ez a termék meghibásodását okozhatja.**
- **Ügyeljen arra, hogy a légkamrák egyenletesen töltődjenek meg levegővel.**
- **Addig pumpálja az egyes légkamrákat, amíg azok kemények nem lesznek. Ha a hüvelykujjával megnyomja a légkamrát, akkor azt még könnyen be lehessen nyomni.**
- **FIGYELMEZTETÉS! Kerülje az érintkezést alkoholtartalmú napvédő- és bőrápoló készítményekkel. Az alkoholtartalmú napozókrémek és bőrápoló szerek károsíthatják a felfújható PVC termékek színrétegét. Így azok befesthetik a bőrét, a ruháját vagy más tárgyakat, amelyekkel érintkezésbe kerülnek.**

Sorrend

FIGYELMEZTETÉS!

Tartsa be a következő sorrendet a légkamrák felpumpálásakor. Az összes légkamrát mindig teljesen fel kell pumpálni.

1. alsó légkamra (1)
2. oldalsó ívek (2)
3. oldalfalak (3)
4. támasztórúd (4)
5. kosárlabdaháló és céltábla (7)

Feltöltés

1. Nyissa ki az alsó kamra (1) alján lévő szelepet.
2. Pumpálja fel az alsó légkamrát levegővel, és zárja be a zárókupakot (C ábra). Addig pumpálja a légkamrát, amíg kemény nem lesz. Ha a hüvelykujjával megnyomja a légkamrát, akkor azt még könnyen be lehessen nyomni. Zárja le a szelepszárat, és óvatosan nyomja be a szelepet.
3. A (2)-(7) részek felpumpálásához nyissa fel a szelep zárját, és pumpálja fel a légkamrát (B ábra). Zárja le a szelepszárat, és óvatosan nyomja be a szelepet.

Az ugrálóvár rögzítése

Rögzítse a terméket egyenes fűves területen a nyolc rögzítőfülön (1a) átbujtatott 1-1 sátorcövekkel (8) (A ábra).

Leeresztés

Levegő kieresztése

A következőképpen eressze ki a levegőt az ugrálóvárból:

1. Az alsó légkamrában lévő levegő kieresztéséhez nyissa ki a zárat (D ábra).
2. A többi alkatrész légtelenítéséhez nyissa ki a megfelelő szelepet, és enyhén szorítsa meg a szelepszárat, hogy a levegő kijuthasson, vagy illessze a nyílásba a légtelenítő csövet (9), hogy a levegő gyorsan távozzon.

Tárolás, tisztítás

Ha nem használja a terméket, mindig száraz, tiszta és leengedett állapotban, szobahőmérsékleten tárolja.

A szelepeket tárolás közben mindig zárva kell tartani. A terméket kizárólag vízzel vagy szappanos vízzel tisztítsa, ne használjon olyan tisztítószereket, amelyek kárt tehetnek a termékben. Ne rakjon éles szélű tárgyat a téli tároláskor a termékre, és ne szórja be talkummal.

Javítások

A kisebb hézagokat vagy lyukakat a csomagban lévő foltokkal ki lehet javítani (10).

Fontos! A terméket javítás után 20 percig ne pumpálja fel! Ne használja a foltot, ha a termék a varratnál ereszt vagy ott lyukadt ki.

- Engedje ki az összes levegőt a termékből.
- Alaposan tisztítsa meg a folt körüli területet! Ez a terület nem lehet nedves vagy zsíros.
- Vágjon le egy akkora darab anyagot a javításhoz, hogy a szélei körülbelül 1,3 cm-rel túljérjenek a sérült területen.
- Válassza le a foltot a papírról, helyezze rá a sérült területre és nyomja rá erősen.

Tudnivalók a hulladékkezelésről



A terméket és a csomagolóanyagokat a hatályos helyi előírásoknak megfelelően semmisítse meg. A csomagolóanyagokat (például fóliatasakokat) tartsa távol a gyermekektől. Az elhasznált termék ártalmatlanításával kapcsolatos további információkat a települési vagy városi önkormányzattól tudhatja meg. A terméket és a csomagolást környezetkímélő módon kell ártalmatlanítani.



Az újrahasznosítási kód az újrafelhasználási ciklusba való visszavezetésre (újrahasznosítás) szánt különböző anyagok azonosítására szolgál. A kód az újrahasznosítási ciklus újrahasznosítási szimbólumból és az anyagot azonosító számból áll.

A garanciával és a szerviz lebonyolításával kapcsolatos útmutató

A termék nagy gondossággal és állandó ellenőrzés mellett készült. A DELTA-SPORT HANDELSKONTOR GmbH privát végső felhasználóknak a vásárlás dátumától számított három év (garancia időtartama) garanciát ad erre a termékre a következő rendelkezések szerint. A garancia csak anyaghibára és feldolgozási hibára érvényes.

A garancia nem terjed ki a szokásos elhasználódásnak kitett, ezért kopó alkatrésznek tekintendő alkatrészekre (pl. elemek), valamint a törékenny alkatrészekre sem, például a kapcsolókra vagy az üvegből készült alkatrészekre.

Kizárásra kerül a garanciaigény, ha a terméket szakszerűtlenül vagy helytelenül, nem rendeltetésszerűen vagy nem az előírányzott felhasználási körben használták, vagy figyelmen kívül hagyták a kezelési útmutató előírásait, kivéve, ha a végső felhasználó bizonyítja, hogy olyan anyag- vagy feldolgozási hiba áll fenn, amely nem a fent említett körülmények valamelyikéből ered.

A garanciaigény csak a garancia időtartamán belül, az eredeti pénztári bizonylat bemutatásával érvényesíthető. Ezért kérjük, őrizze meg az eredeti pénztári bizonylatot. A garancia, a törvényes garancia vagy a méltányosság alapján végzett esetleges javítások a garancia időtartamát nem hosszabbítják meg. Ez vonatkozik a kicserélt és javított alkatrészekre is.

Kérjük, hogy reklamáció esetén először az alábbi szervizvonalat hívja, vagy e-mailen keressen minket. Garanciális esetekben a terméket saját döntésünk alapján ingyenesen megjavítjuk, kicseréljük vagy megtérítjük a vételárat. A garanciából további jogok nem következnek.

A jelen garancia nem korlátozza az Ön törvényes jogait, különösen a mindenkori értékesítővel szembeni garanciaigényét.

IAN: 509365_2507

 Szerviz Magyarország
Tel.: 06800 21225
E-Mail: deltasport@lidl.hu

A termék megnevezése: Ugrólóvár	Gyártási szám: 509365_2507
A termék típusa: Delta-Sport-Nr.: HB-13632, HB-15842	
A gyártó cégneve, címe és email címe: DELTA-SPORT HANDELSKONTOR GMBH Wragekamp 6 • 22397 Hamburg GERMANY	Szerviz neve, címe, telefonszáma: Szerviz Magyarország H.I.D. Sport Kft Tel.: 06800 21225 Mester ut. 10a E-Mail: deltasport@lidl.hu H-5000 Szolnok
Az importáló/ forgalmazó neve és címe: Lidl Magyarország Kereskedelmi Bt., H-1037 Budapest, Rádl árok 6.	

- A jótállási idő a Magyarország területén, Lidl Magyarország Kereskedelmi Bt. üzletében történt vásárlás napjától számított 3 év, amely jogvesztő. A jótállási idő a fogyasztó részére történő átadással, vagy ha az üzembe helyezést a forgalmazó, vagy annak megbízottja végzi, az üzembe helyezés napjával kezdődik.
- A jótállási igény a jótállási jeggyel és/vagy a vásárlást igazoló blokkal érvényesíthető. A jótállási jegy szabálytalan kiállítása, vagy átadásának elmaradása nem érinti a jótállási kötelezettség-vállalás érvényességét. Kérjük, hogy a vásárlás tényének és időpontjának bizonyítására őrizze meg a pénztári fizetésnél kapott jótállási jegyet és a vásárlást igazoló blokkot.
- A vásárlástól számított három munkanapon belül érvényesített csereigény esetén a forgalmazó köteles a terméket kicserélni, feltéve ha a hiba a rendeltetésszerű használatot akadályozza. A jótállási jogokat a termék tulajdonosaként a fogyasztó érvényesítheti az áruházakban, valamint a jótállási tájékoztatóban feltüntetett szervizekben. (A magyar Polgári Törvénykönyv alapján fogyasztónak minősül a szakmája, önálló foglalkozása vagy üzleti tevékenysége körén kívül eljáró természetes személy.) A jótállás ideje alatt a fogyasztó hibás teljesítés esetén kérheti a termék kijavítását, kicserélését, vagy ha a termék nem javítható vagy cserélhető, vagy az a forgalmazónak aránytalan többletköltséggel járna, illetve a fogyasztó kijavításához, kicseréléshez fűződő érdeke alapos ok miatt megszűnt, árleszállítást kérhet, vagy elállhat a szerződéstől és visszakérheti a vételárat. A kijavítás során a termékbe csak új alkatrész kerülhet beépítésre.
- A fogyasztó a hiba felfedezése után a lehető legrövidebb időn belül köteles a hibát bejelenteni és a terméket a jótállási jogok érvényesítése céljából átadni. A hiba felfedezésétől számított két hónapon belül bejelentett jótállási igényt időben közölni kell tekinteni. A közlés elmaradásából eredő kárért a fogyasztó felelős. A jótállási igény érvényesíthetőségének határideje a termék, vagy fődarabjának kicserélése esetén a csere napján újraindul.
- A rögzített bekötésű, illetve a 10 kg-nál súlyosabb, vagy tömegközlekedési eszközön nem szállítható terméket az üzemeltetés helyén kell megjavítani. Abban az esetben, ha a javítás a helyszínen nem végezhető el, a termék ki- és visszaszereléséről, valamint szállításáról a forgalmazónak kell gondoskodnia.
- A jótállás nem áll fenn, ha a hiba a nem rendeltetésszerű használatból, átalakításból, helytelen tárolásból, vagy a használati utasítástól eltérő kezelésből, vagy bármely a vásárlást követő behatásból fakad, vagy elemi kár okozta, és azt a forgalmazó, vagy a szerviz bizonyítja. A jótállás nem vonatkozik a mozgó kópo alkatrészek (világítótestek, gumibroncsok stb.) rendeltetésszerű elhasználódására. A szerviz és a forgalmazó a javítás során nem felel a terméken a fogyasztó vagy harmadik személyek által tárolt adatokért vagy beállításokért.
- Fogyasztói jogvita esetén a fogyasztó a megyei (fővárosi) kereskedelmi és iparkamarák mellett működő békéltető testület eljárását is kezdeményezheti. A jótállás a fogyasztó törvényből eredő szavatossági jogait és azok érvényesíthetőségét nem érinti.

Kijavítást ellenőrző szelvény:

A jótállási igény bejelentésének időpontja:	A hiba oka:
Javításra átvétel időpontja:	A hiba javításának módja:
A fogyasztó részére történő visszaadás időpontja:	A szerviz bélyegzője, kelt és aláírás:

Kicserélést ellenőrző szelvény:

A jótállási igény bejelentésének időpontja:
Kicserélés időpontja:
A cserélő bolt bélyegzője, kelt és aláírás:

Čestitamo!

Z nakupom ste se odločili za visokokakovosten izdelek. Pred prvo uporabo se seznanite z izdelkom.



V ta namen natančno preberite naslednje navodilo za uporabo.

Izdelek uporabljajte, kot je opisano, in za navedena področja uporabe. To navodilo za uporabo skrbno hranite. Če boste izdelek predali tretjim osebam, zraven priložite vsa dokumentacijo.

Obseg dobave (sl. A)

- 1 x napihljiv grad za poskakovanje
 - 1 x talna komora (1)
 - 2 x stranski lok (2)
 - 2 x stranska stena (3)
 - 3 x vzdolžna prečka (4)
 - 1 x košarkaški koš s tarčo (7)
- 4 x obroč (5)
- 1 x žoga (6)
- 8 x zemeljski klin (8)
- 2 x cevka za odzračevanje (9)
- 2 x zaplata za popravilo (10)
- 1 x navodila za uporabo

Tehnični podatki

Mere: 160 x 160 x 180 cm (D x Š x V)



Najv. teža uporabnika: 50 kg



Datum izdelave (mesec/leto):

12/2025



Delta-Sport Handelskontor GmbH

izjavlja, da ta izdelek izpolnjuje bistvene zahteve in druge ustrezne določbe.

Namenska uporaba

Opozorilo. Samo za domačo uporabo. Ta izdelek je igrača in je bil razvit za otroke od 36. meseca dalje z največjo težo 50 kg za zasebno rabo na prostem. Ni primeren za uporabo na vodi ali v snegu.

Varnostni napotki

- Opozorilo. Embalažni in pritrditveni materiali niso sestavni del igrače in jih je treba iz varnostnih razlogov vedno odstraniti, preden se izdelek preda otrokom za igro.



Nevarnost telesnih poškodb!

- Opozorilo. Ni primerno za otroke, mlajše od 36 mesecev. Nevarnost zadavitve. Majhni deli.
- Ne pustite, da vaš otrok izdelek uporablja brez nadzora, ker otroci ne morejo oceniti potencialne nevarnosti.
- Sestaviti mora odrasla oseba.
- Izdelek lahko uporablja le ena oseba hkrati.
- Med skakanjem v gradu za skakanje ne sme biti ostrih in trdih predmetov, kot so npr. igrače.
- Ne nosite nakita, zapestnih ur ali ključev. Pred skakanjem se sezujite in po potrebi odložite očala.
- Da zaščitite izdelek in osebe pred poškodbami, se sme grad za skakanje uporabljati šele, ko je popolnoma napihnjjen.
- Grad za skakanje je treba postaviti na ravni travnati površini, kjer ni kamnov, štorov, grbin in globeli.
- Grad za skakanje mora imeti ustrezno varnostno razdaljo najmanj 2 m do zgradb, stopnic, ograj, zidov, voda, povešajočih se vej, vrvi za perilo, električnih napeljav in drugih preprek.
- Gradu za skakanje ne postavljajte na betonu, asfaltu ali drugih trdih tleh.
- Gradu za skakanje ne uporabljajte v vetrovnem vremenu, dežju ali snegu.
- Pred vsako uporabo preverite izdelek glede poškodb ali obrabe.
- Izdelek smete uporabljati le v brezhibnem stanju!
- Površine morajo biti vedno čiste in suhe.
- Za varno igranje seznanite vaše otroke z napotki za uporabo.
- Gradu za skakanje se ne sme uporabljati kot posteljo, ker lahko otroci zdrsnejo med dno in stranske stene in se pri tem zadušijo.



Preprečevanje materialnih škod!

- Vsi napihljivi izdelki so občutljivi na mraz. Izdelka zato nikoli ne razstavlajte in napihujte pri temperaturi pod 15 °C!
- Če zračni tlak na žgočem soncu narašča, ga je treba ustrezno znižati tako, da izpustite nekaj zraka.
- Pazite na to, da izdelek, predvsem posebej v napihnjenem stanju, ne pride v stik s kamenjem, prodrom ali koničastimi predmeti ter da nikjer ne drgne ali drsi, ker lahko sicer pride do poškodb folije.
- V varnostne ventile vtaknite le ustrezen adapter tlačilke. V nasprotnem primeru se lahko ventili poškodujejo.
- Izdelka ne napihnite preveč, ker sicer obstaja nevarnost, da se vari raztrgajo. Ventile po napihovanju dobro zaprite.
- Preprečite stik z ostrimi, vročimi, koničastimi ali nevarnimi predmeti.

Sestavljanje

Izdelek mora vedno sestavljati odrasla oseba. Upoštevajte posamezne korake sestavljanja v navedenem zaporedju.

- Izberite ravno in čisto površino, kjer je dovolj prostora za razpakiranje in razprostiranje gradu za skakanje.
- Prepričajte se, da so vsi posamezni deli na voljo in v brezhibnem stanju.
- Od drugega postavljanja dalje je treba grad za skakanje pregledati glede morebitnih poškodb, lukenj in razpok in le-te zatesniti, kot je opisano kasneje.

Napihovanje

Opozorilo!

- **Zračne komore vedno popolnoma napihnite!**
- **Preprečite prekomerno napihovanje zračnih komor, ker sicer obstaja nevarnost prekomernega raztezanja ali celo raztrganja varov.**
- **Za napihovanje izdelka uporabite običajne nožne tlačilke ali batno tlačilko z dvojnimi hodom z ustreznimi adapterji tlačilke.**

- **Za napihovanje izdelka ne uporabljajte kompresorja ali jeklenk s stisnjenim zrakom. To lahko vodi do poškodb na izdelku.**
- **Pazite na to, da so komore enakomerno napolnjene z zrakom.**
- **Zračne komore napihnite toliko, da so na otip trdne. Ko pritisnete s palcem na zračno komoro, se mora le-ta še vedno narahlo vtisniti.**
- **OPOZORILO! Izogibajte se uporabi alkoholnih sredstev za sončenje in nego kože. Alkoholna sredstva za sončenje in nego kože lahko odstranijo barvno prevleko PVC-napihljivega izdelka. To lahko vodi do obarvanj na vašem telesu, vaši obleki ali drugih predmetih, ki pridejo v stik z izdelkom.**

Vrstni red

OPOZORILO!

Upoštevajte naslednje zaporedje pri napihovanju zračnih komor. Vse zračne komore vedno popolnoma napihnite.

1. talna komora (1)
2. stranski loki (2)
3. stranske stene (3)
4. vzdolžna prečka (4)
5. košarkaški koš in tarča (7)

Polnjenje

1. Odprite ventil na spodnji strani talne komore (1).
2. Talno komoro napolnite z zrakom in zaprite zaporni pokrovček (sl. C). Zračno komoro napihnite toliko, da je na otip trdna. Ko pritisnete s palcem na zračno komoro, se mora le-ta še vedno narahlo vtisniti. Zaprite zapiralo ventila in ventil z rahlim pritiskom vtisnite.
3. Za polnjenje sestavnih delov (2)-(7) odprite zapiralo ventila in napihnite zračne komore (sl. B). Zaprite zapiralo ventila in ventil z rahlim pritiskom vtisnite.

Pritrditev gradu za skakanje

Izdelek pritrdite z osmimi pritrditvenimi vezicami (1a) s po enim zemeljskim klinom (8) na ravno travnato površino (sl. A).

Razstavljanje

Izpust zraka

Izpraznite zrak iz gradu za skakanje kot sledi:

1. Za hitro praznjenje zraka iz talne komore odprite zapiralo (sl. D).
2. Za odzračevanje ostalih sestavnih delov izvlecite ustrežni ventil in rahlo stisnite steblo ventila, tako da lahko zrak uhaja ali vstavite cevko za odzračevanje (9) v ustrežno zapiralo, da lahko zrak hitro uhaja.

Shranjevanje, čiščenje

Če izdelka ne uporabljate, ga nenapuhnjenega shranite na suho in čisto mesto pri sobni temperaturi.

Ventili morajo biti med shranjevanjem vedno zaprti. Čistite le z vodo ali milnico, nikoli z ostrimi čistilnimi sredstvi. Pri shranjevanju za zimsko obdobje na izdelek ne postavljajte predmetov z ostrimi robovi in ne napudrajte ga s smukcem.

Popravilo

Majhna netesna mesta ali luknje lahko odpravite s priloženimi zaplatami za popravilo (10).

Pomembno! Po popravilu izdelka 20 minut ne napihujte! Zaplate ne uporabite pri netesnih mestih ali luknjah na šivu.

- Pustite, da se zrak iz izdelka popolnoma izprazni.
- Področje okoli netesnega mesta temeljito očistite! Področje mora biti suho in nemastno.
- Izrežite dovolj velik kos materiala za popravilo, da njegovi robovi segajo približno 1,3 cm preko poškodovanega področja.
- Zaplato odlepite s papirja, namestite jo na poškodovano področje in jo trdno pritisnite.

Napotki za odlaganje v smeti



Izdelek in embalažni material zavrzite v skladu z veljavnimi lokalnimi predpisi.

Embalažni material (kot so npr. vrečke iz folije) hranite izven dosega otrok. Druge informacije o odstranjevanju odsluženega izdelka med odpadke lahko dobite pri svoji občinski ali mestni upravi. Izdelek in embalažo zavrzite okolju prijazno.



Koda za recikliranje je namenjena označevanju različnih materialov za vrnitev v cikel recikliranja. Koda je sestavljena iz simbola recikliranja za cikel recikliranja in številke, ki označuje material.

Napotki za garancijo in izvajanje servisne storitve

Izdelek je bil izdelan z veliko skrbnostjo in pod stalno kontrolo. DELTA-SPORT HANDELSKONTOR GmbH zasebnim končnim kupcem od datuma nakupa (garancijskega obdobja) v skladu z naslednjimi določbami odobri triletno garancijo na to postavko. Garancija velja samo za napake v materialu in obdelavi. Garancija ne velja za dele, ki so podvrženi običajni obrabi in jih je zato treba šteti za obrabljive dele (npr. baterije), in za lomljive dele, kot so npr. stikala ali deli iz stekla.

Zahtevki iz te garancije so izključeni, če je bil izdelek uporabljen nepravilno ali pretirano ali če ni bil uporabljen v okviru predvidenega namena ali predvidenega obsega uporabe ali če niso bile upoštevane specifikacije v navodilih za uporabo, razen če končni kupec lahko dokaže, da gre za napako v materialu ali izdelavi, ki ne temelji na eni od zgoraj navedenih okoliščin. Garancijski zahtevki se lahko uveljavljajo le v garancijskem roku ob predložitvi originalnega računa. Zato originalni račun shranite. Garancijski čas se zaradi morebitnih popravil na podlagi garancije, zakonskega jamstva ali kulance ne podaljša. To velja tudi za zamenjane in popravljene dele.

Pri morebitnih reklamacijah se najprej obrnite na spodaj navedeno servisno številko za nujne primere ali stopite z nami v stik po elektronski pošti. Če obstaja garancijski primer, vam bomo izdelek po naši izbiri brezplačno popravili, zamenjali ali pa vam bomo povrnili kupnino. Druge pravice iz garancije ne obstajajo. Ta garancija ne omejuje vaših zakonskih pravic, še posebej garancijskih zahtevkov do prodajalca.

IAN: 509365_2507

 Servis Slovenija
Tel.: 080 080917
E-Mail: deltasport@idl.si



Garancijski list

1. S tem garancijskim listom DELTA-SPORT HANDELSKONTOR GMBH jamčimo, da bo izdelek v garancijskem roku ob normalni in pravilni uporabi brezhibno deloval in se zavezujemo, da bomo ob izpolnjenih spodaj navedenih pogojih odpravili morebitne pomanjkljivosti in okvare zaradi napak v materialu ali izdelavi oziroma po svoji presoji izdelek zamenjali ali vrnili kupnino.
2. Garancija je veljavna na ozemlju Republike Slovenije.
3. Garancijski rok za proizvod je 3 leta od datuma izročitve blaga. Datum izročitve blaga je razviden iz računa.
4. Če izdelek ne izpolnjuje specifikacij ali nima lastnosti, navedenih v garancijskem listu ali oglaševalskem sporočilu, lahko potrošnik najprej zahteva odpravo napak. O napaki mora potrošnik obvestiti proizvajalca ali pooblaščen servis (kontaktna številka in elektronski naslov navedena zgoraj) in zahtevati odpravo napak. Kupec je dolžan ob uveljavljanju zahtevka predložiti garancijski list in račun, kot potrdilo in dokazilo o nakupu ter dnevni izročitve blaga. Svetujemo vam, da pred tem natančno preberete navodila o sestavi in uporabi izdelka.
5. Rok za odpravo napake je 30 dni od dneva, ko je proizvajalec ali pooblaščen servis prejel zahtevo za odpravo napake. Če napake v tem roku niso odpravljene, mora proizvajalec potrošniku brezplačno zamenjati blago z enakim, novim in brezhibnim blagom. Rok se lahko zaradi narave in kompleksnosti blaga, narave in resnosti neskladnosti ter napora, ki je potreben za dokončanje popravila ali zamenjave podaljša za najkrajši čas, ki je potreben za dokončanje popravila, vendar največ za 15 dni. O številu dni podaljšanega roka in razlogih za podaljšanje mora biti potrošnik obveščen pred potekom 30 dnevnega roka za odpravo napak.
6. Če v roku 30 dni oz. v primeru podaljšanja v roku 45 dni blago ni popravljeno ali blago ni zamenjano z novim, lahko potrošnik od proizvajalca zahteva vračilo celotne kupnine ali zahteva sorazmerno znižanje kupnine. Sorazmerno znižanje kupnine je sorazmerno zmanjšanju vrednosti blaga, ki ga je potrošnik prejel, v primerjavi z vrednostjo, ki bi jo imelo blago, če bi bilo skladno.
7. Če se neskladnost pojavi v manj kot 30 dneh od dobave blaga, lahko potrošnik ob predložitvi blaga od proizvajalca takoj zahteva vračilo plačanega zneska.
8. Proizvajalec oziroma pooblaščen servis lahko potrošniku za čas popravila blaga, za katero je bila izdana obvezna garancija, zagotovi brezplačno uporabo podobnega blaga. Če proizvajalec potrošniku ne zagotovi nadomestnega blaga v začasno uporabo, ima potrošnik pravico uveljavljati škodo, ki jo je utrpel, ker blaga ni mogel uporabljati od trenutka, ko je zahteval popravilo ali zamenjavo, do njune izvršitve.
9. Stroške za material, nadomestne dele, delo, prenos in prevoz izdelkov, ki nastanejo pri odpravljanju okvar oziroma nadomestitvi blaga z novim, krije proizvajalec.
10. V primeru zamenjave blaga ali zamenjave bistvene dela blaga z novim se potrošniku izda nov garancijski list.
11. V primeru, da proizvod popravljata nepooblaščen servis ali nepooblaščen oseba, kupec ne more uveljavljati zahtevkov iz te garancije.
12. Vzroki za okvaro oziroma nedelovanje izdelka morajo biti lastnosti stvari same in ne vzroki, ki so zunaj proizvajalčeve oziroma prodajalčeve sfere. Kupec ne more uveljavljati zahtevkov iz te garancije, če se ni držal priloženih navodil za sestavo in uporabo izdelka ali če je izdelek kakorkoli spremenjen ali nepravilno vzdrževan.
13. Proizvajalec zagotavlja proti plačilu popravilo, vzdrževanje blaga, nadomestne dele in priklopne aparate vsaj tri leta po poteku garancijskega roka.
14. Obrabni deli oz. potrošni material so izvzeti iz garancije.
15. Vsi potrebni podatki za uveljavljanje garancije in podatki, ki identificirajo blago za katerega velja garancija se nahajajo na dveh ločenih dokumentih (garancijski list, račun).
16. Ta garancija proizvajalca ne izključuje zakonske pravice potrošnika, da zoper prodajalca v primeru neskladnosti blaga brezplačno uveljavlja jamčevalne zahtevke. Ta garancija prav tako ne izključuje pravic potrošnika, ki izhajajo iz obveznega jamstva za skladnost blaga.

Prodajalec: Lidl Slovenija d.o.o. k.d.,
Pod lipami 1, SI-1218 Komenda



Srdečně blahopřejeme!

Svým nákupem jste se rozhodli pro kvalitní výrobek. Před prvním použitím se prosím seznámte s tímto výrobkem.



Pozorně si přečtěte následující návod k použití.

Používejte tento výrobek pouze tak, jak je popsáno, a pro uvedené účely. Uchovejte si tento návod k použití pro budoucí použití. Pokud výrobek předáte třetí osobě, předejte jí i veškerou dokumentaci.

Rozsah dodávky (obr. A)

- 1 x skákací hrad
 - 1 x podlahová komora (1)
 - 2 x boční oblouk (2)
 - 2 x boční stěna (3)
 - 3 x podélná vzpěra (4)
 - 1 x basketbalový koš s cílovým terčem (7)
- 4 x kruh (5)
- 1 x míč (6)
- 8 x stanový kolík (8)
- 2 x vypouštěcí trubička (9)
- 2 x záplata na opravu (10)
- 1 x návod k použití

Technická data

Rozměry: 160 x 160 x 180 cm (d x š x v)



Max. váha uživatele: 50 kg



Datum výroby (měsíc/rok):

12/2025



Společnost Delta-Sport Handelskontor GmbH tímto prohlašuje, že tento výrobek splňuje základní požadavky a další příslušná ustanovení.

Použití ke stanovenému účelu

Upozornění. Jen pro domácí použití. Tento výrobek je hračka a byl vyvinut pro děti nad 36 měsíců s maximální vahou 50 kg pro privátní potřebu na venkovním prostranství. Není vhodný pro používání na vodě nebo na sněhu.

Bezpečnostní pokyny

- Upozornění. Všechny obalové a upevňovací materiály nejsou součástí hračky a musí být z bezpečnostních důvodů nastálo odstraněny před tím, než výrobek předáte dětem na hraní.



Nebezpečí úrazu!

- Upozornění. Nevhodné pro děti mladší 36 měsíců. Nebezpečí udušení. Malé části.
- Nenechte své dítě používat výrobek bez dozoru, protože děti neumí odhadnout potenciální nebezpečí.
- Nutné sestavení hračky dospělou osobou.
- Výrobek smí používat ve stejném čase pouze jedna osoba.
- Během skákání si se skákacím hradu nesmí nacházet žádné ostré nebo tvrdé předměty, jako např. hračky.
- Nenoste šperky, hodinky nebo klíče. Před skákáním si vyzujte boty a případně si sundejte brýle.
- Abyste výrobek ochránili před poškozením a osoby před úrazy, smí se skákací hrad používat teprve, když je úplně nafouknutý.
- Skákací hrad je nutné postavit na rovnou travnatou plochu bez kamenů, klacků, hrbolů a důlků.
- Skákací hrad by měl mít přiměřený bezpečnostní odstup minimálně 2 m od budov, schodišť, plotů, zdí, vodních ploch a toků, převislých větví, šňůr na prádlo, elektrických vedení a jiných překážek.
- Skákací hrad nestavte na beton, asfalt nebo jiné tvrdé podklady.
- Nepoužívejte skákací hrad při větrném počasí, dešti nebo sněhu.
- Před každým použitím zkontrolujte, zda výrobek není poškozen nebo opotřeben.
- Výrobek smí být používán pouze v bezvadném stavu!
- Povrchy musí být stále čisté a suché.
- Informujte Vaše děti o pokynech k užívání pro bezpečné hraní.
- Skákací hrad nesmí být používán jako postel, protože děti by mohly sklouznout mezi podlahu a boční stěny a tím se udušit.

Vyloučení věcných škod!

- Všechny nafukovací výrobky jsou citlivé na chlad. Výrodek proto nerozkládejte a nepumpujte při teplotě nižší než 15 °C!
- Jestliže tlak vzduchu ve výrobku na prudkém slunci vzrůstá, musí být upouštěním vzduchu přiměřeně vyrovnáván.
- Dávejte pozor na to, aby výrobek - obzvláště v napumpovaném stavu - nepříšel do styku s kameny, šterkem nebo špičatými předměty a nikde nedřel nebo nedrhl, protože jinak může dojít k poškození fólie.
- Do bezpečnostních ventilů zasouvajte pouze vhodné adaptéry pro pumpu. Jinak může dojít k poškození ventilů.
- Nepumpujte příliš natvrdo, protože jinak existuje nebezpečí, že se potrhají svařené švy. Po napumpování dobře uzavřete ventily.
- Vyhnete se kontaktu s ostrými, horkými, špičatými nebo nebezpečnými předměty.

Sestavení

Sestavení musí vždy provádět dospělý. Následujte prosím jednotlivé kroky pro zprovoznění ve stanoveném pořadí.

- K vybalení a rozložení skákacího hradu zvolte rovnou a čistou plochu s dostatkem místa.
- Ujistěte se, zda jsou k dispozici všechny jednotlivé díly a zda jsou v bezvadném stavu.
- Od druhého zprovoznění musíte zkoumat, zda skákací hrad není eventuálně poškozen, nemá dírky a trhlinky, které je třeba utěsnit tak, jak je dále popsáno.

Pumpování

Upozornění!

- **Vždy úplně napumpujte všechny vzduchové komory!**
- **Nedovolve nadměrné napumpování vzduchových komor, protože jinak existuje nebezpečí přepnutí, anebo dokonce roztržení svařených švů.**
- **K pumpování výrobku použijte běžné nožní pumpičky nebo pumpičky s dvojím pístem s odpovídajícími adaptéry.**

- **Pro pumpování výrobku nepoužívejte kompresor ani tlakové láhve. To může vést k poškození výrobku.**
- **Dbejte na to, aby komory byly naplněny vzduchem rovnoměrně.**
- **Pumpujte každou vzduchovou komoru natolik, až je pocitově pevná. Při zatlačení palce na vzduchovou komoru by se tato ještě měla dát lehce promáčknout.**
- **UPOZORNĚNÍ!**
- **Vyhnete se používání prostředků k ochraně proti slunci a k péči o kůži obsahujících alkohol. Prostředky k ochraně proti slunci a k péči o kůži obsahující alkohol mohou uvolnit barevnou vrstvu PVC nafukovacího výrobku. Může to vést k obarvení na Vašem těle, na Vašich šatech nebo jiných předmětů nacházejících se v kontaktu.**

Sled pořadí

UPOZORNĚNÍ!

Dodržte správné pořadí při nafukování vzduchových komor. Vždy úplně napumpujte všechny vzduchové komory.

1. Podlahová komora (1)
2. Boční oblouky (2)
3. Boční stěny (3)
4. Podélné vzpěry (4)
5. Basketbalový koš s cílovým terčem (7)

Plnění

1. Otevřete ventil na spodní straně komory (1) dna.
2. Naplníte podlahovou komoru se vzduchem a uzavřete víčko uzávěru (obr. C). Pumpujte každou vzduchovou komoru natolik, až je pocitově pevná. Při zatlačení palce na vzduchovou komoru by se tato ještě měla dát lehce promáčknout. Zavřete ventilový uzávěr a ventil zasuňte lehkým stlačením.
3. K plnění součástí (2)-(7) otevřete uzávěr ventilu a napumpujte vzduchové komory (obr. B). Zavřete ventilový uzávěr a ventil zasuňte lehkým stlačením.

Upevnění skákacího hradu

Zajistěte výrobek za osm upevňovacích spojek (1a) vždy jedním stanovým kolíkem (8) na rovné ploše trávníku (obr. A).

Složení

Vypuštění

Nafukovací skládací hrad vypustíte následovně:

1. Pro rychlé vypuštění vzduchu podlahové komory otevřete uzávěr (obr. D).
2. K vypuštění ostatních součástí vytáhněte příslušný ventil a stlačte lehce k sobě dílek ventilu tak, aby mohl unikat vzduch anebo zaveďte vypouštěcí trubičku (9) do příslušného uzávěru k rychlému vypuštění vzduchu.

Ukládání, čištění

Pokud výrobek nepoužíváte, skladujte jej vždy suchý, čistý a nenapumpovaný při pokojové teplotě.

Ventily mají být při skladování stále uzavřeny. Výrobek čistěte pouze vodou nebo mýdlovou vodou, nikdy agresivními čistícími prostředky. Při ukládání na zimu nestavte na výrobek žádné ostrohranné předměty a nepudrujte ho talkem.

Opravy

Malé netěsnosti nebo díry mohou být odstraněny přiloženými záplatami na opravy (10).

Důležité upozornění! Po provedení opravy výrobku ho 20 minut nepumpujte! Záplaty nepoužívejte na netěsnosti nebo díry na švu.

- Vzduch úplně z výrobku vypusťte.
- Úsek kolem netěsnosti důkladně vyčistěte! Úsek musí být suchý a bez mastnot.
- Vystřihněte kousek materiálu na opravy, dostatečně velký tak, aby jeho okraje přibližně o 1,3 cm přesahovaly přes poškozený úsek.
- Záplatu stáhněte z papíru, nasadte ji na poškozený úsek a pevně ji stlačte.

Pokyny k likvidaci



Výrobek a obalové materiály likvidujte podle aktuálních místních předpisů.

Uchovávejte obalové materiály (jako např. fóliové sáčky) nedostupné pro děti.

○ možnostech likvidace vysloužilého výrobku se informujte u Vaší obecní nebo městské správy. Výrobek a obaly likvidujte ekologicky.



Recyklační kód slouží ke značení různých materiálů pro proces opětovného zhodnocení (recyklace). Kód sestává ze symbolu recyklace, který má odrážet proces zhodnocení, a čísla, které označuje materiál.

Pokyny k záruce a průběhu služby

Výrobek byl vyroben s velkou péčí a za stálé kontroly. DELTA-SPORT HANDELSKONTOR GmbH poskytuje koncovým privátním zákazníkům na tento výrobek tři roky záruky od data nákupu (záruční lhůta) podle následující ustanovení. Záruka se týká pouze vad materiálu a závad ve zpracování. Záruka se nevztahuje na díly, které podléhají běžnému opotřebení, a proto je třeba je považovat za opotřebitelné díly (např. baterie), ani na křehké díly, jako jsou vypínače nebo díly ze skla.

Nároky z této záruky jsou vyloučeny, pokud výrobek byl používán neodborně nebo nedovoleným způsobem nebo nikoli v rámci stanoveného účelu určení nebo předpokládaného rozsahu používání nebo nebyla dodržena zadání v návodu k obsluze, ledaže by koncový zákazník prokázal, že existuje vada materiálu nebo došlo k chybě ve zpracování, které nevyplývají z některé výše uvedených okolností.

Nároky ze záruky lze uplatnit pouze v rámci záruční lhůty po předložení originálního pokladního dokladu. Proto si prosím uschovejte originál pokladního dokladu. Doba záruky se neprodlužuje případnými opravami na základě záruky, zákonné záruky nebo kulance. Totéž platí také pro vyměněné a opravené díly.

Při reklamacích se prosím obračejte na níže uvedenou horkou linku servisu nebo se s námi spojíte e-mailem. Pokud se vyskytne případ reklamace, výrobek Vám – dle naší volby – bezplatně opravíme, vyměníme nebo Vám vrátíme kupní cenu. Další práva ze záruky nevznikají.

Vaše zákonná práva, zejména nároky na zajištění záruky vůči konkrétnímu prodejci, nejsou touto zárukou omezena.

IAN: 509365_2507

 Servis Česko

Tel.: 800 143 873

E-Mail: deltasport@lidl.cz

Blahoželáme! Svojím nákupom ste sa rozhodli pre kvalitný výrobok. Pred prvým použitím sa s výrobkom dôkladne oboznáňte.



Pozorne si prečítajte tento návod na používanie.

Výrobok používajte len uvedeným spôsobom a na uvedený účel. Tento návod na používanie si dobre uschovajte. Pri odovzdávaní výrobku tretej osobe odovzdajte s výrobkom aj všetky podklady.

Obsah balenia (obr. A)

- 1 x hrad na skákanie
 - 1 x dolná komora (1)
 - 2 x bočný oblúk (2)
 - 2 x bočná stena (3)
 - 3 x pozdĺžna vzpera (4)
 - 1 x basketbalový kôš s terčom (7)
- 4 x krúžok (5)
- 1 x lopta (6)
- 8 x klinec do zeme (8)
- 2 x odvzdušňovacia rúrka (9)
- 2 x záplata na opravu (10)
- 1 x návod na používanie

Technické údaje

Rozmery: 160 x 160 x 180 cm (d x š x v)



Max. hmotnosť používateľa: 50 kg



Dátum výroby (mesiac/rok):
12/2025



Spoločnosť Delta-Sport Handelskontor GmbH týmto vyhlasuje, že tento výrobok spĺňa základné požiadavky a ostatné príslušné ustanovenia.

Použitie podľa určenia

Upozornenie. Iba na domáce použitie. Tento výrobok je hračka určená pre deti staršie ako 36 mesiacov s maximálnou hmotnosťou 50 kg pre súkromné použitie vo voľnej prírode. Nie je určený pre použitie na vode alebo v snehu.

Bezpečnostné pokyny

- Upozornenie. Všetok obalový a prípevňovací materiál nie je súčasťou hračky a mali by ste ho z bezpečnostných dôvodov odstrániť skôr ako výrobok odovzdáte deťom na hranie.



Nebezpečenstvo poranenia

- Upozornenie. Nevhodné pre deti vo veku do 36 mesiacov. Nebezpečenstvo udusenía. Malé časti.
- Nenechávajte svoje dieťa používať výrobok bez dozoru, pretože deti nevedia posúdiť potenciálne nebezpečenstvá.
- Montáž musí vykonať dospelá osoba.
- Výrobok smie používať v rovnakom čase len jedna osoba.
- Počas skákania sa v hrade na skákanie nesmú nachádzať žiadne ostré a tvrdé predmety, ako napr. hračky.
- Nenoste šperky, hodinky alebo kľúče. Pred skákaním si vyzujte topánky a v prípade potreby si zložte okuliare.
- Na ochranu výrobku pred poškodeniami a osôb pre poraneniami sa hrad na skákanie smie použiť až vtedy, keď je plne nahustený.
- Hrad na skákanie by sa mal postaviť na zatrávnenej ploche, z ktorej odstránite kamene, kry, hrbole a prehĺbeniny.
- Hrad na skákanie by mal mať primeranú bezpečnú vzdialenosť najmenej 2 m od budov, schodov, plotov, múrov, vôd, previsajúcich konárov, šnúr na bielizeň, elektrických vedení a iných prekážok.
- Hrad na skákanie nestavajte na betón, asfalt alebo iné tvrdé podklady.
- Hrad na skákanie nepoužívajte pri veternom počasí, v daždi alebo počas sneženia.
- Pred každým použitím výrobku skontrolujte, či nie je poškodený alebo opotrebený.
- Výrobok sa smie používať len v bezchybnom stave!
- Povrchy musia byť vždy čisté a suché.
- Aby bolo hranie bezpečné, informujte svoje deti o pokynoch pre používanie.
- Hrad na skákanie sa nesmie používať ako posteľ, pretože deti by sa mohli sklzánuť medzi

spodok a bočné steny a tým sa udusiť.

Zabránenie vecným škodám!

- Všetky nafukovacie výrobky sú citlivé na chlad. Preto výrobok nerozkladajte a nehusťte pri teplote nižšej ako 15 °C!
- Keď sa tlak vzduchu vo výrobku na pražiacom slnku zvýši, musíte ho odpovedajúco vyrovnáť vypustením vzduchu.
- Dávajte pozor, aby výrobok – hlavne v nahustenom stave – neprišiel do kontaktu s kameňmi, štrkom alebo špicatými predmetmi a aby sa nikde neodieral alebo neobrusoval, pretože by inak mohlo dôjsť k poškodeniam fólie.
- Do bezpečnostných ventilov zasúvajte len vhodné adaptéry na čerpadlo. V opačnom prípade by sa mohli poškodiť ventily.
- Nehusťte príliš silno, pretože inak hrozí nebezpečenstvo, že sa zvary roztrhnú. Po nahustení ventily dobre uzavrite.
- Zabráňte kontaktu s ostrými, horúcimi, špicatými alebo nebezpečnými predmetmi.

Montáž

Montáž by mala vždy urobiť dospelá osoba. Postupujte podľa jednotlivých montážnych krokov v uvedenom poradí.

- Aby ste hrad na skákanie vybalili a rozložili, zvolte si rovnú a čistú plochu s dostatkom miesta.
- Skontrolujte, či sú k dispozícii všetky jednotlivé komponenty a či sú v bezchybnom stave.
- Počnúc druhou montážou by ste mali skontrolovať, či hrad na skákanie nemá prípadné poškodenia, diery a trhliny a tieto by ste mali utesniť podľa ďalej uvedeného popisu.

Nahustenie

Upozornenie!

- **Vzduchové komory nahustite vždy naplno!**
- **Zabráňte nadmernému nahusteniu vzduchových komôr, pretože inak hrozí nebezpečenstvo rozťahnutia alebo dokonca roztrhnutia zvarov.**

- **Na nahustenie výrobku používajte bežné nožné čerpadlá alebo piestové čerpadlá s dvojitým zdvihom s odpovedajúcimi adaptéromi na čerpadlo.**
- **Na nahustenie výrobku nepoužívajte ani kompresor ani tlakové fláše. Mohlo by to viesť k poškodeniam výrobku.**
- **Dbajte na to, aby boli komory naplnené vzduchom rovnomerne a postupne.**
- **Prislušnú vzduchovú komoru hustite natoľko, aby bola na pocit tuhá. Pri zatlačení palcom na vzduchovú komoru by sa táto mala ešte dať zľahka zatlačiť.**
- **UPOZORNENIE! Zabráňte používaniu opaľovacích krémov a kozmetických prípravkov s obsahom alkoholu. Opaľovacie krémy a kozmetické prípravky s obsahom alkoholu môžu uvoľniť farebnú vrstvu nafukovacích výrobkov z PVC. Toto môže viesť k zmene farby Vášho tela, Vášho oblečenia alebo iných predmetov, s ktorými sa dostane do kontaktu.**

Poradie

UPOZORNENIE!

Dodržujte nasledovné poradie pri hustení vzduchových komôr. Všetky vzduchové komory nahustite vždy naplno.

1. dolná komora (1)
2. bočné oblúky (2)
3. bočné steny (3)
4. pozdĺžna vzpera (4)
5. basketbalový kôš a terč (7)

Plnenie

1. Otvorte ventil na spodnej strane dolnej komory (1).
2. Naplňte dolnú komoru vzduchom a zatvorte uzáver (obr. C). Vzduchovú komoru hustíte natoľko, aby bola na pocit tuhá. Pri zatlačení palcom na vzduchovú komoru by sa táto mala ešte dať zľahka zatlačiť. Uzáver ventilu zatvorte a ventil ľahkým tlakom vŕtajte.
3. Na naplnenie komponentov (2)-(7) otvorte uzáver a vzduchové komory nahustíte (obr. B). Uzáver ventilu zatvorte a ventil ľahkým tlakom vŕtajte.

Pripevnenie hradu na skákacie

Výrobok zaistíte na ôsmich upevňovacích závesoch (1a) každý jedným klincom do zeme (8) na rovnej zatravnenej ploche (obr. A).

Demontáž

Odvzdušnenie

Hrad na skákacie odvzdušníte nasledovne:

1. Na rýchle odvzdušnenie dolnej komory otvorte uzáver (obr. D).
2. Na odvzdušnenie ostatných komponentov vytiahnite príslušný ventil a stopku ventilu ľahko stlačte tak, aby mohol vzduch uniknúť alebo zasunúť odvzdušňovaciu rúrku (9) do príslušného uzáveru, aby mohol vzduch rýchlo uniknúť.

Skladovanie, čistenie

Pri nepoužívaní skladujte výrobok vždy suchý, čistý a nenahustený pri izbovej teplote. Ventily by mali byť pri skladovaní vždy zatvorené. Výrobok čistíte len vodou alebo mydlovou vodou, nikdy ostrými čistiacimi prostriedkami. Pri skladovaní na zimu nedávajte na výrobok žiadne ostré predmety a neposypajte ho mastencom.

Opravy

Malé netesnosti alebo diery môžete odstrániť pomocou priložených záplat na opravu (10).

Dôležité! Po oprave výrobok hustíte najskôr po 20 minútach! Záplaty nepoužívajte na netesnosti a diery na šve.

- Vzduch úplne vypustíte z výrobku.
- Oblasť okolo netesnosti dôkladne očistíte! Oblasť musí byť suchá a zbavené mastnoty.
- Vystrihnite kúsok z materiálu na opravu, ktorý je dostatočne veľký, aby jeho okraje presahovali poškodenú oblasť o približne 1,3 cm.
- Záplatu stiahnite z papiera, položte ju na poškodenú oblasť a pevne ju pritlačte.

Pokyny k likvidácii



Výrobok a obalový materiál zlikvidujte podľa aktuálnych miestnych predpisov. Obalový materiál (ako napr. fóliové vrecká) uschovajte mimo dosahu detí.

Ďalšie informácie o možnostiach likvidácie zastaraného výrobku dostanete na svojej obecnej alebo mestskej správe. Výrobok a obal zlikvidujte ekologicky.



Recyklačný kód slúži na označenie rôznych materiálov za účelom vrátenia do kolobehu opätovného používania (recykliácia). Kód pozostáva z recyklačného symbolu pre zobrazenie kolobehu opätovného používania a čísla, ktoré označuje materiál.

Pokyny k záruke a priebehu servisu

Výrobok bol vyrobený veľmi starostlivo a pod stálou kontrolou. Na tento výrobok poskytujeme DELTA-SPORT HANDELSKONTOR GmbH súkromným koncovým užívateľom trojročnú záruku odo dňa kúpy (záručná lehota) po splnení nasledovných podmienok. Záruka platí len na chyby materiálu a spracovania. Záruka sa nevzťahuje na diely, ktoré podliehajú bežnému opotrebovaniu a preto sa považujú za diely podliehajúce opotrebovaniu (napr. batérie) alebo krehké diely, ako sú spínače alebo diely vyrobené zo skla.

Nároky z tejto záruky zanikajú, keď sa výrobok používal neodborne alebo nesprávne, mimo určenia na používanie alebo určeného rozsahu používania alebo neboli dodržané pokyny návodu na obsluhu, s výnimkou, že koncový užívateľ preukáže, že ide o chybu materiálu alebo spracovania, ktorá nebola spôsobená niektorou z hore uvedených okolností.

Záruku je možné uplatniť len počas záručnej lehoty po predložení originálu pokladničného dokladu. Originál pokladničného dokladu preto prosím uschovajte. Záručná doba sa kvôli prípadným záručným opravám, zákonnej záruke alebo ako obchodné gesto nepredlžuje. Platí to aj pre vymenené a opravené diely.

Pri reklamáciách sa prosím najskôr obráťte na dole uvedenú Service-Hotline alebo sa s nami spojte prostredníctvom e-mailu. Ak sa jedná o záručný prípad, výrobok – podľa našej voľby – bezplatne opravíme, vymeníme alebo vrátime kúpnu cenu. Ďalšie práva zo záruky nevyplývajú.

Vaše zákonné práva, hlavne nároky na záručné plnenie voči príslušnému predajcovi, nie sú touto zárukou obmedzené.

IAN: 509365_2507

 Servis Slovensko
Tel.: 0850 232001
E-Mail: deltasport@lidl.sk

Čestitamo!

Ovom kupnjom odlučili ste se za visokokvalitetan proizvod. Upoznajte se s proizvodom prije prve upotrebe.



Stoga pažljivo pročitajte sljedeće upute za uporabu.

Koristite se proizvodom samo na način kako je ovdje opisano i u navedene svrhe. Dobro čuvajte ovo upute za uporabu. Ako proizvod predajete drugim osobama, svakako im predajte i svu dokumentaciju.

Opseg isporuke (sl. A)

- 1 x dvorac za skakanje
 - 1 x podna komora (1)
 - 2 x bočni luk (2)
 - 2 x bočna stijena (3)
 - 3 x uzdužni potporanj (4)
 - 1 x košarkaški koš s metom (7)
- 4 x zračni obruč (5)
- 1 x lopta (6)
- 8 x kolčić za učvršćenje u zemlju (8)
- 2 x cjevčica za ispuštanje zraka (9)
- 2 x zakrpa za popravak (10)
- 1 x upute za uporabu

Tehnički podaci

Dimenzije: 160 x 160 x 180 cm (D x Š x V)



Maks. težina korisnika: 50 kg



Datum proizvodnje (mjesec/godina):
12/2025



Delta-Sport Handelskontor GmbH
ovime izjavljuje da je ovaj proizvod u skladu s osnovnim zahtjevima i drugim relevantnim odredbama.

Namjenska uporaba

Upozorenje. Samo za uporabu u domu. Ovaj proizvod je igračka i namijenjen je za djecu stariju od 36 mjeseci s maksimalnom težinom od 50 kg za korištenje u privatne svrhe na otvorenom. Nije namijenjen za korištenje na vodi ili snijegu

Sigurnosne napomene

- Upozorenje. Svi ambalažni materijali i materijali za učvršćivanje nisu sastavni dio igračke te se zbog sigurnosnih razloga uvijek moraju ukloniti prije nego se proizvod preda djeci na igranje.



Opasnost od ozljeda!

- Upozorenje. Igračka nije prikladna za djecu mlađu od 36 mjeseci. Opasnost od gušenja. Mali dijelovi.
- Nikada nemojte ostaviti dijete da koristi proizvod bez nadzora jer djeca ne mogu procijeniti potencijalne opasnosti.
- Mora sklopiti odrasla osoba.
- Proizvod smije istovremeno koristiti samo jedna osoba.
- Za vrijeme skakanja na trampolinu dvorcu ne smiju se nalaziti oštri i tvrdi predmeti poput igračaka.
- Nemojte nositi nakit, sat ili ključeve. Prije skakanja izujte obuću i skinite naočale ako ih nosite.
- Kako biste proizvod zaštitili od oštećenja i osobe od ozljeda, trampolin dvorac smijete koristiti tek kada je do kraja napuhan.
- Trampolin dvorac bi trebalo postaviti na ravnu travnatu površinu, na kojoj nema kamenja, štapova, neravnina i udubina.
- Trebao bi se nalaziti na primjerenom sigurnosnom razmaku od najmanje 2 m od zgrada, stepenica, ograda, zidova, vodenih površina, visećih grana, užadi za rublje, električnih vodova i drugih prepreka.
- Nemojte postavljati trampolin dvorac na beton, asfalt ili druge tvrde podloge.
- Nemojte koristiti trampolin dvorac po vjetrovitom vremenu, kiši ili snijegu.
- Prije svake uporabe provjerite je li proizvod oštećen ili istrošen.
- Proizvod se smije koristiti samo u besprijekornom stanju!
- Površine moraju uvijek biti čiste i suhe.
- Upoznajte svoju djecu s uputama za korištenje radi sigurne igre.

- Trampolin dvorac se ne smije koristiti kao krevet jer bi djeca mogla kliznuti između poda i bočnih stijena i tako se ugušiti.



Izbjegavanje materijalnih šteta!

- Svi proizvodi na napuhavanje su osjetljivi na hladnoću. Proizvod stoga nikada nemojte rastvoriti i napuhati pri temperaturi ispod 15 °C!
- Ako se tlak zraka u proizvodu poveća na žarkom suncu, isti se mora izjednačiti ispuštanjem zraka.
- Vodite računa da proizvod – posebice u napuhanom stanju - ne dođe u dodir s kamenjem, šljunkom ili šiljatim predmetima te da ne struže i ne trlja o ništa jer u protivnom mogu nastati oštećenja na foliji.
- U sigurnosne ventile stavljajte samo prikladne adaptere za pumpu. U protivnom može doći do oštećenja ventila.
- Proizvod nemojte napuhavati previše budući da u tom slučaju postoji opasnost od pucanja varova. Nakon napuhavanja dobro zatvorite ventile.
- Izbjegavajte dodir s oštrim, vrućim, šiljastim ili opasnim predmetima.

Montaža

Proizvod bi uvijek trebala montirati odrasla osoba. Slijedite pojedinačne korake kod montaže prema navedenom redoslijedu.

- Odaberite ravnu i čistu površinu s dovoljno mjesta, kako biste raspakirali i razmotali trampolin dvorac.
- Provjerite imate li sve pojedinačne dijelove i jesu li u besprijekornom stanju.
- Od druge montaže nadalje trampolin dvorac trebate pregledati glede eventualnih oštećenja, rupa i pukotina te ih popraviti, kako je opisano u nastavku.

Napuhavanje

Upozorenje!

- **Sve zračne komora treba uvijek napuhati do kraja!**
- **Izbjegavajte prekomjerno napuhavanje zračnih komora jer u protivnom postoji opasnost od prekomjernog rastezanja ili čak pucanja varova.**
- **Za napuhavanje proizvoda koristite uobičajene nožne pumpe ili klipne pumpe s dvostrukim podizajem i odgovarajuće adaptere pumpe.**
- **Za napuhavanje proizvoda nemojte koristiti niti kompresor niti boce s komprimiranim zrakom. To može dovesti do oštećenja proizvoda.**
- **Vodite računa da su komore ravnomjerno ispunjene zrakom.**
- **Napužite svaku zračnu komoru dok ne osjetite da je čvrsta na dodir. Kada pritisnete palcem, zračna komora bi se trebala moći lagano utisnuti.**
- **UPOZORENJE! Izbjegavajte uporabu sredstava za zaštitu od sunca ili za njegu kože koja sadrže alkohol. Jer sredstva za zaštitu od sunca ili za njegu kože koja sadrže alkohol mogu skinuti boju s proizvoda za napuhavanje od PVC-a. To može dovesti do ostanka boje na Vašem tijelu, odjeći ili drugim predmetima koji dođu u dodir s proizvodom.**

Redoslijed

UPOZORENJE!

Držite se prilikom napuhavanja zračnih komora sljedećeg redoslijeda. Sve zračne komore uvijek treba napuhati do kraja.

1. Podna komora (1)
2. Bočni lukovi (2)
3. Bočne stijene (3)
4. Uzdužni potpornji (4)
5. Košarkaški koš s metom (7)

Napuhavanje

1. Otvorite ventil s donje strane podne komore (1).
2. Napužite podnu komoru i zatvorite poklopac ventila (sl. C). Napužite zračnu komoru dok ne osjetite da je čvrsta na dodir. Kada pritisnete palcem, zračna komora bi se trebala moći lagano utisnuti. Zatvorite kapicu ventila i upustite ventil laganim pritiskom.
3. Za napuhavanje sastavnih dijelova (2)-(7) otvorite poklopac ventila i napužite zračne komore (sl. B). Zatvorite kapicu ventila i upustite ventil laganim pritiskom.

Učvršćenje trampolin dvorca

Osigurajte proizvod na svih osam ušica za učvršćenje (1a) s po jednim kolčićem za učvršćenje u zemlju (8) (sl. A).

Demontaža

Odzračivanje

Ispustite zrak iz trampolina dvorca kako slijedi:

1. Za brzo ispuštanje zraka iz podne komore otvorite poklopac ventila (sl. D).
2. Za ispuštanje zraka iz ostalih dijelova izvucite odgovarajući ventil i lagano stisnite držak ventila tako da zrak može izaći ili utaknite cjevčicu za ispuštanje zraka (9) u odgovarajuću kapicu kako bi zrak brzo mogao izaći.

Skladištenje, čišćenje

Kada ne koristite proizvod, čuvajte ga uvijek u suhom, čistom i nenapuhanom stanju na sobnoj temperaturi.

Prilikom skladištenja ventili bi uvijek trebali biti zatvoreni. Čistite proizvod samo vodom ili sapunicom, a nikada agresivnim sredstvima za njegu. Prilikom skladištenja za zimu na proizvod nemojte stavljati oštre predmete i nemojte ga posipati talkom.

Popravci

Male pukotine ili rupe mogu se zatvoriti pomoću priloženih zakrpa za popravak (10).

Važno! Nakon popravka sljedećih 20 minuta nemojte napuhati proizvod! Nemojte koristiti zakrpu kod pukotina ili rupa na šavu.

- Pustite da zrak u cijelosti izađe iz proizvoda.
- Temeljito očistite područje oko pukotine! To područje mora biti suho i bez tragova masti.
- Odrežite komad materijala za popravak, dovoljno velik da njegovi rubovi prelaze za otprilike 1,3 cm izvan oštećenog područja.
- Odvojite zakrpu od papira, stavite je na oštećeno područje i čvrsto pritisnite.

Uputa za zbrinjavanje



Zbrinite proizvod i ambalažne materijale u skladu s važećim lokalnim propisima. Čuvajte ambalažni materijal (kao što su npr. folijske vrećice) izvan dohvata djece. Za više informacija o zbrinjavanju istrošenog proizvoda obratite se svojoj općinskoj ili gradskoj upravi. Zbrinite proizvod i ambalažu ekološki.



Kod za reciklažu služi za označavanje raznih materijala radi njihova vraćanja u kružni tok za ponovno korištenje (recikliranje). Kod se sastoji od simbola za kružni tok korištenja te broja koji označava materijal.

Napomene vezane za garanciju i usluge servisa

Proizvod je proizveden s velikom pažnjom i pod stalnom kontrolom. Tvrtka DELTA-SPORT HANDELSKONTOR GmbH privatnim krajnjim kupcima na ovaj proizvod daje trogodišnju garanciju od datuma kupovine (garancijsko razdoblje) u skladu s sljedećim odredbama. Garancija se odnosi samo na greške u materijalu i obradi. Garancija se ne odnosi na dijelove koji su podložni uobičajenom habanju te se stoga moraju smatrati potrošenim dijelovima (npr. baterije), niti na lomljive dijelove poput sklopki ili dijelova koji su izrađeni od stakla.

Zahtjevi iz ove garancije su isključeni ako je proizvod korišten nepropisno ili nepravilno ili ako nije korišten u okviru predviđene namjene ili predviđenog opsega uporabe ili ako se nisu poštivale odredbe iz uputa za uporabu, osim ako krajnji kupac može dokazati da se radi o greški u materijalu ili obradi koji se ne temelji na nekoj od gore spomenutih okolnosti.

Zahtjevi iz garancije mogu se ostvariti samo unutar garancijskog roka uz predočenje izvornog računa. Čuvajte stoga izvorni račun. Garancijski rok se načelno ne produžuje uslijed eventualnih popravaka na temelju garancije, zakonskog jamstva ili kulancije. To se također odnosi i na zamijenjene i popravljene dijelove.

U slučaju bilo kakvih pritužbi, molimo kontaktirajte prvo niže navedeni servisni telefon ili nas kontaktirajte putem e-pošte. Ako se radi o garancijskom slučaju, mi ćemo proizvod - po našem izboru - besplatno popraviti ili zamijeniti ili ćemo vam vratiti kupoprodajnu cijenu. Druga prava na temelju garancije ne postoje.

Ovom garancijom nisu ograničena vaša zakonska prava, posebno jamstveni zahtjevi prema dotičnom prodavatelju.

(1) U slučaju manjeg popravka jamstveni rok se produljuje onoliko koliko je kupac bio lišen uporabe stvari.

(2) Međutim, kad je zbog neispravnosti stvari izvršena njezina zamjena ili njezin bitni popravak, jamstveni rok počinje teći ponovno od zamjene, odnosno od vraćanja popravljene stvari.

(3) Ako je zamijenjen ili bitno popravljen samo neki dio stvari, jamstveni rok počinje teći ponovno samo za taj dio.

IAN: 509365_2507

 Servis Hrvatska

Tel.: 0800 777 999

E-Mail: deltasport@idl.hr

Srdačno čestitamo!

Ovom kupovinom ste se odlučili za kvalitetan proizvod. Upoznajte se sa proizvodom pre nego što počnete da ga koristite.

 **U tu svrhu pažljivo pročitajte sledeće uputstvo za korišćenje.**

Proizvod koristiti samo na opisani način i za navedenu oblast primene. Sačuvajte ova uputstvo za korišćenje. Kada proizvod predajete trećem licu, priložite i svu dokumentaciju.

Obim isporuke (sl. A)

- 1 x zamak za skakanje
 - 1 x podna komora (1)
 - 2 x bočni luk (2)
 - 2 x bočni zid (3)
 - 3 x uzdužni podupirač (4)
 - 1 x koš sa tablom (7)
- 4 x prsten (5)
- 1 x lopta (6)
- 8 x ekser za zemlju (8)
- 2 x cevčica za ispuštanje vazduha (9)
- 2 x lepenka (10)
- 1 x uputstvo za korišćenje

Tehnički podaci

Dimenzije: 160 x 160 x 180 cm (d x š x v)



Maks. težina korisnika: 50 kg



Datum proizvodnje (mesec/godina):
12/2025



Srpski znak o usaglašenosti



Delta-Sport Handelskontor GmbH ovim izjavljuje da je ovaj artikal usklađen sa osnovnim zahtevima i drugim relevantnim odredbama.

Namenska upotreba

Pažnja. Samo za upotrebu kod kuće.

Ovaj artikal je igračka i razvijen je za decu starosti iznad 36 meseci s maksimalnom težinom od 50 kg za ličnu upotrebu u slobodnom prostoru. Artikal nije pogodan za upotrebu na vodi ili na snegu.

Sigurnosne napomene

- Pažnja. Sav materijal pakovanja i pričvršćivanja nije sastavni deo igračke i mora se uvek ukloniti iz bezbednosnih razloga pre nego što predate artikal detetu za igranje.

Opasnost od povreda

- Pažnja. Nije pogodno za decu uzrasta ispod 36 meseci. Opasnost od gušenja. Mali delovi.
- Ne dozvolite vašem detetu da artikal koristi bez nadzora, jer deca ne mogu da procene potencijalne opasnosti.
- Sastavljanje treba da bude obavljeno od strane odrasle osobe.
- Artikal sme da bude korišćen u isto vreme samo od strane jedne osobe.
- Tokom skakanja ne smeju se nalaziti oštri i tvrdi predmeti kao npr. igračke u zamku za skakanje.
- Nemojte nositi nakit, ručne satove ili ključeve. Pre skakanja skinite obuću i po potrebi skinite naočare.
- Za zaštitu artikla od oštećenja i osoba od povreda zamak za skakanje se sme koristiti tek kada je kompletno napumpan.
- Montaža zamka za skakanje treba da bude na ravnu površinu travnjaka, koji nema kamenje, granje, talasaste podloge i udubljenja.
- Zamak za skakanje treba da ima prikladno zaštitno rastojanje od najmanje 2 m prema zgradama, stepenicama, ogradama, zidovima, vodama, granama koji vise iznad, žicama za sušenje rublja, električnim vodovima i drugim preprekama.
- Nemojte montirati zamak za skakanje na betonu, asfaltu ili drugim tvrdim podlogama.
- Nemojte koristiti zamak za skakanje kada duva vetar, pada kiša ili sneg.

- Pre svake upotrebe proverite artikal na oštećenja ili habanja.
- Artikal smete koristiti samo kada je u izvanrednom stanju!
- Površine moraju uvek da budu čiste i suve.
- Obavestite vašu decu o napomena za korišćenje za bezbedno igranje.
- Zabranjeno je koristiti zamak za skakanje kao krevet, jer deca mogu da skliznu između poda i bočnih zidova i na taj način da se uguše.

Izbegavanje materijalnih šteta!

- Svi artikli na naduvavanje su osetljiviji na hladnoću. Zbog toga nikada nemojte rasklapati i pumpati artikal ispod temperature od 15 °C!
- U slučaju da se vazdušni pritisak poveća na vrelom suncu potrebno je da ga izjednačite odgovarajućim ispuštanjem vazduha.
- Vodite računa o tome da artikal, pogotovo kada je napumpan, ne dođe u dodir s kamenjem, šljunkom ili oštrim predmetima i da se nigde ne trlja ili seče, jer u suprotnom mogu nastati oštećenja na foliji.
- Utaknite samo pogodan adapter pumpe u sigurnosne ventile. U suprotnom možete oštetiti ventile.
- Nemojte previše pumpati, jer u suprotnom postoji opasnost cepanja šavova. Nakon pumpanja dobro zatvoriti ventile.
- Izbegavati dodir s oštrim, vrućim, šiljastim ili opasnim predmetima.

Montaža

Montaža mora uvek da se sprovede od strane jedne odrasle osobe. Sledite pojedinačne korake za montažu u navedenom redosledu.

- Odaberite jednu ravnu i čistu površinu s dovoljno prostora da biste izvadili iz pakovanja i raširili zamak za skakanje.
- Uverite se da su svi pojedinačni delovi na broju i u izvanrednom stanju.
- Počev od druge montaže proverite zamak za skakanje na eventualna oštećenja, rupe i cepanja i popravite ih kao što je opisano u nastavku kasnije.

Pumpanje

Pažnja!

- **Uvek kompletno napumpajte vazdušne komore!**
- **Izbegavajte prekomerno pumpanje vazdušnih komora, jer u suprotnom postoji opasnost od istezanja ili cepanja šavova.**
- **Za pumpanje artikla koristite uobičajene nožne pumpe ili pumpe s dva klipa sa odgovarajućim adapterima pumpe.**
- **Za pumpanje artikla nemojte koristiti kompresor niti bocu s komprimovanim vazduhom. To može dovesti do oštećenja artikla.**
- **Vodite računa o tome da se komore pune ravnomerno vazduhom.**
- **Napumpajte dotičnu vazdušnu komoru dok ne osetite da je čvrsta. Kada pritisnete palcem na vazdušnu komoru ona treba malo da se ulegne.**
- **PAŽNJA! Izbegavajte upotrebu sredstava za zaštitu od sunca i kože koja sadrže alkohol. Sredstva za zaštitu od sunca i kože koja sadrže alkohol mogu rastvoriti boju na artiklu od PVC-a. To onda može dovesti do prenosa boje na vaše telo, vašu odeću ili druge predmete koji dolaze u dodir.**

Redosled

PAŽNJA!

Pridržavajte sa sledećeg redosleda prilikom pumpanja vazdušnih komora. Napumpajte uvek kompletno sve vazdušne komore.

1. Podna komora (1)
2. Bočni lukovi (2)
3. Bočni zidovi (3)
4. Uzdužni podupirač (4)
5. Koš sa tablom (7)

Pumpanje

1. Otvorite ventil na donjoj strani podne komore (1).
2. Napumpajte vazduhom podnu komoru i zatvorite poklopac (sl. C). Pumpajte vazдушnu komoru dok ne osetite da je čvrsta. Kada pritisnete palcem na vazдушnu komoru ona treba malo da se ulegne. Zatvorite zatvarač ventila i spustite ventil laganim pritiskom.
3. Za pumpanje delova (2)-(7) otvorite zatvarač ventila i napumpajte vazdušne komore (sl. B). Zatvorite zatvarač ventila i spustite ventil laganim pritiskom.

Pričvršćivanje zamka za skakanje

Osigurajte artikal na osam omči za pričvršćivanje (1a) s jednim ekserom za zemlju (8) na ravnu površinu travnjaka (sl. A).

Demontaža

Ventilacija

Ispustite vazduh iz zamka za skakanje kao što sledi:

1. Za brzo ispuštanje vazduha podne komore otvorite zatvarač (sl. D).
2. Za ispuštanje vazduha ostalih delova izvucite vani dotični ventil i pritisnite lagano gornji deo ventila tako da vazduh može da izađe ili stavite cevčicu za ispuštanje vazduha (9) u dotični zatvarač da biste brže ispuštali vazduh.

Čuvanje, čišćenje

Kada se ne koristi, čuvajte artikal u suvom i čistom stanju bez vazduha na sobnoj temperaturi.

Prilikom čuvanja ventili moraju uvek da budu zatvoreni. Očistite samo vodom i sapunicom, ne koristite nikad oštra sredstva za čišćenje. Prilikom čuvanja tokom zime ne stavljati predmete s oštrim ivicama na artikal i napuderišite ga talkom.

Popravke

Mala curenja ili rupe možete popraviti isporučenim zakrpama za popravku (10).

Važno! Nakon popravke nemojte pumpati artikal u trajanju od 20 minuta! Nemojte koristiti zakrpe ako su curenja ili rupe na šavu.

- Kompletно ispuštite vazduh iz artikla.
- Temeljno očistite područje oko mesta popravke! Područje mora da bude suvo i odmašćeno.
- Odsecite komad materijala za popravku, koji je dovoljno velik da njegove ivice prelaze otprilike 1,3 cm preko oštećenog područja.
- Skinite zakrpu od papira, postavite je na oštećeno područje i čvrsto pritisnite.

Napomene u vezi odlaganja u otpad



Odložite artikal i ambalaže u skladu sa važećim lokalnim propisima. Držite materijale za pakovanje (kao što su kese od folije) van domašaja dece.

Za više informacija o načinu odlaganja dotrajalog artikla obratite se svojoj lokalnoj ili gradskoj upravi. Odložite artikal i pakovanje u skladu s principima za zaštitu životne sredine.



Kod za reciklažu se koristi za označavanje različitih materijala za povratak u ciklus reciklaže. Kod se sastoji od simbola za reciklažu i broja koji identifikuje materijal.

Napomene za garanciju i postupak za servisiranje

Ovaj proizvod proizveden je pod brižnim nadzorom i stalnom kontrolom. Za ovaj proizvod DELTA-SPORT HANDELSKONTOR GmbH odobrava privatnim krajnjim korisnicima garanciju od tri godine od datuma kupovine (garantni rok) u skladu sa sledećim odredbama. Garancija se odnosi samo na materijalne i obradne greške.

Garancijom nisu obuhvaćeni delovi koji podležu standardnom habanju i stoga se smatraju potrošnim delovima (npr. baterije), kao ni lomljivi delovi kao što su prekidači ili delovi izrađeni od stakla.

Prava koja proizlaze iz ove garanciju gube se ako je predmet korišćen nenamenski ili nepravilno i izvan njegove predviđene namene ili predviđenog obima upotrebe, kao i ukoliko se korisnik nije pridržavao navoda iz uputstva za upotrebu izuzev ako krajnji korisnik dokaže da postoji greška u materijalu ili njegovoj obradi koja ne proizlazi iz gorepomenutih okolnosti.

Prava koja proizlaze iz garancije važe isključivo za period u okviru garantnog roka uz predočenje originalnog računa. Zato Vas molimo da sačuvate originalni račun. Garantni rok se ne produžava zbog popravki koje se vrše na osnovu garancije, zakonske garancije ili dobrih poslovnih običaja. To se odnosi i na zamenjene i popravljene delove.

U slučaju bilo kakvih pritužbi, molimo Vas da prvo kontaktirate niže navedeni telefon dežurne servisne službe ili nas kontaktirajte putem e-pošte. U slučaju prava na garanciju, mi ćemo - po našem izboru - besplatno popraviti ili zameniti proizvod ili Vam vratiti novac prema kupoprodajnoj ceni. Druga prava nisu obuhvaćena garancijom.

Ova garancija ne ograničava Vaša zakonska prava, a naročito ne Vaše pravo na potraživanje garancije prema predmetnom prodavcu.

IAN: 509365_2507

 Servis Srbija
Tel.: 0800 300 180
E-Mail: deltasport@lidl.rs

Uvozi i stavlja u promet:

Lidl Srbija KD,

Prva južna radna 3,
22330 Nova Pazova, Republika Srbija
Tel.: 0800 300 180,
E-Mail: kontakt@lidl.rs

Kako izjaviti reklamaciju?

Molimo Vas:

- da pozovete korisnički servis: 0800 300 180
- pošaljete E-Mail na: kontakt@lidl.rs
- posetite najbližu Lidl prodavnicu.

Da bismo osigurali najbržu asistenciju, molimo da sačuvate fiskalni račun i date ga na uvid prilikom izjavljivanja reklamacije.

Lidl i proizvođač nisu u mogućnosti da garantuju obezbeđivanje servisiranja i dostupnost rezervnih delova nakon isteka garantnog perioda/perioda saobraznosti. Ukoliko za tim bude potrebe, putem naše Službe za potrošače možete proveriti dostupnost rezervnih delova i opcije za popravku. Hvala na razumevanju.

GARANCIJA I GARANTNI LIST

Poštovani,

Ovim putem Vas upoznajemo sa Vašim pravima i obavezama koje proističu iz Zakona o zaštiti potrošača, a u pogledu ostvarivanja prava iz garancije.

Ova garancija ni na koji način ne utiče, niti isključuje prava koja kupac ima u skladu sa važećim Zakonom o zaštiti potrošača po osnovu zakonske odgovornosti prodavca za nesaobraznost robe ugovoru koja traje 2 godine od dana kada je roba predata kupcu.

Davalac garancije ovom izjavom preuzima obavezu da kupcima svojih aparata, a pod uslovima definisanim u ovoj izjavi, obezbedi:

- besplatno otklanjanje kvarova u garantnom roku, koji bi nastali kod uobičajene upotrebe ili zbog grešaka u proizvodnji i materijalu, ili
- zamenu aparata, u garantnom roku predviđenim ovom garancijskom izjavom, u slučaju da opravka nije moguća, ili
- ako otklanjanje kvara nije moguće, kupac ima pravo da zahteva od prodavca povrat novca.

Ukupan rok garancije je 3 godine.

Garantni rok počinje da važi od datuma kupovine proizvoda, odnosno od prijema istog od strane kupca, a što se dokazuje fiskalnim računom.

Garancija važi na teritoriji Republike Srbije.

Kupac može da izjavi reklamaciju usmeno u nekom od prodajnih objekata Lidl Srbija KD, odnosno telefonom, pisanim putem ili elektronskim putem na kontakte kompanije Lidl Srbija KD, uz dostavu fiskalnog računa na uvid.

U cilju ispravnog funkcionisanja proizvod se koristi u skladu sa njegovom namenom i Uputstvom za upotrebu.

Na zahtev kupca, koji je izjavljen u garantnom roku, prodavac će izvršiti otklanjanje kvarova i nedostataka na proizvodu u roku predviđenom Zakonom.

Garantni uslovi:

Pre obraćanja prodavcu za tehničku pomoć, potrebno je proveriti ispravnost instalacije i ostalih potrebnih uslova naznačenih u Uputstvu za upotrebu.

Kupac je dužan da prodavcu preda sve pripadajuće delove proizvoda koje je preuzeo u trenutku kupovine.

Popravke u roku garancije:

Garancija važi počev od dana kada je roba predata kupcu, a na osnovu fiskalnog odsečka. U istom periodu davalac garancije, odnosno prodavac je u obavezi da otkloni sve tehničke kvarove bez naknade, u zakonskom roku.

Garancija ne važi u sledećim slučajevima:

1. Ukoliko prodavcu uz aparat nije priložen fiskalni račun sa datumom prodaje.
2. Ukoliko je kvar prouzrokovan udarom groma, strujnim udarom ili sličnim delovanjem spoljne sile na sam uređaj (požar, poplava, naponski udar...).
3. Ukoliko su nastali kvarovi i oštećenja na uređaju posledica delovanja spoljnih uticaja, kao što su: velika vlaga, previsoka i suviše niska temperatura (pucanje cevi usled smrzavanja, oštećenja gumenih delova, rđanje, itd.)
4. Ukoliko proizvod nije korišćen u skladu sa Uputstvom za upotrebu.
5. Ukoliko je proizvod pokušalo da popravi treće neovlašćeno lice.
6. Ukoliko proizvod nije korišćen u skladu sa namenom.
7. Ukoliko je čišćenje i održavanje uređaja urađeno protivno Uputstvu za upotrebu.
8. Ukoliko je proizvod korišćen u profesionalne svrhe.

Naziv proizvoda:	Dvorac na naduvavanje
Model:	Delta-Sport-Nr.: HB-13632, HB-13633
IAN / Serijski broj:	IAN: 509365_2507
Proizvođač:	DELTA-SPORT HANDELSKONTOR GMBH • Wragekamp 6 • 22397 Hamburg GERMANY
Davalac garancije- uvoznik:	Lidl Srbija KD, Prva južna radna 3, 22330 Nova Pazova, Republika Srbija, Tel.: 0800 300 180, E-Mail: kontakt@lidl.rs
Datum predaje robe potrošaču:	datum sa fiskalnog računa
Uvozi i stavlja u promet:	Lidl Srbija KD, Prva južna radna 3, 22330 Nova Pazova, Republika Srbija, Tel.: 0800 300 180, E-Mail: kontakt@lidl.rs

Честитки!

Се одлучивте да купите одличен производ. Запознајте се со производот пред да го користите.



Внимателно прочитајте го следниот прирачник за употреба.

Користете го производот како што е опишано и за наведената намена.

Внимателно чувајте го прирачникот за употреба. Ако производот го предадете на трето лице, со него предадете ги и сите документи.

Содржина на пакувањето (Сл. А)

- 1 x замок за скокање
- 1 x подна комора (1)
- 2 x страничен свод (2)
- 2 x страничен сид (3)
- 3 x надолжна греда (4)
- 1 x кош со мета (7)
- 4 x прстен (5)
- 1 x топка (6)
- 8 x клин за во земја (8)
- 2 x цевче за испуштање воздух (9)
- 2 x лепенка (10)
- 1 x прирачник за употреба

Технички податоци

Димензии: 160 x 160 x 180 cm (Д x Ш x В)



макс. тежина на корисникот: 50 kg

 Датум на производство (месец/година): 12/2025

CE Со ова Delta-Sport Handelskontor GmbH изјавува дека овој производ ги исполнува основните услови и останатите важечки одредби.

Правилна употреба

Предупредување. Само за домашна употреба. Производот е играчка и е наменет за деца над 36 месеци со максимална тежина од 50 kg за приватна употреба на отворен простор. Соодветен е за употреба во вода или на снег.

Безбедносни инструкции

- Предупредување. Сите материјали од пакувањето и за прицврстување не се составен дел на специјалната играчка и мора веднаш да се отстранат поради безбедносни причини, пред да им се даде производот на децата за да си играат.



Опасност од повреди!

- Предупредување. Не е погодно за деца под 36 месеци. Опасност од задушвање. Мали делови.
- Не оставајте ги децата да си играат со производот без надзор, затоа што децата не можат да ги проценат можните опасности.
- Потребно е да се склопи од возрасно лице.
- Производот може да го користи само едно лице истовремено.
- Во замокот не смее да има остри или тврди предмети, на пр. играчки, додека скокате.
- Не носете накит, часовници или клучеви. Соблечете ги обувките и извадете ги очилата пред да скокате.
- За да го заштитите производот од оштетување и луѓето од повреди, замокот за скокање смее да се користи само кога е напумпан целосно.
- Замокот за скокање треба да се поставен на рамен тревник, во кон нема камења, праќи, нерамнини и вдлабнатини.
- Замокот за скокање треба да треба да биде оддалечен најмалку 2 m од објекти, скали, огради, сидови, водени површини, гранки што стрчат, жици за сушење алишта, електрични кабли и други пречки.
- Не поставувајте го замокот за скокање на бетон, асфалт или други цврсти подлоги.
- Не користете го замокот за скокање при ветровите време, на дожд или на снег.
- Пред секоја употреба проверете дали производот е оштетен или истрошен.
- Производот смее да се користи само во беспрекорна состојба!

- Површините мора постојано да бидат чисти и суви.
- Научете го детето како да си игра безбедно.
- Замокот за скокање не смее да се користи како кревет, затоа што децата можат да се заглават и да се задушат помеѓу подот и страничните сидови.

Спречување материјална штета!

- Сите производи на дување се чувствителни на ладно. Затоа не распакувајте го и не напумпувајте го производот на температура под 15 °C!
- Ако се зголеми притисокот на воздухот на сонце, мора да се намали соодветно со испуштање на воздухот.
- Внимавајте уредот да не се допира и да не се трие или влече – особено кога е напумпан – по камења, крупен песок или шилести предмети, затоа што фолијата може да се оштети.
- Приклучувајте само соодветен адаптер за пумпање во сигурносните вентили. Во спротивно, вентилите може да се оштетат.
- Не напумпувајте го премногу, затоа што постои можност да се искинат рабовите. Добро затворете ги вентилите по пумпањето.
- Не треба да има допир со остри, жешки, спицести или опасни предмети.

Поставување

Поставувањето мора да го вршат само возрасни лица. Следете ги чекорите за поставување по зададениот редослед.

- Изберете рамна и чиста површина со доволно простор за да го распакувате и да го раширите производот.
- Проверете дали сите поединечни делови се испорачани и дали се во беспрекорна состојба.
- Од второто поставување треба да проверите дали е оштетен, дали е дупнат и дали е искинат замокот за скокање и да го поправите како што е опишано понатаму.

Пумпање

Предупредување!

- **Напумпајте ги воздушните комори целосно!**
- **Не напумпувајте ги воздушните комора премногу, затоа што постои опасност од преистегнување или кинење на рабовите.**
- **Користете ножни пумпи или двотактни пумпи со клип со соодветен адаптер за пумпање.**
- **Не користете компресор или садови со компресиран воздух за напумпување на производот. Можат да го оштетат производот.**
- **Коморите треба да бидат исполнети со воздух подеднакво.**
- **Пумпајте ја секоја воздушна комора додека стане цврста. Кога ќе притиснете со палецот на воздушната комора, комората треба да се притиска лесно.**
- **ПРЕДУПРЕДУВАЊЕ! Не користете средства за заштита од сонце или за неа на кожа што содржат алкохол. Средствата за заштита од сонце или за неа на кожата, што содржат алкохол, можат да го разложат обоениот слој од PVC-производот на надување. Тоа може да доведе до промена на бојата на вашето тело, вашата облека или други предмети што ќе дојдат во допир.**

Редослед

ПРЕДУПРЕДУВАЊЕ!

Надувајте ги воздушните комори по следниот редослед. Напумпајте ги сите воздушни комори целосно.

1. подна комора (1)
2. страничен свод (2)
3. страничен сид (3)
4. надолжна греда (4)
5. кош и мета (7)

Полнење

1. Отворете го вентилот на долната страна од подната комора (1).
2. Напумпајте ја подната комора со воздух и затворете го капачето (сл. С). Пумпајте ја воздушната комора додека стане цврста. Кога ќе притиснете со палецот на воздушната комора, комората треба да се притиска лесно.
Затворете го вентилот и притиснете го лесно за да го спуштите.
3. За пумпање на составните делови (2)-(7) отворете го вентилот и напумпајте ги воздушните комори (сл. В). Затворете го вентилот и притиснете го лесно за да го спуштите.

Прицврстување на замокот за скокање

Прицврстете го производот со ременчињата за прицврстување (1а) со по еден клин за во земја (8) на рамен тревник (сл. А).

Демонтажа

Испуштање воздух

Испуштете го воздухот од замокот за скокање на следниот начин:

4. Отворете го капачето за брзо испуштање на воздухот од подната комора (сл. D).
5. За да го испуштите воздухот од другите делови, извлекете го секој вентил и стиснете го отворот на вентилот за да се испушти воздухот или вметнете го цвечето за испуштање воздух (9) во секое капаче за да го испуштите воздухот брзо.

Складирање, чистење

Складирајте го производот сув, чист и ненапумпан на собна температура кога не го користите.

Вентилите треба да бидат постојано затворени. Чистете само со вода или сапуница, а не со силни детергенти. Не оставајте остри предмети на производот и не посипувајте го со талк кога е складиран во зимскиот период.

Поправка

Мали протекувања или дупки може да се отстранат со приложените лепенки (10).

Важно! Не пумпајте го производот 20 минути по поправка! Не користете ги лепенките кај протекување или дупки на работ.

- Оставете производот да се издиши целосно.
- Темелно исчистете го местото околу дупката! Местото мора да биде суво и без мрсноти.
- Исечете едно парче од лепенката, доволно големо колку за да стрчи околу 1,3 cm околу оштетеното место.
- Извлекете ја хартијата од лепенката, поставете ја лепенката на оштетеното место и притиснете цврсто.

Напомени за фрлање



Фрлете го производот и материјалите од пакувањето соодветно на тековните локални прописи. Чувајте ги материјалите од пакувањето (како на пр. торбичката од фолија) подалеку од дофат на децата. Дополнителни информации за фрлање на искористениот производ ќе најдете кај општинската или градската администрација. Фрлете го производот и материјалите од пакувањето без да ѝ наштетите на околината.



Кодот за рециклирање служи за препознавање на разни материјали за враќање во циклусот за повторна употреба (рециклирање). Кодот се состои од симбол за рециклирање за циклусот за употреба и од број што го означува материјалот.

Напомени за гаранција и сервисирање

Производот се произведува многу внимателно и при постојана контрола. DELTA-SPORT HANDELSKONTOR GmbH им дава на приватните крајни корисници тригодишна гаранција од датумот на купување (гарантен рок) според следните правила. Гаранцијата важи само за грешка во материјалот и обработката. Гаранцијата не се однесува на делови, коишто подлежат на нормално истрошување и со тоа се сметаат за потрошни делови (на пр. батерии) како и на кршливи делови како прекинувачи или стаклени делови. Барањата за оваа гаранција се исклучуваат ако производот не се користи правилно или се злоупотребува или не се користи за соодветната намена или ако не се следат инструкциите во прирачникот/упатството, освен ако крајниот корисник докаже дека постои грешка во материјалот или во обработката, којашто не се заснова на наведените околности. Барањата за гаранција можат да се поднесат во гарантниот рок со приложување на оригиналната сметка. Затоа чувајте ја оригиналната сметка. Гарантниот рок не се продолжува при поправки што подлежат на обичната гаранција, на законската експлицитна гаранција или на доброволна услуга. Тоа важи и за заменети и поправени делови. При рекламации, прво обратете се на долунаведената сервисна служба или обратете ни се нам преку е-пошта. Во случај на активирање на гаранцијата, производот – по наш избор – ќе го поправиме или замениме бесплатно или ќе ја рефундираме сумата за која е купен. Гаранцијата не нуди никакви дополнителни права. Вашите законски права, поточно барања за гаранција кон соодветниот продавач, не се ограничени со оваа гаранција.

IAN: 509365_2507

 Корисничка служба за Северна Македонија
Тел.: 0800 90698
Е-пошта: deltasport@lidl.mk

Urime!

Me blerjen tuaj keni zgjedhur një artikull me cilësi të lartë. Njihuni me artikullin përpara përdorimit të parë.



Lexoni me kujdes udhëzimet e përdorimit që vijon.

Përdoreni artikullin vetëm siç përshkruhet dhe për fushat e përdorimit të specifikuar. Ruajini mire këto udhëzime përdorimi. Në rast kalimi të artikullit te persona të tretë, dorëzoni gjithashtu të gjitha dokumentet.

Përmbajtja e dorëzimit (fig. A)

1 x Kështjellë kërcimi

1 x Dhomë dysHEMEJE (1)

2 x Harqe anësore (2)

2 x Mure anësore (3)

3 x Mbështetëse gjatësore (4)

1 x Kosh basketbolli me dërrasë mbështetëse (7)

4 x Unaza (5)

1 x Top (6)

8 x Kunja toke (8)

2 x Tuba ventilimi (9)

2 x Arna riparimi (10)

1 x Udhëzime përdorimi

Të dhëna teknike

Përmasat: 160 x 160 x 180 cm

(Gjat. x Gjer. Lart.)



Pesha maksimale e përdoruesit: 50 kg



Data e prodhimit (Muaji/viti): 12/2025



Delta-Sport Handelskontor GmbH

deklaron me anë të kësaj se ky artikull përputhet me kërkesat thelbësore dhe dispozitat e tjera përkatëse.

Përdorimi i përcaktuar

Kujdes. Vetëm për përdorim në shtëpi. Ky artikull është një lodër dhe është projektuar për fëmijë mbi 36 muaj me një peshë maksimale prej 50 kg për përdorim privat në natyrë. Nuk është i përshtatshëm për përdorim në ujë ose në borë.

Udhëzime sigurie

- Kujdes. I gjithë paketimi dhe materialet e fiksimit nuk janë pjesë e lodrës dhe për arsye sigurie duhet të hiqen gjithmonë përpara se artikulli t'u jepet fëmijëve për të luajtur.



Rrezik lëndimi!

- Kujdes. Nuk është i përshtatshëm për fëmijë nën 36 muaj. Rrezik mbytjeje. Pjesë të vogla.
- Mos e lejoni fëmijën tuaj ta përdorë produktin pa mbikëqyrje, pasi fëmijët nuk mund të vlerësojnë rreziqet e mundshme.
- Montimi duhet të kryhet nga një i rritur.
- Produkti mund të përdoret vetëm nga një person në të njëjtën kohë.
- Nuk lejohet të lihen objekte të mprehta ose të forta, siç janë lodrat, në kështjellën e kërcimit gjatë kërcimit.
- Mos vishni bizhuteri, orë dore ose çelësa. Hiqni këpucët dhe syzet para se të hidheni.
- Për të mbrojtur produktin nga dëmtimet dhe për të mbrojtur njerëzit nga lëndimet, kështjella e kërcimit nuk duhet të përdoret derisa të jetë fryrë plotësisht.
- Kështjella e kërcimit duhet të vendoset në një lëndinë të sheshtë pa gurë, shkopinj, gunga dhe gropa.
- Kështjella e kërcimit duhet të vendoset në një distancë të arsyeshme sigurie prej të paktën 2 m nga ndërtesat, shkallët, gardhet, muret, trupat e ujit, degët e varura, telat e rrobave, telat elektrikë dhe pengesa të tjera.
- Mos e vendosni kështjellën e kërcimit mbi beton, asfalt ose sipërfaqe të tjera të forta.
- Mos e përdorni kështjellën e kërcimit në mot me erë, shi ose borë.
- Kontrolloni artikullin për dëmtime ose konsumim para çdo përdorimi.
- Artikulli mund të përdoret vetëm në gjendje të përsosur!
- Sipërfaqet duhet të jenë gjithmonë të pastra dhe të thata.
- Informoni fëmijët tuaj për udhëzimet e përdorimit për një lojë të sigurt.
- Kështjella e kërcimit nuk duhet të përdoret si shtrat, pasi fëmijët mund të rrëshqasin midis dyshemesë dhe mureve anësore dhe të mbyten.

Shmangia e dëmtimeve të pronës!

- Të gjithë artikujt që fryhen janë të ndjeshëm ndaj të ftohtit. Prandaj, mos e shpalosni ose fryni kurrë artikullin nën një temperaturë prej 15°C!
- Nëse presioni i ajrit rritet në rrezet direkte të diellit, ai duhet të kompensohet duke çliruar ajrin.
- Sigurohuni që produkti - veçanërisht kur është i fryrë - të mos bjerë në kontakt me gurë, zhavorr ose objekte të mprehta, dhe të mos fërkohet ose të tërhiqet askund, pasi kjo mund të dëmtojë mbulesën.
- Vendosni vetëm adaptorë të përshtatshëm pompash në valvulat e sigurisë. Përndryshe, valvulat mund të dëmtohen.
- Mos e fryni shumë fort, pasi kjo mund të shkaktojë hapjen e ngjitjeve. Mbyllni valvulat mirë pas fryrjes.
- Shmangni kontaktin me objekte të mprehta, të nxehta, me majë ose të rrezikshme.

Montimi

Montimi duhet të kryhet gjithmonë nga një i rritur. Ju lutemi ndiqni hapat individualë të montimit në rendin e specifikuar.

- Zgjidhni një sipërfaqe të sheshtë dhe të pastër me hapësirë të mjaftueshme për të shpaktuar dhe hapur kështjellën e kërcimit.
- Sigurohuni që të gjitha pjesët individuale të jenë të pranishme dhe në gjendje të përsosur.
- Duke filluar me montimin e dytë, duhet të inspektoni kështjellën e kërcimit për çdo dëmtim, vrimë ose çarje dhe t'i vulosni ato siç përshkruhet më vonë.

Fryrja

Kujdes!

- **Gjithmonë fryjini plotësisht dhomat e ajrit!**
- **Shmangni fryrjen e tepërt të dhoma-ve të ajrit, pasi kjo mund të shkaktojë shtrirje të tepërt ose edhe hapjen e shtresave të ngjitura.**

- **Përdorni pompa standarde me këmbë ose pompa me piston me veprim të dyfishtë me adaptorë të përshtatshëm pompash për të fryrë produktin.**
- **Mos përdorni kompresor ose cilindra ajri të kompresuar për të fryrë produktin. Kjo mund të shkaktojë dëmtime në produkt.**
- **Sigurohuni që dhomat të jenë të mbushura në mënyrë të barabartë me ajër.**
- **Fryni secilën dhomë ajri derisa të ndihet e fortë. Kur shtypni dhomën e ajrit me gishtin tuaj të madh, duhet të jeni ende në gjendje ta shtypni pak.**
- **KUJDES! Shmangni përdorimin e kremrave kundër diellit dhe produkteve për kujdesin e lëkurës që përmbajnë alkool. Kremrat kundër diellit dhe produktet për kujdesin e lëkurës që përmbajnë alkool mund të heqin shtresën e ngjyrës së fluskave PVC. Kjo mund të shkaktojë njolla në trupin, rrobat ose objekte të tjera që bien në kontakt me dhomat e ajrit.**

Renditja

KUJDES!

Ndiqui rendin e mëposhtëm kur fryni dhomat e ajrit. Gjithmonë fryjini plotësisht të gjitha dhomat e ajrit.

1. Dhoma e dyshemesë (1)
2. Harqet anësore (2)
3. Muret anësore (3)
4. Mbështetëset gjatësore (4)
5. Koshi i basketbollit dhe dërrasa mbështetëse (7)

Fryrja

1. Hapni valvulën në pjesën e poshtme të dhomës së dyshemesë (1)
2. Mbushni dhomën e dyshemesë me ajër dhe mbyllni kapakun (fig. C). Pomponi në dhomën e ajrit derisa ta ndieni të fortë. Kur shtypni dhomën e ajrit me gishtin tuaj të madh, duhet të jeni ende në gjendje ta shtypni pak. Mbylleni kapakun e valvulës dhe shtypeni butësisht.

3. Për të fryrë pjesët përbërëse (2)-(7), hapni kapakun e valvulës dhe fryni dhomat e ajrit (fig. B). Mbylleni kapakun e valvulës dhe shtypeni butësisht.

Bashkangjitja e kështjellës së kërcimit

Sigurojeni kështjellën e kërcimit në rripat e fiksimit (1a) duke përdorur një kunj toke (8) në një lëndinë të sheshtë (fig. A).

Çmontimi

Shfryrja

Shfryni kështjellën e kërcimit si më poshtë:

4. Për të shfryrë shpejt dhomën e dyshemesë, hapni kapakun (fig. D).
5. Për të shfryrë pjesët e tjera, tërhiqni valvulën përkatëse dhe shtrydhni butësisht kërcellin e valvulës për të lejuar që ajri të dalë, ose futni tubin e ventilimit (9) në kapakun përkatës për të lejuar që ajri të dalë shpejt.

Ruajtja, pastrimi

Kur nuk është në përdorim, ruajeni gjithmonë artikullin në një vend të thatë, të pastër dhe të shfryrë në temperaturë ambiente.

Valvulat duhet të jenë gjithmonë të mbyllura gjatë ruajtjes. Pastroni vetëm me ujë ose ujë me sapun, asnjëherë me agjentë të ashpër pastrimi. Kur e ruani për dimër, mos vendosni objekte me tehe të mprehta mbi artikull dhe mos e pluhurosni me pluhur talk.

Riparimi

Rrjedhjet ose vrimat e vogla mund të riparohen me arnat e riparimit të përfshira (10).

E rëndësishme! Mos e fryni artikullin për 20 minuta pas riparimit! Mos e përdorni arnën në rrjedhje ose vrima në shtresë.

- Lëreni që ë gjithë ajri të dalë nga artikulli.
- Pastroni plotësisht zonën përreth vrimës. Zona duhet të jetë e thatë dhe pa yndyrë.
- Prisni një copë material riparimi mjaftueshëm të madhe në mënyrë që skajet e saj të shtrihen afërsisht 1.3 cm përtej zonës së dëmtuar.
- Hiqeni arnën nga letra, vendoseni në zonën e dëmtuar dhe shtypeni fort në vend.

Udhëzime për asgjësimin



Hidhni artikullin dhe materialet e paketimit në përputhje me rregulloret lokale në fuqi. Mbajini materialet e paketimit (siç janë qeset plastike) larg

fëmijëve. Për më shumë informacion për mënyrën e hedhjes së artikullit të përdorur kontaktoni administratën tuaj komunale apo bashkiake. Hidhni artikullin dhe paketimin në një mënyrë miqësore me mjedisin.



Kodi i riciklimit shërben për të shënuar materiale të ndryshme me qëllim që ato të rikthehen në ciklin e ripërdorimit (riciklimit). Kodi përbëhet nga një simbol riciklimi për ciklin e riciklimit dhe një numër që tregon llojin e materialit.

Udhëzime për garancinë dhe procedurat shërbimit

Artikulli është prodhuar me shumë kujdes dhe nën kontroll të vazhdueshëm. DELTA-SPORT HANDELSKONTOR GmbH u jep klientëve privatë një garanci tre-vjeçare për këtë artikull nga data e blerjes (periudha e garancisë) në përputhje me kushtete mëposhtme. Garancia vlen vetëm për defektet në material dhe prodhim.

Garancia nuk mbulon pjesët që i nënshtrohen konsumimit normal dhe për këtë arsye konsiderohen materiale të konsumueshme (p.sh. bateritë), apo pjesët e brishta siç janë çelësat ose pjesët e bëra prej xhami.

Të drejtat nga kjo garanci përjashtohen nëse artikulli është përdorur në mënyrë të papërshtatshme, abuzive, jo brenda qëllimit të tij të synuar ose kufijetë synuar të përdorimit, ose nëse udhëzimet në manual/udhëzime nuk janë ndjekur, përveç nëse klienti përfundimtar vërteton se ka një defekt në materiale ose prodhim që nuk bazohet në njërin nga rrethanat e lartpërmendura.

Kërkesat në bazë tëgarancisë mund të bëhen vetëm brenda periudhës së garancisë me paraqitjen e faturës origjinale. Ju lutemi ruajeni faturën origjinale. Periudha e garancisë nuk do të zgjatet nga asnjë riparim i kryer në bazë të garancisë, garancisë ligjore ose mirëkuptimit të prodhuesit. Kjo vlen edhe për pjesët e zëvendësuarra dhe të riparuarra.

Nëse keni ndonjë ankesë, ju lutemi të kontaktoni së pari linjën telefonike të shërbimit më poshtë ose të na kontaktoni me email. Nëse paraqitet një rast garancie, ne, sipas gjykimit tonë, do ta riparojmë artikullin falas, do ta zëvendësojmë ose do ta rimburojmë çmimin e blerjes. Nga kjo garanci nuk lindin të drejta të mëtejshme.

Të drejtat tuaja ligjore, në veçanti kërkesat e garancisë kundër shitësit përkatës, nuk kufizohen nga kjo garanci.

IAN: 509365_2507

 Shërbimi ndaj Klientit në Maqedoninë e Veriut
Tel.: 0800 90698
E-Mail: deltasport@lidl.mk

Felicitări!

Ați ales să achiziționați un produs de calitate superioară. Înainte de prima utilizare, trebuie să vă familiarizați cu produsul dumneavoastră.



Citiți cu atenție următoarele instrucțiuni de utilizare.

Utilizați produsul numai în modul descris și în scopurile de utilizare prevăzute. Păstrați aceste instrucțiuni de utilizare într-un loc sigur. În cazul predării produsului unei alte persoane, transmiteți toată documentația acestuia.

Cuprinsul livrării (fig. A)

- 1 x castel gonflabil
 - 1 x cameră de bază (1)
 - 2 x arc lateral (2)
 - 2 x perete lateral (3)
 - 3 x traversă longitudinală (4)
 - 1 x coș de baschet cu țință (7)
- 4 x inel (5)
- 1 x minge (6)
- 8 x țăruș de ancorare (8)
- 2 x tub de evacuare a aerului (9)
- 2 x petec pentru reparații (10)
- 1 x instrucțiuni de utilizare

Date tehnice

Dimensiuni: 160 x 160 x 180 cm (L x l x h)



Sarcină max. utilizator: 50 kg



Data fabricației (luna/anul):
12/2025



Delta-Sport Handelskontor GmbH
declară prin prezenta că acest articol respectă cerințele de bază, precum și celelalte dispoziții relevante.

Utilizare conform destinației

Avertisment. Numai pentru uz casnic. Acest articol reprezintă o jucărie pentru copii cu vârste de peste 36 de luni și o greutate maximă de 50 kg, fiind destinat pentru uz privat în aer liber. Articolul nu este adecvat pentru a fi folosit în apă sau pe zăpadă.

Instrucțiuni privind siguranța

- Avertisment. Ambalajele și elementele de fixare nu sunt o parte componentă a jucăriei și trebuie îndepărtate din motive de siguranță, înainte ca articolul să fie utilizat de copii.



Pericol de rănire!

- Avertisment. Nerecomandată copiilor mai mici de 36 de luni. Pericol de sufocare internă. Părți mici.
- Nu vă lăsați copilul să folosească articolul nesupravegheat, deoarece copiii nu pot aprecia potențialele pericole.
- Este necesară asamblarea de către un adult.
- Articolul nu poate fi folosit de două persoane simultan.
- În timpul utilizării, nu trebuie să se afle obiecte ascuțite și dure în castelul gonflabil, de pildă jucării.
- Nu purtați bijuterii, ceasuri sau chei. Înainte de a începe săriturile, dați-vă jos încălțărilor și, dacă e cazul, și ochelarii.
- Pentru a proteja articolul de daune, iar persoanele de accidentări, castelul gonflabil poate fi utilizat numai dacă este umflat complet.
- Castelul gonflabil trebuie să fie instalat pe o suprafață plană cu gazon, fără pietre, bețe sau denivelări de teren.
- Castelul gonflabil trebuie să aibă o distanță de siguranță rezonabilă de cel puțin 2 m față de clădiri, scări, garduri, ziduri, ape, ramuri care atârnă, frânghiile de rufe, cabluri electrice sau alte obstacole.

- Nu instalați castelul gonflabil pe beton, asfalt sau alte suprafețe dure.
- Nu utilizați castelul gonflabil pe vânt, ploaie sau zăpadă.
- Înainte de fiecare utilizare, verificați articolul cu privire la deteriorări sau uzură.
- Articolul poate fi utilizat numai în stare perfectă!
- Suprafețele trebuie să fie mereu curate și uscate.
- Informați-vă copiii despre instrucțiunile de utilizare pentru un joc sigur.
- Castelul gonflabil nu se va utiliza pe post de pat, deoarece copiii ar putea aluneca între podea și pereții laterali și să se sufocase astfel.

Evitarea daunelor materiale!

- Toate articolele gonflabile sunt sensibile la temperaturi scăzute. De aceea nu desfăceți și nu umflați niciodată articolul la o temperatură mai mică de 15 °C!
- Dacă presiunea aerului crește prin expunerea la soare, aceasta trebuie echilibrată în mod corespunzător prin evacuarea aerului.
- Asigurați-vă că articolul – în special când este umflat – nu intră în contact cu pietre, pietriș sau obiecte ascuțite și nu se freacă sau târăște în nicio zonă, deoarece, în caz contrar, se poate deteriora folia.
- Introduceți numai un adaptor de pompă potrivit în supapele de siguranță. În caz contrar, s-ar putea deteriora supapele.
- Nu umflați articolul prea tare, deoarece cusăturile pot ceda. Închideți bine supapele după operația de gonflare.
- Evitați contactul cu obiecte ascuțite, fierbinți, cu vârf sau periculoase.

Montajul

Montajul trebuie făcut întotdeauna de către un adult. Urmați pașii individuali de montare în ordinea dată.

- Alegeți o suprafață netedă și curată, cu suficient spațiu pentru a despacheta și a desfășura castelul gonflabil.

- Verificați dacă sunt disponibile toate componentele individuale și dacă acestea sunt în stare ireproșabilă.
- Începând cu cea de a doua montare, verificați castelul gonflabil cu privire la eventuale deteriorări, găuri și fisuri și remediați-le conform descrierii de mai jos.

Gonflarea

Avertisment!

- **Umflați întotdeauna complet camerele de aer!**
- **Evitați umflarea exagerată a camerelor de aer, deoarece există pericolul dilatării excesive sau chiar al ruperii îmbinărilor.**
- **Pentru umflarea articolului, utilizați pompe de picior disponibile în comerț sau pompe cu piston cu acțiune dublă, cu adaptoare de pompă corespunzătoare.**
- **Nu utilizați compresoare și nici butelii cu aer comprimat pentru umflarea articolului. Acest lucru poate duce la deteriorarea articolului.**
- **Camerele de aer trebuie să fie umflate uniform.**
- **Umflați fiecare cameră de aer până când devine fermă. Dacă apăsați cu degetul mare pe suprafața camerei de aer, aceasta trebuie să se lase ușor adâncită.**
- **AVERTISMENT! Evitați utilizarea produselor cu protecție solară sau a celor de îngrijire a pielii cu conținut de alcool. Produsele de protecție solară și de îngrijire a pielii cu conținut de alcool pot desprinde stratul de acoperire din vopsea al articolelor gonflabile din PVC. Acest lucru poate provoca apariția unor decolorări ale corpului dumneavoastră, a îmbrăcăminteii sau a altor obiecte aflate în contact.**

Ordinea

AVERTISMENT!

Respectați ordinea corectă la umflarea camerelor de aer. Umflați întotdeauna complet camerele de aer.

1. Camera de bază (1)
2. Arcurile laterale (2)
3. Pereții laterali (3)
4. Traversese longitudinale (4)
5. Coșul de baschet și țința (7)

Umplerea

1. Deschideți supapa din partea de jos a camerei de bază (1).
2. Umpleți camera de bază cu aer și închideți capacul (fig. C). Umflați camera de aer până când devine fermă. Dacă apăsați cu degetul mare pe suprafața camerei de aer, aceasta trebuie să se lase ușor adâncită. Închideți capacul supapei și coborâți supapa prin aplicarea unei presiuni ușoare.
3. Pentru umplerea componentelor (2)-(7), deschideți capacul supapelor și umflați camerele de aer (fig. B). Închideți capacul supapei și coborâți supapa prin aplicarea unei presiuni ușoare.

Ancorarea castelului gonflabil

Ancorați articolul prin intermediul buclelor de fixare (1a), folosind câte un țăruș de ancorare (8) înfipt în suprafața de gazon plană (fig. A).

Demontarea

Evacuarea aerului

Evacuați aerul din castelul gonflabil după cum urmează:

4. Pentru a evacua rapid aerul din camera de bază, deschideți capacul (fig. D).
5. Pentru a scoate aerul din celelalte componente, trageți în afară supapa respectivă și presați ușor tija supapei pentru a permite evacuarea aerului sau introduceți tubul de evacuare a aerului (9) în orificiul respectiv pentru a permite evacuarea rapidă a aerului.

Depozitare și curățare

În cazul în care nu folosiți articolul, depozitați-l întotdeauna în stare uscată, curată și neumflat, la temperatura camerei.

Supapele trebuie să fie întotdeauna închise pe durata depozitării. Curățați articolul numai cu apă sau apă cu săpun, niciodată cu detergenți agresivi. În cazul depozitării în timpul iernii, nu așezați obiecte cu muchii ascuțite pe articol și nu pulverizați cu talc.

Repararea

Micile fisuri sau găurile pot fi reparate cu ajutorul peticului pentru reparații (10) inclus.

Important! Nu umflați articolul timp de 20 de minute după ce a fost reparat! Nu folosiți peticul pe fisuri sau găuri aflate pe cusătură.

- Evacuați complet aerul din toate camerele de aer.
- Curățați bine zona din jurul găurii! Zona trebuie să fie uscată și fără grăsimi.
- Tăiați o bucată de material de reparație, suficient de mare încât marginile acestuia să depășească cu aproximativ 1,3 cm zona deteriorată.
- Desprindeți peticul de pe hârtie, așezați-l pe zona deteriorată și presați-l cu putere.

Instrucțiuni privind eliminarea



Eliminați produsul și materialele de ambalare în conformitate cu reglementările locale în vigoare. Nu lăsați materialele de ambalare (cum ar fi pungi din folie) la îndemâna copiilor. Puteți afla mai multe informații despre alte opțiuni de eliminare a articolului uzat de la municipalitatea sau administrația orașului. Eliminați articolul și ambalajul în mod ecologic.



Codul de reciclare este folosit pentru a identifica diferite materiale în vederea returnării acestora în ciclul de reciclare (Recycling). Codul este format din simbolul de reciclare destinat să reflecte ciclul de valorificare și un număr care identifică materialul.

Indicații referitoare la garanție și operațiuni de service

Articolul a fost fabricat cu mare atenție și supus unui control permanent. DELTA-SPORT HANDELSKONTOR GmbH acordă clienților finali privați o garanție de trei ani pentru acest articol de la data achiziției (perioada de garanție) în conformitate cu următoarele dispoziții. Garanția se aplică doar pentru defectele de material și de prelucrare. Garanția nu se extinde asupra pieselor supuse unei uzuri normale, considerate astfel drept piese de uzură (de ex. baterii) și nici asupra pieselor fragile, de ex. comutatoare sau piese fabricate din sticlă.

Se exclude orice drept legal în legătură cu această garanție dacă articolul a fost utilizat necorespunzător sau abuziv, fără respectarea prevederilor stabilite sau al scopului de utilizare prevăzut sau dacă specificațiile din instrucțiunile de utilizare nu au fost respectate, cu excepția cazului în care clientul final poate dovedi că există defecte de material sau de prelucrare care nu se datorează uneia dintre circumstanțele menționate anterior.

Drepturile din garanție pot fi revendicate doar cu respectarea termenului de garanție și prin prezentarea bonului de casă în original. Vă rugăm astfel să păstrați bonul de casă în original. Durata garanției nu se va prelungi prin eventuale reparații realizate în baza garanției, ca urmare a garanției legale sau prin service-ul acordat după expirarea garanției. Acest lucru se aplică și în cazul pieselor înlocuite sau reparate.

În cazul lipsei de conformitate survenite în perioada de garanție, termenul de garanție legală de conformitate și termenul garanției comerciale se prelungesc cu durata de nefuncționare a produsului.

Pentru produsele de folosință îndelungată, înlocuite în perioada de garanție, va curge un nou termen de la data înlocuirii acestora.

Pentru reclamații, vă rugăm să vă adresați întâi liniei telefonice de service indicată mai jos sau să luați legătura cu noi prin e-mail. Dacă este un caz de garanție, articolul va fi reparat, înlocuit gratuit sau vi se va restitui prețul de achiziție – la alegerea noastră. Nu se acordă alte drepturi prin prezenta garanție.

Drepturile dvs. legale, în special cererile de garanție față de vânzătorul respectiv, nu sunt restricționate de această garanție.

IAN: 509365_2507

 Service România
Tel.: 0800 896 637
E-Mail: deltasport@lidl.ro

Поздравления!

С Вашата покупка Вие избрахте продукт с високо качество. Запознайте се с него преди първото му използване.



За целта прочетете внимателно следващото ръководство за използване.

Използвайте продукта само в съответствие с описанието и за посочените области на приложение. Съхранявайте добре ръководството за използване. При предаването на продукта на трета страна предайте и всички документи.

Съдържание на доставката (фиг. А)

- 1 x детски надуваем замък
 - 1 x подова камера (1)
 - 2 x странични арки (2)
 - 2 x странични стени (3)
 - 3 x надлъжна греда (4)
 - 1 x баскетболен кош с мишена (7)
- 4 x ринга (5)
- 1 x топка (6)
- 8 x колчета (8)
- 2 x обезвъздушителна тръбичка (9)
- 2 x лепенка за поправка (10)
- 1 x ръководството за използване

Технически данни

Детски надуваем замък:

160 x 160 x 180 см (Д x Ш x В)



Макс. тегло на ползвателя: 50 кг



Дата на производство (месец/година): 12/2025



С настоящото Delta-Sport Handelskontor GmbH декларира, че този артикул отговаря на съществените изисквания и на другите съответни разпоредби.

Употреба по предназначение

Внимание. За употреба само в домашни условия.

Продуктът е разработен като играчка за деца на възраст над 36 месеца с максимално тегло 50 кг за частна употреба на открито. Той не е подходящ за използване във вода или сняг.

Указания за безопасност

- Внимание! Всички опаковъчни и крепежни материали не са част от играчката и от съображения за сигурност винаги трябва да бъдат премахвани, преди продуктът да бъде даден на деца за игра.



Опасност от нараняване!

- Внимание. Неподходящо за деца под 36 месеца. Опасност от задавяне. Малки части.
- Не оставяйте децата си да използват продукта без надзор, тъй като те не могат да преценят евентуалните опасности.
- Изисква се сглобяване от възрастен.
- Продуктът не трябва да се използва от повече от едно лице едновременно.
- По време на скачане в замъка не трябва да има остри или твърди предмети, като например играчки.
- Не носете накити, часовници или ключове. Преди скачане свалете обувките и очилата, ако носите такива.
- За да предпазите продукта от повреди, а използващите го – от наранявания, замъкът може да се използва само ако е напълно надут.
- Замъкът трябва да бъде сглобен на равна тревна площ без камъни, пръчки, издутини или вдлъбнатини.
- Замъкът трябва да бъде разположен на подходящо безопасно отстояние от най-малко 2 м от сгради, стълби, огради, стени, водни обекти, надвиснали клони, простори за пране, електрически кабели и други препятствия.
- Не сглобявайте замъка върху бетон, асфалт или други твърди повърхности.

- Не използвайте замъка при вятър, дъжд или сняг.
- Проверявайте продукта преди всяка употреба за повреди или износване.
- Продуктът може да бъде използван само в безупречно състояние!
- Повърхностите трябва да бъдат винаги чисти и сухи.
- Запознайте децата си с указанията за използване за безопасна игра.
- Замъкът не трябва да се използва като легло, тъй като децата могат да се хлъзнат между пода и страничните стени и така да се задушат.

Избягване на материални повреди!

- Всички надуваеми продукти са чувствителни на студ.
- Поради това никога не разгъвайте и не напompвайте продукта при температура под 15 °C!
- Ако налягането на въздуха в продукта се увеличи на силно слънце, то трябва съответно да бъде изравнено чрез изпускане на въздух.
- Уверете се, че продуктът – особено когато е напompан – няма съприкосновение с камъни, чакъл или остри предмети и никъде не се търка или трие, тъй като иначе материалът може да се повреди.
- Поставете само подходящи накрайници за помпа в предпазните клапани. В противен случай вентилите могат да се повредят.
- Не напompвайте продукта прекомерно, тъй като иначе има опасност от разкъсване на заваръчните шевове. Затваряйте добре вентилите след напompване.
- Избягвайте контакт с остри, горещи, заострени или опасни предмети.

Сглобяване

Сглобяването винаги трябва да се извършва от възрастен човек. Следвайте отделните стъпки за сглобяване в посочената последователност.

- Изберете равна и чиста повърхност с достатъчно място, за да разопаковате и разгънете замъка.
- Проверете дали всички отделни части са налице и в безупречно състояние.
- След второто сглобяване трябва да огледате замъка за евентуални повреди, дупки и разкъсвания и да ги запечатате, както е описано по-долу.

Напompване

Внимание!

- **Винаги напompвайте изцяло въздушните камери!**
- **Избягвайте прекомерното надуване на въздушните камери, в противен случай има опасност от прекалено разтягане или дори разкъсване на заваръчните шевове.**
- **За напompване на продукта използвайте обикновена крачна помпа или бутална помпа с двоен ход със съответните накрайници.**
- **Не използвайте компресори или бутилки с въздух под налягане за напompване на продукта. Това може да доведе до повреждането му.**
- **Уверете се, че камерите са напълнени равномерно с въздух.**
- **Напompвайте съответната въздушна камера дотолкова, че да бъде твърда на пипане. При натиск с палеца върху въздушната камера трябва има леко хлътване.**
- **ВНИМАНИЕ!** Избягвайте използването на препарати за слънчева защита и грижа за кожата, съдържащи алкохол. Препаратите за слънчева защита и грижа за кожата, съдържащи алкохол, могат да разтворят цветното покритие на надуваемия продукт от PVC. Това може да доведе до оцветяване на Вашето тяло, облекло или други предмети, които са в контакт с продукта.

Последователност ВНИМАНИЕ!

Спазвайте следната последователност при надуването на въздушните камери. Винаги напомпвайте изцяло всички въздушни камери.

1. подова камера (1)
2. странични арки (2)
3. странични стени (3)
4. надлъжни греди (4)
5. баскетболен кош и мишена (7)

Пълнене с въздух

1. Отворете клапана върху долната страна на камерата на основата.
2. Напълнете подовата камера (1) с въздух и затворете капачката на вентила (фиг. С). Напомпвайте въздушната камера дотолкова, че да бъде твърда на пипане. При натиск с палеца върху въздушната камера трябва има леко хлътване. Затворете тапата на вентила и с лек натиск го вкарайте навътре.
3. За напълването с въздух на частите 2 – 5 отворете тапата на вентила и напомпайте въздушните камери (фиг. В). Затворете тапата на вентила и с лек натиск го вкарайте навътре.

Закрепване на замъка

Обезопасете продукта в осемте отвора за закрепване (1а) с по едно колче (8) върху равна тревна площ (фиг. А).

Прибиране

Изпразнете въздуха от замъка по следния начин:

1. За бързо изпразване на въздуха от подовата камера отворете вентила (фиг. D).
2. За изпускане на другите компоненти, издърпайте съответния клапан и леко стиснете шийката на клапана, така че въздухът да може да излезе или вкарайте обезвъздушителната тръбичка (9) в съответната запушалка, за да може въздухът бързо да излезе.
3. Топката (6) и ринговете (5) се изпразват от въздуха, както е описано в точка 2.

Съхранение и почистване

Когато не го използвате, съхранявайте продукта винаги сух, чист и в ненапомпено състояние на стайна температура.

При съхранение вентилите винаги трябва да бъдат затворени. Почиствайте продукта само с вода или вода със сапун, никога с агресивни почистващи препарати. Когато прибирате продукта за зимата, не поставяйте остри предмети върху него и не го наръсвайте с талк.

Ремонт

С включените лепенки могат да се поправят малки пробиви или дупки.

Важно! След поправка не напомпвайте продукта в продължение на 20 минути! Не използвайте лепенките за поправка при пробиви или дупки по шева.

- Оставете въздуха да излезе изцяло от продукта.
- Почистете добре мястото около пробива! Мястото трябва да е сухо и почистено от мазнини.
- Изрежете достатъчно голямо парче от материала за поправка, така че краищата му да покриват с около 1,3 см навън от повреденото място.
- Отстранете хартията от лепенката, поставете я върху повреденото място и я притиснете плътно.

Указания за отстраняване като отпадък



Изхвърлете продукта и опаковъчните материали в съответствие с действащите местни разпоредби. Съхранявайте опаковъчните материали (като напр. найлонови пликове) на място, недостъпно за деца. Допълнителна информация относно изхвърлянето на излезлия от употреба продукт ще получите от Вашата общинска или градска управа. Изхвърлете продукта и опаковката с грижа за околната среда.



Кодът за рециклиране служи за обозначаване на различни материали за връщането им в цикъла за повторно използване (рециклиране). Кодът се състои от символ за рециклиране за цикъла за повторно използване и номер, обозначаващ материала.

Указания за гаранцията и процеса на сервизно обслужване

Продуктът е произведен с голямо старание и под постоянен контрол. DELTA-SPORT HANDELSKONTOR GmbH предоставя на частни крайни клиенти три години гаранция за този продукт от датата на закупуване (гаранционен срок) в съответствие със следните разпоредби. Гаранцията важи само за дефекти на материала и фабрични дефекти. Гаранцията не се разпростира върху части, които са подложени на нормално износване и затова трябва да бъдат разглеждани като лесно износващи се части (например батерии), както и върху чупливи части, като напр. превключватели или части, изработени от стъкло.

Претенции по тази гаранция са изключени, ако продуктът е бил използван неправилно или неправомерно, и не в рамките на предвиденото предназначение или предвидения обхват на употреба или не са спазени указанията в ръководството за обслужване, освен ако крайният клиент да докаже, че са налице дефекти на материала или грешки при обработката, които не се основават на някое от гореспоменатите обстоятелства. Претенции по тази гаранция могат да бъдат предявени само в рамките на гаранционния срок след представяне на оригиналната касова бележка. Затова моля, запазете оригиналната касова бележка.

Ако имате оплаквания, моля, обадете се на горещата линия за обслужване, посочена по-долу, или се свържете с нас по имейл. Вашите законови права, по-специално гаранционни искове срещу съответния продавач, не са ограничени от тази гаранция.

Гаранция

Уважаеми клиенти, за този уред получавате 3 години гаранция от датата на покупката. В случай на несъответствие на продукта с договора за продажба Вие имате законно право да предявите рекламация пред продавача на продукта при условията и в сроковете, определени в глава трета, раздел II и III и глава четвърта от Закона за предоставяне на цифрово съдържание и цифрови услуги и за продажба на стоки (ЗПЦСЦУПС)*. Вашите права, произтичащи от посочените разпоредби, не се ограничават от нашата по-долу представена търговска гаранция, не са свързани с разходи за потребителите и независимо от нея продавачът на продукта отговаря за липсата на съответствие на потребителската стока с договора за продажба съгласно ЗПЦСЦУПС.

Гаранционни условия

Гаранционният срок е 3 години от датата на получаване на стоката. Пазете добре оригиналната касова бележка. Този документ е необходим като доказателство за покупката. Ако в рамките на три години от датата на закупуване на този продукт се появи дефект на материала или производствен дефект, продуктът ще бъде безплатно ремонтиран или заменен. Гаранцията предполага в рамките на тригодишния гаранционен срок да се представят дефектния уред, касовата бележка (касовият бон), както и всички други документи, установяващи наличието на дефект и писмено да се обясни в какво се състои дефектът и кога е възникнал. Ако дефектът е покрит от нашата гаранция, Вие ще получите обратно ремонтирания или нов продукт. В случай на замяна на дефектна стока първоначалните гаранционен срок и гаранционни условия се запазват. В случай на ремонт на дефектна стока, срокът на ремонта се прибавя към гаранционния срок. За евентуално наличните и установени повреди и дефекти още при покупката трябва да се съобщи веднага след разопаковането. Евентуалните ремонти след изтичане на гаранционния срок са срещу заплащане.

Ремонтът или замяната на продукта не поражда нова гаранция.

Обхват на гаранцията

Уредът е произведен грижливо според строгите изисквания за качество и добросъвестно изпитан преди доставка. Гаранцията важи за дефекти на материала или производствени дефекти. Гаранцията не обхваща консумативите, както и частите на продукта, които подлежат на нормално износване, поради което могат да бъдат разглеждани като бързо износващи се части (например филтри или приставки) или повредите на чупливи части (например прекъсвачи, батерии или такива произведени от стъкло). Гаранцията отпада, ако уредът е повреден поради неправилно използване или в резултат на неосъществяване на техническа поддръжка. За правилната употреба на продукта трябва точно да се спазват всички указания в упътването за експлоатация. Предназначение и действия, които не се препоръчват от упътването за експлоатация или за които то предупреждава, трябва задължително да се избягват. Продуктът е предназначен само за частна, а не за професионална употреба. При злоупотреба и неправилно третиране, употреба на сила и при интервенции, които не са извършени от клона на нашия оторизиран сервиз, гаранцията отпада.

Процедура при гаранционен случай

За да се гарантира бърза обработка на Вашия случай, следвайте следните указания:

- За всички запитвания подгответе касовата бележка и идентификационния номер (IAN 509365_2507) като доказателство за покупката.
- Вземете артикулния номер от фабричната табелка.
- При възникване на функционални или други дефекти първо се свържете по телефона или чрез имейл с долупосочения сервизен отдел. След това ще получите допълнителна информация за уреждането на Вашата рекламация.

- След съгласуване с нашия сервиз можете да изпратите дефектния продукт на посочения Ви адрес на сервиза безплатно за Вас, като приложите касовата бележка (касовия бон) и посочите писмено в какво се състои дефектът и кога е възникнал. За да се избегнат проблеми с приемането и допълнителни разходи, задължително използвайте само адреса, който Ви е посочен. Осигурете изпращането да не е като експресен товар или като друг специален товар. Изпратете уреда заедно с всички принадлежности, доставени при покупката, и осигурете достатъчно сигурна транспортна опаковка.

Ремонтен сервиз / извънгаранционно обслужване

Ремонти извън гаранцията можете да възложите на клона на нашия сервиз срещу заплащане. Той с удоволствие ще Ви направи предварителна калкулация. Можем да обработваме само уреди, които са достатъчно опаковани и изпратени с платени транспортни разходи.

Внимание: Изпратете Вашия уред на клона на нашия сервиз почистен и с указание за дефекта.

Уредите, предмет на извънгаранционно обслужване, изпратени с неплатени транспортни разходи – с наложен платеж, като експресен или друг специален товар – не се приемат. Ние ще извършим безплатно изхвърлянето на изпратените от Вас дефектни уреди.

Сервизно обслужване България

Тел.: 00800 111 4920
Е-мейл: deltasport@lidl.bg
IAN 509365_2507

Вносител

Моля, обърнете внимание, че следващият адрес не е адрес на сервиза. Първо се свържете с горепосочения сервизен център.

ДЕЛТА-СПОРТ ХАНДЕЛСКОНТОР ГМБХ
Врагекамп 6
22397 Хамбург
Германия

* Като физическо лице – потребител, независимо от настоящата търговска гаранция, Вие се ползвате от правата на законовата гаранция, предоставена от Закона за предоставяне на цифрово съдържание и цифрови услуги и за продажбата на стоки /ЗПЦСЦУПС/. По-специално Вие имате право при несъответствие на стоката да бъде извършен ремонт или замяна по Ваш избор, освен ако това е невъзможно или е свързано с непропорционално големи разходи за продавача. Вие имате право на пропорционално намаляване на цената или на разваляне на договора при наличие на условията на чл. 33, ал. 3 от ЗПЦСЦУПС. Условията и сроковете на законовата гаранция са регламентирани в глава трета, раздел II и III и в глава четвърта на ЗПЦСЦУПС.

IAN: 509365_2507

 Сервизно обслужване България
Тел.: 00800 111 4920
Е-мейл: deltasport@lidl.bg

Συγχαρητήρια!

Με την αγορά σας επιλέξατε ένα προϊόν υψηλής ποιότητας. Εξοικειωθείτε με το προϊόν, πριν το χρησιμοποιήσετε για πρώτη φορά.



Διαβάστε προσεκτικά τις οδηγίες χρήσης που ακολουθούν.

Χρησιμοποιείτε το προϊόν μόνο σύμφωνα με τον τρόπο περιγραφής και για τα πεδία εφαρμογής που αναφέρονται. Φυλάξτε τις παρούσες οδηγίες χρήσης. Παραδώστε όλα τα συνοδευτικά έγγραφα όταν παραχωρείτε το προϊόν σε τρίτους.

Παραδοτέος εξοπλισμός (Εικ. Α)

- 1 x Φουσκωτό κάστρο
 - 1 x Βάση (1)
 - 2 x Πλαϊνό τόξο (2)
 - 2 x Πλαϊνό τοίχωμα (3)
 - 3 x Διμηκές στήριγμα (4)
 - 1 x Καλάθι μπάσκετ με στόχο (7)
- 4 x Κρίκος (5)
- 1 x Μπάλα (6)
- 8 x Πείρος (8)
- 2 x Σωλήνας εξαερισμού (9)
- 2 x Μπάλωμα επισκευής (10)
- 1 x Οδηγίες χρήσης

Τεχνικά χαρακτηριστικά

Μάζα: 160 x 160 x 180 cm (Μ x Π x Υ)



Μέγ. βάρος χρήση: 50 kg



Ημερομηνία κατασκευής (Μήνας/Έτος):
12/2025



Η Delta-Sport Handelskontor GmbH δηλώνει ότι το παρόν προϊόν πληροί τις βασικές απαιτήσεις και τις λοιπές σχετικές διατάξεις.

Προβλεπόμενη χρήση

Προειδοποίηση. Μόνο για οικιακή χρήση. Το παρόν προϊόν ανήκει στην κατηγορία των παιχνιδιών και είναι σχεδιασμένο για παιδιά άνω των 36 μηνών με μέγιστο βάρος 50 κιλά, για ιδιωτική χρήση στο ύπαιθρο. Δεν είναι κατάλληλο για χρήση σε νερό ή στο χιόνι.

Υποδειξεις ασφαλείας

- Προειδοποίηση. Τα υλικά συσκευασίας και στερέωσης δεν αποτελούν μέρος του παιχνιδιού και θα πρέπει, για λόγους ασφαλείας, να απομακρύνονται πάντα, προτού το προϊόν καταλήξει ως παιχνίδι στα χέρια των παιδιών.



Κίνδυνος τραυματισμού!

- Προειδοποίηση. Δεν είναι κατάλληλο για παιδιά κάτω των 36 μηνών. Κίνδυνος πνιγμού. Μικρά μέρη.
- Μην αφήνετε το παιδί σας να χρησιμοποιεί το προϊόν χωρίς επίβλεψη, καθώς τα παιδιά δεν μπορούν να εκτιμήσουν ενδεχόμενους κινδύνους.
- Απαιτείται συναρμολόγηση από ενήλικα.
- Το προϊόν δεν επιτρέπεται να χρησιμοποιείται ταυτόχρονα από περισσότερα του ενός άτομα.
- Κατά την αναπήδηση δεν θα πρέπει να υπάρχουν μέσα στο φουσκωτό κάστρο αιχμηρά και σκληρά αντικείμενα, όπως π.χ. παιχνίδια.
- Μη φοράτε κοσμήματα, ρολόγια ή κλειδιά. Πριν από την αναπήδηση, βγάξτε τα παπούτσια, καθώς και τα γυαλιά σας, εάν φοράτε.
- Για την προστασία του προϊόντος από βλάβες και την αποφυγή σωματικών ζημιών χρησιμοποιείτε το φουσκωτό κάστρο μόνο αφού το έχετε φουσκώσει καλά.
- Το φουσκωτό κάστρο πρέπει να στήνεται επάνω σε μια επίπεδη επιφάνεια χόρτου, χωρίς πέτρες, ξύλα, ανωμαλίες εδάφους και κλίσεις.
- Το φουσκωτό κάστρο θα πρέπει να έχει μία εύλογη απόσταση ασφαλείας τουλάχιστον 2 μ. από κτίρια, σκάλες, φράχτες, τείχη, ύδατα, προεξέχοντα κλαδιά, σκονιάκι μπουγάδας, ηλεκτρικές γραμμές και άλλα εμπόδια.
- Μη στήνετε το φουσκωτό κάστρο επάνω σε μπετόν, ασφάλτο ή άλλα σκληρά εδάφη.
- Μη χρησιμοποιείτε το φουσκωτό κάστρο όταν έχει πολύ αέρα, βροχή ή χιόνι.
- Πριν από κάθε χρήση, ελέγχετε το προϊόν για πιθανές βλάβες ή φθορές. Το προϊόν επιτρέπεται να χρησιμοποιείται μόνο σε άριστη κατάσταση!
- Οι επιφάνειες πρέπει να είναι πάντα καθαρές και στεγνές.

- Για ένα ασφαλές παιχνίδι ενημερώνετε τα παιδιά σας σχετικά με τις υποδείξεις χρήσης.
- Το φουσκωτό κάστρο δεν επιτρέπεται να χρησιμοποιείται ως κρεβάτι, καθώς τα παιδιά μπορεί να γλιστρήσουν ανάμεσα στο έδαφος και τα πλαϊνά τοιχώματα και να πάθουν ασφυξία.

Αποφυγή υλικών ζημιών!

- Όλα τα φουσκωτά προϊόντα είναι ευαίσθητα στο κρύο. Μην ανοίγετε και φουσκώνετε, λοιπόν, το προϊόν ποτέ σε θερμοκρασίες κάτω των 15 °C!
- Εάν η πίεση αέρα αυξηθεί κάτω από τον ήλιο, πρέπει να εξισορροπηθεί αναλόγως με εκκένωση του αέρα.
- Το προϊόν - ειδικά όταν είναι φουσκωμένο - δεν επιτρέπεται να έρχεται σε επαφή με πέτρες, χαλίκια ή αιχμηρά αντικείμενα, ούτε να τρίβεται ή να τραβιέται από πουθενά, καθώς, σε αντίθετη περίπτωση, ενδέχεται να προκληθούν ζημιές στη μεμβράνη.
- Εισάγετε στις βαλβίδες ασφαλείας μόνο κατάλληλους αντάππορες τρόμπας. Σε αντίθετη περίπτωση, οι βαλβίδες μπορεί να υποστούν ζημιά.
- Μην φουσκώνετε το προϊόν υπερβολικά, καθώς, σε αντίθετη περίπτωση, υπάρχει κίνδυνος να σκιστούν οι ραφές συγκόλλησης. Μετά το φούσκωμα, κλείνετε καλά τις βαλβίδες.
- Αποφεύγετε την επαφή με αιχμηρά, ζεστά, μπερά ή επικίνδυνα αντικείμενα.

Στήσιμο

Το στήσιμο θα πρέπει να πραγματοποιείται πάντοτε από έναν ενήλικα. Ακολουθείτε τα μεμονωμένα βήματα στησίματος με τη συγκεκριμένη σειρά.

- Επιλέξτε μία επίπεδη και καθαρή επιφάνεια με αρκετό χώρο για να ξεπακετάρετε και να ανοίξετε το φουσκωτό κάστρο.
- Βεβαιωθείτε ότι υπάρχουν όλα τα μεμονωμένα εξαρτήματα και βρίσκονται σε άριστη κατάσταση.
- Από το δεύτερο στήσιμο και μετά θα πρέπει να ελέγχετε το φουσκωτό κάστρο για τυχόν ζημιές, τρύπες και ρωγμές και να τις μονώνετε, όπως περιγράφεται παρακάτω.

Φούσκωμα

Προειδοποίηση!

- **Φουσκώνετε πάντα καλά όλους τους αεροθαλάμους!**
- **Αποφεύγετε το υπερβολικό φούσκωμα των αεροθαλάμων, ειδάλλως υπάρχει κίνδυνος υπερτάνυσης ή ακόμη και σκισίματος των ραφών συγκόλλησης.**
- **Για το φούσκωμα του προϊόντος, χρησιμοποιείτε συνήθεις τρόμπες ποδιού ή τρόμπες διπλού εμβολισμού με ανάλογους αντάππορες.**
- **Για το φούσκωμα του προϊόντος, μη χρησιμοποιείτε ούτε συμπιεστή, ούτε και φιάλες συμπιεσμένου αέρα. Κάτι τέτοιο ενδέχεται να προκαλέσει ζημιές στο προϊόν.**
- **Οι θάλαμοι θα πρέπει να είναι ομοιόμορφα γεμισμένοι με αέρα.**
- **Φουσκώνετε τον κάθε αεροθάλαμο μέχρι να σταθεροποιηθεί. Πιέζοντας με τον αντίχειρα, ο αεροθάλαμος θα πρέπει να πιέζεται ακόμη ελαφρώς.**
- **ΠΡΟΕΙΔΟΠΟΙΗΣΗ! Αποφεύγετε τη χρήση μέσων αντηλιακής προστασίας και περιποίησης του δέρματος που περιέχουν αλκοόλη.**
Τα μέσα αντηλιακής προστασίας και περιποίησης του δέρματος που περιέχουν αλκοόλη μπορεί να ξεκολλήσουν τη χρωματική επιστρώση των φουσκωτών προϊόντων PVC. Κάτι τέτοιο μπορεί να οδηγήσει σε αποχρωματισμούς στο σώμα σας, στα ρούχα σας ή σε άλλα αντικείμενα που έρχονται σε επαφή.

Σειρά

ΠΡΟΕΙΔΟΠΟΙΗΣΗ!

Κατά το φούσκωμα των αεροθαλάμων τηρείτε την κάτωθι σειρά. Φουσκώνετε πάντα καλά όλους τους αεροθαλάμους.

1. Βάση (1)
2. Πλαϊνά τόξα (2)
3. Πλαϊνά τοιχώματα (3)
4. Διαμήκες στήριγμα (4)
5. Καλάθι μπάσκει και στόχος (7)

Γέμισμα

1. Ανοίξτε τη βαλβίδα στην κάτω πλευρά του θαλάμου βάσης (1).
2. Γεμίστε τη βάση με αέρα και κλείστε το πώμα (Εικ. C). Φουσκώστε τον αεροθάλαμο μέχρι να σταθεροποιηθεί. Πιέζοντας με τον αντίχειρα, ο αεροθάλαμος θα πρέπει να πιέζεται ακόμη ελαφρώς. Κλείστε το πώμα βαλβίδας και πιέστε τη βαλβίδα ελαφρώς προς τα κάτω.
3. Για το γέμισμα των στοιχείων (2)-(7) ανοίξτε το πώμα βαλβίδας και φουσκώστε τους αεροθαλάμους (Εικ. Β). Κλείστε το πώμα βαλβίδας και πιέστε τη βαλβίδα ελαφρώς προς τα κάτω.

Στερέωση του φουσκωτού κάστρου

Ασφαλίστε το προϊόν στις οκτώ θηλίες στερέωσης (1α) με έναν πείρο (8) επάνω σε μία επίπεδη επιφάνεια χόρτου (Εικ. Α).

Αποσυναρμολόγηση

Ξεφούσκωμα

Ξεφουσκώστε το φουσκωτό κάστρο ως εξής:

1. Για γρήγορο ξεφούσκωμα της βάσης ανοίξτε το πώμα (Εικ. D).
2. Για την εξαέρωση των άλλων στοιχείων, τραβήξτε έξω την αντίστοιχη βαλβίδα και πιέστε ελαφρώς μέσα τον άξονα της βαλβίδας, ώστε να μπορεί να εκκενωθεί ο αέρας, ή περάστε τον σωλήνα εξαερισμού (9) στο εκάστοτε πώμα, για να εκκενωθεί γρήγορα ο αέρας.

Αποθήκευση, καθαρισμός

Εάν δεν το χρησιμοποιείτε, αποθηκεύετε το προϊόν πάντα στεγνό, καθαρό και ξεφουσκωτό σε θερμοκρασία δωματίου.

Κατά την αποθήκευση, οι βαλβίδες θα πρέπει να είναι πάντα κλειστές. Καθαρίζετε μόνο με νερό ή σαπουνόνερο και ποτέ με σκληρά απορρυπαντικά. Κατά την αποθήκευση τους χειμερινούς μήνες, μην τοποθετείτε επάνω στο προϊόν αιχμηρά και μυτερά αντικείμενα και μην το περνάτε με ταλκ.

Επισκευή

Μικρά σημεία διαρροής ή τρύπες αντιμετωπίζονται με το εσώκλειστο μπάλωμα επισκευής (10).

Σημαντικό! Μετά την επισκευή περιμένετε 20 λεπτά, έως ότου φουσκώσετε το προϊόν! Μην χρησιμοποιείτε το μπάλωμα σε περίπτωση σημείων διαρροής ή τρυπών στη ραφή.

- Αφήστε τον αέρα να εκκενωθεί εντελώς από το προϊόν.
- Καθαρίστε καλά την περιοχή γύρω από το σημείο διαρροής! Η περιοχή πρέπει να είναι στεγνή και χωρίς υπολείμματα γράσου.
- Κόψτε ένα κομμάτι υλικό επισκευής, αρκετά μεγάλο, ώστε τα άκρα του να εξέχουν περίπου 1,3 cm από την περιοχή που έχει υποστεί ζημιά.
- Βγάλτε το μπάλωμα από το χαρτί, τοποθετήστε το επάνω στην περιοχή που έχει υποστεί ζημιά και πιέστε το καλά.

Υποδειξεις ως προς την απόρριψη



Απορρίψτε το προϊόν και τα υλικά συσκευασίας σύμφωνα με τις ισχύουσες τοπικές προδιαγραφές. Διατηρείτε τα υλικά συσκευασίας (όπως σακούλες μεμβράνης) μακριά από τα παιδιά. Για περαιτέρω πληροφορίες απόρριψης του χρησιμοποιημένου προϊόντος μπορείτε να ενημερώνεστε από την κοινότητα ή τη δημοτική διοίκηση. Απορρίψτε το προϊόν και τη συσκευασία με φιλικό προς το περιβάλλον τρόπο.



Ο κωδικός ανακύκλωσης χρησιμεύει στη σήμανση διαφόρων υλικών για την επαναχρησιμοποίηση στο κύκλωμα ανακύκλωσης. Ο κωδικός αποτελείται από ένα σύμβολο ανακύκλωσης για το κύκλωμα αξιοποίησης και έναν αριθμό, ο οποίος επισημαίνει το υλικό.

Υποδείξεις σχετικά με την εγγύηση και τη διαδικασία σέρβις

Το προϊόν έχει κατασκευαστεί με μεγάλη προσοχή και υπό συνεχή έλεγχο. Η DELTA-SPORT HANDELSKONTOR GmbH παρέχει σε ιδιώτες τελικούς πελάτες τρία χρόνια εγγύηση για αυτό το προϊόν από την ημερομηνία αγοράς (διάρκεια εγγυήσεως), σύμφωνα με τους ακόλουθους όρους. Η εγγύηση ισχύει μόνο για σφάλματα υλικών και επεξεργασίας. Η εγγύηση δεν καλύπτει μέρη που υπόκεινται σε κανονική φθορά και επομένως θεωρούνται φθειρόμενα μέρη (π.χ. μπαταρίες) ή εύθραυστα μέρη όπως διακόπτες ή εξαρτήματα από γυαλί.

Αξιώσεις από αυτή την εγγύηση αποκλείονται, σε περίπτωση που το προϊόν χρησιμοποιήθηκε εσφαλμένα ή καταχρηστικά ή δεν χρησιμοποιήθηκε στα πλαίσια των προβλεπόμενων όρων ή του προβλεπόμενου εύρους χρήσης ή δεν έχουν τηρηθεί προδιαγραφές των οδηγιών χρήσης, εκτός και εάν ο τελικός πελάτης αποδειξει ότι υφίσταται σφάλμα υλικού ή επεξεργασίας, το οποίο δεν οφείλεται σε μια από τις ως άνω καταστάσεις.

Οι αξιώσεις εγγυήσεως ισχύουν μόνο εντός του χρόνου εγγυήσεως και με την υποβολή της γνήσιας απόδειξης αγοράς. Παρακαλείσθε, λοιπόν, όπως φυλάξετε τη γνήσια απόδειξη αγοράς.

Σε περίπτωση παραπόνων, απευθυνθείτε αρχικά στην κάτωθι ανοιχτή γραμμή τηλεφωνικής εξυπηρέτησης ή επικοινωνήστε μαζί μας μέσω email. Εάν υφίσταται θέμα εγγυήσεως, θα επισκευάσουμε ή θα αντικαταστήσουμε δωρεάν το προϊόν ή θα επιστρέψουμε το ποσό αγοράς - σύμφωνα με την κρίση μας. Λοιπά δικαιώματα εκ της εγγυήσεως δεν υφίστανται.

Τα νόμιμα δικαιώματά σας, ειδικά οι αξιώσεις εγγυήσεως έναντι του εκάστοτε πωλητή, δεν περιορίζονται λόγω της παρούσας εγγυήσεως.

* Με την αντικατάσταση της συσκευής, σύμφωνα με το ΝΟΜΟ 2251/1994, ξεκινάει εκ νέου η περίοδος της εγγυήσεως. Μετά την λήξη της εγγυήσεως προκύπτουσες επισκευές είναι με κόστος.

IAN: 509365_2507

GR Σέρβις Ελλάδα
Tel.: 00800 490826606
E-Mail: deltasport@idl.gr

CY Σέρβις Κύπρος
Tel.: 8009 4241
E-Mail: deltasport@idl.com.cy

* ισχύει μόνο για την Ελλάδα

DELTA-SPORT HANDELSKONTOR GMBH

Wragekamp 6 • 22397 Hamburg
GERMANY



12/2025

Delta-Sport-Nr.: HB-13632, HB-15842

10.06.2025 / AM 9:45

IAN 509365_2507

3 