

OWIM GmbH & Co. KG

Stiftsbergstraße 1
74167 Neckarsulm
GERMANY

Model No.: HG11220

Version: 01/2024

IAN 445266_2307





CAMPINGMÖBEL-SET

DE AT CH

CAMPINGMÖBEL-SET

Montage-, Bedienungs- und Sicherheitshinweise

FR CH

TABLE ET TABOURETS DE CAMPING

Instructions de montage/utilisation et consignes de sécurité

IT CH

SET TAVOLO CON SGABELLI DA CAMPEGGIO

Istruzioni di sicurezza, montaggio e utilizzo

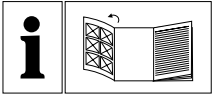

DE/AT/CH	Montage-, Bedienungs- und Sicherheitshinweise	Seite	6
FR/CH	Instructions de montage/utilisation et consignes de sécurité	Page	12
IT/CH	Istruzioni di sicurezza, montaggio e utilizzo	Pagina	18

A

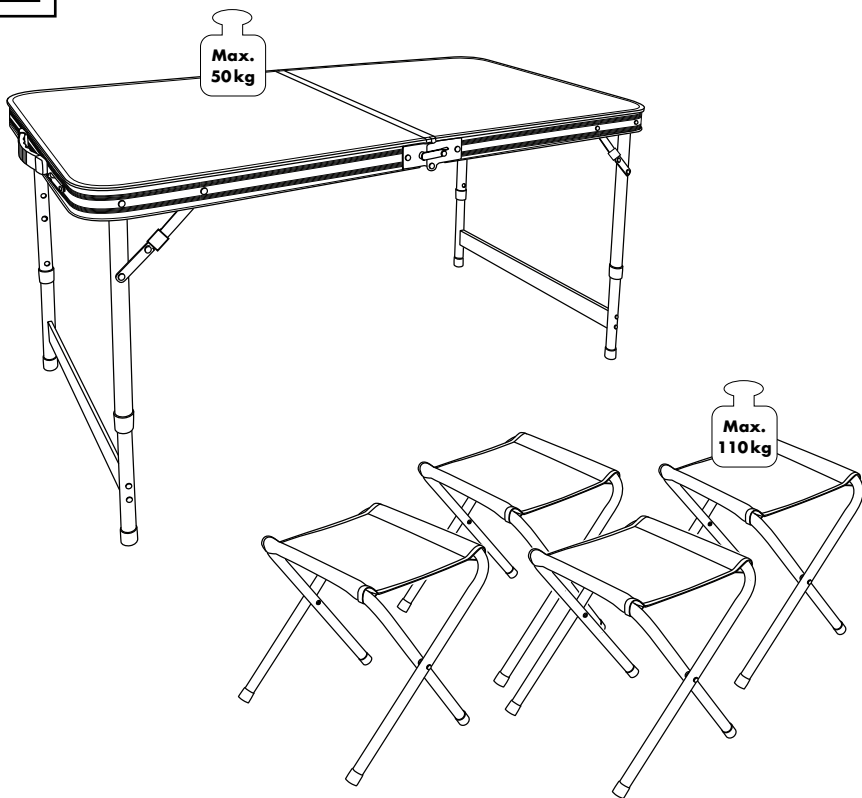

B

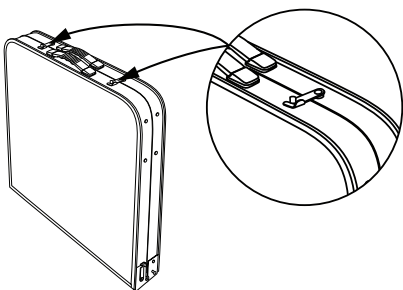

C

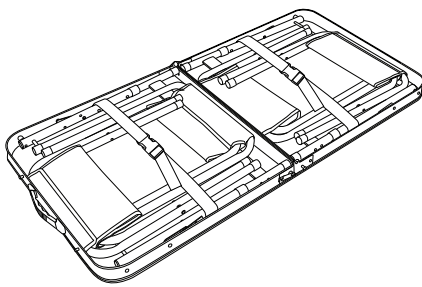

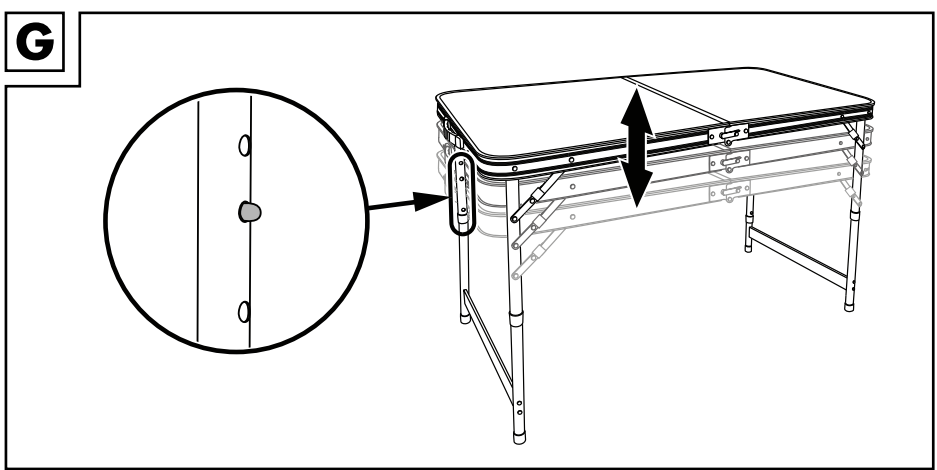
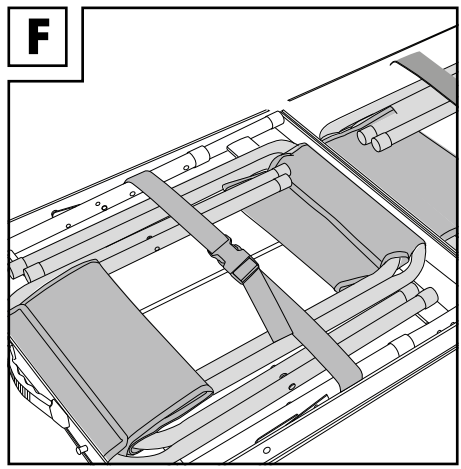
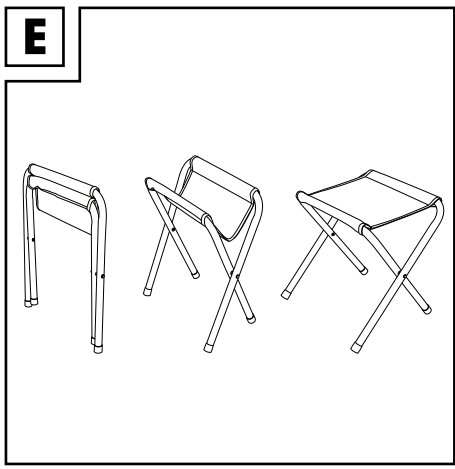
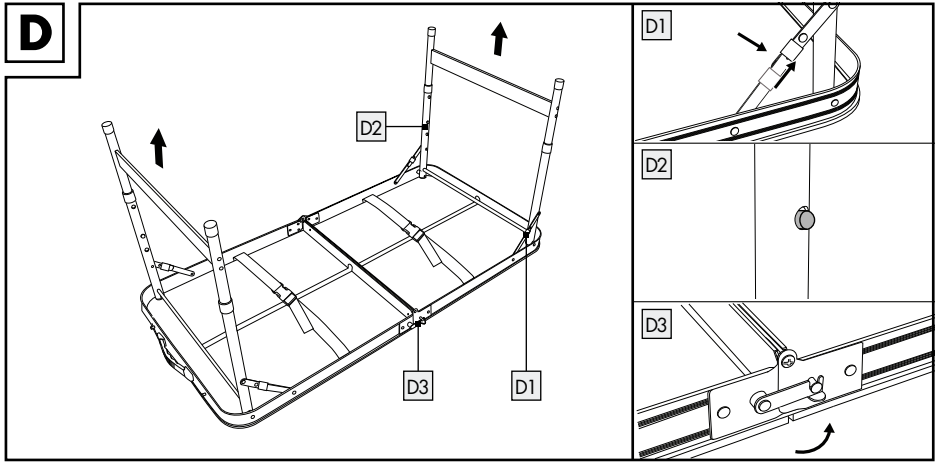

DE
AT
CH **WICHTIG, FÜR SPÄTERE
BEZUGNAHME AUFBEWAHREN:
SORGFÄLTIG LESEN!**

FR
CH **IMPORTANT, À CONSERVER POUR
CONSULTATION ULTÉRIEURE : À
LIRE ATTENTIVEMENT !**

IT
CH **IMPORTANTE, CONSERVARE PER
FUTURO RIFERIMENTO: LEGGERE
CON ATTENZIONE!**

CAMPINGMÖBEL-SET

● **Einleitung**

Wir beglückwünschen Sie zum Kauf Ihres neuen Produkts. Sie haben sich damit für ein hochwertiges Produkt entschieden. Machen Sie sich vor der ersten Inbetriebnahme mit dem Produkt vertraut. Lesen Sie hierzu aufmerksam die nachfolgende Bedienungsanleitung und die Sicherheitshinweise. Benutzen Sie das Produkt nur wie beschrieben und für die angegebenen Einsatzbereiche. Bewahren Sie diese Anleitung an einem sicheren Ort auf. Händigen Sie alle Unterlagen bei Weitergabe des Produktes an Dritte mit aus.

● **Bestimmungsgemäße Verwendung**

Das Produkt ist für den privaten Bereich geeignet und nicht für den gewerblichen Gebrauch vorgesehen. Das Produkt wurde für den Campingbereich hergestellt.

● **Technische Daten**

Gesamtgewicht:	ca. 8,1 kg
Packmaß:	ca. 62,5 x 10 x 62,5 cm
Tisch:	ca. 120 x 60 cm, Höhe: ca. 55/60/70 cm
Hocker:	ca. 42 x 31 cm, Höhe: ca. 40 cm
Tragkraft je Hocker:	bis max. 110 kg
Tragkraft des Tisches:	bis max. 50 kg

● **Lieferumfang**

- 1 Tisch
- 4 Hocker
- 1 Bedienungsanleitung



Sicherheitshinweise

BEWAHREN SIE DIESE ANLEITUNG GUT AUF! HÄNDIGEN SIE ALLE UNTERLAGEN BEI WEITERGABE DES PRODUKTS AN DRITTE EBENFALLS MIT AUS.



⚠️ WARNUNG!

LEBENS- UND UNFALLGEFAHR FÜR KLEINKINDER

- UND KINDER!** Lassen Sie Kinder niemals unbeaufsichtigt mit dem Verpackungsmaterial. Es besteht Erstickungsgefahr.
- Achten Sie darauf, dass sich Personen, insbesondere Kinder, nicht auf das Produkt stellen oder an diesem hochziehen. Das Produkt könnte umkippen.
 - Das Produkt ist kein Spielzeug und sollte nur unter Aufsicht von Erwachsenen verwendet werden. Das Produkt ist kein Klettergerüst oder Spielzeug.
 - Setzen oder stellen Sie sich niemals auf das Produkt.
 - Gehen Sie beim Auseinander- und Zusammenklappen des Produkts vorsichtig vor, um Verletzungen/Einklemmen zu vermeiden.
- Achten Sie darauf, dass Ihre Hände nicht in die Klappvorrichtung geraten, um Verletzungen zu vermeiden.
 - Überprüfen Sie das Produkt vor jeder Verwendung auf Beschädigung oder Verschleiß. Verwenden Sie das Produkt nur in einem einwandfreien Zustand. Verwenden Sie das Produkt nicht, wenn Schäden sichtbar sind oder vermutet werden.
 - Achten Sie vor der Benutzung des Produkts auf die richtige Stabilität.
 - Stellen Sie das Produkt vor dem Gebrauch auf einem ebenen, festen Untergrund auf, andernfalls könnte das Produkt instabil werden und zur Seite fallen oder kippen. Dies kann zu Verletzungen oder Sachbeschädigung führen.
 - Achten Sie beim Auseinanderklappen darauf, dass der Klappmechanismus ordnungsgemäß einrastet, bevor Sie das Produkt verwenden.
 - Achten Sie darauf, dass das Produkt vollständig geöffnet wurde, bevor Sie es verwenden.
 - Sichern Sie das Produkt bei extremen Wetterbedingungen, z. B. bei starkem Wind.

- Verwenden Sie das Produkt nur zu dem vorgesehenen Zweck und als Außenmöbel im Campingbereich.
- Beachten Sie die maximale Belastbarkeit (siehe „Technische Daten“). Wenn diese Gewichtsgrenze überschritten wird, kann dies zu Verletzungen und/oder Sachbeschädigung führen.
- Durch den leichten und schnellen Aufbau des Produkts ist dieses nicht so stabil wie ein üblicher Tisch. Belasten Sie den Tisch nicht über 50kg und vermeiden Sie eine seitliche Belastung, da dieser Tisch aufgrund seines niedrigen Gewichtes schneller kippen kann als herkömmliche Außentische.
- Bringen Sie keinen Sonnenschirm am Tisch an. Verwenden Sie nur einen Sonnenschirm mit eigenem Gestell.

⚠️ GEFAHR DER SACHBESCHÄDIGUNG!

Wir haften nicht für Unfälle, die infolge der Nichtbeachtung der oben genannten Sicherheitshinweise oder durch falsche Handhabung auftreten.

● **Montage**

● **Tisch ausklappen**

- Nehmen Sie das Produkt aus der Verpackung. Platzieren Sie es so, dass die Tragegriffe nach oben zeigen und öffnen Sie anschließend die Verschlüsse des zusammengeklappten Tisches (siehe Abb. B).
- Klappen Sie den Tisch vorsichtig auseinander und legen Sie ihn vor sich auf den Boden (siehe Abb. C).
- Öffnen Sie die Clipverschluss-Gurte und entnehmen Sie die vier Hocker.
- Klappen Sie die innenliegenden Tischbeine so weit nach oben, dass Sie die Winkel eindrücken können, bis diese eingerastet sind. Schieben Sie anschließend die Sicherheitsriegel mittig auf die Winkel (siehe Abb. D1).
- Stellen Sie nun die Höhe der Tischbeine ein, wie in Abbildung D2 dargestellt.
- Nutzen Sie den Schließmechanismus und verschließen Sie die Verschlüsse, um ein Zusammenklappen des Tisches zu verhindern (siehe Abb. D3).

- Drehen Sie den Tisch um und stellen Sie ihn auf einen ebenen Untergrund.

● **Tischhöhe einstellen**

Der Tisch ist in 3 Stufen höhenverstellbar.

- Um die gewünschte Höhe einzustellen, lassen Sie die Arretiervorrichtung an allen vier Tischbeinen auf der gleichen Höhe einrasten (siehe Abb. G).

● **Hocker verwenden**

- Nehmen Sie die Hocker aus der Verpackung und klappen Sie diese so auseinander, wie in Abbildung E dargestellt.

● **Tisch zusammenklappen**

- Um den Tisch zusammenzuklappen, befolgen Sie die Anweisungen des Kapitels „Tisch ausklappen“ in umgekehrter Reihenfolge.
- Legen Sie die Hocker in den Tisch und fixieren Sie diese mit den Clipverschluss-Gurten (siehe Abb. F).
- Klappen Sie den Tisch anschließend vorsichtig zusammen und sichern Sie ihn mit den Verschlüssen.

● **Reinigung und Pflege**

- Reinigen Sie das Produkt mit einem feuchten Tuch und einem milden Reinigungsmittel.
- Lassen Sie alle Teile gut trocknen, bevor Sie das Produkt wieder verpacken. Dies verhindert die Bildung von Schimmel, Gerüchen und Verfärbungen.

● **Lagerung**

- Lagern Sie das Produkt in einem geschützten, trockenen Raum. Lagern Sie das trockene und saubere Produkt immer bei Raumtemperatur.

● **Entsorgung**

Die Verpackung besteht aus umweltfreundlichen Materialien, die Sie über die örtlichen Recyclingstellen entsorgen können. Möglichkeiten zur Entsorgung des ausgedienten Produkts erfahren Sie bei Ihrer Gemeinde- oder Stadtverwaltung.

● **Garantie**

Das Produkt wurde nach strengen Qualitätsrichtlinien hergestellt und vor der Auslieferung sorgfältig geprüft. Im Falle von Material- oder Herstellungsfehlern haben Sie gegenüber dem Verkäufer des Produkts gesetzliche Rechte. Ihre gesetzlichen Rechte werden in keiner Weise durch unsere unten aufgeführte Garantie eingeschränkt.

Die Garantie für dieses Produkt beträgt 3 Jahre ab Kaufdatum. Die Garantiezeit beginnt mit dem Kaufdatum. Bewahren Sie den Originalkaufbeleg an einem sicheren Ort auf, da dieses Dokument als Nachweis des Kaufs erforderlich ist.

Alle Schäden oder Mängel, die bereits zum Zeitpunkt des Kaufs vorhanden sind, müssen unverzüglich nach dem Auspacken des Produkts gemeldet werden.

Sollte das Produkt innerhalb von 3 Jahren ab Kaufdatum einen Material- oder Herstellungsfehler aufweisen, werden wir es – nach unserer Wahl – kostenlos für Sie reparieren oder ersetzen. Die Garantiezeit verlängert sich durch einen stattgegebenen Gewährleistungsanspruch nicht. Dies gilt auch für ersetzte und reparierte Teile.

Diese Garantie erlischt, wenn das Produkt beschädigt oder unsachgemäß verwendet oder gewartet wurde.

Die Garantie deckt Material- und Herstellungsfehler ab. Diese Garantie erstreckt sich weder auf Produktteile, die normalem Verschleiß unterliegen, und somit als Verschleißteile gelten (z. B. Batterien, Akkus, Schläuche, Farbpatronen), noch auf Schäden an zerbrechlichen Teilen, z. B. Schalter oder Teile aus Glas.

● Abwicklung im Garantiefall

Um eine schnelle Bearbeitung Ihres Anliegens zu gewährleisten, folgen Sie bitte den folgenden Hinweisen:

Bitte halten Sie für alle Anfragen den Kassenbon und die Artikelnummer (IAN 445266_2307) als Nachweis für den Kauf bereit.

Die Artikelnummer entnehmen Sie bitte dem Typenschild, einer Gravur, auf dem Titelblatt Ihrer Bedienungsanleitung (unten links) oder als Aufkleber auf der Rück- oder Unterseite des Produkts.

Sollten Funktionsfehler oder sonstige Mängel auftreten, kontaktieren Sie zunächst die nachfolgend benannte Serviceabteilung telefonisch oder per E-Mail.

Ein als defekt erfasstes Produkt können Sie dann unter Beifügung des Kaufbelegs (Kassenbon) und der Angabe, worin der Mangel besteht und wann er aufgetreten ist, für Sie portofrei an die Ihnen mitgeteilte Service-Anschrift übersenden.

● Service

DE **Service Deutschland**

Tel.: 0800 5435 111

E-Mail: owim@lidl.de

AT **Service Österreich**

Tel.: 0800 292726

E-Mail: owim@lidl.at

CH **Service Schweiz**

Tel.: 0800562153

E-Mail: owim@lidl.ch

TABLE ET TABOURETS DE CAMPING

● Introduction

Nous vous félicitons pour l'achat de votre nouveau produit. Vous avez opté pour un produit de grande qualité. Avant la première mise en service, vous devez vous familiariser avec toutes les fonctions du produit. Veuillez lire attentivement le mode d'emploi ci-dessous et les consignes de sécurité. N'utilisez le produit que pour l'usage décrit et les domaines d'application cités. Conserver ces instructions dans un lieu sûr. Si vous donnez le produit à des tiers, remettez-leur également la totalité des documents.

● Utilisation prévue

Ce produit est uniquement destiné à un usage privé, et non à un usage commercial. Ce produit est un mobilier d'extérieur destiné au camping.

● Caractéristiques techniques

- Poids total : env. 8,1 kg
- Taille de l'emballage : env. 62,5 x 10 cm x 62,5 cm
- Table : env. 120 x 60 cm
hauteur : env. 55 / 60 / 70 cm
- Tabourets : env. 42 x 31 cm
hauteur : env. 40 cm
- Capacité de charge par tabouret : jusqu'à 110 kg max.
- Capacité de charge de la table : jusqu'à 50 kg max.

● Contenu de la livraison

- 1 Table
- 4 tabourets
- 1 notice d'utilisation



Consignes de sécurité

CONSERVEZ CETTE NOTICE DANS UN ENDROIT SÛR. SI VOUS TRANSMETTEZ CE PRODUIT À UN TIERS, DONNEZ-LUI ÉGALEMENT TOUS LES DOCUMENTS.



⚠️ AVERTISSEMENT ! DANGER DE MORT ET RISQUE

D'ACCIDENT POUR

LES NOURRISSONS ET LES ENFANTS !

- Ne laissez jamais les enfants sans surveillance avec le matériel d'emballage. Il existe un danger de suffocation.
- Veillez à ce que personne ne se tienne debout ou ne se hisse sur le produit, en particulier les enfants. Ce produit est susceptible de basculer.
- Le produit n'est pas un jouet et ne doit être utilisé que sous la surveillance d'adultes. Ce produit n'est pas une structure pour l'escalade ou un jouet.
- Ne s'asseoir ou monter sur le produit en aucun cas.
- Faites attention lorsque vous dépliez ou repliez le produit afin d'éviter tout risque de blessures ou de coincement.

- Veillez à garder vos mains à distance des zones de pliage afin d'éviter tout risque de blessures.
- Vérifiez le produit à la recherche de dommages ou de signes d'usure avant chaque utilisation. N'utilisez le produit que s'il est en parfait état. Cessez d'utiliser le produit s'il présente des dommages visibles ou suspects.
- Vérifiez que le produit est stable avant de l'utiliser.
- Avant usage, installez le produit sur une surface plane et solide, faute de quoi il risquerait d'être instable et de tomber ou de basculer. Ceci pourrait entraîner des blessures ou des dommages matériels.
- Lors du dépliage du produit, veillez à ce que le mécanisme de pliage s'enclenche correctement avant d'utiliser le produit.
- Veillez à ce que toutes les parties pliables soient bien dépliées avant d'utiliser le produit.
- Rangez le produit en cas de conditions météo extrêmes, par ex. par vent fort.

- N'utilisez pas ce produit pour un usage autre que celui auquel est destiné, à savoir comme meuble d'extérieur pour le camping.
- Veuillez noter la capacité de charge maximale (voir « Données techniques »). Il existe un risque de blessures et/ou de dommages si ces limites de poids ne sont pas respectées.
- Ce produit s'installe de manière simple et rapide, il n'est donc pas aussi stable qu'une table standard. Ne mettez pas plus de 50 kg de poids sur la table, et évitez de la charger d'un seul côté car elle est susceptible de basculer plus facilement qu'une table d'extérieur standard en raison de son faible poids.
- N'attachez pas de parasol à la table. Utilisez uniquement un parasol avec son propre socle.

⚠ SINON, VOUS RISQUEZ D'ENDOMMAGER LE PRODUIT OU D'AUTRES BIENS ! Nous ne saurions être tenus pour responsables des accidents résultant du non-respect des consignes de sécurité ci-dessus ou d'une erreur de manipulation.

● **Montage**

● **Dépliage de la table**

- Déballez le produit. Positionnez la table de manière à ce que les poignées de transport soient orientées vers le haut, puis défaites les fermoirs de la table pliée (voir Fig. B).
- Dépliez délicatement la table et posez-la par terre de (voir Fig. C).
- Défaites les sangles de fixation et enlevez les 4 tabourets.
- Déployez les pieds intérieurs de la table vers le haut afin de pouvoir enfoncer l'articulation jusqu'à ce qu'elle s'enclenche. Puis faites coulisser la barre de sécurité au centre de l'articulation (voir Fig. D1).
- Maintenant, réglez la hauteur des pieds de la table de la manière indiquée sur la figure D2.
- Utilisez le mécanisme de fermeture pour fermer les fermoirs afin d'éviter que la table ne s'effondre (voir Fig. D3).
- Retournez la table et positionnez-la sur une surface horizontale.

● Réglage de la hauteur de la table

La table peut se régler sur 3 hauteurs différentes.

- Pour régler la hauteur choisie, laissez le mécanisme de verrouillage se verrouiller à la même hauteur sur les 4 pieds (voir Fig. G).

● Utilisation des tabourets

- Déballiez les tabourets et dépliez-les comme indiqué sur la figure E.

● Pliage de la table

- Pour replier la table, suivez les instructions de la section « Dépliage de la table » dans l'ordre inverse.
- Placez les tabourets à l'intérieur de la table et fixez-les en place à l'aide des sangles de fixation (voir Fig. F).
- Puis repliez délicatement la table et verrouillez les fermetures.

● Nettoyage et entretien

- Nettoyez le produit avec un chiffon légèrement imbibé d'eau et de détergent neutre.

- Laissez toutes les parties du produit bien sécher avant de le ranger. Ceci évitera la prolifération de moisissures, de mauvaises odeurs et la décoloration du produit.

● Stockage

- Rangez le produit dans un endroit sec et abrité. Stockez toujours le produit sec et propre à température ambiante.

● Mise au rebut

L'emballage se compose de matières recyclables pouvant être mises au rebut dans les déchetteries locales.

Votre mairie ou votre municipalité vous renseigneront sur les possibilités de mise au rebut des produits usagés.

● **Garantie**

Le produit a été fabriqué selon des critères de qualité stricts, et contrôlé consciencieusement avant sa livraison. En cas de défaut de matériau ou de fabrication, vous avez des droits légaux vis-à-vis du vendeur du produit. Vos droits légaux ne sont en aucun cas limités par notre garantie mentionnée ci-dessous.

La garantie de ce produit est de 3 ans à partir de la date d'achat. La période de garantie commence à la date d'achat. Conservez l'original de la preuve d'achat dans un endroit sûr car ce document est nécessaire pour prouver l'achat.

Tout dommage ou défaut déjà présent au moment de l'achat doit être signalé immédiatement après le déballage du produit.

Si le produit présente un défaut de matériau ou de fabrication dans les 3 ans qui suivent la date d'achat, nous le réparerons ou le remplacerons - à notre choix - gratuitement pour vous. La période de garantie n'est pas prolongée par une demande de garantie acceptée. Cette mesure s'applique également pour les pièces remplacées et réparées.

Cette garantie est annulée si le produit a été endommagé ou utilisé ou entretenu de manière incorrecte.

La garantie couvre les défauts de matériels et de fabrication. Cette garantie ne couvre pas les pièces du produit soumises à une usure normale, et qui sont donc considérées comme des pièces d'usure (par exemple les piles, les piles rechargeables, tuyaux, les cartouches d'encre), ni les dommages aux pièces fragiles, par exemple les interrupteurs ou les pièces en verre

● **Faire valoir sa garantie**

Pour garantir la rapidité d'exécution de la procédure de garantie, veuillez respecter les indications suivantes :

Veuillez conserver le ticket de caisse et la référence du produit (IAN 445266_2307) à titre de preuve d'achat pour toute demande.

Le numéro de référence de l'article est indiqué sur la plaque d'identification, gravé sur la page de titre de votre manuel (en bas à gauche) ou sur un autocollant apposé sur la face arrière ou inférieure du produit.

En cas de dysfonctionnement du produit, ou de tout autre défaut, contactez en premier lieu le service après-vente par téléphone ou par e-mail aux coordonnées indiquées ci-dessous.

Vous pouvez alors envoyer franco de port tout produit considéré comme défectueux au service clientèle indiqué, accompagné de la preuve d'achat (ticket de caisse) et d'une description écrite du défaut avec mention de sa date d'apparition.

● Service après-vente

Service après-vente France

Tél.: 0800904879

E-Mail: owim@lidl.fr

Service après-vente Suisse

Tél.: 0800562153

E-Mail: owim@lidl.ch

SET TAVOLO CON SGABELLI DA CAMPEGGIO

● **Introduzione**

Congratulazioni per l'acquisto del vostro nuovo prodotto. Con esso avete optato per un prodotto di qualità. Familiarizzare con il prodotto prima di metterlo in funzione per la prima volta. A tale scopo, leggere attentamente le seguenti istruzioni d'uso e le avvertenze di sicurezza. Utilizzare il prodotto solo come descritto e per i campi di applicazione indicati. Conservare queste istruzioni in un luogo sicuro. Consegnare tutta la documentazione in caso di cessione del prodotto a terzi.

● **Destinazione d'uso**

Questo prodotto è destinato all'uso domestico privato e non è idoneo per usi commerciali. Questo prodotto è un mobile da esterno per campeggio.

● **Specifiche tecniche**

Peso

complessivo: 8,1 kg circa

Dimensioni

imballaggio: 62,5 x 10 x 62,5 cm
circa

Tavolo: 120 x 60 cm circa
altezza: 55 / 60/
70 cm circa

Sgabelli: 42 x 31 cm circa
altezza: 40 cm circa

Capacità di

carico per

sgabello: fino a 110 kg max.

Capacità di

carico del

tavolo: fino a 50 kg max.

● **Contenuto dell'imballaggio**

1 tavolo

4 sgabelli

1 manuale di istruzioni



Avvertenza di sicurezza

CONSERVARE QUESTE ISTRUZIONI IN UN LUOGO SICURO! IN CASO DI CESSIONE DEL PRODOTTO A TERZI, ALLEGARE TUTTA LA DOCUMENTAZIONE.



⚠ AVVERTENZA! RISCHIO DI MORTE O LESIONI PER NEONATI E

BAMBINI! Non lasciare i bambini senza supervisione con i materiali di imballaggio. Pericolo di soffocamento.

- Assicurarsi che nessuno salga o si arrampichi sul prodotto, in particolare i bambini. Il prodotto potrebbe ribaltarsi.
- Questo prodotto non è un giocattolo e deve essere utilizzato esclusivamente sotto la supervisione di un adulto. Il prodotto non è una struttura di arrampicata né un giocattolo.
- Non sedersi né salire sul prodotto.
- Quando si apre o si chiude il prodotto, fare attenzione a non ferirsi e a non rimanere con le dita intrappolate.

- Per evitare infortuni, assicurarsi che le mani non finiscano nella sezione che si piega.
- Prima di ogni utilizzo, ispezionare il prodotto per assicurarsi che non sia usurato o danneggiato. Usare il prodotto esclusivamente se è in perfette condizioni! Non usare il prodotto se è danneggiato visibilmente o se si ritiene che sia danneggiato.
- Prima dell'uso, verificare che il prodotto sia stabile.
- Prima dell'uso, mettere il prodotto su una superficie piana e stabile, altrimenti potrebbe diventare instabile e cadere o ribaltarsi, con conseguente rischio di infortuni o danni materiali.
- Prima di utilizzare il prodotto dopo averlo aperto, assicurarsi che il meccanismo di blocco sia correttamente innestato.
- Assicurarsi di avere completamente aperto il prodotto prima di utilizzarlo.
- Mettere il prodotto al riparo in caso di maltempo, ad esempio in presenza di forte vento.
- Utilizzare il prodotto solo per gli scopi per i quali è progettato e come mobilio da esterno in campeggio.

- Rispettare la capacità di carico massima (vedere “Specifiche tecniche”). Il superamento di questi limiti di peso può causare infortuni e/o danni materiali.
- Questo prodotto può essere installato in modo semplice e rapido, ma non è stabile come un tavolo standard. Non caricare il tavolo con più di 50 kg di peso ed evitare di caricarlo su un solo lato, dato che, essendo molto leggero, potrebbe ribaltarsi più velocemente di un tavolo da esterni standard.
- Non fissare un ombrellone al tavolo. Utilizzare l’ombrellone solo con il suo piedistallo.

⚠ RISCHIO DI DANNI

MATERIALI! Il costruttore declina ogni responsabilità per incidenti dovuti al mancato rispetto di queste istruzioni o all’uso improprio.

● **Installazione**

● **Apertura del tavolo**

- Togliere il prodotto dall’imballaggio. Posizionarlo in modo che le maniglie di trasporto siano rivolte verso il basso, quindi disinserire i fermi del tavolo piegato (vedere Fig. B).
- Aprire con attenzione il tavolo e appoggiarlo sul terreno davanti a sé (vedere Fig. C).
- Slacciare le cinghie di fissaggio della fibbia e rimuovere i quattro sgabelli.
- Aprire le gambe interne del tavolo verso l’alto in modo da poter spingere il giunto finché non si blocca in posizione. Quindi far scorrere la barra di sicurezza al centro del giunto (vedere Fig. D1).
- Regolare l’altezza delle gambe del tavolo, come mostra la Figura D2.
- Utilizzare il meccanismo di chiusura e chiudere i fermi per evitare che il tavolo si chiuda (vedere Fig. D3).
- Capovolgere il tavolo e posizionarlo su una superficie piana.

● **Regolazione dell’altezza del tavolo**

Il tavolo può essere impostato su 3 altezze.

- Per impostare l’altezza desiderata, lasciare che il meccanismo di bloccaggio si blocchi in posizione alla stessa altezza su tutte e quattro le gambe (vedere Fig. G).

● Uso degli sgabelli

- Togliere gli sgabelli dall'imballaggio e aprirli come mostra la Figura E.

● Chiusura del tavolo

- Per chiudere il tavolo, seguire a ritroso le istruzioni nella sezione "Apertura del tavolo".
- Mettere gli sgabelli nel tavolo e fissarli in posizione utilizzando le cinghie di bloccaggio (vedere Fig. F).
- Quindi piegare con attenzione il tavolo e fissarlo con i fermi.

● Pulizia e manutenzione

- Per la pulizia, utilizzare solo un panno leggermente umido.
- Per evitare la formazione di muffa, cattivi odori o scolorimenti, lasciare che tutte le parti si asciughino completamente prima di riporre il prodotto.

● Conservazione

- Conservare il prodotto in un luogo riparato ed asciutto. Riporre sempre il prodotto asciutto e pulito a temperatura ambiente.

● Smaltimento

L'imballaggio è composto da materiali ecologici che possono essere smaltiti presso i siti di raccolta locali per il riciclo. E' possibile informarsi circa le possibilità di smaltimento del prodotto usato presso l'amministrazione comunale o cittadina.

● Garanzia

Il prodotto è stato fabbricato accuratamente secondo severe direttive di qualità ed è stato controllato meticolosamente prima della consegna. In caso di difetti di materiale o fabbricazione l'acquirente può far valere diritti legali nei confronti del venditore. La nostra garanzia sotto riportata non costituisce alcun limite ai diritti legali dell'acquirente.

Questo prodotto è garantito per 3 anni con decorrenza dalla data di acquisto. La garanzia decorre dalla data d'acquisto. Conservare lo scontrino originale in un posto sicuro perché questo documento viene richiesto come prova dell'avvenuto acquisto.

Tutti i danni o difetti presenti già al momento dell'acquisto devono essere comunicati subito dopo l'apertura della confezione.

Se entro 3 anni dalla data di acquisto di questo prodotto si rileva un difetto di materiale o di fabbricazione, noi procederemo, a nostra discrezione, alla riparazione o sostituzione gratuita del prodotto o al rimborso del prezzo di acquisto. Un eventuale intervento in garanzia non prolunga né rinnova il periodo di garanzia stesso. Ciò vale anche per le parti sostituite e riparate.

Questa garanzia decade in caso di danneggiamento oppure uso o manutenzione impropri del prodotto.

La prestazione in garanzia vale per difetti del materiale o di fabbricazione. Questa garanzia non si estende a componenti del prodotto esposti a normale logorio, che possono pertanto essere considerati come componenti soggetti a usura (esempio capacità della batteria, calcificazione, lampade, pneumatici, filtri, spazzole...). La garanzia non si estende altresì a danni che si verificano su componenti delicati (esempio interruttori, batterie,

parti realizzate in vetro, schermi, accessori vari) nonché danni derivanti dal trasporto o altri incidenti.

● Gestione dei casi in garanzia

Per garantire un rapido disbrigo delle proprie pratiche, seguire le istruzioni seguenti:

Per ogni richiesta si prega di conservare lo scontrino e il codice dell'articolo (IAN 445266_2307) come prova d'acquisto.

Il numero d'articolo può essere dedotto dalla targhetta, da un'incisione, dal frontespizio delle istruzioni (in basso a sinistra) oppure dall'adesivo applicato sul retro o sul lato inferiore.

In caso di disfunzioni o avarie, contattare innanzitutto i partner di assistenza elencati di seguito telefonicamente oppure via e-mail.

Si può inviare il prodotto ritenuto difettoso all'indirizzo del centro di assistenza indicato con spedizione esente da affrancatura, completo del documento di acquisto (scontrino) e della descrizione del difetto, specificando anche quando tale difetto si è verificato.

● Assistenza

IT **Assistenza Italia**

Tel.: 800790789

E-Mail: owim@lidl.it

CH **Assistenza Svizzera**

Tel.: 0800562153

E-Mail: owim@lidl.ch