



**WC-Sitz mit integriertem Kindersitz und Absenkautomatik/
Toilet seat with integrated child seat and soft close/
Abattant WC avec réducteur intégré et système d'abaissement automatique**

DE WC-Sitz mit integriertem Kindersitz und Absenkautomatik
AT Montageanleitung
CH

GB Toilet seat with integrated child seat and soft close
IE Assembly instruction

FR Abattant WC avec réducteur intégré et système d'abaissement automatique
BE Instructions de montage

NL Toiletbril met geïntegreerd kinderzitje en met een automatisch daalmechanisme
BE Montagehandleiding

PL Deska sedesowa ze zintegrowaną deską dla dzieci i automatyką zamykającą
Instrukcja montażu

CZ WC sedátko s integrovaným dětským sedátkem a automatickým sklápěním
Montážní návod

SK WC doska so zabudovaným detským záchodovým sedadlom a automatickým sklápaním
Montážny návod

IAN339370_1910

8

OS

K&H Sanitary GmbH
Daimlerstr.45
D-50170 Kerpen
Tel.: 0049-2273-56680
Fax.:0049-2273-566825
E-Mail: service@kh-sanitary.de

IAN 339370_1910

Bitte halten Sie für alle Anfragen den Kassenbon und die Art.Nr. z.B. IAN 12345, als Nachweis für den Kauf bereit.

Produktbezeichnung: WC-Sitz mit integriertem Kindersitz und Absenkautomatik
KH Sanitär-Nr.: 404-9001

GB Safety instructions:

IE **Warning: Deficient assembly causes safety risks. Assembling by qualified personal is recommended.**

Care instructions:

Please do only clean with a duster or a damp cloth. Do not use any scouring agents!

Intended use:

The appliance is intended for household use.

Warranty and Service

The warranty period is three years and begins on the day of purchase. Please keep your receipt as proof of purchase.

However, if defects do occur during the warranty period, a defective fitting may be returned freight forward to the service address specified, provided that the service department is contacted in advance. You will then receive a new or repaired fitting free of charge.

After the warranty period has expired you may also send the defective fitting to the address specified for repair. Repairs made after the warranty period has expired are subject to payment.

Note: K&H Sanitary GmbH will replace defective fittings or supply the respective replacement parts free of charge within the warranty period. K&H Sanitary GmbH is unable to refund the purchase price for defective fittings.

This warranty does not limit your legal rights.

The warranty period will not be extended by repairs made under warranty. This applies also to replaced and exchanged parts. Complaints are often initiated by difficulties encountered during use. Many of these complaints can be resolved by telephone or email. Please contact the service address set up for you before filing a warranty claim for the shower hose with the manufacturer:

K&H Sanitary GmbH
Daimlerstr.45
D-50170 Kerpen
Tel.: 0049-2273-56680
Fax.:0049-2273-566825
E-Mail: service@kh-sanitary.de

IAN 339370_1910

Please have the receipt and item number, e.g. IAN 12345 ready as your proof of purchase when making an enquiry.

Product description: Toilet seat with integrated child seat and soft close
KH Sanitär no. 404-9001

FR Note de sécurité:

BE **Attention: En cas de montage incorrect, il y a risque pour la sécurité. Installation, recommandée par un personnel expérimentée.**

Note d'entretien:

Ne nettoyer qu'avec un chiffon à poussière ou un chiffon humide. Ne pas utiliser de produit à récurer!

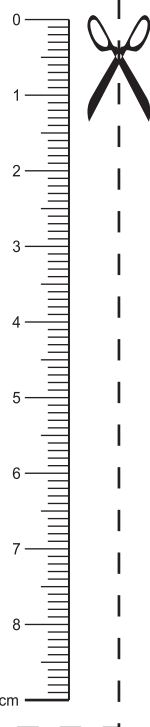

Sie benötigen:
You need:
Vous avez:
U hebt nodig:
Potrzebne są:
Potřebujete:
Potrebujete:

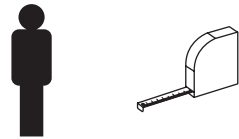

Beschläge/ Fittings/Ferrures pour meubles/
Hang- en sluitwerk/ okucia/ Kování/ Kovanie

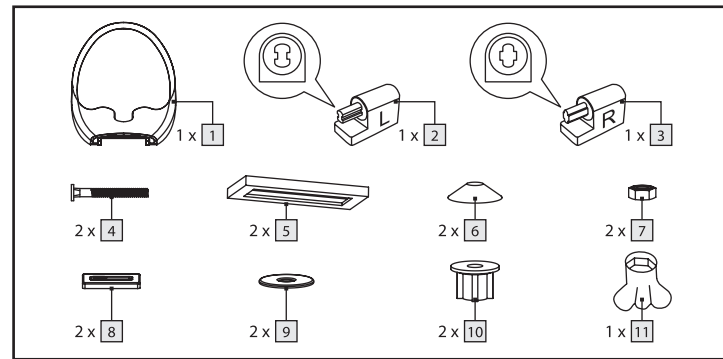

DE Sicherheitshinweis:

AT **Achtung: Bei mangelhafter Montage besteht Gefahr für die Sicherheit. Aufbau durch fachkundiges Personal empfohlen!**

CH **Pflegehinweis:**

Bitte nur mit einem Staubtuch oder einem feuchten Lappen reinigen. Keine scheuernden Putzmittel verwenden!

Bestimmungsgemäße Verwendung:

Produkt nutzbar für den privaten Wohnbereich.

Garantie und Service

Die Garantiezeit beträgt 3 Jahre und beginnt am Tag des Kaufs. Bitte bewahren Sie den Kassenbon als Nachweis für den Kauf auf.

Sollten sich dennoch während der Garantiezeit Mängel herausstellen, kann ein defekter WC-Sitz nach Kontaktaufnahme mit dem Servicedienst unfrei an die angegebene Serviceadresse gesandt werden. Sie erhalten dann einen neuen oder einen reparierten WC-Sitz kostenlos zurück.

Nach Ablauf der Garantiezeit haben Sie ebenfalls die Möglichkeit, den defekten WC-Sitz zwecks Reparatur an die angegebene Adresse zu senden. Nach Ablauf der Garantiezeit anfallende Reparaturen sind kostenpflichtig.

Hinweis: K&H Sanitary GmbH ersetzt innerhalb der Garantiezeit einen defekten WC-Sitz kostenfrei, oder stellt entsprechende Ersatzteile zur Verfügung. Eine finanzielle Rückerstattung des Kaufpreises eines defekten WC-Sitzes ist seitens K&H Sanitary GmbH nicht möglich.

Ihre gesetzlichen Rechte werden durch diese Garantie nicht eingeschränkt.

Die Garantiezeit wird durch die Gewährleistung nicht verlängert. Das gilt auch für ersetzte und ausgetauschte Teile. In vielen Fällen liegt der Grund für Reklamationen in Bedienungsfehlern.

Diese könnten ohne Weiteres telefonisch oder per E-Mail behoben werden. Bitte wenden Sie sich an die für Sie eingerichtete Servicestelle, bevor Sie den WC-Sitz beim Hersteller reklamieren:

Utilisation selon destination:

Produit utilisable pour le domaine de séjour privé.

Garantie et service après-vente:

Article L217-16 du Code de la consommation

Lorsque l'acheteur demande au vendeur, pendant le cours de la garantie commerciale qui lui a été consentie lors de l'acquisition ou de la réparation d'un bien meuble, une remise en état couverte par la garantie, toute période d'immobilisation d'au moins sept jours vient s'ajouter à la durée de la garantie qui restait à courir. Cette période court à compter de la demande d'intervention de l'acheteur ou de la mise à disposition pour réparation du bien en cause, si cette mise à disposition est postérieure à la demande d'intervention.

Indépendamment de la garantie commerciale souscrite, le vendeur reste tenu des défauts de conformité du bien et des vices rédhibitoires dans les conditions prévues aux articles L217-4 à L217-13 du Code de la consommation et aux articles 1641 à 1648 et 2232 du Code Civil.

Article L217-4 du Code de la consommation

Le vendeur livre un bien conforme au contrat et répond des défauts de conformité existant lors de la délivrance.

Il répond également des défauts de conformité résultant de l'emballage, des instructions de montage ou de l'installation lorsque celle-ci a été mise à sa charge par le contrat ou a été réalisée sous sa responsabilité.

Article L217-5 du Code de la consommation

Le bien est conforme au contrat :

1° S'il est propre à l'usage habituellement attendu d'un bien semblable et, le cas échéant :

- s'il correspond à la description donnée par le vendeur et posséder les qualités que celui-ci a présentées à l'acheteur sous forme d'échantillon ou de modèle ;

- s'il présente les qualités qu'un acheteur peut légitimement attendre eu égard aux déclarations publiques faites par le vendeur, par le producteur ou par son représentant, notamment dans la publicité ou l'étiquetage ;

2° Ou s'il présente les caractéristiques définies d'un commun accord par les parties ou être propre à tout usage spécial recherché par l'acheteur, porté à la connaissance du vendeur et que ce dernier a accepté.

Article L217-12 du Code de la consommation

L'action résultant du défaut de conformité se prescrit par deux ans à compter de la délivrance du bien.

Article 1641 du Code civil

Le vendeur est tenu de la garantie à raison des défauts cachés de la chose vendue qui la rendent impropre à l'usage auquel on la destine, ou qui diminuent tellement cet usage que l'acheteur ne l'aurait pas acquise, ou n'en aurait donné qu'un moindre prix, s'il les avait connus.

Article 1648 1er alinéa du Code civil

L'action résultant des vices rédhibitoires doit être intentée par l'acquéreur dans un délai de deux ans à compter de la découverte du vice.

La durée de la garantie est de 3 ans à compter de la date d'achat. Veuillez garder le ticket de caisse comme preuve de votre achat.

Pendant la durée de validité de la garantie, tout abattant WC défectueux peut, après prise de contact avec le service après-vente, être envoyé en port dû à l'adresse indiquée. Vous recevrez gratuitement en retour un abattant WC neuf ou réparé.

Après expiration de la garantie, vous avez également la possibilité d'envoyer l'abattant WC défectueux à l'adresse indiquée à fins de réparation. Vous devrez prendre en charge les coûts de réparation survenant après la période de garantie.

Remarque : la K&H Sanitary GmbH remplace gratuitement tout abattant WC défectueux ou met à votre disposition les pièces de rechange correspondantes pendant la période de garantie. La K&H Sanitary GmbH décline le remboursement du prix d'achat d'un abattant WC défectueux.

Cette garantie ne constitue pas une restriction de vos droits légaux.

La durée de garantie n'est aucunement prolongée ou renouvelée par une prestation de garantie. Cette disposition s'applique également aux pièces remplacées ou échangées.

Dans de nombreux cas, le motif des réclamations est dû à des erreurs de manipulation. Celles-

ci peuvent aisément être réglées par téléphone ou par e-mail. Avant de déposer une réclamation auprès du fabricant, veuillez contacter notre service SAV :

K&H Sanitary GmbH
Daimlerstr. 45
D-50170 Kerpen
Tel.: 0049-2273-56680
Fax.: 0049-2273-566825
E-Mail: service@kh-sanitary.de

IAN 339370_1910

Veuillez conserver pour toute demande ultérieure le ticket de caisse et le numéro de modèle de l'article, p. ex. IAN 12345, comme preuve d'achat.

Désignation du produit : Abattant WC

N° KH-Sanitär: 404-9001

Veiligheidsinstructie:

Let op: Bij een foutieve installatie bestaat er gevaar voor de veiligheid. Montage door gekwalificeerd personeel aanbevolen!

Verzorgingsinstructie:

Alleen reinigen met een doek of een vochtige doek. Gebruik geen schuurmiddel voor het reinigen!

Beoogd gebruik:

Het product kan voor privé-woonruimten worden gebruikt.

Garantie en service:

De garantieperiode bedraagt 3 jaar en begint op de dag van aankoop. Bewaar de kassabon als bewijs voor uw aankoop.

Mocht u desalniettemin tijdens de garantieperiode een defect vaststellen, kan een defect toiletdeksel, nadat u contact hebt opgenomen met de klantenservice, ongefrankeerd aan het aangegeven serviceadres worden opgestuurd. U ontvangt dan gratis een nieuw of een gerepareerd toiletdeksel.

Na afloop van de garantieperiode hebt u eveneens de mogelijkheid om de defecte mengkraan voor reparaties naar het aangegeven adres op te sturen. Na verstrijken van de garantieperiode moeten alle voorkomende reparaties vergoed worden.

Opmerking: K&H Sanitary GmbH vervangt binnen de garantie periode gratis het defecte toiletdeksel of stelt dienovereenkomstige reserve-onderdelen ter beschikking. Een financiële restitutie van de koopprijs van het defecte toiletdeksel door K&H Sanitary GmbH is niet mogelijk.

Uw wettelijke rechten worden door deze garantie niet beperkt.

De garantieperiode wordt niet verlengd door de garantie. Dat geldt ook voor vervangen en uitgewisselde onderdelen. In veel gevallen is een onjuist gebruik de reden voor klachten. Deze konden zondermeer telefonisch of via e-mail worden verholpen. Neem voor u een klacht bij de fabrikant indient eerst contact op met het voor u ingerichte servicepunt:

K&H Sanitary GmbH
Daimlerstr. 45
D-50170 Kerpen
Tel.: 0049-2273-56680
Fax : 0049-2273-566825
E-mail: service@kh-sanitary.de

IAN 339370_1910

Houd voor alle aanvragen de kassabon en het art. nr. bijv. IAN 12345 als bewijs voor de aankoop binnen handbereik.

Productomschrijving: Toiletdeksel

KH Sanitär-nr. 404-9001

Wskazówka dotycząca bezpieczeństwa:

Uwaga: w razie nieprawidłowego montażu istnieje zagrożenie dla bezpieczeństwa. Montaż

powinien być wykonywany przez fachowy personel!

Wskazówka dotycząca pielęgnacji:

czyścić tylko ściereczką do kurzu lub wilgotną szmatką. Nie stosować środków czyszczących do szorowania!

Użytkowanie zgodne z przeznaczeniem:

produkt przewidziany do użytku tylko w prywatnym obszarze mieszkalnym.

Gwarancja i serwis

Okres gwarancji wynosi 3 lata i rozpoczyna się w dniu zakupu. Jako dowód zakupu należy zachować paragon.

Jeżeli w okresie gwarancji stwierdzone zostaną wady, można odpłatnie przesłać uszkodzoną deskę sedesową po skontaktowaniu się z serwisem na podany adres serwisu. Otrzymacie Państwo bezpłatnie nową lub naprawioną deskę sedesową.

Po upływie okresu gwarancji także macie Państwo możliwość odesłania uszkodzonej deski sedesowej na podany adres, w celu jej naprawy. Naprawy wykonywane po upływie okresu gwarancji są płatne.

Wskazówka: Firma K&H Sanitary GmbH wymienia w okresie gwarancji bezpłatnie uszkodzoną deskę sedesową lub udostępnia stosowne części zamienne. Zwrot kwoty zakupu za uszkodzoną deskę sedesową przez firmę K&H Sanitary GmbH jest niemożliwy.

Państwa prawa ustawowe nie zostają ograniczone przez niniejszą gwarancję.

Okres gwarancji nie zostaje wydłużony na skutek skorzystania ze świadczenia gwarancyjnego. Dotyczy to także wymienionych części. W wielu przypadkach przyczyną reklamacji są błędy w obsłudze.

Można je bezproblemowo usunąć po konsultacji telefonicznej lub mailowej. Przed zgłaszaniem reklamacji producentowi zalecamy skontaktowanie się z upoważnionym serwisem:

K&H Sanitary GmbH
Daimlerstr. 45
D-50170 Kerpen
Tel.: 0049-2273-56680
Faks: 0049-2273-566825
e-mail: service@kh-sanitary.de

IAN 339370_1910

W przypadku jakichkolwiek wątpliwości konieczne będzie przedłożenie paragonu i podanie numeru artykułu np. IAN 12345 jako dowodu zakupu produktu.

Określenie produktu: deska sedesowa ze zintegrowaną deską dla dzieci i automatyką zamykającą.

Nr sanitarny KH: 404-9001

Bezpečnostní upozornění:

Pozor: V případě nesprávné montáže vzniká nebezpečí ohrožení bezpečnosti. Doporučujeme, aby montáž provedl odborník!

Upozornění k péči:

Čistěte prosím jen prachovkou nebo vlhkým hadříkem. Nepoužívejte žádné drsné čisticí prostředky!

Stanovené použití:

Výrobek je určen k používání v domácnosti.

Záruka a servis:

Záruční lhůta činí 3 let a začíná plynout dnem nákupu. Jako doklad o koupi si prosím uschovejte příslušný pokladniční doklad.

Pokud se během trvání záruční lhůty přesto vyskytnou závady, můžete vadné záchodové prkénko po předchozím kontaktování servisního střediska a po zaplacení poštovného odeslat na uvedenou servisní adresu. Poté obdržíte nové nebo opravené záchodové prkénko bezplatně zpět.

Po vypršení záruční lhůty máte také možnost vadné záchodové prkénko odeslat k opravě na uvedenou adresu. Po uplynutí záruční lhůty jsou případné opravy zpoplatněné.

Upozornění: Firma K&H Sanitary GmbH během trvání záruční lhůty zdarma vymění vadné záchodové prkénko, nebo poskytne příslušné náhradní díly. Finanční úhrada kupní ceny za vadné záchodové prkénko není ze strany firmy K&H Sanitary GmbH možná.

Tato záruka nijak neomezuje vaše zákonná práva.

Garance neprodlužuje záruční lhůtu. Platí to rovněž pro nahrazené a vyměněné díly. V mnoha případech spočívá důvod reklamacie v chybné obsluze. Takové chyby lze bez problémů napravit telefonicky nebo e-mailem. Ještě předtím, než záchodové prkénko reklamujete u výrobce, se obraťte na příslušné zřízené servisní středisko:

K&H Sanitary GmbH
Daimlerstr. 45
D-50170 Kerpen
Tel.: 0049-2273-56680
Fax: 0049-2273-566825
E-mail: service@kh-sanitary.de

IAN 339370_1910

Při každém dotazu si připravte pokladniční doklad a č. zboží, např. IAN 12345, jako doklad o koupi.

Název výrobku: Záchodové prkénko

č. KH Sanitär 404-9001

Bezpečnostné upozornenie:

Pozor: Pri nesprávnej montáži je ohrozená bezpečnosť. Odporúča sa montáž odborným pracovníkom!

Návod na starostlivosť:

Čistite prosím iba prachovkou, alebo vlhkou handrou. Nepoužívajte žiadne čistiace prostriedky na drhnutie!

Správne použitie:

Produkt používajte v privátnych obytných priestoroch.

Záruka a servis:

Záručná doba činí 3 rokov a začína plynúť dňom kúpy. Ako doklad o zakúpení si prosím uschovajte pokladničný blok.

Ak sa počas trvania záručnej doby predsa vyskytnú chyby, môžete po predchádzajúcom kontaktovaní servisného strediska defektnú WC dosku po zaplacení poštovného odoslať na uvedenú servisnú adresu. Potom poštou dostanete zadarmo novú alebo opravenú WC dosku.

Po vypršení záručnej doby máte taktiež možnosť defektnú WC dosku zaslať na opravu na uvedenú adresu. Po uplynutí záručnej doby sú však všetky opravy zpoplatnené.

Upozornenie: Firma K&H Sanitary GmbH vymieňa defektnú WC dosku počas trvania záručnej doby bezplatne alebo poskytne príslušné náhradné diely. Firma K&H Sanitary GmbH nikdy neposkytuje finančnú úhradu kúpnej ceny za defektnú WC dosku.

Táto záruka nijak neobmedzí Vaše zákonné práva.

Čas garancie nie je predĺžený poskytnutím záruky. Platí to aj pre nahrazené a vymenené diely. V mnohých prípadoch je príčinou reklamácie chyba pri obsluhu. Takéto chyby sa dajú bez problémov odstrániť telefonicky alebo e-mailom. Ešte predtým, ako WC dosku reklamujete u výrobcu, sa prosím obráťte na servisné stredisko, ktoré je pre Vás určené a zriadené:

K&H Sanitary GmbH
Daimlerstr. 45
D-50170 Kerpen
Tel.: 0049-2273-56680
Fax: 0049-2273-566825
E-mail: service@kh-sanitary.de

IAN 339370_1910

Pri všetkých otázkach a žiadostiach majte vždy pripravený pokladničný blok a číslo tovaru, napr. IAN 12345, ako doklad o kúpe.

Názov výrobku: WC doska

Č. tovaru KH Sanitär 404-9001

