

LED-PENDELLEUCHTE / SMART LED PENDANT LAMP / SUSPENSION À LED

DE AT CH

LED-PENDELLEUCHTE

Montage-, Bedienungs- und Sicherheitshinweise

FR BE

SUSPENSION À LED

Instructions de montage, d'utilisation et consignes de sécurité

PL

LAMPA WISZĄCA LED

Wskazówki montażu, obsługi i bezpieczeństwa

SK

LED ZÁVEŠNÉ SVIETIDLO

Pokyny pre montáž, obsluhu a bezpečnostné pokyny

DK

LED-PENDELLAMPE

Monterings-, betjenings- og sikkerhedshenvisninger

GB IE

SMART LED PENDANT LAMP

Assembly, operating and safety instructions

NL BE

LED-PENDELLAMP

Montage-, bedienings- en veiligheidsinstructies

CZ

ZÁVĚSNÉ LED SVÍTIDLO

Pokyny k montáži, obsluze a bezpečnostní pokyny

ES

LÁMPARA LED COLGANTE

Instrucciones de montaje, de uso y de seguridad

IAN 365261_2101

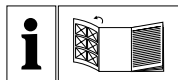

DE AT CH

Klappen Sie vor dem Lesen die Seite mit den Abbildungen aus und machen Sie sich anschließend mit allen Funktionen des Gerätes vertraut.

GB IE

Before reading, unfold the page containing the illustrations and familiarise yourself with all functions of the device.

FR BE

Avant de lire le mode d'emploi, ouvrez la page contenant les illustrations et familiarisez-vous ensuite avec toutes les fonctions de l'appareil.

NL BE

Vouw vóór het lezen de pagina met de afbeeldingen open en maak u vertrouwd met alle functies van het apparaat.

PL

Przed przeczytaniem proszę rozłożyć stronę z ilustracjami, a następnie proszę zapoznać się z wszystkimi funkcjami urządzenia.

CZ

Před čtením si otevřete stranu s obrázky a potom se seznámte se všemi funkcemi přístroje.

SK

Pred čítaním si odklopte stranu s obrázkami a potom sa oboznámte so všetkými funkciami prístroja.

ES

Antes de empezar a leer abra la página que contiene las imágenes y, en seguida, familiarícese con todas las funciones del dispositivo.

DK

Før du læser, vend siden med billeder frem og bliv bekendt med alle apparatets funktioner.

DE / AT / CH	Montage-, Bedienungs- und Sicherheitshinweise	Seite	5
GB / IE	Assembly, operating and safety instructions	Page	13
FR / BE	Instructions de montage, d'utilisation et consignes de sécurité	Page	21
NL / BE	Montage-, bedienings- en veiligheidsinstructies	Pagina	31
PL	Wskazówki montażu, obsługi i bezpieczeństwa	Strona	39
CZ	Pokyny k montáži, obsluze a bezpečnostní pokyny	Strana	47
SK	Pokyny pre montáž, obsluhu a bezpečnostné pokyny	Strana	55
ES	Instrucciones de montaje, de uso y de seguridad	Página	63
DK	Monterings-, betjenings- og sikkerhedshenvisninger	Side	73

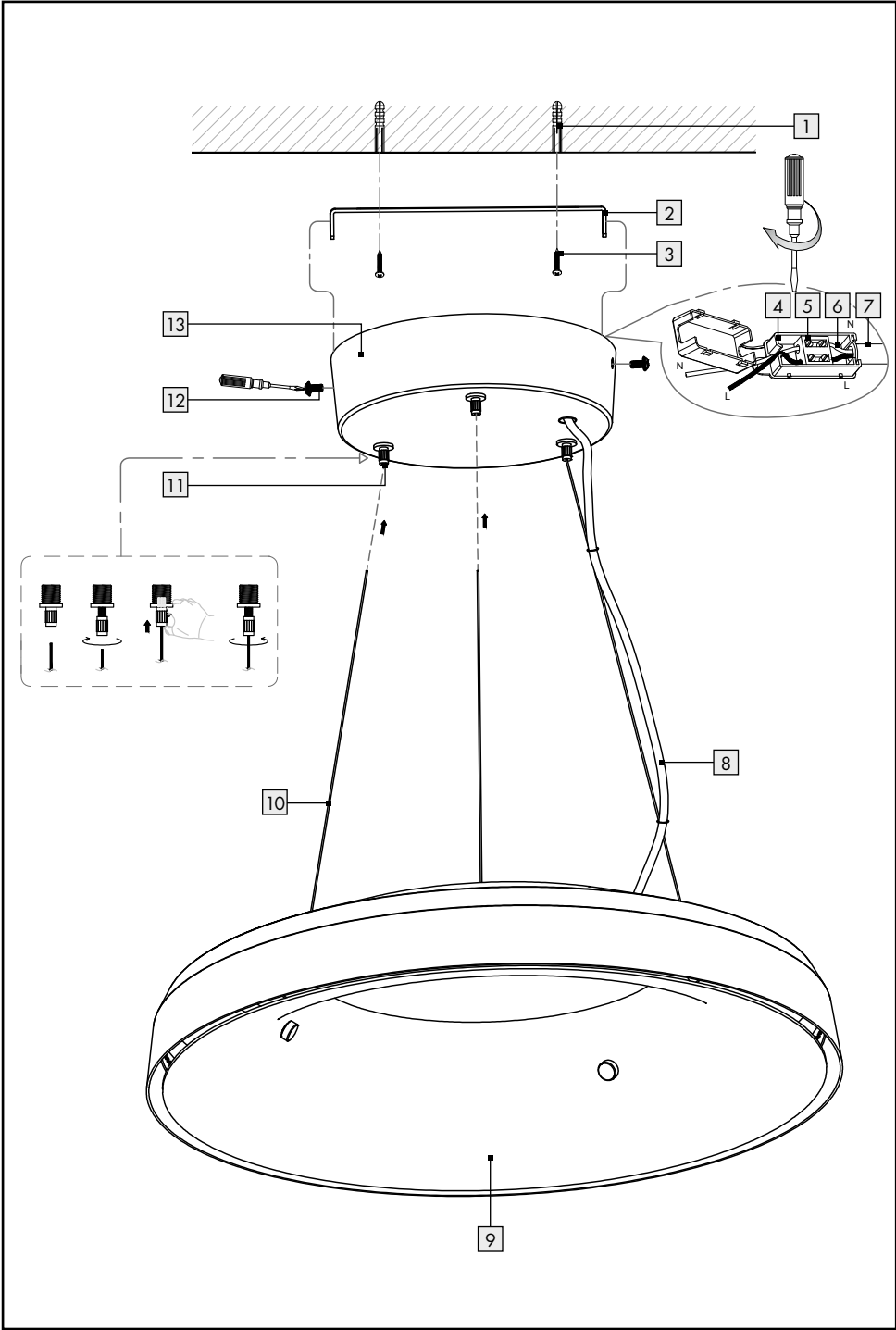

BRILONER LEUCHTEN GMBH & CO. KG

Im Kissen 2
59929 Brilon
GERMANY

Stand der Informationen · Last Information
Update · Version des informations · Stand
van de informatie · Stan informacj · Stav
informací · Stav informácií · Estado de las
informaciones · Tilstand af information: 06/2021
Ident.-No.: 14149005L/14149006L062021-8

IAN 365261_2101

