

crivit®

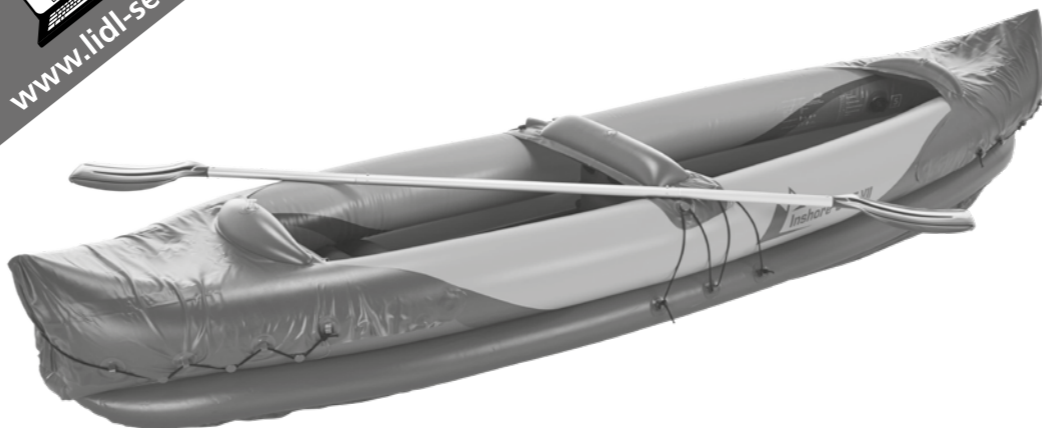

2-PERSONEN-KAJAK 2-PERSON KAYAK KAYAK 2 PLACES

DE AT CH

2-PERSONEN-KAJAK

Gebrauchsanweisung

FR BE

KAYAK 2 PLACES

Notice d'utilisation

PL

KAJAK DWUOSOBOWY

Instrukcja użytkowania

SK

2-MIESTNY KAJAK

Návod na obsluhu

GB IE

2-PERSON KAYAK

Instructions for use

NL BE

2-PERSOONS KAJAK

Gebruiksaanwijzing

CZ

NAFUKOVACÍ KAJAK

Návod k obsluze

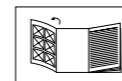

DE AT CH

Klappen Sie vor dem Lesen die Seite mit den Abbildungen aus und machen Sie sich anschließend mit allen Funktionen des Artikels vertraut.

GB IE

Before reading, fold out the illustration page and get to know all of the functions of your unit.

FR BE

Dépliez la page avec les illustrations avant la lecture et informez-vous ensuite au sujet des fonctions de l'appareil.

NL BE

Klap voor het lezen de pagina met de afbeeldingen open en maak u vervolgens vertrouwd met alle functies van het apparaat.

PL

Przed przeczytaniem należy rozłożyć bok z ilustracjami a następnie zapoznać się ze wszystkimi funkcjami urządzenia.

CZ

Před čtením si nejdříve vyklopte stránku s obrázky a seznámte se se všemi funkcemi přístroje.

SK

Skôr než začnete návod čítať, si ho otvorte na strane s obrázkami a oboznámte sa so všetkými funkciami prístroja.

DE/AT/CH	Gebrauchs- und Sicherheitshinweise	Seite	10
GB/IE	Instructions and Safety Notice	Page	17
FR/BE	Instructions d'utilisation et de sécurité	Page	23
NL/BE	Gebruiksaanwijzingen en veiligheidsinstructies	Pagina	30
PL	Wskazówki bezpieczeństwa i obsługi	Strona	37
CZ	Pokyny k používání a bezpečnostní upozornění	Stránky	44
SK	Pokyny na obsluhu a bezpečnostné pokyny	Stranu	50

DELTA-SPORT HANDELSKONTOR GMBH

Wragekamp 6 • DE-22397 Hamburg
GERMANY

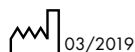

03/2019

Model Ident. No.: Inshore 335 VII

02.07.2019 / PM 3:35

IAN 311071

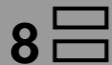

IAN 311071

DE AT CH GB IE FR
BE NL PL CZ SK

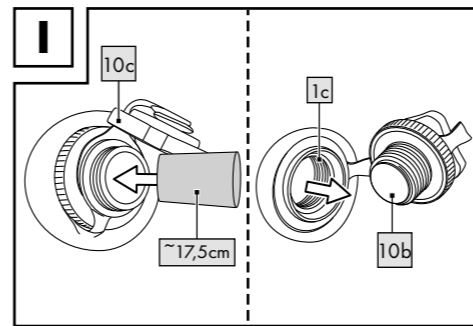
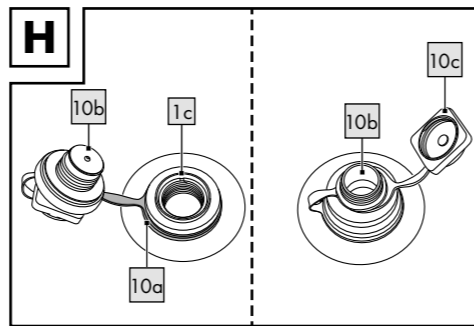
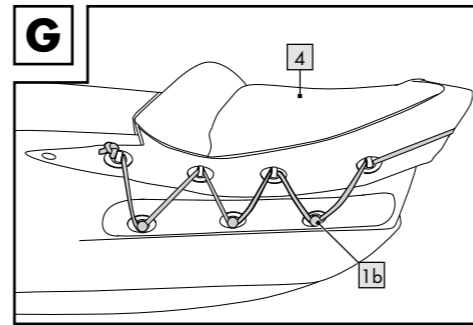
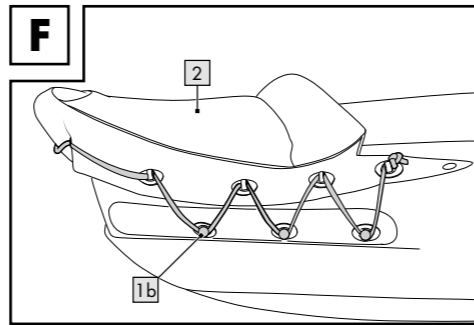
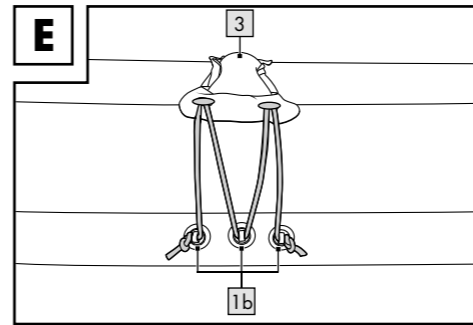
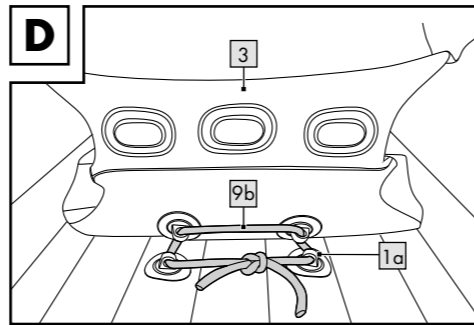
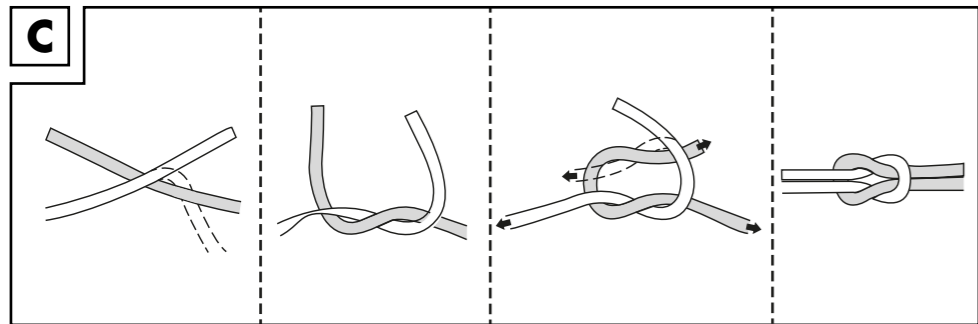
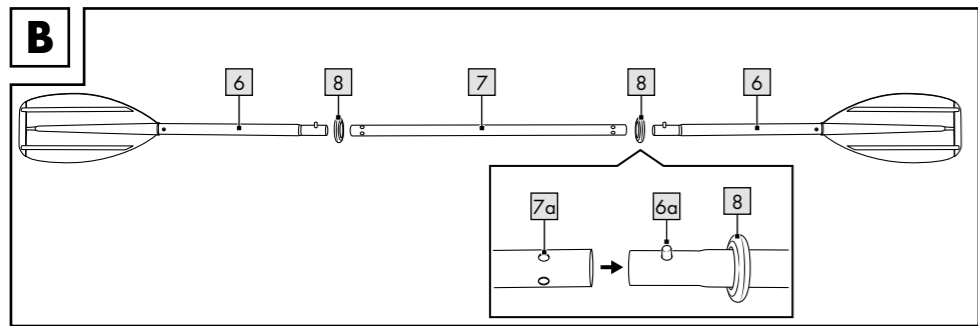
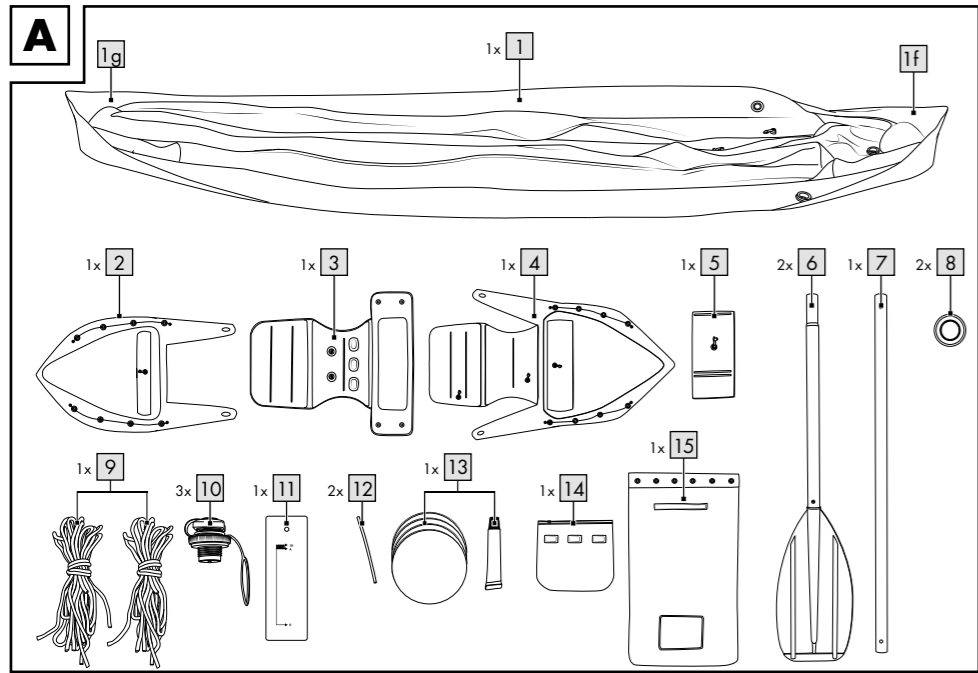

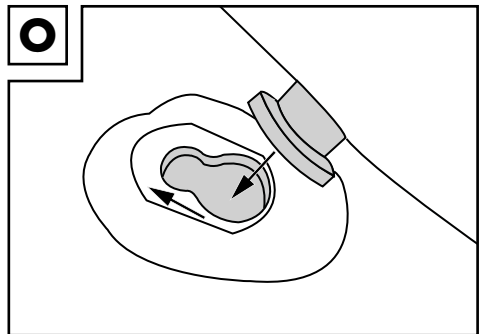
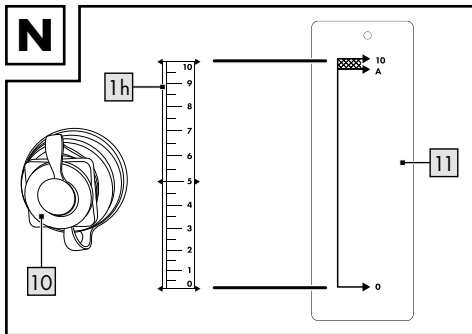
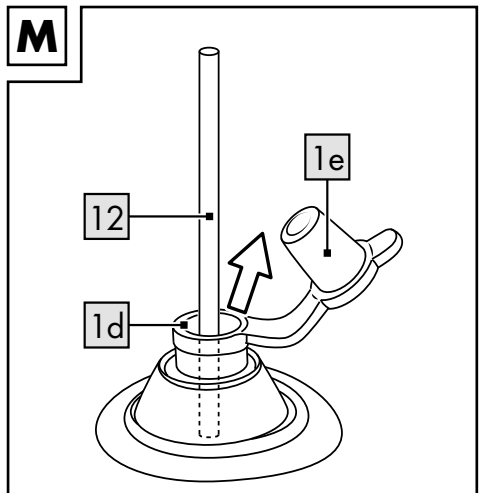
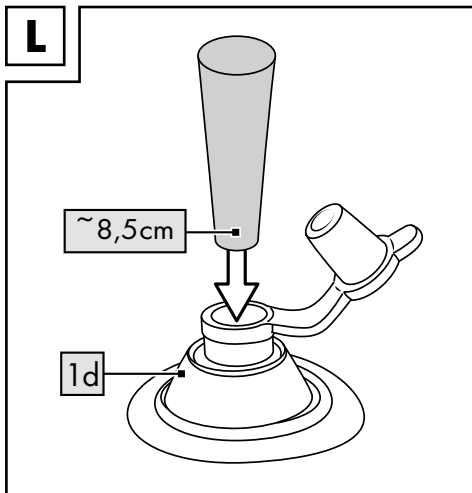
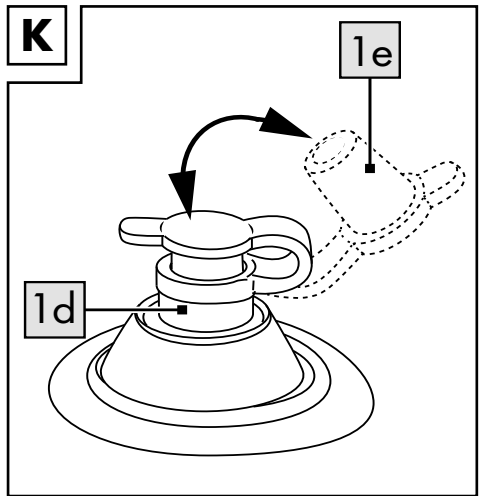
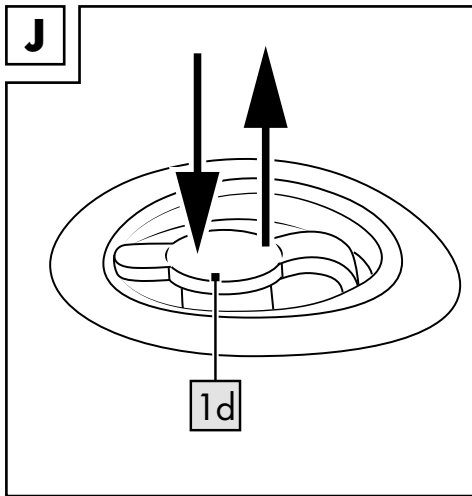

DE AT CH

Lieferumfang	10
Technische Daten	10
Verwendete Symbole	10
Bestimmungsgemäße Verwendung	10
Sicherheitshinweise	10 - 12
Lebensgefahr	10
Verletzungsgefahr	10 - 11
Vermeidung von Sachschäden	11 - 12
Aufbau	12 - 13
Montage des 2-Wege-Schraubventils	12
Aufpumpen	12
Befüllen der Luftkammern	12 - 13
Kontrolle des Betriebsdrucks	13
Zubehör anbringen	13 - 14
Vorderen Sitz befestigen	13
Bugspritzschutz befestigen	14
Heckspritzschutz mit Sitz befestigen	14
Dreieckskissen	14
Montage des Doppelpaddels	14
Seesack	14
Aufbewahrungstasche	14
Abbau des Kajaks	14 - 15
Entlüften	14 - 15
Doppelpaddel demontieren	15
Transport	15
Lagerung, Reinigung	15
Reparaturen	15
Hinweise zur Entsorgung	15
Hinweise zur Garantie und Serviceabwicklung	16

GB IE

Scope of delivery	17
Technical data	17
Symbols used	17
Intended use	17
Safety instructions	17 - 18
Danger to life	17
Risk of injury	17 - 18
Avoiding material damage	18
Assembly	19 - 20
Assembling the 2-way screw-on valve	19
Inflation	19
Filling the air chambers	19 - 20
Checking the operating pressure.....	20
Attachment of accessories	20 - 21
Securing the front seat.....	20
Attaching the bowsprit guard Attaching the stern splash guard with seat ...	20
Triangular cushion.....	20
Assembling the double-bladed paddle	21
Duffel bag	21
Storage bag	21
Disassembling the kayak	21
Deflating Disassembling the double-bladed paddles ...	21
Transport	21
Storage, cleaning	21
Repairs	21 - 22
Information on disposal	22
Notes on the guarantee and service handling	22

Entspricht der ISO 6185-1, Kategorie III, Typ B

Corresponds to ISO 6185-1, category III, Type B

FR BE

Contenu de la livraison	23
Données techniques	23
Symboles utilisés	23
Utilisation conforme	23
Consignes de sécurité	23 - 25
Danger de mort	23
Risque de blessure	23 - 24
Éviter les dégâts matériels	24 - 25
Montage	25 - 26
Montage de la valve à vis à deux voies	25
Gonflage	25
Remplissage des chambres à air	25 - 26
Contrôle de la pression de service	26
Fixation des accessoires	26 - 27
Fixation du siège avant	26
Fixation du capot de protection de proue	26 - 27
Fixation du capot de protection de poupe avec le siège	27
Coussin triangulaire	27
Montage de la pagaie double	27
Sac marin	27
Sac de rangement	27
Démontage du kayak	27 - 28
Dégonflage	27
Démontage de la pagaie double	28
Transport	28
Stockage, nettoyage	28
Réparations	28
Remarques relatives à la mise au rebut	28
Indications concernant la garantie et le service après-vente	28 - 29

NL BE

In het leveringspakket inbegrepen	30
Technische gegevens	30
Gebruikte symbolen	30
Voorgescreven gebruik	30
Veiligheidsinstructies	30 - 31
Levensgevaar	30
Gevaar voor blessures	30 - 31
Preventie van materiële schade	31
Montage	32 - 33
Montage van het 2-weg schroefventiel	32
Oppompen	32
Vullen van de luchtkamers	32 - 33
Controle van de bedrijfsdruk	33
Accessoires aanbrengen	33 - 34
Voorste stoel bevestigen	33
Spatbescherming voor de boeg bevestigen	34
Spatbescherming voor het achterstevan met stoel bevestigen	34
Driehoekig kussen	34
Montage van de dubbele peddel	34
Plunjezak	34
Bewaartas	34
Demontage van de kajak	34 - 35
Ontluchten	34 - 35
Dubbele peddel demonteren	35
Transport	35
Opslag, reiniging	35
Reparaties	35
Aanwijzingen voor afvoer	35
Opmerkingen over garantie en serviceafhandeling	36

PL	
Zakres dostawy	37
Dane techniczne.....	37
Zastosowane symbole	37
Zastosowanie zgodne z przeznaczeniem	37
Wskazówki bezpieczeństwa	37 - 38
Zagrożenie dla życia	37
Ryzyko obrażeń	37 - 38
Unikanie szkód materialnych	39
Montaż	39 - 40
Montaż dwudrożnego zaworu	
śrubowego.....	39
Pompowanie	39 - 40
Napełnianie komór powietrznych	40
Kontrola ciśnienia roboczego	40
Montaż akcesoriów	41 - 42
Mocowanie siedziska przedniego	41
Mocowanie osłony rozpryskowej	
dziobu	41
Mocowanie osłony rozpryskowej	
z siedziskiem	41
Poduszka trójkątna	41
Montaż wiosła dwupiórego	41
Worek marynarski	41
Torba do przechowywania	42
Demontaż kajaka	42
Wypuszczanie powietrza	42
Demontaż wiosła dwupiórego	42
Transport	42
Przechowywanie, czyszczenie	42
Naprawy	42 - 43
Wskazówki dotyczące utylizacji	43
Wskazówki dotyczące gwarancji i	
obsługi serwisowej	43

CZ	
Rozsah dodávky	44
Technická data	44
Použité symboly	44
Použití ke stanovenému účelu	44
Bezpečnostní pokyny	44 - 45
Ohrožení života	44
Nebezpečí úrazu	44 - 45
Vyloučení věcných škod	45
Sestavení	46 - 47
Montáž 2cestného šroubového ventilu	46
Pumpování	46
Plnění vzduchových komor	46 - 47
Kontrola provozního tlaku	47
Umístění příslušenství	47 - 48
Upevnění přední sedačky	47
Upevnění ochrany proti ostříku přídě	47
Upevnění ochrany proti ostříku zádě se	
sedačkou	47 - 48
Trojúhelníkový polštář	48
Montáž dvojitého pádla	48
Lodní pytel	48
Ukládací vak	48
Rozebrání kajaku	48
Vypuštění	48
Demontáž dvojitého pádla	48
Transport	48
Ukládání, čištění	48
Opravy	49
Pokyny pro likvidaci	49
Pokyny pro záruku a	
provádění servisu.....	49

SK	
Obsah balenia.....	50
Technické údaje	50
Použitie symboly.....	50
Použitie podľa určenia.....	50
Bezpečnostné pokyny	50 - 51
Nebezpečenstvo života	50
Nebezpečenstvo poranenia	50 - 51
Zabránenie vecným škodám	51
Montáž.....	52 - 53
Montáž dvojcestného ventilu	52
Nahustenie	52
Plnenie vzduchových komôr	52 - 53
Kontrola prevádzkového tlaku	53
Umiestnenie príslušenstva	53 - 54
Pripevnenie predného sedadla	53
Pripevnenie čelnej zásterky.....	53
Pripevnenie zásterky na korme so sedadlom	53 - 54
Trojuholníkový vankúš	54
Montáž dvojitého pádla	54
Námornický vak	54
Taška na odkladanie	54
Demontáž kajaku	54
Odvzdušnenie	54
Demontáž dvojitého pádla	54
Transport	54
Skladovanie, čistenie.....	54 - 55
Opravy	55
Pokyny pre likvidáciu.....	55
Pokyny pre záruku a priebeh servisu	55

Herzlichen Glückwunsch!

Mit Ihrem Kauf haben Sie sich für einen hochwertigen Artikel entschieden. Machen Sie sich vor der ersten Verwendung mit dem Artikel vertraut.

 **Lesen Sie hierzu aufmerksam die nachfolgende Gebrauchsanweisung.**

Benutzen Sie den Artikel nur wie beschrieben und für die angegebenen Einsatzbereiche. Bewahren Sie diese Gebrauchsanweisung gut auf. Händigen Sie alle Unterlagen bei Weitergabe des Artikels an Dritte ebenfalls mit aus. Sie enthält wichtige Einzelheiten zum Artikel, dessen Aufbau, Betrieb und Pflege sowie Sicherheitsregeln. Da Wassersport immer Risiken birgt, verhindern genaue Kenntnisse über den Artikel eventuelle Personenschäden oder sogar Todesfälle.

Lieferumfang (Abb. A)

- 1 x Kajak (1)
- 1 x Bugspritzschutz (2)
- 1 x vorderer Sitz (3)
- 1 x Heckspritzschutz mit Sitz (4)
- 1 x Dreieckskissen / Fußstütze (5)
- 2 x Doppelpaddel (6)
- 1 x Mittelstück (7)
- 2 x Tropfring (8)
- 1 x Kordel-Set (9)
 - 1 x 200 cm (9a)
 - 1 x 80 cm (9b)
- 3 x 2-Wege-Schraubventil (10)
- 1 x Kontroll-Lineal (11)
- 2 x Entlüftungsröhrchen (12)
- 1 x Reparatur-Set (13)
- 1 x Aufbewahrungstasche (14)
- 1 x Seesack (15)
- 1 x Gebrauchsanweisung

Technische Daten

Maße (luftbefüllt):

Kajak: ca. 310 x 91 x 47 cm (L x B x H)

Doppelpaddel: Länge: ca. 220 cm

Gewicht ohne Zubehör: ca. 7 kg

Zulässiger Betriebsdruck: ca. 0,05 bar
(0,73 psi)



Herstellungsdatum (Monat/Jahr):
03/2019



Maximale Belastung

Verwendete Symbole



WARNUNG!

Beachten Sie die am Produkt angebrachten Symbole, bevor Sie den Artikel verwenden.



Kennzeichnung am Kajak



= 2



= 0

zulässige Personenanzahl:
2 Erwachsene / 0 Kinder



zulässige Nutzlast: 160 kg
(352,73 lbs.)



Zulässiger Betriebsdruck

Bestimmungsgemäße Verwendung

Dieser Artikel wurde für den privaten Gebrauch entwickelt. Einsatzbereich: Geschützte Uferzonen bis 300 m – für Fahrten in geschützten, küstennahen Gewässern, kleinen Buchten, auf kleinen Seen, schmalen Flüssen und Kanälen. Nicht benutzen bei einer Windstärke größer als 4 und / oder bei einer Wellenhöhe größer als 0,5 m.

Sicherheitshinweise



Lebensgefahr!

- Lassen Sie Kinder niemals unbeaufsichtigt mit dem Verpackungsmaterial. Es besteht Erstickungsgefahr.
- Lassen Sie Kinder nie unbeaufsichtigt mit dem Artikel spielen.



Verletzungsgefahr!

Achtung bei ablandigem Wind!

Achtung bei ablandiger Strömung!

- **Beachten Sie, dass Personen und Ladung immer gleichmäßig im Kajak verteilt werden, da ansonsten Kentergefahr besteht.**

- Beachten Sie die Angaben auf dem Typenschild, die zulässige Nutzlast und Personen- zahl sowie den Warnhinweis.
- Halten Sie sich stets an die örtlichen Schiff- fahrtsbestimmungen.
- Führen Sie keine scharfen oder spitzen Ge- genstände mit.
- Das Kajak sollte vor dem Kontakt mit bedenkli- chen Flüssigkeiten oder Säuren geschützt wer- den. Hierdurch können irreparable Schäden entstehen.
- Schützen Sie das Kajak vor Hitze und Feuer! Vorsicht mit glühenden Zigaretten!
- Achten Sie darauf, dass Sie nicht an steinigen Untergrund gelangen, um Beschädigungen am Bootskörper zu vermeiden.
- Sollte während des Betriebs auf dem Wasser ein Schaden an einer der fünf Innenkammern entstehen, verlassen Sie auf keinen Fall das Kajak. Die Auftriebskraft der vier intakten Innenkammern reicht aus, um das Kajak sicher über Wasser zu halten.
- Das Kajak auf keinen Fall im aufgeblasenen Zustand auf Fahrzeugen transportieren.
- Lassen Sie Ihr Kajak auf dem Wasser nie unbesetzt. Es wird schneller abgetrieben, als es schwimmend wieder erreicht werden kann.
- Beachten Sie vor dem Benutzen immer, dass Sie Paddel mitführen, da Sie ansonsten das Kajak nicht ausreichend manövrieren können.
- Nehmen Sie keine technischen Änderungen an Ihrem Kajak vor. Änderungen jeder Art gefährden den Fahrbetrieb des Sportgerätes.
- Benutzen Sie Ihr Kajak niemals unter Einfluss von Alkohol, Drogen oder Medikamenten.
- Überschätzen Sie niemals Ihre Kräfte und teilen Sie Ihre Muskelkraft beim Paddeln so ein, dass die zurückgelegte Strecke mühelos wieder zurückgepaddelt werden kann. Halten Sie sich in geschützten Uferzonen bis 300 m auf und achten Sie auf wechselnde Wind- und Strömungsverhältnisse, welche die Fortbewe- gung deutlich erschweren können.



ACHTUNG!

Ihre Umsicht und Selbsteinschätzung auf dem Wasser ist enorm wichtig.

Überschätzen Sie Ihre Kräfte und Steuerkünste niemals! Halten Sie sich stets in Ufernähe auf! Beachten Sie die Wetterlage, Unwetterwarnungen oder eventuelle Leuchtsignale!



ACHTUNG!

Bitte beachten Sie immer die Sicher- heitsregeln und die geltenden gesetzli- chen Vorschriften für Seen und offene Gewässer und tragen Sie zu Ihrer eigenen Sicherheit stets eine geprüfte Rettungsweste.



ACHTUNG!

Vermeiden Sie die Verwendung von alkoholhaltigen Sonnenschutz- und Hautpflegemitteln. Alkoholhaltige Sonnenschutz- und Hautpflegemittel können die Farbbeschichtung der PVC- Aufblasartikel ablösen. Das kann zu Ab- färbungen auf Ihrem Körper, Kleidung oder anderen, sich in Kontakt befindenden Gegenständen führen.



ACHTUNG!

Sollte eine Person über Bord gegangen sein, so muss der Wiedereinstieg immer über den Bug oder das Heck erfolgen, da beim Seiteneinstieg (Einstieg von den Seiten) eine hohe Kentergefahr besteht.

Vermeidung von Sachschäden!

- Alle Aufblasartikel sind kälteempfindlich. Den Artikel daher nie unter einer Temperatur von 15 °C auseinanderfalten und aufpumpen!
- Falls der Luftdruck in der prallen Sonne zunimmt, muss dieser durch Ablassen der Luft entsprechend ausgeglichen werden.
- Achten Sie darauf, dass der Artikel – beson- ders im aufgepumpten Zustand – nicht mit Steinen, Kies oder spitzen Gegenständen in Berührung kommt und nirgends scheuert oder schleift, da ansonsten Beschädigungen an der Folie auftreten können.
- Nur geeignete Pumpenadapter in die Sicher- heitsventile einstecken. Andernfalls könnten die Ventile beschädigt werden.

- Nicht zu prall aufpumpen, da ansonsten die Gefahr besteht, dass die Schweißnähte aufreißen. Ventile nach dem Aufpumpen gut verschließen.
- Kontakt mit scharfen, heißen, spitzen oder gefährlichen Gegenständen vermeiden.

Aufbau

Befolgen Sie die einzelnen Aufbauschritte in der angegebenen Reihenfolge. Bei nicht ordnungsgemäßen Reihenfolge des Aufpumpens der fünf Luftkammern, kann es zur ungleichmäßigen Druckverteilung kommen. Das kann zur Instabilität des Kajaks und zur Beeinträchtigung seiner Fahreigenschaften führen.

Hinweis: Die Seite des Kajaks mit den 3 Schraubventilen ist die Heckseite (1f). Die gegenüberliegende Seite (ohne Schraubventile) ist die Bugseite (1g).

- Der Aufbau sollte aufgrund der Größe des Artikels immer durch zwei Erwachsene erfolgen.
- Wählen Sie eine glatte und saubere Fläche mit genügend Platz aus, um das Kajak auszubreiten. Prüfen Sie, ob alle Einzelteile vorhanden und in einwandfreiem Zustand sind.
- Ab dem zweiten Aufbau sollten Sie das Kajak auf eventuelle Schäden, Löcher und Risse untersuchen und diese, wie im Abschnitt „Reparaturen“ beschrieben, abdichten. Wenn Sie erst einmal auf dem Wasser sind, können eventuelle Schäden nicht mehr behoben werden.
- Pumpen Sie die Luftkammern nicht zu prall auf, damit die Folie nicht überdehnt wird.
- Achten Sie darauf, dass das Kajak im aufgepumpten Zustand nicht mit Steinen oder anderen spitzen Gegenständen in Berührung kommt und beschädigt wird.

Montage des 2-Wege-Schraubventils (Abb. H)

Die Bodenkammer **1**, sowie die oberen Seitenkammern **3**, **5** des Kajaks sind jeweils mit einer Gewindeöffnung für die beiliegenden Schraubventile (10) ausgestattet.

1. Ziehen Sie die Schlinge (10a) des Ventils so über die Gewindeöffnung (1c), dass diese fest den Rand der Gewindeöffnung umschließt.
2. Drehen Sie die Basis (10b) im Uhrzeigersinn in die Gewindeöffnung ein.

Aufpumpen

ACHTUNG!

- Halten Sie die richtige Reihenfolge beim Aufblasen der Luftkammern ein. Die richtige Reihenfolge ist auf dem Kajak und in der Gebrauchsanweisung vorgegeben (Nr. **1** - **5**).
- Der empfohlene Betriebsdruck beträgt 0,05 bar (= 50 mbar = 0,73 psi).
- Vermeiden Sie ein übermäßiges Aufblasen der Luftkammern, da ansonsten die Gefahr einer Überdehnung oder gar eines Aufreißen der Schweißnähte besteht.
- Verwenden Sie zum Aufblasen des Artikels handelsübliche Fußpumpen oder Doppelhub-Kolbenpumpen mit entsprechenden Aufsatzmöglichkeiten und ggf. Manometer.
- Verwenden Sie zum Aufpumpen des Artikels weder Kompressor noch Druckluftflasche. Dies kann zu Beschädigungen am Artikel führen.
- Alle Luftkammern immer vollständig aufpumpen.

Reihenfolge des Aufpumpens

Pumpen Sie die Luftkammern in folgender Reihenfolge auf:

1. - Bodenkammer mit Schraubventil **1**
2. - Untere Seitenkammer mit Stöpselventil **2**
3. - Obere Seitenkammer mit Schraubventil **3**
4. - Untere Seitenkammer mit Stöpselventil **4**
5. - Obere Seitenkammer mit Schraubventil **5**

Hinweis: Die Luftkammern sind am Boot mit den entsprechenden Nummern (**1** - **5**) gekennzeichnet.

Befüllen der Luftkammern

Hinweis: Für das Schraubventil benötigen Sie eine Pumpe mit einem konischen Anschluss, der einen Durchmesser von ca. 17,5 mm hat (Abb. I). Für das Stöpselventil benötigen Sie eine Pumpe mit einem konischen Anschluss, der einen Durchmesser von ca. 8,5 mm hat (Abb. L).

1. Bodenkammer mit Schraubventil

1. Drehen Sie die Verschlusskappe (10c) vom Schraubventil (10) gegen den Uhrzeigersinn auf (Abb. H).
2. Pumpen Sie die Bodenkammer **1** mit der entsprechenden Pumpe auf.
3. Prüfen Sie den Betriebsdruck, wie im Abschnitt „Kontrolle des Betriebsdrucks“ beschrieben.
4. Drehen Sie die Verschlusskappe (10c) vom Schraubventil (10) im Uhrzeigersinn wieder zu.

2. Untere Seitenkammern mit Stöpselventil

1. Öffnen Sie den Ventilverschluss (Abb. K).
2. Pumpen Sie die unteren Seitenkammern **2**, **4** mit der entsprechenden Pumpe auf.
3. Prüfen Sie den Betriebsdruck, wie im Abschnitt „Kontrolle des Betriebsdrucks“ beschrieben.
4. Schließen Sie den Ventilverschluss und versenken Sie das Ventil durch leichten Druck (Abb. J/K).

3. Obere Seitenkammern mit Schraubventil

1. Drehen Sie die Verschlusskappe (10c) vom Schraubventil (10) gegen den Uhrzeigersinn auf (Abb. H).
2. Pumpen Sie die oberen Seitenkammern **3**, **5** mit der entsprechenden Pumpe auf.
3. Prüfen Sie den Betriebsdruck, wie im Abschnitt „Kontrolle des Betriebsdrucks“ beschrieben.
4. Drehen Sie die Verschlusskappe (10c) vom Schraubventil (10) im Uhrzeigersinn wieder zu.

Kontrolle des Betriebsdrucks



WICHTIG!

Das PVC-Material dehnt sich nach erstmaligem Aufpumpen des Artikels etwas aus und erreicht nicht wieder seinen Ursprungszustand. Bedenken Sie, dass die Angaben je nach Zuladung und Außentemperatur leicht schwanken können.

1. Pumpen Sie die Bodenkammer **1** und die beiden unteren Seitenkammern **2**, **4** so weit auf, bis sie sich fest anfühlen und keine Falten mehr im Material zu sehen sind.

Hinweis: Beim Druck mit dem Daumen auf die jeweilige Luftkammer sollte sich diese noch leicht eindrücken lassen.

2. Um den Betriebsdruck der beiden oberen Seitenkammern **3**, **5** zu kontrollieren, legen Sie das Kontroll-Lineal (11) über den Messstreifen (1h) auf der Innenseite der jeweiligen oberen Luftkammer (Abb. N).

Der untere Pfeil und die 0 auf dem Kontroll-Lineal (11) müssen sich mit dem unteren Pfeil und der 0 auf dem Messstreifen (1h) überlappen.

3. Beim ersten Aufpumpen darf die 10 auf dem Messstreifen (1h) NICHT Position A auf dem Kontroll-Lineal (11) überschreiten.

Hinweis: Die 10 auf dem Messstreifen (1h) zeigt die maximale Ausdehnung der Luftkammern an.

4. Beim wiederholten Aufpumpen muss die 10 des Messstreifens (1h) zwischen Position A und Position 10 des Kontroll-Lineals (11) liegen.

Zubehör anbringen

Hinweis: Die Kordeln des Seesackes und Sitzes sichern Sie mit einem Kreuzknoten (Abb. C).

Vorderen Sitz befestigen (Abb. D)

1. Pumpen Sie alle Luftkammern des Vordersitzes (3) auf bis sie sich fest anfühlen und versenken Sie die Ventile.
2. Platzieren Sie die Sitzfläche zwischen den beiden oberen Seitenkammern **3**, **5**, damit ein fester Halt des Sitzes gewährleistet ist.

Hinweis: Die Klettstreifen auf der Rückenlehne des Vordersitzes (3) müssen zum Heck (1f) zeigen.

3. Befestigen Sie den Sitz mit der Kordel 80 cm (9b) an den Ösen (1a) der Bodenkammer **1** (Abb. D) mit einem Kreuzknoten (Abb. C).
4. Befestigen Sie die Rückenlehne des Sitzes (3) an den Knöpfen (1b) der beiden unteren Seitenkammern **2**, **4** mit den am Boot befestigten Gummibändern, sodass ein Zickzackmuster entsteht (Abb. E).

Bugspritzschutz befestigen

1. Pumpen Sie die Luftkammer des Bugspritzschutzes (2) auf.
2. Schieben Sie die Sicherungsknöpfe des Bugspritzschutzes in die Öffnungen des Kajaks (Abb. O). Achten Sie darauf, dass sie fest einrasten.
3. Befestigen Sie den Bugspritzschutz (2) an den Knöpfen (1b) der beiden oberen Seitenkammern **3**, **5** mit dem vormontierten Gummiband, sodass ein Zickzackmuster entsteht (Abb. F).

Heckspritzschutz mit Sitz befestigen

1. Pumpen Sie alle Luftkammern des Heckspritzschutzes (4) auf.
2. Drücken Sie die Sitzfläche unter die beiden oberen Seitenkammern **3**, **5**, damit ein fester Halt des Sitzes gewährleistet ist.
3. Schieben Sie die Sicherungsknöpfe des Heckspritzschutzes in die Öffnungen des Kajaks (Abb. O). Achten Sie darauf, dass sie fest einrasten.
4. Befestigen Sie den Heckspritzschutz (4) an den Knöpfen (1b) der beiden oberen Seitenkammern **3**, **5** mit dem vormontierten Gummiband, sodass ein Zickzackmuster entsteht (Abb. G).

Dreieckskissen

1. Pumpen Sie das Dreieckskissen (5) auf und versenken Sie das Ventil.
2. Positionieren Sie das aufgepumpte Dreieckskissen (5) fest im Bug des Kajaks.

Hinweis: Das Dreieckskissen (5) dient dem vorne Sitzenden als Fußstütze.

Montage des Doppelpaddels (Abb. B)

1. Schieben Sie jeweils einen Tropfring (8) über beide Enden der Paddelrohre, sodass die Ringe unterhalb des Arretierknopfes (6a) und der Verjüngung des Rohres sitzen.
2. Stecken Sie die beiden Paddelrohre (6) in das Mittelstück (7). Beide Arretierknöpfe (6a) müssen dabei hörbar und sichtbar leicht versetzt in den Öffnungen (7a) am Mittelstück (7) einrasten.

Hinweis: Sie haben die Möglichkeit, das Paddel nach Ihrem Belieben in zwei verschiedenen Winkeln einzustellen. Die Paddel können im 2-Personen-Betrieb ohne Mittelstück auch einzeln als Stechpaddel verwendet werden.

Seesack

Dem Artikel liegt ein Seesack (15) bei, in dem das Kajak zum Transport und zur Lagerung verstaut werden kann.

Zum Verschließen verwenden Sie die Kordel 200 cm (9a). Des Weiteren kann der Seesack an Bord zur spritzwassergeschützten Aufbewahrung von Proviant, Kleidung etc. verwendet werden.

Hinweis: Beachten Sie, dass der Seesack nicht wasserdicht ist. Verstauen Sie keine empfindlichen Gegenstände, wie z.B. Fotoapparate, im Seesack.

Für die Verwendung an Bord entfernen Sie die Kordel und rollen Sie das obere Ende flach zusammen. Verschließen Sie den Seesack anschließend mittels der Klettverschlüsse.

Aufbewahrungstasche

Dem Artikel liegt zusätzlich noch eine spritzwassergeschützte Aufbewahrungstasche (14) bei, welche mittels der Klettverschlüsse an der Rückseite des vorderen Sitzes (3) angebracht wird. In der Aufbewahrungstasche können kleinere Gegenstände verstaut werden.

Hinweis: Beachten Sie, dass die Tasche nicht wasserdicht ist. Verstauen Sie keine empfindlichen Gegenstände in der Tasche.

Abbau des Kajaks

Entfernen Sie den vorderen Sitz, den Heckspritzschutz mit Sitz, den Bugspritzschutz und das Dreieckskissen.

Entlüften

Entlüften Sie das Kajak wie folgt:

1. Zum Entlüften von Luftkammern mit Stöpselventilen, ziehen Sie die Stöpselventile (1d) aus den Versenkungen (Abb. J) und drücken Sie die Schäfte leicht zusammen oder verwenden Sie das Entlüftungsröhrchen (12) (Abb. M).

2. Zum Entlüften der Luftkammern mit Schraubventilen, schrauben Sie die Schraubventile (10b) aus der Basis (1c) komplett heraus und lassen Sie die Luft komplett entweichen (Abb. 1).

Doppelpaddel demontieren

1. Drücken Sie auf den jeweiligen Arretierknopf.
2. Ziehen Sie das Mittelstück vom jeweiligen Paddelrohr ab.

Hinweis: Die Tropfringe bleiben auf den Paddelrohren.

Transport

Transportieren Sie das Kajak immer zu zweit.

Lagerung, Reinigung

ACHTUNG!

Benutzen Sie nur Pflegemittel ohne Anteile von Säure oder Benzin und niemals Produkte auf Silikonbasis.

Den Artikel immer trocken, sauber und unaufgepumpt in einem temperierten Raum, sowie außerhalb der Reichweite von Nagetieren lagern. Die Ventile sollen bei der Lagerung stets geschlossen sein. Achten Sie darauf, dass der Artikel nicht deformiert, sondern eben gelagert wird.

1. Reinigen Sie Ihr Kajak nach jedem Gebrauch gründlich, indem Sie es mit frischem Wasser und milder Seife abspülen, um es von Salzkristallen, Sandkörnchen und anderen kleinsten Verschmutzungen zu befreien. Lassen Sie es anschließend vollständig trocknen.
2. Lassen Sie die Luft vollständig aus allen Luftkammern entweichen.
3. Legen Sie die beiden oberen Seitenkammern ins Innere des Kajaks und falten Sie es danach sorgfältig zusammen.

Reparaturen

ACHTUNG!

Bei größeren Schäden sollten Sie auf keinen Fall selbst Reparaturen durchführen.

Kleinere Beschädigungen können Sie mit dem mitgelieferten Reparatur-Set (13) reparieren.

1. Lassen Sie die Luft vollständig aus dem Kajak entweichen und reinigen Sie die entsprechende Stelle mit einer Lösung auf Alkoholbasis. Rauhen Sie die Umgebung des Risses oder des Loches mit feinem Schmirgelpapier leicht an.
2. Schneiden Sie einen Flicker zurecht, der den beschädigten Bereich abdeckt und an allen Seiten um 1,25 cm übersteht.
3. Tragen Sie den Kleber sowohl auf die Stelle am Kajak als auch auf den Flicker auf. Lassen Sie den Kleber ca. 3 Minuten antrocknen.
4. Drücken Sie den Flicker mit einem weichen Gegenstand fest an.

Hinweis: Achten Sie darauf, dass Sie auf einer ebenen Unterlage ohne Knitter oder Falten arbeiten. Entfernen Sie mögliche Luftblasen mit einem abgerundeten Gegenstand sanft von innen nach außen.

5. Warten Sie nach der Reparatur mindestens 12 Stunden bis Sie das Kajak erneut aufpumpen.

Hinweise zur Entsorgung

Entsorgen Sie den Artikel und die Verpackungsmaterialien entsprechend aktueller örtlicher Vorschriften. Verpackungsmaterialien, wie z. B. Folienbeutel gehören nicht in Kinderhände. Bewahren Sie das Verpackungsmaterial für Kinder unerreichbar auf.



Entsorgen Sie den Artikel und die Verpackung umweltschonend.



Der Recycling-Code dient der Kennzeichnung verschiedener Materialien zur Rückführung in den Wiederverwertungskreislauf (Recycling). Der Code besteht aus dem Recyclingsymbol – das den Verwertungskreislauf widerspiegeln soll – und einer Nummer, die das Material kennzeichnet.

Hinweise zur Garantie und Serviceabwicklung

Der Artikel wurde mit großer Sorgfalt und unter ständiger Kontrolle produziert. Sie erhalten auf diesen Artikel drei Jahre Garantie ab Kaufdatum. Bitte bewahren Sie den Kassenbon auf.

Die Garantie gilt nur für Material- und Fabrikationsfehler und entfällt bei missbräuchlicher oder unsachgemäßer Behandlung. Ihre gesetzlichen Rechte, insbesondere die Gewährleistungsrechte, werden durch diese Garantie nicht eingeschränkt.

Bei etwaigen Beanstandungen wenden Sie sich bitte an die unten stehende Service-Hotline oder setzen Sie sich per E-Mail mit uns in Verbindung. Unsere Servicemitarbeiter werden das weitere Vorgehen schnellstmöglich mit Ihnen abstimmen. Wir werden Sie in jedem Fall persönlich beraten. Die Garantiezeit wird durch etwaige Reparaturen aufgrund der Garantie, gesetzlicher Gewährleistung oder Kulanz nicht verlängert. Dies gilt auch für ersetzte und reparierte Teile. Nach Ablauf der Garantie anfallende Reparaturen sind kostenpflichtig.

IAN: 311071

DE Service Deutschland

Tel.: 0800-5435111

E-Mail: deltasport@lidl.de

AT Service Österreich

Tel.: 0820 201 222 (0,15 EUR/Min.)

E-Mail: deltasport@lidl.at

CH Service Schweiz

Tel.: 0842 665566 (0,08 CHF/Min.,
Mobilfunk max. 0,40 CHF/Min.)

E-Mail: deltasport@lidl.ch

Congratulations!

With your purchase you have decided to buy a high-quality product. Familiarise yourself with the product before first use.

 **Read the following instructions for use carefully to do so.**

Use the product only as described and for the purposes indicated.

Keep this instructions for use handy. When passing the product on to third persons hand over all documents also.

They contain important details regarding the product, its assembly, operation and care, as well as safety rules. Since water sport always involves risks, having precise information regarding the product prevents possible personal injury or even fatalities.

Scope of delivery (fig. A)

- 1 x kayak (1)
- 1 x bowsprit guard (2)
- 1 x front seat (3)
- 1 x stern splash guard with seat (4)
- 1 x triangular cushion/footrest (5)
- 2 x double-bladed paddle (6)
- 1 x centre section (7)
- 2 x drip ring (8)
- 1 x set of cords (9)
 - 1 x 200cm (9a)
 - 1 x 80cm (9b)
- 3 x 2-way screw-on valve (10)
- 1 x control ruler (11)
- 2 x deflation tube (12)
- 1 x repair kit (13)
- 1 x storage bag (14)
- 1 x duffel bag (15)
- 1 x instructions for use

Technical data

Dimensions (inflated):

Kayak: approx. 310 x 91 x 47cm (l x w x h)

Double-bladed paddle: Length: approx. 220cm

Weight without accessories: approx. 7kg

Permissible operating pressure:

approx. 0.05bar (0.73psi)

 Date of manufacture (month/year)
03/2019



Maximum load



Symbols used



WARNING!

Pay attention to the symbols marked on the product before using it.

 = labelling on the kayak

 = 2  = 0 number of people allowed:
2 adults/0 children

 +  permissible load capacity:
160kg (352.73lbs)

 Permissible operating pressure:
0.05 bar

Intended use

This product has been developed for private use. Range of application: Protected shore zones up to 300m - for travel in protected coastal waters, small bays, on small lakes, narrow rivers and canals. Do not use in wind forces greater than 4 and/or waves higher than 0.5m.

Safety instructions

Danger to life!

- Never leave children unsupervised with the packaging material. Risk of suffocation!
- Never let children play with the product without supervision.

Risk of injury!

Beware of offshore winds!

Beware of offshore currents!

- **Make sure that people and cargo are always distributed uniformly in the kayak to avoid the risk of capsizing.**
- Pay attention to the information on the nameplate, permissible load capacity, and number of people, as well as the warning instructions.
- Always comply with local navigation regulations.
- Do not bring any sharp or pointed objects on board.

- The kayak should be protected against contact with any questionable liquids or acids. This can cause irreparable damage.
- Protect the kayak from heat and fire! Be careful with lit cigarettes!
- To avoid damage to the hull, make sure that the kayak does not run onto rocky ground.
- Should damage occur to one of the five internal chambers while you are on the water, under no circumstances must you abandon the kayak. The buoyancy of the four intact internal chambers is sufficient to keep the kayak safely above water.
- Under no circumstances should the inflated kayak be transported by vehicle.
- Never leave your kayak in the water unoccupied. It will drift away faster than it can be reached by swimming.
- Before using always make sure that you have the paddles with you since you may otherwise not be able to manoeuvre the kayak properly.
- Do not make any technical modifications to your kayak. Modifications of any kind put operation of the kayak at risk.
- Never use your kayak when under the influence of alcohol, drugs or medications.
- Never overestimate your strength and when paddling conserve the strength in your muscles in such a way that you can easily paddle back again over the distance you have covered. Stay in sheltered shore areas within 300m and beware of changing winds and currents that may make it significantly harder for you to navigate.

 **WARNING!**

Your caution and self-awareness when on the water are extremely important. Never overestimate your strength and navigational skills! Always stay close to shore! Be aware of what the weather conditions are and pay attention to storm warnings or any flares!

 **WARNING!**

Please always comply with the safety regulations and the current local provisions for lakes and open bodies of water, and always wear a certified life jacket for your own safety.

 **WARNING!**

Avoid using sunscreen and skin care products containing alcohol. Sunscreen and skin care products containing alcohol can cause the colour coating of this PVC inflatable product to peel. This can lead to stains on your body, your clothing, and other objects that are in contact.

 **WARNING!**

If someone falls overboard they should always climb back on board via the bow or the stern because there is a high risk of capsizing when trying to board from the sides.

Avoiding material damage!

- All inflatables are susceptible to cold. For this reason never unfold and inflate the product at a temperature lower than 15 °C!
- In the event that the air pressure increases in the hot sun, it must be balanced accordingly by letting out air.
- Make sure that the product, especially when inflated, does not come into contact with stones, gravel, or sharp objects and does not rub or scrape against anything; this can cause damage to the plastic foil.
- Use only the correct pump adapters to insert into the safety valves. The valves might otherwise be damaged.
- Do not over-inflate because you then risk tearing open the welded seams. Close the valves properly after inflating.
- Avoid contact with sharp, hot, pointed, or dangerous objects.

Assembly

Follow the individual assembly steps in the order indicated. If the correct sequence for inflating the five air chambers is not followed the pressure may be distributed unevenly. This can lead to instability of the kayak and adversely affect its handling characteristics.

Note: The side of the kayak with the 3 screw-on valves is the stern side (1f). The opposite side (without screw-on valves) is the bow side (1g).

- Assembly should always be performed by two adults because of the product's size.
- Select a smooth and clean surface with enough space to unfold the kayak. Check that all the individual parts are present and in good order and condition.
- When assembling the kayak for the second and subsequent times, you should inspect for any possible damage, holes, and tears and these should be sealed as described in the section "Repairs". Once you are on the water it is no longer possible to remedy any damage.
- Do not over-inflate the air chambers so as not to overstretch the plastic foil.
- Make sure that the inflated kayak does not come into contact with stones or other sharp objects and become damaged.

Assembling the 2-way screw-on valve (fig. H)

The floor chambers **1** and the upper side chambers **3**, **5** of the kayak are all provided with a threaded opening for the screw-on valves (10).

1. Pull the loop (10a) of the valve over the threaded opening (1c) so that it loops tightly around the edge of the threaded opening.
2. Turn the base (10b) clockwise into the threaded opening.

Inflation



WARNING!

- Follow the correct sequence when inflating the air chambers. The correct sequence is indicated on the kayak and in the instructions for use (No **1** - **5**).

- The recommended operating pressure is 0.05bar (= 50mbar = 0.73psi).
- Avoid inflating the air chambers too much because there is the risk of over-stretching the welded seams or even tearing them open.
- To inflate the product use standard commercial foot pumps or double-stroke piston pumps with matching adapter attachments, and where applicable a pressure gauge.
- Do not use a compressor or compressed air bottle to inflate the product. This can lead to damage to the product.
- Always inflate all air chambers fully.

Inflation sequence

Inflate the air chambers in the following sequence:

1. - Floor chamber with screw-on valve **1**
2. - Lower side chamber with stopper valve **2**
3. - Upper side chamber with screw-on valve **3**
4. - Lower side chamber with stopper valve **4**
5. - Upper side chamber with screw-on valve **5**

Note: The air chambers are marked on the kayak with the corresponding numbers. (**1** - **5**)

Filling the air chambers

Note: For the screw-on valve you need a pump with a conical nozzle with a diameter of approx. 17.5mm (fig. I).

For the stopper valve you need a pump with a conical nozzle with a diameter of approx. 8.5mm (fig. L).

1. Floor chamber with screw-on valve

1. Open by turning the seal cap (10c) of the screw-on valve (10) anticlockwise (fig. H).
2. Inflate the floor chamber **1** using the appropriate pump.
3. Check the operating pressure as described in the section "Checking the operating pressure".
4. Turn the seal cap (10c) of the screw-on valve (10) clockwise to close it again.

2. Lower side chambers with stopper valve

1. Open the valve seal (fig. K).
2. Inflate the lower side chambers **2**, **4** using the appropriate pump.
3. Check the operating pressure as described in the section "Checking the operating pressure".

4. Close the valve seal and push in the valve by pressing lightly (fig. J/K).

3. Upper side chambers with screw-on valve

1. Open by turning the seal cap (10c) of the screw-on valve (10) anticlockwise (fig. H).
2. Inflate the upper side chambers **3**, **5** using the appropriate pump.
3. Check the operating pressure as described in the section "Checking the operating pressure".
4. Turn the seal cap (10c) of the screw-on valve (10) clockwise to close it again.

Checking the operating pressure

IMPORTANT!

The PVC material expands somewhat after the product is inflated for the first time and does not return to its original condition. Remember that the specifications may vary slightly depending on the load and outside temperature.

1. Inflate the floor chamber **1** and the two lower side chambers **2**, **4** until they feel firm and no more folds can be seen in the material.

Note: When you press with your thumb against each air chamber it should still give a little.

2. To check the operating pressure of the two upper side chambers, **3**, **5** place the control ruler (11) over the measuring strip (1h) on the inside of each upper air chamber (fig. N). The lower arrow and the 0 on the control ruler (11) must overlap the lower arrow and the 0 on the measuring strip (1h).
3. When inflating for the first time the number 10 on the measuring strip (1h) may NOT exceed position A on the control ruler (11).

Note: The number 10 on the measuring strip (1h) indicates the maximum expansion of the air chambers.

4. With repeated inflations the number 10 of the measuring strip (1h) must be between position A and position 10 on the control ruler (11).

Attachment of accessories

Note: Secure the cords of the duffel bag and seat with a reef knot (fig. C).

Securing the front seat (fig. D)

1. Inflate all air chambers of the front seat (3) until they feel firm and push down the valves.
2. Place the seat between the two upper side chambers **3**, **5** to ensure that it stays firmly in place.

Note: The hook-and-loop straps on the backrest of the front seat (3) must point towards the stern (1f).

3. Secure the seat with the 80cm cord (9b) at the grommets (1a) on the floor chamber **1** (fig. D) using a reef knot (fig. C).
4. Attach the backrest of the seat (3) at the buttons (1b) on the two lower side chambers **2**, **4** using the elastic bands attached to the kayak so that it forms a zigzag pattern (fig. E).

Attaching the bowsprit guard

1. Inflate the air chamber of the bowsprit guard (2).
2. Push the safety buttons of the bowsprit guard into the openings on the kayak (fig. O). Make sure that they seat firmly.
3. Attach the bowsprit guard (2) at the buttons (1b) on the two upper side chambers **3**, **5** using the pre-installed elastic band so that it forms a zigzag pattern (fig. F).

Attaching the stern splash guard with seat

1. Inflate all air chambers of the stern splash guard (4).
2. Press the seat down under the two upper side chambers **3**, **5** to ensure that it stays firmly in place.
3. Push the safety buttons of the stern splash guard into the openings on the kayak (fig. O). Make sure that they seat firmly.
4. Attach the stern splash guard (4) at the buttons (1b) on the two upper side chambers **3**, **5** using the pre-installed elastic band so that it forms a zigzag pattern. (fig. G).

Triangular cushion

1. Inflate the triangular cushion (5) and press down the valve.
2. Position the inflated triangular cushion (5) firmly in the bow of the kayak.

Note: The triangular cushion (5) serves as a footrest for the person sitting at the front.

Assembling the double-bladed paddle (fig. B)

1. Push a drip ring (8) over both ends of each paddle tube so that the rings sit below the locking button (6a) and the taper of the tube.
2. Insert the two paddle tubes (6) into the centre section (7). In doing so, both locking buttons (6a) must snap audibly and visibly with a slight offset into the openings (7a) on the centre section (7).

Note: You have the option of setting the paddle at two different angles according to your preference. When there are two people the paddles can also be used without the centre section individually as single-blade paddles.

Duffel bag

The product comes with a duffel bag (15) in which the kayak can be stowed for transport and for storage.

To close it use the 200cm cord (9a). The duffel bag can also be used on board to keep provisions, clothing, etc. protected against splash.

Note: Remember that the duffel bag is not waterproof. Do not stow any sensitive items such as cameras in the duffel bag.

For use on board remove the cord and roll the top end up flat. Then close the duffel bag using the hook-and-loop fasteners.

Storage bag

In addition, the product also comes with a splash-proof storage bag (14) which is attached to the back of the front seat (3) by the hook-and-loop fasteners. Smaller items can be stowed in the storage bag.

Note: Remember that the storage bag is not waterproof. Do not stow any sensitive items in the bag.

Disassembling the kayak

Remove the front seat, stern splash guard with seat, bowsprit guard, and triangular cushion.

Deflating

Deflate the kayak as follows:

1. To deflate air chambers with stopper valves pull the stopper valves (1d) out of the recesses (fig. J) and press the stems together lightly or use the deflation tube (12) (fig. M).

2. To deflate air chambers with screw-on valves, unscrew the screw-on valves (10b) from the base (1c) and let the air out completely (fig. I).

Disassembling double-bladed paddles

1. Push down the respective locking button.
2. Pull the two paddle tubes from the centre section.

Note: The drip rings remain on the paddle tubes.

Transport

The kayak should always be transported by two people.

Storage, cleaning

WARNING!

Use only care products containing no acid or petroleum components and never use silicon-based products.

Always store the product deflated, clean, and dry at room temperature and out of the reach of rodents. The valves should always be closed during storage. Make sure that the product is stored flat, not twisted.

1. Clean your kayak thoroughly each time after use by rinsing it with clean water and mild soap to get rid of salt crystals, grains of sand, and other tiny contaminants. Then allow it to dry completely.
2. Let the air out of all air chambers completely.
3. Lay the two upper side chambers inside the kayak and then fold it up carefully.

Repairs

WARNING!

When there is more serious damage you should not under any circumstance perform repairs yourself.

You can repair minor damage with the repair kit (13) supplied.

1. Let the air out of the kayak completely and clean the location in question using an alcohol-based solution. Use fine sandpaper to roughen the area around the tear or hole.

2. Trim a patch that covers the damaged area and overlaps by 1.25cm on all sides.
3. Apply the adhesive both to the location on the kayak and also to the patch. Let the adhesive dry for approx. 3 minutes.
4. Press the patch down firmly with something soft.

Note: Be sure to work on an even surface without wrinkles or folds. Gently remove any air bubbles with a rounded object, working from the inside towards the outside.

5. After repairs wait at least 12 hours before inflating the kayak again.

Information on disposal

Dispose of the item and its packaging materials in accordance with current local regulations. Packaging materials like e.g. foil bags must be kept away from children. Keep the packaging materials out of reach of children.



Dispose of the equipment and packaging in an environmentally-friendly manner.



The recycling code is used to identify various materials for recycling. The code consists of the recycling symbol – which is meant to represent the recycling cycle – and a number which identifies the material.

Notes on the guarantee and service handling

The product was produced with great care and under constant supervision. You receive a three-year warranty for this product from the date of purchase. Please retain your receipt.

The warranty applies only to material and workmanship and does not apply to misuse or improper handling. Your statutory rights, especially the warranty rights, are not affected by this warranty.

With regard to complaints, please contact the following service hotline or contact us by e-mail. Our service employees will advise as to the subsequent procedure as quickly as possible. We will be personally available to discuss the situation with you.

Any repairs under the warranty, statutory guarantees or through goodwill do not extend the warranty period. This also applies to replaced and repaired parts. Repairs after the warranty are subject to a charge.

IAN: 311071

(GB) Service Great Britain
Tel.: 0800 404 7657
E-Mail: deltasport@lidl.co.uk

(IE) Service Ireland
Tel.: 1890 930 034
(0,08 EUR/Min., (peak))
(0,06 EUR/Min., (off peak))
E-Mail: deltasport@lidl.ie

Félicitations !

En faisant cet achat, vous avez choisi un article de qualité. Familiarisez-vous avec l'article avant de l'utiliser pour la première fois.

 **Veillez lire attentivement les notice d'utilisation suivantes.**

N'utilisez l'article que de la manière décrite et pour les domaines d'application spécifiés.

Gardez précieusement ces instructions.

Remettez tous les documents en cédant l'article à des tiers.

Ils contiennent des détails importants sur l'article, sa structure, son fonctionnement et son entretien, ainsi que des règles de sécurité. Étant donné que les sports nautiques comportent toujours des risques, une connaissance précise de l'article évite d'éventuelles blessures corporelles, ou même décès.

Contenu de la livraison (Fig. A)

- 1 kayak (1)
- 1 capot de protection de proue (2)
- 1 siège avant (3)
- 1 capot de protection de poupe avec siège (4)
- 1 coussin triangulaire / repose-pieds (5)
- 2 pagaie double (6)
- 1 pièce centrale (7)
- 2 anneau pare-goutte (8)
 - 1 jeu de cordons (9)
 - 1 200 cm (9a)
 - 1 80 cm (9b)
- 3 valve à vis à deux voies (10)
 - 1 règle de contrôle (11)
- 2 tuyau de dégonflage (12)
- 1 kit de réparation (13)
- 1 sac de rangement (14)
- 1 sac marin (15)
- 1 notice d'utilisation

Données techniques

Dimensions (gonflé) :

Kayak : env. 310 x 91 x 47 cm (L x l x H)

Pagaie double : longueur : env. 220 cm

Poids sans accessoires : environ 7 kg

Pression de service admissible : env. 0,05 bar (0,73 psi)



Date de fabrication (mois/année) :
03/2019



Charge maximale

Symboles utilisés



ATTENTION !

Tenez compte des symboles figurant sur le produit avant de l'utiliser.



=

Marquage sur le kayak



= 2



= 0

nombre de personnes autorisé : 2 adultes / 0 enfants



+



charge utile admissible : 160 kg (352,73 lb)



Pression de service admissible

Utilisation conforme

Cet article a été conçu pour un usage privé.

Domaine d'utilisation : zones côtières protégées jusqu'à 300 m - pour des excursions dans les eaux côtières protégées, les petites baies, sur les petits lacs, les rivières étroites et les canaux.

Ne pas utiliser avec une force de vent supérieure à 4 et/ou avec une hauteur de vague supérieure à 0,5 m.

Consignes de sécurité



Danger de mort !

- Ne laissez jamais des enfants manipuler le matériau d'emballage sans surveillance. Il existe un risque d'étouffement.
- Ne laissez jamais des enfants manipuler l'article sans surveillance.

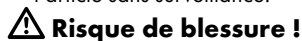

Risque de blessure !

Attention en cas de vent de terre !

Attention en cas de courant de terre !

- **Veillez noter que les personnes et la cargaison doivent toujours être réparties uniformément dans le kayak, autrement il pourrait chavirer.**

- Respectez les indications de la plaque signalétique, la charge utile admissible, le nombre de personnes autorisé et les mises en garde.
- Suivez toujours les réglementations de navigation locales.
- Ne transportez aucun objet pointu ou tranchant.
- Le kayak doit être protégé de tout contact avec des liquides ou des acides dangereux. Ceux-ci pourraient causer des dommages irréparables.
- Protégez le kayak de la chaleur et du feu ! Méfiez-vous des cigarettes incandescentes !
- Assurez-vous de ne pas vous retrouver sur un sol pierreux pour éviter d'endommager la coque.
- Si l'une des cinq chambres à air intérieures est endommagée pendant que vous êtes sur l'eau, ne quittez pas le kayak. La flottabilité des quatre chambres à air intérieures intactes est suffisante pour maintenir le kayak en sécurité à la surface de l'eau.
- Le kayak ne doit en aucun cas être transporté sur des véhicules lorsqu'il est gonflé.
- Ne laissez jamais votre kayak vide sur l'eau. Il pourrait dériver très vite et devenir inaccessible à la nage.
- Avant chaque utilisation, vérifiez que vous avez les pagaies avec vous, car vous pourriez sinon ne pas pouvoir manœuvrer correctement le kayak.
- N'apportez aucune modification technique à votre kayak. Les modifications de toute nature constituent un risque pour le fonctionnement de l'équipement sportif.
- N'utilisez jamais votre kayak sous l'influence de l'alcool, de drogues ou de médicaments.
- Ne surestimez jamais vos forces et mesurez vos efforts musculaires lorsque vous ramez, de manière à pouvoir ramer la distance de retour sans peine. Restez dans des zones côtières protégées jusqu'à 300 m et faites attention aux changements de conditions de vent et de courant qui pourraient entraver votre mobilité.



ATTENTION !

Il est extrêmement important que vous restiez prudent et toujours capable de vous autoévaluer sur l'eau. Ne surestimez jamais vos forces et votre capacité à manœuvrer ! Restez toujours près du rivage ! Tenez compte des conditions météorologiques, des alertes d'orage ou d'éventuels signaux lumineux !



ATTENTION !

Respectez toujours les règles de sécurité et les réglementations applicables aux lacs et aux eaux libres et portez toujours un gilet de sauvetage certifié pour votre propre sécurité.



ATTENTION !

Évitez l'utilisation d'écran solaire et de produits de soin pour la peau à base d'alcool. Les écrans solaires et produits de soin pour la peau à base d'alcool peuvent décoller le revêtement coloré des articles gonflables en PVC. Cela pourrait déteindre sur votre corps, vos vêtements ou d'autres objets en contact.



ATTENTION !

Si une personne est tombée à l'eau, vous devez toujours la faire remonter par la proue ou la poupe, une remontée par les côtés pouvant entraîner un risque élevé de chavirement.

Éviter les dégâts matériels !

- Tous les articles gonflables sont sensibles au froid. Par conséquent, ne jamais déplier et gonfler l'article à une température de moins de 15°C !
- Si la pression dans l'article augmente lorsque le soleil brille, il convient de la compenser en conséquence en libérant de l'air.
- Assurez-vous que l'article – en particulier lorsqu'il est gonflé – n'entre pas en contact avec des pierres, du gravier ou des objets coupants et qu'il ne frotte ni ne traîne nulle part, sinon son matériau pourrait être endommagé.

- N'insérer que des adaptateurs de pompe appropriés dans les valves de sécurité. Autrement cela pourrait endommager les valves.
- Ne pas trop gonfler, sinon les soudures risqueraient de se déchirer. Fermez les valves après le pompage.
- Éviter tout contact avec des objets coupants, chauds, pointus ou dangereux.

Montage

Suivez chacune des étapes de montage dans l'ordre indiqué. Un gonflage dans l'ordre incorrect des cinq chambres à air intérieures peut entraîner une répartition inégale de la pression. Cela peut causer l'instabilité du kayak et réduire sa manœuvrabilité.

Remarque : le côté du kayak où se trouvent les 3 valves à vis est la poupe (1f). Le côté opposé (sans valve à vis) est la proue (1g).

- En raison de la taille de l'article, son montage devrait toujours être assuré par deux adultes.
- Choisissez une surface lisse et propre avec suffisamment d'espace pour déplier le kayak. Vérifiez si tous les éléments sont présents et en parfait état.
- Dès le deuxième montage, vous devez inspecter le kayak pour détecter tout dommage, trou ou fissure et y remédier comme décrit dans la section « Réparations ». Une fois que vous êtes sur l'eau, vous ne pouvez plus réparer d'éventuels dommages.
- Ne gonflez pas trop les chambres à air pour éviter de trop tendre le matériau.
- Une fois gonflé, assurez-vous que le kayak n'entre pas en contact avec des pierres ou d'autres objets tranchants qui pourraient l'endommager.

Montage de la valve à vis à deux voies (Fig. H)

Les chambres de plancher **1** et les chambres latérales supérieures **3**, **5** du kayak sont équipées chacune d'une ouverture fileté pour les valves à vis fournies (10).

1. Ramenez la boucle (10a) de la valve sur l'ouverture fileté (1c) de sorte que celle-ci entoure fermement le bord de l'ouverture fileté.
2. Tournez la base (10b) dans le sens des aiguilles d'une montre dans l'ouverture fileté.

Gonflage



- Suivez la séquence correcte lors du gonflage des chambres à air. L'ordre correct est indiqué sur le kayak et dans le manuel d'instructions (No. **1** - **5**).
- La pression de service recommandée est de 0,05 bar (= 50 mbar = 0,73 psi).
- Évitez de trop gonfler les chambres à air, sinon vous risqueriez de tendre excessivement les soudures ou même de les déchirer.
- Pour gonfler l'article, utilisez des pompes à pied ou à double piston disponibles dans le commerce, munies des embouts appropriés et, éventuellement, de manomètres.
- N'utilisez pas de compresseur ni de bouteilles d'air comprimé pour gonfler l'article. Cela peut endommager l'article.
- Gonflez toujours toutes les chambres à air complètement !

Étapes du gonflage

Gonflez les chambres à air dans l'ordre suivant :

1. - Chambres de plancher avec valve à vis **1**
2. - Chambres latérales inférieures avec valve d'arrêt **2**
3. - Chambres latérales supérieures avec valve à vis **3**
4. - Chambre latérale inférieure avec valve d'arrêt **4**
5. - Chambre latérale supérieure avec valve à vis **5**

Remarque : Les chambres à air du kayak portent les numéros correspondants (**1** - **5**).

Remplissage des chambres à air

Remarque : pour la valve à vis, il vous faut une pompe avec un raccord conique d'un diamètre d'environ 17,5 mm (Fig. I).

Pour la valve d'arrêt, il vous faut une pompe avec un raccord conique d'un diamètre d'environ 8,5 mm (Fig. L).

1. Chambres de plancher avec valve à vis

1. Dévissez le capuchon (10c) de la valve à vis (10) dans le sens antihoraire (Fig. H).
2. Gonflez les chambres de plancher **1** avec la pompe adaptée.
3. Vérifiez la pression de service comme indiqué dans la section « Contrôle de la pression de service ».
4. Refermez le capuchon (10c) de la valve à vis (10) dans le sens des aiguilles d'une montre.

2. Chambres latérales inférieures avec valve d'arrêt

1. Ouvrez le clapet de la valve (Fig. K).
2. Gonflez les chambres latérales inférieures **2**, **4** avec la pompe adaptée.
3. Vérifiez la pression de service comme indiqué dans la section « Contrôle de la pression de service ».
4. Fermez le clapet de la valve et enfoncez la valve en appliquant une légère pression (Fig. J/K).

3. Chambres latérales supérieures avec valve à vis

1. Dévissez le capuchon (10c) de la valve à vis (10) dans le sens antihoraire (Fig. H).
2. Gonflez les chambres latérales supérieures **3**, **5** avec la pompe adaptée.
3. Vérifiez la pression de service comme indiqué dans la section « Contrôle de la pression de service ».
4. Refermez le capuchon (10c) de la valve à vis (10) dans le sens des aiguilles d'une montre.

Contrôle de la pression de service

IMPORTANT !

Le matériau en PVC se dilate après le premier gonflage de l'article et ne reprend pas sa forme d'origine. Gardez à l'esprit que les données peuvent légèrement fluctuer en fonction de la charge et de la température extérieure.

1. Gonflez les chambres de plancher **1** et les deux chambres latérales inférieures **2**, **4** jusqu'à ce qu'elles soient fermes et qu'il n'y ait plus de plis dans le matériau.

Remarque : Néanmoins, en appuyant légèrement dessus avec le pouce, celui-ci doit pouvoir s'enfoncer un peu.

2. Pour contrôler la pression de service des deux chambres latérales **3**, **5** supérieures, placez la règle de contrôle (11) sur la bande de mesure (1h) à l'intérieur de la chambre à air supérieure en question (Fig. N). La flèche inférieure et le 0 de la règle de contrôle (11) doivent coïncider avec la flèche inférieure et le 0 de la bande de mesure (1h).
3. Lors du premier gonflage, le 10 sur la bande de mesure (1h) ne doit PAS dépasser la position A sur la règle de contrôle (11).

Remarque : Le 10 sur la bande de mesure (1h) indique la dilatation maximale des chambres à air.

4. En cas de gonflage répété, le 10 de la bande de mesure (1h) doit se trouver entre la position A et la position 10 de la règle de contrôle (11).

Fixation des accessoires

Remarque : Fixez les cordons du sac marin et du siège avec un nœud croisé (Fig. C).

Fixation du siège avant (Fig. D)

1. Pompez toutes les chambres à air du siège avant (3) jusqu'à ce qu'elles soient fermes et enfoncez les valves.
2. Placez le siège entre les deux chambres latérales supérieures **3**, **5**, pour assurer un maintien ferme du siège.

Remarque : Les bandes autoagrippantes sur le dossier du siège avant (3) doivent être orientées vers la poupe (1f).

3. Fixez le siège avec le cordon de 80 cm (9b) aux œillets (1a) de la chambre de plancher **1** (Fig. D) à l'aide d'un nœud croisé (Fig. C).
4. Fixez le dossier du siège (3) aux boutons (1b) des deux chambres latérales inférieures **2**, **4** à l'aide des élastiques fixés au kayak pour créer un motif en zigzag (Fig. E).

Fixation du capot de protection de proue

1. Gonflez la chambre à air du capot de protection de proue (2).

2. Glissez les boutons de sécurité du capot de protection de proue dans les ouvertures du kayak (Fig. O). Veillez à ce qu'ils soient correctement enfoncés.
3. Fixez le capot de protection de proue (2) aux boutons (1b) des deux chambres latérales supérieures **3** **5** à l'aide des élastiques fixés au kayak pour créer un motif en zigzag (Fig. F).

Fixation du capot de protection de poupe avec le siège

1. Gonflez toutes les chambres à air du capot de protection de poupe (4).
2. Enfoncez le siège entre les deux chambres latérales supérieures **3** **5**, pour assurer un maintien ferme du siège.
3. Glissez les boutons de sécurité du capot de protection de poupe dans les ouvertures du kayak (Fig. O). Veillez à ce qu'ils soient correctement enfoncés.
4. Fixez le capot de protection de poupe (4) aux boutons (1b) des deux chambres latérales supérieures **3** **5** à l'aide des élastiques fixés au kayak pour créer un motif en zigzag (Fig. G).

Coussin triangulaire

1. Gonflez le coussin triangulaire (5) et enfoncez la valve.
2. Placez le coussin triangulaire gonflé (5) fermement dans la proue du kayak.

Remarque : Le coussin triangulaire (5) sert de repose-pieds pour la personne assise à l'avant.

Montage des pagaies doubles (Fig. B)

1. Glissez un anneau pare-goutte (8) à chaque extrémité des manches de la pagaie de sorte que les anneaux soient situés sous le bouton de verrouillage (6a) et la pointe effilée du manche.
2. Insérez les deux manches de la pagaie (6) dans la pièce centrale (7). Les deux boutons de verrouillage (6a) doivent s'engager de manière audible et légèrement décalée dans les ouvertures (7a) de la pièce centrale (7).

Remarque : Vous avez la possibilité d'ajuster la pagaie à votre goût selon deux angles différents. Les pagaies peuvent également être utilisées individuellement en mode 2 personnes sans pièce centrale comme pagaie simple.

Sac marin

L'article est livré avec un sac marin (15) dans lequel le kayak peut être rangé pour le transport et le stockage.

Pour le fermer, utilisez le cordon de 200 cm (9a). Vous pouvez aussi utiliser le sac marin à bord pour stocker des provisions, des vêtements, etc., à l'abri des éclaboussures.

Remarque : Notez que le sac marin n'est pas étanche. Ne rangez pas d'objets sensibles, comme p. ex. des appareils photos, dans le sac marin.

Pour l'utiliser à bord, retirez le cordon et enroulez le haut du sac en l'aplatissant. Fermez ensuite le sac marin à l'aide des attaches autoagrippantes.

Sac de rangement

Est également joint à l'article un sac de rangement résistant aux éclaboussures (14), qui se fixe au moyen de bandes autoagrippantes (3) à l'arrière du siège avant. Dans le sac de rangement, il est possible de ranger des objets plus petits.

Remarque : notez que le sac n'est pas étanche. Ne rangez pas d'objets fragiles dans le sac.

Démontage du kayak

Retirez le siège avant, le capot de protection de poupe avec le siège, le capot de protection de proue et le coussin triangulaire.

Dégonflage

Dégonflez le kayak comme suit :

1. Pour purger les chambres d'air munies de valves d'arrêt, sortez les valves d'arrêt (1d) de leurs renforcements (Fig. J) et pressez doucement sur leurs tiges ou utilisez le tube de purge (12) (Fig. M).
2. Pour vider l'air des chambres à air munies de valves à vis, dévissez complètement les valves à vis (10b) de la base (1c) et laissez l'air s'échapper complètement (Fig. I).

Démontage de la pagaie double

1. Appuyez sur le bouton de verrouillage correspondant.
2. Retirez la pièce centrale du manche de pagaie correspondant.

Remarque : Les anneaux pare-gouttes restent sur les manches des pagaies.

Transport

Transportez toujours le kayak à deux.

Stockage, nettoyage



ATTENTION !

N'utilisez que des produits d'entretien sans acide ni essence et n'utilisez jamais de produits à base de silicone.

Rangez l'article toujours sec, propre et dégonflé dans une pièce tempérée et hors de la portée des rongeurs. Les valves doivent toujours être fermées pendant le stockage. Assurez-vous que l'article est entreposé à plat (non déformé).

1. Après chaque utilisation, nettoyez soigneusement votre kayak en le rinçant à l'eau douce et au savon doux pour le débarrasser des cristaux de sel, des grains de sable et toutes autres saletés les plus petites. Laissez-le ensuite bien sécher.
2. Laissez l'air s'échapper complètement de toutes les chambres à air.
3. Placez les deux chambres latérales supérieures à l'intérieur du kayak, puis pliez-le soigneusement.

Réparations



ATTENTION !

Pour des dégâts plus importants, vous ne devez en aucun cas effectuer les réparations vous-même.

Les dommages mineurs peuvent être réparés avec le kit de réparation inclus (13).

1. Laissez l'air sortir complètement du kayak et nettoyez les parties à réparer avec une solution à base d'alcool. Grattez légèrement la zone de la fissure ou du trou avec du papier émeri fin.

2. Découpez un patch qui couvre la zone endommagée avec une marge de 1,25 cm de tous les côtés.
3. Appliquez la colle aussi bien sur la zone concernée du kayak que le patch. Laissez la colle sécher env. 3 minutes.
4. Appuyez fermement sur le patch avec un objet souple.

Remarque : veillez à travailler sur une surface plane sans plis ni froissements. Éliminez doucement les bulles d'air éventuelles avec un objet arrondi du centre vers l'extérieur.

5. Attendez au moins 12 heures après la réparation pour regonfler le kayak.

Remarques relatives à la mise au rebut

Mettez l'article et les matériaux d'emballage au rebut conformément aux prescriptions locales. Les matériaux d'emballage comme les sacs plastique ne doivent pas arriver entre les mains des enfants. Gardez le matériel d'emballage hors de la portée des enfants.



Ce produit est recyclable. Il est soumis à la responsabilité élargie du fabricant et est collecté séparément.



Jetez l'article et l'emballage dans le respect de l'environnement.



Le code de recyclage est utilisé pour identifier les divers matériaux qui doivent être retournés dans le cycle de recyclage. Il est composé du symbole de recyclage – qui doit correspondre au cycle de recyclage – et d'un numéro qui identifie le matériau.

Indications concernant la garantie et le service après-vente

Le produit a été fabriqué avec le plus grand soin et sous un contrôle permanent. Vous avez sur ce produit une garantie de trois ans à partir de la date d'achat. Conservez le ticket de caisse. La garantie est uniquement valable pour les défauts de matériaux et de fabrication, elle perd sa validité en cas de maniement incorrect ou non conforme.

Vos droits légaux, tout particulièrement les droits relatifs à la garantie, ne sont pas limités par cette garantie.

En cas d'éventuelles réclamations, veuillez vous adresser à la hotline de garantie indiquée ci-dessous ou nous contacter par e-mail.

Nos employés du service client vous indiqueront la marche à suivre le plus rapidement possible.

Nous vous renseignerons personnellement dans tous les cas.

La période de garantie n'est pas prolongée par d'éventuelles réparations sous la garantie, les garanties implicites ou le remboursement.

Ceci s'applique également aux pièces remplacées et réparées. Les réparations nécessaires sont à la charge de l'acheteur à la fin de la période de garantie.

Article L217-16 du Code de la consommation

Lorsque l'acheteur demande au vendeur, pendant le cours de la garantie commerciale qui lui a été consentie lors de l'acquisition ou de la réparation d'un bien meuble, une remise en état couverte par la garantie, toute période d'immobilisation d'au moins sept jours vient s'ajouter à la durée de la garantie qui restait à courir. Cette période court à compter de la demande d'intervention de l'acheteur ou de la mise à disposition pour réparation du bien en cause, si cette mise à disposition est postérieure à la demande d'intervention.

Indépendamment de la garantie commerciale souscrite, le vendeur reste tenu des défauts de conformité du bien et des vices rédhibitoires dans les conditions prévues aux articles L217-4 à L217-13 du Code de la consommation et aux articles 1641 à 1648 et 2232 du Code Civil.

Article L217-4 du Code de la consommation

Le vendeur livre un bien conforme au contrat et répond des défauts de conformité existant lors de la délivrance.

Il répond également des défauts de conformité résultant de l'emballage, des instructions de montage ou de l'installation lorsque celle-ci a été mise à sa charge par le contrat ou a été réalisée sous sa responsabilité.

Article L217-5 du Code de la consommation

Le bien est conforme au contrat :

1° S'il est propre à l'usage habituellement attendu d'un bien semblable et, le cas échéant :

- s'il correspond à la description donnée par le vendeur et possède les qualités que celui-ci a présentées à l'acheteur sous forme d'échantillon ou de modèle ;
- s'il présente les qualités qu'un acheteur peut légitimement attendre eu égard aux déclarations publiques faites par le vendeur, par le producteur ou par son représentant, notamment dans la publicité ou l'étiquetage ;

2° Ou s'il présente les caractéristiques définies d'un commun accord par les parties ou être propre à tout usage spécial recherché par l'acheteur, porté à la connaissance du vendeur et que ce dernier a accepté.

Article L217-12 du Code de la consommation

L'action résultant du défaut de conformité se prescrit par deux ans à compter de la délivrance du bien.

Article 1641 du Code civil

Le vendeur est tenu de la garantie à raison des défauts cachés de la chose vendue qui la rendent impropre à l'usage auquel on la destine, ou qui diminuent tellement cet usage que l'acheteur ne l'aurait pas acquise, ou n'en aurait donné qu'un moindre prix, s'il les avait connus.

Article 1648 1er alinéa du Code civil

L'action résultant des vices rédhibitoires doit être intentée par l'acquéreur dans un délai de deux ans à compter de la découverte du vice.

Les pièces détachées indispensables à l'utilisation du produit sont disponibles pendant la durée de la garantie du produit.

IAN : 311071

(FR) Service France
Tel. : 0800 919270
E-Mail : deltasport@idl.fr

(BE) Service Belgique
Tel. : 070 270 171
(0,15 EUR/Min.)
E-Mail : deltasport@idl.be

Hartelijk gefeliciteerd!

Met uw aankoop hebt u voor een hoogwaardig artikel gekozen. Maak u vertrouwd met het artikel voordat u het voor het eerst gebruikt.

 **Lees hiervoor aandachtig de hiernavolgende gebruiksaanwijzing.**

Gebruik het artikel alleen zoals beschreven en voor de aangegeven toepassingsgebieden. Bewaar deze gebruiksaanwijzing goed. Overhandig eveneens alle documenten wanneer u het artikel aan derden doorgeeft.

Ze omvat belangrijke details over het artikel, de montage, de werking en het onderhoud daarvan en ook veiligheidsregels. Omdat watersport altijd risico's met zich meebrengt, verhindert grondige kennis van het artikel eventuele lichamelijke letsels of zelfs overlijdensgevallen.

In het leveringspakket inbegrepen (afb. A)

- 1 x kajak (1)
- 1 x spatbescherming voor de boeg (2)
- 1 x voorste stoel (3)
- 1 x spatbescherming voor het achtersteven met stoel (4)
- 1 x driehoekig kussen / voetensteun (5)
- 2 x dubbele peddel (6)
- 1 x middenstuk (7)
- 2 x druipring (8)
- 1 x set touwen (9)
 - 1 x 200 cm (9a)
 - 1 x 80 cm (9b)
- 3 x 2-weg schroefventiel (10)
- 1 x controleliniaal (11)
- 2 x ontluchtungsbusje (12)
- 1 x reparatieset (13)
- 1 x bewaartas (14)
- 1 x plunjezak (15)
- 1 x gebruiksaanwijzing

Technische gegevens

Afmetingen (met lucht gevuld):

Kajak: ca. 310 x 91 x 47 cm (l x b x h)

Dubbele peddel: Lengte: ca. 220 cm

Gewicht zonder accessoires: ca. 7 kg

Toegestane bedrijfsdruk: ca. 0,05 bar (0,73 psi)



Productiedatum (maand/jaar):
03/2019



Maximale belasting

Gebruikte symbolen



WAARSCHUWING!

Neem de aan het product aangebrachte symbolen in acht voordat u het artikel gebruikt.



=

markering aan de kajak



= 2



= 0

toegestaan aantal personen: 2 volwassenen / 0 kinderen



toegestane nuttige belasting: 160 kg (352.73 lbs.)



Toegestane bedrijfsdruk

Voorgeschreven gebruik

Dit artikel werd ontwikkeld voor privégebruik.

Toepassingsgebied: Beschermd oeverzones tot 300 m - voor vaarten in beschermde, nabij kusten gelegen waterlopen, kleine baaien, op kleine meren, smalle rivieren en kanalen.

Niet gebruiken bij een windkracht hoger dan 4 en / of bij een golfhoogte groter dan 0,5 m.

Veiligheidsinstructies



Levensgevaar!

- Laat kinderen nooit zonder toezicht met het verpakkingsmateriaal. Er bestaat verstikkingsgevaar.
- Laat kinderen nooit zonder toezicht met het artikel spelen.



Gevaar voor blessures!

Let op bij aflandige wind!

Let op bij aflandige stroming!

- **Let erop dat personen en lading altijd gelijkmatig in de kajak verdeeld worden, omdat anders het gevaar bestaat dat de boot kapseist.**
- Let op de gegevens op het typeplaatje, de toegestane nuttige belasting, het aantal personen en de waarschuwingeninstructie.

- Houd u steeds aan de plaatselijke scheepvaartbepalingen.
- Neem geen scherpe of puntige voorwerpen mee.
- De kajak dient tegen het contact met bedenklijke vloeistoffen of zuren beschermd te worden. Hierdoor kunnen er onherstelbare beschadigingen ontstaan.
- Bescherm de kajak tegen hitte en vuur! Wees voorzichtig met smeulende sigaretten!
- Let erop dat u niet op een steenachtige ondergrond terecht komt op beschadigingen aan de bootromp te vermijden.
- Indien er tijdens het gebruik op het water schade aan één van de vijf binnenkamers ontstaat, verlaat u in geen geval de kajak. De opwaartse kracht van de vier intacte binnenkamers volstaat om de kajak veilig op het water te houden.
- De kajak in geen geval in de opgeblazen toestand op voertuigen transporteren.
- Laat uw kajak op het water nooit onbemand. Hij drijft sneller af dan dat hij zwemmend weer bereikt kan worden.
- Let er vóór het gebruik altijd op dat u peddels meebrengt, omdat u de kajak anders niet voldoende kunt manoeuvreren.
- Voer geen technische wijzigingen aan uw kajak door. Wijzigingen van eender welke aard brengen het varen met het sporttoestel in gevaar.
- Gebruik uw kajak nooit onder invloed van alcohol, drugs of medicijnen.
- Overschat nooit uw krachten en verdeel uw spierkracht tijdens het peddelen zodanig, dat de afgelegde afstand moeiteloos teruggepeddeld kan worden. Blijf in beschermd oeverzones tot 300 m en let op wisselende wind- en stromingsomstandigheden die de voortbeweging duidelijk kunnen bemoeilijken.



WAARSCHUWING!

Uw omzichtigheid en zelfbeoordeling op het water zijn enorm belangrijk. Overschat nooit uw krachten en stuurkunsten! Blijf steeds in de buurt van een oever! Let op de weersgesteldheid, waarschuwingen voor onweer of eventuele lichtsignalen!



WAARSCHUWING!

Gelieve altijd de veiligheidsregels en de geldende wettelijke voorschriften voor meren en open waterlopen in acht te nemen en voor uw eigen veiligheid steeds een getest reddingsvest te dragen.



WAARSCHUWING!

Vermijd het gebruik van alcoholhoudende zonnebrand- en huidverzorgingsmiddelen. Alcoholhoudende zonnebrand- en huidverzorgingsmiddelen kunnen de verflaag van de PVC-opblaasartikelen losweken. Dat kan tot verkleuringen op uw lichaam, kleding of andere, daarmee in aanraking komende voorwerpen leiden.



WAARSCHUWING!

Indien er iemand over boord gegaan is, moet er altijd via de boeg of het achtersteven weer in de kajak gestapt worden, omdat bij het zijdelings instappen (instappen langs de zijkanten) een groter gevaar bestaat dat de kajak kapseist.

Preventie van materiële schade!

- Alle opblaasartikelen zijn gevoelig voor kou. Het artikel daarom nooit onder een temperatuur van 15°C uitvouwen en oppompen!
- Indien de luchtdruk in de brandende zon toeneemt, moet deze passend gecompenseerd worden door de lucht te laten ontsnappen.
- Let erop dat het artikel – in het bijzonder in de opgepompte toestand – niet met stenen, grind of puntige voorwerpen in aanraking komt en nergens schuurt, omdat er zich anders beschadigingen aan de folie kunnen voordoen.
- Uitsluitend geschikte pompadapters in de veiligheidsventielen steken. Anders zouden de ventielen beschadigd kunnen worden.
- Niet te stevig oppompen, omdat anders het gevaar bestaat dat de lasnaden openscheuren. Ventielen na het oppompen goed afsluiten.
- Contact met scherpe, hete, puntige of gevaarlijke voorwerpen vermijden.

Montage

Volg de afzonderlijke stappen van de montage in de aangegeven volgorde. In geval van een onjuiste volgorde bij het oppompen van de vijf luchtkamers kan het tot een ongelijkmatige drukverdeling komen. Dat kan tot instabiliteit van de kajak en tot een nadelige invloed op zijn vaareigenschappen leiden.

Opmerking: De zijde van de kajak met de 3 schroefventielen is de achterzijde (1f). De tegenoverliggende zijde (zonder schroefventielen) is de boegzijde (1g).

- De montage dient op grond van de grootte van het artikel altijd door twee volwassenen uitgevoerd te worden.
- Kies een glad en schoon oppervlak met voldoende plaats om de kajak tentoon te spreiden. Controleer, of alle afzonderlijke onderdelen aanwezig zijn en zich in een perfecte staat bevinden.
- Vanaf de tweede montage dient u de kajak op eventuele beschadigingen, gaatjes en scheuren te onderzoeken en deze, zoals in de paragraaf „Reparaties“ beschreven, af te dichten. Zodra u op het water bent, kunnen eventuele beschadigingen niet meer verholpen worden.
- Pomp de luchtkamers niet te stevig op, opdat de folie niet uitgerekt wordt.
- Let erop dat de kajak in de opgepompte toestand niet met stenen of andere puntige voorwerpen in aanraking komt en beschadigd wordt.

Montage van het 2-weg schroefventiel (afb. H)

De bodemkamers **1** en ook de bovenste zijkamers **3**, **5** van de kajak zijn elk met een schroefdraadopening voor de ingesloten schroefventielen (10) uitgerust.

1. Trek de lus (10a) van het ventiel zodanig over de schroefdraadopening (1c), dat deze de rand van de schroefdraadopening stevig omsluit.

2. Draai de basis (10b) in de richting van de wijzers van de klok de schroefdraadopening binnen.

Oppompen

WAARSCHUWING!

- Neem de correcte volgorde bij het opblazen van de luchtkamers in acht. De juiste volgorde is op de kajak en in de gebruiksaanwijzing aangegeven (nr. **1** - **5**).
- De aanbevolen bedrijfsdruk bedraagt 0,05 bar (= 50 mbar = 0,73 psi).
- Vermijd bovenmatig opblazen van de luchtkamers, omdat anders het gevaar voor het uitrekken of zelfs openscheuren van de lasnaden bestaat.
- Gebruik voor het opblazen van het artikel in de handel verkrijgbare voetpompen of met dubbele slag werkende zuigerpompen met passende opzetmogelijkheden en eventueel manometer.
- Gebruik voor het oppompen van het artikel noch een compressor noch een persluchtflus. Dit kan tot beschadigingen aan het artikel leiden.
- Alle luchtkamers altijd volledig oppompen.

Volgorde bij het oppompen

Pomp de luchtkamers in de onderstaande volgorde op:

1. - Bodemkamer met schroefventiel **1**
2. - Onderste zijkamer met stopventiel **2**
3. - Bovenste zijkamer met schroefventiel **3**
4. - Onderste zijkamer met stopventiel **4**
5. - Bovenste zijkamer met schroefventiel **5**

Opmerking: De luchtkamers zijn aan de boot met de overeenkomstige nummers (**1** - **5**) gemarkeerd.

Vullen van de luchtkamers

Opmerking: Voor het schroefventiel hebt u een pomp met een conische aansluiting nodig die een diameter van ca. 17,5 mm heeft (afb. I). Voor het stopventiel hebt u een pomp met een conische aansluiting nodig die een diameter van ca. 8,5 mm heeft (afb. L).

1. Bodemkamer met schroefventiel

1. Draai de afsluitdop (10c) van het schroefventiel (10) tegen de richting van de wijzers van de klok in open (afb. H).
2. Pomp de bodemkamer **1** met de betreffende pomp op.
3. Controleer de bedrijfsdruk, zoals in de paragraaf „Controle van de bedrijfsdruk“ beschreven.
4. Draai de afsluitdop (10c) van het schroefventiel (10) in de richting van de wijzers van de klok weer dicht.

2. Onderste zijkamers met stopventiel

1. Open de ventielsluiting (afb. K).
2. Pomp de onderste zijkamers **2**, **4** met de betreffende pomp op.
3. Controleer de bedrijfsdruk, zoals in de paragraaf „Controle van de bedrijfsdruk“ beschreven.
4. Sluit de ventielsluiting en laat het ventiel door lichte druk verzinken (afb. J/K).

3. Bovenste zijkamers met schroefventiel

1. Draai de afsluitdop (10c) van het schroefventiel (10) tegen de richting van de wijzers van de klok in open (afb. H).
2. Pomp de bovenste zijkamers **3**, **5** met de betreffende pomp op.
3. Controleer de bedrijfsdruk, zoals in de paragraaf „Controle van de bedrijfsdruk“ beschreven.
4. Draai de afsluitdop (10c) van het schroefventiel (10) in de richting van de wijzers van de klok weer dicht.

Controle van de bedrijfsdruk



BELANGRIJK!

Het PVC-materiaal rekt een beetje uit nadat het artikel voor het eerst opgepompt werd en bereikt niet weer zijn oorspronkelijke toestand. Houd er rekening mee dat de gegevens afhankelijk van de lading en buitentemperatuur lichtjes kunnen variëren.

1. Pomp de bodemkamer **1** en de beide onderste zijkamers **2**, **4** zodanig open, dat ze stevig aanvoelen en er geen plooiën meer in het materiaal te zien zijn.

Opmerking: Bij het drukken met de duim op de betreffende luchtkamer moet ze nog gemakkelijk ingedrukt kunnen worden.

2. Om de bedrijfsdruk van de beide bovenste zijkamers **3**, **5** te controleren, legt u de controleliniaal (11) over de maatstreep (1h) aan de binnenzijde van de betreffende bovenste luchtkamer (afb. N).

De onderste pijl en de 0 op de controleliniaal (11) moeten elkaar met de onderste pijl en de 0 op de maatstreep (1h) overlappen.

3. Wanneer het artikel voor het eerst opgepompt wordt, mag de 10 op de maatstreep (1h) NIET positie A op de controleliniaal (11) overschrijden.

Opmerking: De 10 op de maatstreep (1h) geeft de maximale uitzetting van de luchtkamers aan.

4. Wanneer het artikel herhaaldelijk opgepompt wordt, moet de 10 van de maatstreep (1h) tussen positie A en positie 10 van de controleliniaal (11) liggen.

Accessoires aanbrengen

Opmerking: De touwen van de plunjezak en stoel beveiligd u met een kruisknoop (afb. C).

Voorste stoel bevestigen (afb. D)

1. Pomp alle luchtkamers van de voorste stoel (3) op totdat ze stevig aanvoelen en laat de ventielen verzinken.
2. Plaats de zitting tussen de beide bovenste zijkamers **3**, **5**, opdat een vaste stand van de stoel gegarandeerd is.

Opmerking: De klittenbandstrips op de rugleuning van de voorste stoel (3) moeten naar het achtersteven (1f) wijzen.

3. Bevestig de stoel met het touw 80 cm (9b) aan de krammetjes (1a) van de bodemkamer **1** (afb. D) met een kruisknoop (afb. C).
4. Bevestig de rugleuning van de stoel (3) aan de knopen (1b) van de beide onderste zijkamers **2**, **4** met de aan de boot bevestigde elastieken, zodat er een zigzagpatroon ontstaat (afb. E).

Spatbescherming voor de boeg bevestigen

1. Pomp de luchtkamer van de spatbescherming voor de boeg (2) op.
2. Schuif de beveiligingsknoppen van de spatbescherming voor de boeg in de openingen van de kajak (afb. O). Let erop dat ze stevig vastklikken.
3. Bevestig de spatbescherming voor de boeg (2) aan de knopen (1b) van de beide bovenste zijkamers **3**, **5** met de vooraf gemonteerde elastiek, zodat er een zigzagpatroon ontstaat (afb. F).

Spatbescherming voor het achterstevan met stoel bevestigen

1. Pomp alle luchtkamers van de spatbescherming voor het achterstevan (4) op.
2. Druk de zitting tot onder de beide bovenste zijkamers **3**, **5**, opdat een stevige stand van de stoel gegarandeerd is.
3. Schuif de beveiligingsknoppen van de spatbescherming voor het achterstevan in de openingen van de kajak (afb. O). Let erop dat ze stevig vastklikken.
4. Bevestig de spatbescherming voor het achterstevan (4) aan de knopen (1b) van de beide bovenste zijkamers **3**, **5** met de vooraf gemonteerde elastiek, zodat er een zigzagpatroon ontstaat (afb. G).

Driehoekig kussen

1. Pomp het driehoekige kussen (5) op en laat het ventiel verzinken.
2. Positioneer het opgepompte driehoekige kussen (5) stevig in de boeg van de kajak.

Opmerking: Het driehoekige kussen (5) dient voor de vooraan zittende persoon als voetensteun.

Montage van de dubbele peddel (afb. B)

1. Schuif telkens één druipring (8) over beide uiteinden van de peddelbuizen, zodat de ringen onder de vergrendelknop (6a) en de vernauwing van de buis zitten.

2. Steek de beide peddelbuizen (6) in het middenstuk (7). Beide vergrendelknoppen (6a) moeten daarbij hoorbaar en zichtbaar lichtjes verplaatst in de openingen (7a) aan het middenstuk (7) vastklikken.

Opmerking: U hebt de mogelijkheid om de peddel naar believen in twee verschillende hoeken in te stellen. De peddels kunnen voor het gebruik door 2 personen zonder middenstuk ook afzonderlijk als steekpeddel gebruikt worden.

Plunjezak

Bij het artikel is een plunjezak (15) gevoegd, waarin de kajak voor het transport en de opslag opgeborgen kan worden. Om af te sluiten, gebruikt u het touw 200 cm (9a). Voor het overige kan de plunjezak aan boord voor een tegen spatwater beschermde bewaring van proviand, kleding etc. gebruikt worden.

Opmerking: Neem in acht dat de plunjezak niet waterdicht is. Berg geen gevoelige voorwerpen, zoals foto's, in de plunjezak op. Voor het gebruik aan boord verwijdert u het touw en rolt u het bovenste uiteinde plat op. Sluit de plunjezak vervolgens door middel van de klittenbandsluitingen af.

Bewaartas

Bij het artikel is aanvullend nog een tegen spatwater beschermde bewaartas (14) gevoegd die door middel van de klittenbandsluitingen aan de achterzijde van de voorste stoel (3) aangebracht wordt. In de bewaartas kunnen er kleinere voorwerpen opgeborgen worden.

Opmerking: Neem in acht dat de tas niet waterdicht is. Berg geen gevoelige voorwerpen in de tas op.

Demontage van de kajak

Verwijder de voorste stoel, de spatbescherming voor het achterstevan met stoel, de spatbescherming voor de boeg en het driehoekige kussen.

Ontluchten

Ontlucht de kajak als volgt:

1. Voor het ontluchten van luchtkamers met stopventielen trekt u de stopventielen (1d) uit de uitsparingen (afb. J) en drukt u de schachten lichtjes samen of gebruikt u het ontluchtingsbuisje (12) (afb. M).

2. Voor het ontluchten van de luchtkamers met schroefventielen schroeft u de schroefventielen (10b) volledig uit de basis en laat u de lucht compleet ontsnappen (afb. 1).

Dubbele peddel demonteren

1. Druk op de betreffende vergrendelknop.
2. Trek het middenstuk van de betreffende peddelbuis af.

Opmerking: De druipringen blijven op de peddelbuizen.

Transport

Transporteer de kajak altijd met twee personen.

Opslag, reiniging



WAARSCHUWING!

Gebruik alleen onderhoudsproducten zonder zuur- of benzinegehalte en nooit producten op siliconenbasis.

Het artikel altijd droog, schoon en niet opgepompt in een op temperatuur gebrachte kamer en buiten het bereik van knaagdieren opbergen. De ventielen dienen bij de opslag steeds gesloten te zijn. Let erop dat het artikel niet vervormd, maar vlak opgeborgen wordt.

1. Reinig uw kajak telkens na gebruik grondig doordat u hem met fris water en milde zeep afspoelt om hem van zoutkristallen, zandkorreltjes en andere, ook de minste vormen van vervuiling te ontdoen. Laat hem vervolgens volledig drogen.
2. Laat de lucht volledig uit alle luchtkamers ontsnappen.
3. Leg de beide bovenste zijkamers in het binnenste gedeelte van de kajak en vouw hem daarna zorgvuldig op.

Reparaties



WAARSCHUWING!

Bij grotere schade mag u in geen geval zelf reparaties uitvoeren.

Kleinere beschadigingen kunt u met de bijgeleverde reparatieset (13) repareren.

1. Laat de lucht volledig uit de kajak ontsnappen en reinig de betreffende plaats met een oplossing op basis van alcohol. Maak de omgeving van de scheur of van het gat met fijn schuurpapier ruwer.
2. Knip een stoplap op maat die de beschadigde zone afdekt en er aan alle zijden 1,25 cm uitsteekt.
3. Breng de lijm zowel op de plaats aan de kajak als op de stoplap aan. Laat de lijm ca. 3 minuten lang drogen.
4. Druk de stoplap met een zacht voorwerp vast aan.

Opmerking: Let erop dat u op een vlakke ondergrond zonder kreuken of plooiën werkt. Verwijder mogelijke luchtbellens met een afgerond voorwerp zachtjes van binnen naar buiten.

5. Wacht na de reparatie minstens 12 uur lang totdat u de kajak opnieuw oppompt.

Aanwijzingen voor afvoer

Gooi het artikel en de verpakkingsmaterialen volgens de plaatselijk geldende voorschriften weg. Geef verpakkingsmaterialen zoals foliezakjes niet aan kinderen. Berg het verpakkingsmateriaal buiten bereik van kinderen op.



Voer het artikel en de verpakking op een milieuvriendelijke manier af.



De recyclingcode dient om verschillende materialen te kenmerken ten behoeve van hergebruik via het recyclingproces (recycling). De code bestaat uit het recyclingsymbool, dat het recyclingproces weerspiegelt, en een getal dat het materiaal identificeert.

Opmerkingen over garantie en serviceafhandeling

Het product is geproduceerd met grote zorg en onder voortdurende controle. U ontvangt een garantie van drie jaar op dit product, vanaf de datum van aankoop. Bewaar alstublieft uw aankoopbewijs.

De garantie geldt alleen voor materiaal- en fabricagefouten en vervalt bij foutief of oneigenlijk gebruik. Uw wettelijke rechten, met name het garantierecht, worden niet beïnvloed door deze garantie.

In geval van reclamaties dient u zich aan de beneden genoemde service-hotline te wenden of zich per e-mail met ons in verbinding te zetten. Onze servicemedewerkers zullen de verdere handelswijze zo snel mogelijk met u afspreeken. Wij zullen u in ieder geval persoonlijk te woord staan.

De garantieperiode wordt na eventuele reparaties en op basis van de garantie, wettelijke garantie of coulance niet verlengd.

Dit geldt ook voor vervangen en gerepareerde delen. Na afloop van de garantieperiode dienen eventuele reparaties te worden betaald.

IAN: 311071

BE Service België

Tel.: 070 270 171 (0,15 EUR/Min.)

E-Mail: deltasport@lidl.be

NL Service Nederland

Tel.: 0900 0400223 (0,10 EUR/Min.)

E-Mail: deltasport@lidl.nl

Serdeczne gratulacje!

Dokonując zakupu zdecydowali się Państwo na wysokiej jakości artykuł. Przed pierwszym użyciem prosimy zapoznać się z artykułem.

 **W tym celu należy uważnie przeczytać niniejszą instrukcję użytkowania.**

Artykuł może być używany tylko w opisanym sposobie i w podanym zakresie użytkowania. Niniejszą instrukcję użytkowania należy przechowywać w bezpiecznym miejscu. Przekazując artykuł osobom trzecim należy również wręczyć kompletną dokumentację.

Zawiera one ważne informacje na temat artykułu, jego budowy, eksploatacji i konserwacji oraz zasad bezpieczeństwa. Ponieważ sporty wodne zawsze wiążą się z pewnym stopniem ryzyka, dokładna znajomość artykułu pozwoli zapobiec ewentualnym obrażeniom ciała, a nawet śmierci.

Zakres dostawy (rys. A)

- 1 x kajak (1)
- 1 x osłona rozpryskowa dziobu (2)
- 1 x siedzisko przednie (3)
- 1 x osłona rozpryskowa rufy z siedziskiem (4)
- 1 x poduszka trójkątna / podpórka pod stopy (5)
- 2 x wiosło dwupióre (6)
- 1 x łącznik środkowy (7)
- 2 x pierścień na wiosło zatrzymujący nadmiar wody (8)
- 1 x zestaw sznurów (9)
 - 1 x 200 cm (9a)
 - 1 x 80 cm (9b)
- 3 x dwudrożny zawór śrubowy (10)
- 1 x liniał kontrolny (11)
- 2 x rurka do spuszczenia powietrza (12)
- 1 x zestaw naprawczy (13)
- 1 x torba do przechowywania (14)
- 1 x worek marynarski (15)
- 1 x instrukcja użytkowania

Dane techniczne

Wymiary (po napełnieniu powietrzem):
kajak: ok. 310 x 91 x 47 cm (dł. x szer. x wys.)
wiosło dwupióre: długość: ok. 220 cm
Waga bez akcesoriów: ok. 7 kg

Dopuszczalne ciśnienie robocze: ok. 0,05 bar (0,73 psi)



Data produkcji (miesiąc/rok):
03/2019



Maksymalne obciążenie

Zastosowane symbole



OSTRZEŻENIE!

Przed rozpoczęciem korzystania z produktu należy zapoznać się z dołączonymi symbolami.



Oznakowanie na kajaku



dopuszczalna liczba osób:
2 osoby dorosłe / 0 dzieci



dopuszczalny udźwig:
160 kg (352,73 lbs)



Dopuszczalne ciśnienie robocze

Zastosowanie zgodne z przeznaczeniem

Niniejszy artykuł jest przeznaczony do użytku prywatnego. Zakres użytkowania: Osłonięte strefy przybrzeżne do 300 m - przeznaczony do rejsów na osłoniętych wodach przybrzeżnych, po małych zatokach, na małych jeziorach, po wąskich rzekach i kanałach. Nie korzystać przy sile wiatru większej niż 4 i/lub przy fali o wysokości powyżej 0,5 m.

Wskazówki bezpieczeństwa



Zagrożenie dla życia!

- Nigdy nie pozostawiać dzieci z materiałem opakowaniowym bez nadzoru. Istnieje ryzyko uduszenia.
- Nigdy nie pozostawiać dzieci bawiących się artykułem bez nadzoru.

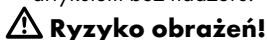

Ryzyko obrażeń!

Zachować ostrożność przy wietrze wiejącym od lądu!

Zachować ostrożność przy prądach morskich!

- **Należy pamiętać o konieczności równomiernego rozmieszczenia na kajaku osób i ładunku, w przeciwnym razie istnieje ryzyko wywrócenia kajaka do góry dnem.**
- Należy przestrzegać informacji umieszczonych na tabliczce znamionowej, a także dopuszczalnego udźwigu i liczby osób oraz wskazówek ostrzegawczych.
- Należy zawsze przestrzegać lokalnych przepisów dotyczących transportu wodnego.
- Nie należy nosić przy sobie ostrych ani spiczastych przedmiotów.
- Kajak należy chronić przed kontaktem z niebezpiecznymi cieczami lub kwasami. Mogą one doprowadzić do nieodwracalnych szkód.
- Chronić kajak przed ciepłem i ogniem! Uważać na żarzące się papierosy!
- Zachować ostrożność, aby nie wpaść na kamieniste podłoże, ponieważ mogłoby to doprowadzić do uszkodzenia kadłuba kajaka.
- Jeśli podczas użytkowania na wodzie dojdzie do uszkodzenia którejkolwiek z pięciu komór wewnętrznych, w żadnym wypadku nie należy opuszczać kajaka. Siła wyporu czterech nienaruszonych komór wewnętrznych jest wystarczająca do bezpiecznego utrzymania kajaka na powierzchni wody.
- W żadnym wypadku nie należy przewozić napompowanego kajaka na pojazdach.
- Nigdy nie pozostawiać kajaka na wodzie bez nadzoru. Pusty kajak odplywa szybciej niż człowiek jest w stanie do niego dopłynąć o własnych siłach.
- Zawsze należy pamiętać o tym, aby przed rozpoczęciem korzystania z kajaka zaopatrzyć się w wiosła, w przeciwnym razie nie będzie możliwe prawidłowe manewrowanie kajakiem.
- Nie należy dokonywać żadnych modyfikacji technicznych przy kajaku. Wszelkiego rodzaju modyfikacje zagrażają funkcjonowaniu sprzętu sportowego.
- Nigdy nie należy korzystać z kajaka pod wpływem alkoholu, narkotyków czy leków.

- Nigdy nie należy przeceniać własnych sił. Należy odpowiednio rozkładać siły podczas wiosłowania, tak aby możliwe było pokonanie również dystansu powrotnego. Należy pozostawać w chronionych strefach przybrzeżnych do 300 metrów i zwracać uwagę na zmieniające się warunki wiatru i prądy morskie, które mogą znacznie utrudniać przemieszczanie się.



OSTRZEŻENIE!

Roztropność i odpowiednia samoocena użytkownika na wodzie jest niezwykle ważna. Nigdy nie należy przeceniać swojej siły i umiejętności wiosłowania! Zawsze należy trzymać się blisko brzegu! Zwracać uwagę na warunki pogodowe, ostrzeżenia przed burzą lub ewentualne sygnały świetlne!



OSTRZEŻENIE!

Należy zawsze przestrzegać zasad bezpieczeństwa i obowiązujących przepisów dotyczących jezior i wód otwartych oraz mieć na sobie dla własnego bezpieczeństwa certyfikowaną kamizelkę ratunkową.



OSTRZEŻENIE!

Należy unikać stosowania filtrów przeciwsłonecznych i środków do pielęgnacji skóry zawierających alkohol. Zawierające alkohol filtry przeciwsłoneczne i środki do pielęgnacji skóry mogą doprowadzić do zejścia barwnej powłoki nadmuchiwanym artykułom z PCV. Może to spowodować przebarwienia na ciele, odzieży lub innych przedmiotach, z którymi użytkownik ma kontakt.



OSTRZEŻENIE!

Gdyby jakaś osoba wypadła za burtę, jej ponowne wejście na kajak musi zawsze odbywać się przez dziób lub rufę, ponieważ istnieje wysokie ryzyko wywrócenia się kajaka przy wchodzeniu z boku.

Unikanie szkód materialnych!

- Wszystkie nadmuchiwane artykuły są wrażliwe na zimno. Z tego względu nie należy rozkładać i nadmuchiwać artykułu w temperaturze poniżej 15 °C!
- Jeśli ciśnienie powietrza w artykule wzrosło w prażącym słońcu, należy je odpowiednio skompensować poprzez uwolnienie powietrza.
- Należy upewnić się, że artykuł, zwłaszcza po nadmuchianiu, nie ma kontaktu z kamieniami, żwirem lub przedmiotami spiczastymi i nigdzie nie dochodzi do tarcia ani ścierania, ponieważ w przeciwnym razie może dojść do uszkodzenia folii.
- Do zaworów bezpieczeństwa wkładać tylko odpowiednie adaptory pompek. W przeciwnym razie może dojść do uszkodzenia zaworów.
- Nie nadmuchiwać zbyt mocno, ponieważ stwarza to ryzyko rozerwania szwów. Po nadmuchianiu należy szczelnie zamknąć zawory.
- Unikać kontaktu z ostrymi, gorącymi, spiczastymi lub niebezpiecznymi przedmiotami.

Montaż

Postępować zgodnie z podaną kolejnością poszczególnych etapów montażu. Jeśli pięć komór powietrznych nie zostanie napompowanych we właściwej kolejności, ciśnienie może być rozłożone nierównomiernie. Może to doprowadzić do niestabilności kajaka i pogorszenia jego właściwości w trakcie pływania.

Wskazówka: Strona, na której znajdują się 3 zawory śrubowe, to strona rufowa kajaka (1f). Przeciwną stronę (bez zaworów śrubowych), to strona dziobowa (1g).

- Ze względu na rozmiar artykułu montaż musi być wykonywany przez dwie osoby dorosłe.
- Należy ustawić kajak na gładkiej i czystej powierzchni z wystarczającą ilością miejsca do rozłożenia go. Sprawdzić, czy dostępne są wszystkie elementy i czy znajdują się w idealnym stanie.

- Począwszy od drugiego montażu należy sprawdzać kajak pod kątem uszkodzeń, dziur i pęknięć, a w razie konieczności należy uszczelnić je zgodnie z opisem w rozdziale „Naprawy”. Po znalezieniu się na wodzie nie ma już możliwości naprawy żadnych uszkodzeń.
- Nie należy napompowywać komór powietrznych zbyt mocno, aby zapobiec nadmieremu rozciągnięciu folii.
- Zwracać uwagę na to, aby w trakcie nadmuchiwania kajak nie miał kontaktu z kamieniami ani innymi ostrymi przedmiotami i nie został uszkodzony.

Montaż dwudrożnego zaworu śrubowego (rys. H)

Komora dolna [1], jak również górne komory boczne [3], [5] kajaka wyposażone są każda w gwintowany otwór przeznaczony do montażu załączonych zaworów śrubowych (10).

1. Nałożyć pętlę (10a) zaworu na gwintowany otwór (1c) w taki sposób, aby została mocno osadzona przy krawędzi gwintowanego otworu.
2. Wkręcić podstawę (10b) zgodnie z ruchem wskazówek zegara w otwór gwintowany.

Pompowanie

OSTRZEŻENIE!

- W trakcie pompowania komór powietrznych należy zachować prawidłową kolejność. Właściwa kolejność podana jest na kajaku oraz w instrukcji użytkowania (nr [1] - [5]).
- Zalecane ciśnienie robocze wynosi 0,05 bar (= 50 mbar = 0,73 psi).
- Unikać nadmiernego pompowania komór powietrznych, ponieważ w przeciwnym razie istnieje ryzyko zbyt dużego rozciągnięcia lub rozerwania szwów.
- Do nadmuchiwania artykułu należy używać powszechnie dostępnych pomp nożnych lub dwusuwowych pomp tłokowych z odpowiednimi opcjami mocowania, a w razie potrzeby manometrów.
- Do napełniania artykułu nie należy stosować kompresora ani butli ze sprężonym powietrzem. Może to doprowadzić do jego uszkodzenia.

- Zawsze należy całkowicie napełniać wszystkie komory powietrzne.

Kolejność procesu pompowania

Komory powietrzne należy pompować w poniższej kolejności:

1. - komora dolna z zaworem śrubowym **1**
2. - dolna komora boczna z zaworem zatyczkowym **2**
3. - górna komora boczna z zaworem śrubowym **3**
4. - dolna komora boczna z zaworem zatyczkowym **4**
5. - górna komora boczna z zaworem śrubowym **5**

Wskazówka: Komory powietrzne przy jakaku są oznakowane odpowiednimi numerami (**1** - **5**).

Napełnianie komór powietrznych

Wskazówka: Do zaworów śrubowych potrzebna będzie pompka ze złączem stożkowym o średnicy ok. 17,5 mm (rys. I).

Do zaworów zatyczkowych potrzebna będzie pompka ze złączem stożkowym o średnicy ok. 8,5 mm (rys. I).

1. Komora dolna z zaworem śrubowym

1. Odkręcić zaślepkę (10c) zaworu śrubowego (10) w kierunku przeciwnym do ruchu wskazówek zegara (rys. H).
2. Napompować komorę dolną **1** odpowiednią pompką.
3. Sprawdzić ciśnienie robocze w sposób wskazany w rozdziale „Kontrola ciśnienia roboczego”.
4. Następnie zakręcić zaślepkę (10c) zaworu śrubowego (10) zgodnie z ruchem wskazówek zegara.

2. Dolne komory boczne z zaworem zatyczkowym

1. Otworzyć zatyczkę zaworu (rys. K).
2. Napompować dolne komory boczne **2**, **4** odpowiednią pompką.
3. Sprawdzić ciśnienie robocze w sposób wskazany w rozdziale „Kontrola ciśnienia roboczego”.
4. Zamknąć zatyczkę zaworu i zagłębić go poprzez lekkie naciśnięcie (J/K).

3. Górne komory boczne z zaworem śrubowym

1. Odkręcić zaślepkę (10c) zaworu śrubowego (10) w kierunku przeciwnym do ruchu wskazówek zegara (rys. H).
2. Napompować górne komory boczne **3**, **5** odpowiednią pompką.
3. Sprawdzić ciśnienie robocze w sposób wskazany w rozdziale „Kontrola ciśnienia roboczego”.
4. Następnie zakręcić zaślepkę (10c) zaworu śrubowego (10) zgodnie z ruchem wskazówek zegara.

Kontrola ciśnienia roboczego



WAŻNE!

Po pierwszym nadmuchianiu artykułu materiał PCV nieznacznie się rozszerza i nie powraca do stanu pierwotnego. Należy pamiętać, że dane techniczne mogą się nieznacznie różnić w zależności od obciążenia artykułu i temperatury otoczenia.

1. Pompować dolną komorę **1** i obie dolne komory boczne **2**, **4** tak długo, aż staną się twarde i na materiale nie będą widoczne żadne fałdy.

Wskazówka: Możliwe powinno być swobodne naciskanie kciukiem każdej komory powietrznej.

2. Aby dokonać kontroli ciśnienia roboczego obu górnych komór bocznych **3**, **5** należy umieścić liniał kontrolny (11) nad paskiem pomiaru (1h) po wewnętrznej stronie każdej z górnych komór powietrznych (rys. N).
Dolna strzałka i 0 na liniale kontrolnym (11) muszą pokrywać się z dolną strzałką i 0 na pasku pomiaru (1h).
3. Przy pierwszym napełnianiu powietrzem 10 na pasku pomiaru (1h) NIE może przekroczyć pozycji A na liniale kontrolnym (11).

Wskazówka: 10 na pasku pomiaru (1h) wskazuje maksymalne rozszerzenie komór powietrznych.

4. Podczas kolejnego napełniania powietrzem 10 na pasku pomiaru (1h) musi znajdować się pomiędzy pozycją A i pozycją 10 na liniale kontrolnym (11).

Montaż akcesoriów

Wskazówka: Sznury worka marynarskiego i siedziska należy zabezpieczyć węzłem krzyżowym (rys. C).

Mocowanie siedziska przedniego (rys. D)

1. Napompować wszystkie komory powietrzne siedziska przedniego (3), tak by były twarde w dotyku, a następnie wcisnąć wentyle.
2. Powierzchnię siedziska umieścić pomiędzy obiema górnymi komorami bocznymi [3], [5], by zapewnić stabilne mocowanie siedziska.

Wskazówka: Paski na rzepy na oparciu siedziska przedniego (3) muszą być skierowane ku rufie (1f).

3. Siedzisko zamocować sznurkiem 80 cm (9b) do oczek (1a) komory dolnej [1] (rys. D), stosując węzeł krzyżowy (rys. C).
4. Zamocować oparcie siedziska (3) na wypustkach (1b) obu dolnych komór bocznych [2], [4] przy pomocy zamocowanych do kajaka taśm gumowych, tak by powstał wzór zygzaka (rys. E).

Mocowanie osłony rozpryskowej dziobu

1. Napompować komorę powietrzną osłony rozpryskowej dziobu (2).
2. Przyciski blokujące osłony rozpryskowej dziobu wsunąć do otworów kajaka (rys. O). Należy dopilnować, by zostały zablokowane we właściwej pozycji.
3. Zamocować osłonę rozpryskową dziobu (2) na wypustkach (1b) obu górnych komór bocznych [3], [5] przy pomocy fabrycznie zamontowanej taśmy gumowej, tak by powstał wzór zygzaka (rys. F).

Mocowanie osłony rozpryskowej rufy z siedziskiem

1. Napompować wszystkie komory powietrzne osłony rozpryskowej rufy (4).
2. Powierzchnię siedziska wcisnąć pod obie górne komory boczne [3], [5], by zapewnić stabilne mocowanie siedziska.
3. Przyciski blokujące osłony rozpryskowej rufy wsunąć do otworów kajaka (rys. O). Należy dopilnować, by zostały zablokowane we właściwej pozycji.

4. Zamocować osłonę rozpryskową rufy (4) na wypustkach (1b) obu górnych komór bocznych [3], [5] przy pomocy fabrycznie zamontowanej taśmy gumowej, tak by powstał wzór zygzaka (rys. G).

Poduszka trójkątna

1. Napompować poduszkę trójkątną (5) i wcisnąć wentyl.
2. Napompowaną poduszkę trójkątną (5) umieścić stabilnie w dziobie kajaka.

Wskazówka: Poduszka trójkątna (5) służy osobie siedzącej z przodu jako podpórka pod stopy.

Montaż wiosła dwupiórego (rys. B)

1. Wsunąć po jednym pierścieniu chroniącym przed ściekającą wodą (8) na koniec każdego z trzonków wiosła, tak by każdy z nich znalazł się poniżej przycisku blokującego (6a) i zwięzającej się części trzonka.
2. Oba trzonki wiosła (6) umieścić w łączniku środkowym (7). Oba przyciski blokujące (6a) muszą przy tym w sposób słyszalny i widoczny lekko przesunąć się i wskoczyć w otwory (7a) w łączniku środkowym (7).

Wskazówka: Możliwe jest ustawienie wiosła według uznania pod dwoma różnymi kątami. Płynąc w dwie osoby można używać wiosła bez łącznika środkowego jako pagaju.

Worek marynarski

Do artykułu dołączony jest worek marynarski (15), w którym można przewozić i przechowywać kajak.

W celu zamknięcia należy użyć sznura o długości 200 cm (9a). Ponadto worek marynarski można stosować na pokładzie do przechowywania prowiantu, odzieży i innych przedmiotów, zapewniając im ochronę przed zachlapaniem.

Wskazówka: Należy pamiętać o tym, że worek marynarski nie jest wodoodporny. W worku marynarskim nie należy zatem przechowywać żadnych wrażliwych przedmiotów, np. aparatów fotograficznych.

W celu jego użycia na pokładzie należy wyjąć sznur i zwinąć płasko górną część. Następnie zamknąć worek marynarski, zapinając rzepy.

Torba do przechowywania

Do artykułu dołączona jest również odporna na wodę rozbryzgową torba do przechowywania (14), która jest przymocowana na rzepy do tylnej strony siedziska przedniego (3). W torbie tej można przechowywać mniejsze przedmioty.

Wskazówka: Należy pamiętać o tym, że torba nie jest wodoodporna. W torbie nie należy przechowywać żadnych wrażliwych przedmiotów.

Demontaż kajaka

Usunąć siedzisko przednie, osłonę rozpryskową rufy z siedziskiem, osłonę rozpryskową dziobu i poduszkę trójkątną.

Wypuszczanie powietrza

Proces wypuszczania powietrza wygląda następująco:

1. W celu wypuszczenia powietrza z komór powietrznych wyposażonych w zawory zatyczkowe należy wyciągnąć zawór zatyczkowy (1d) z zagłębienia (rys. J) i lekko ścisnąć trzonek albo skorzystać z rurki do spuszczenia powietrza (12) (rys. M).
2. Aby wypuścić powietrze z komór z zaworami śrubowymi, należy całkowicie wykręcić zawory śrubowe (10b) z podstawy (1c) i odczekać do całkowitego wypuszczenia powietrza (rys. I).

Demontaż wiosła dwupiórego

1. Nacisnąć odpowiedni przycisk blokujący.
2. Zdjąć łącznik środkowy z każdego z trzonek wiosła.

Wskazówka: Pierścienie chroniące przed nadmiarem ściekającej wody pozostają na trzonkach wiosel.

Transport

Kajak należy zawsze transportować w dwie osoby.

Przechowywanie, czyszczenie



OSTRZEŻENIE!

Stosować wyłącznie środki czyszczące niezawierające kwasu ani benzyny.

W żadnym wypadku nie należy stosować produktów na bazie silikonu.

Kajak należy zawsze przechowywać suchy, czysty i nienapompowany w temperaturze pokojowej, a także z dala od gryzoni. W trakcie przechowywania zawory muszą być przez cały czas zamknięte. Zadbaj o to, aby artykuł nie był zdeformowany, lecz przechowywany na płasko.

1. Po każdym użyciu należy dokładnie umyć kajak, przepłukując go świeżą wodą i łagodnym mydłem w celu usunięcia kryształków soli, zia- ren piasku i innych zanieczyszczeń. Następnie odczekać do całkowitego wyschnięcia.
2. Odczekać, aż powietrze wydostanie się z wszystkich komór powietrznych.
3. Obie górne boczne komory umieścić wewnątrz kajaka, następnie dokładnie złożyć kajak.

Naprawy



OSTRZEŻENIE!

W przypadku poważnych uszkodzeń w żadnym wypadku nie należy dokonywać napraw na własną rękę.

Niewielkie uszkodzenia można naprawić za pomocą dostarczonego wraz z kajakiem zestawu naprawczego (13).

1. Odczekać do całkowitego wypuszczenia powietrza z kajaka i oczyścić odpowiednie miejsce za pomocą roztworu na bazie alkoholu. Obszar wokół pęknięcia lub dziury należy lekko potrzeć drobnziarnistym papierem ściernym.
2. Wyciąć łatę, która przykryje uszkodzony obszar i będzie wystawać z każdej strony na 1,25 cm.
3. Nałożyć klej zarówno na uszkodzone miejsce na kajaku, jak i na łatę. Odczekać ok. 3 minuty na wyschnięcie kleju.
4. Mocno docisnąć łatę miękkim przedmiotem.

Wskazówka: Należy zatroszczyć się o wykonywanie pracy na płaskiej powierzchni bez zagnieceń i zagięć. Pęcherzyki powietrza usuwa się delikatnie zaokrąglonym przedmiotem od wewnątrz na zewnątrz.

5. Po zakończeniu naprawy należy odczekać co najmniej 12 godzin przed kolejnym napompowaniem kajaka.

Wskazówki dotyczące utylizacji

Produkt oraz opakowanie należy utylizować zgodnie z obowiązującymi przepisami lokalnymi. Opakowania takie jak torby plastikowe nie powinny znaleźć się w rękach dzieci. Materiały opakowania przechowywać w miejscu niedostępnym dla dzieci.



Produkt oraz opakowanie należy utylizować w sposób przyjazny dla środowiska.



Kod materiału do recyklingu służy do oznaczenia różnych materiałów, które należy przekazać do zakładu przetwórstwa wtórnego (recyklingu). Kod składa się z symbolu, który przedstawia ideę recyklingu, oraz numeru oznaczającego materiał.

Wskazówki dotyczące gwarancji i obsługi serwisowej

Produkt został wyprodukowany bardzo starannie i podczas stałej kontroli. Państwo otrzymują na ten produkt trzy lata gwarancji od daty zakupu. Prosimy o zachowanie paragonu. Gwarancja obejmuje tylko błędy materiałowe lub fabryczne i traci ważność podczas używania produktu nie właściwie i nie zgodnie z jego przeznaczeniem. Państwa prawa, w szczególności zasady odpowiedzialności z tytułu rękojmi, nie zostaną ograniczone tą gwarancją.

W razie ewentualnych reklamacji należy skontaktować się pod niżej podanym numerem infolinii lub poprzez pocztę elektroniczną. Nasi współpracownicy omówią z Państwem jak najszybciej dalszy przebieg sprawy. Z naszej strony gwarantujemy doradztwo.

Czas gwarancji nie zostanie przedłużony przez ewentualnie podjęte naprawy na podstawie gwarancji, prawnej odpowiedzialności z tytułu rękojmi czy dokonania bezpłatnej naprawy.

Dotyczy to również wymienionych i naprawionych części. Po upływie czasu gwarancji powstałe naprawy są płatne.

IAN: 311071

 Serwis Polska
Tel.: 22 397 4996
E-Mail: deltasport@lidl.pl

Srdečně blahopřejeme!

Vaším nákupem jste se rozhodli pro výrobek vysoké kvality. Před prvním použitím se s výrobkem dobře seznámte.

Pozorně si k tomu přečtěte následující návod k použití.

Výrobek používejte pouze tak, jak je popsáno, a v uváděných oblastech použití.

Tento návod k použití dobře uschovejte. Při předání výrobku dalším osobám s ním rovněž předejte všechny podklady.

Obsahuje důležité podrobnosti o výrobku, jeho sestavení, provozu a péči a také pravidla bezpečnosti. Protože vodní sport vždy skrývá rizika, přesné znalosti o výrobku zabraňují případným škodám na zdraví nebo dokonce smrtelným úrazům.

Rozsah dodávky (obr. A)

- 1 x kajak (1)
- 1 x ochrana proti ostříku předě (2)
- 1 x přední sedačka (3)
- 1 x ochrana proti ostříku zádě se sedačkou (4)
- 1 x trojúhelníkový polštář / opěra nohy (5)
- 2 x dvojitě pádlo (6)
- 1 x středový kus (7)
- 2 x odkapávací kroužek (8)
- 1 x svazek šňůry (9)
 - 1 x 200 cm (9a)
 - 1 x 80 cm (9b)
- 3 x 2cestný šroubový ventil (10)
- 1 x kontrolní pravítko (11)
- 2 x vypouštěcí trubička (12)
- 1 x souprava na opravu (13)
- 1 x ukládací vak (14)
- 1 x lodní pytel (15)
- 1 x návod k použití

Technická data

Rozměry (nafouknuto):

Kajak: cca 310 x 91 x 47 cm (d x š x v)

Dvojitě pádlo: Délka: cca 220 cm

Váha bez příslušenství: cca 7 kg

Přípustný provozní tlak: cca 0,05 bar (0,73 psi)



Datum výroby (měsíc/rok):
03/2019



Maximální zatížení:

Použité symboly

VAROVÁNÍ!

Respektujte symboly umístěné na výrobku před tím, než výrobek použijete.



= značení na kajaku



= 2



= 0

přípustný počet osob:
2 dospělí / 0 děti



přípustné užité zatížení:
160 kg (352,73 lbs.)



Přípustný provozní tlak

Použití ke stanovenému účelu

Tento výrobek byl vyvinut pro privátní použití.

Úsek použití: Chráněné pobřežní zóny do 300 m – pro jízdy v chráněných pobřežních vodách, malých zátokách, na malých jezerech, úzkých řekách a kanálech. Nepoužívat při síle větru větší než 4 a /nebo při výšce vln vyšší než 0,5 m.

Bezpečnostní pokyny

Ohrožení života!

- Nikdy nenechávejte děti bez dohledu s obalovým materiálem. Existuje nebezpečí udušení.
- Nikdy nenechávejte děti, aby si hrály s výrobkem bez dohledu.

Nebezpečí úrazu!

Platí upozornění při větru vanoucím od pevniny! Platí upozornění při proudění směrem od pevniny!

- **Dbejte na to, aby osoby a náklad byly na kajaku vždy rovnoměrně rozděleny, protože jinak existuje nebezpečí převrácení.**
- Respektujte údaje na typovém štítku, přípustné užité zatížení a počet osob a varovné pokyny.
- Stále dodržujte místní ustanovení o plavbě lodí.

- Nevozte s sebou žádné ostré nebo špičaté předměty.
- Kajak je nutné chránit před kontaktem s podzřelými tekutinami nebo kyselinami. Mohou tím vzniknout neopravitelné škody.
- Chraňte kajak před horkem a ohněm! Opatrně se zapálenými cigaretami!
- Dávejte pozor na to, abyste se nedostali na kamenitý podklad, a vyhnuli se tak poškození těla člunu.
- Pokud by během provozu na vodě vznikla škoda na jedné z pěti vzduchových komor, v žádném případě kajak neopouštějte. Vztlačková síla čtyř neporušených vnitřních komor postačuje k tomu, aby udržela kajak nad vodou.
- Kajak nesmí být v žádném případě převážen na vozidlech v nafouknutém stavu.
- Nikdy neopouštějte kajak na vodě neobsazen. Bude odehnán rychleji, než byste ho mohli plaváním znovu dohonit.
- Před použitím vždy dbejte na to, abyste s sebou vezli pádla, protože jinak s kajakem nebudete moci dostatečně manévrovat.
- Na Vašem kajaku neprovádějte žádné technické změny. Změny jakéhokoli druhu ohrožují jízdní provoz sportovního předmětu.
- Nikdy nepoužívejte kajak pod vlivem alkoholu, drog nebo léků.
- Nikdy nepřeceňujte své síly a při pádlování rozdělujte sílu svých svalů tak, abyste trasu, kterou jste urazili, mohli bez námahy opět pádlovat zpět. Zdržujte se v chráněné pobřežní zóně do 300 m a věnujte pozornost měnícím se poměrům větru a proudění, které mohou zřetelně ztížit pohyb vpřed.

UPOZORNĚNÍ!

Vaše obezřetnost a správné odhadnutí svých schopností na vodě jsou enormně důležité. Nikdy nepřeceňujte své síly a kormidlovací dovednosti! Stále se zdržujte v blízkosti břehu! Respektujte povětrnostní situaci, varování před špatným počasím nebo případné světelné signály!

UPOZORNĚNÍ!

Dodržujte prosím vždy pravidla bezpečnosti a platné zákonné předpisy pro jezera a otevřené vody a pro svoji vlastní bezpečnost vždy noste testovanou záchrannou vestu.

UPOZORNĚNÍ!

Vyhňte se používání prostředků k ochraně proti slunci a k péči o kůži obsahujících alkohol. Prostředky k ochraně proti slunci a k péči o kůži obsahující alkohol mohou uvolnit barevnou vrstvu PVC nafukovacího výrobku. Může to vést k obarvení na Vašem těle, Vašich šatech nebo k obarvení jiných předmětů nacházejících se v kontaktu.

UPOZORNĚNÍ!

Pokud by někdo vypadl z člunu, zpětný nástup musí vždy probíhat přes příď nebo zád, protože při bočním nástupu (nástupu ze strany) existuje velké nebezpečí převrácení.

Vyloučení věcných škod!

- Všechny nafukovací výrobky jsou citlivé na chlad. Výrobek proto nerozkládejte a nepumpujte při teplotě nižší než 15 °C!
- Jestliže tlak vzduchu ve výrobku na prudkém slunci vzrůstá, musí být upouštěním vzduchu přiměřeně vyrovnáván.
- Dávejte pozor na to, aby výrobek - obzvláště v napumpovaném stavu - nepřišel do styku s kameny, šterkem nebo špičatými předměty a nikde nedrhl nebo nedrhl, protože jinak může dojít k poškození fólie.
- Do bezpečnostních ventilů zasouvajte pouze vhodné adaptéry pro pumpu. Jinak může dojít k poškození ventilů.
- Nepumpujte příliš natvrdo, protože jinak existuje nebezpečí, že se potrhají svařené švy. Po napumpování dobře uzavřete ventily.
- Vyhňte se kontaktu s ostrými, horkými, špičatými nebo nebezpečnými předměty.

Sestavení

Následujte jednotlivé kroky pro zprovoznění ve stanoveném pořadí. Při nedodržení pořadí napumpování pěti vzduchových komor, může dojít k nerovnoměrnému rozdělení tlaku. To může vést k nestabilitě kajaku a nepříznivému ovlivnění jeho jízdních vlastností.

Upozornění: Strana kajaku se 3 šroubovými ventily je zád' (1f). Protilehlá strana (bez šroubových ventilů) je před' (1g).

- Sestavení by měli provádět vzhledem k velikosti výrobku vždy dvě dospělé osoby.
- K rozložení kajaku zvolte hladkou a čistou plochu s dostatkem místa. Zkontrolujte, zda jsou k dispozici všechny jednotlivé díly a zda jsou v bezvadném stavu.
- Od druhého zprovoznění musíte zkoumat, zda kajak není eventuálně poškozen, nemá díry a trhlinky, které je třeba utěsnit tak, jak popisuje oddíl „Opravy“. Pokud jste už na vodě, je možné, že eventuální škody již odstranit nepůjdou.
- Nepumpujte vzduchové komory příliš natvrdo, aby nedošlo k přetažení fólie.
- Dejte pozor na to, aby se kajak v napumpovaném stavu nedostal do styku s kameny nebo jinými špičatými předměty a nepoškodil se.

Montáž 2cestného šroubového ventilu (obr. H)

Komory na dně **1**, a horní boční komory **3**, **5** kajaku jsou vybaveny vždy jedním šroubovým otvorem pro přiložené šroubové ventily (10).

1. Přetáhněte oko (10a) ventilu přes závitový otvor (1c) tak, aby pevně obepínalo okraj závitového otvoru.
2. Zatočte patku (10b) ve směru hodinových ručiček do závitového otvoru.

Pumpování

UPOZORNĚNÍ!

- Dodržte správné pořadí při nafukování vzduchových komor. Správné pořadí je zadáno na kajaku a v návodu k obsluze (č. **1** - **5**).

- Doporučený provozní tlak činí 0,05 bar (= 50 mbar = 0,73 psi).
- Nedovolte nadměrné napumpování vzduchových komor, protože jinak existuje nebezpečí přepnutí, anebo dokonce roztržení svařených švů.
- Pro napumpování výrobku použijte v obchodech běžné nožní pumpičky anebo pístové pumpičky s dvojitým zdvihem s odpovídajícími nastavci a případně manometrem.
- Pro pumpování výrobku nepoužívejte kompresor ani tlakové láhve. To může vést k poškození výrobku.
- Vždy úplně napumpujte všechny vzduchové komory.

Pořadí pumpování

Napumpujte vzduchové komory v následujícím sledu pořadí:

1. - komora dna se šroubovým ventilem **1**
2. - dolní boční komora s ventilem se zátkou **2**
3. - horní boční komora se šroubovým ventilem **3**
4. - dolní boční komora s ventilem se zátkou **4**
5. - horní boční komora se šroubovým ventilem **5**

Upozornění: Vzduchové komory jsou na člunu označeny odpovídajícími čísly (**1** - **5**).

Plnění vzduchových komor

Upozornění: Pro šroubový ventil potřebujete pumpičku s konickým přípojem, který má průměr cca 17,5 mm (obr. I).

Pro ventil se zátkou potřebujete pumpičku s konickým přípojem, který má průměr cca 8,5 mm (obr. L).

1. Komora dna se šroubovým ventilem

1. Otáčejte kryt uzávěru (10c) šroubového ventilu (10) proti směru hodinových ručiček (obr. H).
2. Napumpujte komoru dna **1** odpovídající pumpičkou .
3. Překontrolujte provozní tlak tak, jak je popsáno v oddílu „Kontrola provozního tlaku“.
4. Zavřete kryt uzávěru (10c) šroubového ventilu (10) znovu ve směru hodinových ručiček.

2. Dolní boční komory s ventilem se zátkou

1. Otevřete ventilový uzávěr (obr. K).
2. Napumpujte dolní boční komory **2**, **4** odpovídající pumpičkou.
3. Překontrolujte provozní tlak tak, jak je popsáno v oddílu „Kontrola provozního tlaku“.
4. Zavřete ventilový uzávěr a ventil zasuňte lehkým stlačením (obr. J/K).

3. Horní boční komory se šroubovým ventilem

1. Otáčejte kryt uzávěru (10c) šroubového ventilu (10) proti směru hodinových ručiček (obr. H).
2. Napumpujte horní boční komory **3**, **5** odpovídající pumpičkou.
3. Překontrolujte provozní tlak tak, jak je popsáno v oddílu „Kontrola provozního tlaku“.
4. Zavřete kryt uzávěru (10c) šroubového ventilu (10) znovu ve směru hodinových ručiček.

Kontrola provozního tlaku

DŮLEŽITÉ UPOZORNĚNÍ!

Materiál PVC se po prvním napumpování trochu roztáhne a už se nevrátí do původního stavu. Mějte na paměti, že údaje mohou lehce kolísat podle nahládky a venkovní teploty.

1. Napumpujte komoru dna **1**a obě dolní boční komory **2**, **4** natolik, až jsou na dotek pevné a na materiálu již nejsou vidět žádné záhyby.

Upozornění: Při zatlačení palcem na některou komoru, musí být možné ji lezce promáčknout.

2. Aby bylo možné kontrolovat provozní tlak obou horních bočních komor **3**, **5** položte kontrolní pravítko (11) na proužek pro měření (1h) na vnitřní straně příslušné horní vzduchové komory (obr. N).

Dolní šipka a 0 na kontrolním pravítku (11) se musí překrývat s dolní šipkou a 0 na proužku pro měření (1h).

3. Při prvním napumpování NESMÍ 10 na proužku pro měření (1h) překročit pozici A na kontrolním pravítku (11).

Upozornění: 10 na proužku pro měření (1h) ukazuje maximální roztahení vzduchových komor.

4. Při opakovaném napumpování musí 10 na proužku pro měření (1h) ležet mezi pozicí A a pozicí 10 na kontrolním pravítku (11).

Umístění příslušenství

Upozornění: Šňůry lodního pytle a sedačky zajistíte křížovým uzlem (obr. C).

Upevnění přední sedačky (obr. D)

1. Napumpujte všechny vzduchové komory přední sedačky (3) až jsou na dotek pevné a zastrčte ventily.
2. Umístěte sedací plochu mezi obě horní boční komory **3**, **5**, aby bylo zajištěno pevné uchycení sedačky.

Upozornění: Upínací pruhy na opěrce přední sedačky (3) musí směřovat k zádi (1f).

3. Upevněte sedačku šňůrou 80 cm (9b) na kroužky (1a) komory dna **1** (obr. D) křížovým uzlem (obr. C).
4. Upevněte opěrku zad sedačky (3) ke knoflíkům (1b) obou dolních bočních komor **2**, **4** pomocí gumových pásů upevněných k člunu tak, aby vznikl vzor cikcak (obr. E).

Upevnění ochrany proti ostříku přídě

1. Napumpujte vzduchovou komoru ochrany proti ostříku přídě (2).
2. Zasuňte zajišťovací knoflíky ochrany proti ostříku přídě do otvorů kajaku (obr. O). Dbejte na to, aby pevně zaklaply.
3. Upevněte ochranu proti ostříku přídě (2) ke knoflíkům (1b) obou horních bočních komor **3**, **5** pomocí předmontovaného gumového pásu tak, aby vznikl vzor cikcak (obr. F).

Upevnění ochrany proti ostříku zádě se sedačkou

1. Napumpujte všechny vzduchové komory ochrany proti ostříku zádě (4).
2. Zatlačte sedací plochu pod obě horní boční komory **3**, **5**, aby bylo zajištěno pevné uchycení sedačky.
3. Zasuňte zajišťovací knoflíky ochrany proti ostříku zádě do otvorů kajaku (obr. O). Dbejte na to, aby pevně zaklaply.

4. Upevněte ochranu proti ostříku zádě (4) ke knoflíkům (1b) obou horních bočních komor **3**, **5** pomocí předmontovaného gumového pásu tak, aby vznikl vzor cikcak (obr. G).

Trojúhelníkový polštář

1. Napumpujte trojúhelníkový polštář (5) a zastrčte ventil.
2. Umístěte napumpovaný trojúhelníkový polštář (5) pevně do přídě kajaku.

Upozornění: Trojúhelníkový polštář (5) slouží tomu, kdo sedí vpředu, jako opěrka nohou.

Montáž dvojitého pádla (obr. B)

1. Nasuňte po jednom odkapávacím kroužku (8) přes oba konce trubky pádla tak, aby kroužky seděly pod aretačním knoflíkem (6a) a zúžením trubky.
2. Nastřčte obě trubky pádel (6) do středového kusu (7). Oba aretační knoflíky (6a) musí přitom slyšitelně zaklapnout a být viditelně lehce přesazené v otvorech (7a) na středovém kusu (7).

Upozornění: Máte možnost pádlo podle Vaší libosti postavit do dvou různých úhlů. Pádla se dají použít také jednotlivě pro 2 osoby bez středového kusu jako lopatkové pádlo.

Lodní pytel

K výrobku je přiložen lodní pytel (15), do něhož lze kajak složit pro transport a uložení.

Pro zavázání použijte šňůru 200 cm (9a). Lodní pytel lze dále použít na palubě jako ochrana proti stříkající vodě k uschování proviantu, oblečení, atd.

Upozornění: Mějte na paměti, že lodní pytel není vodotěsný. Do lodního pytle neukládejte žádné citlivé předměty, jako třeba fotoaparáty. Pro použití na palubě odstraňte šňůru a přehněte horní konce na plocho k sobě. Nakonec lodní pytel uzavřete pomocí suchých zipů.

Ukládací vak

K výrobku je navíc přiložen ještě ukládací vak (14) s ochranou proti stříkající vodě, který je umístěn pomocí suchých zipů na zadní straně přední sedačky (3). Do ukládacího vaku lze složit menší předměty.

Upozornění: Mějte na paměti, že vak není vodotěsný. Do vaku neukládejte žádné citlivé předměty.

Rozebrání kajaku

Odstraňte přední sedačku, ochranu zádě proti ostříku se sedačkou, ochranu přídě proti ostříku a trojúhelníkový polštář.

Vypuštění

Kajak vypusťte následovně:

1. K vypuštění vzduchových komor ventily se zátkou vytáhněte zastrčené ventily se zátkou (1d) (obr. J) a lehce stlačte k sobě stopky nebo použijte vypouštěcí trubičku (12) (obr. M).
2. K vypuštění vzduchových komor šroubovými ventily tyto ventily (10b) úplně vyšroubujte ze základu (1c) a nechte vzduch kompletně uniknout (obr. I).

Demontáž dvojitého pádla

1. Stiskněte příslušný aretační knoflík.
2. Stáhněte středový kus z příslušné trubky pádla.

Upozornění: Odkapávací kroužky zůstávají na trubkách pádel.

Transport

Přemisťujte kajak vždy ve dvou.

Ukládání, čištění

UPOZORNĚNÍ!

Používejte jen ošetřující prostředky bez podílů kyselin nebo benzínu a nikdy produkty na bázi silikonu.

Výrobek skladujte vždy suchý, čistý a nenapumpovaný v temperovaném prostoru a z dosahu hladavců. Ventily mají být při skladování stále uzavřeny. Dbejte na to, aby výrobek nebyl uložen deformován, nýbrž v rovině.

1. Čistěte Váš kajak důkladně po každém použití tím, že ho opláchnete čistou vodou a jemným mýdlem, abyste odstranili krystalky solí, zrnka písku a jiné drobné nečistoty. Nakonec ho nechte úplně oschnout.
2. Vzduch úplně vypusťte ze všech vzduchových komor.
3. Uložte obě horní boční komory do vnitřku kajaku a potom vše pečlivě poskládejte.

Opravy

UPOZORNĚNÍ!

Při větších poškozeních v žádném případě nesmíte provádět opravy sami.

Menší poškození můžete opravovat pomocí soupravy na opravy (13), která je přiložena k dodávce.

1. Vzduch z kajaku úplně vypusťte a vyčistěte odpovídající místo roztokem na bázi alkoholu. Okolí trhlinky nebo dírky lehce odhrňte jemným smirkovým papírem.
2. Přistříhnete záplatu na správný rozměr tak, aby zakryla poškozený úsek a na všech stranách přesahovala o 1,25 cm.
3. Lepidlo naneste jak na dané místo na kajaku, tak na záplatu. Lepidlo ponechte zhruba 3 minuty zasychat.
4. Záplatu pevně přitlačte měkkým předmětem.

Upozornění: Dbejte na to, abyste pracovali na rovném podkladu bez hrbolů nebo faldů. Odstraňte možné vzduchové bublinky pomocí zaobleného předmětu povlovně zevnitř směrem ven.

5. Po opravě čekejte minimálně 12 hodin, než kajak znovu napumpujete.

Pokyny k likvidaci

Výrobek a obalový materiál zlikvidujte dle aktuálních místních předpisů. Obalové materiály jako např. plastové sáčky nepatří dětem do rukou. Uchovávejte obalový materiál mimo dosah dětí.



Výrobek a obal zlikvidujte ekologicky.



Recyklační kód slouží k identifikaci různých materiálů k zpětnému převedení do recyklačního cyklu (recyklace). Kód se skládá z recyklačního symbolu – který má odrážet recyklační cyklus – a čísla identifikujícího materiál.

Pokyny k záruce a průběhu služby

Produkt byl vyrobený s velkou pečlivostí a byl průběžně kontrolován ve výrobní procesu. Na tento produkt obdržíte tříroční záruku ode dne zakoupení. Uchovejte si pokladní stvrženku.

Záruka se vztahuje jen na vady materiálu a chyby z výroby, nevztahuje se na závady způsobené neodborným zacházením nebo použitím k jinému účelu. Tato záruka neomezuje Vaše zákonná ani záruční práva. Při případných reklamacích se obraťte na dole uvedenou servisní horkou linku nebo nám zašlete email.

Náš servisní pracovník s Vámi co nejrychleji upřesní další postup. V každém případě Vám osobně poradíme.

Záruční doba se neprodlužuje po případných opravách v době záruky ani v případě zákonného ručení nebo kulance. Toto platí také pro náhradní a opravené díly. Opravy prováděné po vypršení záruční lhůty se platí.

IAN: 311071

 Servis Česko

Tel.: 800143873

E-Mail: deltasport@lidl.cz

Srdečne blahoželáme!

Svoju kúpu ste sa rozhodli pre kvalitný výrobok. Pred prvým použitím sa oboznámte s výrobkom.

 **K tomu si pozorne prečítajte nasledovný návod na použitie.**

Výrobok používajte len podľa popisu a pre uvedené oblasti použitia.

Tento návod na použitie si dobre uschovajte. Ak odovzdáte výrobok tretím osobám, odovzdajte im aj všetky podklady.

Obsahuje dôležité podrobnosti o výrobku, jeho montáži, prevádzke a ošetrovaní ako aj bezpečnostné pravidlá. Pretože vodný šport v sebe vždy skrýva riziká, presné znalosti o výrobku zabránia prípadným poškodeniam osôb alebo dokonca úmrtiam.

Obsah balenia (obr. A)

- 1 x kajak (1)
- 1 x čelná zásterka (2)
- 1 x predné sedadlo (3)
- 1 x zásterka na korme so sedadlom (4)
- 1 x trojuholníkový vankúš / opierka na nohu (5)
- 2 x dvojitá pádlo (6)
- 1 x stredná časť (7)
- 2 x odkvapový krúžok (8)
- 1 x sada šnúr (9)
 - 1 x 200 cm (9a)
 - 1 x 80 cm (9b)
- 3 x dvojcestný skrutkový ventil (10)
- 1 x kontrolné pravítko (11)
- 2 x odvzdušňovacia rúrka (12)
- 1 x sada na opravu (13)
- 1 x taška na odkladanie (14)
- 1 x námornický vak (15)
- 1 x návod na použitie

Technické údaje

Rozmery (naplnený vzduchom):

Kajak: cca 310 x 91 x 47 cm (d x š x v)

Dvojitá pádlo: Dĺžka: cca 220 cm

Hmotnosť bez príslušenstva: cca 7 kg

Povolený prevádzkový tlak: cca 0,05 bar (0,73 psi)

 Dátum výroby (mesiac/rok):
03/2019





Maximálne zaťaženie:

Použité symboly

 **VÝSTRAHA!**

Pred použitím výrobku dávajte pozor na symboly, ktoré sú umiestnené na výrobku.

 = označenie na kajaku

 = 2  = 0 povolený počet osôb:
2 dospelí/ 0 detí

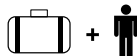
 Povolená úžitková
hmotnosť: 160 kg
(573.30 lbs.)

 Povolený prevádzkový tlak

Použitie podľa určenia

Tento výrobok bol vyvinutý pre súkromné použitie. Oblasť použitia: Chránené pobrežné pásma do 300 m - pre jazdy v chránených pobrežných vodách, malých zátokách, na malých jazerách, úzkych riekach a kanáloch. Nepoužívajte pri sile vetra väčšej ako 4 a/alebo pri výške vln väčšej ako 0,5 m.

Bezpečnostné pokyny

 **Nebezpečenstvo života!**

- Nikdy nenechávajte deti bez dohľadu s obalovým materiálom. Hrozí nebezpečenstvo udusenía.
- Nikdy nenechávajte deti hrať sa s výrobkom bez dohľadu.

 **Nebezpečenstvo poranenia!**

Dávajte pozor pri vetre z pobrežia!

Dávajte pozor pri prúde z pobrežia!

- **Dbajte na to, aby osoby a náklad boli v kajaku vždy rovnomerne rozložené, pretože v opačnom prípade hrozí nebezpečenstvo prevrhnutia.**
- Sledujte údaje na typovom štítku, povolenú úžitkovú hmotnosť ako aj výstražný pokyn.
- Riadte sa vždy podľa miestnych pokynov pre lodnú dopravu.

- Nevozte so sebou ostré alebo špicaté predmety.
- Kajak by ste mali chrániť pred kontaktom s podozrivými kvapalinami alebo kyselinami. Mohli by tým vzniknúť nenapraviteľné škody.
- Chráňte kajak pred horúčavou a ohňom! Opatrne s horiacimi cigaretami!
- Dbajte na to, aby ste sa nedostali na kamenitý podklad, aby ste zabránili poškodeniam na tele člna.
- Ak by počas prevádzky na vode vzniklo poškodenie na jednej z piatich vnútorných komôr, v žiadnom prípade neopúšťajte kajak. Vztlaková sila štyroch neporušených vnútorných komôr stačí na to, aby sa kajak bezpečne udržal nad vodou.
- Kajak sa nesmie v žiadnom prípade transportovať na vozidlách v nahustenom stave.
- Kajak nikdy nenechávajte na vode neobsadený. Je unášaný rýchlejšie ako by ste k nemu mohli doplávať.
- Pred použitím dávajte pozor na to, aby ste so sebou mali pádla, pretože inak kajakom nemôžete dostatočne manévrovať.
- Na Vašom kajaku nerobte žiadne technické zmeny. Zmeny akéhokoľvek druhu ohrozujú jazdný režim športového náradia.
- Svoj kajak nikdy nepoužívajte pod vplyvom alkoholu, drog alebo liekov.
- Nikdy nepreceňujte svoje sily a svoju silu svalov si pri veslovaní rozdeľte tak, aby ste prekonaný úsek vedeli bez ťažkostí znovu veslovať späť. Zdržujte sa v chránenom pobrežnom pásme do 300 m a dávajte pozor na meniace sa poveternostné a prúdové pomery, ktoré môžu pohyb vpred podstatne sťažiť.

UPOZORNENIE!

Vaša prezieravosť a vlastný odhad na vode sú enormne dôležité. Nikdy nepreceňujte svoje sily a umenie riadenia! Vždy sa zdržiavajte v blízkosti pobrežia! Všimajte si poveternostnú situáciu, výstrahy o zlom počasí alebo prípadné svetelné signály!

UPOZORNENIE!

Prosíme Vás, aby ste vždy dodržiavali bezpečnostné pravidlá a platné zákonné predpisy pre moria a otvorené vody a pre vlastnú bezpečnosť noste vždy otestovanú záchrannú vestu.

UPOZORNENIE!

Zabráňte používaniu opaľovacích krémov a kozmetických prípravkov s obsahom alkoholu. Opaľovacie krémy a kozmetické prípravky s obsahom alkoholu môžu uvoľniť farebnú vrstvu nafukovacích výrobkov z PVC. Toto môže viesť k zmene farby Vášho tela, Vášho oblečenia alebo iných predmetov, s ktorými sa dostane do kontaktu.

UPOZORNENIE!

Ak by sa nejaká osoba dostala cez palubu, potom sa musí vrátenie na palubu zrealizovať cez prednú alebo zadnú časť člna, pretože pri nastúpení zbkou (nástup zo strán) hrozí nebezpečenstvo prevrátenia.

Zabránenie vecným škodám!

- Všetky nafukovacie výrobky sú citlivé na chlad. Preto výrobok nerozkladajte a nehusťte pri teplote nižšej ako 15 °C!
- Keď sa tlak vzduchu vo výrobku na pražiacom slnku zvýši, musíte ho odpovedajúco vyrovnať vypustením vzduchu.
- Dávajte pozor, aby výrobok – hlavne v nahustenom stave – neprišiel do kontaktu s kameňmi, štrkom alebo špicatými predmetmi a aby sa nikdy neodieral alebo neobrusoval, pretože by inak mohlo dôjsť k poškodeniam fólie.
- Do bezpečnostných ventilov zasúvajte len vhodné adaptéry na čerpadlo. V opačnom prípade by sa mohli poškodiť ventily.
- Nehusťte príliš silno, pretože inak hrozí nebezpečenstvo, že sa zvary roztrhnú. Po nahustení ventily dobre uzavrite.
- Zabráňte kontaktu s ostrými, horúcimi, špicatými alebo nebezpečnými predmetmi.

Montáž

Postupujte podľa jednotlivých montážnych krokov v uvedenom poradí. Ak sa nedodrží správne poradie hustenia piatich vzduchových komôr, môže dôjsť k nerovnomernému rozdeleniu tlaku. Môže to viesť k nestabilite kajaku a k zhoršeniu jeho jazdných vlastností.

Poznámka: Strana kajaku s 3 skrutkovými ventilmi je zadná strana (1f). Protiľahlá strana (bez skrutkových ventilov) je predná strana (1g).

- Montáž výrobku by mali kvôli veľkosti výrobku vykonať vždy dvaja dospelí.
- Aby ste kajak rozložili, zvolte si hladkú a čistú plochu s dostatkom miesta. Skontrolujte, či sú k dispozícii všetky jednotlivé komponenty a či sú v bezchybnom stave.
- Počnúc druhou montážou by ste mali skontrolovať, či kajak nemá prípadné poškodenia, diery a trhliny a tieto by ste mali utesniť podľa popisu v odseku „Opravy“. Keď už budete na vode, nedajú sa už prípadné škody odstrániť.
- Vzduchové komory nehusťte príliš, aby sa fólia príliš nerozťahla.
- Dávajte pozor na to, aby sa kajak v nahustenom stave nedostal do styku s kameňmi alebo inými špicatými predmetmi a aby sa preto nepoškodil.

Montáž dvojcestného ventilu (obr. H)

Komora dna **1**, ako aj horné bočné komory **3**, **5** kajaku sú vybavené po jednom otvore so závitom pre priložené skrutkové ventily (10).

1. Zatiahnite slučku (10a) ventilu cez otvor so závitom (1c) tak, aby tá pevne obklopila okraj otvoru so závitom.
2. Zaskrutkujte bázu (10b) v smere hodinových ručičiek do otvoru so závitom.

Nahustenie

UPOZORNENIE!

- Dodržujte správne poradie pri hustení vzduchových komôr. Správne poradie je **zadané** na kajaku a v návode na obsluhu (č. **1** - **5**).
- Odporúčaný prevádzkový tlak činí 0,05 bar (= 50 mbar = 0,73 psi).

- Zabráňte nadmernému nahusteniu vzduchových komôr, pretože inak hrozí nebezpečenstvo rozťahnutia alebo dokonca roztrhnutia zvarov.
- Pre hustenie výrobku používajte bežné nožné čerpadlá alebo piestové čerpadlá s dvojzdvihom s odpovedajúcimi nastavcami a príp. manometrom.
- Na nahustenie výrobku nepoužívajte ani kompresor ani tlakovú fľašu. Mohlo by to viesť k poškodeniam výrobku.
- Všetky vzduchové komory nahustite vždy naplno.

Poradie nahustenia

Vzduchové komory nahustíte v nasledovnom poradí:

1. - Komora dna so skrutkovým ventilom **1**
2. - Dolná bočná komora s ventilom so zátkou **2**
3. - Horná bočná komora so skrutkovým ventilom **3**
4. - Dolná bočná komora s ventilom so zátkou **4**
5. - Horná bočná komora so skrutkovým ventilom **5**

Poznámka: Vzduchové komory sú na nafukovacom člene označené odpovedajúcimi číslami **(1 - 5)**

Plnenie vzduchových komôr

Poznámka: Pre skrutkový ventil potrebujete hustilku s konickou prípojkou, ktorá má priemer cca 17,5 mm (obr. I).

Pre ventil so zátkou potrebujete hustilku s konickou prípojkou, ktorá má priemer cca 8,5 mm (obr. L).

1. Komora dna so skrutkovým ventilom

1. Otvorte ochranný kryt (10c) zo skrutkového ventilu (10) proti smeru hodinových ručičiek (obr. H).
2. Komoru dna hustíte **1** pomocou vhodnej hustilky.
3. Skontrolujte prevádzkový tlak podľa popisu v odseku „kontrola prevádzkového tlaku“.
4. Zatvorte ochranný kryt (10c) zo skrutkového ventilu (10) v smere hodinových ručičiek.

2. Dolné bočné komory s ventilom so zátkou

1. Otvorte uzáver ventilu (obr. K).
2. Dolné bočné komory hustíte [2], [4] pomocou vhodnej hustilky.
3. Skontrolujte prevádzkový tlak podľa popisu v odseku „kontrola prevádzkového tlaku“.
4. Uzáver ventilu zatvorte a ventil ľahkým tlakom vlačte (obr. J/K).

3. Horná bočné komory so skrutkovým ventilom

1. Otvorte ochranný kryt (10c) zo skrutkového ventilu (10) proti smeru hodinových ručičiek (obr. H).
2. Dolné bočné komory hustíte [3], [5] pomocou vhodnej hustilky.
3. Skontrolujte prevádzkový tlak podľa popisu v odseku „kontrola prevádzkového tlaku“.
4. Zatvorte ochranný kryt (10c) zo skrutkového ventilu (10) v smere hodinových ručičiek.

Kontrola prevádzkového tlaku

DÔLEŽITÉ!

Materiál z PVC sa po prvom nahustení trochu roztiahne a viac sa nevráti do svojho pôvodného stavu. Uvedomte si, že údaje môžu trochu kolísaf podľa nákladu a vonkajšej teploty.

1. Spodnú komoru [1] a obidve dolné bočné komory [2], [4] nahustíte natoľko, aby bola na pocit pevná a v materiáli už nevidieť žiadne záhyby.

Poznámka: Pri zatlačení palcom na príslušnú vzduchovú komoru by sa táto mala ešte dať zľahka zatlačiť.

2. Pre kontrolu prevádzkového tlaku obidvoch horných bočných komôr [3], [5] položte kontrolné pravítko (11) cez merací pásik (1h) na vnútornej strane príslušnej hornej vzduchovej komory (obr. N).
Spodná šípka a 0 na kontrolnom pravítku (11) sa musia prekrývať so spodnou šípkou a 0 na meracom pásiku (1h).
3. Pri prvom nahustení NESMIE 10 na meracom pásiku (1h) prekročiť polohu A na kontrolnom pravítku (11).

Poznámka: 10 na meracom pásiku (1h) zobrazuje maximálne rozťahnutie vzduchových komôr.

4. Pri opakovanom nahustení sa 10 meracieho pásika (1h) musí nachádzať medzi polohou A a polohou 10 kontrolného pravítko (11).

Umiestnenie príslušenstva

Poznámka: Šnúry námorníckeho vaku a sedadla zabezpečte pomocou tkáčskeho uzla (obr. C).

Pripevnenie predného sedadla (obr. D)

1. Nahustíte všetky vzduchové komory predného sedadla (3), kým nie sú na pocit pevné a zapustíte ventily.
2. Umiestnite sedadlo medzi obidve horné bočné komory [3], [5], aby bola zabezpečená pevná opora sedadla.

Poznámka: Upínacie pásy na opierke predného sedadla (3) musia smerovať k zadnej časti (1f).

3. Pripevnite sedadlo so šnúrou 80 cm (9b) na okách (1a) komory dna [1] (obr. D) pomocou tkáčskeho uzla (obr. C).
4. Pripevnite opierku sedadla (3) gombíkmi (1b) obidvoch dolných bočných komôr [2], [4] pomocou gumových pásov, ktoré sú pripevnené na číne tak, aby vznikol cikcakový vzor (obr. E).

Pripevnenie čelnej zásterky

1. Nahustíte vzduchovú komoru čelnej zásterky (2).
2. Zasuňte bezpečnostné gombíky čelnej zásterky do otvorov kajaku (obr. O). Dávajte pozor, aby pevne zaklapli.
3. Pripevnite čelnú zásterku (2) gombíkmi (1b) obidvoch dolných bočných komôr [3], [5] pomocou predmontovaného gumového pásu tak, aby vznikol cikcakový vzor (obr. F).

Pripevnenie zásterky na korme so sedadlom

1. Nahustíte všetky vzduchové komory zásterky na korme (4).
2. Zatlačte sedadlo pod obidve horné bočné komory [3], [5], aby bola zabezpečená pevná opora sedadla.

3. Zasuňte bezpečnostné gombíky zásterky na korme do otvorov kajaku (obr. O). Dávajte pozor, aby pevne zaklapli.
4. Pripevnite zásterku na korme (4) gombíkmi (1b) obidvoch dolných bočných komôr (3), (5) pomocou predmontovaného gumového pásu tak, aby vznikol cikcakový vzor (obr. G).

Trojuholníkový vankúš

1. Trojuholníkový vankúš (5) nahustite a ventil zapusťte.
2. Nahustený trojuholníkový vankúš (5) umiestnite pevne v čele kajaku.

Poznámka: Trojuholníkový vankúš (5) slúži sediacemu vpredu ako opierka na nohy.

Montáž dvojitého pádla (obr. B)

1. Cez obidva konce pádlovej rúrky posuňte odkvapový krúžok (8) tak, aby sa krúžky nachádzali pod aretačným gombíkom (6a) a zúžením rúrky.
2. Obidve rúrky pádla (6) zastrčte do strednej časti (7). Obidva aretačné gombíky (6a) pritom musia počuteľne a zjavne trochu posunuté zapadnúť v otvoroch (7a) na strednej časti (7).

Poznámka: Máte možnosť nastaviť pádlo podľa želania do dvoch rôznych uhlov. Pádla sa pri použití dvoma osobami môžu použiť bez strednej časti aj jednotlivito.

Námornícky vak

K výrobku je priložený námornícky vak (15), v ktorom sa kajak môže uložiť pre transport a uskladnenie.

Pre zatvorenie použite šnúru 200 cm (9a). Okrem toho sa námornícky vak môže použiť na palube na uskladnenie zásob potravín, oblečenia atď., aby boli chránené pred striekajúcou vodou.

Poznámka: Nezabudnite, že námornícky vak nie je vodotesný. V námorníckom vaku neodkladajte citlivé predmety ako napr. fotoaparáty. Pre použitie na palube odstráňte šnúru a horný koniec zrolujte. Nakoniec zatvorte námornícky vak pomocou suchých zipsov.

Taška na odkladanie

K výrobku je navyše priložená ešte taška na odkladanie (14), chránená pred striekajúcou vodou, ktorá sa pomocou suchých zipsov umiestni na zadnej strane predného sedadla (3). V taške na odkladanie sa môžu umiestniť menšie predmety.

Poznámka: Nezabudnite, že taška nie je vodotesná. Do tašky neodkladajte citlivé predmety.

Demontáž kajaku

Odstráňte predné sedadlo, zásterku na korme so sedadlom, čelnú zásterku a trojuholníkový vankúš.

Odvzdušnenie

Kajak odvzdušnite nasledovne:

1. Na odvzdušnenie vzduchových komôr s ventilmi so zátkami vyťahnite ventily so zátkami (1d) zo zapustení (obr. J) a teslo ľahko stlačte alebo použite odvzdušňovaciu rúrku (12) (obr. M).
2. Pre odvzdušnenie vzduchových komôr so skrutkovými ventilmi vyskrutkujte skrutkové ventily (10b) z bázy (1c) a nechajte vzduch úplne uniknúť (obr. I).

Demontáž dvojitého pádla

1. Zatlačte na príslušný aretačný gombík.
2. Vyťahnite strednú časť z príslušnej rúrky pádla.

Poznámka: Odkvapové krúžky zostávajú na rúrkach pádla.

Transport

Kajak transportujte vždy vo dvojici.

Skladovanie, čistenie



UPOZORNENIE!

Používajte len prostriedky bez podielov kyselín alebo benzínu a nikdy nie na báze silikónu.

Výrobok skladujte vždy suchý, čistý a v nenahustenom stave v temperovanej miestnosti, ako aj mimo dosahu hlodavcov. Ventily by mali byť pri skladovaní vždy zatvorené. Dávajte pozor na to, aby sa výrobok nedeformoval, ale aby sa skladoval vyrovnaný.

1. Kajak po každom použití dôkladne vyčistite tak, že ho opláchnete čerstvou vodou a jemným mydlom, aby ste ho zbavili kryštálikov soli, zrník piesku a iných drobných nečistôt. Nakoniec ho dajte úplne uschnúť.
2. Vzduch úplne vypusťte zo všetkých vzduchových komôr.
3. Vložte obidve horné bočné komory do vnútra kajaku a potom ho pozorne poskladajte.

Opravy

UPOZORNENIE!

Ak sú poškodenia väčšie, nemali by ste opravy v žiadnom prípade robiť sami.

Menšie poškodenia si môžete opraviť sami pomocou dodanej sady na opravu (13).

1. Vzduch úplne vypusťte z kajaku a príslušné miesto vyčistite roztokom na báze alkoholu. Okolie trhliny alebo diery trochu zdrsnite jemným šmirgľovým papierom.
2. Vystrihnite záplatu, ktorá zakryje poškodenú oblasť a zo všetkých strán ju presahuje o 1,25 cm.
3. Naneste lepidlo na miesto na kajaku a aj na záplatu. Lepidlo nechajte cca 3 minúty schnúť.
4. Záplatu pevne pritlačte pomocou mäkkého predmetu.

Poznámka: Dávajte pozor na to, aby ste pracovali na rovnej podložke bez pokrčených miest a bez záhybov. Prípadné vzduchové bubliny jemne odstráňte zvnútra smerom von pomocou zaobleného predmetu.

5. Po oprave počkajte najmenej 12 hodín, až potom môžete kajak znovu nahustiť.

Pokyny pre likvidáciu

Výrobok a obalové materiály zlikvidujte v súlade s aktuálnymi miestnymi predpismi. Obalové materiály, ako napr. plastové vrecká, nepatria do rúk deťom. Uchovávajú obalový materiál mimo dosahu detí.



Výrobok a obal zlikvidujte ekologickým spôsobom.



Recyklačný kód slúži na označenie rôznych materiálov určených na vrátenie do recyklačného obehu (Recyklácia).

Kód sa skladá z recyklačného symbolu – ktorý má odzrkadľovať zhodnotenie recyklačného obehu – a čísla označujúceho materiál.

Pokyny k záruke a priebehu servisu

Produkt bol vyrobený s maximálnou zodpovednosťou a v priebehu výroby bol neustále kontrolovaný. Na tento produkt máte tri roky záruku od dátumu kúpy produktu. Pokladničný lístok si odložte.

Záruka sa vzťahuje len na chyby materiálu a výrobné chyby a zaniká pri neodbornej manipulácii s produktom. Záruka nemá vplyv na Vaše zákonné práva, predovšetkým na práva vyplývajúce zo záruky.

V prípade reklamácie sa obráťte na nižšie uvedenú servisnú linku, alebo nám napíšte e-mail. Naši servisní zamestnanci sa s Vami dohodnú na ďalšom postupe a urýchlene vykonajú všetky potrebné kroky. V každom prípade Vám poradíme osobne.

Záručná lehota sa nepredlžuje v dôsledku eventuality opráv na základe záruky, zákonného plnenia záruky alebo v dôsledku prejavu ochoty. To platí tiež pre vymenené alebo opravené diely. Opravy vykonané po uplynutí záručnej lehoty sú spolpatnené.

IAN: 311071

 Servis Slovensko
Tel.: 0850 232001
E-Mail: deltasport@lidl.sk

