



DAMPFBÜGELSTATION/STEAM GENERATOR IRON/CENTRALE VAPEUR SDSB 2400 A1

(DE) (AT) (CH)

DAMPFBÜGELSTATION

Bedienungsanleitung

(GB) (IE)

STEAM GENERATOR IRON

User manual

(FR) (BE)

CENTRALE VAPEUR

Mode d'emploi

(NL) (BE)

STOOMSTRIJKIJZER STATION

Gebruiksaanwijzing

(PL)

ŻELAZKO ZE STACJĄ PAROWĄ

Instrukcja obsługi

(CZ)

NAPAŘOVACÍ ŽEHLIČKA S PARNÍ STANICÍ

Návod na obsluhu

(SK)

PARNÁ ŽEHLIACA STANICA

Návod na obsluhu

(ES)

CENTRO DE PLANCHADO DE VAPOR

Manual de instrucciones

(DK)

STRYGEJERN MED DAMPSTATION

Betjeningsvejledning

(IT)

FERRO DA STIRO CON CALDAIA

Istruzioni per l'uso

(HU)

GŐZVASALÓ

Használati útmutató

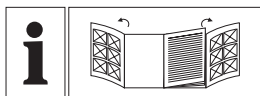

DE/AT/CH	Bedienungsanleitung	Seite	5
GB/IE	User manual	Page	19
FR/BE	Mode d'emploi	Page	32
NL/BE	Gebruiksaanwijzing	Pagina	47
PL	Instrukcja obsługi	Strona	61
CZ	Návod na obsluhu	Strana	75
SK	Návod na obsluhu	Strana	88
ES	Manual de instrucciones	Página	101
DK	Betjeningsvejledning	Side	115
IT	Istruzioni per l'uso	Pagina	128
HU	Használati útmutató	Oldal	142

A

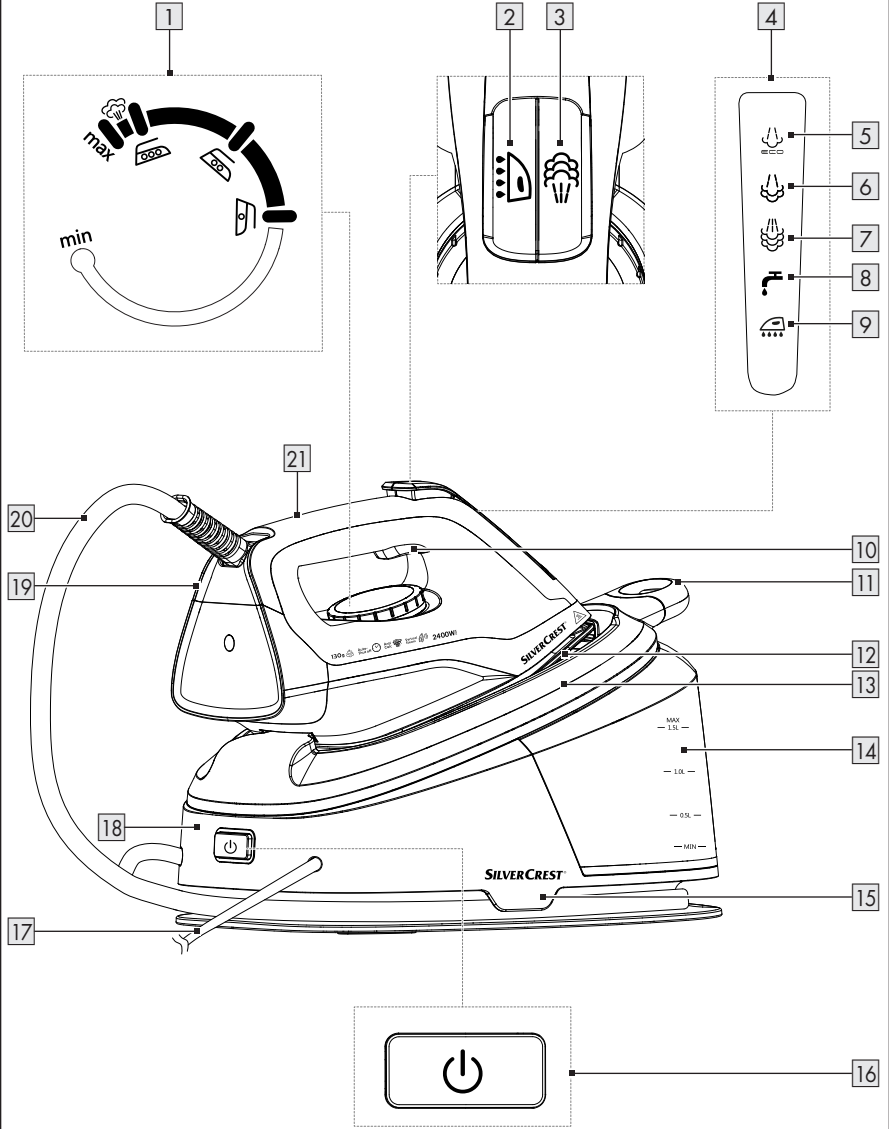

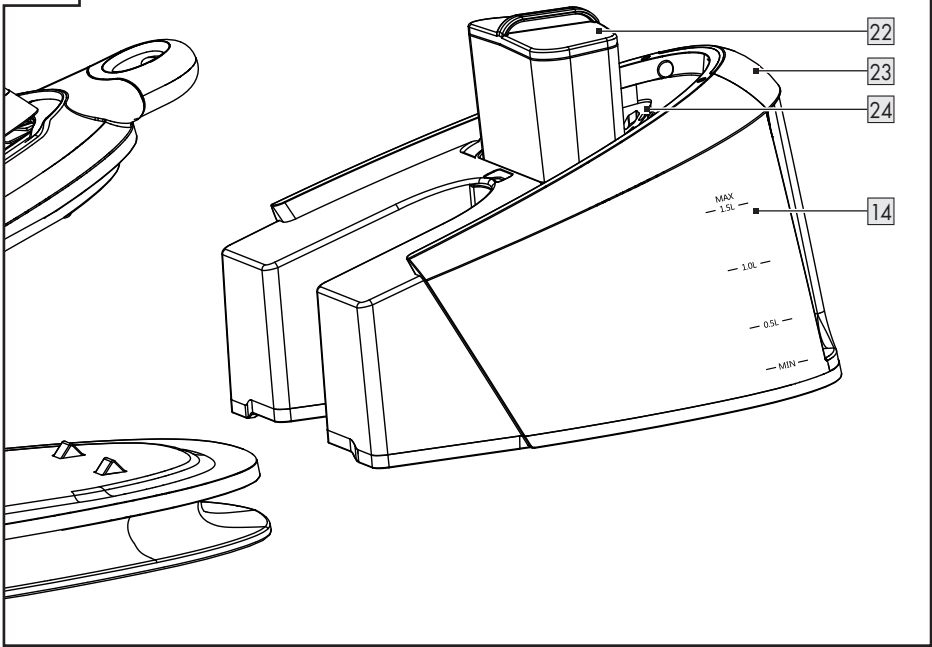
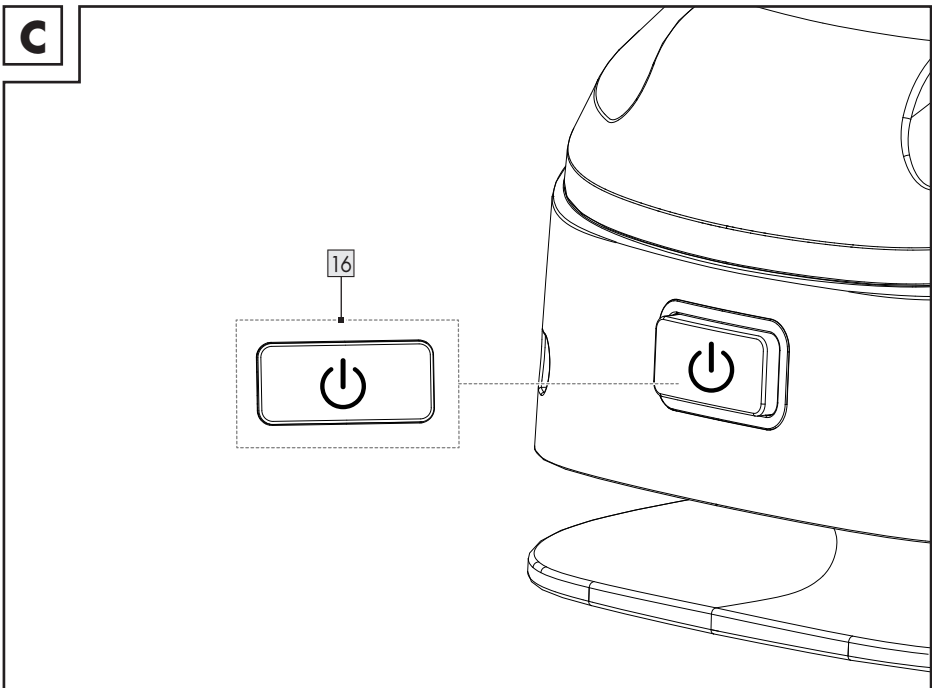
B**C**



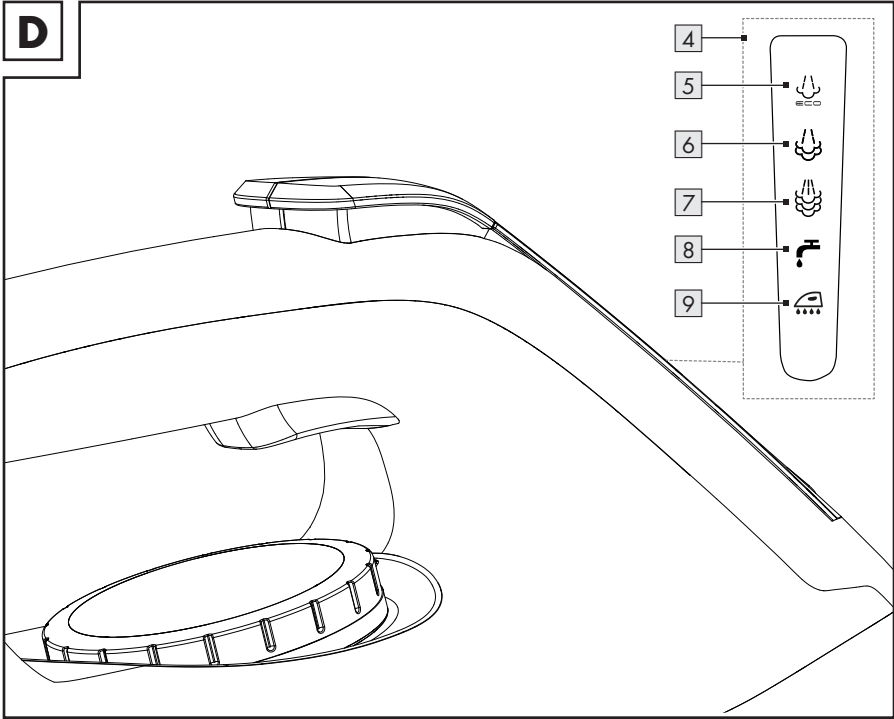



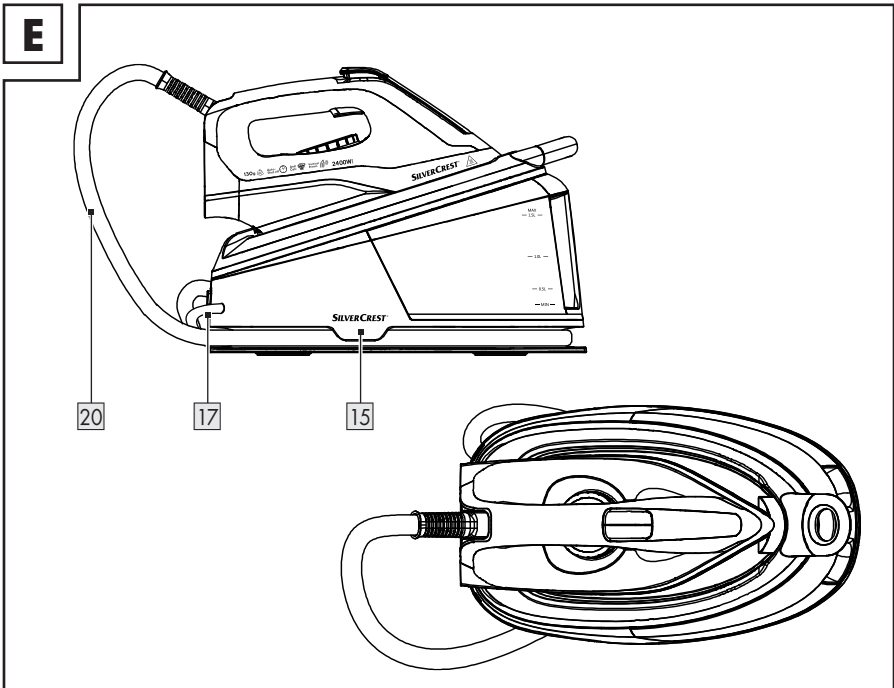



D



E



Liste der verwendeten Piktogramme/Symbole	Seite	6
Einleitung	Seite	6
Bestimmungsgemäßer Gebrauch	Seite	7
Lieferumfang	Seite	7
Liste der Teile	Seite	7
Technische Daten	Seite	7
Allgemeine Sicherheitshinweise	Seite	7
Inbetriebnahme	Seite	11
Produkt auspacken	Seite	11
Wassertank befüllen	Seite	11
Bedienung	Seite	12
Temperatur einstellen	Seite	12
Dampfbügeleisen entriegeln	Seite	12
Bügeln (ohne Dampf)	Seite	12
Dampfbügeln	Seite	13
Dampfstoß-Modus	Seite	13
Senkrecht Dampfglätten (Kleidungsstücke, Vorhänge und Polster)	Seite	13
Wassertank erneut befüllen	Seite	14
Bügeln beenden	Seite	14
Sicherheitsabschaltung	Seite	14
Dampfbügeleisen verriegeln	Seite	15
Reinigung und Wartung	Seite	15
Reinigung	Seite	15
Selbstreinigungs-Funktion verwenden	Seite	16
Anti-Kalk-Filter ersetzen	Seite	16
Lagerung	Seite	17
Entsorgung	Seite	17
Garantie	Seite	18
Abwicklung im Garantiefall	Seite	18
Service	Seite	18

Liste der verwendeten Piktogramme/Symbole			
	GEFAHR! – Bezeichnet eine Gefahr mit hohem Risikograd, die, wenn sie nicht vermieden wird, den Tod oder eine schwere Verletzung zur Folge hat (z. B. Erstickungsgefahr)	V~	Spannung (Wechselstrom)
	WARNUNG! – Bezeichnet eine Gefahr mit mittlerem Risikograd, die, wenn sie nicht vermieden wird, den Tod oder eine schwere Verletzung zur Folge haben kann (z. B. Stromschlagrisiko)	Hz	Hertz (Netzfrequenz)
		W	Watt
	VORSICHT! – Bezeichnet eine Gefahr mit niedrigem Risikograd, die, wenn sie nicht vermieden wird, eine leichte bis mäßige Verletzung zur Folge haben kann (z. B. Verbrühungsgefahr)		Verwenden Sie das Produkt nur in trockenen Innenräumen.
	ACHTUNG! – Warnt vor möglichen Sachschäden (z. B. Kurzschlussrisiko)		Gefahr – Risiko eines Stromschlags!
	INFO: Dieses Symbol mit dem Signalwort „Info“ bietet weitere nützliche Informationen.		VORSICHT! Heiße Oberfläche Dieses Symbol weist auf eine heiße Oberfläche hin.
	Wechselstrom/-spannung		
	Das CE-Zeichen bestätigt Konformität mit den für das Produkt zutreffenden EU-Richtlinien.		Sicherheitshinweise Handlungsanweisungen

DAMPFBÜGELSTATION

● **Einleitung**

Wir beglückwünschen Sie zum Kauf Ihres neuen Produkts. Sie haben sich damit für ein hochwertiges Produkt entschieden. Die Bedienungsanleitung ist Teil dieses Produkts. Sie enthält wichtige Hinweise für Sicherheit, Gebrauch und Entsorgung.

Machen Sie sich vor der Benutzung des Produkts mit allen Bedien- und Sicherheitshinweisen vertraut. Benutzen Sie das Produkt nur wie beschrieben und für die angegebenen Einsatzbereiche. Händigen Sie alle Unterlagen bei Weitergabe des Produkts an Dritte mit aus.

● Bestimmungsgemäßer Gebrauch

- Dieses Produkt ist nur zum Trocken- oder Dampfbügeln von Kleidungsstücken, Vorhängen/Polstern und Geweben (auch hängend) bestimmt. Verwenden Sie es nicht für andere Zwecke.
- Dieses Produkt ist nur zur Verwendung in Haushalten vorgesehen; es ist nicht für die gewerbliche Verwendung geeignet.
- Der Hersteller übernimmt keine Haftung für Schäden aufgrund unsachgemäßer Verwendung.

● Lieferumfang

- 1 Dampfbügelstation
- 1 Basisstation
- 1 Kurzanleitung

● Liste der Teile

(Abb. A)

1	Temperaturregler
2	 Taste für die Selbstreinigungs- und Anti-Kalk-Funktion
3	 Taste für den Dampfmodus
4	Display
5	 Eco-Dampfanzeige
6	 Anzeige für mittlere Dampfmenge
7	 Leistungs-Dampfanzeige
8	 Anzeige für den Kein-Wasser-Alarm
9	 Anzeige für die Selbstreinigungs- und Anti-Kalk-Funktion
10	Dampfstoßtaste
11	Verriegelungsgriff
12	Bügelsohle
13	Abstellfläche
14	Wassertank mit Markierungen MIN, 0.5 L, 1.0 L und 1.5 L (MAX)

15	Kabel- und Schlauchaufbewahrung
16	 Ein-/Aus-Taste mit Anzeige
17	Anschlussleitung mit Netzstecker
18	Basisstation
19	Dampfbügeleisen
20	Verbindungsschlauch
21	Handgriff (Dampfbügeleisen)

(Abb. B)

22	Anti-Kalk-Filter
23	Handgriff (Wassertank)
24	Füllöffnung

● Technische Daten

Modell-Nummer mit VDE-Netzstecker:	HG10042
mit BS-Netzstecker:	HG10042-BS
Nennspannung:	220-240 V~, 50-60 Hz
Leistungsaufnahme:	2000-2400 W
Schutzklasse:	I



Allgemeine Sicherheitshinweise

MACHEN SIE SICH VOR DER BENUTZUNG DES PRODUKTES MIT ALLEN SICHERHEITS- UND BEDIENHINWEISEN VERTRAUT! WENN SIE DIESES PRODUKT AN ANDERE WEITERGEBEN, GEBEN SIE AUCH ALLE DOKUMENTE WEITER!

Im Falle von Schäden aufgrund der Nichteinhaltung dieser Bedienungsanleitung erlischt Ihr Garantieanspruch! Für Folgeschäden wird keine Haftung übernommen! Im Falle von Sach- oder Personenschäden aufgrund einer unsachgemäßen Benutzung oder Nichteinhaltung der Sicherheitshinweise wird keine Haftung übernommen!

Kinder und Personen mit Einschränkungen

⚠️ WARNUNG!

LEBENSGEFAHR UND UNFALLGEFAHR FÜR SÄUGLINGE UND KINDER!

Lassen Sie Kinder nicht mit dem Verpackungsmaterial unbeaufsichtigt.

Das Verpackungsmaterial stellt eine Erstickungsgefahr dar. Kinder unterschätzen die damit verbundenen Gefahren häufig. Halten Sie Kinder stets von Verpackungsmaterialien fern.

- Dieses Produkt kann von Kindern ab 8 Jahren und darüber und von Personen mit reduzierten physischen, sensorischen oder mentalen Fähigkeiten oder Mangel an Erfahrung und/oder Wissen benutzt werden, wenn sie beaufsichtigt oder bezüglich des sicheren Gebrauchs des Produkts unterwiesen wurden und die daraus resultierenden Gefahren verstanden haben.
- Kinder dürfen nicht mit dem Produkt spielen.
- Reinigung und Benutzer-Wartung dürfen nicht durch Kinder ohne Beaufsichtigung durchgeführt werden.
- Das Produkt und dessen Anschlussleitung müssen während des Einschaltens oder Abkühlens außer Reichweite von Kindern sein, die jünger als 8 Jahre sind.

Bestimmungsgemäßer Gebrauch

- ⚠️ **WARNUNG!** Eine unsachgemäße Verwendung kann zu Verletzungen führen. Verwenden Sie das Produkt ausschließlich dieser Anleitung entsprechend.

Versuchen Sie nicht, das Produkt in irgendeiner Weise zu verändern.

Elektrische Sicherheit

⚠️ GEFAHR! Stromschlaggefahr!

Versuchen Sie nicht, das Produkt selbst zu reparieren. Im Fall einer Fehlfunktion dürfen Reparaturen ausschließlich von qualifiziertem Personal durchgeführt werden.

⚠️ WARNUNG!

Stromschlagrisiko!

Tauchen Sie die elektrischen Teile des Produkts nicht in Wasser oder andere Flüssigkeiten ein. Halten Sie das Produkt niemals unter fließendes Wasser.

⚠️ WARNUNG!

Stromschlagrisiko!

Verwenden Sie kein beschädigtes Produkt. Trennen Sie das Produkt vom Stromnetz und wenden Sie sich an Ihren Händler, wenn es beschädigt ist.

- Achten Sie darauf, dass die Nennspannung am Typenschild mit der Netzspannung Ihrer Stromversorgung übereinstimmt.

- Überprüfen Sie den Netzstecker und die Anschlussleitung regelmäßig auf Schäden.

Wenn die Netzanschlussleitung dieses Produkts beschädigt wird, muss sie durch den Hersteller oder seinen Kundendienst oder eine ähnlich qualifizierte Person ersetzt werden, um Gefährdungen zu vermeiden.

Bedienung

⚠️ WARNUNG! Verletzungsrisiko!

Schalten Sie das Produkt aus und trennen Sie es vom Stromnetz, bevor Sie Reinigungsarbeiten durchführen und wenn das Produkt nicht in Verwendung ist.

- Das Produkt darf nicht unbeaufsichtigt gelassen werden, während es an das Versorgungsnetz angeschlossen ist.
- Der Stecker muss aus der Steckdose gezogen werden, bevor der Wasserbehälter mit Wasser gefüllt wird.
- Das Produkt muss auf einer ebenen stabilen Oberfläche benutzt und abgestellt werden.

- Wenn das Bügeleisen auf die Abstellvorrichtung (Basisstation) gestellt wird, ist sicherzustellen, dass die Fläche, auf der die Abstellvorrichtung steht, stabil ist.
- Das Produkt darf nicht benutzt werden, wenn es heruntergefallen ist und sichtbare Anzeichen von Beschädigung aufweist oder undicht ist.
Nehmen Sie das Produkt nicht in Betrieb, wenn die Anschlussleitung oder der Stecker beschädigt sind, wenn das Produkt nicht funktioniert oder in irgendeiner Weise beschädigt ist.
- Ziehen Sie den Wassertank während des Betriebs nicht aus dem Produkt heraus. Beachten Sie die Anweisungen für ein sicheres Nachfüllen des Wassertanks.
- Verwenden Sie das Produkt nur in trockenen Innenräumen.
- Bedienen Sie das Produkt nicht mit nassen Händen oder wenn Sie auf einem nassen Fußboden stehen. Berühren Sie den Netzstecker nicht mit nassen Händen.
- Schützen Sie das Produkt vor Hitze. Stellen Sie das Produkt nicht in der Nähe von offenen Flammen oder Hitzequellen wie Öfen oder Heizgeräten auf.
- Schützen Sie die Anschlussleitung vor Schäden. Lassen Sie sie nicht über scharfe Kanten hängen und quetschen oder biegen Sie sie nicht.
Halten Sie die Anschlussleitung von heißen Oberflächen und offenen Flammen fern. Achten Sie darauf, dass niemand versehentlich daran ziehen oder darüber stolpern kann.
- Benutzen Sie das Produkt nicht weiter, wenn der Knickschutz des Verbindungsschlauchs beschädigt ist!
- Ziehen Sie den Netzstecker nicht an der Anschlussleitung aus der Steckdose und wickeln Sie die Anschlussleitung nicht um das Produkt.
- Schützen Sie Produkt, Anschlussleitung und Netzstecker vor Staub, direkter Sonneneinstrahlung, Tropf- und Spritzwasser.

- Lagern Sie das Produkt an einem kühlen, trockenen Ort, geschützt vor Feuchtigkeit und außerhalb der Reichweite von Kindern.

Verbrennungsrisiken

- Richten Sie den Dampfstrahl niemals auf Personen oder Tiere.
- Bügeln oder bedampfen Sie niemals Kleidung oder anderes Gewebe, während es von Personen gehalten oder am Körper getragen wird.
- Fassen Sie das aufgeheizte Produkt ausschließlich am Griff an. Dampf ist sehr heiß. Halten Sie niemals Ihre Hände vor die Bügelsohle.
- Fassen Sie die Bügelsohle niemals während des Betriebs oder im aufgeheizten Zustand an (z. B. um die Temperatur zu überprüfen).

● Inbetriebnahme

● Produkt auspacken

① INFO:

- Beim ersten Gebrauch kann das Produkt leichte Dämpfe oder Gerüche absondern. Dies sind Produktions- oder Transportrückstände, die sich schnell verflüchtigen. Außerdem können leise Geräusche, wie Knacken oder Knistern, auftreten. Diese verflüchtigen sich ebenfalls, nachdem sich die Kunststoffteile bei Betriebsbedingungen endgültig eingepasst haben.

- Um etwaige Produktionsrückstände zu entfernen, bügeln Sie einige Male über ein altes, sauberes Tuch.
1. Entnehmen Sie das Produkt aus der Verpackung. Entfernen Sie sämtliche Verpackungsmaterialien und Schutzfolien.
 2. Prüfen Sie, ob alle Teile vorhanden sind und ob der beschriebene Lieferumfang vollständig ist (siehe „Lieferumfang“).
 3. Prüfen Sie, ob sich das Produkt und sämtliche Teile in gutem Zustand befinden. Sollten Sie eine Beschädigung oder einen Defekt feststellen, verwenden Sie das Produkt nicht, sondern verfahren Sie wie im Kapitel „Garantie“ beschrieben.

● Wassertank befüllen

① INFO:

- Überprüfen Sie die Härte des Wassers Ihres Haushalts mit Ihrem örtlichen Wasserversorger.
 - Verwenden Sie nur Leitungswasser oder destilliertes Wasser.
 - Sollte das Leitungswasser Ihres Wohnortes zu hart sein, empfiehlt es sich, das Leitungswasser mit destilliertem Wasser zu mischen. Ansonsten können Kalkablagerungen die Funktionen des Produkts beeinträchtigen.
 - Wasser mit Zusätzen (wie Stärke, Parfüm, Weichspüler oder andere Chemikalien) darf nicht in den Wassertank **14** gelangen. Das Produkt könnte dadurch beschädigt werden, da sich Rückstände in der Dampfkammer bilden können. Diese Rückstände können beim Ausfallen durch die Dampfaustrittsöffnungen die Kleidungsstücke verunreinigen.
1. Vor dem Befüllen des Wassertanks **14**: Drücken Sie **16**, um das Produkt auszuschalten. Ziehen Sie den Netzstecker **17** aus der Steckdose.
 2. Ziehen Sie den Wassertank **14** am Handgriff **23** aus der Basisstation **18**.

3. Bei Verwendung von Leitungswasser: Mischen Sie das Leitungswasser mit destilliertem Wasser in folgendem Verhältnis:

Wasserhärte	Anteil destilliertes Wasser zu Leitungswasser
Sehr weich/weich	-
Mittel	1:1
Hart	2:1
Sehr hart	3:1

4. Füllen Sie den Wassertank **14** über die Füllöffnung **24** mit Leitungswasser oder destilliertem Wasser. Beachten Sie die **MIN-/MAX**-Markierungen auf dem Wassertank:

Markierung	Wasserfüllmenge
MIN	Minimale Wasserfüllmenge (ca. 260 ml)
MAX	Maximale Wasserfüllmenge (ca. 1500 ml)

5. Schieben Sie den Wassertank **14** zurück in die Basisstation **18**, bis er einrastet.

● Bedienung

● Temperatur einstellen

⚠ ACHTUNG! Risiko von Produktschäden!

- Vor dem Bügeln: Prüfen Sie immer die Bügelhinweise des Stoffes oder der Kleidung. Normalerweise finden Sie diese auf einem angehängten Etikett.
- Für Stoffe mit dem folgenden Bügelhinweis gilt:



Nicht bügeln.

1. Drehen Sie den Temperaturregler **1** von der Minimaleinstellung **min** auf die gewünschte Temperaturstufe.

2. Der Temperaturregler **1** ist in 4 Bereiche unterteilt. Diese stellen grobe Empfehlungen für unterschiedliche Stoffarten dar:

Symbol	Bügelvorgang
	Niedrige Temperatur Für synthetische Stoffe (z. B. Nylon)
	Mittlere Temperatur Für empfindliche Stoffe (z. B. Seide oder Wolle)
	Hohe Temperatur Für grobe Stoffe (z. B. Baumwolle oder Leinen)
	Höchste Temperatur Für Dampfbügeln

● Dampfbügeleisen entriegeln

1. Halten Sie die Lasche am Verriegelungsgriff **11** fest. Ziehen Sie den Verriegelungsgriff heraus.
2. Das Dampfbügeleisen **19** kann nun von der Abstellfläche **13** der Basisstation **18** abgenommen werden.
3. Lassen Sie die Lasche am Verriegelungsgriff **11** los.

● Bügeln (ohne Dampf)

ⓘ INFO:

- **7** blinkt das erste Mal während des Aufheizvorgangs.
- **7** blinkt erneut während des Aufheizvorgangs zwischendurch.

1. Drehen Sie den Temperaturregler **1** auf Position **min**.
2. Verbinden Sie den Netzstecker **17** mit einer geeigneten Steckdose.
3. Produkt einschalten: Drücken Sie **16**. leuchtet durchgehend. Die Bügelsohle **12** heizt auf.
4. Stellen Sie den Temperaturregler **1** auf die gewünschte Temperatur (siehe „Temperatur einstellen“).



Die Bügelsohle **12** heizt auf die eingestellte Temperatur auf.  **7** blinkt im Display **4**, solange das Dampfbügeleisen **19** die eingestellte Temperatur noch nicht erreicht hat.





Wird die eingestellte Temperatur erreicht, leuchtet  durchgehend im Display.



5. Beginnen Sie mit dem Bügeln, wenn die eingestellte Temperatur erreicht ist
6. Stellen Sie das Dampfbügeleisen **19** während Bügelpausen auf der Abstellfläche **13** der Basisstation **18** ab.



● Dampfbügeln

❗ INFO:

-  **7** blinkt, während das Produkt aufheizt.
-  blinkt erneut, wenn das Produkt erneut mit derselben Temperatureinstellung aufgeheizt wird.
-  blinkt nicht, wenn eine niedrigere Temperatur eingestellt wird.

1. Füllen Sie den Wassertank **14**. Schieben Sie den Wassertank zurück in die Basisstation **18**, bis er einrastet (siehe „Wassertank befüllen“).
2. Drehen Sie den Temperaturregler **1** auf Position **min**.
3. Verbinden Sie den Netzstecker **17** mit einer geeigneten Steckdose.
4. Produkt einschalten: Drücken Sie  **16**.  leuchtet durchgehend. Die Bügelsohle **12** heizt auf.
5. Stellen Sie den Temperaturregler **1** auf  (siehe „Temperatur einstellen“).
6. Dampfmenge einstellen: Drücken Sie mehrmals  **3**:

Dampfmenge	Anzeige
Eco	 5 leuchtet durchgehend.
Mittel	 6 leuchtet durchgehend.
Power	 7 leuchtet durchgehend.

7. Sobald  **5**/ **6**/ **7** durchgehend auf dem Display **4** leuchtet, können Sie mit dem Dampfbügeln beginnen.
8. Während des Bügelns können Sie nun die Dampfstoßtaste **10** gedrückt halten, um kontinuierlich Dampf von der Bügelsohle **12** auf die zu bügelnden Kleidungsstücke zu sprühen.
9. Dampferzeugung beenden: Lassen Sie die Dampfstoßtaste **10** los.

● Dampfstoß-Modus

1. Dampfstoß-Modus starten: Drücken Sie 2 x kurz die Dampfstoßtaste **10**.
2. Hohe Dampfmen gen werden von der Bügelsohle **12** auf die zu bügelnden Kleidungsstücke gesprüht.
3. Der Dampfstoß-Modus endet nach ca. 5 Sekunden.
4. Stellen Sie das Dampfbügeleisen **19** während Bügelpausen auf der Abstellfläche **13** der Basisstation **18** ab.

● Senkrecht es Dampf- glätten (Kleidungs- stücke, Vorhänge und Polster)

⚠️ WARNUNG! Risiko von Verbrennungen!

- Richten Sie die Bügelsohle **12** beim Dampf glätten stets auf den zu bügelnden Artikel. Achten Sie darauf, keinen Dampf an Ihre Hände gelangen zu lassen.
- Kleidungsstücke:
 - Dampf glätten Sie niemals Kleidungsstücke, während sie getragen werden.
 - Lassen Sie Kleidungsstücke auf einem Kleiderbügel abkühlen, bevor Sie sie tragen.

⚠️ ACHTUNG! Risiko von Produkt- schäden!

- Behandeln Sie kein Leder, keinen Samt, keine imprägnierten Möbel und keine dampfempfindlichen Materialien.

- Berühren Sie keine hitzeempfindlichen Materialien (z. B. synthetische Materialien wie Polyamid oder Rayon) direkt mit der heißen Bügelsohle [12].
- Hängen Sie den zu bügelnden Artikel auf eine hitzebeständige Oberfläche (z. B. auf einen geeigneten Kleiderbügel oder auf ein Geländer).
- Vor dem Dampfglätten: Führen Sie stets einen Test an einer unauffälligen Stoffstelle aus.

i INFO:



- Nach dem Waschen: Hängen Sie die zu bügelnden Artikel auf. Die Artikel trocknen dadurch mit weniger Falten.
 - Beim Dampfglätten: Die Artikel nehmen Feuchtigkeit auf. Lassen Sie die Artikel vollständig trocknen, bevor Sie sie verwenden oder verstauen.
1. Ziehen Sie den zu bügelnden Artikel straff.
 2. Starten Sie die Dampfbügelfunktion (siehe „Dampfbügeln“).
 3. Halten Sie das Dampfbügeleisen [19] in vertikaler Position. Halten Sie die Dampfstoßtaste [10] gedrückt. Heißer Dampf entweicht aus der Bügelsohle [12].
 4. Berühren Sie den Stoff leicht mit der Bügelsohle [12] und dämpfen Sie ihn, um Falten zu entfernen.
 5. Dampferzeugung beenden: Lassen Sie die Dampfstoßtaste [10] los.
 6. Stellen Sie das Dampfbügeleisen [19] während Bügelpausen auf der Abstellfläche [13] der Basisstation [18] ab.

● Wassertank erneut befüllen



i INFO:

- Kein-Wasser-Alarm [8]: Wenn Sie die Dampfstoßtaste [10] drücken und sich kein Wasser im Wassertank [14] befindet, wird nach ca. 3 Minuten der Kein-Wasser-Alarm [8] aktiviert. Sobald der Kein-Wasser-Alarm [8] aktiviert ist, funktioniert das Produkt nicht mehr.

- Halten Sie  [3] ca. 5 Sekunden lang gedrückt, um das Produkt zurückzusetzen.
 - Der Kein-Wasser-Alarm [8] ist nur ein optischer Alarm.
1. Vor dem erneuten Befüllen des Wassertanks [14]: Drücken Sie  [16], um das Produkt auszuschalten. Ziehen Sie den Netzstecker [17] aus der Steckdose.
 2. Stellen Sie das Dampfbügeleisen [19] auf der Abstellfläche [13] der Basisstation [18] ab.
 3. Füllen Sie das Wasser ein (siehe „Wassertank befüllen“).

● Bügeln beenden

- i** INFO: Dampfbügeln – Warten Sie vor dem Ausschalten des Produkts, bis das Dampfbügeleisen [19] keinen Dampf mehr produziert. Auf diese Weise vermeiden Sie, dass bei der nächsten Verwendung des Produkts Restwasser aus der Bügelsohle [12] austritt.











1. Drehen Sie den Temperaturregler [1] auf die Position **min**.
2. Produkt ausschalten: Drücken Sie  [16]. Alle Anzeigen erlöschen.
3. Ziehen Sie den Netzstecker [17] aus der Steckdose.
4. Um Kalkablagerungen vorzubeugen, entleeren Sie den Wassertank [14] nach jedem Gebrauch: Ziehen Sie den Wassertank am Handgriff [23] aus der Basisstation [18]. Gießen Sie das Wasser durch die Füllöffnung [24] in ein Waschbecken.
5. Platzieren Sie das Dampfbügeleisen [19] auf der Abstellfläche [13] der Basisstation [18].
6. Lassen Sie das Produkt vollständig abkühlen. Lassen Sie das Produkt nicht unbeaufsichtigt, solange es noch heiß ist.
7. Wischen Sie verbleibendes Restwasser mit einem trockenen Tuch von der Bügelsohle [12] ab.

● Sicherheitsabschaltung Auto-Shut off

i INFO:

- Im Standby-, Schlaf- oder Auto-off-Modus bleibt die Basisstation [18] eingeschaltet.

- Aus Sicherheitsgründen schaltet das Produkt in den Standby-, Schlaf- oder Auto-off-Modus, wenn das Dampfbügeleisen **19** nicht bewegt wird.

Leerlaufzeit	Sicherheitsabschaltung
nach ca. 30 Sekunden *	Standby-Modus ist aktiviert: <ul style="list-style-type: none"> □  5 +  6 +  7 blinken. □ Die Basisstation 18 ist eingeschaltet. □ Bewegen Sie das Dampfbügeleisen 19 waagrecht, um es zurückzusetzen.
nach ca. 10 Minuten **	Schlaf-Modus ist aktiviert: <ul style="list-style-type: none"> □  5 +  6 +  7 blinken. □ Die Basisstation 18 ist eingeschaltet. □ Bewegen Sie das Dampfbügeleisen 19, um es zurückzusetzen.
nach weiteren ca. 20 Minuten **	Auto-off-Modus ist aktiviert: <ul style="list-style-type: none"> □  5 +  6 +  7 ist ausgeschaltet. □ Die Basisstation 18 ist eingeschaltet. □ Drücken Sie 2x  16, um das Produkt zurückzusetzen.
* wenn das Dampfbügeleisen 19 nicht waagrecht bewegt wird ** wenn das Dampfbügeleisen 19 nicht vertikal bewegt wird	

● Dampfbügeleisen verriegeln

1. Halten Sie die Lasche am Verriegelungsgriff **11** fest. Ziehen Sie den Verriegelungsgriff heraus, wenn er sich in der verriegelten Position befindet.
2. Platzieren Sie das Dampfbügeleisen **19** auf der Abstellfläche **13** der Basisstation **18**.

3. Prüfen Sie, ob das Dampfbügeleisen **19** korrekt auf der Abstellfläche **13** sitzt. Schieben Sie den Verriegelungsgriff **11** zurück. Das Dampfbügeleisen **19** ist nun fest mit der Basisstation **18** verbunden.

● Reinigung und Wartung

⚠ GEFAHR! Stromschlaggefahr! Bevor Sie das Produkt reinigen oder pflegen: Ziehen Sie den Netzstecker **17** aus der Steckdose.

⚠ WARNUNG!

- Tauchen Sie die elektrischen Teile des Produkts nicht in Wasser oder andere Flüssigkeiten ein. Halten Sie das Produkt niemals unter fließendes Wasser.
- Lassen Sie das Produkt vollständig abkühlen, bevor Sie Reinigungsarbeiten vornehmen.
- Lassen Sie kein Wasser oder andere Flüssigkeiten in das Innere des Produkts gelangen.
- Verwenden Sie keine scheuernden, aggressiven Reinigungsmittel oder harten Bürsten zur Reinigung.









● Reinigung

1. Restwasser aus dem Wassertank **14** entfernen: Ziehen Sie den Wassertank **14** am Handgriff **23** aus der Basisstation **18**. Gießen Sie das Restwasser in ein Waschbecken. Schieben Sie den Wassertank **14** zurück in die Basisstation **18**, bis er einrastet.
2. Reinigen Sie das Produkt mit einem leicht angefeuchteten Tuch.
3. Reinigen Sie die Bügelsohle **12** mit einem feuchten Tuch und einem milden, nicht scheuernden Reinigungsmittel.
4. Nach der Reinigung: Lassen Sie alle Teile trocknen.

● Selbstreinigungs-Funktion verwenden

❗ INFO:

- Das Produkt verfügt über eine Selbstreinigungs-Funktion, die Verschmutzungen und Verkalkungen der Dampfkanäle entfernt.
- Falls Sie Leitungswasser benutzen: Verwenden Sie die Selbstreinigungs-Funktion nach jedem Gebrauch.
- Nach ca. 100 Minuten Dampfbügeln beginnt  **9** zu blinken.

1. Füllen Sie den Wassertank **14**. Schieben Sie den Wassertank zurück in die Basisstation **18** (siehe „Wassertank befüllen“).
2. Drehen Sie den Temperaturregler **1** auf Position **min**.
3. Verbinden Sie den Netzstecker **17** mit einer geeigneten Steckdose.
4. Stellen Sie den Temperaturregler **1** auf höchste Temperatureinstellung (Regler im Uhrzeigersinn bis zum Endpunkt drehen).
5. Produkt einschalten: Drücken Sie  **16**.  leuchtet durchgehend. Solange das Dampfbügeleisen **19** die eingestellte Temperatur noch nicht erreicht hat und sich aufheizt, blinkt  **7** im Display **4**. Wird die eingestellte Temperatur erreicht, leuchten  und  durchgehend.
6. Drücken und halten Sie  **2** für ca. 5 Sekunden.  **9** beginnt zu blinken. Das Produkt heizt sich auf.
7. Halten Sie das Dampfbügeleisen **19** waagrecht, mit der Bügelsohle **12** nach unten ausgerichtet, über einem Waschbecken. Warten Sie, bis kein Dampf oder kochendes und verunreinigtes Wasser mehr austritt.
8. Das Produkt schaltet nach Abschluss der Selbstreinigungs-Funktion automatisch zurück in den Dampfmodus.
9. Produkt ausschalten: Drücken Sie  **16**. Alle Anzeigen erlöschen.
10. Ziehen Sie den Netzstecker **17** aus der Steckdose.

11. Ziehen Sie den Wassertank **14** am Handgriff **23** aus der Basisstation **18**. Gießen Sie das Wasser durch die Füllöffnung **24** in ein Waschbecken.

● Anti-Kalk-Filter ersetzen



- ⚠ VORSICHT!** Verwendung des Anti-Kalk-Filters **22**:



Nicht zum Verzehr/zum Trinken geeignet!





Bewahren Sie Anti-Kalk-Filter **22** außerhalb der Reichweite von Kindern auf.



Bewahren Sie Anti-Kalk-Filter **22** an einem kühlen, trockenen Ort auf.

❗ INFO:

- Das Produkt verfügt über einen Anti-Kalk-Filter **22**. Der Anti-Kalk-Filter muss nach ca. 11 Betriebsstunden Dampfbügeln ersetzt werden.
 - Um die Funktion des Anti-Kalk-Filters **22** beizubehalten, befüllen Sie den Wassertank **14** ausschließlich mit Leitungs- oder destilliertem Wasser. Geben Sie keine Zusatzstoffe in das Wasser. Dies könnte den Anti-Kalk-Filter beschädigen.
 - Wir empfehlen, bei regelmäßiger Benutzung des Produkts stets einen Ersatz-Anti-Kalk-Filter **22** vorrätig zu haben. Dann können Sie den Anti-Kalk-Filter sofort wechseln, wenn  **9** durchgehend leuchtet.
1. Nach ca. 11 Betriebsstunden Dampfbügeln beginnt  **9** durchgehend zu leuchten. Der Anti-Kalk-Filter **22** muss nun baldmöglichst gewechselt werden.
 2. Drehen Sie den Temperaturregler **1** auf die Position **min**.
 3. Produkt ausschalten: Drücken Sie  **16**.
 4. Lassen Sie das Produkt vollständig abkühlen.
 5. Ziehen Sie den Netzstecker **17** aus der Steckdose.

6. Ziehen Sie den Wassertank **14** am Handgriff **23** aus der Basisstation **18**. Gießen Sie das Wasser durch die Füllöffnung **24** in ein Waschbecken.
7. Ziehen Sie den verbrauchten Anti-Kalk-Filter **22** nach oben aus dem Schacht heraus. Setzen Sie den neuen Anti-Kalk-Filter in den Schacht ein und drücken Sie ihn nach unten, damit er fest sitzt.
8. Schieben Sie den Wassertank **14** zurück in die Basisstation **18**, bis er einrastet.
9. Verbinden Sie den Netzstecker **17** mit einer geeigneten Steckdose.
10. Produkt einschalten: Drücken Sie **16**. Drücken und halten Sie **2** für ca. 5 Sekunden. **9** erlischt.
11. Das Produkt kann nun innerhalb von wenigen Minuten wieder Dampf produzieren.

Ersatzteile

- Kompatible Ersatzteile können über www.optimex-shop.com bezogen werden.
- Ersatz für den Anti-Kalk-Filter **22** (Artikel-Nummer IAN 452864_2310) kann nachbestellt werden.

Lagerung

- Wickeln Sie die Anschlussleitung **17** um die Kabel- und Schlauchaufbewahrung **15**.
- Wickeln Sie den Verbindungsschlauch **20** um die Kabel- und Schlauchaufbewahrung **15** (Abb. E).
- Verwenden Sie das Klettband an der Anschlussleitung **17**, um den Netzstecker zu befestigen.
- Lagern Sie das Produkt in der Originalverpackung, wenn es nicht in Verwendung ist.
- Bewahren Sie das Produkt an einem trockenen Ort außerhalb der Reichweite von Kindern auf.
- Lagern Sie das Produkt nur mit entleertem Wassertank **14**.

Entsorgung

Die Verpackung besteht aus umweltfreundlichen Materialien, die Sie über die örtlichen Recyclingstellen entsorgen können.



Beachten Sie die Kennzeichnung der Verpackungsmaterialien bei der Abfalltrennung, diese sind gekennzeichnet mit Abkürzungen (a) und Nummern (b) mit folgender Bedeutung: 1-7: Kunststoffe/20-22: Papier und Pappe/80-98: Verbundstoffe.

Produkt:



Das Produkt inkl. Zubehör und die Verpackungsmaterialien sind recyclebar und unterliegen einer erweiterten Herstellerverantwortung.

Entsorgen Sie diese getrennt, den abgebildeten Info-tri (Sortierinformation) folgend, für eine bessere Abfallbehandlung.

Das Triman-Logo gilt nur für Frankreich.



Möglichkeiten zur Entsorgung des ausgedienten Produkts erfahren Sie bei Ihrer Gemeinde- oder Stadtverwaltung.



Gerät entsorgen

Das Symbol der durchgestrichenen Mülltonne bedeutet, dass dieses Gerät am Ende der Nutzungszeit nicht über den Haushaltsmüll entsorgt werden darf. Das Gerät ist bei eingerichteten Sammelstellen, Wertstoffhöfen oder Entsorgungsbetrieben abzugeben. Zudem sind Vertrieber von Elektro- und Elektronikgeräten sowie Vertrieber von Lebensmitteln zur Rücknahme verpflichtet. LIDL bietet Ihnen Rückgabemöglichkeiten direkt in den Filialen und Märkten an. Rückgabe und Entsorgung sind für Sie kostenfrei. Beim Kauf eines Neugerätes haben Sie das Recht, ein entsprechendes Altgerät unentgeltlich zurückzugeben.

Zusätzlich haben Sie die Möglichkeit, unabhängig vom Kauf eines Neugerätes, unentgeltlich (bis zu drei) Altgeräte abzugeben, die in keiner Abmessung größer als 25 cm sind.

Bitte löschen Sie vor der Rückgabe alle personenbezogenen Daten.

Bitte entnehmen Sie vor der Rückgabe Batterien oder Akkumulatoren, die nicht vom Altgerät umschlossen sind, sowie Lampen, die zerstörungsfrei entnommen werden können und führen diese einer separaten Sammlung zu.

● **Garantie**

Das Produkt wurde nach strengen Qualitätsrichtlinien hergestellt und vor der Auslieferung sorgfältig geprüft. Im Falle von Material- oder Herstellungsfehlern haben Sie gegenüber dem Verkäufer des Produkts gesetzliche Rechte. Ihre gesetzlichen Rechte werden in keiner Weise durch unsere unten aufgeführte Garantie eingeschränkt.

Die Garantie für dieses Produkt beträgt 3 Jahre ab Kaufdatum. Die Garantiezeit beginnt mit dem Kaufdatum. Bewahren Sie den Originalkaufbeleg an einem sicheren Ort auf, da dieses Dokument als Nachweis des Kaufs erforderlich ist.

Alle Schäden oder Mängel, die bereits zum Zeitpunkt des Kaufs vorhanden sind, müssen unverzüglich nach dem Auspacken des Produkts gemeldet werden.

Sollte das Produkt innerhalb von 3 Jahren ab Kaufdatum einen Material- oder Herstellungsfehler aufweisen, werden wir es – nach unserer Wahl – kostenlos für Sie reparieren oder ersetzen. Die Garantiezeit verlängert sich durch einen stattgegebenen Gewährleistungsanspruch nicht. Dies gilt auch für ersetzte und reparierte Teile.

Diese Garantie erlischt, wenn das Produkt beschädigt oder unsachgemäß verwendet oder gewartet wurde.

Die Garantie deckt Material- und Herstellungsfehler ab. Diese Garantie erstreckt sich weder auf Produktteile, die normalem Verschleiß unterliegen, und somit als Verschleißteile gelten (z. B. Batterien, Akkus, Schläuche, Farbpatronen), noch auf Schäden an zerbrechlichen Teilen, z. B. Schalter oder Teile aus Glas.

● **Abwicklung im Garantiefall**

Um eine schnelle Bearbeitung Ihres Anspruchs zu gewährleisten, beachten Sie die folgenden Hinweise:

Halten Sie den Originalkaufbeleg und die Artikelnummer (IAN 452864_2310) als Nachweis für den Kauf bereit.

Sie finden die Artikelnummer auf dem Typenschild, einer Gravur auf dem Produkt, der Startseite der Bedienungsanleitung (unten links) oder als Aufkleber auf der Rück- oder Unterseite des Produkts.

Sollten Funktionsfehler oder sonstige Mängel auftreten, wenden Sie sich zunächst telefonisch oder per E-Mail an die unten aufgeführte Serviceabteilung.

Sobald das Produkt als defekt erfasst wurde, können Sie es kostenlos an die Ihnen mitgeteilte Service-Anschrift zurücksenden. Stellen Sie sicher, dass Sie den Originalkaufbeleg (Kassenbon) sowie eine kurze, schriftliche Beschreibung beilegen, in der die Einzelheiten des Defekts und der Zeitpunkt des Auftretens dargelegt sind.

● **Service**

(DE) Service Deutschland
Tel.: 0800 5435 111
E-Mail: owim@lidl.de













(AT) Service Österreich
Tel.: 0800 292726
E-Mail: owim@lidl.at

(CH) Service Schweiz
Tel.: 0800 562153
E-Mail: owim@lidl.ch



List of pictograms used	Page	20
Introduction	Page	20
Intended use	Page	21
Scope of delivery	Page	21
Parts list	Page	21
Technical data	Page	21
General safety instructions	Page	21
First set-up of the product	Page	24
Unpacking the product	Page	24
Filling the water tank	Page	25
Operation	Page	25
Setting the temperature	Page	25
Unlocking the steam iron	Page	26
Ironing (without steam)	Page	26
Steam ironing	Page	26
Steam burst mode	Page	26
Vertical steam smoothing (clothing, curtains and upholstery)	Page	27
Refilling the water tank	Page	27
Stop ironing	Page	27
Auto-off function	Page	28
Locking the steam iron	Page	28
Cleaning and maintenance	Page	28
Cleaning	Page	28
Using the self-cleaning function	Page	28
Replacing the anti-scale filter	Page	29
Storage	Page	30
Disposal	Page	30
Warranty	Page	30
Warranty claim procedure	Page	31
Service	Page	31

List of pictograms used

	DANGER! – Designating a hazard with high risk, which will result in death or severe injury if not avoided (e.g. risk of suffocation)	V~	Voltage (alternating current)
	WARNING! – Designating a hazard with moderate risk, which can result in death or severe injury if not avoided (e.g. risk of electric shock)	Hz	Hertz (supply frequency)
		W	Watt
	CAUTION! – Designating a hazard with low risk, which could result in minor or moderate injury if not avoided (e.g. risk of scalding)		Use the product in dry indoor spaces only.
	NOTICE! – Warns of possible damage to property/the product if not avoided (e.g. risk of short circuit)		Danger – risk of electric shock!
	INFO: This symbol with the “Info” signal word offers additional useful information.		CAUTION! Hot surface This symbol indicates a hot surface.
	Alternating current/voltage		
	CE mark indicates conformity with relevant EU directives applicable for this product.		Safety information
			Instructions for use

STEAM GENERATOR IRON

● Introduction

We congratulate you on the purchase of your new product. You have chosen a high quality product. The instructions for use are part of the product. They contain important information concerning safety, use and disposal.

Before using the product, please familiarise yourself with all of the safety information and instructions for use. Only use the product as described and for the specified applications. If you pass the product on to anyone else, please ensure that you also pass on all the documentation with it.

● Intended use







- This product is only intended for dry or steam ironing of garments, curtains/upholstery, and fabrics (also hanging). Do not use it for any other purpose.
- This product is only intended for private household use, not for commercial purposes.
- The manufacturer accepts no liability for damages caused by improper use.

● Scope of delivery

- 1 Steam generator iron
- 1 Base station
- 1 Short manual

● Parts list

(Fig. A)

1	Temperature control
2	 Self-cleaning and anti-calc button
3	 Steam mode button
4	Display
5	 Eco steam indicator
6	 Medium steam indicator
7	 Power steam indicator
8	 No water alarm indicator
9	 Self-cleaning and anti-calc indicator
10	Steam burst button
11	Lock handle
12	Soleplate
13	Storage platform

14	Water tank with MIN, 0.5 L, 1.0 L and 1.5 L (MAX) markings
15	Mains cord and hose storage
16	 On/off button with indicator
17	Mains cord with mains plug
18	Base station
19	Steam iron
20	Connection hose
21	Handle (steam iron)

(Fig. B)

22	Anti-scale filter
23	Handle (water tank)
24	Filling aperture

● Technical data

Model number	
with VDE plug:	HG10042
with BS plug:	HG10042-BS
Rated voltage:	220-240 V~, 50-60 Hz
Rated power consumption:	2000-2400 W
Protection class:	I

General safety instructions

BEFORE USING THE PRODUCT, FAMILIARISE YOURSELF WITH ALL OF THE SAFETY INFORMATION AND INSTRUCTIONS FOR USE! WHEN PASSING THIS PRODUCT ON TO OTHERS, ALSO INCLUDE ALL THE DOCUMENTS!

In the case of damage resulting from non-compliance with these operating instructions the warranty claim becomes invalid! No liability is accepted for consequential damage! In the case of material damage or personal injury caused by incorrect handling or non-compliance with the safety instructions, no liability is accepted!

Children and persons with disabilities

⚠️ WARNING! RISK OF LOSS OF LIFE OR ACCIDENT TO INFANTS AND CHILDREN!

Never leave children unsupervised with the packaging material.

The packaging material represents a danger of suffocation.

Children frequently underestimate the dangers.

Always keep children away from the packaging material.

- This product can be used by children aged from 8 years and above and persons with reduced physical, sensory or mental capabilities or lack of experience and knowledge if they have been given supervision or instruction concerning use of the product in a safe way and understand the hazards involved.
- Children shall not play with the product.
- Cleaning and user maintenance shall not be made by children without supervision.
- Keep the product and its cord out of reach of children less than 8 years of age when it is energized or cooling down.

Intended use

⚠️ WARNING! Misuse may lead to injury.

Use this product solely in accordance with these instructions.

Do not attempt to modify the product in any way.

Electrical safety

⚠ DANGER! Risk of electric shock!

Never attempt to repair the product yourself. In case of malfunction, repairs are to be conducted by qualified personnel only.

⚠ WARNING! Risk of electric shock!

Do not immerse the product's electrical components in water or other liquids. Never hold the product under running water.

⚠ CAUTION! Risk of electric shock!

Never use a damaged product. Disconnect the product from the power supply and contact your retailer if it is damaged.

- Ensure the rated voltage shown on the rating label corresponds with the voltage of the power supply.
- Regularly check the power plug and the supply cord for damages.

If the supply cord is damaged, it must be replaced by the manufacturer, its service agent or similarly qualified persons in order to avoid a hazard.

Use

⚠ WARNING! Risk of injury!

Switch the product off and disconnect it from the power supply before cleaning work and when not in use.

- The product must not be left unattended while it is connected to the supply mains.
- The plug must be removed from the socket-outlet before the water reservoir is filled with water.
- The product must be used and rested on a flat, stable surface.
- When placing the iron on its stand (base station), ensure that the surface on which the stand is placed is stable.
- The product is not to be used if it has been dropped, if there are visible signs of damage or if it is leaking.

Do not operate the product with a damaged power cord or plug, when the product malfunctions or has been damaged in any manner.

- During operation, do not pull the water tank out of the product. Pay attention to the instructions for the safe refilling of the water tank.

- Only use the product in dry indoor rooms.
- Do not operate the product with wet hands or while standing on a wet floor. Do not touch the power plug with wet hands.
- Protect the product against heat. Do not place the product close to open flames or heat sources such as stoves or heating appliances.
- Protect the power cord against damages. Do not let it hang over sharp edges, do not squeeze or bend it. Keep the power cord away from hot surfaces and open flames and ensure that nobody can pull on or trip over it unintentionally.
- Stop using the product if the anti-kink protection on the connection hose is damaged!
- Do not pull the power plug out of the socket-outlet by the power cord. Do not wrap the power cord around the product.
- Protect the product, its power cord and power plug against dust, direct sunlight, dripping and splashing water.

- Store the product in a cool, dry place, protected from moisture and out of the reach of children.

Burn hazards

- Never aim the steam jet at people or animals.
- Never iron or steam clothing or other fabrics while held or worn by persons.
- Only touch the heated product by the handle. Steam is very hot. Never put your hands in front of the soleplate.
- Never touch the soleplate in operation or while heated up (e.g. to test the temperature).

● **First set-up of the product**

● **Unpacking the product**

ⓘ **INFO:**

- The product may give off some vapours or odours during first use. These are production or transport residue that will quickly subside. There may also be quiet noises such as clicking or crackling. These will also quickly subside once the plastic parts have finally adjusted to the operating conditions.
 - To remove any production or transport residue, iron a simple scrap of fabric (e.g. a cloth or rag) before first use.
1. Take the product out of the packaging and remove all packaging materials and plastic wrappings.
 2. Check to make sure that all listed parts are included (see "Scope of delivery").

3. Check whether the product and all parts are in good condition, if any damage or defect is detected, do not use the product, but follow the procedure described in chapter "Warranty".

● Filling the water tank

❗ INFO:

- ❑ Check the hardness of your household's water with your local water supplier.
- ❑ Use only tap water or distilled water.
- ❑ If the tap water in your location is rated as hard, it is recommended that you mix the tap water with some distilled water. Otherwise limescale deposits can adversely affect the product's functions.
- ❑ Do not add water with any additives (such as starch, perfume, softeners or other chemicals) to the water tank [14]. These could damage the product as residues can form in the steam chamber. The residues could contaminate the clothing if they come out of the steam outlets.

1. Before filling the water tank [14]: Press  [16] to switch off the product. Disconnect the mains plug [17] from the mains socket.
2. Use the handle [23] to pull the water tank [14] out of the base station [18].
3. Usage of tap water: Mix the tap water with distilled water according to the following ratio:

Water hardness	Ratio of distilled water to tap water
Very soft/soft	-
Medium	1:1
Hard	2:1
Very hard	3:1

4. Fill the water tank [14] with tap water or distilled water through the filling aperture [24]. Observe the **MIN/MAX** markings on the water tank:

Marking	Water fill level
MIN	Minimal water fill level (approx. 260 ml)
MAX	Maximum water fill level (approx. 1500 ml)

5. Push the water tank [14] back into the base station [18] until it locks into place.

● Operation

● Setting the temperature





⚠ NOTICE! Risk of property damage!

- Before steam smoothing: Check the clothes' ironing instructions to determine if they are suitable for use with this product.
- For clothes with the following ironing instructions:



Do not iron.

1. Turn the temperature control [1] from the **min** position to the desired temperature level.
2. The temperature control [1] is divided into 4 ranges. These are rough recommendations for different types of fabrics:



Symbol	Ironing process
	Low temperature For synthetic fabrics (e.g. nylon)
	Average temperature For sensitive fabrics (e.g. silk or wool)
	High temperature For coarse fabrics (e.g. cotton or linen).
	Highest temperature For steam ironing





● Unlocking the steam iron

1. Hold the tab of the lock handle **11**. Pull out the lock handle.
2. The steam iron **19** can now be removed from the storage platform **13** of the base station **18**.
3. Release the tab of the lock handle **11**.

● Ironing (without steam)



i INFO:





-  **7** flashes the first time when the desired temperature is set.
-  **7** flashes in between during the re-heating process.



1. Turn the temperature control **1** to the **min** position.
2. Connect the mains plug **17** to a suitable mains socket.
3. Switching on the product: Press  **16**.  lights up continuously. The soleplate **12** heats up.
4. Set the temperature control **1** to the desired temperature (see "Setting the temperature"). The soleplate **12** heats up to the set temperature.  **7** flashes in the display **4** as long as the steam iron **19** did not reach the set temperature.
When the set temperature is reached,  is lit continuously in the display.
5. Start ironing when the set temperature is reached.
6. During ironing breaks, place the steam iron **19** on the storage platform **13** of the base station **18**.



● Steam ironing

i INFO:

-  **7** flashes while the product is heating up.
-  flashes again during a re-heating process with the same temperature setting.
-  does not flash if a lower temperature is set.

1. Fill the water tank **14**. Push the water tank back into the base station **18** until it locks into place (see "Filling the water tank").
2. Turn the temperature control **1** to the **min** position.
3. Connect the mains plug **17** to a suitable mains socket.
4. Switching on the product: Press  **16**.  lights up continuously. The soleplate **12** heats up.
5. Set the temperature control **1** to  **max** (see "Setting the temperature").
6. Select the amount of steam: Repeatedly press  **3**:

Amount of steam	Indication
Eco	 5 is lit continuously.
Medium	 6 is lit continuously.
Power	 7 is lit continuously.

7. As soon as  **5** /  **6** /  **7** is lit continuously in the display **4**, you can start steam ironing.
8. While you are ironing, you can now press and hold the steam burst button **10** to continuously spray steam onto the clothes to be ironed from the soleplate **12**.
9. Stop producing steam: Release the steam burst button **10**.

● Steam burst mode

1. Entering the steam burst mode: Press the steam burst button **10** 2 x briefly.
2. Large amounts of steam are sprayed from the soleplate **12** onto the clothes to be ironed.
3. The steam burst mode ends after approx. 5 seconds.
4. During ironing breaks, place the steam iron **19** on the storage platform **13** of the base station **18**.

● Vertical steam smoothing (clothing, curtains and upholstery)



⚠️ **WARNING! Risk of burns!**

- When steam smoothing, always point the soleplate **12** towards the article to be ironed. Be careful not to steam over your hands.
- Clothing:
 - Never steam smooth clothes while they are being worn.
 - Allow clothes to cool on a hanger before wearing.

⚠️ **NOTICE! Risk of property damage!**

- Do not treat leather, velvet, impregnated furniture or materials that are sensitive to steam.
- Do not touch materials that are sensitive to heat (such as synthetic materials such as polyamide or rayon) directly with the hot steam soleplate **12**.
- Hang the article to be ironed on a heat-resistant surface (e.g. a suitable clothes hanger or railing).
- Before steam smoothing: Always perform a test on an inconspicuous area of fabric.

📘 **INFO:**



- After washing: Hang up the articles to be ironed. The clothes thus dry with fewer creases.
 - While steam smoothing: The articles absorb moisture. Allow the articles to dry completely before using or storing them.
1. Pull the article to be ironed tight.
 2. Start the steam ironing function (see "Steam ironing").
 3. Hold the steam iron **19** in a vertical position. Press and hold the steam burst button **10**. Hot steam escapes from the soleplate **12**.
 4. Touch the fabric lightly with the soleplate **12** and steam it to remove creases.
 5. Stop producing steam: Release the steam burst button **10**.

6. During ironing breaks, place the steam iron **19** on the storage platform **13** of the base station **18**.

● Refilling the water tank



📘 **INFO:**

- No water alarm **8**: If you press the steam burst button **10** and there is no water in the water tank **14**, the no water alarm **8** is activated after approx. 3 minutes.
 - Once the no water alarm **8** is activated, the product does not work. Press and hold  **3** for approx. 5 seconds to reset the product.
 - The no water alarm **8** is a visual alarm only.
1. Before filling the water tank **14**: Press  **16** to switch off the product. Disconnect the mains plug **17** from the mains socket.
 2. Place the steam iron **19** on the storage platform **13** of the base station **18**.
 3. Refill the water (see "Refilling the water tank").

● Stop ironing

- 📘 **INFO:** Steam ironing - Before turning off the product, wait until the steam iron **19** stops producing steam. This prevents residual water from escaping from the soleplate **12** the next time the product is used.

1. Turn the temperature control **1** to the **min** position.
2. Switching off the product: Press  **16**. All indicators go off.
3. Disconnect the mains plug **17** from the mains socket.
4. To prevent scale deposits, empty the water tank **14** after each use: Use the handle **23** to pull out the water tank from the base station **18**. Pour the water through the filling aperture **24** into a sink.
5. Place the steam iron **19** on the storage platform **13** of the base station **18**.
6. Allow the product to cool completely. Do not leave the product unattended while it is hot.

- Use a dry cloth to wipe off any remaining water from the soleplate **12**.

● Auto-off function



ⓘ INFO:

- During standby, sleep or auto-off mode, the base station **18** remains switched on.
- For safety reasons, the product goes into standby, sleep or auto-off mode when the steam iron **19** is not moved.

Idle time	Auto-off function
after approx. 30 seconds*	Standby mode is activated: <ul style="list-style-type: none"> <input type="checkbox"/> 5 + 6 + 7 are flashing. <input type="checkbox"/> The base station 18 is switched on. <input type="checkbox"/> Move the steam iron 19 horizontally to reset.
after approx. 10 minutes**	Sleep mode is activated: <ul style="list-style-type: none"> <input type="checkbox"/> 5 + 6 + 7 are flashing. <input type="checkbox"/> The base station 18 is switched on. <input type="checkbox"/> Move the steam iron 19 to reset.
after additional approx. 20 minutes**	Auto-off mode is activated: <ul style="list-style-type: none"> <input type="checkbox"/> 5 + 6 + 7 are off. <input type="checkbox"/> The base station 18 is switched on. <input type="checkbox"/> Press 2× 16 to reset the product.
* if the steam iron 19 is not moved horizontally	
** if the steam iron 19 is not moved vertically	

● Locking the steam iron

- Hold the tab of the lock handle **11**. Pull out the lock handle if it is in locked position.
- Place the steam iron **19** on the storage platform **13** of the base station **18**.

- Check that the steam iron **19** is correctly seated on the storage platform **13**. Push back the lock handle **11**. The steam iron **19** is now firmly connected to the base station **18**.

● Cleaning and maintenance

⚠ DANGER! Risk of electric shock!

Before cleaning or maintaining the product: Disconnect the mains plug **17** from the mains socket.

⚠ WARNING!

- Do not immerse the product's electrical components in water or other liquids. Never hold the product under running water.
- Let the product cool completely before performing cleaning tasks.
- Do not allow water or other liquids to enter the interior of the product.
- Do not use abrasive, aggressive cleaning agents or hard brushes.

● Cleaning

- Remove residual water from the water tank **14**:
Use the handle **23** to pull the water tank **14** out of the base station **18**. Pour the remaining water into a sink. Push the water tank **14** back into the base station **18** until it locks into place.
- Clean the product with a slightly moistened cloth.
- Clean the soleplate **12** with a damp cloth and a mild, non-abrasive clean agent.
- After cleaning: Let all parts dry.

● Using the self-cleaning function

ⓘ INFO:

- The product features a self-cleaning function that removes dirt and calcification from its steam channels.
- If you are using tap water: Use the self-cleaning function after each use.
- After approximately 100 operating minutes of steam ironing, **9** starts flashing.

1. Fill the water tank **14**. Push the water tank back into the base station **18** (see "Filling the water tank").
2. Turn the temperature control **1** to the **min** position.
3. Connect the mains plug **17** to a suitable mains socket.
4. Set the temperature control **1** to the highest temperature (turn control clockwise all the way).
5. Switching on the product: Press **16**. **16** lights up continuously. **7** flashes in the display **4** as long as the steam iron **19** did not reach the set temperature. When the set temperature is reached, **16** and **7** are lit continuously.
6. Press and hold **2** for approx. 5 seconds. **9** starts flashing. The product heats up.
7. Hold the steam iron **19** horizontally above a sink with the soleplate **12** facing down. Wait until no more steam or boiling/dirty water escapes.
8. The product switches back to steam mode automatically after completing the self-cleaning function.
9. Switching off the product: Press **16**. All indicators go off.
10. Disconnect the mains plug **17** from the mains socket.
11. Use the handle **23** to pull the water tank **14** out of the base station **18**. Pour the water through the filling aperture **24** into a sink.

● Replacing the anti-scale filter



⚠ CAUTION! Handling the anti-scale filter **22**:



Not suitable for consumption/drinking!



Keep anti-scale filters **22** out of the reach of children.



Keep anti-scale filters **22** in a cool, dry location.

ⓘ INFO:

- The product features an anti-scale filter **22**. The anti-scale filter must be replaced after approx. 11 hours of operation.
 - To maintain the function of the anti-scale filter **22**, fill the water tank **14** exclusively with tap water or distilled water. Do not add any additives to the water. This could damage the anti-scale filter.
 - If the product is used regularly, we recommend to always have a replacement anti-scale filter **22** available. This means that you can replace the anti-scale filter immediately as soon as **9** lights up continuously.
1. After approx. 11 operating hours of steam ironing, **9** is lit continuously. The anti-scale filter **22** must now be changed as soon as possible.
 2. Turn the temperature control **1** to the **min** position.
 3. Switching off the product: Press **16**.
 4. Allow the product to cool completely.
 5. Disconnect the mains plug **17** from the mains socket.
 6. Use the handle **23** to pull the water tank **14** out of the base station **18**. Pour the water through the filling aperture **24** into a sink.
 7. Pull the used anti-scale filter **22** upwards out of its slot. Insert the new anti-scale filter into the slot and press it down so that it is firmly seated.
 8. Push the water tank **14** back into the base station **18** until it locks into place.
 9. Connect the mains plug **17** to a suitable mains socket.
 10. Switching on the product: Press **16**. Press and hold **2** for approx. 5 seconds. **9** goes off.
 11. Within a few minutes the product can produce steam again.

Replacement parts

- Compatible replacement parts can be obtained via www.optimex-shop.com.

- ❑ Replacements for the anti-scale filter **22** (article number IAN 452864_2310) can be reordered.

● **Storage**

- ❑ Wind up the mains cord **17** onto the mains cord and hose storage **15**.
- ❑ Wind up the connection hose **20** onto the mains cord and hose storage **15** (Fig. E).
- ❑ Use the hook-and-loop tape on the mains cord **17** to fasten the mains plug.
- ❑ Store the product in the original packaging when it is not in use.
- ❑ Store the product at a dry location out of the reach of children.
- ❑ Store the product only with the water tank **14** emptied.

● **Disposal**

The packaging is made entirely of recyclable materials, which you may dispose of at local recycling facilities.



Observe the marking of the packaging materials for waste separation, which are marked with abbreviations (a) and numbers (b) with following meaning: 1-7: plastics/20-22: paper and fibreboard/80-98: composite materials.

Product:



The product incl. accessories and packaging materials are recyclable and are subject to extended producer responsibility. Dispose them separately, following the illustrated Info-tri (sorting information), for better waste treatment.

The Triman logo is valid in France only.



Contact your local refuse disposal authority for more details of how to dispose of your worn-out product.



To help protect the environment, please dispose of the product properly when it has reached the end of its useful life and not in the household waste. Information on collection points and their opening hours can be obtained from your local authority.

● **Warranty**

The product has been manufactured to strict quality guidelines and meticulously examined before delivery. In the event of material or manufacturing defects you have legal rights against the retailer of this product. Your legal rights are not limited in any way by our warranty detailed below.

The warranty for this product is 3 years from the date of purchase. The warranty period begins on the date of purchase. Keep the original sales receipt in a safe location as this document is required as proof of purchase.

Any damage or defects already present at the time of purchase must be reported without delay after unpacking the product.

Should the product show any fault in materials or manufacture within 3 years from the date of purchase, we will repair or replace it – at our choice – free of charge to you. The warranty period is not extended as a result of a claim being granted. This also applies to replaced and repaired parts.

This warranty becomes void if the product has been damaged, or used or maintained improperly.

The warranty covers material or manufacturing defects. This warranty does not cover product parts subject to normal wear and tear, thus considered consumables (e.g. batteries, rechargeable batteries, tubes, cartridges), nor damage to fragile parts, e.g. switches or glass parts.

● **Warranty claim procedure**

To ensure quick processing of your claim, observe the following instructions:

Make sure to have the original sales receipt and the item number (IAN 452864_2310) available as proof of purchase.

You can find the item number on the rating plate, an engraving on the product, on the front page of the instruction manual (bottom left), or as a sticker on the rear or bottom of the product.

If functional or other defects occur, contact the service department listed below either by telephone or by e-mail.

Once the product has been recorded as defective you can return it free of charge to the service address that will be provided to you. Ensure to enclose the proof of purchase (sales receipt) and a short, written description outlining the details of the defect and when it occurred.

● **Service**



Service Great Britain

Tel.: 0800 0569216

E-Mail: owim@lidl.co.uk



Service Ireland













Tel.: 1800 200736

E-Mail: owim@lidl.ie



Liste des pictogrammes/symboles utilisés	Page	33
Introduction	Page	33
Utilisation conforme aux prescriptions	Page	34
Contenu de l'emballage	Page	34
Liste des pièces	Page	34
Données techniques	Page	34
Consignes générales de sécurité	Page	34
Mise en service	Page	38
Déballer le produit	Page	38
Remplissage du réservoir d'eau	Page	38
Fonctionnement	Page	39
Réglage de la température	Page	39
Déverrouillage du fer à vapeur	Page	39
Repassage (sans vapeur)	Page	39
Repassage à la vapeur	Page	40
Mode de jet de vapeur	Page	40
Défroissage vertical à la vapeur (vêtements, rideaux et coussins)	Page	40
Remplissage du réservoir à nouveau	Page	41
Fin de repassage	Page	41
Coupure de sécurité	Page	41
Verrouillage du fer à vapeur	Page	42
Nettoyage et entretien	Page	42
Nettoyage	Page	42
Utilisation de la fonction d'auto-nettoyage	Page	42
Remplacer le filtre anticalcaire	Page	43
Rangement	Page	44
Mise au rebut	Page	44
Garantie	Page	44
Faire valoir sa garantie	Page	46
Service après-vente	Page	46

Liste des pictogrammes/symboles utilisés

	DANGER ! - Indique un danger avec un risque élevé, qui, s'il n'est pas évité, peut entraîner la mort ou une blessure grave (p. ex. risque d'asphyxie)		Tension (courant alternatif)
	AVERTISSEMENT ! - Indique un danger avec un risque modéré, qui, s'il n'est pas évité, peut entraîner la mort ou une blessure grave (p. ex. risque de décharge électrique)	Hz	Hertz (fréquence du secteur)
		W	Watt
	PRUDENCE ! - Indique un danger avec un faible risque, qui, s'il n'est pas évité, peut entraîner une blessure légère à modérée (p. ex. risque de brûlure)		Utilisez le produit seulement à l'intérieur de locaux secs.
	ATTENTION ! - Avertit d'éventuels dommages matériels (p. ex. risque de court-circuit)		Danger - risque d'électrocution !
	INFO : Ce symbole avec ce signal important « Info » propose plus d'informations utiles.		PRUDENCE ! Surface chaude Ce symbole indique une surface chaude.
	Courant alternatif/tension alternative		
	Le sigle CE confirme la conformité aux directives de l'UE applicables au produit.		Consignes de sécurité
			Instructions de manipulation

CENTRALE VAPEUR

● Introduction

Nous vous félicitons pour l'achat de votre nouveau produit. Vous avez opté pour un produit de grande qualité. Le mode d'emploi fait partie intégrante de ce produit. Il contient des indications importantes pour la sécurité, l'utilisation et la mise au rebut.

Veuillez lire consciencieusement toutes les indications d'utilisation et de sécurité du produit. Ce produit doit uniquement être utilisé conformément aux instructions et dans les domaines d'application spécifiés. Lors d'une cession à tiers, veuillez également remettre tous les documents.

● Utilisation conforme aux prescriptions







- Ce produit est destiné uniquement au repassage à sec ou à la vapeur de vêtements, de rideaux/coussins et tissus (aussi suspendus). Ne l'utilisez pas à d'autres fins.
- Ce produit n'est prévu que pour une utilisation domestique ; il n'est pas approprié à des fins commerciales.
- Le fabricant décline toute responsabilité pour les dommages résultant d'une utilisation inadéquate.

● Contenu de l'emballage

- 1 Centrale vapeur
- 1 Station vapeur
- 1 Guide de démarrage rapide

● Liste des pièces

(Fig. A)

1	Thermostat
2	 Touche pour la fonction auto-nettoyage et anticalcaire
3	 Touche pour le mode vapeur
4	Écran
5	 Voyant vapeur Eco
6	 Voyant de quantité moyenne de vapeur
7	 Voyant puissance de la vapeur
8	 Voyant d'alarme d'absence d'eau
9	 Voyant de fonction auto-nettoyage et anticalcaire
10	Bouton de jet de vapeur
11	Poignée de verrouillage
12	Semelle
13	Repose-fer
14	Réservoir à eau avec repères MIN, 0.5 L, 1.0 L et 1.5 L (MAX)

15	Rangement du câble et du tuyau
16	 Touche marche/arrêt avec voyant
17	Cordon d'alimentation avec fiche secteur
18	Station vapeur
19	Fer à vapeur
20	Tuyau de raccord
21	Poignée (fer à vapeur)

(Fig. B)

22	Filtre anticalcaire
23	Poignée (réservoir d'eau)
24	Orifice de remplissage

● Données techniques

Numéro de modèle	
avec fiche secteur VDE :	HG10042
avec fiche secteur BS :	HG10042-BS
Tension nominale :	220-240 V~, 50-60 Hz
Consommation d'énergie :	2000-2400 W
Classe de protection :	I

Consignes générales de sécurité

AVANT D'UTILISER LE PRODUIT, FAMILIARISEZ-VOUS AVEC TOUTES LES CONSIGNES DE SÉCURITÉ ET DE FONCTIONNEMENT ! TRANSMETTEZ TOUS LES DOCUMENTS CONCERNANT LE PRODUIT LORSQUE VOUS LE DONNEZ À UN TIERS !

Dans le cas de dommages résultant du non-respect des instructions du mode d'emploi, le recours à la garantie est annulé ! Toute responsabilité est déclinée en cas de dommages consécutifs ! Aucune responsabilité n'est assumée en cas de dommages matériels ou de blessures résultant d'une utilisation inappropriée ou du non-respect des consignes de sécurité !

Enfants et personnes atteintes d'un handicap

⚠ AVERTISSEMENT !

DANGER MORTEL ET RISQUE D'ACCIDENT POUR BÉBÉS ET ENFANTS !

Ne laissez jamais des enfants sans surveillance avec des matériaux d'emballage.

Les matériaux d'emballage représentent un risque d'étouffement.

Les enfants sous-estiment fréquemment les dangers en résultant.

Maintenez toujours les enfants hors de la portée des matériaux d'emballage.

- Ce produit peut être utilisé par des enfants de plus de 8 ans et par des personnes

ayant des capacités physiques, sensorielles ou mentales limitées ou ayant une expérience et/ou des connaissances réduites, seulement s'ils sont surveillés ou s'ils ont reçu des instructions concernant l'utilisation en toute sécurité du produit et ont compris les risques encourus.

- Les enfants ne doivent pas jouer avec le produit.
- Le nettoyage et l'entretien réalisable par l'utilisateur ne doivent pas être effectués par des enfants sans surveillance.
- Le produit et son cordon d'alimentation doivent rester hors de la portée des enfants de moins de 8 ans lorsque le produit est allumé ou en train de refroidir.

Utilisation conforme aux prescriptions

⚠ AVERTISSEMENT ! Une

utilisation non conforme peut provoquer des blessures. Utilisez ce produit uniquement comme décrit dans ce mode d'emploi.

N'essayez pas de modifier le produit d'une quelconque manière.

Sécurité électrique

⚠ DANGER ! Risque d'électrocution !

N'essayez pas de réparer le produit par vous-même. En cas de dysfonctionnement, les réparations doivent être effectuées par de la main d'œuvre qualifiée.

⚠ AVERTISSEMENT ! Risque d'électrocution !

Ne plongez jamais les pièces électriques du produit dans de l'eau ou d'autres liquides. Ne maintenez jamais le produit sous l'eau courante.

⚠ AVERTISSEMENT ! Risque d'électrocution !

N'utilisez aucun produit endommagé. Débranchez le produit endommagé du réseau électrique et adressez-vous à votre revendeur.

- Veillez à ce que la tension nominale indiquée sur l'étiquette signalétique corresponde bien à la tension de réseau de votre alimentation en électricité.
- Vérifiez régulièrement l'état de la fiche secteur et du cordon d'alimentation afin de détecter tout dommage éventuel.

Si le cordon d'alimentation de ce produit est endommagé, il doit être remplacé soit par le fabricant ou par son service après-vente soit par une main d'œuvre qualifiée afin d'éviter tout danger.

Fonctionnement

⚠ AVERTISSEMENT ! Risque de blessures !

Éteignez le produit et débranchez-le du réseau électrique, lorsqu'il ne fonctionne pas et avant d'effectuer des travaux de nettoyage.

- Le produit ne doit pas rester sans surveillance tant qu'il est branché sur le réseau électrique.
- Avant de remplir le réservoir d'eau avec de l'eau, la fiche doit être débranchée de la prise de courant.
- Le produit doit être placé et utilisé sur une surface plane et stable.
- Lorsque vous placez le fer à repasser sur son socle (station de vapeur), assurez-vous que l'endroit sur lequel il est placé, soit stable.

- Le produit ne doit pas être utilisé s'il est tombé et présente des signes visibles de dommages ou s'il fuit. Ne mettez pas le produit en service, si le cordon d'alimentation ou la fiche de secteur sont endommagés, si le produit ne fonctionne pas ou est endommagé d'une quelconque manière.
- Ne retirez pas le réservoir d'eau du produit pendant son fonctionnement. Respectez les instructions pour un remplissage du réservoir d'eau en toute sécurité.
- Utilisez le produit seulement à l'intérieur de locaux secs.
- N'utilisez pas le produit avec des mains humides ou si vous vous tenez sur un sol humide. Ne touchez jamais la fiche secteur avec les mains mouillées.
- Protégez le produit de la chaleur. Ne posez pas le produit à proximité de flammes ou sources de chaleur comme des fours ou des chauffages.
- Protégez le cordon d'alimentation de tout dommage. Ne le faites pas passer sur des bords tranchants et assurez-vous de ne pas le coincer ou le plier. Conservez le cordon d'alimentation hors de la portée de surfaces chaudes ainsi que des feux et flammes. Veillez à ce que personne ne puisse trébucher dessus ou le tirer par erreur.
- N'utilisez plus le produit, si la protection anti-plier, présente sur le tuyau de raccord, est endommagée !
- Ne débranchez jamais la fiche secteur en tirant sur le cordon d'alimentation et n'enroulez pas ce dernier autour du produit.
- Protégez le produit, le cordon d'alimentation et la fiche secteur de la poussière, de la lumière directe du soleil, des projections et des égouttements d'eau.
- Rangez le produit dans un endroit frais et sec, protégé contre l'humidité et hors de la portée des enfants.

Risques de brûlures

- Ne dirigez jamais le jet de vapeur vers des personnes ou des animaux.

- Veuillez ne jamais repasser ou passer à la vapeur des vêtements ou d'autres tissus lorsqu'ils sont tenus ou portés par des personnes.
- Touchez le produit allumé chaud seulement par sa poignée. La vapeur est très chaude. Ne mettez jamais vos mains devant la semelle du fer.
- Ne touchez jamais la semelle du fer lors du fonctionnement ou lorsqu'elle est chaude (p. ex. pour vérifier la température).

● Mise en service

● Déballer le produit

① INFO :

- À la première utilisation, le produit peut laisser échapper des vapeurs ou odeurs légères. Ce sont des résidus de fabrication ou dus au transport qui s'évaporent rapidement. En plus, des bruits légers peuvent apparaître comme des petits craquements ou crépitements. Ceux-ci disparaissent également, après que les pièces en matière plastique se soient définitivement adaptées aux conditions de fonctionnement.
 - Pour éliminer d'éventuels résidus de fabrication, repassez plusieurs fois un vieux chiffon propre.
1. Sortez le produit de l'emballage. Retirez tous les matériaux d'emballage et films de protection du produit.
 2. Vérifiez que toutes les pièces sont présentes et que le contenu de l'emballage listé est complet (voir « Contenu de l'emballage »).

3. Vérifiez si le produit et toutes les pièces sont en bon état. Si vous constatez une détérioration ou un défaut, n'utilisez pas le produit mais procédez comme décrit au chapitre « Garantie ».

● Remplissage du réservoir d'eau

① INFO :

- Vérifiez la dureté de l'eau de votre habitation auprès de votre fournisseur d'eau local.
 - N'utilisez que de l'eau du robinet ou de l'eau distillée.
 - Si l'eau du robinet de votre lieu de résidence est trop dure, il est conseillé de mélanger l'eau du robinet à de l'eau distillée. Sinon, le calcaire peut affecter le fonctionnement du produit.
 - De l'eau contenant des additifs (tels que de l'amidon, du parfum, de l'adouçissant ou d'autres produits chimiques) ne doit pas pénétrer dans le réservoir d'eau ¹⁴. Le produit pourrait être endommagé si des résidus s'accumulaient dans la chambre de vapeur. Ces résidus peuvent salir les vêtements lorsqu'ils tombent par les trous d'où sort la vapeur.
1. Avant de remplir le réservoir d'eau ¹⁴ :
Pour éteindre le produit, appuyez sur ¹⁶. Débranchez la fiche secteur ¹⁷ de la prise de courant.
 2. Tirez le réservoir d'eau ¹⁴ par sa poignée ²³ pour l'enlever de la station de vapeur ¹⁸.
 3. En cas d'utilisation d'eau du robinet :
Mélangez l'eau du robinet à de l'eau distillée dans le rapport suivant :

Dureté de l'eau	Ratio d'ajout d'eau distillée à l'eau du robinet
Très douce/douce	-
Moyen	1:1
Dure	2:1
Très dure	3:1

4. Remplissez le réservoir d'eau [14] par l'orifice de remplissage [24] avec de l'eau du robinet ou de l'eau distillée. Respectez les repères **MIN/MAX** sur le réservoir d'eau :

Repère	Niveau de remplissage de l'eau
MIN	Contenance minimale d'eau (env. 260 ml)
MAX	Contenance maximale d'eau (env. 1500 ml)

5. Remplacez le réservoir d'eau [14] en le poussant dans la station de vapeur [18], jusqu'à ce qu'il s'enclenche.

● **Fonctionnement**

● **Réglage de la température**

⚠ ATTENTION ! Risque de détérioration du produit !

- Avant le repassage : Vérifiez toujours les indications de repassage sur les vêtements et tissus. Vous les trouverez normalement sur l'étiquette cousue.
- Pour les tissus avec l'indication suivante de repassage :



Ne pas repasser.

1. Tournez le thermostat [1] réglé sur la position minimale **min** sur la température souhaitée.
2. Le thermostat [1] est divisé en 4 secteurs. Ils correspondent à des recommandations approximatives pour différents types de tissus :

Symbole	Type de repassage
	Basse température Pour les matières synthétiques (p. ex. nylon)
	Température moyenne Pour les matières délicates (p. ex. soie ou laine)

Symbole	Type de repassage
	Haute température Pour les matières plus résistantes (p. ex. coton ou lin)
	La température la plus élevée Pour repassage à la vapeur

● **Déverrouillage du fer à vapeur**

1. Tenez bien la patte sur la poignée de verrouillage [11]. Sortez la poignée de verrouillage.
2. Le fer à vapeur [19] peut être maintenant enlevé du repose-fer [13] de la station de vapeur [18].
3. Relâchez la patte sur la poignée de verrouillage [11].

● **Repassage (sans vapeur)**

ⓘ INFO :

- [7] clignote pour la première fois pendant le processus de chauffage.
- [7] clignote à nouveau de temps en temps pendant le processus de chauffage.

1. Tournez le thermostat [1] sur la position **min**.
2. Branchez la fiche de secteur [17] sur une prise de courant compatible.
3. Allumer le produit : Appuyez sur [16]. reste allumé. La semelle [12] chauffe.
4. Réglez le thermostat [1] sur la température désirée (voir « Réglage de la température »). La semelle [12] chauffe à la température réglée. [7] clignote à l'écran [4] tant que le fer à vapeur [19] n'a pas atteint la température réglée.
Lorsque la température réglée est atteinte, s'allume en continu à l'écran.
5. Vous pouvez commencer le repassage dès que la température réglée est atteinte
6. Lors des pauses dans le repassage, placez le fer à vapeur [19] sur le repose-fer [13] de la station de vapeur [18].

● Repassage à la vapeur



❗ INFO :

- 7 clignote pendant que le produit chauffe.
- clignote à nouveau lorsque le produit est à nouveau chauffé avec le même réglage de température.
- ne clignote pas lorsqu'une température inférieure est réglée.

1. Remplissez le réservoir d'eau 14. Remplacez le réservoir d'eau en le poussant dans la station de vapeur 18, jusqu'à ce qu'il s'enclenche (voir « Remplissage du réservoir d'eau »).
2. Tournez le thermostat 1 sur la position **min**.
3. Branchez la fiche de secteur 17 sur une prise de courant compatible.
4. Allumer le produit : Appuyez sur 16. reste allumé. La semelle 12 chauffe.
5. Réglez le thermostat 1 sur (voir « Réglage de la température »).
6. Réglage du débit de vapeur : Appuyez plusieurs fois sur 3 :

Quantité de vapeur	Voyant
Eco	5 reste allumé.
Moyen	6 reste allumé.
Power	7 reste allumé.

7. Dès que 5 / 6 / 7 s'allume en continu à l'écran 4, vous pouvez commencer à repasser à la vapeur.
8. Pendant le repassage, vous pouvez maintenir enfoncé le bouton de jet de vapeur 10 afin de faire sortir la vapeur en continu de la semelle 12 sur les vêtements à repasser.
9. Arrêter la production de vapeur : Relâchez le bouton de jet de vapeur 10.

● Mode de jet de vapeur

1. Lancer le mode de jet de vapeur : Appuyez brièvement 2 fois sur le bouton de jet de vapeur 10.

2. De grandes quantités de vapeur sortent de la semelle 12 et se répartissent sur les vêtements à repasser.
3. Le mode de jet de vapeur s'arrête après env. 5 secondes.
4. Lors des pauses dans le repassage, placez le fer à vapeur 19 sur le repose-fer 13 de la station de vapeur 18.

● Défroissage vertical à la vapeur (vêtements, rideaux et coussins)



⚠ AVERTISSEMENT ! Risque de brûlures !

- Lors du défroissage à la vapeur, dirigez la semelle 12 toujours vers l'article à repasser. Veillez à ce que la vapeur n'atteigne pas vos mains.
- Vêtements :
 - Ne défroissez jamais un vêtement à la vapeur lorsque celui-ci est porté.
 - Laisser les vêtements refroidir sur un cintre avant de les porter.

⚠ ATTENTION ! Risque de détérioration du produit !

- Ne traitez pas de cuir, velours, meubles imprégnés ou matériaux qui ne supportent pas la vapeur.
- Ne touchez pas de matériaux sensibles à la chaleur (tels que des matériaux synthétiques comme le polyamide ou la rayonne) directement avec la semelle 12 chaude.
- Accrochez l'article à repasser contre une surface résistante à la chaleur (par exemple utiliser un cintre approprié ou suspendez-le à un garde-corps).
- Avant le défroissage à la vapeur : Effectuez toujours un test dans un endroit du tissu qui ne craint rien.

❗ INFO :

- Après le lavage : Suspendez les articles à repasser. Les articles sèchent plus facilement et sont ainsi moins fripés.
- Lors du défroissage : Les articles absorbent l'humidité. Laissez les articles complètement sécher avant de les porter ou de les ranger.

1. Tirez sur l'article à repasser pour le tendre.
2. Commencez la fonction de repassage à la vapeur (voir « Repassage à la vapeur »).
3. Tenez le fer à vapeur [19] à la verticale. Maintenez enfoncé le bouton de jet de vapeur [10]. La vapeur chaude s'échappe de la semelle [12].
4. Touchez légèrement la matière avec la semelle [12] et dirigez la vapeur vers le tissu afin d'éliminer les plis.
5. Arrêter la production de vapeur : Relâchez le bouton de jet de vapeur [10].
6. Lors des pauses dans le repassage, placez le fer à vapeur [19] sur le repose-fer [13] de la station de vapeur [18].

● Remplissage du réservoir à nouveau

INFO :

- Alarme d'absence d'eau [8] : Si vous appuyez sur le bouton de jet de vapeur [10] et qu'il n'y a pas d'eau dans le réservoir d'eau [14], l'alarme d'absence d'eau [8] se déclenche après environ 3 minutes. Dès que l'alarme d'absence d'eau [8] est activée, le produit ne fonctionne plus.
- Pour réinitialiser le produit, maintenez  [3] enfoncée pendant env. 5 secondes.
- L'alarme d'absence d'eau [8] n'est qu'une alarme visuelle.

1. Avant de remplir le réservoir d'eau [14] une nouvelle fois : Pour éteindre le produit, appuyez sur  [16]. Débranchez la fiche secteur [17] de la prise de courant.
2. Placez le fer à vapeur [19] sur le repose-fer [13] de la station de vapeur [18].
3. Remplissez avec de l'eau (voir « Remplissage du réservoir d'eau »).

● Fin de repassage



-  **INFO :** Repassage à la vapeur – avant d'éteindre le produit, attendez que le fer à vapeur [19] cesse de produire de la vapeur. De cette façon, vous empêchez que l'eau résiduelle ne s'écoule de la semelle [12] lors de la prochaine utilisation du produit.







1. Tournez le thermostat [1] sur la position **min**.
2. Éteindre le produit : Appuyez sur  [16]. Tous les voyants s'éteignent.
3. Débranchez la fiche secteur [17] de la prise de courant.
4. Pour prévenir les dépôts de calcaire, videz le réservoir d'eau [14] après chaque utilisation : Tirez le réservoir d'eau par sa poignée [23] pour l'enlever de la station de vapeur [18]. Videz l'eau dans un lavabo en la laissant s'écouler par l'orifice de remplissage [24].
5. Placez le fer à vapeur [19] sur le repose-fer [13] de la station de vapeur [18].
6. Laissez le produit complètement refroidir. Ne laissez pas le produit sans surveillance tant qu'il est encore chaud.
7. Essuyez l'eau restante de la semelle [12] avec un chiffon sec.

● Coupure de sécurité

INFO :

- En mode veille, sommeil ou arrêt automatique, la station vapeur [18] reste allumée.
- Pour des raisons de sécurité, le produit se met en mode veille, sommeil ou arrêt automatique si le fer à vapeur [19] n'est pas déplacé.

Temps de marche à vide	Coupure de sécurité
après env. 30 secondes*	Mode veille activé : <ul style="list-style-type: none"> <input type="checkbox"/>  [5] +  [6] +  [7] clignotent. <input type="checkbox"/> La station vapeur [18] est allumée. <input type="checkbox"/> Déplacez le fer à vapeur [19] horizontalement pour le réinitialiser.
* si le fer à vapeur [19] n'est pas déplacé horizontalement	
** si le fer à vapeur [19] n'est pas déplacé verticalement	

Temps de marche à vide	Coupure de sécurité
après env. 10 minutes**	<p>Mode sommeil activé :</p> <ul style="list-style-type: none"> <input type="checkbox"/>  5 +  6 +  7 clignotent. <input type="checkbox"/> La station vapeur 18 est allumée. <input type="checkbox"/> Déplacez le fer à vapeur 19 pour le réinitialiser.
après environ 20 minutes** supplémentaires	<p>Le mode d'arrêt automatique est activé :</p> <ul style="list-style-type: none"> <input type="checkbox"/>  5 +  6 +  7 est éteint. <input type="checkbox"/> La station vapeur 18 est allumée. <input type="checkbox"/> Pour réinitialiser le produit, appuyez 2x sur  16.
* si le fer à vapeur 19 n'est pas déplacé horizontalement	
** si le fer à vapeur 19 n'est pas déplacé verticalement	

● Verrouillage du fer à vapeur

1. Tenez bien la patte sur la poignée de verrouillage 11. Tirez la poignée de verrouillage lorsqu'elle est en position verrouillée.
2. Placez le fer à vapeur 19 sur le repose-fer 13 de la station de vapeur 18.
3. Vérifiez que le fer à vapeur 19 soit correctement placé sur le repose-fer 13. Repoussez la poignée de verrouillage 11. Le fer à vapeur 19 est maintenant fermement relié à la station vapeur 18.

● Nettoyage et entretien

⚠ DANGER ! Risque d'électrocution !

Avant de nettoyer ou d'entretenir le produit : Débranchez la fiche secteur 17 de la prise de courant.

⚠ AVERTISSEMENT !

- Ne plongez jamais les pièces électriques du produit dans de l'eau ou d'autres liquides. Ne maintenez jamais le produit sous l'eau courante.
- Avant d'entreprendre tout nettoyage, laissez le produit complètement refroidir.
- Ne laissez jamais d'eau ou d'autres liquides pénétrer à l'intérieur du produit.
- N'utilisez jamais de produits de nettoyage agressifs ou récurants ou de brosses dures pour le nettoyage.









● Nettoyage

1. Éliminer l'eau restante dans le réservoir d'eau 14 :
Tirez le réservoir d'eau 14 par sa poignée 23 pour l'enlever de la station de vapeur 18. Versez l'eau restante dans un lavabo.
Replacez le réservoir d'eau 14 en le poussant dans la station de vapeur 18, jusqu'à ce qu'il s'enclenche.
2. Nettoyez le produit à l'aide d'un chiffon légèrement humide.
3. Nettoyez la semelle 12 avec un chiffon humide et un produit de nettoyage doux, non récurant.
4. Après le nettoyage : Laissez sécher toutes les pièces.

● Utilisation de la fonction d'auto-nettoyage

ⓘ INFO :

- Le produit dispose d'une fonction d'auto-nettoyage, qui élimine les saletés et le calcaire des tuyaux de vapeur.
- Si vous utilisez de l'eau du robinet : Utilisez la fonction auto-nettoyage après chaque utilisation.
- Après env. 100 minutes, le voyant du fer à vapeur  9 commence à clignoter.

1. Remplissez le réservoir d'eau [14]. Replacez le réservoir d'eau en le glissant dans la station de vapeur [18] (voir « Remplissage du réservoir d'eau »).
2. Tournez le thermostat [1] sur la position **min.**
3. Branchez la fiche de secteur [17] sur une prise de courant compatible.
4. Réglez le thermostat [1] sur la température la plus élevée (tourner dans le sens des aiguilles d'une montre jusqu'à la butée).
5. Allumer le produit : Appuyez sur  [16].  reste allumé. Tant que le fer à vapeur [19] n'a pas atteint la température réglée et chauffe,  [7] clignote à l'écran [4]. Dès que la température réglée est atteinte,  et  restent allumés.
6. Appuyez sur  [2] et maintenez-la appuyée pendant env. 5 secondes.  [9] commence à clignoter. Le produit chauffe.
7. Maintenez le fer à vapeur [19] horizontalement, avec la semelle [12] orientée vers le bas, au-dessus d'un lavabo. Attendez qu'il n'y ait plus de vapeur ou d'eau bouillante et souillée qui s'échappe.
8. Le produit repasse automatiquement en mode vapeur une fois la fonction d'auto-nettoyage terminée.
9. Éteindre le produit : Appuyez sur  [16]. Tous les voyants s'éteignent.
10. Débranchez la fiche secteur [17] de la prise de courant.
11. Tirez le réservoir d'eau [14] par sa poignée [23] pour l'enlever de la station de vapeur [18]. Videz l'eau dans un lavabo en la laissant s'écouler par l'orifice de remplissage [24].

● Remplacer le filtre anticalcaire



⚠ PRUDENCE ! Utilisation du filtre anticalcaire [22] :



Impropres à la consommation/
non potable !









Conservez le filtre anticalcaire [22] hors de la portée des enfants.



Conservez le filtre anticalcaire [22] dans un endroit frais et sec.

❗ INFO :

- Le produit dispose d'un filtre anticalcaire [22]. Celui-ci doit être remplacé après env. 11 heures de fonctionnement du fer à vapeur.
 - Pour conserver le bon fonctionnement du filtre anticalcaire [22], remplissez le réservoir d'eau [14] uniquement avec de l'eau du robinet ou de l'eau distillée. Ne mettez aucun additif dans l'eau. Cela pourrait endommager le filtre anticalcaire.
 - Lors d'une utilisation régulière du produit, nous vous recommandons d'avoir toujours à votre disposition un filtre anticalcaire [22] de remplacement. Ensuite, vous pourrez immédiatement changer le filtre anticalcaire lorsque  [9] reste allumé.
1. Après env. 11 heures de fonctionnement du fer à vapeur  [9] commence à clignoter en permanence. Le filtre anticalcaire [22] doit être maintenant changé dans les meilleurs délais.
 2. Tournez le thermostat [1] sur la position **min.**
 3. Éteindre le produit : Appuyez sur  [16].
 4. Laissez le produit complètement refroidir.
 5. Débranchez la fiche secteur [17] de la prise de courant.
 6. Tirez le réservoir d'eau [14] par sa poignée [23] pour l'enlever de la station de vapeur [18]. Videz l'eau dans un lavabo en la laissant s'écouler par l'orifice de remplissage [24].
 7. Tirez le filtre anticalcaire [22] usagé vers le haut pour le dégager de son logement. Insérez le nouveau filtre anticalcaire dans son logement et poussez-le vers le bas pour le positionner correctement.
 8. Replacez le réservoir d'eau [14] en le poussant dans la station de vapeur [18], jusqu'à ce qu'il s'enclenche.
 9. Branchez la fiche de secteur [17] sur une prise de courant compatible.

10. Allumer le produit : Appuyez sur  **16**.
Appuyez sur  **2** et maintenez-la appuyée pendant env. 5 secondes.  **9** s'éteint.
11. Le produit peut maintenant produire à nouveau de la vapeur dans quelques minutes.

Pièces de rechange

- Vous pouvez vous procurer des pièces de rechange compatibles sur www.optimex-shop.com.
- Le filtre anticalcaire **22** de rechange (numéro d'article IAN 452864_2310) peut être commandé ultérieurement.

● Rangement

- Enroulez le cordon d'alimentation **17** autour du rangement du câble et du tuyau **15**.
- Enroulez le tuyau de raccord **20** autour du rangement du câble et du tuyau **15** (fig. E).
- Utilisez la bande velcro sur le cordon d'alimentation **17** pour fixer la fiche secteur.
- Rangez le produit dans son emballage d'origine lorsque vous ne l'utilisez pas.
- Conservez le produit dans un endroit sec hors de la portée des enfants.
- Rangez le produit seulement lorsque le réservoir d'eau **14** est vide.

● Mise au rebut

L'emballage se compose de matières recyclables pouvant être mises au rebut dans les déchetteries locales.



Veillez respecter l'identification des matériaux d'emballage pour le tri sélectif, ils sont identifiés avec des abréviations (a) et des chiffres (b) ayant la signification suivante : 1-7 : plastiques/20-22 : papiers et cartons/80-98 : matériaux composite.

Produit :



Points de collecte sur www.quefairemesdechets.fr
Privilégiez la réparation ou le don de votre appareil !

Le produit ainsi que les accessoires et les matériaux d'emballage sont recyclables et relèvent de la responsabilité élargie du producteur.

Éliminez-les séparément, en suivant l'Info-tri illustrée, dans l'intérêt d'un meilleur traitement des déchets.

Le logo Triman n'est valable qu'en France.



Votre mairie ou votre municipalité vous renseigneront sur les possibilités de mise au rebut des produits usagés.



Afin de contribuer à la protection de l'environnement, veuillez ne pas jeter votre produit usagé dans les ordures ménagères, mais éliminez-le de manière appropriée. Pour obtenir des renseignements concernant les points de collecte et leurs horaires d'ouverture, vous pouvez contacter votre municipalité.

● Garantie

Article L217-16 du Code de la consommation

Lorsque l'acheteur demande au vendeur, pendant le cours de la garantie commerciale qui lui a été consentie lors de l'acquisition ou de la réparation d'un bien meuble, une remise en état couverte par la garantie, toute période d'immobilisation d'au moins sept jours vient s'ajouter à la durée de la garantie qui restait à courir. Cette période court à compter de la demande d'intervention de l'acheteur ou de la mise à disposition pour réparation du bien en cause, si cette mise à disposition est postérieure à la demande d'intervention.

Indépendamment de la garantie commerciale souscrite, le vendeur reste tenu des défauts de conformité du bien et des vices rédhibitoires dans les conditions prévues aux articles L217-4 à L217-13 du Code de la consommation et aux articles 1641 à 1648 et 2232 du Code Civil.

Article L217-4 du Code de la consommation

Le vendeur livre un bien conforme au contrat et répond des défauts de conformité existant lors de la délivrance.

Il répond également des défauts de conformité résultant de l'emballage, des instructions de montage ou de l'installation lorsque celle-ci a été mise à sa charge par le contrat ou a été réalisée sous sa responsabilité.

Article L217-5 du Code de la consommation

Le bien est conforme au contrat :

- 1° S'il est propre à l'usage habituellement attendu d'un bien semblable et, le cas échéant :
 - s'il correspond à la description donnée par le vendeur et possède les qualités que celui-ci a présentées à l'acheteur sous forme d'échantillon ou de modèle ;
 - s'il présente les qualités qu'un acheteur peut légitimement attendre eu égard aux déclarations publiques faites par le vendeur, par le producteur ou par son représentant, notamment dans la publicité ou l'étiquetage ;
- 2° Ou s'il présente les caractéristiques définies d'un commun accord par les parties ou être propre à tout usage spécial recherché par l'acheteur, porté à la connaissance du vendeur et que ce dernier a accepté.

Article L217-12 du Code de la consommation

L'action résultant du défaut de conformité se prescrit par deux ans à compter de la délivrance du bien.

Article 1641 du Code civil

Le vendeur est tenu de la garantie à raison des défauts cachés de la chose vendue qui la rendent impropre à l'usage auquel on la destine, ou qui diminuent tellement cet usage que l'acheteur ne l'aurait pas acquise, ou n'en aurait donné qu'un moindre prix, s'il les avait connus.

Article 1648 1er alinéa du Code civil

L'action résultant des vices rédhibitoires doit être intentée par l'acquéreur dans un délai de deux ans à compter de la découverte du vice.

Les pièces détachées indispensables à l'utilisation du produit sont disponibles pendant la durée de la garantie du produit.

Le produit a été fabriqué selon des critères de qualité stricts, et contrôlé consciencieusement avant sa livraison. En cas de défaut de matériau ou de fabrication, vous avez des droits légaux vis-à-vis du vendeur du produit. Vos droits légaux ne sont en aucun cas limités par notre garantie mentionnée ci-dessous.

La garantie de ce produit est de 3 ans à partir de la date d'achat. La période de garantie commence à la date d'achat. Conservez l'original de la preuve d'achat dans un endroit sûr car ce document est nécessaire pour prouver l'achat.

Tout dommage ou défaut déjà présent au moment de l'achat doit être signalé immédiatement après le déballage du produit.

Si le produit présente un défaut de matériau ou de fabrication dans les 3 ans qui suivent la date d'achat, nous le réparerons ou le remplacerons - à notre choix - gratuitement pour vous. La période de garantie n'est pas prolongée par une demande de garantie acceptée. Cette mesure s'applique également pour les pièces remplacées et réparées.

Cette garantie est annulée si le produit a été endommagé ou utilisé ou entretenu de manière incorrecte.

La garantie couvre les défauts de matériels et de fabrication. Cette garantie ne couvre pas les pièces du produit soumises à une usure normale, et qui sont donc considérées comme des pièces d'usure (par exemple les piles, les piles rechargeables, tuyaux, les cartouches d'encre), ni les dommages aux pièces fragiles, par exemple les interrupteurs ou les pièces en verre.

● Faire valoir sa garantie

Pour garantir la rapidité d'exécution de la procédure de garantie, veuillez respecter les indications suivantes :

Veuillez conserver le ticket de caisse et la référence du produit (IAN 452864_2310) à titre de preuve d'achat pour toute demande.

Le numéro de référence de l'article est indiqué sur la plaque d'identification, gravé sur la page de titre de votre manuel (en bas à gauche) ou sur un autocollant apposé sur la face arrière ou inférieure du produit.

En cas de dysfonctionnement du produit, ou de tout autre défaut, contactez en premier lieu le service après-vente par téléphone ou par e-mail aux coordonnées indiquées ci-dessous.

Vous pouvez alors envoyer franco de port tout produit considéré comme défectueux au service clientèle indiqué, accompagné de la preuve d'achat (ticket de caisse) et d'une description écrite du défaut avec mention de sa date d'apparition.

● Service après-vente

Service après-vente France

Tél.: 0800904879

E-Mail: owim@lidl.fr

Service après-vente Belgique

Tél.: 080071011

Tél.: 80023970 (Luxembourg)

E-Mail: owim@lidl.be



Lijst van gebruikte pictogrammen/symbolen	Pagina	48
Inleiding	Pagina	48
Beoogd gebruik	Pagina	49
Levering	Pagina	49
Lijst van onderdelen	Pagina	49
Technische gegevens	Pagina	49
Algemene veiligheidsaanwijzingen	Pagina	49
Ingebruikname	Pagina	53
Product uitpakken	Pagina	53
Watertank vullen	Pagina	53
Bediening	Pagina	54
Temperatuur instellen	Pagina	54
Stoomstrijkijzer ontgrendelen	Pagina	54
Strijken (zonder stoom)	Pagina	54
Stoomstrijken	Pagina	54
Stoomstootmodus	Pagina	55
Verticale stoomstrijken (kledingstukken, gordijnen en kussens)	Pagina	55
Watertank opnieuw vullen	Pagina	56
Met strijken stoppen	Pagina	56
Veiligheidsuitschakeling	Pagina	56
Stoomstrijkijzer vergrendelen	Pagina	57
Schoonmaken en onderhoud	Pagina	57
Schoonmaken	Pagina	57
Zelfreinigingsfunctie gebruiken	Pagina	57
Antikalkfilter vervangen	Pagina	58
Opbergen	Pagina	58
Afvoer	Pagina	59
Garantie	Pagina	59
Afwikkeling in geval van garantie	Pagina	60
Service	Pagina	60

Lijst van gebruikte pictogrammen/symbolen

	GEVAAR! – Duidt op een gevaar met een hoog risico dat ernstig letsel of de dood tot gevolg kan hebben, als dit niet wordt voorkomen (bijv. verstikkingsgevaar)	V~	Spanning (wisselstroom)
	WAARSCHUWING! – Duidt op een gevaar met een middelmatig risico dat ernstig letsel of de dood tot gevolg kan hebben, als dit niet wordt voorkomen (bijv. gevaar voor elektrische schokken)	Hz	Hertz (netfrequentie)
		W	Watt
	VOORZICHTIG! – Duidt op een gevaar met een laag risico dat licht tot matig letsel tot gevolg kan hebben, als dit niet wordt voorkomen (bijv. verbrandingsgevaar)		Gebruik het product alleen in droge binnenruimtes.
	OPGELET! – Waarschuwt voor mogelijke schade aan eigendommen (bijv. risico op kortsluiting)		Gevaar – kans op elektrische schokken!
	INFO: Dit symbool met de aanduiding “Info” duidt op verdere nuttige informatie.		VOORZICHTIG! Heet oppervlak Dit symbool geeft aan dat er een heet oppervlak aanwezig is.
	Wisselstroom/-spanning		
	Het CE-teken bevestigt dat het product voldoet aan de betreffende EU-richtlijnen.	 	Veiligheidsaanwijzingen Aanwijzingen voor het gebruik

STOOMSTRIJKIJZER STATION

● **Inleiding**

Hartelijk gefeliciteerd met de aankoop van uw nieuwe product. U heeft voor een hoogwaardig product gekozen. De gebruiksaanwijzing is een deel van het product. Deze bevat belangrijke aanwijzingen voor veiligheid, gebruik en verwijdering. Maakt U zich voor de ingebruikname van het product met

alle bedienings- en veiligheidsvoorschriften vertrouwd. Gebruik het product alleen zoals beschreven en voor de aangegeven toepassingsgebieden. Overhandig alle documenten bij doorgifte van het product aan derden.

● Beoogd gebruik



- Dit product is bestemd voor het droog- of stoomstrijken van kledingstukken, gordijnen/ kussens en andere stoffen (ook hangend). Gebruik het niet voor andere doeleinden.
- Dit product is alleen geschikt voor huishoudelijk en niet voor commercieel gebruik.
- De fabrikant aanvaardt geen aansprakelijkheid voor schade als gevolg van ondeskundig gebruik.

● Levering

- 1 Stoomstrijkijzer station
- 1 Basisstation
- 1 Beknopte handleiding

● Lijst van onderdelen

(Afb. A)

1	Temperatuurregelaar
2	 Toets voor de zelfreinigings- en antikalkfunctie
3	 Toets voor de stoommodus
4	Beeldscherm
5	 Eco-stoomindicator
6	 Indicator voor gemiddelde stoomhoeveelheid
7	 Vermogens-stoomindicator
8	 Indicator voor geen-water-alarm
9	 Indicator voor de zelfreinigings- en antikalkfunctie
10	Stoomstootknop
11	Vergrendelingsgreep
12	Strijkzool
13	Terugzetplatform
14	Watertank met markeringen MIN, 0.5 L, 1.0 L en 1.5 L (MAX)
15	Snoer- en slangenhaspel

16	 Aan-/uittoets met indicator
17	Aansluit snoer met netstekker
18	Basisstation
19	Stoomstrijkijzer
20	Verbindings slang
21	Handgreep (stoomstrijkijzer)

(Afb. B)

22	Antikalkfilter
23	Handgreep (watertank)
24	Vulopening

● Technische gegevens

Modelnummer	
met VDE-netstekker:	HG10042
met BS-netstekker:	HG10042-BS
Nominale spanning:	220-240 V~, 50-60 Hz
Energieverbruik:	2000-2400 W
Beschermingsklasse:	I

Algemene veiligheids- aanwijzingen

MAAK UZELF, VOORDAT U HET PRODUCT GEBRUIKT, VERTROUWD MET ALLE VEILIGHEIDS- EN BEDIENINGSAANWIJZINGEN! ALS U DIT PRODUCT AAN IEMAND ANDERS DOORGEEFT, GEEF DAN OOK ALLE DOCUMENTATIE MEE!

In geval van schade als gevolg van het niet naleven van deze gebruiksaanwijzing vervalt uw aanspraak op garantie! Wij aanvaarden geen aansprakelijkheid voor gevolgschade! Er wordt geen aansprakelijkheid aanvaard voor materiële schade of persoonlijk letsel, die ontstaan als gevolg van ondeskundig gebruik of het niet opvolgen van de veiligheidsaanwijzingen!

Kinderen en personen met beperkingen

⚠ WAARSCHUWING! LEVENSGEVAAR EN KANS OP ONGEVALLEN VOOR BABY'S EN KINDEREN!

Laat kinderen nooit zonder toezicht achter met het verpakkingsmateriaal. Het verpakkingsmateriaal vormt een verstikkingsgevaar. Kinderen onderschatten vaak de daaraan verbonden gevaren.

Houd kinderen altijd uit de buurt van verpakkingsmateriaal.

- Dit apparaat mag door kinderen vanaf 8 jaar en door personen met verminderde

fysieke, sensorische of geestelijke vermogens of gebrek aan ervaring en/of kennis gebruikt worden als ze onder supervisie staan of geïnstrueerd zijn wat betreft veilig gebruik van het product en begrepen hebben welke gevaren uit dat gebruik voortvloeien.

- Kinderen mogen niet met het product spelen.
- Schoonmaken en onderhoud door de gebruiker mogen niet door kinderen worden uitgevoerd tenzij die onder toezicht staan.
- Het product en het aansluitsnoer ervan moeten tijdens het inschakelen of afkoelen buiten bereik worden gehouden van kinderen die jonger zijn dan 8 jaar.

Beoogd gebruik

⚠ WAARSCHUWING!

Ondeskundig gebruik kan verwondingen veroorzaken. Gebruik het product uitsluitend zoals aangegeven in deze handleiding.

Probeer niet op een of andere wijze iets aan het product te veranderen.

Elektrische veiligheid

⚠ GEVAAR! Gevaar voor elektrische schokken!

Probeer het product niet zelf te repareren. In geval van een storing mogen reparaties alleen door gekwalificeerde vaklieden worden uitgevoerd.

⚠ WAARSCHUWING! Risico voor elektrische schokken! Dompel de elektrische onderdelen van het product nooit onder in water of andere vloeistoffen. Houd het product nooit onder stromend water.

⚠ WAARSCHUWING! Risico voor elektrische schokken! Gebruik het product nooit als het is beschadigd. Koppel het product los van het elektriciteitsnet en neem contact op met uw verkoper als het beschadigd is.

- Let erop dat de nominale spanning die op het typeplaatje is aangegeven, overeenstemt met de netspanning van uw elektriciteitsnet.
- Controleer de netstekker en het aansluitsnoer regelmatig op beschadigingen.

Als het netsnoer van dit product wordt beschadigd, dan moet dit door de fabrikant, zijn klantendienst of een vergelijkbaar gekwalificeerde persoon worden vervangen om gevaar te vermijden.

Bediening

⚠ WAARSCHUWING! Risico op letsel! Zet het product uit en koppel het los van het elektriciteitsnet voordat u het reinigt en zorg ervoor dat het op dat moment niet gebruikt wordt.

- Er moet toezicht op het product worden gehouden zolang het op de stroomvoorziening is aangesloten.
- Voordat de watertank met water wordt gevuld, moet de stekker uit het stopcontact worden getrokken.
- Het product moet op een vlak, stabiel oppervlak gebruikt en neergezet worden.
- Als het strijkijzer op de terugzetvoorziening (basisstation) wordt geplaatst, moet ervoor worden gezorgd dat het oppervlak, waarop het basisstation is neergezet, stabiel is.

- Het product mag niet worden gebruikt als het gevallen is en zichtbaar beschadigd is of lekt. Gebruik het product niet als het aansluitsnoer of de netstekker beschadigd is, als het product niet werkt of op een of andere wijze beschadigd is.
- Trek de watertank tijdens gebruik niet uit het product. Houd de hand aan de aanwijzingen zodat u de watertank veilig kunt vullen.
- Gebruik het product alleen in droge binnenruimtes.
- Bedien het product niet met natte handen of als u op een natte ondergrond staat. Raak de netstekker nooit met natte handen aan.
- Bescherm het product tegen hitte. Zet het product niet neer in de buurt van open vlammen of hittebronnen- zoals kachels of verwarmingsapparatuur.
- Bescherm het aansluitsnoer tegen beschadiging. Laat het niet over scherpe randen hangen en plet of buig het niet. Houd het aansluitsnoer uit de buurt van hete oppervlakken en open vuur.

Let erop dat niemand er per ongeluk aan kan trekken of erover kan struikelen.

- Gebruik het product niet langer als de knikbescherming van de verbindingsslang is beschadigd!
- Trek de netstekker niet aan het aansluitsnoer uit de stekkerdoos en wikkel het aansluitsnoer niet om het product.
- Bescherm het product, het aansluitsnoer en de netstekker tegen stof, direct zonlicht, waterdruppels en opspattend water.
- Berg het product op een droge, koele plaats op, waar het beschermd is tegen vocht en het zich buiten bereik van kinderen bevindt.

Risico voor verbranden

- Richt de stoomstraal nooit op mensen of dieren.
- Strijk of stoom nooit kleding of andere stoffen terwijl ze door een ander persoon vastgehouden of gedragen worden.
- Pak het hete product alleen vast aan de greep. Stoom is zeer heet. Houd nooit uw handen onder de strijkzool.

- Raak de strijkzool nooit aan als deze gebruikt wordt of opgewarmd is (bijv. om de temperatuur te controleren).

● **Ingebruikname**

● **Product uitpakken**

① **INFO:**

- Bij het eerste gebruik is het mogelijk dat u wat ruikt of dat er wat rook uit het product komt. Dit zijn productie- of transportresten die snel verdampen. Ook kunt u zachte geluiden horen zoals knappen of knisperen. Deze verdwijnen ook nadat de onderdelen van kunststof zich definitief aan de gebruiksomstandigheden aangepast hebben.
 - Om eventuele productieresten te verwijderen, kunt u het best een aantal keer een oude, schone doek strijken.
1. Haal het product uit de verpakking. Verwijder al het verpakkingsmateriaal en beschermfolie.
 2. Controleer of alle onderdelen aanwezig zijn en of de beschrijving van het meegeleverde volledig is (zie "Levering").
 3. Controleer of het product en alle onderdelen in goede staat zijn. Mocht u een beschadiging of een defect vaststellen, gebruik het product dan niet, maar ga te werk zoals beschreven in het hoofdstuk "Garantie".

● **Watertank vullen**

① **INFO:**

- Informeer uzelf over de hardheid van het water in uw buurt bij uw plaatselijke waterleidingsbedrijf.
- Gebruik uitsluitend leiding- of gedestilleerd water.
- Mocht het leidingwater daar waar u woont te hard zijn, dan bevelen wij aan het leidingwater met gedestilleerd water te verdunnen. Doet u dat niet, dan kunnen kalkafzettingen de functie van het product negatief beïnvloeden.

- Er mag geen water met toevoegingen (zoals zetmeel, parfum, wasverzachter of andere chemicaliën) in de watertank **14** gedaan worden. Het product kan daardoor beschadigd worden omdat er zich residuen in de stoomkamer op kunnen hopen. Deze residuen kunnen doordat ze door de stoomuittreedopeningen naar buiten komen, de kledingstukken verontreinigen.

1. Voor het vullen van de watertank **14**: Druk op **16** om het product uit te schakelen. Trek de netstekker **17** uit het stopcontact.
2. Trek de watertank **14** aan de handgreep **23** uit het basisstation **18**.
3. Bij gebruik van kraanwater: Meng het leidingwater met gedestilleerd water in de volgende verhouding:

Hardheid water	Verdunning van leidingwater met gedestilleerd water
Zeer zacht/zacht	-
Gemiddeld	1:1
Hard	2:1
Zeer hard	3:1

4. Vul de watertank **14** via de vulopening **24** met kraanwater of gedestilleerd water. Houd de hand aan de **MIN/MAX**-markeringen op de watertank:

Markering	Watercapaciteit
MIN	Min. watercapaciteit watertank (ca. 260 ml)
MAX	Max. watercapaciteit watertank (ca. 1500 ml)

5. Schuif de watertank **14** terug in het basisstation **18** terug tot de tank vastklikt.

● **Bediening**

● **Temperatuur instellen**

⚠ OPGELET! Risico op schade aan het product!

- Voor het strijken: Lees voordat u met strijken begint altijd de strijkaanwijzingen van de stoffen of de kleding. Normaalgesproken vindt u die op het ingenaaide label.
- Voor stoffen met de volgende strijkaanwijzing geldt:



Niet strijken.

1. Draai de temperatuurregelaar **1** met de wijsers van de klok mee van de minimuminstelling **min** naar de gewenste temperatuurstand.
2. De temperatuurregelaar **1** is in 4 zones verdeeld. Grofweg zijn dit de aanbevelingen voor de verschillende soorten stof:

Symbol	Strijkprocedure
	Lage temperatuur Voor synthetische stoffen (bijv. nylon)
	Gemiddelde temperatuur Voor gevoelige stoffen (bijv. zijde of wol)
	Hoge temperatuur Voor grove stoffen (bijv. katoen of linnen)
	Hoogste temperatuur Voor stoomstrijken

● **Stoomstrijkijzer ontgrendelen**

1. Houd de lip van de vergrendelingsgreep **11** vast. Trek de vergrendelingsgreep naar buiten.
2. Het stoomstrijkijzer **19** kan nu van het terugzetplatform **13** van het basisstation **18** worden afgenomen.

3. Laat de lip van de vergrendelingsgreep **11** los.

● **Strijken (zonder stoom)**

i INFO:

- **7** knippert de eerste keer tijdens het opwarmen.
- **7** knippert tijdens het opwarmen tussentijds nogmaals.

1. Draai de temperatuurregelaar **1** naar stand **min**.
2. Steek de netstekker **17** in een daarvoor geschikte contactdoos.
3. Het product inschakelen: Druk op **16**. licht continu op. De strijkzool **12** warmt op.
4. Stel de temperatuurregelaar **1** in op de gewenste temperatuur (zie "Temperatuur instellen").

De strijkzool **12** warmt op tot de ingestelde temperatuur. **7** knippert op het beeldscherm **4** zolang het stoomstrijkijzer **19** de ingestelde temperatuur nog niet heeft bereikt.

Is de ingestelde temperatuur bereikt, dan licht op het beeldscherm op.

5. Als de ingestelde temperatuur bereikt is, kunt u met strijken beginnen
6. Plaats het stoomstrijkijzer **19** als u even stopt met strijken op het terugzetplatform **13** van het basisstation **18**.



● **Stoomstrijken**









i INFO:

- **7** knippert terwijl het product aan het opwarmen is.
- knippert nogmaals wanneer het product opnieuw wordt verwarmd op dezelfde temperatuurstand.
- knippert niet wanneer een lagere temperatuur wordt ingesteld.

1. Vul de watertank **14**. Schuif de watertank terug in het basisstation **18** tot de tank vastklikt (zie "Watertank vullen").
2. Draai de temperatuurregelaar **1** naar stand **min**.

- Steek de netstekker **17** in een daarvoor geschikte contactdoos.
- Het product inschakelen: Druk op **16**.
 licht continu op. De strijkzool **12** warmt op.
- Stel de temperatuurregelaar **1** in op  (zie "Temperatuur instellen").
- Stoomhoeveelheid instellen: Druk een aantal maal op  **3**:

Stoomhoeveelheid	Indicator
Eco	 5 licht continu op.
Gemiddeld	 6 licht continu op.
Power	 7 licht continu op.

- Zodra  **5** /  **6** /  **7** ononderbroken oplicht op het beeldscherm **4**, kunt u met stoomstrijken beginnen.
- Tijdens het strijken kunt u de stoomstootknop **10** ingedrukt houden om voortdurend stoom door de strijkzool **12** te laten spuiten op de kledingstukken die gestreken moeten worden.
- Stoommaken beëindigen: Laat de stoomstootknop **10** los.

● Stoomstootmodus

- Stoomstootmodus starten: Druk 2 × kort op de stoomstootknop **10**.
- Grote hoeveelheden stoom worden door de strijkzool **12** gespoten op de kledingstukken, die gestreken moeten worden.
- De stoomstootmodus stopt na ca. 5 seconden.
- Plaats het stoomstrijkijzer **19** als u even stopt met strijken op het terugzetplatform **13** van het basisstation **18**.

● Verticale stoomstrijken (kledingstukken, gordijnen en kussens)

⚠ WAARSCHUWING! Risico op brandwonden!

- Richt de strijkzool **12** bij het stoomstrijken altijd op het object dat u moet strijken. Let erop dat er geen stoom op uw handen terecht komt.
- Kledingstukken:
 - Het gladstomen van kledingstukken niet toegestaan als ze gedragen worden.
 - Laat kledingstukken op een kleeerhanger afkoelen voordat u ze aantrekt.

⚠ OPGELET! Risico op schade aan het product!

- Behandel geen leer, velours, geïmpregneerde meubels of stoomgevoelige materialen.
- Raak geen hittegevoelige materialen (bijv. synthetische stoffen zoals polyamide of rayon) direct met een hete strijkzool **12** aan.
- Hang de te strijken artikelen aan een hittebestendig oppervlak (bijv. op een daarvoor geschikte klerenhangar of een leuning).
- Voor het gladstomen: Test het materiaal op een onopvallende plek van de stof.

❗ INFO:

- Na het wassen: Hang de te strijken artikelen op. De te strijken artikelen drogen daardoor met weinig kreukels.
- Bij het gladstomen: De artikelen absorberen vocht. Laat de artikelen volledig drogen voor ze te gebruiken of op te bergen.

- Trek het artikel dat gestreken moet worden strak.
- Start de stoomstrijkfunctie (zie "Stoomstrijken").
- Houd het stoomstrijkijzer **19** verticaal. Houd de stoomstootknop **10** ingedrukt. Er komt hete stoom uit de strijkzool **12**.

- Raak de stof lichtjes aan met de strijkzool **12** en spuit er stoom op om kreukels te verwijderen.
- Stoommaken beëindigen: Laat de stoomstootknop **10** los.
- Plaats het stoomstrijkijzer **19** als u even stopt met strijken op het terugzetplatform **13** van het basisstation **18**.

● Watertank opnieuw vullen



❗ INFO:

- Geen-water-alarm **8**: Als u op de stoomstootknop **10** drukt en de watertank **14** bevat geen water, dan wordt na ca. 3 minuten het geen-water-alarm **8** geactiveerd. Zodra het geen-water-alarm **8** is geactiveerd, stopt het product met werken.
- Houd **3** ca. 5 seconden lang ingedrukt om het product te resetten.
- Het geen-water-alarm **8** is alleen een optisch alarm.

- Voor het opnieuw vullen van de watertank **14**: Druk op **16** om het product uit te schakelen. Trek de netstekker **17** uit het stopcontact.
- Plaats het stoomstrijkijzer **19** op het terugzetplatform **13** van het basisstation **18**.
- Giet het water erin (zie "Watertank vullen").

● Met strijken stoppen

- ❗ **INFO:** Stoomstrijken – wacht voor het uitschakelen van het product tot het stoomstrijkijzer **19** geen stoom meer produceert. Zo vermijdt u dat er bij het volgende gebruik van het product restwater uit de strijkzool **12** naar buiten komt.

- Draai de temperatuurregelaar **1** naar stand **min**.
- Het product uitschakelen: Druk op **16**. Alle indicatoren doven.
- Trek de netstekker **17** uit het stopcontact.

- Maak om kalkafzetting te voorkomen de watertank **14** na elk gebruik leeg: Trek de watertank aan de handgreep **23** uit het basisstation **18**. Giet water door de vulopening **24** in de gootsteen.
- Zet het stoomstrijkijzer **19** op het terugzetplatform **13** van het basisstation **18**.
- Laat het product volledig afkoelen. Laat het product nooit zonder toezicht zolang het nog heet is.
- Wrijf het overblijvende restwater met een droge doek van de strijkzool **12** af.







● Veiligheidsuitschakeling



❗ INFO:

- Het basisstation **18** blijft ingeschakeld tijdens de modus stand-by, slaap en Automatisch uitschakelen.
- Om veiligheidsredenen schakelt het product over naar de modus stand-by, slaap of de automatisch uitschakelen wanneer het stoomstrijkijzer **19** niet wordt bewogen.

Inactieve tijd	Veiligheidsuitschakeling
na ca. 30 seconden*	Stand-by-modus is geactiveerd: <input type="checkbox"/> 5 + 6 + 7 knippen. <input type="checkbox"/> Het basisstation 18 is ingeschakeld. <input type="checkbox"/> Beweeg het stoomstrijkijzer 19 horizontaal om het te resetten.
* als het stoomstrijkijzer 19 niet horizontaal wordt bewogen	
** als het stoomstrijkijzer 19 niet verticaal wordt bewogen	

Inactieve tijd	Veiligheidsuitschakeling
na ca. 10 minuten**	<p>Slaapmodus is geactiveerd:</p> <ul style="list-style-type: none"> <input type="checkbox"/>  5 +  6 +  7 knippen. <input type="checkbox"/> Het basisstation 18 is ingeschakeld. <input type="checkbox"/> Beweeg het stoomstrijkijzer 19 horizontaal om het te resetten.
na nogmaals ca. 20 minuten**	<p>De modus Automatisch uitschakelen is ingeschakeld:</p> <ul style="list-style-type: none"> <input type="checkbox"/>  5 +  6 +  7 is uitgeschakeld. <input type="checkbox"/> Het basisstation 18 is ingeschakeld. <input type="checkbox"/> Druk 2x op  16 om het product te resetten.
<p>* als het stoomstrijkijzer 19 niet horizontaal wordt bewogen</p> <p>** als het stoomstrijkijzer 19 niet verticaal wordt bewogen</p>	

● Stoomstrijkijzer vergrendelen

- Houd de lip van de vergrendelingsgreep 11 vast. Trek de vergrendelingsgreep naar buiten als deze zich in de vergrendelde positie bevindt.
- Zet het stoomstrijkijzer 19 op het terugzetplatform 13 van het basisstation 18.
- Controleer of het stoomstrijkijzer 19 correct op het terugzetplatform 13 staat. Schuif de vergrendelingsgreep 11 terug. Het stoomstrijkijzer 19 zit nu stevig vast op het basisstation 18.

● Schoonmaken en onderhoud

⚠ GEVAAR! Gevaar voor elektrische schokken! Voordat u het product schoonmaakt of er onderhoud aan pleegt: Trek de netstekker 17 uit het stopcontact.

⚠ WAARSCHUWING!

- Dompel de elektrische onderdelen van het product nooit onder in water of andere vloeistoffen. Houd het product nooit onder stromend water.
- Laat het product volledig afkoelen voordat u het schoonmaakt.
- Laat geen water of andere vloeistoffen in het binnenste van het product terechtkomen.
- Gebruik voor het schoonmaken geen schurende, agressieve schoonmaakmiddelen of harde borstels.

● Schoonmaken

- Restwater uit de watertank 14 verwijderen: Trek de watertank 14 aan de handgreep 23 uit het basisstation 18. Giet het restwater in de gootsteen. Schuif de watertank 14 terug in het basisstation 18 terug tot de tank vastklikt.
- Maak het product schoon met een enigszins vochtig doekje.
- Maak de strijkzool 12 schoon met een vochtig doekje en een mild, niet schurend schoonmaakmiddel.
- Na het schoonmaken: Laat alle onderdelen drogen.

● Zelfreinigingsfunctie gebruiken

ⓘ INFO:

- Het product beschikt over een zelfreinigingsfunctie die verontreinigingen en kalkaanslag uit de stoomleidingen verwijdert.
 - Indien u leidingwater gebruikt: Gebruik de zelfreinigingsfunctie na elk gebruik.
 - Na ca. 100 minuten stoomstrijken begint  9 te knippen.
- Vul de watertank 14. Schuif de watertank terug in het basisstation 18 (zie "Watertank vullen").
 - Draai de temperatuurregelaar 1 naar stand **min**.
 - Steek de netstekker 17 in een daarvoor geschikte contactdoos.

4. Stel de temperatuurregelaar **1** in op de hoogste temperatuur (regelknop met de wijzers van de klok meedraaien tot de stuit).
5. Het product inschakelen: Druk op **16**. **16** licht continu op. Zolang het stoomstrijkijzer **19** de ingestelde temperatuur nog niet heeft bereikt en opwarmt, knippert **7** op het beeldscherm **4**.
Is de ingestelde temperatuur bereikt, dan lichten **1** en **7** continu op.
6. Druk ca. 5 seconden lang op **2**. **9** begint te knippen. Het product warmt zichzelf op.
7. Houd het stoomstrijkijzer **19** horizontaal met de strijkzool **12** naar beneden gericht boven de gootsteen. Wacht tot geen stoom of kokend en verontreinigd water meer naar buiten komt.
8. Het product schakelt automatisch terug naar de stoommodus als de zelfreinigingsfunctie is voltooid.
9. Het product uitschakelen: Druk op **16**. Alle indicatoren doven.
10. Trek de netstekker **17** uit het stopcontact.
11. Trek de watertank **14** aan de handgreep **23** uit het basisstation **18**. Giet water door de vulopening **24** in de gootsteen.

● Antikalkfilter vervangen



⚠ VOORZICHTIG! Gebruik van het antikalkfilter **22**:



Niet geschikt voor consumptie/
drinken!



Bewaar antikalkfilters **22** buiten
het bereik van kinderen.



Bewaar antikalkfilters **22** op een
koele, droge plaats.

ⓘ INFO:

- Het product beschikt over een antikalkfilter **22**. Het antikalkfilter moet na ca. 11 bedrijfsuren vervangen worden.

- Om ervoor te zorgen dat het antikalkfilter **22** blijft werken, moet u de watertank **14** uitsluitend met leiding- of gedestilleerd water vullen. Voeg niets aan het water toe. Dit zou het antikalkfilter kunnen beschadigen.
- Als u het product regelmatig gebruikt, bevelen wij aan om altijd een antikalkfilter **22** achter de hand te hebben. U kunt dan het antikalkfilter direct vervangen als **9** continu oplicht.

1. Na ca. 11 bedrijfsuren licht **9** continu op. Het antikalkfilter **22** moet nu zo snel mogelijk vervangen worden.
2. Draai de temperatuurregelaar **1** naar stand **min**.
3. Het product uitschakelen: Druk op **16**.
4. Laat het product volledig afkoelen.
5. Trek de netstekker **17** uit het stopcontact.
6. Trek de watertank **14** aan de handgreep **23** uit het basisstation **18**. Giet water door de vulopening **24** in de gootsteen.
7. Trek het verbruikte antikalkfilter **22** naar boven uit de sleuf. Plaats een nieuw antikalkfilter in de sleuf en druk het naar beneden tot het vastzit.
8. Schuif de watertank **14** terug in het basisstation **18** terug tot de tank vastklikt.
9. Steek de netstekker **17** in een daarvoor geschikte contactdoos.
10. Het product inschakelen: Druk op **16**. Druk ca. 5 seconden lang op **2**. **9** gaat uit.
11. Het product kan nu binnen een paar minuten weer stoom produceren.

● Reserveonderdelen

- U kunt compatible reserveonderdelen verkrijgen via www.optimex-shop.com.
- U kunt een vervanging voor het antikalkfilter **22** (artikelnummer IAN 452864_2310) bestellen.

● Opbergen

- Wikkel het aansluitenoer **17** om de snoer- en slangenhaspel **15**.
- Wikkel de verbindingslang **20** om de snoer- en slangenhaspel **15** (afb. E).

- Gebruik het klittenband op het aansluitnoer **17** om de netstekker te bevestigen.
- Bewaar het product in de oorspronkelijke verpakking wanneer het niet gebruikt wordt.
- Bewaar het product op een droge plaats buiten het bereik van kinderen.
- Berg het product alleen op als de watertank **14** leeg is.

● Afvoer

De verpakking bestaat uit milieuvriendelijke grondstoffen die u via de plaatselijke recyclingcontainers kunt afvoeren.



Neem de aanduiding van de verpakkingsmaterialen voor de afvalscheiding in acht. Deze zijn gemarkeerd met de afkortingen (a) en een cijfers (b) met de volgende betekenis: 1-7: kunststoffen/20-22: papier en vezelplaten/80-98: composietmaterialen.

Product:



Points de collecte sur www.quefairemesdechets.fr
Privilégiez la réparation ou le don de votre appareil !

Het product, waaronder het toebehoren, en de verpakkingsmaterialen kunnen worden gerecycled en zijn onderhevig aan een uitgebreide verantwoordelijkheid van de fabrikant.

Gooi ze apart weg, overeenkomstig de aangegeven Info-tri (informatie over afvalscheiding), voor een beter afvalbeheer.

Het Triman-logo geldt alleen voor Frankrijk.



Informatie over de mogelijkheden om het uitgediende product na gebruik te verwijderen, verstrekt uw gemeentelijke overheid.



Gooi het afgedankte product omwille van het milieu niet weg via het huisvuil, maar geef het af bij het daarvoor bestemde depot of het gemeentelijke milieupark. Over afgifteplaatsen en hun openingstijden kunt u zich bij uw aangewezen instantie informeren.

● Garantie

Het product werd volgens strenge kwaliteitsrichtlijnen gemaakt en voor de uitlevering zorgvuldig gecontroleerd. In geval van materiaal- of fabricagefouten hebt u tegenover de verkoper van het product wettelijke rechten. Uw wettelijke rechten worden op geen enkele manier door onze hieronder vermelde garantie beperkt.

De garantie voor dit product bedraagt 3 jaar vanaf aankoopdatum. De garantieperiode gaat in op de datum van aankoop. Bewaar het originele bewijs van aankoop op een veilige plek aangezien dit document nodig is als bewijs.

Alle beschadigingen of gebreken die reeds op het moment van aankoop aanwezig zijn, moeten meteen na het uitpakken van het product worden gemeld.

Mocht het product binnen 3 jaar na aankoopdatum een materiaal- of fabricagefout vertonen, zullen wij het – naar onze keuze – gratis voor u repareren of vervangen. De garantieperiode wordt door een plaatsgevonden garantieverlening niet verlengd. Dit geldt ook voor vervangen en gerepareerde onderdelen.

Deze garantie vervalt als het product werd beschadigd of onjuist is gebruikt of onderhouden.

De garantie dekt materiaal- en fabricagefouten af. Deze garantie dekt geen productonderdelen die aan normale slijtage onderhevig zijn en daarom als verbruiksartikelen worden beschouwd (bv. batterijen, oplaadbare batterijen, slangen, inktpatronen), noch dekt zij schade aan breekbare onderdelen, bv. schakelaars of onderdelen die van glas zijn gemaakt.

● Afwikkeling in geval van garantie

Om een snelle afhandeling van uw reclamatie te waarborgen dient u de volgende instructies in acht te nemen:

Houd bij alle vragen alstublieft de kassabon en het artikelnummer (IAN 452864_2310) als bewijs van aankoop bij de hand.

Het artikelnummer vindt u op de typeplaat, ingegraveerd, op het titelblad van uw handleiding (linksonder) of als sticker op de achter- of onderzijde.

Wanneer er storingen in de werking of andere gebreken optreden, dient u eerst telefonisch of per e-mail contact met de onderstaande serviceafdeling op te nemen.

Een als defect geregistreerd product kunt u dan samen met uw aankoopbewijs (kassabon) en vermelding van de concrete schade alsmede het tijdstip van optreden voor u franco aan het u meegedeelde servicepunt verzenden.

● Service

Service Nederland

Tel.: 0800022537

E-Mail: owim@lidl.nl

Service België

Tel.: 080071011



Tel.: 80023970 (Luxemburg)

E-Mail: owim@lidl.be



Wykaz użytych piktogramów i symboli	Strona	62
Wstęp	Strona	62
Używać zgodnie z przeznaczeniem	Strona	63
Zakres dostawy	Strona	63
Wykaz części	Strona	63
Dane techniczne	Strona	63
Ogólne instrukcje bezpieczeństwa	Strona	64
Uruchomienie	Strona	67
Rozpakowanie produktu	Strona	67
Napełnianie zbiornika wodą	Strona	67
Obsługa	Strona	68
Ustawianie temperatury	Strona	68
Odblokowanie żelazka parowego	Strona	68
Prasowanie (bez pary)	Strona	68
Prasowanie parowe	Strona	69
Tryb wyrzutu pary	Strona	69
Pionowe wygładzanie parą (odzież, zasłony i tapicerka)	Strona	69
Uzupełnianie wody w zbiorniku	Strona	70
Kończenie prasowania	Strona	70
Wyłącznik bezpieczeństwa	Strona	70
Blokowanie żelazka parowego	Strona	71
Czyszczenie i konserwacja	Strona	71
Czyszczenie	Strona	71
Używanie funkcji samoczyszczenia	Strona	71
Wymiana filtr zapobiegającego osadzaniu się kamienia	Strona	72
Przechowywanie	Strona	73
Utylizacja	Strona	73
Gwarancja	Strona	74
Sposób postępowania w przypadku naprawy gwarancyjnej	Strona	74
Serwis	Strona	74

Wykaz użytych piktogramów i symboli

	<p>NIEBEZPIECZEŃSTWO! - Wskazuje niebezpieczeństwo o wysokim stopniu ryzyka, które, jeśli się go nie uniknie, spowoduje śmierć lub poważne obrażenia (np. uduszenie)</p>		<p>Napięcie (prąd przemienny)</p>
	<p>OSTRZEŻENIE! - Wskazuje niebezpieczeństwo o średnim stopniu ryzyka, które, jeśli się go nie uniknie, może spowodować śmierć lub poważne obrażenia (np. ryzyko porażenia prądem)</p>		<p>Herc (częstotliwość sieciowa)</p>
	<p>OSTROŻNIE! - Wskazuje niebezpieczeństwo o niskim stopniu ryzyka, które, jeśli się go nie uniknie, może spowodować niewielkie lub umiarkowane obrażenia (np. niebezpieczeństwo poparzenia)</p>		<p>Produkt stosować tylko w pomieszczeniach suchych.</p>
	<p>UWAGA! - Ostrzega przed możliwymi szkodami materialnymi (np. ryzyko zwarcia)</p>		<p>Niebezpieczeństwo - ryzyko porażenia prądem!</p>
	<p>INFO: Ten symbol ze słowem „Info” zawiera dalsze użyteczne informacje.</p>		<p>OSTROŻNIE! Gorąca powierzchnia</p>
	<p>Prąd przemienny/napięcie przemienne</p>	<p>Ten symbol sygnalizuje gorącą powierzchnię.</p>	
	<p>Znak CE potwierdza zgodność z dyrektywami UE mającymi zastosowanie do produktu.</p>		<p>Instrukcje bezpieczeństwa</p>
			<p>Instrukcje użytkownika</p>

ŻELAZKO ZE STACJĄ PAROWĄ

● Wstęp

Gratulujemy Państwu zakupu nowego produktu. Tym samym zdecydowali się Państwo na zakup produktu wysokiej jakości. Instrukcja obsługi jest częścią tego produktu. Zawiera ona ważne wskazówki dotyczące bezpieczeństwa,

użytkowania i utylizacji. Przed pierwszym użyciem produktu należy zapoznać się ze wszystkimi wskazówkami dotyczącymi obsługi i bezpieczeństwa. Używać produktu wyłącznie zgodnie z jego poniżej opisanym

przeznaczeniem. W przypadku przekazania produktu innej osobie należy dołączyć do niego całą jego dokumentację.

● Używać zgodnie z przeznaczeniem

- Ten produkt jest przeznaczony wyłącznie do prasowania na sucho lub parą odzieży, zasłon, tapicerki i tkanin (nawet wiszących). Nie używać go do żadnych innych celów.
- Ten produkt jest przeznaczony wyłącznie do użytku domowego; nie nadaje się do użytku komercyjnego.
- Producent nie ponosi odpowiedzialności za szkody wynikłe z niewłaściwego użytkowania.

● Zakres dostawy

- 1 Żelazko ze stacją parową
- 1 Stacja bazowa
- 1 Krótka instrukcja

● Wykaz części

(Rys. A)

1	Regulator temperatury
2	 Przycisk funkcji samooczyszczania i zapobiegania osadzaniu się kamienia
3	 Przycisk trybu pary
4	Wyświetlacz
5	 Wskaźnik poziomu Eco pary
6	 Wskaźnik średniej ilości pary
7	 Wskaźnik dużego poziomu pary
8	 Wskaźnik alarmu o braku wody

9	 Wskaźnik funkcji samooczyszczania i zapobiegania osadzaniu się kamienia
10	Przycisk wyrzutu pary
11	Uchwyt blokujący
12	Stopa
13	Półka spoczynkowa
14	Zbiornik na wodę ze znakami MIN, 0.5 L, 1.0 L i 1.5 L (MAX)
15	Schówek na kabel i wąż
16	 Przycisk zasilania ze wskaźnikiem
17	Kabel zasilania z wtyczką sieciową
18	Stacja bazowa
19	Żelazko parowe
20	Wąż łączący
21	Uchwyt (żelazka parowego)

(Rys. B)

22	Filtr zapobiegający osadzaniu się kamienia
23	Uchwyt (zbiornika na wodę)
24	Otwór napełniania

● Dane techniczne

Numer modelu	
z wtyczką sieciową VDE:	HG10042
z wtyczką sieciową BS:	HG10042-BS
Napięcie znamionowe:	220-240 V~, 50/60 Hz
Pobór mocy:	2000-2400 W
Stopień ochrony:	I



Ogólne instrukcje bezpieczeństwa

PRZED PIERWSZYM UŻYCIEM PRODUKTU ZAPOZNAĆ SIĘ ZE WSZYSTKIMI INSTRUKCJAMI O BEZPIECZEŃSTWIE! PRZEKAZUJĄC PRODUKT INNYM OSOBOM, NALEŻY DOŁĄCZYĆ DO NIEGO PEŁNĄ DOKUMENTACJĘ!

Uszkodzenia powstałe w wyniku nieprzestrzegania niniejszej instrukcji obsługi nie są objęte gwarancją! Nie ponosimy żadnej odpowiedzialności w przypadku wystąpienia szkód wtórnych! Nie bierzemy odpowiedzialności za uszkodzenia mienia lub obrażenia ciała, powstałe w wyniku niewłaściwego użytkowania lub nieprzestrzegania instrukcji bezpieczeństwa!

Dzieci i osoby z ograniczeniami

**⚠ OSTRZEŻENIE!
ZAGROŻENIE
WYPADKIEM I
NIEBEZPIECZEŃSTWEM
UTRATY ŻYCIA DLA
NIEMOWLĄT I MAŁYCH
DZIECI!**

Nie zostawiać dzieci bez nadzoru w pobliżu materiałów pakunkowych.

Materiały pakunkowe grożą zadławieniem.

Dzieci często nie są w stanie ocenić związanych z tym niebezpieczeństw.

Zawsze trzymać dzieci z dala od materiałów pakunkowych.

- Niniejsze urządzenie może być obsługiwane przez dzieci w wieku 8 lat i starsze oraz przez osoby o ograniczonych zdolnościach psychicznych, sensorycznych i umysłowych i braku doświadczenia i/ lub wiedzy, gdy są one nadzorowane lub zostały poinstruowane odnośnie bezpiecznej obsługi urządzenia i zrozumiały wynikające z tego powodu niebezpieczeństwa.
- Dzieci nie mogą bawić się produktem.
- Czyszczenie i prace konserwacyjne nie mogą być wykonywane przez pozostawione bez nadzoru dzieci.

- Podczas rozruchu lub chłodzenia produkt i jego kabel zasilania muszą znajdować się poza zasięgiem dzieci poniżej roku życia 8.

Używać zgodnie z przeznaczeniem

- ⚠ **OSTRZEŻENIE!** Niewłaściwe użytkowanie może doprowadzić do obrażeń ciała. Z produktu należy korzystać wyłącznie zgodnie z niniejszą instrukcją. Nigdy nie próbować modyfikować produktu w żaden sposób.

Bezpieczeństwo elektryczne

- ⚠ **NIEBEZPIECZEŃSTWO!**
Niebezpieczeństwo porażenia prądem! Nigdy nie naprawiać produktu samodzielnie. W razie awarii naprawy mogą być wykonywane wyłącznie przez wykwalifikowany personel.
- ⚠ **OSTRZEŻENIE! Ryzyko porażenia prądem!** Nie zanurzać części elektrycznych produktu w wodzie ani w innych płynach. Nigdy nie trzymać produktu pod bieżącą wodą.

⚠ **OSTRZEŻENIE! Ryzyko porażenia prądem!**

Nie używać uszkodzonego produktu. Odłączyć produkt od zasilania i skontaktować się ze sprzedawcą, jeśli jest uszkodzony.

- Upewnić się, że napięcie znamionowe podane na tabliczce znamionowej jest zgodne z napięciem sieci zasilającej.
- Regularnie sprawdzać, czy wtyczka sieciowa i kabel zasilania nie są uszkodzone. W przypadku uszkodzenia kabla zasilania tego produktu musi on zostać wymieniony przez producenta lub jego serwis klientowski lub też osobę posiadającą podobne kwalifikacje. Pozwoli to uniknąć zagrożeń.

Obsługa

⚠ **OSTRZEŻENIE! Ryzyko zranienia!**

Przed czyszczeniem i gdy produkt nie jest używany należy go wyłączyć i odłączyć od gniazdka elektrycznego.

- Produkt nie może być pozostawiony bez nadzoru, gdy jest podłączony do sieci zasilającej.

- Przed napełnieniem zbiornika wodą wtyczkę należy odłączyć od źródła zasilania.
- Podczas pracy i po wyłączeniu produkt musi być umieszczony tylko na równej i stabilnej powierzchni.
- Umieszczając żelazko na stojaku (stacji bazowej) upewnić się, że powierzchnia, na której stoi podstawa jest stabilna.
- Produktu nie wolno używać, jeśli został upuszczony i wykazuje widoczne uszkodzenia lub cieknie. Nie używać produktu, jeśli kabel zasilania lub wtyczka są uszkodzone, jeśli produkt nie działa prawidłowo lub jest w jakikolwiek sposób uszkodzony.
- Podczas pracy nie wyciągać zbiornika wody z produktu. Postępować zgodnie z instrukcjami, aby bezpiecznie napełnić zbiornik wody.
- Produkt stosować tylko w pomieszczeniach suchych.
- Nie obsługiwać produktu mokrymi rękami lub stojąc na mokrej podłodze. Nie dotykać wtyczki sieciowej mokrymi rękami.
- Chronić produkt przed wysoką temperaturą. Nie umieszczać produktu w pobliżu otwartego ognia ani źródeł ciepła, takich jak piece lub grzejniki.
- Kabel zasilania chronić przed uszkodzeniem. Nie dopuszczać, aby zwisał nad ostrymi krawędziami, był ściśnięty lub zgięty. Kabel zasilania trzymać z dala od gorących powierzchni i otwartego ognia. Uważać, aby przypadkowo nie potknąć się o niego lub go nie pociągnąć.
- Przestań używać produktu, jeśli ochrona przed uszkodzeniem węża łączącego jest uszkodzona!
- Nie wyciągać wtyczki sieciowej z gniazda sieciowego ciągnąc za kabel zasilania i nie owijać go wokół produktu.
- Chronić produkt, kabel zasilania i wtyczkę sieciową przed kurzem, bezpośrednim działaniem promieni słonecznych, kapiącą i przyskajającą wodą.
- Produkt przechowywać w chłodnym, suchym miejscu, z dala od wilgoci i poza zasięgiem dzieci.

Ryzyko poparzenia

- Nigdy nie kierować strumienia pary na ludzi lub zwierzęta.
- Nigdy nie prasować ubrań ani innych materiałów, jeśli są trzymane lub noszone przez ludzi.
- Nagrzany produkt trzymać tylko za uchwyt. Para jest bardzo gorąca. Nigdy nie kłaść rąk przed stopą żelazka.
- Nie dotykać stopki żelazka (np. w celu sprawdzenia temperatury) podczas używania żelazka lub gdy się nagrzewa.

● Uruchomienie

● Rozpakowanie produktu

❗ INFO:

- Podczas pierwszego użycia produkt może wydzielać niewielkie opary lub nieprzyjemne zapachy. Są to pozostałości produkcyjne lub transportowe, które szybko odparowują. Mogą również występować ciche dźwięki, takie jak kliknięcia lub trzaski. Znikną one również szybko po ostatecznym dopasowaniu części z tworzywa sztucznego w warunkach roboczych.
 - W celu usunięcia pozostałości produkcyjnych należy kilka razy przeprosować starą, czystą ściereczkę.
1. Wyjąć produkt z opakowania. Usunąć wszystkie materiały opakowaniowe i folie ochronne.
 2. Sprawdzić, czy są wszystkie części i czy opisany zakres dostawy jest kompletny (patrz akapit „Zakres dostawy”).

3. Sprawdzić, czy produkt i wszystkie części są w dobrym stanie. W razie zauważenia jakichkolwiek uszkodzeń lub defektów nie używać produktu, ale postępować zgodnie z opisem w rozdziale „Gwarancja”.

● Napełnianie zbiornika wodą

❗ INFO:

- Twardość wody w swoim domu należy sprawdzić u lokalnego dostawcy wody.
 - Używaj tylko wody z kranu lub wody destylowanej.
 - Jeśli w miejscu użytkowania produktu woda z kranu jest zbyt twarda, zaleca się zmieszanie wody z kranu z wodą destylowaną. W przeciwnym razie osadzający się kamień może wpływać na funkcjonowanie produktu.
 - Woda zawierająca dodatki (takie jak krochmal, perfumy, zmiękczacze lub inne substancje chemiczne) nie może dostać się do zbiornika na wodę [14]. Produkt może ulec uszkodzeniu, ponieważ w komorze pary mogą gromadzić się pozostałości. Te pozostałości mogą zanieczyścić odzież, gdy wydostaną się z wylotów pary.
1. Napełnić wodą zbiornik na wodę [14]:
Nacisnąć przycisk  [16], aby wyłączyć produkt. Wtyczkę sieciową [17] wyjąć z gniazdka sieciowego.
 2. Trzymając za uchwyt [23] wyciągnąć zbiornik na wodę [14] ze stacji bazowej [18].
 3. Podczas korzystania z wody z kranu: Wodę z kranu zmieszać z wodą destylowaną w następujących proporcjach:

Twardość wody	Do wody wodociągowej dodać wodę destylowaną
Bardzo miękka lub miękka	-
Średnia	1:1
Twarda	2:1
Bardzo twarda	3:1

4. Zbiornik na wodę [14] napełnić wodą z kranu lub wodą destylowaną przez otwór napełniania [24]. Zwracać uwagę na znaki **MIN/MAX** na zbiorniku wody:

Znak	Poziom napełniania wodą
MIN	Minimalny poziom napełnienia (ok. 260 ml)
MAX	Maksymalny poziom napełnienia (ok. 1500 ml)

5. Zbiornik na wodę [14] wsunąć z powrotem do stacji bazowej [18], aż do ustąpienia kliknięcia.

● Obsługa

● Ustawianie temperatury

⚠ UWAGA! Ryzyko uszkodzenia produktu!

- Przed prasowaniem: Zawsze sprawdzać instrukcję prasowania tkaniny. Zazwyczaj znajduje się na przyszywanej metce.
- W przypadku odzieży z taką instrukcją prasowania:



Nie prasować.

1. Regulator temperatury [1] przekręcić od pozycji minimalnej **min** dożądanego poziomu temperatury.
2. Regulator temperatury [1] posiada 4 zakresy. To zalecenia ogólne dla różnych rodzajów tkanin:

Symbol	Proces prasowania
	Niska temperatura Tkaniny syntetyczne (np. nylon)
	Średnia temperatura Tkaniny delikatne (np. jedwab lub wełna)

Symbol	Proces prasowania
	Wysoka temperatura Tkaniny grube (np. bawełna lub len)
	Najwyższa temperatura Do prasowania parowego

● Odblokowanie żelazka parowego

1. Przytrzymać zaczepek na uchwycie blokującym [11]. Wyciągnąć uchwyt blokujący.
2. Żelazko parowe [19] będzie można teraz zdjąć z półki spoczynkowej [13] stacji bazowej [18].
3. Zwolnić zaczepek na uchwycie blokującym [11].

● Prasowanie (bez pary)

ⓘ INFO:

- Wskaźnik [7] miga po raz pierwszy po ustawieniu żądanej temperatury.
 - Wskaźnik [7] miga ponownie od czasu do czasu podczas procesu podgrzewania.
1. Regulator temperatury [1] ustawić w pozycji **min**.
 2. Wtyczkę sieciową [17] podłączyć do gniazdka sieciowego.
 3. Włączanie produktu: Nacisnąć przycisk [16]. Wskaźnik świeci w sposób ciągły. Stopa [12] nagrzewa się.
 4. Regulatorem temperatury [1] ustawić żądaną temperaturę (patrz akapit „Ustawianie temperatury”). Stopa [12] zacznie nagrzewać się do ustawionej temperatury. Wskaźnik [7] będzie migać na wyświetlaczu [4], dopóki żelazko parowe [19] nie nagrzej się do ustawionej temperatury. Po osiągnięciu ustawionej temperatury wskaźnik zacznie świecić światłem ciągłym na wyświetlaczu.
 5. Po osiągnięciu ustawionej temperatury można rozpocząć prasowanie

6. Podczas prasowania parowego żelazko parowe [19] umieszczać na półce spoczynkowej [13] stacji bazowej [18].

● Prasowanie parowe



❗ INFO:

- Wskaźnik [7] miga, gdy produkt nagrzewa się.
 - Wskaźnik miga ponownie po ponownym podgrzaniu produktu z tym samym ustawieniem temperatury.
 - Wskaźnik nie miga po ustawieniu niższej temperatury.
1. Napełnić wodą zbiornik na wodę [14]. Zbiornik wody wsunąć z powrotem do stacji bazowej [18], aż do usłyszenia kliknięcia (patrz akapit „Napełnianie zbiornika wodą”).
 2. Regulator temperatury [1] ustawić w pozycji **min.**
 3. Wtyczkę sieciową [17] podłączyć do gniazdka sieciowego.
 4. Włączanie produktu: Nacisnąć przycisk [16]. Wskaźnik świeci w sposób ciągły. Stopa [12] nagrzewa się.
 5. Ustawić regulator temperatury [1] (patrz akapit „Ustawianie temperatury”).
 6. Regulacja ilości pary: Nacisnąć kilka razy przycisk [3]:

Ilość pary	Wskazanie
Eco	Wskaźnik [5] świeci w sposób ciągły.
Średnia	Wskaźnik [6] świeci w sposób ciągły.
Duża	Wskaźnik [7] świeci w sposób ciągły.

7. Jak tylko na wyświetlaczu [4] wskaźnik [5]/ [6]/ [7] zacznie świecić w sposób ciągły, to można rozpocząć prasowanie z użyciem pary.

8. Podczas prasowania można przytrzymywać wciśnięty przycisk wyrzutu pary [10], aby stopa [12] rozpyła parę w sposób ciągły na prasowaną odzież.
9. Kończenie wytwarzania pary: Zwolnić przycisk wyrzutu pary [10].

● Tryb wyrzutu pary

1. Włączanie trybu wyrzutu pary: 2 razy nacisnąć przycisk wyrzutu pary [10].
2. Na prasowaną odzież rozpylana będzie ze stopy [12] duża ilość pary.
3. Taki tryb wyrzutu pary kończy się po około 5 sekundach.
4. Podczas prasowania parowego żelazko parowe [19] umieszczać na półce spoczynkowej [13] stacji bazowej [18].

● Pionowe wygładzanie parą (odzież, zasłony i tapicerka)



⚠ OSTRZEŻENIE! Ryzyko poparzenia!

- Podczas wygładzania parą stopy [12] kierować zawsze na prasowany przedmiot. Uważać, aby para nie trafiła w ręce.
- Odzież:
 - Nigdy nie należy czyścić parą odzieży podczas jej noszenia.
 - Przed założeniem ubrania należy odczekać, aż ostygnie.

⚠ UWAGA! Ryzyko uszkodzenia produktu!

- Nie prasować parą skóry, aksamitu, impregnowanych mebli lub materiałów wrażliwych na parę.
- Materiałów wrażliwych na ciepło (takich jak materiały syntetyczne, np. poliamid lub sztuczny jedwab) nie dotykać bezpośrednio gorącą stopą [12].
- Prasowany przedmiot wieszak na odpornej na ciepło powierzchni (takiej jak odpowiedni wieszak lub poręcz).
- Przed wygładzaniem parą: Zawsze wykonać test w niewidocznym miejscu.



i INFO:

- Po praniu: Wieszac przedmiot przeznaczony do prasowania. Rzecz wyschnie z mniejszymi zagnieceniami.
 - Podczas prasowania na parze: Rzecz wchłaniają wilgoć. Przed użyciem lub schowaniem pozwolić, aby rzecz całkowicie wyschła.
1. Naciągając prasowany przedmiot.
 2. Uruchomić funkcję prasowania parowego (patrz akapit „Prasowanie parowe”).
 3. Przytrzymać żelazko parowe [19] w pozycji pionowej. Przytrzymać wciśnięty przycisk wyrzutu pary [10]. Gorąca para będzie wydostawać się ze stopy [12].
 4. Stopą [12] lekko dotykać tkaniny i zwilżać ją, aby usunąć zagniecenia.
 5. Kończenie wytwarzania pary: Zwolnić przycisk wyrzutu pary [10].
 6. Podczas prasowania parowego żelazko parowe [19] umieszcza na półce spoczynkowej [13] stacji bazowej [18].

● Uzupelnianie wody w zbiorniku



i INFO:

- Ostrzeżenie o braku wody [8]: Jeśli w zbiorniku na wodę [14] nie będzie wody, to po naciśnięciu przycisku wyrzutu pary [10] alarm o braku wody [8] włączy się po około 3 minutach. Po aktywowaniu alarmu braku wody [8] produkt przestanie działać.
 - Przycisk  [3] wcisnąć na ok. 5 sekund, aby zresetować produkt.
 - Alarm o braku wody [8] jest tylko alarmem wizualnym.
1. Przed napełnieniem zbiornika na wodę [14]: Nacisnąć przycisk  [16], aby wyłączyć produkt. Wtyczkę sieciową [17] wyjąć z gniazdka sieciowego.
 2. Żelazko parowe [19] umieścić na półce spoczynkowej [13] stacji bazowej [18].
 3. Uzupelnić wodę (patrz akapit „Napełnianie zbiornika wodą”).

● Kończenie prasowania

- i** INFO: Prasowanie parowe – przed wyłączeniem produktu poczekać, aż żelazko parowe [19] przestanie wytwarzać parę. Zapobiegnie to wylaniu się resztek wody ze stopy [12] przy następnym użyciu produktu.











1. Regulator temperatury [1] ustawić w pozycji **min**.
2. Wyłączenie produktu: Nacisnąć przycisk  [16]. Wszystkie wskaźniki zgasną.
3. Wtyczkę sieciową [17] wyjąć z gniazdka sieciowego.
4. Aby zapobiec osadzeniu się kamienia, po każdym użyciu należy opróżnić zbiornik na wodę [14]:
Trzymając za uchwyt [23] wyciągnąć zbiornik na wodę ze stacji bazowej [18]. Przez otwór napełniania [24] wylać wodę do umywalki.
5. Żelazko parowe [19] ustawić na półce spoczynkowej [13] stacji bazowej [18].
6. Odczekać, aż produkt całkowicie ostygnie. Nie zostawiać produktu bez nadzoru, gdy jest jeszcze gorący.
7. Suchą ściereczką zetrzeć ze stopy [12] pozostałą wodę.

● Wyłącznik bezpieczeństwa



i INFO:

- W trybie czuwania, uśpienia lub automatycznego wyłączenia stacja bazowa [18] pozostaje włączona.
- Ze względów bezpieczeństwa produkt przechodzi do tryb czuwania, uśpienia lub automatycznego wyłączenia, gdy żelazko parowe [19] nie jest poruszane.

Czas bezczynności	Wyłącznik bezpieczeństwa
po ok. 30 sekundach*	Włącza się tryb czuwania: <ul style="list-style-type: none"> <input type="checkbox"/> Migają wskaźniki  5 +  6 +  7. <input type="checkbox"/> Stacja bazowa 18 jest włączona. <input type="checkbox"/> Przesunąć żelazko parowe 19 poziomo, aby zresetować.
po ok. 10 minutach**	Włącza się tryb uśpienia: <ul style="list-style-type: none"> <input type="checkbox"/> Migają wskaźniki  5 +  6 +  7. <input type="checkbox"/> Stacja bazowa 18 jest włączona. <input type="checkbox"/> Przesunąć żelazko parowe 19, aby zresetować.
po ok. 20 minutach**	Włącza się tryb automatycznego wyłączenia: <ul style="list-style-type: none"> <input type="checkbox"/> Wskaźniki  5 +  6 +  7 nie świecą się. <input type="checkbox"/> Stacja bazowa 18 jest włączona. <input type="checkbox"/> Nacisnąć 2 razy przycisk  16, aby zresetować produkt.
<p>* jeśli żelazko parowe 19 nie jest przesuwane poziomo</p> <p>** jeśli żelazko parowe 19 nie jest przesuwane pionowo</p>	

● Blokowanie żelazka parowego

1. Przytrzymać zaczepek na uchwycie blokującym 11. Wyciągnąć uchwyt blokujący, gdy jest w pozycji zablokowanej.
2. Żelazko parowe 19 ustawić na półce spoczynkowej 13 stacji bazowej 18.
3. Sprawdzić, czy żelazko parowe 19 jest prawidłowo umieszczone na półce spoczynkowej 13. Uchwyt blokujący 11 przesunąć do tyłu. Teraz żelazko parowe 19 będzie trwale połączone ze stacją bazową 18.

● Czyszczenie i konserwacja

⚠ NIEBEZPIECZEŃSTWO!

Niebezpieczeństwo porażenia prądem!

Przed czyszczeniem lub konserwacją produktu: Wtyczkę sieciową 17 wyjąć z gniazdka sieciowego.

⚠ OSTRZEŻENIE!

- Nie zanurzać części elektrycznych produktu w wodzie ani w innych płynach. Nigdy nie trzymać produktu pod bieżącą wodą.
- Przed czyszczeniem należy odczekać, aż produkt ostygnie.
- Nie pozwalać, aby woda lub inne płyny dostały się do wnętrza produktu.
- Do czyszczenia nie należy używać ściernych, agresywnych środków czyszczących ani twardych szczotek.

● Czyszczenie

1. Usunąć pozostałą wodę ze zbiornika na wodę 14: Trzymając za uchwyt 23 wyciągnąć zbiornik na wodę 14 ze stacji bazowej 18. Wylać pozostałą wodę do zlewu. Zbiornik na wodę 14 wsunąć z powrotem do stacji bazowej 18, aż do usłyszenia kliknięcia.
2. Czyścić produkt lekko zwilżoną ściereczką.
3. Stopę 12 żelazka należy czyścić wilgotną ściereczką i łagodnym, nieściernym środkiem czyszczącym.
4. Po oczyszczeniu: Pozostawić do całkowitego wyschnięcia.

● Używanie funkcji samoczyszczenia

ⓘ INFO:

- Produkt ma funkcję samoczyszczenia, która usuwa brud i kamień z kanałów parowych.
- Jeśli używana jest woda z kranu: Funkcję samoczyszczenia stosować po każdym użyciu.
- Po upływie ok. 100 minut prasowania parą wskaźnik  9 zaczyna migać.

1. Napełnić wodą zbiornik na wodę **14**. Zbiornik wody wsunąć z powrotem do stacji bazowej **18** (patrz akapit „Napełnianie zbiornika wodą”).
2. Regulator temperatury **1** ustawić w pozycji **min**.
3. Wtyczkę sieciową **17** podłączyć do gniazdka sieciowego.
4. Regulatorem temperatury **1** ustawić najwyższą temperaturę (pokrętko przekręcić zgodnie z ruchem wskazówek zegara aż do oporu).
5. Włączanie produktu: Nacisnąć przycisk **16**. Wskaźnik **16** świeci w sposób ciągły. Dopóki żelazko parowe **19** nie osiągnie ustawionej temperatury i będzie się nagrzewać, to na wyświetlaczu **4** będzie migać wskaźnik **7**.
Po osiągnięciu ustawionej temperatury wskaźniki **16** i **7** zaczną świecić światłem ciągłym.
6. Wcisnąć na ok. 5 sekund przycisk **2**. Wskaźnik **9** zacznie migać. Produkt będzie się nagrzewać.
7. Żelazko parowe **19** przytrzymać poziomo nad umywalką ze stopą **12** skierowaną w dół. Poczekać, aż nie będzie już pary lub wrzącej i zanieczyszczonej wody.
8. Po zakończeniu funkcji samooczyszczania produkt automatycznie przełączy się z powrotem na tryb pary.
9. Wyłączenie produktu: Nacisnąć przycisk **16**. Wszystkie wskaźniki zgasną.
10. Wtyczkę sieciową **17** wyjąć z gniazdka sieciowego.
11. Trzymając za uchwyt **23** wyciągnąć zbiornik na wodę **14** ze stacji bazowej **18**. Przez otwór napełniania **24** wylać wodę do umywalki.

● Wymiana filtru zapobiegającego osadzeniu się kamienia

⚠ OSTROŻNIE! Używanie filtru zapobiegającego osadzeniu się kamienia **22**:



Nie nadaje się do jedzenia lub picia!







Filtr zapobiegający osadzeniu się kamienia **22** przechowywać poza zasięgiem dzieci.



Filtr zapobiegający osadzeniu się kamienia **22** należy przechowywać w chłodnym, suchym miejscu.

❗ INFO:

- Produkt posiada filtr zapobiegający osadzeniu się kamienia **22**. Filtr zapobiegający osadzeniu się kamienia należy wymienić po upływie ok. 11 godzin prasowania parą.
 - Aby zachować funkcjonalność filtra zapobiegającego osadzeniu się kamienia **22**, zbiornik na wodę **14** napełniać tylko wodą z kranu lub wodą destylowaną. Nie dodawać do wody żadnych dodatków. To mogłoby spowodować uszkodzenie filtra zapobiegającego osadzeniu się kamienia.
 - Zalecamy, aby podczas regularnego używania produktu zawsze posiadać zapasowy filtr zapobiegający osadzeniu się kamienia **22**. Filtr zapobiegający osadzeniu się kamienia należy natychmiast wymienić, gdy wskaźnik **9** świeci w sposób ciągły.
1. Po upływie ok. 11 godzin prasowania parą wskaźnik **9** zacznie świecić światłem ciągłym. Filtr zapobiegający osadzeniu się kamienia **22** należy wymienić tak szybko, jak to możliwe.
 2. Regulator temperatury **1** ustawić w pozycji **min**.

3. Wylączenie produktu: Nacisnąć przycisk  **16**.
4. Odczekać, aż produkt całkowicie ostygnie.
5. Wtyczkę sieciową **17** wyjąć z gniazdka sieciowego.
6. Trzymając za uchwyt **23** wyciągnąć zbiornik na wodę **14** ze stacji bazowej **18**. Przez otwór napełniania **24** wylać wodę do umywalki.
7. Zużyty filtr zapobiegający osadzaniu się kamienia **22** wyciągnąć z gniazda. Do gniazda włożyć nowy filtr zapobiegający osadzaniu się kamienia i docisnąć, aby go zamocować.
8. Zbiornik na wodę **14** wsunąć z powrotem do stacji bazowej **18**, aż do usłyszenia kliknięcia.
9. Wtyczkę sieciową **17** podłączyć do gniazdka sieciowego.
10. Wylączenie produktu: Nacisnąć przycisk  **16**. Wcisnąć na ok. 5 sekund przycisk  **2**. Wskaźnik  **9** zgaśnie.
11. Po upływie kilku minut produkt będzie w stanie ponownie wytwarzać parę.

Części zamienne

- Kompatybilne części zamienne można nabyć na stronie www.optimes-shop.com.
- Zamiennik filtra zapobiegającego osadzaniu się kamienia **22** (numer artykułu IAN 452864_2310) można zamawiać ponownie.

Przechowywanie

- Kabel zasilania **17** zwinąć do schowka na kabel i wąż **15**.
- Wąż łączący **20** zwinąć do schowka na kabel i wąż **15** (rys. E).
- Rzepem na kablu zasilania **17** zamocować wtyczkę sieciową.
- Przechowywać produkt w oryginalnym opakowaniu, gdy nie jest używany.
- Produkt przechowywać w suchym, niedostępnym dla dzieci miejscu.
- Produkt należy przechowywać tylko z pustym zbiornikiem na wodę **14**.

Utylizacja

Opakowanie wykonane jest z materiałów przyjaznych dla środowiska, które można przekazać do utylizacji w lokalnym punkcie przetwarzania surowców wtórnych.



Przy segregowaniu odpadów prosimy zwrócić uwagę na oznakowanie materiałów opakowaniowych, oznaczone są one skrótami (a) i numerami (b) o następującym znaczeniu: 1-7: Tworzywa sztuczne/20-22: Papier i tektura/80-98: Materiały kompozytowe.

Produkt:



Points de collecte sur www.quefairede mesdechets.fr
Privilégiez la réparation ou le don de votre appareil !

Produkt, w tym akcesoriai materiały opakowaniowe, nadają się do recyklingu i podlegają rozszerzonej odpowiedzialności producenta.

Wyrzucić je osobno, zgodnie z ilustracją przedstawiającą informacje o sortowaniu, aby zapewnić lepszą utylizację odpadów.

Logo Triman jest ważne tylko dla Francji.



Informacji na temat możliwości utylizacji wyeksploatowanego produktu udziela urząd gminy lub miasta.



Z uwagi na ochronę środowiska nie wyrzucać urządzenia po zakończeniu eksploatacji do odpadów domowych, lecz prawidłowo zutylizować. Informacji o punktach zbiorczych i ich godzinach otwarcia udziela odpowiedni urząd.

Elektroodpady nie mogą być wyrzucane do pojemników do selektywnej zbiórki odpadów komunalnych. Można je oddać w specjalnie wyznaczonych miejscach np. Punkt Selektywnej

Zbiórki Odpadów Komunalnych lub/bądź w punktach handlowych oferujących w sprzedaży sprzęt elektroniczny.

Należy postępować zgodnie z obowiązującymi w Polsce przepisami dotyczącymi selektywnej zbiórki urządzeń elektrycznych i elektronicznych. Zużyty sprzęt może mieć szkodliwy wpływ na środowisko i zdrowie ludzi z uwagi na potencjalną zawartość niebezpiecznych substancji, mieszanin oraz części składowych. Gospodarstwo domowe spełnia ważną rolę w przyczynianiu się do ponownego użycia i odzysku surowców wtórnych, w tym recyklingu zużytego sprzętu. Na tym etapie kształtuje się postawy, które wpływają na zachowanie wspólnego dobra jakim jest czyste środowisko naturalne.

● **Gwarancja**

Produkt został wyprodukowany zgodnie z surowymi wytycznymi dotyczącymi jakości i dokładnie przetestowane przed dostawą. W przypadku wad materiałowych lub produkcyjnych przysługują Państwu prawa ustawowe wobec sprzedawcy produktu. Państwa prawa ustawowe nie są w żaden sposób ograniczone przez naszą gwarancję przedstawioną poniżej.

Gwarancja na ten produkt wynosi 3 lata od daty zakupu. Okres gwarancji rozpoczyna się od daty zakupu. Proszę przechowywać oryginalny rachunek w bezpiecznym miejscu, ponieważ ten dokument jest wymagany jako dowód zakupu.

Wszelkie uszkodzenia lub wady obecne już w momencie zakupu należy zgłosić niezwłocznie po rozpakowaniu produktu.

Jeżeli w ciągu 3 lat od daty zakupu produkt wykáže wady materiałowe lub produkcyjne, to – według naszego uznania – bezpłatnie go naprawimy lub wymienimy. Okres gwarancji nie ulega przedłużeniu o przyznane roszczenie gwarancyjne. Dotyczy to również wymienionych i naprawionych części.

Niniejsza gwarancja traci ważność, jeśli produkt został uszkodzony, był niewłaściwie użytkowany lub konserwowany.

Gwarancja obejmuje wady materiałowe i produkcyjne. Niniejsza gwarancja nie obejmuje części produktu, które podlegają normalnemu zużyciu i dlatego są uważane za części zużywalne (np. baterie, akumulatory, węże, wkłady atramentowe), ani nie obejmuje uszkodzeń części delikatnych, np. przetłaczników lub części wykonanych ze szkła.

Zgodnie z Kodeksem Cywilnym art. 581 §1 wraz z wymianą urządzenia lub ważnej części czas gwarancji rozpoczyna się na nowo.

● **Sposób postępowania w przypadku naprawy gwarancyjnej**

Aby zapewnić szybkie rozpatrzenie Państwa wniosku, prosimy stosować się do następujących wskazówek:

Przed skontaktowaniem się z działem serwisowym należy przygotować paragon i numer artykułu (IAN 452864_2310) jako dowód zakupu.

Numery artykułów można znaleźć na tabliczce znamionowej, na grawerunku, na stronie tytułowej jego instrukcji (na dole po lewej stronie) lub jako naklejkę na stronie odwrotnej lub spodniej.

W razie wystąpienia błędów w działaniu lub innych wad, należy skontaktować się najpierw z wymienionym poniżej działem serwisowym telefonicznie lub pocztą elektroniczną.

Produkt uznany za uszkodzony można następnie z dołączeniem dowodu zakupu (paragonu) i podaniem, na czym polega wada i kiedy wystąpiła, przesłać bezpłatnie na podany Państwu adres serwisu.













● **Serwis**

 **Serwis Polska**
Tel.: 008004911946
E-Mail: owim@lidl.pl



Seznam použitých piktogramů a symbolů	Strana	76
Úvod	Strana	76
Použití v souladu s určením	Strana	77
Rozsah dodávky	Strana	77
Seznam dílů	Strana	77
Technické údaje	Strana	77
Všeobecné bezpečnostní pokyny	Strana	77
Uvedení do provozu	Strana	80
Vybalte výrobek	Strana	80
Naplnění nádržky na vodu	Strana	80
Obsluha	Strana	81
Nastavte teplotu	Strana	81
Odemknout napařovací žehličku	Strana	81
Žehlení (bez páry)	Strana	82
Napařovací žehlení	Strana	82
Režim parního rázu	Strana	82
Vertikální vyhlazovací napařování (části oděvů, záclony a čalounění)	Strana	82
Opětovné naplnění nádržky na vodu	Strana	83
Ukončení žehlení	Strana	83
Bezpečnostní vypnutí	Strana	83
Uzamknout napařovací žehličku	Strana	84
Čištění a údržba	Strana	84
Čištění	Strana	84
Použití samočisticí funkce	Strana	84
Výměna filtru proti vodnímu kameni	Strana	85
Skladování	Strana	85
Zlikvidování	Strana	86
Záruka	Strana	86
Postup v případě uplatňování záruky	Strana	87
Servis	Strana	87

Seznam použitých piktogramů a symbolů

	NEBEZPEČÍ! – Označuje ohrožení s vysokým stupněm rizika, které má, pokud se mu nezabrání, za následek smrt nebo těžké zranění (např. nebezpečí udušení)		Napětí (střídavý proud)
	VAROVÁNÍ! – Označuje nebezpečí se středním stupněm rizika, které může mít, pokud se mu nezabrání, za následek těžké zranění nebo smrt (např. riziko úrazu elektrickým proudem)	Hz	Hertz (síťová frekvence)
		W	Watt
	OPATRNĚ! – Označuje ohrožení s nízkým stupněm rizika, které může mít, pokud se mu nezabrání, za následek lehké až střední zranění (např. nebezpečí opaření)		Použijte výrobek jen v suchých vnitřních prostorách.
	VÝSTRAHA! – Varuje před možným poškozením majetku (např. nebezpečí zkratu)		Nebezpečí – riziko úrazu elektrickým proudem!
	INFORMACE: Tento symbol se signálním slovem „Informace“ poskytuje další užitečné informace.		OPATRNĚ! Horký povrch Tento symbol upozorňuje horký povrch.
	Střídavý proud/napětí		
	Značka CE potvrzuje shodu se směrnicemi EU, které se na výrobek vztahují.	 	Bezpečnostní pokyny Pokyny pro činnost

NAPAŘOVACÍ ŽEHLIČKA S PARNÍ STANICÍ

● Úvod

Blahopřejeme Vám ke koupi nového výrobku. Rozhodli jste se pro kvalitní produkt. Návod k obsluze je součástí tohoto výrobku. Obsahuje důležité pokyny pro bezpečnost, použití a likvidaci.

Před použitím výrobku se seznámte se všemi pokyny k obsluze a bezpečnostními pokyny. Použijte výrobek jen popsáním způsobem a na uvedených místech. Při předání výrobku třetí osobě předejte i všechny podklady.

● Použití v souladu s určením

- Tento výrobek je určen pouze k suchému a parnímu žehlení částí oděvů, závesů/polštářů a tkanin (rovněž visících). Nepoužívejte ho pro jiné účely.
- Tento výrobek je určen pro použití v domácnosti; není vhodný pro profesionální použití.
- Výrobce nepřebírá žádnou odpovědnost za škody způsobené neodborným použitím.

● Rozsah dodávky

- 1 Napařovací žehlička s parní stanicí
- 1 Základnová stanice
- 1 Krátký návod

● Seznam dílů

(Obr. A)

1	Teplotní regulátor
2	 Tlačítko pro funkci samočištění a odvápňování
3	 Tlačítko pro režim páry
4	Displej
5	 Indikátor Eco páry
6	 Indikátor pro střední množství páry
7	 Indikátor parního výkonu
8	 Indikátor pro alarm Bez vody
9	 Indikátor pro funkci samočištění a odvápňování
10	Tlačítko parního rázu
11	Uzamykatelná rukojeť
12	Žehlicí plocha
13	Odstavná plocha
14	Nádržka na vodu s označeními MIN, 0.5 L, 1.0 L a 1.5 L (MAX)
15	Uložení kabelu a hadice
16	 Tlačítko Zap/Vyp s indikátorem

17	Přípojně vedení se sířovou zástrčkou
18	Základnová stanice
19	Napařovací žehlička
20	Spojovací hadice
21	Rukojeť (napařovací žehlička)

(Obr. B)

22	Filter proti vodnímu kameni
23	Rukojeť (nádržka na vodu)
24	Plnicí otvor

● Technické údaje

Číslo modelu	
se sířovou zástrčkou VDE:	HG10042
se sířovou zástrčkou BS:	HG10042-BS
Jmenovité napětí:	220-240 V~, 50-60 Hz
Příkon:	2000-2400 W
Ochranná třída:	I



Všeobecné bezpečnostní pokyny

PŘED POUŽITÍM VÝROBKU SE SEZNAMTE SE VŠEMI BEZPEČNOSTNÍMI A OBSLUŽNÝMI POKYNY! KDYŽ PŘEDÁVÁTE TENTO VÝROBEK JINÝM LIDEM, PŘEDEJTE JIM I VŠECHNY DOKUMENTY!

V případě poškození v důsledku nedodržení tohoto návodu na obsluhu se vaše záruka ruší! Za následné škody se nepřebírá žádná odpovědnost!

V případě škody na majetku nebo zranění způsobené nesprávným používáním nebo nedodržením bezpečnostních pokynů se nepřebírá žádná odpovědnost!

Děti a osoby se zdravotním omezením

⚠️ VAROVÁNÍ! NEBEZPEČÍ ŽIVOTA A NEHOD PRO KOJENCE A DĚTI!

Nenechte děti hrát si bez dozoru s balicími materiály. Balicí materiál představuje nebezpečí udušení.

Děti často podceňují s tím spojená nebezpečí.

Vždy udržujte balicí materiál mimo dosah dětí.

- Tento výrobek může být používán dětmi od 8 let a osobami se sníženými fyzickými, smyslovými nebo mentálními schopnostmi nebo nedostatkem zkušeností a/ nebo znalostí, když jsou pod dozorem nebo jsou poučeni o bezpečném používání přístroje a porozuměly nebezpečím, které z toho plynou.
- Děti si nesmí s výrobkem hrát.
- Čištění a uživatelská údržba nesmí být prováděny dětmi bez dozoru.

- Výrobek a jeho přípojně vedení musí být při výkonu nebo chlazení mimo dosah dětí mladších než 8 let.

Použití v souladu s určením

- ⚠️ **VAROVÁNÍ!** Neodborné použití může vést k zraněním. Používejte tento výrobek výhradně podle tohoto návodu. Nepokoušejte se výrobek jakýmkoliv způsobem měnit.

Elektrická bezpečnost

- ⚠️ **NEBEZPEČÍ! Nebezpečí zranění elektrickým proudem!** Nepokoušejte se sami výrobek opravovat. V případě poruchy smí opravy provádět výhradně kvalifikovaný personál.

- ⚠️ **VAROVÁNÍ! Riziko úrazu elektrickým proudem!** Neponořujte elektrické části výrobku do vody nebo jiných kapalin. Nikdy výrobek nedržte pod tekoucí vodou.

- ⚠️ **VAROVÁNÍ! Riziko úrazu elektrickým proudem!** Poškozený výrobek nepoužívejte. Když je výrobek poškozen odpojte výrobek z elektrické sítě a obraťte se na svého prodejce.

- Dbejte na to, aby jmenovité napětí na typovém štítku odpovídalo napětí v síti vašeho napájení.
- Pravidelně kontrolujte síťovou zástrčku a přípojné vedení na poškození.
Když je síťové přípojné vedení tohoto přístroje poškozen, musí být nahrazen výrobcem nebo jeho zákaznickou službou nebo podobně kvalifikovanou osobou, aby se zabránilo ohrožení.
- Je-li žehlička umístěna na odstavném zařízení (základnové stanici), je třeba zajistit, aby povrch, na kterém stojí odstavné zařízení, byl stabilní.
- Výrobek nesmí být použit v případě, že došlo k pádu a má viditelné známky poškození nebo je netěsný.
Neuvádějte tento výrobek do provozu, je-li poškozeno připojovací vedení nebo síťová zástrčka, pokud výrobek nefunguje nebo je jakýmkoli způsobem poškozen.

Obsluha

⚠ VAROVÁNÍ! Riziko

- **zranění!** Výrobek vypněte a odpojte jej od elektrické sítě předtím, než začnete provádět čisticí práce, a v případě, že výrobek není používán.
- Výrobek nesmí být ponechán bez dozoru, pokud je připojen v elektrické síti.
- Zástrčka musí být vytažena ze zásuvky, než je vodní nádržka naplněna vodou.
- Výrobek musí být používán nebo odstaven pouze na rovném a stabilním povrchu.
- Nevytahujte nádržku na vodu během provozu z výrobku. Postupujte podle pokynů pro bezpečné doplňování vodní nádržky.
- Používejte výrobek jen v suchých vnitřních prostorách.
- Nepoužívejte výrobek s mokřýma rukama nebo pokud stojíte na vlhké podlaze. Nedotýkejte se síťové zástrčky mokřýma rukama.
- Chraňte výrobek proti horku. Nepokládejte výrobek do blízkosti otevřeného ohně nebo zdrojů tepla, jako jsou kamna nebo topná tělesa.

- Chraňte přípojné vedení před poškozením. Nenechte ho viset přes ostré hrany a nelámejte ani neohýbejte jej. Chraňte přípojné vedení před horkými povrchy a otevřenými plameny. Dbejte na to, aby za ně nikdo nemohl neúmyslně tahat nebo přes ně zakopnout.
- Je-li poškozena ochrana ohybu spojovací hadice, nepoužívejte již výrobek dále!
- Nevytahujte síťovou zástrčku ze zásuvky za kabel a neotáčejte přípojné vedení okolo výrobku.
- Chraňte výrobek, připojovací vedení a síťovou zástrčku před prachem, přímým slunečním zářením, kapající a stříkající vodě.
- Skladujte výrobek na suchém, studeném místě chráněném před vlhkostí a mimo dosah dětí.
- Ohřátý výrobek držte výhradně za rukojeť. Pára je velmi horká. Nedržte nikdy své ruce na žehlicí ploše.
- Nikdy se nedotýkejte žehlicí plochy za provozu nebo v ohřátém stavu (například pro kontrolu teploty).

● **Uvedení do provozu**

● **Vybalte výrobek**

❗ **INFORMACE:**

- Při prvním použití výrobek může vylučovat lehké výpary nebo zápach. To jsou zbytky z výroby nebo přepravy, které rychle zmizí. Kromě toho mohou nastat tiché zvuky, například cvakání nebo praskání. Ty také zmizí, jakmile se plastové díly konečně přizpůsobí v provozních podmínkách.
 - Aby se odstranily všechny zbytky z výroby, přežehlete několikrát starý čistý hadřík.
1. Vyjměte výrobek z obalu. Odstraňte veškerý obalový materiál a ochranné fólie.
 2. Zkontrolujte, zda jsou k dispozici všechny díly a zda je rozsah dodávky kompletní (viz „Rozsah dodávky“).
 3. Zkontrolujte, zda jsou výrobek a všechny díly v dobrém stavu. Pokud zjistíte jakékoli poškození nebo závadu, výrobek nepoužívejte, ale postupujte podle popisu v kapitole „Záruka“.

● **Naplnění nádržky na vodu**

❗ **INFORMACE:**

- Zkontrolujte tvrdost vody své domácnosti u svého místního dodavatele vody.
- Používejte pouze vodu z vodovodu nebo destilovanou vodu.

Nebezpečí popálení

- Nikdy parním paprskem nemířte na osoby nebo zvířata.
- Nežehlete nebo nenapařujte nikdy oděv nebo jinou látku, když jsou drženy osobami nebo nošeny na těle.

- V případě, že voda z vodovodu ve vašem bydlišti je příliš tvrdá, doporučuje se smíchat vodu z vodovodu s destilovanou vodou. V opačném případě mohou usazeniny vápníku nepříznivě ovlivnit funkci výrobku.
- Voda s aditivy (jako je například škrob, parfém, změkčovadla nebo jiné chemické látky) se nesmí dostat do nádržky na vodu [14]. Výrobek může být poškozením, že se v parní komoře mohou tvořit zbytky. Tyto zbytky mohou při vytečení přes parní výstupní otvory znečistit části oděvu.

1. Před naplněním nádržky na vodu [14]: Stiskněte  [16] pro vypnutí výrobku. Vytáhněte síťovou zástrčku [17] ze zásuvky.
2. Vytáhněte nádržku na vodu [14] za rukojeť [23] ze základnové stanice [18].
3. Při použití vody z vodovodu: Míchejte vodu z vodovodu s destilovanou vodou v následujícím poměru:

Tvrdość vody	Podíl destilované vody k vodě z vodovodu
Velmi měkká/měkká	-
Střední	1:1
Tvrdá	2:1
Velmi tvrdá	3:1

4. Naplňte nádržku na vodu [14] vodou z vodovodu nebo destilovanou vodou plnicím otvorem [24]. Dodržujte značky **MIN/MAX** na nádržce na vodu:

Označení	Náplň vody
MIN	Minimální náplň vody (cca 260 ml)
MAX	Maximální náplň vody (cca 1500 ml)

5. Zasuňte nádržku na vodu [14] zpět do základnové stanice [18], dokud nezapadne.

● Obsluha

● Nastavte teplotu





⚠ VÝSTRAHA! Riziko poškození výrobku!

- Před žehlením: Vždy zkontrolujte žehličku pokyny pro látku nebo oblečení. Obvykle je najdete na přišitém štítku.
- Pro látky s tímto pokynem pro žehlení platí:



Nežehlete.

1. Otočte teplotním regulátorem [1] ve směru hodinových ručiček od minimálního nastavení **min** na požadovaný teplotní stupeň.
2. Regulátor teploty [1] je rozdělen do 4 oblastí. Ty představují hrubé doporučení pro různé druhy látek:







Symbol	Proces žehlení
	Nízká teplota Pro syntetické látky (např. nylon)
	Střední teplota Pro jemné látky (např. hedvábí nebo vlna)
	Vysoká teplota Pro hrubé látky (např. bavlnu nebo len)
	Nejvyšší teplota Pro napařovací žehlení

● Odemknout napařovací žehličku

1. Držte západku na uzamykatelné rukojeti [11]. Vytáhněte uzamykatelnou rukojeť.
2. Napařovací žehlička [19] může nyní být odebrána z odstavné plochy [13] základnové stanice [18].
3. Uvolněte západku na uzamykatelné rukojeti [11].







● Žehlení (bez páry)

❗ INFORMACE:



-  7 bliká poprvé během procesu ohřevu.
 -  7 během procesu ohřevu mezi tím opět bliká.
1. Otočte teplotní regulátor **1** do polohy **min**.
 2. Spojte sířovou zástrčku **17** s vhodnou zásuvkou.
 3. Zapněte výrobek: Stlačte tlačítko  **16**.  svítí nepřetržitě. Žehlicí plocha **12** se ohřívá.
 4. Nastavte teplotní regulátor **1** na požadovanou teplotu (viz „Nastavte teplotu“).
Žehlicí plocha **12** se ohřeje na nastavenou teplotu.  7 bliká na displeji **4**, zatímco napařovací žehlička **19** ještě nedosáhla nastavené teploty.
Když se dosáhne nastavené teploty, svítí  průběžně na displeji.
 5. Při dosažení nastavené teploty můžete začít se žehlením
 6. Dávejte napařovací žehličku **19** v průběhu přestávek v žehlení na odstavnou plochu **13** základnové stanice **18**.



● Napařovací žehlení

❗ INFORMACE:

-  7 bliká, když se výrobek zahřívá.
 -  znovu bliká, pokud je výrobek znovu ohříván při stejném nastavení teploty.
 -  neblíká při nastavení nižší teploty.
1. Naplňte nádržku na vodu **14**. Zasuňte nádržku na vodu zpět do základnové stanice **18**, dokud nezapadne na místo (viz „Naplnění nádržky na vodu“).
 2. Otočte teplotní regulátor **1** do polohy **min**.
 3. Spojte sířovou zástrčku **17** s vhodnou zásuvkou.
 4. Zapněte výrobek: Stlačte tlačítko  **16**.  svítí nepřetržitě. Žehlicí plocha **12** se ohřívá.
 5. Nastavte teplotní regulátor **1** na  (viz „Nastavte teplotu“).

6. Nastavení množství páry: Stlačte vícekrát  **3**:

Množství páry	Indikátor
Eco	 5 svítí průběžně.
Střední	 6 svítí průběžně.
Výkon	 7 svítí průběžně.

7. Jakmile  5 /  6 /  7 trvale svítí na displeji **4**, můžete zahájit žehlení s párou.
8. Během žehlení můžete nyní stisknout a podržet tlačítko parního rázu **10**, čímž dojde k plynulému siřikání páry z žehlicí plochy **12** na žehlené oděvy.
9. Ukončit výrobu páry: Uvolněte tlačítko parního rázu **10**.

● Režim parního rázu

1. Spuštění režimu parního rázu: Stlačte 2 × krátce tlačítko parního rázu **10**.
2. Velká množství páry se nastříkají ze žehlicí plochy **12** na žehlené části oděvu.
3. Režim parního rázu se ukončí po asi 5 sekundách.
4. Dávejte napařovací žehličku **19** v průběhu přestávek v žehlení na odstavnou plochu **13** základnové stanice **18**.

● Vertikální vyhlazovací napařování (části oděvů, záclony a čalounění) Vertical Steam

⚠ VAROVÁNÍ! Riziko popálenin!

- Nasměrujte žehlicí plochu **12** při parním vyhlazování až zboží, které se má žehlit. Dbejte na to, abyste si nepustili páru na ruce.
- Části oděvů:
 - Nikdy parně nevyhlazujte části oděvů při nošení.
 - Nechte části oděvu na ramínku vychladnout, než je začnete nosit.

⚠ VÝSTRAHA! Riziko poškození výrobku!

- Neošetrujte kůži, samet, impregnovaný nábytek a žádné na páru citlivé materiály.
- Nedotýkejte se materiálů citlivých na teplo (např. syntetických materiálů, jako je polyamid nebo umělé hedvábí) přímo horkou žehlicí plochou [12].
- Zavěste věci k žehlení na žáruvzdorný povrch (např. na vhodná ramínka na šaty nebo na zábradlí).
- Před parním vyhlazováním: Vždy proveďte test na nenápadném místě materiálu.

i INFORMACE:

- Po praní: Věci, které mají být žehleny vyvěste. Věci tak schnou s méně záhyby.
 - Při parním vyhlazování: Věci absorbují vlhkost. Nechte věci úplně usušit, než je použijete nebo uložíte.
1. Věci, které se mají žehlit pevně natáhněte.
 2. Spusťte funkci parního žehlení (viz „Napařovací žehlení“).
 3. Držte napařovací žehličku [19] ve svislé poloze. Podržte stisknuté tlačítko parního rázu [10]. Horká pára uniká z žehlicí plochy [12].
 4. Dotýkejte se lehce látky žehlicí plochou [12] a napařujte ji, abyste odstranili záhyby.
 5. Ukončit výrobu páry: Uvolněte tlačítko parního rázu [10].
 6. Dávejte napařovací žehličku [19] v průběhu přestávek v žehlení na odstavnou plochu [13] základnové stanice [18].

● Opětovné naplnění nádržky na vodu



i INFORMACE:

- Alarm Bez vody [8]: Stisknete-li tlačítko parního rázu [10] a v nádržce na vodu [14] není voda, aktivuje se alarm Bez vody [8] přibližně po 3 minutách. Jakmile je aktivován alarm Bez vody [8], výrobek přestane fungovat.
- Stisknutím a podržením  [3] po dobu cca 5 sekund výrobek resetujete.
- Alarm Bez vody [8] je pouze vizuální alarm.

1. Před opětovným naplněním nádržky na vodu [14]: Stiskněte  [16] pro vypnutí výrobku. Vytáhněte sířovou zástrčku [17] ze zásuvky.
2. Odstavte napařovací žehličku [19] na odstavnou plochu [13] základnové stanice [18].
3. Naplňte vodou (viz „Naplnění nádržky na vodu“).

● Ukončení žehlení











i INFORMACE: Parní žehlení – počkejte před vypnutím výrobku, až napařovací žehlička [19] už neprodukuje páru. Tak zabráníte tomu, že při příštím používání výrobku nevyteče z žehlicí plochy [12] zbytková voda.

1. Otočte teplotní regulátor [1] do polohy **min**.
2. Vypněte výrobek: Stlačte tlačítko  [16]. Vymazat všechny indikace.
3. Vytáhněte sířovou zástrčku [17] ze zásuvky.
4. Pro prevenci usazenin vodního kamene vyprázdněte po každém použití nádržku na vodu [14]: Vytáhněte nádržku na vodu za rukojeť [23] ze základnové stanice [18]. Vylijte vodu plnicím otvorem [24] do umyvadla.
5. Umístěte napařovací žehličku [19] na odstavnou plochu [13] základnové stanice [18].
6. Nechte výrobek plně vychladnout. Nenechávejte výrobek bez dozoru, dokud je ještě horký.
7. Suchým hadrem otřete zůstávající zbytkovou vodu ze žehlicí plochy [12].

● Bezpečnostní vypnutí Auto-Shut-off

i INFORMACE:

- V pohotovostním režimu, režimu spánku nebo automatickém vypnutí zůstane základní stanice [18] zapnutá.
- Z bezpečnostních důvodů se výrobek přepne do pohotovostního režimu, režimu spánku nebo automatického vypnutí, pokud se napařovací žehlička [19] nepřemístí.

Doba nečinnosti	Bezpečnostní vypnutí
po cca 30 sekundách*	Aktivuje se Pohotovostní režim: <input type="checkbox"/>  5 +  6 +  7 blikají. <input type="checkbox"/> Základnová stanice 18 je zapnutá. <input type="checkbox"/> Posuňte napařovací žehličku 19 vodorovně, abyste ji resetovali.
po cca 10 minutách**	Aktivuje se Režim spánku: <input type="checkbox"/>  5 +  6 +  7 blikají. <input type="checkbox"/> Základnová stanice 18 je zapnutá. <input type="checkbox"/> Posuňte napařovací žehličku 19, abyste ji resetovali.
po dalších cca 20 minutách**	Je aktivován režim automatického vypnutí: <input type="checkbox"/>  5 +  6 +  7 je vypnuto. <input type="checkbox"/> Základnová stanice 18 je zapnutá. <input type="checkbox"/> Stiskněte 2x  16 pro reset výrobku.
* když se napařovací žehlička 19 neposune vodorovně	
** když se napařovací žehlička 19 neposune svisle	

● Uzamknout napařovací žehličku

1. Držte západku na uzamykatelné rukojeti 11. Když je uzamykatelná rukojeť v uzamčené poloze, vytáhněte ji.
2. Umístěte napařovací žehličku 19 na odstavňovou plochu 13 základnové stanice 18.
3. Zkontrolujte, zda napařovací žehlička 19 správně sedí na odstavňové ploše 13. Posuňte uzamykatelnou rukojeť 11 zpět. Napařovací žehlička 19 je nyní je pevně spojena se základnovou stanicí 18.

● Čištění a údržba

⚠ NEBEZPEČÍ! Nebezpečí zranění elektrickým proudem! Před čištěním a udržováním výrobku: Vytáhněte síťovou zástrčku 17 ze zásuvky.

⚠ VAROVÁNÍ!

- Neponořujte elektrické části výrobku do vody nebo jiných kapalin. Nikdy výrobek nedržte pod tekoucí vodou.
- Předtím, než budete výrobek čistit, nechte ho plně vychladnout.
- Nedovolte, aby dovnitř výrobku pronikla voda nebo jiné kapaliny.
- K čištění nepoužívejte abrazivní, agresivní čisticí prostředky nebo tvrdé kartáče.

● Čištění

1. Odstraňte zbytkovou vodu z nádržky na vodu 14:
Vytáhněte nádržku na vodu 14 za rukojeť 23 ze základnové stanice 18. Vylijte zbývající vodu do umyvadla.
Zasuňte nádržku na vodu 14 zpět do základnové stanice 18, dokud nezapadne.
2. Čistěte výrobek lehce navlhčeným šátkem.
3. Čistěte žehlicí plochu 12 vlhkým hadříkem a jemným, neabrazivním čisticím prostředkem.
4. Po čištění: Nechte všechny části uschnout.

● Použití samočisticí funkce

ⓘ INFORMACE:

- Výrobek má k dispozici samočisticí funkci, která odstraňuje znečištění a kalcifikace parních kanálů.
 - Používáte-li vodu z vodovodu: Použijte samočisticí funkci po každém použití.
 - Po cca 100 minutách parního žehlení začne  9 blikat.
1. Naplňte nádržku na vodu 14. Zasuňte nádržku na vodu zpět do základnové stanice 18 (viz „Naplnění nádržky na vodu“).
 2. Otočte teplotní regulátor 1 do polohy **min**.
 3. Spojte síťovou zástrčku 17 s vhodnou zásuvkou.

4. Nastavte teplotní regulátor [1] na nejvyšší teplotní nastavení (regulátor otáčejte ve směru hodinových ručiček až do koncového bodu).
5. Zapněte výrobek: Stlačte tlačítko [16].
☰ svítí nepřetržitě. Dokud napařovací žehlička [19] nedosáhla nastavené teploty a zahřívá se, bliká ☰ [7] na displeji [4]. Když se dosáhne nastavené teploty, svítí ☰ a ☰ průběžně.
6. Stiskněte a podržte ☰ [2] po dobu cca 5 sekund. ☰ [9] začne blikat. Výrobek se zahřívá.
7. Držte napařovací žehličku [19] vodorovně nad umyvadlem se žehlicí plochou [12] směřující dolů. Počkejte, dokud už nevytéká žádná pára nebo vroucí a znečištěná voda.
8. Po dokončení funkce samočištění se výrobek automaticky přepne zpět do režimu páry.
9. Vypněte výrobek: Stlačte tlačítko [16]. Vymazat všechny indikace.
10. Vytáhněte sířovou zástrčku [17] ze zásuvky.
11. Vytáhněte nádržku na vodu [14] za rukojeť [23] ze základnové stanice [18]. Vylijte vodu plnicím otvorem [24] do umyvadla.

● Výměna filtru proti vodnímu kameni

⚠ OPATRNĚ! Použít filtru proti vodnímu kameni [22]:



Nevhodné ke konzumaci/k pití!



Uchovávejte filtr proti vodnímu kameni [22] mimo dosah dětí.



Uchovávejte filtr proti vodnímu kameni [22] na chladném, suchém místě.

❗ INFORMACE:

- ☐ Výrobek má filtr proti vodnímu kameni [22]. Filtr proti vodnímu kameni musí být vyměněn po cca 11 provozních hodinách žehlení parou.

- ☐ Pro zachování funkce filtru proti vodnímu kameni [22] naplňujte nádržku na vodu [14] výhradně vodovodní vodou nebo destilovanou vodou. Do vody nepřidávejte žádná aditiva. To by mohlo poškodit filtr proti vodnímu kameni.
- ☐ Doporučujeme, abyste při pravidelném používání výrobku měli stále jeden filtr proti vodnímu kameni [22] v zásobě. Potom můžete filtr proti vodnímu kameni ihned vyměnit, když ☰ [9] trvale svítí.

1. Po asi 11 provozních hodinách parního žehlení začne ☰ [9] průběžně svítit. Filtr proti vodnímu kameni [22] musí být nyní co nejdříve vyměněn.
2. Otočte teplotní regulátor [1] do polohy **min**.
3. Vypněte výrobek: Stlačte tlačítko [16].
4. Nechte výrobek plně vychladnout.
5. Vytáhněte sířovou zástrčku [17] ze zásuvky.
6. Vytáhněte nádržku na vodu [14] za rukojeť [23] ze základnové stanice [18]. Vylijte vodu plnicím otvorem [24] do umyvadla.
7. Vytáhněte použitý filtr proti vodnímu kameni [22] směrem nahoru ven ze šachty. Vložte nový filtr proti vodnímu kameni do šachty a zatlačte jej tak, že pevně sedí.
8. Zasuňte nádržku na vodu [14] zpět do základnové stanice [18], dokud nezapadne.
9. Spojte sířovou zástrčku [17] s vhodnou zásuvkou.
10. Zapněte výrobek: Stlačte tlačítko [16]. Stiskněte a podržte ☰ [2] po dobu cca 5 sekund. ☰ [9] zhasne.
11. Výrobek nyní může vyrábět páru znovu za několik minut.

● Náhradní díly

- ☐ Kompatibilní náhradní díly lze získat na webu www.optimes-shop.com.
- ☐ Lze objednat náhradu za filtr proti vodnímu kameni [22] (číslo zboží IAN 452864_2310).

● Skladování

- ☐ Naviňte přípojné vedení [17] kolem uložení kabelu a hadice [15].

- ❑ Naviňte spojovací hadici **20** kolem uložení kabelu a hadice **15** (obr. E).
- ❑ Síťovou zástrčku zajistíte pomocí pásky se suchým zipem na přípojném vedení **17**.
- ❑ Pokud není výrobek používán, skladujte ho v originálním obalu.
- ❑ Uchovávejte výrobek a suchém místě mimo dosah dětí.
- ❑ Skladujte výrobek jen s vyprázdněnou nádržkou na vodu **14**.

● Zlikvidování

Obal se skládá z ekologických materiálů, které můžete zlikvidovat prostřednictvím místních sběren recyklovatelných materiálů.



Při třídění odpadu se řiďte podle označení obalových materiálů zkratkami (a) a čísly (b), s následujícím významem: 1-7: umělé hmoty/20-22: papír a lepenka/80-98: složené látky.

Výrobek:



Points de collecte sur www.quefairede mesdechets.fr
Privilégiez la réparation ou le don de votre appareil !

Výrobek vč. příslušenství a obalové materiály jsou recyklovatelné a podléhají rozšířené odpovědnosti výrobce.

Likvidujte je odděleně podle ilustrovaných Info-tri (informace o třídění), abyste mohli lépe nakládat s odpady.

Logo Triman platí jen pro Francii.



O možnostech likvidace vysloužilých zařízení se informujte u správy vaší obce nebo města.



V zájmu ochrany životního prostředí vysloužilý výrobek nevyhazujte do domovního odpadu, ale předejte k odborné likvidaci. O sběrnách a jejich otevíracích hodinách se můžete informovat u příslušné správy města nebo obce.

● Záruka

Výrobek byl vyroben podle přísných směrnic kvality a před dodáním pečlivě otestován. V případě materiálních nebo výrobních vad máte zákonná práva vůči prodejci výrobku. Vaše zákonná práva nejsou níže uvedenou zárukou nijak omezená.

Záruka na tento výrobek je 3 roky od data zakoupení. Záruční doba začíná dnem zakoupení. Originál dokladu o zakoupení si uschovejte na bezpečném místě, protože tento doklad je vyžadován jako doklad o koupi.

Jakékoli poškození nebo závady, které se vyskytly již v okamžiku nákupu, musí být nahlášený ihned po vybalení výrobku.

Pokud se u výrobku během 3 let od data zakoupení projeví vada materiálu nebo výrobní vada, pak vám ho podle naší volby bezplatně opravíme nebo vyměníme. Záruční doba se po uznané reklamaci neprodlužuje. To platí také pro vyměněné a opravené díly.

Tato záruka je neplatná, pokud byl výrobek poškozený nebo nesprávně používaný anebo udržovaný.

Záruka se kryje na materiálové a výrobní vady. Tato záruka se nevztahuje na díly výrobku, které podléhají běžnému opotřebení, a tím platí jako opořebitelné díly (např. baterie, hadice, inkoustové barevné patrony), ani se nevztahuje na poškození rozbitných dílů, např. spínačů nebo dílů ze skla.

● Postup v případě uplatňování záruky

Pro zajištění rychlého zpracování Vašeho případu se řiďte následujícími pokyny:

Pro všechny požadavky si připravte pokladní stvrzenku a číslo artiklu (IAN 452864_2310) jako doklad o zakoupení.

Číslo artiklu najdete na typovém štítku, gravuře, titulní stránce návodu (vlevo dole) nebo na nálepce na zadní nebo spodní straně.

V případě poruch funkce nebo jiných závad nejdříve kontaktujte, telefonicky nebo e-mailem, v následujícím textu uvedené servisní oddělení.

Výrobek registrovaný jako vadný potom můžete s příloženým dokladem o zakoupení (pokladní stvrzenkou) a údaji k závadě a kdy k ní došlo, bezplatně zaslat na adresu servisu, která Vám byla sdělena.

● **Servis**

 **Servis Česká republika**

Tel.: 800600632

E-Mail: owim@lidl.cz



Zoznam použitých piktogramov/symbolov	Strana	89
Úvod	Strana	89
Používanie v súlade s určením	Strana	90
Rozsah dodávky	Strana	90
Zoznam častí	Strana	90
Technické údaje	Strana	90
Všeobecné bezpečnostné upozornenia	Strana	90
Uvedenie do prevádzky	Strana	93
Vybalenie produktu	Strana	93
Naplnenie nádrže na vodu	Strana	94
Obsluha	Strana	94
Nastaviť teplotu	Strana	94
Odblokovanie naparovacej žehličky	Strana	95
Žehlenie (bez pary)	Strana	95
Parné žehlenie	Strana	95
Režim s výstupom pary	Strana	95
Zvislé žehlenie (odevy, závesy a čalúnenie)	Strana	95
Opätovné naplnenie nádrže na vodu	Strana	96
Ukončenie žehlenia	Strana	96
Bezpečnostné vypnutie	Strana	97
Zablokovanie naparovacej žehličky	Strana	97
Čistenie a údržba	Strana	97
Čistenie	Strana	97
Využitie funkcie samočistenia	Strana	98
Filter proti usadzovaniu vodného kameňa	Strana	98
Skladovanie	Strana	99
Likvidácia	Strana	99
Záruka	Strana	99
Postup v prípade poškodenia v záruke	Strana	100
Servis	Strana	100

Zoznam použitých piktogramov/symbolov

	NEBEZPEČENSTVO! – Označuje nebezpečenstvo s vysokým stupňom rizika, ktoré bude mať za následok smrť alebo vážne zranenie, ak sa mu nevyhnete (napr. nebezpečenstvo zadusenía)		Napätie (striedavý prúd)
	VÝSTRAHA! – Označuje nebezpečenstvo so stredným stupňom rizika, ktoré bude mať za následok smrť alebo vážne zranenie, ak sa mu nevyhnete (napr. nebezpečenstvo zásahu elektrickým prúdom)		Hertz (sieťová frekvencia)
			Watt
	POZOR! – Označuje nebezpečenstvo s nižším stupňom rizika, ktoré bude mať za následok ľahké až stredne ťažké zranenie, ak sa mu nevyhnete (napr. nebezpečenstvo obarenia)		Produkt používajte len v suchých interiéroch.
	OPATRNE! – Varuje pred potenciálnymi materiálnymi škodami (napr. riziko skratu)		Nebezpečenstvo – úrazu elektrickým prúdom!
	INFORMÁCIA: Tento symbol so signálnym slovom „Informácia“ ponúka ďalšie užitočné informácie.		POZOR! Horúci povrch Tento symbol upozorňuje na horúci povrch.
	Striedavý prúd/striedavé napätie		
	Značka CE potvrdzuje zhodu so smernicami EÚ, ktoré sú relevantné pre produkt.		Bezpečnostné upozornenia
			Manipulačné pokyny

PARNÁ ŽEHLIACA STANICA

● Úvod

Blahoželáme Vám ku kúpe Vášho nového výrobku. Rozhodli ste sa pre veľmi kvalitný výrobok. Návod na obsluhu je súčasťou tohto výrobku. Obsahuje dôležité upozornenia

týkajúce sa bezpečnosti, používania a likvidácie. Skôr ako začnete výrobok používať, oboznámte sa so všetkými pokynmi k obsluhu a bezpečnosti. Výrobok používajte iba v súlade s popisom a

v uvedených oblastiach používania. V prípade postúpenia výrobku ďalším osobám odovzdajte aj všetky dokumenty patriace k výrobku.

● Používanie v súlade s určením

- Tento produkt je určený na suché alebo parné žehlenie odevov, závesov/čalúnenia a textílií (aj zavesených). Nepoužívajte ho na iné účely.
- Tento produkt je určený len na použitie v domácnosti; nie je vhodný na komerčné účely.
- Výrobca nepreberá žiadnu zodpovednosť za škody spôsobené neodborným používaním.

● Rozsah dodávky

- 1 Parná žehliaca stanica
- 1 Základná stanica
- 1 Krátky návod

● Zoznam častí

(Obr. A)

1		Regulátor teploty
2		Tlačidlo na samočistenie a proti usadzovaniu vodného kameňa
3		Tlačidlo na parný režim
4		Displej
5		Indikátor eco pary
6		Indikátor stredného množstva pary
7		Indikátor výkonnej pary
8		Indikátor alarmu „bez vody“
9		Indikátor samočistenia a proti usadzovaniu vodného kameňa
10		Tlačidlo na výstup pary
11		Zaisťovacia rukoväť
12		Žehliaca plocha
13		Odkladacia plocha

14	Nádrž na vodu so značkami MIN, 0.5 L, 1.0 L a 1.5 L (MAX)
15	Miesto na uloženia kábla a hadice
16	 Vypínač s indikátorom
17	Napájací kábel so sieťovou zástrčkou
18	Základná stanica
19	Naparovacia žehlička
20	Spojovacia hadica
21	Rukoväť (naparovacia žehlička)

(Obr. B)

22	Filter proti usadzovaniu vodného kameňa
23	Rukoväť (nádrž na vodu)
24	Plniaci otvor

● Technické údaje

Číslo modelu	
so zástrčkou VDE:	HG10042
so zástrčkou BS:	HG10042-BS
Menovité napätie:	220-240 V~, 50-60 Hz
Príkon:	2000-2400 W
Trieda ochrany:	I

Všeobecné bezpečnostné upozornenia

PRED POUŽITÍM PRODUKTU SA OBOZNÁMTE SO VŠETKÝMI BEZPEČNOSTNÝMI UPOZORNENIAMÍ A POKYNNAMI NA OBSLUHU! KEĎ BUDETE TENTO PRODUKT ODOVZDÁVAŤ ĎALEJ, ODOVZDAJTE AJ KOMPLETNÚ DOKUMENTÁCIU K PRODUKTU!

V prípade poškodenia z dôvodu nedodržania tohto návodu na obsluhu zaniká nárok na záruku! Za následne vzniknuté škody nepreberáme žiadnu záruku! V prípade majetkových alebo personálnych škôd z dôvodu neodborného používania alebo nedodržania bezpečnostných upozornení nepreberáme žiadnu zodpovednosť!

Deti a osoby s postihnutím

⚠ VÝSTRAHA!

NEBEZPEČENSTVO OHROZENIA ŽIVOTA A ÚRAZU PRE DOJČATÁ A DETI!

Deti nenechávajúte bez dozoru v blízkosti obalových materiálov.

Obalový materiál predstavuje nebezpečenstvo udusenía.

Deti často podceňujú nebezpečenstvo spojené s obalovými materiálmi.

Nedovoľte, aby sa deti dostali sa do blízkosti obalového materiálu.

- Tento produkt môžu používať deti od 8 rokov a staršie, ako aj osoby so zníženými fyzickými, zmyslovými alebo duševnými schopnosťami, alebo nedostatkom skúseností

a vedomostí, ak sú pod dozorom alebo boli poučené ohľadom bezpečného používania produktu a z toho vyplývajúcich nebezpečenstiev.

- Deti sa nesmú s produktom hrať.
- Čistenie a údržbu nesmú vykonávať deti bez dozoru.
- Produkt a jeho napájací kábel musia byť pri zapínaní alebo chladení mimo dosahu detí, ktoré sú mladšie ako 8 rokov.

Používanie v súlade s určením

⚠ VÝSTRAHA! Neodborné použitie môže spôsobiť zranenia.

Tento produkt používajte výlučne podľa tohto návodu.

Nepokúšajte sa produkt žiadnym spôsobom meniť.

Elektrická bezpečnosť

⚠ NEBEZPEČENSTVO!

Nebezpečenstvo zásahu elektrickým prúdom!

Nepokúšajte sa opravovať produkt svojpomocne. V prípade poruchy môžu opravy vykonávať výlučne kvalifikovaní odborníci.

⚠ VÝSTRAHA! Riziko úrazu elektrickým prúdom!

Elektrické časti produktu neponárajte do vody alebo iných kvapalín. Produkt nikdy nedržte pod tečúcou vodou.

⚠ VÝSTRAHA! Riziko úrazu elektrickým prúdom!

Nepoužívajte poškodený produkt. Ak je produkt poškodený, odpojte ho od elektrickej siete a obráťte sa na predajcu.

- Uistite sa, že menovité napätie na typovom štítku zodpovedá sieťovému napätiu vášho napájacieho zdroja.
- Sieťovú zástrčku a napájací kábel pravidelne kontrolujte, či nie sú poškodené. Keď je poškodený napájací kábel produktu, musí ho vymeniť výrobca alebo jeho zákaznícky servis, prípadne iná, podobne kvalifikovaná osoba, aby sa zabránilo vzniku nebezpečenstva.

Obsluha

⚠ VÝSTRAHA! Nebezpečenstvo poranenia!

Produkt vypnite a odpojte ho z elektrickej siete pred vykonaním akýchkoľvek čistiacich prác a tiež vtedy, keď produkt nebudete používať.

- Produkt nesmie zostať bez dozoru, ak je zapojený v napájaní.
- Zástrčku musíte odpojiť od napájania ešte predtým, ako začnete s plnením nádrže na vodu.
- Produkt sa musí používať na rovnom a stabilnom povrchu.
- Keď žehličku odložíte na odkladacie zariadenie (základnú stanicu), zaistite, aby bola plocha tohto odkladacieho zariadenia stabilná.
- Produkt nepoužívajte, ak spadol a vykazuje viditeľné poškodenie alebo netesní. Produkt nepoužívajte, ak je poškodený napájací kábel alebo zástrčka, ak produkt nefunguje alebo je akýmkoľvek spôsobom poškodený.
- Nádrž na vodu nevyťahujte počas prevádzky z produktu. Rešpektujte pokyny pre bezpečné plnenie nádrže na vodu.
- Produkt používajte len v suchých interiéroch.
- Produkt nepoužívajte s mokrymi rukami alebo vtedy, keď stojíte na mokrej podlahe. Sieťovú zástrčku nechytajte mokrymi rukami.

- Produkt chráňte pred teplom. Produkt nepoužívajte v blízkosti otvoreného plameňa alebo zdrojov tepla, ako sú sporáky alebo vykurovacie telesá.
- Chráňte napájací kábel pred poškodením. Nenechajte ho visieť nad ostrými hranami a nestláčajte ho, ani ho neohýbajte. Napájací kábel držte v dostatočnej vzdialenosti od horúcich plôch a otvoreného plameňa. Dávajte pozor na to, aby nikto omylom nemohol za vedenie potiahnuť alebo oň zakopnúť.
- Produkt nepoužívajte, keď je poškodená ochranná vrstva spojovacej hadice!
- Sieťovú zástrčku neťahajte zo zásuvky za napájací kábel a napájací kábel neovíjajte okolo produktu.
- Produkt, napájací kábel a sieťovú zástrčku chráňte pred prachom, priamym slnečným žiarením, kvapkajúcou a striekajúcou vodou.
- Produkt skladujte na chladnom, suchom mieste, chránený pred vlhkosťou a mimo dosahu detí.

Riziko popálenia

- Paru nikdy nemierte na osoby alebo zvieratá.
- Nežehlite ani nenaparujte odevy alebo iné textilie, ak ich držia osoby alebo ich majú oblečené.
- Nahriaty výrobok držte výhradne iba za rukoväť. Para je veľmi horúca. Ruky nikdy nepokladajte pred žehliacu plochu žehličky.
- Nedotýkajte sa žehliacej plochy počas prevádzky alebo v nahriatom stave (napr. na kontrolu teploty).

● Uvedenie do prevádzky

● Vybalenie produktu

❗ INFORMÁCIA:

- Produkt môže pri prvom použití uvoľňovať mierne výpary alebo zápach. Sú to zostatky z výroby alebo prepravy, ktoré sa veľmi rýchlo vyparia. Okrem toho sa môžu vyskytovať tiché zvuky ako je praskanie alebo pukanie. Tieto tiež rýchlo prestanú, keď sa plastové časti prispôbia prevádzkovým podmienkam.
- Aby ste odstránili prípadné zvyšky z výroby, niekoľkokrát vyžehlite nejakú starú čistú látku.
 1. Produkt vyberte z obalu. Odstráňte všetok obalový materiál a ochranné fólie.
 2. Skontrolujte, či boli dodané všetky časti a či je popísaný rozsah dodávky kompletný (pozri „Rozsah dodávky“).
 3. Skontrolujte, či je produkt aj všetky časti v dobrom stave. Ak zistíte, že je niečo poškodené alebo chybné, produkt nepoužívajte a postupujte podľa popisu v kapitole „Záruka“.

● Naplnenie nádrže na vodu

❗ INFORMÁCIA:

- Skontrolujte tvrdosť vody vašej domácnosti u vášho lokálneho dodávateľa vody.
- Používajte vodu z vodovodu alebo destilovanú vodu.
- Ak by bola vaša voda z vodovodu príliš tvrdá, odporúčame ju zmiešať s destilovanou vodou. V opačnom prípade by mohli usadeniny vodného kameňa negatívne ovplyvniť funkčnosť produktu.
- Do nádrže na vodu [14] sa nesmie dostať voda s prísadami (ako škrob, parfum, aviváž alebo iné chemikálie). Produkt by sa mohol poškodiť, pretože zvyšky sa môžu usadiť v parnej komore. Tieto zvyšky môžu po vypadnutí cez výstupný otvor pary znečistiť odev.

1. Pred plnením nádrže na vodu [14]: Produkt vypnite stlačením  [16]. Vytiahnite sieťovú zástrčku [17] zo zásuvky.
2. Nádrž na vodu [14] vytiahnite za rukoväť [23] zo základnej stanice [18].
3. Ak používate vodu z vodovodu: Vodu z vodovodu zmiešajte s destilovanou vodou v tomto pomere:

Tvrdosť vody	Podiel destilovanej vody a vody z vodovodu
Veľmi mäkká/ mäkká	-
Stredná	1:1
Tvrdá	2:1
Veľmi tvrdá	3:1

4. Nádrž na vodu [14] naplňte cez plniaci otvor [24] vodou z vodovodu alebo destilovanou vodou. Rešpektujte značky **MIN/MAX** na nádrži na vodu:

Značka	Množstvo vody
MIN	Minimálne množstvo vody (cca 260 ml)

Značka	Množstvo vody
MAX	Maximálne množstvo vody (cca 1500 ml)

5. Nádrž na vodu [14] zasúvajte naspäť do základnej stanice [18], až kým nezacvakne.

● Obsluha

● Nastaviť teplotu





⚠ OPATRNE! Riziko poškodenia produktu!

- Pred žehlením: Vždy si overte pokyny na žehlenie na látkach alebo odev. Normálne ich nájdete na našej etike.
- Pre materiály s nasledovným upozornením o žehlení platí:



Nežehlite.

1. Regulátor teploty [1] otočte z polohy pre minimálne nastavenie **min** na požadovaný stupeň teploty.
2. Regulátor teploty [1] je rozdelený na 4 oblasti. Tie predstavujú odporúčania pre rôzne typy látok:

Symbol	Proces žehlenia
	Nízka teplota Pre syntetické látky (napr. nylon)
	Stredná teplota Pre citlivé látky (napr. hodváb alebo vlna)
	Vysoká teplota Pre hrubé látky (napr. bavlna alebo ľan)
	Najvyššia teplota Na parné žehlenie

● Odblokovanie naparovacej žehličky

1. Sponu na zaisťovacej rukoväti [11] držte pevne. Zaisťovacia rukoväť vyťahnite.
2. Naparovaciu žehličku [19] teraz môžete zdvihnúť z odkladacej plochy [13] základnej stanice [18].
3. Uvoľnite sponu na zaisťovacej rukoväti [11].

● Žehlenie (bez pary)

i INFORMÁCIA:

- [7] zabliká počas zohrievania prvýkrát.
- [7] bude počas zohrievania z času na čas znova blikať.

1. Regulátor teploty [1] nastavte do polohy **min**.
2. Sieťovú zástrčku [17] zapojte do vhodnej zásuvky.
3. Zapnutie produktu: Stlačte [16]. svieti nepretržite. Žehliaca plocha [12] sa zohrieva.
4. Regulátor teploty [1] nastavte na požadovanú teplotu (pozri „Nastaviť teplotu“).

Žehliaca plocha [12] sa zohreje na nastavenú teplotu. [7] na displeji [4] bliká, až kým naparovacia žehlička [19] nedosiahne nastavenú teplotu.

Keď sa dosiahne nastavená teplota, na displeji bude stále svietiť.

5. Keď sa dosiahne nastavená teplota, začnite žehliť
6. Počas prestávok odkladajte naparovaciu žehličku [19] na odkladaciu plochu [13] základnej stanice [18].

● Parné žehlenie

i INFORMÁCIA:

- [7] bliká, kým sa produkt zohrieva.
- znova zabliká, keď sa produkt znova zohrieva na tom istom nastavení teploty.
- nebliká, keď je nastavená nižšia teplota.

1. Naplňte nádrž na vodu [14]. Nádrž na vodu zasúvajte naspäť do základnej stanice [18], až kým nezacvakne (pozri „Naplnenie nádrže na vodu“).

2. Regulátor teploty [1] nastavte do polohy **min**.
3. Sieťovú zástrčku [17] zapojte do vhodnej zásuvky.
4. Zapnutie produktu: Stlačte [16]. svieti nepretržite. Žehliaca plocha [12] sa zohrieva.
5. Regulátor teploty [1] nastavte na (pozri „Nastaviť teplotu“).
6. Nastavenie množstva pary: Viackrát stlačte [3].

Množstvo pary	Indikátor
Eko	[5] svieti nepretržite.
Stredná	[6] svieti nepretržite.
Power	[7] svieti nepretržite.

7. Keď [5] / [6] / [7] svieti na displeji [4] nepretržite, môžete začať s parným žehlením.
8. Počas žehlenia môžete držať stlačené tlačidlo na výstup pary [10], aby sa para zo žehliacej plochy [12] priebežne vypúšťala na žehlené odevy.
9. Ukončenie žehlenia s parou: Uvoľnite tlačidlo na výstup pary [10].

● Režim s výstupom pary

1. Spustenie režimu s výstupom pary: Tlačidlo na výstup pary [10] stlačte 2 × krátko.
2. Zo žehliacej plochy [12] sa na žehlené odevy vypustí veľké množstvo pary.
3. Režim výstupu pary skončí po cca 5 sekundách.
4. Počas prestávok odkladajte naparovaciu žehličku [19] na odkladaciu plochu [13] základnej stanice [18].

● Zvislé žehlenie (odevy, závesy a čalúnenie)



⚠ VÝSTRAHA! Nebezpečenstvo popálenia!

- Žehliacu plochu [12] smerujte pri parnom žehlení vždy na žehlený produkt. Dávajte pozor, aby sa vám para nedostala na ruky.

- Odevy:
 - Nikdy nežehlite odevy, ktoré máte obliečené.
 - Pred nosením nechajte odevy vychladnúť na vešiaku.

⚠ OPATRNE! Riziko poškodenia produktu!

- Nežehlite kožu, zamat, žiadny impregnovaný nábytok a materiály, ktoré citlivo reagujú na paru.
- Horúcou žehliacou plochou [12] sa bez ochrany nedotýkajte materiálov citlivých na teplo (napr. syntetické materiály ako polyamid alebo viskóza).
- Žehlené produkty zaveste na teplovzdorný povrch (napr. na vhodný vešiak alebo stojan).
- Pred parným žehlením: Vykonajte test na nenápadnom mieste.

❗ INFORMÁCIA:



- Po opraní: Produkt, ktorý chcete žehliť, zaveste. Takto sa uschne a bude menej pokrčený.
- Pri parnom žehlení: Látky absorbujú vlhkosť. Pred použitím alebo odložením nechajte ožehlené veci úplne uschnúť.

1. Žehlený produkt vystrite.
2. Spustíte funkciu parného žehlenia (pozri „Parné žehlenie“).
3. Naparovaciu žehličku [19] držte vo vertikálnej polohe. Držte stlačené tlačidlo na výstup pary [10]. Zo žehliacej plochy [12] sa vypúšťa horúca para.
4. Žehliacou plochou [12] sa zľahka dotknite látky a naparte ju, aby sa látka vyrovnala.
5. Ukončenie žehlenia s parou: Uvoľnite tlačidlo na výstup pary [10].
6. Počas prestávok odkladajte naparovaciu žehličku [19] na odkladaciu plochu [13] základnej stanice [18].

● Opätovné naplnenie nádrže na vodu



❗ INFORMÁCIA:

- Alarm „bez vody“ [8]: Keď stlačíte tlačidlo na výstup pary [10] a v nádrži na vodu [14] nie je žiadna voda, po pribl. 3 minútach sa aktivuje alarm „bez vody“ [8]. Keď sa aktivuje alarm „bez vody“ [8], produkt prestane fungovať.
 - Ak chcete produkt znova zapnúť, tlačidlo  [3] podržte stlačené pribl. 5 sekúnd.
 - Alarm „bez vody“ [8] je len optický alarm.
1. Pred opätovným plnením nádrže na vodu [14]: Produkt vypnite stlačením  [16]. Vytiahnite sieťovú zástrčku [17] zo zásuvky.
 2. Naparovaciu žehličku [19] odložte na odkladaciu plochu [13] základnej stanice [18].
 3. Naplňte vodu (pozri „Naplnenie nádrže na vodu“).

● Ukončenie žehlenia

- ❗ **INFORMÁCIA:** Parné žehlenie – pred vypnutím produktu počkajte, kým naparovacia žehlička [19] prestane vytvárať paru. Pri nasledujúcom použití produktu vďaka tomu zo žehliacej plochy [12] nevytečie zvyšná voda.

1. Regulátor teploty [1] nastavte do polohy **min**.
2. Vypnutie produktu: Stlačte  [16]. Všetky indikátory zhasnú.
3. Vytiahnite sieťovú zástrčku [17] zo zásuvky.
4. Aby ste predišli usadeniu vodného kameňa, nádrž na vodu [14] vyprázdnite po každom použití:
Nádrž na vodu vytiahnite za rukoväť [23] zo základnej stanice [18]. Vodu vylejte cez plniaci otvor [24] do umývadla.
5. Naparovaciu žehličku [19] odložte na odkladaciu plochu [13] základnej stanice [18].
6. Produkt nechajte úplne vychladnúť. Produkt nenechávajte bez dozoru, keď je ešte horúci.
7. Zostávajúcu vodu utrite zo žehliacej plochy [12] suchou handrou.

● Bezpečnostné vypnutie



❗ INFORMÁCIA:

- V pohotovostnom režime, režime spánku a režime automatického vypnutia zostáva základná stanica [18] zapnutá.
- Keď naparovacou žehličkou [19] nehýbate, produkt sa z bezpečnostných dôvodov prepne do pohotovostného režimu, režimu spánku alebo režimu automatického vypnutia.

Čas nečinnosti	Bezpečnostné vypnutie
po pribl. 30 sekundách*	Aktivuje sa pohotovostný režim: <ul style="list-style-type: none"> □ [5] + [6] + [7] blikajú. □ Základná stanica [18] je zapnutá. □ Ak chcete naparovaciu žehličkou [19] znova zapnúť, stačí ňou vodorovne pohnúť.
po pribl. 10 minútach**	Aktivuje sa režim spánku: <ul style="list-style-type: none"> □ [5] + [6] + [7] blikajú. □ Základná stanica [18] je zapnutá. □ Ak chcete naparovaciu žehličkou [19] znova zapnúť, stačí ňou pohnúť.
po ďalších pribl. 20 minútach**	Aktivuje sa režim automatického vypnutia: <ul style="list-style-type: none"> □ [5] + [6] + [7] je vypnutý. □ Základná stanica [18] je zapnutá. □ Ak chcete produkt znova zapnúť, 2× stlačte [16].
* keď sa naparovacia žehlička [19] nepohybuje vodorovne	
** keď sa naparovacia žehlička [19] nepohybuje zvislo	

● Zablokovanie naparovacej žehličky

1. Sponu na zaisfovacej rukoväti [11] držte pevne. Zaisfováciu rukoväť vyťahnite, keď je v zablokovej polohe.
2. Naparovaciu žehličku [19] odložte na odkladaciu plochu [13] základnej stanice [18].
3. Skontrolujte, či je naparovacia žehlička [19] správne uložená na odkladacej ploche [13]. Zaisfováciu rukoväť [11] zasuňte naspäť. Naparovacia žehlička [19] je teraz pevne spojená so základnou stanicou [18].

● Čistenie a údržba

⚠ NEBEZPEČENSTVO! Nebezpečenstvo zásahu elektrickým prúdom! Pred čistením alebo starostlivosťou: Vyťahnite sieťovú zástrčku [17] zo zásuvky.

⚠ VÝSTRAHA!









- Elektrické časti produktu neponárajte do vody alebo iných kvapalín. Produkt nikdy nedržte pod tečúcou vodou.
- Pred čistením nechajte produkt kompletne vychladnúť.
- Zabráňte vode alebo iným kvapalinám vniknúť do vnútra produktu.
- Na čistenie nepoužívajte abrazívne ani agresívne čistiace prostriedky, ani tvrdé kefy.

● Čistenie

1. Vypustenie zostávajúcej vody z nádrže na vodu [14]:
Nádrž na vodu [14] vyťahnite za rukoväť [23] zo základnej stanice [18]. Zostávajúcu vodu vylejte do umývadla.
Nádrž na vodu [14] zasúvajte naspäť do základnej stanice [18], až kým nezacvakne.
2. Produkt čistite mierne navlhčenou handričkou.
3. Žehliacu plochu [12] čistite vlhkou handrou a miernym, neabrazívnym čistiacim prostriedkom.
4. Po vyčistení: Nechajte všetky diely vyschnúť.

● Využitie funkcie samočistenia

❗ INFORMÁCIA:

- Produkt má funkciu samočistenia, ktorá odstraňuje znečistenie a vodný kameň v parných kanálikoch.
 - Ak používate vodu z vodovodu: Funkciu samočistenia využite po každom použití.
 - Po pribl. 100 minútach parného žehlenia začne blikať  9.
1. Naplňte nádrž na vodu 14. Nádrž na vodu zasuňte naspäť do základnej stanice 18 (pozrite „Naplnenie nádrže na vodu“).
 2. Regulátor teploty 1 nastavte do polohy **min**.
 3. Sieťovú zástrčku 17 zapojte do vhodnej zásuvky.
 4. Regulátor teploty 1 nastavte na maximálnu teplotu (regulátor otočte v smere hodinových ručičiek do koncového bodu).
 5. Zapnutie produktu: Stlačte  16.  svietí nepretržite. Keď naparovacia žehlička 19 ešte nedosiahla požadovanú teplotu a stále sa zohrieva, na displeji 4 blinká  7. Keď sa dosiahne nastavená teplota,  a  budú stále svietiť.
 6. Stlačte a podržte  2 stlačené pribl. 5 sekúnd.  začne blikať. Produkt sa zohrieva.
 7. Naparovaciu žehličku 19 držte vodorovne nad umývadlom, žehliaca plocha 12 smeruje dole. Počkajte, kým už viac nebude unikať žiadna para alebo vriaca a znečistená voda.
 8. Produkt sa po ukončení funkcie samočistenia automaticky prepne naspäť do režimu pary.
 9. Vypnutie produktu: Stlačte  16. Všetky indikátory zhasnú.
 10. Vytiahnite sieťovú zástrčku 17 zo zásuvky.
 11. Nádrž na vodu 14 vytiahnite za rukoväť 23 zo základnej stanice 18. Vodu vylejte cez plniaci otvor 24 do umývadla.

● Filter proti usadzovaniu vodného kameňa



⚠ **POZOR!** Používanie filtra proti usadzovaniu vodného kameňa 22:



Nevhodné na jedenie/pitie!









Filter proti usadzovaniu vodného kameňa 22 skladujte mimo dosahu detí.



Filter proti usadzovaniu vodného kameňa 22 skladujte na chladnom a suchom mieste.

❗ INFORMÁCIA:

- Produkt je vybavený filtrom proti usadzovaniu vodného kameňa 22. Filter proti usadzovaniu vodného kameňa sa musí vymeniť po pribl. 11 prevádzkových hodinách parného žehlenia.
 - Na zachovanie funkčnosti filtra proti usadzovaniu vodného kameňa 22 naplňajte nádrž na vodu 14 výlučne vodou z vodovodu alebo destilovanou vodou. Do vody nepridávajte žiadne prímеси. Tie by mohli poškodiť filter proti usadzovaniu vodného kameňa.
 - Pri pravidelnom používaní produktu odporúčame mať v zásobe náhradný filter proti usadzovaniu vodného kameňa 22. Filter proti usadzovaniu vodného kameňa vymeňte, keď bude  9 nepretržite svietiť.
1. Po pribl. 11 prevádzkových hodinách parného žehlenia začne  9 stále svietiť. Filter proti usadzovaniu vodného kameňa 22 sa musí čo najskôr vymeniť.
 2. Regulátor teploty 1 nastavte do polohy **min**.
 3. Vypnutie produktu: Stlačte  16.
 4. Produkt nechajte úplne vychladnúť.
 5. Vytiahnite sieťovú zástrčku 17 zo zásuvky.
 6. Nádrž na vodu 14 vytiahnite za rukoväť 23 zo základnej stanice 18. Vodu vylejte cez plniaci otvor 24 do umývadla.

7. Starý filter proti usadzovaniu vodného kameňa [22] vytiahnite z otvoru smerom hore. Do otvoru vložte nový filter proti usadzovaniu vodného kameňa a zatlačte ho dole, aby bol dobre upevnený.
8. Nádrž na vodu [14] zasúvajte naspäť do základnej stanice [18], až kým nezacvakne.
9. Sieťovú zástrčku [17] zapojte do vhodnej zásuvky.
10. Zapnutie produktu: Stlačte  [16]. Stlačte a podržte  [2] stlačené pribl. 5 sekúnd.  [9] zhasne.
11. Produkt začne znova vyrábať paru v priebehu niekoľkých minút.

Náhradné diely

- Náhradné diely si môžete kúpiť cez stránku www.optimex-shop.com.
- Náhradný filter proti usadzovaniu vodného kameňa [22] (číslo výrobku IAN 452864_2310) sa dá doobjednať.

● Skladovanie

- Napájací kábel [17] navíňte na miesto na uloženia kábla a hadice [15].
- Spojovaciu hadicu [20] navíňte na miesto na uloženia kábla a hadice [15] (obr. E).
- Zástrčku upevnite suchým zipsom na napájacom kábli [17].
- Keď produkt nepoužívate, odložte ho v originálnom obale.
- Produkt uchovávajte na suchom mieste mimo dosahu detí.
- Produkt skladujte výhradne s prázdnu nádržou na vodu [14].

● Likvidácia

Obal pozostáva z ekologických materiálov, ktoré môžete odovzdať na miestnych recyklačných zberných miestach.



Všimajte si prosím označenie obalových materiálov pre triedenie odpadu, sú označené skratkami (a) a číslami (b) s nasledujúcim významom: 1-7: Plasty/20-22: Papier a kartón/80-98: Spojené látky.

Výrobok:



Points de collecte sur www.quefairede mesdechets.fr
Privilégiez la réparation ou le don de votre appareil!

Výrobok vr. príslušenstva a obalové materiály sú recyklovateľné a podliehajú rozšírenej zodpovednosti výrobcu.

Pre lepšie spracovanie odpadu ich zlikvidujte oddelene podľa obrázkov Info-tri (informácie o triedení).

Triman-Logo platí iba pre Francúzsko.



O možnostiach likvidácie opotrebovaného výrobku sa môžete informovať na Vašej obecnej alebo mestskej správe.



Ak výrobok doslúžil, v záujme ochrany životného prostredia ho neodhoďte do domového odpadu, ale odovzdajte na odbornú likvidáciu. Informácie o zberných miestach a ich otváracích hodinách získate na Vašej príslušnej správe.

● Záruka

Výrobok bol starostlivo vyrobený v súlade s prísnyimi smernicami kvality a pred dodaním dôkladne otestovaný. V prípade materiálových alebo výrobných chýb máte zákonné práva voči predajcovi výrobku. Vaše zákonné práva nie sú žiadnym spôsobom obmedzené našou zárukou uvedenou nižšie.

Záruka na tento výrobok je 3 roky od dátumu nákupu. Záručná doba začína plynúť dátumom kúpy. Originál dokladu o kúpe si uschovajte na bezpečnom mieste, pretože tento doklad je potrebný ako dôkaz o kúpe.

Akékoľvek poškodenie alebo nedostatky prítomné už v čase nákupu je potrebné nahlásiť ihneď po vybalení výrobku.

Ak sa v priebehu 3 rokov od dátumu zakúpenia preukáže, že výrobok vykazuje chyby materiálu alebo spracovania, podľa vlastného uváženia Vám ho bezplatne opravíme alebo vymeníme. Záručná doba sa na základe poskytnutej záručnej reklamácie nepredlžuje. To platí aj pre vymenené alebo opravené diely.

Táto záruka je neplatná, ak bol výrobok poškodený alebo nesprávne používaný alebo udržiavaný.

Záruka sa vzťahuje na chyby materiálu a výrobné chyby. Táto záruka sa nevzťahuje na časti výrobku, ktoré podliehajú bežnému opotrebovaniu, a preto sa považujú za opotrebovateľné diely (napr. batérie, nabíjateľné batérie, hadice, atramentové kazety), ani na poškodenie krehkých častí, napr. spínačov alebo častí zo skla.

● Postup v prípade poškodenia v záruke

Pre zaručenie rýchleho spracovania Vašej požiadavky dodržte prosím nasledujúce pokyny:

Pre všetky otázky majte pripravený pokladničný doklad a číslo výrobku (IAN 452864_2310) ako dôkaz o kúpe.

Číslo výrobku nájdete na typovom štítku, gravúre, na prednej strane Vášho návodu (dole vľavo) alebo ako nálepku na zadnej alebo spodnej strane.

Ak sa vyskytnú funkčné poruchy alebo iné nedostatky, najskôr telefonicky alebo e-mailom kontaktujte následne uvedené servisné oddelenie.

Produkt označený ako defektný potom môžete s priloženým dokladom o kúpe (pokladničný lístok) a uvedením, v čom spočíva nedostatok a kedy sa vyskytol, bezplatne odoslať na Vám oznámenú adresu servisného pracoviska.

● Servis



Servis Slovensko

Tel.: 0800 008158

E-pošta: owim@lidl.sk



Lista de símbolos y pictogramas utilizados	Página 102
Introducción	Página 102
Uso previsto	Página 103
Volumen de suministro	Página 103
Lista de las partes	Página 103
Datos técnicos	Página 103
Indicaciones generales de seguridad	Página 103
Puesta en marcha	Página 107
Desembalar el producto	Página 107
Llenado del depósito de agua	Página 107
Funcionamiento	Página 107
Ajuste de la temperatura	Página 107
Desbloqueo de la plancha de vapor	Página 108
Planchado (sin vapor)	Página 108
Planchado al vapor	Página 108
Modo salida de vapor	Página 109
Alisado de vapor vertical (prendas, cortinas y acolchados)	Página 109
Rellenado del depósito de agua	Página 110
Finalización de planchado	Página 110
Apagado de seguridad	Página 110
Bloqueo de la plancha de vapor	Página 111
Limpieza y mantenimiento	Página 111
Limpieza	Página 111
Uso de la función de autolimpieza	Página 111
Sustitución del filtro antical	Página 112
Conservación	Página 113
Eliminación	Página 113
Garantía	Página 113
Tramitación de la garantía	Página 114
Asistencia	Página 114

Lista de símbolos y pictogramas utilizados

	¡PELIGRO! - Identifica un peligro de nivel alto que, si no se evita, tiene como consecuencia una lesión grave o incluso la muerte (p. ej., peligro de asfixia)	V~	Tensión (corriente alterna)
	¡ADVERTENCIA! - Identifica un peligro de nivel medio que, si no se evita, puede tener como consecuencia una lesión grave o incluso la muerte (p. ej., riesgo de descarga eléctrica)	Hz	Hertzio (frecuencia de red)
		W	Watt
	¡CUIDADO! - Identifica un peligro de nivel bajo que, si no se evita, puede tener como consecuencia una lesión leve o moderada (p. ej., peligro de escaldadura)		Utilice el producto solo en espacios interiores secos.
	¡ATENCIÓN! - Advierte de posibles daños materiales (p. ej., peligro de cortocircuito)		¡Peligro - riesgo de descarga eléctrica!
	INFORMACIÓN: Este símbolo con la palabra de señalización "Información" ofrece más información útil.		¡CUIDADO! Superficie caliente Este símbolo advierte de una superficie caliente.
	Tensión/corriente alterna		
CE	El marcado CE ratifica la conformidad con las directivas de la UE aplicables al producto.		Indicaciones de seguridad
			Instrucciones de manipulación

CENTRO DE PLANCHADO DE VAPOR

● Introducción

Enhorabuena por la adquisición de su nuevo producto. Ha optado por un producto de alta calidad. El manual de instrucciones forma parte de este producto. Contiene importantes indicaciones sobre seguridad, uso y eliminación. Antes de usar el producto, familiarícese

con todas las indicaciones de manejo y de seguridad. Utilice el producto únicamente como se describe a continuación y para las aplicaciones indicadas. Adjunte igualmente toda la documentación en caso de entregar el producto a terceros.

● Uso previsto







- Este producto ha sido concebido únicamente para el planchado en seco o al vapor de prendas, cortinas/acolchados y tejidos (también para colgar). No lo utilice para otro fin distinto al previsto.
- Este producto solo está previsto para un uso doméstico; no es apropiado para un uso comercial.
- El fabricante no acepta ninguna responsabilidad por los daños causados por un uso incorrecto.

● Volumen de suministro

- 1 Centro de planchado de vapor
- 1 Estación base
- 1 Guía rápida

● Lista de las partes

(Fig. A)

1	Regulador de temperatura
2	 Botón para la función de autolimpieza y antical
3	 Botón para el modo vapor
4	Pantalla
5	 Indicador de vapor Eco
6	 Indicador "cantidad de vapor media"
7	 Indicador de potencia de vapor
8	 Indicador "alarma por falta de agua"
9	 Indicador de la función de autolimpieza y antical
10	Botón salida de vapor
11	Palanca de bloqueo
12	Suela de la plancha
13	Superficie de apoyo
14	Depósito de agua con marcas MIN, 0.5 L, 1.0 L y 1.5 L (MAX)

15	Compartimento para guardar el cable y el tubo de unión
16	 Botón de encendido/apagado con indicador
17	Cable de conexión con enchufe
18	Estación base
19	Plancha de vapor
20	Manguera de unión
21	Mango (plancha de vapor)

(Fig. B)

22	Filtro antical
23	Mango (depósito de agua)
24	Orificio de llenado

● Datos técnicos

Número de modelo con enchufe VDE:	HG10042
con enchufe BS:	HG10042-BS
Tensión nominal:	220-240 V~, 50-60 Hz
Consumo de potencia:	2000-2400 W
Clase de protección:	I

Indicaciones generales de seguridad

¡ANTES DE USAR EL PRODUCTO, FAMILIARÍCESE CON TODAS LAS INDICACIONES DE SEGURIDAD Y FUNCIONAMIENTO! ¡SI TRANSFIERE ESTE PRODUCTO, HÁGALO CON TODA LA DOCUMENTACIÓN!

¡Quedará anulada su garantía en el caso de daños resultantes de la no observación de este manual de instrucciones! ¡No se asumirá ninguna responsabilidad por daños indirectos! ¡No se asumirá ninguna responsabilidad en el caso de daños materiales o a personas si esos daños son el resultado de un uso inadecuado o de la no observación de las indicaciones de seguridad!

Niños y personas con limitaciones

⚠ ¡ADVERTENCIA!

¡PELIGRO DE MUERTE Y DE ACCIDENTE PARA NIÑOS Y BEBÉS!

No deje que los niños jueguen solos con el material de embalaje.

El material de embalaje presenta riesgo de asfixia.

Los niños subestiman a menudo los peligros.

Mantenga siempre el material de embalaje fuera del alcance de los niños.

- Este aparato puede ser utilizado por niños a partir de los 8 años y personas con capacidades físicas, mentales o sensoriales reducidas, siempre y cuando haya una

persona responsable de su seguridad que los supervise o se los haya instruido en el uso seguro del aparato y estos conozcan los posibles peligros.

- No permita que los niños jueguen con el producto.
- Las tareas de limpieza y mantenimiento del usuario no deben ser llevadas a cabo por niños sin supervisión.
- Mantenga el producto y su cable de conexión fuera del alcance de niños menores de 8 años durante su encendido o enfriamiento.

Uso previsto

⚠ ¡ADVERTENCIA! Un uso no conforme a lo previsto puede provocar lesiones.

Utilice el producto sólo conforme a este manual de instrucciones.

Nunca intente modificar el producto en modo alguno.

Seguridad eléctrica

⚠ ¡PELIGRO! ¡Peligro de descarga eléctrica! Nunca intente reparar el producto usted mismo. En caso de fallo de funcionamiento, deje que sólo el personal cualificado lleve a cabo las reparaciones.

⚠ ¡ADVERTENCIA! ¡Riesgo de descarga eléctrica! No sumerja las piezas eléctricas del producto en agua u otros líquidos. Nunca ponga el producto debajo del agua corriente.

⚠ ¡ADVERTENCIA! ¡Riesgo de descarga eléctrica! No utilice ningún producto dañado. Desconecte el producto de la red eléctrica y póngase en contacto con su distribuidor si estuviera dañado.

- Asegúrese de que la tensión nominal de la placa de características coincida con la tensión nominal de su suministro de corriente.
- Compruebe regularmente la presencia de daños en el enchufe y el cable de conexión.

A fin de evitar riesgos, si el cable de red de este producto resulta dañado, debe ser sustituido por el fabricante, su representante de servicio al cliente o una persona con una cualificación similar.

Funcionamiento

⚠ ¡ADVERTENCIA! ¡Riesgo de lesión! Apague el producto y desconéctelo de la red eléctrica antes de realizar los trabajos de limpieza y siempre que no lo vaya a usar.

- No deje el producto sin supervisión mientras esté conectado a la red eléctrica.
- Desconecte el enchufe de la toma de corriente antes de llenar el recipiente de agua.
- El producto debe ser utilizado y depositado sobre una superficie horizontal y estable.
- Si se coloca la plancha de vapor sobre el soporte (estación base), debe garantizarse que la superficie sobre la que se encuentra el soporte sea estable.
- No utilice el aparato si se ha caído, presenta daños visibles o fugas.

No ponga el producto en funcionamiento si el cable de conexión o enchufe están dañados, si el producto no funciona o está dañado en modo alguno.

- No extraiga el depósito de agua del producto durante el funcionamiento. Tenga en cuenta las instrucciones para llenado seguro del depósito de agua.
- Utilice el producto solo en espacios interiores secos.
- No maneje el producto con las manos húmedas o si se encuentra sobre suelo húmedo. No toque el enchufe con las manos húmedas.
- Proteja el producto contra el calor. No coloque el producto cerca de llamas abiertas o fuentes de calor como hornos o aparatos de calefacción.
- Proteja el cable de conexión de posibles daños. No deje que cuelgue sobre bordes afilados ni tampoco lo aplaste o doble.

Mantenga alejado el cable de conexión de superficies calientes y llamas abiertas. Asegúrese que nadie tire accidentalmente o pueda tropezar.

- ¡No continúe utilizando el producto si la protección contra dobladuras de la manguera de unión está dañada!

- No desconecte el enchufe de la toma tirando del cable de conexión y no enrolle el cable de conexión alrededor del producto.
- Proteja el producto, cable de conexión y enchufe del polvo, radiación solar directa, goteo y salpicaduras.
- Guarde el producto en un lugar seco, refrigerado, protegido contra la humedad y fuera del alcance de los niños.

Riesgo de quemaduras

- Nunca dirija el chorro de vapor a personas o animales.
- Nunca planche o vaporice ropa u otros tejidos si son sujetados por personas o los llevan puestos.
- Solo toque el producto caliente por el agarre. El vapor está muy caliente. Nunca ponga las manos delante de la suela de la plancha.
- Nunca toque la suela de la plancha si está en funcionamiento o caliente (p. ej. para comprobar la temperatura).

● **Puesta en marcha**

● **Desembalar el producto**

❗ **INFORMACIÓN:**

- ❑ El producto puede desprender ligeros vapores y olores la primera vez que se usa. Estos son restos de fabricación o transporte, que desaparecen rápidamente. Asimismo, pueden producirse ligeros ruidos como chasquidos o crujidos. Estos también desaparecerán después de que las piezas de plástico se hayan adaptado de forma definitiva a las condiciones de funcionamiento.
 - ❑ Para eliminar cualquier residuo de fabricación, planche varias veces sobre un paño limpio y viejo.
1. Retire el producto del embalaje. Retire todo el material de embalaje y las láminas protectoras.
 2. Compruebe que ha recibido todas las piezas y si el volumen de suministro descrito está completo (véase "Volumen de suministro").
 3. Compruebe si el producto y todas las piezas se encuentran en buen estado. Si detecta algún daño o defecto, no utilice el producto, sino que proceda como se describe en el capítulo "Garantía".

● **Llenado del depósito de agua**

❗ **INFORMACIÓN:**

- ❑ Compruebe la dureza del agua de su hogar con su suministrador de agua local.
- ❑ Utilice solo agua potable o destilada.
- ❑ Si el agua potable de su localidad es muy dura, se recomienda mezclar el agua potable con agua destilada. De lo contrario, las deposiciones de cal podrían afectar al funcionamiento del producto.
- ❑ No añada agua con aditivos (como almidón, perfume, suavizante u otros productos químicos) en el depósito de agua [14]. Esto podría dañar el producto, ya que pueden formarse restos en la cámara de vapor. Estos restos pueden ensuciar las prendas si caen por los orificios de salida de vapor.

1. Antes de llenar el depósito de agua [14]: Pulse  [16] para apagar el producto. Desconecte el enchufe [17] de la toma de corriente.
2. Utilice el mango [23] para extraer el depósito de agua [14] de la estación base [18].
3. Si se utiliza agua potable: Mezcle el agua potable con agua destilada en la siguiente proporción:

Dureza del agua	Porcentaje de agua destilada sobre agua potable
Muy blanda/blanda	-
Medio	1:1
Dura	2:1
Muy dura	3:1

4. Llene el depósito de agua [14] a través del orificio de llenado [24] con agua potable o agua destilada. Tenga en cuenta las marcas **MIN/MAX** del depósito de agua:

Marca	Cantidad de llenado de agua
MIN	Cantidad de llenado de agua mínima (aprox. 260 ml)
MAX	Cantidad de llenado de agua máxima (aprox. 1.500 ml)

5. Introduzca de nuevo el depósito de agua [14] en la estación base [18] hasta que encaje en su sitio.

● **Funcionamiento**

● **Ajuste de la temperatura**

⚠ **¡ATENCIÓN! ¡Riesgo de daños en el producto!**

- Antes de planchar: Compruebe siempre las indicaciones de planchado del tejido o de la prenda. Por norma general, estas se encuentran en la etiqueta cosida al tejido.

- Para tejidos con la siguiente indicación de planchado:



No planchar.

1. Gire el regulador de temperatura [1] desde el ajuste mínimo **min** al nivel de temperatura deseado.
2. El regulador de temperatura [1] está dividido en 4 rangos. Estos representan recomendaciones aproximadas para los distintos tipos de tejidos:

Símbolo	Proceso de planchado
	Temperatura baja Para tejidos sintéticos (p. ej., nylon)
	Temperatura media Para tejidos delicados (p. ej., seda o lana)
	Temperatura alta Para tejidos gruesos (p. ej., algodón o lino)
	Temperatura más alta Para planchado al vapor

● Desbloqueo de la plancha de vapor

1. Sujete la lengüeta de la palanca de bloqueo [11]. Extraiga la palanca de bloqueo.
2. La plancha de vapor [19] puede ahora separarse de la superficie de apoyo [13] de la estación base [18].
3. Suelte la lengüeta de la palanca de bloqueo [11].

● Planchado (sin vapor)

❗ INFORMACIÓN:

- [7] parpadea por primera vez durante el proceso de calentamiento.
- [7] vuelve a parpadear de vez en cuando durante el proceso de calentamiento.

1. Gire el regulador de temperatura [1] a la posición **min**.
2. Conecte el enchufe [17] a una toma de corriente apropiada.
3. Encendido del producto: Pulse [16]. se ilumina de forma continua. La suela de la plancha [12] se está precalentando.
4. Ajuste el regulador de temperatura [1] a la temperatura deseada (véase "Ajuste de la temperatura").

La suela de la plancha [12] se calienta a la temperatura ajustada. [7] parpadeará en la pantalla [4] hasta que la plancha de vapor [19] haya alcanzado la temperatura ajustada.

Una vez alcanzada la temperatura ajustada, se ilumina de forma continua en la pantalla.



5. Puede empezar a planchar, una vez que se haya alcanzado la temperatura ajustada
6. Durante las pausas de planchado, coloque la plancha de vapor [19] en la superficie de apoyo [13] de la estación base [18].



● Planchado al vapor

❗ INFORMACIÓN:

- [7] parpadea durante el precalentamiento del producto.
 - vuelve a parpadear, si se vuelve a precalentar el producto con el mismo ajuste de temperatura.
 - no parpadea, si se ajusta una temperatura más baja.
1. Llene el depósito de agua [14]. Introduzca de nuevo el depósito de agua en la estación base [18] hasta que encaje en su sitio (véase "Llenado del depósito de agua").
 2. Gire el regulador de temperatura [1] a la posición **min**.
 3. Conecte el enchufe [17] a una toma de corriente apropiada.
 4. Encendido del producto: Pulse [16]. se ilumina de forma continua. La suela de la plancha [12] se está precalentando.
 5. Ajuste el regulador de temperatura [1] en **max** (véase "Ajuste de la temperatura").

6. Ajuste de la cantidad de vapor: Pulse varias veces  **3**:

Cantidad de vapor	Indicador
Eco	 5 se ilumina de forma continua.
Medio	 6 se ilumina de forma continua.
Power	 7 se ilumina de forma continua.

7. Una vez que  **5** /  **6** /  **7** se iluminen de forma continua en la pantalla **4**, podrá comenzar a planchar con vapor.
8. Durante el planchado, ahora puede mantener pulsado el botón salida de vapor **10** para un rociado continuo de vapor desde la suela de la plancha **12** a las prendas que desea planchar.
9. Fin de la salida de vapor: Suelte el botón salida de vapor **10**.

● Modo salida de vapor

- Inicio del modo salida de vapor: Pulse brevemente 2 veces el botón salida de vapor **10**.
- Se rocía una gran cantidad de vapor desde la suela de la plancha **12** a la prenda que desea planchar.
- El modo salida de vapor finaliza transcurridos aprox. 5 segundos.
- Durante las pausas de planchado, coloque la plancha de vapor **19** en la superficie de apoyo **13** de la estación base **18**.

● Alisado de vapor vertical (prendas, cortinas y acolchados)



⚠ ¡ADVERTENCIA! ¡Riesgo de quemaduras!

- Para el alisado de vapor, dirija siempre la suela de la plancha **12** a la prenda que desea planchar. Asegúrese de que el vapor no entre en contacto con sus manos.

- Prendas:
 - Nunca alise al vapor prendas mientras las lleve puestas.
 - Deje enfriar las prendas en una percha antes de ponérselas.

⚠ ¡ATENCIÓN! ¡Riesgo de daños en el producto!

- No utilizar en cuero, terciopelo, muebles impregnados y materiales sensibles al vapor.
- No toque materiales sensibles al calor (p. ej., materiales sintéticos como poliamida o rayón) directamente con la suela de la plancha **12** caliente.
- Cuelgue los artículos que se desea planchar en una superficie resistente al calor (p. ej., en una percha apropiada o en una barandilla).
- Antes del alisado al vapor: Realice siempre una prueba en una zona del tejido poco visible.

❗ INFORMACIÓN:

- Después del lavado: Cuelgue los artículos que se desea planchar. De este modo, los artículos se secan con menos pliegues.
- En el alisado al vapor: Los artículos absorben la humedad. Deje secar completamente los artículos antes de guardarlos o volverlos a utilizar.

- Tire fuertemente de los artículos que se desea planchar.
- Inicie la función de planchado al vapor (véase "Planchado al vapor").
- Mantenga la plancha de vapor **19** en posición vertical. Mantenga pulsado el botón salida de vapor **10**. Sale vapor caliente por la suela de la plancha **12**.
- Toque ligeramente el tejido con la suela de la plancha **12** y aplíquelo vapor para eliminar las arrugas.
- Fin de la salida de vapor: Suelte el botón salida de vapor **10**.
- Durante las pausas de planchado, coloque la plancha de vapor **19** en la superficie de apoyo **13** de la estación base **18**.

● Rellenado del depósito de agua



❗ INFORMACIÓN:

- Alarma por falta de agua [8]: Si pulsa el botón salida de vapor [10] y no hay agua en el depósito de agua [14], se activa la alarma por falta de agua [8] transcurridos aprox. 3 minutos. Una vez que se ha activado la alarma por falta de agua [8], el producto deja de funcionar.
- Mantenga pulsado  [3] durante aprox. 5 segundos para restablecer el producto.
- La alarma por falta de agua [8] solo es una alarma óptica.

1. Antes de volver a llenar el depósito de agua [14]: Pulse  [16] para apagar el producto. Desconecte el enchufe [17] de la toma de corriente.
2. Coloque la plancha de vapor [19] en la superficie de apoyo [13] de la estación base [18].
3. Rellene de agua (véase "Llenado del depósito de agua").

● Finalización de planchado

❗ INFORMACIÓN:

Planchado al vapor – antes de apagar el producto, espere hasta que la plancha de vapor [19] no genere más vapor. De este modo, evita que salgan restos de agua de la suela de la plancha [12] al utilizar el producto la próxima vez.

1. Gire el regulador de temperatura [1] a la posición **min**.
2. Apagado del producto: Pulse  [16]. Todos los indicadores se apagan.
3. Desconecte el enchufe [17] de la toma de corriente.
4. Para evitar deposiciones de cal, vacíe el depósito de agua [14] después de cada uso: Utilice el mango [23] para extraer el depósito de agua de la estación base [18]. Vierta el agua en el fregadero por el orificio de llenado [24].
5. Coloque la plancha de vapor [19] en la superficie de apoyo [13] de la estación base [18].







6. Deje que el producto se enfríe por completo. No deje el producto sin supervisión mientras esté caliente.
7. Limpie el agua restante de la suela de la plancha [12] con un paño seco.





● Apagado de seguridad



❗ INFORMACIÓN:

- La estación base [18] permanece encendida en el modo Apagado automático, Standby o Suspensión.
- Por razones de seguridad, el producto cambia al modo Standby o al modo Suspensión o al modo Apagado automático, si la plancha de vapor [19] no se mueve.

Tiempo de inactividad	Apagado de seguridad
tras aprox. 30 segundos*	<p>El modo Standby está activado:</p> <ul style="list-style-type: none"> <input type="checkbox"/>  [5] +  [6] +  [7] parpadean. <input type="checkbox"/> La estación base [18] está encendida. <input type="checkbox"/> Mueva la plancha de vapor [19] en horizontal para volver a ponerla a funcionar.
tras aprox. 10 minutos**	<p>El modo Suspensión está activado:</p> <ul style="list-style-type: none"> <input type="checkbox"/>  [5] +  [6] +  [7] parpadean. <input type="checkbox"/> La estación base [18] está encendida. <input type="checkbox"/> Mueva la plancha de vapor [19] para volver a ponerla a funcionar.
* si la plancha de vapor [19] no se mueve en horizontal	
** si la plancha de vapor [19] no se mueve en vertical	

Tiempo de inactividad	Apagado de seguridad
tras otros 20 minutos aproximadamente**	<p>El modo Apagado automático se activa:</p> <ul style="list-style-type: none"> <input type="checkbox"/>  5 +  6 +  7 se apagan. <input type="checkbox"/> La estación base 18 está encendida. <input type="checkbox"/> Pulse 2 veces  16 para restablecer el producto.
* si la plancha de vapor 19 no se mueve en horizontal	
** si la plancha de vapor 19 no se mueve en vertical	

● Bloqueo de la plancha de vapor

1. Sujete la lengüeta de la palanca de bloqueo 11. Extraiga la palanca de bloqueo cuando se encuentre en la posición de bloqueo.
2. Coloque la plancha de vapor 19 en la superficie de apoyo 13 de la estación base 18.
3. Compruebe que la plancha de vapor 19 quede correctamente asentada en la superficie de apoyo 13. Deslice hacia atrás la palanca de bloqueo 11. La plancha de vapor 19 está ahora bien conectada con la estación base 18.

● Limpieza y mantenimiento

⚠ ¡PELIGRO! ¡Peligro de descarga eléctrica! Antes de limpiar o cuidar el producto: Desconecte el enchufe 17 de la toma de corriente.

⚠ ¡ADVERTENCIA!

- No sumerja las piezas eléctricas del producto en agua u otros líquidos. Nunca ponga el producto debajo del agua corriente.
- Deje que el producto se enfríe por completo antes de realizar las tareas de limpieza.
- No deje que el agua u otros líquidos penetren en el interior del producto.

- No utilice para la limpieza ningún producto de limpieza agresivo o abrasivo, ni cepillos duros.

● Limpieza









1. Eliminar el agua restante del depósito de agua 14:
Utilice el mango 23 para extraer el depósito de agua 14 de la estación base 18. Vierta el agua restante en un fregadero.
Introduzca de nuevo el depósito de agua 14 en la estación base 18 hasta que encaje en su sitio.
2. Limpie el producto con un paño ligeramente humedecido.
3. Limpie la suela de la plancha 12 con un paño húmedo y un producto de limpieza suave no abrasivo.
4. Después de la limpieza: Deje secar todas las piezas.

● Uso de la función de autolimpieza





❗ INFORMACIÓN:

- El producto dispone de función de autolimpieza, que elimina la suciedad y las incrustaciones de cal de los canales de vapor.
- Si utiliza agua potable: Utilice la función de autolimpieza después de cada uso.
- Después de aprox. 100 minutos de planchado al vapor,  9 comienza a parpadear.

1. Llene el depósito de agua 14. Introduzca de nuevo el depósito de agua en la estación base 18 (véase "Llenado del depósito de agua").
2. Gire el regulador de temperatura 1 a la posición **min**.
3. Conecte el enchufe 17 a una toma de corriente apropiada.
4. Ajuste el regulador de temperatura 1 a la máxima temperatura (gire el regulador en sentido horario hasta el tope).

5. Encendido del producto: Pulse  **16**.  se ilumina de forma continua. En tanto la plancha de vapor **19** no haya alcanzado la temperatura ajustada y no se haya precalentado,  **7** parpadeará en la pantalla **4**. Una vez alcanzada la temperatura ajustada,  y  se iluminan de forma continua.
6. Pulse y mantenga pulsado  **2** durante aprox. 5 segundos.  **9** empieza a parpadear. El producto se calienta.
7. Mantenga la plancha de vapor **19** en posición horizontal, con la suela de la plancha **12** orientada hacia abajo, sobre un fregadero. Espere hasta que deje de salir vapor o agua hirviendo y contaminada.
8. Una vez terminada la función de autolimpieza, el producto regresa automáticamente al modo vapor.
9. Apagado del producto: Pulse  **16**. Todos los indicadores se apagan.
10. Desconecte el enchufe **17** de la toma de corriente.
11. Utilice el mango **23** para extraer el depósito de agua **14** de la estación base **18**. Vierta el agua en el fregadero por el orificio de llenado **24**.

- Para conservar la función del filtro antical **22** llene el depósito de agua **14** únicamente con agua potable o agua destilada. No añada ningún aditivo al agua. Esto podría dañar el filtro antical.
- Si se usa el producto regularmente, recomendamos disponer siempre de un filtro antical **22** de recambio. De este modo, puede cambiar el filtro antical de inmediato si  **9** se ilumina de forma continua.

1. Una vez transcurridas aprox. 11 horas de servicio de planchado al vapor,  **9** se ilumina de forma continua. Esto indica que el filtro antical **22** debe cambiarse lo antes posible.
2. Gire el regulador de temperatura **1** a la posición **min**.
3. Apagado del producto: Pulse  **16**.
4. Deje que el producto se enfríe por completo.
5. Desconecte el enchufe **17** de la toma de corriente.
6. Utilice el mango **23** para extraer el depósito de agua **14** de la estación base **18**. Vierta el agua en el fregadero por el orificio de llenado **24**.
7. Extraiga el filtro antical **22** gastado del compartimento tirando de él hacia arriba. Inserte el nuevo filtro antical en el compartimento y presiónelo hacia abajo hasta que quede bien alojado en su sitio.
8. Introduzca de nuevo el depósito de agua **14** en la estación base **18** hasta que encaje en su sitio.
9. Conecte el enchufe **17** a una toma de corriente apropiada.
10. Encendido del producto: Pulse  **16**. Pulse y mantenga pulsado  **2** durante aprox. 5 segundos.  **9** se apaga.
11. El producto puede volver a generar vapor en unos minutos.

● Sustitución del filtro antical



⚠ ¡CUIDADO! Uso del filtro antical **22**:



¡No apropiado para el consumo/para beber!



Guarde el filtro antical **22** fuera del alcance de los niños.



Guarde el filtro antical **22** en un lugar fresco y seco.

❗ INFORMACIÓN:

- El producto dispone de un filtro antical **22**. El filtro antical debe reemplazarse después de aprox. 11 horas de servicio de planchado al vapor.

Piezas de recambio

- Las piezas de recambio compatibles pueden adquirirse en www.optimex-shop.com.
- El recambio del filtro antical **22** (número de artículo IAN 452864_2310) se puede pedir posteriormente.

● Conservación

- Enrolle el cable de conexión **17** en el compartimento para guardar el cable y el tubo de unión **15**.
- Enrolle la manguera de unión **20** en el compartimento para guardar el cable y el tubo de unión **15** (fig. E).
- Utilice la cinta de cierre de gancho y bucle del cable de conexión **17** para fijar el enchufe.
- Guarde el producto en su embalaje original siempre que no esté en uso.
- Conserve el producto en un lugar seco fuera del alcance de los niños.
- Guarde el producto únicamente con el depósito de agua **14** vacío.

● Eliminación

El embalaje está compuesto por materiales no contaminantes que pueden ser desechados en el centro de reciclaje local.



Tenga en cuenta el distintivo del embalaje para la separación de residuos. Está compuesto por abreviaturas (a) y números (b) que significan lo siguiente: 1-7: plásticos/20-22: papel y cartón/80-98: materiales compuestos.

Producto:



Points de collecte sur www.quefairede mesdechets.fr
Privilégiez la réparation ou le don de votre appareil !

El producto, incluidos los accesorios, y el material de embalaje son reciclables y están sujetos a la responsabilidad extendida del fabricante.

Deséchelos por separado siguiendo la información ilustrada de recogida selectiva para un mejor tratamiento de los residuos.

El logotipo Triman se aplica solo para Francia.



Para obtener información sobre las posibilidades de desecho del producto al final de su vida útil, acuda a la administración de su comunidad o ciudad.



Para proteger el medio ambiente no tire el producto junto con la basura doméstica cuando ya no le sea útil. Deséchelo en un contenedor de reciclaje. Diríjase a la administración competente para obtener información sobre los puntos de recogida de residuos y sus horarios.

● Garantía

El producto ha sido fabricado según normas de calidad exigentes y ha sido probado minuciosamente antes de la entrega. En caso de fallos de material o de fabricación, dispone de derechos legales frente al vendedor del producto. Nuestra garantía mencionada a continuación no restringe sus derechos legales de ningún modo.

La garantía para este producto es de 3 años a partir de la fecha de compra. La garantía empieza el día de la fecha de compra. Conserve el justificante de compra original en un lugar seguro, ya que este documento es necesario para demostrar la compra.

Todos los daños o defectos ya presente en el momento de la compra deben informarse inmediatamente tras desembalar el producto.

Si el producto presenta defectos de material o fabricación en los 3 años a partir de la fecha de compra, lo repararemos o sustituiremos, según nuestra elección, gratuitamente para usted. El período de garantía no se extiende por una reclamación de garantía aprobada. Esto también es aplicable a las piezas sustituidas y reparadas.

La garantía pierde su validez si el producto se daña o se utiliza o mantiene de forma inadecuada.

La garantía cubre defectos de material y fabricación. Esta garantía no cubre las piezas del producto sujetas a un uso y desgaste normal y, por lo tanto, consideradas piezas de desgaste (por ej. pilas, baterías, mangueras, cartuchos de tinta) ni los daños a las piezas frágiles, por ej. interruptores o piezas de cristal.

● **Tramitación de la garantía**

Para garantizar una rápida tramitación de su consulta, tenga en cuenta las siguientes indicaciones:

Para realizar cualquier consulta, tenga a mano el recibo y el número de artículo (IAN 452864_2310) como justificante de compra.

Encontrará el número de artículo en una inscripción de la placa indentificativa, en la portada de las instrucciones (abajo a la izquierda) o en una pegatina en la parte posterior o inferior.

Si el producto fallase o presentase algún defecto, póngase primero en contacto con el departamento de asistencia indicado, ya sea por teléfono o correo electrónico.

Puede enviarnos el producto defectuoso libre de franqueo adjuntando el recibo de compra (tícket de compra) e indicando dónde está y cuándo ha ocurrido el fallo a la dirección de asistencia que le indicamos.

● **Asistencia**

 **Asistencia en España**





Tel.: 900984948

E-Mail: owim@lidl.es



Liste over anvendte piktogrammer/symboler	Side 116
Indledning	Side 116
Forskriftsmæssig anvendelse	Side 117
Leveringsomfang	Side 117
Liste over dele	Side 117
Tekniske data	Side 117
Almindelige sikkerhedsanvisninger	Side 117
Ibrugtagning	Side 120
Udpakning af produktet	Side 120
Påfyldning af vandbeholder	Side 120
Betjening	Side 121
Indstilling af temperatur	Side 121
Oplåsning af dampstrygejern	Side 121
Strygning (uden damp)	Side 121
Dampstrygning	Side 122
Dampstød-tilstand	Side 122
Lodret dampudglatning (tøj, gardiner og betræk)	Side 122
Genopfyldning af vandbeholderen	Side 123
Afslutning af strygningen	Side 123
Sikkerhedsafbrydelse	Side 123
Låsning af dampstrygejern	Side 124
Rengøring og vedligeholdelse	Side 124
Rengøring	Side 124
Anvendelse af selvrensingsfunktion	Side 124
Udskiftning af anti-kalk-filter	Side 125
Opbevaring	Side 125
Bortskaffelse	Side 125
Garanti	Side 126
Afvikling af garantisager	Side 126
Service	Side 127

Liste over anvendte piktogrammer/symboler

	FARE! - Betegner en faresituation med høj risikofaktor, som, hvis den ikke afværges, medfører dødsfald eller alvorlige kvæstelser (f.eks. fare for kvælning)		Spænding (vekselspænding)
	ADVARSEL! - Betegner en faresituation med middel risikofaktor, som, hvis den ikke afværges, kan medføre dødsfald eller alvorlige kvæstelser (f.eks. fare for strømstød)	Hz	Hertz (netfrekvens)
		W	Watt
	FORSIGTIG! - Betegner en faresituation med lav risikofaktor, som, hvis den ikke afværges, medfører mindre eller moderate kvæstelser (f.eks. fare for skoldning)		Anvend kun produktet indendørs i tørre lokaler.
	OBS! - Advarer om mulige materielle skader (f.eks. fare for kortslutning)		Fare - risiko for elektrisk stød!
	INFO: Dette symbol, sammen med signalordet "Info", angiver flere nyttige informationer.		FORSIGTIG! Varm overflade Dette symbol betyder en varm overflade.
	Vekselstrøm/-spænding		
	CE-mærket bekræfter overensstemmelse med de for produktet gældende EU-retningslinjer.	 	Sikkerhedsanvisninger Handlingsanvisninger

STRYGEJERN MED DAMPSTATION

● Indledning

Hjerteligt tillykke med købet af deres nye produkt. Du har besluttet dig for et produkt af høj kvalitet. Brugervejledningen er en del af dette produkt. Den indeholder vigtige informationer om sikkerhed, brug og bortskaffelse.

Gør dig inden ibrugtagning af produktet fortrolig med alle betjenings- og sikkerhedsanvisninger. Benyt kun produktet som beskrevet og til de oplyste formål. Videregiv alle papirer, hvis du giver produktet videre til tredjemand.

● Forskriftsmæssig anvendelse









- Produktet er kun beregnet til tør stryging og dampstryging af tøj, gardiner/betræk og stof (også hængende). Anvend ikke produktet til andre formål.
- Dette produkt er kun beregnet til anvendelse i private husholdninger, og må ikke anvendes til kommercielle formål.
- Fabrikanten fraskriver sig ethvert ansvar for skader som følge af forkert brug.

● Leveringsomfang

- 1 Strygejern med dampstation
- 1 Basisstation
- 1 Lynvejledning

● Liste over dele

(Fig. A)

1	Temperaturregulator
2	 Knap til selvrensning- og anti-kalk-funktion
3	 Knap til damptilstand
4	Display
5	 Eco-dampindikator
6	 Indikator for middel dampmængde
7	 Effekt-dampindikator
8	 Indikator for intet-vand-alarm
9	 Indikator for selvrensning- og anti-kalk-funktion
10	Knap til dampstød
11	Låsehåndtag
12	Strygesål
13	Opbevaringsflade
14	Vandbeholder med markeringerne MIN, 0.5 L, 1.0 L og 1.5 L (MAX)
15	Kabel- og slangeopbevaring
16	 Afbryder med indikator

17	Tilslutningsledning med netstik
18	Basisstation
19	Dampstrygejern
20	Forbindelsesslange
21	Håndtag (dampstrygejern)

(Fig. B)

22	Anti-kalk-filter
23	Håndtag (vandbeholder)
24	Påfyldningsåbning

● Tekniske data

Modelnummer med VDE-stik:	HG10042
med BS-stik:	HG10042-BS
Mærkespænding:	220-240 V~, 50-60 Hz
Effektforbrug:	2000-2400 W
Beskyttelsesklasse:	I



Almindelige sikkerhedsanvisninger

FØR PRODUKTET BRUGES FØRSTE GANG SKAL DU VÆRE FORTROLIG MED ALLE SIKKERHEDS- OG BETJENINGSANVISNINGER! HVIS PRODUKTET OVERLADES TIL TREDJEMAND, SKAL ALLE DOKUMENTER MEDFØLGE!

Hvis der opstår skader som følge af, at betjeningsvejledningen ikke følges, bortfalder erstatningsansvaret! Leverandøren påtager sig intet ansvar for følgeskader! Leverandøren

påtager sig intet ansvar for ting- eller personskader, der opstår som følge af forkert anvendelse, eller hvis sikkerhedsanvisningerne ikke følges!

Børn og personer med handicap

⚠ ADVARSEL! LIVSFARE OG RISIKO FOR ULYKKER FOR SMÅBØRN OG BØRN!

Børn må ikke efterlades med emballagen uden opsyn. Emballagen udgør en kvælningrisiko.

Børn undervurderer ofte de dermed forbundne farer. Hold emballagen uden for børns rækkevidde.

- Dette produkt kan anvendes af børn fra 8 år og opefter, samt af personer med reducerede, fysiske, sensoriske eller mentale færdigheder eller mangel på erfaring og kundskaber, hvis de er under opsyn, eller hvis de er instrueret i sikker brug af produktet og har forstået de risici, der er forbundet hermed.
- Børn må ikke lege med produktet.
- Rengøring og brugervedligeholdelse må kun udføres af børn, hvis de er under opsyn.

- Produktet og tilslutningsledningen skal være uden for rækkevidde for børn under 8 år.

Forskriftsmæssig anvendelse

- ⚠ **ADVARSEL!** Enhver uautoriseret brug kan medføre kvæstelser. Anvend kun produktet i henhold til denne vejledning. Forsøg ikke at ændre produktet på nogen måde.

Elektrisk sikkerhed

- ⚠ **FARE! Fare for elektriske stød!** Forsøg ikke selv at reparere produktet. Ved funktionsfejl skal reparationer udføres af kvalificerede medarbejdere.
- ⚠ **ADVARSEL! Risiko for elektriske stød!** Produktets elektriske dele må aldrig nedsænkes i vand eller andre væsker. Hold aldrig produktet under rindende vand.
- ⚠ **ADVARSEL! Risiko for elektriske stød!** Anvend aldrig et beskadiget produkt. Afbryd produktet fra elnettet, og ret henvendelse til forhandleren, hvis det er beskadiget.

- Kontrollér, at netspændingen på typeskiltet stemmer overens med spændingen på forsyningsnettet.
- Kontrollér jævnligt netstik og tilslutningsledning for skader. Hvis produktets tilslutningsledning bliver beskadiget, skal den udskiftes af producenten eller dennes kundeservice eller en tilsvarende autoriseret reparatør, for at undgå sikkerhedsrisici.

Betjening

⚠ ADVARSEL! Fare for

kvæstelser! Sluk for produktet, og afbryd det fra lysnettet før produktet rengøres og når produktet ikke anvendes.

- Produktet må ikke være uden opsyn, så længe det er tilkøbt netspændingen.
- Stikket skal trækkes ud af stikkontakten, før vandbeholderen fyldes med vand.
- Produktet skal anvendes og stilles på en plan og stabil overflade.
- Hvis strygejernet stilles på opbevaringsenheden (basisstationen), skal det

kontrolleres, at overfladen under opbevaringsenheden er stabil.

- Produktet må ikke anvendes, hvis det har været tabt og udviser synlige beskadigelse eller er utæt. Produktet må ikke tages i brug, hvis tilslutningsledningen eller netstikket er beskadiget, hvis produktet ikke fungerer eller på anden måde er beskadiget.
- Tag ikke vandbeholderen ud af produktet under anvendelsen. Overhold anvisningerne for sikker genopfyldning af vandbeholderen.
- Anvend kun produktet indendørs i tørre lokaler.
- Produktet må ikke betjenes med våde hænder, eller hvis du står på et vådt gulv. Rør ikke ved netstikket med fugtige hænder.
- Beskyt produktet mod varme. Anbring ikke produktet i nærheden af åben ild eller varmekilder som ovne eller varmeovne.
- Beskyt tilslutningsledningen mod skader. Lad den ikke hænge over skarpe kanter, og knæk eller bøj den ikke.

Tilslutningsledningen skal holdes væk fra varme overflader og åben ild. Vær opmærksom på, at ingen kommer til at trække utilsigtet i tilslutningsledningen eller kan snuble over den.

- Produktet må ikke anvendes, hvis knæbeskyttelsen på forbindelsesslangen er beskadiget!
- Netstikket må ikke trækkes ud at stikkontakten med tilslutningsledningen og tilslutningsledningen må ikke vikles om produktet.
- Beskyt produktet, tilslutningsledningen og netstikket mod støv, direkte sol, vanddråber og -stænk.
- Opbevar produktet på et tørt, køligt sted, beskyttet mod fugt og uden for børns rækkevidde.

Fare for forbrænding

- Ret aldrig dampstrålen mod personer eller dyr.
- Stryg eller damp aldrig tøj eller andet stof, som andre personer har på kroppen eller holder.
- Tag kun fat i det opvarmede produkt med håndtaget. Damp er meget varmt. Hold aldrig hænderne foran strygesålen.

- Rør aldrig ved strygesålen under brug eller i opvarmet tilstand (fx for at kontrollere temperaturen).

● Ibrugtagning

● Udpakning af produktet

① INFO:

- Ved første ibrugtagning kan produktet afgive dampe eller lugte. Dette skyldes produktions- eller transportrester, som hurtigt forsvinder. Derudover kan der forekomme lidt knækkende eller knitrende lyde. Disse forsvinder også hurtigt, når plastdelene har tilpasset sig helt til driftsforholdene.
 - For at fjerne eventuelle produktionsrester kan du stryge nogle gange på en gammel, ren klud.
1. Tag produktet ud af emballagen. Fjern alle emballagematerialer og beskyttelsesfolier.
 2. Kontroller, at alle dele er til stede og at leveringsomfanget er komplet (se "Leveringsomfang").
 3. Kontroller, at produktet og alle dele er i god stand. Hvis du konstaterer en beskadigelse eller en defekt, så anvend ikke produktet, men gå frem som beskrevet i kapitlet "Garanti".

● Påfyldning af vandbeholder

① INFO:

- Undersøg vandets hårdhed i din bolig hos din lokale vandforsyning.
- Anvend kun brugsvand eller destilleret vand.
- Hvis brugsvandet på din bopæl er for hårdt, så anbefales det at blande brugsvandet med destilleret vand. Ellers kan kalkaflejringer påvirke produktets funktion.
- Vand med tilsætningsstoffer (som stivelse, parfume, skyllemiddel eller andre kemikalier) må ikke komme i vandbeholderen [14](#). Produktet kan blive beskadiget, da der kan dannes rester i dampkammeret. Disse rester kan forurene tøjet, hvis de falder ud af dampåbningerne.

1. Før vandbeholderen **14** påfyldes: Tryk på **16** for at slukke produktet. Træk netstikket **17** ud af stikkontakten.
2. Træk vandbeholderen **14** ud af basisstationen **18** med håndtaget **23**.
3. Ved anvendelse af brugsvand:
Bland brugsvandet med destilleret vand i følgende forhold:

Vandets hårdhedsgrad	Destilleret vand i forhold til brugsvand
Meget blødt/blødt	-
Middel	1:1
Hårdt	2:1
Meget hårdt	3:1

4. Fyld vandbeholderen **14** med brugsvand eller destilleret vand gennem påfyldningsåbningen **24**. Overhold **MIN**/**MAX**-markeringerne på vandbeholderen:

Markering	Vandniveau
MIN	Minimalt vandniveau (ca. 260 ml)
MAX	Maksimalt vandniveau (ca. 1500 ml)

5. Skub vandbeholderen **14** tilbage i basisstationen **18**, til den falder i hak.

● **Betjening**

● **Indstilling af temperatur**

⚠ OBS! Fare for produktskader!

- Før strygingen: Kontrollér altid stoffets eller beklædningens strygeanvisning. Normalt kan denne findes på et isyet tøjmærke.
- For stof med følgende strygeanvisning gælder:



Må ikke stryges.

1. Drej temperaturregulatoren **1** fra minimumsindstillingen **min** til det ønskede temperaturtrin.
2. Temperaturregulatoren **1** er inddelt i 4 områder. Dette er generelle anbefalinger til forskellige tekstiltyper:

Symbol	Strygning
	Lav temperatur Til syntetiske tekstiler (fx nylon)
	Middel temperatur Til sarte tekstiler (fx silke eller uld)
	Høj temperatur Til grovere tekstiler (fx bomuld eller hør)
	Højeste temperatur Til dampstrygning

● **Oplåsning af dampstrygejernet**

1. Hold fast i lasken på låsehåndtaget **11**. Træk låsehåndtaget ud.
2. Dampstrygejernet **19** kan nu tages af opbevaringsfladen **13** på basisstationen **18**.
3. Slip lasken på låsehåndtaget **11**.

● **Strygning (uden damp)**

ⓘ INFO:

- 7** blinker den første gang under opvarmningen.
- 7** blinker igen indimellem under opvarmningen.

1. Drej temperaturregulatoren **1** til positionen **min**.
2. Tilslut netstikket **17** til en egnet stikkontakt.
3. Tænd produktet: Tryk på **16**. **16** lyser konstant. Strygesålen **12** varmer op.
4. Stil temperaturregulatoren **1** på den ønskede temperatur (se "Indstilling af temperatur").



Strygesålen [12] varmer op til den indstillede temperatur.  [7] blinker i displayet [4], så længe dampstrygejernet [19] ikke har nået den indstillede temperatur.





Når den indstillede temperatur er nået, lyser  konstant i displayet.



- Begynd med strygningen, når den indstillede temperatur er nået
- Stil dampstrygejernet [19] på opbevaringsfladen [13] på basisstationen [18] under pauser fra strygningen.



● Dampstrygning

❗ INFO:

-  [7] blinker, mens produktet varmer op.
-  blinker igen, hvis produktet varmes op igen med den samme temperaturindstilling.
-  blinker ikke, hvis en lavere temperatur indstilles.

- Fyld vandbeholderen [14]. Skub vandbeholderen tilbage i basisstationen [18] til den klikker fast (se "Påfyldning af vandbeholder").
- Drej temperaturregulatoren [1] til positionen **min**.
- Tilslut netstikket [17] til en egnet stikkontakt.
- Tænd produktet: Tryk på  [16].  lyser konstant. Strygesålen [12] varmer op.
- Stil temperaturregulatoren [1] på  (se "Indstilling af temperatur").
- Indstilling af dampmængden: Tryk flere gange på  [3]:

Dampmængde	Indikator
Eco	 [5] lyser konstant.
Middel	 [6] lyser konstant.
Power	 [7] lyser konstant.

- Så snart  [5]/ [6]/ [7] lyser konstant på displayet [4], kan du begynde dampstrygningen.

- Under strygningen kan du nu holde knappen til dampstød [10] nede for konstant at spraye damp ud fra strygesålen [12] og på tøjet, som skal stryges.
- Stop dampdannelsen: Slip knappen til dampstød [10].

● Dampstød-tilstand

- Start dampstød-tilstanden: Tryk kort 2 gange på knappen til dampstød [10].
- Der sprayer høje dampmængder fra strygesålen [12] på tøjet, som skal stryges.
- Dampstød-tilstanden stopper efter ca. 5 sekunder.
- Stil dampstrygejernet [19] på opbevaringsfladen [13] på basisstationen [18] under pauser fra strygningen.

● Lodret dampudglatning (tøj, gardiner og betræk)



⚠ ADVARSEL! Risiko for forbrændinger!

- Ret altid strygesålen [12] mod artiklen, som skal stryges, ved dampudglatning. Pas på ikke at få damp på hænderne.
- Tøj:
 - Tøj må aldrig dampudglattes når du har det på.
 - Lad tøjet afkøle på en bæjle, før du tager det på.

⚠ OBS! Fare for produktskader!

- Læder, fløj, imprægnerede møbler og dampømfindtlige materialer må ikke behandles.
- Rør ikke direkte ved varmfølsomme materialer (fx syntetiske materialer som polyamid og rayon) med den varme strygesål [12].
- Hæng artiklen, som skal stryges, på en varmeresistent overflade (fx på en egnet tøjbjæle eller på et gelænder).
- Før dampudglatning: Lav en test på et ikke-synligt område.



❗ INFO:

- Efter vaskning: Hæng artiklen, som skal stryges, op. På den måde tørrer artiklen med færre folder.
 - Ved dampudglatning: Artiklen optager fugtighed. Lad artiklen tørre fuldstændigt, inden du bruger eller opbevarer den.
1. Glat artiklen, som skal stryges, ud.
 2. Start dampstrykningsfunktionen (se "Dampstrygning").
 3. Hold dampstrygejernet [19] i lodret position. Hold knappen til dampstød [10] nede. Varm trænger ud af strygesålen [12].
 4. Berør stoffet let med strygesålen [12], og damp det for at fjerne folder.
 5. Stop dampdannelsen: Slip knappen til dampstød [10].
 6. Stil dampstrygejernet [19] på opbevaringsfladen [13] på basisstationen [18] under pauser fra strygningen.

● Genopfyldning af vandbeholderen



❗ INFO:

- Ingen-vand-alarm [8]: Hvis du trykker på knappen til dampstød [10], og der ikke er vand i vandbeholderen [14], så aktiveres ingen-vand-alarmlen [8] efter ca. 3 minutter. Hvis ingen-vand-alarmlen [8] aktiveres, virker produktet ikke længere.
 - Hold  [3] trykket nede i ca. 5 sekunder for at nulstille produktet.
 - Ingen-vand-alarmlen [8] er kun en optisk alarm.
1. Før vandbeholderen [14] påfyldes igen: Tryk på  [16] for at slukke produktet. Træk netstikket [17] ud af stikkontakten.
 2. Stil dampstrygejernet [19] på opbevaringsfladen [13] på basisstationen [18].
 3. Fyld vandet på (se "Påfyldning af vandbeholder").

● Afslutning af strygningen

- ❗ INFO: Dampstrygning - vent før slukningen af produktet, til dampstrygejernet [19] ikke producerer damp mere. På den måde



undgår du, at der træder restvand ud af strygesålen [12] ved næste anvendelse af produktet.

1. Drej temperaturregulatoren [1] til positionen **min**.
2. Sluk produktet: Tryk på  [16]. Alle indikatorer slukker.
3. Træk netstikket [17] ud af stikkontakten.
4. For at forhindre kalkaflejringer, tømmes vandbeholderen [14] efter hvert brug: Træk vandbeholderen ud af basisstationen [18] med håndtaget [23]. Hæld vandet ned i en vask ud gennem påfyldningsåbningen [24].
5. Placer dampstrygejernet [19] på opbevaringsfladen [13] på basisstationen [18].
6. Lad først produktet køle fuldstændigt af. Produktet må ikke være uden opsyn, så længe det er varmt.
7. Tør overskydende restvand af strygesålen [12] med en tør klud.

● Sikkerhedsafbrydelse Auto-Shut-off

❗ INFO:

- I standby-, hvile- eller auto-off-tilstand er basisstationen [18] fortsat tændt.
- Af sikkerhedsgrunde skifter produktet til standby-, sleep- eller auto-off-tilstand, hvis dampstrygejernet [19] ikke bevæges.

Tomgangstid	Sikkerhedsafbrydelse
efter ca. 30 sekunder*	Standby-tilstand er aktiveret: <ul style="list-style-type: none">□  [5] +  [6] +  [7] blinker.□ Basisstationen [18] er tændt.□ Bevæg dampstrygejernet [19] vandret for at nulstille det.
* hvis dampstrygejernet [19] ikke bevæges vandret	
** hvis dampstrygejernet [19] ikke bevæges lodret	

Tomgangstid	Sikkerhedsafbrydelse
efter ca. 10 minutter**	Sleep-tilstand er aktiveret: <input type="checkbox"/> 5 + 6 + 7 blinker. <input type="checkbox"/> Basisstationen 18 er tændt. <input type="checkbox"/> Bevæg dampstrygejern 19 for at nulstille det.
efter yderligere ca. 20 minutter**	Auto-off-tilstand er aktiveret: <input type="checkbox"/> 5 + 6 + 7 er slukket. <input type="checkbox"/> Basisstationen 18 er tændt. <input type="checkbox"/> Tryk 2x på 16 for at nulstille produktet.
* hvis dampstrygejern 19 ikke bevæges vandret	
** hvis dampstrygejern 19 ikke bevæges lodret	

● Låsning af dampstrygejern

1. Hold fast i lasken på låsehåndtaget 11. Træk låsehåndtaget ud, hvis det er i den låste position.
2. Placer dampstrygejern 19 på opbevaringsfladen 13 på basisstationen 18.
3. Kontroller, om dampstrygejern 19 står korrekt på opbevaringsfladen 13. Skub låsehåndtaget 11 tilbage. Dampstrygejern 19 er nu fast forbundet med basisstationen 18.

● Rengøring og vedligeholdelse

⚠ FARE! Fare for elektriske stød! Før produktet rengøres eller vedligeholdes: Træk netstikket 17 ud af stikkontakten.

⚠ ADVARSEL!

- Produktets elektriske dele må aldrig nedsænkes i vand eller andre væsker. Hold aldrig produktet under rindende vand.
- Lad produktet afkøle fuldstændigt, inden du rengør det.
- Lad ikke vand eller andre væsker trænge ind i produktets indre.

- Brug ikke skuremidler, skrappere rengøringsmidler eller stive børster til rengøring.

● Rengøring

1. Fjern restvand fra vandbeholderen 14: Træk vandbeholderen 14 ud af basisstationen 18 med håndtaget 23. Hæld restvandet i en vask. Skub vandbeholderen 14 tilbage i basisstationen 18, til den falder i hak.
2. Rengør produktet med en let fugtig klud.
3. Rengør strygesålen 12 med en fugtig klud og et mildt, ikke-skurende rengøringsmiddel.
4. Efter rengøring: Lad alle dele tørre fuldstændigt.

● Anvendelse af selvrensingsfunktion

📘 INFO:

- Produktet er forsynet med en selvrensingsfunktion, som fjerner snavs og kalkaflejringer fra dampkanalerne.
 - Hvis du anvender brugsvand: Anvend selvrensingsfunktionen efter hvert brug.
 - Efter ca. 100 minutter med dampstrygning begynder 9 at blinke.
1. Fyld vandbeholderen 14. Skub vandbeholderen tilbage i basisstationen 18 (se "Påfyldning af vandbeholder").
 2. Drej temperaturregulatoren 1 til positionen **min**.
 3. Tilslut netstikket 17 til en egnet stikkontakt.
 4. Stil temperaturregulatoren 1 på den højeste temperaturindstilling (drej regulatoren med uret til slutpunktet).
 5. Tænd produktet: Tryk på 16. lyser konstant. Når dampstrygejern 19 ikke har nået den indstillede temperatur og stadig er under opvarmning, blinker 7 i displayet 4. Når den indstillede temperatur er nået, lyser og konstant.
 6. Tryk og hold 2 nede i ca. 5 sekunder. 9 begynder at blinke. Produktet varmer op.

7. Hold dampstrygejern **19** vandret, med strygesålen **12** nedad, over en vask. Vent, til der ikke længere kommer damp eller kogende og forurenet vand ud.
8. Produktet skifter automatisk tilbage til damp-tilstanden, når selvrensningfunktionen er færdig.
9. Sluk produktet: Tryk på **16**. Alle indikatorer slukker.
10. Træk netstikket **17** ud af stikkontakten.
11. Træk vandbeholderen **14** ud af basisstationen **18** med håndtaget **23**. Hæld vandet ned i en vask ud gennem påfyldningsåbningen **24**.

● Udskiftning af anti-kalk-filter



⚠ FORSIGTIG! Anvendelse af anti-kalk-filteret **22**:



Ikke egnet til at spise eller drikke!



Opbevar anti-kalk-filteret **22** uden for børns rækkevidde.



Opbevar anti-kalk-filteret **22** på et køligt, tørt sted.

❗ INFO:

- Produktet er forsynet med et anti-kalk-filter **22**. Anti-kalk-filteret skal udskiftes efter ca. 11 driftstimer med dampstrygning.
 - For at bibeholde anti-kalk-filtrets **22** funktion, skal vandbeholderen **14** udelukkende påfyldes brugsvand eller destilleret vand. Tilsæt ingen tilsætningsstoffer til vandet. Ellers kan anti-kalk-filteret beskadiges.
 - Vi anbefaler altid at have et ekstra anti-kalk-filter **22** på lager ved regelmæssig brug af produktet. Så kan du straks skifte anti-kalk-filteret, hvis **9** begynder at lyse konstant.
1. Efter ca. 11 driftstimer med dampstrygning begynder **9** at lyse konstant. Nu skal anti-kalk-filteret **22** skiftes så snart som muligt.

2. Drej temperaturregulatoren **1** til positionen **min**.
3. Sluk produktet: Tryk på **16**.
4. Lad først produktet køle fuldstændigt af.
5. Træk netstikket **17** ud af stikkontakten.
6. Træk vandbeholderen **14** ud af basisstationen **18** med håndtaget **23**. Hæld vandet ned i en vask ud gennem påfyldningsåbningen **24**.
7. Træk det brugte anti-kalk-filter **22** opad og ud af skakten. Sæt det nye anti-kalk-filter i skakten, og tryk det ned, så det sidder fast.
8. Skub vandbeholderen **14** tilbage i basisstationen **18**, til den falder i hak.
9. Tilslut netstikket **17** til en egnet stikkontakt.
10. Tænd produktet: Tryk på **16**. Tryk og hold **2** nede i ca. 5 sekunder. **9** slukker.
11. Produktet kan nu producere damp igen inden for få minutter.

● Reservedele

- Kompatible reservedele kan erhverves på www.optimex-shop.com.
- Nye anti-kalk-filtre **22** (artikelnr. IAN 452864_2310) kan efterbestilles.

● Opbevaring

- Tilslutningsledningen **17** vikles op på kabel- og slangeopbevaringen **15**.
- Forbindelseslangen **20** vikles op på kabel- og slangeopbevaringen **15** (fig. E).
- Anvend burrebåndet på tilslutningsledningen **17** for at fastgøre netstikket.
- Opbevar produktet i originalemballagen, når det ikke anvendes.
- Opbevar produktet på et tørt sted uden for børns rækkevidde.
- Produktet må kun opbevares med tørt vandbeholder **14**.

● Bortskaffelse

Indpakningen består af miljøvenlige materialer, som De kan bortskaffe over de lokale genbrugssteder.



Bemærk forpakkingsmaterialernes mærkning til affaldssorteringen, disse er mærket med forkortelser (a) og numre (b) med følgende betydning: 1-7: kunststoffer/20-22: papir og pap/80-98: kompositmaterialer.

Produkt:



Produktet og tilbehøret og emballagematerialer kan genbruges og er underlagt udvidet producentansvar.

De skal bortskaffes separat. Følg de viste mærkater med sorteringsoplysninger, så de bortskaffes på en bedre måde.

Triman-logoet gælder kun for Frankrig.



De får oplyst muligheder til bortskaffelse af det udtjente produkt hos deres lokale myndigheder eller bystyre.



For miljøets skyld, så må produktet aldrig smides ud sammen med husholdningsaffaldet, når det er udtjent, men skal afleveres til en fagmæssig korrekt bortskaffelse. De kan informere Dem vedrørende opsamlingssteder og deres åbningstider hos deres ansvarlige forvaltning.

● Garanti

Produktet er blevet fremstillet efter strenge kvalitetsstandarder og kontrolleret nøje før udlevering. I tilfælde af materiale- eller produktionsfejl kan du i medfør af loven gøre krav gældende over for sælgeren af produktet. Dine lovmæssige rettigheder begrænses på ingen måde af den af os nedennævnte garanti.

Garantien på dette produkt gælder i 3 år regnet fra købsdatoen. Garantien gælder fra købsdatoen. Opbevar den originale kvittering et sikkert sted, da dette dokument forlanges forlagt som dokumentation for købet.

Alle skader eller mangler, der allerede forefindes på tidspunktet for købet, skal straks meddeles efter udpakning af produktet.

Hvis der inden for 3 år regnet fra købsdatoen viser sig en materiale- eller produktionsfejl på produktet, reparerer eller udskifter vi det – efter vores valg – gratis for dig. Garantiperioden forlænges ikke som følge af et imødekommet krav om garanti. Dette gælder også for udskiftede og reparerede dele.

Denne garanti bortfalder, hvis produktet er blevet beskadiget eller anvendt og vedligeholdt forkert.

Garantien dækker materiale- og produktionsfejl. Denne garanti dækker hverken produktdele, der er udsat for normal slitage og derfor er at betragte som sliddele (f.eks. batterier, akkumulatører, slanger, farvepatroner), eller skader på skrøbelige dele, f.eks. kontakter eller dele af glas.

● Afvikling af garantisager

For at kunne garantere en hurtig sagsbehandling af deres forespørgsel, bedes De følge følgende anvisninger:

Opbevar kassebon og artikelnummer (IAN 452864_2310) som købsdokumentation, så disse kan fremlægges på forespørgsel.

Artikelnumrene er angivet på typeskiltet, ved en indgravning, på forsiden af vejledningen (nederst til venstre) eller på et mærkat på bag- eller undersiden.

Hvis der forekommer funktionsfejl eller andre mangler, skal De først kontakte nedenstående serviceafdeling telefonisk eller via e-mail.

Et produkt, der er registreret som defekt, kan
De derefter sende portofrit til den meddelte
serviceadresse ved vedlæggelse af købsbeviset
(kassebon) og angivelsen af, hvori manglen
består, og hvornår den er opstået.

● **Service**

 **Service Danmark**

Tel.: 80253972

E-Mail: owim@lidl.dk



Elenco dei pittogrammi/simboli utilizzati	Pagina 129
Introduzione	Pagina 129
Uso previsto	Pagina 130
Contenuto della confezione	Pagina 130
Elenco delle parti	Pagina 130
Dati tecnici	Pagina 130
Istruzioni generali di sicurezza	Pagina 130
Messa in funzione	Pagina 134
Disimballo del prodotto	Pagina 134
Riempire il serbatoio dell'acqua	Pagina 134
Funzionamento	Pagina 134
Imposta la temperatura	Pagina 134
Sbloccare il ferro da stiro a vapore	Pagina 135
Stiro (senza vapore)	Pagina 135
Stiratura a vapore	Pagina 135
Modalità getto di vapore	Pagina 136
Vaporizzazione verticale (capi di abbigliamento, tende e imbottiti)	Pagina 136
Riempire di nuovo il serbatoio dell'acqua	Pagina 137
Termine della stiratura	Pagina 137
Spegnimento di sicurezza	Pagina 137
Bloccare il ferro da stiro a vapore	Pagina 138
Pulizia e manutenzione	Pagina 138
Pulizia	Pagina 138
Utilizzare la funzione di autopulizia	Pagina 138
Sostituzione del filtro anticalcare	Pagina 139
Conservazione	Pagina 139
Smaltimento	Pagina 140
Garanzia	Pagina 140
Gestione dei casi in garanzia	Pagina 141
Assistenza	Pagina 141

Elenco dei pittogrammi/simboli utilizzati

	PERICOLO! - Indica un pericolo ad alto rischio che, se non evitato, causa la morte o gravi lesioni (ad es. rischio di soffocamento)	V~	Tensione (corrente alternata)
	AVVERTENZA! - Indica un pericolo a medio rischio che, se non evitato, può causare la morte o gravi lesioni (ad es. rischio di scosse elettriche)	Hz	Hertz (frequenza di rete)
		W	Watt
	CAUTELA! - Indica un pericolo a basso rischio che, se non evitato, può causare lesioni lievi o di media gravità (ad es. pericolo di scottature)		Utilizzare il prodotto solo in ambiente asciutto.
	ATTENZIONE! - Avverte di possibili danni materiali (ad es. pericolo di cortocircuito)		Pericolo - rischio di scossa elettrica!
	INFO: Questo simbolo con il termine "Info" contiene ulteriori utili informazioni.		CAUTELA! Superficie calda Questo simbolo indica una superficie calda.
	Corrente/tensione alternata		
	Il marchio CE conferma la conformità alle direttive UE applicabili al prodotto.		Istruzioni di sicurezza
			Istruzioni

FERRO DA STIRO CON CALDAIA

● Introduzione

Congratulazioni per l'acquisto del vostro nuovo prodotto. Avete optato per un prodotto di alta qualità. Le istruzioni d'uso sono parte integrante di questo prodotto. Esse contengono importanti avvertenze sulla sicurezza, l'impiego e lo smaltimento. Prima dell'utilizzo del prodotto, prendere conoscenza di tutte le istruzioni d'uso e delle avvertenze di sicurezza.

Utilizzare il prodotto solo come descritto e per i campi di applicazione indicati. Consegnare tutte le documentazioni su questo prodotto quando viene ceduto a terzi.

● Uso previsto







- Questo prodotto è destinato solo alla stiratura a secco o a vapore di capi di abbigliamento, tende/imbottiti e tessuti (anche appesi). Non utilizzarlo per altri scopi.
- Questo prodotto è destinato unicamente per un uso domestico; non è adatto all'uso commerciale.
- Il produttore non si assume alcuna responsabilità per danni derivanti da utilizzi non conformi.

● Contenuto della confezione

- 1 Ferro da stiro con caldaia
- 1 Basamento
- 1 Guida rapida

● Elenco delle parti

(Fig. A)

1	Termostato
2	 Tasto per la funzione autopulizia e anticalcare
3	 Tasto per la modalità vapore
4	Display
5	 Indicatore vapore Eco
6	 Indicatore di quantità di vapore media
7	 Indicatore vapore potenza
8	 Indicatore di allarme mancanza acqua
9	 Indicatore della funzione autopulizia e anticalcare
10	Tasto getto di vapore
11	Impugnatura di blocco
12	Piastra del ferro
13	Superficie di appoggio
14	Serbatoio dell'acqua con segni MIN, 0.5 L, 1.0 L e 1.5 L (MAX)
15	Custodia per il cavo e il tubo flessibile

16	 Tasto ON/OFF on indicatore
17	Cavo di alimentazione e spina
18	Basamento
19	Ferro da stiro a vapore
20	Flessibile di collegamento
21	Impugnatura (ferro da stiro a vapore)

(Fig. B)

22	Filtro anticalcare
23	Impugnatura (serbatoio dell'acqua)
24	Foro di riempimento

● Dati tecnici

Numero di modello con spina VDE:	HG10042
con spina BS:	HG10042-BS
Tensione nominale:	220-240 V~, 50-60 Hz
Potenza assorbita:	2000-2400 W
Classe di protezione:	I



Istruzioni generali di sicurezza

PRIMA DI UTILIZZARE IL PRODOTTO, FAMILIARIZZARE CON TUTTE LE ISTRUZIONI PER L'USO E LA SICUREZZA! IN CASO DI CESSIONE DEL PRODOTTO A TERZI, AVERE CURA DI CONSEGNARE TUTTA LA DOCUMENTAZIONE!

In caso di danni dovuti al mancato rispetto di queste istruzioni per l'uso, la garanzia è invalidata!

La Società declina qualsiasi responsabilità per danni consequenziali! Il Produttore declina qualsiasi responsabilità in caso di danni a cose o persone dovuti a un utilizzo non conforme o al mancato rispetto delle istruzioni di sicurezza!

Bambini e disabili

⚠ AVVERTENZA! PERICOLO DI MORTE E INFORTUNIO PER BAMBINI E INFANTI!

Non lasciare mai i bambini da soli in presenza di materiale di imballaggio.

Il materiale di imballaggio comporta un pericolo di soffocamento.

I bambini sottovalutano spesso i pericoli esistenti.

Tenere sempre i materiali di imballaggio fuori dalla portata dei bambini.

- Questo prodotto può essere utilizzato dai bambini a partire dall'età di 8 anni e da persone con ridotte capacità fisiche, sensoriali o intellettive o mancanza di esperienza e/o conoscenza se sorvegliate o istruite riguardo all'uso sicuro del prodotto e purché abbiano compreso i pericoli che ne derivano.

- I bambini non devono giocare con il prodotto.
- Pulizia e manutenzione non devono essere effettuate dai bambini non sorvegliati.
- Il prodotto e il cavo di alimentazione durante l'accensione o il raffreddamento devono restare fuori dalla portata dei bambini di età inferiore a 8 anni.

Uso previsto

- ⚠ **AVVERTENZA!** L'uso improprio può causare lesioni. Utilizzare il prodotto esclusivamente in conformità alle presenti istruzioni. Non tentare di modificare in alcun modo il prodotto.

Sicurezza elettrica

- ⚠ **PERICOLO! Pericolo di folgorazione!** Non tentare di riparare il prodotto autonomamente. In caso di cattivo funzionamento le riparazioni devono essere eseguite esclusivamente da personale qualificato.

⚠ AVVERTENZA! Rischio di scossa elettrica! Non immergere le parti elettriche del prodotto in acqua o altri liquidi. Non tenere mai il prodotto sotto l'acqua corrente.

⚠ AVVERTENZA! Rischio di scossa elettrica! Non utilizzare un prodotto danneggiato. Scollegare il prodotto dalla rete di alimentazione e rivolgersi al rivenditore se il prodotto è danneggiato.

- Assicurarsi che la tensione nominale indicata sulla targhetta identificativa corrisponda alla tensione nominale dell'alimentazione elettrica.
- Verificare regolarmente se sono presenti eventuali danni sulla spina e sul cavo di alimentazione. Se il cavo di alimentazione elettrica del prodotto viene danneggiato deve essere sostituito dal produttore o dal suo servizio clienti, o da persona qualificata, per evitare rischi.

Funzionamento

⚠ AVVERTENZA! Rischio di lesioni! Spegnerne il prodotto e scollegarlo dall'alimentazione prima di pulirlo e quando non viene utilizzato.

- Il prodotto non deve essere lasciato incustodito mentre è collegato alla rete di alimentazione.
- La spina va tolta dalla presa prima di riempire d'acqua il serbatoio dell'acqua.
- Il prodotto va utilizzato e appoggiato su una superficie piana e stabile.
- Quando il ferro da stiro viene posto sul dispositivo di appoggio (basamento) accertarsi che la superficie, su cui si trova il dispositivo di appoggio, sia stabile.
- Il prodotto non deve essere utilizzato se è caduto e se presenta segni visibili di danneggiamento oppure non è a tenuta. Non utilizzare il prodotto se il cavo di alimentazione o la spina sono danneggiati, se il prodotto non funziona o se è danneggiato in qualsiasi modo.

- Non estrarre dal prodotto il serbatoio dell'acqua durante il funzionamento. Prestare attenzione alle istruzioni per riempire in modo sicuro il serbatoio dell'acqua.
- Utilizzare il prodotto solo in ambiente asciutto.
- Non maneggiare il prodotto con le mani bagnate o stando su un pavimento bagnato. Non toccare la spina con le mani bagnate.
- Proteggere il prodotto dal calore. Non collocare il prodotto vicino a fiamme libere o a fonti di calore quali forni o apparecchi di riscaldamento.
- Proteggere il cavo di alimentazione da eventuali danni. Non lasciarlo appeso su spigoli vivi e non schiacciarlo o piegarlo. Tenere il cavo di alimentazione lontano da superfici calde e da fiamme libere. Prestare attenzione affinché nessuno possa tirare il cavo o inciamparvi inavvertitamente.
- Non continuare a utilizzare il prodotto se la protezione anti-schiacciamento del flessibile di collegamento è danneggiata!
- Per staccare la spina non tirare il cavo di alimentazione e non avvolgerlo attorno al prodotto.
- Proteggere il prodotto, il cavo di alimentazione e la spina dalla polvere, dai raggi diretti del sole, da gocce e spruzzi d'acqua.
- Conservare il prodotto in luogo fresco, asciutto, protetto dall'umidità e fuori dalla portata dei bambini.

Rischi di ustioni

- Non rivolgere mai il getto di vapore verso persone o animali.
- Non stirare né vaporizzare mai capi di abbigliamento o altri tessuti mentre sono tenuti o indossati da persone.
- Toccare il prodotto riscaldato solo dall'impugnatura. Il vapore è molto caldo. Non tenere mai le mani sulla piastra del ferro.
- Non toccare mai la piastra del ferro durante il funzionamento o in condizione riscaldata (ad es. per verificare la temperatura).

● **Messa in funzione**

● **Disimballo del prodotto**

❗ **INFO:**

- Durante il primo utilizzo il prodotto può emettere lievi vapori o odori. Si tratta di residui di produzione o di trasporto che si volatilizzano rapidamente. Inoltre, si possono avvertire lievi rumori, come crepitii o scricchiolii. Anche questi si dissipano dopo che le parti in plastica si sono definitivamente incastrate in condizioni di esercizio.
- Per rimuovere eventuali residui di produzione, passare il ferro da stiro un paio di volte su un vecchio panno pulito.

1. Estrarre il prodotto dalla confezione. Rimuovere tutto il materiale di imballaggio e le pellicole protettive.
2. Verificare la presenza di tutti i componenti e la completezza della fornitura descritta (vedi "Contenuto della confezione").
3. Controllare che il prodotto e tutte le parti siano in buone condizioni. Se si riscontrano danni o difetti, non utilizzare il prodotto, ma procedere come descritto nel capitolo "Garanzia".

● **Riempire il serbatoio dell'acqua**

❗ **INFO:**

- Verificare la durezza dell'acqua del proprio domicilio presso il locale ente di erogazione dell'acqua.
- Utilizzare solo acqua di rete oppure acqua distillata.
- Se l'acqua di rete della vostra abitazione fosse troppo dura, si consiglia di mescolare l'acqua di rete con acqua distillata. Altrimenti depositi di calcare possono compromettere le funzioni del prodotto.
- Non introdurre acqua con additivi (come amido, profumo, ammorbidente o altri prodotti chimici) nel serbatoio dell'acqua **14**. Il prodotto potrebbe danneggiarsi in quanto si possono formare residui nella camera del vapore.

Questi residui possono sporcare i capi di abbigliamento fuoriuscendo dalle aperture del vapore.

1. Prima di riempire il serbatoio dell'acqua **14**: Premere **16** per spegnere il prodotto. Staccare la spina **17** dalla presa.
2. Staccare il serbatoio dell'acqua **14** tenendolo all'impugnatura **23** dal basamento **18**.
3. Quando si utilizza l'acqua del rubinetto: Mescolare l'acqua del rubinetto con acqua distillata nel seguente rapporto:

Durezza dell'acqua	Quantità di acqua distillata rispetto all'acqua di rete
Molto dolce/dolce	-
Medio	1:1
Dura	2:1
Molto dura	3:1

4. Riempire il serbatoio dell'acqua **14** con acqua di rubinetto o acqua distillata attraverso il foro di riempimento **24**. Osservare i segni **MIN/MAX** sul serbatoio dell'acqua:

Segno	Livello di riempimento dell'acqua
MIN	Quantità minima di riempimento dell'acqua (circa 260 ml)
MAX	Quantità massima di riempimento dell'acqua (circa 1500 ml)

5. Spingere indietro il serbatoio dell'acqua **14** nel basamento **18**, fino all'incastro.

● **Funzionamento**

● **Imposta la temperatura**

⚠ **ATTENZIONE! Rischio di danni al prodotto!**

- Prima di stirare: Verificare sempre le istruzioni di stiro del tessuto o del capo. Di solito si trovano su un'etichetta cucita.

- Per tessuti con le seguenti istruzioni di stiro:



Non stirare.

1. Ruotare il termostato **1** dalla posizione minima **min** alla temperatura desiderata.
2. Il termostato **1** è suddiviso in 4 campi. Essi rappresentano suggerimenti generici per vari tipi di tessuto:

Simbolo	Procedimento di stiro
	Bassa temperatura Tessuti sintetici (ad es. nylon)
	Temperatura media Tessuti delicati (ad es. seta o lana)
	Alta temperatura Tessuti spessi (ad es. cotone o lino)
	Temperatura massima Per stiratura a vapore

● Sbloccare il ferro da stiro a vapore

1. Tenere la linguetta sull'impugnatura di blocco **11**. Estrarre l'impugnatura di blocco.
2. Ora il ferro da stiro a vapore **19** può essere prelevato dalla superficie di appoggio **13** del basamento **18**.
3. Rilasciare la linguetta sull'impugnatura di blocco **11**.

● Stiro (senza vapore)

❗ INFO:

- **7** lampeggia la prima volta durante il processo di riscaldamento.
 - **7** lampeggia di nuovo di tanto in tanto durante il processo di riscaldamento.
1. Ruotare il termostato **1** sulla posizione **min**.
 2. Inserire la spina **17** in una presa idonea.



3. Accensione del prodotto: Premere **16**. si accende in modo fisso. La piastra del ferro **12** si riscalda.
4. Impostare il termostato **1** alla temperatura desiderata (vedere "Imposta la temperatura").
La piastra del ferro **12** si scalda fino a raggiungere la temperatura impostata. **7** lampeggia sul display **4** finché il ferro da stiro a vapore **19** non ha raggiunto la temperatura impostata.
Al raggiungimento della temperatura impostata, si accende nel display in modo fisso.
5. Iniziare a stirare quando viene raggiunta la temperatura impostata
6. Durante le pause collocare il ferro da stiro a vapore **19** sulla superficie di appoggio **13** del basamento **18**.



● Stiratura a vapore

❗ INFO:

- Mentre il prodotto si riscalda, **7** lampeggia.
 - lampeggia di nuovo quando il prodotto viene riscaldato nuovamente con la stessa impostazione di temperatura.
 - Se è stata impostata una temperatura più bassa, non lampeggia.
1. Riempire il serbatoio dell'acqua **14**.
Spingere il serbatoio dell'acqua indietro nel basamento **18**, fino allo scatto di arresto (vedere "Riempire il serbatoio dell'acqua").
 2. Ruotare il termostato **1** sulla posizione **min**.
 3. Inserire la spina **17** in una presa idonea.
 4. Accensione del prodotto: Premere **16**. si accende in modo fisso. La piastra del ferro **12** si riscalda.
 5. Impostare il termostato **1** su (vedere "Imposta la temperatura").

6. Regolare la quantità di vapore: Premere più volte  **3**:

Quantità di vapore	Indicatore
Eco	 5 si accende in modo fisso.
Medio	 6 si accende in modo fisso.
Power	 7 si accende in modo fisso.

7. Non appena  **5** /  **6** /  **7** si accende sul display **4** in modo fisso, è possibile avviare la stiratura a vapore.
8. Mentre stirate potete tenere premuto il tasto getto di vapore **10** per spruzzare continuamente vapore dalla piastra del ferro **12** sul capo da stirare.
9. Terminare la produzione di vapore: Rilasciare il tasto getto di vapore **10**.

● Modalità getto di vapore

1. Avviare la modalità getto di vapore: Premere 2 × brevemente il tasto getto di vapore **10**.
2. Dalla piastra del ferro **12** viene spruzzata una grande quantità di vapore sui capi da stirare.
3. La modalità getto di vapore termina dopo circa 5 secondi.
4. Durante le pause collocare il ferro da stiro a vapore **19** sulla superficie di appoggio **13** del basamento **18**.

● Vaporizzazione verticale (capi di abbigliamento, tende e imbottiti)



⚠ AVVERTENZA! Rischio di ustioni!

- Dirigere la piastra del ferro **12** durante la vaporizzazione sempre verso gli articoli da stirare. Prestare attenzione a non far arrivare vapore sulle mani.

- Capi di abbigliamento:
 - Non vaporizzare mai capi di abbigliamento mentre sono indossati.
 - Lasciar raffreddare i capi su un appendino prima di indossarli.

⚠ ATTENZIONE! Rischio di danni al prodotto!

- Non trattare mai cuoio, velluto, mobili impregnati e materiali sensibili al vapore.
- Non toccare materiali sensibili al calore (ad es. materiali sintetici come poliammide o rayon) direttamente con la piastra del ferro **12** calda.
- Appendere l'articolo da stirare a una superficie resistente al calore (ad es. appendino per abiti o ringhiera).
- Prima di vaporizzare: Fare sempre una prova su un punto del materiale non visibile.

❗ INFO:

- Dopo il lavaggio: Appendere gli articoli da stirare. In questo modo gli articoli si asciugano con poche pieghe.
 - Nel vaporizzare: Gli articoli assorbono umidità. Lasciar asciugare completamente gli articoli prima di utilizzarli o di riporli.
1. Tendere l'articolo da stirare.
 2. Avviare la funzione stiratura a vapore (vedere "Stiratura a vapore").
 3. Tenere il ferro da stiro a vapore **19** in posizione verticale. Tenere premuto il tasto getto di vapore **10**. Dalla piastra del ferro **12** esce vapore caldo.
 4. Toccare leggermente il tessuto con la piastra del ferro **12** e vaporizzare, per eliminare le pieghe.
 5. Terminare la produzione di vapore: Rilasciare il tasto getto di vapore **10**.
 6. Durante le pause collocare il ferro da stiro a vapore **19** sulla superficie di appoggio **13** del basamento **18**.

● Riempire di nuovo il serbatoio dell'acqua



❗ INFO:

- Allarme mancanza d'acqua [8]: Se si preme il tasto getto di vapore [10] e non c'è acqua nel serbatoio dell'acqua [14], dopo circa 3 minuti si attiva l'allarme mancanza d'acqua [8]. Una volta attivato l'allarme mancanza d'acqua [8], il prodotto smette di funzionare.
- Tenere premuto [3] per circa 5 secondi per resettare il prodotto.
- L'allarme mancanza d'acqua [8] è solo un allarme visivo.

1. Prima di riempire di nuovo il serbatoio dell'acqua [14]: Premere [16] per spegnere il prodotto. Staccare la spina [17] dalla presa.
2. Collocare il ferro da stiro a vapore [19] sulla superficie di appoggio [13] del basamento [18].
3. Versare l'acqua (vedere "Riempire il serbatoio dell'acqua").

● Termine della stiratura

❗ **INFO:** Stiratura a vapore - attendere a spegnere il prodotto che il ferro da stiro a vapore [19] non produca più vapore. In questo modo si evita, al prossimo utilizzo del prodotto, che fuoriesca acqua residua dalla piastra del ferro [12].

1. Ruotare il termostato [1] sulla posizione **min.**
2. Spegnimento del prodotto: Premere [16]. Tutte le indicazioni si spengono.
3. Staccare la spina [17] dalla presa.
4. Per evitare depositi di calcare svuotare il serbatoio dell'acqua [14] dopo ogni utilizzo: Staccare il serbatoio dell'acqua, tenendolo all'impugnatura [23] dal basamento [18]. Versare l'acqua attraverso il foro di riempimento [24] nel lavabo.
5. Collocare il ferro da stiro a vapore [19] sulla superficie di appoggio [13] del basamento [18].

6. Lasciar raffreddare completamente il prodotto. Non lasciare il prodotto incustodito quando è ancora caldo.
7. Con un panno asciutto eliminare l'acqua residua dalla piastra del ferro [12].





● Spegnimento di sicurezza



❗ INFO:

- In modalità standby, di sospensione o spegnimento automatico, il basamento [18] rimane acceso.
- Per motivi di sicurezza, il prodotto passa in modalità standby, di sospensione o spegnimento automatico se il ferro da stiro a vapore [19] non viene spostato.

Tempo di inattività	Spegnimento di sicurezza
dopo circa 30 secondi*	La modalità standby è attivata: <input type="checkbox"/> [5] + [6] + [7] lampeggiano. <input type="checkbox"/> Il basamento [18] è acceso. <input type="checkbox"/> Muovere il ferro da stiro a vapore [19] in orizzontale per resettarlo.
dopo circa 10 minuti**	La modalità sospensione attivata: <input type="checkbox"/> [5] + [6] + [7] lampeggiano. <input type="checkbox"/> Il basamento [18] è acceso. <input type="checkbox"/> Muovere il ferro da stiro a vapore [19] per resettarlo.
* se il ferro da stiro a vapore [19] non viene spostato orizzontalmente	
** se il ferro da stiro a vapore [19] non viene spostato verticalmente	

Tempo di inattività	Spegnimento di sicurezza
dopo circa altri 20 minuti**	<p>La modalità di spegnimento automatico è attivata:</p> <ul style="list-style-type: none"> <input type="checkbox"/>  [5] +  [6] +  [7] è spento. <input type="checkbox"/> Il basamento [18] è acceso. <input type="checkbox"/> Premere 2 volte  [16] per resettare il prodotto.
* se il ferro da stiro a vapore [19] non viene spostato orizzontalmente	
** se il ferro da stiro a vapore [19] non viene spostato verticalmente	

● Bloccare il ferro da stiro a vapore

1. Tenere la linguetta sull'impugnatura di blocco [11]. Estrarre l'impugnatura di blocco quando è in posizione di blocco.
2. Collocare il ferro da stiro a vapore [19] sulla superficie di appoggio [13] del basamento [18].
3. Verificare che il ferro da stiro a vapore [19] sia posizionato correttamente sulla superficie di appoggio [13]. Spingere indietro l'impugnatura di blocco [11]. Ora il ferro da stiro a vapore [19] è saldamente collegato al basamento [18].

● Pulizia e manutenzione

⚠ PERICOLO! Pericolo di folgorazione!

Prima di pulire o trattare il prodotto: Staccare la spina [17] dalla presa.

⚠ AVVERTENZA!







- Non immergere le parti elettriche del prodotto in acqua o altri liquidi. Non tenere mai il prodotto sotto l'acqua corrente.
- Lasciar raffreddare completamente il prodotto prima di eseguire interventi di pulizia.
- Non permettere all'acqua o ad altri liquidi di penetrare all'interno del prodotto.
- Non utilizzare detersivi abrasivi e aggressivi o spazzole dure per la pulizia.



● Pulizia

1. Rimuovere l'acqua residua dal serbatoio dell'acqua [14]:
Staccare il serbatoio dell'acqua [14] tenendolo all'impugnatura [23] dal basamento [18]. Versare l'acqua residua nel lavabo.
Spingere indietro il serbatoio dell'acqua [14] nel basamento [18], fino all'incastro.
2. Pulire il prodotto con un panno leggermente inumidito.
3. Pulire la piastra del ferro [12] con un panno umido e con un detersivo delicato, non abrasivo.
4. Dopo la pulizia: Lasciare asciugare tutte le parti.

● Utilizzare la funzione di autopulizia

❗ INFO:

- Il prodotto dispone di una funzione di autopulizia che rimuove lo sporco e le calcificazioni dai canali del vapore.
 - Se utilizzate acqua di rete: Usare la funzione di autopulizia dopo ogni utilizzo.
 - Dopo circa 100 minuti di stiratura a vapore,  [9] inizia a lampeggiare.
1. Riempire il serbatoio dell'acqua [14]. Spingere il serbatoio dell'acqua di nuovo nel basamento [18] (vedere "Riempire il serbatoio dell'acqua").
 2. Ruotare il termostato [1] sulla posizione **min**.
 3. Inserire la spina [17] in una presa idonea.
 4. Impostare il termostato [1] sulla temperatura massima (ruotare il termostato in senso orario fino all'arresto).
 5. Accensione del prodotto: Premere  [16].
 si accende in modo fisso. Finché il ferro da stiro a vapore [19] non ha ancora raggiunto la temperatura impostata e si sta riscaldando,  [7] lampeggia nel display [4].
Al raggiungimento della temperatura impostata,  e  si accendono in modo fisso.

6. Tenere premuto  **2** per circa 5 secondi.  **9** inizia a lampeggiare. Il prodotto si scalda.
7. Tenere il ferro da stiro a vapore **19** orizzontale con la piastra del ferro **12** rivolta verso il basso, sopra il lavabo. Attendere finché non esce più vapore o acqua bollente e sporca.
8. Dopo aver completato la funzione di autopulizia, il prodotto torna automaticamente in modalità vapore.
9. Spegnimento del prodotto: Premere  **16**. Tutte le indicazioni si spengono.
10. Staccare la spina **17** dalla presa.
11. Staccare il serbatoio dell'acqua **14** tenendolo all'impugnatura **23** dal basamento **18**. Versare l'acqua attraverso il foro di riempimento **24** nel lavabo.

● Sostituzione del filtro anticalcare

⚠ CAUTELA! Utilizzo del filtro anticalcare **22**:



Non destinato al consumo/non bere!









Conservare il filtro anticalcare **22** fuori dalla portata dei bambini.



Conservare il filtro anticalcare **22** in luogo fresco e asciutto.

i INFO:

- Il prodotto dispone di un filtro anticalcare **22**. Il filtro anticalcare deve essere sostituito dopo circa 11 ore di stiratura a vapore.
- Per mantenere attiva la funzione del filtro anticalcare **22** riempire il serbatoio dell'acqua **14** solo con acqua di rete o con acqua distillata. Non aggiungere additivi all'acqua. Ciò potrebbe danneggiare il filtro anticalcare.
- In caso di utilizzo regolare del prodotto si consiglia di tenere sempre di scorta un filtro anticalcare **22** di ricambio. È possibile sostituire il filtro anticalcare immediatamente quando  **9** si accende in modo fisso.

1. Dopo circa 11 ore di funzionamento della stiratura a vapore,  **9** inizia a accendersi in modo fisso. Il filtro anticalcare **22** deve essere sostituito al più presto possibile.
2. Ruotare il termostato **1** sulla posizione **min**.
3. Spegnimento del prodotto: Premere  **16**.
4. Lasciar raffreddare completamente il prodotto.
5. Staccare la spina **17** dalla presa.
6. Staccare il serbatoio dell'acqua **14** tenendolo all'impugnatura **23** dal basamento **18**. Versare l'acqua attraverso il foro di riempimento **24** nel lavabo.
7. Tirare il filtro anticalcare **22** usato verso l'altro estraendolo dalla cavità. Inserire il nuovo filtro anticalcare nella cavità e premere verso il basso in modo che sia ben saldo.
8. Spingere indietro il serbatoio dell'acqua **14** nel basamento **18**, fino all'incastro.
9. Inserire la spina **17** in una presa idonea.
10. Accensione del prodotto: Premere  **16**. Tenere premuto  **2** per circa 5 secondi.  **9** si spegne.
11. Il prodotto ora può nuovamente produrre vapore entro pochi minuti.

● Pezzi di ricambio

- I ricambi compatibili possono essere acquistati sul sito www.optimex-shop.com.
- È possibile ordinare nuovamente il ricambio per il filtro anticalcare **22** (codice articolo IAN 452864_2310).

● Conservazione

- Avvolgere il cavo di alimentazione **17** attorno alla custodia per il cavo e il tubo flessibile **15**.
- Avvolgere il flessibile di collegamento **20** attorno alla custodia per il cavo e il tubo flessibile **15** (fig. E).
- Utilizzare il nastro a strappo sul cavo di alimentazione **17** per fissare la spina.
- Conservare in prodotto nell'imballo originale quando non viene utilizzato.

- ❑ Tenere il prodotto in un luogo asciutto, fuori dalla portata dei bambini.
- ❑ Riporre il prodotto con il serbatoio dell'acqua **14** vuoto.

● Smaltimento

L'imballaggio è composto da materiali ecologici che possono essere smaltiti presso i siti di raccolta locali per il riciclo.



Ossevare l'identificazione dei materiali di imballaggio per lo smaltimento differenziato, i quali sono contrassegnati da abbreviazioni (a) e da numeri (b) con il seguente significato: 1-7: plastiche/20-22: carta e cartone/80-98: materiali compositi.

Prodotto:



Il prodotto, i suoi accessori e i materiali di imballaggio sono riciclabili e soggetti alla responsabilità estesa del produttore.

Per un migliore trattamento dei rifiuti, smaltirli separatamente seguendo i diversi simboli della raccolta differenziata.

Il logo Triman è valido solamente per la Francia.



È possibile informarsi circa le possibilità di smaltimento del prodotto usato presso l'amministrazione comunale o cittadina.



Per questioni di tutela ambientale non gettare il prodotto usato tra i rifiuti domestici, ma provvedere invece al suo corretto smaltimento. Presso l'amministrazione competente è possibile ricevere informazioni circa i siti di raccolta e i relativi orari di apertura.

● Garanzia

Il prodotto è stato fabbricato accuratamente secondo severe direttive di qualità ed è stato controllato meticolosamente prima della consegna. In caso di difetti di materiale o fabbricazione l'acquirente può far valere diritti legali nei confronti del venditore. La nostra garanzia sotto riportata non costituisce alcun limite ai diritti legali dell'acquirente.

Questo prodotto è garantito per 3 anni con decorrenza dalla data di acquisto. La garanzia decorre dalla data d'acquisto. Conservare lo scontrino originale in un posto sicuro perché questo documento viene richiesto come prova dell'avvenuto acquisto.

Tutti i danni o difetti presenti già al momento dell'acquisto devono essere comunicati subito dopo l'apertura della confezione.

Se entro 3 anni dalla data di acquisto di questo prodotto si rileva un difetto di materiale o di fabbricazione, noi procederemo, a nostra discrezione, alla riparazione o sostituzione gratuita del prodotto o al rimborso del prezzo di acquisto. Un eventuale intervento in garanzia non prolunga né rinnova il periodo di garanzia stesso. Ciò vale anche per le parti sostituite e riparate.

Questa garanzia decade in caso di danneggiamento oppure uso o manutenzione impropri del prodotto.

La prestazione in garanzia vale per difetti del materiale o di fabbricazione. Questa garanzia non si estende a componenti del prodotto esposti a normale logorio, che possono pertanto essere considerati come componenti soggetti a usura (esempio capacità della batteria, calcificazione, lampade, pneumatici, filtri, spazzole...). La garanzia non si estende altresì a danni che si verificano su componenti delicati (esempio interruttori, batterie, parti realizzate in vetro, schermi, accessori vari) nonché danni derivanti dal trasporto o altri incidenti.

● Gestione dei casi in garanzia

Per garantire un rapido disbrigo delle proprie pratiche, seguire le istruzioni seguenti:

Per ogni richiesta si prega di conservare lo scontrino e il codice dell'articolo (IAN 452864_2310) come prova d'acquisto.

Il numero d'articolo può essere dedotto dalla targhetta, da un'incisione, dal frontespizio delle istruzioni (in basso a sinistra) oppure dall'adesivo applicato sul retro o sul lato inferiore.

In caso di disfunzioni o avarie, contattare innanzitutto i partner di assistenza elencati di seguito telefonicamente oppure via e-mail.

Si può inviare il prodotto ritenuto difettoso all'indirizzo del centro di assistenza indicato con spedizione esente da affrancatura, completo del documento di acquisto (scontrino) e della descrizione del difetto, specificando anche quando tale difetto si è verificato.

● Assistenza

IT Assistenza Italia

Tel.: 800790789

E-Mail: owim@lidl.it



A felhasznált piktogramok/szimbólumok listája	Oldal 143
Bevezető	Oldal 143
Rendeltetésszerű használat	Oldal 144
A csomagolás tartalma	Oldal 144
Alkatrészlista	Oldal 144
Műszaki adatok	Oldal 144
Általános biztonsági utasítások	Oldal 144
Üzembe helyezés	Oldal 147
A termék kicsomagolása	Oldal 147
A víztartály feltöltése	Oldal 148
Kezelés	Oldal 148
A hőmérséklet beállítása	Oldal 148
A gőzölős vasaló kioldása	Oldal 149
Vasalás (gőz nélkül)	Oldal 149
Gőzölős vasalás	Oldal 149
Gőzölőket üzemmód	Oldal 150
Függőleges gőzvasalás (ruhadarabok, függönyök és kárpitok)	Oldal 150
A víztartály újratöltése	Oldal 150
A vasalás befejezése	Oldal 151
Biztonsági kikapcsolás	Oldal 151
A gőzölős vasaló lezárása	Oldal 151
Tisztítás és karbantartás	Oldal 152
Tisztítás	Oldal 152
Az öntisztító funkció használata	Oldal 152
A vízkőszűrő cseréje	Oldal 152
Tárolás	Oldal 153
Mentesítés	Oldal 153
Garancia	Oldal 154
Garanciális ügyek lebonyolítása	Oldal 154
Szerviz	Oldal 154

A felhasznált piktogramok/szimbólumok listája

	VESZÉLY! – Magas kockázati szintű veszélyre utal, melyet ha nem kerülnek el, az halálesethez vagy súlyos sérüléshez vezet (pl. fulladásveszély)		Feszültség (váltóáram)
	FIGYELMEZTETÉS! – Közepes kockázati szintű veszélyre utal, melyet ha nem kerülnek el, az halálesethez vagy súlyos sérüléshez vezethet (pl. áramütés veszélye)	Hz	Hertz (hálózati frekvencia)
		W	Watt
	VIGYÁZAT! – Alacsony kockázati szintű veszélyre utal, melyet ha nem kerülnek el, az könnyebb vagy mérsékelt sérüléshez vezethet (pl. forrázásveszély)		A terméket csak száraz helyiségekben, beltéren használja.
	FIGYELEM! – Lehetséges anyagi károokra hívja fel a figyelmet (pl. rövidzárlat veszélye)		Veszély – áramütésveszély!
	TUDNIVALÓK: Ez a szimbólum a „Tudnivaló” szó mellett hasznos információkra hívja fel a figyelmet.		VIGYÁZAT! Forró felületek Ez a szimbólum forró felületekre hívja fel a figyelmet.
	Váltóáram/-feszültség		
	A CE-jelzés azt jelzi, hogy a termék megfelel a rá vonatkozó EU előírásoknak.	 	Biztonsági utasítások Kezelési utasítások

GÖZVASALÓ

● Bevezető

Gratulálunk új termékének vásárlása alkalmából. Ezzel a döntésével vállalatunk értékes terméke mellett döntött. A használati utasítás ezen termék része. A biztonságra, a használatára és a megsemmisítésre vonatkozó fontos tudnivalókat tartalmazza.

A termék használata előtt ismerje meg az összes használati és biztonsági tudnivalót. A terméket csak a leírtak szerint és a megadott felhasználási területeken alkalmazza. A termék harmadik személy számára való továbbadása esetén kézbesítse vele annak a teljes dokumentációját is.

● Rendeltetészerű használat









- A termék ruhadarabok, függönyök, kárpitok és szövetek száraz és gőzzel történő vasalására alkalmas (függőleges állapotban is). A termék más célra nem használható.
- A termék kizárólag háztartási használatra alkalmas, üzleti célra nem.
- A gyártót nem vállal felelősséget a szakszerűtlen használatból adódó károkért.

● A csomagolás tartalma

- 1 Gőzvasaló
- 1 Alapegység
- 1 Rövid útmutató

● Alkatrészelista

(A ábra)

1	Hőmérséklet-szabályozó
2	 Az öntisztító és a vízkőtelenítő funkció gombja
3	 A gőzölési mód gombja
4	Kijelző
5	 Eco gőzjelző
6	 A közepes gőzmennyiség jelzése
7	 Gőzteljesítmény-jelző
8	 Az víz kiürülésének jelzése
9	 Az öntisztító és a vízkőtelenítő funkció jelzése
10	A gőzlökét gombja
11	Zárófogantyú
12	Vasalótalp
13	Tartófelület
14	Víztartály MIN, 0.5 L, 1.0 L és 1.5 L (MAX) jelölésekkel
15	Vezeték- és tömlőtartó
16	 Be-/kikapcsológomb jelzőfényvel
17	Elektromos vezeték csatlakozóval

18	Alapegység
19	Gőzölős vasaló
20	Csatlakozótömlő
21	Fogó (gőzölős vasaló)

(B ábra)

22	Vízköszűrő
23	Fogó (víztartály)
24	Betöltőnyílás

● Műszaki adatok

Modellszám	
VDE elektromos csatlakozóval:	HG10042
BS elektromos csatlakozóval:	HG10042-BS
Névleges feszültség:	220-240 V~, 50-60 Hz
Teljesítményfelvétel:	2000-2400 W
Védelmi osztály:	I

Általános biztonsági utasítások

A TERMÉK HASZNÁLATA ELŐTT ISMERKEDJEN MEG MINDEN BIZTONSÁGI ÉS KEZELÉSI UTASÍTÁSSAL! HA A TERMÉKET TOVÁBBADJA, ADJA MELLÉ EZEKET A DOKUMENTUMOKAT IS!

A jelen használati útmutatóban leírtak figyelmen kívül hagyásából adódó károk esetén a garancia érvényét veszti! A következményes károkért nem vállalunk felelősséget!

A szakszerűtlen használat vagy a biztonsági utasítások figyelmen kívül hagyása miatti anyagi károkért és személyi sérülésekért nem vállalunk felelősséget!

Gyermekek és fogyatékkal élők

⚠ FIGYELMEZTETÉS!

ÉLETVESZÉLY GYERMEKEK, KISGYERMEKEK SZÁMÁRA!

Ne hagyja a gyermekeket a csomagolóanyagokkal felügyelet nélkül.

A csomagolóanyagok fulladást okozhatnak.

A gyermekek gyakran alábecsülik az ezzel kapcsolatos veszélyeket.

Tartsa a csomagolóanyagokat gyermekektől távol.

- A terméket akkor használhatják 8 évesnél idősebb gyermekek, valamint csökkent testi, érzékszervi és szellemi képességű személyek, illetve olyanok, akik nem rendelkeznek a kellő tudással vagy tapasztalattal, ha számukra felügyeletet biztosítanak, a termék biztonságos használatával kapcsolatban megfelelő

utasításokat kaptak és megértették az azzal járó veszélyeket.

- Gyermekek nem játszhatnak a termékkel.
- A tisztítást és a felhasználói karbantartást nem végezhetik gyermekek felügyelet nélkül.
- A termék és az elektromos vezetéke a bekapcsolás vagy a lehűtés alatt legyen 8 évnél fiatalabb gyermekek számára nem elérhető helyen.

Rendeltetészerű használat

⚠ FIGYELMEZTETÉS!

A szakszerűtlen kezelés sérülésekhez vezethet.

A terméket kizárólag ezen használati útmutatónak megfelelően használja.

Ne próbálja meg a terméket bármilyen módon módosítani.

Elektromos biztonság

⚠ VESZÉLY!

Áramütésveszély! Ne próbálja meg saját kezűleg megjavítani a készüléket. Hibás működés esetén a termék javítási munkáit bízza képzett szakemberre.

⚠ FIGYELMEZTETÉS!

Áramütésveszély! A termék elektromos részeit ne merítse vízbe vagy más folyadékokba. Soha ne tartsa a terméket folyó víz alá.

⚠ FIGYELMEZTETÉS!

Áramütésveszély! Ne használja a terméket, ha az sérült. Ha a termék megsérült, válassa le a hálózati áramról és forduljon az eladóójához.

- Ügyeljen arra, hogy a hálózati feszültség adatai megfeleljenek az adattáblán feltüntetett névleges feszültség adatainak.
- Rendszeresen ellenőrizze az elektromos csatlakozó és az elektromos vezeték épségét. Ha a termék hálózati csatlakozókábele megsérül, a kockázatok elkerülése érdekében azt a gyártónak, az ügyfélszolgálatának, vagy egy annak megfelelő képzettségű szakembernek kell kicserélnie.

Kezelés

⚠ FIGYELMEZTETÉS!

Sérülésveszély! Tisztítás előtt, vagy ha a terméket nem használja, kapcsolja ki a terméket és szüntesse meg az áramellátását.

- A terméket ne hagyja felügyelet nélkül, amikor az a hálózati áramra csatlakozik.
- A csatlakozót ki kell húzni a konnektorból, amíg a víztartályt vízzel feltölti.
- A terméket egyenletes, stabil felületen lehet használni vagy elhelyezni.
- Amikor a vasalót a tartóelemre (alapegységre) helyezi, győződjön meg a felület stabilitásáról, amelyre a tartóelemet helyezi.
- A terméket tilos használni, ha az leesett, azon látható sérülések vannak, vagy szivárog. Ne használja a terméket, ha annak az elektromos vezetéke vagy csatlakozója sérült, ha a termék nem működik, vagy azt bármilyen más sérülés érte.
- Működés közben ne húzza ki a víztartályt a termékből. Kövesse a víztartály biztonságos feltöltésére vonatkozó utasításokat.
- A terméket csak száraz helyiségekben, beltéren használja.

- Ne használja a terméket nedves kézzel, vagy ha vizes talajon áll. Ne érjen az elektromos csatlakozóhoz vizes kézzel.

- Óvja a terméket a hőtől. Ne tegye a terméket nyílt lángok vagy hőforrások (tűzhelyek, fűtőberendezések) közelébe.

- Óvja az elektromos vezetékét a sérülésektől. Ne hagyja éles sarkokon átlógni, becsípődni, és ne hajlítsa meg.

Az elektromos vezetékét tartsa forró felületektől és nyílt lángoktól távol. Ügyeljen arra, hogy azt senki se tudja megrántani, és hogy abban senki ne tudjon elbotlani.

- Ne használja a terméket, ha a csatlakozótömlő megtörésvédelme megsérült!
- Az elektromos csatlakozót ne a vezetéknél fogva húzza ki, és ne tekerje az elektromos vezetékét a termék köré.
- A terméket, az elektromos vezetékét és a csatlakozót óvja a portól, a közvetlen napfénytől, a rácseppenő vagy ráfröccsenő víztől.
- A terméket tárolja hűvös, száraz, nedvességtől védett, gyermekektől elzárt helyen.

Égési sérülés kockázata

- A gőzsugarat soha ne irányítsa emberekre vagy állatokra.
- Soha ne gőzöljön ruhadarabokat vagy más textíliát, amikor azokat más személyek tartják, vagy a testükön viselik.
- A felmelegedett termékhez csak a fogónál érjen. A gőz nagyon forró. Soha ne tartsa a kezzeit a vasalótalp elé.
- A használat során, illetve felmelegedett állapotban ne érjen a vasalótalphoz (pl. hogy ellenőrizze a hőmérsékletet).

● Üzembe helyezés

● A termék kicsomagolása

❗ TUDNIVALÓK:

- Az első használat során a terméket enyhe füst és szagok hagyhatják el. Ezek csupán gyártási és szállítási maradékanyagok, melyek hamar elpárolognak. Ezenkívül felléphetnek halk zajok, például reccsenések vagy pattogások. Ezek is hamar elpárolognak, amint a műanyag alkatrészek végleg hozzáigazodnak a üzemelés feltételeihez.
 - Az esetleges gyártási maradékanyagok eltávolításához vasaljon át néhányszor egy régi, tiszta ruhadarabot.
1. Vegye ki a terméket a csomagolásból. Távolítsa el az összes csomagolóanyagot és védőfóliát.
 2. Ellenőrizze, hogy minden alkatrész megvan-e, és hogy a csomagolás minden alkatrészt tartalmaz-e (lásd „A csomagolás tartalma” c. részt).

3. Ellenőrizze, hogy a termék és minden alkatrész jó állapotban van-e. Ha sérülést vagy hibát talál, ne használja a terméket, hanem járjon el a „Garancia” c. fejezetben leírtak szerint.

● A víztartály feltöltése

❗ TUDNIVALÓK:

- Ellenőrizze a helyi vízszolgáltatónál a háztartásában elérhető víz keménységét.
 - Használjon csapvizet vagy desztillált vizet.
 - Amennyiben lakhelyén a csapvíz keménysége túl magas, javasolt a csapvizet desztillált vízzel keverni. Különben a vízkőlerakódások rossz hatással lehetnek a termék funkcióira.
 - A víztartályba [14] nem kerülhet adalékanyagokat (például keményítőt, parfümöt, lágyítószeret vagy más vegyi anyagokat) tartalmazó víz. Ez kárt tehet a termékben, mert lerakódások képződhetnek a gőztartó kamrában. Ezek a lerakódások a gőz kilépő nyílásain kívülre szennyeződéseként okozhatnak a ruhadarabokon.
1. A víztartály [14] feltöltése előtt: A termék kikapcsolásához nyomja meg a  gombot [16]. Húzza ki az elektromos csatlakozót [17] a konnektorból.
2. Húzza ki a víztartályt [14] a fogónál [23] tartva az alapegységből [18].
3. Csapvíz használata esetén: Keverjen a csapvízbe desztillált vizet az alábbi arányban:

Vízkeménység	A desztillált víz aránya a csapvízhez
Nagyon lágy/lágy	-
Közepes	1:1
Kemény	2:1
Nagyon kemény	3:1

4. Töltse fel a víztartályt [14] a betöltőnyíláson [24] keresztül csapvízzel vagy desztillált vízzel. Vegye figyelembe a víztartály **MIN/MAX** jelöléseit:

Jelölés	Betöltendő vízmennyiség
MIN	Minimálisan betölthető vízmennyiség (kb. 260 ml)
MAX	Maximálisan betölthető vízmennyiség (kb. 1500 ml)

5. Tolja vissza a víztartályt [14] az alapegységbe [18], amíg az be nem rögzül.

● Kezelés

● A hőmérséklet beállítása



⚠ FIGYELEM! A termék sérülésének veszélye!



- Vasalás előtt: Nézze meg az adott szöveten vagy ruhadarabon lévő vasalási utasításokat is. Normál esetben ezeket megtalálja egy felvarrt címkén.
- Az alábbi vasalási utasítással ellátott ruhadarabokat:



Ne vasalja.

1. Fordítsa a hőmérséklet-szabályozót [1] a legalacsonyabb **min** állásról a kívánt hőmérséklet-fokozatra.
2. A hőmérséklet-szabályozó [1] 4 tartományra van felosztva. Ezek a különböző anyagokra vonatkozó általános javaslatokat jelzik:

Szimbólum	Vasalási mód
	Alacsony hőmérséklet Szintetikus anyagokhoz (pl. nylon)
	Közepes hőmérséklet Érzékeny anyagokhoz (pl. selyem vagy gyapjú)



Szimbólum	Vasalási mód
	Magas hőmérséklet Erősebb anyagokhoz (pl. pamut vagy vászon)
	Legmagasabb hőmérséklet Gőzölős vasaláshoz





● A gőzölős vasaló kioldása

1. Tartsa meg a fül a zárófogantyú **11** fülét erősen. Húzza ki a szűrő zárófogantyút.
2. Ekkor leveheti a gőzölős vasalót **19** az alapegység **18** tartófelületéről **13**.
3. Engedje el a fül a zárófogantyú **11** fülét.

● Vasalás (gőz nélkül)

❗ TUDNIVALÓK:







- A  **7** villog az első alkalommal a felmelegedés közben.
- A  **7** újra villog a felmelegedés közben.



1. Állítsa a hőmérséklet-szabályozót **1** a **min** állásba.
2. Dugja be az elektromos csatlakozót **17** egy megfelelő konnektorba.
3. A termék bekapcsolása: Nyomja meg a  gombot **16**. A  folyamatosan világít. A vasalótalp **12** felmelegszik.
4. Állítsa a hőmérséklet-szabályozót **1** a kívánt hőmérsékletre (lásd „A hőmérséklet beállítása” c. részt).
A vasalótalp **12** felmelegszik a beállított hőmérsékletre. A  **7** villog a kijelzőn **4**, amíg a gőzölős vasaló **19** el nem éri a beállított hőmérsékletet.
Amint a készülék elérte a beállított hőmérsékletet, a  folyamatosan világít a kijelzőn.
5. Ha a készülék elérte a beállított hőmérsékletet, kezdje meg a vasalást
6. A vasalás megszakításakor tegye rá a gőzölős vasalót **19** az alapegység **18** tartófelületére **13**.



● Gőzölős vasalás



❗ TUDNIVALÓK:

- A termék felmelegedése alatt a  **7** villog.
 - Ha a termék ismét ugyanarra a hőmérsékleti beállításra felmelegszik, a  újra villog.
 - Alacsonyabb hőmérséklet beállítása esetén a  nem villog.
1. Töltse fel a víztartályt **14**. Tolja vissza a víztartályt az alapegységbe **18**, amíg az be nem rögzül (lásd a „A víztartály feltöltése” c. részt).
 2. Állítsa a hőmérséklet-szabályozót **1** a **min** állásba.
 3. Dugja be az elektromos csatlakozót **17** egy megfelelő konnektorba.
 4. A termék bekapcsolása: Nyomja meg a  gombot **16**. A  folyamatosan világít. A vasalótalp **12** felmelegszik.
 5. Állítsa a hőmérséklet-szabályozót **1** a  **max** állásba (lásd „A hőmérséklet beállítása” c. részt).
 6. A gőz mennyiségének beállítása: Nyomja meg többször a  gombot **3**:

A gőz mennyisége	Jelzés
Eco	A  5 folyamatosan világít.
Közepes	A  6 folyamatosan világít.
Erős	A  7 folyamatosan világít.

7. Amint a  **5** /  **6** /  **7** folyamatosan világít a kijelzőn **4**, elkezdheti a gőzölős vasalást.
8. A vasalás során lenyomva tarthatja a gőzölök gombját **10**, így a vasalótalpból **12** folyamatosan áramlik a gőz a vasalandó ruhadarabra.
9. A gőzfűvés befejezése: Engedje fel a gőzölök gombját **10**.

● Gőzlöket üzemmód

1. A gőzlöket üzemmód indítása: Nyomja meg a gőzlöket gombját **10** 2 × röviden.
2. A vasalótálpból **12** nagy mennyiségű gőz áramlik a vasalandó ruhadarabra.
3. A gőzlöket üzemmód kb. 5 másodperc után befejeződik.
4. A vasalás megszakításakor tegye rá a gőzölős vasalót **19** az alapegység **18** tartófelületére **13**.

● Függőleges gőzvasalás (ruhadarabok, függönyök és kárpitok)



⚠ FIGYELMEZTETÉS! Égési sérülések veszélye!

- A gőzvasalás során folyamatosan irányítsa a vasalótálpot **12** a vasalandó anyagra. Ügyeljen arra, hogy a kezeit ne érje gőz.
- Ruhadarabok:
 - Soha ne gőzvasaljon ruhadarabokat, amíg azokat valaki épp hordja.
 - Hagyja a ruhákat egy vállfán lehűlni, mielőtt hordaná azokat.

⚠ FIGYELEM! A termék sérülésének veszélye!

- Ne kezeljen bőrt, bársonyt, impregnált bútorokat, valamint gőzre érzékeny anyagokat.
- Hőre érzékeny anyagokhoz (pl. szintetikus anyagokhoz, ilyen a poliamid vagy a rayon) ne érjen közvetlenül a forró vasalótálpal **12**.
- Ehhez akassza fel a vasalandó anyagot egy hőálló felületre (pl. egy arra alkalmas fogásra vagy korlátra).
- Gőzvasalás előtt: Végezzen el egy próbát egy nem látható helyen.

ℹ TUDNIVALÓK:

- Mosás után: Akassza fel a vasalandó anyagot. Az anyagok így száradás közben kevésbé gyűrődnek meg.



- Gőzvasalás során: Az anyagok felszívják a nedvességet. Az újbóli használat vagy a tárolás előtt hagyja az anyagokat teljes mértékben megszáradni.

1. Húzza a vasalandó anyagokat feszesre.
2. Indítsa el a gőzvasalást (lásd a „Gőzölős vasalás” c. részt).
3. Tartsa a gőzölős vasalót **19** függőleges helyzetben. Tartsa lenyomva a gőzlöket gombját **10**. A vasalótálpból **12** forró gőz áramlik.
4. Érjen enyhén a vasalótálpal **12** az anyaghoz, majd gőzöléssel távolítsa el róla a gyűrődéseket.
5. A gőzfúvás befejezése: Engedje fel a gőzlöket gombját **10**.
6. A vasalás megszakításakor tegye rá a gőzölős vasalót **19** az alapegység **18** tartófelületére **13**.

● A víztartály újratöltése



ℹ TUDNIVALÓK:

- Az víz kiürülésének riasztása **8**: Ha megnyomja a gőzlöket gombját **10**, és nincs víz a víztartályban **14**, kb. 3 perc elteltével a víz kiürülésének riasztása **8** bekapcsol. Amin a víz kiürülésének riasztása **8** bekapcsol, a termék nem üzemel tovább.
 - A termék visszaállításához tartsa nyomva a  gombot **3** kb. 5 másodpercig.
 - A víz kiürülésének riasztása **8** csupán egy látható riasztás.
1. A víztartály **14** újratöltése előtt: A termék kikapcsolásához nyomja meg a  gombot **16**. Húzza ki az elektromos csatlakozót **17** a konnektorból.
 2. Tegye rá a gőzölős vasalót **19** az alapegység **18** tartófelületére **13**.
 3. Töltsön be vizet (lásd „A víztartály feltöltése” c. részt).

● A vasalás befejezése

❗ **TUDNIVALÓK:** Gőzölős vasalás – a termék kikapcsolása előtt várja meg, míg a gőzölős vasalóból [19] már nem távozik gőz. Ezzel megakadályozza, hogy a termék következő használatakor a vasalótálpból [12] maradék víz távozzon.











1. Állítsa a hőmérséklet-szabályozót [1] a **min** állásba.
2. A termék kikapcsolása: Nyomja meg a  gombot [16]. Minden jelzés kialszik.
3. Húzza ki az elektromos csatlakozót [17] a konnektorból.
4. A vízkőlerakódás elkerülése érdekében minden használat után ürítse ki a víztartályt [14]: Húzza ki a víztartályt a fogónál [23] tartva az alapegységből [18]. Öntse ki a vizet egy mosdókagylóba a betöltőnyíláson [24] keresztül.
5. Helyezze rá a gőzölős vasalót [19] az alapegység [18] tartófelületére [13].
6. Hagyja a terméket teljes mértékben lehűlni. Amíg a termék még forró, ne hagyja azt felügyelet nélkül.
7. Törölje le a maradék vizet a vasalótálpból [12] egy száraz ruhával.

● Biztonsági kikapcsolás



❗ **TUDNIVALÓK:**

- Készenléti, alvó és automatikus kikapcsolási üzemmódban az alapegység [18] bekapcsolt állapotban marad.
- A termék biztonsági okokból készenléti, alvó vagy automatikus kikapcsolási üzemmódba kapcsol, ha a gőzölős vasalót [19] nem mozdítják.

Üresjárat	Biztonsági kikapcsolás
kb. 30 másodperc után*	A készenléti üzemmód bekapcsol: <input type="checkbox"/> A  [5] + a  [6] + a  [7] villog. <input type="checkbox"/> Az alapegység [18] be van kapcsolva. <input type="checkbox"/> A visszaállításához mozdítsa el a gőzölős vasalót [19] vízszintesen.
kb. 10 perc után**	Az alvó üzemmód bekapcsol: <input type="checkbox"/> A  [5] + a  [6] + a  [7] villog. <input type="checkbox"/> Az alapegység [18] be van kapcsolva. <input type="checkbox"/> A visszaállításához mozdítsa meg a gőzölős vasalót [19].
további kb. 20 perc után**	Az automatikus kikapcsolási üzemmód bekapcsol: <input type="checkbox"/> A  [5] + a  [6] + a  [7] kikapcsol. <input type="checkbox"/> Az alapegység [18] be van kapcsolva. <input type="checkbox"/> A termék visszaállításához nyomja meg a  gombot [16] 2x.
* ha a gőzölős vasaló [19] vízszintesen nem mozdul	
** ha a gőzölős vasaló [19] függőleges irányban nem mozdul	

● A gőzölős vasaló lezárása

1. Tartsa meg a fül a zárófogantyú [11] fülét erősen. Húzza ki a szűrő zárófogantyút, ha az zárt állásban van.
2. Helyezze rá a gőzölős vasalót [19] az alapegység [18] tartófelületére [13].
3. Ellenőrizze, hogy a gőzölős vasaló [19] helyesen ráfekszik-e a tartófelületre [13]. Tolja vissza a zárófogantyút [11]. A gőzölős vasaló [19] ekkor szorosan össze van kapcsolva az alapegységgel [18].

● Tisztítás és karbantartás

⚠ VESZÉLY! Áramütésveszély! A

termék tisztítása vagy karbantartása előtt: Húzza ki az elektromos csatlakozót **17** a konnektorból.

⚠ FIGYELMEZTETÉS!

- A termék elektromos részeit ne merítse vízbe vagy más folyadékokba. Soha ne tartsa a terméket folyó víz alá.
- Tisztítás előtt várja meg, amíg a termék teljes mértékben lehűl.
- Ügyeljen arra, hogy ne jusson víz vagy más folyadék a termék belsejébe.
- A tisztításhoz ne használjon súrolószereket, agresszív tisztítószeret vagy kemény keféket.









● Tisztítás

1. A maradék víz eltávolítása a víztartályból **14**:
Húzza ki a víztartályt **14** a fogónál **23** tartva az alapegységből **18**. Öntse ki a maradék vizet egy mosdókagylóba. Tolja vissza a víztartályt **14** az alapegységbe **18**, amíg az be nem rögzül.
2. A terméket csak egy enyhén nedves ruhával tisztítsa.
3. Tisztítsa meg a vasalótalpat **12** egy nedves ronggyal és kímélő, nem karcoló tisztítószerrel.
4. Tisztítás után: Hagyja az alkatrészeket megszáradni.

● Az öntisztító funkció használata

ⓘ TUDNIVALÓK:

- A készülék öntisztító funkcióval is rendelkezik, mely eltávolítja a szennyeződéseket és a vízkőlerakódásokat a gőzcsatornák belsejéből.
- Ha csapvizet használ: Használja az öntisztító funkciót minden egyes használat után.
- Kb. 100 percnyi gőzvasalás után a  **9** villogni kezd.

1. Töltse fel a víztartályt **14**. Tolja vissza a víztartályt az alapegységbe **18** (lásd a „A víztartály feltöltése” c. részt).
2. Állítsa a hőmérséklet-szabályozót **1** a **min** állásba.
3. Dugja be az elektromos csatlakozót **17** egy megfelelő konnektorba.
4. Állítsa a hőmérséklet-szabályozót **1** a legmagasabb hőmérsékletre (tekerje a szabályozógombot az óramutató járásával megegyező irányban ütközésig).
5. A termék bekapcsolása: Nyomja meg a  gombot **16**. A  folyamatosan világít. Amíg a gőzölős vasaló **19** nem érte el a beállított hőmérsékletet és melegszik, a  **7** villog a kijelzőn **4**.
Amint a készülék elérte a beállított hőmérsékletet, a  és a  folyamatosan világít.
6. Tartsa lenyomva a  **2** gombot kb. 5 másodpercig. A  villogni kezd. A termék fellemelegszik.
7. Tartsa a gőzölős vasalót **19** vízszintesen a vasalótalppal **12** lefelé egy mosdókagyló fölé. Várja meg, amíg már nem távozik gőz vagy forró és szennyezett víz.
8. A termék az öntisztító funkció befejezése után automatikusan visszaáll gőzölési módra.
9. A termék kikapcsolása: Nyomja meg a  gombot **16**. Minden jelzés kialszik.
10. Húzza ki az elektromos csatlakozót **17** a konnektorból.
11. Húzza ki a víztartályt **14** a fogónál **23** tartva az alapegységből **18**. Öntse ki a vizet egy mosdókagylóba a betöltőnyíláson **24** keresztül.

● A vízköszűrő cseréje



⚠ VIGYÁZATI! A vízköszűrő **22** használata:



Fogyasztásra/ivásra nem alkalmas!



A vízköszűrőt **22** tartsa gyermekek számára nem elérhető helyen.



A vízköszürőt [22] tartsa hűvös, száraz helyen.

❗ TUDNIVALÓK:

- A termék vízköszürővel [22] rendelkezik. A vízköszürőt kb. 11 órányi gőzölés vasalás után ki kell cserélni.
 - A vízköszürő [22] kímélése érdekében kizárólag vezetékes vagy desztillált vizet töltsön a víztartályba [14]. Ne adjon a vízhez adalékanyagokat. Ez árthat a vízköszürőnek.
 - Ha a terméket rendszeresen használja, mindig tartson tartalékba egy vízköszürőt [22]. Így ha a [9] folyamatosan világít, azonnal ki tudja cserélni a vízköszürőt.
1. Kb. 11 órányi gőzvasalás után a [9] elkezd folyamatosan világítani. A vízköszürőt [22] mielőbb ki kell cserélni.
 2. Állítsa a hőmérséklet-szabályozót [1] a **min** állásba.
 3. A termék kikapcsolása: Nyomja meg a [16] gombot.
 4. Hagyja a terméket teljes mértékben lehűlni.
 5. Húzza ki az elektromos csatlakozót [17] a konnektorból.
 6. Húzza ki a víztartályt [14] a fogónál [23] tartva az alapegységéből [18]. Öntse ki a vizet egy mosdókagylóba a betöltőnyíláson [24] keresztül.
 7. Húzza ki az elhasznált vízköszürőt [22] felfelé a vajatából. Helyezze be az új vízköszürőt a vajatba, majd nyomja le, hogy szorosan rögzüljön.
 8. Tolja vissza a víztartályt [14] az alapegységbe [18], amíg az be nem rögzül.
 9. Dugja be az elektromos csatlakozót [17] egy megfelelő konnektorba.
 10. A termék bekapcsolása: Nyomja meg a [16] gombot. Tartsa lenyomva a [2] gombot kb. 5 másodpercig. A [9] kialszik.
 11. A termék néhány percen belül újra képes gőzt kibocsátani.

Pótalkatrészek

- Kompatibilis pótalkatrészeket a www.optimex-shop.com oldalról szerezhet.
- Pót vízköszürő [22] (cikkszám: IAN 452864_2310) utánrendelésére van lehetőség.

● Tárolás

- Tekerje az elektromos vezetékét [17] a vezeték- és tömlőtartó [15] köré.
- Tekerje az csatlakozótömlőt [20] a vezeték- és tömlőtartó [15] köré (E ábra).
- Az elektromos csatlakozó rögzítéséhez használja az elektromos vezetékén [17] lévő tépőzárát.
- Ha a terméket nem használja, tárolja az eredeti csomagolásában.
- A terméket száraz, gyermekek számára nem elérhető helyen tárolja.
- A terméket csak kiürített víztartállyal [14] tárolja.

● Mentésítés

A csomagolás környezetbarát anyagokból készült, amelyeket a helyi újrahasznosító helyeken adhat le ártalmatlanítás céljából.



A hulladék elkülönítéséhez vegye figyelembe a csomagolóanyagban található jelzéseket. Ezek rövidítéseket (a) és számokat (b) tartalmaznak a következő jelentéssel: 1-7: műanyagok/20-22: papír és karton/80-98: kötőanyagok.

Termék:

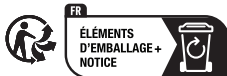

A termék, beleértve a tartozékokat és a csomagolóanyagokat is, újrahasznosítható, és a gyártó kiterjesztett felelőssége alá tartozik.

A jobb hulladékkezelés érdekében az ábrán látható információk (szortírozási információk) alapján külön ártalmatlanítsa őket.

A Triman-logó csak Franciaországra vonatkozik.



A kiszolgált termék megsemmisítési lehetőségeiről lakóhelye illetékes önkormányzatánál tájékozódhat.



A környezete érdekében, ne dobja a kiszolgált terméket a háztartási szemétkosárba, hanem adja le szakszerű ártalmatlanításra. A gyűjtőhelyekről és azok nyitvatartási idejéről az illetékes önkormányzatnál tájékozódhat.

● **Garancia**

A terméket gondosan, szigorú minőségi előírások betartásával gyártottuk, és a szállítás előtt gondosan ellenőriztük. Anyag- vagy gyártási hibák esetén a termék eladójával szemben törvényes jogok illetik meg. Az Ön törvényes jogait az általunk alább meghatározott garancia semmilyen módon nem korlátozza.

Erre a termékre 3 év garanciát adunk a vásárlás dátumától számítva. A garancia idő a vásárlás dátumával kezdődik. Biztonságos helyen őrizze meg az eredeti vásárlói bizonylatot, mert ez a dokumentum szükséges a vásárlás bizonyításához.

A vásárláskor fennálló károkat és hiányosságokat a termék kicsomagolása után haladéktalanul jelezze.

Ha ezen a terméken a vásárlástól számított 3 éven belül anyag- vagy gyártási hibát észlel, választásunk szerint ingyenesen megjavítjuk vagy kicseréljük a terméket. A garancia idő nem hosszabbodik meg a helyette nyújtott szavatossági igény által. Ez a kicserélt vagy javított alkatrészekre is érvényes.

A garancia megszűnik, ha a terméket megrongálták, ill. nem szakszerűen kezelték vagy végezték a karbantartást.

A garancia az anyag- és gyártási hibákra vonatkozik. Ez a garancia nem terjed ki azokra a termékalkatrészekre, amelyek normál kopásnak vannak kitéve, és ezért gyorsan kopó alkatrésznek minősülnek (pl. elemekre, akkumulátorokra, tömlőkre, tintapatronokra), illetve a törékeny alkatrészek sérülésére, pl. kapcsolókra vagy üveg alkatrészekre.

● **Garanciális ügyek lebonyolítása**

Ügyének gyors elintézhetsége céljából, kérjük kövesse az alábbi útmutatást:

Kérjük, kérdések esetére készítse elő a pénztárblokkot és a cikkszámot (IAN 452864_2310) a vásárlás tényének az igazolására.

Kérjük, hogy a cikkszámot olvassa le a típusabláról, a gravírozásból, az Útmutató címlapjáról (balra lent), illetve a hátoldalon, vagy a termék alján található matricáról.

Amennyiben működési hibák, vagy egyéb hiányosság lépne fel, először vegye fel a kapcsolatot a következőkben megnevezett szervizek egyikével telefonon, vagy e-mailen.

A hibásnak ítélt terméket ezután a vásárlást igazoló blokk, valamint a hiba leírásának és keletkezési idejének mellékelésével díjmentesen postázhatja az Önnel közölt szervizcímre.

● **Szerviz**

HU Szerviz Magyarország

Tel.: 0680021536

E-mail: owim@lidl.hu



OWIM GmbH & Co. KG

Stiftsbergstraße 1
74167 Neckarsulm
GERMANY

Model No.: HG10042

Version: 05/2024

IAN 452864_2310

