

/// PARKSIDE®



SOLAR-TIERVERTREIBER PTUS 1 A1

DE AT CH

SOLAR-TIERVERTREIBER PTUS 1 A1

Gebrauchsanweisung

IT CH

REPELLENTE PER ANIMALI A ENERGIA SOLARE PTUS 1 A1

Istruzioni d'uso

FR CH

EFFAROCHEUR SOLAIRE PTUS 1 A1

Notice d'utilisation



IAN 436144_2304

DE AT CH
FR IT

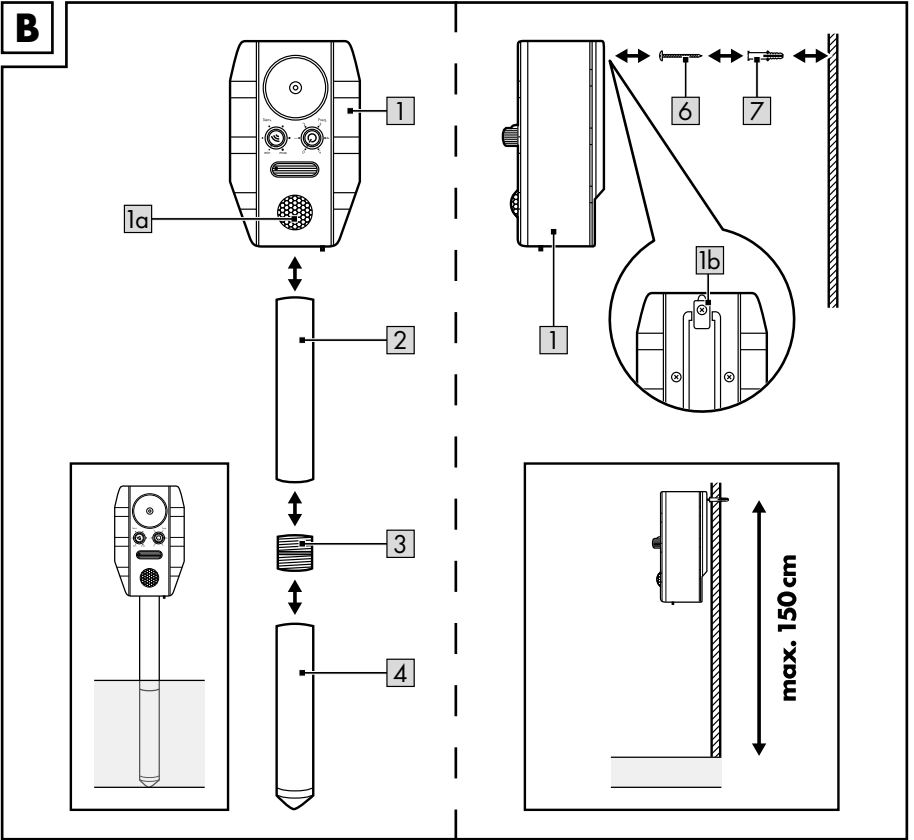
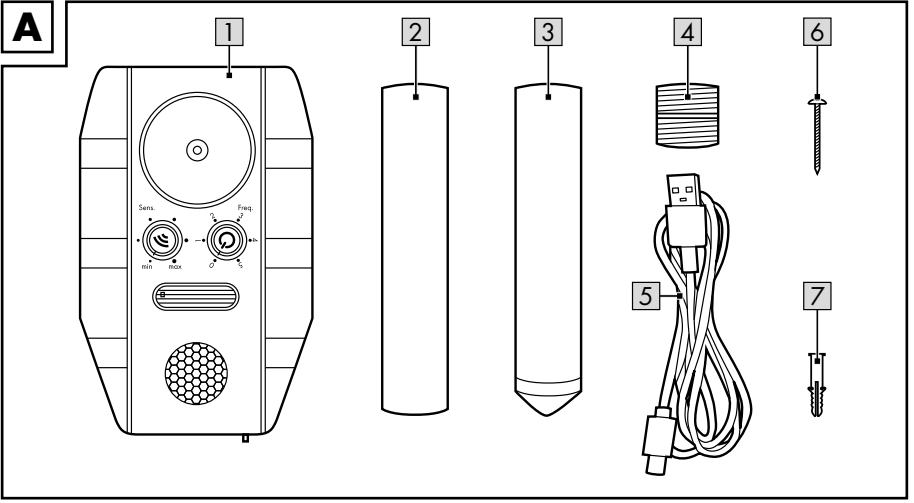

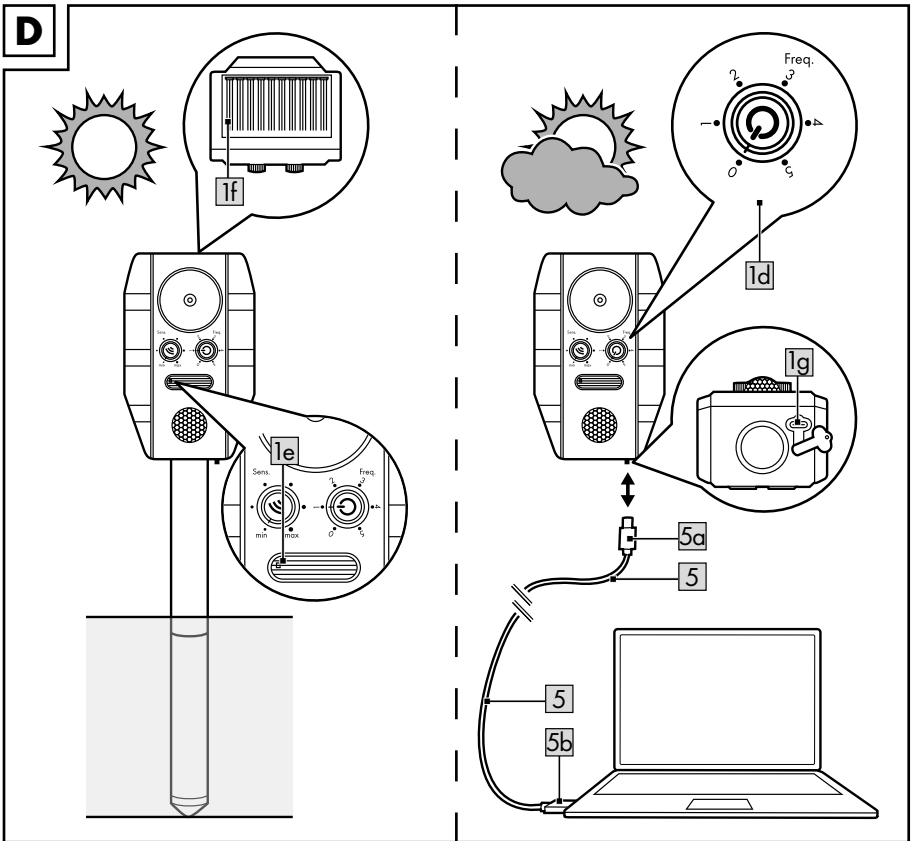
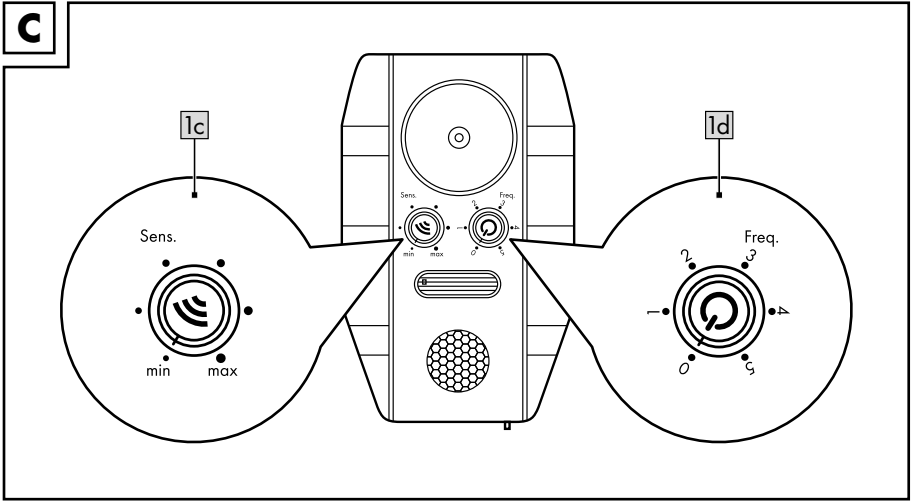

Herzlichen Glückwunsch!
Mit Ihrem Kauf haben Sie sich für einen hochwertigen Artikel entschieden. Machen Sie sich vor der ersten Verwendung mit dem Artikel vertraut.



Lesen Sie hierzu aufmerksam die nachfolgende Gebrauchsanweisung.

Benutzen Sie den Artikel nur wie beschrieben und für die angegebenen Einsatzbereiche. Bewahren Sie diese Gebrauchsanweisung gut auf. Händigen Sie alle Unterlagen bei Weitergabe des Artikels an Dritte ebenfalls mit aus.

Lieferumfang (Abb. A)

- 1 x Solar-Tiervertreiber, zerlegt (1-4)
- 1 x USB-Kabel (5)
- 1 x Montagmaterial (6, 7)
- 1 x Gebrauchsanweisung

Technische Daten

Energieversorgung Akku:
1 x 3,7V Li-Ion (18650) \equiv 1300 mAh,
4,81 Wh
Eingang: 5V \equiv 1A
USB-Kabel: Typ C
Verwenden Sie keine Netzteile mit einem Ausgangsstrom >1A

\equiv Symbol für Gleichspannung



Schutzklasse II

Dieser Artikel darf nur an Geräten der Schutzklasse II angeschlossen werden, die dieses Symbol tragen.

Bewegungssensor:
Reichweite: ca. 8 m
Erfassungswinkel: ca. 110°
Schallfrequenz: ca. 13,5-45,5 kHz



spritzwassergeschützt



Herstellungsdatum (Monat/Jahr):
10/2023

CE Hiermit erklärt Delta-Sport Handelskontor GmbH, dass dieser Artikel mit den folgenden grundlegenden Anforderungen und den übrigen

einschlägigen Bestimmungen übereinstimmt:

2014/30/EU – EMV-Richtlinie
2011/65/EU – RoHS-Richtlinie

Bestimmungsgemäße Verwendung

Der Artikel ist nur für den privaten Gebrauch im Außenbereich und nicht für den gewerblichen Gebrauch zu verwenden. Der Artikel dient zur Vertreibung von Tieren mithilfe hochfrequenter Töne und/oder Blinklicht.

Sicherheitshinweise

Wichtig: Lesen Sie diese Gebrauchsanweisung sorgfältig und bewahren Sie diese unbedingt auf!

! Lebensgefahr!

- Lassen Sie Kinder nie unbeaufsichtigt mit dem Verpackungsmaterial. Es besteht Erstickungsgefahr.

! Verletzungsgefahr!

- Dieser Artikel kann von Kindern ab 8 Jahren und darüber sowie von Personen mit verringerten physischen, sensorischen oder mentalen Fähigkeiten oder Mangel an Erfahrung und Wissen benutzt werden, wenn sie beaufsichtigt oder bezüglich des sicheren Gebrauchs des Artikels unterwiesen wurden und die daraus resultierenden Gefahren verstehen. Kinder dürfen

nicht mit dem Artikel spielen.
Reinigung und Benutzer-Wartung dürfen nicht von Kindern ohne Beaufsichtigung durchgeführt werden.

- Der Artikel ist kein Spielzeug.
- Prüfen Sie den Artikel vor jedem Gebrauch auf Beschädigungen oder Abnutzungen. Der Artikel darf nur in einwandfreiem Zustand verwendet werden!
- Es dürfen keine Modifikationen am Artikel vorgenommen werden!
- Stellen Sie sicher, dass bei Entfernung des Gehäuses auch der Erdspeiß entfernt wird. Dieser kann eine Gefahrenquelle darstellen (z. B. Stolpern).
- Achtung. Der Artikel erzeugt Lichtblitze, die bei empfindlichen Personen Epilepsie auslösen können.
- Achtung. Nicht in Ohrnähe anwenden. Missbrauch kann zu Gehörschäden führen.
- Die Lichtquelle dieser Leuchte ist nicht ersetzbar; wenn die Lichtquelle ihr Lebensdauernende erreicht hat, ist die gesamte Leuchte zu ersetzen.

Vermeidung von Sachschäden!

- Achten Sie darauf, dass die Solarzelle nicht verschmutzt oder im Winter durch Schnee und Eis bedeckt ist. Sonst verringert sich die Leistungsfähigkeit der Solarzelle.
- Beachten Sie, dass kalte Temperaturen einen negativen Einfluss auf die Akku-Betriebsdauer haben.

Warnhinweise integrierter Akku

- Der Akku ist nicht austauschbar.
- Laden Sie nur intakte und unbeschädigte Akkus.
- Verwenden Sie zum Laden des Akkus ausschließlich das mitgelieferte USB-Kabel.
- Schützen Sie den Akku vor mechanischen Beschädigungen. Brandgefahr!

- Da sich der Akku während des Ladevorgangs erwärmt, ist es erforderlich, auf eine ausreichende Belüftung zu achten. Decken Sie den Artikel niemals ab!
- Sollte aus dem Akku und dem Artikel Elektrolytlösung auslaufen, vermeiden Sie den Kontakt mit Augen, Schleimhäuten und Haut. Spülen Sie betroffene Stellen sofort mit reichlich klarem Wasser und suchen Sie einen Arzt auf. Die Elektrolytlösung kann Reizungen hervorrufen.
- Trennen Sie den Artikel vom USB-Kabel, wenn dieser vollständig aufgeladen ist.
- Laden und lagern Sie den Artikel niemals in der Nähe von großen Hitzequellen oder offenem Feuer, dies könnte eine Explosion des Akkus zur Folge haben.
- Sollte der Akku während des Ladevorganges brennen, löschen Sie ihn nicht mit Wasser, sondern beispielsweise mit trockenem Sand.
- Lassen Sie den Artikel während des Ladevorganges nicht unbeaufsichtigt und achten Sie auf eine eventuelle Überhitzung.
- Laden Sie den Akku nur bei einer Umgebungstemperatur von 5-35 °C.
- Die Ladekontakte am Gerät dürfen nicht durch metallische Gegenstände verbunden werden.
- Ist der Artikel einem starken Schlag ausgesetzt gewesen, lagern Sie diesen für die nächsten 30 Minuten an einem sehr sicheren Ort (z. B. in einer Metallkiste).
- Versuchen Sie niemals, einen Akku oder den Artikel zu manipulieren, modifizieren oder zu reparieren.
- Wenn der Akku das Ende seiner Lebenszeit erreicht hat, muss der Artikel entsorgt werden. Versuchen Sie nicht, den Akku zu ersetzen.

Gefahr!

- Der Akku darf nicht ins Feuer geworfen oder kurzgeschlossen werden. Der Akku kann überhitzen und explodieren.
- Der Akku darf nicht auseinandergenommen werden.

Montage (Abb. B)

Stecken Sie den Artikel (1) mit Erdspieß (2-4) in den Boden oder befestigen Sie ihn mit dem beiliegenden Montagematerial (6, 7) an der Wand.

Erdspießmontage

1. Stecken Sie den Artikel mit Erdspieß am gewünschten Ort in den Boden.

Hinweis: Platzieren Sie den Artikel niemals direkt auf dem Boden, um Beschädigungen durch Überflutung zu vermeiden.

Hinweis: Wenden Sie beim Aufstellen keine Gewalt an (z. B. Hammerschläge), um den Artikel nicht zu beschädigen.

2. Richten Sie den Artikel mit dem integrierten Bewegungssensor (1a) auf den zu überwachenden Bereich. Achten Sie darauf, dass der Bereich frei von Hindernissen ist.

Wandmontage

1. Montieren Sie den Artikel mit dem mitgelieferten Montagematerial an der Wand.

Hinweis: Prüfen Sie vor dem Befestigen des Artikels, ob das mitgelieferte Montagematerial für Ihre Wand geeignet ist. Falls die Wandbeschaffenheit anderes Montagematerial erfordert, erkundigen Sie sich im Fachhandel.

2. Montieren Sie die Schraube max. 150 cm über dem Boden.

Hinweis: Die Schraube muss ca. 1 cm aus der Wand hervorstehen, damit der Artikel an der Aufhängung (1b) befestigt werden kann.

Verwendung (Abb. C)

Bewegungssensor einstellen

Stellen Sie mit dem Regler (1c) die Empfindlichkeit des Bewegungssensors ein. Wird eine Bewegung erfasst, erzeugt der Artikel für ca. 30 Sek. Schall bzw. Blinklicht.

Hinweis: Der max. Erfassungsbereich von ca. 8 m wird auf Position „MAX“ erreicht.

Schallfrequenz einstellen

Stellen Sie mit dem Regler (1d) das gewünschte Programm ein.

Hinweis: Bei der Auswahl des jeweiligen Programms ertönt einmalig ein Signalton.

Hinweis: Schallfrequenzen von 0,016 kHz bis max. 20 kHz sind grundsätzlich vom Menschen wahrnehmbar, einige Programme des Artikels senden Schallfrequenzen in diesem Bereich aus. Platzieren Sie den Artikel in diesem Fall außerhalb der Hörweite.

Hinweis: Der Artikel beeinträchtigt keine elektronischen Geräte (z. B. Herzschrittmacher, Garagentoröffner, Fernbedienungen).

Programm	Beschreibung
0	keine Funktion aktiv
1	13,5-20 kHz, vertreibt Tauben, Hunde und Wild
2	15,5-25 kHz, vertreibt Hunde, Katzen, Nagetiere, Vögel, Marder, Wild und Füchse
3	25-45,5 kHz, vertreibt Hunde, Katzen, Nagetiere und Vögel
4	Blinklicht
5	kombinierte Verwendung der Programme 1-4

Akku laden (Abb. D)

Bei Auslieferung des Artikels ist der Akku bereits aufgeladen.

Hinweis: Der Ladezustand des Akkus wird beim Einschalten auf der Ladezustandsanzeige (1e) mit einer roten LED angezeigt.

rote LED	Beschreibung
blinkt schnell	Der Akku muss aufgeladen werden.
leuchtet nicht (kein Soundeffekt möglich)	Niedrige Spannung, der Akku muss sofort geladen werden.
blinkt langsam	Der Akku befindet sich im Ladezustand.
leuchtet	Der Akku ist voll aufgeladen.

Mit Solarpanel laden

- Positionieren Sie den Artikel so, dass das Solarpanel (1f) direktem Sonnenlicht ausgesetzt ist, um eine optimale Ladung des Akkus zu gewährleisten.
- Das Solarpanel muss mindestens 8 Stunden direktem Sonnenlicht ausgesetzt sein, um den entladenen Akku vollständig aufzuladen.

Hinweis: Der Ladevorgang findet unabhängig vom ausgewählten Programm statt.

Mit USB-Kabel laden

Bei wenig Sonnenlicht bietet es sich an, den Artikel über das mitgelieferte USB-Kabel (5) zu laden, um eine vollständige Aufladung zu erreichen.

Hinweis: Der Ladevorgang muss im Innenraum stattfinden, da durch die geöffnete USB-Buchse (1g) der Spritzwasserschutz des Artikels nicht gewährleistet ist.

1. Schalten Sie den Regler (1d) der Schallfrequenz beim Ladevorgang auf das Programm „0“, um Störungen zu vermeiden.

2. Verbinden Sie das Kabelende (5a) des USB-Kabels (5) mit der USB-Buchse des Artikels.
3. Stecken Sie das andere Kabelende (5b) des USB-Kabels in einen USB-Port eines eingeschalteten Laptops/Notebooks oder einer Ladestation mit USB-Port.

Hinweis: Die Ladedauer des Akkus beträgt je nach aktuellem Ladezustand ca. 5-10 Stunden.

4. Entfernen Sie das USB-Kabel vom Artikel, wenn der Akku vollständig geladen ist.

Lagerung, Reinigung

Lagern Sie den Artikel bei Nichtbenutzung immer ausgeschaltet, trocken und sauber bei Raumtemperatur.

Nur mit einem feuchten Reinigungstuch reinigen und anschließend trockenwischen.

WICHTIG! Nie mit scharfen Reinigungsmitteln reinigen.

Hinweise zur Entsorgung



Die durchgestrichene Mülltonne ist ein Verbraucherhinweis der Richtlinie 2012/19/EU und weist darauf hin, dass dieses Gerät am Ende seiner

Nutzungszeit nicht im Hausmüll entsorgt werden darf. Das Gerät ist bei eingerichteten Sammelstellen, Wertstoffhöfen oder Entsorgungsbetrieben abzugeben. Zudem sind Vertreiber von Elektro- und Elektronikgeräten sowie Vertreiber von Lebensmitteln zur Rücknahme verpflichtet.

LIDL bietet Ihnen Rückgabemöglichkeiten direkt in den Filialen und Märkten an. Rückgabe und Entsorgung sind für Sie kostenfrei.

Beim Kauf eines Neugeräts haben Sie das Recht, ein entsprechendes Altgerät unentgeltlich zurückzugeben.

Zusätzlich haben Sie die Möglichkeit, unabhängig vom Kauf eines Neugeräts, unentgeltlich (bis zu drei) Altgeräte abzugeben, die in keiner Abmessung größer als 25 cm sind.

Bitte löschen Sie vor der Rückgabe alle personenbezogenen Daten.

Bitte entnehmen Sie vor der Rückgabe Batterien oder Akkus, die nicht vom Altgerät umschlossen sind, sowie Lampen, die zerstörungsfrei entnommen werden können, und führen diese einer separaten Sammlung zu. Batterien/Akkus dürfen nicht über den Hausmüll entsorgt werden. Sie können giftige Schwermetalle enthalten und unterliegen der Sondermüllbehandlung. Die chemischen Symbole der Schwermetalle sind wie folgt: Cd = Cadmium, Hg = Quecksilber, Pb = Blei. Geben Sie deshalb verbrauchte Batterien/Akkus bei einer kommunalen Sammelstelle ab.



Weitere Informationen zur Entsorgung des ausgedienten Geräts erhalten Sie bei Ihrer Gemeinde- oder Stadtverwaltung. Entsorgen Sie das Gerät und die Verpackung umweltschonend. Bewahren Sie Verpackungsmaterialien (wie z. B. Folienbeutel) für Kinder unerschbar auf.



Beachten Sie die Kennzeichnung der Verpackungsmaterialien bei der Abfalltrennung, diese sind gekennzeichnet mit Abkürzungen (a) und Nummern (b) mit folgender Bedeutung: 1-7: Kunststoffe / 20-22: Papier und Pappe / 80-98: Verbundstoffe.

Der Artikel und die Verpackungsmaterialien sind recycelbar, entsorgen Sie diese getrennt für eine bessere Abfallbehandlung.

Hinweise zur Garantie und Serviceabwicklung

Der Artikel wurde mit großer Sorgfalt und unter ständiger Kontrolle produziert. DELTA-SPORT HANDELSKONTOR GmbH räumt privaten Endkunden auf diesen Artikel drei Jahre Garantie ab Kaufdatum (Garantiefrist) nach Maßgabe der folgenden Bestimmungen ein. Die Garantie gilt nur für Material- und Verarbeitungsfehler. Die Garantie erstreckt sich nicht auf Teile, die der normalen Abnutzung unterliegen und deshalb als Verschleißteile anzusehen sind (z. B. Batterien) sowie nicht auf zerbrechliche Teile, z. B. Schalter, Akkus oder Teile, die aus Glas gefertigt sind.

Ansprüche aus dieser Garantie sind ausgeschlossen, wenn der Artikel unsachgemäß oder missbräuchlich oder nicht im Rahmen der vorgesehenen Bestimmung oder des vorgesehenen Nutzungsumfangs verwendet wurde oder Vorgaben in der Anleitung/Anweisung nicht beachtet wurden, es sei denn, der Endkunde weist nach, dass ein Material- oder Verarbeitungsfehler vorliegt, der nicht auf einem der vorgenannten Umstände beruht.

Ansprüche aus der Garantie können nur innerhalb der Garantiefrist unter Vorlage des Originalkassenbelegs geltend gemacht werden. Bitte bewahren Sie deshalb den Originalkassenbeleg auf. Die Garantiefrist wird durch etwaige Reparaturen aufgrund der Garantie, gesetzlicher Gewährleistung oder Kulanz nicht verlängert.

Dies gilt auch für ersetzte und reparierte Teile. Bitte wenden Sie sich bei Beanstandungen zunächst an die untenstehende Service-Hotline und setzen Sie sich per E-Mail mit uns in Verbindung. Liegt ein Garantiefall vor, wird der Artikel von uns – nach unserer Wahl – für Sie kostenlos repariert, ersetzt oder der Kaufpreis erstattet. Weitere Rechte aus der Garantie bestehen nicht.

Ihre gesetzlichen Rechte, insbesondere Gewährleistungsansprüche gegenüber dem jeweiligen Verkäufer, werden durch diese Garantie nicht eingeschränkt.

IAN: 436144_2304

- DE** Kundenservice Deutschland
Tel.: 0800 5435 111
E-Mail: deltasport@lidl.de
- AT** Service Österreich
Tel.: 0800 447744
E-Mail: deltasport@lidl.at
- CH** Service Schweiz
Tel.: 0800 56 44 33
E-Mail: deltasport@lidl.ch

Fehlerbehebung

Fehler	Mögliche Ursache	Lösung
Funktionsstörung	Der Artikel wird durch andere Funkübertragungsgeräte in unmittelbarer Nähe gestört.	Entfernen Sie die Störquellen aus der Umgebung des Artikels.
	Die Umgebungstemperatur befindet sich außerhalb 0-45 °C.	Nehmen Sie den Artikel außer Betrieb. Der Artikel ist gemäß Batterieschutz nur im Umgebungstemperatur 0-45 °C funktionsfähig.
	Solarzelle ist verschmutzt.	Reinigen Sie die Solarzelle.

Félicitations !

Vous venez d'acquérir un article de grande qualité. Avant la première utilisation, familiarisez-vous avec l'article.



Pour cela, veuillez lire attentivement la notice d'utilisation suivante.

Utilisez l'article uniquement comme indiqué et pour les domaines d'utilisation mentionnés. Conservez bien cette notice d'utilisation. Si vous cédez l'article à un tiers, veillez à lui remettre l'ensemble de la documentation.

Contenu de la livraison (fig. A)

- 1 x répulsif solaire pour animaux, démonté (1-4)
- 1 x câble USB (5)
- 1 x matériel de montage (6, 7)
- 1 x notice d'utilisation

Données techniques

Alimentation batterie :

1 x 3,7V Li-Ion (18650) \equiv 1300 mAh,
4,81 Wh

Entrée : 5V \equiv 1A

Câble USB : Type C

Ne pas utiliser de bloc d'alimentation avec un courant de sortie >1A



Symbole de courant continu



Classe de protection II

Cet article ne peut être raccordé qu'à des appareils de la classe II portant ce symbole.

Capteur de mouvement :

Portée : env. 8 m

Angle de détection : env. 110°

Fréquence de son : env. 13,5-45,5 kHz



Protégé contre les éclaboussures d'eau



Date de fabrication (mois/année) :
10/2023

CE Par la présente, Delta-Sport Handelskontor GmbH déclare que cet article est conforme aux exigences de base suivantes et aux autres réglementations pertinentes en vigueur :
2014/30/UE- Directive CEM
2011/65/UE- Directive RoHS

Utilisation conforme

L'article doit être utilisé uniquement pour un usage privé à l'extérieur et non pour un usage commercial. Cet article est destiné à faire fuir les animaux à l'aide de sons à haute fréquence et/ou de lumières clignotantes.

Consignes de sécurité

Important : Lisez attentivement cette notice d'utilisation et conservez-la absolument !

Danger de mort !

- Ne laissez jamais des enfants manipuler le matériau d'emballage sans surveillance. Danger d'étouffement.

Risque de blessure !

- Cet article ne peut être utilisé par des enfants à partir de 8 ans et par des personnes ayant des aptitudes physiques, sensorielles ou mentales réduites ou manquant d'expérience et de connaissances, uniquement si ces derniers sont supervisés ou ont reçu des instructions concernant une utilisation sécurisée de l'article et qu'ils comprennent les risques encourus. Les enfants ne doivent

pas jouer avec l'article. Le nettoyage et l'entretien relevant de l'utilisateur ne doivent pas être réalisés par des enfants sans surveillance.

- Cet article n'est pas un jouet.
- Avant chaque utilisation, vérifiez que l'article ne montre aucun signe de dégradation ou d'usure. L'article ne doit être utilisé qu'en parfait état !
- Aucune modification ne doit être apportée à l'article !
- Lorsque vous enlevez le boîtier, veillez à ce que le piquet soit également retiré de la terre. Celui-ci peut représenter une source de danger (p. ex., si l'on trébuche dessus).
- Attention. Cet article génère des éclairs qui peuvent déclencher des crises d'épilepsie chez les personnes sensibles.
- Attention. Ne pas utiliser près des oreilles ! Une mauvaise utilisation peut être à l'origine de problèmes auditifs.
- La source lumineuse de ce luminaire n'est pas remplaçable ; une fois que la durée de vie de la source lumineuse touche à sa fin, tout le luminaire doit être remplacé.

Évitez les dégâts matériels !

- Veillez à ce que la cellule solaire ne soit pas sale ni recouverte de neige ou de glace en hiver. Ceci peut nuire à la performance de la cellule solaire.
- Notez que les températures froides ont une influence néfaste sur l'autonomie de la batterie.

Avertissement concernant la batterie intégrée

- La batterie n'est pas remplaçable.
- Ne chargez que des batteries intactes et en bon état.
- Utilisez uniquement le câble de chargement USB fourni pour charger la batterie.
- Protégez la batterie contre les dommages mécaniques. Risque d'incendie !

- Étant donné que la batterie se réchauffe pendant le chargement, assurez-vous que la ventilation est suffisante. Ne couvrez jamais l'article !
- En cas de fuite d'électrolyte de la batterie et de l'article, évitez tout contact avec les yeux, les muqueuses et la peau. Rincez immédiatement les zones affectées avec beaucoup d'eau claire et consultez un médecin. La solution d'électrolyte peut provoquer des irritations.
- Débranchez l'article du câble USB lorsqu'il est complètement chargé.
- Ne chargez et ne stockez jamais le produit à proximité de sources de chaleur importantes ou de flammes nues, car cela pourrait provoquer l'explosion de la batterie.
- Si la batterie prend feu pendant le chargement, ne l'éteignez pas avec de l'eau, mais avec du sable sec par exemple.
- Ne laissez pas l'article sans surveillance pendant le chargement et prenez garde quant à une éventuelle surchauffe.
- Chargez la batterie uniquement à une température ambiante de 5 à 35 °C.
- Les contacts de charge de l'appareil ne doivent pas être connectés par des objets métalliques.
- Si l'article a subi un gros choc, rangez-le dans un endroit sécurisé pendant 30 minutes (p. ex., dans une boîte en métal).
- N'essayez jamais de manipuler, modifier ou réparer la batterie ou l'article.
- Lorsque la durée de vie de la batterie est arrivée à son terme, l'article doit être mis au rebut. N'essayez pas de remplacer la batterie.

Danger !

- La batterie ne doit pas être jetée au feu ni être court-circuitée. La batterie peut surchauffer et exploser.
- La batterie ne doit pas être désassemblée.

Montage (fig. B)

Plantez l'article (1) avec son piquet (2-4) dans le sol ou fixez-le au mur avec le matériel de montage fourni (6, 7).

Montage sur piquet

1. Plantez l'article avec le piquet dans le sol à l'endroit souhaité.

Remarque : Ne placez jamais l'article directement sur le sol afin que celui-ci ne soit pas endommagé s'il entre en contact avec de l'eau abondante au sol.

Remarque : N'employez pas la force lorsque vous positionnez l'article (p. ex., des coups de marteau) car ceci pourrait l'endommager.

2. Dirigez l'article avec son capteur de mouvement intégré (1a) vers la zone à surveiller. Veillez à ce qu'aucun obstacle ne se trouve dans cette zone.

Montage au mur

1. Montez l'article au mur à l'aide du matériel de montage fourni.

Remarque : Avant de fixer l'article au mur, assurez-vous que le matériel de montage fourni est adapté à votre mur. Si un autre matériel de montage est requis en raison de la structure de votre mur, renseignez-vous dans un magasin spécialisé.

2. Montez la vis à max. 150 cm du sol.

Remarque : La vis doit dépasser d'environ 1 cm du mur pour que l'article puisse être fixé au moyen de l'étrier (1b).

Utilisation (fig. C)

Régler le capteur de mouvement

Réglez la sensibilité du capteur de mouvement à l'aide du régulateur (1c). Si un mouvement est détecté, l'article produit un son ou une lumière clignotante pendant environ 30 secondes.

Remarque : Sur la position « MAX », vous atteignez la zone de détection maximale d'environ 8 m.

Régler la fréquence sonore

Sélectionnez le programme souhaité à l'aide du régulateur (1d).

Remarque : Une fois le programme souhaité sélectionné, un signal sonore retentit une fois.

Remarque : Certains programmes de l'article émettent des fréquences sonores allant de 0,016 kHz à 20 kHz, lesquelles sont en principe perceptibles par l'homme. C'est pourquoi il est recommandé de placer l'article hors de portée auditive.

Remarque : L'article n'affecte pas les appareils électroniques (p. ex., les stimulateurs cardiaques, les ouvre-portes de garage, les télécommandes).

Programme	Description
0	Aucune fonction activée
1	13,5-20 kHz, éloigne les pigeons, les chiens et le gibier
2	15,5-25 kHz, éloigne les chiens, les chats, les rongeurs, les oiseaux, les mantes, le gibier et les renards
3	25-45,5 kHz, éloigne les chiens, les chats, les rongeurs et les oiseaux
4	Lumière clignotante
5	Utilisation combinée des programmes 1-4

Chargement de la batterie (fig. D)

Lorsque vous achetez l'article, la batterie est déjà chargée.

Remarque : Lorsque vous allumez l'article, l'état de charge de la batterie est indiqué par une LED rouge sur l'indicateur de chargement (1e).

LED rouge	Description
Clignote rapidement	La batterie doit être rechargée.
Ne produit pas de lumière (aucun signal sonore possible)	Tension faible, la batterie doit être rechargée immédiatement.
Clignote lentement	La batterie est en cours de chargement.
Produit une lumière	La batterie est complètement rechargée.

Recharger avec le panneau solaire

- Afin de garantir une charge optimale de la batterie, positionnez l'article de telle manière que le panneau solaire (1f) soit exposé à la lumière directe du soleil.
- Le panneau solaire doit être exposé au moins 8 heures à la lumière directe du soleil pour que la batterie déchargée puisse être complètement rechargée.

Remarque : Le chargement peut être effectué indépendamment du programme sélectionné.

Recharger avec le câble USB

Pour recharger complètement l'article en cas de faible ensoleillement, il est conseillé de le recharger au moyen du câble USB fourni (5).

Remarque : Le chargement doit avoir lieu dans des espaces intérieurs, car lorsque la prise USB (1g) est ouverte, l'article n'est pas protégé contre les éclaboussures d'eau.

1. Lors du chargement, placez le régulateur (1d) de la fréquence sonore sur le programme « 0 » afin d'éviter les interférences.

2. Branchez l'extrémité (5a) du câble USB (5) à la prise USB de l'article.
3. Connectez l'autre extrémité (5b) du câble USB au port USB d'un ordinateur portable/notebook en marche ou d'une station de charge dotée d'un port USB.

Remarque : La durée de chargement de la batterie est d'environ 5 à 10 heures, selon l'état de charge du moment.

4. Retirez le câble USB de l'article lorsque la batterie est complètement rechargée.

Stockage, nettoyage

Lorsque vous n'utilisez pas l'article, rangez-le toujours éteint, sec, propre et à une température ambiante.

Ne le nettoyer qu'avec un chiffon humide et l'essuyer ensuite.

IMPORTANT ! Ne jamais laver avec des produits de nettoyage agressifs.

Mise au rebut



Le symbole ci-contre indique que ce produit est soumis à la directive 2012/19/UE. Cette directive stipule qu'à la fin de sa durée d'utilisation,

vous ne devez pas jeter ce produit avec les déchets ménagers normaux, mais le déposer dans des centres de collecte spécialement aménagés, des centres de recyclage ou des entreprises de traitement des déchets. Protégez l'environnement et procédez à une élimination dans le respect des normes en vigueur.

Les piles/batteries ne doivent pas être jetées avec les ordures ménagères. Elles peuvent contenir des métaux lourds toxiques et sont soumises à un traitement spécial des déchets. Les symboles chimiques des métaux lourds sont les suivants : Cd = cadmium, Hg = mercure, Pb = plomb. Alors, retournez les piles/batteries usagées à un point de collecte municipal.



Vous obtiendrez plus d'informations relatives à l'élimination du produit usagé auprès de votre commune ou de votre municipalité. Éliminez le produit et l'emballage dans le respect de l'environnement. Conservez les matériaux d'emballage (comme les sachets en plastique) hors de portée des enfants.



Notez le marquage des matériaux d'emballage lors du tri des déchets. Ceux-ci sont marqués par les abréviations (a) et les chiffres (b) avec la signification suivante : 1 - 7 : plastique / 20 - 22 : papier et carton / 80 - 98 : matériaux composites. Le produit et les matériaux d'emballage sont recyclables. Éliminez-les séparément pour une meilleure gestion des déchets.

Indications concernant la garantie et le service après-vente

L'article a été produit avec grand soin et sous un contrôle constant. DELTA-SPORT HANDELSKONTOR GmbH accorde au client final privé une garantie de trois ans sur cet article à compter de la date d'achat (période de garantie) conformément aux dispositions suivantes. La garantie ne vaut que pour les défauts de matériaux et de fabrication. La garantie ne couvre pas les pièces soumises à une usure normale, lesquelles doivent donc être considérées comme des pièces d'usure (comme par ex. les piles), de même qu'elle ne couvre pas les pièces fragiles, telles que les interrupteurs, les batteries ou les pièces fabriquées en verre.

Les réclamations au titre de cette garantie sont exclues si l'article a été utilisé de manière abusive ou inappropriée, hors du cadre de son usage ou du champ d'application prévu ou si les instructions de la notice d'utilisation n'ont pas été respectées, à moins que le client final ne prouve que l'article présentait un défaut de matériau ou de fabrication n'étant pas dû à l'une des conditions mentionnées ci-dessus.

Les réclamations au titre de la garantie ne peuvent être adressées pendant la période de garantie qu'en présentant le ticket de caisse original. Veuillez pour cela conserver le ticket de caisse original. Ceci s'applique également aux pièces remplacées et réparées.

Si vous avez des plaintes à formuler, veuillez d'abord contacter le service d'assistance téléphonique ci-dessous ou nous contacter par courrier électronique. Si le cas est couvert par la garantie, nous nous engageons - à notre appréciation - à réparer ou à remplacer l'article gratuitement pour vous ou à vous rembourser le prix d'achat. Aucun autre droit ne découle de la garantie.

Vos droits légaux, en particulier les droits de garantie contre le vendeur concerné, ne sont pas limités par cette garantie.

IAN : 436144_2304

 Service Suisse
Tel. : 0800 56 44 33
E-Mail : deltasport@lidl.ch

Dépannage

Erreur	Cause possible	Solution
Dysfonctionnement	L'article est perturbé par d'autres appareils de transmission radio se trouvant à proximité immédiate.	Éliminez les sources d'interférence se trouvant dans l'environnement de l'article.
	La température ambiante se situe au-delà de l'intervalle de 0 à 45 °C.	Mettez l'article hors service. Pour protéger la batterie, l'article ne doit être mis en marche que lorsque la température ambiante est comprise entre 0 et 45 °C.
	La cellule solaire est sale.	Nettoyez la cellule solaire.

Congratulazioni!

Avete acquistato un articolo di alta qualità. Consigliamo di familiarizzare con l'articolo prima di cominciare ad utilizzarlo.



Leggere attentamente le seguenti istruzioni d'uso.

Utilizzare l'articolo solo nel modo descritto e per gli ambiti di applicazione indicati. Conservare accuratamente queste istruzioni d'uso. In caso di trasferimento dell'articolo a terzi, consegnare tutti i documenti insieme all'articolo.

Contenuto della confezione (imm. A)

- 1 x scaccia animali a energia solare, smontato (1-4)
- 1 x cavo USB (5)
- 1 x materiale di montaggio (6, 7)
- 1 x istruzioni d'uso

Dati tecnici

Alimentazione di corrente batteria ricaricabile:

1 x 3,7V Li-Ion (18650) \equiv 1300 mAh, 4,81 Wh

Ingresso: 5V \equiv 1A

Cavo USB: tipo C

Non utilizzare alimentatori con una corrente in uscita $>1A$



Simbolo di tensione continua



Classe di protezione II

Questo articolo può essere collegato solo ad apparecchiature della classe di protezione II sulle quali sia apposto questo simbolo.

Sensore di movimento:

portata: ca. 8 m

Angolo di rilevamento: ca. 110°

Frequenza di commutazione: ca. 13,5-45,5 kHz



con protezione dagli spruzzi d'acqua



Data di produzione (mese/anno):
10/2023

CE Con la presente, Delta-Sport Handelskontor GmbH dichiara che questo articolo è conforme ai seguenti requisiti di base e alle altre disposizioni interessate:

2014/30/UE - Direttiva EMC

2011/65/UE - Direttiva RoHS

Utilizzo conforme

L'articolo è destinato solo all'utilizzo privato in ambienti esterni e non all'utilizzo commerciale. L'articolo si usa per scacciare gli animali tramite suoni ad alta frequenza e/o luce intermittente.

Indicazioni di sicurezza

Importante: Leggere attentamente queste istruzioni d'uso, che devono essere assolutamente conservate!

⚠ Pericolo di morte!

- Non lasciare mai i bambini incustoditi con il materiale di imballaggio. Rischio di soffocamento.

⚠ Pericolo di ferirsi!

- Questo articolo può essere utilizzato da bambini a partire da 8 anni di età e oltre, nonché da persone con facoltà fisiche, sensoriali oppure mentali limitate, oppure con mancanza di esperienza e conoscenze, qualora essi siano sorvegliati oppure siano stati istruiti sull'utilizzo sicuro dell'articolo e comprendano i pericoli che ne possono derivare. I bambini non devono giocare con l'articolo. La

pulizia e la manutenzione affidata all'utente non possono essere condotte da bambini non sorvegliati.

- L'articolo non è un giocattolo.
- Prima di ogni utilizzo verificare che l'articolo non presenti danni o segni di usura. L'articolo può essere utilizzato solo se in perfetto stato!
- Non è consentito apportare modifiche all'articolo!
- Nel momento in cui si toglie l'alloggiamento, sincerarsi che venga via anche il picchetto piantato nella terra. In caso contrario potrebbe essere fonte di pericoli (ad es. inciampamento).
- Avvertenza. L'articolo emette lampi di luce che potrebbero indurre l'epilessia in persone sensibili.
- Avvertenza. Non usare vicino alle orecchie. Un uso scorretto può causare danni all'udito.
- La fonte luminosa di questa lampada non è sostituibile; quando la fonte luminosa ha raggiunto il termine della propria durata di impiego, è necessario sostituire l'intera lampada.

Evitare danni materiali!

- Verificare che la cella fotovoltaica non sia sporca oppure, in inverno, che non sia coperta da neve e ghiaccio. In caso contrario si riducono le prestazioni della cella fotovoltaica.
- Le basse temperature influiscono negativamente la durata di funzionamento della batteria ricaricabile.

Avvertenze per la batteria ricaricabile integrata

- La batteria ricaricabile non si può sostituire.
- Caricare soltanto batterie ricaricabili intatte e non danneggiate.
- Per ricaricare la batteria ricaricabile, utilizzare esclusivamente il cavo USB fornito in dotazione.
- Proteggere la batteria ricaricabile dai danni meccanici. Pericolo d'incendio!

- Poiché la batteria ricaricabile si riscalda durante la procedura di ricarica, è necessario garantire una sufficiente areazione. Non coprire mai l'articolo!
- Se dalla batteria ricaricabile e dall'articolo dovesse fuoriuscire della soluzione elettrolitica, evitare il contatto con occhi, mucose e pelle. Lavare immediatamente le zone interessate con acqua abbondante e consultare un medico. La soluzione elettrolitica può provocare irritazioni.
- Staccare l'articolo dal cavo USB quando l'articolo è completamente ricaricato.
- Non ricaricare né conservare mai l'articolo nelle vicinanze di fonti di calore intense o di fiamme libere, altrimenti ciò potrebbe provocare un'esplosione della batteria ricaricabile.
- Se la batteria ricaricabile dovesse infiammarsi durante la procedura di ricarica, non spegnere le fiamme con acqua, bensì ad esempio con della sabbia asciutta.
- Non lasciare incustodito l'articolo durante la procedura di ricarica e verificare un eventuale surriscaldamento.
- Ricaricare la batteria ricaricabile solo ad una temperatura ambientale tra 5 e 35 °C.
- I contatti di ricarica sull'articolo non devono essere collegati tramite oggetti metallici.
- Se l'articolo dovesse avere subito un forte colpo, conservarlo per i 30 minuti successivi in un luogo molto sicuro (ad es. in una cassetta metallica).
- Non tentare mai di manipolare, modificare o riparare una batteria ricaricabile oppure l'articolo.
- Quando la batteria ricaricabile ha raggiunto la fine della sua durata di impiego, è necessario smaltire l'articolo. Non tentare di sostituire la batteria ricaricabile.

Pericolo!

- La batteria ricaricabile non deve essere gettata nel fuoco né collegata in corto circuito. La batteria ricaricabile può surriscaldarsi ed esplodere.
- La batteria ricaricabile non deve essere disassemblata.

Montaggio (imm. B)

Inserire l'articolo (1) con il picchetto (2-4) nel terreno oppure fissarlo alla parete con il materiale di montaggio (6, 7) in dotazione.

Montaggio con picchetto

1. Inserire l'articolo nella terra con il picchetto nel punto desiderato.

Indicazione: Non posizionare mai l'articolo direttamente nella terra, in modo da evitare che si danneggi in caso di abbondante acqua.

Indicazione: Non esercitare forza durante l'installazione (ad es. evitare di martellarlo), altrimenti si rischia di danneggiare l'articolo.

2. Orientare l'articolo con il sensore di movimento integrato (1a) verso l'area da monitorare. Fare attenzione che l'area zona sia priva di ostacoli.

Montaggio a parete

1. Montare l'articolo a parete con il materiale di montaggio fornito in dotazione.

Indicazione: Prima di fissare l'articolo, verificare che il materiale di fissaggio fornito in dotazione sia adeguato alla propria parete. Se le condizioni della parete richiedono l'uso di materiali di montaggio diversi, procurarli in commercio.

2. Montare la vite max 150 cm sopra il terreno.

Indicazione: La vite deve sporgere dalla parete di ca. 1 cm per poter fissare l'articolo alla sospensione (1b).

Utilizzo (imm. C)

Impostazione del sensore di movimento

Con il regolatore (1c) impostare la sensibilità del sensore di movimento. Se viene rilevato un movimento, l'articolo emette un suono o una luce lampeggiante per ca. 30 sec.

Indicazione: L'area di rilevamento max di ca. 8 m si raggiunge con la posizione "MAX".

Impostazione della frequenza sonora

Con il regolatore (1d) impostare il programma desiderato.

Indicazione: Selezionando il programma, viene emesso un segnale acustico per una volta.

Indicazione: Le frequenze da 0,016 kHz fino a max. 20 kHz in linea di principio sono percepite dall'orecchio umano, alcuni programmi dell'articolo emettono frequenze sonore in questo intervallo. In questo caso, posizionare l'articolo in un punto dove non disturbi.

Indicazione: L'articolo non interferisce con apparecchi elettronici (ad es. pacemaker, dispositivi di apertura garage, telecomandi).

Programma	Descrizione
0	nessuna funzione attiva
1	13,5-20 kHz, allontana piccioni, cani e animali selvatici
2	15,5-25 kHz, allontana cani, gatti, roditori, uccelli, martore, animali selvatici e volpi
3	25-45,5 kHz, allontana cani, gatti, roditori e uccelli
4	luce lampeggiante
5	utilizzo combinato dei programmi 1-4

Ricaricare la batteria ricaricabile (imm. D)

Alla consegna dell'articolo, la batteria ricaricabile è già carica.

Indicazione: Lo stato di carica della batteria ricaricabile viene mostrato all'accensione con un LED rosso sul display dello stato di carica (1e).

LED rosso	Descrizione
lampeggia rapidamente	La batteria ricaricabile deve essere ricaricata.
non si accende (non sono possibili effetti sonori)	Tensione bassa, la batteria ricaricabile va ricaricata immediatamente.
lampeggia lentamente	La batteria ricaricabile è in carica.
accesa	La batteria ricaricabile è completamente carica.

Ricarica con modulo fotovoltaico

- Posizionare l'articolo in modo tale che il modulo fotovoltaico (1f) sia esposto alla luce diretta del sole per garantire una carica ottimale della batteria ricaricabile.
- Se la batteria ricaricabile è scarica, il modulo fotovoltaico deve essere esposto per almeno 8 ore alla luce diretta del sole per ricaricarla completamente.

Indicazione: La procedura di carica è indipendente dal programma selezionato.

Carica con cavo USB

In caso di scarsa luce solare, è possibile caricare l'articolo con il cavo USB in dotazione (5) per raggiungere una carica completa.

Indicazione: La procedura di carica deve avvenire al chiuso, in quanto con la presa USB (1g) aperta non è possibile garantire la protezione dagli spruzzi dell'articolo.

1. Per evitare guasti, posizionare il regolatore (1d) della frequenza sonora sul programma "0" durante la procedura di carica.

2. Collegare l'estremità cavo (5a) del cavo USB (5) con la presa USB dell'articolo.
3. Inserire l'altra estremità cavo (5b) del cavo USB in una porta USB di un laptop/notebook acceso oppure di una stazione di carica con porta USB.

Indicazione: La durata di carica della batteria ricaricabile è di ca. 5-10 ore a seconda dello stato effettivo di carica.

4. Rimuovere il cavo USB dall'articolo quando la batteria ricaricabile è completamente carica.

Conservazione, pulizia

In caso di non utilizzo, conservare l'articolo sempre spento, asciutto e pulito a temperatura ambiente.

Pulire solo con un panno umido e quindi asciugare.

IMPORTANTE! Non utilizzare mai detergenti aggressivi.

Smaltimento



Il simbolo accanto indica che questa apparecchiatura è soggetta alla Direttiva 2012/19/UE. Questa

direttiva prevede che alla fine del suo periodo di impiego non sia consentito smaltire questa apparecchiatura insieme ai normali rifiuti domestici, bensì presso centri di raccolta appositamente allestiti, presso strutture di riciclaggio dei materiali oppure presso aziende di smaltimento.

Rispettate l'ambiente e smaltite i rifiuti correttamente.

Le batterie non devono essere smaltite come rifiuti domestici. Possono contenere metalli pesanti tossici e sono soggetti a un trattamento speciale dei rifiuti. I simboli chimici dei metalli pesanti sono i seguenti: Cd = cadmio, Hg = mercurio, Pb = piombo. Pertanto, restituire le batterie usate in un punto di raccolta comunale.



Presso la propria amministrazione comunale o cittadina è possibile ottenere ulteriori informazioni sullo smaltimento dell'apparecchiatura usata. Smaltire l'apparecchiatura e la confezione nel rispetto dell'ambiente. Conservare i materiali della confezione (come ad es. i sacchetti) in modo che non siano raggiungibili per i bambini.



Si noti la marcatura dei materiali di imballaggio durante la separazione dei rifiuti, questi sono contrassegnati da abbreviazioni (a) e numeri (b) con il seguente significato: 1-7: materiali plastici / 20-22: carta e cartone / 80-98: materiali compositi. L'articolo e i materiali di imballaggio sono riciclabili, smaltirli separatamente per una migliore gestione dei rifiuti.

Avvertenze sulla garanzia e sulla gestione dei servizi di assistenza

L'articolo è stato prodotto con la massima cura e sotto un continuo controllo. DELTA-SPORT HANDELSKONTOR GmbH concede ai clienti finali privati, su questo articolo, tre anni di garanzia dalla data di acquisto (termine di garanzia) sulla base delle seguenti disposizioni. La garanzia vale solo per i vizi di materiale e di lavorazione. La garanzia non si estende alle parti soggette ad un normale degradamento e che siano quindi da considerarsi come pezzi soggetti ad usura (ad es. le batterie) né ai pezzi fragili come ad es. interruttori, batterie ricaricabili oppure pezzi in vetro.

Dalla presente garanzia sono escluse le richieste legate a casi di utilizzo non conforme oppure di abuso dell'articolo, oppure di utilizzo avvenuto non nell'ambito delle condizioni previste oppure del campo di impiego previsto, oppure in caso di non osservanza delle direttive riportate nelle istruzioni d'uso, a meno che il cliente non dimostri che sussista un vizio di materiale o di lavorazione che non sia riconducibile ad una delle circostanze riportate sopra. Le richieste di garanzia possono essere avanzate solo entro il relativo termine, su presentazione dello scontrino originale di acquisto. Si prega quindi di conservare lo scontrino originale. Il termine di garanzia non sarà prolungato a seguito di eventuali riparazioni effettuate sulla base della garanzia, della garanzia obbligatoria prevista per legge oppure di accondiscendenza.

Ciò vale anche per le parti sostituite oppure riparate.

In caso di contestazione rivolgersi dapprima alla hotline di assistenza sotto indicata oppure mettersi in contatto con noi via e-mail. Laddove sussista un caso coperto dalla garanzia, l'articolo sarà – a nostra discrezione – da noi riparato gratuitamente, sostituito oppure sarà rimborsato il prezzo di acquisto. Non sussistono ulteriori diritti derivanti dalla garanzia.

I vostri diritti giuridici, in particolare i diritti di garanzia obbligatoria prevista dalla legge nei confronti del relativo venditore, non sono limitati dalla presente garanzia.

IAN: 436144_2304



Assistenza Svizzera

Tel.: 0800 56 44 33

E-Mail: deltasport@lidl.ch

Risoluzione degli errori

Errore	Possibile causa	Soluzione
Funzionamento anomalo	L'articolo è disturbato da altri dispositivi di trasmissione radio presenti nelle immediate vicinanze.	Rimuovere le fonti di disturbo attorno all'articolo.
	La temperatura ambiente è al di fuori dell'intervallo 0-45 °C.	Mettere l'articolo fuori servizio. In base alla protezione della batteria ricaricabile, l'articolo può funzionare soltanto a una temperatura ambiente di 0-45 °C.
	La cella fotovoltaica è sporca.	Pulire la cella fotovoltaica.

DELTA-SPORT HANDELSKONTOR GMBH

Wragekamp 6 • 22397 Hamburg

GERMANY



10/2023

Delta-Sport-Nr.: TU-13602

10.05.2023 / AM 11:13

IAN 436144_2304

1