



## **Akku-Stichsäge 12 V PSTKA 12 B3**

DE AT CH

### **Akku-Stichsäge 12 V**

Originalbetriebsanleitung

IT CH

### **Seghetto a pendolo ricaricabile 12 V**

Traduzione delle istruzioni d'uso originali

FR CH

### **Scie sauteuse sans fil 12 V**

Traduction des instructions d'origine

IAN 359694\_2101

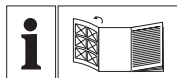

DE AT CH

Klappen Sie vor dem Lesen die Seite mit den Abbildungen aus und machen Sie sich anschließend mit allen Funktionen des Gerätes vertraut.

---

FR CH

Avant de lire le mode d'emploi, ouvrez la page contenant les illustrations et familiarisez-vous ensuite avec toutes les fonctions de l'appareil.

---

IT CH

Prima di leggere aprire la pagina con le immagini e prendere confidenza con le diverse funzioni dell'apparecchio.

DE/AT/CH	Originalbetriebsanleitung	Seite	4
FR/CH	Traduction des instructions d'origine	Page	21
IT/CH	Traduzione delle istruzioni d'uso originali	Página	38

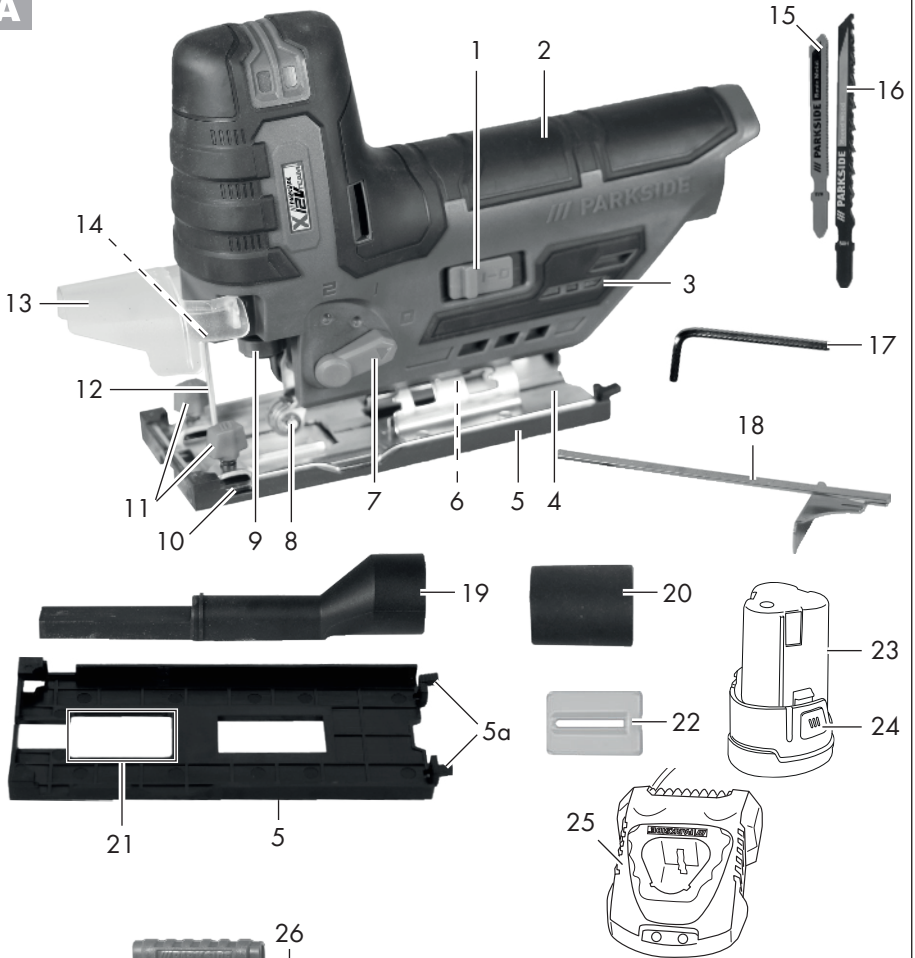
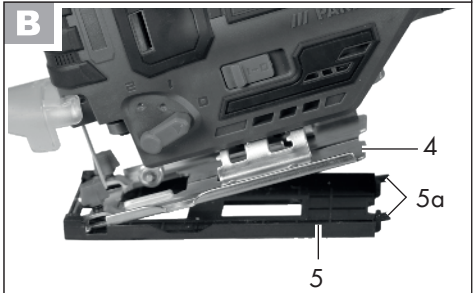
**A****B**

## Inhalt

<b>Einleitung</b> .....	4	Spanreißschutz entnehmen/ anbringen .....	14
<b>Bestimmungsgemäße Verwendung</b> .....	5	<b>Bedienung</b> .....	14
<b>Allgemeine Beschreibung</b> .....	5	Ein- und Ausschalten.....	14
Lieferumfang.....	5	Einstellen des Gehrungswinkels.....	15
Funktionsbeschreibung .....	5	Einstellen der Hubstärke .....	15
Übersicht .....	6	Externe Staubabsaugung anschließen	15
<b>Technische Daten</b> .....	6	Tauchschnitte .....	16
<b>Sicherheitshinweise</b> .....	7	Arbeitshinweise .....	16
Symbole und Bildzeichen .....	7	<b>Reinigung und Wartung</b> .....	16
Allgemeine Sicherheitshinweise für Elektrowerkzeuge.....	7	Reinigung.....	16
Zusätzliche Sicherheitshinweise .....	11	Wartung .....	17
Weiterführende Sicherheitshinweise für Stichsäge.....	11	<b>Lagerung</b> .....	17
Restrisiken .....	12	<b>Entsorgung/Umweltschutz</b> .....	17
<b>Montage</b> .....	12	<b>Ersatzteile/Zubehör</b> .....	17
Schutzhaube de-/montieren.....	12	<b>Fehlersuche</b> .....	18
Gleitschuh anbringen/abnehmen.....	13	<b>Garantie</b> .....	19
Akku entnehmen/einsetzen .....	13	<b>Reparatur-Service</b> .....	20
Ladezustand des Akkus prüfen.....	13	<b>Service-Center</b> .....	20
Akku aufladen .....	13	<b>Importeur</b> .....	20
Sägeblatt montieren/wechseln.....	13	<b>Original-EG- Konformitätserklärung</b> .....	56
Parallelführung de-/montieren.....	14	<b>Explosionszeichnung</b> .....	59

## Einleitung

Herzlichen Glückwunsch zum Kauf Ihres neuen Gerätes. Sie haben sich damit für ein hochwertiges Gerät entschieden. Dieses Gerät wurde während der Produktion auf Qualität geprüft und einer Endkontrolle unterzogen. Die Funktionsfähigkeit Ihres Gerätes ist somit sichergestellt.



Die Betriebsanleitung ist Bestandteil dieses Gerätes. Sie enthält wichtige Hinweise für Sicherheit, Gebrauch und Entsorgung. Machen Sie sich vor der Benutzung des Gerätes mit allen Bedien- und Sicherheitshinweisen vertraut. Benutzen Sie das Gerät nur wie beschrieben und für die angegebenen Einsatzbereiche. Bewahren Sie die Betriebsanleitung gut auf und händigen Sie alle Unterlagen bei Weitergabe des Gerätes an Dritte mit aus.

## Bestimmungsgemäße Verwendung

Das Gerät ist, bei fester Auflage, für gerade und kurvige Schnitte sowie Gehrungsschnitte bis 45° an kantigen Werkstücken aus Kunststoff, Holz und Leichtmetall geeignet. Das Gerät ist ausschließlich für den privaten Gebrauch in trockenen Räumen zugelassen.

Beachten Sie die Hinweise zu Sägeblatttypen.

Jede andere Verwendung, die in dieser Anleitung nicht ausdrücklich zugelassen wird, kann zu Schäden am Gerät führen und eine ernsthafte Gefahr für den Benutzer darstellen.

Der Hersteller haftet nicht für Schäden, die durch bestimmungswidrigen Gebrauch oder falsche Bedienung verursacht wurden.

Dieses Gerät ist nicht zur gewerblichen Nutzung geeignet. Bei gewerblichem Einsatz erlischt die Garantie.

Das Gerät ist Teil der Serie Parkside X 12 V TEAM und kann mit Akkus der Parkside X 12 V TEAM Serie betrieben werden. Die Akkus dürfen nur mit Ladegeräten der Serie Parkside X 12 V TEAM geladen werden.

## Allgemeine Beschreibung



Die Abbildung der wichtigsten Funktionsteile finden Sie auf der vorderen und hinteren Ausklappseite.

## Lieferumfang

Packen Sie das Gerät aus und kontrollieren Sie, ob es vollständig ist.

- Akku-Stichsäge
- Zubehör:
  - 1 Sägeblatt für Holz
  - 1 Sägeblatt für Metall
  - 1 Innensechskantschlüssel (seitlich im Gerät verstaut)
  - Spanreißschutz (bereits montiert)
  - Gleitschuh (bereits montiert)
  - Schutzhaube (bereits montiert)
  - Adapter zur externen Staubabsaugung (bereits montiert)
  - Reduzierstück
  - Parallelführung
- Aufbewahrungskoffer
- Betriebsanleitung



**Akku und Ladegerät sind nicht im Lieferumfang enthalten.**

Entsorgen Sie das Verpackungsmaterial ordnungsgemäß.

## Funktionsbeschreibung

Die Akku-Stichsäge verfügt über eine Pendelhubeinrichtung, ein Arbeitslicht und eine Parallelführung.

Die Rasten für Gehrungswinkel ermöglichen ein genaues Arbeiten.

Die Funktion der Bedienteile entnehmen Sie bitte den nachfolgenden Beschreibungen.

## Übersicht

- A** 1 Ein-/Ausschalter
- 2 Griff
- 3 Ladezustandsanzeige
- 4 Bodenplatte
- 5 Gleitschuh
- 5a Rastnase
- 6 Innensechskantschrauben (nicht sichtbar)
- 7 Pendelhubschalter
- 8 Führungsrolle
- 9 Spannfutter
- 10 Einschuböffnungen
- 11 Feststellschrauben
- 12 Schutzbügel
- 13 Schutzhaube
- 14 LED-Arbeitslicht (nicht sichtbar)
- 15 Sägeblatt Metall
- 16 Sägeblätter Holz
- 17 Innensechskantschlüssel
- 18 Parallelführung
- 19 Adapter zur externen Staubabsaugung
- 20 Reduzierstück
- 21 Aussparung im Gleitschuh
- 22 Spanreißschutz
- 23 Akku
- 24 Entriegelungstaste Akku
- 25 Ladegerät
- 26 Aufbewahrungskoffer
- C** 27 Drehrad

## Technische Daten

### Akku-Stichsäge..... PSTKA 12 B3

- Nenneingangsspannung U ..... 12 V==
- Leerlaufdrehzahl  $n_0$  ..... 1500 - 2800 min<sup>-1</sup>
- Sägehub ..... 18 mm
- Schnitttiefe in Holz ..... max. 70 mm
- Schnitttiefe in Aluminium ..... max. 3 mm
- Gewicht (mit Akku) ..... ca. 1,6 kg
- Schalldruckpegel  
( $L_{pA}$ ) ..... 77,2 dB(A),  $K_{pA} = 5$  dB
- Schalleistungspegel  
( $L_{WA}$ ) ..... 88,2 dB(A),  $K_{WA} = 5$  dB
- Vibration ( $a_h$ )  
in Holz ..... 12,27 m/s<sup>2</sup>; K = 1,5 m/s<sup>2</sup>
- in Metall ..... 14,67 m/s<sup>2</sup>; K = 1,5 m/s<sup>2</sup>
- Temperatur ..... max 50 °C
- Ladevorgang ..... 4 - 40 °C
- Betrieb ..... -20 - 50 °C
- Lagerung ..... 0 - 45 °C



**Achtung! Eine aktuelle Liste der Akkukompatibilität finden Sie unter:**  
**[www.lidl.de/akku](http://www.lidl.de/akku)**

Dieses Gerät sollte mit folgenden Akkus betrieben werden:

- PAPK 12 A1, PAPK 12 A2,
- PAPK 12 B1, PAPK 12 B2.

Diese Akkus dürfen mit folgenden Ladegeräten geladen werden:

- PLGK 12 A1, PLGK 12 A2, PLGK 12 B2.

Ladezeit (Std.)	PAPK 12 A1 PAPK 12 A2	PAPK 12 B1 PAPK 12 B2
PLGK 12 A1	1	2
PLGK 12 A2	1	2
PLGK 12 B2	0,5	1

Lärm- und Vibrationswerte wurden entsprechend den in der Konformitätserklärung genannten Normen und Bestimmungen ermittelt.

Der angegebene Schwingungsemissionswert ist nach einem genormten Prüfverfahren gemessen worden und kann zum Vergleich eines Elektrowerkzeugs mit einem anderen verwendet werden.

Der angegebene Schwingungsemissionswert kann auch zu einer einleitenden Einschätzung der Aussetzung verwendet werden.



**Warnung:** Der Schwingungsemissionswert kann sich während der tatsächlichen Benutzung des Elektrowerkzeugs von dem Angabewert unterscheiden, abhängig von der Art und Weise, in der das Elektrowerkzeug verwendet wird. Versuchen Sie, die Belastung durch Vibrationen so gering wie möglich zu halten. Beispielhafte Maßnahmen zur Verringerung der Vibrationsbelastung sind das Tragen von Handschuhen beim Gebrauch des Werkzeugs und die Begrenzung der Arbeitszeit. Dabei sind alle Anteile des Betriebszyklus zu berücksichtigen (beispielsweise Zeiten, in denen das Elektrowerkzeug abgeschaltet ist, und solche, in denen es zwar eingeschaltet ist, aber ohne Belastung läuft).

## Sicherheitshinweise

Dieser Abschnitt behandelt die grundlegenden Sicherheitsvorschriften bei der Arbeit mit dem Gerät.

## Symbole und Bildzeichen

### Bildzeichen auf dem Gerät:



Das Gerät ist Teil der Serie Parkside X 12 V TEAM.



Betriebsanleitung lesen.



Elektrogeräte gehören nicht in den Hausmüll.

### Symbole in der Betriebsanleitung:



**Gefahrenzeichen mit Angaben zur Verhütung von Personen- oder Sachschäden**



Gebotszeichen mit Angaben zur Verhütung von Schäden



Tragen Sie schnittsichere Handschuhe.



Hinweisezeichen mit Informationen zum besseren Umgang mit dem Gerät

## Allgemeine Sicherheitshinweise für Elektrowerkzeuge



**WARNUNG! Lesen Sie alle Sicherheitshinweise, Anweisungen, Bebilderungen und technischen Daten, mit denen dieses Elektrowerkzeug versehen ist.** Versäumnisse bei der Einhaltung der nachfolgenden Anweisungen und Anweisungen können elektrischen Schlag, Brand und/oder schwere Verletzungen verursachen.

### Bewahren Sie alle Sicherheitshinweise und Anweisungen für die Zukunft auf.

Der in den Sicherheitshinweisen verwendete Begriff „Elektrowerkzeug“ bezieht sich auf netzbetriebene Elektrowerkzeuge (mit Netzleitung) oder auf akkubetriebene Elektrowerkzeuge (ohne Netzleitung).

## 1) Arbeitsplatzsicherheit

- a) **Halten Sie Ihren Arbeitsbereich sauber und gut beleuchtet.** Unordnung oder unbeleuchtete Arbeitsbereiche können zu Unfällen führen.
- b) **Arbeiten Sie mit dem Elektrowerkzeug nicht in explosionsgefährdeter Umgebung, in der sich brennbare Flüssigkeiten, Gase oder Stäube befinden.** Elektrowerkzeuge erzeugen Funken, die den Staub oder die Dämpfe entzünden können.
- c) **Halten Sie Kinder und andere Personen während der Benutzung des Elektrowerkzeuges fern.** Bei Ablenkung können Sie die Kontrolle über das Elektrowerkzeug verlieren.

## 2) Elektrische Sicherheit

- a) **Der Anschlussstecker des Elektrowerkzeuges muss in die Steckdose passen. Der Stecker darf in keiner Weise verändert werden. Verwenden Sie keine Adapterstecker gemeinsam mit schutzgeerdeten Elektrowerkzeugen.** Unveränderte Stecker und passende Steckdosen verringern das Risiko eines elektrischen Schlages.
- b) **Vermeiden Sie Körperkontakt mit geerdeten Oberflächen wie von Rohren, Heizungen, Herden und Kühlschränken.** Es besteht ein erhöhtes Risiko durch elektrischen Schlag, wenn Ihr Körper geerdet ist.
- c) **Halten Sie Elektrowerkzeuge von Regen oder Nässe fern.** Das Eindringen von Wasser in ein Elektrowerkzeug erhöht das Risiko eines elektrischen Schlages.
- d) **Zweckentfremden Sie die Anschlussleitung nicht, um das**

**Elektrowerkzeug zu tragen, aufzuhängen oder um den Stecker aus der Steckdose zu ziehen. Halten Sie die Anschlussleitung fern von Hitze, Öl, scharfen Kanten oder sich bewegenden Teilen.** Beschädigte oder verwickelte Anschlussleitungen erhöhen das Risiko eines elektrischen Schlages.

- e) **Wenn Sie mit dem Elektrowerkzeug im Freien arbeiten, verwenden Sie nur Verlängerungsleitungen, die auch für den Außenbereich geeignet sind.** Die Anwendung einer für den Außenbereich geeigneten Verlängerungsleitung verringert das Risiko eines elektrischen Schlages.
- f) **Wenn der Betrieb des Elektrowerkzeugs in feuchter Umgebung nicht vermeidbar ist, verwenden Sie einen Fehlerstromschutzschalter.** Der Einsatz eines Fehlerstromschutzschalters vermindert das Risiko eines elektrischen Schlages.

## 3) Sicherheit von Personen

- a) **Seien Sie aufmerksam, achten Sie darauf, was Sie tun, und gehen Sie mit Vernunft an die Arbeit mit dem Elektrowerkzeug. Benutzen Sie kein Elektrowerkzeug, wenn Sie müde sind oder unter Einfluss von Drogen, Alkohol oder Medikamenten stehen.** Ein Moment der Unachtsamkeit beim Gebrauch des Elektrowerkzeugs kann zu ernsthaften Verletzungen führen.
- b) **Tragen Sie persönliche Schutzausrüstung und immer eine Schutzbrille.** Das Tragen persönlicher Schutzausrüstung, wie Staubmaske, rutschfeste Sicherheitsschuhe, Schutz-



helm oder Gehörschutz je nach Art und Einsatz des Elektrowerkzeugs, verringert das Risiko von Verletzungen.

- c) **Vermeiden Sie eine unbeabsichtigte Inbetriebnahme. Vergewissern Sie sich, dass das Elektrowerkzeug ausgeschaltet ist, bevor Sie es an die Stromversorgung und/oder den Akku anschließen, es aufnehmen oder tragen.** Wenn Sie beim Tragen des Elektrowerkzeugs den Finger am Schalter haben oder das Gerät eingeschaltet an die Stromversorgung anschließen, kann dies zu Unfällen führen.
- d) **Entfernen Sie Einstellwerkzeuge oder Schraubenschlüssel, bevor Sie das Elektrowerkzeug einschalten.** Ein Werkzeug oder Schlüssel, der sich in einem drehenden Teil des Elektrowerkzeugs befindet, kann zu Verletzungen führen.
- e) **Vermeiden Sie eine abnormale Körperhaltung. Sorgen Sie für einen sicheren Stand und halten Sie jederzeit das Gleichgewicht.** Dadurch können Sie das Elektrowerkzeug in unerwarteten Situationen besser kontrollieren.
- f) **Tragen Sie geeignete Kleidung. Tragen Sie keine weite Kleidung oder Schmuck. Halten Sie Haare und Kleidung fern von sich bewegenden Teilen.** Lockere Kleidung, Schmuck oder lange Haare können von sich bewegenden Teilen erfasst werden.
- g) **Wenn Staubabsaug- und -auf-fangeinrichtungen montiert werden können, sind diese anzubringen und richtig zu verwenden.** Verwendung einer Staubabsaugung kann Gefährdungen durch Staub verringern.
- h) **Wiegen Sie sich nicht in falscher**

**Sicherheit und setzen Sie sich nicht über die Sicherheitsregeln für Elektrowerkzeuge hinweg, auch wenn Sie nach vielfachem Gebrauch mit dem Elektrowerkzeug vertraut sind.** Achtloses Handeln kann binnen Sekundenbruchteilen zu schweren Verletzungen führen.

- 4) **Verwendung und Behandlung des Elektrowerkzeuges**
  - a) **Überlasten Sie das Elektrowerkzeug nicht. Verwenden Sie für Ihre Arbeit das dafür bestimmte Elektrowerkzeug.** Mit dem passenden Elektrowerkzeug arbeiten Sie besser und sicherer im angegebenen Leistungsbereich.
  - b) **Benutzen Sie kein Elektrowerkzeug, dessen Schalter defekt ist.** Ein Elektrowerkzeug, das sich nicht mehr ein- oder ausschalten lässt, ist gefährlich und muss repariert werden.
  - c) **Ziehen Sie den Stecker aus der Steckdose und/oder entfernen Sie einen abnehmbaren Akku, bevor Sie Geräteeinstellungen vornehmen, Einsatzwerkzeugteile wechseln oder das Elektrowerkzeug weglegen.** Diese Vorsichtsmaßnahme verhindert den unbeabsichtigten Start des Elektrowerkzeugs.
  - d) **Bewahren Sie unbenutzte Elektrowerkzeuge außerhalb der Reichweite von Kindern auf. Lassen Sie keine Personen das Elektrowerkzeug benutzen, die mit diesem nicht vertraut sind oder diese Anweisungen nicht gelesen haben.** Elektrowerkzeuge sind gefährlich, wenn sie von unerfahrenen Personen benutzt werden.

- e) **Pflegen Sie Elektrowerkzeuge und Einsatzwerkzeug mit Sorgfalt. Kontrollieren Sie, ob bewegliche Teile einwandfrei funktionieren und nicht klemmen, ob Teile gebrochen oder so beschädigt sind, dass die Funktion des Elektrowerkzeugs beeinträchtigt ist. Lassen Sie beschädigte Teile vor dem Einsatz des Elektrowerkzeugs reparieren.** Viele Unfälle haben ihre Ursache in schlecht gewarteten Elektrowerkzeugen.
- f) **Halten Sie Schneidwerkzeuge scharf und sauber.** Sorgfältig gepflegte Schneidwerkzeuge mit scharfen Schneidkanten verklemmen sich weniger und sind leichter zu führen.
- g) **Verwenden Sie Elektrowerkzeug, Einsatzwerkzeug, Einsatzwerkzeuge usw. entsprechend diesen Anweisungen. Berücksichtigen Sie dabei die Arbeitsbedingungen und die auszuführende Tätigkeit.** Der Gebrauch von Elektrowerkzeugen für andere als die vorgesehenen Anwendungen kann zu gefährlichen Situationen führen.
- h) **Halten Sie Griffe und Griffflächen trocken, sauber und frei von Öl und Fett.** Rutschige Griffe und Griffflächen erlauben keine sichere Bedienung und Kontrolle des Elektrowerkzeugs in unvorhergesehenen Situationen.
- 5) Verwendung und Behandlung des Akkuwerkzeugs**
- a) **Laden Sie Akkus nur mit Ladegeräten auf, die vom Hersteller empfohlen werden.** Durch ein Ladegerät, das für eine bestimmte Art von Akkus geeignet ist, besteht Brandgefahr, wenn es mit anderen Akkus verwendet wird.
- b) **Verwenden Sie nur die dafür vorgesehenen Akkus in den Elektrowerkzeugen.** Der Gebrauch von anderen Akkus kann zu Verletzungen und Brandgefahr führen.
- c) **Halten Sie den nicht benutzten Akku fern von Büroklammern, Münzen, Schlüsseln, Nägeln, Schrauben oder anderen kleinen Metallgegenständen, die eine Überbrückung der Kontakte verursachen könnten.** Ein Kurzschluss zwischen den Akkukontakten kann Verbrennungen oder Feuer zur Folge haben.
- d) **Bei falscher Anwendung kann Flüssigkeit aus dem Akku austreten. Vermeiden Sie den Kontakt damit. Bei zufälligem Kontakt mit Wasser abspülen. Wenn die Flüssigkeit in die Augen kommt, nehmen Sie zusätzlich ärztliche Hilfe in Anspruch.** Austretende Akkufflüssigkeit kann zu Hautreizungen oder Verbrennungen führen.
- e) **Benutzen Sie keinen beschädigten oder veränderten Akku.** Beschädigte oder veränderte Akkus können sich unvorhersehbar verhalten und zu Feuer, Explosion oder Verletzungsgefahr führen.
- f) **Setzen Sie einen Akku keinem Feuer oder zu hohen Temperaturen aus.** Feuer oder Temperaturen über 130 °C können eine Explosion hervorrufen.
- g) **Befolgen Sie alle Anweisungen zum Laden und laden Sie den Akku oder das Akkuwerkzeug niemals außerhalb des in der Betriebsanleitung angegebenen Temperaturbereichs.** Falsches Laden

oder Laden außerhalb des zugelassenen Temperaturbereichs kann den Akku zerstören und die Brandgefahr erhöhen.

## 6) Service

- a) **Lassen Sie Ihr Elektrowerkzeug nur von qualifiziertem Fachpersonal und nur mit Original-Ersatzteilen reparieren.** Damit wird sichergestellt, dass die Sicherheit des Elektrowerkzeugs erhalten bleibt.
- b) **Warten Sie niemals beschädigte Akkus.** Sämtliche Wartung von Akkus sollte nur durch den Hersteller oder bevollmächtigte Kundendienststellen erfolgen.

## Zusätzliche Sicherheitshinweise

- **Halten Sie das Elektrowerkzeug an den isolierten Griffflächen, wenn Sie Arbeiten ausführen, bei denen das Elektrowerkzeug verborgene Stromleitungen treffen kann.** Der Kontakt mit einer spannungsführenden Leitung kann auch metallene Geräteteile unter Spannung setzen und könnte zu einem elektrischen Schlag führen.
- **Befestigen und sichern Sie das Werkstück mittels Zwingen oder auf andere Art und Weise an einer stabilen Unterlage.** Wenn Sie das Werkstück nur mit einer Hand oder gegen Ihren Körper halten, bleibt es labil, was zum Verlust der Kontrolle führen kann.
- **Verwenden Sie kein Zubehör, welches nicht von PARKSIDE empfohlen wurde.** Die kann zu elektrischem Schlag oder Feuer führen.



**Beachten Sie die Sicherheitshinweise und Hinweise zum Aufladen und der korrekten Verwendung, die in der Betriebsanleitung Ihres Akkus und Ladegeräts der Serie Parkside X 12 V Team gegeben sind. Eine detaillierte Beschreibung zum Ladevorgang und weitere Informationen finden Sie in dieser separaten Bedienungsanleitung.**

## Weiterführende Sicherheitshinweise für Stichsäge

- Halten Sie die Hände vom Sägebereich fern. Greifen Sie nicht unter das Werkstück. Bei Kontakt mit dem Sägeblatt besteht Verletzungsgefahr.
- Führen Sie das Elektrowerkzeug nur eingeschaltet gegen das Werkstück. Es besteht sonst die Gefahr eines Rückschlages, wenn sich das Einsatzwerkzeug im Werkstück verhakt.
- Achten Sie darauf, dass die Fußplatte beim Sägen sicher aufliegt. Ein verkantetes Sägeblatt kann brechen oder zum Rückschlag führen.
- Schalten Sie nach Beendigung des Arbeitsvorgangs das Elektrowerkzeug aus und ziehen Sie das Sägeblatt erst dann aus dem Schnitt, wenn dieses zum Stillstand gekommen ist. So vermeiden Sie einen Rückschlag und können das Elektrowerkzeug sicher ablegen.
- Verwenden Sie nur unbeschädigte, einwandfreie Sägeblätter. Verbogene oder unscharfe Sägeblätter können brechen, den Schnitt negativ beeinflussen oder einen Rückschlag verursachen.
- Bremsen Sie das Sägeblatt nach dem

Ausschalten nicht durch seitliches Gegendrücken ab. Das Sägeblatt kann beschädigt werden, brechen oder einen Rückschlag verursachen.

- Verwenden Sie geeignete Suchgeräte, um verborgene Versorgungsleitungen aufzuspüren, oder ziehen Sie die örtliche Versorgungsgesellschaft hinzu. Kontakt mit Elektroleitungen kann zu Feuer und elektrischem Schlag führen. Beschädigung einer Gasleitung kann zur Explosion führen. Eindringen in eine Wasserleitung verursacht Sachbeschädigung.
- Sichern Sie das Werkstück. Ein mit Spannvorrichtungen oder Schraubstock festgehaltenes Werkstück ist sicherer gehalten als mit Ihrer Hand.
- Warten Sie, bis das Elektrowerkzeug zum Stillstand gekommen ist, bevor Sie es ablegen. Das Einsatzwerkzeug kann sich verhalten und zum Verlust der Kontrolle über das Elektrowerkzeug führen.

## Restrisiken

Auch wenn Sie dieses Elektrowerkzeug vorschriftsmäßig bedienen, bleiben immer Restrisiken bestehen. Folgende Gefahren können im Zusammenhang mit der Bauweise und Ausführung dieses Elektrowerkzeugs auftreten:

- a) Schnittverletzungen
- b) Gehörschäden, falls kein geeigneter Gehörschutz getragen wird.
- c) Gesundheitsschäden, die aus Hand-Arm-Schwingungen resultieren, falls das Gerät über einen längeren Zeitraum verwendet wird oder nicht ordnungsgemäß geführt und gewartet wird.



Warnung! Dieses Elektrowerkzeug erzeugt während des Betriebs ein elektromagnetisches Feld. Dieses Feld kann unter bestimmten Umständen aktive oder passive medizinische Implantate beeinträchtigen. Um die Gefahr von ernsthaften oder tödlichen Verletzungen zu verringern, empfehlen wir Personen mit medizinischen Implantaten ihren Arzt und den Hersteller des medizinischen Implantats zu konsultieren, bevor die Maschine bedient wird.

## Montage



**Setzen Sie den Akku erst ein, wenn das Akku-Werkzeug vollständig für den Einsatz vorbereitet ist.**



**Schutzhaube de-/montieren**

### Schutzhaube montieren

1. Drücken Sie die beiden Halterungen der Schutzhaube (13) in die Aussparungen am Gerätegehäuse. Die Schutzhaube (13) rastet ein.



Sie können die montierte Schutzhaube (13) um 90° nach oben klappen.

### Schutzhaube demontieren

2. Drücken Sie die beiden Halterungen der Schutzhaube (13) leicht auseinander.
3. Ziehen Sie die Schutzhaube (13) nach vorne ab.

## **B Gleitschuh anbringen/ abnehmen**

Bei Arbeiten an kratzempfindlichen Werkstückoberflächen empfiehlt es sich mit Gleitschuh (5) zu arbeiten.

### **Gleitschuh anbringen**

1. Setzen Sie den Gleitschuh (5) vorne an der Bodenplatte (4) an.
2. Drücken Sie nun die Rastnasen (5a) am hinteren Teil des Gleitschuhs über die Bodenplatte (4).

### **Gleitschuh abnehmen**

1. Drücken Sie den Gleitschuh (5) an den Rastnasen (5a) von der Bodenplatte (4).
2. Ziehen Sie den Gleitschuh (5) nach vorne von der Bodenplatte (4) ab.

## **C Akku entnehmen/ einsetzen**

1. Zum Herausnehmen des Akkus (23) aus dem Gerät drücken Sie die Entriegelungstaste (24) am Akku und ziehen den Akku (23) heraus.
2. Zum Einsetzen des Akkus (23) schieben Sie den Akku (23) entlang der Führungsschiene in das Gerät. Er rastet hörbar ein.



**Setzen Sie den Akku erst ein, wenn das Akku-Werkzeug vollständig für den Einsatz vorbereitet ist.**



### **Ladezustand des Akkus prüfen**

Die Ladezustandsanzeige (3) signalisiert den Ladezustand des Akkus (23), wenn das Gerät in Betrieb ist.

**3 LEDs leuchten (rot, orange und grün):**  
Akku geladen

**2 LEDs leuchten (rot und orange):**  
Akku teilweise geladen

**1 LED leuchtet (rot):**  
Akku muss geladen werden



Laden Sie den Akku (23) auf, wenn nur noch die rote LED der Ladezustandsanzeige (3) leuchtet.



### **Akku aufladen**



Lassen Sie einen erwärmten Akku vor dem Laden abkühlen.

1. Nehmen Sie gegebenenfalls den Akku (23) aus dem Gerät.
2. Schieben Sie den Akku (23) in den Ladeschacht des Ladegerätes (25).
3. Schließen Sie das Ladegerät (25) an eine Steckdose an.
4. Nach erfolgtem Ladevorgang trennen Sie das Ladegerät (25) vom Netz.
5. Ziehen Sie den Akku (23) aus dem Ladegerät (25).



### **Sägeblatt montieren/ wechseln**



Tragen Sie beim Anbringen des Sägeblatts Schutzhandschuhe. Verletzungsgefahr beim Berühren des Sägeblattes.



**Es können nur Sägeblätter mit einer T-Schaft-Aufnahme (Einnockenschaft) wie die mitgelieferten Sägeblätter (15/16) verwendet werden.**

## Sägeblatt montieren

Achten Sie darauf, dass der Sägeblatthalter frei von Splintern oder anderen Materialrückständen ist.

1. Drehen Sie das Spannfutter (9) so weit wie möglich nach vorne und halten Sie es in dieser Position fest.
2. Setzen Sie das Sägeblatt (15/16) in das Spannfutter (9) ein. Achten Sie beim Einsetzen des Sägeblattes (15/16) darauf, dass der Sägeblatt-rücken in der Rille der Führungsrolle (8) liegt. Stellen Sie sicher, dass das Sägeblatt (15/16) korrekt befestigt ist und die Zähne in die Schnittrichtung zeigen.
3. Lassen Sie das Spannfutter (9) los.

**i** Achten Sie darauf, dass Sie immer das richtige Sägeblatt für das jeweilige Material verwenden.

## Sägeblatt demontieren

1. Halten Sie das Sägeblatt (15/16) fest.
2. Drehen Sie das Spannfutter (9) so weit wie möglich nach vorne und halten Sie es in dieser Position fest.
3. Nehmen Sie das Sägeblatt (15/16) aus dem Spannfutter (9).
4. Lassen Sie das Spannfutter (9) los.

## **E** Parallelführung de-/montieren

**i** Die Parallelführung kann an beiden Seiten des Gerätes montiert werden.

## Parallelführung montieren

1. Lockern Sie ggf. die Feststellschrauben (11).
2. Schieben Sie die Parallelführung (18) durch die Einschuböffnungen (10).
3. Ziehen Sie die Feststellschrauben (11) wieder fest.

## Parallelführung demontieren

1. Lockern Sie die Feststellschrauben (11).
2. Ziehen Sie die Parallelführung (18) aus den Einschuböffnungen (10) heraus.

## **A** Spanreißschutz entnehmen/anbringen

### Spanreißschutz entnehmen

1. Drücken Sie den Spanreißschutz (22) aus der Aussparung im Gleitschuh (21).

### Spanreißschutz anbringen

2. Drücken Sie den Spanreißschutz (22) in die Aussparung im Gleitschuh (21).

## Bedienung



**Schalten Sie das Gerät aus und nehmen Sie vor allen Arbeiten den Akku aus dem Gerät.**



**Achten Sie darauf, dass die Umgebungstemperatur während dem Arbeiten 50 °C nicht überschreitet und -20 °C nicht unterschreitet.**



## **C** Ein- und Ausschalten

1. Schieben Sie den Akku (23) entlang der Führungsschiene in das Gerät. Er rastet hörbar ein.

**Einschalten:**

- Die gewünschte Geschwindigkeit kann über das Drehrad (27) hinten am Gerät in 6 Stufen geregelt werden.
  - Um das Gerät einzuschalten, schieben Sie den Ein-/Ausschalter (1) nach vorne.
- Ausschalten:**
- Um das Gerät auszuschalten, ziehen Sie den Ein-/Ausschalter (1) nach hinten.

**F Einstellen des Gehrungswinkels**

**i** Der Adapter zur externen Staubabsaugung (A 19) muss entnommen werden.

- Nehmen Sie den Innensechskantschlüssel (17) aus der Aufbewahrung seitlich im Gerätegehäuse.
- Lockern Sie die Innensechskantschrauben (6) mit dem Innensechskantschlüssel (17).
- Stellen Sie die Bodenplatte (4) auf die gewünschte Position ein (-45° bis 45°). Es sind insgesamt 6 Stufen einstellbar (-45°, -22,5°, 0°, 15°, 30° und 45°).
- Ziehen Sie die Innensechskantschrauben (6) mit dem Innensechskantschlüssel (17) fest.
- Stecken Sie den Innensechskantschlüssel (17) wieder in die Aufbewahrung seitlich im Gerätegehäuse.

**!** Der maximale Gehrungswinkel lässt sich beidseitig nur einstellen, wenn die Schutzhaube (13) hochgeklappt oder demontiert (siehe „Schutzhaube de-/montieren“) und der Spanreißschutz entnommen ist (siehe „Spanreißschutz entnehmen/anbringen“).

**G Einstellen der Hubstärke**

Mit dem Pendelhubschalter (7) können Sie die Pendelbewegung des Sägeblattes einstellen. Für den Pendelhubschalter (7) gibt es 3 Positionen:

- 0 - Kein Hub
- 1 - Geringer Hub
- 2 - Mittlerer Hub

Die optimale Hubstärke kann durch praktischen Versuch ermittelt werden, wobei folgende Empfehlungen gelten:

- Feine und saubere Schnittkanten erzielen Sie mit geringer oder keiner Pendelbewegung (Stufe 1 oder 0).
- Für dünnes Material, hartes Material (z. B. Aluminium) und für den Kurvenschnitt ebenfalls Stufe 0 verwenden.
- Weiches Material (Holz, Plastik usw.): Pendel auf Stufe 1 oder 2 stellen.

**i** Mit aktiviertem Pendelhub erzielen Sie einen zunehmend schnelleren Arbeitsfortschritt.

**G Externe Staubabsaugung anschließen**

**Externe Staubabsaugung anschließen:**

- Schieben Sie den Adapter zur externen Staubabsaugung (19) bis zum Anschlag in die Schiene zwischen Gerät und Bodenplatte (4).
- Schließen Sie eine zugelassene Staubabsaugung (nicht im Lieferumfang enthalten) an den Adapter zur externen Staubabsaugung an.
- Passet die externe Staubabsaugung nicht, verwenden Sie gegebenenfalls zusätzlich das Reduzierstück (20).

## Externe Staubabsaugung abnehmen:

1. Ziehen Sie den Saugschlauch vom Adapter zur externen Staubabsaugung (19) ab.
2. Ziehen Sie den Adapter zur externen Staubabsaugung (19) ab.

## J Tauchschnitte

Tauchschnitte dürfen nur in weiche Materialien wie Holz, Porenbeton, Gipskarton usw. gemacht werden. Dies erfordert jedoch eine gewisse Übung und ist nur mit kurzen Sägeblättern möglich. Tauchschnitte sind nur erlaubt, wenn der Gehrungswinkel 0° beträgt.

1. Setzen Sie die Vorderkante der Bodenplatte auf die Werkstückoberfläche.
2. Schalten Sie die Säge ein.
3. Sägen Sie langsam in einem Winkel in das Werkstück hinein, bringen Sie die Säge dann in eine vertikale Position.
4. Sägen Sie weiter entlang der Schnittlinie.
5. Schalten Sie die Säge aus und heben Sie sie nach Abschluss der Arbeit vom Werkstück ab.

## Arbeitshinweise

- Spannen Sie das Werkstück ein. Verwenden Sie für kleine Werkstücke eine Spannvorrichtung.
- Zeichnen Sie eine Linie, um die Richtung vorzugeben, in der das Sägeblatt geführt wird.
- Halten Sie das Gerät sicher am Griff fest.
- Stellen Sie die Sägegeschwindigkeit ein.
- Stellen Sie den Gehrungswinkel ein.
- Stellen Sie die Pendelhubposition ein.
- Schalten Sie das Gerät ein.
- Warten Sie, bis das Gerät seine volle Geschwindigkeit erreicht hat.
- Setzen Sie die Bodenplatte (4) auf das Werkstück.

- Bewegen Sie das Gerät langsam die vorgezeichnete Linie entlang, wobei Sie die Bodenplatte fest gegen das Werkstück drücken.
- Üben Sie nicht zu viel Druck auf das Gerät aus. Lassen Sie das Gerät die Arbeit verrichten.
- Bevor Sie das Gerät ablegen, schalten Sie es aus und warten Sie, bis es vollkommen zum Stillstand gekommen ist.

## Reinigung und Wartung



**Schalten Sie das Gerät aus und nehmen Sie vor allen Arbeiten den Akku aus dem Gerät.**



Lassen Sie Instandsetzungsarbeiten und Wartungsarbeiten, die nicht in dieser Anleitung beschrieben sind, von unserem Service-Center durchführen. Verwenden Sie nur Originalteile.

## Reinigung



**Das Gerät darf weder mit Wasser abgespritzt werden noch in Wasser gelegt werden. Es besteht die Gefahr eines Stromschlages.**



Verwenden Sie keine Reinigungs- bzw. Lösungsmittel. Sie könnten das Gerät damit irreparabel beschädigen. Chemische Substanzen können die Kunststoffteile des Gerätes angreifen.

- Halten Sie Lüftungsschlitze, Motorgehäuse und Griffe des Gerätes sauber. Verwenden Sie dazu ein feuchtes Tuch oder eine Bürste.



## Wartung

Das Gerät ist wartungsfrei.

## Lagerung

- Lagern Sie die Geräte und Zubehörteile stets:
  - trocken,
  - sauber,
  - staubgeschützt,
  - außerhalb der Reichweite von Kindern.
- Nehmen Sie den Akku vor einer längeren Lagerung (z. B. Überwinterung) aus dem Gerät (separate Bedienungsanleitung für Akku und Ladegerät beachten).
- Die Lagertemperatur für den Akku und das Gerät beträgt zwischen 0 °C und 45 °C. Vermeiden Sie während der Lagerung extreme Kälte oder Hitze, damit der Akku nicht an Leistung verliert.

## Entsorgung/ Umweltschutz

Nehmen Sie den Akku aus dem Gerät und führen Sie Gerät, Zubehör und Verpackung einer umweltgerechten Wiederverwertung zu. Entsorgungshinweise zu Ihrem Akku finden Sie in der Anleitung Ihres Akkus.



Elektrische Geräte gehören nicht in den Hausmüll.

- Geben Sie das Gerät an einer Verwertungsstelle ab. Die verwendeten Kunststoff- und Metallteile können sortenrein getrennt werden und so einer Wiederverwertung zugeführt werden. Fragen Sie hierzu unser Service-Center.
- Die Entsorgung Ihrer defekten, eingesendeten Geräte führen wir kostenlos durch.

## Ersatzteile/Zubehör

**Ersatzteile und Zubehör erhalten Sie unter  
[www.grizzlytools-service.eu](http://www.grizzlytools-service.eu)**

Sollten Sie Probleme mit dem Bestellvorgang haben, verwenden Sie bitte das Kontaktformular. Bei weiteren Fragen wenden Sie sich an das „Service-Center“ (siehe Seite 20).

Position	Bezeichnung	Bestell-Nr.
16	Holz-Sägeblatt	13800406
15	Metall-Sägeblatt	13800403
22	Spanreißschutz	91106114
13	Schutzhaube	91105853
19	Adapter zur externen Staubabsaugung	
20	+ Reduzierstück	91105855
18	Parallelführung	91105856

## A Fehlersuche



Entnehmen Sie vor allen Arbeiten an dem Gerät den Akku.  
Gefahr durch elektrischen Schlag!

Problem	Mögliche Ursache	Fehlerbehebung
Gerät startet nicht.	Akku (23) nicht eingesetzt	Akku (23) einsetzen (siehe „Akku entnehmen/einsetzen“)
	Akku (23) entladen	Akku (23) laden (separate Bedienungsanleitung für Akku und Ladegerät beachten)
	Ein-/Ausschalter (1) ist defekt.	Reparatur muss vom Kundendienst ausgeführt werden.
	Der Motor ist defekt.	
Gerät arbeitet mit Unterbrechungen.	Interner Wackelkontakt	Reparatur muss vom Kundendienst ausgeführt werden.
	Ein-/Ausschalter (1) ist defekt.	
Geringe Sägeleistung	Sägeblatt (15/16) für das zu bearbeitende Werkstück ungeeignet	Geeignetes Sägeblatt (15/16) einsetzen
	Sägeblatt (15/16) stumpf	Neues Sägeblatt (15/16) einsetzen
	Falsche Sägegeschwindigkeit	Sägegeschwindigkeit anpassen
	Geringe Akkuleistung	Akku (23) aufladen (separate Bedienungsanleitung für Akku und Ladegerät beachten)
Sägeblatt wird schnell stumpf.	Sägeblatt (15/16) für das zu bearbeitende Werkstück ungeeignet	Geeignetes Sägeblatt (15/16) einsetzen
	Zu viel Druck angewandt	Druck verringern
	Sägegeschwindigkeit zu hoch	Sägegeschwindigkeit verringern

## Garantie

Sehr geehrte Kundin, sehr geehrter Kunde, Sie erhalten auf dieses Gerät 3 Jahre Garantie ab Kaufdatum.

Im Falle von Mängeln dieses Gerätes stehen Ihnen gegen den Verkäufer des Gerätes gesetzliche Rechte zu. Diese gesetzlichen Rechte werden durch unsere im Folgenden dargestellte Garantie nicht eingeschränkt.

### Garantiebedingungen

Die Garantiefrist beginnt mit dem Kaufdatum. Bitte bewahren Sie den Original-Kassenbon gut auf. Diese Unterlage wird als Nachweis für den Kauf benötigt. Tritt innerhalb von drei Jahren ab dem Kaufdatum dieses Gerätes ein Material- oder Fabrikationsfehler auf, wird das Gerät von uns – nach unserer Wahl – für Sie kostenlos repariert oder ersetzt. Diese Garantieleistung setzt voraus, dass innerhalb der Drei-Jahres-Frist das defekte Gerät und der Kaufbeleg (Kassenbon) vorgelegt und schriftlich kurz beschrieben wird, worin der Mangel besteht und wann er aufgetreten ist. Wenn der Defekt von unserer Garantie gedeckt ist, erhalten Sie das reparierte oder ein neues Gerät zurück. Mit Reparatur oder Austausch des Gerätes beginnt kein neuer Garantiezeitraum.

### Garantiezeit und gesetzliche Mängelansprüche

Die Garantiezeit wird durch die Gewährleistung nicht verlängert. Dies gilt auch für ersetzte und reparierte Teile. Eventuell schon beim Kauf vorhandene Schäden und Mängel müssen sofort nach dem Auspacken gemeldet werden. Nach Ablauf der Garantiezeit anfallende Reparaturen sind kostenpflichtig.

## Garantieumfang

Das Gerät wurde nach strengen Qualitätsrichtlinien sorgfältig produziert und vor Anlieferung gewissenhaft geprüft.

Die Garantieleistung gilt für Material- oder Fabrikationsfehler. Diese Garantie erstreckt sich nicht auf Geräteteile, die normaler Abnutzung ausgesetzt sind und daher als Verschleißteile angesehen werden können (z. B. Sägeblätter) oder für Beschädigungen an zerbrechlichen Teilen (z. B. Schalter, Spanreißschutz, Gleitschuh).

Diese Garantie verfällt, wenn das Gerät beschädigt, nicht sachgemäß benutzt oder nicht gewartet wurde. Für eine sachgemäße Benutzung des Gerätes sind alle in der Betriebsanleitung aufgeführten Anweisungen genau einzuhalten. Verwendungszwecke und Handlungen, von denen in der Betriebsanleitung abgeraten oder vor denen gewarnt wird, sind unbedingt zu vermeiden.

Das Gerät ist lediglich für den privaten und nicht für den gewerblichen Gebrauch bestimmt. Bei missbräuchlicher und unsachgemäßer Behandlung, Gewaltanwendung und bei Eingriffen, die nicht von unserer autorisierten Service-Niederlassung vorgenommen wurden, erlischt die Garantie.

### Abwicklung im Garantiefall

Um eine schnelle Bearbeitung Ihres Anliegens zu gewährleisten, folgen Sie bitte den folgenden Hinweisen:

- Bitte halten Sie für alle Anfragen den Kassenbon und die Identifikationsnummer (IAN 359694\_2101) als Nachweis für den Kauf bereit.
- Die Artikelnummer entnehmen Sie bitte dem Typenschild.
- Sollten Funktionsfehler oder sonstige Mängel auftreten, kontaktieren Sie



zunächst die nachfolgend benannte Serviceabteilung **telefonisch** oder per **E-Mail**. Sie erhalten dann weitere Informationen über die Abwicklung Ihrer Reklamation.

- Ein als defekt erfasstes Gerät können Sie, nach Rücksprache mit unserem Kundenservice, unter Beifügung des Kaufbelegs (Kassenbons) und der Angabe, worin der Mangel besteht und wann er aufgetreten ist, für Sie portofrei an die Ihnen mitgeteilte Service-Anschrift übersenden. Um Annahmeprobleme und Zusatzkosten zu vermeiden, benutzen Sie unbedingt nur die Adresse, die Ihnen mitgeteilt wird. Stellen Sie sicher, dass der Versand nicht unfrei, per Sperrgut, Express oder sonstiger Sonderfracht erfolgt. Senden Sie das Gerät bitte inkl. aller beim Kauf mitgelieferten Zubehörteile ein und sorgen Sie für eine ausreichend sichere Transportverpackung.

## Reparatur-Service

Sie können Reparaturen, **die nicht der Garantie unterliegen**, gegen Berechnung von unserer Service-Niederlassung durchführen lassen. Sie erstellt Ihnen gerne einen Kostenvoranschlag.

Wir können nur Geräte bearbeiten, die ausreichend verpackt und frankiert eingeschickt wurden.

**Achtung:** Bitte senden Sie Ihr Gerät gereinigt und mit Hinweis auf den Defekt an unsere Service-Niederlassung.

Nicht angenommen werden unfrei, per Sperrgut, Express oder mit sonstiger Sonderfracht, eingeschickte Geräte.

Die Entsorgung Ihrer defekten, eingesendeten Geräte führen wir kostenlos durch.

## Service-Center

**DE** **Service Deutschland**  
Tel.: 0800 54 35 111  
E-Mail: grizzly@lidl.de  
**IAN 359694\_2101**

**AT** **Service Österreich**  
Tel.: 0820 201 222  
(0,15 EUR/Min.)  
E-Mail: grizzly@lidl.at  
**IAN 359694\_2101**

**CH** **Service Schweiz**  
Tel.: 0842 665566  
(0,08 CHF/Min.,  
Mobilfunk max. 0,40 CHF/Min.)  
E-Mail: grizzly@lidl.ch  
**IAN 359694\_2101**

## Importeur

Bitte beachten Sie, dass die folgende Anschrift keine Serviceanschrift ist. Kontaktieren Sie zunächst das oben genannte Service-Center.

### Grizzly Tools GmbH & Co. KG

Stockstädter Straße 20  
63762 Großostheim  
DEUTSCHLAND  
[www.grizzlytools-service.eu](http://www.grizzlytools-service.eu)

# Sommaire

**Introduction ..... 21**  
**Utilisation conforme ..... 22**  
**Description générale ..... 22**  
 Volume de la livraison ..... 22  
 Description fonctionnelle ..... 22  
 Aperçu ..... 23  
**Caractéristiques techniques ..... 23**  
**Instructions de sécurité..... 24**  
 Symboles et pictogrammes ..... 24  
 Consignes de sécurité générales  
 pour outils électriques ..... 24  
 Consignes de sécurité  
 supplémentaires ..... 28  
 Autres consignes de sécurité  
 pour scies sauteuses ..... 28  
 Autres Risques ..... 29  
**Montage ..... 29**  
 Monter/démonter le capot de  
 protection ..... 29  
 Placer/retirer le patin de guidage ..... 29  
 Retirer/installer la batterie ..... 30  
 Contrôler l'état de chargement  
 de l'accu ..... 30  
 Monter/changer la lame de scie ..... 30  
 Monter/démonter le guidage  
 parallèle ..... 31

Retirer/installer la protection anti-  
 éclatement ..... 31  
**Utilisation ..... 31**  
 Mise en marche et arrêt ..... 31  
 Réglage de l'angle d'onglet ..... 31  
 Réglage de la puissance de course ... 32  
 Raccorder l'aspiration externe des  
 poussières ..... 32  
 Coupes plongantes ..... 32  
 Consignes de travail ..... 33  
**Nettoyage et maintenance ..... 33**  
 Nettoyage ..... 33  
 Maintenance ..... 33  
**Stockage..... 34**  
**Élimination et protection de  
 l'environnement ..... 34**  
**Pièces de rechange/  
 Accessoires ..... 34**  
**Dépannage ..... 35**  
**Garantie ..... 36**  
**Service Réparations ..... 37**  
**Service-Center ..... 37**  
**Importateur ..... 37**  
**Traduction de la déclaration de  
 conformité CE originale ..... 57**  
**Vue éclatée ..... 59**

## Introduction

Toutes nos félicitations pour l'achat de votre nouvel appareil. Vous avez ainsi choisi un produit de qualité supérieure. La qualité de l'appareil a été vérifiée pendant la production et il a été soumis à un contrôle final. Le fonctionnement de votre appareil est donc ainsi garanti.



La notice d'utilisation fait partie de ce produit. Elle contient des instructions importantes pour la sécurité, l'utilisation et l'élimination des déchets. Avant d'utiliser ce produit, lisez attentivement les consignes d'emploi et de sécurité. N'utilisez le produit que tel que décrit et uniquement pour les domaines d'emploi indiqués. Conservez cette notice et remettez-la avec tous les documents si vous cédez le produit à un tiers.

## Utilisation conforme

Sur un support fixe, l'appareil est destiné aux coupes droites et courbes, ainsi qu'aux coupes d'onglet jusqu'à 45° de pièces anguleuses en plastique, bois et métal léger. Cet appareil est exclusivement homologué pour un usage domestique dans des pièces sèches.

Respectez les consignes relatives aux types de lames.

Toute autre utilisation qui n'est pas explicitement autorisée dans ce manuel risque d'endommager l'appareil et de constituer un risque imminent pour l'utilisateur et autrui.

L'opérateur ou l'utilisateur est responsable des accidents ou dommages survenant à d'autres personnes ou à leurs biens.

Le constructeur décline toute responsabilité en cas de dommages qui seraient occasionnés par une utilisation non conforme ou une manipulation inappropriée de l'appareil. Cet appareil n'est pas adapté à une utilisation industrielle. Toute utilisation industrielle met fin à la garantie.

L'appareil fait partie de la gamme Parkside X 12 V TEAM et peut être utilisé avec les batteries de la gamme Parkside X 12 V TEAM. Les batteries doivent être chargées uniquement avec des chargeurs appartenant à la gamme Parkside X 12 V TEAM.

## Description générale

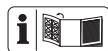

Vous trouverez la représentation des fonctions les plus importantes sur le volet rabattable au recto et au verso.

## Volume de la livraison

Déballiez l'appareil et vérifiez que la livraison est complète :

- Scie sauteuse sans fil
- Accessoires :
  - 1 lame de scie pour le bois
  - 1 lame de scie à métaux
  - 1 clé Allen (rangée sur le côté dans l'appareil)
  - Protection anti-éclatement (déjà monté)
  - Patin de guidage (déjà monté)
  - Capot de protection (déjà monté)
  - Adaptateur pour l'aspiration externe des poussières (déjà monté)
  - Réducteur
  - Guidage parallèle
- Mallette de rangement
- Notice d'utilisation



**La batterie et le chargeur ne sont pas inclus.**

Evacuez le matériel d'emballage comme il se doit.

## Description fonctionnelle

La scie sauteuse sans fil est dotée d'un dispositif de course pendulaire, d'un éclairage de travail et d'un guidage parallèle. Les crans de l'angle d'onglet permettent un travail précis.

Pour savoir quelles fonctions remplissent les éléments de commande, veuillez vous reporter aux descriptions suivantes.

## Aperçu

- A** 1 Interrupteur Marche/Arrêt
- 2 Poignée
- 3 Indicateur de batterie
- 4 Plaque de base
- 5 Patin de guidage
- 5a Ergot d'encliquetage
- 6 Vis hexagonales (non visibles)
- 7 Interrupteur de course pendulaire
- 8 Poulie de guidage
- 9 Mandrin
- 10 Orifices d'insertion
- 11 Vis de blocage
- 12 Arceau de protection
- 13 Capot de protection
- 14 Éclairage de travail LED (non visible)
- 15 Lame de scie métal
- 16 Lame de scie bois
- 17 Clé Allen
- 18 Guidage parallèle
- 19 Adaptateur pour l'aspiration externe des poussières
- 20 Réducteur
- 21 Encoche dans le patin de guidage
- 22 Protection anti-éclatement
- 23 Batterie
- 24 Bouton de déblocage de la batterie
- 25 Chargeur
- 26 Malette de rangement
- C** 27 Molette

## Caractéristiques techniques

### Scie sauteuse

#### sans fil..... PSTKA 12 B3

Tension d'entrée nominale U..... 12 V==

Régime de ralenti  $n_0$  ..... 1500 - 2800 min<sup>-1</sup>

Course de sciage ..... 18 mm

Profondeur de sciage dans le bois ..... max. 70 mm

Profondeur de sciage dans l'aluminium..... max. 3 mm

Poids (avec batterie) ..... env. 1,6 kg

Niveau de pression acoustique ( $L_{PA}$ ) ..... 77,2 dB(A),  $K_{PA} = 5$  dB

Niveau de puissance acoustique ( $L_{WA}$ ) ..... 88,2 dB(A),  $K_{WA} = 5$  dB

Vibration ( $a_{ii}$ ) dans le bois : 12,27 m/s<sup>2</sup> ; K= 1,5 m/s<sup>2</sup>  
dans le métal ... 14,67 m/s<sup>2</sup> ; K= 1,5 m/s<sup>2</sup>

Température..... max. 50 °C

Processus de charge ..... 4 - 40 °C

Fonctionnement..... -20 - 50 °C

Stockage..... 0 - 45 °C



**Attention ! Vous trouverez une liste actualisée de la compatibilité des batteries à l'adresse : [www.lidl.de/akku](http://www.lidl.de/akku)**

Il convient d'alimenter cet appareil

avec les batteries suivantes :

PAPK 12 A1, PAPK 12 A2,

PAPK 12 B1, PAPK 12 B2.

Ces batteries peuvent être rechargées

avec les chargeurs suivants :

PLGK 12 A1, PLGK 12 A2, PLGK 12 B2.

Temps de charge (h.)	PAPK 12 A1 PAPK 12 A2	PAPK 12 B1 PAPK 12 B2
PLGK 12 A1	1	2
PLGK 12 A2	1	2
PLGK 12 B2	0,5	1

Les valeurs sonores et de vibration ont été déterminées selon les normes et réglementations citées dans la déclaration de conformité.

La valeur d'émission des vibrations a été calculée selon une méthode d'essai standardisée et peut être utilisée comme moyen de comparaison entre un outil électrique et un autre. La valeur d'émission des vibrations indiquée peut aussi être utilisée comme moyen d'estimation de l'exposition.



**Attention:** L'émission de vibration au cours de l'utilisation réelle de l'outil électrique peut différer de la valeur totale déclarée, selon les méthodes d'utilisation de l'outil.

Essayez de maintenir aussi faible que possible la contrainte que constituent les vibrations. Mesures à titre d'exemple pour réduire la contrainte que constituent les vibrations : porter des gants lors de l'utilisation de l'outil et limiter le temps de travail. Il faut à ce titre tenir compte de toutes les parties du cycle d'exploitation (par exemple les temps au cours desquels l'outil électroportatif est éteint, et ceux au cours desquels il est certes allumé mais fonctionne hors charge).

## Instructions de sécurité

Lors de l'utilisation de l'appareil, respectez les consignes de sécurité.

## Symboles et pictogrammes

### Symboles apposés sur l'appareil



Cet appareil fait partie de la gamme Parkside X 12 V TEAM



Lisez attentivement les instructions d'emploi.



Les machines n'ont pas leur place dans les ordures ménagères.

## Symboles utilisés dans le mode d'emploi



**Symbole de danger et indications relatives à la prévention de dommages corporels ou matériels.**



Symbole d'interdiction et indications relatives à la prévention de dommages.



Portez des gants résistant aux entailles.



Symboles de remarque et informations permettant une meilleure utilisation de l'appareil.

## Consignes de sécurité générales pour outils électriques



**AVERTISSEMENT ! Lisez toutes les consignes de sécurité, instructions, illustrations et caractéristiques techniques fournies avec cet outil électrique.** Des omissions lors de l'observation des consignes de sécurité et des instructions peuvent causer une décharge électrique, un incendie et / ou de graves blessures.

## Conservez toutes les consignes de sécurité et les instructions pour les consulter ultérieurement.

Le terme «outil» dans les avertissements fait



référence à votre outil électrique alimenté par le secteur (avec cordon d'alimentation) ou votre outil fonctionnant sur batterie (sans cordon d'alimentation).

### 1) Sécurité sur le lieu de travail:

- a) **Conservez votre zone de travail propre et bien éclairée.** Les zones de travail en désordre et non éclairées peuvent être à l'origine d'accidents.
- b) **Avec l'outil électrique, ne travaillez pas dans un environnement soumis à un risque d'explosion et dans lequel se trouvent des poussières, des gaz et des liquides inflammables.** Les outils électriques produisent des étincelles qui peuvent enflammer la poussière ou les vapeurs.
- c) **Pendant l'utilisation de l'outil électrique, tenez à distance les enfants et les autres personnes.** En cas de déflexion, vous pouvez perdre le contrôle de l'appareil.

### 2) Sécurité électrique:

- a) **La fiche de raccordement de l'outil électrique doit convenir à la prise de courant. La fiche ne doit pas être modifiée de quelle manière que ce soit. N'utilisez aucune prise d'adaptateur conjointement avec des outils électriques ayant une mise à la terre de protection.** Les fiches inchangées et les prises de courant appropriées diminuent le risque de décharge électrique.
- b) **Évitez le contact du corps avec les surfaces mises à la terre, telles que les tubes, les chauffages, les fours et les réfrigérateurs.** Il

existe un risque accru de décharge électrique, si votre corps est mis à la terre.

- c) **Tenez les outils électriques à distance de la pluie ou de l'humidité.** La pénétration de l'eau dans un outil électrique augmente le risque d'une décharge électrique.
- d) **Ne pas maltraiter le cordon. Ne jamais utiliser le cordon pour porter, tirer ou débrancher l'outil. Maintenir le cordon à l'écart de la chaleur, du lubrifiant, des arêtes ou des parties en mouvement.** Des cordons endommagés ou emmêlés augmentent le risque de choc électrique.
- e) **Si vous travaillez avec un outil électrique en plein air, utilisez uniquement un câble de prolongation qui soit adapté pour l'extérieur.** L'emploi d'un câble de prolongation approprié pour le domaine extérieur diminue le risque d'une décharge électrique.
- f) **Si l'utilisation de l'outil électrique dans un environnement humide ne peut être évitée, utilisez un disjoncteur à courant de défaut.** L'utilisation d'un disjoncteur à courant de défaut réduit le risque d'électrocution.

### 3) Sécurité des personnes:

- a) **Restez vigilant, faites attention à ce que vous faites et utilisez raisonnablement l'outil électrique pendant votre travail. N'utilisez aucun outil électrique si vous êtes fatigué ou vous trouvez sous l'influence de drogues, d'alcool ou de médicaments.** Un moment d'inattention durant l'utilisation de l'outil électrique peut être la cause de graves blessures.

- b) Portez toujours un équipement de protection individuel et des lunettes protectrices.** Le port d'un équipement de protection individuel, comme un masque anti-poussières, des chaussures de sécurité anti-dérapantes, un casque de protection ou des protections auriculaires, en fonction du type et de l'utilisation de l'outil électrique, diminue le risque des blessures.
- c) Évitez une mise en service non prévue. Assurez-vous que l'outil électrique est éteint avant que vous ne le connectiez à l'alimentation en courant et / ou à l'accumulateur, le portiez ou le déplaciez.** Si en portant l'appareil électrique, votre doigt appuie sur le commutateur ou que l'appareil se mette en marche lorsque vous le connectez, cela peut entraîner un accident.
- d) Retirez les outils de réglage ou la clé à écrous avant de mettre l'outil électrique sous tension.** Un outil ou une clé qui se trouve dans une partie mobile de l'appareil peut être à l'origine de blessures.
- e) Ne pas se précipiter. Assurez-vous d'avoir une position stable et d'être tout le temps en équilibre.** Vous pourrez ainsi mieux contrôler mieux l'outil électrique dans des situations inattendues.
- f) Portez des vêtements appropriés convenables. Ne portez aucun habit large ou parure. Maintenez vos cheveux, habits et gants loin des parties mobiles.** Les habits légers, les parures ou les longs cheveux peuvent être saisis par les parties mobiles.
- g) Lorsque des dispositifs d'aspiration ou de réception de poussière peuvent être montés, ceux-ci doivent être placés et correctement utilisés.** L'utilisation d'un dispositif d'aspiration diminue le risque de formation de poussières.
- h) Ne pensez pas être en sécurité et n'ignorez pas les réglementations en matière de sécurité, même si après de nombreuses utilisations, vous êtes habitué à l'outil électrique.** Un comportement insouciant peut en l'espace de quelques secondes provoquer des blessures graves.
- 4) Utilisation et manipulation de l'outil électrique:**
- a) Ne pas forcer l'outil. Utilisez pour votre travail l'outil électrique le mieux adapté.** Avec un outil électrique approprié, vous travaillez mieux et avec davantage de sécurité dans le secteur de travail donné.
- b) N'utilisez aucun outil électrique dont le commutateur est défectueux.** Un outil électrique qui ne peut plus être allumé ou éteint est dangereux et doit être réparé.
- c) Débranchez la fiche de la prise et/ou retirez une batterie amovible avant de régler l'appareil, de changer des pièces d'outils d'intervention ou de ranger l'outil électrique.** Cette mesure de précaution empêche un démarrage involontaire de l'outil électrique.
- d) Conservez les outils électriques inutilisés hors de la portée des enfants. Ne laissez pas des personnes qui ne connaissent pas l'appareil ou n'ont pas lu ces instructions utiliser l'appareil.** Les outils électriques sont dangereux s'ils sont utilisés par des personnes inexpé-

mentées.

- e) **Prenez soin de l'outil électrique et de l'outil d'intervention. Contrôlez si les parties mobiles fonctionnent correctement et ne se coincent pas ; vérifiez l'appareil pour voir si des pièces sont rompues ou sont endommagées, perturbant ainsi le fonctionnement de l'outil électrique. Faites réparer les pièces endommagées avant d'utiliser l'appareil.** Beaucoup d'accidents ont pour origine des outils électriques mal entretenus.
- f) **Maintenez les outils coupants aiguisés et propres.** Les outils tranchants bien entretenus ayant des bords de coupe aiguisés se coincent moins et s'utilisent plus facilement.
- g) **Utilisez l'outil électrique, les accessoires, les outils, etc. conformément à ces instructions. Prenez également en compte les conditions de travail et l'activité à réaliser.** L'utilisation des outils électriques pour des buts autres que ceux prévus peut mener à des situations dangereuses.
- h) **Gardez les manches et les surfaces de prise secs, propres et exempts d'huiles et de graisses.** Des manches et des surfaces de prise glissantes ne permettent pas une utilisation et un contrôle sûrs de l'outil électrique dans des situations imprévisibles.
- 5) **Utilisation des outils fonctionnant sur batteries et précaution d'emploi**
- a) **Charger les accumulateurs uniquement avec les chargeurs qui sont recommandés par le fabricant.** Il y a un risque d'incendie si un chargeur, approprié pour un type

précis d'accumulateur, est utilisé avec d'autres accumulateurs.

- b) **N'utiliser que les accumulateurs prévus à cet effet avec les outils électriques.** L'utilisation d'un autre accumulateur peut entraîner des blessures ou déclencher un incendie.
- c) **Tenir l'accumulateur non utilisé à distance des trombones de bureau, des pièces de monnaie, des clés, des clous, des vis ou de tous autres petits objets en métal qui pourraient causer un découplage des contacts.** Un court-circuit entre les contacts d'accumulateur peut entraîner des combustions ou un début d'incendie.
- d) **En cas de mauvaise utilisation, le liquide peut sortir de l'accumulateur. Evitez tout contact avec celui-ci. En cas de contact accidentel, rincer avec de l'eau. Si le liquide pénètre dans les yeux, consulter un médecin.** Des fuites de liquide provenant de l'accumulateur peuvent entraîner des irritations de la peau ou des brûlures.
- e) **N'utilisez pas de batterie endommagée ou altérée.** Des batteries endommagées ou altérées peuvent se comporter de façon imprévisible et provoquer un incendie, une explosion ou un risque de blessure.
- f) **N'exposez pas une batterie à un feu ou à des températures trop élevées.** Le feu ou des températures supérieures à 130 °C peuvent provoquer une explosion.
- g) **Suivez toutes les instructions relatives au chargement et ne rechargez jamais la batterie ou l'outil sans fil à des températures en dehors de la plage indiquée dans le mode d'emploi.** Un

chargement incorrect ou à des températures en dehors de la plage autorisée peut détruire la batterie et augmenter le risque d'incendie.

## 6) Service:

- a) **Ne laissez réparer votre outil électrique que par des professionnels qualifiés et seulement avec des pièces de rechange d'origine.** Vous serez ainsi sûr de conserver la sécurité pour l'outil électrique correspondant.
- b) **Ne réparez jamais des batteries endommagées.** L'ensemble de la maintenance des batteries ne peut être effectué que par le fabricant ou par les centres de service après-vente mandatés.

## Consignes de sécurité supplémentaires

- **Tenez l'outil électrique par ses surfaces de prise isolées pendant toute opération où l'outil électrique utilisé peut toucher des câbles électriques dissimulés.** Le contact avec un fil sous tension peut également mettre les parties métalliques sous tension et pourrait provoquer une électrocution.
- **Fixez et sécurisez la pièce à usiner avec des viroles ou d'une autre manière sur une surface stable.** Si vous maintenez la pièce à usiner uniquement avec une main ou contre votre corps, elle reste instable ce qui peut conduire à la perte de contrôle.
- **N'utilisez pas d'accessoires non recommandés par PARKSIDE.** Cela pourrait entraîner une électrocution ou un incendie.



**Respectez les consignes de sécurité et informations relatives au chargement et à l'utilisation correcte qui sont indiquées dans la notice d'utilisation de votre batterie et chargeur de la gamme Parkside X 12 V Team. Vous trouverez une description détaillée du processus de charge et de plus amples informations dans ce mode d'emploi séparé.**

## Autres consignes de sécurité pour scies sauteuses

- Éloignez vos mains de la zone de sciage. Ne mettez pas les mains sous la pièce à usiner. En cas de contact avec la lame de scie, il existe un risque de blessure.
- Utilisez l'outil électrique contre la pièce à usiner uniquement lorsqu'il est allumé. Il existe, sinon, un risque de rebond si l'outil inséré se coince dans la pièce à usiner.
- Veillez à ce que la plaque d'appui repose en toute sécurité pendant le sciage. Une lame de scie déformée peut casser ou provoquer un rebond.
- Éteignez l'outil électrique à la fin de l'opération et retirez la lame de scie de la coupe uniquement lorsque celle-ci s'est arrêtée. Vous éviterez ainsi un rebond et vous pourrez déposer l'outil électrique en toute sécurité.
- Utilisez uniquement des lames de scie intactes et irréprochables. Des lames de scie tordues ou non aiguisées peuvent casser, influencer négativement la coupe ou causer un rebond.
- Ne ralentissez pas la lame de scie après l'arrêt en appuyant dessus la-

téralement. La lame de scie peut être endommagée, casser ou provoquer un rebond.

- Utilisez des appareils de détection appropriés, afin de détecter des conduites d'alimentation cachées ou consultez le fournisseur local.  
Un contact avec des câbles électriques peut provoquer un incendie ou une électrocution.  
Un endommagement d'une conduite de gaz peut provoquer une explosion. La pénétration dans une conduite d'eau est source de dégâts matériels.
- Sécurisez la pièce à usiner. Une pièce à usiner fixée avec des dispositifs de serrage ou un étau est maintenue plus sûrement qu'avec votre main.
- Attendez que l'outil électrique soit complètement immobilisé avant de le ranger. L'outil inséré peut se coincer et entraîner la perte de contrôle de l'outil électrique.

## Autres Risques

Même si vous utilisez cet outil électrique de manière conforme, il existe malgré tout d'autres risques. Les dangers suivants peuvent se produire en fonction de la méthode de construction et du modèle de cet outil électrique :

- Coupures
- Dommages affectant l'ouïe si aucune protection d'ouïe appropriée n'est portée.
- Ennuis de santé engendrés par les vibrations affectant les bras et les mains si l'appareil est utilisé pendant une longue période ou s'il n'est pas employé de manière conforme ou correctement entretenu.



**Avertissement !** Pendant son fonctionnement cet outil électrique produit un champ électromagnétique qui, dans certaines circonstances, peut perturber des implants médicaux actifs ou passifs. Pour diminuer le risque de blessures graves ou mortelles, nous recommandons aux personnes portant des implants médicaux de consulter leur médecin et le fabricant de l'implant médical avant d'utiliser cette machine.

## Montage



**Insérez la batterie uniquement lorsque l'outil sans fil est entièrement prêt à être utilisé.**



**Monter/démonter le capot de protection**

### Monter le capot de protection

1. Enfoncez les deux fixations du capot de protection (13) dans les encoches sur le carter de l'appareil. Le capot de protection (13) s'enclenche.



Vous pouvez ouvrir à 90° le capot de protection (13) installé.

### Démonter le capot de protection

2. Écartez légèrement les deux fixations du capot de protection (13).
3. Tirez le capot de protection (13) vers l'avant.



**Placer/retirer le patin de guidage**

Pour travailler sur des pièces à usiner avec des surfaces sensibles aux rayures, il est recommandé d'utiliser le patin de guidage (5).

### Placer le patin de guidage

1. Fixez le patin de guidage (5) à l'avant sur la plaque de base (4).
2. Enfoncez maintenant les ergots d'encliquetage (5a) sur la partie arrière du patin de guidage sur la plaque de base (4).

### Retirer le patin de guidage

1. Poussez le patin de guidage (5) de la plaque de base (4) par les ergots d'encliquetage (5a).
2. Retirez par l'avant le patin de guidage (5) de la plaque de base (4).

### C Retirer/installer la batterie

1. Pour enlever la batterie (23) de l'appareil, appuyez sur la touche de déverrouillage (24) sur la batterie et retirez la batterie (23).
2. Procédez à l'insertion de la batterie (23) en glissant la batterie (23) le long du rail de guidage dans l'appareil. Elle s'enclenche avec un déclic.



**Insérez la batterie uniquement lorsque l'outil sans fil est entièrement prêt à être utilisé.**

### A Contrôler l'état de chargement de l'accu

L'indicateur de batterie (3) indique l'état de charge de la batterie (23) lorsque l'appareil fonctionne.

**3 LED sont allumées : (rouge, orange et vert):** Batterie chargée

**2 LED sont allumées : (rouge et orange):** Batterie partiellement chargée

**1 LED est allumée : (rouge):** La batterie doit être chargée



Rechargez la batterie (23) uniquement si la LED rouge de l'affichage de l'état de charge de la batterie est allumée.



### Charger l'accu



Lorsqu'une batterie est chaude, laissez-la refroidir avant de la charger.

1. S'il y a lieu, retirez l'accumulateur (23) de l'appareil.
2. Insérez l'accumulateur (23) dans l'orifice de chargement du chargeur (25).
3. Connectez le chargeur (25) à une prise de courant.
4. Une fois l'opération de chargement terminée, séparez le chargeur (25) du réseau.
5. Retirez l'accumulateur (23) du chargeur (25).



### Monter/changer la lame de scie



Portez des gants lorsque vous installez la lame de scie. Risque de blessures lié au contact avec la lame de scie.



**Il est possible d'utiliser uniquement des lames de scie avec un logement pour arbre en T (emmanchement à simple accroche) comme celles fournies (15/16).**

### Monter la lame de scie

Assurez-vous qu'aucun éclat ou autre résidu de matériau ne soient présents sur le support de la lame de scie.

1. Tournez le mandrin de serrage (9) le plus loin possible vers l'avant et maintenez-le dans cette position.
2. Placez la lame de scie (15/16) dans le mandrin (9). En insérant la lame de scie (15/16), veillez à ce que le dos de la lame de scie repose dans la rainure de la poulie de guidage (8). Assurez-vous que la lame de scie (15/16) est correctement fixée et que les dents pointent dans le sens de la coupe.
3. Relâchez le mandrin de serrage (9).



Veillez à toujours utiliser la lame de scie adaptée au matériau respectif.

### Démonter la lame de scie

1. Maintenez solidement la lame de scie (15/16).
2. Tournez le mandrin de serrage (9) le plus loin possible vers l'avant et maintenez-le dans cette position.
3. Retirez la lame de scie (15/16) du mandrin (9).
4. Relâchez le mandrin de serrage (9).



### Monter/démonter le guidage parallèle



Le guidage parallèle peut être monté sur les deux côtés de l'appareil.

#### Monter le guidage parallèle

1. Dévissez éventuellement les vis de blocage (11).
2. Coulissez le guidage parallèle (18) dans les orifices d'insertion (10).
3. Resserrez les vis de blocage (11).

#### Démonter le guidage parallèle

1. Dévissez les vis de blocage (11).
2. Retirez le guidage parallèle (18) des orifices d'insertion (10).



### Retirer/installer la protection anti-éclatement

#### Retirer la protection anti-éclatement

1. Retirez la protection anti-éclatement (22) de l'encoche dans le patin de guidage (21).

#### Installer la protection anti-éclatement

2. Enfoncez la protection anti-éclatement (22) dans l'encoche dans le patin de guidage (21).

### Utilisation



**Éteignez l'appareil, et retirez, avant tous travaux, la batterie de l'appareil.**



**Veillez à ce que la température ambiante pendant le travail ne soit pas supérieure à 50 °C ni inférieure à -20 °C.**



### Mise en marche et arrêt

1. Glissez la batterie (23) le long du rail de guidage dans l'appareil. Elle s'enclenche avec un déclic.  
Mise en marche :
2. Il est possible de régler la vitesse souhaitée sur 6 niveaux à l'aide de la molette (27) située à l'arrière sur l'appareil.
3. Pour allumer l'appareil, poussez l'interrupteur Marche/Arrêt (1) en avant.  
Mise à l'arrêt :
4. Pour éteindre l'appareil, tirez l'interrupteur Marche/Arrêt (1) en arrière.



### Réglage de l'angle d'onglet



L'adaptateur pour l'aspiration externe des poussières (A 19) doit être retiré.

1. Sortez la clé Allen (17) du rangement situé sur le côté dans le boîtier de l'appareil.
2. Desserrez la vis hexagonale (6) avec la clé Allen (17).
3. Réglez la plaque de base (4) dans la position souhaitée (-45° à 45°). Au total, 6 niveaux de réglage sont possibles (-45°, -22,5°, 0°, 15°, 30° et 45°).
4. Vissez les vis hexagonales (6) avec la clé Allen (17).
5. Enfichez à nouveau la clé Allen (17) dans le rangement situé sur le côté dans le boîtier de l'appareil.



L'angle d'onglet maximal peut être réglé sur les deux côtés uniquement lorsque le capot de protection (13) est relevé ou démonté (voir „Monter/démonter le capot de protection“) et lorsque la protection anti-éclatement est retirée (voir „Retirer/installer la protection anti-éclatement“).

## **G Réglage de la puissance de course**

Vous pouvez ajuster le mouvement pendulaire de la lame de scie à l'aide de l'interrupteur de course pendulaire (7). L'interrupteur de course pendulaire (7) est doté de 3 positions :

- 0 - Pas de course
- 1 - Course faible
- 2 - Course moyenne

La puissance de course optimale peut être déterminée avec des essais pratiques, les recommandations suivantes s'appliquant :

- Vous obtiendrez des bords de coupe fins et propres en n'appliquant aucun mouvement pendulaire ou un mouve-

ment faible (niveau 1 ou 0).

- Pour un matériau fin, un matériau dur (par ex. de Aluminium et pour la coupe en courbe, utiliser le niveau 0.
- Matériau souple (bois, plastique, etc.) : Régler le va-et-vient sur le niveau 1 ou 2



En actionnant la course pendulaire, vous progresserez beaucoup plus rapidement dans votre travail.



## **Raccorder l'aspiration externe des poussières**

### **Raccorder l'aspiration externe des poussières :**

1. Poussez l'adaptateur pour l'aspiration externe des poussières (19) jusqu'à la butée dans le rail entre l'appareil et la plaque de base (4).
2. Raccordez une aspiration des poussières agréée (non fournie) sur l'adaptateur pour l'aspiration externe des poussières.
3. Si l'aspiration externe ne s'adapte pas, utilisez en plus le cas échéant le réducteur (20).

### **Retirer l'aspiration externe des poussières :**

1. Retirez le flexible d'aspiration de l'adaptateur pour l'aspiration externe des poussières (19).
2. Retirez l'adaptateur pour l'aspiration externe des poussières (19).



## **Coupes plongeantes**

Les coupes plongeantes sont uniquement prévues pour des matériaux tendres tels que le bois, le béton cellulaire ou le placoplâtre, etc. Cela nécessite toutefois une certaine pratique et cela n'est possible qu'avec des lames de scie courtes.



Des coupes plongeantes sont autorisées uniquement lorsque l'angle d'onglet est égal à 0°.

1. Placez le bord d'attaque de la plaque d'appui sur la surface de la pièce à usiner.
2. Mettez la scie en marche.
3. Sciez doucement dans un angle dans la pièce à usiner, puis amenez la scie en position verticale.
4. Continuez à scier le long de la ligne de coupe.
5. Éteignez la scie et à la fin du travail, soulevez-la de la pièce à usiner.

## Consignes de travail

- Serrez la pièce à usiner. Pour les petites pièces à usiner, utilisez un dispositif de serrage.
- Dessinez une ligne afin de donner le sens du guidage de la lame de scie.
- Maintenez fermement l'appareil par la poignée.
- Réglez la vitesse de sciage.
- Réglez l'angle d'onglet.
- Réglez la position de la course pendulaire.
- Allumez l'appareil.
- Attendez que l'appareil ait atteint sa vitesse maximale.
- Posez la plaque de base (4) sur la pièce à usiner.
- Déplacez lentement l'appareil le long de la ligne dessinée, tout en maintenant la plaque de base fermement contre la pièce à usiner.
- N'exercez pas une pression trop forte sur l'appareil. Laissez l'appareil accomplir le travail.
- Avant de poser l'appareil, éteignez-le et attendez qu'il se soit complètement immobilisé.

## Nettoyage et maintenance



**Éteignez l'appareil, et retirez, avant tous travaux, la batterie de l'appareil.**



Faites effectuer les travaux de réparation et de maintenance qui ne sont pas mentionnés dans cette notice mode d'emploi par notre Centre de service après-vente. Utilisez exclusivement des pièces d'origine.

## Nettoyage



**L'appareil ne doit être ni nettoyé au jet d'eau ni plongé dans l'eau. Il existe un risque d'électrocution.**



N'utilisez aucun produit de nettoyage ou de détergent. Vous pourriez endommager l'appareil de manière irréversible. Les substances chimiques peuvent attaquer les pièces de l'appareil en plastique.

- Maintenez propre la fente d'aération, le carter du moteur et les poignées de l'appareil. Utilisez pour cela un chiffon humide ou une brosse.

## Maintenance

L'appareil ne demande aucun entretien.

## Stockage

- Rangez toujours les appareils et accessoires dans un endroit :
  - sec.
  - propre.
  - à l'abri de la poussière.
  - hors de portée des enfants.
- Retirez la batterie de l'appareil avant un stockage prolongé (par ex hivernage) (respecter la notice d'utilisation de la batterie et du chargeur).
- La température de stockage de la batterie et de l'appareil est comprise entre 0 °C et 45 °C. Évitez une chaleur ou un froid extrême pendant le stockage afin que la batterie ne perde pas en performance.

## Élimination et protection de l'environnement

Enlevez la batterie de l'appareil et veuillez recycler l'appareil, les accessoires et l'emballage dans le respect de l'environnement. Vous trouverez les consignes de recyclage de votre batterie dans la notice de votre batterie.



Les machines n'ont pas leur place dans les ordures ménagères.

- Portez l'appareil à un point de recyclage. Les différentes composantes en plastique et en métal peuvent être séparées selon leur nature et subir un recyclage. Demandez des précisions à notre centre de services
- Nous exécutons gratuitement l'élimination des déchets de vos appareils renvoyés défectueux.

## Pièces de rechange / Accessoires

**Vous obtiendrez des pièces de rechange et des accessoires à l'adresse [www.grizzlytools-service.eu](http://www.grizzlytools-service.eu)**

Si vous avez des problèmes lors du passage de la commande, merci d'utiliser le formulaire de contact. Pour toute autre question, adressez-vous au « Service-Center » (voir page 37).

Position	Désignation	Numéro de commande
16	Lame à bois	13800406
15	Lame à métaux	13800403
22	Protection anti-éclatement	91106114
13	Capot de protection	91105853
19	Adaptateur pour l'aspiration externe des poussières	
20	+ Réducteur	91105855
18	Guidage parallèle	91105856

## A Dépannage



En cas d'accident ou d'un dysfonctionnement, retirez immédiatement la batterie de l'appareil ! Un non-respect peut causer des blessures.

Problème	Cause possible	Élimination des pannes
L'appareil ne démarre pas	Accu (23) non inséré	Charger l'accu (23) (voir « Retirer/installer la batterie »)
	Accu (23) déchargé	Mettre en place l'accu (23) (respecter la notice d'utilisation de la batterie et du chargeur)
	Interrupteur Marche/Arrêt (1) défectueux	Réparation par le service après-vente
	Moteur défectueux	
L'appareil travaille par interruptions	Contact interne intermittent	Réparation par le service après-vente
	Commutateur Marche/Arrêt (1) défectueux	
Faible puissance de coupe	Lame de scie (15/16) inadaptée pour la pièce à usiner	Placer une lame de scie adaptée (15/16)
	Lame de scie (15/16) émoussée	Placer une lame de scie (15/16) neuve
	Mauvaise vitesse de coupe	Adapter la vitesse de coupe
	Geringe Akkuleistung	Recharger la batterie (23) (respecter la notice d'utilisation de la batterie et du chargeur)
La lame de scie s'émousse rapidement	Lame de scie (15/16) inadaptée pour la pièce à usiner	Placer une lame de scie adaptée (15/16)
	Trop de pression	Réduire la pression
	Vitesse de coupe trop élevée	Réduire la vitesse de coupe

## Garantie

Chère cliente, cher client,  
Ce produit bénéficie d'une garantie de 3 ans, valable à compter de la date d'achat. En cas de manques constatés sur ce produit, vous disposez des droits légaux contre le vendeur du produit. Ces droits légaux ne sont pas limités par notre garantie présentée par la suite.

### Conditions de garantie

Le délai de garantie débute avec la date d'achat. Veuillez conserver soigneusement le ticket de caisse original. En effet, ce document vous sera réclamé comme preuve d'achat.

Si un défaut de matériel ou un défaut de fabrication se présente au cours des trois ans suivant la date d'achat de ce produit, nous réparons gratuitement ou remplaçons ce produit - selon notre choix. Cette garantie suppose que l'appareil défectueux et le justificatif d'achat (ticket de caisse) nous soient présentés durant cette période de trois ans et que la nature du manque et la manière dont celui-ci est apparu soient explicités par écrit dans un bref courrier.

Si le défaut est couvert par notre garantie, le produit vous sera retourné, réparé ou remplacé par un neuf. Aucune nouvelle période de garantie ne débute à la date de la réparation ou de l'échange du produit.

### Durée de garantie et demande légale en dommages-intérêts

La durée de garantie n'est pas prolongée par la garantie. Ce point s'applique aussi aux pièces remplacées et réparées. Les dommages et les manques éventuellement constatés dès l'achat doivent immédiatement être signalés après le déballage. A

l'expiration du délai de garantie les réparations occasionnelles sont à la charge de l'acheteur.

### Volume de la garantie

L'appareil a été fabriqué avec soin, selon de sévères directives de qualité et il a été entièrement contrôlé avant la livraison.

La garantie s'applique aux défauts de matériel ou aux défauts de fabrication. Cette garantie ne s'étend pas aux parties du produit qui sont exposées à une usure normale et peuvent être donc considérées comme des pièces d'usure (par exemple les lames de scie) ou pour des dommages affectant les parties fragiles (par exemple les commutateurs, protection anti-éclatement). Cette garantie prend fin si le produit endommagé n'a pas été utilisé ou entretenu d'une façon conforme. Pour une utilisation appropriée du produit, il faut impérativement respecter toutes les instructions citées dans le manuel de l'opérateur. Les actions et les domaines d'utilisation déconseillés dans la notice d'utilisation ou vis-à-vis desquels une mise en garde est émise, doivent absolument être évités.

### Marche à suivre dans le cas de garantie

Pour garantir un traitement rapide de votre demande, veuillez suivre les instructions suivantes :

- Tenez vous prêt à présenter, sur demande, le ticket de caisse et le numéro d'article (IAN 359694\_2101) comme preuve d'achat.
- Vous trouverez le numéro d'article sur la plaque signalétique.
- Si des pannes de fonctionnement ou d'autres manques apparaissent, prenez d'abord contact, par **téléphone** ou par

**e-Mail**, avec le service après-vente dont les coordonnées sont indiquées ci-dessous. Vous recevrez alors des renseignements supplémentaires sur le déroulement de votre réclamation.

- En cas de produit défectueux vous pouvez, après contact avec notre service clients, envoyer le produit, franco de port à l'adresse de service après-vente indiquée, accompagné du justificatif d'achat (ticket de caisse) et en indiquant quelle est la nature du défaut et quand celui-ci s'est produit. Pour éviter des problèmes d'acceptation et des frais supplémentaires, utilisez absolument seulement l'adresse qui vous est donnée. Assurez-vous que l'expédition ne se fait pas en port dû, comme marchandises encombrantes, envoi express ou autre taxe spéciale. Veuillez renvoyer l'appareil, y compris tous les accessoires livrés lors de l'achat et prenez toute mesure pour avoir un emballage de transport suffisamment sûr.

## Service Réparations

Vous pouvez, contre paiement, faire exécuter par notre service, des réparations **qui ne font pas partie de la garantie**. Nous vous enverrons volontiers un devis estimatif. Nous ne pouvons traiter que des appareils qui ont été correctement emballés et qui ont envoyés suffisamment affranchis.

**Attention:** veuillez renvoyer à notre agence de service votre appareil nettoyé et avec une note indiquant le défaut constaté. Les appareils envoyés en port dû - comme marchandises encombrantes, en envoi express ou avec toute autre taxe spéciale ne seront pas acceptés. Nous exécutons gratuitement la mise aux déchets de vos appareils défectueux renvoyés.

## Service-Center



### Service France

Tel.: 0800 919270  
E-Mail: grizzly@lidl.fr  
**IAN 359694\_2101**



### Service Suisse

Tel.: 0842 665566  
(0,08 CHF/Min.,  
mobile max. 0,40 CHF/Min.)  
E-Mail: grizzly@lidl.ch  
**IAN 359694\_2101**

## Importateur

Veillez noter que l'adresse suivante n'est pas une adresse de service après-vente. Contactez d'abord le service après-vente cité plus haut.

### Grizzly Tools GmbH & Co. KG

Stockstädter Straße 20  
63762 Großostheim  
ALLEMAGNE  
[www.grizzlytools-service.eu](http://www.grizzlytools-service.eu)

## Contenuto

<b>Introduzione .....</b>	<b>38</b>	
<b>Uso conforme.....</b>	<b>39</b>	
<b>Descrizione generale .....</b>	<b>39</b>	
Contenuto della confezione .....	39	
Descrizione del funzionamento .....	39	
Panoramica .....	40	
<b>Dati tecnici .....</b>	<b>40</b>	
<b>Istruzioni di sicurezza.....</b>	<b>41</b>	
Simboli e icone .....	41	
Indicazioni di sicurezza generali per utensili elettrici .....	41	
Avvertenze di sicurezza aggiuntive ...	45	
Ulteriori avvertenze di sicurezza per gattucci a batteria .....	45	
Rischi Residui.....	46	
<b>Montaggio .....</b>	<b>47</b>	
Montare e smontare la calotta protettiva .....	47	
Applicare/rimuovere il pattino.....	47	
Estrarre/inserire la batteria .....	47	
Verificare lo stato di carica della batteria .....	47	
Caricare batteria .....	47	
Montare/sostituire la lama da sega...	48	
Montare/smontare la guida parallela	48	
		Rimuovere/applicare la protezione da distacco trucioli.....
		48
		<b>Uso .....</b>
		49
		Accensione e spegnimento .....
		49
		Regolare l'angolo di taglio obliquo ...
		49
		Regolare l'ampiezza della corsa .....
		49
		Collegare l'aspirazione della polvere esterna .....
		50
		Tagli a tuffo .....
		50
		Avvertenze per l'utilizzo .....
		50
		<b>Pulizia e manutenzione .....</b>
		51
		Pulizia .....
		51
		Manutenzione .....
		51
		<b>Conservazione .....</b>
		51
		<b>Smaltimento / Rispetto</b>
		<b>dell'ambiente.....</b>
		51
		<b>Pezzi di ricambio/Accessori .....</b>
		52
		<b>Ricerca dei guasti.....</b>
		53
		<b>Garanzia .....</b>
		54
		<b>Servizio di riparazione .....</b>
		55
		<b>Service-Center .....</b>
		55
		<b>Importatore .....</b>
		55
		<b>Traduzione della dichiarazione</b>
		<b>di conformità CE originale .....</b>
		58
		<b>Vista esplosa .....</b>
		59

## Introduzione

Congratulazioni per l'acquisto del Suo nuovo apparecchio. Ha scelto un prodotto altamente pregiato. Le istruzioni per l'uso costituiscono parte integrante di questo prodotto. Questo apparecchio è stato sottoposto a un controllo di qualità durante la produzione e quindi sottoposto a un controllo finale. Quindi è garantito il funzionamento del vostro apparecchio.



Contengono indicazioni importanti per la sicurezza, l'uso e lo smaltimento. Prima dell'uso del prodotto, si raccomanda di familiarizzare con tutte le indicazioni di comando e di sicurezza. Usare il prodotto solo come descritto e per i campi d'impiego specificati. Conservare le istruzioni in un luogo sicuro e consegnare la documentazione in caso di cessione del prodotto a terzi.

## Usò conforme

Il dispositivo, in caso di posizionamento saldo, è indicato per il taglio dritto e curvo, nonché per il taglio obliquo fino a 45° su pezzi spigolosi in plastica, legno e metalli leggeri. Il dispositivo è consentito solo per l'uso privato in ambienti asciutti.

Rispettare le avvertenze sui tipi di lama da sega.

Qualsiasi altro utilizzo non espressamente autorizzato nelle presenti istruzioni, può causare danni all'apparecchio e rappresentare un serio pericolo per l'utilizzatore. Il produttore declina ogni responsabilità per danni causati da un uso improprio o un comando errato.

Questo apparecchio non è adatto per l'uso industriale. In caso di un impiego per uso industriale decade la garanzia.

L'apparecchio fa parte della serie Parkside X 12 V TEAM e funziona mediante le batterie della serie Parkside X 12 V TEAM. Le batterie possono essere caricate solo con i caricabatterie della serie Parkside X 12 V TEAM.

## Descrizione generale



L'immagine dei principali componenti funzionali è riportata nella pagina ripiegabile davanti e dietro.

## Contenuto della confezione

Rimuovere l'apparecchio dalla confezione e controllare se è completo:

- Seghetto a pendolo ricaricabile
- Accessori:
  - 1 lama da sega per legno
  - 1 lama da sega per metallo
  - 1 chiave a brugola esagonale (conservato al lato dell'apparecchio)
  - Protezione da distacco trucioli (già montata)
  - Pattino (già montato)
  - Calotta protettiva (già montata)
  - Adattatore per l'aspirazione della polvere esterna (già montato)
  - Riduzione
  - Guida parallela
- Valigetta
- Istruzioni per l'uso



**Batteria e caricabatterie non sono inclusi.**

Smaltire il materiale di imballaggio secondo le disposizioni.

## Descrizione del funzionamento

Il gattuccio a batteria dispone di un dispositivo con seghetto da traforo, una luce di lavoro e una guida parallela.

I dispositivi di arresto per il taglio obliquo consentono una lavorazione precisa.

La seguente descrizione illustra il funzionamento dei componenti.

## Panoramica

- A** 1 Interruttore di accensione/ spegnimento
- 2 Impugnatura
- 3 Spia dello stato di carica
- 4 Piastra di base
- 5 Pattino
- 5a Nasello di arresto
- 6 Viti a esagono cavo (non visibili)
- 7 Interruttore del seghetto da traforo
- 8 Rullo di guida
- 9 Portautensile
- 10 Fori di inserimento
- 11 Viti di fissaggio
- 12 Staffa di protezione
- 13 Calotta protettiva
- 14 Luce di lavoro a LED (non visibile)
- 15 Lama da sega per metallo
- 16 Lama da sega per legno
- 17 Chiave a brugola esagonale
- 18 Guida parallela
- 19 Adattatore per l'aspirazione della polvere esterna
- 20 Riduzione
- 21 Fessura nel pattino
- 22 Protezione da distacco trucioli
- 23 Batteria
- 24 Tasto di sblocco batteria
- 25 Caricabatterie
- 26 Valigetta
- C** 27 Rotella

## Dati tecnici

### Seghetto a pendolo

#### ricaricabile..... PSTKA 12 B3

- Tensione nominale U ..... 12 V==
- Regime minimo  $n_0$  ... 1500 - 2800 giri/min
- Corsa sega ..... 18 mm
- Profondità di taglio nel legno..... max. 70 mm
- Profondità di taglio nell'alluminio ..... max. 3 mm
- Peso (con batteria)..... ca. 1,6 kg
- Livello di pressione acustica ( $L_{pA}$ ) ..... 77,2 dB(A),  $K_{pA} = 5$  dB
- Livello di potenza acustica ( $L_{WA}$ ) ..... 88,2 dB(A),  $K_{WA} = 5$  dB
- Vibrazione ( $a_h$ )
  - nel legno ..... 12,27 m/s<sup>2</sup>;  $K = 1,5$  m/s<sup>2</sup>
  - nel metallo .... 14,67 m/s<sup>2</sup>;  $K = 1,5$  m/s<sup>2</sup>
- Temperatura ..... max. 50 °C
- Processo di carica ..... 4 - 40 °C
- Funzionamento ..... -20 - 50 °C
- Conservazione ..... 0 - 45 °C



**Attenzione! Un elenco aggiornato della compatibilità della batteria è disponibile al link: [www.lidl.de/akku](http://www.lidl.de/akku)**

Questo apparecchio deve essere messo in funzione con le seguenti batterie: PAKP 12 A1, PAKP 12 A2, PAKP 12 B1, PAKP 12 B2. Queste batterie possono essere ricaricate con i seguenti caricabatterie: PLGK 12 A1, PLGK 12 A2, PLGK 12 B2.

Tempo di ricarica (h)	PAKP 12 A1 PAKP 12 A2	PAKP 12 B1 PAKP 12 B2
PLGK 12 A1	1	2
PLGK 12 A2	1	2
PLGK 12 B2	0,5	1



I valori relativi alla rumorosità e alle vibrazioni sono stati determinati in base alle norme e alle disposizioni indicate nella dichiarazione di conformità.

Il valore sulle vibrazioni emesse indicato è stato misurato seguendo una procedura di controllo regolata da norme e può essere utilizzato per il confronto di un utensile elettrico con un altro.

Il valore sulle vibrazioni emesse indicato può anche essere impiegato per un calcolo approssimativo della sospensione.



### Avvertenza:

Il valore di emissione delle oscillazioni può variare dal valore specificato durante l'uso effettivo dell'elettrodomestico, a seconda del tipo e del modo di utilizzo dell'elettrodomestico.

Cercare di limitare il più possibile l'esposizione alle vibrazioni. Per attenuare l'esposizione alle vibrazioni si possono ad esempio limitare l'orario di lavoro. In tal senso occorre tenere conto di tutte le componenti del ciclo operativo (ad esempio i momenti in cui l'apparecchio elettrico è spento e quelli in cui è acceso, ma opera senza carico).

## Istruzioni di sicurezza

Osservare le istruzioni di sicurezza durante l'uso della macchina.

### Simboli e icone

#### Simboli sull'apparecchio:



Questo apparecchio fa parte di Parkside X 12 V TEAM



Leggere con attenzione le presenti istruzioni d'uso.



Gli apparecchi elettrici non vanno smaltiti con i rifiuti domestici.

## Simboli nelle istruzioni



**Simboli dei pericoli con apposite indicazioni per prevenire danni a persone o cose.**



Simboli dei divieti con indicazioni relative alla prevenzione di danni.



Indossare guanti a prova di taglio.



Simboli di avvertenza con informazioni relative ad un migliore trattamento dell'apparecchio.

## Indicazioni di sicurezza generali per utensili elettrici



**AVVERTENZA! Leggere tutte le avvertenze di sicurezza, le istruzioni, le diciture e i dati tecnici di cui è provvisto questo utensile elettrico.** La mancata osservanza delle indicazioni di sicurezza e delle istruzioni possono provocare scosse elettriche, incendi e/o lesioni gravi.

**Conservare tutte le indicazioni di sicurezza e le istruzioni per una consultazione futura.**

Il termine usato nelle indicazioni di

sicurezza „Utensile elettrico“ si riferisce a utensili elettrici azionati con tensione di rete (con cavo di rete) e a utensili elettrici azionati con accumulatori (senza cavo di rete).

## 1) Sicurezza sul posto di lavoro

- a) **Tenere la zona di lavoro pulita e ben illuminata.** Disordine o zone di lavoro non sufficientemente illuminate possono causare infortuni.
- b) **Non lavorare con l'utensile elettrico in un ambiente a rischio di esplosioni, nel quale sono presenti liquidi, gas o polveri infiammabili.** Utensili elettrici generano scintille che possono infiammare la polvere o i vapori.
- c) **Tenere bambini e altre persone lontane durante l'uso dell'utensile.** In caso di distrazioni si può perdere il controllo dell'apparecchio.

## 2) Sicurezza elettrica:

- a) **La spina di allacciamento dell'utensile elettrico deve essere adatto alla presa. La spina non deve essere modificata in alcun modo. Non usare un adattatore insieme a utensili elettrici collegati a massa.** Spine non modificate riducono il rischio di scosse elettriche.
- b) **Evitare il contatto del corpo con superfici collegate a massa, come anche da tubi, termosifoni, fornelli e frigoriferi.** Aumento del pericolo di scosse elettriche,

quando il corpo è collegato a massa.

- c) **Tenere gli utensili elettrici lontani dalla pioggia e dall'umidità.** L'infiltrazione di acqua nell'utensile elettrico aumenta il pericolo di scosse elettriche.
- d) **Non usare il cavo per trasportare, appendere l'utensile elettrico o per staccare la spina dalla presa. Tenere il cavo lontano da calore, olio, spigoli vivi o componenti in movimento.** Cavi danneggiati o attorcigliati aumentano il rischio di una scossa elettrica.
- e) **Quando si lavora con un utensile elettrico all'aperto, usare solo prolunghie adatte anche per l'esterno.** L'uso di una prolunga adatta per l'esterno riduce il rischio di scosse elettriche.
- f) **Si l'utilisation de l'outil électrique dans un environnement humide ne peut être évitée, utilisez un disjoncteur à courant de défaut.** L'utilisation d'un disjoncteur à courant de défaut réduit le risque d'électrocution.

## 3) Sicurezza delle persone:

- a) **Prestare attenzione ai propri movimenti e lavorare con l'utensile elettrico usando raziocinio. Non usare un utensile elettrico, quando si è stanchi o si è sotto effetto di droghe, alcol o farmaci.** Un attimo di disattenzione durante l'uso dell'utensile elettrico può causare lesioni gravi.
- b) **Indossare un'attrezzatura di sicurezza personale e sempre occhiali protettivi..** Indossando

un'attrezzatura di sicurezza personale, come maschera antipolvere, scarpe di sicurezza antiscivolo, casco o protezione dell'udito a seconda dell'impiego dell'utensile elettrico si riduce il pericolo di lesioni.

- c) **Evitare la messa in esercizio incustodita. Assicurarsi che l'utensile elettrico sia spento, prima di allacciarlo all'alimentazione elettrica e/o all'accumulatore, di sollevarlo o trasportarlo.** Se durante il trasporto dell'utensile elettrico si tiene il dito sull'interruttore oppure si allaccia l'apparecchio all'alimentazione elettrica in condizioni accese, possono verificarsi infortuni.
- d) **Rimuovere gli strumenti di regolazione o i cacciaviti, prima di accendere l'utensile elettrico.** Un utensile o un cacciavite che si trova in un componente rotante dell'apparecchio, può provocare lesioni.
- e) **Evitare una postura anormale. Garantire una posizione stabile e mantenere l'equilibrio in ogni momento.** In questo modo l'utensile elettrico può essere controllato meglio in situazioni impreviste.
- f) **Indossare abbigliamento adeguato. Non indossare abiti larghi o gioielli. Tenere i capelli, l'abbigliamento e i guanti lontani dalle parti in movimento.** Capi di abbigliamento larghi, gioielli o capelli lunghi possono essere catturati dalle parti in movimento.
- g) **Se è possibile montare apparecchi aspirapolvere o di raccolta**

**della polvere, applicarli e utilizzarli in modo corretto.** Il ricorso all'aspirapolvere può ridurre i danni dovuti alla polvere.

- h) **Non lasciarsi ingannare da un falso senso di sicurezza e rispettare regole di sicurezza per gli utensili elettrici, anche se dopo aver utilizzato più volte l'utensile elettrico si ha acquisito una certa confidenza.** Una movimentazione accidentale può causare gravi lesioni nell'arco di una frazione di secondo.

#### 4) **Uso e trattamento dell'utensile elettrico**

- a) **Non sovraccaricare l'apparecchio. Usare l'utensile elettrico destinato al tipo di lavoro da svolgere.** Con l'utensile elettrico adatto si lavora in modo migliore e più sicuro nel campo di potenza specificato.
- b) **Non usare utensili elettrici con l'interruttore difettoso.** Un utensile elettrico che non può essere acceso o spento è pericoloso e deve essere riparato.
- c) **Tirare la spina dalla presa e/o rimuovere una batteria rimovibile, prima di apportare modifiche all'apparecchio, sostituire pezzi di utensili a inserto o rimuovere l'utensile elettrico.** Questa misura previene l'avviamento involontario dell'utensile elettrico.
- d) **Conservare gli utensili elettrici non usati fuori dalla portata di bambini. Non lasciare usare l'apparecchio a persone che non hanno familiarizzato con lo**

stesso o che non hanno letto le istruzioni. Utensili elettrici sono pericolosi se usati da persone inesperte.

- e) **Pulire l'utensile elettrico e l'utensile a inserto con accuratezza. Controllare se le parti in movimento funzionano perfettamente e non si inceppano, se sono presenti parti spezzate o danneggiate che possono compromettere il funzionamento dell'utensile elettrico. Fare riparare le parti danneggiate prima dell'impiego dell'apparecchio.**

Le cause di molti infortuni risiedono in una scarsa manutenzione degli utensili elettrici.

- f) **Tenere gli utensili da taglio appuntiti e puliti.** Utensili da taglio curati con bordi taglienti appuntiti si inceppano meno facilmente e sono più facili da maneggiare.
- g) **Usare l'utensile elettrico, gli accessori e i ricambi ecc. conformemente alle istruzioni. A tale proposito tenere in considerazione le condizioni di lavoro e l'attività da svolgere.** L'uso di utensili elettrici per scopi diversi da quelli previsti può generare situazioni pericolose.
- h) **Mantenere le impugnature e le relative superfici asciutte, pulite e prive di olio e grasso.** Le impugnature e le relative superfici scivolose non consentono un uso e un controllo sicuri dell'utensile elettrico in situazioni imprevedibili.

## 5) Rattamento e uso accurato di apparecchi a batteria

- a) **Ricaricare le batterie solo con caricabatteria consigliati dal produttore.** Un caricabatteria adatto per un determinato tipo di batterie è a rischio di incendio se viene usato con altri tipi di batteria.
- b) **Usare solo batterie previste per gli elettrodomestici.** L'uso di altre batterie può causare lesioni e pericolo di incendio.
- c) **Tenere la batteria non usata lontana da graffe, monete, chiodi, viti o altri oggetti di minuteria metallici che possono causare un cavallottamento dei contatti.** Un corto circuito tra i contatti della batteria può causare ustioni o incendi.
- d) **In caso di un'applicazione non corretta possono verificarsi fuoriuscite di liquidi dalla batteria. Evitare il contatto. In caso di contatto involontario, sciacquare con acqua. Se il liquido viene a contatto con gli occhi, consultare anche un medico.** Fuoriuscite di liquido della batteria può causare irritazioni della pelle o ustioni.
- e) **Non usare batterie danneggiate o modificate.** Le batterie danneggiate o modificate possono comportarsi in modo imprevedibile e causare incendi, esplosione o pericolo di lesioni.
- f) **Non esporre le batterie a fiamme o a temperature troppo elevate.** Le fiamme o temperature superiori a 130 °C possono essere causa di un'esplosione.

g) **Seguire tutte le indicazioni sulla ricarica e non caricare mai la batteria o l'utensile a batteria al di fuori dell'intervallo di temperatura indicato nelle istruzioni per l'uso.** Una ricarica errata o al di fuori dell'intervallo di temperatura ammesso può danneggiare irreparabilmente la batteria e aumentare il pericolo di incendio.

## 6) Assistenza tecnica

- a) **Fare riparare l'utensile elettrico da personale specializzato qualificato e solo con ricambi originali.** In questo modo si garantisce il mantenimento della sicurezza dell'utensile elettrico.
- b) **Non effettuare mai la manutenzione di batterie danneggiate.** È opportuno far eseguire tutti gli interventi di manutenzione delle batterie esclusivamente dal produttore o da centri di assistenza autorizzati.

## Avvertenze di sicurezza aggiuntive

- **Durante l'esecuzione di lavori in cui l'utensile a inserto può entrare a contatto con cavi elettrici nascosti, afferrare l'utensile elettrico dalle superfici isolate previste per l'impugnatura.** Per effetto del contatto con un cavo conduttore di tensione, i componenti metallici dell'apparecchio possono trovarsi sotto tensione e potrebbe rilasciare una scossa elettrica.

- **Fissare e assicurare il pezzo da lavorare tramite morsetti oppure in altro modo ad una base stabile.** Tenendo il pezzo da lavorare solamente con la mano o contro il proprio corpo, essendo lo stesso malfermo, si può provocare la perdita del controllo della macchina.
- **Non utilizzare alcun accessorio diverso da quelli raccomandati da PARKSIDE.** Ciò può causare scosse elettriche o incendi.



**Rispettare le avvertenze di sicurezza e le indicazioni per la ricarica e l'uso corretto indicato nelle istruzioni per l'uso delle batterie e del caricabatterie della serie Parkside X 12 V TEAM. Una descrizione dettagliata sul processo di carica e altre informazioni sono riportate nelle istruzioni per l'uso accluse separatamente.**

## Ulteriori avvertenze di sicurezza per gattucci a batteria

- **Tenere le mani fuori dalla zona di lavoro.** Non posizionare le mani sotto il pezzo da lavorare. Al contatto con la lama sussiste il pericolo di lesioni.
- **Portare l'elettroscopio verso il pezzo da lavorare solo dopo aver acceso l'utensile stesso.** Se l'utensile a inserto si inceppa nel pezzo da lavorare, sussiste

- il rischio di contraccolpi.
- Assicurarsi che durante il taglio la piastra di base aderisca in modo sicuro. Una lama smusata può rompersi o causare un contraccolpo.
- Al termine del lavoro, spegnere l'utensile elettrico e rimuovere la lama dal taglio solo dopo che questa si è fermata. Così si evitano contraccolpi ed è possibile deporre l'utensile elettrico in modo sicuro.
- Utilizzare solo lame da sega non danneggiate e in perfetto stato. Le lame piegate o non affilate possono rompersi, influire negativamente sul taglio o causare un contraccolpo.
- Non frenare la lama dopo lo spegnimento dell'apparecchio esercitando una contropressione laterale. La lama potrebbe danneggiarsi, rompersi o causare un contraccolpo.
- Utilizzare appositi rilevatori per individuare le linee di alimentazione nascoste o rivolgersi alla società di fornitura locale. Il contatto con i cavi elettrici può causare incendi e scosse elettriche. Il danneggiamento di una linea del gas può causare un'esplosione. L'infiltrazione in una linea idrica causa danni materiali.
- Fissare il pezzo da lavorare. I pezzi da lavorare tenuti fermi da dispositivi di serraggio o da una morsa anziché dalle mani risultano posizionati in modo più sicuro.

- Prima di appoggiare l'elettro-utensile, attendere che si sia arrestato. L'utensile a inserto può incepparsi e causare la perdita di controllo sull'elettro-utensile.

## Rischi Residui

Anche se questo utensile elettrico viene usato conformemente alle disposizioni, rimangono sempre rischi residui. I seguenti pericoli possono verificarsi in relazione alla tipologia costruttiva e al tipo di esecuzione di questo elettrodomestico:

- a) Lesioni da taglio
- b) Danni all'udito, qualora non venga indossata un'adeguata protezione dell'udito.
- c) Danni alla salute risultanti dalle oscillazioni mano-braccio, quando l'apparecchio viene usato per un periodo prolungato o non viene condotto o mantenuto conformemente alle disposizioni.



### Avvertenza!

Questo utensile elettrico genera un campo magnetico durante il funzionamento. In determinate condizioni questo campo può compromettere gli impianti medici attivi o passivi. Per ridurre il pericolo di lesioni gravi o letali, consigliamo alle persone con impianti medici di consultare il medico e il produttore dell'impianto medico prima di azionare la macchina.

## Montaggio



**Installare la batteria solo quando l'utensile a batteria è completamente pronto per l'uso.**

**A**

### Montare e smontare la calotta protettiva

#### Montare la calotta protettiva

1. Premere i due supporti della calotta protettiva (13) nelle apposite sedi sull'alloggiamento dell'apparecchio. La calotta protettiva (13) scatta in posizione.



La calotta protettiva (13) può essere alzata di 90° verso l'alto.

#### Smontare la calotta protettiva

2. Premere i due supporti della calotta protettiva (13) tirandoli leggermente in direzione opposta.
3. Sollevare la calotta protettiva (13) in avanti.

**B**

### Applicare/rimuovere il pattino

In caso di lavori a superfici di pezzi sensibili ai graffi si consiglia di lavorare con il pattino (5).

#### Applicare il pattino

1. Applicare il pattino (5) sulla parte anteriore della piastra di base (4).
2. Quindi premere i naselli di arresto (5a) sul retro del pattino sopra alla piastra di base (4).

#### Rimuovere il pattino

1. Premere il pattino (5) sui naselli di arre-

- sto (5a) della piastra di base (4).
2. Sollevare il pattino (5) verso la parte anteriore della piastra di base (4).

**C**

### Estrarre/inserire la batteria

1. Per rimuovere la batteria (23) dall'apparecchio, premere i tasti di sblocco (24) sulla batteria stessa ed estrarla (23).
2. Per inserire la batteria (23), spingere la batteria (23) al suo interno agendo lungo la barra di guida nell'apparecchio. Si dovrà udire lo scatto in posizione.



**Installare la batteria solo quando l'utensile a batteria è completamente pronto per l'uso.**

**A**

### Verificare lo stato di carica della batteria

L'indicatore dello stato di carica (3) segnala lo stato di carica della batteria (23) quando l'apparecchio è in funzione.

#### 3 LED accesi (rosso, arancione e verde):

Batteria caricata.

#### 2 LED accesi (rosso e arancione):

Batteria parzialmente caricata.

#### 1 LED acceso (rosso):

La batteria deve essere caricata.



Caricare la batteria (23) quando è accesa ormai solo la spia a LED rossa dello stato di carica (3).

**A**

### Caricare batteria



Prima di ricaricare una batteria surriscaldata aspettare che si raffreddi.

1. All'occorrenza rimuovere la batteria (23) dall'apparecchio.
2. Infilare la batteria (23) nel vano del caricabatterie (25).
3. Collegare il caricabatterie (25) a una presa elettrica.
4. Quando la batteria è completamente carica, staccare il caricabatterie (25) dalla presa.
5. Staccare la batteria (23) dal caricabatterie (25).

## **D** Montare/sostituire la lama da sega



Durante il montaggio della lama da sega indossare guanti protettivi. Pericolo di lesioni al contatto con la lama da sega.



**Si possono utilizzare solo lame da sega con alloggiamento a T (albero monocomma) come le lame (15/16) fornite in dotazione.**

## **Montare la lama da sega**

Verificare che il portalama sia privo di schegge o altri residui di materiale.

1. Ruotare il portautensile (9) finché possibile in avanti e fissarlo in questa posizione.
2. Installare la lama da sega (15/16) nel portautensile (9). In fase di installazione della lama da sega (15/16), verificare che la parte posteriore della lama poggi nella scanalatura del rullo guida (8). Assicurarsi che la lama da sega (15/16) sia fissata correttamente e che i denti siano rivolti in direzione di taglio.

3. Rilasciare la leva di bloccaggio (9).



Assicurarsi di utilizzare sempre la lama da sega corretta per il relativo materiale.

## **Smontare la lama da sega**

1. Tenere ben salda la lama della sega (15/16).
2. Ruotare il portautensile (9) finché possibile in avanti e fissarlo in questa posizione.
3. Rimuovere la lama da sega (15/16) dal portautensile (9).
4. Rilasciare il portautensile (9).



## **Montare/smontare la guida parallela**



La guida parallela può essere montata su ambo i lati dell'apparecchio.

## **Montare la guida parallela**

1. Se necessario, allentare le viti di fissaggio (11).
2. Inserire la guida parallela (18) attraverso i fori di inserimento (10).
3. Riserrare le viti di fissaggio (11).

## **Smontare la guida parallela**

1. Allentare le viti di fissaggio (11).
2. Estrarre la guida parallela (18) dai fori di inserimento (10).



## **Rimuovere/applicare la protezione da distacco trucioli**

### **Rimuovere la protezione da distacco trucioli**

1. Premere la protezione da distacco trucioli (22) dall'apposita sede nella pattino (21).



## Applicare la protezione da distacco trucioli

2. Premere la protezione da distacco trucioli (22) nell'apposita sede nella pattino (21).

## Uso



**Disattivare l'apparecchio e, prima di iniziare qualsiasi lavoro, rimuovere la batteria dall'apparecchio stesso.**



**Durante il lavoro verificare che la temperatura ambiente non sia superiore a 50 °C, né inferiore a -20 °C.**



## Accensione e spegnimento

1. Spingere la batteria (23) agendo lungo la barra di guida nell'apparecchio. Si dovrà udire lo scatto in posizione.

### Accensione:

2. Con la rotella (27) posta sul retro dell'apparecchio è possibile regolare la velocità desiderata in 6 livelli.
3. Per accendere l'apparecchio, spingere in avanti l'interruttore ON/OFF (1).

### Spegnimento:

4. Per spegnere l'apparecchio, tirare indietro l'interruttore ON/OFF (1).



## Regolare l'angolo di taglio obliquo



L'adattatore per l'aspirazione della polvere esterna (A 19) deve essere rimosso.

1. Rimuovere la chiave a brugola esagonale (17) dal vano al lato dell'alloggiamento dell'apparecchio.

2. Allentare le viti a esagono cavo (6) con la chiave a brugola esagonale (17).
3. Regolare la piastra di base (4) sulla posizione desiderata (-45° - 45°). È possibile regolare un totale di 6 posizioni (-45°, -22,5°, 0°, 15°, 30° e 45°).
4. Stringere le viti a esagono cavo (6) con la chiave a brugola esagonale (17).
5. Reinserire la chiave a brugola esagonale (17) nel vano al lato dell'alloggiamento dell'apparecchio.



L'angolo di taglio massimo si può impostare su ambo i lati solo se la calotta protettiva (15) è rialzata o smontata (vedere "Smontare e montare la calotta protettiva") e la protezione da distacco trucioli è rimossa (vedere "Rimuovere/applicare la protezione da distacco trucioli").



## Regolare l'ampiezza della corsa

Con l'interruttore del seghetto da traforo (7) è possibile impostare il movimento di oscillazione della lama da sega. L'interruttore del seghetto da traforo (7) dispone di 3 posizioni:

- 0 - nessuna corsa
- 1 - corsa piccola
- 2 - corsa media

L'ampiezza ottimale della corsa può essere calcolata mediante tentativi, osservando le seguenti raccomandazioni:

- I bordi di taglio fini e puliti si ottengono con una oscillazione bassa o assente (livello 1 o 0).
- Per il materiale sottile, materiale duro (ad es. alluminio) e per il taglio curvo utilizzare il livello 0.

- Materiale morbido (legno, plastica ecc.): impostare l'oscillazione al livello 1 o 2.

**i** Con la corsa di oscillazione attivata è possibile ottenere un progresso del lavoro sempre più rapido.

## **G** Collegare l'aspirazione della polvere esterna

### **Collegare l'aspirazione della polvere esterna:**

1. Inserire l'adattatore per l'aspirazione della polvere esterna (19) fino alla battuta nella guida fra apparecchio e piastra di base (4).
2. Un aspirapolvere approvato (non contenuto nel kit di forniture) all'adattatore per l'aspirazione della polvere esterna.
3. Qualora l'aspirapolvere esterno non si inserisse, utilizzare all'occorrenza il riduttore (20).

### **Smontare l'aspirazione della polvere esterna:**

1. Scollegare il flessibile di aspirazione dall'adattatore per l'aspirazione della polvere esterna (19).
2. Scollegare l'adattatore per l'aspirazione della polvere esterna (19).

## **J** Tagli a tuffo

I tagli a tuffo possono essere eseguiti solo in materiali morbidi quali legno, calcestruzzo poroso, cartongesso ecc. È richiesta tuttavia una certa pratica e sono possibili solo con lame corte.

I tagli a tuffo sono consentiti solo quando l'angolo di taglio obliquo è 0°.

1. La sega con lo spigolo anteriore della piastra di base sulla superficie di pezzo da lavorare.
2. Accendere la sega.
3. Eseguire il taglio del pezzo da lavorare lentamente, quindi portare la lama in posizione verticale.
4. Continuare a tagliare lungo la linea di taglio.
5. Spegnerla e dopo il termine del lavoro sollevarla dal pezzo da lavorare.

## **Avvertenze per l'utilizzo**

- Tensionare il pezzo da lavorare. Utilizzare un dispositivo di serraggio per i piccoli pezzi da lavorare.
- Disegnare una linea per predefinire la direzione che deve prendere la lama.
- Tenere il dispositivo saldamente dall'impugnatura.
- Regolare la velocità della lama.
- Regolare l'angolo di taglio obliquo.
- Regolare la posizione del seghetto da traforo.
- Accendere il dispositivo.
- Attendere che il dispositivo abbia raggiunto la massima velocità.
- Posizionare la piastra di base (5) sul pezzo da lavorare.
- Spostare il dispositivo lentamente lungo la linea predefinita, premendo la piastra di base saldamente contro il pezzo da lavorare.
- Non esercitare troppa pressione sull'apparecchio. Lasciare che il dispositivo svolga il lavoro.
- Prima di riporre il dispositivo, spegnerlo e attendere che si sia fermato completamente.

## Pulizia e manutenzione



**Disattivare l'apparecchio e, prima di iniziare qualsiasi lavoro, rimuovere la batteria dall'apparecchio stesso.**



Per i lavori di riparazione e manutenzione non descritti nelle presenti istruzioni chiedere l'intervento del nostro Centro Assistenza. Usare solo componenti originali.

### Pulizia



**Tenere l'apparecchio al riparo da spruzzi e non immergerlo in acqua. Pericolo di scossa elettrica.**



Non utilizzare detergenti o solventi. In caso contrario si rischierebbe di danneggiare irreparabilmente l'apparecchio. Le sostanze chimiche possono aggredire i componenti in materiale sintetico dell'apparecchio.

- Garantire una costante pulizia delle fessure di aerazione, dell'alloggiamento del motore e delle impugnature dell'apparecchio. A tale scopo utilizzare un panno umido o una spazzola.

### Manutenzione

L'apparecchio non necessita di manutenzione.

## Conservazione

- Conservare sempre gli apparecchi e gli accessori:
  - asciutti.
  - puliti.
  - protetti contro la polvere.
  - fuori dalla portata dei bambini.
- Prima di uno stoccaggio prolungato (ad es. durante il periodo invernale) rimuovere la batteria dall'apparecchio (rispettando le Istruzioni per l'uso separate per batteria e caricabatterie).
- La temperatura di conservazione ottimale per la batteria e l'apparecchio è compresa tra 0 °C e 45 °C. Durante lo stoccaggio evitare condizioni estreme di freddo o caldo che comportino una perdita di autonomia della batteria.

## Smaltimento / Rispetto dell'ambiente

Rimuovere la batteria dall'apparecchio e smaltire l'apparecchio, gli accessori e l'imballo in modo da garantirne il corretto riciclaggio nel rispetto dell'ambiente. Le istruzioni sullo smaltimento della batteria sono riportate nelle istruzioni della batteria.



Gli apparecchi elettrici non vanno smaltiti con i rifiuti domestici.

- Consegnare l'apparecchio a un centro di riciclaggio. I componenti in plastica e metallo usati possono essere raccolti in modo differenziato in base alla tipologia ed essere conferiti in un apposito centro di riciclaggio. Contattare in tal caso il nostro Centro Assistenza.
- Ci occupiamo gratuitamente dello smaltimento dei vostri apparecchi difettosi.

## Pezzi di ricambio/Accessori

**È possibile ordinare pezzi di ricambio e accessori all'indirizzo  
[www.grizzlytools-service.eu](http://www.grizzlytools-service.eu)**

In caso di problemi con la procedura d'ordine, utilizzare il modulo di contatto.  
Per ulteriori domande rivolgersi al "Service-Center" (vedere pagina 55).

Posizione	Denominazione	N° d'ordine
16	Lama da sega per legno	13800406
15	Lama da sega per metallo	13800403
22	Protezione da distacco trucioli	91106114
13	Calotta protettiva	91105853
19 20	Adattatore per l'aspirazione della polvere esterna + Riduzione	91105855
18	Guida parallela	91105856

\*La batteria può essere ordinata ad un prezzo promozionale.

Questo articolo è a scorta limitata e potrebbe esaurirsi in breve tempo.

La promozione è limitata ad una batteria per cliente/dispositivo e per un periodo di tempo di due mesi dal periodo di promozione. Successivamente la batteria sostitutiva potrà essere ordinata come ricambio ad altre condizioni.

## **A** Ricerca dei guasti



In caso di incidente o di un malfunzionamento rimuovere subito la batteria dall'apparecchio! La mancata osservazione può provocare ferimenti di taglio.

<b>Problema</b>	<b>Possibile causa</b>	<b>Soluzione</b>
L'apparecchio non si accende	Batteria (23) scarica	Ricaricare la batteria (23) (attenersi alle istruzioni per l'uso separate per batteria e carica-batterie)
	Batteria (23) non inserita	Inserire la batteria (23) (vedere "Estrarre/inserire la batteria")
	Interruttore di accensione / spegnimento (1) difettoso	Riparazione al centro assistenza
	Motore difettoso	
L'apparecchio funziona con interruzioni.	Contatto difettoso interno	Riparazione al centro assistenza
	Interruttore di accensione / spegnimento (1) difettoso	
Potenza di taglio limitata	Lama da sega (15/16) non adatta al pezzo da lavorare	Inserire una lama da sega (15/16) adatta
	Lama da sega (15/16) non affilata	Inserire una nuova lama da sega (15/16)
	Velocità di taglio errata	Adeguare la velocità di taglio
	Potenza ridotta della batteria	Ricaricare la batteria (23) (attenersi alle istruzioni per l'uso separate per batteria e carica-batterie)
In breve tempo la lama non è più affilata	Lama da sega (15/16) non adatta al pezzo da lavorare	Inserire una lama da sega (15/16) adatta
	Pressione esercitata eccessiva	Ridurre la pressione
	Velocità di taglio eccessiva	Ridurre la velocità di taglio

## Garanzia

Gentile cliente, Su questo apparecchio Le viene concessa una garanzia di 3 anni a partire dalla data di acquisto. In caso di difetti di questo prodotto può avanzare diritti legali nei confronti del venditore del prodotto. Tali diritti legali non vengono limitati dalla nostra garanzia qui di seguito rappresentata.

### Condizioni di garanzia

Il termine di garanzia inizia con la data di acquisto. La preghiamo di conservare in un luogo sicuro lo scontrino fiscale originale. Questo documento viene richiesto come prova d'acquisto. Qualora subentrasse un difetto di materiale o di fabbricazione entro tre anni a partire dalla data di acquisto di questo prodotto, il prodotto verrà riparato o sostituito – a nostra discrezione - gratuitamente da noi. Questa prestazione di garanzia presuppone che venga presentato entro il termine di tre anni l'apparecchio difettoso e la prova d'acquisto (scontrino fiscale) e descritto brevemente per iscritto in che cosa consiste il difetto e quando si è verificato. Se il difetto è coperto dalla nostra garanzia, riceverà il prodotto riparato oppure un prodotto nuovo. Con la riparazione o la sostituzione del prodotto non inizia un nuovo periodo di garanzia.

### Tempo di garanzia e diritti legali per vizi della cosa

Il periodo di garanzia non viene prolungato. Questo vale anche per parti sostituite e riparate. Difetti e vizi presenti già al momento dell'acquisto devono essere segnalati immediatamente dopo la rimozione dall'imballaggio.

Riparazioni che accorrono dopo il periodo di garanzia sono a pagamento.

### Volume di garanzia

L'apparecchio è stato prodotto accuratamente secondo severe direttive di qualità e controllato con coscienza prima della consegna.

La prestazione di garanzia vale per difetti di materiale o di fabbricazione. Questa garanzia non si estende ai componenti del prodotto che sono soggetti a normale usura e che quindi possono essere visti come parti di usura (ad esempio la lame da sega) oppure per danneggiamenti delle parti fragili (ad esempio, lo switch, Pattino, Protezione da distacco trucioli).

Questa garanzia decade se il prodotto è stato danneggiato, non usato correttamente o non mantenuto. Per un uso corretto del prodotto devono essere osservate tutte le indicazioni riportate nelle istruzioni per l'uso. Destinazioni d'uso e azioni sconsigliate nelle istruzioni d'uso o dalle quali si viene avvertiti, sono tassativamente da evitare.

Il prodotto è destinato solo per i privati e non per uso commerciale. In caso di uso improprio, esercizio della forza e interventi non effettuati dalla nostra filiale di assistenza tecnica autorizzata, decade la garanzia.

### Svolgimento in caso di garanzia

Per garantire una rapida elaborazione della Sua pratica, La preghiamo di seguire le seguenti indicazioni:

- Per tutte le richieste tenere a portata di mano lo scontrino fiscale e il codice di identificazione (IAN 359694\_2101) come prova d'acquisto.
- I codici articolo sono riportati sulla targhetta del tipo.
- Nel caso in cui si dovessero verificare difetti funzionali o altri vizi, La preghiamo di contattare **telefonticamente** o per

**e-mail.** Riceverà ulteriori informazioni sullo svolgimento del Suo reclamo.

- Un prodotto rilevato come difettoso può essere inviato con porto franco all'indirizzo di assistenza comunicato, previa consultazione del nostro servizio di assistenza tecnica, allegando la prova d'acquisto (scontrini fiscali) e l'indicazione, in che cosa consiste il difetto e quando si è verificato. Per evitare problemi di accettazione e costi aggiuntivi, usare tassativamente solo l'indirizzo che Le è stato comunicato. Assicurarsi che la spedizione non avvenga in porto assegnato, con merce ingombrante, corriere espresso o altro carico speciale. Spedire l'apparecchio inclusi tutti gli accessori forniti insieme al momento dell'acquisto e garantire un imballaggio di trasporto sufficientemente sicuro.

## Servizio di riparazione

Riparazioni **non soggette alla garanzia** possono essere effettuate dietro fattura dalla nostra filiale di assistenza tecnica previo preventivo gratuito da parte della stessa. Possiamo lavorare solo apparecchi che vengono spediti sufficientemente imballati e affrancati.

**Attenzione:** Spedire l'apparecchio alla nostra filiale in condizioni pulite e con l'indicazione del difetto.

Apparecchi spediti in porto assegnato - con merce ingombrante, corriere espresso o altro carico speciale - non vengono accettati. Lo smaltimento degli apparecchi difettosi spediti viene effettuato da noi gratuitamente.

## Service-Center



### Assistenza Italia

Tel.: 02 36003201  
E-Mail: grizzly@lidl.it  
**IAN 359694\_2101**



### Assistenza Svizzera

Tel.: 0842 665566  
(0,08 CHF/Min.,  
telefonia mobile  
max. 0,40 CHF/Min.)  
E-Mail: grizzly@lidl.ch  
**IAN 359694\_2101**

## Importatore

Non dimenticare che il seguente indirizzo non è un indirizzo di assistenza tecnica. Contattare prima di tutto il centro di assistenza tecnica sopra nominato.

### Grizzly Tools GmbH & Co. KG

Stockstädter Straße 20  
63762 Großostheim  
GERMANY  
[www.grizzlytools-service.eu](http://www.grizzlytools-service.eu)



## Original- EG-Konformitätserklärung

Hiermit bestätigen wir, dass die

**Akku-Stichsäge**  
**Modell: PSTKA 12 B3**  
Seriennummer  
000001 - 185000

folgenden einschlägigen EU-Richtlinien in ihrer jeweils gültigen Fassung entspricht:

**2006/42/EG • 2014/30/EU • 2011/65/EU\* & (EU) 2015/863**

Um die Übereinstimmung zu gewährleisten, wurden folgende harmonisierte Normen sowie nationale Normen und Bestimmungen angewendet:

**EN 62841-1:2015 • EN 62841-2-11:2016 • IEC 62471:2006**  
**EN 55014-1: 2017 • EN 55014-2: 2015 • EN IEC 63000:2018**

Die alleinige Verantwortung für die Ausstellung dieser Konformitätserklärung trägt der Hersteller:



Grizzly Tools GmbH & Co. KG  
Stockstädter Straße 20  
63762 Großostheim  
GERMANY  
03.07.2021

Christian Frank  
Dokumentationsbevollmächtigter

\* Der oben beschriebene Gegenstand der Erklärung erfüllt die Vorschriften der Richtlinie 2011/65/EU des Europäischen Parlaments und des Rates vom 8. Juni 2011 zur Beschränkung der Verwendung bestimmter gefährlicher Stoffe in Elektro- und Elektronikgeräten.



FR

CH

## Traduction de la déclaration de conformité CE originale

Nous certifions par la présente que le

**Scie sauteuse sans fil**

**de construction PSTKA 12 B3**

Numéro de série

000001 - 185000

est conforme aux directives UE actuellement en vigueur :

**2006/42/EC • 2014/30/EU • 2011/65/EU\* & (EU) 2015/863**

En vue de garantir la conformité les normes harmonisées ainsi que les normes et décisions nationales suivantes ont été appliquées :

**EN 62841-1:2015 • EN 62841-2-11:2016 • IEC 62471:2006  
EN 55014-1: 2017 • EN 55014-2: 2015 • EN IEC 63000:2018**

Le fabricant assume seul la responsabilité d'établir la présente déclaration de conformité :



Grizzly Tools GmbH & Co. KG

Stockstädter Straße 20

63762 Großostheim

Germany

03.07.2021

Christian Frank  
Chargé de documentation

*\*L'objet de la déclaration décrit ci-dessus est conforme aux dispositions de la directive 2011/65/UE du Parlement Européen et du Conseil du 8 juin 2011 sur la limitation de l'utilisation de certaines substances dangereuses dans les équipements électriques et électroniques*

IT

CH

## Traduzione della dichiarazione di conformità CE originale

Con la presente dichiariamo che

**Seghetto a pendolo ricaricabile**

**serie PSTKA 12 B3**

Numero di serie

000001 - 185000

corrisponde alle seguenti direttive UE in materia nella rispettiva versione valida:

**2006/42/EC • 2014/30/EU • 2011/65/EU\* & (EU) 2015/863**

Per garantire la conformità sono state applicate le seguenti norme armonizzate e anche le norme e disposizioni nazionali che seguono:

**EN 62841-1:2015 • EN 62841-2-11:2016 • IEC 62471:2006  
EN 55014-1: 2017 • EN 55014-2: 2015 • EN IEC 63000:2018**

Il produttore è il solo responsabile della stesura della presente dichiarazione di conformità:



Grizzly Tools GmbH & Co. KG  
Stockstädter Straße 20  
63762 Großostheim  
GERMANY  
03.07.2021

Christian Frank  
Responsabile documentazione tecnica

\* L'oggetto descritto sopra è conforme alle prescrizioni della Direttiva 2011/65/EU del Parlamento Europeo e del Consiglio dell'8 giugno 2011 sulla restrizione dell'uso di determinate sostanze pericolose nelle apparecchiature elettriche ed elettroniche

# Explosionszeichnung · Vue éclatée Vista esplosa

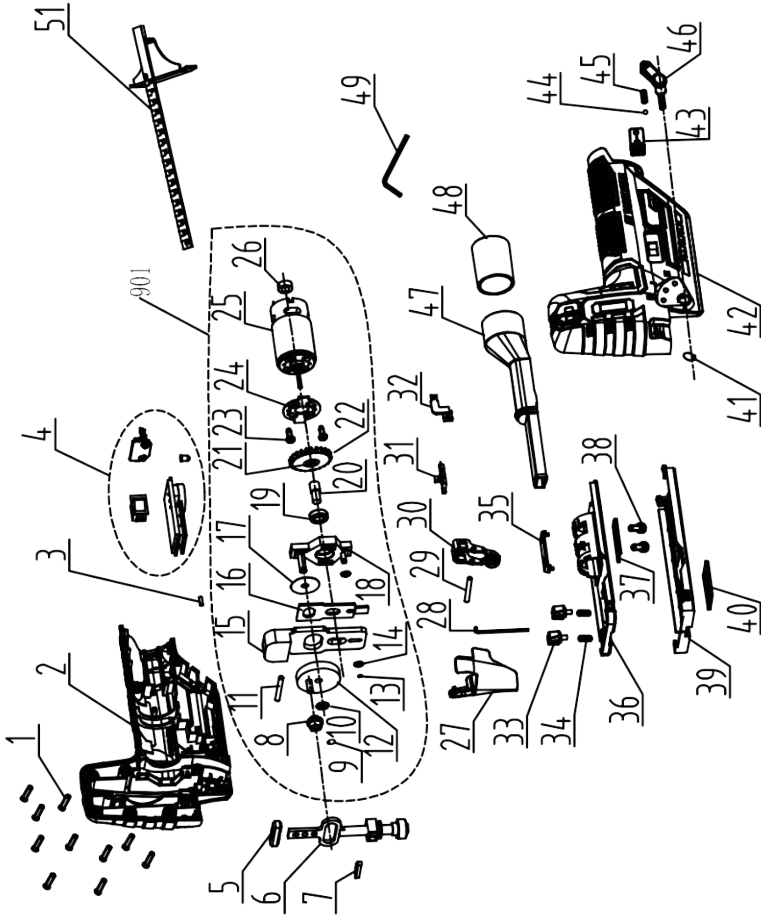

PSTKA 12 B3

informativ, informatif, informativo

202106-16\_rev02\_ks

**/// PARKSIDE**





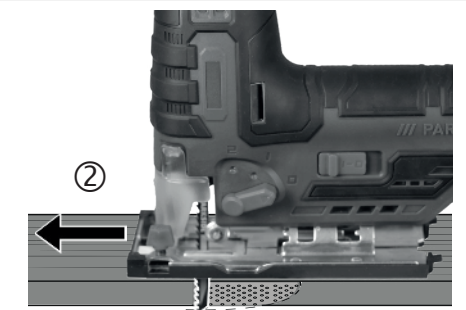
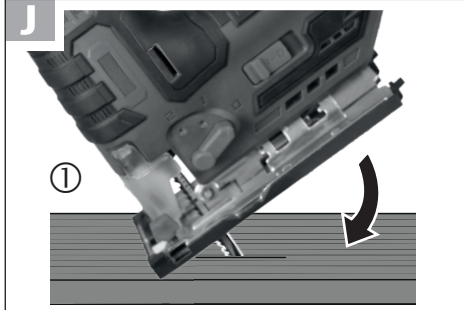
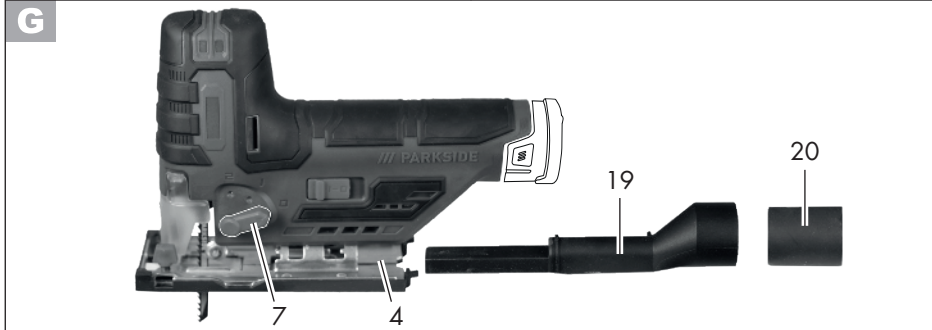
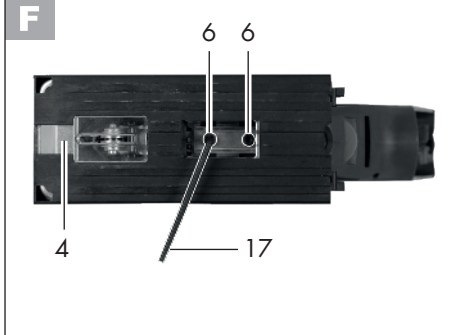
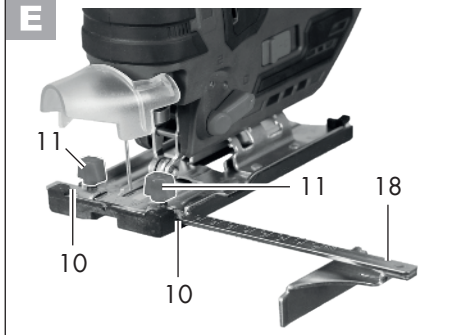
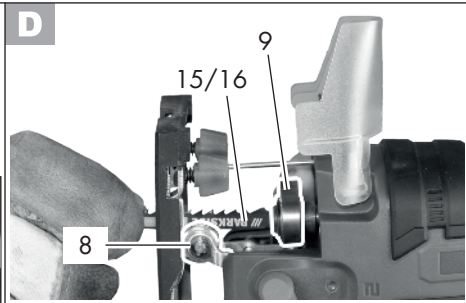
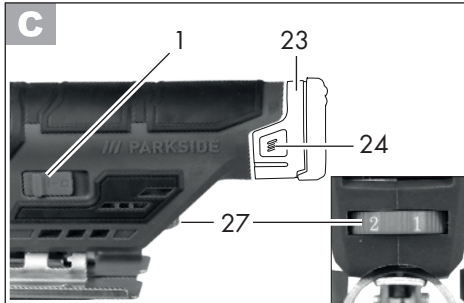



**GRIZZLY TOOLS GMBH & CO. KG**

Stockstädter Straße 20  
DE-63762 Großostheim  
GERMANY

Version des informations · Versione delle  
informazioni · Stand der Informationen: 05/2021  
Ident.-No.: 74209615052021-DE/CH

---



IAN 359694\_2101