



DOCUMENT SHREDDER / AKTENVERNICHTER DESTRUCTEUR DE DOCUMENTS TAV 300 A3

(GB) (IE)

DOCUMENT SHREDDER

Operating instructions and safety instructions

(FR) (BE)

DESTRUCTEUR DE DOCUMENTS

Mode d'emploi et consignes de sécurité

(CZ)

SKARTOVAČKA

Návod k obsluze a bezpečnostní pokyny

(SK)

SKARTOVAČKA

Návod na obsluhu a bezpečnostné pokyny

(DK)

MAKULATOR

Betjeningsvejledning og sikkerhedsanvisninger

(HU)

IRATMEGSEMMISÍTŐ

Használati útmutató és biztonsági utasítások

(DE) (AT) (CH)

AKTENVERNICHTER

Bedienungsanleitung und Sicherheitshinweise

(NL) (BE)

PAPIERVERNIETIGER

Gebruiksaanwijzing en veiligheidsvoorschriften

(PL)

NISZCZARKA DOKUMENTÓW

Instrukcja obsługi i wskazówki bezpieczeństwa

(ES)

DESTRUCTORA DE PAPEL

Instrucciones de uso e indicaciones de seguridad

(IT)

DISTRUGGIDOCUMENTI

Istruzioni per l'uso e indicazioni relative alla sicurezza

IAN 484157_2501

(DE) (FR) (BE) (NL)
(CZ) (PL) (SK)

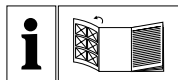

GB IE

Before reading, unfold the page containing the illustrations and familiarise yourself with all functions of the device.

DE AT CH

Klappen Sie vor dem Lesen die Seite mit den Abbildungen aus und machen Sie sich anschließend mit allen Funktionen des Gerätes vertraut.

FR BE

Avant de lire le mode d'emploi, ouvrez la page contenant les illustrations et familiarisez-vous ensuite avec toutes les fonctions de l'appareil.

NL BE

Vouw vóór het lezen de pagina met de afbeeldingen open en maak u vertrouwd met alle functies van het apparaat.

CZ

Před čtením si otevřete stranu s obrázky a potom se seznamte se všemi funkcemi přístroje.

PL

Przed przeczytaniem proszę rozłożyć stronę z ilustracjami, a następnie proszę zapoznać się z wszystkimi funkcjami urządzenia.

SK

Pred čítaním si odklopte stranu s obrázkami a potom sa oboznámte so všetkými funkciami prístroja.

ES

Antes de empezar a leer abra la página que contiene las imágenes y, en seguida, familiarícese con todas las funciones del dispositivo.

DK

Før du læser, vend siden med billeder frem og bliv bekendt med alle apparatets funktioner.

IT

Prima di leggere aprire la pagina con le immagini e prendere confidenza con le diverse funzioni dell'apparecchio.

HU

Olvasás előtt kattintson az ábrát tartalmazó oldalra és végezetül ismerje meg a készülék mindegyik funkcióját.

GB / IE	Operating instructions and safety instructions	Page	1
DE / AT / CH	Bedienungsanleitung und Sicherheitshinweise	Seite	15
FR / BE	Mode d'emploi et consignes de sécurité	Page	29
NL / BE	Gebruiksaanwijzing en veiligheidsvoorschriften	Pagina	45
CZ	Návod k obsluze a bezpečnostní pokyny	Strana	59
PL	Instrukcja obsługi i wskazówki bezpieczeństwa	Strona	71
SK	Návod na obsluhu a bezpečnostné pokyny	Strana	85
ES	Instrucciones de uso e indicaciones de seguridad	Página	97
DK	Betjeningsvejledning og sikkerhedsanvisninger	Side	111
IT	Istruzioni per l'uso e indicazioni relative alla sicurezza	Pagina	123
HU	Használati útmutató és biztonsági utasítások	Oldal	137

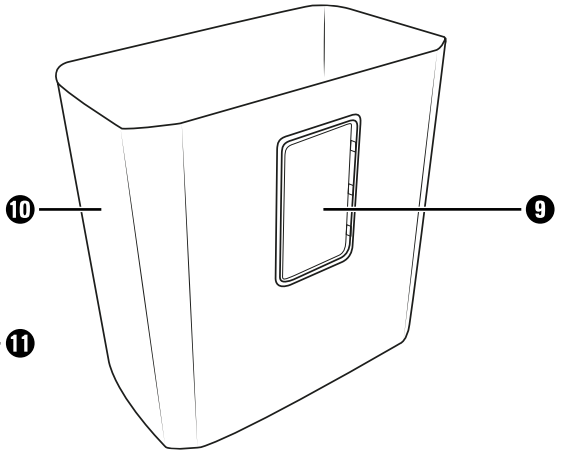
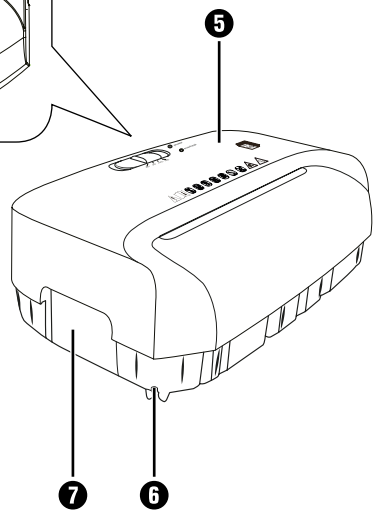
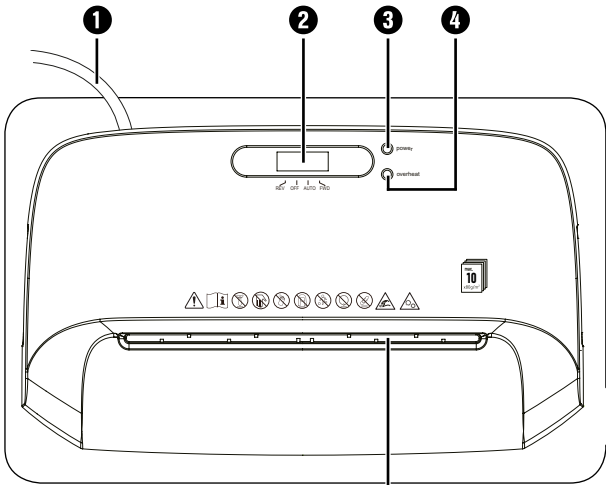

Contents

Introduction	2
Proper use	2
Warnings and symbols used	2
Safety information	3
Package contents and transport inspection	6
Appliance description	6
Technical data	6
Assembly	7
First use	7
Operation	7
Switching the appliance on	7
Inserting paper	8
Inserting credit cards	8
Turning the appliance off	8
Overheating protection	9
Emptying the waste collector	9
Lubricating the cutting head	9
Cleaning	10
Storage when not in use	10
Troubleshooting	10
If there is a jam in the appliance	10
If the appliance suddenly stops working	10
If the appliance cannot be switched on	11
Disposal	11
Disposal of the appliance	11
Disposal of the packaging	11
Kompennass Handels GmbH warranty	12
Service	13
Importer	13

Introduction



Congratulations on the purchase of your new appliance. You have chosen a high-quality product.

The operating instructions are part of this product. They contain important information on safety, usage and disposal. Before using the product, please familiarise yourself with all operating and safety instructions. Use the product only as described and for the range of applications specified. Keep these operating instructions as a reference and store them near the product. Please also pass these operating instructions on to any future owner.

Proper use

This appliance is intended for shredding paper, credit cards as well as small staples (sizes: 24/6 and 23/6 (11.5 x 6 mm), B-8 (11.5 x 7 mm), No10 (8.4 x 5 mm) and paper clips (up to 25 mm) in private households. The appliance is not intended for any other purpose, nor for use beyond the scope described. The appliance is not intended for use in commercial or industrial environments.

The manufacturer accepts no responsibility for damage caused by failure to observe these instructions, improper use or repairs, unauthorised modifications or the use of unapproved replacement parts. The risk is borne solely by the user.

Warnings and symbols used

The following warnings and symbols are used in these operating instructions, on the packaging and on the device (where applicable):

	DANGER! A warning with this symbol and the signal word "DANGER", indicates an imminently hazardous situation which will result in death or serious injury if not avoided.
	WARNING! A warning with this symbol and the signal word "WARNING", indicates a potentially hazardous situation which could result in death or serious injury if not avoided.
	CAUTION! A warning with this symbol and the signal word "CAUTION", indicates a potentially hazardous situation which could result in a minor or moderate injury if not avoided.
	ATTENTION! A warning with this symbol and the signal word "ATTENTION", indicates a potential situation which could result in property damage if not avoided.
	Note: A note provides additional information which makes handling the device easier for you.
	Important note
	Instruction manual/operating instructions
	Alternating current (AC)/alternating voltage





Safety information

The following safety instructions must always be followed when using electrical appliances:

DANGER! RISK OF ELECTRIC SHOCK!

- Do not use the appliance if the power plug or the power cable is damaged. To prevent accidents, have defective plugs and/or power cables replaced immediately by an authorised specialist technician or our Customer Service department.
- Appliances which do not work properly or have been damaged must be checked immediately and repaired by Customer Service.
- Do not expose the appliance to rain, and never use it in a humid or wet environment.
- Take steps to ensure the power cable never becomes wet or moist during use. Never touch the plug or the appliance with wet hands.
- Do not kink or crush the power cable or place heavy objects on it. Route the power cable so that it does not come into contact with hot surfaces.
- Do not place the appliance in the direct vicinity of any sources of heat or water. There is a risk of fire or of receiving an electrical shock!

WARNING! RISK OF INJURY!

-    Keep loose clothing, long hair, jewellery, etc. at a safe distance from the cutter opening.
-  Never insert your fingers into the cutter opening.
-  Keep children away from the appliance. They could hurt themselves.
- Only one person should operate the shredder at a time.

- Never leave the appliance unattended during operation.
- Do not use the appliance in dusty or explosive environments (ignitable gases, vapours or vapours from organic solvents). Risk of explosion!
- Keep pets away from the appliance. They could hurt themselves.
- This tool is not intended for use by persons (including children) with limited physical, physiological or intellectual abilities or lack of experience and/or knowledge, unless they are supervised by a person who is responsible for their safety, or receive instructions from this person on how to use the appliance.
- The packaging material can be a source of danger for children. Dispose of the material immediately after unpacking or keep it in a safe place not accessible to children.
- Route the power cable in such a way that no one can tread on it or trip over it.
- Regularly clean the appliance to remove paper dust. Paper dust can be highly flammable, and sufficiently high concentrations in the air can lead to deflagration. There is a risk of injury!



Moving parts

- ▶ This appliance is not suitable for use by children.
- ▶ Keep your hands, clothes and hair away from the insertion opening.
- ▶ Disconnect the mains power plug if you do not intend to use the device for an extended period of time.



Sharp edges

- ▶ Avoid touching the sharp edges of the appliance.

⚠ CAUTION! PROPERTY DAMAGE!

- Do not use the appliance outdoors. The appliance could be irreparably damaged!
- Do not overload the appliance. The paper shredder is designed for brief operating periods.
- Never use the paper shredder for purposes for which it is not designed or intended.

ⓘ NOTES ON SAFE USE

- Always position the appliance close to a power socket. Do not use an extension cable. Ensure that the appliance and the power socket are easily and quickly accessible in the event of an emergency.
- In case of danger, pull the plug out of the power socket immediately.
- Remain alert at all times! Always pay attention to what you are doing and always use common sense. Do not use the appliance if you are distracted or feeling unwell.

Package contents and transport inspection

⚠ DANGER!

- ▶ Do not allow children to play with packaging materials. **There is a risk of suffocation.**
- ◆ Remove all parts of the appliance and the operating instructions from the carton.
- ◆ Remove all packaging materials from the appliance.

Check the contents of the package. The following components are included in delivery:

- Cutter attachment
- Waste collector
- 1 lubricating sheet (for maintenance of the cutting head)
- Operating instructions

i Note

- ▶ Check the package for completeness and signs of visible damage.
- ▶ If the delivery is incomplete or damage has occurred as a result of defective packaging or during transport, contact the Service hotline (see section **Service**).

Appliance description

(See fold-out page for illustrations)

- ❶ Power cable with mains plug
- ❷ REV/OFF/AUTO/FWD switch
- ❸ Power lamp
- ❹ Overheat lamp
- ❺ Cutter attachment
- ❻ Safety switch (built-in)
- ❼ Integrated carrying recesses (left and right)
- ❽ Cutter opening
- ❾ Viewing window
- ❿ Waste collector
- ⓫ Lubricating sheet

Technical data

Power supply	220–240 V ~, 50 Hz
Nominal current	1.5 A
Rated power	300 W
No-load power consumption/Standby	≤ 0.5 W
Protection class	II /  (double insulation)
Collector capacity for paper	21 litres
Cutting process for paper	Cross-cut, 5 x 18 mm particles Safety level P-4
Working width of cutter opening	222 mm
Paper cutting capacity	10 sheets (80 g/m ²)

Assembly

⚠ WARNING!

- ▶ Do not connect the appliance to a power socket during assembly.
- ▶ The cutting blades in the cutter attachment **5** of the appliance are very sharp. Take extreme care when assembling the appliance.
- ◆ Hold the cutter attachment **5** by the two integrated carrying recesses **7** and position it over the large waste collector **10** so that the power cable **1** points backwards and the viewing window **9** in the large waste collector **10** points forwards (see fig. 1).

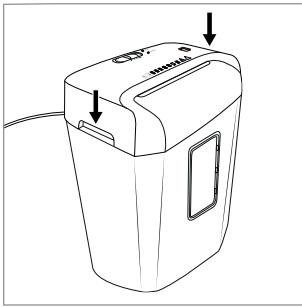

Fig. 1

i Note

- ▶ The cutter attachment **5** must sit upright and firmly on the waste collector **10**. Otherwise, the appliance will not start!
- ▶ The appliance cannot be used until the cutting attachment **5** is correctly seated on the waste collector **10** and the safety switch **6** deactivated.

First use

i Note

- ▶ Make sure the REV/OFF/AUTO/FWD switch **2** is in the OFF position before plugging the appliance into the power socket.
- ▶ Every shredder is tested for functionality after manufacture. It is possible that you may find paper residue in the cutting blades.
- ◆ Insert the plug **1** into a mains power socket.

Operation

Switching the appliance on

i Note

- ▶ Ensure that the cutter attachment **5** is sitting correctly on the waste collector **10**.
- ◆ Move the REV/OFF/AUTO/FWD switch **2** to the AUTO position for shredding. The power lamp **3** lights up permanently blue and the appliance is now ready for use.

Inserting paper

⚠ ATTENTION!

- ▶  Never feed paper into the cutter opening **8** if it still has paper clips or staples larger than 25 mm attached! These could damage the cutting blades.

i Note



You can shred up to 10 sheets (80 g/m² paper) at the same time.

- ◆ Insert paper into the middle of the cutter opening **8** from above and in portrait format (see fig. 2). The appliance starts automatically and switches itself off automatically if no further paper is inserted.

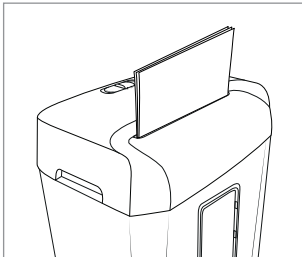

Fig. 2

i Note

- ▶ Regularly remove any residue left in the cutting blades with a suitable object (e.g. brush or tweezers). Ensure that the appliance is unplugged before doing this.

Inserting credit cards

- ◆ Insert the credit card from above into the middle of the cutter opening **8** (see fig. 3) and move the **REV/OFF/AUTO/FWD** switch **2** to the **FWD** ("forward") position. You can only shred one credit card at a time. Always insert the card into the cutter opening **8** with the wide side first. Otherwise, the magnetic strip will not be destroyed.

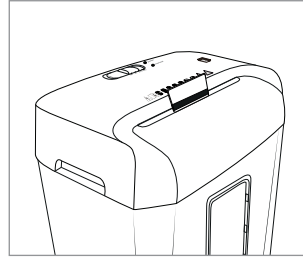

Fig. 3

i Note

- ▶ Always insert the credit card into the middle of the cutter opening **8**. Otherwise, the shredding process will not start.
- ▶ Note that the residue will then fall into the waste collector **10**. If necessary, empty this beforehand in order to keep paper and plastic waste separate.

Turning the appliance off

i Note

- ▶ We recommend that you switch off the appliance and let it cool down for about 30 minutes after 3 minutes of operation to prevent overheating.
- ◆ Switch the appliance off by moving the **REV/OFF/AUTO/FWD** switch **2** to the **OFF** position. The **power lamp 3** goes out.

Overheating protection

This appliance is fitted with overheating protection. If the motor overheats due to overloading, the appliance switches itself off automatically. The **overheat lamp** ④ lights up permanently red until the motor has cooled down sufficiently.

If this occurs, do the following:

⚠ WARNING!

- ▶ Pull the power plug ① out of the power socket to prevent unintended starting of the appliance.
- ◆ Switch the appliance off by moving the **REV/OFF/AUTO/FWD** switch ② to the middle **OFF** position.
- ◆ Empty the waste collector ⑩.
- ◆ Allow the appliance to cool down for about 30 minutes.
- ◆ Replace the plug ① in the mains power socket.
- ◆ Switch the appliance on by moving the **REV/OFF/AUTO/FWD** switch ② to the **AUTO** position. The **overheat lamp** ④ no longer lights up once the appliance has cooled down sufficiently.

Emptying the waste collector

⚠ WARNING!

- ▶ Remove the power plug ① from the power socket to prevent the appliance from accidentally switching on.

ⓘ Note

- ▶ Empty the waste collector ⑩ regularly to prevent the shredded material from being drawn into the cutting blades from below.
- ▶ Dispose of the waste material in an environmentally-responsible manner.
- ◆ Hold the cutter attachment ⑤ by the two integrated carrying recesses ⑦ on the left and right and pull it off the waste collector ⑩.

- ◆ Empty the waste collector ⑩.
- ◆ Hold the cutter attachment ⑤ by the two integrated carrying recesses ⑦ and position it over the waste collector ⑩ so that the power cable ① points backwards and the viewing window ⑨ in the waste collector ⑩ points forwards (see fig. 2).

Lubricating the cutting head

If you are no longer satisfied with the performance of the shredder (e.g. if paper jams occur frequently), use the supplied lubricating sheet ⑪, which is specially designed for lubricating shredders. The lubricating sheet ⑪ lubricates the cutting head and frees paper debris from the blades, thus maintaining the performance of the shredder.

Follow the instructions below:

- ◆ Empty the waste collector ⑩.
- ◆ Move the **REV/OFF/AUTO/FWD** switch ② to the **AUTO** position.
- ◆ Insert the lubricating sheet ⑪ into the cutter opening ⑧ in the direction of the arrow. Wait until the lubricating sheet ⑪ has run completely through the cutting head.
- ◆ Move the **REV/OFF/AUTO/FWD** switch ② to the **REV** position and let the shredder run backwards for 10 seconds.
- ◆ After 10 seconds, move the **REV/OFF/AUTO/FWD** switch ② to the **OFF** position to switch the appliance off.
- ◆ The cutting head is now lubricated, and the shredder is ready for use again.

ⓘ Note

- ▶ Empty the waste collector ⑩ before using it again, and dispose of the waste material in an environmentally responsible manner.

Cleaning

DANGER!

- ▶ Always pull out the plug **1** before cleaning the appliance. There is a risk of electric shock!

WARNING!

- ▶ The appliance becomes hot during use. Allow the appliance to cool down completely before cleaning it.
- ▶ Do not touch the cutting blades of the appliance with your fingers. The cutting blades are very sharp!

ATTENTION!

- ▶  Do not spray any oil or other lubricants into the cutter opening **8**. These can irreparably damage the appliance.
- ▶ To avoid irreparable damage to the appliance, ensure that no moisture gets into it during cleaning.
- ▶ Do not use caustic, abrasive or solvent-based cleaning materials. These can damage the surfaces of the appliance.
- ◆ Remove any residue left in the cutter opening **8** or cutting blades with a suitable object (e.g. brush or tweezers). Ensure that the appliance is unplugged before doing this.
- ◆ Clean the surfaces of the appliance with a soft, dry cloth.
- ◆ Use a lightly moistened cloth and a mild detergent to remove stubborn dirt residues from the appliance surface.

Storage when not in use

- ◆ If you decide not to use the appliance for a long period, disconnect it from the mains power supply and store it in a clean, dry place away from direct sunlight.

Troubleshooting

If there is a jam in the appliance

This means that you may have attempted to feed too much paper into the appliance (max. 10 sheets 80 g/m² paper).

- ◆ Move the *REV/OFF/AUTO/FWD* switch **2** to the *REV* position if the paper causes a blockage. The appliance now goes into reverse and the material is ejected.
- ◆ Alternatively, move the *REV/OFF/AUTO/FWD* switch **2** to the *FWD* position if the paper causes a blockage. The appliance is now in forwards operation and the material that is being shredded is pulled in again.
- ◆ Pull the paper out of the appliance and then move the *REV/OFF/AUTO/FWD* switch **2** to *AUTO*.

The appliance is now ready for use again.

If the appliance suddenly stops working

This means that the appliance has overheated and the automatic safety cut-out has activated itself. The *overheat* lamp **4** lights up permanently red.

- ◆ Move the *REV/OFF/AUTO/FWD* switch **2** to the *OFF* position.
- ◆ Remove the plug **1** from the mains power socket.
- ◆ Allow the appliance to cool down for about 30 minutes.
- ◆ Replace the plug **1** in the mains power socket.
- ◆ Switch the appliance on by moving the *REV/OFF/AUTO/FWD* switch **2** to the *AUTO* position. The power lamp **3** lights up permanently blue. The *overheat* lamp **4** remains off when the appliance has cooled down sufficiently.

If the appliance cannot be switched on

- ◆ Make sure the cutter attachment **5** is seated correctly on the waste collector **10**.
- ◆ Try a different socket.
- ◆ The appliance is possibly defective. Have the appliance checked by a qualified technician.
- ◆ The appliance has overheated and triggered the automatic safety cut-out. Proceed as described in the section above *If the appliance suddenly stops working*.

Disposal

Applies only to France:



Points de collecte sur www.quefairedemesdechets.fr
Privilégiez la réparation ou le don de votre appareil !



The product, its packaging and the operating instructions are recyclable. They are subject to an extended manufacturer responsibility and will be collected separately.

Disposal of the appliance



The adjacent symbol of a crossed-out dustbin means that this appliance is subject to Directive 2012/19/EU. This directive states that this appliance may not be disposed of in the normal household waste at the end of its useful life, but must be taken to specially set-up collection locations, recycling depots or disposal companies.

The disposal is free of charge for the user. Protect the environment and dispose of this appliance properly.

If your old appliance has stored any personal data, you are responsible for deleting it yourself before returning it.



Your local community or municipal authorities can provide information on how to dispose of the worn-out product.

Disposal of the packaging



The packaging materials have been selected for their environmental friendliness and ease of disposal and are therefore recyclable.

Dispose of packaging materials that are no longer needed in accordance with applicable local regulations.

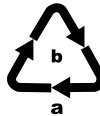

Dispose of the packaging in an environmentally friendly manner.

Note the labelling on the packaging and separate the packaging material components for disposal, if necessary. The packaging material is labelled with abbreviations (a) and numbers (b) with the following meanings: 1-7: plastics, 20-22: paper and cardboard, 80-98: composites.

Applies only to Spain:



The packaging contains paper and/or cardboard components.



The packaging contains plastic and/or metal components.

Kompernass Handels GmbH warranty

Dear Customer,

This appliance has a 3-year warranty valid from the date of purchase. If this product has any faults, you, the buyer, have certain statutory rights. Your statutory rights are not restricted in any way by the warranty described below.

Warranty conditions

The warranty period starts on the date of purchase. Please keep your receipt in a safe place. This will be required as proof of purchase.

If any material or manufacturing fault occurs within three years of the date of purchase of the product, we will either repair or replace the product for you or refund the purchase price (at our discretion). This warranty service requires that you present the defective appliance and the proof of purchase (receipt) within the three-year warranty period, along with a brief written description of the fault and of when it occurred.

If the defect is covered by the warranty, your product will either be repaired or replaced by us. The repair or replacement of a product does not signify the beginning of a new warranty period.

Warranty period and statutory claims for defects

The warranty period is not prolonged by repairs effected under the warranty. This also applies to replaced and repaired components. Any damage and defects present at the time of purchase must be reported immediately after unpacking. Repairs carried out after expiry of the warranty period shall be subject to a fee.

Scope of the warranty

This appliance has been manufactured in accordance with strict quality guidelines and inspected meticulously prior to delivery.

The warranty covers material faults or production faults. The warranty does not extend to product parts subject to normal wear and tear or to fragile parts which could be considered as consumable parts such as switches or parts made of glass.

The warranty does not apply if the product has been damaged, improperly used or improperly maintained. The directions in the operating instructions for the product regarding proper use of the product are to be strictly followed. Uses and actions that are discouraged in the operating instructions or which are warned against must be avoided.

This product is intended solely for private use and not for commercial purposes. The warranty shall be deemed void in cases of misuse or improper handling, use of force and modifications/repairs which have not been carried out by one of our authorised Service centres.

Warranty claim procedure

To ensure quick processing of your case, please observe the following instructions:

- Please have the till receipt and the item number (IAN) 484157_2501 available as proof of purchase.
- You will find the item number on the type plate on the product, an engraving on the product, on the front page of the operating instructions (below left) or on the sticker on the rear or bottom of the product.
- If functional or other defects occur, please contact the service department listed either by **telephone** or by **e-mail**.
- You can return a defective product to us free of charge to the service address that will be provided to you. Ensure that you enclose the proof of purchase (till receipt) and information about what the defect is and when it occurred.



You can download these instructions along with many other manuals, product videos and installation software at www.lidl-service.com.

This QR code will take you directly to the Lidl service page (www.lidl-service.com) where you can open your operating instructions by entering the item number (IAN) 484157_2501.

Service

GB Service Great Britain

Tel.: 0800 404 7657

E-Mail: kompernass@lidl.co.uk

IE Service Ireland

Tel.: 1800 101010

E-Mail: kompernass@lidl.ie

IAN 484157_2501

Importer

Please note that the following address is not the service address. Please use the service address provided in the operating instructions.

KOMPERNASS HANDELS GMBH

BURGSTRASSE 21

44867 BOCHUM

GERMANY

www.kompernass.com

Inhaltsverzeichnis

Einleitung	16
Bestimmungsgemäße Verwendung	16
Verwendete Warnhinweise und Symbole	16
Sicherheitshinweise	17
Lieferumfang und Transportinspektion	20
Gerätebeschreibung	20
Technische Daten	20
Montage	21
Erste Inbetriebnahme	21
Bedienung	21
Gerät einschalten	21
Papier einführen	22
Kreditkarte einführen	22
Materialstau beheben	23
Gerät ausschalten	23
Überhitzungsschutz	23
Auffangbehälter leeren	23
Schneidwerk schmieren	24
Reinigung	24
Lagerung bei Nichtbenutzung	25
Fehlerbehebung	25
Wenn das Schneidgut im Gerät stecken bleibt	25
Wenn das Gerät plötzlich stehen bleibt	25
Wenn sich das Gerät nicht einschalten lässt	25
Entsorgung	26
Gerät entsorgen	26
Verpackung entsorgen	26
Garantie der Kompernaß Handels GmbH	27
Service	28
Importeur	28

Einleitung



Herzlichen Glückwunsch zum Kauf Ihres neuen Gerätes. Sie haben sich damit für ein hochwertiges Produkt entschieden.

Die Bedienungsanleitung ist Bestandteil dieses Produkts. Sie enthält wichtige Hinweise für Sicherheit, Gebrauch und Entsorgung. Machen Sie sich vor der Benutzung des Produkts mit allen Bedien- und Sicherheitshinweisen vertraut. Benutzen Sie das Produkt nur wie beschrieben und für die angegebenen Einsatzbereiche. Bewahren Sie die Bedienungsanleitung immer als Nachschlagewerk in der Nähe des Produkts auf. Händigen Sie alle Unterlagen bei Weitergabe des Produkts an Dritte mit aus.

Bestimmungsgemäße Verwendung

Dieses Gerät ist ausschließlich zum Zerkleinern von Papier, Kreditkarten sowie kleinen Heftklammern in den Größen 24/6 und 23/6 (11,5 x 6 mm), B-8 (11,5 x 7 mm), No10 (8,4 x 5 mm) und Büroklammern (bis 25 mm) in privaten Haushalten bestimmt. Eine andere oder darüber hinausgehende Benutzung gilt als nicht bestimmungsgemäß. Das Gerät ist nicht zur Verwendung in gewerblichen oder industriellen Bereichen vorgesehen. Ansprüche jeglicher Art wegen Schäden aus nicht bestimmungsgemäßer Verwendung, unsachgemäßen Reparaturen, unerlaubt vorgenommener Veränderungen oder Verwendung nicht zugelassener Ersatzteile sind ausgeschlossen. Das Risiko trägt allein der Benutzer.

Verwendete Warnhinweise und Symbole

In der vorliegenden Bedienungsanleitung, auf der Verpackung und dem Gerät werden folgende Warnhinweise und Symbole verwendet (falls zutreffend):

	GEFAHR! Ein Warnhinweis mit diesem Symbol und dem Signalwort „GEFAHR“ kennzeichnet eine unmittelbar bevorstehende Gefährdungssituation, die, wenn sie nicht vermieden wird, den Tod oder eine schwere Verletzung zur Folge hat.
	WARNUNG! Ein Warnhinweis mit diesem Symbol und dem Signalwort „WARNUNG“ kennzeichnet eine mögliche Gefährdungssituation, die, wenn sie nicht vermieden wird, den Tod oder eine schwere Verletzung zur Folge haben könnte.
	VORSICHT! Ein Warnhinweis mit diesem Symbol und dem Signalwort „VORSICHT“ kennzeichnet eine mögliche Gefährdungssituation, die, wenn sie nicht vermieden wird, eine geringfügige oder mäßige Verletzung zur Folge haben könnte.
	ACHTUNG! Ein Warnhinweis mit diesem Symbol und dem Signalwort „ACHTUNG“ kennzeichnet eine mögliche Situation, die, wenn sie nicht vermieden wird, einen Sachschaden zur Folge haben könnte.
	Hinweis: Ein Hinweis kennzeichnet zusätzliche Informationen, die den Umgang mit dem Gerät erleichtern.
	Wichtiger Hinweis
	Gebrauchsanweisung/Bedienungsanleitung
~	Wechselstrom/-spannung





Sicherheitshinweise

Die folgenden Sicherheitshinweise müssen beim Einsatz von elektrischen Geräten in jedem Fall berücksichtigt werden:

GEFAHR! ELEKTRISCHER SCHLAG!

- Benutzen Sie das Gerät nicht, wenn der Netzstecker oder das Netzkabel beschädigt sind. Lassen Sie beschädigte Netzstecker oder Netzkabel sofort von autorisiertem Fachpersonal oder dem Kundendienst austauschen, um Gefährdungen zu vermeiden.
- Lassen Sie Geräte, die nicht einwandfrei funktionieren oder beschädigt wurden, sofort von autorisiertem Fachpersonal oder vom Kundendienst untersuchen und reparieren.
- Setzen Sie das Gerät nicht dem Regen aus und benutzen Sie es auch niemals in feuchter oder nasser Umgebung.
- Achten Sie darauf, dass das Netzkabel während des Betriebs niemals nass oder feucht wird. Fassen Sie den Netzstecker oder das Gerät niemals mit nassen Händen an.
- Knicken oder quetschen Sie das Netzkabel nicht und stellen Sie keine schweren Gegenstände darauf. Verlegen Sie das Netzkabel so, dass es nicht in Kontakt mit heißen Oberflächen kommt.
- Stellen Sie das Gerät nicht in der Nähe von Wärme- oder Wasserquellen auf. Es besteht Brandgefahr und die Gefahr eines elektrischen Schlages!

WARNUNG! VERLETZUNGSGEFAHR!

-    Halten Sie lose Kleidung, lange Haare, Schmuck u. Ä. von der Schneidöffnung fern.
-  Stecken Sie nie die Finger in die Schneidöffnung.
-  Halten Sie Kinder vom Gerät fern. Diese können sich verletzen.
- Bedienen Sie den Aktenvernichter jeweils nur durch eine Person.

- Lassen Sie das Gerät während des Betriebs niemals unbeaufsichtigt.
- Benutzen Sie das Gerät nicht in staubigen oder explosionsgefährdeten Umgebungen (entzündliche Gase, Dämpfe, Dämpfe von organischen Lösungsmitteln). Explosionsgefahr!
- Halten Sie Tiere vom Gerät fern. Diese können sich verletzen.
- Dieses Gerät ist nicht dafür bestimmt, durch Personen (einschließlich Kinder) mit eingeschränkten physischen, sensorischen oder geistigen Fähigkeiten oder Mangel an Erfahrung und/oder Wissen benutzt zu werden, es sei denn, sie werden durch eine für ihre Sicherheit zuständige Person beaufsichtigt oder erhalten von ihr Anweisungen, wie das Gerät zu benutzen ist.
- Das Verpackungsmaterial stellt eine Gefahr für Kinder dar. Entsorgen Sie das Verpackungsmaterial nach dem Auspacken sofort oder bewahren Sie es für Kinder unzugänglich auf.
- Verlegen Sie das Netzkabel so, dass niemand darauf treten oder darüber stolpern kann.
- Reinigen Sie das Gerät regelmäßig von Papierstaub. Papierstaub kann sich sehr leicht entzünden und in ausreichend hoher Konzentration in der Luft zu Verpuffung führen. Es besteht Verletzungsgefahr!



Bewegte Teile

- ▶ Dieses Gerät ist nicht für die Benutzung durch Kinder vorgesehen.
- ▶ Vermeiden Sie die Einführöffnung mit den Händen, der Kleidung oder den Haaren zu berühren.
- ▶ Ziehen Sie den Netzstecker, wenn Sie das Gerät längere Zeit nicht benutzen.



Scharfe Kanten

- ▶ Vermeiden Sie die scharfen Kanten des Gerätes zu berühren.

⚠ ACHTUNG! SACHSCHADEN!

- Benutzen Sie das Gerät nicht im Freien. Das Gerät kann irreparabel beschädigt werden!
- Überlasten Sie das Gerät nicht. Der Aktenvernichter ist für kurze Betriebszeiten ausgelegt.
- Verwenden Sie den Aktenvernichter niemals zweckentfremdet.

i HINWEISE ZUM SICHEREN VERHALTEN

- Stellen Sie das Gerät in unmittelbarer Nähe zur Netzsteckdose auf. Benutzen Sie kein Verlängerungskabel. Sorgen Sie dafür, dass das Gerät und der Netzstecker leicht zugänglich und im Notfall problemlos erreichbar sind.
- Ziehen Sie bei Gefahr sofort den Netzstecker aus der Netzsteckdose.
- Seien Sie stets aufmerksam! Achten Sie immer darauf, was Sie tun und gehen Sie stets mit Vernunft vor. Benutzen Sie das Gerät in keinem Fall, wenn Sie unkonzentriert sind oder sich unwohl fühlen.

Lieferumfang und Transportinspektion

⚠️ GEFAHR!

- ▶ Verpackungsmaterialien dürfen nicht von Kindern zum Spielen verwendet werden.
Es besteht Erstickungsgefahr.
- ◆ Entnehmen Sie alle Teile des Gerätes und die Bedienungsanleitung aus der Verpackung.
- ◆ Entfernen Sie sämtliches Verpackungsmaterial vom Gerät.

Bitte prüfen Sie den Lieferumfang. Der Lieferumfang besteht aus folgenden Komponenten:

- Schneidaufsatz
- Auffangbehälter
- 1 Schmierblatt (zur Pflege des Schneidwerks)
- Bedienungsanleitung

ⓘ Hinweis

- ▶ Prüfen Sie die Lieferung auf Vollständigkeit und auf sichtbare Schäden.
- ▶ Bei einer unvollständigen Lieferung oder Schäden infolge mangelhafter Verpackung oder durch den Transport wenden Sie sich an die Servicehotline (siehe Kapitel **Service**).

Gerätebeschreibung

(Abbildungen siehe Ausklappseite)

- ❶ Netzkabel mit Netzstecker
- ❷ Schalter *REV/OFF/AUTO/FWD*
- ❸ Leuchte *power*
- ❹ Leuchte *overheat*
- ❺ Schneidaufsatz
- ❻ Sicherheitsschalter (eingebaut)
- ❼ Integrierte Tragemulden (links und rechts)
- ❽ Schneidöffnung
- ❾ Sichtfenster
- ❿ Auffangbehälter
- ⓫ Schmierblatt

Technische Daten

Netzspannung	220-240 V ~, 50 Hz
Nennstrom	1,5 A
Nennleistung	300 W
Leistungsaufnahme bei Nulllast/Standby	≤ 0,5 W
Schutzklasse	II/□ (Doppelisolierung)
Kapazität Auffangbehälter Papier	21 Liter
Schnittverfahren für Papier	Kreuzschnitt, 5 x 18 mm-Partikel Sicherheitsstufe P-4
Arbeitsbreite Schneidöffnung	222 mm
Schneidekapazität Papier	10 Blatt (80g/m ²)

Montage

⚠️ **WARNUNG!**

- ▶ Schließen Sie das Gerät während der Montage nicht an eine Netzsteckdose an.
- ▶ Die Schneidmesser im Schneidaufsatz **5** des Gerätes sind sehr scharf. Gehen Sie bei der Montage des Gerätes sehr vorsichtig vor.
- ◆ Fassen Sie den Schneidaufsatz **5** an beiden integrierten Tragemulden **7** und setzen Sie ihn so herum auf den Auffangbehälter **10**, dass das Netzkabel **1** nach hinten und das Sichtfenster **9** des Auffangbehälters **10** nach vorne zeigt (siehe Abb. 1).



Abb. 1

i **Hinweis**

- ▶ Der Schneidaufsatz **5** muss gerade und fest auf dem Auffangbehälter **10** sitzen. Ansonsten startet das Gerät nicht!
- ▶ Nur wenn der Schneidaufsatz **5** korrekt auf dem Auffangbehälter **10** sitzt, wird der Sicherheitsschalter **6** deaktiviert und das Gerät kann benutzt werden.

Erste Inbetriebnahme

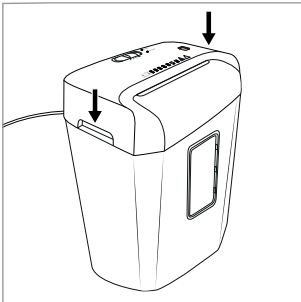
i **Hinweis**

- ▶ Stellen Sie sicher, dass sich der Schalter *REV/OFF/AUTO/FWD* **2** in der Position *OFF* befindet, bevor Sie das Gerät an eine Netzsteckdose anschließen.
- ▶ Da jeder Aktenvernichter nach der Herstellung auf Funktionalität geprüft wird, kann es passieren, dass sich Papierreste in den Schneidmessern befinden.
- ◆ Stecken Sie den Netzstecker **1** in eine Netzsteckdose.

Bedienung

Gerät einschalten

i **Hinweis**

- ▶ Achten Sie darauf, dass der Schneidaufsatz **5** korrekt auf dem Auffangbehälter **10** sitzt.
- ◆ Stellen Sie den Schalter *REV/OFF/AUTO/FWD* **2** zum Zerkleinern in die Position *AUTO*. Die Leuchte *power* **3** leuchtet durchgehend blau und das Gerät ist nun einsatzbereit.

Papier einführen

⚠ ACHTUNG!



Stecken Sie niemals Papier, an welchem sich noch Büro- oder Heftklammern, die größer als 25 mm sind, befinden, in die Schneidöffnung **8**! Diese können die Schneidmesser beschädigen.

i Hinweis



Sie können bis zu 10 Blatt (80g/m² Papier) gleichzeitig schneiden.

- ◆ Führen Sie das Papier im Hochformat von oben mittig in die Schneidöffnung **8** ein (siehe Abb. 2). Das Gerät startet automatisch und schaltet sich auch automatisch wieder ab, wenn kein weiteres Papier zugeführt wird.



Abb. 2

i Hinweis

- ▶ Entfernen Sie regelmäßig eventuelle Rückstände in den Schneidmessern mit einem geeigneten Gegenstand (z. B. Bürste oder Pinzette). Stellen Sie sicher, dass dabei der Netzstecker **1** gezogen ist.

Kreditkarte einführen

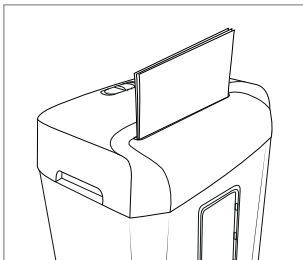
- ◆ Führen Sie die Kreditkarte von oben mittig in die Schneidöffnung **8** ein (siehe Abb. 3) und schieben Sie den Schalter **REV/OFF/AUTO/FWD** **2** in die Position **FWD** („forward“ [englisch] = vorwärts). Sie können jeweils nur eine Kreditkarte schneiden. Führen Sie diese immer mit der breiten Seite voran in die Schneidöffnung **8** ein. Ansonsten wird der Magnetstreifen nicht zerstört.



Abb. 3

i Hinweis

- ▶ Führen Sie die Kreditkarte immer mittig in die Schneidöffnung **8** ein. Ansonsten startet der Schneidvorgang nicht.
- ▶ Beachten Sie, dass die Abfälle dann in den Auffangbehälter **10** fallen. Leeren Sie diesen gegebenenfalls vorher, um den Papier- und Plastikmüll besser trennen zu können.

Materialstau beheben

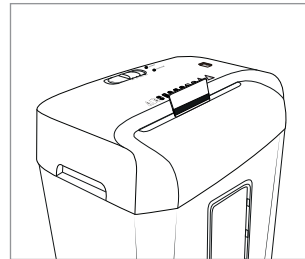
- ◆ Schieben Sie den Schalter *REV/OFF/AUTO/FWD* **2** in die Position *REV* („reverse“ [englisch] = rückwärts), falls das Schneidgut stecken bleibt. Der Rückwärtslauf ist nun eingeschaltet und das Schneidgut wird wieder ausgegeben.
- ◆ Alternativ schieben Sie den Schalter *REV/OFF/AUTO/FWD* **2** in die Position *FWD* („forward“ [englisch] = vorwärts), falls das Schneidgut stecken bleibt. Der Vorwärtslauf ist nun eingeschaltet und das Schneidgut wird weiter eingezogen.
- ◆ Stellen Sie den Schalter *REV/OFF/AUTO/FWD* **2** in die Position *OFF*, sobald das Schneidgut ausgegeben ist.

Gerät ausschalten

i Hinweis

- ▶ Es wird empfohlen, nach 3 Minuten Betrieb das Gerät auszuschalten und für ca. 30 Minuten abkühlen zu lassen, um eine Überhitzung zu vermeiden.
- ◆ Schalten Sie das Gerät aus, indem Sie den Schalter *REV/OFF/AUTO/FWD* **2** in die Position *OFF* stellen. Die Leuchte *power* **3** erlischt.

Überhitzungsschutz

Dieses Gerät ist mit einem Überhitzungsschutz ausgestattet. Wenn der Motor aufgrund von Überlastung zu heiß wird, schaltet sich das Gerät automatisch aus. Die Leuchte *overheat* **4** leuchtet durchgehend rot, bis sich der Motor ausreichend abgekühlt hat.

Gehen Sie in diesem Fall folgendermaßen vor:

⚠ WARNUNG!

- ▶ Ziehen Sie den Netzstecker **1** aus der Netzsteckdose, um ein unbeabsichtigtes Einschalten zu vermeiden.

- ◆ Schalten Sie das Gerät aus, indem Sie den Schalter *REV/OFF/AUTO/FWD* **2** in die mittlere Position *OFF* stellen.
- ◆ Leeren Sie den Auffangbehälter **10**.
- ◆ Lassen Sie das Gerät für ca. 30 Minuten abkühlen.
- ◆ Stecken Sie den Netzstecker **1** wieder in die Netzsteckdose.
- ◆ Schalten Sie das Gerät ein, indem Sie den Schalter *REV/OFF/AUTO/FWD* **2** in die Position *AUTO* stellen. Die Leuchte *overheat* **4** leuchtet nicht mehr, wenn das Gerät ausreichend abgekühlt ist.

Auffangbehälter leeren

⚠ WARNUNG!

- ▶ Ziehen Sie den Netzstecker **1** aus der Netzsteckdose, um ein unbeabsichtigtes Einschalten des Gerätes zu vermeiden.

i Hinweis

- ▶ Leeren Sie den Auffangbehälter **10** regelmäßig aus, um zu verhindern, dass Schneidgut von unten in die Schneidmesser eingezogen wird.
- ▶ Führen Sie die Abfälle einer umweltgerechten Entsorgung zu.
- ◆ Fassen Sie den Schneidaufsatz **5** an den beiden integrierten Tragemulden **7** links und rechts und nehmen Sie ihn vom Auffangbehälter **10** ab.
- ◆ Leeren Sie den Auffangbehälter **10**.
- ◆ Fassen Sie den Schneidaufsatz **5** an beiden integrierten Tragemulden **7** und setzen Sie ihn so herum auf den Auffangbehälter **10**, dass das Netzkabel **1** nach hinten und das Sichtfenster **9** des Auffangbehälters **10** nach vorne zeigt (siehe Abb. 2).

Schneidwerk schmieren

Sollten Sie mit der Leistung des Gerätes nicht mehr zufrieden sein, wenn z. B. häufig Papierstaus entstehen, benutzen Sie das speziell zum Schmieren von Aktenvernichtern mitgelieferte Schmierblatt **11**. Das Schmierblatt **11** schmiert das Schneidwerk und löst Papierreste aus den Messern und erhält so die Leistungsfähigkeit des Gerätes. Befolgen Sie dazu nachfolgenden Anweisungen:

- ◆ Leeren Sie den Auffangbehälter **10**.
- ◆ Stellen Sie den Schalter *REV/OFF/AUTO/FWD* **2** in die Position *AUTO*.
- ◆ Legen Sie das Schmierblatt **11** in Pfeilrichtung in die Schneidöffnung **8** ein. Warten Sie, bis das Schmierblatt **11** komplett durch das Schneidwerk gelaufen ist.
- ◆ Schieben Sie den Schalter *REV/OFF/AUTO/FWD* **2** in die Position *REV* und lassen Sie das Gerät 10 Sekunden rückwärts laufen.
- ◆ Schieben Sie nach 10 Sekunden den Schalter *REV/OFF/AUTO/FWD* **2** in die Position *OFF* um das Gerät auszuschalten.
- ◆ Das Schneidwerk ist nun geschmiert und das Gerät ist wieder einsatzbereit.

i Hinweis

- ▶ Leeren Sie vor einer erneuten Benutzung den Auffangbehälter **10** und führen Sie die Abfälle einer umweltgerechten Entsorgung zu.

Reinigung

⚠ GEFAHR!

- ▶ Ziehen Sie vor jeder Reinigung den Netzstecker **1** aus der Netzsteckdose. Es besteht die Gefahr eines elektrischen Schlages!

⚠ WARNUNG!

- ▶ Das Gerät wird während des Betriebs heiß. Lassen Sie das Gerät erst vollständig abkühlen, bevor Sie es reinigen.
- ▶ Berühren Sie die Schneidmesser des Gerätes nicht mit den Fingern. Die Schneidmesser sind sehr scharf!

! ACHTUNG!



Sprühen Sie kein Öl oder andere Schmiermittel in die Schneidöffnung **8**. Diese würden das Gerät irreparabel beschädigen.

- ▶ Stellen Sie sicher, dass bei der Reinigung keine Feuchtigkeit in das Gerät eindringt, um eine irreparable Beschädigung des Gerätes zu vermeiden.
- ▶ Verwenden Sie keine ätzenden, scheuernden oder lösungsmittelhaltigen Reinigungsmittel. Diese können die Oberflächen des Gerätes angreifen.
- ◆ Entfernen Sie eventuelle Rückstände in der Schneidöffnung **8** oder den Schneidmessern mit einem geeigneten Gegenstand (z. B. Bürste oder Pinzette). Stellen Sie sicher, dass dabei der Netzstecker **1** gezogen ist.
- ◆ Reinigen Sie die Oberflächen des Gerätes mit einem weichen, trockenen Tuch.
- ◆ Verwenden Sie bei hartnäckigen Verschmutzungen der Geräteoberfläche ein leicht feuchtes Tuch mit einem milden Spülmittel.

Lagerung bei Nichtbenutzung

- ◆ Sollten Sie das Gerät längere Zeit nicht benutzen, trennen Sie es von der Stromversorgung und lagern Sie es an einem sauberen, trockenen Ort ohne direkte Sonneneinstrahlung.

Fehlerbehebung

Wenn das Schneidgut im Gerät stecken bleibt

Dies bedeutet, dass Sie möglicherweise zu viel Papier in das Gerät eingeführt haben (max. 10 Blatt 80g/m²).

- ◆ Schieben Sie den Schalter *REV/OFF/AUTO/FWD* ② in die Position *REV*, falls das Schneidgut stecken bleibt. Der Rückwärtslauf ist nun eingeschaltet und das Schneidgut wird wieder ausgegeben.
- ◆ Alternativ schieben Sie den Schalter *REV/OFF/AUTO/FWD* ② in die Position *FWD*, falls das Schneidgut stecken bleibt. Der Vorwärtslauf ist nun eingeschaltet und das Schneidgut wird weiter eingezogen.
- ◆ Ziehen Sie das Schneidgut aus dem Gerät heraus und stellen Sie dann den Schalter *REV/OFF/AUTO/FWD* ② auf *AUTO*.

Das Gerät ist nun wieder betriebsbereit.

Wenn das Gerät plötzlich stehen bleibt

Dies bedeutet, dass das Gerät überhitzt ist und sich die automatische Sicherheitsabschaltung aktiviert hat. Die Leuchte *overheat* ④ leuchtet durchgehend rot.

- ◆ Stellen Sie den Schalter *REV/OFF/AUTO/FWD* ② in die Position *OFF*.
- ◆ Ziehen Sie den Netzstecker ① aus der Netzsteckdose.
- ◆ Lassen Sie das Gerät für ca. 30 Minuten abkühlen.
- ◆ Stecken Sie den Netzstecker ① wieder in die Netzsteckdose.
- ◆ Schalten Sie das Gerät ein, indem Sie den Schalter *REV/OFF/AUTO/FWD* ② in die Position *AUTO* stellen. Die Leuchte *power* ③ leuchtet durchgehend blau. Die Leuchte *overheat* ④ leuchtet nicht mehr, wenn das Gerät ausreichend abgekühlt ist.

Wenn sich das Gerät nicht einschalten lässt

- ◆ Stellen Sie sicher, dass der Schneidaufsatz ⑤ korrekt auf dem Auffangbehälter sitzt ⑩.
- ◆ Probieren Sie eine andere Netzsteckdose aus.
- ◆ Das Gerät ist eventuell defekt. Lassen Sie das Gerät von qualifiziertem Fachpersonal überprüfen.
- ◆ Das Gerät ist überhitzt und die automatische Sicherheitsabschaltung ist aktiviert. Gehen Sie so vor wie im vorherigen Abschnitt *Wenn das Gerät plötzlich stehen bleibt* beschrieben.

Entsorgung

Für Frankreich gilt:



Das Produkt, die Verpackung und die Bedienungsanleitung sind recycelbar, unterliegen einer erweiterten Herstellerverantwortung und werden getrennt gesammelt.

Gerät entsorgen



Das nebenstehende Symbol einer durchgestrichenen Mülltonne auf Rädern zeigt an, dass dieses Gerät der Richtlinie 2012/19/EU

unterliegt. Diese Richtlinie besagt, dass Sie dieses Gerät am Ende seiner Nutzungszeit nicht mit dem normalen Haushaltsmüll entsorgen dürfen, sondern in speziell eingerichteten Sammelstellen, Wertstoffhöfen oder Entsorgungsbetrieben abgeben müssen.

Diese Entsorgung ist für Sie kostenfrei. Schonen Sie die Umwelt und entsorgen Sie fachgerecht.

Für den deutschen Markt gilt:

Beim Kauf eines Neugerätes haben Sie das Recht, ein entsprechendes Altgerät an Ihren Händler zurückzugeben. Händler von Elektro- und Elektronikgeräten sowie Lebensmittelhändler, die regelmäßig Elektro- und Elektronikgeräte verkaufen, sind verpflichtet, bis zu drei Altgeräte unentgeltlich zurückzunehmen, auch ohne dass ein Neugerät gekauft wird, wenn die Altgeräte in keiner Abmessung größer als 25 cm sind. LIDL bietet Ihnen Rücknahmemöglichkeiten direkt in den Filialen und Märkten an.

Sofern Ihr Altgerät personenbezogene Daten enthält, sind Sie selbst für deren Löschung verantwortlich, bevor Sie es zurückgeben.



Weitere Möglichkeiten zur Entsorgung des ausgedienten Produkts erfahren Sie bei Ihrer Gemeinde- oder Stadtverwaltung.

Verpackung entsorgen



Die Verpackungsmaterialien sind nach umweltverträglichen und entsorgungstechnischen Gesichtspunkten ausgewählt und deshalb recyclebar. Entsorgen Sie nicht mehr benötigte Verpackungsmaterialien gemäß den örtlich geltenden Vorschriften.



Entsorgen Sie die Verpackung umweltgerecht. Beachten Sie die Kennzeichnung auf den verschiedenen Verpackungsmaterialien und trennen Sie diese gegebenenfalls gesondert. Die Verpackungsmaterialien sind gekennzeichnet mit Abkürzungen (a) und Ziffern (b) mit folgender Bedeutung: 1–7: Kunststoffe, 20–22: Papier und Pappe, 80–98: Verbundstoffe.

Für Spanien gilt:



Die Verpackung enthält Bestandteile aus Papier und/oder Pappe.



Die Verpackung enthält Bestandteile aus Plastik und/oder Metall.

Garantie der Kompernaß Handels GmbH

Sehr geehrte Kundin, sehr geehrter Kunde,

Sie erhalten auf dieses Gerät 3 Jahre Garantie ab Kaufdatum. Im Falle von Mängeln dieses Produkts stehen Ihnen gegen den Verkäufer des Produkts gesetzliche Rechte zu. Diese gesetzlichen Rechte werden durch unsere im Folgenden dargestellte Garantie nicht eingeschränkt.

Garantiebedingungen

Die Garantiefrist beginnt mit dem Kaufdatum. Bitte bewahren Sie den Kassenbon gut auf. Dieser wird als Nachweis für den Kauf benötigt.

Tritt innerhalb von drei Jahren ab dem Kaufdatum dieses Produkts ein Material- oder Fabrikationsfehler auf, wird das Produkt von uns – nach unserer Wahl – für Sie kostenlos repariert, ersetzt oder der Kaufpreis erstattet. Diese Garantieleistung setzt voraus, dass innerhalb der Dreijahresfrist das defekte Gerät und der Kaufbeleg (Kassenbon) vorgelegt und schriftlich kurz beschrieben wird, worin der Mangel besteht und wann er aufgetreten ist.

Wenn der Defekt von unserer Garantie gedeckt ist, erhalten Sie das reparierte oder ein neues Produkt zurück. Mit Reparatur oder Austausch des Produkts beginnt kein neuer Garantiezeitraum.

Garantiezeit und gesetzliche Mängelansprüche

Die Garantiezeit wird durch die Gewährleistung nicht verlängert. Dies gilt auch für ersetzte und reparierte Teile. Eventuell schon beim Kauf vorhandene Schäden und Mängel müssen sofort nach dem Auspacken gemeldet werden. Nach Ablauf der Garantiezeit anfallende Reparaturen sind kostenpflichtig.

Garantieumfang

Das Gerät wurde nach strengen Qualitätsrichtlinien sorgfältig produziert und vor Auslieferung gewissenhaft geprüft.

Die Garantieleistung gilt für Material- oder Fabrikationsfehler. Diese Garantie erstreckt sich nicht auf Produktteile, die normaler Abnutzung ausgesetzt sind und daher als Verschleißteile angesehen werden können oder für Beschädigungen an zerbrechlichen Teilen, z. B. Schalter oder Teile, die aus Glas gefertigt sind.

Diese Garantie verfällt, wenn das Produkt beschädigt, nicht sachgemäß benutzt oder gewartet wurde. Für eine sachgemäße Benutzung des Produkts sind alle in der Bedienungsanleitung aufgeführten Anweisungen genau einzuhalten. Verwendungszwecke und Handlungen, von denen in der Bedienungsanleitung abgeraten oder vor denen gewarnt wird, sind unbedingt zu vermeiden.

Das Produkt ist nur für den privaten und nicht für den gewerblichen Gebrauch bestimmt. Bei missbräuchlicher und unsachgemäßer Behandlung, Gewaltanwendung und bei Eingriffen, die nicht von unserer autorisierten Serviceneiederlassung vorgenommen wurden, erlischt die Garantie.

Abwicklung im Garantiefall

Um eine schnelle Bearbeitung Ihres Anliegens zu gewährleisten, folgen Sie bitte den folgenden Hinweisen:

- Bitte halten Sie für alle Anfragen den Kassenbon und die Artikelnummer (IAN) 484157_2501 als Nachweis für den Kauf bereit.
- Die Artikelnummer entnehmen Sie bitte dem Typenschild am Produkt, einer Gravur am Produkt, dem Titelblatt der Bedienungsanleitung (unten links) oder dem Aufkleber auf der Rück- oder Unterseite des Produktes.
- Sollten Funktionsfehler oder sonstige Mängel auftreten, kontaktieren Sie zunächst die nachfolgend benannte Serviceabteilung **telefonisch** oder per **E-Mail**.
- Ein als defekt erfasstes Produkt können Sie dann unter Beifügung des Kaufbelegs (Kassenbon) und der Angabe, worin der Mangel besteht und wann er aufgetreten ist, für Sie portofrei an die Ihnen mitgeteilte Serviceanschrift übersenden.



Auf www.lidl-service.com können Sie diese und viele weitere Handbücher, Produktvideos und Installationssoftware herunterladen.

Mit diesem QR-Code gelangen Sie direkt auf die Lidl-Service-Seite (www.lidl-service.com) und können durch die Eingabe der Artikelnummer (IAN) 484157_2501 Ihre Bedienungsanleitung öffnen.

Service

DE Service Deutschland

Tel.: 0800 5435 111 (kostenfrei aus dem dt. Festnetz / Mobilfunknetz)
E-Mail: kompernass@lidl.de

AT Service Österreich

Tel.: 0800 447 744
E-Mail: kompernass@lidl.at

CH Service Schweiz

Tel.: 0800 56 44 33
E-Mail: kompernass@lidl.ch

IAN 484157_2501

Importeur

Bitte beachten Sie, dass die folgende Anschrift keine Serviceanschrift ist. Kontaktieren Sie zunächst die benannte Servicestelle.

KOMPERNASS HANDELS GMBH
BURGSTRASSE 21
44867 BOCHUM
DEUTSCHLAND
www.kompernass.com

Table des matières

Introduction	30
Utilisation conforme	30
Avertissements et symboles utilisés	30
Consignes de sécurité	31
Matériel livré et inspection après le transport	34
Description de l'appareil	34
Caractéristiques techniques	34
Montage	35
Première mise en service	35
Utilisation	35
Allumer l'appareil	35
Introduire le papier	36
Introduire une carte de crédit	36
Éteindre l'appareil	36
Protection anti-surchauffe	36
Vider les collecteur	37
Graisser le mécanisme de coupe	37
Nettoyage	38
Rangement en cas de non-utilisation	38
Dépannage	38
Si le document à détruire reste bloqué dans l'appareil	38
Si l'appareil stoppe subitement	38
Si l'appareil ne s'allume pas	39
Recyclage	39
Recyclage de l'appareil	39
Recyclage de l'emballage	39
Garantie pour Kompernass Handels GmbH pour la France	40
Garantie pour Kompernass Handels GmbH pour la Belgique	42
Service après-vente	43
Importateur	43

Introduction



Toutes nos félicitations pour l'achat de votre nouvel appareil.

Vous venez ainsi d'opter pour un produit de grande qualité.

Le mode d'emploi fait partie intégrante de ce produit. Il contient des remarques importantes concernant la sécurité, l'utilisation et le recyclage. Avant d'utiliser le produit, veuillez vous familiariser avec toutes les consignes d'utilisation et de sécurité. N'utilisez le produit que conformément aux descriptions et pour les domaines d'utilisation prévus. Conservez toujours le mode d'emploi comme ouvrage de référence à proximité du produit. Si vous cédez le produit à un tiers, remettez-lui également tous les documents.

Utilisation conforme

Cet appareil est exclusivement destiné à déchiqueter du papier, des cartes de crédit et de petites agrafes de tailles 24/6 et 23/6 (11,5 x 6 mm), B-8 (11,5 x 7 mm), No10 (8,4 x 5 mm) et trombones (jusqu'à 25 cm) dans le cadre d'un usage privé. Tout usage autre ou dépassant ce cadre est réputé non conforme. Cet appareil n'est pas conçu pour être utilisé dans des secteurs commerciaux ou industriels.

Les prétentions de toute nature pour dommages résultant d'une utilisation non conforme, de réparations inappropriées, de modifications réalisées sans autorisation ou du recours à des pièces de rechange non autorisées sont exclues. L'utilisateur assume seul la responsabilité des risques encourus.

Avertissements et symboles utilisés

Les avertissements et symboles suivants (si pertinents) sont utilisés dans le présent mode d'emploi, sur l'emballage et l'appareil :

	<p>DANGER ! Un avertissement accompagné de ce symbole et de la mention "DANGER" désigne une situation dangereuse imminente qui, si elle n'est pas évitée, a pour conséquence d'entraîner la mort ou une blessure grave.</p>
	<p>AVERTISSEMENT ! Un avertissement accompagné de ce symbole et de la mention "AVERTISSEMENT" désigne une situation possiblement dangereuse qui, si elle n'est pas évitée, peut entraîner la mort ou une blessure grave.</p>
	<p>PRUDENCE ! Un avertissement accompagné de ce symbole et de la mention "PRUDENCE" annonce une situation possiblement dangereuse qui, si elle n'est pas évitée, pourrait occasionner une blessure légère ou modérée.</p>
	<p>ATTENTION ! Un avertissement accompagné de ce symbole et de la mention "ATTENTION" annonce une situation susceptible d'occasionner des dégâts matériels si elle n'est pas évitée.</p>
	<p>Remarque : Une remarque comporte des informations supplémentaires facilitant la manipulation de l'appareil.</p>
	<p>Remarque importante</p>
	<p>Notice d'utilisation/mode d'emploi</p>
	<p>Courant alternatif/tension alternative</p>





Consignes de sécurité

Veillez impérativement respecter les consignes de sécurité suivantes lors de l'utilisation d'appareils électriques :

⚠ DANGER ! RISQUE D'ÉLECTROCUTION !

- N'utilisez pas l'appareil si la fiche secteur ou le cordon d'alimentation est endommagé. Faites remplacer immédiatement les fiches secteur ou les cordons d'alimentation endommagés par des techniciens spécialisés agréés ou par le service après-vente, pour éviter tous dangers.
- Faites contrôler immédiatement les appareils, dont le fonctionnement est déficient ou qui ont été endommagés, par des techniciens spécialisés agréés ou par le service après-vente.
- N'exposez pas l'appareil à la pluie et ne l'utilisez jamais dans un environnement humide ou mouillé.
- Veillez à ce que le cordon d'alimentation ne soit jamais mouillé ou humide pendant le fonctionnement de l'appareil. Ne saisissez jamais la fiche secteur ou l'appareil avec les mains mouillées.
- Ne pliez pas ou n'écrasez pas le cordon d'alimentation et ne posez pas d'objets lourds dessus. Placez le cordon d'alimentation de manière à ce qu'il ne soit pas en contact avec des surfaces brûlantes.
- Ne placez pas l'appareil à proximité de sources de chaleur ou de points d'eau. Sinon, il y a un risque d'incendie et d'électrocution !

⚠ AVERTISSEMENT ! RISQUE DE BLESSURE !

-    Ne vous approchez pas de la fente de coupe avec des vêtements amples, des cheveux longs, des bijoux, etc.
-  N'insérez jamais les doigts dans les fentes de coupe.
-  Maintenez les enfants à distance de l'appareil. Ils peuvent en effet se blesser.
- Le destructeur de documents doit être utilisé par une seule personne à la fois.
- Ne jamais laisser l'appareil sans surveillance lorsqu'il est en service.
- N'utilisez pas l'appareil dans des milieux poussiéreux ou des atmosphères explosives (gaz inflammables, vapeurs, vapeurs de solvants organiques). Risque d'explosion !
- Maintenez les animaux à distance de l'appareil. Ils peuvent en effet se blesser.
- Cet appareil ne doit pas être utilisé par des personnes (enfants compris) ayant des capacités physiques, mentales et sensorielles réduites ou qui n'ont pas l'expérience et/ les connaissances nécessaires, à moins qu'elles ne soient sous la surveillance d'une personne responsable de leur sécurité ou qu'elles aient reçu de cette personne des directives concernant l'utilisation de l'appareil.
- L'emballage est dangereux pour les enfants. Après le déballage, recyclez l'emballage immédiatement ou rangez-le hors de portée des enfants.
- Disposez le cordon d'alimentation de telle manière que personne ne puisse marcher ou trébucher dessus.
- Nettoyez régulièrement la poussière de papier présente sur l'appareil. La poussière de papier peut facilement s'enflammer et peut provoquer une déflagration si la concentration dans l'air est suffisamment élevée. Il y a risque de blessures !



Pièces en mouvement

- ▶ L'appareil n'est pas fait pour être utilisé par les enfants.
- ▶ Évitez que les mains, les vêtements ou les cheveux entrent en contact avec l'orifice d'introduction.
- ▶ Débranchez la fiche secteur lorsque vous n'utilisez pas l'appareil pendant une période prolongée.



Arêtes vives

- ▶ Évitez de toucher les arêtes vives de l'appareil.

⚠ ATTENTION ! RISQUE DE DÉGÂTS MATÉRIELS !

- N'utilisez pas l'appareil à l'extérieur. L'appareil risque alors d'être endommagé de manière irréparable !
- Ne surchargez pas l'appareil. Le destructeur de documents est conçu pour de brèves durées d'exploitation.
- N'utilisez jamais le destructeur de documents à d'autres fins que celles pour lesquelles il est prévu.

i CONSIGNES POUR UN COMPORTEMENT SÛR

- Installez l'appareil à proximité immédiate d'une prise secteur. N'utilisez pas de rallonge. Veillez à ce que l'appareil et la fiche secteur soient facilement accessibles et puissent être atteints sans problèmes en cas d'urgence.
- En cas de danger, débranchez immédiatement la fiche secteur de la prise secteur.
- Soyez toujours attentif ! Faites toujours attention à ce que vous faites et agissez toujours raisonnablement. N'utilisez en aucun cas l'appareil lorsque vous n'êtes pas concentré ou lorsque vous vous sentez mal.

Matériel livré et inspection après le transport

⚠ DANGER !

- ▶ Les matériaux d'emballage ne doivent pas être utilisés comme des jouets par les enfants. **Il y a un risque d'étouffement.**
- ◆ Sortez de l'emballage les pièces de l'appareil et le mode d'emploi.
- ◆ Retirez tous les matériaux d'emballage de l'appareil.

Veillez vérifier le matériel livré. Le matériel livré comprend les éléments suivants :

- Dispositif de coupe
- Collecteur
- 1 feuille lubrifiante (pour l'entretien du mécanisme de coupe)
- Mode d'emploi

ⓘ Remarque

- ▶ Vérifiez si la livraison est complète et si elle présente des dégâts apparents.
- ▶ En cas de livraison incomplète ou de dommages résultant d'un emballage défectueux ou liés au transport, veuillez vous adresser à la hotline du service après-vente (voir le chapitre **Service après-vente**).

Description de l'appareil

(Figures : voir le volet dépliant)

- ❶ Cordon d'alimentation avec fiche secteur
- ❷ Interrupteur REV/OFF/AUTO/FWD
- ❸ Témoin *power*
- ❹ Témoin *overheat*
- ❺ Dispositif de coupe
- ❻ Interrupteur de sécurité (intégré)
- ❼ Poignées encastrées intégrées (à gauche et à droite)
- ❽ Fente de coupe
- ❾ Fenêtre de contrôle
- ❿ Collecteur
- ⓫ Feuille lubrifiante

Caractéristiques techniques

Tension secteur	220-240 V ~, 50 Hz
Courant nominal	1,5 A
Puissance nominale	300 W
Puissance absorbée hors charge/ Standby	≤ 0,5 W
Classe de protection	II / □ (Double isolation)
Capacité du collecteur papier	21 litres
Procédé de coupe du papier	Coupe croisée, particules de 5 x 18 mm Niveau de sécurité P-4
Largeur de travail fente	222 mm
Capacité de coupe papier	10 feuilles (80 g/m ²)

Montage

⚠ AVERTISSEMENT !

- ▶ Ne branchez pas l'appareil sur une prise secteur pendant le montage.
- ▶ Les lames du dispositif de coupe **5** de l'appareil sont extrêmement tranchantes. Procédez de ce fait avec la plus grande prudence lors du montage.
- ◆ Saisissez le dispositif de coupe **5** au niveau des deux poignées encastrées intégrées **7** et placez-le sur le collecteur **10** de manière à ce que le cordon d'alimentation **1** pointe vers l'arrière et que la fenêtre de contrôle **9** du collecteur **10** pointe vers l'avant (voir fig. 1).

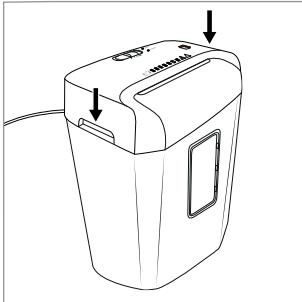

Fig. 1

ⓘ Remarque

- ▶ Le dispositif de coupe **5** doit être droit et reposer solidement sur le collecteur **10**. Dans le cas contraire, l'appareil ne démarra pas !
- ▶ Une fois seulement que le dispositif de coupe **5** repose correctement sur le collecteur **10**, l'interrupteur de sécurité **6** est désactivé et l'appareil peut être utilisé.

Première mise en service

ⓘ Remarque

- ▶ Veillez à ce que l'interrupteur *REV/OFF/AUTO/FWD* **2** se trouve en position *OFF* avant de brancher l'appareil à une prise secteur.
- ▶ Le bon fonctionnement de chaque destructeur de documents étant soumis à un contrôle après fabrication, il peut arriver que des restes de papier soient présents dans les lames.
- ◆ Branchez la fiche secteur **1** dans une prise secteur.

Utilisation

Allumer l'appareil

ⓘ Remarque

- ▶ Veillez à ce que le dispositif de coupe **5** repose correctement sur le collecteur **10**.
- ◆ Placez l'interrupteur *REV/OFF/AUTO/FWD* **2** en position *AUTO* pour le déchiquetage. Le témoin *power* **3** s'allume en bleu en permanence et l'appareil est maintenant prêt à fonctionner.

Introduire le papier

⚠ ATTENTION !

- ▶  Ne glissez jamais de papier auquel sont encore attachés des trombones ou agrafes de plus de 25 mm, dans la fente de coupe **8** ! Ils risqueraient d'endommager les lames.

i Remarque



Vous pouvez découper jusqu'à 10 feuilles (papier de 80 g/m²) en même temps.

- ◆ Insérez le papier à la verticale par le haut et centré dans la fente de coupe **8** (voir fig. 2). L'appareil démarre automatiquement et s'éteint aussi automatiquement lorsque l'utilisateur n'introduit plus de papier.

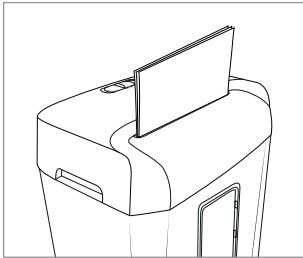

Fig. 2

i Remarque

- ▶ Éliminez régulièrement les résidus éventuels dans les lames avec un objet approprié (par exemple brosse ou pincette). Assurez-vous que la fiche secteur **1** soit débranchée.

Introduire une carte de crédit

- ◆ Introduisez la carte de crédit par le haut et centrée dans la fente de coupe **8** (voir fig. 3) et poussez l'interrupteur **REV/OFF/AUTO/FWD** **2** en position **FWD** ("forward" [anglais] = en avant). Vous ne pouvez couper qu'une carte de crédit à la fois. Introduisez toujours la carte de crédit côté large en premier dans la fente de coupe **8**. Sinon, la bande magnétique ne sera pas détruite.

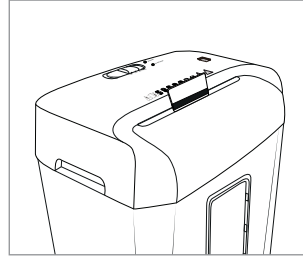

Fig. 3

i Remarque

- ▶ Introduisez la carte de crédit toujours centrée dans la fente de coupe **8**. Sinon le processus de coupe ne démarre pas.
- ▶ Veuillez noter que les déchets tombent ensuite dans le collecteur **10**. Si nécessaire, videz celui-ci au préalable pour pouvoir mieux séparer les déchets papier et plastique.

Éteindre l'appareil

i Remarque

- ▶ Nous recommandons d'éteindre et de laisser refroidir l'appareil pendant env. 30 minutes après 3 minutes de fonctionnement pour empêcher une surchauffe.
- ◆ Éteignez l'appareil en amenant l'interrupteur **REV/OFF/AUTO/FWD** **2** en position **OFF**. Le témoin **power** **3** s'éteint.

Protection anti-surchauffe

Cet appareil est équipé d'une protection anti-surchauffe. Si le moteur chauffe trop en raison d'une surcharge, l'appareil s'éteint automatiquement. Le témoin **overheat** **4** s'allume en permanence en rouge jusqu'à ce que le moteur soit suffisamment refroidi.

Dans ce cas, procédez comme suit :

⚠ AVERTISSEMENT !

- ▶ Retirez la fiche secteur **1** de la prise secteur pour éviter d'allumer l'appareil par inadvertance.

- ◆ Éteignez l'appareil en amenant l'interrupteur **REV/OFF/AUTO/FWD 2** en position centrale **OFF**.
- ◆ Videz le collecteur **10**.
- ◆ Laissez refroidir l'appareil pendant env. 30 minutes.
- ◆ Rebranchez la fiche secteur **1** dans la prise secteur.
- ◆ Allumez l'appareil en amenant l'interrupteur **REV/OFF/AUTO/FWD 2** en position **AUTO**. Le témoin **overheat 4** n'est plus allumé si l'appareil a suffisamment refroidi.

Vider les collecteur

⚠ AVERTISSEMENT !

- ▶ Retirez la fiche secteur de la prise secteur **1** pour éviter d'allumer l'appareil par inadvertance.

i Remarque

- ▶ Videz le collecteur **10** régulièrement pour empêcher que les documents détruits ne soient happés par le bas dans les lames.
- ▶ Recyclez les déchets en respectant les règles environnementales.
- ◆ Saisissez le dispositif de coupe **5** au niveau des deux poignées encastrées intégrées **7** à gauche et à droite et retirez-le du collecteur **10**.
- ◆ Videz le collecteur **10**.
- ◆ Saisissez le dispositif de coupe **5** au niveau des deux poignées encastrées intégrées **7** et placez-le sur le collecteur **10** de manière à ce que le cordon d'alimentation **1** pointe vers l'arrière et que la fenêtre de contrôle **9** du collecteur **10** pointe vers l'avant (voir fig. 2).

Graisser le mécanisme de coupe

Si vous n'êtes plus satisfait des performances de l'appareil, par exemple si des bourrages papier se produisent fréquemment, utilisez la feuille lubrifiante **11** fournie spécialement pour la lubrification des destructeurs de documents. La feuille lubrifiante **11** lubrifie le mécanisme de coupe et détache les résidus de papier des lames, préservant ainsi les performances de l'appareil. Suivez pour cela les instructions ci-dessous :

- ◆ Videz le collecteur **10**.
- ◆ Placez l'interrupteur **REV/AUTO/AUTO/FWD 2** en position **AUTO**.
- ◆ Insérez la feuille lubrifiante **11** dans le sens de la flèche dans la fente de coupe **8**. Attendez que la feuille de lubrification **11** soit entièrement passée dans le mécanisme de coupe.
- ◆ Faites glisser l'interrupteur **REV/OFF/AUTO/FWD 2** en position **REV**, et laissez l'appareil fonctionner en marche arrière pendant 10 secondes.
- ◆ Pour éteindre l'appareil, placez l'interrupteur **REV/OFF/AUTO/FWD 2** en position **OFF** au bout de 10 secondes.
- ◆ Le mécanisme de coupe est maintenant lubrifié et l'appareil est à nouveau prêt à l'emploi.

i Remarque

- ▶ Avant de réutiliser l'appareil, videz le collecteur **10** et éliminez les déchets dans le respect de l'environnement.

Nettoyage

DANGER !

- ▶ Débranchez la fiche secteur **1** avant chaque nettoyage. Vous encourez un risque d'électrocution !

AVERTISSEMENT !

- ▶ L'appareil devient brûlant en cours d'utilisation. Laissez entièrement refroidir l'appareil avant de le nettoyer.
- ▶ Ne touchez pas les lames avec les doigts. Elles sont très tranchantes !

ATTENTION !

- ▶  Ne pulvérisez pas d'huile ou un autre lubrifiant dans la fente de coupe **3**. Ils endommageraient l'appareil de manière irréparable.
- ▶ Lors du nettoyage de l'appareil, veillez à ce qu'aucune humidité ne pénètre dans ce dernier afin d'éviter tous dégâts irréparables.
- ▶ N'utilisez pas de produits nettoyants décapants, abrasifs ou contenant des solvants. Ils peuvent en effet endommager les surfaces de l'appareil.
- ◆ Éliminez les résidus éventuels dans la fente de coupe **3** ou dans les lames avec un objet approprié (p. ex. brosse ou pincette). Assurez-vous que la fiche secteur **1** soit débranchée.
- ◆ Nettoyez les surfaces de l'appareil à l'aide d'un chiffon doux et sec.
- ◆ En cas de salissures tenaces à la surface de l'appareil, utilisez un chiffon légèrement humide et un produit vaisselle doux.

Rangement en cas de non-utilisation

- ◆ Si vous n'utilisez pas l'appareil pendant une période prolongée, coupez-le de l'alimentation électrique et entreposez-le dans un endroit propre et sec, à l'abri de l'exposition directe aux rayons du soleil.

Dépannage

Si le document à détruire reste bloqué dans l'appareil

Cela signifie que vous avez probablement inséré une quantité excessive de papier dans l'appareil (max. 10 feuilles de 80 g/m²).

- ◆ Faites glisser l'interrupteur *REV/OFF/AUTO/FWD* **2** en position *REV*, si le document à détruire reste coincé. La marche arrière est maintenant activée et le document à détruire est éjecté.
- ◆ Vous pouvez également faire glisser l'interrupteur *REV/OFF/AUTO/FWD* **2** en position *FWD*, si le document à détruire reste coincé. La marche avant est maintenant activée et le document à détruire est à nouveau engagé.
- ◆ Retirez le document à détruire de l'appareil et amenez l'interrupteur *REV/OFF/AUTO/FWD* **2** sur *AUTO*.

L'appareil est à présent de nouveau prêt à fonctionner.

Si l'appareil stoppe subitement

L'appareil est en surchauffe et le dispositif d'extinction de sécurité automatique s'est activé. Le témoin *overheat* **4** s'allume en permanence en rouge.

- ◆ Placez l'interrupteur *REV/OFF/AUTO/FWD* **2** en position *OFF*.
- ◆ Débranchez la fiche secteur **1** de la prise secteur.
- ◆ Laissez refroidir l'appareil pendant env. 30 minutes.
- ◆ Rebranchez la fiche secteur **1** dans la prise secteur.
- ◆ Allumez l'appareil en amenant l'interrupteur *REV/OFF/AUTO/FWD* **2** en position *AUTO*. Le témoin *power* **3** s'allume en bleu en permanence. Le témoin *overheat* **4** reste éteint si l'appareil a suffisamment refroidi.

Si l'appareil ne s'allume pas

- ◆ Assurez-vous que le dispositif de coupe ❸ repose correctement sur le collecteur ❶.
- ◆ Essayez avec une autre prise secteur.
- ◆ L'appareil est peut-être défectueux. Faites contrôler l'appareil par un technicien qualifié.
- ◆ Il y a surchauffe de l'appareil et le dispositif d'extinction de sécurité automatique s'est activé. Procédez dans ce cas comme décrit à la section précédente *Si l'appareil stoppe subitement*.

Recyclage



Le produit, l'emballage et le mode d'emploi sont recyclables, soumis à une responsabilité élargie du fabricant, et sont collectés séparément.

Recyclage de l'appareil



Le symbole ci-contre, d'une poubelle barrée sur roues, indique que cet appareil doit respecter la directive 2012/19/EU. Cette directive stipule que vous ne devez pas

éliminer cet appareil en fin de vie avec les ordures ménagères, mais le rapporter aux points de collecte, aux centres de recyclage ou aux entreprises de gestion des déchets spécialement équipés à cet effet.

Ce recyclage est gratuit. Respectez l'environnement et recyclez en bonne et due forme.

Si votre appareil usagé contient des données à caractère personnel, vous assumez la responsabilité personnelle de les effacer avant de le rapporter.



Renseignez-vous auprès de votre commune ou des services administratifs de votre ville pour connaître les possibilités de recyclage du produit usagé.

Recyclage de l'emballage



Les matériaux d'emballage ont été sélectionnés selon des critères de respect de l'environnement, de technique d'élimination et sont de ce fait recyclables. Veuillez recycler les matériaux d'emballage qui ne servent plus en respectant la réglementation locale.



Recyclez l'emballage d'une manière respectueuse de l'environnement. Observez le marquage sur les différents matériaux d'emballage et triez-les séparément si nécessaire.

Les matériaux d'emballage sont repérés par des abréviations (a) et des numéros (b) qui ont la signification suivante : 1-7 : plastiques, 20-22 : papier et carton, 80-98 : matériaux composites

Valable pour l'Espagne :



L'emballage se compose d'éléments en papier et/ou en carton.



L'emballage se compose d'éléments en plastique et/ou en métal.

Garantie pour Kompernass Handels GmbH pour la France

Chère cliente, cher client,

Cet appareil est garanti 3 ans à partir de la date d'achat. Si ce produit venait à présenter des vices, vous disposez de droits légaux face au vendeur de ce produit. Vos droits légaux ne sont pas restreints par notre garantie présentée ci-dessous.

Conditions de garantie

La période de garantie débute à la date d'achat. Veuillez bien conserver le ticket de caisse. Celui-ci servira de preuve d'achat.

Si dans un délai de trois ans suivant la date d'achat de ce produit, un vice de matériel ou de fabrication venait à apparaître, le produit sera réparé, remplacé gratuitement par nos soins ou le prix d'achat remboursé, selon notre choix. Cette prestation sous garantie nécessite, dans le délai de trois ans, la présentation de l'appareil défectueux et du justificatif d'achat (ticket de caisse) ainsi que la description brève du vice et du moment de son apparition.

Si le vice est couvert par notre garantie, vous recevrez le produit réparé ou un nouveau produit en retour. Aucune nouvelle période de garantie ne débute avec la réparation ou l'échange du produit.

Période de garantie et réclamation légale pour vices cachés

L'exercice de la garantie ne prolonge pas la période de garantie. Cette disposition s'applique également aux pièces remplacées ou réparées. Les dommages et vices éventuellement déjà présents à l'achat doivent être signalés immédiatement après le déballage. Toute réparation survenant après la période sous garantie fera l'objet d'une facturation.

Étendue de la garantie

L'appareil a été fabriqué avec soin conformément à des directives de qualité strictes et consciencieusement contrôlé avant sa livraison.

La prestation de la garantie s'applique aux vices de matériel et de fabrication. Cette garantie ne s'étend pas aux pièces du produit qui sont exposées à une usure normale et peuvent de ce fait être considérées comme pièces d'usure, ni aux détériorations de pièces fragiles, par ex. interrupteurs ou pièces en verre.

Cette garantie devient caduque si le produit est détérioré, utilisé ou entretenu de manière non conforme. Toutes les instructions listées dans le manuel d'utilisation doivent être exactement respectées pour une utilisation conforme du produit. Des buts d'utilisation et actions qui sont déconseillés dans le manuel d'utilisation, ou dont vous êtes avertis doivent également être évités.

Le produit est uniquement destiné à un usage privé et ne convient pas à un usage professionnel. La garantie est annulée en cas d'entretien incorrect et inapproprié, d'usage de la force et en cas d'intervention non réalisée par notre centre de service après-vente agréé.

Article L217-16 du Code de la consommation

Lorsque l'acheteur demande au vendeur, pendant le cours de la garantie commerciale qui lui a été consentie lors de l'acquisition ou de la réparation d'un bien meuble, une remise en état couverte par la garantie, toute période d'immobilisation d'au moins sept jours vient s'ajouter à la durée de la garantie qui restait à courir. Cette période court à compter de la demande d'intervention de l'acheteur ou de la mise à disposition pour réparation du bien en cause, si cette mise à disposition est postérieure à la demande d'intervention.

Indépendamment de la garantie commerciale souscrite, le vendeur reste tenu des défauts de conformité du bien et des vices rédhibitoires dans les conditions prévues aux articles L217-4 à L217-13 du Code de la consommation et aux articles 1641 à 1648 et 2232 du Code Civil.

Article L217-4 du Code de la consommation

Le vendeur livre un bien conforme au contrat et répond des défauts de conformité existant lors de la délivrance. Il répond également des défauts de conformité résultant de l’emballage, des instructions de montage ou de l’installation lorsque celle-ci a été mise à sa charge par le contrat ou a été réalisée sous sa responsabilité.

Article L217-5 du Code de la consommation

Le bien est conforme au contrat :

1° S’il est propre à l’usage habituellement attendu d’un bien semblable et, le cas échéant :

- s’il correspond à la description donnée par le vendeur et posséder les qualités que celui-ci a présentées à l’acheteur sous forme d’échantillon ou de modèle ;
- s’il présente les qualités qu’un acheteur peut légitimement attendre eu égard aux déclarations publiques faites par le vendeur, par le producteur ou par son représentant, notamment dans la publicité ou l’étiquetage ;

2° Ou s’il présente les caractéristiques définies d’un commun accord par les parties ou être propre à tout usage spécial recherché par l’acheteur, porté à la connaissance du vendeur et que ce dernier a accepté.

Article L217-12 du Code de la consommation

L’action résultant du défaut de conformité se prescrit par deux ans à compter de la délivrance du bien.

Article 1641 du Code civil

Le vendeur est tenu de la garantie à raison des défauts cachés de la chose vendue qui la rendent impropre à l’usage auquel on la destine, ou qui diminuent tellement cet usage que l’acheteur ne l’aurait pas acquise, ou n’en aurait donné qu’un moindre prix, s’il les avait connus.

Article 1648 1er alinéa du Code civil

L’action résultant des vices rédhibitoires doit être intentée par l’acquéreur dans un délai de deux ans à compter de la découverte du vice.

Les pièces détachées indispensables à l’utilisation du produit sont disponibles pendant la durée de la garantie du produit.

Procédure en cas de garantie

Afin de garantir un traitement rapide de votre demande, veuillez suivre les indications suivantes :

- Veuillez avoir à portée de main pour toutes questions le ticket de caisse et la référence article (IAN) 484157_2501 en tant que justificatif de votre achat.
- Vous trouverez la référence sur la plaque signalétique sur le produit, une gravure sur le produit, sur la page de garde du mode d’emploi (en bas à gauche) ou sur l’autocollant au dos ou sur le dessous du produit.
- Si des erreurs de fonctionnement ou d’autres vices venaient à apparaître, veuillez d’abord contacter le département service clientèle cité ci-dessous par **téléphone** ou par **e-mail**.
- Vous pouvez ensuite retourner un produit enregistré comme étant défectueux en joignant le ticket de caisse et en indiquant en quoi consiste le vice et quand il est survenu, sans devoir l’affranchir à l’adresse de service après-vente communiquée.



Sur www.lidl-service.com, vous pourrez télécharger ce mode d’emploi et de nombreux autres manuels, vidéos produit et logiciels d’installation.

Grâce à ce code QR, vous arriverez directement sur le site Lidl service après-vente (www.lidl-service.com) et vous pourrez ouvrir votre mode d’emploi en saisissant votre référence (IAN) 484157_2501.

Garantie pour Kompernass Handels GmbH pour la Belgique

Chère cliente, cher client,

Cet appareil est garanti 3 ans à partir de la date d'achat. Si ce produit venait à présenter des vices, vous disposez de droits légaux face au vendeur de ce produit. Vos droits légaux ne sont pas restreints par notre garantie présentée ci-dessous.

Conditions de garantie

La période de garantie débute à la date d'achat. Veuillez bien conserver le ticket de caisse. Celui-ci servira de preuve d'achat.

Si dans un délai de trois ans suivant la date d'achat de ce produit, un vice de matériel ou de fabrication venait à apparaître, le produit sera réparé, remplacé gratuitement par nos soins ou le prix d'achat remboursé, selon notre choix. Cette prestation sous garantie nécessite, dans le délai de trois ans, la présentation de l'appareil défectueux et du justificatif d'achat (ticket de caisse) ainsi que la description brève du vice et du moment de son apparition.

Si le vice est couvert par notre garantie, vous recevrez le produit réparé ou un nouveau produit en retour. Aucune nouvelle période de garantie ne débute avec la réparation ou l'échange du produit.

Période de garantie et réclamation légale pour vices cachés

L'exercice de la garantie ne prolonge pas la période de garantie. Cette disposition s'applique également aux pièces remplacées ou réparées. Les dommages et vices éventuellement déjà présents à l'achat doivent être signalés immédiatement après le déballage. Toute réparation survenant après la période sous garantie fera l'objet d'une facturation.

Étendue de la garantie

L'appareil a été fabriqué avec soin conformément à des directives de qualité strictes et consciencieusement contrôlé avant sa livraison.

La prestation de la garantie s'applique aux vices de matériel et de fabrication. Cette garantie ne s'étend pas aux pièces du produit qui sont exposées à une usure normale et peuvent de ce fait être considérées comme pièces d'usure, ni aux détériorations de pièces fragiles, par ex. interrupteurs ou pièces en verre.

Cette garantie devient caduque si le produit est détérioré, utilisé ou entretenu de manière non conforme. Toutes les instructions listées dans le manuel d'utilisation doivent être exactement respectées pour une utilisation conforme du produit. Des buts d'utilisation et actions qui sont déconseillés dans le manuel d'utilisation, ou dont vous êtes avertis doivent également être évités.

Le produit est uniquement destiné à un usage privé et ne convient pas à un usage professionnel. La garantie est annulée en cas d'entretien incorrect et inapproprié, d'usage de la force et en cas d'intervention non réalisée par notre centre de service après-vente agréé.

Procédure en cas de garantie

Afin de garantir un traitement rapide de votre demande, veuillez suivre les indications suivantes :

- Veuillez avoir à portée de main pour toutes questions le ticket de caisse et la référence article (IAN) 484157_2501 en tant que justificatif de votre achat.
- Vous trouverez la référence sur la plaque signalétique sur le produit, une gravure sur le produit, sur la page de garde du mode d'emploi (en bas à gauche) ou sur l'autocollant au dos ou sur le dessous du produit.
- Si des erreurs de fonctionnement ou d'autres vices venaient à apparaître, veuillez d'abord contacter le département service clientèle cité ci-dessous par **téléphone** ou par **e-mail**.
- Vous pouvez ensuite retourner un produit enregistré comme étant défectueux en joignant le ticket de caisse et en indiquant en quoi consiste le vice et quand il est survenu, sans devoir l'affranchir à l'adresse de service après-vente communiquée.



Sur www.lidl-service.com, vous pourrez télécharger ce mode d'emploi et de nombreux autres manuels, vidéos produit et logiciels d'installation.

Grâce à ce code QR, vous arriverez directement sur le site Lidl service après-vente (www.lidl-service.com) et vous pourrez ouvrir votre mode d'emploi en saisissant votre référence (IAN) 484157_2501.

Service après-vente

FR Service France
Tel.: 0800 919270
E-Mail: kompernass@lidl.fr

BE Service Belgique
Tel.: 0800 12089
E-Mail: kompernass@lidl.be

IAN 484157_2501

Importateur

Veuillez tenir compte du fait que l'adresse suivante n'est pas une adresse de service après-vente. Veuillez d'abord contacter le service mentionné.

KOMPERNASS HANDELS GMBH
BURGSTRASSE 21
44867 BOCHUM
ALLEMAGNE
www.kompernass.com

Inhoud

Inleiding	46
Gebruik in overeenstemming met de bestemming	46
Gebruikte waarschuwingen en pictogrammen	46
Veiligheidsvoorschriften	47
Inhoud van het pakket en inspectie na transport	50
Apparaatbeschrijving	50
Technische gegevens	50
Montage	51
Ingebruikname	51
Bediening	51
Apparaat inschakelen	51
Papier invoeren	52
Creditcard invoeren	52
Apparaat uitschakelen	52
Oververhittingsbeveiliging	53
Opvangbak legen	53
Snijmechanisme smeren	53
Reiniging	54
Opslag bij niet-gebruik	54
Problemen oplossen	54
Als het materiaal in het apparaat blijft steken	54
Als het apparaat plotseling stilvalt	54
Als u het apparaat niet kunt inschakelen	55
Afvoeren	55
Apparaat afvoeren	55
Verpakking afvoeren	55
Garantie van Kompernaß Handels GmbH	56
Service	57
Importeur	57

Inleiding



Hartelijk gefeliciteerd met de aankoop van uw nieuwe apparaat. U hebt hiermee gekozen voor een hoogwaardig product.

De gebruiksaanwijzing maakt deel uit van dit product. Deze bevat belangrijke aanwijzingen voor veiligheid, gebruik en afvoer. Lees alle bedienings- en veiligheidsvoorschriften voordat u het product in gebruik neemt. Gebruik het product uitsluitend op de voorgeschreven wijze en voor de aangegeven doeleinden. Bewaar de gebruiksaanwijzing altijd als naslagwerk in de buurt van het product. Geef alle documenten mee als u het product doorgeeft aan een derde.

Gebruik in overeenstemming met de bestemming

Dit apparaat is uitsluitend geschikt voor het vernietigen van papier, creditcards en kleine nietjes in de maten 24/6 en 23/6 (11,5 x 6 mm), B-8 (11,5 x 7 mm), No. 10 (8,4 x 5 mm) en paperclips (tot 25 mm) in het privéhuishouden. Een ander of verdergaand gebruik geldt als niet in overeenstemming met de bestemming. Het apparaat is niet bedoeld voor gebruik in commerciële of industriële omgevingen.

De fabrikant aanvaardt geen aansprakelijkheid voor schade als gevolg van gebruik dat niet in overeenstemming met de bestemming is of voor onvakkundige reparaties, veranderingen die ongeoorloofd zijn uitgevoerd of gebruik van vervangingsonderdelen die niet zijn toegestaan. Het risico is uitsluitend voor de gebruiker.

Gebruikte waarschuwingen en pictogrammen

In deze gebruiksaanwijzing, op de verpakking en op het apparaat worden de volgende waarschuwingen en pictogrammen gebruikt (indien van toepassing):

	<p>GEVAAR! Een waarschuwing met dit pictogram en met het signaalwoord "GEVAAR" duidt op een onmiddellijk aanwezige gevaarlijke situatie, die fataal of ernstig letsel tot gevolg heeft als deze niet wordt vermeden.</p>
	<p>WAARSCHUWING! Een waarschuwing met dit pictogram en met het signaalwoord "WAARSCHUWING" duidt op een mogelijk gevaarlijke situatie, die fataal of ernstig letsel tot gevolg kan hebben als deze niet wordt vermeden.</p>
	<p>VOORZICHTIG! Een waarschuwing met dit pictogram en met het signaalwoord "VOORZICHTIG" duidt op een mogelijk gevaarlijke situatie, die licht of matig letsel tot gevolg kan hebben als deze niet wordt vermeden.</p>
	<p>LET OP! Een waarschuwing met dit pictogram en met het signaalwoord "LET OP" duidt op een mogelijke situatie die materiële schade tot gevolg kan hebben als deze niet wordt vermeden.</p>
	<p>Opmerking: Een opmerking bevat extra informatie die de omgang met het product eenvoudiger maakt.</p>
	<p>Belangrijke opmerking</p>
	<p>Gebruiksaanwijzing-/bedieningshandleiding</p>
	<p>Wisselstroom/wisselspanning</p>





Veiligheidsvoorschriften

De volgende veiligheidsvoorschriften dienen bij gebruik van elektrische apparaten te allen tijde in acht te worden genomen:

GEVAAR! ELEKTRISCHE SCHOK!

- Gebruik het apparaat niet als de stekker of het snoer beschadigd is. Laat beschadigde stekkers of netsnoeren onmiddellijk vervangen door geautoriseerd en deskundig personeel of door de klantenservice, om risico's te vermijden.
- Laat apparaten die niet naar behoren functioneren of beschadigd zijn, onmiddellijk door geautoriseerd en deskundig personeel of door de klantenservice nakijken en repareren.
- Stel het apparaat niet bloot aan regen en gebruik het ook nooit in een vochtige of natte omgeving.
- Zorg ervoor dat het snoer nooit nat of vochtig wordt terwijl het apparaat is ingeschakeld. Pak de stekker of het apparaat nooit met natte handen vast.
- Knik of plet het snoer niet en zet er geen zware voorwerpen op. Leg het snoer zodanig, dat het niet in contact komt met hete oppervlakken.
- Plaats het apparaat niet in de buurt van warmte- of waterbronnen. Er bestaat brandgevaar en het risico van een elektrische schok!

WAARSCHUWING! LETSELGEVAAR!

-    Houd los hangende kledingstukken, lang haar, sieraden e.d. uit de buurt van de snijgleuf.
-  Steek nooit vingers in de snijgleuf.
-  Houd kinderen uit de buurt van het apparaat. Ze kunnen gewond raken.
- De papiervernietiger mag slechts door één persoon tegelijk worden bediend.

- Laat het apparaat nooit onbeheerd achter terwijl het in werking is.
- Gebruik het apparaat niet in stoffige omgevingen of omgevingen met explosiegevaar (ontploffbare gassen, dampen, dampen van organische oplosmiddelen). Explosiegevaar!
- Houd dieren uit de buurt van het apparaat. Ze kunnen gewond raken.
- Dit apparaat is niet bedoeld voor gebruik door personen (met inbegrip van kinderen) met beperkte fysieke, zintuiglijke of geestelijke vermogens of met gebrek aan ervaring en / of kennis, tenzij ze onder toezicht staan van een voor hun veiligheid verantwoordelijke persoon of ze van die persoon aanwijzingen gekregen hebben voor het gebruik van het apparaat.
- Het verpakkingsmateriaal vormt een mogelijk gevaar voor kinderen. Voer het verpakkingsmateriaal na het uitpakken meteen af of berg het op een plek op die niet toegankelijk is voor kinderen.
- Leg het netsnoer zodanig, dat niemand erop kan stappen of erover kan struikelen.
- Ontdoe het apparaat regelmatig van papierstof. Papierstof kan zeer snel ontbranden en in een voldoende hoge concentratie in de lucht tot een explosie leiden. Er bestaat letselgevaar!



Bewegende onderdelen

- ▶ Dit apparaat is niet bestemd voor gebruik door kinderen.
- ▶ Voorkom aanraking van de invoeropening met handen, kleding of haar.
- ▶ Haal de stekker uit het stopcontact wanneer u het apparaat langere tijd niet gebruikt.



Scherpe randen

- ▶ Raak de scherpe randen van het apparaat niet aan.

⚠ LET OP! MATERIËLE SCHADE!

- Gebruik het apparaat niet in de openlucht. Het apparaat kan daarvoor onherstelbaar beschadigd raken!
- Voorkom overbelasting van het apparaat. De papiervernietiger is uitsluitend geschikt voor korte bedrijfstijden.
- Gebruik de papiervernietiger nooit voor doeleinden waarvoor deze niet bestemd is.

ⓘ AANWIJZINGEN VOOR VEILIG GEBRUIK

- Plaats het apparaat in de onmiddellijke nabijheid van het stopcontact. Gebruik geen verlengsnoer. Zorg ervoor dat het apparaat en de stekker goed toegankelijk zijn en in geval van nood probleemloos bereikbaar zijn.
- Trek bij gevaar direct de stekker uit het stopcontact.
- Blijf altijd alert! Let altijd op wat u doet en gebruik uw gezond verstand. Gebruik het apparaat in geen geval wanneer u niet geconcentreerd bent of als u zich niet lekker voelt.

Inhoud van het pakket en inspectie na transport

⚠ GEVAAR!

► Verpakkingsmateriaal mag niet door kinderen als speelgoed worden gebruikt. **Er bestaat verstikkingsgevaar.**

- ◆ Haal alle onderdelen van het apparaat en de gebruiksaanwijzing uit de verpakking.
- ◆ Verwijder alle verpakkingsmateriaal van het apparaat.

Controleer de inhoud van het geleverde pakket. Het pakket bevat de volgende onderdelen:

- Messendeksel
- Opvangbak
- 1 smeervel (voor onderhoud van het snijmechanisme)
- Gebruiksaanwijzing

ⓘ **Opmerking**

- Controleer of het pakket compleet is en of er geen sprake is van zichtbare schade.
- Neem contact op met de servicehelpdesk (zie het hoofdstuk **Service**) als het pakket niet compleet is, of indien er sprake is van schade door gebrekkige verpakking of transport.

Apparaatbeschrijving

(afbeeldingen: zie uitvouwpagina)

- ❶ Netsnoer met stekker
- ❷ Knop **REV/OFF/AUTO/FWD**
- ❸ Lampje **power**
- ❹ Lampje **overheat**
- ❺ Messendeksel
- ❻ Veiligheidsschakelaar (ingebouwd)
- ❼ Geïntegreerde draaguitsparingen (links en rechts)
- ❽ Snijgleuf
- ❾ Kijkvenster
- ❿ Opvangbak
- ⓫ Smeervel

Technische gegevens

Netspanning	220-240 V ~, 50 Hz
Nominale stroom	1,5 A
Nominaal vermogen	300 W
Opgenomen vermogen onbelast/Standby	≤ 0,5 W
Beschermingsklasse	II/□ (dubbel geïsoleerd)
Capaciteit opvangbak papier	21 liter
Snijmethode voor papier	Kruissnede, snippers van 5 x 18 mm Veiligheidsniveau P-4
Werkbreedte snijgleuf	222 mm
Snijcapaciteit papier	10 vellen (80 g/m ²)

Montage

⚠ WAARSCHUWING!

- ▶ Sluit het apparaat tijdens de montage niet aan op een stopcontact.
- ▶ De snijmesses in het messendeksel **5** van het apparaat zijn zeer scherp. Ga bij de montage van het apparaat uiterst voorzichtig te werk.
- ◆ Pak het messendeksel **5** vast bij de beide geïntegreerde draaguitsparingen **7** en zet het zodanig op de opvangbak **10**, dat het netsnoer **1** naar achteren wijst en het kijkvenster **9** van de opvangbak **10** naar voren (zie afb. 1).

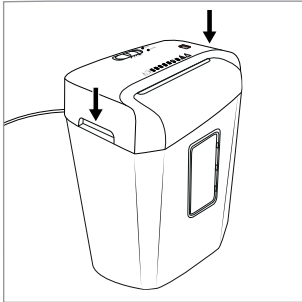

Afb. 1

i Opmerking

- ▶ Het messendeksel **5** moet recht en vast op de opvangbak **10** zijn bevestigd. Anders start het apparaat niet!
- ▶ Alleen wanneer het messendeksel **5** correct op de opvangbak **10** is bevestigd, wordt de veiligheidsschakelaar **6** gedeactiveerd en kan het apparaat worden gebruikt.

Ingebruikname

i Opmerking

- ▶ Vergewis u ervan dat de knop *REV/OFF/AUTO/FWD* **2** op de stand *OFF* staat voordat u het apparaat aansluit op een stopcontact.
- ▶ Omdat elke papiervernietiger na de productie getest wordt, kunnen zich papierresten in de snijmesses bevinden.
- ◆ Steek de stekker **1** in een stopcontact.

Bediening

Apparaat inschakelen

i Opmerking

- ▶ Zorg ervoor dat het messendeksel **5** correct op de opvangbak **10** is bevestigd.
- ◆ Zet de knop *REV/OFF/AUTO/FWD* **2** op de stand *AUTO* om materiaal te versnipperen. Het lampje *power* **3** brandt continu groen en het apparaat is nu klaar voor gebruik.

Papier invoeren

! LET OP!

- ▶  Steek nooit papier met daaraan paperclips of nietjes groter dan 25 mm in de snijleuf **8**! Deze kunnen de snijmesses beschadigen.

i Opmerking



U kunt maximaal 10 vellen (papier van 80 g/m²) tegelijkertijd versnipperen.

- ◆ Schuif het papier rechtop van bovenaf in het midden van de snijleuf **8** (zie afb. 2). Het apparaat start automatisch en gaat ook weer automatisch uit als er geen papiertoevoer meer is.

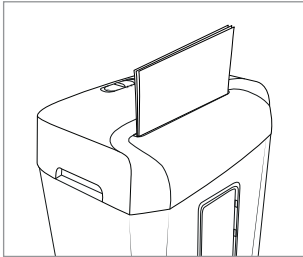

Afb. 2

i Opmerking

- ▶ Verwijder regelmatig eventuele resten in de snijmesses met behulp van een geschikt voorwerp (bijvoorbeeld een borstel of pincet). Controleer eerst of de stekker **1** uit het stopcontact is gehaald.

Creditcard invoeren

- ◆ Schuif de creditcard van bovenaf in het midden van de snijleuf **8** (zie afb. 3) en zet de knop **REV/OFF/AUTO/FWD** **2** op de stand **FWD** ("forward" = voorwaarts). U kunt slechts één creditcard tegelijkertijd vernietigen. Schuif een creditcard altijd met de brede kant naar voren in de snijleuf **8**. Anders wordt de magneetstrook niet vernietigd.

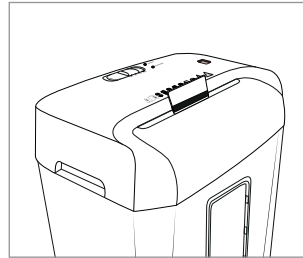

Afb. 3

i Opmerking

- ▶ Steek de creditcard altijd in het midden van de snijleuf **8**. Anders start het snijden niet.
- ▶ Houd er rekening mee dat het afval dan in de opvangbak **10** valt. Maak deze eerst leeg, om papier- en plasticafval beter te kunnen scheiden.

Apparaat uitschakelen

i Opmerking

- ▶ Het verdient aanbeveling om het apparaat na 3 minuten bedrijf uit te schakelen en ca. 30 minuten lang te laten afkoelen, om oververhitting te voorkomen.
- ◆ Schakel het apparaat uit door de knop **REV/OFF/AUTO/FWD** **2** op de stand **OFF** te zetten. Het lampje **power** **3** dooft.

Oververhittingsbeveiliging

Dit apparaat is voorzien van een beveiliging tegen oververhitting. Als de motor door overbelasting te heet wordt, wordt het apparaat automatisch uitgeschakeld. Het lampje **overheat** 4 brandt continu rood, tot de motor voldoende is afgekoeld.

Neem in dit geval de volgende maatregelen:

⚠ WAARSCHUWING!

- ▶ Trek de stekker 1 uit het stopcontact om onbedoeld inschakelen te voorkomen.
- ◆ Schakel het apparaat uit door de knop **REV/OFF/AUTO/FWD** 2 op de middelste stand **OFF** te zetten.
- ◆ Maak de opvangbak 10 leeg.
- ◆ Laat het apparaat ca. 30 minuten afkoelen.
- ◆ Steek de stekker 1 weer in het stopcontact.
- ◆ Schakel het apparaat in door de knop **REV/OFF/AUTO/FWD** 2 op de stand **AUTO** te zetten. Het lampje **overheat** 4 brandt niet meer wanneer het apparaat voldoende is afgekoeld.

Opvangbak legen

⚠ WAARSCHUWING!

- ▶ Trek de stekker 1 uit het stopcontact om onbedoeld inschakelen van het apparaat te voorkomen.

i Opmerking

- ▶ Leeg de opvangbak 10 regelmatig om te voorkomen dat er materiaal van onder af in de snijmesses wordt getrokken.
- ▶ Voer het afval af in overeenstemming met de milieuvoorschriften.
- ◆ Pak het messendeksel 5 vast bij de beide geïntegreerde draaguitsparingen 7 links en rechts en haal het van de opvangbak 10 af.

- ◆ Maak de opvangbak 10 leeg.
- ◆ Pak het messendeksel 5 vast bij de beide geïntegreerde draaguitsparingen 7 en zet het zodanig op de grote opvangbak 10, dat het netsnoer 1 naar achteren wijst en het kijkvenster 9 van de opvangbak 10 naar voren (zie afb. 2).

Snijmechanisme smeren

Als u niet meer tevreden bent over de prestaties van het apparaat, bijvoorbeeld als er vaak papier vastloopt, gebruik dan het speciaal voor het smeren van documentvernietigers meegeleverde smeervel 11. Het smeervel 11 smeert het snijmechanisme en maakt papierresten los uit de messen. Zo blijft het prestatieniveau van het apparaat behouden. Volg daarvoor de volgende aanwijzingen:

- ◆ Leeg de opvangbak 10.
- ◆ Zet de knop **REV/OFF/AUTO/FWD** 2 op de stand **AUTO**.
- ◆ Leg het smeervel 11 in de richting van de pijl in de snijgleuf 8. Wacht tot het smeervel 11 volledig door het snijmechanisme is gegaan.
- ◆ Schuif de knop **REV/OFF/AUTO/FWD** 2 naar de stand **REV** en laat het apparaat 10 seconden achterwaarts draaien.
- ◆ Schuif na 10 seconden de knop **REV/OFF/AUTO/FWD** 2 naar de stand **OFF** om het apparaat uit te schakelen.
- ◆ Het snijmechanisme is nu gesmeerd en het apparaat is weer klaar voor gebruik.

i Opmerking

- ▶ Leeg voorafgaand aan het volgende gebruik de opvangbak 10 en voer het afval af in overeenstemming met de milieuvoorschriften.

Reiniging

GEVAAR!

- ▶ Haal vóór het schoonmaken de stekker **1** uit het stopcontact. Er bestaat gevaar voor een elektrische schok!

WAARSCHUWING!

- ▶ Het apparaat wordt heet als het in werking is. Laat het apparaat eerst helemaal afkoelen voordat u het reinigt.
- ▶ Raak de snijmesses van het apparaat niet met uw vingers aan. De snijmesses zijn zeer scherp!

LET OP!

- ▶  Spuit geen olie of andere smeermiddelen in de snijgleuf **8**. Deze kunnen het apparaat onherstelbaar beschadigen.
- ▶ Zorg ervoor dat er geen vocht in het apparaat binnendringt tijdens het reinigen, om onherstelbare schade aan het apparaat te voorkomen.
- ▶ Gebruik geen bijtende, schurende of oplosmiddel houdende schoonmaakmiddelen. Deze kunnen het oppervlak van het apparaat aantasten.
- ◆ Verwijder eventuele resten in de snijgleuf **8** of de snijmesses met behulp van een geschikt voorwerp (bijvoorbeeld een borstel of pincet). Controleer eerst of de stekker **1** uit het stopcontact is gehaald.
- ◆ Reinig de oppervlakken van het apparaat met een zachte, droge doek.
- ◆ Gebruik bij hardnekkig vuil op het apparaat-oppervlak een licht bevochtigde doek met wat mild afwasmiddel.

Opslag bij niet-gebruik

- ◆ Koppel het apparaat los van het lichtnet als u het langere tijd niet gebruikt en berg het op een schone, droge plaats op die niet is blootgesteld aan direct zonlicht.

Problemen oplossen

Als het materiaal in het apparaat blijft steken

Dit betekent dat u mogelijk te veel papier in het apparaat hebt ingevoerd (max. 10 vellen 80 g/m²).

- ◆ Zet de knop **REV/OFF/AUTO/FWD** **2** op de stand **REV** als er materiaal blijft steken. De terugloofunctie is nu ingeschakeld en het materiaal wordt uit het apparaat geschoven.
- ◆ U kunt de knop **REV/OFF/AUTO/FWD** **2** ook op de stand **FWD** zetten als er materiaal blijft steken. De voorwaartsfunctie is nu ingeschakeld en het materiaal wordt weer in het apparaat getrokken.
- ◆ Trek het te vernietigen materiaal uit het apparaat en zet de knop **REV/OFF/AUTO/FWD** **2** op **AUTO**.

Het apparaat is nu weer klaar voor gebruik.

Als het apparaat plotseling stilvalt

Dit betekent dat het apparaat oververhit is, waardoor de automatische veiligheidsuitschakeling is geactiveerd. Het lampje **overheat** **4** brandt continu rood.

- ◆ Zet de knop **REV/OFF/AUTO/FWD** **2** op de stand **OFF**.
- ◆ Haal de stekker **1** uit het stopcontact.
- ◆ Laat het apparaat ca. 30 minuten afkoelen.

- ◆ Steek de stekker ❶ weer in het stopcontact.
- ◆ Schakel het apparaat in door de knop REV/OFF/AUTO/FWD ❷ op de stand AUTO te zetten. Het lampje power ❸ brandt continu blauw. Het lampje overheat ❹ dooft wanneer het apparaat voldoende is afgekoeld.

Als u het apparaat niet kunt inschakelen

- ◆ Vergewis u ervan dat het messendeksel ❺ correct op de opvangbak ❻ is bevestigd.
- ◆ Probeer een ander stopcontact.
- ◆ Het apparaat is mogelijk defect. Laat het apparaat door gekwalificeerd en deskundig personeel nakijken.
- ◆ Het apparaat is oververhit en de automatische veiligheidsuitschakeling is geactiveerd. Ga te werk zoals beschreven in de vorige sectie, *Als het apparaat plotseling stilvalt*.

Afvoeren

Geldt alleen voor Frankrijk:



Het product, de verpakking en de gebruiksaanwijzing zijn recycleerbaar, vallen onder de uitgebreide producentenverantwoordelijkheid en worden gescheiden ingezameld.

Apparaat afvoeren



Het pictogram hiernaast met een doorgekruiste vuilnisbak geeft aan dat dit apparaat is onderworpen aan de Richtlijn 2012/19/EU. Deze richtlijn stelt dat u dit apparaat aan het einde van zijn levensduur niet met het normale huisvuil mag afvoeren, maar moet inleveren bij speciaal daartoe bestemde inzamelpunten, milieuparken of afvalverwerkingsbedrijven.

Afvoeren is voor u kosteloos. Spaar het milieu en voer producten op een voor het milieu verantwoorde manier af.

Als uw oude apparaat persoonlijke gegevens bevat, bent u er zelf verantwoordelijk voor deze te wissen voordat u het apparaat inlevert.



Informatie over mogelijkheden voor het afvoeren van het afgedankte product krijgt u bij uw gemeentereiniging.

Verpakking afvoeren



De verpakkingsmaterialen zijn niet schadelijk voor het milieu. Ze zijn gekozen op grond van hun milieuvriendelijkheid en zijn recyclebaar. Voer niet meer benodigde verpakkingsmaterialen af conform de plaatselijk geldende voorschriften.

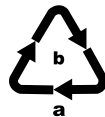

Voer de verpakking af conform de milieuvoorschriften. Let op de aanduiding op de verschillende verpakkingsmaterialen en voer ze zo nodig gescheiden af. De verpakkingsmaterialen zijn voorzien van afkortingen (a) en cijfers (b) met de volgende betekenis: 1-7: kunststoffen, 20-22: papier en karton, 80-98: composietmaterialen.

Voor Spanje geldt:



De verpakking bevat bestanddelen van papier en/of karton.



De verpakking bevat bestanddelen van plastic en/of metaal.

Garantie van Kompernaß Handels GmbH

Geachte klant,

U hebt op dit apparaat 3 jaar garantie vanaf de aankoopdatum. In geval van gebreken in dit product hebt u wettelijke rechten tegenover de verkoper van het product. Deze wettelijke rechten worden door onze hierna beschreven garantie niet beperkt.

Garantievoorwaarden

De garantieperiode geldt vanaf de datum van aankoop. Bewaar de kassabon zorgvuldig. U hebt hem nodig als bewijs van aankoop.

Als er binnen drie jaar vanaf de aankoopdatum van dit product een materiaal- of fabricagefout optreedt, wordt - naar onze keuze - het product door ons kosteloos gerepareerd of vervangen of wordt de koopprijs terugbetaald. Voorwaarde voor deze garantie is dat het defecte apparaat en het aankoopbewijs (kassabon) binnen de termijn van drie jaar worden overlegd en dat kort wordt omschreven waaruit het gebrek bestaat en wanneer het is opgetreden.

Wanneer het defect door onze garantie wordt gedekt, krijgt u het gerepareerde product of een nieuw product retour. Met de reparatie of vervanging van het product begint er geen nieuwe garantieperiode.

Garantieperiode en wettelijke aanspraken bij gebreken

De garantieperiode wordt door deze waarborg niet verlengd. Dat geldt ook voor vervangen en gerepareerde onderdelen. Eventueel al bij aankoop aanwezige schade en gebreken moeten meteen na het uitpakken worden gemeld. Voor reparaties na afloop van de garantieperiode worden kosten in rekening gebracht.

Garantieomvang

Het apparaat is op basis van strenge kwaliteitseisen met de grootst mogelijke zorg vervaardigd en voorafgaand aan de levering nauwkeurig gecontroleerd.

De garantie geldt voor materiaal- of fabricagefouten. Deze garantie geldt niet voor productonderdelen die onderhevig zijn aan normale slijtage en die daarom als slijtonderdelen worden beschouwd, of voor schade aan breekbare onderdelen zoals schakelaars of onderdelen die van glas zijn gemaakt.

Deze garantie vervalt wanneer het product is beschadigd, ondeskundig is gebruikt of is gerepareerd. Voor deskundig gebruik van het product moeten alle in de gebruiksaanwijzing beschreven aanwijzingen precies worden opgevolgd. Gebruiksdoeleinden en handelingen die in de gebruiksaanwijzing worden afgeraden of waarvoor wordt gewaarschuwd, moeten beslist worden vermeden.

Het product is uitsluitend bestemd voor privégebruik en niet voor bedrijfsmatige doeleinden. Bij verkeerd gebruik en ondeskundige behandeling, bij gebruik van geweld en bij reparaties die niet door ons erkend servicefiliaal zijn uitgevoerd, vervalt de garantie.

Afhandeling bij een garantiekwestie

Voor een snelle afhandeling van uw aanvraag neemt u de volgende aanwijzingen in acht:

- Houd voor alle aanvragen de kassabon en het artikelnummer (IAN) 484157_2501 als aankoopbewijs bij de hand.
- Het artikelnummer vindt u op het typeplaatje van het product, op het product gegraveerd, op de titelpagina van de gebruiksaanwijzing (linksonder) of op de sticker op de achter- of onderkant van het product.
- Als er fouten in de werking of andere gebreken optreden, neemt u eerst contact op met de hierna genoemde serviceafdeling, **telefonisch** of **via e-mail**.
- Een als defect geregistreerd product kunt u dan zonder portokosten naar het aan u doorgegeven serviceadres sturen. Voeg het aankoopbewijs (kassabon) bij en vermeld waaruit het gebrek bestaat en wanneer het is opgetreden.



Op www.lidl-service.com kunt u deze en vele andere handleidingen, productvideo's en installatiesoftware downloaden.

Met deze QR-code gaat u direct naar de website van Lidl Service (www.lidl-service.com) en kunt u met het invoeren van het artikelnummer (IAN) 484157_2501 de gebruiksaanwijzing openen.

Service

(NL) Service Nederland

Tel.: 0800 0249630

E-Mail: kompernass@lidl.nl

(BE) Service België

Tel.: 0800 12089

E-Mail: kompernass@lidl.be

IAN 484157_2501

Importeur

Let op: het volgende adres is geen serviceadres. Neem eerst contact op met het opgegeven serviceadres.

KOMPERNASS HANDELS GMBH

BURGSTRASSE 21

44867 BOCHUM

DUIZSLAND

www.kompernass.com

Obsah

Úvod	60
Použití v souladu s určením	60
Použitá výstražná upozornění a symboly	60
Bezpečnostní pokyny	61
Rozsah dodávky a kontrola po přepravě	64
Popis přístroje	64
Technické údaje	64
Montáž	64
První uvedení do provozu	65
Obsluha	65
Zapnutí přístroje	65
Zasunutí papíru	65
Vložení kreditní karty	65
Vypnutí přístroje	66
Ochrana proti přehřátí	66
Vyprázdnění sběrné nádoby	66
Mazání řezného ústrojí	66
Čištění	67
Skladování při nepoužívání	67
Odstranění závad	67
Když zůstane řezaný materiál v přístroji	67
Když se přístroj náhle zastaví	67
Když nelze přístroj zapnout	68
Likvidace	68
Likvidace přístroje	68
Likvidace obalu	68
Záruka společnosti Kompennass Handels GmbH	69
Servis	70
Dovozce	70

Úvod



Blahopřejeme Vám k zakoupení Vašeho nového přístroje.

Rozhodli jste se tím pro vysoce kvalitní výrobek.

Návod k obsluze je součástí tohoto výrobku. Obsahuje důležité informace o bezpečnosti, použití a likvidaci. Před použitím výrobku se seznámte se všemi provozními a bezpečnostními pokyny. Výrobek používejte pouze předepsaným způsobem a pro uvedené oblasti použití. Návod k obsluze uchovávejte vždy jako referenční příručku v blízkosti výrobku. Při předávání výrobku třetím osobám předejte spolu s ním i tyto podklady.

Použití v souladu s určením





Tento přístroj je určen výhradně k drcení papíru, kreditních karet nosičů a malých sešívacích sponek velikosti 24/6 a 23/6 (11,5 x 6 mm), B-8 (11,5 x 7mm), č. 10 (8,4 x 5 mm) a kancelářských sponek (do 25 mm) v domácnostech. Jiné použití než k určenému účelu nebo nad jeho rámec je považováno za použití v rozporu s určením. Přístroj není vhodný k použití v živnostenských ani v průmyslových oblastech. Nároky na náhradu škody jakéhokoliv druhu vzniklé v důsledku použití v rozporu s určením, neodborné opravy, neoprávněně provedené změny nebo úpravy nebo v důsledku použití nepovolených náhradních dílů jsou vyloučeny. Riziko nese výhradně sám uživatel.

Použitá výstražná upozornění a symboly

V tomto návodu k obsluze, na obalu a na přístroji (pokud je to možné) jsou použita následující varování a symboly:

	<p>NEBEZPEČÍ! Varování s tímto symbolem a signálním slovem „NEBEZPEČÍ“ označuje bezprostředně hrozící nebezpečnou situaci, která, pokud se jí nezabrání, má za následek vážné poranění nebo smrt.</p>
	<p>VÝSTRAHA! Varování s tímto symbolem a signálním slovem „VÝSTRAHA“ označuje případně nebezpečnou situaci, která, pokud se jí nezabrání, může mít za následek vážné poranění nebo smrt.</p>
	<p>OPATRNĚ! Varování s tímto symbolem a signálním slovem „OPATRNĚ“ označuje případně nebezpečnou situaci, která, pokud se jí nezabrání, může mít za následek lehké nebo střední poranění.</p>
	<p>POZOR! Varování s tímto symbolem a signálním slovem „POZOR“ označuje případnou situaci, která, pokud se jí nezabrání, může mít za následek hmotnou škodu.</p>
	<p>Upozornění: Upozornění označuje doplňující informace, usnadňující manipulaci s přístrojem.</p>
	<p>Důležité upozornění</p>
	<p>Návod k použití/návod k obsluze</p>
	<p>Střídavý proud/střídavé napětí</p>

⚠ VÝSTRAHA! NEBEZPEČÍ ZRANĚNÍ!

-    Nepřibližujte volný oděv, dlouhé vlasy, šperky apod. k řezacímu otvoru.
-  Do řezacího otvoru nikdy nestrkejte prsty.
-  Nedovolte dětem přistupovat k přístroji. Mohly by se zranit.
- Skartovačku smí obsluhovat vždy pouze jedna osoba.
- Nikdy nenechávejte přístroj během provozu bez dohledu.
- Přístroj nepoužívejte v prašném prostředí nebo v prostředí s nebezpečím výbuchu (vznětlivé plyny, páry, výpary z organických rozpouštědel). Nebezpečí výbuchu!
- Dbejte na to, aby se k přístroji nepřibližovala zvířata. Mohly by se zranit.
- Tento přístroj není určen pro používání osobami (včetně dětí), které mají omezené fyzické, senzorní nebo duševní schopnosti či nedostatek zkušeností a/nebo znalostí, ledaže by jej používaly pod bezpečnostním dohledem zodpovědné osoby nebo by od ní obdržely pokyny, jak přístroj používat.
- Obalový materiál je pro děti nebezpečný. Obalový materiál zlikvidujte ihned po vybalení nebo ho uschovejte na místě nepřístupném dětem.
- Pokládejte síťový kabel tak, aby na něj nemohl nikdo stoupnout nebo o něj zakopnout.
- Z přístroje pravidelně odstraňujte papírový prach. Papírový prach se může v dostatečně vysokých koncentracích ve vzduchu velmi snadno vznítit a způsobit vzplanutí. Hrozí nebezpečí zranění!



Pohyblivé díly

- ▶ Tento přístroj není určen k používání dětmi.
- ▶ Zabraňte kontaktu zaváděcího otvoru s rukama, oděvem nebo vlasy.
- ▶ Jestliže nebudete přístroj delší dobu používat, vytáhněte síťovou zástrčku ze zásuvky.



Ostré hrany

- ▶ Zamezte dotyku ostrých hran přístroje.

⚠ POZOR! HMOTNÉ ŠKODY!

- Přístroj nepoužívejte venku. Přístroj se může nenávratně poškodit!
- Přístroj nepřetěžujte. Skartovačka je dimenzovaná na krátké provozní doby.
- Skartovačku nikdy nepoužívejte k jinému než určenému účelu.

ⓘ UPOZORNĚNÍ PRO BEZPEČNÉ CHOVÁNÍ

- Přístroj umístěte do bezprostřední blízkosti síťové zásuvky. Nepoužívejte prodlužovací kabel. Zajistěte, aby přístroj a síťová zástrčka byly snadno přístupné a bez problémů dosažitelné v nouzové situaci.
- V případě nebezpečí okamžitě vytáhněte síťovou zástrčku ze síťové zásuvky.
- Buďte vždy pozorní! Vždy dávejte pozor na to, co děláte, a vždy postupujte rozumně. V žádném případě přístroj nepoužívejte, pokud se nemůžete soustředit nebo se necítíte dobře.

Rozsah dodávky a kontrola po přepravě

⚠ NEBEZPEČÍ!

- ▶ Děti si nesmí hrát s obalovým materiálem.
Hrozí nebezpečí udušení.
- ◆ Vyjměte všechny části přístroje a návod k obsluze z balení.
- ◆ Z přístroje odstraňte všechny obalový materiál.

Zkontrolujte prosím rozsah dodávky. Rozsah dodávky se skládá z následujících součástí:

- řezací nástavec
- sběrná nádoba
- 1 mazací list (pro péči o řezné ústrojí)
- návod k obsluze

i Upozornění

- ▶ Zkontrolujte, zda je dodávka kompletní a není viditelně poškozena.
- ▶ V případě neúplné dodávky nebo poškození vzniklého v důsledku vadného obalu nebo během přepravy kontaktujte servisní poradenskou linku (viz kapitola **Servis**).

Popis přístroje

(zobrazení viz výklpná strana)

- 1 síťový kabel se zástrčkou
- 2 přepínač REV/OFF/AUTO/FWD
- 3 kontrolka **power** (napájení)
- 4 kontrolka **overheat** (přehřátí)
- 5 řezací nástavec
- 6 bezpečnostní spínač (zabudovaný)
- 7 integrované prohlubně (vlevo a vpravo)
- 8 řezací otvor
- 9 průzor
- 10 sběrná nádoba
- 11 mazací list

Technické údaje

Síťové napětí	220–240 V ~, 50 Hz
Jmenovitý proud	1,5 A
Jmenovitý výkon	300 W
Příkon při nulovém zatížení/Standby	≤ 0,5 W
Třída ochrany	II/□ (dvojitá izolace)
Kapacita sběrné nádoby na papír	21 litrů
Metoda řezání papíru	křížový řez, částice 5 x 18 mm bezpečnostní stupeň P-4
Pracovní šířka řezacího otvoru	222 mm
Řezná kapacita papíru	10 listů (80 g/m ²)

Montáž

⚠ VÝSTRAHA!

- ▶ Během montáže nezapojujte přístroj do zásuvky.
- ▶ Řezací nože v řezacím nástavci 5 přístroje jsou velmi ostré. Při montáži přístroje buďte velmi opatrní.
- ◆ Uchopte řezací nástavec 5 za obě zabudované prohlubně 7 a nasadte ho na sběrnou nádobu 10 tak, aby síťový kabel 1 směřoval dozadu a průzor 9 sběrné nádoby 10 dopředu (viz obr. 1).

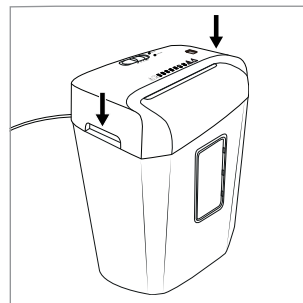

Obr. 1

i **Upozornění**

- ▶ Řezací nástavec **5** musí sedět rovně a pevně na sběrné nádobě **10**. Jinak se přístroj nespustí!
- ▶ Pouze pokud řezací nástavec **5** správně sedí na sběrné nádobě **10**, deaktivuje se bezpečnostní spínač **6** a přístroj lze používat.

První uvedení do provozu

i **Upozornění**

- ▶ Před připojením přístroje k elektrické zásuvce se ujistěte, že přepínač *REV/OFF/AUTO/FWD* **2** se nachází v poloze *OFF*.
- ▶ Protože se po výrobě zkouší funkčnost každé skartovačky, může se stát, že se v řezacích nožích nachází zbytky papíru.
- ◆ Zastrčte síťovou zástrčku **1** do síťové zásuvky.

Obsluha

Zapnutí přístroje

i **Upozornění**

- ▶ Dbejte na to, aby řezací nástavec **5** správně seděl na sběrné nádobě **10**.
- ◆ Přepínač *REV/OFF/AUTO/FWD* **2** nastavte pro drcení do polohy *AUTO*. Kontrolka *power* **3** svítí nepřetržitě zeleně a přístroj je nyní připraven k provozu.

Zasunutí papíru

! **POZOR!**

- ▶  Do řezacího otvoru **8** nikdy nestrkejte papír, na kterém se ještě nachází kancelářské nebo sešivací sponky, které jsou větší než 25 mm! Mohou poškodit řezací nože.

i **Upozornění**

 Současně můžete řezat až 10 listů papíru (80 g/m²).

- ◆ Papír zasuňte na výšku shora doprostřed řezacího otvoru **8** (viz obr. 2). Přístroj se automaticky zapne a opět automaticky vypne, pokud není vsunut další papír.

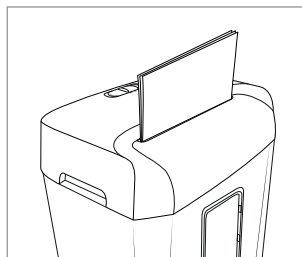

Obr. 2

i **Upozornění**

- ▶ Zbytky v řezacích nožích pravidelně odstraňujte vhodným předmětem (např. kartáčem nebo pinzetou). Zajistěte, aby při tom byla zástrčka **1** vytažena ze zásuvky.

Vložení kreditní karty

- ◆ Kreditní kartu zasuňte shora doprostřed řezacího otvoru **8** (viz obr. 3) a přesuňte přepínač *REV/OFF/AUTO/FWD* **2** do polohy *FWD* („forward“ [anglicky] = vpřed). Rozřezat lze vždy pouze jednu kreditní kartu. Do řezacího otvoru **8** ji vložte vždy širokou stranou. V opačném případě nedojde ke zničení magnetického páska.

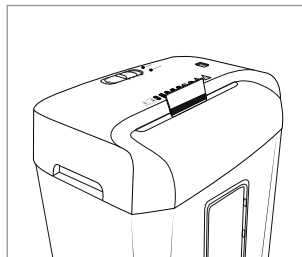

Obr. 3

i **Upozornění**

- ▶ Kreditní kartu zasuňte vždy doprostřed řezacího otvoru **8**. V opačném případě k řezání nedojde.

- ▶ Dbejte na to, aby odpad následně padal do sběrné nádoby 10. V případě potřeby ji vyprázdněte, aby bylo možné lépe separovat papírový a plastový odpad.

Vypnutí přístroje

i Upozornění

- ▶ Po 3 minutách doporučujeme nechat přístroj vychladnout po dobu asi 30 minut, aby se zamezilo přehřátí.
- ◆ Přístroj vypněte nastavením přepínače **REV/OFF/AUTO/FWD** 2 do polohy **OFF**. Kontrolka **power** 3 zhasne.

Ochrana proti přehřátí

Tento přístroj je vybaven ochranou proti přehřátí. Pokud se motor přehřeje v důsledku přetížení, přístroj se automaticky vypne. Kontrolka **overheat** 4 svítí nepřetržitě červeně, dokud se motor dostatečně neochladí.

V tomto případě postupujte následujícím způsobem:

⚠ VÝSTRAHA!

- ▶ Síťovou zástrčku 1 vytáhněte ze síťové zásuvky, abyste předešli neúmyslnému zapnutí.
- ◆ Přístroj vypněte nastavením přepínače **REV/OFF/AUTO/FWD** 3 do střední polohy **OFF**.
- ◆ Vyprázdněte sběrnou nádobu 10.
- ◆ Přístroj nechte cca 30 minut ochladit.
- ◆ Síťovou zástrčku 1 zastrčte opět do zásuvky.
- ◆ Přístroj zapněte nastavením přepínače **REV/OFF/AUTO/FWD** 2 do polohy **AUTO**. Kontrolka **overheat** 4 již nesvítí, když se přístroj dostatečně ochladil.

Vyprázdnění sběrné nádoby

⚠ VÝSTRAHA!

- ▶ Síťovou zástrčku 1 vytáhněte ze zásuvky, abyste předešli neúmyslnému zapnutí přístroje.

i Upozornění

- ▶ Sběrnou nádobu 10 vyprázdněte pravidelně, aby nedošlo k tomu, že řezaný materiál bude vtažen do řezacích nožů zespolu.
- ▶ Odpad poté odevzdejte k ekologické likvidaci.
- ◆ Uchopte řezací nástavec 5 za obě zabudované prohlubně 7 vlevo a vpravo a sejměte ho z sběrné nádoby 10.
- ◆ Vyprázdněte sběrnou nádobu 10.
- ◆ Uchopte řezací nástavec 5 za obě zabudované prohlubně 7 a nasadte ho na sběrnou nádobu 10 tak, aby síťový kabel 1 směřoval dozadu a průzor 9 sběrné nádoby 10 dopředu (viz obr. 2).

Mazání řezného ústrojí

Pokud již nejste spokojeni s výkonem přístroje, například pokud dochází k častému zasekávání papíru, použijte mazací list 11 dodávaný speciálně pro mazání skartovaček. Mazací list 11 promazává řezné ústrojí a uvolňuje zbytky papíru z nožů, čímž udržuje výkonnost přístroje. Postupujte podle níže uvedených pokynů:

- ◆ Vyprázdněte sběrnou nádobu 10.
- ◆ Nastavte přepínač **REV/OFF/AUTO/FWD** 2 do polohy **AUTO**.
- ◆ Vložte mazací list 11 ve směru šipky do řezacího otvoru na papír 8. Počkejte, až mazací list 11 zcela projde řezným ústrojím.
- ◆ Posuňte přepínač **REV/OFF/AUTO/FWD** 2 do polohy **REV** a nechte přístroj běžet 10 sekund na zpětný chod.
- ◆ Po 10 sekundách nastavte přepínač **REV/OFF/AUTO/FWD** 2 do polohy **OFF** a přístroj vypněte.

- ◆ Řezné ústrojí je nyní promazáno a přístroj je opět připraven k použití.

i Upozornění

- ▶ Před opětovným použitím vyprázdněte velkou sběrnou nádobu **10** a zlikvidujte odpad ekologickým způsobem.

Čištění

⚠ NEBEZPEČÍ!

- ▶ Před každým čištěním vytáhněte zástrčku **1** ze zásuvky. Hrozí nebezpečí úrazu elektrickým proudem!

⚠ VÝSTRAHA!

- ▶ Přístroj se během provozu zahřívá. Před čištěním nechte přístroj zcela vychladnout.
- ▶ Nedotýkejte se řezacích nožů přístroje prsty. Řezací nože jsou velmi ostré!

! POZOR!

- ▶  Do řezacího otvoru **8** nestříkejte olej ani jiná maziva. Ty by mohly přístroj nenávratně poškodit.
- ▶ Při čištění zabraňte vniknutí vlhkosti do přístroje, aby nedošlo k jeho neopravitelnému poškození.
- ▶ Nepoužívejte leptavé, abrazivní ani čisticí prostředky na bázi rozpouštědel. Ty by mohly poškodit povrchy přístroje.
- ◆ Případné zbytky v řezacím otvoru **8** nebo na řezacích nožích odstraňte vhodným předmětem (např. kartáčem nebo pinzetou). Zajistěte, aby při tom byla zástrčka **1** vytažena ze zásuvky.
- ◆ Očistěte povrchy přístroje měkkým suchým hadříkem.
- ◆ V případě silného znečištění povrchu přístroje použijte lehce navlhčený hadřík s jemným čisticím prostředkem.

Skladování při nepoužívání

- ◆ Pokud přístroj nebudete po delší dobu používat, odpojte jej od napájení a uložte jej na čisté, suché místo bez přímého slunečního záření.

Odstranění závad

Když zůstane řezaný materiál v přístroji

To znamená, že jste do přístroje možná zavedli příliš velké množství papíru (max. 10 listů 80 g/m²).

- ◆ Přepínač **REV/OFF/AUTO/FWD 2** přesuňte do polohy **REV** v případě, že papír uvízne při řezání. Zpětný chod je zapnutý a řezaný materiál vyjede opět ven.
- ◆ Přepínač **REV/OFF/AUTO/FWD 2** přesuňte do polohy **FWD** v případě, že řezaný materiál uvízne při řezání. Chod vpřed je nyní zapnutý a řezaný materiál je dále vtažen.
- ◆ Řezaný materiál vytáhněte z přístroje a přepínač **REV/OFF/AUTO/FWD 2** přesuňte do polohy **AUTO**.

Přístroj je nyní opět připraven k provozu.

Když se přístroj náhle zastaví

To znamená, že je přístroj přehřátý a aktivovalo se automatické bezpečnostní vypínání. Kontrolka **overheat 4** svítí nepřetržitě červeně.

- ◆ Nastavte přepínač **REV/OFF/AUTO/FWD 2** do polohy **OFF**.
- ◆ Vytáhněte síťovou zástrčku **1** ze zásuvky.
- ◆ Přístroj nechte cca 30 minut ochladit.
- ◆ Síťovou zástrčku **1** zastrčte opět do zásuvky.
- ◆ Přístroj zapněte nastavením přepínače **REV/OFF/AUTO/FWD 2** do polohy **AUTO**. Kontrolka **power 3** svítí nepřetržitě modře. Kontrolka **overheat 4** zůstane zhasnutá, když je přístroj dostatečně ochlazen.

Když nelze přístroj zapnout

- ♦ Ujistěte se, že řezací nástavec **5** správně sedí na sběrné nádobě **10**.
- ♦ Vyzkoušejte jinou síťovou zásuvku.
- ♦ Přístroj je případně vadný. Nechte přístroj zkontrolovat kvalifikovaným odborníkem.
- ♦ Přístroj je přehřátý a aktivovalo se automatické bezpečnostní vypínání. Potom postupujte tak, jak je popsáno v předchozí části *Když se přístroj náhle zastaví*.

Likvidace

Platí pouze pro Francii:



Výrobek, obal a návod k obsluze jsou recyklovatelné, podléhají rozšířené odpovědnosti výrobce a shromažďují se odděleně.

Likvidace přístroje



Symbol přeškrtnuté pojízdné popelnice uvedený vedle označuje, že tento přístroj podléhá směrnici č. 2012/19/EU. Tato směrnice uvádí, že tento přístroj se na konci své životnosti nesmí likvidovat s běžným domovním odpadem, ale musí se odevzdat v určených sběrných místech či dvorech nebo podnicích oprávněných k nakládání s odpady.

Tato likvidace je pro Vás zdarma. Chraňte životní prostředí a zajistěte odbornou likvidaci přístroje.

Pokud váš vysloužilý přístroj obsahuje osobní údaje, jste před odevzdáním přístroje odpovědní za jejich vymazání.



Informace o možnostech likvidace vysloužilého výrobku vám podá obecní nebo městská správa.

Likvidace obalu



Zvolený obalový materiál odpovídá hlediskům ochrany životního prostředí a likvidace a je tudíž recyklovatelný. Již nepotřebný obalový materiál zlikvidujte podle místních platných předpisů.



Obal zlikvidujte ekologicky. Dbejte na označení na různých obalových materiálech a v případě potřeby tyto obaly rozřídíte. Obalové materiály jsou označeny zkratkami

(a) a číslicemi (b) s následujícím významem: 1–7: plasty, 20–22: papír a lepenka, 80–98: kompozitní materiály.

Pro Španělsko platí:



Obal obsahuje papír a/ nebo lepenku.



Obal obsahuje plast a/nebo kov.

Záruka společnosti Kompernass Handels GmbH

Vážená zákaznice, vážený zákazníku,
na tento přístroj získáváte záruku v trvání 3 let
od data zakoupení. V případě závad tohoto
výrobku máte zákonná práva vůči prodejci
výrobku. Tato zákonná práva nejsou omezena
naší níže uvedenou zárukou.

Záruční podmínky

Záruční doba začíná plynout dnem nákupu.
Dobře uschovejte pokladní doklad. Tento doklad
je potřebný jako důkaz o koupi.

Pokud se do tří let od data zakoupení tohoto
výrobku vyskytne vada materiálu nebo výrobní
závada, pak Vám podle našeho uvážení výrobek
zdarma opravíme, vyměníme nebo uhradíme
kupní cenu. Předpokladem této záruky je, že
bude během tříleté lhůty předložen vadný přístroj
a doklad o koupi (pokladní doklad) a stručně se
popíše, v čem závada spočívá a kdy se vyskytla.

Vztahuje-li se na závadu naše záruka, obdržíte
zpět buď opravený nebo nový produkt. Opravou
nebo výměnou výrobku nezačne plynout nová
záruční doba.

Záruční doba a zákonné nároky vyplývající ze závad

Záručním plněním se záruční doba neprodlužuje.
To platí i pro vyměněné a opravené součásti. Po-
škození nebo vady vyskytující se případně již při
nákupu se musí oznámit ihned po vybalení. Po
uplynutí záruční doby podléhají veškeré opravy
zpoplatnění.

Rozsah záruky

Přístroj byl vyroben pečlivě podle přísných
směrnic kvality a před expedicí byl svědomitě
vyzkoušen.

Záruka se vztahuje na materiálové nebo výrobní
vady. Tato záruka se nevztahuje na součásti vý-
robku, které jsou vystaveny běžnému opotřebením,
a proto je lze považovat za spotřební díly, nebo
na poškození křehkých součástí, jako jsou např.
spínače nebo díly, které jsou vyrobeny ze skla.

Tato záruka zaniká, pokud je výrobek poškozen,
nebyl řádně používán nebo udržován. Pro zajiš-
tění správného používání výrobku se musí přesně
dodržovat všechny pokyny uvedené v návodu
k obsluze. Účelům použití a úkonům, které se v
návodu k obsluze nedoporučují nebo se před
nimi varuje, je třeba se bezpodmínečně vyhnout.

Výrobek je určen pouze pro soukromé účely
a ne pro komerční použití. Při nesprávném a
neodborném používání, při použití násilí a
při zásazích, které nebyly provedeny našimi
autorizovanými servisními provozovny, záruční
nároky zanikají.

Vyřízení v případě záruky

Pro zajištění rychlého Vaší žádosti postupujte podle následujících pokynů:

- Pro všechny dotazy mějte připraven pokladní lístek a číslo výrobku (IAN) 484157_2501 jako doklad o koupi.
- Číslo výrobku naleznete na typovém štítku na výrobku, rytině na výrobku, na titulní straně návodu k obsluze (vlevo dole) nebo na nálepce na zadní nebo spodní straně výrobku.
- Pokud by se měly vyskytovat funkční vady nebo jiné závady, kontaktujte nejprve níže uvedené servisní oddělení **telefonicky** nebo **e-mailem**.
- Výrobek, zaevidovaný jako vadný výrobek pak můžete při přiložení dokladu o nákupu (pokladní lístek) a při uvedení, v čem spočívá vada a kdy k ní došlo, poslat výrobek pro Vás bez poštovného na adresu, kterou Vám oznámí servis.



Na webových stránkách www.lidl-service.com si můžete stáhnout tyto a mnoho dalších příruček, videí o výrobku a instalační software.

Pomocí kódu QR se dostanete přímo na stránku servisu Lidl (www.lidl-service.com) a můžete pomocí zadání čísla výrobku (IAN) 484157_2501 otevřít svůj návod k obsluze.

Servis

CZ Servis Česko

Tel.: 800143873

E-Mail: kompernass@lidl.cz

IAN 484157_2501

Dovozce

Dbejte prosím na to, že následující adresa není adresou servisu. Kontaktujte nejprve uvedený servis.

KOMPERNASS HANDELS GMBH

BURGSTRASSE 21

44867 BOCHUM

NĚMECKO

www.kompernass.com

Spis treści

Wstęp	72
Zastosowanie zgodne z przeznaczeniem	72
Zastosowane ostrzeżenia i symbole	72
Wskazówki bezpieczeństwa	73
Zakres dostawy i przegląd po transporcie	76
Opis urządzenia	76
Dane techniczne	76
Montaż	77
Pierwsze uruchomienie	77
Obsługa	77
Włączanie urządzenia	77
Wkładanie papieru	78
Wkładanie kart kredytowych	78
Wyłączanie urządzenia	78
Ochrona przed przegrzaniem	79
Opróżnianie pojemnika na ścinki	79
Smarowanie zespołu tnącego	79
Czyszczenie	80
Przechowywanie w okresie nieużywania	80
Usuwanie usterek	80
Gdy papier utknie w urządzeniu	80
Jeżeli urządzenie nagle się zatrzyma	81
Jeżeli nie można włączyć urządzenia	81
Utylizacja	81
Utylizacja urządzenia	81
Utylizacja opakowania	82
Gwarancja Kompernaß Handels GmbH	82
Serwis	83
Importer	83

Wstęp



Gratulujemy zakupu nowego urządzenia. Wybrany produkt charakteryzuje się wysoką jakością. Instrukcja obsługi jest częścią składową produktu. Zawiera ona ważne wskazówki na temat bezpieczeństwa, użytkowania i utylizacji. Przed rozpoczęciem użytkowania produktu zapoznaj się ze wszystkimi wskazówkami dotyczącymi obsługi i bezpieczeństwa. Produkt należy użytkować wyłącznie zgodnie z zamieszczonym tu opisem oraz w podanym zakresie zastosowań. Instrukcję obsługi przechowuj zawsze w pobliżu urządzenia, aby w razie potrzeby była łatwo dostępna. W przypadku przekazania urządzenia osobie trzeciej należy dotrzeć do niego również całą dokumentację.

Zastosowanie zgodne z przeznaczeniem

To urządzenie przeznaczone jest wyłącznie do użytku prywatnego i służy do niszczenia dokumentów papierowych, kart kredytowych oraz drobnych zszywek o rozmiarach 24/6 i 23/6 (11,5 x 6 mm), B-8 (11,5 x 7 mm), No10 (8,4 x 5 mm) oraz spinaczy biurowych (do 25 mm). Inny sposób użycia lub użycie wykraczające poza powyższy zakres uznaje się za niezgodne z przeznaczeniem. Urządzenie nie jest przeznaczone do zastosowań komercyjnych ani przemysłowych. Wszelkiego rodzaju roszczenia z tytułu szkód powstałych wskutek użytkowania urządzenia w sposób niezgodny z przeznaczeniem, nieprawidłowo wykonanych napraw, zmian dokonanych bez zezwolenia lub użycia niedopuszczonych części zamiennych są wykluczone. Ryzyko związane z takim działaniem ponosi wyłącznie użytkownik.

Zastosowane ostrzeżenia i symbole

W niniejszej instrukcji obsługi, na opakowaniu i na urządzeniu użyto następujących ostrzeżeń i symboli (o ile mają zastosowanie):

	<p>NIEBEZPIECZEŃSTWO! Ostrzeżenie z tym symbolem i słowem sygnałowym „NIEBEZPIECZEŃSTWO” oznacza sytuację bezpośrednio niebezpieczną, która, jeśli się jej nie uniknie, może spowodować śmierć lub poważne obrażenia ciała.</p>
	<p>OSTRZEŻENIE! Ostrzeżenie z tym symbolem i słowem sygnałowym „OSTRZEŻENIE” wskazuje na możliwość wystąpienia niebezpiecznej sytuacji, która, jeśli się jej nie uniknie, może spowodować śmierć lub poważne obrażenia ciała.</p>
	<p>PRZESTROGA! Ostrzeżenie z tym symbolem i słowem sygnałowym „PRZESTROGA” wskazuje na możliwość wystąpienia niebezpiecznej sytuacji, która, jeśli się jej nie uniknie, może spowodować niewielkie lub umiarkowane obrażenia ciała.</p>
	<p>UWAGA! Ostrzeżenie z tym symbolem i słowem sygnałowym „UWAGA” oznacza możliwą sytuację, która, jeśli się jej nie uniknie, może spowodować szkody materialne.</p>
	<p>Wskazówka: Wskazówka oznacza dodatkowe informacje, ułatwiające korzystanie z urządzenia.</p>
	<p>Ważna uwaga</p>
	<p>Instrukcja użytkowania/instrukcja obsługi</p>
	<p>Prąd przemienny/napięcie AC</p>





Wskazówki bezpieczeństwa

Podczas każdego użycia urządzeń elektrycznych należy przestrzegać następujących zasad bezpieczeństwa:

⚠ NIEBEZPIECZEŃSTWO! PORAŻENIE ELEKTRYCZNE!

- Nie używaj urządzenia, gdy uszkodzony jest kabel zasilający lub wtyk sieciowy. Aby uniknąć zagrożeń, naprawę uszkodzonego kabla sieciowego lub wtyku sieciowego zlecaj wyłącznie specjalistom lub w autoryzowanym zakładzie naprawczym.
- Urządzenia niesprawne lub uszkodzone natychmiast oddaj do zakładu naprawczego lub serwisu w celu dokonania przeglądu i naprawy.
- Urządzenia nie wolno narażać na oddziaływanie deszczu ani używać go w wilgotnym lub mokrym środowisku.
- Podczas używania urządzenia uważaj, aby kabel zasilający był zawsze suchy. Nigdy nie chwytaj wtyku sieciowego ani urządzenia mokrymi rękami.
- Nie zginaj, nie ściskaj kabla zasilającego ani nie kładź na nim ciężkich przedmiotów. Kabel układaj w taki sposób, aby nie stykał się z gorącymi powierzchniami.
- Nigdy nie stawiaj urządzenia w pobliżu źródeł ciepła lub wody. W przeciwnym razie powstaje zagrożenie wybuchu pożaru i porażenia prądem elektrycznym!

⚠ OSTRZEŻENIE! NIEBEZPIECZEŃSTWO OBRAŻEŃ!

-    Luźne ubrania, długie włosy, biżuterię itp. należy trzymać z dala od otworu zespołu tnącego.
-  Nigdy nie wkładaj palców w otwór zespołu tnącego.
-  Dzieci trzymaj z dala od urządzenia. Są one szczególnie narażone na obrażenia.
- Niszczarkę dokumentów może obsługiwać tylko jedna osoba.
- Pracującego urządzenia nigdy nie pozostawiaj bez nadzoru.

- Nie używaj urządzenia w miejscach zapyłonych lub zagrożonych wybuchem (łatwopalne gazy i opary, opary rozpuszczalników organicznych). Niebezpieczeństwo wybuchu!
- Nie dopuszczaj zwierząt do urządzenia. Są one szczególnie narażone na obrażenia.
- Opiswane urządzenie nie jest przeznaczone do obsługi przez osoby (w tym dzieci) o ograniczonych zdolnościach fizycznych, sensorycznych lub umysłowych, lub też nieposiadające wystarczającego doświadczenia i / lub wiedzy; chyba że będą one korzystały z niego pod nadzorem osoby odpowiedzialnej za ich bezpieczeństwo lub też otrzymają od niej stosowne wskazówki dotyczące jego prawidłowej obsługi.
- Materiał opakowania stanowi zagrożenie dla dzieci. Wszystkie części opakowania należy usunąć niezwłocznie po rozpakowaniu lub przechowywać je z dala od dzieci.
- Kabel zasilający należy ułożyć tak, aby nikt nie mógł po nim deptać ani potknąć się o niego.
- Regularnie czyścić urządzenie z pyłu papierowego. Pył papierowy może się łatwo zapalić i przy dostatecznie dużym stężeniu w powietrzu doprowadzić do eksplozji. Niebezpieczeństwo obrażeń!



Ruhome części

- ▶ To urządzenie nie jest przeznaczone do korzystania przez dzieci.
- ▶ Unikaj dotykania otworu do wprowadzania rękami, odzieżą lub włosami.
- ▶ Jeśli nie zamierzasz używać urządzenia przez dłuższy czas, odłącz wtyk sieciowy.



Ostre krawędzie

- ▶ Unikaj dotykania ostrych krawędzi urządzenia.

⚠ UWAGA! SZKODY MATERIALNE!

- Nie używaj urządzenia na zewnątrz. Grozi to nieodwracalnym uszkodzeniem urządzenia!
- Nie przeciążaj urządzenia. Niszczarka dokumentów może pracować jednorazowo przez krótki czas.
- Nigdy nie używaj niszczarki dokumentów w sposób niezgodny z jej przeznaczeniem.

ⓘ ZASADY BEZPIECZNEGO ZACHOWANIA

- Urządzenie należy ustawiać w bezpośrednim pobliżu gniazda sieciowego. Nie używaj przedłużacza. Dopilnuj, aby urządzenie i wtyk sieciowy były łatwo dostępne, umożliwiając szybkie wyłączenie urządzenia w sytuacji awaryjnej.
- W przypadku zagrożenia natychmiast wyciągnij wtyk sieciowy z gniazda zasilania.
- Zawsze zachowuj ostrożność! Zawsze koncentruj się na tym, co robisz i postępuj z namysłem. Nigdy nie używaj urządzenia, gdy masz trudności z koncentracją lub źle się czujesz.

Zakres dostawy i przegląd po transporcie

⚠ NIEBEZPIECZEŃSTWO!

- ▶ Elementów opakowania nie wolno udostępnić dzieciom do zabawy. **Niebezpieczeństwo uduszenia.**
- ◆ Wyjmij wszystkie elementy urządzenia oraz instrukcję obsługi z opakowania.
- ◆ Usuń z urządzenia całe opakowanie.

Sprawdź zakres dostawy. Zakres dostawy obejmuje następujące elementy:

- Zespół tnący
- Pojemnik na ścinki
- 1 arkusz smarujący (do pielęgnacji zespołu tnącego)
- Instrukcja obsługi

ⓘ Wskazówka

- ▶ Urządzenie należy sprawdzić pod kątem kompletności elementów i widocznych uszkodzeń.
- ▶ W przypadku niekompletnej dostawy bądź wystąpienia uszkodzeń wskutek wadliwego opakowania lub transportu należy skontaktować się z infolinią serwisową (patrz rozdział **Serwis**).

Opis urządzenia

(ilustracje - patrz rozkładana okładka)

- ❶ Kabel zasilający z wtykiem sieciowym
- ❷ Przełącznik REV/OFF/AUTO/FWD
- ❸ Lampka kontrolna *power*
- ❹ Lampka kontrolna *overheat*
- ❺ Zespół tnący
- ❻ Wyłącznik bezpieczeństwa (wbudowany)
- ❼ Zintegrowane wgnęki chwytne do przenoszenia (z lewej i prawej strony)
- ❽ Otwór zespołu tnącego
- ❾ Okienko kontrolne
- ❿ Pojemnik na ścinki
- ⓫ Arkusz smarujący

Dane techniczne

Napięcie zasilania	220-240 V ~, 50 Hz
Prąd znamionowy	1,5 A
Moc znamionowa	300 W
Pobór mocy bez obciążenia/Standby	≤ 0,5 W
Klasa ochronności	II/□ (podwójna izolacja)
Pojemność pojemnika na ścinki papier	21 litrów
Metoda cięcia papieru	Cięcie krzyżowe, ścinki 5 x 18 mm Poziom bezpieczeństwo P-4
Szerokość robocza otworu zespołu tnącego	222 mm
Wydajność cięcia papieru	10 kartek (80g/m ²)

Montaż

⚠ OSTRZEŻENIE!

- ▶ Podczas montażu nie podłączaj urządzenia do gniazda sieciowego.
- ▶ Noże tnące w zespole tnącym **5** urządzenia są bardzo ostre. Podczas montażu urządzenia zachowaj ostrożność.
- ◆ Chwyć zespół tnący **5** za obie zintegrowane wnęki chwytne do przenoszenia **7** i umieść go na dużym pojemniku na ścinki **10** w taki sposób, aby kabel zasilający **1** był skierowany do tyłu, a okienko kontrolne **9** pojemnika na ścinki **10** było skierowane do przodu (patrz rys. 1).

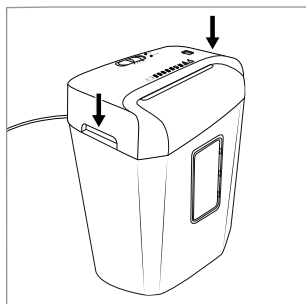

Rys. 1

i Wskazówka

- ▶ Zespół tnący **5** musi być osadzony prosto i stabilnie na pojemniku na ścinki **10**. Nieprawidłowo zamknięte urządzenie nie włączy się!
- ▶ Tylko wtedy, gdy zespół tnący **5** będzie prawidłowo osadzony na pojemniku na ścinki **10**, wyłącznik bezpieczeństwa **6** zostanie dezaktywowany i możliwe będzie użycie urządzenia.

Pierwsze uruchomienie

i Wskazówka

- ▶ Przed podłączeniem urządzenia do gniazda sieciowego upewnij się, czy przełącznik REV/OFF/AUTO/FWD **2** znajduje się w położeniu OFF.
- ▶ Ponieważ każda niszczarka jest na końcu procesu produkcji poddawana kontroli działania, może się zdarzyć, że w zespole tnącym pozostaną resztki papieru.
- ◆ Włóż wtyk sieciowy **1** do gniazda zasilania.

Obsługa

Włączanie urządzenia

i Wskazówka

- ▶ Upewnij się, że przystawka tnąca **5** jest prawidłowo umieszczona na pojemniku na ścinki **10**.
- ◆ W celu zniszczenia papieru ustaw przełącznik REV/OFF/AUTO/FWD **2** w położenie AUTO. Lampka kontrolna power **3** świeci się na zielono światłem ciągłym, a urządzenie jest teraz gotowe do użycia.

Wkładanie papieru

ⓘ UWAGA!

- ▶  Nigdy nie wkładaj do otworu zespołu tnącego **8** papieru, w którym znajdują się jeszcze spinacze biurowe lub zszywki większe niż 25 mm! Mogą one uszkodzić noże tnące.

ⓘ Wskazówka



Można ciąć równocześnie do 10 stron (papier 80 g/m²).

- ◆ Papier ułożony pionowo wkładaj od góry centralnie do otworu zespołu tnącego **8** (patrz rys. 2). Urządzenie uruchamia się automatycznie, a następnie, jeśli nie zostanie włożona kolejna kartka papieru, automatycznie się wyłącza.

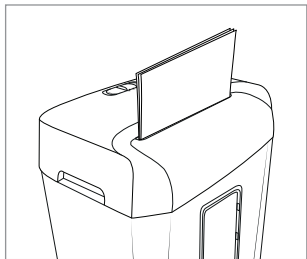

Rys. 2

ⓘ Wskazówka

- ▶ Ewentualne pozostałości znajdujące się na nożach należy regularnie usuwać za pomocą odpowiedniego przedmiotu (np. szczoteczki lub pęsety). Wcześniej upewnij się, czy wtyk sieciowy **1** jest wyciągnięty z gniazda zasilania.

Wkładanie kart kredytowych

- ◆ Kartę kredytową włóż od góry w środek otworu zespołu tnącego do cięcia płyt **8** (zob. rys. 3) i przesuń przełącznik REV/OFF/AUTO/FWD **2** w położenie FWD („forward” [ang.] = naprzód). Jednorazowo można niszczyć tylko jedną kartę kredytową. Kartę należy wkładać zawsze szerszą stroną do otworu zespołu tnącego do cięcia płyt **8**. Przy innym położeniu karty nie zostanie zniszczony pasek magnetyczny.

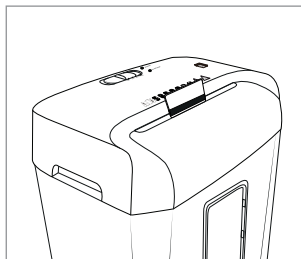

Rys. 3

ⓘ Wskazówka

- ▶ Kartę kredytową wkładaj zawsze w środek otworu do cięcia płyt **8**. W przeciwnym razie cięcie nie rozpocznie się.
- ▶ Pamiętaj, że ścinki spadną wówczas do pojemnika na ścinki **10**. W razie potrzeby wcześniej opróżnij pojemnik, aby móc potem łatwiej oddzielić ścinki papierowe i plastikowe.

Wyłączanie urządzenia

ⓘ Wskazówka

- ▶ Zaleca się, aby wyłączyć urządzenie po 3 minutach pracy i pozwolić mu ostygnąć przez około 30 minut, aby uniknąć przegrzania.
- ◆ Wyłącz urządzenie, ustawiając przełącznik REV/OFF/AUTO/FWD **2** w położenie OFF. Lampka kontrolna zasilania power **3** gaśnie.

Ochrona przed przegrzaniem

Urządzenie jest wyposażone w system zabezpieczający przed przegrzaniem. Gdy silnik ulegnie przegrzaniu na skutek przeciążenia, urządzenie wyłączy się automatycznie. Lampka kontrolna **overheat** 4 świeci się na czerwono światłem ciągłym do czasu dostatecznego ostygnięcia silnika.

W takim przypadku należy postąpić w następujący sposób:

⚠ OSTRZEŻENIE!

- ▶ Wyciągnij wtyk sieciowy 1 z gniazda zasilania, aby nie dopuścić do niezamierzonego włączenia urządzenia.
- ◆ Wyłącz urządzenie, ustawiając przełącznik **REV/OFF/AUTO/FWD** 2 na środkową pozycję **OFF**.
- ◆ Opróżnij pojemnik na ścinki 10.
- ◆ Odczekaj około 30 minut do ostygnięcia urządzenia.
- ◆ Włóż wtyk sieciowy 1 do gniazda zasilania.
- ◆ Włącz urządzenie, ustawiając przełącznik **REV/OFF/AUTO/FWD** 2 w położeniu **AUTO**. Lampka kontrolna **overheat** 4 nie świeci się już, gdy urządzenie dostatecznie ostygło.

Opróżnianie pojemnika na ścinki

⚠ OSTRZEŻENIE!

- ▶ Wyciągnij wtyk sieciowy 1 z gniazda zasilania, aby nie dopuścić do niezamierzonego włączenia urządzenia.

i Wskazówka

- ▶ Regularnie opróżniaj pojemnik na ścinki 10, aby zapobiec wciąganiu ścinek od dołu do noży tnących.
- ▶ Odpady utylizuj zgodnie z przepisami ochrony środowiska.

- ◆ Chwyć zespół tnący 5 za obie zintegrowane wnęki chwytne do przenoszenia 7 po lewej i prawej stronie, a następnie zdejmij go z pojemnika na ścinki 10.
- ◆ Opróżnij pojemnik na ścinki 10.
- ◆ Chwyć zespół tnący 5 za obie zintegrowane wnęki chwytne do przenoszenia 7 i umieść go na pojemniku na ścinki 10 w taki sposób, aby kabel zasilający 1 był skierowany do tyłu, a okienko kontrolne 9 pojemnika na ścinki 10 było skierowane do przodu (patrz rys. 2).

Smarowanie zespołu tnącego

Jeśli wydajność urządzenia nie jest zadowalająca, np. jeśli często dochodzi do zacięć papieru, należy użyć dostarczonego arkusza smarującego przeznaczonego specjalnie do smarowania niszczarek dokumentów 11. Arkusz smarujący 11 smaruje zespół tnący oraz usuwa resztki papieru z noży, zapewniając tak utrzymanie wydajności urządzenia. W tym celu postępuj zgodnie z poniższymi instrukcjami:

- ◆ Opróżnij pojemnik na ścinki 10.
- ◆ Ustaw przełącznik **REV/OFF/AUTO/FWD** 2 w położenie **AUTO**.
- ◆ Włóż arkusz smarujący 11 w kierunku wskazanym strzałką do otworu zespołu tnącego 8. Poczekaj, aż arkusz smarujący 11 przejdzie całkowicie przez zespół tnący.
- ◆ Przesuń przełącznik **REV/OFF/AUTO/FWD** 2 w położenie **REV** i pozostaw urządzenie włączone w trybie pracy wstecz przez 10 sekund.
- ◆ Po 10 sekundach przesuń przełącznik **REV/OFF/AUTO/FWD** 2 w położenie **OFF**, aby wyłączyć urządzenie.
- ◆ Zespół tnący jest teraz nasmarowany i gotowy do ponownego użycia.

i Wskazówka

- ▶ Przed ponownym użyciu urządzenia należy opróżnić pojemnik na ścinki **10** i zutylizować odpady w sposób przyjazny dla środowiska.

Czyszczenie

⚠ NIEBEZPIECZEŃSTWO!

- ▶ Przed rozpoczęciem czyszczenia wyciągnij wtyk sieciowy **1** z gniazda zasilania. Niebezpieczeństwo porażenia prądem elektrycznym!

⚠ OSTRZEŻENIE!

- ▶ W czasie pracy urządzenie nagrzewa się. Przed oczyszczeniem urządzenia należy odczekać do jego całkowitego ostygnięcia.
- ▶ Nie dotykaj palcami noży tnących urządzenia. Noże tnące są bardzo ostre!

! UWAGA!

- ▶  Nie pryskaj olejem ani żadnymi innymi środkami smarnymi w otwór zespołu tnącego **8**.

Spowodowałyby to nieodwracalne uszkodzenie urządzenia.

- ▶ Podczas czyszczenia uważaj, aby do wnętrza urządzenia nie przedostała się wilgoć. Mogłoby to trwale uszkodzić urządzenie.
- ▶ Nie wolno używać środków czyszczących o właściwościach żrących lub ściernych ani zawierających rozpuszczalniki. Mogą one uszkodzić powierzchnie urządzenia.

- ◆ Ewentualne pozostałości znajdujące się w otworze zespołu tnącego **8** lub na nożach tnących należy usuwać za pomocą odpowiedniego przedmiotu (na przykład szczoteczki lub pęsety). Wcześniej upewnij się, czy wtyk sieciowy **1** jest wyciągnięty z gniazda zasilania.

- ◆ Powierzchnie urządzenia czyść miękką, suchą ściereczką.

- ◆ Do usuwania uporczywych zanieczyszczeń z powierzchni urządzenia używaj lekko nawilżonej ściereczki i łagodnego detergentu.

Przechowywanie w okresie nieużywania

- ◆ Na czas dłuższego nieużywania urządzenie odłącz od gniazda sieciowego i przechowuj je w czystym, suchym miejscu, nienarażonym na bezpośrednie działanie promieni słonecznych.

Usuwanie usterek

Gdy papier utknie w urządzeniu

Oznacza to, że do urządzenia wprowadzono być może za dużo papieru (maks. 10 stron 80 g/m²).

- ◆ Jeżeli dojdzie do zatoru papieru, przestaw przełącznik **REV/OFF/AUTO/FWD** **2** w położenie **REV**. Napęd uruchamia się w kierunku wstecznym, powodując wysunięcie niszczonego papieru.
- ◆ Alternatywnie, jeżeli dojdzie do zatoru papieru, przestaw przełącznik **REV/OFF/AUTO/FWD** **2** w położenie **FWD**. Napęd uruchomi się teraz w kierunku do przodu, powodując ponowne wciąganie niszczonego materiału.
- ◆ Wyciągnij kartki z urządzenia i przestaw przełącznik **REV/OFF/AUTO/FWD** **2** w położenie **AUTO**.

Urządzenie jest ponownie gotowe do pracy.

Jeżeli urządzenie nagle się zatrzyma

Przyczyną jest przegrzanie urządzenia, powodujące uruchomienie automatycznego wyłącznika bezpieczeństwa. Lampka kontrolna **overheat** 4 świeci na czerwono światłem ciągłym.

- ◆ Ustaw przełącznik REV/OFF/AUTO/FWD 2 w położenie OFF.
- ◆ Wyciągnij wtyk sieciowy 1 z gniazda zasilania.
- ◆ Odczekaj około 30 minut do ostygnięcia urządzenia.
- ◆ Włóż wtyk sieciowy 1 do gniazda zasilania.
- ◆ Włącz urządzenie, ustawiając przełącznik REV/OFF/AUTO/FWD 2 w położenie AUTO. Lampka kontrolna power 3 świeci na niebiesko światłem ciągłym. Lampka kontrolna **overheat** 4 nie świeci, gdy urządzenie dostatecznie ostygło.

Jeżeli nie można włączyć urządzenia

- ◆ Upewnij się, że zespół tnący 5 jest prawidłowo osadzony na pojemniku na ścinki 10.
- ◆ Spróbuj podłączyć do innego gniazda.
- ◆ Urządzenie mogło ulec uszkodzeniu. Przekaż urządzenie do punktu serwisowego w celu kontroli.
- ◆ Urządzenie uległo przegrzaniu i uruchomił się automatyczny wyłącznik bezpieczeństwa. Wtedy postępuj w sposób opisany we wcześniejszym rozdziale **Jeżeli urządzenie nagle się zatrzyma**.

Utylizacja

Dotyczy wyłącznie Francji:



Produkt, opakowanie nadają i instrukcja obsługi się do recyklingu, podlegają rozszerzonej odpowiedzialności producenta i są zbierane selektywnie.

Utylizacja urządzenia



Widoczny obok symbol przekreślonego pojemnika na kółkach na śmieci oznacza, że urządzenie to podlega postanowieniom dyrektywy 2012/19/EU. Dyrektywa ta stanowi, że zużytego urządzenia nie wolno wyrzucać wraz ze zwykłymi odpadami domowymi, lecz należy je oddać do wyspecjalizowanych punktów zbiórki odpadów, centrów recyklingu lub zakładów utylizacji odpadów.

Utylizacja jest dla użytkownika bezpłatna. Chroń środowisko i usuwaj odpady w prawidłowy sposób.

Zużyty sprzęt może mieć szkodliwy wpływ na środowisko i zdrowie ludzi z uwagi na potencjalną zawartość niebezpiecznych substancji, mieszanin oraz części składowych. Gospodarstwo domowe spełnia ważną rolę w przyczynianiu się do ponownego użycia i odzysku surowców wtórnych, w tym recyklingu zużytego sprzętu. Na tym etapie kształtuje się postawy, które wpływają na zachowanie wspólnego dobra jakim jest czyste środowisko naturalne.

Jeśli stare urządzenie zawiera dane osobowe, użytkownik jest odpowiedzialny za ich usunięcie przed zwrotem urządzenia.



Informacje na temat możliwości utylizacji wysłużonego urządzenia można uzyskać w urzędzie gminy lub miasta.

Utylizacja opakowania



Materiały opakowaniowe są przyjazne dla środowiska i można je poddać procesowi recyklingu. Zbędne materiały opakowaniowe należy usuwać zgodnie z lokalnymi przepisami.

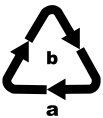

Opakowania należy utylizować w sposób przyjazny dla środowiska. Przestrzegaj oznaczeń umieszczonych na różnych materiałach opakowaniowych i w razie potrzeby

zutilizuj je zgodnie z zasadami segregacji odpadów. Materiały opakowaniowe są oznaczone skrótami (a) i cyframi (b) w następujący sposób: 1-7: tworzywa sztuczne, 20-22: papier i tektura, 80-98: kompozyty.

Zasady dla Hiszpanii:



Opakowanie zawiera elementy z papieru i/lub tektury.



Opakowanie zawiera elementy z plastiku i/lub metalu.

Gwarancja Kompernaß Handels GmbH

Szanowny Kliencie,

To urządzenie objęte jest 3-letnią gwarancją, licząc od daty zakupu. W przypadku wad tego produktu, masz gwarantowane ustawowo prawa w stosunku sprzedawcy. Te ustawowe prawa nie są ograniczone przez nasze opisane poniżej warunki gwarancji.

Warunki gwarancji

Okres gwarancji rozpoczyna się od daty zakupu. Należy zachować paragon. Jest on wymagany jako dowód zakupu.

Jeżeli w ciągu trzech lat od daty zakupu produktu ujawni się w nim wada materiałowa lub produkcyjna, produkt zostanie wedle naszego uznania nieodpłatnie naprawiony, wymieniony na nowy lub zostanie zwrócona jego cena.

Warunkiem spełnienia tego świadczenia gwarancyjnego jest dostarczenie w trakcie tego trzyletniego okresu uszkodzonego urządzenia wraz z dowodem zakupu (paragonem) oraz krótkim opisem wady i daty jej wystąpienia.

Jeżeli wada jest objęta naszą gwarancją, otrzymasz z powrotem naprawiony lub nowy produkt. Zgodnie z art. 581 §1 polskiego kodeksu cywilnego wraz z wymianą produktu lub jego istotnej części rozpoczyna się nowy okres gwarancyjny.

Okres gwarancji i ustawowe roszczenia gwarancyjne

Wykonanie usługi gwarancyjnej nie przedłuża okresu gwarancji. Dotyczy to również wymienionych i naprawionych części. Wszelkie szkody i wady wykryte w chwili zakupu należy zgłosić bezpośrednio po rozpakowaniu urządzenia. Po upływie okresu gwarancji wszelkie naprawy są wykonywane odpłatnie.

Zakres gwarancji

Urządzenie zostało starannie wyprodukowane i poddane przed wysyłką skrupulatnej kontroli jakości.

Gwarancja obejmuje wady materiałowe lub produkcyjne. Niniejsza gwarancja nie obejmuje części produktu, podlegających normalnemu zużyciu, ani uszkodzeń części łatwo łamliwych, np. przełączników lub części wykonanych ze szkła.

Niniejsza gwarancja traci swoją ważność, jeśli produkt został uszkodzony, nie używano go prawidłowo lub nie serwisowano należycie. W celu zapewnienia prawidłowego stosowania produktu należy ściśle przestrzegać wszystkich instrukcji wymienionych w instrukcjach obsługi. Należy bezwzględnie unikać zastosowania oraz postępowania, których odradza się w instrukcji obsługi lub przed którymi się w niej ostrzega.

Produkt przeznaczony jest wyłącznie do użytku domowego, a nie do zastosowań komercyjnych. Niewłaściwe użytkowanie urządzenia, używanie go w sposób niezgodny z jego przeznaczeniem, użycie siły lub ingerencja w urządzenie, dokonywana poza naszymi autoryzowanymi punktami serwisowymi, powodują utratę gwarancji.

Realizacja zobowiązań gwarancyjnych

W celu zapewnienia szybkiego załatwienia sprawy, postępuj zgodnie z poniższymi wskazówkami:

- W przypadku wszelkich pytań przygotuj paragon fiskalny oraz numer artykułu (IAN) 484157_2501 jako dowód zakupu.
- Numer artykułu można znaleźć na tabliczce znamionowej na produkcie, wygrawerowany na urządzeniu, zapisany na stronie tytułowej instrukcji obsługi (w dolnym lewym rogu) lub na naklejce z tyłu bądź na spodzie urządzenia.
- W przypadku wystąpienia błędów działania lub innych wad, prosimy o kontakt z odpowiednim działem serwisu **telefonicznie** lub **przez e-mail**.

- Zarejestrowany jako wadliwy produkt możesz wtedy wraz z dołączonym dowodem zakupu (paragonem) oraz opisem i datą wystąpienia usterki wystąpić nieodpłatnie na przekazany wcześniej adres serwisu.



Na stronie www.lidl-service.com możesz pobrać te i wiele innych instrukcji, filmów o produktach oraz oprogramowanie instalacyjne.

Za pomocą tego kodu QR możesz przejść bezpośrednio na stronę serwisu Lidl (www.lidl-service.com), gdzie możesz otworzyć instrukcję obsługi, wpisując numer artykułu (IAN) 484157_2501.

Serwis

PL Serwis Polska

Tel.: 22 397 4996

E-Mail: kompernass@lidl.pl

IAN 484157_2501

Importer

Pamiętaj, że poniższy adres nie jest adresem serwisu. Skontaktuj się najpierw z odpowiednim punktem serwisowym.

KOMPERNASS HANDELS GMBH

BURGSTRASSE 21

44867 BOCHUM

NIEMCY

www.kompernass.com

Obsah

Úvod	86
Používanie podľa určenia	86
Použitie výstražné upozornenia a symboly	86
Bezpečnostné pokyny	87
Rozsah dodávky a kontrola po preprave	90
Opis prístroja	90
Technické údaje	90
Montáž	90
Prvé uvedenie do prevádzky	91
Obsluha	91
Zapnutie prístroja	91
Vkladanie papiera	91
Vkladanie kreditnej karty	91
Vypnutie prístroja	92
Ochrana proti prehriatiu	92
Vyprázdnenie záchytnej nádoby	92
Mazanie rezacieho mechanizmu	92
Čistenie	93
Skladovanie pri nepoužívaní	93
Odstraňovanie porúch	93
Ak v prístroji zostane uviaznutý rezaný materiál	93
Ak sa prístroj náhle zastaví	94
Keď sa prístroj nedá zapnúť	94
Likvidácia	94
Likvidácia prístroja	94
Likvidácia obalu	95
Záruka spoločnosti Kompnass Handels GmbH	95
Servis	96
Dovozca	96

Úvod



Srdečne vám gratulujeme ku kúpe vášho nového prístroja. Touto kúpou ste sa rozhodli pre výrobok vysokej kvality.

Návod na obsluhu je súčasťou tohto výrobku. Obsahuje dôležité upozornenia týkajúce sa bezpečnosti, používania a likvidácie. Pred použitím výrobku sa oboznámte so všetkými pokynmi na obsluhu a bezpečnostnými pokynmi. Výrobok používajte iba podľa opisu a v uvedených oblastiach použitia. Návod na obsluhu si uschovajte vždy ako referenčnú príručku v blízkosti výrobku. Pri postúpení výrobku tretej osobe odovzdajte spolu s ním aj všetky dokumenty.

Používanie podľa určenia

Tento prístroj je výlučne určený na rezanie papiera, kreditných kariet nosičov a malých zošívacích sponiek vo veľkostiach 24/6 a 23/6 (11,5 x 6 mm), B-8 (11,5 x 7 mm), No10 (8,4 x 5 mm) a kancelárskych sponiek (do 25 mm) v súkromných domácnostiach. Iné používanie alebo používanie nad tento rámec sa považuje za používanie v rozpore s určeným účelom. Prístroj nie je určený na používanie v komerčných alebo priemyselných oblastiach.

Nároky akéhokoľvek druhu za škody spôsobené používaním v rozpore s určeným účelom, neodbornými opravami, nedovolené vykonanými úpravami alebo použitím nepovolených náhradných dielov sú vylúčené. Riziko nesie samotný používateľ.

Použitie výstražné upozornenia a symboly

V predloženom návode na obsluhu, na obale a na prístroji sú použité nasledujúce výstražné upozornenia a symboly (ak je to relevantné):

	<p>NEBEZPEČENSTVO! Výstražné upozornenie s týmto symbolom a signálnym slovom "NEBEZPEČENSTVO" označuje bezprostredne nastávajúcu situáciu ohrozenia, ktorá, ak sa jej nezabráni, má za následok smrť alebo ťažké poranenie.</p>
	<p>VÝSTRAHA! Výstražné upozornenie s týmto symbolom a signálnym slovom "VÝSTRAHA" označuje možnú situáciu ohrozenia, ktorá, ak sa jej nezabráni, mohla by mať za následok smrť alebo ťažké poranenie.</p>
	<p>OPATRNE! Výstražné upozornenie s týmto symbolom a signálnym slovom "OPATRNE" označuje možnú situáciu ohrozenia, ktorá, ak sa jej nezabráni, mohla by mať za následok malé alebo mierne poranenie.</p>
	<p>POZOR! Výstražné upozornenie s týmto symbolom a signálnym slovom "POZOR" označuje možnú situáciu, ktorá, ak sa jej nezabráni, mohla by mať za následok vecné škody.</p>
	<p>Upozornenie: Upozornenie označuje dodatočné informácie, ktoré uľahčujú manipuláciu s prístrojom.</p>
	<p>Dôležité upozornenie</p>
	<p>Návod na používanie/návod na obsluhu</p>
	<p>Striedavý prúd/striedavé napätie</p>





Bezpečnostné pokyny

Pri používaní elektrických prístrojov sa musia vždy dodržiavať tieto bezpečnostné pokyny:

⚠ NEBEZPEČENSTVO! ZÁSAH ELEKTRICKÝM PRÚDOM!

- Nepoužívajte prístroj, ak sú sieťová zástrčka alebo sieťový kábel poškodené. S cieľom zabrániť akémukoľvek ohrozeniu nechajte poškodený sieťový kábel alebo sieťovú zástrčku okamžite vymeniť autorizovaným odborným personálom alebo v zákazníckom servise.
- Prístroje, ktoré nefungujú bezchybne alebo boli poškodené, nechajte okamžite skontrolovať a opraviť autorizovanému odbornému personálu alebo v zákazníckom servise.
- Prístroj nevystavujte dažďu a nikdy ho nepoužívajte vo vlhkom alebo mokrom prostredí.
- Dbajte na to, aby sieťový kábel nebol počas prevádzky nikdy mokrý ani vlhký. Nikdy nechytajte sieťovú zástrčku alebo prístroj mokrymi rukami.
- Sieťový kábel neohýbajte ani nestláčajte a nedávajte naň ťažké predmety. Sieťový kábel ukladajte tak, aby sa nedostal do kontaktu s horúcimi povrchmi.
- Nedávajte prístroj do blízkosti zdrojov tepla alebo vody. Hrozí nebezpečenstvo požiaru a zásahu elektrickým prúdom!

⚠ VÝSTRAHA! NEBEZPEČENSTVO PORANENIA!

-    Voľné šaty, dlhé vlasy, šperky a pod. držte ďalej od rezacieho otvoru.
-  Nikdy nekladajte do rezacieho otvoru prsty.
-  Udržujte prístroj mimo dosahu detí. Mohli by sa poraniť.
- Skartovačku môže obsluhovať vždy len jedna osoba.

- Nikdy nenechávajte prístroj počas prevádzky bez dozoru.
- Nepoužívajte prístroj v prašných alebo výbušných prostrediach (horľavé plyny, pary, výpary organických rozpúšťadiel). Nebezpečenstvo výbuchu!
- Udržiavajte prístroj mimo dosahu zvierat. Mohli by sa poraniť.
- Tento prístroj nie je určený na to, aby ho používali osoby (vrátane detí) s obmedzenými fyzickými, zmyslovými alebo duševnými schopnosťami alebo s nedostatkom skúseností a / alebo nedostatkom vedomostí, len za predpokladu, že budú pod dohľadom osoby zodpovednej za ich bezpečnosť alebo od nej dostanú pokyny, ako sa má prístroj používať.
- Baliaci materiál predstavuje pre deti nebezpečenstvo. Ihneď po vybalení zlikvidujte baliaci materiál alebo ho uchovajte tak, aby bol deťom neprístupný.
- Sieťový kábel položte tak, aby na neho nikto nemohol stúpiť ani o neho zakopnúť.
- Prístroj pravidelne čistite od prachu z papiera. Prach z papiera sa môže veľmi ľahko zapáliť a v dostatočne vysokej koncentrácii vo vzduchu viesť k vznieteniu. Hrozí nebezpečenstvo poranenia!



Pohyblivé diely

- ▶ Tento prístroj nie je určený na používanie deťmi.
- ▶ Zabráňte tomu, aby ste sa dotýkali zavádzacieho otvoru rukami, odevom alebo vlasmi.
- ▶ Ak prístroj dlhší čas nepoužívate, vytiahnite sieťovú zástrčku.



Ostré hrany

- ▶ Zabráňte dotyku s ostrými hranami prístroja.

⚠ **POZOR! VECNÉ ŠKODY!**

- Prístroj nepoužívajte vonku. Prístroj by sa mohol neopraviteľne poškodiť!
- Prístroj nepreťažujte. Skartovačka je dimenzovaná na krátke prevádzkové doby.
- Nikdy nepoužívajte skartovačku na účely, na ktoré nie je určená.

ⓘ **POKYNY PRE BEZPEČNÉ SPRÁVANIE**

- Postavte prístroj v bezprostrednej blízkosti k zásuvke. Nepoužívajte žiadny predlžovací kábel. Zaisťte, aby prístroj a sieťová zástrčka boli ľahko prístupné a v prípade núdze dosiahnuteľné bez problémov.
- V prípade nebezpečenstva okamžite vytiahnite sieťovú zástrčku zo sieťovej zásuvky.
- Buďte vždy obozretní! Dávajte vždy pozor na to, čo robíte a vždy konaťte s rozvahou. Prístroj v žiadnom prípade nepoužívajte vtedy, keď ste nesústredení alebo sa necítite dobre.

Rozsah dodávky a kontrola po preprave

⚠ NEBEZPEČENSTVO!

- ▶ Deti nesmú používať obalové materiály na hranie. **Hrozí nebezpečenstvo udusenía.**
- ◆ Vyberte z obalu všetky diely prístroja a návod na obsluhu.
- ◆ Odstráňte z prístroja všetky obalové materiály.

Prekontrolujte, prosím, rozsah dodávky. Rozsah dodávky pozostáva z nasledovných komponentov:

- Rezací nadstavec
- Záchytná nádoba
- 1 mazací list (na starostlivosť o rezací mechanizmus)
- Návod na obsluhu

i Upozornenie

- ▶ Skontrolujte kompletnosť dodávky a viditeľné poškodenia.
- ▶ V prípade nekompletnej dodávky alebo poškodení, spôsobených nedostatočným balením alebo dopravou, sa obráťte na zákaznícku linku servisu (pozri kapitolu **Servis**).

Opis prístroja

(obrázky pozri roztváraciu stranu)

- 1 Sieťový kábel so sieťovou zástrčkou
- 2 Spínač REV/OFF/AUTO/FWD
- 3 Kontrolka power
- 4 Kontrolka overheat
- 5 Rezací nadstavec
- 6 Bezpečnostný spínač (zabudovaný)
- 7 Integrované priehlbne (vľavo a vpravo)
- 8 Rezací otvor
- 9 Priezor
- 10 Záchytná nádoba
- 11 Mazací list

Technické údaje

Sieťové napätie	220-240 V ~, 50 Hz
Menovitý prúd	1,5 A
Menovitý výkon	300 W
Príkon pri nulovom zaťažení/Standby	≤ 0,5 W
Trieda ochrany	II/□ (dvojité izolácia)
Kapacita záchytnej nádoby na papier	21 litrov
Spôsob rezania papiera	Križové rezanie, častice 5 x 18 mm Bezpečnostný stupeň P-4
Pracovná šírka rezacieho otvoru	222 mm
Kapacita rezania papiera	10 listov (80 g/m ²)

Montáž

⚠ VÝSTRAHA!

- ▶ Počas montáže nepripájajte prístroj do sieťovej zásuvky.
- ▶ Rezacie nože v rezacom nadstavci 5 sú veľmi ostré. Pri montáži prístroja postupujte veľmi opatrne.
- ◆ Uchopte rezací nadstavec 5 za obe integrované priehlbne 7 a nasadíte ho na veľkú záchytnú nádobu 10 tak, aby bol sieťový kábel 1 vzhodu a priezor 9 záchytnej nádoby 10 vpredu (pozri obr. 1).

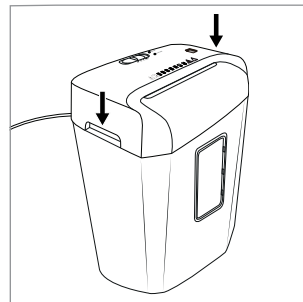

Obr. 1

i Upozornenie

- ▶ Rezací nadstavec **5** musí rovno a pevne sedieť na záchytnej nádobe **10**. Inak sa prístroj nespustí!
- ▶ Iba keď rezací nadstavec **5** správne sedí na záchytnej nádobe **10**, deaktivuje sa bezpečnostný spínač **6** a prístroj sa môže používať.

Prvé uvedenie do prevádzky

i Upozornenie

- ▶ Uistite sa, že spínač *REV/OFF/AUTO/FWD* **2** sa nachádza v polohe *OFF*, skôr ako pripojíte prístroj na sieťovú zástrčku.
- ▶ Pretože sa vo výrobe kontroluje funkčnosť každej skartovačky, sa môže stať, že v rezacích nožoch sa nachádzajú zvyšky papiera.

- ◆ Zastrčte sieťovú zástrčku **1** do sieťovej zásuvky.

Obsluha

Zapnutie prístroja

i Upozornenie

- ▶ Dbajte na to, aby rezací nadstavec **5** správne sedel na záchytnej nádobe **10**.
- ◆ Na rezanie nastavte spínač *REV/OFF/AUTO/FWD* **2** do polohy *AUTO*. Kontrolka *power* **3** svieti trvalo modro a prístroj je teraz pripravený na nasadenie.

Vkladanie papiera

! POZOR!

- ▶  Do rezacieho otvoru **8** nikdy nekladajte papier, na ktorom sa ešte nachádzajú kancelárske alebo zošívacie sponky, ktoré sú väčšie ako 25 mm! Tieto môžu poškodiť rezacie nože.

i Upozornenie



Súčasne môžete rezať až 10 listov papiera (80 g/m²).

- ◆ Zaveďte papier vo formáte na výšku zhora do rezacieho otvoru **8** (pozri obr. 2). Prístroj sa rozbehne automaticky a automaticky sa opäť vypne, keď sa nezavedie žiadny ďalší papier.

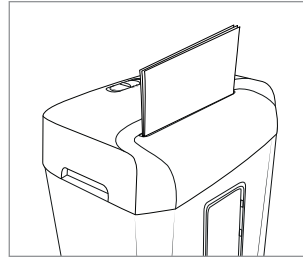

Obr. 2

i Upozornenie

- ▶ Prípadné zvyšky v rezacích nožoch odstráňte pravidelne vhodným predmetom (napr. kefkou alebo pinzetou). Zaisťte, aby bola pritom vytiahnutá sieťová zástrčka **1**.

Vkladanie kreditnej karty

- ◆ Kreditnú kartu zaveďte zhora do stredu rezacieho otvoru **8** (pozri obr. 3) a zasuňte spínač *REV/OFF/AUTO/FWD* **2** do polohy *FWD* („forward“ [englisch] = dopredu). Naraz môžete rozrezať vždy len jednu kreditnú kartu. Do rezacieho otvoru **8** zaveďte kreditnú kartu vždy širšou stranou. Inak sa magnetický pás nezničí.

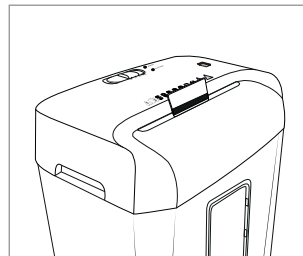

Obr. 3

i Upozornenie

- ▶ Kreditnú kartu zavedte vždy do stredu rezačieho otvoru **8**. Inak sa rezanie nespustí.
- ▶ Dbajte na to, aby odpad potom padal do záchytnej nádoby **10**. Túto predtým prípadne vyprázdnite, aby ste mohli papierový a plastový odpad lepšie separovať.

Vypnutie prístroja

i Upozornenie

- ▶ Odporúča sa po 3 minútach vypnúť prevádzku prístroja a nechať ho vychladnúť na cca 30 minút, aby sa zabránilo prehriatiu.
- ◆ Prístroj vypnite tak, že spínač *REV/OFF/AUTO/FWD* **2** dáte do polohy *OFF*. Kontrolka *power* **3** zhasne.

Ochrana proti prehriatiu

Prístroj je vybavený ochranou proti prehriatiu. Ak sa motor v dôsledku preťaženia preheje, sa prístroj automaticky vypne. Kontrolka *overheat* **4** trvale svieti červeno, kým sa motor dostatočne nevychladí.

V takomto prípade postupujte nasledovne:

⚠ VÝSTRAHA!

- ▶ Vytiahnite sieťovú zástrčku **1** zo sieťovej zásuvky, aby ste zabránili náhodnému zapnutiu.
- ◆ Prístroj vypnite tak, že spínač *REV/OFF/AUTO/FWD* **2** dáte do strednej polohy *OFF*.
- ◆ Vyprázdňte záchytnú nádobu **10**.
- ◆ Prístroj nechajte cca 30 minút vychladnúť.
- ◆ Znovu zapojte sieťovú zástrčku **1** do sieťovej zásuvky.
- ◆ Prístroj zapnite tak, že spínač *REV/OFF/AUTO/FWD* **2** dáte do polohy *AUTO*. Kontrolka *overheat* **4** viac nesvieti, keď je prístroj dostatočne vychladnutý.

Vyprázdnenie záchytnej nádoby

⚠ VÝSTRAHA!

- ▶ Vytiahnite sieťovú zástrčku **1** zo sieťovej zásuvky, aby ste zabránili náhodnému zapnutiu prístroja.

i Upozornenie

- ▶ Záchytnú nádobu **10** pravidelne vyprázdňujte, aby sa zabránilo vtiahnutiu narezaného materiálu zdola do rezacích nožov.
- ▶ Odpad odovzdajte na ekologickú likvidáciu.
- ◆ Uchopte rezací nadstavec **5** za obe integrované priehlbne **7** vľavo a vpravo a odoberte ho z záchytnej nádoby **10**.
- ◆ Vyprázdňte záchytnú nádobu **10**.
- ◆ Uchopte rezací nadstavec **5** za obe integrované priehlbne **7** a nasadte ho na veľkú záchytnú nádobu **10** tak, aby bol sieťový kábel **1** vzadu a priezor **9** veľkej záchytnej nádoby **10** vpredu (pozri obr. 2).

Mazanie rezacieho mechanizmu

Ak by výkon prístroja nemal byť viac uspokojujúci, keď napr. vznikajú často nahromadenia papiera, na mazanie použite špeciálne mazací list **11**, dodaný so skartovačkou. Mazací list **11** maže rezací mechanizmus a uvoľňuje zvyšky papiera z nožov a udrží tak výkonnosť prístroja. K tomu sledujte nasledujúce pokyny:

- ◆ Vyprázdňte záchytnú nádobu **10**.
- ◆ Nastavte spínač *REV/AUTO/AUTO/FWD* **2** do polohy *AUTO*.
- ◆ Vložte mazací list **11** v smere šípky do rezačieho otvoru **8**. Počkajte, kým mazací list **11** prejde úplne cez rezací mechanizmus.
- ◆ Posuňte spínač *REV/OFF/AUTO/FWD* **2** do polohy *REV* a nechajte prístroj bežať 10 sekúnd smerom dozadu.

- ◆ Po 10 sekundách nastavte spínač **REV/OFF/AUTO/FWD** ② do polohy **OFF** a prístroj vypnite.
- ◆ Rezací mechanizmus je teraz namazaný a prístroj je teraz pripravený na prevádzku.

i **Upozornenie**

- ▶ Pred opätovným použitím vyprázdňte záchytnú nádobu ⑩ a odpad odovzdajte na ekologickú likvidáciu.

Čistenie

⚠ **NEBEZPEČENSTVO!**

- ▶ Pred každým čistením vytiahnite sieťovú zástrčku ①. Hrozí nebezpečenstvo zásahu elektrickým prúdom!

⚠ **VÝSTRAHA!**

- ▶ Prístroj sa počas prevádzky zohrieva. Pred čistením prístroja ho najprv nechajte úplne vychladnúť.
- ▶ Rezacích nožov sa nedotýkajte prstami. Rezacie nože sú veľmi ostré!

! **POZOR!**

- ▶  Do rezacieho otvoru ⑧ nestríkejte olej ani iné mazivá. Mohlo by dôjsť k neopraviteľnému poškodeniu prístroja.
- ▶ Zabezpečte, aby sa pri čistení do prístroja nedostala žiadna vlhkosť, aby sa tak zabránilo jeho neopraviteľnému poškodeniu.
- ▶ Nepoužívajte žiadne žieravé, abrazívne čistiace prostriedky ani čistiace prostriedky s obsahom rozpúšťadiel. Tieto môžu porušiť povrch prístroja.
- ◆ Prípadné zvyšky v rezacom otvore ⑧ alebo na rezacích nožoch odstráňte vhodným predmetom (napr. kefkou alebo pinzetou). Zaisťte, aby bola pritom vytiahnutá sieťová zástrčka ①.

- ◆ Vyčistite všetky povrchy prístroja mäkkou suchou handrou.
- ◆ Pri silných znečisteniach povrchu prístroja použite jemný čistiaci prostriedok alebo mierne navlhčenú handru.

Skladovanie pri nepoužívaní

- ◆ Ak nebudete prístroj dlhší čas používať, odpojte ho od dodávky elektrického prúdu a uskladnite ho na čistom a suchom mieste bez priameho slnečného žiarenia.

Odstraňovanie porúch

Ak v prístroji zostane uviaznutý rezaný materiál

Toto znamená, že ste do prístroja zaviedli podľa možnosti príliš veľa papiera (max. 10 listov 80 g/m²).

- ◆ Posuňte spínač **REV/OFF/AUTO/FWD** ② do polohy **REV** v prípade, že rezaný materiál zostane uviaznutý. Teraz je zapnutý spätný chod a rezaný materiál sa opäť uvoľní.
- ◆ Alternatívne posuňte spínač **REV/OFF/AUTO/FWD** ② do polohy **FWD** v prípade, že rezaný materiál zostane uviaznutý. Teraz je zapnutý chod dopredu a rezaný materiál sa ďalej vŕha.
- ◆ Vytiahnite rezaný materiál z prístroja a potom nastavte spínač **REV/OFF/AUTO/FWD** ② na **AUTO**.

Prístroj je teraz opäť pripravený na prevádzku.

Ak sa prístroj náhle zastaví

To znamená, že sa prístroj prehrial a automaticky sa aktivovalo bezpečnostné vypnutie. Kontrolka **overheat** ④ trvale svieti červeno.

- ◆ Nastavte spínač **REV/OFF/AUTO/FWD** ② do polohy **OFF**.
- ◆ Vytiahnite sieťovú zástrčku ① z elektrickej zásuvky.
- ◆ Prístroj nechajte cca 30 minút vychladnúť.
- ◆ Znovu zapojte sieťovú zástrčku ① do sieťovej zásuvky.
- ◆ Zapnite prístroj tak, že spínač **REV/OFF/AUTO/FWD** ② dáte do polohy **AUTO**. Kontrolka **power** ③ svieti trvalo modro. Kontrolka **overheat** ④ zostane zhasnutá keď je prístroj dostatočne vychladnutý.

Keď sa prístroj nedá zapnúť

- ◆ Uistite sa, že rezací nadstavec ⑤ správne sedí na záchytnej nádobe ⑩.
- ◆ Vyskúšajte inú sieťovú zásuvku.
- ◆ Prístroj je prípadne pokazený. Nechajte prístroj preskúšať kvalifikovaným odborníkom.
- ◆ Prístroj je prehriaty, aktivovalo sa automatické bezpečnostné vypnutie. Postupujte rovnako ako je to opísané v predchádzajúcom odseku **Ak sa prístroj náhle zastaví**.

Likvidácia

Platí len pre Francúzsko:



Produkt, obal a návod na obsluhu sú recyklovateľné, podliehajú rozšírenej zodpovednosti výrobcu a zbierajú sa oddelene.

Likvidácia prístroja



Symbol preškrtnutej odpadovej nádoby na kolieskach upozorňuje, že tento prístroj podlieha smernici č. 2012/19/EU. Táto smernica stanovuje, že tento prístroj po uplynutí doby používania nesmiete zlikvidovať s normálnym domovým odpadom, ale musíte ho odovzdať v špeciálne zriadených zberných miestach, zberných dvoroch alebo v prevádzkach na likvidáciu odpadov.

Táto likvidácia je pre vás bezplatná. Chráňte životné prostredie a likvidujte odborne.

Pokiaľ váš starý prístroj obsahuje osobné údaje, máte zodpovednosť vymazať ich skôr, ako ho odovzdáte.



Informácie o možnostiach likvidácie výrobku, ktorý doslúžil, získate od svojej obecnej alebo mestskej samosprávy.

Likvidácia obalu



Pri výbere obalových materiálov sa prihliadalo na ekologické hľadisko a odborné možnosti likvidácie, a preto ich možno recyklovať. Nepotrebné

obalové materiály zlikvidujte podľa miestne platných predpisov.



Obal zlikvidujte ekologicky. Dbajte na označenie na rôznych obalových materiáloch a triedte ich prípadne osobitne. Obalové materiály sú označené skratkami (a) a číslicami (b) s nasledujúcim významom: 1–7: plasty, 20–22: papier a lepenka, 80–98: kompozitné materiály.

Pre Španielsko platí:



Obal obsahuje zložky papiera a/alebo lepenky.



Obal obsahuje zložky plastu a/alebo kovu.

Záruka spoločnosti Kompennass Handels GmbH

Vážená zákaznička, vážený zákazník,

na tento prístroj máte záruku 3 roky od dátumu zakúpenia. V prípade nedostatkov tohto výrobku máte práva vyplývajúce zo zákona voči predajcovi tohto výrobku. Tieto Vaše práva vyplývajúce zo zákona nie sú obmedzené našou zárukou, uvedenou nižšie.

Záručné podmienky

Záručná doba začína plynúť dátumom zakúpenia. Prosím, uschovajte si pokladničný blok. Tento bude potrebný ako dôkaz o zakúpení.

Ak v priebehu troch rokov od dátumu zakúpenia tohto výrobku dôjde k chybe materiálu alebo výrobnnej chybe, výrobok vám – podľa nášho uváženia – bezplatne opravíme, vymeníme alebo uhradíme kúpnu cenu. Podmienkou tohto záručného plnenia je, že počas trojročnej lehoty sa poškodený prístroj a doklad o zakúpení (pokladničný blok) predloží so stručným opisom, v čom spočíva nedostatok prístroja a kedy sa vyskytol.

Ak je chyba pokrytá našou zárukou, zašleme Vám späť opravený alebo nový výrobok. Opravu alebo výmenu výrobku nezačína plynúť žiadna nová záručná doba.

Záručná doba a zákonné nároky na odstránenie chýb

Záručná doba sa záručným plnením nepredĺži. To platí aj pre vymenené a opravené diely. Poškodenia a chyby zistené prípadne už pri kúpe, sa musia hlásiť okamžite po vybalení. Po uplynutí záručnej doby podliehajú prípadné opravy poplatku.

Rozsah záruky

Prístroj bol starostlivo vyrobený v súlade s prísnyimi smernicami kvality a pred dodaním bol svedomito preskúšaný.

Záručné plnenie sa vzťahuje na chyby materiálu alebo výrobné chyby. Táto záruka sa nevzťahuje na časti výrobku, ktoré sú vystavené bežnému opotrebovaniu a preto ich možno pokladať za rýchlo opotrebitelné diely, ani na poškodenia krehkých dielov, ako sú napríklad spínače alebo diely vyrobené zo skla.

Táto záruka zaniká v prípade poškodenia výrobku neodborným používaním alebo neodbornou údržbou. Na správne používanie výrobku sa musia presne dodržiavať všetky pokyny, uvedené v návode na obsluhu. Bezpodmienečne sa musí zabrániť použitiu alebo úkonom, ktoré sa v návode na obsluhu neodporúčajú alebo pred ktorými sa varuje.

Výrobok je určený len na súkromné použitie a nie na priemyselné používanie. Záruka zaniká pri nesprávnom a neodbornom zaobchádzaní, pri použití násilia a pri zásahoch, ktoré neboli vykonané našim autorizovaným servisom.

Vybavenie v prípade záruky

Na zaručenie rýchleho vybavenia Vašej žiadosti postupujte podľa nasledujúcich pokynov:

- Na všetky otázky majte pripravený pokladničný doklad a číslo výrobku (IAN) 484157_2501 ako doklad o nákupe.
- Číslo výrobku nájdete na typovom štítku na výrobku, na gravúre na výrobku, na titulnej stránke návodu na obsluhu (dole vľavo) alebo ako nálepku na zadnej alebo spodnej strane výrobku.
- Ak dôjde k funkčným poruchám alebo iným nedostatkom, kontaktujte najprv nižšie uvedené servisné oddelenie **telefonicky** alebo **e-mailom**.
- Výrobok, zaevidovaný ako poruchový, môžete potom spolu s dokladom o nákupe (pokladničný blok) a uvedením popisu chyby a dátumu, kedy k nej došlo, bezplatne odoslať na adresu servisného strediska, ktorá Vám bude oznámená.



Na webovej stránke www.lidl-service.com si môžete stiahnuť tieto a mnoho ďalších príručiek, videá o výrobkoch a inštalačný softvér.

Pomocou tohto QR-kódu sa dostanete priamo na stránku servisu Lidl (www.lidl-service.com) a pomocou zadania čísla výrobku (IAN) 484157_2501 otvoríte váš návod na obsluhu.

Servis

SK Servis Slovensko

Tel. 0850 232001

E-Mail: kompernass@lidl.sk

IAN 484157_2501

Dovozca

Majte na pamäti, že nižšie uvedená adresa nie je adresou servisného strediska. Najprv kontaktujte uvedené servisné stredisko.

KOMPERNASS HANDELS GMBH

BURGSTRASSE 21

44867 BOCHUM

NEMECKO

www.kompernass.com

Índice

Introducción	98
Uso previsto	98
Indicaciones de advertencia y símbolos utilizados	98
Indicaciones de seguridad	99
Volumen de suministro e inspección de transporte	102
Descripción del aparato	102
Características técnicas	102
Montaje	103
Primera puesta en funcionamiento	103
Manejo	103
Encendido del aparato	103
Introducción del papel	104
Introducción de tarjetas de crédito	104
Apagado del aparato	104
Protección contra el sobrecalentamiento	105
Vaciado del contenedor	105
Lubricación del mecanismo de corte	105
Limpieza	106
Almacenamiento cuando el aparato no esté en uso	106
Eliminación de fallos	106
Procedimiento si se produce un atasco en el aparato	106
Procedimiento si el aparato se detiene de forma repentina	107
Procedimiento si no se enciende el aparato	107
Desecho	107
Desecho del aparato	107
Desecho del embalaje	108
Garantía de Kompennass Handels GmbH	108
Asistencia técnica	109
Importador	109

Introducción



Felicidades por la compra de su aparato nuevo. Ha adquirido un producto de alta calidad.

Las instrucciones de uso forman parte del producto y contienen indicaciones importantes acerca de la seguridad, del uso y del desecho de este producto. Antes de usar el producto, familiarícese con todas las indicaciones de manejo y de seguridad. Utilice el producto únicamente como se describe y para los ámbitos de aplicación indicados. Guarde siempre las instrucciones de uso cerca del producto para poder utilizarlas como material de consulta. Entregue todos los documentos cuando transfiera el producto a terceros.

Uso previsto

Este aparato está previsto exclusivamente para el triturado de papeles, tarjetas de crédito, grapas pequeñas de tamaño 24/6 y 23/6 (11,5 x 6 mm), B-8 (11,5 x 7 mm) y n.º 10 (8,4 x 5 mm), así como clips (de hasta 25 mm) en un entorno doméstico. Cualquier uso diferente o que supere lo indicado se considerará contrario al uso previsto. Este aparato no está previsto para su uso comercial o industrial.

Se excluyen las reclamaciones de cualquier tipo por los daños causados por un uso contrario al previsto, reparaciones inadecuadas, modificaciones no autorizadas o el uso de recambios no homologados. El riesgo será responsabilidad exclusiva del usuario.

Indicaciones de advertencia y símbolos utilizados

En estas instrucciones de uso, en el embalaje y en el aparato se utilizan las siguientes indicaciones de advertencia y símbolos (si corresponde):

	¡PELIGRO! Una indicación de advertencia marcada con este símbolo y con el término "PELIGRO" designa una situación de peligro inminente que, si no se evita, causa lesiones mortales o graves.
	¡ADVERTENCIA! Una indicación de advertencia marcada con este símbolo y con el término "ADVERTENCIA" designa una posible situación peligrosa que, si no se evita, puede causar lesiones mortales o graves.
	¡CUIDADO! Una indicación de advertencia marcada con este símbolo y con el término "CUIDADO" designa una posible situación peligrosa que, si no se evita, puede causar lesiones de gravedad leve a moderada.
	¡ATENCIÓN! Una indicación de advertencia marcada con este símbolo y con el término "ATENCIÓN" designa una posible situación que, si no se evita, puede causar daños materiales.
	Indicación: La indicación proporciona información adicional que facilita el manejo del aparato.
	Nota importante
	Indicaciones de uso/instrucciones de uso
~	Corriente alterna/voltaje alterno





Indicaciones de seguridad

Deben observarse las siguientes indicaciones de seguridad para el uso de aparatos eléctricos:

¡PELIGRO! ¡DESCARGA ELÉCTRICA!

- No utilice el aparato si el enchufe o el cable de red están dañados. Si el enchufe o el cable de red están dañados, encomiende su sustitución al personal técnico autorizado o al servicio de asistencia técnica para evitar riesgos innecesarios.
- Si el aparato no funciona correctamente o está dañado, encargue su revisión y su reparación de forma inmediata a un técnico autorizado o al servicio de asistencia técnica.
- No exponga el aparato a la lluvia ni lo utilice en lugares mojados o húmedos.
- Procure que el cable de red no se moje ni entre en contacto con la humedad durante el funcionamiento. No toque nunca el enchufe ni el aparato con las manos húmedas.
- No doble ni aplaste el cable de red ni coloque objetos pesados sobre él. Tienda el cable de red de forma que no pueda entrar en contacto con superficies calientes.
- No coloque el aparato cerca de fuentes de calor ni de agua. De lo contrario, existe peligro de incendio y de descarga eléctrica.

¡ADVERTENCIA! ¡PELIGRO DE LESIONES!

-    Mantenga las prendas de ropa sueltas, el pelo largo, las joyas, etc., alejados de la ranura de corte.
-  No inserte nunca el dedo en la ranura de corte.
-  Mantenga el aparato fuera del alcance de los niños, ya que podrían sufrir lesiones.
- Solo una persona a la vez puede utilizar la destructora de papel.
- No deje nunca el aparato sin vigilancia durante el funcionamiento.

- No utilice el aparato en lugares polvorientos o con riesgo de explosión (gases inflamables, vapores, vapores de disolventes orgánicos). ¡Peligro de explosión!
- Mantenga el aparato fuera del alcance de los animales, ya que podrían sufrir lesiones.
- No permita utilizar el aparato a personas (incluidos los niños) con facultades físicas, sensoriales o mentales limitadas o que carezcan de experiencia o conocimientos a menos que les vigile una persona responsable de su seguridad o hayan sido instruidas por esta en el uso del aparato.
- El material de embalaje representa un peligro para los niños. Deseché inmediatamente el material de embalaje después de desembalar el aparato o guárdelo fuera del alcance de los niños.
- Tienda el cable de red de modo que nadie pueda tropezar con él ni pisarlo.
- Limpie regularmente el polvo desprendido por el papel del aparato. El polvo desprendido por el papel es muy inflamable y, si la concentración en el aire es lo suficientemente alta, puede provocar una explosión. ¡Existe peligro de lesiones!



Piezas móviles

- ▶ Este aparato no está previsto para su uso por parte de niños.
- ▶ Evite tocar la ranura de alimentación con las manos, la ropa o el pelo.
- ▶ Desconecte el enchufe de la toma eléctrica si no pretende utilizar el aparato durante un tiempo prolongado.



Bordes afilados

- ▶ Evite el contacto con los bordes afilados del aparato.

⚠ **¡ATENCIÓN! ¡DAÑOS MATERIALES!**

- No utilice el aparato a la intemperie. De lo contrario, ¡podría dañarse de forma irreparable!
- No sobrecargue el aparato. La destructora de papel está concebida para periodos de funcionamiento de corta duración.
- No utilice nunca la destructora de papel para fines distintos al uso previsto.

ⓘ **INDICACIONES PARA UN MANEJO SEGURO**

- Coloque el aparato en la proximidad de una toma eléctrica. No utilice ningún cable alargador. Asegúrese de que el aparato y el enchufe sean fácilmente accesibles y de que, en caso de emergencia, puedan alcanzarse sin problemas.
- En caso de peligro, desenchufe inmediatamente el aparato.
- ¡Esté siempre alerta! Esté siempre atento a lo que hace y actúe con sensatez. No utilice nunca el aparato si está desconcentrado o se siente indispuesto.

Volumen de suministro e inspección de transporte

⚠ ¡PELIGRO!

- ▶ Los niños no deben utilizar los materiales de embalaje para jugar. **Existe peligro de asfixia.**
- ◆ Extraiga todas las piezas del aparato y las instrucciones de uso del embalaje.
- ◆ Retire todos los materiales de embalaje del dispositivo.

Compruebe el volumen de suministro. El volumen de suministro consta de los siguientes componentes:

- Accesorio de corte
- Contenedor
- 1 hoja lubricante (para mantener el mecanismo de corte)
- Instrucciones de uso

ⓘ **Indicación**

- ▶ Compruebe la integridad del suministro y si hay daños visibles.
- ▶ Si el suministro está incompleto o se observan daños debidos a un embalaje deficiente o al transporte, póngase en contacto con la línea directa de asistencia (consulte el capítulo **Asistencia técnica**).

Descripción del aparato

(Consulte las ilustraciones de la página desplegable)

- ❶ Cable de red con enchufe
- ❷ Interruptor *REV/OFF/AUTO/FWD*
- ❸ Piloto de control *power*
- ❹ Piloto de control *overheat*
- ❺ Accesorio de corte
- ❻ Interruptor de seguridad (integrado)
- ❼ Agarres integrados (izquierdo y derecho)
- ❽ Ranura de corte
- ❾ Ventana de control
- ❿ Contenedor
- ⓫ Hoja lubricante

Características técnicas

Tensión de red	220-240 V ~, 50 Hz
Corriente nominal	1,5 A
Potencia nominal	300 W
Consumo de potencia sin carga/Standby	≤ 0,5 W
Clase de aislamiento	II/□ (aislamiento doble)
Capacidad del contenedor para papel	21 litros
Procedimiento de corte para papel	Corte cruzado, partículas de 5 x 18 mm Nivel de seguridad P-4
Anchura de trabajo de la ranura de corte	222 mm
Capacidad de corte de papel	10 hojas (80 g/m ²)

Montaje

⚠ ¡ADVERTENCIA!

- ▶ Durante el montaje, no conecte el aparato a una toma eléctrica.
- ▶ Las cuchillas del accesorio de corte ⑤ del aparato están muy afiladas. ¡Proceda con especial cautela al montar el aparato!
- ◆ Sujete el accesorio de corte ⑤ por los dos agarres ⑦ integrados y colóquelo sobre el contenedor ⑩ de forma que el cable de red ① apunte hacia atrás y la ventana de control ⑨ del contenedor ⑩ apunte hacia delante (consulte la fig. 1).

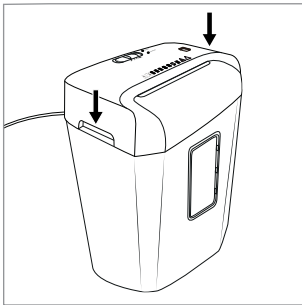

Fig. 1

① Indicación

- ▶ El accesorio de corte ⑤ debe quedar recto y bien montado sobre el contenedor ⑩. De lo contrario, no se activará el aparato.
- ▶ El accesorio de corte ⑤ tiene que estar correctamente montado sobre el contenedor ⑩ para que el interruptor de seguridad ⑥ se desactive y pueda empezar a utilizarse el aparato.

Primera puesta en funcionamiento

① Indicación

- ▶ Asegúrese de que el interruptor *REV/OFF/AUTO/FWD* ② esté en la posición *OFF* antes de conectar el aparato en una toma eléctrica.
- ▶ Como todas las destructoras de papel se someten a una prueba de funcionamiento tras su fabricación, es posible que queden restos de papel en las cuchillas de corte.
- ◆ Conecte el enchufe ① en una toma eléctrica.

Manejo

Encendido del aparato

① Indicación

- ▶ Asegúrese de que el accesorio de corte ⑤ esté correctamente montado sobre el contenedor ⑩.
- ◆ Ajuste el interruptor *REV/OFF/AUTO/FWD* ② en la posición *AUTO* para triturar. Tras esto, el piloto de control *power* ③ se ilumina permanentemente en azul y el aparato está listo para el funcionamiento.

Introducción del papel

⚠ ¡ATENCIÓN!

- ▶  No inserte nunca papeles con clips o grapas de más de 25 mm en la ranura de corte **8**, ya que podrían dañar la cuchilla de corte.

i Indicación



Pueden cortarse hasta 10 hojas (papel de 80 g/m²) al mismo tiempo.

- ◆ Introduzca el papel centrado y en posición vertical desde arriba en la ranura de corte **8** (consulte la fig. 2). El aparato se enciende automáticamente y vuelve a apagarse automáticamente si no se introduce más papel.

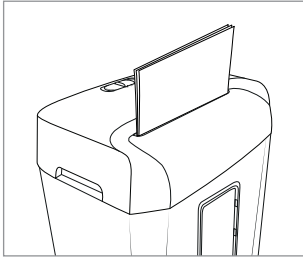

Fig. 2

i Indicación

- ▶ Retire regularmente cualquier resto que quede en las cuchillas de corte con un objeto adecuado (p. ej., un cepillo o unas pinzas). Para ello, asegúrese de que el aparato esté desenchufado de la red eléctrica.

Introducción de tarjetas de crédito

- ◆ Introduzca la tarjeta de crédito desde arriba en el centro de la ranura de corte **8** (consulte la fig. 3) y ajuste el interruptor **REV/OFF/AUTO/FWD** **2** en la posición **FWD** (del inglés "forward" = avance). Solo puede cortarse una tarjeta de crédito a la vez. Introduzca siempre la tarjeta en posición horizontal (apaisada) en la ranura **8**. De lo contrario, la banda magnética no se destruirá.

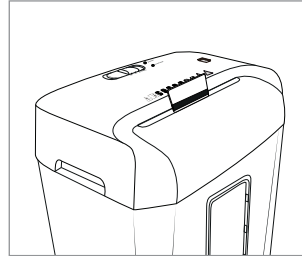

Fig. 3

i Indicación

- ▶ Introduzca la tarjeta de crédito de forma que quede siempre en el centro de la ranura de corte **8**. De lo contrario, no se iniciará el proceso de corte.
- ▶ Tenga en cuenta que, en tal caso, los restos caerán en el contenedor **10**. En caso necesario, vacíe previamente este contenedor para poder separar mejor la basura de papel de la de plástico para su reciclaje.

Apagado del aparato

i Indicación

- ▶ Tras 3 minutos de funcionamiento, se recomienda apagar el aparato y dejarlo enfriar durante aprox. 30 minutos para evitar un sobrecalentamiento.
- ◆ Ajuste el interruptor **REV/OFF/AUTO/FWD** **2** en la posición **OFF** para apagar el aparato. Tras esto, el piloto de control power **3** se apaga.

Protección contra el sobrecalentamiento

Este aparato está equipado con una protección contra el sobrecalentamiento. Si el motor se calienta en exceso por sobrecarga, el aparato se apaga automáticamente. El piloto de control **overheat** ④ se ilumina permanentemente en rojo hasta que el motor se haya enfriado lo suficiente.

En tal caso, proceda de la siguiente manera:

⚠ ¡ADVERTENCIA!

- ▶ Desconecte el enchufe ① de la red eléctrica para evitar una reactivación accidental.
- ◆ Ajuste el interruptor *REV/OFF/AUTO/FWD* ② en la posición intermedia *OFF* para apagar el aparato.
- ◆ Vacíe el contenedor ⑩.
- ◆ Deje que el aparato se enfríe durante aprox. 30 minutos.
- ◆ Vuelva a conectar el enchufe ① a la red eléctrica.
- ◆ Para encender el aparato, ajuste el interruptor *REV/OFF/AUTO/FWD* ② en la posición *AUTO*. Tras esto, el piloto de control **overheat** ④ se apaga en cuanto el aparato se ha enfriado lo suficiente.

Vaciado del contenedor

⚠ ¡ADVERTENCIA!

- ▶ Desconecte el enchufe ① de la red eléctrica para evitar una reactivación accidental del aparato.

① Indicación

- ▶ Vacíe regularmente el contenedor ⑩ para evitar que los restos de materiales se introduzcan desde abajo en las cuchillas de corte.
- ▶ Deseche los restos de forma respetuosa con el medio ambiente.

- ◆ Sujete el accesorio de corte ⑤ por los dos agarres ⑦ integrados a la izquierda y a la derecha y desmóntelo del contenedor ⑩.
- ◆ Vacíe el contenedor ⑩.
- ◆ Sujete el accesorio de corte ⑤ por los dos agarres ⑦ integrados y colóquelo sobre el contenedor ⑩ de forma que el cable de red ① apunte hacia atrás y la ventana de control ⑨ del contenedor ⑩ apunte hacia delante (consulte la fig. 2).

Lubricación del mecanismo de corte

Si el aparato deja de funcionar de forma satisfactoria, p. ej., si los papeles se atascan con frecuencia, utilice la hoja lubricante ⑪ suministrada y diseñada especialmente para la lubricación de destructoras de papel. La hoja lubricante ⑪ lubrica el mecanismo de corte y suelta los restos de papel de las cuchillas, con lo que mantiene la funcionalidad del aparato. Para ello, siga las siguientes instrucciones:

- ◆ Vacíe el contenedor ⑩.
- ◆ Ajuste el interruptor *REV/AUTO/AUTO/FWD* ② en la posición *AUTO*.
- ◆ Introduzca la hoja lubricante ⑪ en la ranura de corte ⑧ en la dirección marcada por la flecha. Espere hasta que la hoja lubricante ⑪ haya atravesado completamente el mecanismo de corte.
- ◆ Ajuste el interruptor *REV/OFF/AUTO/FWD* ② en la posición *REV* y deje que el aparato vaya marcha atrás durante 10 segundos.
- ◆ Una vez transcurridos 10 segundos, ajuste el interruptor *REV/OFF/AUTO/FWD* ② en la posición *OFF* para apagar el aparato.
- ◆ Tras esto, el mecanismo de corte estará lubricado y el aparato volverá a estar listo para su uso.

i **Indicación**

- ▶ Antes de volver a utilizar el aparato, vacíe el contenedor **10** y deseche los restos de forma respetuosa con el medio ambiente.

Limpieza

⚠ ¡PELIGRO!

- ▶ Antes de cada limpieza, desconecte el enchufe **1** de la red eléctrica. ¡Existe peligro de descarga eléctrica!

⚠ ¡ADVERTENCIA!

- ▶ El aparato se calienta durante el funcionamiento. Deje que el aparato se enfríe totalmente antes de limpiarlo.
- ▶ No toque las cuchillas del aparato con los dedos. ¡Las cuchillas del aparato están muy afiladas!

! ¡ATENCIÓN!

- ▶  No rocíe la ranura de corte **8** con aceite ni con ningún otro lubricante, ya que el aparato podría dañarse de forma irreparable.
- ▶ Durante la limpieza, asegúrese de que no penetre humedad en el aparato para evitar daños irreparables.
- ▶ No utilice productos de limpieza corrosivos o abrasivos ni que contengan disolventes, ya que podrían dañar la superficie del aparato.
- ◆ Retire cualquier resto que quede en la ranura de corte **8** o en las cuchillas de corte con un objeto adecuado (p. ej., un cepillo o unas pinzas). Para ello, asegúrese de que el aparato esté desenchufado de la red eléctrica.
- ◆ Limpie la superficie del aparato con un paño seco y suave.

- ◆ Para los restos incrustados de suciedad en la superficie del aparato, utilice un paño ligeramente humedecido con un poco de jabón lavavajillas suave.

Almacenamiento cuando el aparato no esté en uso

- ◆ Si no pretende utilizar el aparato durante un periodo de tiempo prolongado, desconéctelo de la corriente eléctrica y guárdelo en un lugar limpio, seco y protegido de la radiación solar.

Eliminación de fallos

Procedimiento si se produce un atasco en el aparato

Es posible que se haya introducido demasiado papel (máx. 10 hojas de 80 g/m²).

- ◆ Ajuste el interruptor *REV/OFF/AUTO/FWD* **2** en la posición *REV* si el material ha quedado atascado. Con esto, se activará el modo de retroceso y se expulsará el material por la ranura.
- ◆ Como alternativa, ajuste el interruptor *REV/OFF/AUTO/FWD* **2** en la posición *FWD* si el material permanece atascado. Con esto, se activará el modo de avance y el material seguirá introduciéndose por la ranura.
- ◆ Tire del material para extraerlo del aparato y ajuste el interruptor *REV/OFF/AUTO/FWD* **2** en la posición *AUTO*.

El aparato está ahora listo para su uso.

Procedimiento si el aparato se detiene de forma repentina

Esto significa que el aparato se ha sobrecalentado y que se ha activado la desconexión de seguridad automática. El piloto de control **overheat** 4 se ilumina permanentemente en rojo.

- ◆ Ajuste el interruptor **REV/OFF/AUTO/FWD** 2 en la posición **OFF**.
- ◆ Desconecte el enchufe 1 de la toma eléctrica.
- ◆ Deje que el aparato se enfríe durante aprox. 30 minutos.
- ◆ Vuelva a conectar el enchufe 1 a la red eléctrica.
- ◆ Para encender el aparato, ajuste el interruptor **REV/OFF/AUTO/FWD** 2 en la posición **AUTO**. El piloto de control **power** 3 se ilumina permanentemente en azul. El piloto de control **overheat** 4 permanece apagado si el aparato se ha enfriado lo suficiente.

Procedimiento si no se enciende el aparato

- ◆ Asegúrese de que el accesorio de corte 5 esté correctamente montado sobre el contenedor 10.
- ◆ Pruebe otra toma eléctrica.
- ◆ Es posible que el aparato esté defectuoso. Encargue la revisión del aparato al personal especializado.
- ◆ El aparato se ha sobrecalentado y se ha activado la desconexión de seguridad automática. Proceda de la manera descrita en la sección *Si el aparato se detiene de forma repentina*.

Desecho

Válido únicamente para Francia:



El producto, el embalaje y las instrucciones de uso son reciclables, se someten a una responsabilidad ampliada del fabricante y se desechan por separado.

Desecho del aparato

El símbolo adyacente de un contenedor tachado sobre unas ruedas indica que este aparato está sujeto a la Directiva 2012/19/EU.

Dicha Directiva estipula que el aparato no debe desecharse con la basura doméstica normal al finalizar su vida útil, sino en puntos de recogida, puntos limpios o a través de empresas de desechos previstas especialmente para ello.

Este tipo de desecho es gratuito. Cuide el medio ambiente y deseche el aparato de la manera adecuada.

Si el aparato contiene datos personales, será su responsabilidad eliminarlos antes de entregarlo para su desecho.

Desecho del embalaje



El material de embalaje se ha seleccionado teniendo en cuenta criterios ecológicos y de desecho, por lo que es reciclable. Deseche el material de embalaje innecesario de la forma dispuesta por las normativas locales aplicables.

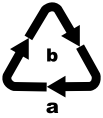

Deseche el embalaje de forma respetuosa con el medio ambiente. Observe las indicaciones de los distintos materiales de embalaje y, si procede, reciclelos de la manera correspondiente. Los materiales de embalaje cuentan con abreviaciones (a) y cifras (b) que significan lo siguiente: 1-7: plásticos; 20-22: papel y cartón; 80-98: materiales compuestos.



El embalaje contiene componentes de papel y/o cartón.



El embalaje contiene componentes de plástico y/o metal.

Garantía de Kompennass Handels GmbH

Estimado cliente:

Este aparato cuenta con una garantía de 3 años a partir de la fecha de compra. Si se detectan defectos en el producto, puede ejercer sus derechos legales frente al vendedor. Estos derechos legales no se ven limitados por la garantía descrita a continuación.

Condiciones de la garantía

El plazo de la garantía comienza con la fecha de compra. Guarde bien el comprobante de caja, ya que lo necesitará como justificante de compra.

Si dentro de un periodo de tres años a partir de la fecha de compra de este producto se detecta un defecto en su material o un error de fabricación, asumiremos la reparación o sustitución gratuita del producto o restituiremos el precio de compra a nuestra elección. La prestación de la garantía requiere la presentación del aparato defectuoso y del justificante de compra (comprobante de caja), así como una breve descripción por escrito del defecto detectado y de las circunstancias en las que se haya producido dicho defecto, dentro del plazo de tres años.

Si el defecto está cubierto por nuestra garantía, le devolveremos el producto reparado o le suministraremos uno nuevo. La reparación o sustitución del producto no supone el inicio de un nuevo periodo de garantía.

Duración de la garantía y reclamaciones legales por vicios

La duración de la garantía no se prolonga por hacer uso de ella. Este principio también se aplica a las piezas sustituidas y reparadas. Si después de la compra del aparato, se detecta la existencia de daños o de defectos al desembalarlo, deben notificarse de inmediato. Cualquier reparación que se realice una vez finalizado el plazo de garantía estará sujeta a costes.

Alcance de la garantía

El aparato se ha fabricado cuidadosamente según estándares elevados de calidad y se ha examinado en profundidad antes de su entrega.

La prestación de la garantía se aplica a defectos en los materiales o errores de fabricación. Esta garantía no cubre las piezas del producto normalmente sometidas al desgaste y que, en consecuencia, puedan considerarse piezas de desgaste ni los daños producidos en los componentes frágiles, p. ej., interruptores o piezas de vidrio.

Se anulará la garantía si el producto se daña o no se utiliza o mantiene correctamente. Para utilizar correctamente el producto, deben observarse todas las indicaciones especificadas en las instrucciones de uso. Debe evitarse cualquier uso y manejo que esté desaconsejado o frente al que se advierta en las instrucciones de uso.

El producto está previsto exclusivamente para su uso privado y no para su uso comercial. En caso de manipulación indebida e incorrecta, uso de la fuerza y apertura del aparato por personas ajenas a nuestros centros de asistencia técnica autorizados, la garantía perderá su validez.

Proceso de reclamación conforme a la garantía

Para garantizar una tramitación rápida de su reclamación, le rogamos que observe las siguientes indicaciones:

- Mantenga siempre a mano el comprobante de caja y el número de artículo (IAN) 484157_2501 como justificante de compra.
- Podrá ver el número de artículo en la placa de características del producto, grabado en el producto, en la portada de las instrucciones de uso (parte inferior izquierda) o en el adhesivo de la parte trasera o inferior del producto.
- Si se producen errores de funcionamiento u otros defectos, póngase primero en contacto con el departamento de asistencia técnica especificado a continuación **por teléfono o por correo electrónico**.

- Podrá enviar el producto calificado como defectuoso junto con el justificante de compra (comprobante de caja) y la descripción del defecto y de las circunstancias en las que se haya producido de forma gratuita a la dirección de correo proporcionada.



En www.lidl-service.com, podrá descargar este manual de usuario y muchos otros más, así como videos sobre los productos y software de instalación.

Con este código QR, accederá directamente a la página del Servicio Lidl (www.lidl-service.com) y podrá abrir las instrucciones de uso mediante la introducción del número de artículo (IAN) 484157_2501.

Asistencia técnica

ES Servicio España

Tel.: 900 984 989

E-Mail: kompennass@lidl.es

IAN 484157_2501

Importador

Tenga en cuenta que la dirección siguiente no es una dirección de asistencia técnica. Póngase primero en contacto con el centro de asistencia técnica especificado.

KOMPENASS HANDELS GMBH

BURGSTRASSE 21

44867 BOCHUM

ALEMANIA

www.kompennass.com

Indholdsfortegnelse

Indledning	112
Forskriftsmæssig anvendelse	112
Anvendte advarsler og symboler	112
Sikkerhedsanvisninger	113
Pakkens indhold og transporteftersyn	115
Beskrivelse af produktet	115
Tekniske data	116
Montering	116
Første ibrugtagning	116
Betjening	116
Sådan tændes produktet	116
Indføring af papir	116
Indføring af kreditkort	117
Sådan slukkes produktet	117
Overophedningssikring	117
Tømning af opsamlingsbeholder	118
Smøring af skæreenheden	118
Rengøring	118
Opbevaring når produktet ikke anvendes	119
Afhjælpning af fejl	119
Hvis materialet bliver siddende i produktet	119
Hvis produktet pludselig standser	119
Hvis produktet ikke kan tændes	119
Bortskaffelse	119
Bortskaffelse af produktet	119
Bortskaffelse af emballage	120
Garanti for Kompernass Handels GmbH	120
Service	121
Importør	121

Indledning



Tillykke med købet af dit nye produkt. Du har valgt et produkt af høj kvalitet.

Betjeningsvejledningen er en del af dette produkt. Den indeholder vigtige informationer om sikkerhed, anvendelse og bortskaffelse. Du bør sætte dig ind i alle produktets betjenings- og sikkerhedsanvisninger før brug. Brug kun produktet som beskrevet og kun til de angivne anvendelsesområder. Opbevar altid betjeningsvejledningen som opslagsværk i nærheden af produktet. Lad vejledningen følge med produktet, hvis du giver det videre til andre.

Forskriftsmæssig anvendelse

Dette produkt er udelukkende beregnet til maku- lering af papir, kreditkort samt små hæfteklam- mer (størrelse: 24/6 og 23/6 (11,5 x 6 mm), B-8 (11,5 x 7 mm), No10 (8,4 x 5 mm) og kon- torclips (op til 25 mm) i private husholdninger. Al anden anvendelse betragtes som værende ikke-forskriftsmæssig. Produktet er ikke beregnet til erhvervsmæssig eller industriel anvendelse. Krav af enhver art på grund af skader ved ikke-forskriftsmæssig anvendelse, forkert udførte reparationer, ændringer der er foretaget uden tilladelse eller anvendelse af ikke-tilladte reser- vedele er udelukket. Risikoen herfor påhviler udelukkende brugeren.

Anvendte advarsler og symboler

I denne betjeningsvejledning anvendes følgende advarsler og symboler på emballagen og pro- duktet (hvis de er relevante):

	FARE! En advarsel med dette sym- bol og signalordet "FARE" angiver en umiddelbart forestående farlig situation, som medfører døden eller alvorlige kvæstelser, hvis faren ikke undgås.
	ADVARSEL! En advarsel med dette symbol og signalordet "ADVARSEL" angiver en mulig farlig situation, som kan medføre døden eller alvorlige kvæstelser, hvis faren ikke undgås.
	FORSIGTIG! En advarsel med dette symbol og signalordet "FORSIGTIG" angiver en mulig farlig situation, som kan medføre mindre eller moderate kvæstelser, hvis faren ikke undgås.
	OBS! En advarsel med dette symbol og signalordet "OBS" angiver en mulig situation, som kan medføre materielle skader, hvis situationen ikke undgås.
	Bemærk: „Bemærk“ henviser til yderligere oplysninger, som gør det nemmere at bruge produktet.
	Vigtigt at bemærke
	Brugsanvisning/betjeningsvejledning
	Vekselstrøm/vekselspænding





Sikkerhedsanvisninger

Følgende sikkerhedsanvisninger skal altid overholdes ved anvendelse af elektriske produkter:

FARE! ELEKTRISK STØD!

- Brug ikke produktet, hvis stikket eller ledningen er beskadiget. Få omgående beskadigede stik eller ledninger udskiftet af en autoriseret reparatør eller af vores kundeservice, så du undgår farlige situationer.
- Hvis produktet ikke fungerer korrekt eller er beskadiget, skal det kontrolleres og repareres af en reparatør eller af vores kundeservice.
- Udsæt ikke produktet for regn, og brug det ikke i fugtige eller våde omgivelser.
- Sørg for at ledningen aldrig bliver våd eller fugtig, når produktet er i brug. Hold aldrig på stikket eller produktet med våde hænder.
- Bøj og klem ikke ledningen, og stil ikke tunge genstande på den. Læg ledningen, så den ikke kommer i kontakt med varme overflader.
- Stil ikke produktet i nærheden af varme- eller vandkilder. Der er risiko for brand og elektrisk stød!

ADVARSEL! FARE FOR PERSONSKADER!

-    Hold løs beklædning, langt hår, smykker og lign. væk fra skæreåbningen.
-  Stik aldrig fingrene ind i skæreåbningen.
-  Hold børn på afstand af produktet. De kan komme til skade.
- Lad altid kun én person betjene makulatoren.
- Lad aldrig produktet være uden opsyn under brug.
- Brug ikke produktet i støvede eller eksplosive omgivelser (antændelige gasser, dampe, dampe fra organiske opløsningsmidler). Eksplosionsfare!

- Hold dyr på afstand af produktet. De kan komme til skade.
- Dette produkt må ikke benyttes af personer (inklusive børn) med begrænsede fysiske, sensoriske eller mentale evner eller med manglende erfaring og / eller viden, medmindre en ansvarlig person holder opsyn med dem og giver dem anvisninger til, hvordan produktet skal benyttes.
- Emballagematerialet udgør en risiko for børn. Bortskaf omgående emballagematerialet, eller opbevar det, så det er utilgængeligt for børn.
- Læg ledningen, så man ikke kan træde på den eller snuble over den.
- Rengør produktet regelmæssigt for papirstøv. Papirstøv er let antændeligt og kan føre til eksplosioner i luften ved høj koncentration. Der er fare for personskader!



Bevægelige dele

- ▶ Dette produkt må ikke bruges af børn.
- ▶ Undgå at røre ved indføringsåbningen med hænderne, tøj eller håret.
- ▶ Tag stikket ud, hvis produktet ikke skal anvendes i længere tid.



Skarpe kanter

- ▶ Undgå at røre ved produktets skarpe kanter.

⚠ **OBS! MATERIELLE SKADER!**

- Brug ikke produktet udendørs. Produktet kan blive permanent beskadiget!
- Overbelast ikke produktet. Makulatorens konstruktion er beregnet til korte driftstider.
- Brug aldrig makulatorens til andet end dens tiltænkte formål.

i ANVISNINGER FOR SIKKER BRUG

- Stil produktet lige i nærheden af stikkontakten. Brug ikke forlængerledning. Sørg for, at der er let adgang til produktet og stikket, så de i nødstilfælde er inden for rækkevidde.
- Træk straks stikket ud af kontakten i faresituationer.
- Vær altid opmærksom! Hold altid øje med, hvad du laver, og arbejd fornuftigt. Brug aldrig produktet, hvis du er ukoncentreret eller føler dig dårligt tilpas.

Pakkens indhold og transporteftersyn

⚠ FARE!

- ▶ Børn må ikke lege med emballagematerialet. **Der er fare for kvælning.**
- ◆ Tag alle produktets dele samt betjeningsvejledningen ud af kassen.
- ◆ Fjern alle emballeringsmaterialer fra produktet.

Kontrollér de leverede dele. Pakkens indhold består af følgende komponenter:

- Skæreenhed
- Opsamlingsbeholder
- 1 smøringsark (til vedligeholdelse af skæreenheden)
- Betjeningsvejledning

i Bemærk

- ▶ Kontrollér at alle dele er leveret med, og at der ikke er nogle synlige skader.
- ▶ Hvis der mangler dele, eller hvis nogle af delene er defekte på grund af mangelfuld emballage eller på grund af transporten, bedes du henvende dig til vores service-hotline (se kapitlet **Service**).

Beskrivelse af produktet

(Se billederne på klap-ud-siden)

- 1 Ledning med stik
- 2 Omskifter *REV/OFF/AUTO/FWD*
- 3 Lampe *power*
- 4 Lampe *overheat*
- 5 Skæreenhed
- 6 Sikkerhedskontakt (indbygget)
- 7 Integreerede bæregreb (venstre og højre)
- 8 Skæreeåbning
- 9 Observationsvindue
- 10 Opsamlingsbeholder
- 11 Smøringsark

Tekniske data

Netspænding	220-240 V ~, 50 Hz
Mærkestrøm	1,5 A
Nominel effekt	300 W
Effektforbrug i ubelastet tilstand/Standby	≤ 0,5 W
Beskyttelsesklasse	II/□ (dobbeltisolering)
Kapacitet opsamlingsbeholder papir	21 liter
Skæremetode til papir	Krydssnit, 5 x 18 mm-partikler Sikkerhedstrin P-4
Arbejdsbredde, skæreebning	222 mm
Skærekapacitet papir	10 ark (80 g/m ²)

Montering

⚠ ADVARSEL!

- ▶ Slut ikke produktet til en stikkontakt under montagen.
- ▶ Skæreknivene i produktets skæreenhed **5** er meget skarpe. Vær meget forsigtig ved montage af produktet.
- ◆ Hold på skæreenheden **5** i de to integrerede bæregreb **7**, og sæt den på den opsamlingsbeholder **10**, så ledningen **1** vender bagud, og observationsvinduet **9** på den opsamlingsbeholder **10** vender fremad (se fig. 1).

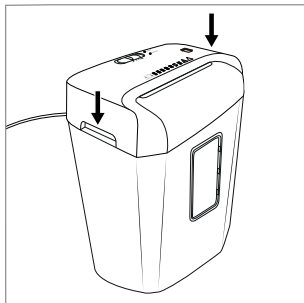

Fig. 1

ⓘ Bemærk

- ▶ Skæreenheden **5** skal sidde lige og fast på den opsamlingsbeholder **10**. Ellers kan produktet ikke starte!
- ▶ Kun hvis skæreenheden **5** sidder korrekt på den opsamlingsbeholder **10**, deaktiveres sikkerhedskontakten **6**, og produktet kan anvendes.

Første ibrugtagning

ⓘ Bemærk

- ▶ Kontrollér at omskifteren *REV/OFF/AUTO/FWD* **2** står på position *OFF*, før du slutter produktet til en stikkontakt.
- ▶ Da alle makulatorer kontrolleres for funktionsdygtighed efter produktionen, kan det forekomme, at der er papirrester i skæreknivene.

- ◆ Sæt stikket **1** i en kontakt.

Betjening

Sådan tændes produktet

ⓘ Bemærk

- ▶ Sørg for, at skæreenheden **5** sidder korrekt på den opsamlingsbeholder **10**.
- ◆ Stil omskifteren *REV/OFF/AUTO/FWD* **2** på position *AUTO* for at makulere. Lampen *power* **3** lyser konstant blåt, og produktet er nu klar til anvendelse.

Indføring af papir

⚠ OBS!

- ▶  Indfør aldrig papir med kontorclips eller hæfteklammer, som er større end 25 mm, i skæreebningen **8**! De kan beskadige skæreknivene.

ⓘ Bemærk

- ▶  Du kan skære op til 10 ark (80g/m² papir) samtidigt.

- ◆ Indfør papiret ovenfra i højformat midt i skæreåbningen **8** (se fig. 2). Produktet starter automatisk og standser igen automatisk, når der ikke indføres mere papir.

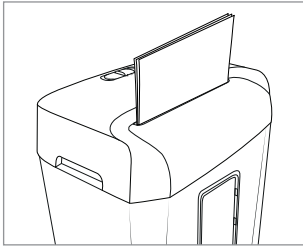

Fig. 2

i Bemærk

- ▶ Fjern med jævne mellemrum papirrester fra skæreknivene med en egnet genstand (f.eks. en børste eller pincet). Kontrollér først, at stikket **1** er trukket ud.

Indføring af kreditkort

- ◆ Indfør kreditkortet ovenfra midt i skæreåbningen **8** (se fig. 3), og stil omskifteren **REV/OFF/AUTO/FWD 2** på position **FWD** („forward“ [engelsk] = fremad). Du kan altid kun makulere et kreditkort ad gangen. Indfør det altid med den brede side forrest i skæreåbningen **8**. Ellers makuleres magnetstrimlen ikke.

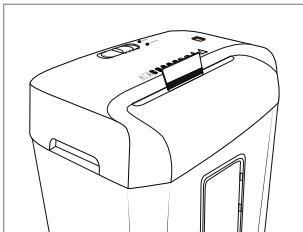

Fig. 3

i Bemærk

- ▶ Indfør altid kreditkortet i midten af skæreåbningen **8**. Ellers starter makuleringen ikke.
- ▶ Vær opmærksom på, at affaldet så falder ned i den opsamlingsbeholder **10**. Tøm den eventuelt først, så papir- og plastaffald kan sorteres mere effektivt.

Sådan slukkes produktet

i Bemærk

- ▶ Det anbefales at slukke for produktet efter 3 minutters drift og lade det køle af i ca. 30 minutter for at undgå overophedning.
- ◆ Sluk for produktet ved at stille omskifteren **REV/OFF/AUTO/FWD 2** på position **OFF**. Lampen **power 3** slukkes.

Overophedningssikring

Dette produkt er udstyret med en overophedningssikring. Hvis motoren bliver for varm på grund af overophedning, slukkes produktet automatisk. Lampen **overheat 4** lyser konstant rødt, indtil motoren er kølet tilstrækkeligt ned.

Gå frem på følgende måde:

⚠ ADVARSEL!

- ▶ Træk stikket **1** ud af kontakten, så produktet ikke tændes ved en fejltagelse.
- ◆ Sluk for produktet ved at stille omskifteren **REV/OFF/AUTO/FWD 2** på midterpositionen **OFF**.
- ◆ Tøm opsamlingsbeholderen **10**.
- ◆ Lad produktet afkøle i ca. 30 minutter.
- ◆ Sæt stikket **1** i kontakten igen.
- ◆ Tænd for produktet ved at stille omskifteren **REV/OFF/AUTO/FWD 2** på positionen **AUTO**. Lampen **overheat 4** lyser ikke længere, når produktet er kølet tilstrækkeligt ned.

Tømning af opsamlingsbeholder

ADVARSEL!

- ▶ Træk stikket **1** ud af kontakten, så produktet ikke tændes ved en fejltagelse.

Bemærk

- ▶ Tøm opsamlingsbeholderen **10** regelmæssigt for at forhindre, at opskåret materiale trækkes ind i skæreknivene nedefra.
- ▶ Aflevér affaldet til miljømæssigt korrekt bortskaffelse.
- ◆ Hold på skæreenheden **5** i de to integrerede bæregreb **7** til højre og venstre, og tag den af den opsamlingsbeholder **10**.
- ◆ Tøm opsamlingsbeholderen **10**.
- ◆ Hold på skæreenheden **5** i de to integrerede bæregreb **7**, og sæt den på den opsamlingsbeholder **10**, så ledningen **1** vender bagud, og observationsvinduet **9** på den opsamlingsbeholder **10** vender fremad (se fig. 2).

Smøring af skæreenheden

Hvis du ikke længere er tilfreds med produktets funktion, og hvis papiret f.eks. ofte sætter sig fast, kan du bruge det medfølgende smøringsark **11**, som er specielt beregnet til smøring af makulatorens. Smøringsarket **11** smører skæreenheden og løsner papirrester på knivene og bevarer dermed produktets funktion. Gå frem efter de følgende anvisninger:

- ◆ Tøm den opsamlingsbeholder **10**.
- ◆ Stil omskifteren *REV/AUTO/AUTO/FWD* **2** på position *AUTO*.
- ◆ Læg smøringsarket **11** ind i skæreeåbningen **8** i pilens retning. Vent, indtil smøringsarket **11** er kørt helt igennem skæreenheden.
- ◆ Stil omskifteren *REV/OFF/AUTO/FWD* **2** på position *REV*, og lad produktet køre baglæns i 10 sekunder.

- ◆ Stil omskifteren *REV/OFF/AUTO/FWD* **2** på position *OFF* efter 10 sekunder for at slukke for produktet.

- ◆ Nu er skæreenheden smurt, og produktet er klar til brug igen.

Bemærk

- ▶ Tøm den opsamlingsbeholder **10**, før du bruger produktet igen, og aflevér affaldet til miljømæssigt korrekt bortskaffelse.

Rengøring

FARE!

- ▶ Tag altid stikket **1** ud før rengøring. Der er fare for elektrisk stød!

ADVARSEL!

- ▶ Produktet bliver varmt under drift. Lad først produktet køle helt af, før du rengør det.
- ▶ Rør aldrig ved produktets skæreknive med fingrene. Skæreknivene er meget skarpe!

OBS!

- ▶  Sprøjt ikke olie eller andre smøremidler ind i skæreeåbningen **8**. Det vil beskadige produktet permanent.
- ▶ Sørg for, at der ikke trænger fugt ind i produktet ved rengøring, så du undgår permanente skader.
- ▶ Brug ikke rengøringsmidler, der er ætsende, skurende, eller som indeholder opløsningsmidler. De kan angribe produktets overflader.

- ◆ Fjern eventuelle rester i skæreeåbningen **8** eller fra skæreknivene med en egnet genstand (f.eks. en børste eller pincet). Kontrollér først, at stikket **1** er trukket ud.
- ◆ Rengør produktets overflader med en blød, tør klud.
- ◆ Til vanskelige pletter på produktets overflade kan du anvende en let fugtet klud med et mildt rengøringsmiddel.

Opbevaring når produktet ikke anvendes

- ◆ Hvis produktet ikke skal bruges i længere tid, skal det afbrydes fra strømforsyningen og opbevares på et rent, tørt sted uden direkte sol.

Afhjælpning af fejl

Hvis materialet bliver siddende i produktet

Det betyder, at du muligvis har indført for meget papir i produktet (maks. 10 ark 80 g/m²).

- ◆ Stil omskifteren **REV/OFF/AUTO/FWD** ② på position **REV**, hvis materialet sætter sig fast. Nu er baglænskørsel aktiveret, og materialet kommer ud igen.
- ◆ Som alternativ kan du stille omskifteren **REV/OFF/AUTO/FWD** ② på position **FWD**, hvis materialet stadig sidder fast. Fremadkørsel er nu aktiveret, og materialet bliver igen trukket ind i skæreenheden.
- ◆ Træk materialet ud af produktet, og stil omskifteren **REV/OFF/AUTO/FWD** ② på **AUTO**.

Nu er produktet klar til brug igen.

Hvis produktet pludselig standser

Det betyder, at produktet er overophedet, så den automatiske sikkerhedsfrakobling er aktiveret.

Lampen **overheat** ④ lyser konstant rødt.

- ◆ Stil omskifteren **REV/OFF/AUTO/FWD** ② på position **OFF**.
- ◆ Tag stikket ① ud af kontakten.
- ◆ Lad produktet afkøle i ca. 30 minutter.
- ◆ Sæt stikket ① i kontakten igen.
- ◆ Tænd for produktet ved at stille omskifteren **REV/OFF/AUTO/FWD** ② på position **AUTO**. Lampen **power** ③ lyser konstant blåt. Lampen **overheat** ④ er slukket, når produktet er kølet tilstrækkeligt ned.

Hvis produktet ikke kan tændes

- ◆ Sørg for, at skæreenheden ⑤ sidder korrekt på den opsamlingsbeholder ⑩.
- ◆ Prøv en anden stikkontakt.
- ◆ Produktet er muligvis defekt. Få produktet efterset af en kvalificeret reparatør.
- ◆ Produktet er overophedet, og den automatiske sikkerhedsfrakobling er aktiveret. Følg fremgangsmåden, der er beskrevet i det foregående afsnit *Hvis produktet pludselig standser*.

Bortskaffelse

Gælder kun for Frankrig:



Points de collecte sur www.quefairemesdechets.fr
Privilégiez la réparation ou le don de votre appareil !



Produktet, emballagen og betjeningsvejledning kan genbruges, er underlagt et udvidet producentansvar og indsamles sorteret.

Bortskaffelse af produktet

Det viste symbol med den overstregede affaldscontainer på hjul viser, at dette produkt er underlagt direktivet 2012/19/EU. Dette

direktiv angiver, at produktet ikke må bortskaffes sammen med det normale husholdningsaffald, når dets brugstid er omme, men skal afleveres på specielle indsamlingssteder, genbrugspladser eller affaldsvirksomheder.

Denne bortskaffelse er gratis for dig. Skån miljøet, og bortskaf produktet korrekt.

Hvis det udtjente produkt indeholder persondata, er du selv ansvarlig for sletningen, før du afleverer det.



Du kan få oplysninger hos kommunen om bortskaffelse af udtjente produkter.

Bortskaffelse af emballage



Emballeringsmaterialerne er valgt ud fra kriterier som miljøforligelighed og bortskaffelsesteknik og kan derfor genbruges. Bortskaf emballagematerialer, som du ikke skal bruge mere, efter de lokalt gældende forskrifter.

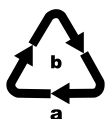

Bortskaf emballagen miljøvenligt. Vær opmærksom på mærkningen på de forskellige emballagematerialer, og aflever dem sorteret til bortskaffelse. Emballagematerialerne er mærket med forkortelserne (a) og tallene (b) med følgende betydning: 1–7: Plast, 20–22: Papir og pap, 80–98: Kompositmaterialer.

Gælder kun for Spanien:



Emballagen indeholder dele af papir og/eller pap.



Emballagen indeholder dele af plastik og/eller metal.

Garanti for Kompernass Handels GmbH

Kære kunde

På dette produkt får du 3 års garanti fra købsdatoen. I tilfælde af mangler ved produktet har du en række juridiske rettigheder i forhold til sælgeren af produktet. Dine juridiske rettigheder forringes ikke af den nedenfor anførte garanti.

Garantibetingelser

Garantiperioden begynder på købsdatoen. Opbevar venligst kvitteringen et sikkert sted. Den er nødvendig for at kunne dokumentere købet.

Hvis der inden for tre år fra dette produkts købsdato opstår en materiale- eller fabriktionsfejl, vil produktet – efter vores valg – blive repareret eller udskiftet, eller købsprisen vil blive refunderet gratis til dig. Denne garantiydelse forudsætter, at det defekte produkt afleveres, og købsbeviset (kvitteringen) forevises i løbet af fristen på tre år, og at der gives en kort skriftlig beskrivelse af, hvori manglen består, og hvornår den er opstået.

Hvis defekten er dækket af vores garanti, får du et repareret eller et nyt produkt retur. Reparation eller ombytning af produktet udløser ikke en ny garantiperiode.

Garantiperiode og juridiske mangelkrav

Garantiperioden forlænges ikke, hvis der gøres brug af garantien. Det gælder også for udskiftede og reparerede dele. Skader og mangler, som eventuelt allerede fandtes ved køb, samt manglende dele, skal anmeldes straks efter udpakningen. Når garantiperioden er udløbet, er reparation af skader betalingspligtig.

Garantiens omfang

Produktet er produceret omhyggeligt efter strenge kvalitetsretningslinjer og testet grundigt inden leveringen.

Garantien dækker materiale- og fabrikationsfejl. Denne garanti omfatter ikke produktdele, der er udsat for normal slitage og derfor kan betragtes som sliddele, eller skader på skrøbelige dele som f.eks. kontakter eller dele af glas.

Denne garanti bortfalder, hvis produktet er blevet beskadiget, ikke er forskriftsmæssigt anvendt eller vedligeholdt. For at sikre forskriftsmæssig anvendelse af produktet skal alle anvisninger nævnt i betjeningsvejledningen nøje overholdes. Anvendelsesformål og handlinger, som frarådes eller der advares imod i betjeningsvejledningen, skal ubetinget undgås.

Produktet er kun beregnet til privat og ikke til kommercielt brug. Ved misbrug og uhensigtsmæssig brug, anvendelse af vold og ved indgreb, som ikke er foretaget af vores autoriserede serviceafdeling, bortfalder garantien.

Afvikling af garantisager

For at sikre en hurtig behandling af din anmeldelse bør du følge nedenstående anvisninger:

- Ved alle forespørgsler bedes du have kvitteringen og artikelnummeret (IAN) 484157_2501 klar som dokumentation for købet.
- Artikelnummeret kan du finde på typeskiltet på produktet, som indgravering på produktet, på betjeningsvejledningens forside (nederst til venstre) eller som klæbemærke på bag- eller undersiden af produktet.
- Hvis der opstår funktionsfejl eller øvrige mangler, bedes du først kontakte nedenævnte serviceafdeling **telefonisk** eller **via e-mail**.
- Et produkt, der er registreret som defekt, kan du derefter indsende portofrit til den oplyste serviceadresse med vedlæggelse af købsbevis (kvittering) og en beskrivelse af, hvori manglen består, og hvornår den er opstået.



På www.lidl-service.com kan du downloade denne og mange andre manualer, produktvideoer og installationssoftware.

Med denne QR-kode kommer du direkte til Lidl-servicesiden (www.lidl-service.com) og kan åbne den ønskede betjeningsvejledning ved indtastning af artikelnummeret (IAN) 484157_2501.

Service

DK Service Danmark

Tel.: 32 710005

E-Mail: kompernass@lidl.dk

IAN 484157_2501

Importør

Bemærk at den efterfølgende adresse ikke er en serviceadresse. Kontakt først det nævnte servicested.

KOMPERNASS HANDELS GMBH

BURGSTRASSE 21

44867 BOCHUM

TYSKLAND

www.kompernass.com

Indice

Introduzione	124
Uso conforme	124
Avvertenze e simboli utilizzati	124
Avvertenze di sicurezza	125
Dotazione e ispezione dei danni da trasporto	128
Descrizione dell'apparecchio	128
Dati tecnici	128
Montaggio	129
Prima messa in funzione	129
Utilizzo	129
Accensione dell'apparecchio	129
Inserimento della carta	130
Inserimento della carta di credito	130
Spegnimento dell'apparecchio	130
Protezione dal surriscaldamento	131
Svuotamento del contenitore di raccolta	131
Lubrificazione del gruppo di taglio	131
Pulizia	132
Conservazione in caso di mancato utilizzo	132
Risoluzione dei problemi	132
Se il materiale da tagliare resta incastrato nell'apparecchio	132
Se l'apparecchio si blocca improvvisamente	132
Se l'apparecchio non si accende	133
Smaltimento	133
Smaltimento dell'apparecchio	133
Smaltimento dell'imballaggio	133
Garanzia della Kompernass Handels GmbH	134
Assistenza	135
Importatore	135

Introduzione



Congratulazioni per l'acquisto del nuovo apparecchio. È stato scelto un prodotto di alta qualità.

Il manuale di istruzioni è parte integrante del presente prodotto. Esso contiene importanti indicazioni sulla sicurezza, l'uso e lo smaltimento. Prima di utilizzare il prodotto, acquisire dimestichezza con tutte le indicazioni relative ai comandi e alla sicurezza. Utilizzare il prodotto solo come descritto e per i campi d'impiego indicati. Conservare sempre le istruzioni per l'uso nelle vicinanze del prodotto in modo da poterle consultare all'occorrenza. In caso di cessione del prodotto a terzi, consegnare anche tutta la relativa documentazione.

Uso conforme

Questo apparecchio è destinato esclusivamente alla distruzione di carta, carte di credito nonché graffette di dimensione 24/6 e 23/6 (11,5 x 6 mm), B-8 (11,5 x 7 mm), No10 (8,4 x 5 mm) e graffette da ufficio (fino a 25 mm) in ambienti domestici privati. Un uso diverso o esulante da quanto sopra è considerato non conforme. L'apparecchio non è destinato all'uso in ambienti commerciali o industriali. Si esclude qualsiasi tipo di rivendicazione per danni derivanti da un uso non conforme, riparazioni inadeguate, esecuzione di modifiche non consentite o uso di parti di ricambio non omologate. Il rischio è esclusivamente a carico dell'utente.

Avvertenze e simboli utilizzati

Nel presente manuale di istruzioni, sulla confezione e sull'apparecchio vengono utilizzati gli avvisi e i simboli seguenti (se pertinenti):

	<p>PERICOLO! Un avviso con questo simbolo e la parola di segnalazione "PERICOLO" indica una situazione di pericolo immediata che, se non viene evitata, ha come conseguenza la morte o una grave lesione.</p>
	<p>AVVERTENZA! Un avviso con questo simbolo e la parola di segnalazione "AVVERTENZA" indica una possibile situazione di pericolo che, se non viene evitata, potrebbe avere come conseguenza la morte o una grave lesione.</p>
	<p>CAUTELA! Un avviso con questo simbolo e la parola di segnalazione "CAUTELA" indica una possibile situazione di pericolo che, se non viene evitata, potrebbe avere come conseguenza una lesione di entità lieve o moderata.</p>
	<p>ATTENZIONE! Un avviso con questo simbolo e la parola di segnalazione "ATTENZIONE" indica una possibile situazione che, se non viene evitata, potrebbe avere come conseguenza danni materiali.</p>
	<p>Nota: Una nota fornisce ulteriori informazioni volte a facilitare l'uso dell'apparecchio.</p>
	<p>Nota importante</p>
	<p>Istruzioni per l'uso/manuale di istruzioni</p>
	<p>Corrente alternata/tensione alternata</p>





Avvertenze di sicurezza

L'utilizzo di apparecchi elettrici prevede il rispetto delle seguenti avvertenze di sicurezza:

PERICOLO! FOLGORAZIONE!

- Non utilizzare l'apparecchio in presenza di danni alla spina o al cavo di alimentazione. Per evitare pericoli, fare sostituire immediatamente spine o cavi di rete danneggiati da personale autorizzato specializzato o dal servizio clienti.
- Fare esaminare e riparare immediatamente gli apparecchi non perfettamente funzionanti o danneggiati da personale autorizzato specializzato o dal servizio clienti.
- Non esporre l'apparecchio alla pioggia e non utilizzarlo in ambienti umidi o bagnati.
- Impedire che il cavo di rete si inumidisca o si bagni durante il funzionamento. Non afferrare mai la spina o l'apparecchio con le mani umide.
- Non piegare né schiacciare il cavo di alimentazione e non collocarvi sopra oggetti pesanti. Posare il cavo di alimentazione in modo tale da non consentire un contatto con superfici calde.
- Non collocare l'apparecchio nelle vicinanze di fonti di calore o di acqua. Sussiste il pericolo di incendio e il rischio di folgorazione!

AVVERTENZA! PERICOLO DI LESIONI!

-    Tenere lontani indumenti larghi, capelli lunghi, gioielli e simili dall'apertura di taglio.
-  Non inserire mai le dita nell'apertura di taglio.
-  Tenere lontani i bambini dall'apparecchio poiché potrebbero riportare lesioni.
- Il distruggidocumenti deve essere utilizzato da una sola persona.
- Non lasciare mai l'apparecchio incustodito durante il funzionamento.

- Non utilizzare l'apparecchio in ambiente polveroso o a rischio di esplosione (gas o vapori infiammabili, vapori di solventi organici). Pericolo di esplosione!
- Tenere lontani gli animali dall'apparecchio poiché potrebbero riportare lesioni.
- Questo apparecchio non è indicato per l'uso da parte di persone (inclusi bambini) con limitate capacità fisiche, sensoriali o mentali o prive dell'esperienza e/o della conoscenza necessaria, a meno che tali persone non vengano sorvegliate da un responsabile per la sicurezza o abbiano ricevuto indicazioni sull'impiego dell'apparecchio.
- Il materiale di imballaggio costituisce un pericolo per i bambini. Smaltire il materiale di imballaggio immediatamente dopo l'apertura della confezione o tenerlo fuori dalla portata dei bambini.
- Collocare il cavo di rete in modo che non venga calpestato o costituisca intralcio.
- Eliminare periodicamente la polvere di carta dall'apparecchio. La polvere di carta può infiammarsi facilmente e, se è presente nell'aria in concentrazione sufficiente, può causare un'esplosione. Sussiste il pericolo di lesioni!



Componenti mobili

- ▶ Questo apparecchio non è destinato ad essere utilizzato da bambini.
- ▶ Evitare il contatto di mani, abiti o capelli con l'apertura di inserimento.
- ▶ Staccare la spina dalla presa se l'apparecchio non viene usato per un lungo periodo di tempo.



Bordi affilati

- ▶ Evitare di toccare i bordi affilati dell'apparecchio.

⚠ ATTENZIONE! DANNI MATERIALI

- Non utilizzare l'apparecchio all'aperto. L'apparecchio potrebbe danneggiarsi irreparabilmente!
- Non sovraccaricare l'apparecchio. Il distruggidocumenti è stato progettato per brevi periodi di utilizzo.
- Non utilizzare mai l'apparecchio per scopi diversi da quelli della destinazione d'uso.

i INDICAZIONI PER UN COMPORTAMENTO SICURO

- Posizionare l'apparecchio nelle immediate vicinanze della presa di corrente. Non utilizzare un cavo di prolunga. Assicurarsi che l'apparecchio e la presa di corrente siano facilmente accessibili e raggiungibili senza problemi in caso di emergenza.
- In caso di pericolo, staccare immediatamente la spina dalla presa di corrente.
- Prestare sempre la massima attenzione! Riflettere sempre su ciò che si sta facendo e agire sempre in modo razionale. Non utilizzare mai l'apparecchio senza la massima concentrazione o in caso di malessere fisico.

Dotazione e ispezione dei danni da trasporto

⚠ PERICOLO!

- Il materiale di imballaggio non deve essere utilizzato dai bambini come giocattolo.

Pericolo di soffocamento.

- ◆ Rimuovere tutti i componenti dell'apparecchio e il manuale di istruzioni dalla confezione.
- ◆ Rimuovere tutto il materiale d'imballaggio dall'apparecchio.

Si prega di controllare la fornitura. La fornitura comprende i seguenti componenti:

- Dispositivo di taglio
- Contenitore di raccolta
- 1 foglio lubrificante (per la cura del gruppo di taglio)
- Manuale di istruzioni

ⓘ Nota

- Controllare che la fornitura sia completa e che non presenti danni visibili.
- In caso di fornitura incompleta o in presenza di danni da trasporto o da imballaggio inadeguato, rivolgersi alla linea diretta di assistenza (vedere capitolo **Assistenza**).

Descrizione dell'apparecchio

(per le illustrazioni vedere la pagina pieghevole)

- 1 Cavo di rete con spina
- 2 Interruttore *REV/OFF/AUTO/FWD*
- 3 Spia *power*
- 4 Spia *overheat*
- 5 Dispositivo di taglio
- 6 Interruttore di sicurezza (integrato)
- 7 Incavi laterali per il trasporto (sinistra e destra)
- 8 Apertura di taglio
- 9 Finestrella d'ispezione
- 10 Contenitore di raccolta
- 11 Foglio lubrificante

Dati tecnici

Tensione di rete	220-240 V ~, 50 Hz
Corrente nominale	1,5 A
Potenza nominale	300 W
Assorbimento di potenza a vuoto/Standby	≤ 0,5 W
Classe di protezione	II/□ (isolamento doppio)
Capacità del contenitore di raccolta carta	21 litri
Sistema di taglio per carta	Taglio a croce, particelle da 5 x 18 mm Livello di sicurezza P-4
Larghezza di lavoro dell'apertura di taglio	222 mm
Capacità di taglio carta	10 fogli (80 g/m ²)

Montaggio

⚠ AVVERTENZA!

- ▶ Non collegare l'apparecchio a una presa di rete durante il montaggio.
- ▶ Le lame del dispositivo di taglio **5** dell'apparecchio sono molto affilate. Durante il montaggio dell'apparecchio procedere con molta cautela!
- ◆ Afferrare il dispositivo di taglio **5** dai due incavi integrati **7** e posizionarlo sul contenitore di raccolta **10** in modo tale che il cavo di rete **1** sia rivolto verso dietro e la finestrella d'ispezione **9** del contenitore di raccolta **10** sia rivolta in avanti (vedere fig. 1).

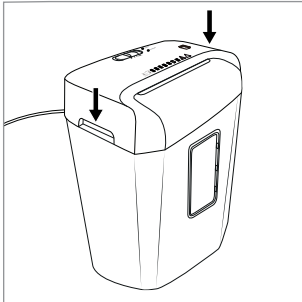

Fig. 1

i Nota

- ▶ Il dispositivo di taglio **5** deve poggiare dritto e saldamente sul contenitore di raccolta **10**. In caso contrario, l'apparecchio non si avvierà.
- ▶ L'interruttore di sicurezza **6** viene disattivato e l'apparecchio può essere utilizzato solamente se il dispositivo di taglio **5** poggia correttamente sul contenitore di raccolta **10**.

Prima messa in funzione

i Nota

- ▶ Prima di collegare l'apparecchio a una presa di rete, assicurarsi che l'interruttore *REV/OFF/AUTO/FWD* **2** sia su *OFF*.
- ▶ Poiché dopo la produzione viene verificata la funzionalità di ogni distruggidocumenti, può accadere che nelle lame di taglio si trovino residui di carta.
- ◆ Inserire la spina **1** in una presa di corrente.

Utilizzo

Accensione dell'apparecchio

i Nota

- ▶ Assicurarsi che il dispositivo di taglio **5** poggi correttamente sul contenitore di raccolta **10**.
- ◆ Per distruggere i documenti, impostare l'interruttore *REV/OFF/AUTO/FWD* **2** su *AUTO*. La spia *power* **3** resta accesa con luce blu e l'apparecchio è pronto all'uso.

Inserimento della carta

⚠ ATTENZIONE!

- ▶  Non inserire mai carta con graffette di dimensioni superiori ai 25 mm nell'apertura di taglio **8**! Esse potrebbero danneggiare le lame.

i Nota



Si possono tagliare fino a 10 fogli (carta da 80 g/m²) contemporaneamente.

- ◆ Inserire la carta verticalmente dall'alto al dell'apertura di taglio **8** (vedi Fig. 2). L'apparecchio si avvia automaticamente e si arresta automaticamente non appena si interrompe l'inserimento della carta.

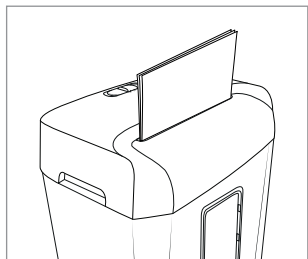

Fig. 2

i Nota

- ▶ Rimuovere regolarmente eventuali residui nelle lame di taglio con un oggetto idoneo (ad esempio con una spazzola oppure pinzetta). Accertarsi di aver staccato la spina **1** dalla presa.

Inserimento della carta di credito

- ◆ Inserire la carta di credito centralmente dall'alto nell'apertura di taglio **8** (vedi Fig. 3) e portare l'interruttore **REV/OFF/AUTO/FWD** **2** su **FWD** ("forward" [inglese] = avanti). È possibile inserire solo una carta di credito per volta. Inserirla nell'apertura di taglio **8** sempre con il lato più largo in avanti. Altrimenti la striscia magnetica non viene distrutta.

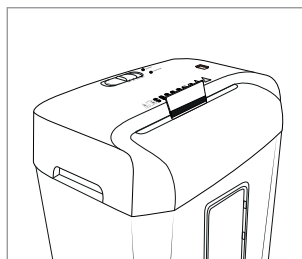

Fig. 3

i Nota

- ▶ Inserire la carta di credito sempre centralmente nell'apertura di taglio **8**. In caso contrario, il procedimento di taglio non verrà avviato!
- ▶ Tenere presente che i residui cadranno nel contenitore di raccolta **10**. Svuotarlo eventualmente prima per poter separare meglio i rifiuti di carta da quelli di plastica.

Spegnimento dell'apparecchio

i Nota

- ▶ Si consiglia di far raffreddare l'apparecchio per 30 minuti dopo 3 minuti di funzionamento, per evitare che si surriscaldi.
- ◆ Spegnere l'apparecchio portando l'interruttore **REV/OFF/AUTO/FWD** **2** su **OFF**. La spia **power** **3** si spegne.

Protezione dal surriscaldamento

Questo apparecchio è provvisto di un dispositivo di protezione dal surriscaldamento. Quando il motore si surriscalda a causa di sovraccarico, l'apparecchio si spegne automaticamente. La spia *overheat* ④ resta accesa con luce rossa finché il motore non si sarà raffreddato a sufficienza.

In tal caso procedere nel modo seguente:

ⓘ **AVVERTENZA!**

- ▶ Estrarre la spina ① dalla presa di corrente per evitare un'accensione involontaria.
- ◆ Spegnerne l'apparecchio portando l'interruttore *REV/OFF/AUTO/FWD* ② in posizione centrale su *OFF*.
- ◆ Svuotare il contenitore di raccolta ⑩.
- ◆ Far raffreddare l'apparecchio per circa 30 minuti.
- ◆ Inserire nuovamente la spina ① nella presa di corrente.
- ◆ Accendere l'apparecchio portando l'interruttore *REV/OFF/AUTO/FWD* ② su *AUTO*. La spia *overheat* ④ si spegne una volta che l'apparecchio si è raffreddato a sufficienza.

Svuotamento del contenitore di raccolta

⚠ **AVVERTENZA!**

- ▶ Estrarre la spina ① dalla presa di corrente per evitare un'accensione involontaria dell'apparecchio.

ⓘ **Nota**

- ▶ Svuotare il contenitore di raccolta ⑩ ad intervalli regolari per evitare che il materiale venga attirato nelle lame dal basso.
- ▶ Smaltire i rifiuti in modo ecocompatibile.
- ◆ Afferrare il dispositivo di taglio ⑤ dai due incavi ⑦ integrati di sinistra e di destra e staccarlo dal contenitore di raccolta ⑩.

- ◆ Svuotare il contenitore di raccolta ⑩.
- ◆ Afferrare il dispositivo di taglio ⑤ dai due incavi integrati ⑦ e posizionarlo sul contenitore di raccolta ⑩ in modo tale che il cavo di rete ① sia rivolto verso dietro e la finestrella d'ispezione ⑨ del contenitore di raccolta ⑩ sia rivolta in avanti (vedere fig. 2).

Lubrificazione del gruppo di taglio

Qualora le prestazioni dell'apparecchio non risultassero più soddisfacenti, ad es. se si creano spesso accumuli di carta, utilizzare il foglio lubrificante ⑪ fornito appositamente per lubrificare il distruggidocumenti. Il foglio lubrificante ⑪ lubrifica il gruppo di taglio e stacca i resti di carta dalle lame mantenendo le prestazioni dell'apparecchio. Attenersi alle seguenti istruzioni:

- ◆ Svuotare il contenitore di raccolta ⑩.
 - ◆ Portare l'interruttore *REV/OFF/AUTO/FWD* ② su *AUTO*.
 - ◆ Inserire il foglio lubrificante ⑪ in direzione della freccia nell'apertura di taglio ⑧. Attendere che il foglio lubrificante ⑪ abbia attraversato completamente il gruppo di taglio.
 - ◆ Portare l'interruttore *REV/OFF/AUTO/FWD* ② su *REV* e fare funzionare l'apparecchio in senso inverso per 10 secondi.
 - ◆ Dopo 10 secondi portare l'interruttore *REV/OFF/AUTO/FWD* ② su *OFF* per spegnere l'apparecchio.
 - ◆ A questo punto il gruppo di taglio è lubrificato e apparecchio è nuovamente pronto per l'uso.
- ### ⓘ **Nota**
- ▶ Prima di utilizzare nuovamente il contenitore di raccolta ⑩, svuotarlo e smaltire i rifiuti in modo ecocompatibile.

Pulizia

PERICOLO!

- ▶ Prima di pulire l'apparecchio, staccare sempre la spina **1** dalla presa di corrente. Sussiste il pericolo di scossa elettrica!

AVVERTENZA!

- ▶ L'apparecchio si surriscalda durante l'uso. Prima di pulire l'apparecchio, lasciarlo raffreddare completamente.
- ▶ Non toccare le lame dell'apparecchio con le dita. Le lame di taglio sono molto affilate!

ATTENZIONE!

- ▶  Non spruzzare olio o altri lubrificanti nell'apertura di taglio **8**. In caso contrario, si potrebbero arrecare danni irreparabili all'apparecchio.
- ▶ Per evitare il danneggiamento irreparabile dell'apparecchio, assicurarsi che durante la pulizia non vi penetri umidità.
- ▶ Non utilizzare detergenti corrosivi, abrasivi o contenenti solventi, che possono danneggiare le superfici dell'apparecchio.
- ◆ Rimuovere eventuali residui presenti all'interno dell'apertura di taglio **8** o nelle lame di taglio con un oggetto idoneo (ad esempio con una spazzola o una pinzetta). Accertarsi di aver staccato la spina **1** dalla presa.
- ◆ Pulire le superfici dell'apparecchio con un panno morbido e asciutto.
- ◆ In caso di sporco ostinato sulle superfici dell'apparecchio, utilizzare un panno leggermente umido e un detergente delicato.

Conservazione in caso di mancato utilizzo

- ◆ Se non si utilizza l'apparecchio per un periodo di tempo prolungato, scollegarlo dalla rete elettrica e conservarlo in un luogo pulito e asciutto, al riparo dall'irradiazione solare diretta.

Risoluzione dei problemi

Se il materiale da tagliare resta incastrato nell'apparecchio

In questo caso probabilmente si è inserita troppa carta nell'apparecchio (max. 10 fogli da 80 g/m²).

- ◆ Qualora il materiale da distruggere fosse rimasto incastrato, portare l'interruttore **REV/OFF/AUTO/FWD** **2** su **REV**. In tal modo si aziona il movimento a ritroso e il materiale viene fatto fuoriuscire nuovamente.
- ◆ In alternativa, portare l'interruttore **REV/OFF/AUTO/FWD** **2** su **FWD** in caso di materiale incastrato. In tal modo si aziona il movimento in avanti e il materiale viene trascinato all'interno.
- ◆ Estrarre il materiale da distruggere dall'apparecchio e portare quindi l'interruttore **REV/OFF/AUTO/FWD** **2** su **AUTO**.

L'apparecchio è quindi di nuovo pronto per l'uso.

Se l'apparecchio si blocca improvvisamente

In questo caso, l'apparecchio è surriscaldato e si è attivato il dispositivo di spegnimento automatico di sicurezza. La spia **overheat** **4** resta accesa con luce rossa.

- ◆ Portare l'interruttore **REV/OFF/AUTO/FWD** **2** su **OFF**.
- ◆ Staccare la spina **1** dalla presa di corrente.
- ◆ Far raffreddare l'apparecchio per circa 30 minuti.
- ◆ Inserire nuovamente la spina **1** nella presa di corrente.
- ◆ Accendere l'apparecchio portando l'interruttore **REV/OFF/AUTO/FWD** **2** su **AUTO**. La spia **power** **3** resta accesa con luce blu. La spia **overheat** **4** si spegne una volta che l'apparecchio si è raffreddato a sufficienza.

Se l'apparecchio non si accende

- ◆ Assicurarsi che il dispositivo di taglio **5** poggia correttamente sul contenitore di raccolta **10**.
- ◆ Provare un'altra presa.
- ◆ Probabilmente l'apparecchio è guasto. Far controllare l'apparecchio da personale specializzato qualificato.
- ◆ L'apparecchio è surriscaldato e il dispositivo automatico di spegnimento di sicurezza è attivato. Procedere come descritto precedentemente al punto *Se l'apparecchio si blocca improvvisamente*.

Smaltimento

Valido solo per la Francia:



Il prodotto, l'imballaggio e il libretto di istruzioni sono riciclabili, sono soggetti ad una responsabilità estesa del produttore e vengono raccolti in maniera differenziata.

Smaltimento dell'apparecchio



Il simbolo del bidone dei rifiuti barrato, raffigurato lateralmente, indica che l'apparecchio è soggetto alla Direttiva 2012/19/EU. Tale direttiva prescrive che, al termine della sua vita utile, l'apparecchio non venga smaltito assieme ai normali rifiuti domestici, bensì conferito in appositi centri di raccolta, centri di riciclaggio o aziende di smaltimento.

Lo smaltimento è gratuito per l'utente. Rispettare l'ambiente e smaltire l'apparecchio in modo conforme alle direttive pertinenti.

Se l'apparecchio usato contiene dati personali, si è responsabili di eliminarli prima di restituire l'apparecchio.



Per lo smaltimento del prodotto una volta che ha terminato la sua funzione, informarsi presso l'amministrazione comunale.

Smaltimento dell'imballaggio



I materiali di imballaggio sono stati selezionati in relazione alla loro ecocompatibilità e alle caratteristiche di smaltimento, pertanto sono riciclabili. Smaltire il materiale di imballaggio inutilizzato in conformità alle vigenti norme locali.

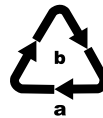

Smaltire l'imballaggio conformemente alle norme di tutela ambientale. Tenere conto dei codici presenti sui vari materiali di imballaggio ed eventualmente separare i materiali effettuando una raccolta differenziata. I materiali di imballaggio presentano codici costituiti da abbreviazioni (a) e numeri (b) con il seguente significato: 1-7: materie plastiche, 20-22: carta e cartone, 80-98: materiali compositi.

Per la Spagna:



L'imballaggio contiene elementi di carta e/o cartone.



L'imballaggio contiene elementi di plastica e/o metallo.

Garanzia della Kompernass Handels GmbH

Egregio Cliente,

Questo apparecchio ha una garanzia di 3 anni dalla data di acquisto. Qualora questo prodotto presentasse vizi, Le spettano diritti legali nei confronti del venditore del prodotto. La garanzia qui di seguito descritta non costituisce alcun limite a tali diritti legali.

Condizioni di garanzia

Il periodo di garanzia decorre dalla data di acquisto. Si prega di conservare bene lo scontrino di cassa. Quest'ultimo è necessario come prova d'acquisto.

Qualora entro tre anni a partire dalla data d'acquisto del prodotto si presentasse un difetto del materiale o di fabbricazione, provvederemo a nostra discrezione a riparare o a sostituire gratuitamente il prodotto oppure a rimborsare il prezzo d'acquisto. Questa prestazione di garanzia ha come presupposto che l'apparecchio guasto e la prova d'acquisto (scontrino di cassa) vengano presentati entro il termine di tre anni e che si descriva per iscritto in cosa consiste il difetto e quando si è evidenziato.

Se il vizio rientra nell'ambito della nostra garanzia, il Suo prodotto verrà riparato o sostituito da uno nuovo. Con la riparazione o la sostituzione del prodotto non decorre un nuovo periodo di garanzia.

Periodo di garanzia e diritti legali di rivendicazione di vizi

Il periodo di garanzia non viene prolungato da interventi in garanzia. Ciò vale anche per le parti sostituite e riparate. Danni e vizi eventualmente già presenti al momento dell'acquisto devono venire segnalati immediatamente dopo che l'apparecchio è stato disimballato. Le riparazioni eseguite dopo la scadenza del periodo di garanzia sono a pagamento.

Ambito della garanzia

L'apparecchio è stato prodotto con cura secondo severe direttive qualitative e debitamente collaudato prima della consegna.

La prestazione in garanzia vale per difetti del materiale o di fabbricazione. Questa garanzia non si estende a componenti del prodotto esposti a normale logorio, che possono pertanto essere considerati come componenti soggetti a usura (esempio capacità della batteria, calcificazione, lampade, pneumatici, filtri, spazzole...). La garanzia non si estende altresì a danni che si verificano su componenti delicati (esempio interruttori, parti realizzate in vetro, schermi, accessori vari) nonché danni derivanti dal trasporto o altri incidenti.

Questa garanzia decade se il prodotto è stato danneggiato oppure utilizzato o sottoposto a interventi di manutenzione in modo non conforme. Per un utilizzo adeguato del prodotto si devono rigorosamente rispettare tutte le istruzioni esposte nel manuale di istruzioni per l'uso. Si devono assolutamente evitare modalità di utilizzo e azioni che il manuale di istruzioni per l'uso sconsiglia o da cui esso mette in guardia.

Il prodotto è destinato esclusivamente all'uso domestico e non a quello commerciale. La garanzia decade in caso di impiego improprio o manomissione, uso della forza e interventi non eseguiti dalla nostra filiale di assistenza autorizzata.

Tattamento dei casi di garanzia

Per garantire una rapida evasione della Sua richiesta, La preghiamo di seguire le seguenti istruzioni:

- Tenga a portata di mano per qualsiasi richiesta lo scontrino di cassa e il codice dell'articolo (IAN) 484157_2501 come prova di acquisto.
- Il codice dell'articolo è riportato sulla targhetta identificativa o su un'incisione presenti sul prodotto, sul frontespizio del manuale di istruzioni (in basso a sinistra) o su un adesivo applicato alla parte posteriore o inferiore del prodotto.
- Qualora si presentassero malfunzionamenti o altri tipi di vizi, contatti innanzitutto il reparto assistenza clienti qui di seguito indicato **telefonticamente** o via **e-mail**.
- Una volta che il prodotto è stato registrato come difettoso, lo può poi spedire a nostro carico, provvedendo ad allegare la prova di acquisto (scontrino di cassa), una descrizione del vizio e l'indicazione della data in cui si è presentato, all'indirizzo del servizio di assistenza clienti che Le è stato comunicato.



Sul sito www.lidl-service.com è possibile scaricare questo e molti altri manuali di istruzioni, filmati sui prodotti e software d'installazione.

Con questo codice QR si giunge direttamente al sito dell'assistenza clienti Lidl (www.lidl-service.com) e con la digitazione del codice articolo (IAN) 484157_2501 si può aprire il manuale di istruzioni di proprio interesse.

Assistenza

IT Assistenza Italia
Tel.: 800781188
E-Mail: kompennass@lidl.it

IAN 484157_2501

Importatore

Badi che il seguente indirizzo non è quello del servizio di assistenza clienti. Contatti innanzitutto il servizio di assistenza clienti indicato.

KOMPENASS HANDELS GMBH
BURGSTRASSE 21
44867 BOCHUM
GERMANIA
www.kompennass.com

Tartalomjegyzék

Bevezető	138
Rendeltetésszerű használat	138
Felhasznált figyelmeztető jelzések és szimbólumok	138
Biztonsági utasítások	139
A csomag tartalma és hiánytalanságának ellenőrzése	142
A készülék leírása	142
Műszaki adatok	142
Összeszerelés	142
Első üzembe helyezés	143
Használat	143
A készülék bekapcsolása	143
Papír bevezetése	143
Hitelkártya bevezetése	144
A készülék kikapcsolása	144
Túlmelegedés elleni védelem	144
Gyűjtőtartályok kiürítése	144
Vágóegység kenése	145
Tisztítás	145
Tárolás használaton kívül helyezés esetén	146
Hibaelhárítás	146
Ha a vágandó anyag elakad a készülékben	146
Ha a készülék hirtelen megáll	146
Ha nem lehet bekapcsolni a készüléket	146
Ártalmatlanítás	146
A készülék ártalmatlanítása	147
A csomagolás ártalmatlanítása	147
A Kompernass Handels GmbH garanciája	147
Szerviz	148
Gyártja	148

Bevezető



Gratulálunk új készüléke megvásárlásához. Vásárlásával kiváló minőségű termék mellett döntött.

A használati útmutató a termék része. Fontos tudnivalókat tartalmaz a biztonságra, használatra és ártalmatlanításra vonatkozóan. A termék használata előtt ismerkedjen meg valamennyi használati és biztonsági utasítással. A terméket csak a leírtak szerint és a megadott célokra használja. Ezt a használati útmutatót kézikönyvként a termék közelében kell tartani. A készülék harmadik személynek történő továbbadása esetén adja át a készülékhez tartozó valamennyi leírást is.

Rendeltetésszerű használat

Az iratmegsemmisítő kizárólag papír, hitelkártya, valamint kis méretű tűzőkapocs (24/6 és 23/6 (11,5 x 6 mm), B-8 (11,5 x 7mm), No10 (8,4 x 5 mm) méretű) és gémkapocs (max. 25 mm) magánháztartásokban történő felaprítására szolgál. Más vagy ezen túlmenő használat nem rendeltetésszerű használatnak minősül.

A készülék nem alkalmas kereskedelmi vagy ipari használatra. A nem rendeltetésszerű használatból, szakszerűtlen javítási munkákból, jogosulatlanul végzett módosításból vagy nem engedélyezett alkatrészek használatából eredő károk esetén semmilyen igény nem érvényesíthető. A kockázatot egyedül a felhasználó viseli.

Felhasznált figyelmeztető jelzések és szimbólumok

Ebben a használati útmutatóban, a csomagoláson és a készüléken, a következő figyelmeztető jelzéseket és szimbólumokat használjuk (ha alkalmazható):

	<p>VESZÉLY! Az ezzel a szimbólummal és a „VESZÉLY” figyelmeztető szóval ellátott figyelmeztető utasítás olyan közvetlen veszélyes helyzetre figyelmeztet, amely halált vagy súlyos sérülést okoz, ha nem előzik meg.</p>
	<p>FIGYELMEZTETÉS! Az ezzel a szimbólummal és a „FIGYELMEZTETÉS” figyelmeztető szóval ellátott figyelmeztető utasítás olyan lehetséges veszélyes helyzetre figyelmeztet, amely halált vagy súlyos sérülést okozhat, ha nem előzik meg.</p>
	<p>VIGYÁZAT! Az ezzel a szimbólummal és a „VIGYÁZAT” figyelmeztető szóval ellátott figyelmeztető utasítás olyan lehetséges veszélyes helyzetre figyelmeztet, amely csekély vagy enyhe sérülést okozhat, ha nem előzik meg.</p>
	<p>FIGYELEM! Az ezzel a szimbólummal és a „FIGYELEM” figyelmeztető szóval ellátott figyelmeztető utasítás olyan lehetséges helyzetre figyelmeztet, amely anyagi károkat okozhat, ha nem előzik meg.</p>
	<p>Tudnivaló: Tudnivaló jelöli a kiegészítő információkat, amelyek megkönnyítik a készülék használatát.</p>
	<p>Fontos figyelmeztetés</p>
	<p>Üzemeltetési útmutató/használati útmutató</p>
	<p>Váltakozó áram/váltó feszültség</p>





Biztonsági utasítások

Elektromos készülékek használatakor mindenképpen figyelembe kell venni a következő biztonsági utasításokat:

VESZÉLY! ELEKTROMOS ÁRAMÜTÉS!

- Ne használja a készüléket, ha a hálózati csatlakozódugó vagy a hálózati kábel sérült. A veszélyek elkerülése érdekében a sérült hálózati csatlakozót vagy vezetékét azonnal cseréltesse ki erre felhatalmazott szakemberrel vagy az ügyfélszolgálattal.
- A nem tökéletesen működő vagy sérült készüléket azonnal ellenőriztesse és javíttassa meg engedéllyel rendelkező szakemberrel vagy az ügyfélszolgálattal.
- Ne tegye ki a készüléket esőnek, és soha ne használja párás vagy nedves környezetben.
- Ügyeljen arra, hogy a hálózati kábel használat közben soha ne legyen párás vagy nedves. Soha ne fogja meg a hálózati csatlakozódugót vagy a készüléket nedves kézzel.
- Ne törje meg és ne szorítsa be a hálózati kábelt, és ne tegyen rá nehéz tárgyakat. Úgy helyezze el a hálózati kábelt, hogy ne érjen forró felületekhez.
- Ne helyezze a készüléket hő- vagy vízforrás közelébe. Ellenkező esetben tűzveszély és áramütés veszélye áll fenn!

FIGYELMEZTETÉS! SÉRÜLÉSVESZÉLY!

-    Tartsa távol a vágónyílástól a laza ruházatot, hosszú hajat, ékszert stb.
-  Soha ne dugja be az ujját a vágónyílásba.
-  Tartsa távol a gyerekeket a készüléktől, mert megsérülhetnek.
- Az iratmegsemmisítőt egyszerre csak egy személy használja.

- Soha ne hagyja a készüléket működés közben felügyelet nélkül.
- Ne használja a készüléket poros vagy robbanásveszélyes környezetben (gyúlékony gázok, gőzök, szerves oldószerek gőzei).
Robbanásveszély!
- Ne engedjen állatokat a készülék közelébe, mert megsérülhetnek.
- A készüléket csökkent fizikai, érzékszervi vagy szellemi képességű vagy tapasztalattal és/vagy tudással nem rendelkező személyek (gyerekeket is beleértve) csak a biztonságukért felelős személy felügyelete mellett használhatják, vagy ha felvilágosították őket a készülék biztonságos használatáról.
- A csomagolóanyag gyermekek számára veszélyes lehet. Kicsomagolás után azonnal dobja ki a csomagolóanyagot vagy tárolja gyermekektől elzárva.
- Úgy helyezze el a hálózati kábelt, hogy ne lehessen rálépni vagy megbotlani benne.
- Rendszeresen tisztítsa meg a készüléket a papírportól. A papírpór nagyon könnyen meggyulladhat és a levegőben kellően magas koncentrációban lassú égést (deflagrációt) okozhat. Sérülésveszély áll fenn!



Mozgó részek

- ▶ Ezt a készüléket gyerekek nem használhatják.
- ▶ Ne érjen kezével, ruhájával vagy hajával a bevezető nyíláshoz.
- ▶ Húzza ki a csatlakozódugót, ha hosszabb ideig nem használja a készüléket.



Éles szélek

- ▶ Ügyeljen arra, hogy ne érjen a készülék éles széleihez.

❗ FIGYELEM! ANYAGI KÁR!

- Ne használja a készüléket a szabadban. A készülékben helyrehozhatatlan kár keletkezhet!
- Ne terhelje túl a készüléket. Az iratmegsemmisítőt rövid üzemidőkre tervezték.
- Soha ne használja az iratmegsemmisítőt rendeltetésétől eltérő célra.

ⓘ BIZTONSÁGOS MAGATARTÁSSAL KAPCSOLATOS TUDNIVALÓK

- Helyezze a készüléket a hálózati aljzat közvetlen közelébe. Ne használjon hosszabbítót. Gondoskodjon arról, hogy a készülék és a hálózati csatlakozódugó könnyen hozzáférhető és vészhelyzetben gond nélkül elérhető legyen.
- Veszély esetén azonnal húzza ki a hálózati csatlakozódugót a hálózati csatlakozóaljzataból.
- Mindig legyen figyelmes! Ügyeljen arra, amit tesz és mindig megfontoltan dolgozzon. Semmiképpen se használja a készüléket, ha szétszórt vagy rosszul érzi magát.

A csomag tartalma és hiánytalanságának ellenőrzése

⚠ VESZÉLY!

- ▶ Gyermekek nem játszhatnak a csomagolóanyagokkal. **Fulladásveszély áll fenn.**
- ◆ Vegye ki a csomagolásból a készülék valamennyi részét és a használati útmutatót.
- ◆ Távolítsa el minden csomagolóanyagot a készülékről.

Ellenőrizze a csomag tartalmát. A készüléket az alábbi komponensekkel szállítjuk:

- vágószerkezet
- gyűjtőtartály
- 1 kenőlap (a vágóegység ápolásához)
- használati útmutató

ⓘ Tudnivaló

- ▶ Ellenőrizze a csomag tartalmát, hogy hiánytalan-e és nincs-e rajta látható sérülés.
- ▶ Hiányos szállítás vagy a nem megfelelő csomagolásból eredő, illetve a szállítás során keletkezett károk esetén forduljon az ügyfélszolgálathoz (lásd a **Szerviz** fejezetet).

A készülék leírása

(a képeket lásd a kihajtható oldalon)

- 1 Hálózati kábel csatlakozódugóval
- 2 REV/OFF/AUTO/FWD kapcsoló
- 3 power jelzőlámpa
- 4 overheat jelzőlámpa
- 5 vágószerkezet
- 6 biztonsági kapcsoló (beépítve)
- 7 beépített fogómélyedés (bal és jobb oldal)
- 8 vágónyílás
- 9 kémlelő ablak
- 10 gyűjtőtartály
- 11 kenőlap

Műszaki adatok

Hálózati feszültség	220–240 V ~, 50 Hz
Névleges áram	1,5 A
Névleges teljesítmény	300 W
Energiafogyasztás nulla terhelés mellett/ Standby	≤ 0,5 W
Védelmi osztály	II / □ (dupla szigetelés)
Gyűjtőtartály úrtartalma papír	21 liter
Papírvágás	Keresztirányú vágás, 5 x 18 mm-es darabokra P-4 biztonsági fokozat
Vágónyílás munkaszélessége	222 mm
Papír vágókapacitás	10 lap (80 g/m ²)

Összeszerelés

⚠ FIGYELMEZTETÉS!

- ▶ Ne csatlakoztassa a készüléket összeszerelés közben hálózati csatlakozóaljzathoz.
- ▶ A vágókések a készülék vágószerkezetében **5** nagyon élesek. Legyen nagyon óvatos a készülék összeszerelése során.
- ◆ Fogja meg a vágószerkezetet **5** a két beépített fogómélyedésnél **7** és helyezze úgy a gyűjtőtartályra **10**, hogy a hálózati kábel **1** hátrafelé, a gyűjtőtartály **10** kémlelőablaka **9** pedig előre nézzen (lásd a 1. ábrát).

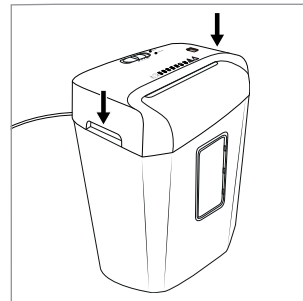

1. ábra

i Tudnivaló

- ▶ A vágószerkezet **5** üljön egyenesen, szorosan a gyűjtőtartályon **10**! Ellenkező esetben a készülék nem indul el!
- ▶ A biztonsági kapcsoló **6** csak akkor kapcsol ki, és a készülék csak akkor használható, ha a vágószerkezet **5** megfelelően ül a gyűjtőtartályon **10**.

Első üzembe helyezés

i Tudnivaló

- ▶ Győződjön meg róla, hogy a **REV/OFF/AUTO/FWD** kapcsoló **2** **OFF** állásban van, mielőtt a készüléket csatlakoztatja a hálózati csatlakozóaljzathoz.
- ▶ Mivel a gyártás után valamennyi iratmegsemmisítő működését ellenőrizzük, előfordulhat, hogy papírmaradék van a vágókések között.
- ◆ Csatlakoztassa a hálózati csatlakozódugót **1** egy csatlakozóaljzatba.

Használat

A készülék bekapcsolása

i Tudnivaló

- ▶ Ügyeljen arra, hogy a vágószerkezet **5** megfelelően üljön a gyűjtőtartályon **10**.
- ◆ Aprításhoz állítsa a **REV/OFF/AUTO/FWD** kapcsolót **2** **AUTO** állásba. A **power** jelzőlámpa **3** folyamatosan kéken világít és a készülék üzemkész.

Papír bevezetése

i FIGYELEM!

- ▶  Soha ne tegyen olyan papírt a vágónyílásba **8**, amin 25 mm-nél nagyobb gémpapoc van! Az ilyen papocok kárt tehetnek a vágókésekben.

i Tudnivaló



Egyszerre max. 10 lap (80 g/m² papír) aprítható.

- ◆ Vezesse a papírt álló formában fentről középen vágónyílásba **8** (lásd a 2. ábrát). A készülék automatikusan elindul, majd automatikusan kikapcsol, ha nem tesz be több papírt.

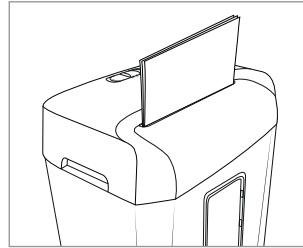

2. ábra

i Tudnivaló

- ▶ Rendszeresen távolítsa el az esetleges maradványokat a vágókések közül egy megfelelő eszközzel (pl. kefével, vagy csipesszel). Győződjön meg arról, hogy a hálózati csatlakozódugó **1** ki van húzva.

Hitelkártya bevezetése

- ◆ Vezesse be a hitelkártyát fentről középen a vágónyílásba **8** (lásd a 4. ábrát) és tolja a REV/OFF/AUTO/FWD kapcsolót **2** FWD („forward” [angolul] = előre) állásba. Egyeszerre csak egy hitelkártyát lehet szétvágni. A kártyát mindig széles oldalával előrefelé kell bevezetni a vágónyílásba **8**. Ellenkező esetben nem semmisül meg a mágnescsík.

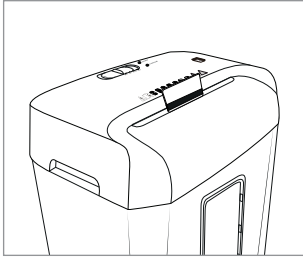

3. ábra

i Tudnivaló

- ▶ Mindig középen vezesse be a hitelkártyát a vágónyílásba **8**. Ellenkező esetben nem indul el a vágási folyamat.
- ▶ Vegye figyelembe, hogy ekkor a hulladékok a gyűjtőtartályba **10** hullanak. Adott esetben előzőleg ürítse ki a gyűjtőtartályt, hogy könnyebben szét tudja választani a papír és a műanyag hulladékokat.

A készülék kikapcsolása

i Tudnivaló

- ▶ Javasoljuk, hogy 3 perc működtetés után kapcsolja ki a készüléket és hagyja kb. 30 percig hűlni, hogy megelőzze a túlmelegedést.
- ◆ A készülék kikapcsolásához állítsa a REV/OFF/AUTO/FWD kapcsolót **2** OFF állásba. A power jelzőlámpa **3** kialszik.

Túlmelegedés elleni védelem

A készülék túlmelegedés elleni védelemmel van ellátva. Ha a motor a túlterhelés miatt túlságosan felmelegszik, akkor a készülék automatikusan kikapcsol. Az **overheat** jelzőlámpa **4** folyamatosan pirosan világít, amíg a motor eléggé le nem hűl.

Ebben az esetben tegye a következőt:

⚠ FIGYELMEZTETÉS!

- ▶ Húzza ki a hálózati csatlakozódugót **1** a hálózati csatlakozóaljzatból, hogy megelőzze a véletlen bekapcsolást.
- ◆ A készülék kikapcsolásához állítsa a REV/OFF/AUTO/FWD kapcsolót **2** középső OFF állásba.
- ◆ Ürítse ki a gyűjtőtartályt **10**.
- ◆ Hagyja a készüléket kb. 30 percig hűlni.
- ◆ Ismét csatlakoztassa a hálózati csatlakozódugót **1** a hálózati csatlakozóaljzatba.
- ◆ A készülék bekapcsolásához állítsa a REV/OFF/AUTO/FWD kapcsolót **2** AUTO állásba. Az **overheat** jelzőlámpa **4** kialszik, ha a készülék eléggé lehűlt.

Gyűjtőtartályok kiürítése

⚠ FIGYELMEZTETÉS!

- ▶ Húzza ki a hálózati csatlakozódugót **1** a hálózati csatlakozóaljzatból, hogy megelőzze a készülék véletlen bekapcsolását.

i Tudnivaló

- ▶ Rendszeresen ürítse ki a gyűjtőtartályt **10** annak megelőzésére, hogy a vágókések vágandó anyagot húzzanak be alulról.
- ▶ Ártalmatlanítsa a hulladékot környezetbarát módon.
- ◆ Fogja meg a vágószerkezetet **5** a két beépített fogómélyvedésnél **7** a bal és jobb oldalon és vegye le a gyűjtőtartályról **10**.

- ◆ Üritse ki a gyűjtőtartályt 10.
- ◆ Fogja meg a vágószerkezetet 5 a két beépített fogómélyedésnél 7 és helyezze úgy a gyűjtőtartályra 10, hogy a hálózati kábel 1 hátrafelé, a gyűjtőtartály 10 kémlelőablaka 9 pedig előre nézzen (lásd a 2. ábrát).

Vágóegység kenése

Ha már nem elégedett a készülék teljesítményével, p. gyakran elakad a papír, akkor használja a kifejezetten iratmegsemmisítők kenésére szolgáló mellékelt kenőlapot 11. A kenőlap 11 keni a vágóegységet és kioldja a papírmaradványokat a kések közül, így fenntartja a gép teljesítményét. Ehhez kövesse az alábbi utasításokat:

- ◆ Üritse ki a gyűjtőtartályt 10.
- ◆ Állítsa a REV/AUTO/AUTO/FWD kapcsolót 2 AUTO állásba.
- ◆ Helyezze be a kenőlapot 11 a nyíl irányába a vágónyílásba 8. Várja meg, amíg a kenőlap 11 teljesen átmegegy a vágóegységen.
- ◆ Tolja a REV/OFF/AUTO/FWD kapcsolót 2 REV állásba és működtesse a készüléket visszafelé 10 másodpercig.
- ◆ 10 másodperc elteltével tolja a REV/OFF/AUTO/FWD kapcsolót 2 OFF állásba a készülék kikapcsolásához.
- ◆ Ezzel megtörtént a vágóegység kenése és a készülék ismét használatra kész.
- ▶ ogy megelőzze a készülék véletlen bekapcsolását.

i Tudnivaló

- ▶ Ismételt használat előtt ürítse ki a gyűjtőtartályt 10 és ártalmatlanítsa a hulladékot környezetbarát módon.

Tisztítás

⚠ VESZÉLY!

- ▶ Minden tisztítás előtt húzza ki a hálózati csatlakozódugót 1. Áramütés veszélye áll fenn!

⚠ FIGYELMEZTETÉS!

- ▶ A készülék működés közben felforrósodik. Hagyja teljesen lehűlni a készüléket, mielőtt megtisztítja.
- ▶ Ne érjen az ujjával a készülék vágókéséhez. A vágókések nagyon élesek!

! FIGYELEM!

- ▶  Ne permetezzen olajat vagy más kenőanyagot a vágónyílásba 8. Ezek helyrehozhatatlan kárt tennének a készülékben.
- ▶ Ügyeljen arra, hogy a tisztítás során ne kerüljön nedvesség a készülékbe, ellenkező esetben helyrehozhatatlan kár keletkezhet benne.
- ▶ Ne használjon maró hatású, súroló vagy oldószer-tartalmú tisztítószereket. Ezek kárt tehetnek a készülék felületében.
- ◆ Távolítsa el a vágónyílásban 8 vagy a vágókések között maradt esetleges maradékokat egy megfelelő eszközzel (pl. kefével vagy csipesszel). Győződjön meg arról, hogy a hálózati csatlakozódugó 1 ki van húzva.
- ◆ A készülék felületét puha és száraz törlőkendővel tisztítsa.
- ◆ A készülék felületén lévő makacs szennyeződés esetén használjon kímélő tisztítószerezrel enyhén benedvesített törlőkendőt.

Tárolás használaton kívül helyezés esetén

- ◆ Ha hosszabb ideig nem használja a készüléket, válassza le az áramhálózatról és tárolja tiszta, száraz helyen, ahol nem éri közvetlen napugárzás.

Hibaelhárítás

Ha a vágandó anyag elakad a készülékben

Ez azt jelenti, hogy valószínűleg túl sok papírt vezetett be a készülékbe (max. 10 lap 80 g/m²).

- ◆ Ha a vágandó anyag beszorul, tolja a **REV/OFF/AUTO/FWD** kapcsolót **2** **REV** állásba. Ezzel bekapcsol a hátramenet és a készülék kiadja a vágandó anyagot.
- ◆ Alternatív megoldásként tolja a **REV/OFF/AUTO/FWD** kapcsolót **2** **FWD** állásba, ha a vágandó anyag beszorul. Ezzel bekapcsol az előremenet és a vágandó anyagot tovább behúzza.
- ◆ Húzza ki a vágandó anyagot a készülékből és állítsa a **REV/OFF/AUTO/FWD** **2** kapcsolót **AUTO** állásba.

A készülék ezzel ismét üzemkész.

Ha a készülék hirtelen megáll

Ez annak a jele, hogy a készülék túlhevült és működésbe lépett az automatikus biztonsági kikapcsolás. Az **overheat** jelzőlámpa **5** folyamatosan pirosan világít.

- ◆ Állítsa a **REV/OFF/AUTO/FWD** kapcsolót **2** **OFF** állásba.
- ◆ Húzza ki a hálózati csatlakozódugót **1** a hálózati csatlakozóaljzatból.
- ◆ Hagyja a készüléket kb. 30 percig hűlni.
- ◆ Ismét csatlakoztassa a hálózati csatlakozódugót **1** a hálózati csatlakozóaljzatba.

- ◆ A készülék bekapcsolásához állítsa a **REV/OFF/AUTO/FWD** kapcsolót **2** **AUTO** állásba. A **power** jelzőlámpa **3** folyamatosan kéken világít. Az **overheat** jelzőlámpa **4** kikapcsolva marad, ha a készülék eléggé lehűlt.

Ha nem lehet bekapcsolni a készüléket

- ◆ Győződjön meg róla, hogy a vágószerkezet **5** megfelelően üljön a gyújtótartályon **10**.
- ◆ Próbáljon ki egy másik hálózati csatlakozóaljzatot.
- ◆ Előfordulhat, hogy a készülék meghibásodott. Ellenőriztesse a készüléket szakképzett szakemberrel.
- ◆ A készülék túlmelegedett és működésbe lépett az automatikus biztonsági kikapcsolás. Tegye az előző **Ha a készülék hirtelen megáll** bekezdésben leírtakat.

Ártalmatlanítás

Csak Franciaországra vonatkozik:



A termék, a csomagolás és a használati utasítás újrahasznosítható, a gyártó kiterjesztett felelőssége alá tartozik, és szelektív hulladékgyűjtéssel gyűjtik.

A készülék ártalmatlanítása



Az áthúzott kerekese szeméttároló itt látható szimbóluma azt jelzi, hogy ez a készülék a 2012/19/EU irányelv hatálya alá tartozik. Ez az irányelv azt mondja ki, hogy a készüléket életciklusa végén nem szabad a szokásos háztartási hulladékkal ártalmatlanítani, hanem külön létrehozott gyűjtőhelyen, újrahasznosító központokban vagy hulladékkezelő üzemben kell leadni.

Ez az ártalmatlanítás az Ön számára díjtalan. Kímélje a környezetet és ártalmatlanítson szakszerűen.

Ha hulladékká vált készüléke személyes adatokat tartalmaz, akkor az Ön felelőssége ezeket törölni, mielőtt a készüléket visszaadja.



Az elhasználandó termék ártalmatlanításának lehetőségeiről tájékozódjon települése vagy városa önkormányzatánál.

A csomagolás ártalmatlanítása



A csomagolóanyagokat környezetbarát és hulladék-ártalmatlanítási szempontok szerint választottuk ki és ezért újrahasznosíthatók. Ártalmatlanítsa a feleslegessé vált csomagolóanyagokat a hatályos helyi előírásoknak megfelelően.

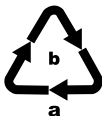

Ártalmatlanítsa a csomagolást környezetbarát módon. Vegye figyelembe a különböző csomagolóanyagokon lévő jelzéseket és adott esetben válassza külön azokat. A

csomagolóanyagok rövidítésekkel (a) és számjegyekkel (b) vannak megjelölve, az alábbi jelentéssel: 1–7: műanyagok; 20–22: papír és karton, 80–98: kompozit anyagok.

Spanyolországgra vonatkozik:



A csomagolás papírból és/vagy kartonból lévő alkotóelemeket tartalmaz.



A csomagolás műanyagból és/vagy fémből lévő alkotóelemeket tartalmaz.

A Kompersass Handels GmbH garanciája

Tisztelt Vásárlónk!

A készülékre a vásárlás napjától számított 3 év garanciát vállalunk. A termék meghibásodása esetén. Önt jogszabályban foglalt jogok illetik meg az eladóval szemben. Az alábbi garanciánk nem korlátozza vagy szünteti meg a jogszabályban biztosított jogokat.

Garanciális feltételek

A garanciális időszak a vásárlás napján kezdődik. Gondosan őrizze meg a nyugtát. Ez a vásárlás igazolásához szükséges.

Ha a termékvásárlás napjától számított három éven belül anyag- vagy gyártási hibát észlel, akkor a terméket saját belátásunk szerint ingyen megjavítjuk, kicseréljük vagy visszafizetjük az árát. A garancia feltétele a hibás készülék és a vásárlást igazoló bizonylat (pénztári blokk) három éves garanciaidőn belüli bemutatása, valamint a hiba lényegének és megjelenése idejének rövidleírása.

Ha garanciánk fedezetet nyújt a hibára, akkor javított vagy egy új terméket kap vissza. A termék javítása vagy cseréje esetén a garancia nem kezdődik előlről.

Garanciális idő és a jogszabályban foglalt szavatossági igények

A garancia ideje nem hosszabbodik meg a jótállással. Ez a cserélt és javított alkatrészekre is vonatkozik. Az esetlegesen már a vásárláskor is fennálló sérüléseket és hiányosságokat a kicsomagolás után azonnal jelezni kell. A garanciai lejáratá után esedékes javítások díjkötelesek.

A garancia köre

A készüléket szigorú minőségi előírások szerint gyártottuk és kiszállítás előtt lelkiismeretesen ellenőriztük.

A garancia anyag- vagy gyártási hibákra vonatkozik. A garancia nem terjed ki a termék normális elhasználódásnak kitett és ezért kopó alkatrészeknek tekinthető alkatrészeire vagy a törékeny alkatrészek – mint például kapcsolók vagy üvegből készült alkatrészek – sérüléseire.

A garancia megszűnik akkor, ha a termék megsérül, nem megfelelően használják vagy nem tartják karban. A termék megfelelő használata érdekében a használati útmutatóban foglalt összes utasítást pontosan be kell tartani. Feltétlenül kerülni kell minden olyan felhasználási és kezelési módot, amit a használati útmutató nem javasol, vagy amelynek elkerülésére kifejezetten figyelmeztet.

A termék csak magánhasználatra és nem ipari használatra készült. A garancia érvényét veszti visszaélészerű vagy szakszerűlen kezelés, erőszak alkalmazása vagy olyan beavatkozások esetén, amelyeket általunk nem engedélyezett szervizben végeztek el.

A garancia érvényesítése

Ügyének gyors feldolgozása érdekében kövesse a következő utasításokat:

- Kérjük, hogy minden kapcsolatfelvételnél tartsa készenlétben a vásárlást igazoló pénztári blokkot és a cikkszámot (IAN) 484157_2501.
- A cikkszám a termék adattábláján, a termékre gravírozva, a használati útmutató címlapján (balra lent) vagy a termék hátoldalán vagy alján lévő címkén található.
- Működési hiba vagy más hiba észlelése esetén vegye fel a kapcsolatot az alábbi szerviz részleggel **telefonon** vagy **e-mailben**.
- Küldje el díjmentesen a megadott szerviz címére a hibásnak talált terméket és a vásárlást igazoló bizonylatot (pénztári blokk), illetve röviden írja le azt is, hogy hol és mikor jelentkezett a hiba.



Más használati útmutatókhoz, termékbemutató videókhoz és a telepítési szoftverekhez hasonlóan ezt is letöltheti a www.lidl-service.com oldalról.

Ezzel a QR-kóddal közvetlenül a Lidl ügyfélszolgálati oldalra kerülnek (www.lidl-service.com) és a cikkszám megadásával (IAN) 484157_2501 megnyithatja a használati útmutatót.

Szerviz

HU Szerviz Magyarország

Tel.: 06800 21225

E-Mail: kompernass@lidl.hu

IAN 484157_2501

Gyártja

Ügyeljen arra, hogy az alábbi cím nem a szerviz címe. Először forduljon a megjelölt szervizhez.

KOMPERNASS HANDELS GMBH
BURGSTRASSE 21
44867 BOCHUM
NÉMETORSZÁG
www.kompernass.com



KOMPERNASS HANDELS GMBH

BURGSTRASSE 21
44867 BOCHUM
GERMANY
www.kompernass.com

Last Information Update · Stand der Informationen · Version des informations
Stand van de informatie · Stav informáci · Stan informacj · Stav informácií
Estado de las informaciones · Tilstand af information · Versione delle informazioni
Információk állása: 04 / 2025 · Ident.-No.: TAV300A3-042025-1

IAN 484157_2501