

OWIM GmbH & Co. KG

Stiftsbergstraße 1
74167 Neckarsulm
GERMANY

Model No.: HG13524

Version: 08/2025

IAN 485899_2501





PREMIUM HAIR DRYER WITH BRUSHLESS MOTOR CHB 1600 B1

GB

PREMIUM HAIR DRYER WITH BRUSHLESS MOTOR

Operation and safety notes

HU

PRÉMIUM HAJSZÁRÍTÓ KEFE NÉLKÜLI MOTORRAL

Kezelési és biztonsági utalások

CZ

VYSOUŠEČ VLASŮ PREMIUM S BEZKARTÁČOVÝM MOTOREM

Pokyny pro obsluhu a bezpečnostní pokyny

SK

FÉN PREMIUM S BEZKEFKOVÝM MOTOROM

Pokyny pre obsluhu a bezpečnostné pokyny

DE AT CH

PREMIUM-HAARTROCKNER MIT BÜRSTENLOSEM MOTOR

Bedienungs- und Sicherheitshinweise

IAN 485899_2501

CZ SK HU

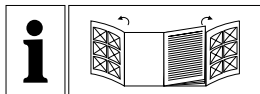

GB	Operation and safety notes	Page	5
HU	Kezelési és biztonsági utalások	Oldal	13
CZ	Pokyny pro obsluhu a bezpečnostní pokyny	Strana	22
SK	Pokyny pre obsluhu a bezpečnostné pokyny	Strana	31
DE/AT/CH	Bedienungs- und Sicherheitshinweise	Seite	40

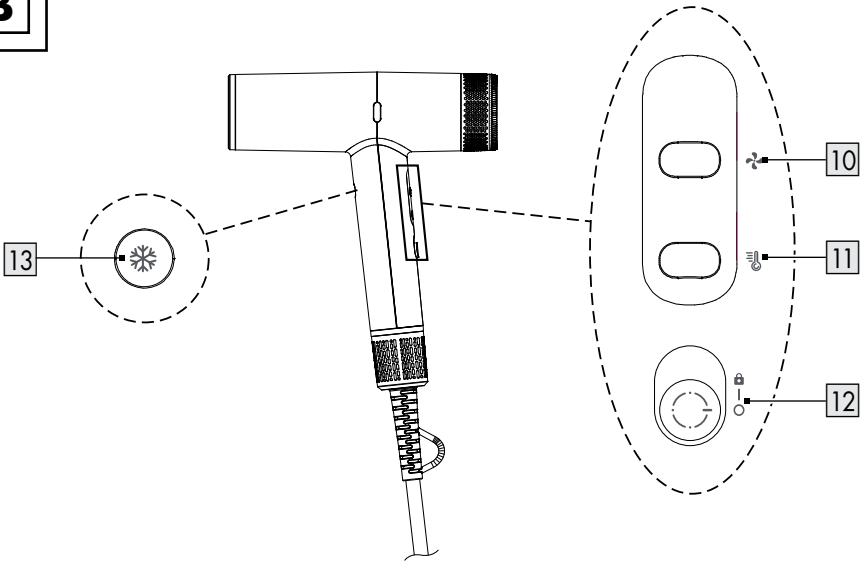
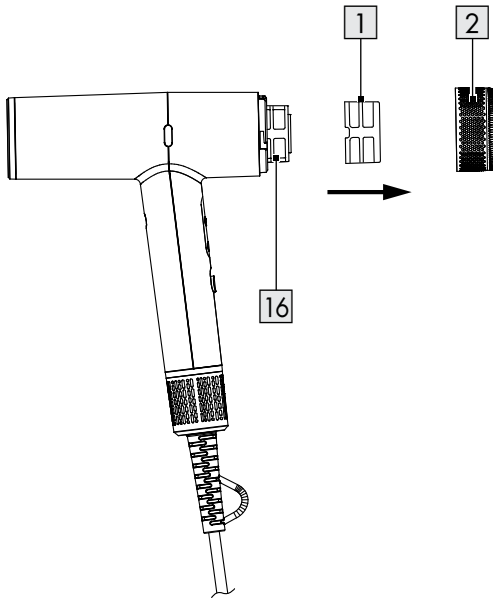
B**C**



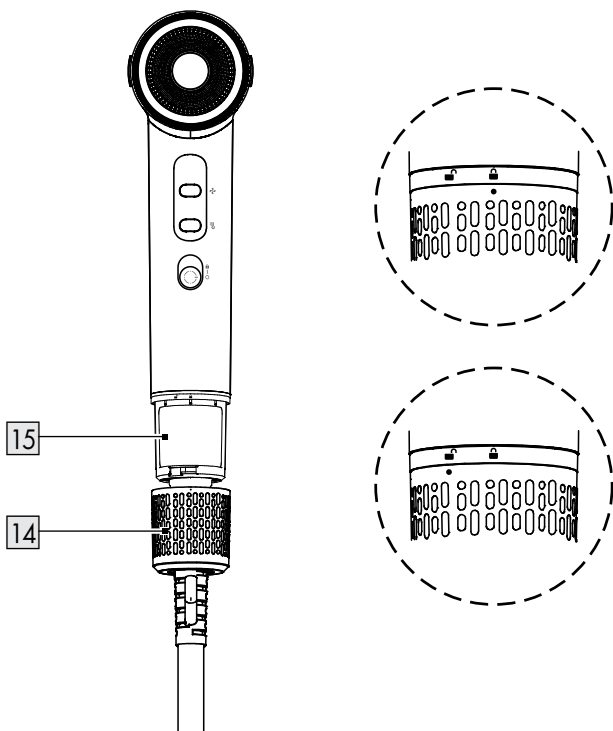







D



Warnings and symbols used	Page 6
Introduction	Page 6
Intended use	Page 6
Scope of delivery	Page 7
Description of parts (Fig A,B,C,D)	Page 7
Technical data	Page 7
Safety instructions	Page 7
Before first use	Page 9
Operation	Page 9
Drying hair	Page 9
Styling hair	Page 10
Cleaning and care	Page 11
Cleaning the housing, the concentrator nozzle, precision nozzle and the diffuser	Page 11
Cleaning the air inlet filter 1 and air inlet cover 2 (Fig. C)	Page 11
Cleaning the handle air inlet 15 and Handle Air inlet cover 14 (Fig. D)	Page 11
Storage	Page 11
Disposal	Page 12
Warranty	Page 12
Warranty claim procedure	Page 12
Service	Page 12

Warnings and symbols used

The following warnings are used in this user manual and on the packaging:

	DANGER! This symbol in combination with the signal word "Danger" marks a high-risk hazard that if not prevented could result in death or serious injury.		Alternating current / voltage
		Hz	Hertz (supply frequency)
		W	Watts
	WARNING! This symbol in combination with the signal word "Warning" marks a medium-risk hazard that if not prevented could result in death or serious injury.		Symbol for a Protection Class II product
			Do not use this device in a bathtub, shower, or water-filled reservoir.
	CAUTION! This symbol in combination with the signal word "Caution" marks a low-risk hazard that if not prevented could result in minor or moderate injury.		Read the instruction manual thoroughly, particularly the safety instructions.
	NOTE: This symbol in combination with "Note" provides additional useful information.	CE	CE mark indicates conformity with relevant EU directives applicable for this product.
	Use the product in dry indoor spaces only.	 	Safety information Instructions for use

PREMIUM HAIR DRYER WITH BRUSHLESS MOTOR

● Introduction

We congratulate you on the purchase of your new product. You have chosen a high quality product. The instructions for use are part of the product. They contain important information concerning safety, use and disposal. Before using the product, please familiarise yourself with all of the safety information and instructions for use. Only use the product as described and for the specified applications. If you pass the product on to anyone else, please ensure that you also pass on all the documentation with it.

● Intended use

This product is designed to dry and styling human hair.

The product must not be used on artificial or animal hair. Do not use the product for any other purpose.

This product is only intended for private household use, not for commercial purposes.

The manufacturer accepts no liability for damages caused by improper use.





● Scope of delivery

After unpacking the product, check if the delivery is complete and if all parts are in good condition. Remove all packing materials before use.

- 1x Premium hair dryer with brushless motor
- 1x Diffuser
- 1x Concentrator nozzle
- 1x User manual
- 1x Precision Nozzle

● Description of parts (Fig A,B,C,D)

Before reading, unfold the page containing the illustrations and familiarise yourself with all functions of the product.

- 1 Air inlet filter
- 2 Air inlet cover
- 3 Handle
- 4 Hanging loop
- 5 **Power cord with power plug**
- 6 **Air outlet**
- 7 **Precision Nozzle**
- 8 Concentrator nozzle
- 9 **Diffuser**
- 10  Air flow Button
- 11  Heat control Button
- 12  Main Switch (off/on/function lock)
- 13  Cooling mode button
- 14 Handle Air inlet cover
- 15 Handle Air inlet
- 16 Air inlet

● Technical data

- Input voltage: 220–240 V~, 50–60 Hz
- Rated power: 1600–1900 W
- Protection class: II
- Off mode power: 0 W



Safety instructions

BEFORE USING THE PRODUCT, PLEASE FAMILIARISE YOURSELF WITH ALL OF THE SAFETY INFORMATION AND INSTRUCTIONS FOR USE! WHEN PASSING THIS PRODUCT ON TO OTHERS, PLEASE ALSO INCLUDE ALL THE DOCUMENTS!

In the case of damage resulting from non-compliance with these operating instructions the warranty claim becomes invalid! No liability is accepted for consequential damage! In the case of material damage or personal injury caused by incorrect handling or non-compliance with the safety instructions, no liability is accepted!

⚠ WARNING! RISK OF LOSS OF LIFE OR ACCIDENT TO INFANTS AND CHILDREN!

Never leave children unsupervised with the packaging material. The packaging material represents a danger of suffocation. Children frequently underestimate the dangers. Always keep children away from the packaging material.

- This product can be used by children aged from 8 years and above and persons with

reduced physical, sensory or mental capabilities or lack of experience and knowledge if they have been given supervision or instruction concerning use of the product in a safe way and understand the hazards involved.

- Children shall not play with the product.
- Cleaning and user maintenance shall not be made by children without supervision.

⚠ WARNING! Misuse may lead to injury. Use this product solely in accordance with these instructions. Do not attempt to modify the product in any way.

⚠ DANGER! Risk of electric shock! Never attempt to repair the product yourself. In case of malfunction, repairs are to be conducted by qualified personnel only.

⚠ WARNING! Risk of electric shock! Do not immerse the product in water or other liquids. Never hold the product under running water.

⚠ WARNING! Risk of electric shock! Never use a damaged product. Disconnect the product

from the power supply and contact your retailer if it is damaged.

- Before connecting the product to the power supply, check that the voltage and current rating corresponds with the power supply details shown on the product's rating label.
 - If the power cord is damaged, it must be replaced by the manufacturer, its service agent or similarly qualified persons in order to avoid a hazard.
 - Do not let it hang over sharp edges, do not squeeze or bend it.
 - For additional protection, the installation of a residual current device (RCD) having a rated residual operating current not exceeding 30 mA is advisable in the electrical circuit supplying the bathroom. Ask your installer for advice.
- ⚠ WARNING!** Do not use this appliance near bathtubs, showers, basins or other vessels containing water.
- The product must not be left unattended while it is connected to the supply mains.
 - Do not operate the product with wet hands or while standing on

- a wet floor. Do not touch the power plug with wet hands.
- Do not pull the power plug out of the supply mains by the power cord.
 - Protect the product, its power cord and power plug against dust, direct sunlight, dripping and splashing water.
 - Switch off the product before
 - disconnect product from supply mains,
 - changing /adjust attachments,
 - cleaning.
 - The product is not to be used if it has been dropped and there are visible signs of damage.
 - Do not use the product outdoors.
 - Do not use or store the product in or expose it to a humid environment.
 - When the product is used in a bathroom, unplug it after use since the proximity of water



presents a hazard even when the product is switched off.

- Do not use attachment not provided by manufacturer.









● **Before first use**

- Remove the packaging. Check if all parts are complete.
- ① **NOTE:** The product may give off some odour during first use. These are production or transport residue that will quickly subside. Clean all parts of the product as described in the chapter "Cleaning and care".

● **Operation**

- ① **NOTE:**
Off mode: The product enters off mode once plugged in and  main switch  keeps at  position.

● **Drying hair**





- Connect the power plug  to a suitable supply mains.
- Turn on the product by slide the main  switch  to align .
- Select the desired air flow and heat levels by pressing (Air flow button   or/and Heat control button   (Fig. B):

Air Flow indicator light status

Air flow	Indicator light
Gentle air flow	1 white light
Medium air flow	2 white lights
Strong air flow	3 white lights









Heat level indicator light status

Heat level	Indicator light
Low heat	1 red light
Medium heat	2 red lights
High heat	3 red lights
Cooling mode	Off

- After use: slide  the main switch  to align  to switch off the product. Disconnect the power plug  from the supply mains (Fig. B).



● Styling hair

Using the concentrator / precision nozzles



- Put the concentrator nozzle  / precision nozzle  on the air outlet .
- Rotate the concentrator nozzle  / precision nozzle  to change the position.
- Switch on the product. Use the concentrator nozzle  / precision nozzle  to direct the air flow onto a specific section of the hair.
- We recommend to use concentrator nozzle  for drying hair and use precision nozzle  for styling hair

NOTE:



- Always switch off the product before assembly accessory.
- Recommended to use gentle air flow and low heat level when styling hair.



 **CAUTION!** Do not touch and change the concentrator nozzle  / precision nozzle  when it is still hot /product switched on.

Using the Diffuser





- Put the diffuser  on the air outlet .
- Switch on the product. Use the diffuser  to create curls and gentle waves in the lengths and tips, as well as for body and volume at the roots of the hair.

NOTES:

- For long hair: Draw diffuser  through to the tips, and style the hair into gentle waves in the direction of the roots.
- For short hair: Use the diffuser  to work on the hair around the roots, generating body and volume.

 **CAUTION!** Do not touch and change the diffuser  when it is still hot.

Cooling mode (Fig. B)

Use the cooling mode to make the hairstyle last longer: Press cooling mode button   to turn on cool air flow function. Press cooling mode button   again to switching to previous setting.

NOTES:

- When the product fails to heat function, switch off and disconnect the product from power. Let the product to cool.

Ionisation function





- Ions are continuously applied to the hair. This reduces the static loading of the hair and improves its stylability. The hair becomes soft, smooth, glossy, and easier to style.
- ⓘ NOTE:** We recommend the use without attachments for the optimum activity of the ions.

Memory Function

Memory function that will preserve the temperature and air flow setting that was selected from the previous use.

Function lock

To prevent accidentally changing the air flow and temperature set up during hair styling, you can manually activate the function lock.

- Slide  main switch **12** align to , desired air flow and temperature set up is locked.
- Switching to cooling mode when function lock is activate, press cooling mode button  **13** once. Press cooling mode button  **13** again back to desired air flow and temperature set up.
- To deactivate the lock function, slide the  main switch **12** to align |. Then you can change the temperature or air flow set up.

● Cleaning and care

⚠ DANGER! Risk of electric shock! Always switch off the product and disconnect the power plug **5** from the supply mains before cleaning the product.

⚠ WARNING! Do not immerse the product's electrical components in water or other liquids. Never hold the product under running water.





⚠ CAUTION! Do not use corrosive or abrasive cleaning agents or material to clean the product.

● Cleaning the housing, the concentrator nozzle, precision nozzle and the diffuser



- Remove the concentrator nozzle **8**, precision nozzle **7** or the diffuser **9** from the air outlet **6**.
- Wipe the housing, the concentrator nozzle **8**, precision nozzle **7** and the diffuser **9** with a

slightly damp cloth. For stubborn soiling, wipe with a light detergent on the cloth. And dry all parts thoroughly.

● Cleaning the air inlet filter **1** and air inlet cover **2** (Fig. C)

- Hold the product handle **3**, rotate the air inlet cover **2** until ● on air inlet cover align to  on main unit.
- Remove air inlet cover and air inlet filter **1** from air inlet **16**.
- Wipe the air inlet cover and air inlet filter with dry clean cloth.
- After cleaning finish, assemble air inlet filter and air inlet cover back onto main unit.
- Attach air inlet filter **1** back onto the air inlet **16**, ● on air inlet filter is align to  on main unit.
- When air inlet filter **1** correct assembled, put air inlet cover **2** on top of air inlet filter. ● on air inlet cover is align to  on main unit.
- Hold the handle **3** of the product and rotate the air inlet cover **2** until ● on it align to  on main unit, ensure air inlet filter **1** and cover securely attach it onto air inlet **16**.

● Cleaning the handle air inlet **15** and Handle Air inlet cover **14** (Fig. D)

- Hold the product handle **3**, rotate the handle air inlet cover **14** until ● on it align to  on handle **3**.
- Pull down handle air inlet cover **14** from handle air inlet **15** carefully, then wrap the handle air inlet with dry clean cloth.
- After cleaning, put handle air inlet cover **14** back onto handle air inlet.
- ● on air inlet cover **14** align to , rotate the handle air inlet cover **14** until ● on it align to  on handle **3**, ensure handle air inlet cover securely attach it onto handle air inlet.

● Storage

- Store the product in a cool, dry place, protected from moisture and out of the reach of children.
- Store the product in the original packaging when it is not in use.

- Alternatively, the product can also be hung on its hanging loop .

● **Disposal**

The packaging is made of environmentally friendly materials, which may be disposed of through your local recycling facilities.



Observe the marking of the packaging materials for waste separation, which are marked with abbreviations (a) and numbers (b) with following meaning:
1-7: plastics/20-22: paper and fibreboard/80-98: composite materials.



Contact your local refuse disposal authority for more details of how to dispose of your wornout product.



To help protect the environment, please dispose of the product properly when it has reached the end of its useful life and not in the household waste. Information on collection points and their opening hours can be obtained from your local authority.

● **Warranty**

The product has been manufactured to strict quality guidelines and meticulously examined before delivery. In the event of material or manufacturing defects you have legal rights against the retailer of this product. Your legal rights are not limited in any way by our warranty detailed below.

The warranty for this product is 3 years from the date of purchase. The warranty period begins on the date of purchase. Keep the original sales receipt in a safe location as this document is required as proof of purchase.

Any damage or defects already present at the time of purchase must be reported without delay after unpacking the product.

Should the product show any fault in materials or manufacture within 3 years from the date of purchase, we will repair or replace it – at our choice – free of charge to you. The warranty period

is not extended as a result of a claim being granted. This also applies to replaced and repaired parts.

This warranty becomes void if the product has been damaged, or used or maintained improperly.

The warranty covers material or manufacturing defects. This warranty does not cover product parts subject to normal wear and tear, thus considered consumables (e.g. batteries, rechargeable batteries, tubes, cartridges), nor damage to fragile parts, e.g. switches or glass parts.

● **Warranty claim procedure**

To ensure quick processing of your claim, observe the following instructions:

Make sure to have the original sales receipt and the item number (IAN 485899_2501) available as proof of purchase.

You can find the item number on the rating plate, an engraving on the product, on the front page of the instruction manual (bottom left), or as a sticker on the rear or bottom of the product.

If functional or other defects occur, contact the service department listed below either by telephone or by e-mail.

Once the product has been recorded as defective you can return it free of charge to the service address that will be provided to you. Ensure to enclose the proof of purchase (sales receipt) and a short, written description outlining the details of the defect and when it occurred.

● **Service**

 **Service Great Britain**

Tel.: 08000569216



E-Mail: owim@lidl.co.uk



Használt figyelmeztetések és szimbólumok	Oldal	14
Bevezető	Oldal	14
Rendeltetésszerű használat	Oldal	14
Szállítás terjedelme	Oldal	15
Az alkatrészek megnevezése (lásd: A, B, C, D ábra)	Oldal	15
Műszaki adatok	Oldal	15
Biztonsági utasítások	Oldal	15
Az első használat előtt	Oldal	17
Működtetés	Oldal	17
Haj szárítása	Oldal	17
Haj formázása	Oldal	18
Tisztítás és ápolás	Oldal	19
A burkolat, a szűkítőfej, a precíziós fej és a diffúzor tisztítása	Oldal	19
A levegőbemenet szűrő 1 és a levegőbemenet burkolat 2 tisztítása (C ábra)	Oldal	19
A levegőbemenet fogantyú 15 és a levegőbemenet burkolat 14 tisztítása (D ábra)	Oldal	20
Tárolás	Oldal	20
Mentesítés	Oldal	20
Garancia	Oldal	20
Garanciális ügyek lebonyolítása	Oldal	21
Szerviz	Oldal	21

Használt figyelmeztetések és szimbólumok

A felhasználói kézikönyvben és a csomagoláson a következő figyelmeztetéseket használjuk:

	VESZÉLY! Ez a szimbólum a „Veszély” figyelmeztető szóval együtt olyan nagyfokú kockázatot jelöl, amelyet ha nem akadályoznak meg, akkor annak halál vagy súlyos sérülés lehet a következménye.	 Váltakozó áramerősség/feszültség
		Hz Hertz (tápáram-frekvencia)
		W watt
	FIGYELEMEZTETÉS! Ez a szimbólum a „Figyelmeztetés” figyelmeztető szóval együtt olyan közepes kockázatot jelöl, amelyet ha nem akadályoznak meg, akkor annak halál vagy súlyos sérülés lehet a következménye.	 A II. védelmi osztályba tartozó termék szimbóluma
		 Ne használja ezt a készüléket fürdőkádban, zuhanyzóban vagy vízzel töltött tartályban.
	VIGYÁZAT! Ez a szimbólum a „Vigyázat” figyelmeztető szóval együtt olyan alacsony kockázatot jelöl, amelyet ha nem akadályoznak meg, akkor annak enyhe vagy közepes sérülés lehet a következménye.	 Alaposan olvassa el a használati útmutatót, különösen a biztonsági utasításokat.
	MEGJEGYZÉS: Ez a szimbólum a „Megjegyzés” szóval együtt kiegészítő hasznos információkat ad.	CE A CE jelölés azt jelzi, hogy a termék megfelel a rá vonatkozó EU irányelveknek.
	A terméket csak száraz helyiségekben, beltéren használja.	 Biztonsági információk  Használati útmutató

PRÉMIUM HAJSZÁRÍTÓ KEFE NÉLKÜLI MOTORRAL

● Bevezető

Gratulálunk új termékének vásárlása alkalmából. Ezzel a döntésével vállalatunk értékes terméke mellett döntött. A használati utasítás ezen termék része. A biztonságra, a használatára és a megsemmisítésre vonatkozó fontos tudnivalókat tartalmazza. A termék használata előtt ismerje meg az összes használati és biztonsági tudnivalót. A terméket csak a leírtak szerint és a megadott felhasználási területeken alkalmazza. A termék harmadik személy számára való továbbadása esetén kézbesítse vele annak a teljes dokumentációját is.

● Rendeltetésszerű használat

Ez a termék emberi haj szárításához és formázásához készült.

A terméket nem szabad mesterséges hajon vagy állatszőrön használni. A termék nem használható más célokra.

Ez a termék csak privát otthoni használatra, nem kereskedelmi használatra készült.

A gyártó nem vállal felelősséget a rendellenes használatból okozott károkért.

● Szállítás terjedelme

A termék kicsomagolása után ellenőrizze, hogy a szállítmány teljes-e, és hogy minden alkatrész jó állapotban van-e. Használata előtt távolítsa el minden csomagolóanyagot.

- 1x prémium hajszárító kefe nélküli motorral
- 1x diffúzor
- 1x szűkítőfej
- 1x használati útmutató
- 1x precíziós fej

● Az alkatrészek megnevezése (lásd: A, B, C, D ábra)

Olvasás előtt hajtsa ki az ábrákat tartalmazó oldalt, és ismerkedjen meg a termék minden funkciójával.

- 1 Levegőbemenet szűrő
- 2 Levegőbemenet burkolat
- 3 Fogantyú
- 4 Akasztó
- 5 Hálózati kábel hálózati dugóval
- 6 Levegőkimenet
- 7 Precíziós fej
- 8 Szűkítőfej
- 9 Diffúzor
- 10  Légáram gomb
- 11  Meleg levegő szabályozó gomb
- 12  Főkapcsoló (ki/be/funkciózár)
- 13  Hideg levegő szabályozó gomb
- 14 Levegőbemenet burkolat fogantyú
- 15 Levegőbemenet fogantyú
- 16 Levegőbemenet

● Műszaki adatok

bemeneti feszültség: 220–240 V~, 50–60 Hz
Névleges teljesítmény: 1600–1900 W
Védelmi osztály: II
Teljesítményfelvétel
kikapcsolt üzemmódban: 0 W



Biztonsági utasítások

KÉRJÜK, HASZNÁLATA ELŐTT ISMERJE MEG AZ ÖSSZES LEGYEN A BIZTONSÁGI INFORMÁCIÓT ÉS HASZNÁLATI UTASÍTÁST! AMIKOR HARMADIK FÉLNEK ÁTADJA A TERMÉKET, KÉRJÜK, ADJON ÁT VELE MINDEN HOZZÁ TARTOZÓ DOKUMENTUMOT!

A jelen használati útmutatótól eltérő használatból eredő károsodások esetén a garanciaigény érvényét veszíti! A következményes károkért nem vállalunk felelősséget! A nem megfelelő kezelés vagy a biztonsági utasítások be nem tartása által okozott anyagi kár vagy személyi sérülés esetén nem vállalunk felelősséget!

⚠ FIGYELEMEZTETÉS!

**KISGYERMEKEKET
ÉS GYERMEKEKET
FENYEGETŐ ÉLET- VAGY
BALESETVESZÉLY!**

Soha ne hagyja felügyelet nélkül a gyermekeket a csomagolóanyaggal.

A csomagolóanyag fulladásveszélyt jelent. A gyermekek gyakran nem tudják kellően felmérni a veszélyeket. A

gyermeket mindig tartsa távol a csomagolóanyagtól.

- Ezt a terméket használhatják 8 éves vagy annál idősebb gyermekek, illetve csökkent fizikai, érzékszervi, vagy mentális képességekkel rendelkező, vagy kellő tudással és belátással nem rendelkező személyek is, ha a termék biztonságos használatával kapcsolatos útmutatásban vagy felügyeletben részesülnek, és értik a használat kockázatait.
- Gyerekek ne játsszanak a termékkel.
- A tisztítást és a felhasználói karbantartást gyermekek nem végezhetik felügyelet nélkül.

⚠ FIGYELEMEZTETÉS! A helytelen használat sérülést okozhat. A terméket kizárólag a jelen utasításoknak megfelelően használja. Semmilyen módon ne próbálja meg módosítani a terméket.

⚠ VESZÉLY! Áramütés veszélye! Soha ne próbálkozzon önállóan a termék javításával. Meghibásodás esetén a javítást csak képzett szakember végezheti.

⚠ FIGYELEMEZTETÉS!

Áramütés veszélye! Ne merítse a terméket vízbe vagy más folyadékba. Soha ne tartsa a terméket folyó víz alá.

⚠ FIGYELEMEZTETÉS!

Áramütés veszélye! Soha ne használjon sérült terméket. Húzza ki a terméket a hálózati aljzathból, és forduljon a kiskereskedőhöz, ha sérült.

- Mielőtt a terméket a hálózati aljzathoz csatlakoztatná, győződjön meg arról, hogy a feszültség és az áramerősség megfelel a termék adattábláján feltüntetett értékeknek.
- Az áramütés elkerülése érdekében, a sérült hálózati kábelt csak a gyártóval, illetve a gyártó hivatalos szervizében (vagy megfelelően képzett szakemberrel) szabad kicseréltetni.
- Ne hagyja, hogy éles széleken keresztül lógjon, ne nyomja össze, és ne hajtsa be.
- Kiegészítő védelemként célszerű a fürdőszoba ellátására szolgáló áramkörbe egy maradékáram-működtetésű megszakítót (RCD) beépíteni, melynek névleges áramerőssége nem haladja meg a 30 mA-t. Forduljon tanácsért villanyszerelőhöz.









- ⚠ FIGYELMEZTETÉS:** Ne használja a készüléket fürdőkádak, tusolók, medencék vagy egyéb, vizet tartalmazó tartályok mellett.
- Az terméket nem szabad felügyelet nélkül hagyni, amíg az elektromos hálózatra van csatlakoztatva.
 - Ne használja a terméket nedves kézzel, vagy ha nedves padlón áll. A hálózati csatlakozódugót ne fogja meg nedves kézzel.
 - A hálózati csatlakozódugót ne a hálózati kábelnél fogva húzza ki a hálózati aljzatról.
 - Óvja a terméket, a hálózati vezetékét és a hálózati csatlakozót portól, közvetlen napfénytől, cseppenő és fröccsenő víztől.
 - Kapcsolja ki a terméket mielőtt
 - leválasztja a terméket a hálózati aljzatról,
 - tartozékok cseréje/beállítása,
 - tisztítás.
 - Ne használja a terméket, ha leesett, vagy látható sérülések vannak rajta.
 - Ne használja a terméket kültéren.

- Ne használja és ne tárolja a terméket nedves környezetben, és ne tegye ki nedvességnek.
- Ha fürdőszobában használja a terméket, használat után csatlakoztassa le a hálózatról, mivel a víz közelsége veszélyt jelent, még akkor is, ha a terméket ki van kapcsolva.
- Ne használjon nem a gyártó által mellékelt tartozékot.

● **Az első használat előtt**

- Távolítsa el a csomagolást. Ellenőrizze, hogy minden alkatrész megvan-e.
- ① **MEGJEGYZÉS:** Első használatkor a készülékből szagok távoznak. Ezek olyan gyártási vagy szállítási maradványok, amelyek gyorsan lebomlanak. Tisztítsa meg a termék minden részét a „Tisztítás és ápolás” fejezetben leírtak szerint.

● **Működtetés**



- ① **MEGJEGYZÉS:** Kikapcsolt üzemmód: A termék kikapcsolt üzemmódba lép, ha be van dugva, és  a főkapcsoló  állásban marad.
- **Haj szárítás**
 - Dugja a hálózati csatlakozódugót  egy megfelelő hálózati aljzatba.
 - Kapcsolja be a terméket, ehhez tolja el a  főkapcsolót , hogy a | -hoz igazodjon.
 - Válassza ki a kívánt levegőáramlást és hőszintet a (levegőáramlás gomb   és/vagy meleg levegő szabályozó gomb  ) (B ábra) megnyomásával:

Levegőáramlás jelzőlámpa állapota

Légáram	Jelzőlámpa
Gyengéd légáramlás	1 fehér lámpa
Közepes légáramlás	2 fehér lámpa
Erős légáramlás	3 fehér lámpa

Hőmérséklet szint jelzőlámpa állapota

Meleg levegő szint	Jelzőlámpa
Kevésbé forró	1 piros lámpa
Közepesen forró	2 piros lámpa
Nagyon forró	3 piros lámpa
Hűtés üzemmód	Ki

- Használat után: a termék kikapcsolásához csúsztassa el a  főkapcsolót [12], hogy a -hoz igazodjon. Húzza ki a hálózati csatlakozódugót [5] a hálózati aljzatról (B ábra).

● Haj formázása

A szűkítő/precíziós fúvókák használata

- Helyezze a szűkítőfejet [8]/precíziós fejet [7] a levegőkimenetre [6].
- A pozíció módosításához fordítsa el a szűkítőfejet [8]/precíziós fejet [7].
- Kapcsolja be a terméket. A szűkítőfej [8]/precíziós fej [7] segítségével irányítsa a levegőáramlást a haj egy adott részére.
- Javasoljuk, hogy a haj szárításához használja a szűkítőfejet [8], a haj formázásához pedig használja a precíziós fejet [7].

MEGJEGYZÉS:

- A tartozékok felhelyezése előtt kapcsolja ki a terméket.
- Javasoljuk, hogy a haj formázásához enyhe légáramlást és alacsony hőszintet használjon.

 **VIGYÁZAT!** Ne érintse meg, és ne cserélje ki a szűkítőfejet [7]/ precíziós fejet [6], ha még mindig forró/a termék be van kapcsolva.

A diffúzor használata



- Helyezze az diffúzort [9] a levegőkimenetre [6].
- Kapcsolja be a terméket. Használja a diffúzort [9] fűtők és lágy hullámok készítéséhez a haj hosszában és a végén, illetve dúsításhoz és a haj tövénél volumen növeléshez.

MEGJEGYZÉSEK:

- Hosszú hajhoz: Húzza át a diffúzort [9] a haj végéig, és formázzon lágy hullámokat a hajító irányába.
- Rövid hajhoz: Arra használja a diffúzort [9], hogy a tövénél formázza a haját, és ezáltal dúsabbá tegye, és növelje a volument.

 **VIGYÁZAT!** Ne érintse meg, és ne cserélje ki a diffúzort [9], ha még mindig forró.

Hideg levegő mód (B ábra)

Használja a hideg levegő módot, hogy a frizura hosszabb ideig tartson: Nyomja meg a hideg levegő mód gombot  [13] a hideg levegő áramlási funkció bekapcsolásához. Az előző beállításra való váltáshoz nyomja meg ismét a hideg levegő mód gombot  [13].

MEGJEGYZÉSEK:

- Ha a készülék nem fúj meleg levegőt, akkor kapcsolja ki, és válassza le a készüléket a hálózati aljzatról. Hagyja lehűlni a terméket.

Ionizációs funkció

- Az ionok folyamatosan érik a haját. Ez csökkenti a haj statikus terhelését, és javítja a formázhatóságát. A haj puhává, simává, fényessé és könnyebben formázhatóvá válik.







❗ **MEGJEGYZÉS:** Az ionok optimális hatása érdekében a tartozékok nélküli használatot javasoljuk.

Memória funkció

Memória funkció, amely megőrzi az előző használatkor kiválasztott hőmérséklet- és légáramlás beállítást.

Funkciózár

A hajformázás során beállított légáramlás és hőmérséklet véletlen megváltoztatásának elkerülése érdekében kézzel tudja aktiválni a funkciózárát.

- Csúsztassa a  főkapcsolót  állásba, a kívánt levegőáramlás és hőmérséklet-beállítás zárva van.
- Amikor a funkciózár be van kapcsolva, nyomja meg egyszer a hűtés üzemmód gombot  a hűtés üzemmód bekapcsolásához. Nyomja meg ismét a hűtés üzemmód  gombot a kívánt levegőáramláshoz és hőmérséklet-beállításához.
- A zár  funkció kikapcsolásához tolja a főkapcsolót  állásba. Ezután tudja módosítani a beállított hőmérsékletet vagy légáramlást.







● Tisztítás és ápolás

⚠ **VESZÉLY! Áramütés veszélye!** Tisztítás előtt mindig kapcsolja ki a terméket, és húzza ki a hálózati csatlakozódugót  az elektromos aljzatból.

















⚠ **FIGYELEMTETÉS!** Ne merítse a termék elektromos alkatrészeit vízbe vagy más folyadékba. Soha ne tartsa a terméket folyó víz alá.

⚠ **VIGYÁZAT!** Ne használjon maró hatású vagy súrolószert, vagy acélgyapotot a termék tisztításához.



● A burkolat, a szűkítőfej, a precíziós fej és a diffúzor tisztítása

- Távolítsa el a szűkítőfejet , a precíziós fejet  vagy a diffúzort  a levegőkimenetről .
- Enyhén nedves törülköendővel törölje le a burkolatot, a szűkítőfejet , a precíziós fejet  és a diffúzort . A makacs szennyeződések eltávolításához törölje le a kímélő tisztítószeres törülköendővel. Alaposan szárítson meg minden alkatrészt.

● A levegőbemenet szűrő és a levegőbemenet burkolat tisztítása (C ábra)

- Fogja meg a termék fogantyúját , fordítsa el a levegőbemenet burkolatot , amíg a ● a levegőbemenet burkolatán a -hoz nem igazodik a főegységen.
- Vegye le a levegőbemenet burkolatot és a levegőbemenet szűrőt  a levegőbemenetről .
- Törölje le a levegőbemenet burkolatot és a levegőbemenet szűrőt száraz, tiszta törülköendővel.
- A tisztítás befejezése után szerelje vissza a levegőbemenet szűrőt és a levegőbemenet burkolatot a főegységre.
- Csatlakoztassa vissza a levegőbemenet szűrőt  a levegőbemenetre , a ● a levegőbemenet szűrőn a  jelhez illeszkedjen a főegységen.
- Ha a levegőbemenet szűrő  megfelelően van felszerelve, helyezze a levegőbemenet burkolatot  a levegőbemenet szűrő tetejére. A levegőbemenet burkolaton lévő ● a  jelhez illeszkedjen a főegységen.
- Fogja meg a termék fogantyúját , és fordítsa el a levegőbemenet burkolatot , amíg a ● a főegységen lévő -hoz nem illeszkedik, ügyeljen arra, hogy a levegőbemenet szűrő  és a fedél biztonságosan rögzítse a levegőbemenethez .

● A levegőbemenet fogantyú ¹⁵ és a levegőbemenet burkolat ¹⁴ tisztítása (D ábra)

- Fogja meg a készülék fogantyúját ³, fordítsa el a levegőbemenet burkolatot ¹⁴, amíg a ● a fogantyún ³ lévő -hoz nem igazodik.
- Óvatosan húzza le a fogantyú levegőbemenet burkolatot ¹⁴ a fogantyú levegőbemenetéről ¹⁵, majd tekerje be a fogantyú levegőbemenetét száraz, tiszta törlőkendővel.
- Tisztítás után helyezze vissza a fogantyú levegőbemenet burkolatot ¹⁴ a fogantyú levegőbemenetre.
- A ● a levegőbemenet burkolaton ¹⁴ a -hoz illeszkedjen, fordítsa el a fogantyú levegőbeszívó fedelét ¹⁴, amíg a rajta lévő ● a fogantyún ³ lévő -hoz nem illeszkedik, és ügyeljen arra, hogy a levegőbemenet burkolat biztonságosan rögzítse a fogantyú levegőbemenetéhez.

● Tárolás

- A terméket hűvös, száraz helyen tárolja, ahol nedvességtől védett, és gyermekektől el van zárva.
- A terméket az eredeti csomagolásában tárolja, amikor nem használja.
- Alternatív módon a terméket az akasztóhurokkal ³ fel is akaszthatja.

● Mentésítés

A csomagolás környezetbarát anyagokból készült, amelyeket a helyi újrahasznosító helyeken adhat le ártalmatlanítás céljából.



A hulladék elkülönítéséhez vegye figyelembe a csomagolóanyagban található jelzéseket. Ezek rövidítéseket (a) és számokat (b) tartalmaznak a következő jelentéssel: 1-7: műanyagok / 20-22: papír és karton / 80-98: kötőanyagok.



A kiszolgált termék megsemmisítési lehetőségeiről lakóhelye illetékes önkormányzatánál tájékozódhat.



A környezete érdekében, ne dobja a kiszolgált terméket a háztartási szemétkébe, hanem adja le szakszerű ártalmatlanításra. A gyűjtőhelyekről és azok nyitvatartási idejéről az illetékes önkormányzatnál tájékozódhat.

● Garancia

A terméket gondosan, szigorú minőségi előírások betartásával gyártottuk, és a szállítás előtt gondosan ellenőriztük. Anyag- vagy gyártási hibák esetén a termék eladójával szemben törvényes jogok illetik meg. Az Ön törvényes jogait az általunk alább meghatározott garancia semmilyen módon nem korlátozza.

Erre a termékre 3 év garanciát adunk a vásárlás dátumától számítva. A garancia idő a vásárlás dátumával kezdődik. Biztonságos helyen őrizze meg az eredeti vásárlói bizonylatot, mert ez a dokumentum szükséges a vásárlás bizonyításához.

A vásárláskor fennálló károkat és hiányosságokat a termék kicsomagolása után haladéktalanul jelezze.

Ha ezen a terméken a vásárlástól számított 3 éven belül anyag- vagy gyártási hibát észlel, választásunk szerint ingyenesen megjavítjuk vagy kicseréljük a terméket. A garancia idő nem hosszabbodik meg a helyette nyújtott szavatossági igény által. Ez a kicserélt vagy javított alkatrészekre is érvényes.

A garancia megszűnik, ha a terméket megrongálták, ill. nem szakszerűen kezelték vagy végezték a karbantartást.

A garancia az anyag- és gyártási hibákra vonatkozik. Ez a garancia nem terjed ki azokra a termékalkatrészekre, amelyek normál kopásnak vannak kitéve, és ezért gyorsan kopó alkatrészeknek minősülnek (pl. elemekre, akkumulátorokra, tömlőkre, tintapatronokra), illetve a törékeny alkatrészek sérülésére, pl. kapcsolókra vagy üveg alkatrészekre.

● Garanciális ügyek lebonyolítása

Ügyének gyors elintézhetsége céljából, kérjük kövesse az alábbi útmutatást:

Kérjük, kérdések esetére készítse elő a pénztárblokkot és a cikkszámot (IAN 485899_2501) a vásárlás tényének az igazolására.

Kérjük, hogy a cikkszámot olvassa le a típustábláról, a gravírozásból, az Útmutató címdaláról (balra lent), illetve a hátoldalon, vagy a termék alján található matricáról.

Amennyiben működési hibák, vagy egyéb hiányosság lépne fel, előszöris vegye fel a kapcsolatot a következőkben megnevezett szervizek egyikével telefonon, vagy e-mailen.

A hibásnak ítélt terméket ezután a vásárlást igazoló blokk, valamint a hiba leírásának és keletkezési idejének mellékelésével díjmentesen postázhatja az Önnek közölt szervizcímre.

● Szerviz

 **Szerviz Magyarország**

Tel.: 0680021536





E-mail: owim@lidl.hu



Varování a používané symboly	Strana	23
Úvod	Strana	23
Zamýšlené použití	Strana	23
Rozsah dodávky	Strana	24
Popis dílů (obr. A,B,C,D)	Strana	24
Technické údaje	Strana	24
Bezpečnostní pokyny	Strana	24
Před prvním použitím	Strana	26
Provoz	Strana	26
Sušení vlasů	Strana	26
Úprava vlasů	Strana	27
Čištění a péče	Strana	28
Čištění krytu, trysku koncentrátoru, přesné trysky a difuzoru	Strana	28
Čištění filtru přívodu vzduchu 1 a krytu přívodu vzduchu 2 (obr. C)	Strana	28
Čištění přívodu vzduchu do rukojeti 15 a krytu přívodu vzduchu do rukojeti 14 (obr. D)	Strana	29
Skladování	Strana	29
Zlikvidování	Strana	29
Záruka	Strana	29
Postup v případě uplatňování záruky	Strana	30
Servis	Strana	30

Varování a používané symboly

V této uživatelské příručce a na obalu jsou uvedena následující varování:

	<p>NEBEZPEČÍ! Tento symbol v kombinaci se signálním slovem „Nebezpečí“ označuje nebezpečí s vysokým rizikem, které, pokud mu nebude zabráněno, může mít za následek smrt nebo vážné zranění.</p>	 Střídavý proud/napětí
		 Hertz (frekvence napájení)
		 Watty
	<p>VAROVÁNÍ! Tento symbol v kombinaci se signálním slovem „Varování“ označuje riziko se středním rizikem, které, pokud se mu nezabrání, může mít za následek smrt nebo vážné zranění.</p>	 Symbol pro výrobek třídy ochrany II
		 Nepoužívejte tento přístroj ve vaně, sprše nebo nádrži naplněné vodou.
	<p>UPOZORNĚNÍ! Tento symbol v kombinaci se signálním slovem „Upozornění“ označuje nebezpečí s nízkým rizikem, které, pokud se mu nezabrání, může vést k lehkému nebo středně těžkému zranění.</p>	 Pečlivě si přečtěte návod k použití, zejména bezpečnostní pokyny.
	<p>POZNÁMKA: Tento symbol se signálním slovem „Poznámka“ poskytuje další užitečné informace.</p>	 Značka CE označuje shodu s příslušnými směrnici EU platnými pro tento výrobek.
	<p>Používejte výrobek jen v suchých vnitřních prostorech.</p>	 Bezpečnostní informace  Návod k použití

VYSOUŠEČ VLASŮ PREMIUM S BEZKARTÁČOVÝM MOTOREM

● Úvod

Blahopřejeme Vám ke koupi nového výrobku. Rozhodli jste se pro kvalitní produkt. Návod k obsluze je součástí tohoto výrobku. Obsahuje důležité pokyny pro bezpečnost, použití a likvidaci. Před použitím výrobku se seznamte se všemi pokyny k obsluze a bezpečnostními pokyny. Používejte výrobek jen popsaným způsobem a na uvedených místech. Při předání výrobku třetí osobě předejte i všechny podklady.

● Zamýšlené použití

Tento výrobek je určen k sušení a stylingu lidských vlasů.

Výrobek se nesmí používat na umělé nebo zvířecí chlupy. Pokud je výrobek poškozený, nepoužívejte jej.

Tento výrobek je určen pouze pro soukromé domácí použití, nikoli pro komerční účely.

Výrobce neručí za škody způsobené nesprávným použitím.





● Rozsah dodávky

Po rozbalení výrobek zkontrolujte, zda je dodávka kompletní a zda jsou všechny díly v pořádku. Před použitím odstraňte všechny obalové materiály.

- 1x vysoušeč vlasů Premium s bezkartáčovým motorem
- 1x difuzér
- 1x tryska koncentrátoru
- 1x návod k použití
- 1x přesná tryska

● Popis dílů (obr. A,B,C,D)

Před čtením rozložte stránku obsahující obrázky a seznáme se všemi funkcemi výrobku.

- 1 Filtr přívodu vzduchu
- 2 Kryt přívodu vzduchu
- 3 Rukojeť
- 4 Závěsné očko
- 5 Napájecí kabel se zástrčkou
- 6 Výstup vzduchu
- 7 Přesná tryska
- 8 Tryska koncentrátoru
- 9 Difuzér
- 10  Tlačítko proudění vzduchu
- 11  Tlačítko ovládání ohřevu
- 12  Hlavní vypínač (vypnutí/zapnutí/zámek funkce)
- 13  Tlačítko režimu chlazení
- 14 Kryt přívodu vzduchu
- 15 Rukojeť přívodu vzduchu
- 16 Přívod vzduchu

● Technické údaje

Vstupní napětí: 220–240 V~, 50–60 Hz

Jmenovitý výkon: 1600–1900 W

Třída ochrany: II

Výkon ve

vypnutém stavu: 0 W



Bezpečnostní pokyny

PŘED POUŽITÍM VÝROBKU SE SEZNAMTE SE VŠEMI BEZPEČNOSTNÍMI INFORMACEMI A NÁVODEM K POUŽITÍ! PŘI PŘEDÁVÁNÍ TOHOTO VÝROBKU TŘETÍ STRANĚ PŘILOŽTE VŠECHNY DOKUMENTY!

V případě poškození v důsledku nedodržení tohoto návodu k obsluze je nárok na záruku neplatný! Za následné škody nepřebíráme žádnou odpovědnost! V případě věcných škod nebo zranění osob způsobených nesprávnou manipulací nebo nedodržením bezpečnostních pokynů nepřebíráme žádnou odpovědnost!

⚠ VÁROVÁNÍ! NEBEZPEČÍ USMRCENÍ NEBO NEHODY PRO KOJENCE A DĚTI!

Nikdy nenechávejte děti s přístupem k obalovému materiálu bez dozoru. Obalový materiál představuje nebezpečí udušení. Děti nebezpečí často podceňují. Děti vždy udržujte děti dál od obalového materiálu.

- Tento výrobek mohou používat děti ve věku od 8 let a osoby se sníženými fyzickými, smyslovými nebo duševními schopnostmi nebo nedostatkem zkušeností a znalostí jen pod dohledem, nebo po poučení o bezpečném používání spotřebiče v případě, že jsou schopny porozumět souvisejícím nebezpečím.
- Děti si s výrobkem nesmí hrát.
- Čištění a uživatelskou údržbu nesmějí provádět děti bez dozoru.

⚠ VAROVÁNÍ! Nesprávné použití může vést ke zranění. Používejte tento výrobek výhradně v souladu s těmito pokyny. Nepokoušejte se výrobek žádným způsobem upravovat.

⚠ NEBEZPEČÍ! Riziko úrazu elektrickým proudem!

Nikdy se nepokoušejte opravit výrobek sami. V případě poruchy smí opravy provádět pouze kvalifikovaný personál.

⚠ VAROVÁNÍ! Riziko úrazu elektrickým proudem!









Neponořujte výrobek do vody nebo jiných kapalin. Nikdy nedržte výrobek pod tekoucí vodou.

⚠ VAROVÁNÍ! Riziko úrazu elektrickým proudem!

Nikdy nepoužívejte poškozený výrobek. Odpojte výrobek od elektrické sítě a v případě poškození výrobku se poraďte s prodejcem.

- Před připojením výrobku k elektrické síti zkontrolujte, zda jmenovité napětí a proud odpovídají údajům o síťovém napájení uvedeným na štítku výrobku.
- Pokud je napájecí kabel poškozen, musí jej vyměnit výrobce, jeho servisní zástupce nebo podobně kvalifikovaná osoba, aby se předešlo nebezpečí.
- Nenechávejte jej viset přes ostré hrany, nemačkejte jej ani neohýbejte.
- Pro dodatečnou ochranu se doporučuje instalovat do elektrického obvodu napájejícího koupelnu proudový chránič (RCD), jehož jmenovitý zbytkový provozní proud nepřesahuje 30 mA. Požádejte o radu vašeho instalačního technika.

⚠ VAROVÁNÍ: Nepoužívejte toto zařízení v blízkosti van, sprch, umyvadel nebo jiných nádob obsahujících vodu.





- Výrobek nesmí být ponechán bez dozoru, pokud je připojen k elektrické síti.
 - Neobsluhujte výrobek mokřýma rukama nebo když stojíte na mokré podlaze. Nedotýkejte se zástrčky mokřýma rukama.
 - Nevytahujte zástrčku ze zásuvky za napájecí kabel.
 - Chraňte výrobek, jeho napájecí kabel a zástrčku před prachem, přímým slunečním zářením, kapající a stříkající vodou.
 - Výrobek vypněte před
 - odpojením výrobku od elektrické sítě,
 - výměnou / úpravou nastavců,
 - čištěním.
 - Výrobek se nesmí používat, pokud byl upuštěn a pokud jsou na něm viditelné známky poškození.
 - Výrobek nepoužívejte ve venkovním prostředí.
 - Výrobek nepoužívejte, neskladujte ani nevystavujte vlhkému prostředí.
- Pokud je výrobek používán v koupelně, po použití jej odpojte, protože blízkost vody představuje nebezpečí, i když je výrobek vypnutý.
 - Nepoužívejte příslušenství nedodané výrobcem.
- **Před prvním použitím**
- Odstraňte obal. Zkontrolujte, zda jsou všechny díly kompletní.
- ① **POZNÁMKA:** Při prvním použití může výrobek vydávat určitý zápach. Jedná se o zbytky z výroby nebo dopravy, které rychle odezní. Vyčistěte všechny části výrobku, jak je popsáno v kapitole „Čištění a péče“.
- **Provoz**
- ① **POZNÁMKA:** Režim vypnuto: Po zapojení do sítě přejde výrobek do režimu vypnutí a  hlavní vypínač  zůstane v poloze .
- **Sušení vlasů**
- Připojte napájecí zástrčku  k vhodné elektrické síti.
 - Zapněte výrobek posunutím  hlavního vypínače  do polohy I.
 - Vyberte požadovaný proud vzduchu a úroveň tepla stisknutím (tlačítka proudění vzduchu  anebo tlačítka ovládání ohřevu  (obr. B):

Stav kontrolky průtoku vzduchu

Proudění vzduchu	Kontrolka
Jemné proudění vzduchu	1 bílá kontrolka
Střední proudění vzduchu	2 bílé kontrolky
Silné proudění vzduchu	3 bílé kontrolky









Stav kontrolky úrovně ohřevu

Úroveň tepla	Kontrolka
Nízké teplo	1 červená kontrolka
Střední teplo	2 červené kontrolky
Vysoké teplo	3 červené kontrolky
Režim chlazení	Vyp

- Po použití: posunutím  hlavního vypínače  do polohy  výrobek vypněte. Odpojte zástrčku  od elektrické sítě (obr. B).



● Úprava vlasů

Použití koncentrátoru / přesných trysek



- Nasadíte trysku koncentrátoru  / přesnou trysku  na výstup vzduchu .
- Otočením trysky koncentrátoru  / přesné trysky  změňte polohu.
- Zapněte výrobek. Pomocí trysky koncentrátoru  / přesné trysky  nasměrujte proud vzduchu na určitou část vlasů.
- Pro vysoušení vlasů doporučujeme použít trysku koncentrátoru  a pro úpravu vlasů přesnou trysku .

POZNÁMKA:



- Před montáží příslušenství výrobek vždy vypněte.
- Při úpravě vlasů se doporučuje používat jemné proudění vzduchu a nízkou úroveň tepla.



-  **UPOZORNĚNÍ!** Nedotýkejte se a nevyměňujte trysku koncentrátoru  / přesnou trysku , pokud je ještě horká / výrobek je zapnutý.

Použití difuzéru





- Nasadíte difuzor  na výstup vzduchu .
- Zapněte výrobek. Difuzérem  vytvoříte lokny a jemné vlny podélně a na koncích, stejně jako pro tvar a objem u kořínků vlasů.

POZNÁMKY:

- Pro dlouhé vlasy: Protáhněte difuzér  až ke koncům a upravte vlasy do jemných vln ve směru ke kořínkům.
- Pro krátké vlasy: Použijte difuzér  k práci na vlasech kolem kořínků, generování tvaru a objemu.

-  **UPOZORNĚNÍ!** Nedotýkejte se a nevyměňujte difuzér , pokud je ještě horký.

Režim chlazení (obr. B)

Chcete-li, aby účes déle vydržel, použijte režim chlazení: Stisknutím tlačítka režimu chlazení   zapněte funkci proudění studeného vzduchu. Dalším stisknutím tlačítka režimu chlazení   přepnete na předchozí nastavení.

POZNÁMKY:

- Pokud u výrobku přestane fungovat ohřev, vypněte jej a odpojte od napájení. Nechte výrobek vychladnout.

Ionizační funkce

- Lonty jsou průběžně aplikovány na vlasy. Snižuje se tím statické zatížení vlasů a zlepšuje jejich upravitelnost. Vlasy jsou jemné, hladké, lesklé a snáze se upravují.





❗ POZNÁMKA: Pro optimální aktivitu iontů doporučujeme použití bez nástavců.

Funkce paměti

Paměťová funkce, která zachová nastavení teploty a proudění vzduchu, které bylo zvoleno z předchozího použití.

Zámek funkce

Abyste zabránili náhodné změně nastaveného proudu vzduchu a teploty během úpravy vlasů, můžete ručně aktivovat zámek funkce.

- Posuňte  hlavní vypínač **12** do polohy , požadovaný průtok vzduchu a nastavení teploty se zablokuje.
- Přepnutí do režimu chlazení, když je aktivován zámek funkce, stiskněte jednou tlačítko režimu chlazení  **13**. Stiskněte znovu tlačítko režimu chlazení  **13** a vraťte se k požadovanému nastavení průtoku vzduchu a teploty.
- Chcete-li zámek funkce deaktivovat, posuňte  hlavní vypínač **12** do polohy **I**. Pak můžete změnit nastavení teploty nebo proudění vzduchu.

● Čištění a péče

⚠ NEBEZPEČÍ! Riziko úrazu elektrickým proudem! Před čištěním výrobku jej vždy vypněte a odpojte zástrčku **5** od elektrické sítě.





⚠ VAROVÁNÍ! Neponořujte elektrické součásti výrobku do vody nebo jiných kapalin. Nikdy nedržte výrobek pod tekoucí vodou.

⚠ UPOZORNĚNÍ! K čištění výrobku nepoužívejte korozivní nebo abrazivní čisticí prostředky nebo materiály.

● Čištění krytu, trysku koncentrátoru, přesné trysky a difuzoru

- Vyjměte trysku koncentrátoru **8**, přesnou trysku **7** nebo difuzor **9** z výstupu vzduchu **6**.
- Očistěte kryt, trysku koncentrátoru **8**, přesnou trysku **7** a difuzér **9** mírně navlhčeným hadříkem. Při silném znečištění očistěte hadříkem s jemným čisticím prostředkem. A všechny části důkladně osušte.

● Čištění filtru přívodu vzduchu **1** a krytu přívodu vzduchu **2** (obr. C)

- Držte rukojeť výrobku **3**, otáčejte krytem přívodu vzduchu **2**, dokud se ● na krytu přívodu vzduchu nesrovná se  na hlavní jednotce.
- Sejměte kryt přívodu vzduchu a filtr přívodu vzduchu **1** z přívodu vzduchu **16**.
- Očistěte kryt přívodu vzduchu a filtr přívodu vzduchu suchým čistým hadříkem.
- Po dokončení čištění namontujte filtr přívodu vzduchu a kryt přívodu vzduchu zpět na hlavní jednotku.
- Připevněte filtr přívodu vzduchu **1** zpět na přívod vzduchu **16**, ● na filtru přívodu vzduchu je zarovnan  s hlavní jednotkou.
- Když je filtr přívodu vzduchu **1** správně sestaven, nasadte kryt přívodu vzduchu **2** na horní část filtru přívodu vzduchu. ● na krytu přívodu vzduchu je zarovnan  s hlavní jednotkou.
- Držte rukojeť **3** výrobku a otáčejte krytem přívodu vzduchu **2**, dokud se ● na něm nesrovná se  na hlavní jednotce, zajistěte, aby byl filtr přívodu vzduchu **1** a kryt bezpečně připevněn na přívod vzduchu **16**.

● Čištění přívodu vzduchu do rukojeti 15 a krytu přívodu vzduchu do rukojeti 14 (obr. D)

- Držte rukojeť výrobku 3, otáčejte krytem přívodu vzduchu 14, dokud se ● na něm nesrovná se ■ na rukojeti 3.
- Opatrně stáhněte kryt přívodu vzduchu rukojeti 14 z přívodu vzduchu rukojeti 15 a poté přívod vzduchu rukojeti obalte suchým čistým hadříkem.
- Po vyčištění nasadte kryt přívodu vzduchu rukojeti 14 zpět na přívod vzduchu rukojeti.
- ● na krytu přívodu vzduchu 14 zarovnejte na ■, otáčejte krytem přívodu vzduchu rukojeti 14, dokud se ● na něm nezarovná na ■ na rukojeti 3, zajistěte, aby byl kryt přívodu vzduchu rukojeti bezpečně připevněn na přívod vzduchu rukojeti.

● Skladování

- Výrobek skladujte na chladném, suchém místě, chráněném před vlhkostí a mimo dosah dětí.
- Pokud výrobek nepoužíváte, uchovávejte jej v původním obalu.
- Alternativně lze výrobek také zavěsit na závěsné očko 3.

● Zlikvidování

Obal se skládá z ekologických materiálů, které můžete zlikvidovat prostřednictvím místních sběrů recyklovatelných materiálů.



Při třídění odpadu se řiďte podle označení obalových materiálů zkratkami (a) a čísly (b), s následujícím významem: 1–7: umělé hmoty / 20–22: papír a lepenka / 80–98: složené látky.



O možnostech likvidace vysloužilých zařízení se informujte u správy vaší obce nebo města.



V zájmu ochrany životního prostředí vysloužilý výrobek nevyhazujte do domovního odpadu, ale předejte k odborné likvidaci. O sběrnách a jejich otevíracích hodinách se můžete informovat u příslušné správy města nebo obce.

● Záruka

Výrobek byl vyroben podle přísných směrnic kvality a před dodáním pečlivě otestován. V případě materiálních nebo výrobních vad máte zákonná práva vůči prodejci výrobku. Vaše zákonná práva nejsou níže uvedenou zárukou nijak omezená.

Záruka na tento výrobek je 3 roky od data zakoupení. Záruční doba začíná dnem zakoupení. Originál dokladu o zakoupení si uschovejte na bezpečném místě, protože tento doklad je vyžadován jako doklad o koupi.

Jakékoli poškození nebo závady, které se vyskytly již v okamžiku nákupu, musí být nahlášeny ihned po vybalení výrobku.

Pokud se u výrobku během 3 let od data zakoupení projeví vada materiálu nebo výrobní vada, pak vám ho podle naší volby bezplatně opravíme nebo vyměníme. Záruční doba se po uznané reklamaci neprodlužuje. To platí také pro vyměněné a opravené díly.

Tato záruka je neplatná, pokud byl výrobek poškozený nebo nesprávně používán anebo udržovaný.

Záruka se kryje na materiálové a výrobní vady. Tato záruka se nevztahuje na díly výrobku, které podléhají běžnému opotřebení, a tím platí jako opotřebitelné díly (např. baterie, hadice, inkoustové barevné patrony), ani se nevztahuje na poškození rozbitných dílů, např. spínačů nebo dílů ze skla.

● Postup v případě uplatňování záruky

Pro zajištění rychlého zpracování Vašeho případu se řiďte následujícími pokyny:

Pro všechny požadavky si připravte pokladní stvrzenku a číslo artiklu (IAN 485899_2501) jako doklad o zakoupení.

Číslo artiklu najdete na typovém štítku, gravuře, titulní stránce návodu (vlevo dole) nebo na nálepce na zadní nebo spodní straně.

V případě poruch funkce nebo jiných závad nejdříve kontaktujte, telefonicky nebo e-mailem, v následujícím textu uvedené servisní oddělení.

Výrobek registrovaný jako vadný potom můžete s příloženým dokladem o zakoupení (pokladní stvrzenkou) a údaji k závadě a kdy k ní došlo, bezplatně zaslat na adresu servisu, která Vám byla sdělena.

● Servis

 **Servis Česká republika**

Tel.: 800600632











E-Mail: owim@lidl.cz



Použité varovania a symboly	Strana 32
Úvod	Strana 32
Určené použitie	Strana 32
Rozsah dodávky	Strana 33
Popis častí (obr. A,B,C,D)	Strana 33
Technické údaje	Strana 33
Bezpečnostné pokyny	Strana 33
Pred prvým použitím	Strana 35
Obsluha	Strana 35
Sušenie vlasov	Strana 35
Úprava vlasov	Strana 36
Čistenie a starostlivosť	Strana 37
Čistenie krytu, trysky koncentrátora, presnej trysky a difúzora	Strana 37
Čistenie filtra prívodu vzduchu 1 a krytu prívodu vzduchu 2 (obr. C)	Strana 37
Čistenie prívodu vzduchu rukoväte 15 a krytu prívodu vzduchu rukoväte 14 (obr. D)	Strana 37
Ukladanie	Strana 38
Likvidácia	Strana 38
Záruka	Strana 38
Postup v prípade poškodenia v záruke	Strana 38
Servis	Strana 39

Použité varovania a symboly

V návode na použitie a na balení sa používajú nasledovné varovania:

	NEBEZPEČENSTVO! Tento symbol v kombinácii so signálnym slovom „Nebezpečenstvo“ označuje vysokorizikové nebezpečenstvo, ktoré, ak sa mu nezabráni, môže mať za následok smrť alebo vážne zranenie.	 Striedavý prúd/napätie
		Hz Hertz (frekvencia napájania)
		W Watty
	VAROVANIE! Tento symbol v kombinácii so signálnym slovom „Varovanie“ označuje riziko so stredným rizikom, ktoré, ak sa mu nezabráni, môže mať za následok smrť alebo vážne zranenie.	 Symbol pre výrobok s triedou ochrany II
		 Toto zariadenie nepoužívajte vo vani, sprche alebo v nádrži naplnenej vodou.
	UPOZORNENIE! Tento symbol v kombinácii so signálnym slovom „Upozornenie“ označuje nebezpečenstvo s nízkym rizikom, ktoré, ak sa mu nezabráni, môže viesť k ľahkému alebo stredne ťažkému zraneniu.	 Dôkladne si prečítajte návod na použitie, najmä bezpečnostné pokyny.
	POZNÁMKA: Tento symbol v kombinácii so slovom „Poznámka“ poskytuje ďalšie užitočné informácie.	CE Značka CE označuje zhodu s príslušnými smernicami EÚ platnými pre tento výrobok.
	Výrobok používajte len v suchých interiéroch.	 Bezpečnostné informácie  Návod na obsluhu

FÉN PREMIUM S BEZKEFKOVÝM MOTOROM

● Úvod

Blahoželáme Vám ku kúpe Vášho nového výrobku. Rozhodli ste sa pre veľmi kvalitný výrobok. Návod na obsluhu je súčasťou tohto výrobku. Obsahuje dôležité upozornenia týkajúce sa bezpečnosti, používania a likvidácie. Skôr ako začnete výrobok používať, oboznáňte sa so všetkými pokynmi k obsluhu a bezpečnosti. Výrobok používajte iba v súlade s popisom a v uvedených oblastiach používania. V prípade postúpenia výrobku ďalším osobám odovzdajte aj všetky dokumenty patriace k výrobku.

● Určené použitie

Tento výrobok je určený na sušenie a úpravu ľudských vlasov.

Výrobok sa nesmie používať na umelé alebo zvieracie chlpy. Nepoužívajte ho na žiadny iný účel.

Tento výrobok je určený len na súkromné použitie v domácnosti, nie na komerčné účely.

Výrobca nepreberá žiadnu zodpovednosť za škody spôsobené nesprávnym používaním.





● Rozsah dodávky

Po rozbalení výrobku skontrolujte, či je dodávka kompletná a či sú všetky časti v dobrom stave. Pred použitím odstráňte všetky obalové materiály.

- 1x fén premium s bezkefkovým motorom
- 1x difúzér
- 1x tryska koncentrátora
- 1x návod na použitie
- 1x presná tryska

● Popis častí (obr. A,B,C,D)

Pred prečítaním si rozložte stranu s obrázkami a oboznámte sa so všetkými funkciami výrobku.

- 1 Filter prívodu vzduchu
- 2 Kryt prívodu vzduchu
- 3 Rukoväť
- 4 Uško na zavesenie
- 5 Napájací kábel so zástrčkou
- 6 Výstup vzduchu
- 7 Presná tryska
- 8 Tryska koncentrátora
- 9 Difúzér
- 10  Tlačidlo prúdenia vzduchu
- 11  Tlačidlo ovládania tepla
- 12  Hlavný vypínač (vypnutie/zapnutie/zablokovanie funkcie)
- 13  Tlačidlo režimu chladenia
- 14 Kryt prívodu vzduchu
- 15 Rukoväť prívodu vzduchu
- 16 Prívod vzduchu

● Technické údaje

Vstupné napätie: 220–240 V~, 50–60 Hz
Menovitý výkon: 1600–1900 W
Trieda ochrany: II
Výkon vo
vypnutom stave: 0 W



Bezpečnostné pokyny

PRED POUŽITÍM VÝROBKU SA OBOZNÁMTE SO VŠETKÝMI BEZPEČNOSTNÝMI INFORMÁCIAMI A NÁVODOM NA POUŽITIE! PRI ODOVZDÁVANÍ TOHTO VÝROBKU INÝM OSOBÁM PRILOŽTE AJ VŠETKY DOKUMENTY!

V prípade poškodenia v dôsledku nedodržania tohto návodu na použitie zaniká platnosť záruky! Za následné škody nepreberáme žiadnu zodpovednosť! V prípade materiálnych škôd alebo zranení osôb spôsobených nesprávnou manipuláciou alebo nedodržaním bezpečnostných pokynov nepreberáme žiadnu zodpovednosť!

⚠ VAROVANIE! RIZIKO STRATY ŽIVOTA ALEBO NEHODY DOJČIAT A DEŤÍ!

Nikdy nenechávajte deti bez dozoru s obalovým materiálom. Obalový materiál predstavuje nebezpečenstvo udusenía. Deti často podceňujú nebezpečenstvo. Skladujte obalový materiál vždy mimo dosahu detí.

- Tento výrobok môžu používať deti vo veku od 8 rokov a osoby so zníženými fyzickými, zmyslovými alebo mentálnymi schopnosťami alebo nedostatkom skúseností a znalostí, ak sú pod dohľadom inej osoby alebo boli poučené o bezpečnom používaní výrobku a uvedomujú si súvisiace riziká.
- Deti sa s výrobkom nesmú hrať.
- Čistenie a údržbu nesmú vykonávať deti bez dozoru.

⚠ VAROVANIE! Nesprávne použitie môže viesť k zraneniu. Tento výrobok používajte výhradne v súlade s týmito pokynmi. Nepokúšajte sa výrobok žiadnym spôsobom upravovať.

⚠ NEBEZPEČENSTVO!
Nebezpečenstvo úrazu elektrickým prúdom!

Nikdy sa nepokúšajte opravovať výrobok sami.

V prípade poruchy môže opravy vykonávať len kvalifikovaný personál.

⚠ VAROVANIE!
Nebezpečenstvo úrazu elektrickým prúdom!

Neponárajte výrobok do vody alebo iných tekutín. Nikdy nedržte výrobok pod tečúcou vodou.











⚠ VAROVANIE!

Nebezpečenstvo úrazu elektrickým prúdom!

Nikdy nepoužívajte poškodený výrobok. Odpojte výrobok od zdroja napájania a v prípade poškodenia kontaktujte vášho predajcu.

- Pred pripojením výrobku k elektrickej sieti skontrolujte, či menovité napätie a prúd zodpovedajú údajom o sieťovom napájaní uvedeným na typovom štítku výrobku.
- Ak je napájací kábel poškodený, musí ho vymeniť výrobca, jeho servisný zástupca alebo podobne kvalifikovaná osoba, aby sa predišlo nebezpečenstvu.
- Nenechávajte ho visieť cez ostré hrany, nestláčajte ho ani neohýbajte.
- Pre dodatočnú ochranu odporúčame inštaláciu prúdového chrániča (RCD) s menovitým zvyškovým prevádzkovým prúdom nepresahujúcim 30 mA do elektrického obvodu kúpeľne. Poradte sa so svojim inštalátorom.

⚠ VAROVANIE: Nepoužívajte toto zariadenie v blízkosti vaní, sprch, umývadiel alebo iných nádob obsahujúcich vodu.

- Výrobok nesmie byť ponechaný bez dozoru, pokiaľ je pripojený do elektrickej siete.
 - Neobsľuhujte výrobok s mokrými rukami alebo keď stojíte na mokrej podlahe. Nedotýkajte sa zástrčky mokrými rukami.
 - Nevyťahujte zástrčku z elektrickej siete za napájací kábel.
 - Chráňte výrobok, jeho napájací kábel a zástrčku pred prachom, priamym slnečným žiarením, kvapkajúcou a striekajúcou vodou.
 - Vypnite výrobok pred
 - odpojením výrobku od elektrickej siete,
 - zmenou / úpravou príslušenstva,
 - čistením.
 - Výrobok sa nesmie používať, ak spadol a sú na ňom viditeľné známky poškodenia.
 - Výrobok nepoužívajte vo vonkajšom prostredí.
 - Výrobok nepoužívajte, neskladujte ani nevystavujte vlhkému prostrediu.
- Keď sa výrobok používa v kúpeľni, po použití ho odpojte, pretože blízkosť vody predstavuje nebezpečenstvo, aj keď je výrobok vypnutý.
 - Nepoužívajte príslušenstvo, ktoré nedodáva výrobca.
- **Pred prvým použitím**
- Odstráňte obal. Skontrolujte, či sú všetky diely kompletne.
- ① **POZNÁMKA:** Výrobok môže pri prvom použití vydávať určitý zápach. Ide o pozostatky z výroby alebo prepravy, ktoré rýchlo ustúpia. Vyčistite všetky časti výrobku podľa popisu v kapitole „Čistenie a starostlivosť“.
- **Obsluha**
- ① **POZNÁMKA:** Vypnutý režim: Výrobok sa po zapojení do siete prepne do režimu vypnutia a  hlavný vypínač  zostane v polohe .
- **Sušenie vlasov**
- Pripojte zástrčku  k vhodnej elektrickej sieti.
 - Výrobok zapnite posunutím  hlavného vypínača  do polohy .
 - Stlačením tlačidla (tlačidlo prúdenia vzduchu   10 a/alebo tlačidla ovládania tepla   11) vyberte požadovaný prietok vzduchu a úroveň tepla (obr. B):

Stav kontrolky prítoku vzduchu

Prúdenie vzduchu	Kontrolka
Jemné prúdenie vzduchu	1 biela kontrolka
Stredné prúdenie vzduchu	2 biele kontrolky
Silné prúdenie vzduchu	3 biele kontrolky

Stav svetelnej kontrolky úrovne tepla

Úroveň tepla	Kontrolka
Nízke teplo	1 červená kontrolka
Stredné teplo	2 červené kontrolky
Vysoké teplo	3 červené kontrolky
Režim chladenia	Vyp

- Po použití: posunutím  hlavného vypínača **12** zarovnajete **O**, aby ste výrobok vypli. Odpojte zástrčku **5** od elektrickej siete (obr. B).

● Úprava vlasov

Použitie koncentrátora / presných trysiek

- Nasadíte trysku koncentrátora **8**/presnú trysku **7** na výstup vzduchu **6**.
- Otočením trysky koncentrátora **8**/presnej trysky **7** zmeňte polohu.
- Zapnite výrobok. Pomocou trysky koncentrátora **8**/presnej trysky **7** nasmerujte prúd vzduchu na určitú časť vlasov.
- Na sušenie vlasov odporúčame použiť trysku koncentrátora **8** a na úpravu vlasov presnú trysku **7**.

POZNÁMKA:

- Pred montážou príslušenstva výrobok vždy vypnite.
- Pri úprave vlasov sa odporúča používať jemný prúd vzduchu a nízku úroveň tepla.

-  **UPOZORNENIE!** Nedotýkajte sa a nemeňte trysku koncentrátora **7**/presnú trysku **6**, keď je ešte horúca / výrobok je zapnutý.

Použitie difuzéra



- Nasadíte difúzor **9** na výstup vzduchu **6**.
- Zapnite výrobok. Pomocou difuzéra **9** vytvorte kučery a jemné vlny po dĺžke a končekoch, ako aj pre tvar a objem pri koreňoch vlasov.

POZNÁMKY:

- Pre dlhé vlasy: Pretiahnite difuzér **9** až ku končekom a upravte vlasy do jemných vln v smere ku koreňom.
- Pre krátke vlasy: Použite difuzér **9** na prácu s vlasmi okolo koreňov, čím získate tvar a objem.

-  **UPOZORNENIE!** Nedotýkajte sa a nevymieňajte difúzor **9**, keď je ešte horúci.

Režim chladenia (obr. B)

Ak chcete, aby účes dlhšie vydržal, použite režim chladenia: Stlačením tlačidla režimu chladenia  **13** zapnete funkciu prúdenia studeného vzduchu. Opätovným stlačením tlačidla režimu chladenia  **13** prepnete na predchádzajúce nastavenie.

POZNÁMKY:

- Keď funkcia ohrevu výrobku prestane fungovať, vypnite ho a odpojte od napájania. Nechajte výrobok vychladnúť.

Ionizačná funkcia

- Lóny sú priebežne aplikované na vlasy. Tým sa znižuje statické zaťaženie vlasov a zlepšuje sa ich upraviteľnosť. Vlasy sú jemné, hladké, lesklé a ľahšie sa upravujú.







❗ **POZNÁMKA:** Pre optimálnu aktivitu iónov odporúčame použitie bez príslušenstva.

Funkcia pamäte

Funkcia pamäte, ktorá zachová nastavenie teploty a prietoku vzduchu, ktoré ste zvolili pri predchádzajúcom použití.

Zámok funkcie

Aby ste zabránili náhodnej zmene nastaveného prúdu vzduchu a teploty počas úpravy vlasov, môžete manuálne aktivovať zámok funkcie.

- Posuňte  hlavný vypínač [12] do polohy , požadovaný prietok vzduchu a nastavenie teploty je zablokované.
- Prepnutie do režimu chladenia, keď je aktivovaný zámok funkcie, stlačte raz tlačidlo režimu chladenia  [13]. Opätovne stlačte tlačidlo režimu chladenia  [13] a vráťte sa k nastaveniu požadovaného prietoku vzduchu a teploty.
- Ak chcete deaktivovať funkciu uzamknutia, posuňte  hlavný vypínač [12] do polohy . Potom môžete zmeniť nastavenie teploty alebo prúdenia vzduchu.

● Čistenie a starostlivosť

⚠ **NEBEZPEČENSTVO! Nebezpečenstvo úrazu elektrickým prúdom!** Pred čistením výrobku ho vždy vypnite a odpojte zástrčku [5] od elektrickej siete.





⚠ **VAROVANIE!** Neponárajte elektrické komponenty výrobku do vody alebo iných kvapalín. Nikdy nedržte výrobok pod tečúcou vodou.

⚠ **UPOZORNENIE** Na čistenie výrobku nepoužívajte žieravé alebo abrazívne čistiace prostriedky alebo materiály.

● Čistenie krytu, trysky koncentrátora, presnej trysky a difúzora



- Odstráňte trysku koncentrátora [8], presnú trysku [7] alebo difúzor [9] z výstupu vzduchu [6].
- Utrite kryt, trysku koncentrátora [8], presnú trysku [7] a difúzor [9] mierne navlhčenou handričkou. V prípade silného znečistenia utrite handričkou s jemným čistiacim prostriedkom. A všetky časti dôkladne osušte.

● Čistenie filtra prívodu vzduchu [1] a krytu prívodu vzduchu [2] (obr. C)

- Držte rukoväť výrobku [3], otáčajte krytom prívodu vzduchu [2], kým sa ● na kryte prívodu vzduchu nezrovná so  na hlavnej jednotke.
- Odstráňte kryt prívodu vzduchu a filter prívodu vzduchu [1] z prívodu vzduchu [16].
- Kryt prívodu vzduchu a filter prívodu vzduchu utrite suchou čistou handričkou.
- Po skončení čistenia namontujte filter prívodu vzduchu a kryt prívodu vzduchu späť na hlavnú jednotku.
- Nasadte filter prívodu vzduchu [1] späť na prívod vzduchu [16], ● na filtrí prívodu vzduchu je zarovnaný  s hlavnou jednotkou.
- Keď je filter prívodu vzduchu [1] správne zostavený, nasadte kryt prívodu vzduchu [2] na hornú časť filtra prívodu vzduchu. ● na kryte prívodu vzduchu je zarovnaný  s hlavnou jednotkou.
- Držte rukoväť [3] výrobku a otáčajte krytom prívodu vzduchu [2], kým sa ● na ňom nezrovná so  na hlavnej jednotke, uistite sa, že filter prívodu vzduchu [1] a kryt sú bezpečne pripojené na prívod vzduchu [16].

● Čistenie prívodu vzduchu rukoväťou [15] a krytu prívodu vzduchu rukoväťou [14] (obr. D)

- Držte rukoväť výrobku [3], otáčajte krytom prívodu vzduchu [14], kým sa ● na ňom nezrovná so  na rukoväti [3].

- Opatrne stiahnite kryt prívodu vzduchu rukoväte [14] z prívodu vzduchu rukoväte [15] a potom zabalte prívod vzduchu rukoväte suchou čistou látkou.
- Po vyčistení nasadíte kryt prívodu vzduchu rukoväte [14] späť na prívod vzduchu rukoväte.
- ● na kryte prívodu vzduchu [14] zarovnajete na , otáčajte krytom prívodu vzduchu na rukoväti [14], kým sa ● na ňom nezarovná na  na rukoväti [3], uistite sa, že je kryt prívodu vzduchu na rukoväti bezpečne pripevnený na prívod vzduchu na rukoväti.

● Uskladnenie

- Výrobok skladujte na chladnom a suchom mieste, chránenom pred vlhkosťou a mimo dosahu detí.
- Keď výrobok nepoužívate, skladujte ho v pôvodnom obale.
- Alternatívne je možné výrobok zavesiť aj na uško na zavesenie [3].

● Likvidácia

Obal pozostáva z ekologických materiálov, ktoré môžete odovzdať na miestnych recyklačných zberných miestach.



Všímajte si prosím označenie obalových materiálov pre triedenie odpadu, sú označené skratkami (a) a číslami (b) s nasledujúcim významom: 1–7: Plasty / 20–22: Papier a kartón / 80–98: Spojené látky.



O možnostiach likvidácie opotrebovaného výrobku sa môžete informovať na Vašej obecnej alebo mestskej správe.



Ak výrobok doslúžil, v záujme ochrany životného prostredia ho neodhodte do domového odpadu, ale odovzdajte na odbornú likvidáciu. Informácie o zberných miestach a ich otváracích hodinách získate na Vašej príslušnej správe.

● Záruka

Výrobok bol starostlivo vyrobený v súlade s prísnyimi smernicami kvality a pred dodaním dôkladne otestovaný. V prípade materiálových alebo výrobných chýb máte zákonné práva voči predajcovi výrobku. Vaše zákonné práva nie sú žiadnym spôsobom obmedzené našou zárukou uvedenou nižšie.

Záruka na tento výrobok je 3 roky od dátumu nákupu. Záručná doba začína plynúť dátumom kúpy. Originál dokladu o kúpe si uschovajte na bezpečnom mieste, pretože tento doklad je potrebný ako dôkaz o kúpe.

Akékoľvek poškodenie alebo nedostatky prítomné už v čase nákupu je potrebné nahlásiť ihneď po vybalení výrobku.

Ak sa v priebehu 3 rokov od dátumu zakúpenia preukáže, že výrobok vykazuje chyby materiálu alebo spracovania, podľa vlastného uváženia Vám ho bezplatne opravíme alebo vymeníme. Záručná doba sa na základe poskytnutej záručnej reklamácie nepredlžuje. To platí aj pre vymenené alebo opravené diely.

Táto záruka je neplatná, ak bol výrobok poškodený alebo nesprávne používaný alebo udržiavaný.

Záruka sa vzťahuje na chyby materiálu a výrobné chyby. Táto záruka sa nevzťahuje na časti výrobku, ktoré podliehajú bežnému opotrebovaniu, a preto sa považujú za opotrebovateľné diely (napr. batérie, nabíjateľné batérie, hadice, atramentové kazety), ani na poškodenie krehkých častí, napr. spínačov alebo častí zo skla.

● Postup v prípade poškodenia v záruke

Pre zaručenie rýchleho spracovania Vašej požiadavky dodržte prosím nasledujúce pokyny:

Pre všetky otázky majte pripravený pokladničný doklad a číslo výrobku (IAN 485899_2501) ako dôkaz o kúpe.

Číslo výrobku nájdete na typovom štítku, gravúre, na prednej strane Vášho návodu (dole vľavo) alebo ako nálepku na zadnej alebo spodnej strane.

Ak sa vyskytnú funkčné poruchy alebo iné nedostatky, najskôr telefonicky alebo e-mailom kontaktujte následne uvedené servisné oddelenie.

Produkt označený ako defektný potom môžete s priloženým dokladom o kúpe (pokladničný lístok) a uvedením, v čom spočíva nedostatok a kedy sa vyskytol, bezplatne odoslať na Vám oznámenú adresu servisného pracoviska.

● Servis



Servis Slovensko

Tel.: 0800 008158











E-pošta: owim@lidl.sk



Verwendete Warnhinweise und Symbole	Seite 41
Einleitung	Seite 42
Bestimmungsgemäße Verwendung	Seite 42
Lieferumfang	Seite 42
Teilebeschreibung (Abb. A,B,C,D)	Seite 42
Technische Daten	Seite 42
Sicherheitshinweise	Seite 42
Vor dem ersten Gebrauch	Seite 45
Bedienung	Seite 45
Haare föhnen	Seite 45
Haare stylen	Seite 46
Reinigung und Pflege	Seite 47
Reinigung des Gehäuses, der Konzentrationsdüse, der Präzisionsdüse und des Diffusors	Seite 47
Reinigung des Lufteinlassfilters 1 und der Lufteinlassabdeckung 2 (Abb. C)	Seite 47
Reinigung des Lufteinlasses am Griff 15 und der Abdeckung des Lufteinlasses am Griff 14 (Abb. D)	Seite 47
Lagerung	Seite 47
Entsorgung	Seite 48
Garantie	Seite 48
Abwicklung im Garantiefall	Seite 48
Service	Seite 49

Verwendete Warnhinweise und Symbole

Die folgenden Warnhinweise werden in dieser Bedienungsanleitung und auf der Verpackung verwendet:

	<p>GEFAHR! Dieses Symbol in Verbindung mit dem Signalwort „Gefahr“ kennzeichnet eine Gefährdung mit hohem Risiko, die, wenn sie nicht vermieden wird, zum Tod oder zu schweren Verletzungen führen kann.</p>	 Wechselstrom / -spannung
		<p>Hz Hertz (Netzfrequenz)</p>
		<p>W Watt</p>
	<p>WARNUNG! Dieses Symbol in Verbindung mit dem Signalwort „Warnung“ kennzeichnet eine Gefährdung mit mittlerem Risiko, die, wenn sie nicht vermieden wird, zum Tod oder zu schweren Verletzungen führen kann.</p>	 Symbol für ein Produkt der Schutzklasse II
		 Dieses Gerät nicht in der Badewanne, der Dusche oder über einem mit Wasser gefüllten Becken benutze.
	<p>VORSICHT! Dieses Symbol in Verbindung mit dem Signalwort „Vorsicht“ kennzeichnet eine Gefährdung mit geringem Risiko, die, wenn sie nicht vermieden wird, zu leichten oder mittelschweren Verletzungen führen kann.</p>	 Lesen Sie die Bedienungsanleitung sorgfältig durch, insbesondere die Sicherheitshinweise.
	<p>HINWEIS: Dieses Symbol in Kombination mit „Hinweis“ liefert zusätzliche nützliche Informationen.</p>	<p>CE Das CE Zeichen bestätigt Konformität mit den für das Produkt geltenden EU-Richtlinien.</p>
	<p>Verwenden Sie das Produkt nur in trockenen Innenräumen.</p>	 Sicherheitshinweise Gebrauchsanweisungen

PREMIUM-HAARTROCKNER MIT BÜRSTENLOSEM MOTOR

● **Einleitung**

Wir beglückwünschen Sie zum Kauf Ihres neuen Produkts. Sie haben sich damit für ein hochwertiges Produkt entschieden. Die Bedienungsanleitung ist Teil dieses Produkts. Sie enthält wichtige Hinweise für Sicherheit, Gebrauch und Entsorgung. Machen Sie sich vor der Benutzung des Produkts mit allen Bedien- und Sicherheitshinweisen vertraut. Benutzen Sie das Produkt nur wie beschrieben und für die angegebenen Einsatzbereiche. Händigen Sie alle Unterlagen bei Weitergabe des Produkts an Dritte mit aus.

● **Bestimmungsgemäße Verwendung**

Dieses Produkt ist zum Trocknen und Stylen von menschlichem Haar bestimmt.

Das Produkt darf nicht auf Kunst- oder Tierhaar verwendet werden. Verwenden Sie das Produkt nicht für andere Zwecke.

Dieses Produkt ist ausschließlich für den Privatgebrauch im Haushalt vorgesehen, nicht für gewerbliche Zwecke.

Der Hersteller haftet nicht für Schäden, die durch unsachgemäßen Gebrauch entstehen.

● **Lieferumfang**

Prüfen Sie nach dem Auspacken des Produkts, ob die Lieferung vollständig ist und ob alle Teile in gutem Zustand sind. Entfernen Sie vor dem Gebrauch alle Verpackungsmaterialien.

- 1x Premium-Haartrockner mit bürstenlosem Motor
- 1x Diffusor
- 1x Konzentrationsdüse
- 1x Bedienungsanleitung
- 1x Präzisionsdüse

● **Teilebeschreibung (Abb. A,B,C,D)**

Klappen Sie vor dem Lesen die Seite mit den Abbildungen auf und machen Sie sich mit allen Funktionen des Produkts vertraut.

- 1 Lufterlassfilter
- 2 Lufterlassabdeckung
- 3 Griff
- 4 Aufhängung
- 5 Netzkabel mit Netzstecker
- 6 Luftauslass
- 7 Präzisionsdüse
- 8 Konzentrationsdüse
- 9 Diffusor
- 10  Luftstrom-Taste
- 11  Wärmeregulierungstaste
- 12  Hauptschalter (Ein/Aus/Funktionssperre)
- 13  Kaltluft-Taste
- 14 Abdeckung des Lufterlasses am Griff
- 15 Lufterlass am Griff
- 16 Lufterlass

● **Technische Daten**

- Eingangsspannung: 220–240 V~, 50–60 Hz
- Nennleistung: 1600–1900 W
- Schutzklasse: II
- Ausgeschalteter Modus: 0 W



Sicherheitshinweise

**MACHEN SIE SICH VOR
DER BENUTZUNG DES
PRODUKTS MIT ALLEN
SICHERHEITSHINWEISEN UND
GEBRAUCHSANWEISUNGEN
VERTRAUT! WENN SIE DIESES
PRODUKT WEITERGEBEN,
GEBEN SIE BITTE AUCH ALLE
UNTERLAGEN MIT!**

Bei Schäden, die durch Nichtbeachtung dieser Betriebsanleitung entstehen, erlischt der Garantieanspruch! Für Folgeschäden wird keine Haftung übernommen! Für Sach- oder Personenschäden, die durch unsachgemäße Handhabung oder Nichtbeachtung der Sicherheitshinweise entstehen, wird keine Haftung übernommen!

⚠️ WARNUNG! LEBENS- UND UNFALLGEFAHR FÜR SÄUGLINGE UND KINDER!

Lassen Sie Kinder niemals unbeaufsichtigt mit dem Verpackungsmaterial. Das Verpackungsmaterial stellt eine Erstickungsgefahr dar. Kinder unterschätzen häufig die Gefahren. Halten Sie Kinder stets vom Verpackungsmaterial fern.

- Dieses Produkt kann von Kindern ab 8 Jahren und Personen mit verringerten physischen, sensorischen oder mentalen Fähigkeiten oder Mangel an Erfahrung und Wissen benutzt werden, wenn sie beaufsichtigt oder bezüglich des sicheren Gebrauchs des Gerätes unterwiesen wurden und die daraus resultierenden Gefahren verstehen.

- Kinder dürfen nicht mit dem Produkt spielen.
- Reinigung und die vom Benutzer durchzuführende Wartung dürfen nicht von Kindern ohne Beaufsichtigung durchgeführt werden.

⚠️ WARNUNG! Fehlgebrauch kann zu Verletzungen führen. Verwenden Sie dieses Produkt ausschließlich in Übereinstimmung mit dieser Anleitung. Versuchen Sie nicht, das Produkt in irgendeiner Weise zu verändern.

⚠️ GEFAHR!
Stromschlaggefahr!
Versuchen Sie niemals, das Produkt selbst zu reparieren. Im Falle einer Störung dürfen Reparaturen nur von qualifiziertem Personal durchgeführt werden.

⚠️ WARNUNG!
Stromschlaggefahr!
Tauchen Sie das Produkt nicht in Wasser oder andere Flüssigkeiten ein. Halten Sie das Produkt niemals unter fließendes Wasser.

⚠️ WARNUNG!
Stromschlaggefahr!
Verwenden Sie niemals ein beschädigtes Produkt. Trennen

- Sie das Produkt vom Stromnetz und wenden Sie sich an Ihren Händler, wenn es beschädigt ist.
- Überprüfen Sie vor dem Anschließen des Produkts an die Stromversorgung, ob die Spannungs- und Stromwerte mit den Angaben auf dem Typenschild des Geräts übereinstimmen.
 - Wenn das Netzkabel beschädigt wird, muss es durch den Hersteller, seinen Kundendienst oder ähnlich qualifizierte Personen ersetzt werden, um Gefahren zu vermeiden.
 - Lassen Sie es nicht über scharfe Kanten hängen und quetschen oder biegen Sie es nicht.
 - Als zusätzlicher Schutz empfiehlt sich die Installation eines Fehlerstromschutzschalters (RCD) mit einem Bemessungsfehlerstrom von höchstens 30 mA in dem Stromkreis, der das Badezimmer versorgt. Fragen Sie Ihren Installateur um Rat.
- ⚠️ WARNUNG:** Dieses Gerät nicht in der Nähe von Badewannen, Duschwannen, Waschbecken oder anderen Gefäßen benutzen, die Wasser enthalten.
- Das Gerät nicht unbeaufsichtigt lassen, wenn es mit der Spannungsversorgung verbunden ist.
 - Bedienen Sie das Gerät nicht mit nassen Händen oder wenn Sie auf einem nassen Boden stehen. Fassen Sie den Netzstecker nicht mit nassen Händen an.
 - Ziehen Sie nicht am Netzkabel, um den Netzstecker von der Steckdose zu trennen.
 - Schützen Sie das Gerät, sein Netzkabel und den Netzstecker vor Staub, direkter Sonneneinstrahlung, Tropf- und Spritzwasser.
 - Schalten Sie das Gerät aus, bevor Sie
 - das Gerät vom Stromnetz trennen,
 - Aufsätze wechseln/anpassen,
 - es reinigen oder.
 - Das Produkt darf nicht verwendet werden, wenn es heruntergefallen ist und sichtbare Anzeichen von Schäden aufweist.
 - Verwenden Sie das Produkt nicht im Freien.
 - Verwenden oder lagern Sie das Produkt nicht in einer feuchten Umgebung.
 - Wenn das Gerät in einem Badezimmer verwendet wird,

ziehen Sie nach dem Gebrauch den Netzstecker, da die Nähe von Wasser eine Gefahr darstellt, auch wenn das Gerät ausgeschaltet ist.



- Verwenden Sie kein Zubehör, das nicht vom Hersteller geliefert wurde.

● **Vor dem ersten Gebrauch**







- Entfernen Sie die Verpackung. Prüfen Sie, ob alle Teile vollständig sind.
- ❗ **HINWEIS:** Das Produkt kann beim ersten Gebrauch einen leichten Geruch abgeben. Dabei handelt es sich um Produktions- oder Transportrückstände, die schnell abklingen werden. Reinigen Sie alle Teile des Produkts wie im Kapitel „Reinigung und Pflege“ beschrieben.

● **Bedienung**

❗ **HINWEIS:**

Ausgeschalteter Modus: Das Gerät schaltet in den ausgeschalteten Modus, sobald es an die Steckdose angeschlossen ist und der Hauptschalter  in der Position  steht.

● **Haare föhnen**



- Schließen Sie den Netzstecker  an eine geeignete Netzsteckdose an.
- Schalten Sie das Produkt ein, indem Sie den Hauptschalter  auf  stellen.
- Wählen Sie die gewünschte Luftstrom- und Hitzestufe durch Drücken der entsprechenden Tasten (Luftstrom-Taste   und/oder Wärmeregulierungstaste   (Abb. B):

Luftstrom-Kontrollleuchte Status

Luftstrom	Anzeigeleuchte
Sanfter Luftstrom	1 weiße Leuchte
Mittelstarker Luftstrom	2 weiße Leuchten
Starker Luftstrom	3 weiße Leuchten

Heizstufen-Kontrollleuchte Status

Hitzestufe	Anzeigeleuchte
Niedrige Hitze	1 rote Leuchte
Mittlere Hitze	2 rote Leuchten
Hohe Hitze	3 rote Leuchten
Kühlmodus	Aus

- Nach dem Gebrauch: Schieben Sie den  Hauptschalter **12** auf , um das Produkt auszuschalten. Ziehen Sie den Netzstecker **5** aus der Netzsteckdose (Abb. B).

● Haare stylen

Verwendung der Konzentrations- / Präzisionsdüsen

- Stecken Sie die Konzentrationsdüse **8** / Präzisionsdüse **7** auf den Luftauslass **6**.
- Drehen Sie die Konzentrationsdüse **8** / Präzisionsdüse **7**, um die Position zu ändern.
- Schalten Sie das Produkt ein. Verwenden Sie die Konzentrationsdüse **8** / Präzisionsdüse **7**, um den Luftstrom auf eine bestimmte Haarpartie zu richten.
- Wir empfehlen die Verwendung der Kontrationsdüse **8** zum Trocknen der Haare und der Präzisionsdüse **7** zum Stylen der Haare.

HINWEIS:

- Schalten Sie das Produkt immer aus, bevor Sie Zubehör anbringen.
- Wir empfehlen beim Haarstyling einen sanften Luftstrom und eine niedrige Hitzestufe zu verwenden.

 **VORSICHT!** Berühren und wechseln Sie die Konzentrationsdüse **7**/Präzisionsdüse **6** nicht, wenn sie noch heiß ist/das Produkt noch eingeschaltet ist.

Verwendung des Diffusors



- Stecken Sie den Diffusor **9** auf den Luftauslass **6**.
- Schalten Sie das Produkt ein. Verwenden Sie den Diffusor **9** für Locken und sanfte Wellen in den Längen und Spitzen sowie für Fülle und Volumen am Haaransatz.

HINWEISE:

- Für langes Haar: Ziehen Sie den Diffusor **9** bis zu den Spitzen durch und stylen Sie das Haar in sanften Wellen in Richtung des Haaransatzes.
- Für kurzes Haar: Verwenden Sie den Diffusor **9**, um das Haar um den Ansatz herum zu bearbeiten und ihm Fülle und Volumen zu verleihen.

 **VORSICHT!** Berühren und wechseln Sie den Diffusor **9** nicht, wenn er noch heiß ist.

Kühlmodus (Abb. B)

Verwenden Sie den Kühlmodus, damit die Frisur länger hält: Drücken Sie die Kaltluft-Taste  **13**, um die Funktion des kühlen Luftstroms einzuschalten. Drücken Sie die Kaltluft-Taste  **13** erneut, um zur vorherigen Einstellung zurückzukehren.

HINWEISE:

- Wenn das Gerät nicht heizt, schalten Sie es aus und trennen Sie es von der Stromversorgung. Lassen Sie das Produkt abkühlen.

Ionisierungsfunktion

■ Ionen werden dem Haar kontinuierlich zugefügt. Dadurch wird die statische Aufladung der Haare reduziert und deren Frisierbarkeit verbessert. Das Haar wird weich, glatt, glänzend und lässt sich leichter frisieren.







 **HINWEIS:** Für die optimale Wirkung der Ionen empfehlen wir die Verwendung ohne Aufsätze.

Speicherfunktion

Die Speicherfunktion behält die bei der letzten Benutzung gewählte Temperatureinstellung bei.

Funktionssperre

Um zu verhindern, dass der Luftstrom und die Temperatur während des Haarstylings unbeabsichtigt geändert werden, können Sie die Funktionssperre manuell aktivieren.

- Schieben Sie den  Hauptschalter **12** in Richtung ; der gewünschte Luftstrom- und Temperatureinstellung können jetzt nicht mehr geändert werden.
- Um in den Kaltluftmodus zu wechseln, wenn die Funktionssperre aktiviert ist, drücken Sie einmal die Kaltluft-Taste  **13**. Drücken Sie die Kaltluft-Taste  **13** noch einmal, um zur Einstellung des gewünschten Luftstroms und der Temperatur zurückzukehren.
- Um die Funktion zu deaktivieren, schieben Sie den  Hauptschalter **12** auf . Dann können Sie die Temperatur oder den Luftstrom ändern.

● **Reinigung und Pflege**

⚠️ GEFAHR! Stromschlaggefahr! Schalten Sie das Gerät immer aus und trennen Sie den Netzstecker **5** von der Stromquelle, bevor Sie das Gerät reinigen.

⚠️ WARNUNG! Tauchen Sie die elektrischen Komponenten des Produkts nicht in Wasser oder andere Flüssigkeiten ein. Halten Sie das Produkt niemals unter fließendes Wasser.

⚠️ VORSICHT! Verwenden Sie zur Reinigung des Produkts keine ätzenden Reinigungsmittel oder scheuernden Materialien.

● **Reinigung des Gehäuses, der Konzentrationsdüse, der Präzisionsdüse und des Diffusors**

- Entfernen Sie die Konzentrationsdüse **8** / Präzisionsdüse **7** oder den Diffusor **9** vom Luftauslass **6**.
- Wischen Sie das Gehäuse, die Konzentrationsdüse **8**, die Präzisionsdüse **7** und den Diffusor **9** mit einem leicht feuchten Tuch ab. Bei hartnäckigen Verschmutzungen wischen Sie mit einem leichten Reinigungsmittel auf dem Tuch. Und trocknen Sie alle Teile gründlich ab.

● **Reinigung des Lufterlassfilters **1** und der Lufterlassabdeckung **2** (Abb. C)**

- Halten Sie den Griff des Produkts **3** fest und drehen Sie die Lufterlassabdeckung **2**, bis ● auf der Lufterlassabdeckung auf **■** am Hauptgerät zeigt.
- Entfernen Sie die Lufterlassabdeckung und den Lufterlassfilter **1** vom Lufterlass **16**.
- Wischen Sie die Lufterlassabdeckung und den Lufterlassfilter mit einem trockenen, sauberen Tuch ab.
- Montieren Sie nach Abschluss der Reinigung den Lufterlassfilter und die Lufterlassabdeckung wieder am Hauptgerät.

- Bringen Sie den Lufterlassfilter **1** wieder am Lufterlass **16** an. ● auf dem Lufterlassfilter muss auf **■** am Hauptgerät zeigen.
- Wenn der Lufterlassfilter **1** korrekt montiert ist, setzen Sie die Lufterlassabdeckung **2** oben auf den Lufterlassfilter. ● auf der Lufterlassabdeckung muss auf **■** auf dem Hauptgerät zeigen.
- Halten Sie den Griff **3** des Geräts und drehen Sie die Lufterlassabdeckung **2**, bis ● darauf auf **■** auf dem Hauptgerät zeigt. Stellen Sie sicher, dass der Lufterlassfilter **1** und die Abdeckung sicher am Lufterlass **16** befestigt sind.

● **Reinigung des Lufterlasses am Griff **15** und der Abdeckung des Lufterlasses am Griff **14** (Abb. D)**

- Halten Sie den Griff des Produkts **3** fest und drehen Sie die Abdeckung des Lufterlasses am Griff **14**, bis ● darauf auf **■** am Griff **3** zeigt.
- Ziehen Sie die Abdeckung des Lufterlasses am Griff **14** vorsichtig vom Griff-Lufterlass **15** nach unten und wickeln Sie dann ein trockenes, sauberes Tuch um den Griff-Lufterlass.
- Bringen Sie nach der Reinigung die Abdeckung des Lufterlasses am Griff **14** wieder am Lufterlass an.
- ● auf der Lufterlassabdeckung **14** muss auf **■** zeigen. Drehen Sie die Abdeckung des Lufterlasses am Griff **14**, bis ● drauf auf **■** am Griff **3** zeigt. Stellen Sie sicher, dass die Abdeckung des Lufterlasses am Griff sicher am Lufterlass befestigt ist.

● **Lagerung**

- Lagern Sie das Produkt an einem kühlen und trockenen Ort, geschützt vor Feuchtigkeit und außerhalb der Reichweite von Kindern.
- Bewahren Sie das Produkt in der Originalverpackung auf, wenn es nicht benutzt wird.
- Alternativ kann das Produkt auch an seiner Aufhängeschleufe aufgehängt werden **3**.

● **Entsorgung**

Die Verpackung besteht aus umweltfreundlichen Materialien, die Sie über die örtlichen Recyclingstellen entsorgen können.



Beachten Sie die Kennzeichnung der Verpackungsmaterialien bei der Abfalltrennung, diese sind gekennzeichnet mit Abkürzungen (a) und Nummern (b) mit folgender Bedeutung: 1 – 7: Kunststoffe/20 – 22: Papier und Pappe/80 – 98: Verbundstoffe.



Möglichkeiten zur Entsorgung des ausgedienten Produkts erfahren Sie bei Ihrer Gemeinde oder Stadtverwaltung.



Werfen Sie Ihr Produkt, wenn es ausgedient hat, im Interesse des Umweltschutzes nicht in den Hausmüll,

sondern führen Sie es einer fachgerechten Entsorgung zu. Über Sammelstellen und deren Öffnungszeiten können Sie sich bei Ihrer zuständigen Verwaltung informieren.

● **Garantie**

Das Produkt wurde nach strengen Qualitätsrichtlinien hergestellt und vor der Auslieferung sorgfältig geprüft. Im Falle von Material- oder Herstellungsfehlern haben Sie gegenüber dem Verkäufer des Produkts gesetzliche Rechte. Ihre gesetzlichen Rechte werden in keiner Weise durch unsere unten aufgeführte Garantie eingeschränkt.

Die Garantie für dieses Produkt beträgt 3 Jahre ab Kaufdatum. Die Garantiezeit beginnt mit dem Kaufdatum. Bewahren Sie den Originalkaufbeleg an einem sicheren Ort auf, da dieses Dokument als Nachweis des Kaufs erforderlich ist.

Alle Schäden oder Mängel, die bereits zum Zeitpunkt des Kaufs vorhanden sind, müssen unverzüglich nach dem Auspacken des Produkts gemeldet werden.

Sollte das Produkt innerhalb von 3 Jahren ab Kaufdatum einen Material- oder Herstellungsfehler aufweisen, werden wir es – nach unserer Wahl – kostenlos für Sie reparieren oder ersetzen. Die Garantiezeit verlängert sich durch einen stattgegebenen Gewährleistungsanspruch nicht. Dies gilt auch für ersetzte und reparierte Teile.

Diese Garantie erlischt, wenn das Produkt beschädigt oder unsachgemäß verwendet oder gewartet wurde.

Die Garantie deckt Material- und Herstellungsfehler ab. Diese Garantie erstreckt sich weder auf Produktteile, die normalem Verschleiß unterliegen, und somit als Verschleißteile gelten (z. B. Batterien, Akkus, Schläuche, Farbpatronen), noch auf Schäden an zerbrechlichen Teilen, z. B. Schalter oder Teile aus Glas.

● **Abwicklung im Garantiefall**

Um eine schnelle Bearbeitung Ihres Anspruchs zu gewährleisten, beachten Sie die folgenden Hinweise:

Halten Sie den Originalkaufbeleg und die Artikelnummer (IAN 485899_2501) als Nachweis für den Kauf bereit.

Sie finden die Artikelnummer auf dem Typenschild, einer Gravur auf dem Produkt, der Startseite der Bedienungsanleitung (unten links) oder als Aufkleber auf der Rück- oder Unterseite des Produkts.

Sollten Funktionsfehler oder sonstige Mängel auftreten, wenden Sie sich zunächst telefonisch oder per E-Mail an die unten aufgeführte Serviceabteilung.

Sobald das Produkt als defekt erfasst wurde, können Sie es kostenlos an die Ihnen mitgeteilte Service-Anschrift zurücksenden. Stellen Sie sicher, dass Sie den Originalkaufbeleg (Kassenbono) sowie eine kurze, schriftliche Beschreibung beilegen, in der die Einzelheiten des Defekts und der Zeitpunkt des Auftretens dargelegt sind.

● Service

DE Service Deutschland
Tel.: 0800 5435 111

E-Mail: owim@lidl.de

AT Service Österreich
Tel.: 0800 292726

E-Mail: owim@lidl.at

CH Service Schweiz
Tel.: 0800562153
E-Mail: owim@lidl.ch

