

/// PARKSIDE

SET DE HERRAMIENTAS DE INSPECCIÓN 2 PIEZAS SET APPARECCHIO DI ISPEZIONE, 2 PZ.

ES
**SET DE HERRAMIENTAS DE INSPECCIÓN 2
PIEZAS**

Instrucciones de manejo y de seguridad

IT
SET APPARECCHIO DI ISPEZIONE, 2 PZ.

Istruzioni per l'uso e avvertenze per la sicurezza

PT
**CONJUNTO DE FERRAMENTAS DE
INSPEÇÃO DE 2 PEÇAS**

Indicações de aviso e segurança

DE AT CH
INSPEKTIONS-WERKZEUGSATZ 2-TEILIG

Bedienungs- und Sicherheitshinweise

IAN 487166_2501

ES IT PT
DE AT CH

Índice

1. Introducción	2
Símbolos empleados	3
Volumen de suministro / denominación de las piezas ..	3
Utilización conforme al uso previsto	3
2. Datos técnicos	3
3. Seguridad	4
Indicaciones generales de seguridad	4
Instrucciones de seguridad para las pilas.....	5
4. Antes de la utilización	6
Cambiar las pilas (fig. B)	6
5. Utilización	6
6. Limpieza	6
7. Reciclaje	6
Eliminación del embalaje	6
Eliminación del producto	7
Eliminación como desecho de las pilas/pilas recargables	7
8. Garantía	7
9. Servicio	8

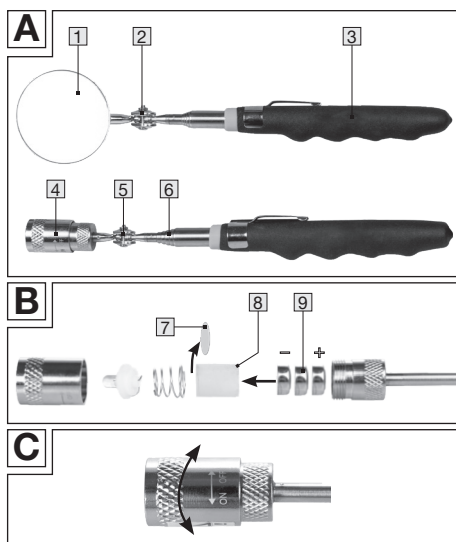







1. Introducción









¡Enhorabuena! Con su compra, usted se ha decidido por un producto de alta calidad. Familiarícese con el producto antes de la primera puesta en marcha. Para ello lea atentamente el siguiente manual de instrucciones. Utilice el producto únicamente tal como se describe y para los ámbitos de uso indicados. Guarde bien este manual. Entregue asimismo toda la documentación en caso de traspaso del producto a un tercero.

Símbolos empleados

Los siguientes símbolos y palabras de advertencia de estas instrucciones de uso se emplean en el elevador magnético con guía angular flexible y LED o en el embalaje.

 ¡ADVERTENCIA!	Señala una amenaza que, si no se evita, puede tener como consecuencia la muerte o una lesión grave.
 ¡NOTA!	Advierte de posibles daños materiales.
	Los productos señalizados con este símbolo cumplen las normas comunitarias aplicables del Espacio Económico Europeo.
	Tensión continua
	El producto contiene imanes.
	Clase de protección III

Volumen de suministro / denominación de las piezas

- | | |
|---|--|
|  1 Espejo |  6 Mango telescópico |
|  2 Articulación esférica doble |  7 Funda de plástico |
|  3 Empuñadura |  8 Pilas LR 44 (3 uds.) |
|  4 Cabezal |  9 Lámina aislante |
|  5 Articulación esférica doble | |

Utilización conforme al uso previsto

El set de herramientas de inspección está diseñado exclusivamente para el usuario particular en el ámbito del hobby y de las manualidades para los siguientes fines:

- Medio auxiliar para el análisis visual, la inspección y la búsqueda de errores.

La herramienta de inspección sólo se debe emplear conforme al uso previsto indicado. Cualquier otro uso adicional está prohibido. El usuario/operario será responsable de los daños o lesiones de todo tipo, resultantes de un uso distinto del previsto.

2. Datos técnicos

Modelo	WWS-MHLED-PU01
Lámpara	LED (no sustituible)
Fuente de corriente	3 pilas LR1154 / LR44 1,5V  (incluidas en el volumen de suministro)

3. Seguridad

Indicaciones generales de seguridad

⚠ ¡ADVERTENCIA!

Lea todas las indicaciones y consejos de seguridad. Las omisiones en el cumplimiento de las instrucciones de seguridad e indicaciones pueden causar una descarga eléctrica, intoxicación y/o lesiones graves. Guarde todas las indicaciones e instrucciones de seguridad para posteriores consultas en un lugar adecuado.

⚠ ¡NOTA!

El foco luminoso de esta lámpara no es reemplazable. Cuando el foco luminoso alcance el fin de su vida útil, se tendrá que reemplazar la lámpara entera.

- **Las herramientas de inspección no son dispositivos médicos. No utilice nunca las herramientas de inspección en personas o animales.**
- **Las salidas y los desagües pueden contener materiales tóxicos, infecciosos o corrosivos o sustancias químicas. No analice salidas y desagües con las herramientas de inspección con el fin de evitar la transmisión de gérmenes patógenos o contagio por gérmenes.**
- **No mire directamente a la luz LED. Eso puede provocar deslumbramientos o daños oculares.**
- **No utilice las herramientas de inspección en áreas con partes conductoras de corriente. Puede producirse una descarga eléctrica. Antes de iniciar el trabajo cerciórese de que todos los circuitos eléctricos en la zona de trabajo estén desconectados y asegurados frente a un encendido involuntario.**
- **No utilice las herramientas de inspección en áreas en las que puedan hacer contacto con partes móviles. Si la herramienta de inspección resulta atrapada en piezas móviles, pueden producirse daños o lesiones. Antes de iniciar el trabajo cerciórese de que todas las máquinas en la zona de trabajo estén desconectadas y aseguradas frente a un arranque involuntario.**
- **No use las herramientas de inspección en áreas potencialmente explosivas (por**

ejemplo, tanques de combustible o de gas). Puede producirse una explosión debido a la descarga estática.

- Mantenga las herramientas de inspección fuera del alcance de los niños.

Instrucciones de seguridad para las pilas

⚠ ¡ADVERTENCIA! ¡Peligros para niños!

- *Guarde las pilas fuera del alcance de los niños. No permita que los niños jueguen con las pilas. Las pilas pueden ser causar peligro de muerte si se ingieren. En caso de ingestión, acuda inmediatamente al médico.*

⚠ ¡ADVERTENCIA! ¡Peligro de explosión!

- *No cortocircuite nunca las pilas.*
- *No desmonte nunca las pilas.*
- *No tire nunca las pilas al fuego.*
- *No exponga nunca las pilas a un calor excesivo o a la radiación solar directa.*
- *No cargue pilas que no sean recargables.*

Una manipulación incorrecta de las pilas puede provocar una explosión.

⚠ ¡ADVERTENCIA! ¡Peligro de abrasiones!

- *No abra nunca las pilas.*
- *En caso de fuga de líquido de la pila evite el contacto con la piel, los ojos y las membranas mucosas. En caso de contacto, enjuague las zonas afectadas en seguida con abundante agua clara y acuda de inmediato al médico.*
- *En caso de una pila con fuga, utilice siempre guantes protectores y retire cualquier derrame de líquido de la pila con un paño seco y absorbente.*
- *Extraiga las pilas del compartimento de las pilas en cuanto estén agotadas.*

El líquido de la pila derramado puede provocar abrasiones en caso de contacto con la piel u otras partes del cuerpo.

- *Sustituya la pila únicamente por otra del mismo tipo o un tipo de pila equivalente.*
- *No exponga las pilas a un calor excesivo, como la luz solar, el fuego o similar.*

- *Asegúrese de que la pila se ha insertado correctamente, es decir preste atención a la polaridad.*
- *Extraiga la pila antes de desechar la herramienta de inspección.*
- *Retire la pila de la herramienta de inspección si no se va a utilizar durante mucho tiempo.*

4. Antes de la utilización

Cambiar las pilas (fig. B)

El elevador magnético con guía angular flexible y LED funciona a pilas.

En caso de que la herramienta de inspección ya no se encienda con las pilas usadas, [8] se tendrán que cambiar las pilas. Antes del primer uso hay que retirar la [9] lámina aislante.

- Gire el cabezal [4] en sentido contrario a las agujas del reloj más allá de la posición OFF hasta que se pueda quitar la cubierta.
- Saque la funda de plástico equipada con las pilas [7].
- Presione desde arriba las pilas individualmente para sacarlas de la funda de plástico y coloque las nuevas en el orden inverso.
- Vuelva a colocar la funda de plástico equipada con las pilas.
- Monte de nuevo el cabezal en el orden inverso.

5. Utilización

- Para encender el elevador magnético con guía angular flexible y LED, gire el cabezal [2] en el sentido de las agujas del reloj hasta la posición ON. (Fig. C)
- Para modificar el ángulo y la longitud, adapte la articulación esférica doble [5] o el mango telescópico [6] del modo correspondiente.
- Guíe el cabezal magnético a un objeto de hierro para absorberlo.
- Para apagar el elevador magnético con guía angular flexible y LED, gire el cabezal en sentido contrario a las agujas del reloj hasta la posición OFF. (Fig. C)

6. Limpieza

- Para la limpieza no emplee líquidos ni detergentes, para no dañar el dispositivo.
- Limpie el dispositivo únicamente con un paño.

7. Reciclaje

Eliminación del embalaje



Elimine el embalaje separando por variedades. Deposite el cartón en el contenedor de papel reciclado y las láminas de plástico en el contenedor de desechos reciclables.

Eliminación del producto



El símbolo que figura al lado de un contenedor con ruedas tachado indica que este aparato está sujeto a la Directiva 2012/19/UE. Esta directiva establece que, al final de su vida útil, no debe desechar este aparato con los residuos domésticos normales, sino que debe llevarlo a los puntos de recogida, centros de reciclaje o empresas de eliminación especializados. Esta eliminación como desecho es gratuita para usted. Cuide el medio ambiente y deséchelo correctamente.

Eliminación como desecho de las pilas/pilas recargables



Las pilas y pilas recargables no deben eliminarse junto con la basura doméstica. Los consumidores están legalmente obligados a entregar las pilas y pilas recargables en un sistema de recogida selectiva.

Las pilas y pilas recargables se pueden entregar gratuitamente en un punto de recogida de su municipio/barrio o en el comercio, de modo que se puedan desechar de forma respetuosa con el medio ambiente, así como para la recuperación de materias primas valiosas. Si se desechan de forma incorrecta, pueden pasar al medio ambiente ingredientes tóxicos que tengan efectos nocivos sobre los seres humanos, animales y plantas.

Las pilas y pilas recargables de los aparatos eléctricos deben desecharse por separado siempre que sea posible. Entregue las pilas y pilas recargables únicamente en estado descargado.

Si es posible, utilice pilas recargables en lugar de pilas de un solo uso.

Antes de desecharlas, precinte los bornes de las pilas y pilas recargables que contengan litio para evitar un cortocircuito externo. Un cortocircuito puede provocar un incendio o una explosión.

8. Garantía

Garantía de la firma Walter Werkzeuge Salzburg GmbH

Estimada clienta, estimado cliente:

Dispone de una garantía de 3 años para este aparato desde la fecha de compra. En caso de defectos de este producto le corresponden determinados derechos legales frente al vendedor del producto. Estos derechos legales no se ven restringidos por nuestra garantía que se representa a continuación.

Condiciones de garantía

El plazo de garantía comienza con la fecha de compra. Conserve bien el tiquet de compra original. Este documento será necesario como comprobante de la compra. Si en el intervalo de tres años desde la fecha de compra del producto aparece un defecto de material o de fabricación, el producto será reparado o sustituido por nosotros (a nuestra elección) de forma gratuita para usted. Esta prestación de garantía presupone que en el intervalo del plazo de tres años se presente el aparato defectuoso y el justificante de compra (tiquet de caja) y que se describa brevemente por escrito en qué consiste el defecto y cuándo ha aparecido.

Si el defecto está cubierto por nuestra garantía, recibirá de vuelta el producto reparado o uno nuevo. Con la reparación o la sustitución del producto no comienza un nuevo período de garantía.

Tiempo de garantía y reclamaciones legales por deficiencias

El período de garantía del fabricante no será prolongado por la garantía legal. Esto se aplica también para las piezas reemplazadas y reparadas. Los daños y desperfectos ya existentes en el momento de la compra deben notificarse inmediatamente después del desembalaje. Las reparaciones que deban realizarse después de haber vencido el período de garantía estarán sujetas a costes.

Alcance de la garantía

El aparato ha sido fabricado minuciosamente conforme a las estrictas directivas de calidad y ha sido revisado a conciencia antes de la entrega. La prestación de garantía se aplica para defectos de material o de fabricación. Esta garantía no se extiende a aquellas partes del producto que están expuestas a un desgaste normal y, por tanto, que pueden considerarse como piezas de desgaste o para deterioros en piezas frágiles, por ejemplo, interruptores, baterías recargables o piezas fabricadas en vidrio. La presente garantía se suprimirá si el producto dañado no se ha utilizado debidamente o se ha sometido a un mantenimiento inadecuado. Para un uso correcto del producto se deben cumplir de manera precisa todas las indicaciones especificadas en las instrucciones de uso. Se tienen que evitar necesariamente aquellas finalidades de uso y acciones que se desaconsejan o de las que se advierte en las instrucciones de uso.

El producto está diseñado únicamente para el uso particular y no para el uso comercial. En caso de tratamiento abusivo e indebido, empleo de violencia y otras intervenciones que no hayan sido autorizadas por nuestra sucursal de servicio técnico autorizada, se extinguirá la garantía.

Tramitación en el caso de garantía

Para garantizar un tratamiento rápido de su petición, siga las indicaciones siguientes:

- Tenga preparados el tiquet de caja y el número de artículo (por ejemplo, IAN 12345) como comprobante de la compra, para todas las consultas.
- Consulte el número de artículo en la placa de características, en un grabado, en la portada de sus instrucciones de uso (abajo a la izquierda) o en forma de adhesivo en el reverso o en la parte inferior.
- En caso de que surgieran fallos de funcionamiento u otros defectos, pónganse en contacto, en primer lugar, con el departamento de servicio técnico nombrado a continuación, por **teléfono** o por **correo electrónico**.
- Podrá enviar un producto considerado como defectuoso adjuntando el justificante de compra (tiquet de caja) y la indicación explicando en qué consiste el defecto y cuándo ha aparecido a la dirección de servicio que se le ha comunicado, libre de portes.

En www.lidl-service.com puede descargarse este y muchos otros manuales, vídeos de productos y software.

9. Servicio

ES

Call Center Barcelona-Madrid S.L.
Email: service-es@walteronline.com
Tel.: 00 800 925 837 88
IAN 487166_2501

Proveedor

Tenga en cuenta que la dirección siguiente no es la dirección del servicio técnico. Pónganse en contacto en primer lugar con el punto de servicio citado más arriba.
Walter Werkzeuge Salzburg GmbH
Gewerbeparkstraße 9, 5081 Anif, Austria

Indice

1. Introduzione	9
Simboli utilizzati	10
Dotazione di fornitura/denominazione dei componenti	10
Uso conforme previsto	10
2. Specifiche tecniche	10
3. Sicurezza	11
Avvertenze generali per la sicurezza	11
Avvertenze per la sicurezza delle batterie	12
4. Prima dell'uso	13
Sostituzione della batteria (Fig. B)	13
5. Uso	13
6. Pulizia	13
7. Riciclaggio	13
Smaltimento dell'imballaggio	13
Smaltimento del prodotto	13
Smaltimento di batterie/batterie ricaricabili	14
8. Garanzia	14
9. Assistenza	15

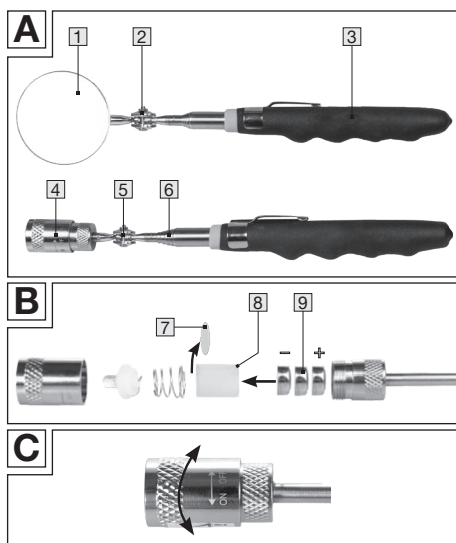







1. Introduzione

Congratulazioni!

Con il vostro acquisto avete scelto un prodotto di qualità elevata. Familiarizzate con il prodotto prima di utilizzarlo per la prima volta. A tale scopo vi preghiamo di leggere attentamente le seguenti istruzioni per l'uso. Usare il prodotto solo come descritto e per i settori di impiego indicati. Conservate con cura questo manuale. In caso di cessione del prodotto a terzi, consegnare assieme anche tutta la documentazione.

Simboli utilizzati

I seguenti simboli e parole chiave vengono usati nelle presenti istruzioni per l'uso, sul sollevatore magnetico con guida angolare flessibile e LED o sull'imballaggio.

 AVVERTENZA!	Identifica un pericolo che, se non evitato, può provocare la morte o gravi lesioni.
 NOTA!	Segnala i potenziali danni materiali.
	I prodotti contrassegnati con questo simbolo soddisfano tutte le disposizioni applicabili dello Spazio economico europeo.
	Tensione continua
	Il prodotto contiene magneti.
	Classe di protezione III

Dotazione di fornitura/denominazione dei componenti

- | | |
|--|---|
|  Specchio |  Impugnatura telescopica |
|  Snodo sferico doppio |  Guscio in plastica |
|  Impugnatura |  Batterie LR 44 (3) |
|  Testa |  Pellicola isolante |
|  Snodo sferico doppio | |

Uso conforme previsto

Il set strumento di ispezione è destinato ad un uso esclusivamente privato nell'hobbistica e nel fai da te, per le seguenti finalità:

- Strumento ausiliario per l'analisi ottica, ispezione e ricerca dei difetti.

Lo strumento di ispezione deve essere utilizzato esclusivamente per lo scopo previsto. È vietato qualsiasi uso diverso! Per eventuali danni o lesioni di qualsiasi tipo provocati da un uso improprio della macchina risponde il relativo gestore operatore.

2. Specifiche tecniche

Modello	WWS-MHLED-PU01
Lampadina	LED (non sostituibile)
Sorgente di corrente	3 x LR1154 / LR44 1,5V  Batterie (non incluse nella fornitura)

3. Sicurezza

Avvertenze generali per la sicurezza

⚠️ AVVERTENZA!

Leggere tutte le avvertenze e le istruzioni per la sicurezza. Il mancato rispetto delle avvertenze per la sicurezza e delle istruzioni può causare scosse elettriche, intossicazione e/o lesioni gravi. Conservare tutte le avvertenze per la sicurezza e le istruzioni per il futuro.

⚠️ Nota!

La sorgente luminosa di questa lampada non è sostituibile. Quando la sorgente luminosa ha raggiunto la sua durata di vita, tutta la lampada deve essere sostituita complessivamente.

- **Gli strumenti di ispezione non sono dispositivi medici. Non utilizzate mai gli apparecchi di ispezione sulle persone o sugli animali.**
- **Gli scarichi e i deflussi possono contenere materiali tossici, infettivi o corrosivi o sostanze chimiche. Non controllate scarichi e deflussi con gli apparecchi di ispezione, per evitare la trasmissione di agenti patogeni o il contagio da germi.**
- **Non guardare direttamente nell'illuminazione LED. Ciò può provocare accecamento o danni agli occhi.**
- **Non utilizzare gli strumenti di ispezione in aree con parti sotto tensione. Può verificarsi una folgorazione. Assicurarsi prima dell'inizio del lavoro, che tutti i circuiti elettrici nell'area di lavoro siano spenti e siano al sicuro da una accensione non intenzionale.**
- **Non utilizzare gli strumenti di ispezione in aree in cui possono entrare in contatto con parti in movimento. Se lo strumento di ispezione si impiglia in parti in movimento, possono verificarsi danni o ferite. Assicurarsi prima dell'inizio del lavoro, che tutte le macchine nell'area di lavoro siano spente e siano al sicuro da una accensione non intenzionale.**
- **Non utilizzare gli strumenti di ispezione in aree a rischio di esplosione (ad es. serbatoi di carburante o di gas). Per lo scarico statico si può arrivare ad una deflagrazione.**
- **Tenere gli utensili di ispezione lontani dai bambini.**

Avvertenze per la sicurezza delle batterie

⚠️ AVVERTENZA! Pericoli per i bambini!

- *Conservare le batterie fuori dalla portata dei bambini. Non lasciare che i bambini giochino con le batterie. Le batterie possono essere letali se ingerite. In caso di ingestione, consultare immediatamente un medico.*

⚠️ AVVERTENZA! Pericolo di esplosione!

- *Non cortocircuitare mai le batterie.*
- *Non smontare mai le batterie.*
- *Non gettate mai le batterie sul fuoco.*
- *Non esporre mai le batterie al calore eccessivo o alla luce solare diretta.*
- *Non caricare le batterie non ricaricabili.*

L'uso improprio delle batterie può causare esplosioni.

⚠️ AVVERTENZA! Pericolo di ustioni!

- *Non aprire mai le batterie.*
- *In caso di fuoriuscita del liquido della batteria, evitare il contatto con la pelle, gli occhi e le mucose. In caso di contatto sciacquare subito i punti interessati con abbondante acqua corrente e consultare immediatamente a un medico.*
- *In caso di perdite dalla batteria, indossare guanti protettivi e rimuovere il liquido della batteria fuoriuscito con un panno asciutto e assorbente.*
- *Togliere le batterie dal vano batteria, appena sono esaurite.*

Il liquido della batteria fuoriuscito può causare ustioni se entra in contatto con la pelle o altre parti del corpo.

- *Sostituire la batteria solo con lo stesso tipo o tipo equivalente.*
- *Non esporre le batterie a calore eccessivo, ad esempio ai raggi del sole, al fuoco o simili.*
- *Assicurarsi che la batteria sia inserita correttamente, cioè rispettare la polarità.*
- *Prima di procedere alla smaltimento dell'utensile per ispezione rimuovere la batteria.*
- *Rimuovere la batteria dall'utensile per ispezione qualora non venga utilizzato per un lungo periodo.*

4. Prima dell'uso

Sostituzione della batteria (Fig. B)

Il sollevatore magnetico con guida angolare flessibile e LED è alimentato a batteria.

Se non si riesce più ad accendere lo strumento di ispezione quando le batterie [8] sono esaurite, queste devono essere sostituite. Prima del primo utilizzo è necessario [9] rimuovere la pellicola isolante.

- Ruotare la testa [4] in senso anti-orario oltre la posizione OFF finché è possibile rimuovere il coperchio.
- Togliere il guscio in plastica con le batterie [7].
- Premere le singole batterie dall'alto per toglierle dal guscio in plastica e reinserire le nuove batterie nell'ordine inverso.
- Reinserire il guscio in plastica con le batterie.
- Montare la testa nell'ordine inverso.

5. Uso

- Per accendere il sollevatore magnetico con guida angolare flessibile e LED, ruotare la testa [2] in senso orario in posizione ON. (Fig. C)
- Per modificare l'angolo e la lunghezza, regolare di conseguenza lo snodo sferico doppio [5] o l'impugnatura telescopica [6].
- Posizionare la testa magnetica su un oggetto in ferro per sollevarlo.
- Per spegnere il sollevatore magnetico con guida angolare flessibile e LED, ruotare la testa in senso anti-orario in posizione OFF. (Fig. C)

6. Pulizia

- Per la pulizia, non utilizzare liquidi o detersivi per evitare di danneggiare l'apparecchio.
- Pulire regolarmente l'apparecchio solo con un panno.

7. Riciclaggio

Smaltimento dell'imballaggio



Smaltire l'imballaggio in modo adeguato. Conferire il cartone e la scatola nella raccolta di carta straccia, la pellicola nella raccolta dei materiali riciclabili.

Smaltimento del prodotto



Il simbolo di lato recante il cassonetto barrato indica che questo apparecchio è soggetto alla direttiva 2012/19/UE. Questa direttiva stabilisce che, al termine del ciclo di vita, l'apparecchio non deve essere smaltito insieme ai normali rifiuti domestici, ma deve essere portato in appositi punti di raccolta, centri di riciclaggio o aziende di smaltimento dei rifiuti. Questo smaltimento è gratuito per voi. Proteggere l'ambiente e smaltirlo correttamente.

Smaltimento di batterie/batterie ricaricabili



Non è consentito smaltire le batterie assieme ai rifiuti domestici. I consumatori sono obbligati per legge a portare le batterie alla raccolta differenziata.

Le batterie possono essere consegnate gratuitamente in un punto di raccolta nel vostro comune/distretto o in negozio, in modo da poterle smaltire in modo ecologico e recuperare preziose materie prime. In caso di smaltimento improprio, gli ingredienti tossici possono essere rilasciati nell'ambiente, causando effetti negativi sulla salute di uomini, animali e piante.

Le batterie contenute negli elettrodomestici devono essere smaltite separatamente da questi, quando possibile. Restituire le batterie solo quando sono scariche.

Se possibile, usare batterie ricaricabili invece di quelle usa e getta.

Per le batterie contenenti litio e le batterie ricaricabili, chiudere i terminali con del nastro adesivo prima di smaltirle per evitare un cortocircuito esterno. Un corto circuito può portare a un incendio o a un'esplosione.

8. Garanzia

Garanzia dell'azienda Walter Werkzeuge Salzburg GmbH

Gentile Cliente,

Per questo apparecchio potete usufruire di una garanzia di 3 anni dalla data di acquisto. In caso di difetti di questo prodotto vi spettano diritti legali nei confronti del venditore del prodotto. Questi diritti legali non sono limitati dalla nostra garanzia di seguito rappresentata.

Condizioni della garanzia

Il termine di garanzia decorre dalla data di acquisto. Si prega di conservare con cura lo scontrino originale. Questa documentazione serve come prova dell'acquisto. Se entro tre anni dalla data di acquisto, questo prodotto presenta un difetto di materiale o fabbricazione, il prodotto viene da noi riparato o sostituito (a nostra scelta). Questa prestazione di garanzia presuppone che entro il termine di tre anni si esibisca l'apparecchio difettoso e la prova d'acquisto (scontrino fiscale) e si descriva brevemente per iscritto in cosa consiste il difetto e quando si è manifestato.

Se il difetto è coperto dalla nostra garanzia, vi verrà reso il prodotto riparato o un nuovo prodotto. Con la riparazione o sostituzione del prodotto non ha inizio un periodo di garanzia.

Durata della garanzia e diritti di reclamo per vizi

Il periodo di garanzia non viene prolungato dalla prestazione della garanzia. Ciò vale anche per le parti sostituite e riparate. Danni e difetti eventualmente già presenti all'acquisto devono essere comunicati immediatamente dopo il disimballaggio. Trascorso il periodo di garanzia i lavori di riparazione verranno effettuati a pagamento.

Estensione della garanzia

L'apparecchio è stato prodotto con cura applicando direttive di qualità severissime ed è stato scrupolosamente testato prima della fornitura. La prestazione in garanzia vale per difetti del materiale o di fabbricazione. Questa garanzia non si estende a componenti del prodotto esposti a normale logorio, che possono pertanto

essere considerati come componenti soggetti a usura (esempio capacità della batteria, calcificazione, lampade, pneumatici, filtri, spazzole...). La garanzia non si estende altresì a danni che si verificano su componenti delicati (esempio interruttori, batterie, parti realizzate in vetro, schermi, accessori vari) nonché danni derivanti dal trasporto o altri incidenti.

La presente garanzia decade se il prodotto danneggiato non è stato usato o sottoposto a manutenzione correttamente. Per l'uso corretto del prodotto è necessario rispettare minuziosamente tutte le istruzioni contenute nel manuale istruzioni. Si devono assolutamente evitare finalità d'uso e azioni sconsigliate dal manuale d'uso o che sono oggetto di avvertimento.

Il prodotto è destinato al solo uso privato e non ad un uso commerciale. Un uso improprio e scorretto, uso di forza e interventi non effettuati dalla nostra filiale di assistenza autorizzata, estinguono la garanzia.

Gestione del regime di garanzia

Per garantire una gestione rapida della vostra richiesta, si prega di seguire le istruzioni qui sotto riportate:

- Per qualsiasi richiesta conservare lo scontrino di cassa e tenere a disposizione il codice articolo (ad es. IAN 12345) quale prova dell'acquisto.
- Il codice articolo è presente sulla targhetta del modello, su una incisione, sul frontespizio del vostro manuale delle istruzioni (in basso a sinistra) o sull'etichetta autoadesiva presente sul retro o frontalmente.
- Se si dovessero verificare difetti di funzionamento o altri difetti, contattate per prima cosa **telefonticamente** o per **e-mail** il reparto assistenza di seguito riportato.
- Potete inviare in porto franco, all'indirizzo di assistenza comunicatovi, un prodotto riscontrato difettoso, allegando la prova di acquisto (scontrino fiscale) e indicando in cosa consiste il difetto e quando si è manifestato.

All'indirizzo www.lidl-service.com potete scaricare questo e molti altri manuali, alcuni filmati sul prodotto e software

9. Assistenza

IT

ROTHENBERGER Italiana S.r.l.
e-mail: service-it@walteronline.com
Tel.: 00800 925 837 88
IAN 487166_2501

Fornitore

Si tenga presente che il seguente indirizzo non è un recapito per l'assistenza. Contattare prima i centri assistenza sopra elencati.
Walter Werkzeuge Salzburg GmbH
Gewerbeparkstr. 9, 5081 Anif, Austria

IT

Inhaltsverzeichnis

1. Introdução	16
Símbolos utilizados.....	17
Volume de fornecimento/ Designação de peças.....	17
Utilização adequada	17
2. Dados técnicos	17
3. Segurança	18
Indicações gerais de segurança	18
Instruções de segurança para as pilhas	19
4. Antes da utilização	20
Substituir a bateria (fig. B).....	20
5. Utilização	20
6. Limpeza	20
7. Reciclagem	20
Eliminar a embalagem.....	20
Eliminar produto.....	21
Eliminar pilhas / acumuladores	21
8. Garantia	22
9. Assistência técnica	23

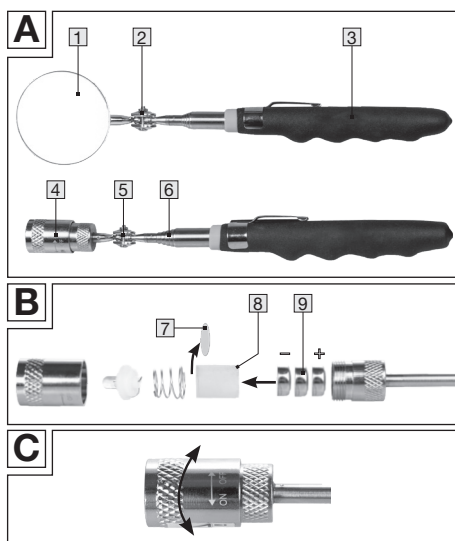







1. Introdução

Parabéns!

Com a sua compra optou por um produto de elevada qualidade. Antes da primeira colocação em funcionamento, familiarize-se com o produto. Para isso, leia atentamente o seguinte manual de instruções. Utilize o produto apenas como descrito e para as áreas de aplicação indicadas. Conserve este manual de instruções. Em caso de transmissão do produto a terceiros, entregue igualmente todos os documentos.

Símbolos utilizados

São utilizados os seguintes símbolos e palavras-sinal deste manual de instruções no elevador magnético com guiamento angular flexível e LED ou na embalagem.

 AVISO!	Designa um perigo que, se não for evitado, pode ter como consequência a morte ou ferimentos graves.
 INDICAÇÃO!	Alerta para possíveis danos materiais.
	Os produtos identificados com este símbolo cumprem todas as disposições comunitárias do Espaço Económico Europeu a aplicar.
	Tensão contínua
	O produto contém ímanes.
	Classe de proteção III

Volume de fornecimento/ Designação de peças

- | | |
|------------------------------|--------------------------|
| 1 Espelho | 6 Pega telescópica |
| 2 Articulação esférica dupla | 7 Película de isolamento |
| 3 Manipulo | 8 Baterias LR 44 (3x) |
| 4 Cabeça | 9 Capa plástica |
| 5 Articulação esférica dupla | |

Utilização adequada

O conjunto de ferramentas de inspeção destina-se exclusivamente ao uso privado na área dos tempos livres e Do-It-Yourself para os seguintes fins:

- Auxiliar para inspeção visual, inspeção e deteção de erros.

A ferramenta de inspeção só pode ser utilizada de acordo com a finalidade indicada. É proibida qualquer outra utilização para além desta! O utilizador/operador é responsável por danos resultantes da utilização inadequada ou ferimentos de qualquer tipo.

2. Dados técnicos

Modelo	WWS-MHLED-PU01
Lâmpadas	LED (não substituível)
Fonte de alimentação	3 baterias LR1154 / LR44 1,5V  (Incluídas no volume de fornecimento)

3. Segurança

Indicações gerais de segurança

⚠ AVISO!

Leia todas as indicações de segurança e instruções. A inobservância das indicações de segurança e instruções pode causar choques elétricos, contaminação e/ou ferimentos graves. Guarde todas as indicações de segurança e instruções para futuras utilizações.

⚠ INDICAÇÃO!

A fonte de luz desta luminária não pode ser substituída. Quando a fonte de luz atingir o fim da sua vida útil, toda a luminária deve ser substituída.

- **As ferramentas de inspeção não são dispositivos médicos. Não utilize nunca as ferramentas de inspeção em pessoas ou animais.**
- **Os esgotos e escoadouros podem conter materiais tóxicos, infecciosos ou corrosivos ou químicos. Não inspecione sifões e drenos com ferramentas de inspeção para evitar a transmissão de agentes patogénicos ou infeção por germes.**
- **Não olhe diretamente para a iluminação LED. Isto pode causar encandeamento ou lesões oculares.**
- **Não utilize as ferramentas de inspeção em áreas com peças condutoras de tensão. Pode ocorrer um choque elétrico. Antes do início da tarefa, certifique-se de que todos os circuitos elétricos na área de trabalho estão desligados e protegidos contra um reinício involuntário.**
- **Não utilize as ferramentas de inspeção em áreas, nas quais possa entrar em contacto com peças móveis. Se a ferramenta de inspeção ficar presa em peças móveis, podem ocorrer danos ou ferimentos. Antes do início da tarefa, certifique-se de que todas as máquinas na área de trabalho estão desligadas e protegidas contra um reinício involuntário.**
- **Não utilize as ferramentas de inspeção em áreas potencialmente explosivas (por ex. tanques de combustível ou de gás). Uma descarga estática pode levar à deflagração.**

- **Mantenha as ferramentas de inspeção afastadas das crianças.**

Instruções de segurança para as pilhas

⚠ AVISO! Perigo para as crianças!

- *Manter as baterias fora do alcance das crianças. Não deixar as crianças brincar com pilhas. As baterias podem ser fatais se engolidas. Em caso de engolir, consultar imediatamente um médico.*

⚠ AVISO! Perigo de explosão!

- *Nunca curto-circuitar as baterias.*
- *Nunca desmontar as baterias.*
- *Nunca atirar baterias para a fogueira.*
- *Nunca exponha as baterias a calor excessivo ou à luz solar directa.*
- *Não carregar baterias não recarregáveis.*

O manuseamento incorrecto das baterias pode levar à explosão.

⚠ AVISO! Risco de queimaduras químicas!

- *Nunca abrir as baterias.*
- *Evitar o contacto com a pele, olhos e membranas mucosas em caso de fuga de líquido da bateria. Em caso de contacto, lavar imediatamente as áreas afectadas com bastante água limpa e consultar imediatamente um médico.*
- *No caso de uma bateria com fugas, não se esqueça de usar luvas de protecção e remover o líquido da bateria com um pano seco e absorvente.*
- *Retirar as pilhas do compartimento de pilhas assim que estiverem vazias.*

A fuga de líquido da bateria pode causar queimaduras se entrar em contacto com a pele ou outras partes do corpo.

- *Substituir a bateria apenas pelo mesmo tipo ou por um tipo equivalente de bateria.*
- *Não exponha a bateria a calor excessivo, tal como sol, fogo ou algo semelhante.*
- *Certifique-se de que a bateria está inserida da forma correcta, ou seja, observe a polaridade.*
- *Remover a bateria antes de eliminar o elevador magnético com guia angular flexível e LED.*
- *Remover a bateria do elevador magnético com guia angular flexível e LED se este não for utilizado durante muito tempo.*

4. Antes da utilização

Substituir a bateria (fig. B)

O elevador magnético com guiamento angular flexível e LED é operado a bateria.

Se já não for possível ligar a ferramenta de inspeção com baterias usadas [9], as baterias devem ser substituídas. Antes da primeira utilização deve ser removida a película de isolamento [7].

- Rode a cabeça [4] no sentido contrário ao dos ponteiros do relógio para além da posição OFF até ser possível remover a cobertura.
- Remova a capa de plástico equipada com as baterias [8].
- Pressione as baterias individuais, a partir de cima, para fora da capa de plástico e coloque as novas na sequência inversa.
- Volte a colocar a capa de plástico equipada com as baterias.
- Volte a montar a cabeça na sequência inversa.

5. Utilização

- Para ligar o elevador magnético com guiamento angular flexível e LED rode a cabeça [2] no sentido dos ponteiros do relógio para a posição ON. (fig. C)
- Para alterar o Ângulo e o comprimento adapte a articulação esférica dupla [5] ou a pega telescópica [6] em conformidade.
- Guie a cabeça do íman para um objeto de ferro para o admitir.
- Para desligar o elevador magnético com guiamento angular flexível e LED rode a cabeça no sentido contrário ao dos ponteiros do relógio para a posição OFF. (fig. C).

6. Limpeza

- Não utilize líquidos para a limpeza, bem como produtos de limpeza para não danificar o aparelho.
- Apenas limpe o aparelho com um pano.

7. Reciclagem

Eliminar a embalagem



Elimine a embalagem de acordo com o seu tipo. Coloque o papelão e cartão nos resíduos de papel, as películas na recolha de materiais recicláveis.

Eliminar produto



O símbolo de um caixote do lixo sobre rodas ao lado indica que este aparelho cumpre a diretiva 2012/19/EU. Esta diretiva evoca que este aparelho, no fim da sua vida útil, não pode ser eliminado com o lixo doméstico normal, mas que é necessário levá-lo a pontos de recolha especialmente criados, centros de reciclagem ou empresas de eliminação. Este descarte, para si, é gratuito. Poupe o meio ambiente e descarte de um modo adequado.

O seguinte é válido para o mercado alemão:

Ao comprar um equipamento novo tem o direito de devolver o aparelho antigo ao seu distribuidor. Distribuidor de equipamentos elétricos e eletrónicos com uma área de vendas de, pelo menos, 400 metros quadrados, bem como revendedores individuais de alimentos com uma área de vendas de pelo menos 800 metros quadrados que, regularmente, vendem aparelhos elétricos e eletrónicos, estão obrigados à compra de um aparelho novo com aceitação gratuita de resíduos de equipamentos, quando o resíduo de um equipamento, em nenhuma dimensão, for superior a 25 cm. O importador oferece-lhe possibilidades de devolução diretamente nas lojas e mercados. Por favor, também se dirija ao seu distribuidor para obter informações sobre possibilidades de devolução locais.

Se o seu resíduo de equipamento contém dados pessoais, é responsável por apagá-los antes da devolução.

Se isto for possível, sem destruir o resíduo de equipamento, remova as pilhas antigas ou baterias, bem como lâmpadas, antes de devolver o resíduo de aparelho para descarte e coloque-as numa recolha separada.

Em pilhas rigidamente instaladas, indique durante o descarte, se o aparelho contém uma bateria.

Dirija-se à sua câmara ou conselho municipal, se estiver à procura de outras possibilidades para o descarte de resíduos de equipamentos.

Eliminar pilhas / acumuladores



As pilhas e baterias não podem ser eliminadas juntamente com o lixo doméstico. Os consumidores estão legalmente obrigados a eliminar as pilhas e baterias na recolha separada.

As pilhas e baterias recarregáveis podem ser entregues gratuitamente num local de recolha no seu município/distrito ou em lojas, para que possam ser eliminadas de maneira ecológica e as matérias-primas valiosas possam ser recuperadas. Em caso de eliminação inadequada, as substâncias tóxicas podem ser libertadas no ambiente, causando efeitos adversos para a saúde humana, animal e vegetal.

As pilhas e baterias contidas nos aparelhos elétricos devem ser eliminadas separadamente destes sempre que possível. Só entregue pilhas e baterias quando estas estiverem descarregadas.

Se possível, utilize pilhas recarregáveis em vez de pilhas descartáveis.

Em pilhas e baterias que contêm lítio, coloque fita adesiva nos terminais antes da eliminação para evitar curto-circuitos externos. Um curto-circuito pode causar um incêndio ou explosão.

8. Garantia

Garantia da empresa Walter Werkzeuge Salzburg GmbH

Caros clientes,

Recebe com este aparelho uma garantia de 3 anos a contar da data de aquisição. Em caso de defeitos neste produto assistem-lhe direitos legais perante o vendedor do produto. Estes direitos legais não são limitados pela nossa garantia apresentada de seguida.

Condições de garantia

O período de garantia começa na data de aquisição. Por favor guarde o talão de compra original. Este documento serve de comprovativo de compra. Se num período de três anos a partir da data de aquisição deste produto surgir um defeito de fabrico ou de material, o produto será por nós reparado ou substituído – decisão que fica ao nosso critério – gratuitamente. Esta prestação de garantia requer que dentro do prazo de três anos o aparelho defeituoso e o comprovativo de compra (talão) sejam apresentados e que se descreva brevemente e por escrito no que consiste o defeito e quando é que o mesmo surgiu.

Se o defeito for abrangido pela nossa garantia, receberá o produto reparado ou um novo produto. A reparação ou substituição do produto reinicia o período de garantia.

Período de garantia e reclamações legais

O período de garantia não é prolongado por uma eventual concessão de garantia. O mesmo se aplica às peças substituídas ou reparadas. Os danos ou falhas detetados no ato da compra têm de ser imediatamente comunicados após o desempacotamento do aparelho. Após a expiração do período de garantia, todos os trabalhos de reparação são sujeitos a pagamento.

Âmbito da garantia

O aparelho foi produzido cuidadosamente em conformidade com rigorosas directivas de qualidade e verificado de forma diligente antes do fornecimento. A prestação da garantia aplica-se a defeitos de fabrico ou de material. Esta garantia não se estende a peças do produto sujeitas a um desgaste normal e que, por isso, podem ser consideradas peças de desgaste, nem a danos em peças frágeis, por ex. interruptores, baterias ou peças de vidro.

Esta garantia perde a sua validade quando o produto tiver sido danificado, não tiver sido utilizado corretamente ou a sua manutenção não tiver sido realizada como previsto. Para uma utilização correta do produto todas as instruções apresentadas no manual de instruções têm de ser respeitadas. Finalidades de utilização e ações desaconselhadas ou para as quais existem alertas no manual de instruções são de evitar tanto quanto possível.

O produto destina-se exclusivamente ao uso privado e não ao uso comercial. Em caso de manuseamento incorreto e abusivo, aplicação de força e em intervenções não realizadas pela nossa filial de assistência autorizada, a garantia perde a sua validade.

Processo em caso de garantia

De forma a garantir um processamento rápido do seu pedido, siga as seguintes indicações:

- Para todas as questões, tenha à mão o talão de compra e o número do artigo (por ex. IAN 12345) como comprovativo de compra.
- Consulte o número de artigo na placa de características, uma gravação na capa do seu manual de instruções (em baixo, à

esquerda) ou um autocolante na parte de baixo ou na parte de trás.

- Se surgirem erros de funcionamento ou outros defeitos, contacte em primeiro lugar o departamento de assistência designado de seguida, por **telefone** ou por **e-mail**.
- Um produto registado como defeituoso poderá então ser enviado, juntamente com o comprovativo de compra (talão) e com a indicação da origem do defeito e a data em que o mesmo ocorreu, ao endereço de assistência que lhe foi comunicado, sem portes de envio para si.

Em www.lidl-service.com poderá fazer o download deste e de muitos outros manuais, vídeos do produto e software.

9. Assistência técnica

PT

Walter Werkzeuge Service Center
Email: service-pt@walteronline.com
Tel.: 00 800 925 837 88
IAN 487166_2501

Fornecedor

Lembre-se de que a seguinte morada não é nenhum endereço de assistência técnica. Contacte primeiro o ponto de assistência técnica mencionado anteriormente.

Walter Werkzeuge Salzburg GmbH
Gewerbeparkstr. 9, 5081 Anif, Áustria

PT

23

Inhaltsverzeichnis

1. Einleitung	24
Verwendete Symbole.....	25
Lieferumfang / Teilebezeichnung.....	25
Bestimmungsgemäße Verwendung.....	25
2. Technische Daten	25
3. Sicherheit	26
Allgemeine Sicherheitshinweise.....	26
Sicherheitshinweise für Batterien.....	27
4. Vor Verwendung	28
Batterie wechseln (Abb B).....	28
5. Verwendung	28
6. Reinigung	28
7. Recycling	28
Verpackung entsorgen.....	28
Produkt entsorgen.....	29
Batterien / Akkumulatoren entsorgen.....	29
8. Garantie	30
9. Service	31

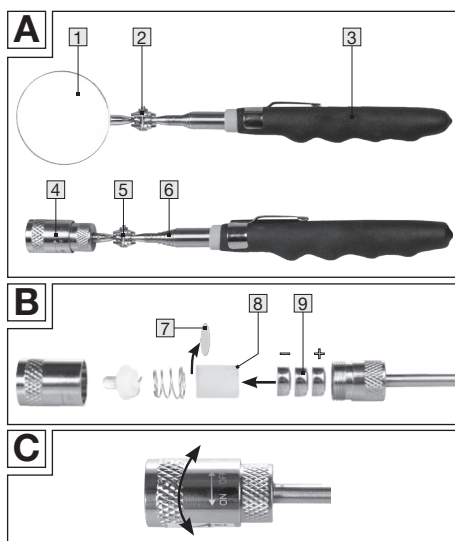







1. Einleitung

Herzlichen Glückwunsch!

Mit Ihrem Kauf haben Sie sich für ein hochwertiges Produkt entschieden. Machen Sie sich vor der ersten Inbetriebnahme mit dem Produkt vertraut. Lesen Sie hierzu aufmerksam die nachfolgende Bedienungsanleitung. Benutzen Sie das Produkt nur wie beschrieben und für die angegebenen Einsatzbereiche. Bewahren Sie diese Anleitung gut auf. Händigen Sie alle Unterlagen bei Weitergabe des Produkts an Dritte ebenfalls mit aus.

Verwendete Symbole

Die folgenden Symbole und Signalworte werden in dieser Bedienungsanleitung, auf dem Magnetheber mit flexibler Winkelführung und LED oder auf der Verpackung verwendet.

 WARNUNG!	Bezeichnet eine Gefährdung, die, wenn sie nicht vermieden wird, den Tod oder eine schwere Verletzung zur Folge haben kann.
 HINWEIS!	Warnt vor möglichen Sachschäden.
	Mit diesem Symbol gekennzeichnete Produkte erfüllen alle anzuwendenden Gemeinschaftsvorschriften des Europäischen Wirtschaftsraums.
	Gleichspannung
	Produkt enthält Magnete.
	Schutzklasse III

Lieferumfang / Teilebezeichnung

- | | |
|---------------------|------------------------|
| 1 Spiegel | 6 Teleskopgriff |
| 2 Doppelkugelgelenk | 7 Isolierfolie |
| 3 Handgriff | 8 Plastikhülle |
| 4 Kopf | 9 LR 44 Batterien (3x) |
| 5 Doppelkugelgelenk | |

Bestimmungsgemäße Verwendung

Das Inspektionswerkzeug-Set ist ausschließlich für den Privatgebrauch im Hobby- und Do-It-Yourself Bereich für folgende Zwecke bestimmt:

- Hilfsmittel zur optischen Untersuchung, Inspektion und Fehlersuche.

Das Inspektionswerkzeug darf nur wie angegeben bestimmungsgemäß verwendet werden. Jede weitere, darüber hinausgehende Verwendung ist verboten! Für aus nicht bestimmungsgemäßer Verwendung hervorgehende Schäden oder Verletzungen aller Art haftet der Benutzer/Bediener.

2. Technische Daten

Modell	WWS-MHLED-PU01
Leuchtmittel	LED (nicht austauschbar)
Stromquelle	3 x LR1154 / LR44 1,5V  Batterien (im Lieferumfang enthalten)

3. Sicherheit

Allgemeine Sicherheitshinweise

⚠️ WARNUNG!

Lesen Sie alle Sicherheitshinweise und Anweisungen. Versäumnisse bei der Einhaltung der Sicherheitshinweise und Anweisungen können elektrischen Schlag, Vergiftung und/oder schwere Verletzungen verursachen. Bewahren Sie alle Sicherheitshinweise und Anweisungen für die Zukunft auf.

⚠️ HINWEIS!

Die Lichtquelle dieser Leuchte ist nicht ersetzbar. Wenn die Lichtquelle ihr Lebensdauerende erreicht hat, ist die gesamte Leuchte zu ersetzen.

- **Die Inspektionswerkzeuge sind keine medizinischen Geräte. Verwenden Sie die Inspektionswerkzeuge niemals an Personen oder Tieren.**
- **Abflüsse und Abläufe können giftige, infektiöse oder ätzende Materialien oder Chemikalien enthalten. Untersuchen Sie keine Abflüsse und Abläufe mit den Inspektionswerkzeugen, um die Übertragung von Krankheitserregern oder Ansteckung durch Keime zu vermeiden.**
- **Blicken Sie nicht direkt in die LED-Beleuchtung. Dies kann zu Blendungen oder Augenschäden führen.**
- **Benutzen Sie die Inspektionswerkzeuge nicht in Bereichen mit stromführenden Teilen. Es kann zu einem Stromschlag kommen. Vergewissern Sie sich vor Arbeitsbeginn, dass alle Stromkreise im Arbeitsbereich ausgeschaltet und vor unbeabsichtigtem Einschalten gesichert sind.**
- **Benutzen Sie die Inspektionswerkzeuge nicht in Bereichen, in denen sie mit beweglichen Teilen in Berührung kommen können. Verfängt sich das Inspektionswerkzeug in beweglichen Teilen, können Schäden oder Verletzungen die Folge sein. Vergewissern Sie sich vor Arbeitsbeginn, dass alle Maschinen im Arbeitsbereich ausgeschaltet und vor unbeabsichtigtem Starten gesichert sind.**
- **Benutzen Sie die Inspektionswerkzeuge nicht in explosionsgefährdeten Bereichen**

(z. B. Kraftstoff- oder Gastanks). Es kann durch statische Entladung zu einer Verpuffung kommen.

- Halten Sie die Inspektionswerkzeugen von Kindern fern.

Sicherheitshinweise für Batterien

⚠️ WARNUNG! Gefahren für Kinder!

- Bewahren Sie die Batterien für Kinder unzugänglich auf. Lassen Sie Kinder nicht mit Batterien spielen. Batterien können bei Verschlucken lebensgefährlich sein. Im Falle eines Verschluckens suchen Sie umgehend einen Arzt auf.

⚠️ WARNUNG! Explosionsgefahr!

- Schliessen Sie Batterien niemals kurz.
- Zerlegen Sie Batterien niemals.
- Werfen Sie Batterien niemals ins Feuer.
- Setzen Sie Batterien niemals übermäßiger Wärme oder direkter Sonneneinstrahlung aus.
- Laden Sie keine nicht wiederaufladbaren Batterien auf.

Unsachgemässer Umgang mit Batterien kann zur Explosion führen.

⚠️ WARNUNG! Verätzungsgefahr!

- Öffnen Sie Batterien niemals.
- Vermeiden Sie bei austretender Batterieflüssigkeit den Kontakt mit Haut, Augen und Schleimhäuten. Spülen Sie bei Kontakt die betroffenen Stellen sofort mit reichlich klarem Wasser ab und suchen Sie umgehend einen Arzt auf.
- Tragen Sie im Falle einer auslaufenden Batterie unbedingt Schutzhandschuhe und entfernen Sie ausgelaufene Batterieflüssigkeit mit einem trockenen, saugfähigen Tuch.
- Entnehmen Sie die Batterien aus dem Batteriefach, sobald sie leer sind.

Auslaufende Batterieflüssigkeit kann bei Berührung mit der Haut oder anderen Körperteilen Verätzungen verursachen.

- Ersetzen Sie die Batterie nur durch denselben oder einen gleichwertigen Batterietyp.
- Setzen Sie den Batterien keiner übermässigen Wärme wie Sonnenschein, Feuer oder Ähnlichem aus.

- Stellen Sie sicher, dass die Batterie richtig herum eingelegt wird, d. h. Polarität beachten.
- Entnehmen Sie vor der Entsorgung des Inspektionswerkzeugs die Batterie.
- Entnehmen Sie die Batterie bei längerer Nichtbenutzung aus dem Inspektionswerkzeug.

4. Vor Verwendung

Batterie wechseln (Abb B)

Der Magnetheber mit flexibler Winkelführung und LED ist batteriebetrieben.

Wenn sich das Inspektionswerkzeug bei verbrauchten Batterien **9** nicht mehr einschalten lässt, sind die Batterien zu wechseln. Vor dem ersten Gebrauch muss die Isolierfolie **7** entfernt werden.

- Drehen Sie den Kopf **4** gegen den Uhrzeigersinn über die OFF-Position hinaus bis sich die Abdeckung abnehmen lässt.
- Entnehmen Sie die mit Batterien bestückte Plastikhülse **8** mit einem Werkzeug (z.B. geeignete Zange).
- Drücken Sie von oben die einzelnen Batterien aus der Plastikhülse und setzen Sie die neuen in umgekehrter Reihenfolge wieder ein.
- Setzen Sie die mit Batterien bestückte Plastikhülse wieder mit einem Werkzeug (z.B. geeignete Zange) ein.
- Montieren Sie den Kopf wieder in umgekehrter Reihenfolge.

5. Verwendung

- Um den Magnetheber mit flexibler Winkelführung und LED einzuschalten drehen Sie den Kopf **2** im Uhrzeigersinn auf die ON-Position. (Abb. C)
- Um Winkel und Länge zu verändern passen Sie das Doppelkugelgelenk **5** bzw. den Teleskopgriff **6** entsprechend an.
- Führen Sie den Magnetkopf an einen Eisengegenstand, um ihn aufzunehmen.
- Um den Magnetheber mit flexibler Winkelführung und LED auszuschalten drehen Sie den Kopf gegen den Uhrzeigersinn auf die OFF-Position. (Abb. C)

6. Reinigung

- Zur Reinigung verwenden Sie keine Flüssigkeiten, sowie Reinigungsmittel um das Gerät nicht zu beschädigen.
- Reinigen Sie das Gerät nur mit einem Tuch.

7. Recycling

Verpackung entsorgen



Entsorgen Sie die Verpackung sortenrein. Geben Sie Pappe und Karton zum Altpapier, Folien in die Wertstoff-Sammlung.

Produkt entsorgen



Das nebenstehende Symbol einer durchgestrichenen Mülltonne auf Rädern weist darauf hin, dass dieses Gerät der Richtlinie 2012/19/EU unterliegt. Diese Richtlinie besagt, dass Sie dieses Gerät am Ende seiner Lebensdauer nicht mit dem normalen Hausmüll entsorgen dürfen, sondern es zu speziell eingerichteten Sammelstellen, Recyclingzentren oder Entsorgungsunternehmen bringen müssen. Diese Entsorgung ist für Sie kostenlos. Schonen Sie die Umwelt und entsorgen Sie es ordnungsgemäß.

Das Folgende gilt für den deutschen Markt:

Beim Kauf eines neuen Gerätes haben Sie das Recht, das entsprechende Altgerät bei Ihrem Händler zurückzugeben. Händler von Elektro- und Elektronikgeräten mit einer Verkaufsfläche von mindestens 400 Quadratmetern sowie Lebensmitteleinzelhändler mit einer Verkaufsfläche von mindestens 800 Quadratmetern, die regelmäßig Elektro- und Elektronikgeräte verkaufen, sind auch ohne den Kauf eines Neugerätes zur kostenlosen Rücknahme von Altgeräten verpflichtet, wenn das Altgerät in keiner Dimension größer als 25 cm ist. Der Importeur bietet Ihnen Rücknahmemöglichkeiten direkt in den Geschäften und Märkten an. Bitte wenden Sie sich auch an Ihren Händler, um Informationen über lokale Rücknahmemöglichkeiten zu erhalten.

Wenn Ihr Altgerät personenbezogene Daten enthält, sind Sie selbst dafür verantwortlich, diese vor der Rückgabe zu löschen.

Wenn dies möglich ist, ohne das Altgerät zu zerstören, entfernen Sie die alten Batterien oder Akkus sowie Lampen, bevor Sie das Altgerät zur Entsorgung zurückgeben, und führen Sie sie einer getrennten Sammlung zu.

Bei fest eingebauten Akkus geben Sie bei der Entsorgung an, dass das Gerät einen Akku enthält.

Wenden Sie sich an Ihre Gemeinde- oder Stadtverwaltung, wenn Sie andere Möglichkeiten zur Entsorgung von Altgeräten suchen.

Batterien / Akkumulatoren entsorgen



Batterien und Akkus dürfen nicht zusammen mit dem Hausmüll entsorgt werden. Verbraucher sind gesetzlich dazu verpflichtet, Batterien und Akkus einer getrennten Sammlung zuzuführen.

Batterien und Akkus können unentgeltlich bei einer Sammelstelle Ihrer Gemeinde/Ihres Stadtteils oder im Handel abgegeben werden, damit sie einer umweltschonenden Entsorgung sowie einer Wiedergewinnung von wertvollen Rohstoffen zugeführt werden können. Bei einer unsachgemäßen Entsorgung können giftige Inhaltsstoffe in die Umwelt gelangen, die gesundheitsschädigende Wirkungen auf Menschen, Tiere und Pflanzen haben.

In Elektrogeräten enthaltene Batterien und Akkus müssen nach Möglichkeit getrennt von ihnen entsorgt werden. Geben Sie Batterien und Akkus nur in entladenerem Zustand ab.

Verwenden Sie wenn möglich wiederaufladbare Batterien anstelle von Einwegbatterien.

Kleben Sie bei lithiumhaltigen Batterien und Akkus vor der Entsorgung die Pole ab, um einen äußeren Kurzschluss zu vermeiden. Ein Kurzschluss kann zu einem Brand oder einer Explosion führen.

8. Garantie

Garantie der Firma Walter Werkzeuge Salzburg GmbH

Sehr geehrte Kundin, sehr geehrter Kunde,

Sie erhalten auf dieses Gerät 3 Jahre Garantie ab Kaufdatum. Im Falle von Mängeln dieses Produkts stehen Ihnen gegen den Verkäufer des Produkts gesetzliche Rechte zu. Diese gesetzlichen Rechte werden durch unsere im Folgenden dargestellte Garantie nicht eingeschränkt.

Garantiebedingungen

Die Garantiefrist beginnt mit dem Kaufdatum. Bitte bewahren Sie den Originalkassenbon gut auf. Diese Unterlage wird als Nachweis für den Kauf benötigt. Tritt innerhalb von drei Jahren ab dem Kaufdatum dieses Produkts ein Material oder Fabrikationsfehler auf, wird das Produkt von uns – nach unserer Wahl – für Sie kostenlos repariert oder ersetzt. Diese Garantieleistung setzt voraus, dass innerhalb der Drei-Jahres-Frist das defekte Gerät und der Kaufbeleg (Kassenbon) vorgelegt und schriftlich kurz beschrieben wird, worin der Mangel besteht und wann er aufgetreten ist.

Wenn der Defekt von unserer Garantie gedeckt ist, erhalten Sie das reparierte oder ein neues Produkt zurück. Mit Reparatur oder Austausch des Produkts beginnt kein neuer Garantiezeitraum.

Garantiezeit und gesetzliche Mängelansprüche

Die Garantiezeit wird durch die Gewährleistung nicht verlängert. Dies gilt auch für ersetzte und reparierte Teile. Eventuell schon beim Kauf vorhandene Schäden und Mängel müssen sofort nach dem Auspacken gemeldet werden. Nach Ablauf der Garantiezeit anfallende Reparaturen sind kostenpflichtig.

Garantieumfang

Das Gerät wurde nach strengen Qualitätsrichtlinien sorgfältig produziert und vor Anlieferung gewissenhaft geprüft. Die Garantieleistung gilt für Material- oder Fabrikationsfehler. Diese Garantie erstreckt sich nicht auf Produktteile, die normaler Abnutzung ausgesetzt sind und daher als Verschleißteile angesehen werden können oder für Beschädigungen an zerbrechlichen Teilen, z. B. Schalter, Akkus oder die aus Glas gefertigt sind.

Diese Garantie verfällt, wenn das Produkt beschädigt, nicht sachgemäß benutzt oder gewartet wurde. Für eine sachgemäße Benutzung des Produkts sind alle in der Bedienungsanleitung aufgeführten Anweisungen genau einzuhalten. Verwendungszwecke und Handlungen, von denen in der Bedienungsanleitung abgeraten oder vor denen gewarnt wird, sind unbedingt zu vermeiden. Das Produkt ist lediglich für den privaten und nicht für den gewerblichen Gebrauch bestimmt. Bei missbräuchlicher und unsachgemäßer Behandlung, Gewaltanwendung und bei Eingriffen, die nicht von unserer autorisierten Serviceniederlassung vorgenommen wurden, erlischt die Garantie.

Abwicklung im Garantiefall

Um eine schnelle Bearbeitung Ihres Anliegens zu gewährleisten, folgen Sie bitte den folgenden Hinweisen:

- Bitte halten Sie für alle Anfragen den Kassenbon und die Artikelnummer (z. B. IAN 12345) als Nachweis für den Kauf bereit.
- Die Artikelnummer entnehmen Sie bitte dem Typenschild, einer Gravur, auf dem Titelblatt Ihrer Bedienungsanleitung (unten links) oder als Aufkleber auf der Rück oder Unterseite.

- Sollten Funktionsfehler oder sonstige Mängel auftreten, kontaktieren Sie zunächst die nachfolgend benannte Serviceabteilung **telefonisch** oder per **E-Mail**.
- Ein als defekt erfasstes Produkt können Sie dann unter Beifügung des Kaufbelegs (Kassenbon) und der Angabe, worin der Mangel besteht und wann er aufgetreten ist, für Sie portofrei an die Ihnen mitgeteilte Serviceanschrift übersenden.

Auf www.lidl-service.com können Sie diese und viele weitere Handbücher, Produktvideos und Software herunterladen.

9. Service

DE

Walter Werkzeuge Salzburg GmbH
E-Mail: service@walteronline.com
Tel.: 00800 925 837 88
IAN 487166_2501

AT

Walter Werkzeuge Salzburg GmbH
E-Mail: service@walteronline.com
Tel.: 00800 925 837 88
IAN 487166_2501

CH

Zeitlos Vertriebs GmbH
E-Mail: service-ch@walteronline.com
Tel.: 00800 09 34 85 67
IAN 487166_2501

Lieferant

Bitte beachten Sie, dass die folgende Anschrift keine Serviceanschrift ist. Kontaktieren Sie zunächst die oben benannte Servicestelle.

Walter Werkzeuge Salzburg GmbH
Gewerbeparkstr. 9, 5081 Anif, Österreich



Walter Werkzeuge Salzburg GmbH

Gewerbeparkstr. 9
5081 Anif, Austria
service@walteronline.com

V. 1.0

Última actualización de la información · Aggiornamento
delle informazioni · Versão das informações · Stand der
Informationen:

06/2025

IAN 487166_2501

5 