



MEUBLE DE RANGEMENT ÉTROIT

(FR) (CH)

MEUBLE DE RANGEMENT ÉTROIT

Instructions de montage et consignes de sécurité

(NL) (BE)

SMALLE HOGE KAST

Montage- en veiligheidsinstructies

(DE) (AT) (CH)

NISCHENHOCHSCHRANK

Montage- und Sicherheitshinweise

IAN 459468_2401

(FR)

FR/BE	Instructions de montage et consignes de sécurité	Page	11
NL/BE	Montage- en veiligheidsinstructies	Pagina	15
DE/AT/CH	Montage- und Sicherheitshinweise	Seite	19



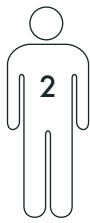



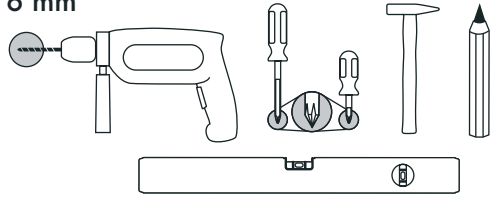





Vous avez besoin de /
U hebt nodig / Sie benötigen:



6 mm

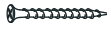

A

A  16x	B  16x	C  14x	D  17x
E  17x	F  2x	G  4x	H  1x
I  2x	J  4x	K  4x	L  1x
M  1x	N  1x		

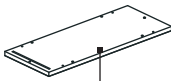

1 x **1**

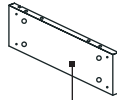

1 x **2**



4 x **3**

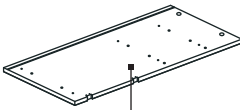

1 x **4**

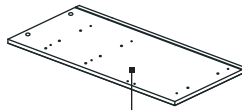

1 x **5**

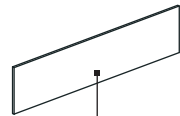

1 x **6**

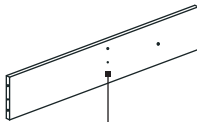

1 x **7**



1 x **8**

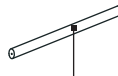

1 x **9**

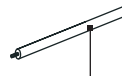

1 x **10**

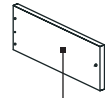

1 x **11**

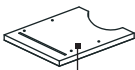

2 x **12**



2 x **13**



2 x **14**



2 x **15**







2 x **16**

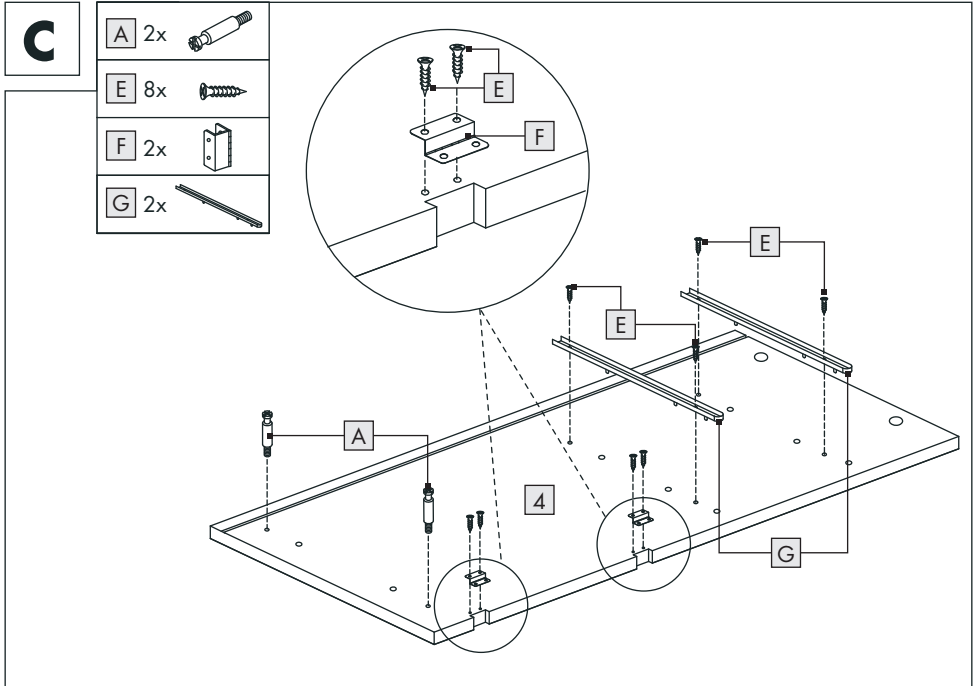
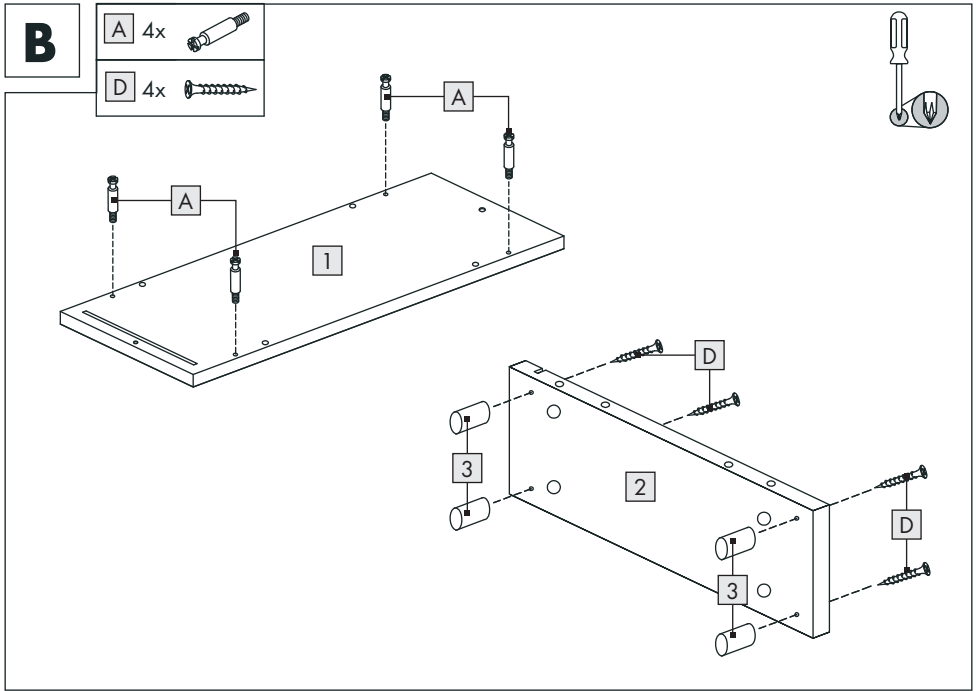



1 x **17**



D

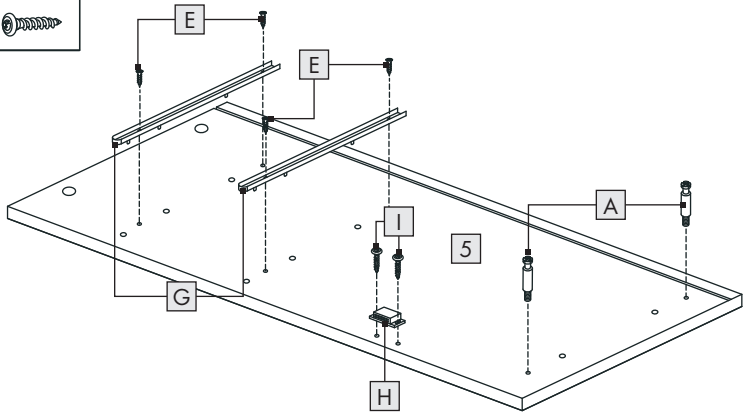

- A 2x 
- E 4x 
- G 2x 
- H 1x 
- I 2x 

**E**

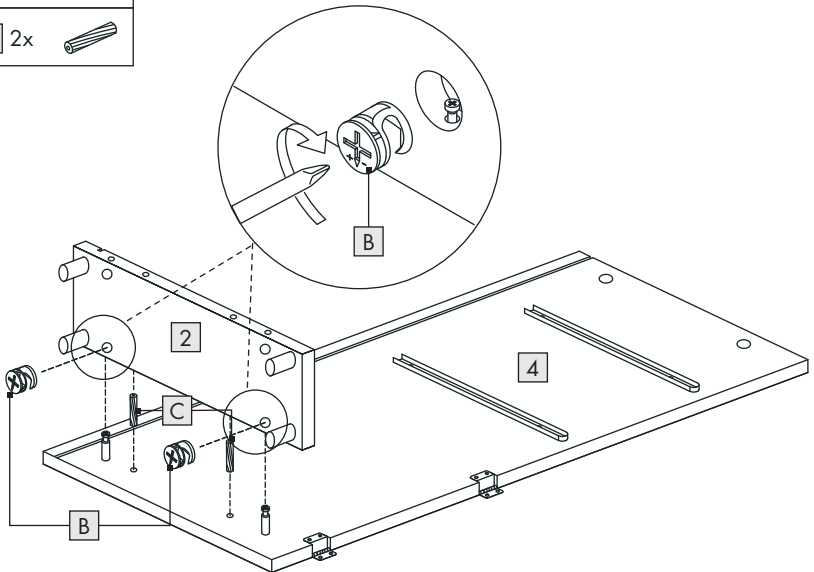
- B 2x 
- C 2x 



F

- B 2x 
- C 2x 

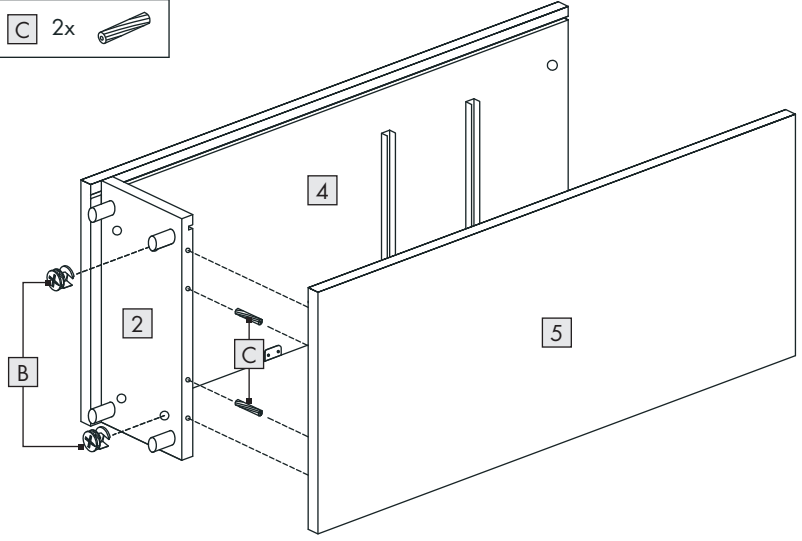

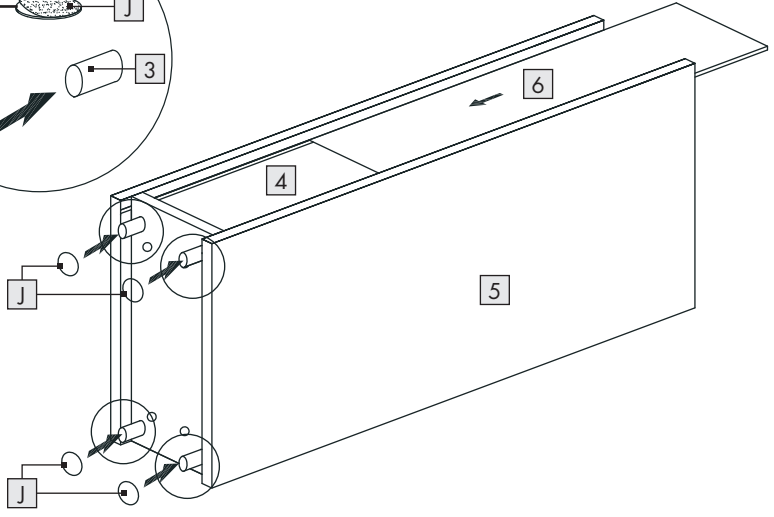
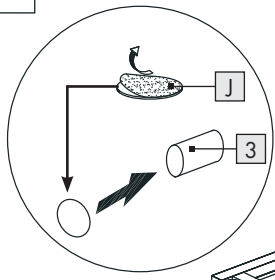

G

- J 4x 



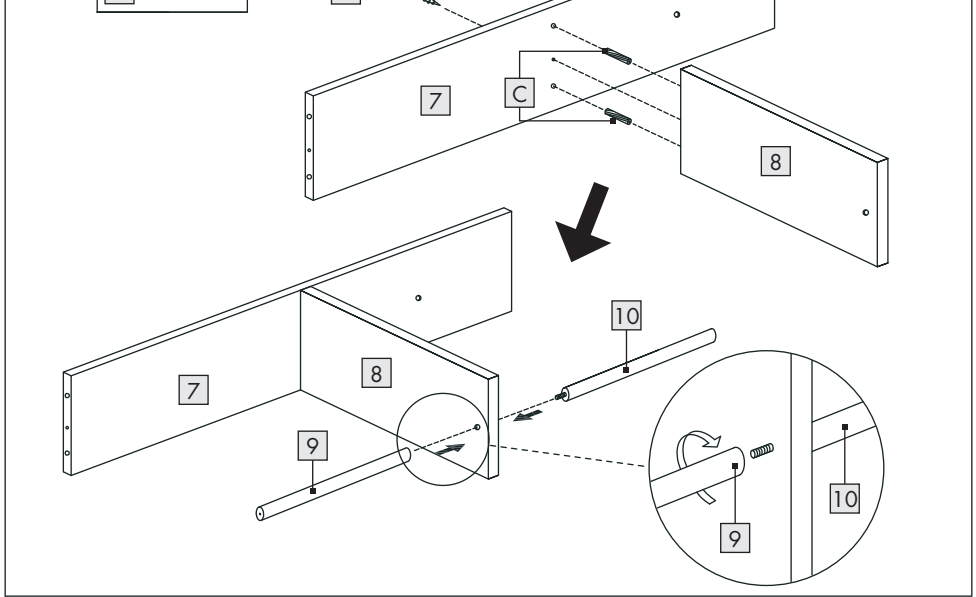

H

- C 2x 
- D 1x 



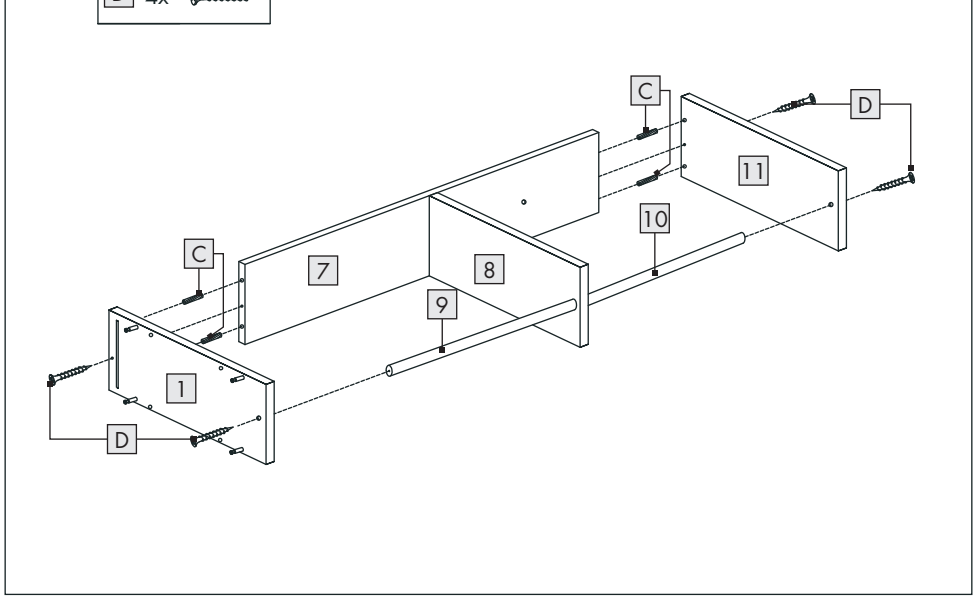

I

- C 4x 
- D 4x 



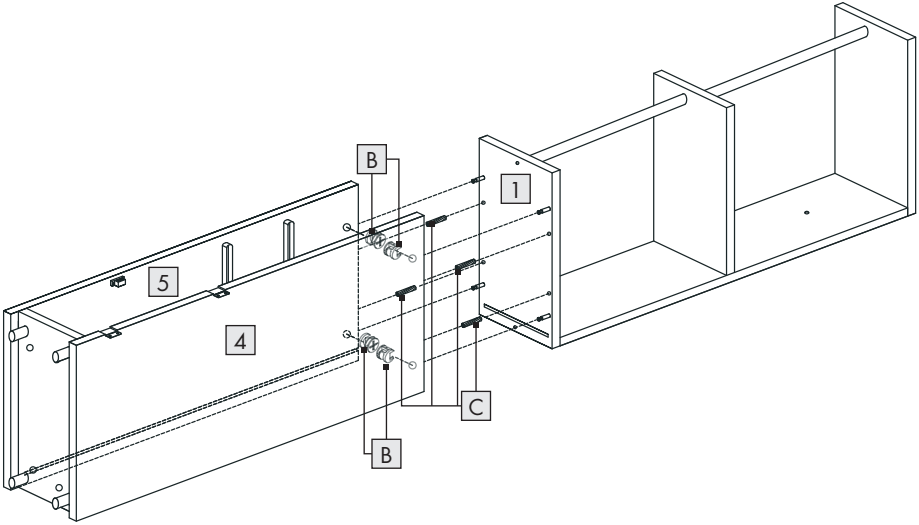

J

- B 4x 
- C 4x 





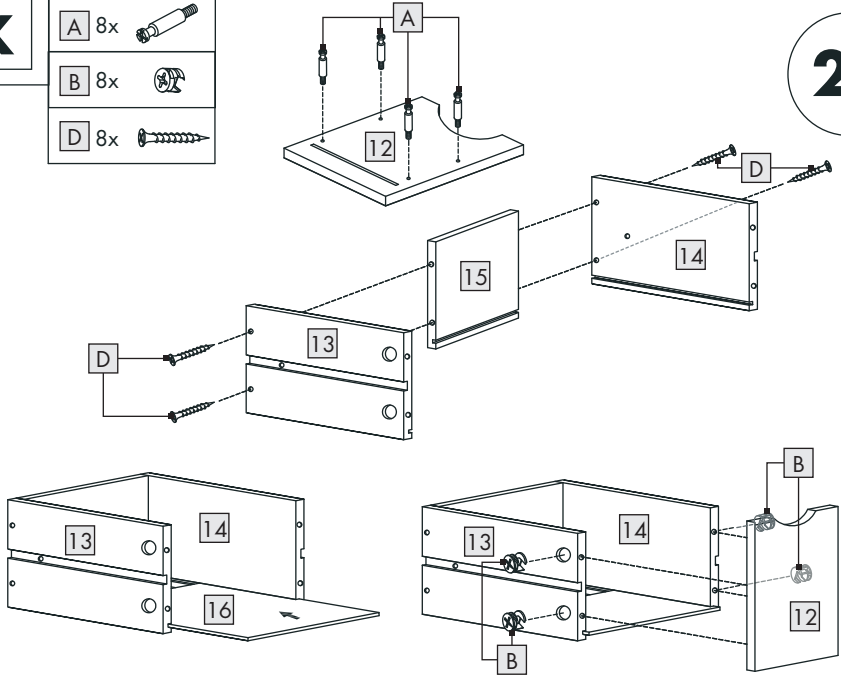

K

- A 8x 
- B 8x 
- D 8x 

2x



L

- E** 5x 
- K** 4x 
- L** 1x 
- M** 1x 
- N** 1x 

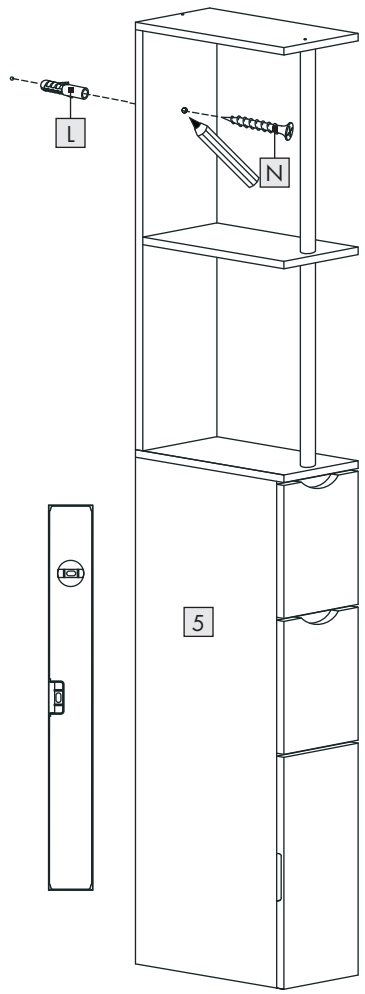
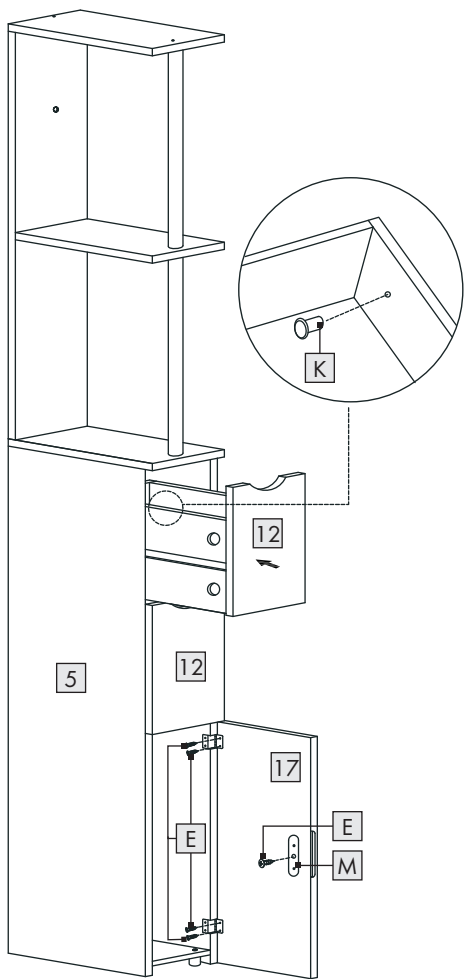
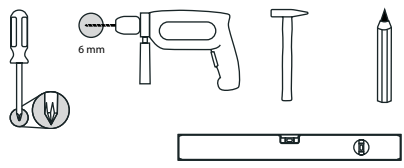

M

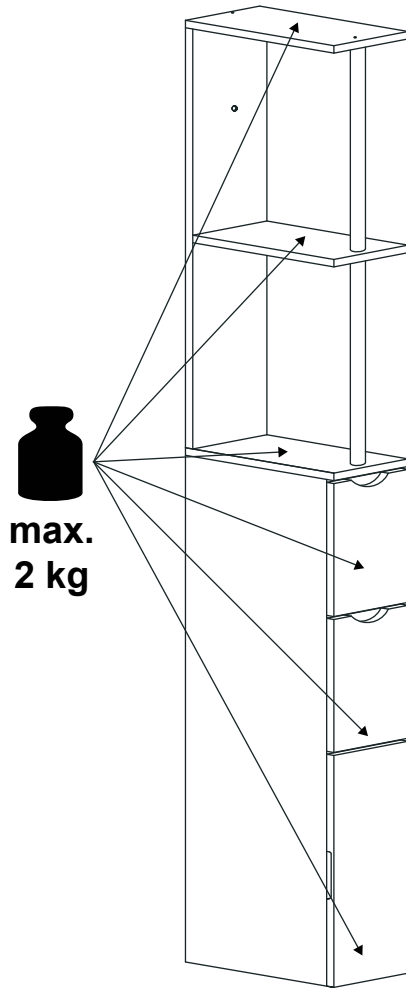

**max.
2 kg**

MEUBLE DE RANGEMENT ÉTROIT

● Introduction

Nous vous félicitons pour l'achat de votre nouveau produit. Vous avez opté pour un produit de grande qualité. Avant la première mise en service, vous devez vous familiariser avec toutes les fonctions du produit. Veuillez lire attentivement le mode d'emploi ci-dessous et les consignes de sécurité. N'utilisez le produit que pour l'usage décrit et les domaines d'application cités. Conserver ces instructions dans un lieu sûr. Si vous donnez le produit à des tiers, remettez-leur également la totalité des documents.

● Utilisation conforme aux prescriptions

Ce produit est prévu comme étagère pouvant être placée dans une niche aux dimensions appropriées (voir « Données techniques »).

Le produit n'est pas conçu comme une étagère pouvant être posée librement dans une pièce. Le produit convient à une utilisation à l'intérieur de locaux domestiques. Une autre utilisation que celle décrite ou une modification du produit ne sont pas autorisées et peuvent causer des blessures et/ou des dégâts au produit. Le fabricant n'assume aucune responsabilité pour des dégâts résultant d'une utilisation non conforme. Le produit est exclusivement conçu pour un usage domestique à l'intérieur de locaux.

Le produit n'est pas prévu pour une utilisation commerciale.

● Contenu de l'emballage (ill. A)

- 1 1x Étagère inférieure
- 2 1x Socle
- 3 4x Pied
- 4 1x Partie latérale droite
- 5 1x Partie latérale gauche
- 6 1x Dos
- 7 1x Partie du dos
- 8 1x Étagère centrale
- 9 1x Montant inférieur
- 10 1x Montant supérieur
- 11 1x Étagère supérieure
- 12 2x Devant du tiroir

- 13 2x Partie latérale gauche du tiroir
- 14 2x Partie latérale droite du tiroir
- 15 2x Dos du tiroir
- 16 2x Fond du tiroir
- 17 1x Porte
- A 16x Goujon
- B 16x Vis à tête cylindrique
- C 14x Cheville en bois
- D 17x Vis en bois
- E 17x Vis en bois
- F 2x Charnière
- G 4x Rail
- H 1x Aimant
- I 2x Vis en bois
- J 4x Glissière de protection
- K 4x Butée de sortie de tiroir
- L 1x Cheville
- M 1x Plaque en métal
- N 1x Vis

1x Montage et consignes de sécurité

● Données techniques

Matière : Bois

Dimensions : env. 15,2 x 136,5 x 33 cm
(l x H x P)



Consignes de sécurité

- ⚠ AVERTISSEMENT ! Risque de blessures et risque d'étouffement !** Si des enfants jouent avec l'emballage ou le produit, ils peuvent se blesser et s'étouffer!
- Ne laissez pas des enfants jouer avec le produit ou l'emballage.
- Surveillez les enfants qui sont à proximité du produit.
- Conservez le produit et son emballage hors de la portée des enfants.
- ⚠ AVERTISSEMENT ! Risque de blessures !** Ne convient pas aux enfants de moins de 8 ans! Il existe un risque de blessures !

- Les enfants âgés de plus de 8 ans ainsi que les personnes dont les capacités physiques, sensorielles ou mentales sont limitées ou ayant une expérience et des connaissances réduites, doivent être surveillés lors de l'utilisation du produit et/ou recevoir des instructions concernant l'utilisation sûre du produit et comprendre les risques encourus.
- Les enfants ne doivent pas jouer avec le produit.
- Le nettoyage et/ou l'entretien ne doivent pas être effectués par des enfants.

⚠ AVERTISSEMENT ! Risque de blessures ! Un produit défectueux ne doit pas être utilisé ! Il existe un risque de blessures !

⚠ AVERTISSEMENT ! Pour éviter que le produit ne se renverse, il doit être installé avec le dispositif de fixation murale fourni.

- N'utilisez pas le produit s'il ne fonctionne pas correctement, s'il est endommagé ou défectueux.
- Des risques considérables pour l'utilisateur peuvent être causés par des réparations inadéquates.
- Si vous constatez un défaut sur le produit, faites-le contrôler et, le cas échéant, réparer avant de le réutiliser.

⚠ PRUDENCE ! Risque de blessures ! Il existe un risque de blessures si le produit tombe ou se renverse !

-  Il est interdit d'utiliser le produit pour monter quelque part. Ne grimpez jamais sur le produit.

⚠ Il est interdit de surcharger le produit !

-  Ne chargez pas le produit au-delà de la charge maximale de 2 kg par étagère ou par tiroir, voir l'ill. M.

● Montage

1. Retirez tous les matériaux d'emballage.
2. Vérifiez si toutes les pièces sont présentes et en bon état. Si ce n'est pas le cas, contactez le service clientèle à l'adresse indiquée.

⚠ **Risque de dégâts matériels !**

- Le montage du produit sur des sols fragiles peut les rayer ou les endommager.
- Avant le montage, placez une couverture ou l'emballage du produit sur la surface sur laquelle vous souhaitez monter le produit.
- Pour le montage, vous aurez besoin d'une perceuse, d'un tournevis cruciforme, d'un crayon à papier et éventuellement d'un niveau à bulle (non compris dans le contenu de l'emballage).
- Montez le produit comme indiqué sur les ill. B à L.
- Si nécessaire, utilisez le marteau pour enfoncer doucement les chevilles en bois .

● **Positionnement du produit**

- Veillez à ce que le revêtement sur lequel le produit est posé soit solide et plan.
- Placez ou glissez le produit avec précaution dans la niche prévue pour le produit.
- La niche doit avoir une largeur d'au moins 16 cm.

● **Fixer le produit au mur (ill. L)**

⚠ AVERTISSEMENT ! Danger de mort !

-  **Ne percez pas de trou dans un mur sans avoir vérifié au préalable la présence de fils électriques, conduites de gaz ou d'eau à l'endroit prévu pour le montage ! Il y a un danger de mort !**
- Des dégâts sur des fils électriques, conduites de gaz ou d'eau peuvent provoquer des situations dangereuses ! Utilisez des détecteurs appropriés pour déterminer s'il y a des fils et conduites non apparents dans la zone de travail.

REMARQUE : Le matériel de montage fourni ne convient pas à tous les matériaux muraux.

- Si vous n'êtes pas sûr que le matériel de fixation fourni soit adapté aux conditions existantes, renseignez-vous auprès d'un magasin spécialisé pour trouver du matériel de fixation compatible.

⚠ AVERTISSEMENT ! Risque de blessures !

- Pour réduire tout risque de basculement du produit, il doit être fixé au mur!
- Pour le montage du produit sur un mur, vous aurez besoin d'une perceuse, d'un tournevis cruciforme, d'un crayon à papier et éventuellement d'un niveau à bulle (non compris dans le contenu de l'emballage).
- Fixer le produit au mur comme indiqué sur l'ill. L.

● Nettoyage et entretien

REMARQUE : Protéger les surfaces de rangement de l'humidité ou de l'eau.

REMARQUE : Risque de dégâts matériels !

- Nettoyer seulement avec une lavette humidifiée.
- Utilisez uniquement un produit de nettoyage doux.
- N'utilisez aucun produit de nettoyage agressif ou chimique.
- Ne pas utiliser de produits à arêtes vives tels que des spatules ou autres objets similaires, car ils peuvent endommager la surface.

● Mise au rebut

L'emballage se compose de matières recyclables pouvant être mises au rebut dans les déchetteries locales.

Votre mairie ou votre municipalité vous renseigneront sur les possibilités de mise au rebut des produits usagés.



Le produit ainsi que les accessoires et les matériaux d'emballage sont recyclables et relèvent de la responsabilité élargie du producteur.

Éliminez-les séparément, en suivant l'Info-tri illustrée, dans l'intérêt d'un meilleur traitement des déchets.

Le logo Triman n'est valable qu'en France.

● Garantie

Article L217-16 du Code de la consommation

Lorsque l'acheteur demande au vendeur, pendant le cours de la garantie commerciale qui lui a été consentie lors de l'acquisition ou de la réparation d'un bien meuble, une remise en état couverte par la garantie, toute période d'immobilisation d'au moins sept jours vient s'ajouter à la durée de la garantie qui restait à courir. Cette période court à compter de la demande d'intervention de l'acheteur ou de la mise à disposition pour réparation du bien en cause, si cette mise à disposition est postérieure à la demande d'intervention.

Indépendamment de la garantie commerciale souscrite, le vendeur reste tenu des défauts de conformité du bien et des vices rédhibitoires dans les conditions prévues aux articles L217-4 à L217-13 du Code de la consommation et aux articles 1641 à 1648 et 2232 du Code Civil.

Article L217-4 du Code de la consommation

Le vendeur livre un bien conforme au contrat et répond des défauts de conformité existant lors de la délivrance.

Il répond également des défauts de conformité résultant de l'emballage, des instructions de montage ou de l'installation lorsque celle-ci a été mise à sa charge par le contrat ou a été réalisée sous sa responsabilité.

Article L217-5 du Code de la consommation

Le bien est conforme au contrat :

- 1° S'il est propre à l'usage habituellement attendu d'un bien semblable et, le cas échéant :
 - s'il correspond à la description donnée par le vendeur et possède les qualités que celui-ci a présentées à l'acheteur sous forme d'échantillon ou de modèle ;
 - s'il présente les qualités qu'un acheteur peut légitimement attendre eu égard aux déclarations publiques faites par le vendeur, par le producteur ou par son représentant, notamment dans la publicité ou l'étiquetage ;

2° Ou s'il présente les caractéristiques définies d'un commun accord par les parties ou être propre à tout usage spécial recherché par l'acheteur, porté à la connaissance du vendeur et que ce dernier a accepté.

Article L217-12 du Code de la consommation

L'action résultant du défaut de conformité se prescrit par deux ans à compter de la délivrance du bien.

Article 1641 du Code civil

Le vendeur est tenu de la garantie à raison des défauts cachés de la chose vendue qui la rendent impropre à l'usage auquel on la destine, ou qui diminuent tellement cet usage que l'acheteur ne l'aurait pas acquise, ou n'en aurait donné qu'un moindre prix, s'il les avait connus.

Article 1648 1er alinéa du Code civil

L'action résultant des vices rédhibitoires doit être intentée par l'acquéreur dans un délai de deux ans à compter de la découverte du vice.

Les pièces détachées indispensables à l'utilisation du produit sont disponibles pendant la durée de la garantie du produit.

Le produit a été fabriqué selon des critères de qualité stricts, et contrôlé consciencieusement avant sa livraison. En cas de défaut de matériau ou de fabrication, vous avez des droits légaux vis-à-vis du vendeur du produit. Vos droits légaux ne sont en aucun cas limités par notre garantie mentionnée ci-dessous.

La garantie de ce produit est de 3 ans à partir de la date d'achat. La période de garantie commence à la date d'achat. Conservez l'original de la preuve d'achat dans un endroit sûr car ce document est nécessaire pour prouver l'achat.

Tout dommage ou défaut déjà présent au moment de l'achat doit être signalé immédiatement après le déballage du produit.

Si le produit présente un défaut de matériau ou de fabrication dans les 3 ans qui suivent la date d'achat, nous le réparerons ou le remplacerons - à notre choix - gratuitement pour vous. La période de garantie n'est pas prolongée par une demande de garantie acceptée. Cette mesure s'applique également pour les pièces remplacées et réparées.

Cette garantie est annulée si le produit a été endommagé ou utilisé ou entretenu de manière incorrecte.

La garantie couvre les défauts de matériels et de fabrication. Cette garantie ne couvre pas les pièces du produit soumises à une usure normale, et qui sont donc considérées comme des pièces d'usure (par exemple les piles, les piles rechargeables, tuyaux, les cartouches d'encre), ni les dommages aux pièces fragiles, par exemple les interrupteurs ou les pièces en verre.

Faire valoir sa garantie

Pour garantir la rapidité d'exécution de la procédure de garantie, veuillez respecter les indications suivantes :

Veuillez conserver le ticket de caisse et la référence du produit (IAN 459468_2401) à titre de preuve d'achat pour toute demande.

Le numéro de référence de l'article est indiqué sur la plaque d'identification, gravé sur la page de titre de votre manuel (en bas à gauche) ou sur un autocollant apposé sur la face arrière ou inférieure du produit.

En cas de dysfonctionnement du produit, ou de tout autre défaut, contactez en premier lieu le service après-vente par téléphone ou par e-mail aux coordonnées indiquées ci-dessous.

Vous pouvez alors envoyer franco de port tout produit considéré comme défectueux au service clientèle indiqué, accompagné de la preuve d'achat (ticket de caisse) et d'une description écrite du défaut avec mention de sa date d'apparition.

Service après-vente

FR Service après-vente France

Tél.: 0800904879

E-Mail: owim@lidl.fr

BE Service après-vente Belgique

Tél.: 080071011

Tél.: 80023970 (Luxembourg)

E-Mail: owim@lidl.be

SMALLE HOGE KAST

● Inleiding

Hartelijk gefeliciteerd met de aankoop van uw nieuwe product. U hebt voor een hoogwaardig product gekozen. Maak u voor de eerste ingebruikname vertrouwd met het product. Lees hiervoor aandachtig de volgende gebruiksaanwijzing en de veiligheidsvoorschriften. Gebruik het product alleen zoals beschreven en voor de aangegeven toepassingsgebieden. Bewaar deze gebruiksaanwijzing op een veilige plek. Geef, wanneer u het product doorgeeft aan derden, ook alle documenten mee.

● Beoogd gebruik

Bij dit product gaat het om een rek dat in een nis met geschikte afmetingen kan worden geplaatst (zie "Technische gegevens").

Het product is er niet voor bedoeld om als rek vrij in de ruimte te staan.

Het product is bedoeld voor gebruik binnenshuis. Ander gebruik dan bovenbeschreven of een verandering aan het product is niet toegestaan en kan leiden tot verwondingen en/of schade aan het product. De fabrikant wijst elke aansprakelijkheid af voor schade die is ontstaan door ander gebruik dan het beoogde. Het product is uitsluitend bestemd voor gebruik binnenshuis.

Het product is niet bestemd voor commercieel gebruik.

● Leveringsomvang (afb. A)

- 1 1x Rekbodem onder
- 2 1x Bodemplaat
- 3 4x Voet
- 4 1x Zijdeel rechts
- 5 1x Zijdeel links
- 6 1x Achterpaneel
- 7 1x Achterdeel
- 8 1x Rekbodem midden
- 9 1x Stang onder
- 10 1x Stang boven
- 11 1x Rekbodem bovem

- 12 2x Schuifladen-voor
- 13 2x Schuifladen-zijdeel links
- 14 2x Schuifladen-zijdeel rechts
- 15 2x Schuifladen-achterwand
- 16 2x Schuifladen-bodem
- 17 1x Deur
- A 16x Verbindingsbouten
- B 16x Nokkenschroef
- C 14x Houtplug
- D 17x Houtschroef
- E 17x Houtschroef
- F 2x Scharnier
- G 4x Rail
- H 1x Magneet
- I 2x Houtschroef
- J 4x Beschermail
- K 4x Schuifladen-uittrekstop
- L 1x Plug
- M 1x Metalen plaat
- N 1x Schroef

1x Montage- en veiligheidsaanwijzingen

● Technische gegevens

Materiaal: Hout

Afmetingen: ca. 15,2 x 136,5 x 33 cm
(B x H x D)



Veiligheidsaanwijzingen

⚠ WAARSCHUWING! Letsel- en verstikkingsgevaar! Als kinderen met het product of de verpakking spelen, kunnen zij zich daaraan verwonden of erin stikken!

- Laat kinderen niet met het product of de verpakking spelen.
- Houd toezicht op kinderen in de buurt van het product.
- Bewaar het product en de verpakking buiten het bereik van kinderen.

⚠ WAARSCHUWING! Gevaar voor letsel! Niet geschikt voor kinderen jonger dan 8 jaar! Er bestaat gevaar voor letsel!

- Kinderen vanaf 8 jaar en ouder evenals personen met verminderde fysieke, sensorische of geestelijke vermogens of gebrek aan ervaring en kennis moeten bij het gebruik van het product onder toezicht staan en/of betreffende het veilige gebruik van het product geïnstrueerd zijn en de daaruit resulterende gevaren begrijpen.
- Kinderen mogen niet met het product spelen.
- Onderhoud en/of reiniging van het product mogen niet door kinderen worden uitgevoerd.

⚠ WAARSCHUWING! Gevaar voor letsel! Een defect product mag niet worden gebruikt! Er bestaat gevaar voor letsel!

⚠ WAARSCHUWING! Om omvallen te voorkomen, moet dit product met de meegeleverde muurbevestigingsinstallatie gebruikt worden.

- Gebruik het product niet bij functiestoringen, beschadigingen of defecten.
- Door ondeskundige reparaties kan aanzienlijk gevaar voor de gebruiker ontstaan.
- Als u een defect aan het product vaststelt, laat u het product controleren en evt. repareren, voordat u het weer in gebruik neemt.

⚠ VOORZICHTIG! Gevaar voor letsel! Er bestaat gevaar voor letsel door vallen!

-  Het product is geen klimhulp. Klim nooit aan het product omhoog.

⚠ Het product mag niet overbelast worden!

-  Belast het product uitsluitend met de maximale draaglast van 2 kg per rekbodemp resp. per schuiflade, zie afb. M.

● Montage

1. Verwijder al het verpakkingsmateriaal.
2. Controleer of alle delen beschikbaar en onbeschadigd zijn. Indien dit niet het geval is, meld u zich bij het aangegeven service-adres.

⚠ Gevaar voor materiële schade!

- Door de montage van het product op een kwetsbare ondergrond kan deze bekrast resp. beschadigd raken.
- Leg voor de montage een afdekking of de verpakking van het product op het oppervlak, waarop u het product monteert.
- Voor de montage hebt u een boormachine, kruiskopschroevendraaier, potlood en indien nodig waterpas (niet meegeleverd) nodig.
- Monteer het product zoals in afb. B tot afb. L weergegeven.
- Indien noodzakelijk, gebruik de hamer om de houtpluggen  voorzichtig in te slaan.

● Product neerzetten

- Let erop dat de ondergrond, waarop het product geplaatst wordt, stevig en effen is.
- Plaats resp. schuif het product voorzichtig in de voor het product bedoelde nis.
- De nis moet een minimale breedte van 16 cm hebben.

● Product aan de wand bevestigen (afb. L)

⚠ WAARSCHUWING! Levensgevaar!

-  **Boor geen gat in een wand, zonder eerder de bedachte montageplaats op stroom-, gas of waterleidingen te controleren! Er bestaat levensgevaar!**
- De beschadiging van stroom-, gas- of waterleidingen kan gevaarlijke situaties veroorzaken! Gebruik geschikte detectoren om vast te stellen of in het werkbereik verborgen leidingen aanwezig zijn.

TIP: Het meegeleverde montagemateriaal is niet geschikt voor alle wandmaterialen.

- Indien u niet zeker bent of het meegeleverde bevestigingsmateriaal voor de aanwezige omstandigheden geschikt is, neem dan contact op met de vakhandel voor geschikt bevestigingsmateriaal.

WAARSCHUWING! Gevaar voor letsel!

- Om het kantelen van het product te verhinderen, moet het product aan de wand worden bevestigd!
- Ter bevestiging van het product aan de wand hebt u een boormachine, kruiskopschroevendraaier, potlood en indien nodig waterpas (niet meegeleverd) nodig.
- Bevestig het product zoals in afb. L weergegeven aan de wand.

Schoonmaken en onderhoud

TIP: Oplegoppervlakken tegen natheid en vocht beschermen.

TIP: Gevaar voor materiële schade!

- Alleen met een vochtige doek schoonmaken.
- Gebruik uitsluitend een mild reinigingsmiddel.
- Geen irriterende reinigingsmiddelen resp. chemische middelen gebruiken.
- Geen scherpe producten, zoals bijv. spatels of gelijksoortig gebruiken, u kunt het oppervlak beschadigen.

Afvoer

De verpakking bestaat uit milieuvriendelijke grondstoffen die u via de plaatselijke recyclingcontainers kunt afvoeren.

Informatie over de mogelijkheden om het uitgediende product na gebruik te verwijderen, verstrekt uw gemeentelijke overheid.



Het product, waaronder het toebehoren, en de verpakkingsmaterialen kunnen worden gerecycled en zijn onderhevig aan een uitgebreide verantwoordelijkheid van de fabrikant. Gooi ze apart weg, overeenkomstig de aangegeven Info-tri (informatie over afvalscheiding), voor een beter afvalbeheer.

Het Triman-logo geldt alleen voor Frankrijk.

Garantie

Het product werd volgens strenge kwaliteitsrichtlijnen gemaakt en voor de uitlevering zorgvuldig gecontroleerd. In geval van materiaal- of fabricagefouten hebt u tegenover de verkoper van het product wettelijke rechten. Uw wettelijke rechten worden op geen enkele manier door onze hieronder vermelde garantie beperkt.

De garantie voor dit product bedraagt 3 jaar vanaf aankoopdatum. De garantieperiode gaat in op de datum van aankoop. Bewaar het originele bewijs van aankoop op een veilige plek aangezien dit document nodig is als bewijs.

Alle beschadigingen of gebreken die reeds op het moment van aankoop aanwezig zijn, moeten meteen na het uitpakken van het product worden gemeld.

Mocht het product binnen 3 jaar na aankoopdatum een materiaal- of fabricagefout vertonen, zullen wij het – naar onze keuze – gratis voor u repareren of vervangen. De garantieperiode wordt door een plaatsgevonden garantieverlening niet verlengd. Dit geldt ook voor vervangen en gerepareerde onderdelen.

Deze garantie vervalt als het product werd beschadigd of onjuist is gebruikt of onderhouden.

De garantie dekt materiaal- en fabricagefouten af. Deze garantie dekt geen productonderdelen die aan normale slijtage onderhevig zijn en daarom als verbruiksartikelen worden beschouwd (bv. batterijen, oplaadbare batterijen, slangen, inktpatronen), noch dekt zij schade aan breekbare onderdelen, bv. schakelaars of onderdelen die van glas zijn gemaakt.

Afwikkeling in geval van garantie

Om een snelle afhandeling van uw reclamatie te waarborgen dient u de volgende instructies in acht te nemen:

Houd bij alle vragen alstublieft de kassabon en het artikelnummer (IAN 459468_2401) als bewijs van aankoop bij de hand.

Het artikelnummer vindt u op de typeplaat, ingegraveerd, op het titelblad van uw handleiding (linksonder) of als sticker op de achter- of onderzijde.

Wanneer er storingen in de werking of andere gebreken optreden, dient u eerst telefonisch of per e-mail contact met de onderstaande serviceafdeling op te nemen.

Een als defect geregistreerd product kunt u dan samen met uw aankoopbewijs (kassabon) en vermelding van de concrete schade alsmede het tijdstip van optreden voor u franco aan het u meegedeelde servicepunt verzenden.

Service

(NL) Service Nederland

Tel.: 0800022537

E-Mail: owim@lidl.nl

(BE) Service België

Tel.: 080071011

Tel.: 80023970 (Luxemburg)

E-Mail: owim@lidl.be

NISCHENHOCHSCHRANK

● Einleitung

Wir beglückwünschen Sie zum Kauf Ihres neuen Produkts. Sie haben sich damit für ein hochwertiges Produkt entschieden. Machen Sie sich vor der ersten Inbetriebnahme mit dem Produkt vertraut. Lesen Sie hierzu aufmerksam die nachfolgende Bedienungsanleitung und die Sicherheitshinweise. Benutzen Sie das Produkt nur wie beschrieben und für die angegebenen Einsatzbereiche. Bewahren Sie diese Anleitung an einem sicheren Ort auf. Händigen Sie alle Unterlagen bei Weitergabe des Produktes an Dritte mit aus.

● Bestimmungsgemäßer Gebrauch

Bei diesem Produkt handelt es sich um ein Regal, das in eine Nische mit passenden Ausmaßen (siehe „Technische Daten“) gestellt werden kann. Das Produkt ist nicht dazu gedacht, als Regal frei im Raum zu stehen.

Das Produkt ist für den privaten Innenbereich geeignet. Eine andere Verwendung als zuvor beschrieben oder eine Veränderung des Produktes ist nicht zulässig und kann zu Verletzungen und / oder Beschädigungen des Produktes führen. Für aus bestimmungswidriger Verwendung entstandene Schäden übernimmt der Hersteller keine Haftung. Das Produkt ist ausschließlich für den Gebrauch im Innenbereich geeignet. Das Produkt ist nicht für den gewerblichen Einsatz bestimmt.

● Lieferumfang (Abb. A)

- 1 1x Regalboden unten
- 2 1x Bodenplatte
- 3 4x Standfuß
- 4 1x Seitenteil rechts
- 5 1x Seitenteil links
- 6 1x Rückwand
- 7 1x Rückenteil
- 8 1x Regalboden Mitte
- 9 1x Stange unten
- 10 1x Stange oben
- 11 1x Regalboden oben

- 12 2x Schubladen-Front
 - 13 2x Schubladen-Seitenteil links
 - 14 2x Schubladen-Seitenteil rechts
 - 15 2x Schubladen-Rückwand
 - 16 2x Schubladen-Boden
 - 17 1x Tür
 - A 16x Verbindungsbolzen
 - B 16x Nockenschraube
 - C 14x Holzdübel
 - D 17x Holzschraube
 - E 17x Holzschraube
 - F 2x Scharnier
 - G 4x Schiene
 - H 1x Magnet
 - I 2x Holzschraube
 - J 4x Schutzgleiter
 - K 4x Schubladen-Auszugstopper
 - L 1x Dübel
 - M 1x Metallplatte
 - N 1x Schraube
- 1x Montage- und Sicherheitshinweise

● Technische Daten

Material: Holz
Maße: ca. 15,2 x 136,5 x 33 cm
(W x H x D)



Sicherheitshinweise

- ⚠️ WARNUNG! Verletzungs- und Erstickungsgefahr!** Wenn Kinder mit dem Produkt oder der Verpackung spielen, können sie sich daran verletzen oder ersticken!
 - Lassen Sie Kinder nicht mit dem Produkt oder der Verpackung spielen.
 - Beaufsichtigen Sie Kinder in der Nähe des Produkts.
 - Bewahren Sie das Produkt und die Verpackung außerhalb der Reichweite von Kindern auf.
- ⚠️ WARNUNG! Verletzungsgefahr!** Nicht für Kinder unter 8 Jahren geeignet! Es besteht Verletzungsgefahr!

- Kinder ab 8 Jahren und darüber sowie Personen mit verringerten physischen, sensorischen oder mentalen Fähigkeiten oder Mangel an Erfahrung und Wissen müssen bei der Benutzung des Produkts beaufsichtigt und/oder bezüglich des sicheren Gebrauchs des Produkts unterwiesen werden und die daraus resultierenden Gefahren verstehen.
- Kinder dürfen nicht mit dem Produkt spielen.
- Wartung und/oder Reinigung des Produkts dürfen nicht von Kindern durchgeführt werden.

⚠️ WARNUNG! Verletzungsgefahr! Ein defektes Produkt darf nicht benutzt werden! Es besteht Verletzungsgefahr!

⚠️ WARNUNG! Um ein Umkippen zu verhindern, muss dieses Produkt mit der mitgelieferten Wandbefestigungsvorrichtung verwendet werden.

- Benutzen Sie das Produkt nicht bei Funktionsstörungen, Beschädigungen oder Defekten.
- Durch unsachgemäße Reparaturen können erhebliche Gefahren für den Benutzer entstehen.
- Wenn Sie einen Defekt am Produkt feststellen, lassen Sie das Produkt überprüfen und ggf. reparieren, bevor Sie dieses wieder in Betrieb nehmen.

⚠️ VORSICHT! Verletzungsgefahr! Es besteht Verletzungsgefahr durch Stürzen oder Fallen!

-  Das Produkt ist keine Steighilfe. Klettern Sie niemals am Produkt hoch.

⚠️ Das Produkt darf nicht überlastet werden!

-  Belasten Sie das Produkt nur bis zur maximalen Traglast von 2 kg je Regalboden bzw. je Schublade, siehe Abb. M.

● Montage

1. Entfernen Sie sämtliches Verpackungsmaterial.
2. Überprüfen Sie, ob alle Teile vorhanden und unbeschädigt sind. Falls dies nicht der Fall ist, melden Sie sich bei der angegebenen Serviceadresse.

⚠️ **Gefahr von Sachschäden!**

- Durch die Montage des Produkts auf empfindlichen Böden können diese verkratzt bzw. beschädigt werden.
- Legen Sie vor der Montage eine Decke oder die Verpackung des Produkts auf der Fläche, auf der Sie das Produkt montieren, aus.
- Zur Montage benötigen Sie eine Bohrmaschine, einen Kreuzschlitz-Schraubendreher, einen Bleistift und bei Bedarf eine Wasserwaage (nicht im Lieferumfang).
- Montieren Sie das Produkt wie in Abb. B bis Abb. L gezeigt.
- Falls notwendig, benutzen Sie den Hammer, um die Holzdübel  vorsichtig einzuschlagen.

● **Produkt aufstellen**

- Achten Sie darauf, dass der Untergrund, auf den das Produkt gestellt wird, fest und eben ist.
- Stellen bzw. schieben Sie das Produkt vorsichtig in die für das Produkt vorgesehene Nische.
- Die Nische muss eine Mindestbreite von 16 cm haben.

● **Produkt an der Wand befestigen (Abb. L)**

⚠️ WARNUNG! Lebensgefahr!

-  **Bohren Sie kein Loch in eine Wand, ohne vorher die angedachte Montagestelle auf Strom-, Gas- oder Wasserleitungen zu prüfen! Es besteht Lebensgefahr!**

- Die Beschädigung von Strom-, Gas- oder Wasserleitungen kann gefährliche Situationen heraufbeschwören! Benutzen Sie geeignete Detektoren, um festzustellen, ob im Arbeitsbereich verborgene Leitungen liegen.

HINWEIS: Das mitgelieferte Montagematerial ist nicht für alle Wandwerkstoffe geeignet.

- Wenn Sie sich nicht sicher sind, ob das mitgelieferte Befestigungsmaterial für die vorhandenen Gegebenheiten geeignet ist, informieren Sie sich im Fachhandel nach geeignetem Befestigungsmaterial.

⚠️ WARNUNG! Verletzungsgefahr!

- Um ein Umkippen des Produkts zu verhindern, muss das Produkt an der Wand befestigt werden!
- Zur Befestigung des Produkts an der Wand benötigen Sie eine Bohrmaschine, einen Kreuzschlitz- Schraubendreher, einen Bleistift und bei Bedarf eine Wasserwaage (nicht im Lieferumfang).
- Befestigen Sie das Produkt wie in Abb. L gezeigt an der Wand.

● Reinigung und Pflege

HINWEIS: Ablageoberflächen vor Nässe oder Feuchtigkeit schützen.

HINWEIS!: Gefahr von Sachschäden!

- Nur mit einem feuchten Lappen reinigen.
- Benutzen Sie nur ein mildes Reinigungsmittel.
- Keine scharfen Reinigungsmittel bzw. Chemikalien verwenden.
- Keine scharfkantigen Produkte, wie z. B. Spachteln oder Ähnliches verwenden, sie können die Oberfläche beschädigen.

● Entsorgung

Die Verpackung besteht aus umweltfreundlichen Materialien, die Sie über die örtlichen Recyclingstellen entsorgen können.

Möglichkeiten zur Entsorgung des ausgedienten Produkts erfahren Sie bei Ihrer Gemeinde- oder Stadtverwaltung.



Das Produkt inkl. Zubehör, die Anleitung und die Verpackungsmaterialien sind recyclebar und unterliegen einer erweiterten Herstellerverantwortung.

Entsorgen Sie diese getrennt, den abgebildeten Info-tri (Sortierinformation) folgend, für eine bessere Abfallbehandlung.

Das Triman-Logo gilt nur für Frankreich.

● Garantie

Das Produkt wurde nach strengen Qualitätsrichtlinien hergestellt und vor der Auslieferung sorgfältig geprüft. Im Falle von Material- oder Herstellungsfehlern haben Sie gegenüber dem Verkäufer des Produkts gesetzliche Rechte. Ihre gesetzlichen Rechte werden in keiner Weise durch unsere unten aufgeführte Garantie eingeschränkt.

Die Garantie für dieses Produkt beträgt 3 Jahre ab Kaufdatum. Die Garantiezeit beginnt mit dem Kaufdatum. Bewahren Sie den Originalkaufbeleg an einem sicheren Ort auf, da dieses Dokument als Nachweis des Kaufs erforderlich ist.

Alle Schäden oder Mängel, die bereits zum Zeitpunkt des Kaufs vorhanden sind, müssen unverzüglich nach dem Auspacken des Produkts gemeldet werden.

Sollte das Produkt innerhalb von 3 Jahren ab Kaufdatum einen Material- oder Herstellungsfehler aufweisen, werden wir es – nach unserer Wahl – kostenlos für Sie reparieren oder ersetzen.

Die Garantiezeit verlängert sich durch einen stattgegebenen Gewährleistungsanspruch nicht. Dies gilt auch für ersetzte und reparierte Teile.

Diese Garantie erlischt, wenn das Produkt beschädigt oder unsachgemäß verwendet oder gewartet wurde.

Die Garantie deckt Material- und Herstellungsfehler ab. Diese Garantie erstreckt sich weder auf Produktteile, die normalem Verschleiß unterliegen, und somit als Verschleißteile gelten (z. B. Batterien, Akkus, Schläuche, Farbpatronen), noch auf Schäden an zerbrechlichen Teilen, z. B. Schalter oder Teile aus Glas.

Abwicklung im Garantiefall

Um eine schnelle Bearbeitung Ihres Anliegens zu gewährleisten, folgen Sie bitte den folgenden Hinweisen:

Bitte halten Sie für alle Anfragen den Kassenbonn und die Artikelnummer (IAN 459468_2401) als Nachweis für den Kauf bereit.

Die Artikelnummer entnehmen Sie bitte dem Typenschild, einer Gravur, auf dem Titelblatt Ihrer Bedienungsanleitung (unten links) oder als Aufkleber auf der Rück- oder Unterseite des Produkts.

Sollten Funktionsfehler oder sonstige Mängel auftreten, kontaktieren Sie zunächst die nachfolgend benannte Serviceabteilung telefonisch oder per E-Mail.

Ein als defekt erfasstes Produkt können Sie dann unter Beifügung des Kaufbelegs (Kassenbon) und der Angabe, worin der Mangel besteht und wann er aufgetreten ist, für Sie portofrei an die Ihnen mitgeteilte Service-Anschrift übersenden.

Service

DE Service Deutschland

Tel.: 0800 5435 111

E-Mail: owim@lidl.de

AT Service Österreich

Tel.: 0800 292726

E-Mail: owim@lidl.at

CH Service Schweiz

Tel.: 0800562153

E-Mail: owim@lidl.ch

OWIM GmbH & Co. KG

Stiftsbergstraße 1
74167 Neckarsulm
GERMANY

Model No.: HG11881

Version: 06/2024

IAN 459468_2401

20