

LIVARNO

LED SOLAR LANTERN STRING LIGHTS

LED-SOLAR-LICHTERKETTE

GUIRLANDE LUMINEUSE SOLAIRE À LED

GB DE NL MT
LED SOLAR LANTERN STRING LIGHTS
Instructions for use

DE AT CH ES
LED-SOLAR-LICHTERKETTE
Gebrauchsanweisung

GB DE NL MT
GUIRLANDE LUMINEUSE SOLAIRE À LED
Notice d'utilisation

NL ES
SOLAR LICHTSNOER BIJUTEN
Gebruiksaanwijzing

IT MT
CATENA LUMINOSA LED A ENERGIA SOLARE
Istruzioni d'uso

ES
GUIRNALDA SOLAR DE BOMBILLAS LED
Instrucciones de uso

PT
CORRENTE DE LUZ SOLAR LED
Manual de utilização



IAN 507061_2507

GB DE NL MT
NL IT ES PT



PDF ONLINE
www.livarno-service.com



DELTASPORT Handelskontor GmbH
Wagelkamp 6 • 22397 Hamburg, GERMANY

DELTASPORT Nr.: 51.17452, 51.17453

12/2025

DELTASPORT Nr.: 51.17452, 51.17453

12/2025

DELTASPORT Handelskontor GmbH
Wagelkamp 6 • 22397 Hamburg, GERMANY

DELTASPORT Nr.: 51.17452, 51.17453

12/2025

DELTASPORT Handelskontor GmbH
Wagelkamp 6 • 22397 Hamburg, GERMANY

DELTASPORT Nr.: 51.17452, 51.17453

12/2025

DELTASPORT Handelskontor GmbH
Wagelkamp 6 • 22397 Hamburg, GERMANY

DELTASPORT Nr.: 51.17452, 51.17453

12/2025

DELTASPORT Handelskontor GmbH
Wagelkamp 6 • 22397 Hamburg, GERMANY

DELTASPORT Nr.: 51.17452, 51.17453

12/2025

DELTASPORT Handelskontor GmbH
Wagelkamp 6 • 22397 Hamburg, GERMANY

DELTASPORT Nr.: 51.17452, 51.17453

12/2025

DELTASPORT Handelskontor GmbH
Wagelkamp 6 • 22397 Hamburg, GERMANY

DELTASPORT Nr.: 51.17452, 51.17453

12/2025

DELTASPORT Handelskontor GmbH
Wagelkamp 6 • 22397 Hamburg, GERMANY

DELTASPORT Nr.: 51.17452, 51.17453

12/2025

DELTASPORT Handelskontor GmbH
Wagelkamp 6 • 22397 Hamburg, GERMANY

DELTASPORT Nr.: 51.17452, 51.17453

12/2025

DELTASPORT Handelskontor GmbH
Wagelkamp 6 • 22397 Hamburg, GERMANY

DELTASPORT Nr.: 51.17452, 51.17453

12/2025

DELTASPORT Handelskontor GmbH
Wagelkamp 6 • 22397 Hamburg, GERMANY

DELTASPORT Nr.: 51.17452, 51.17453

12/2025

DELTASPORT Handelskontor GmbH
Wagelkamp 6 • 22397 Hamburg, GERMANY

DELTASPORT Nr.: 51.17452, 51.17453

12/2025

DELTASPORT Handelskontor GmbH
Wagelkamp 6 • 22397 Hamburg, GERMANY

DELTASPORT Nr.: 51.17452, 51.17453

12/2025

DELTASPORT Handelskontor GmbH
Wagelkamp 6 • 22397 Hamburg, GERMANY

DELTASPORT Nr.: 51.17452, 51.17453

12/2025

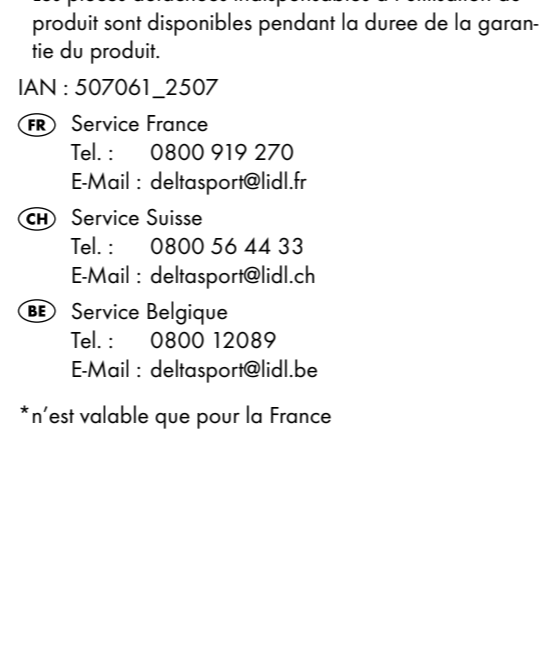
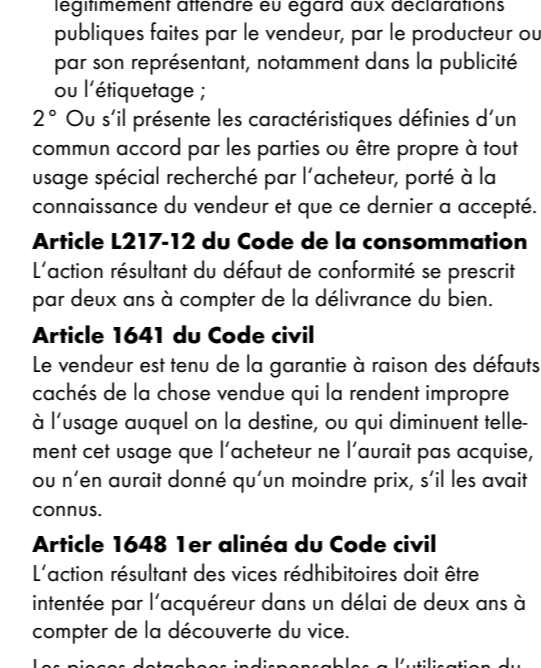
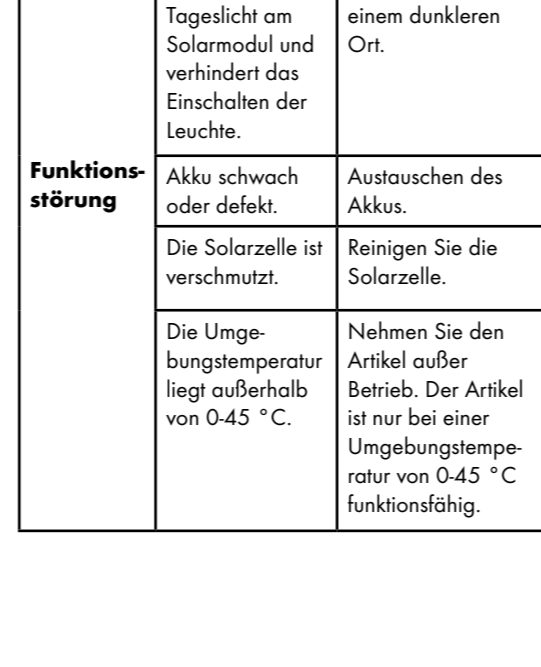
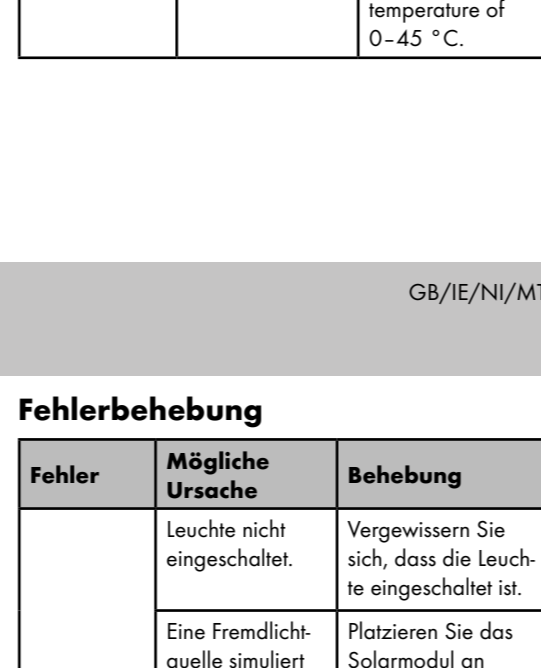
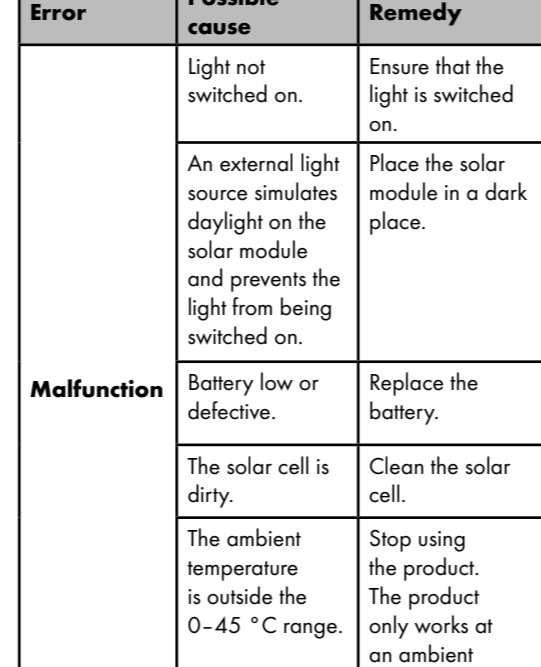
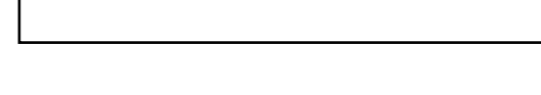
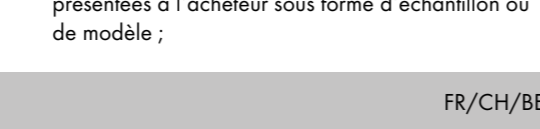
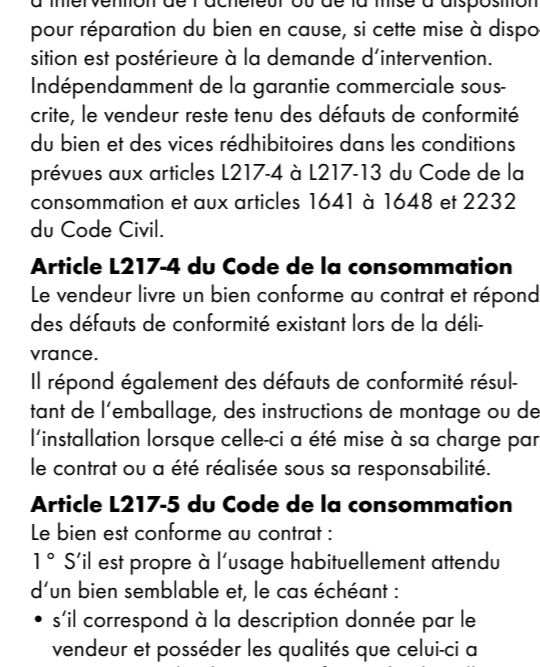
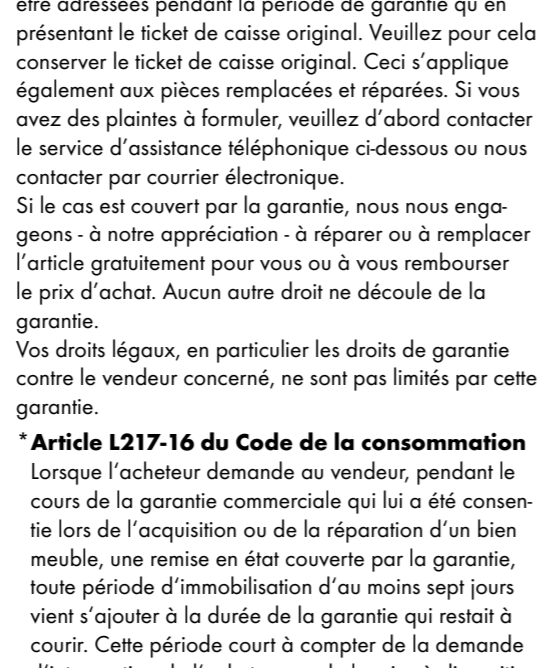
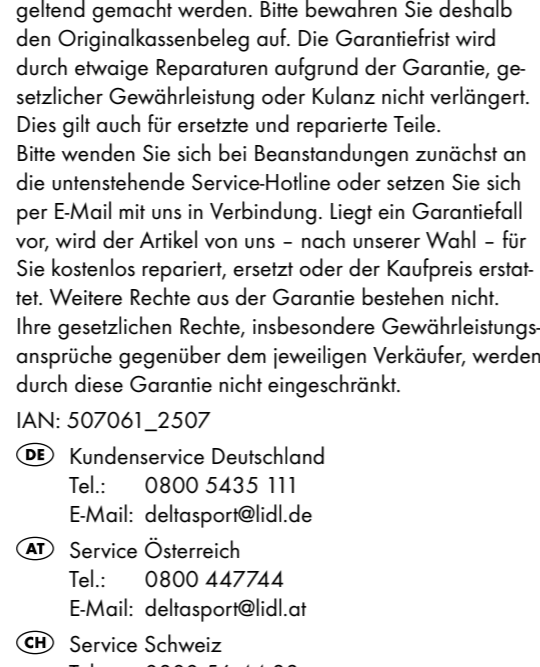
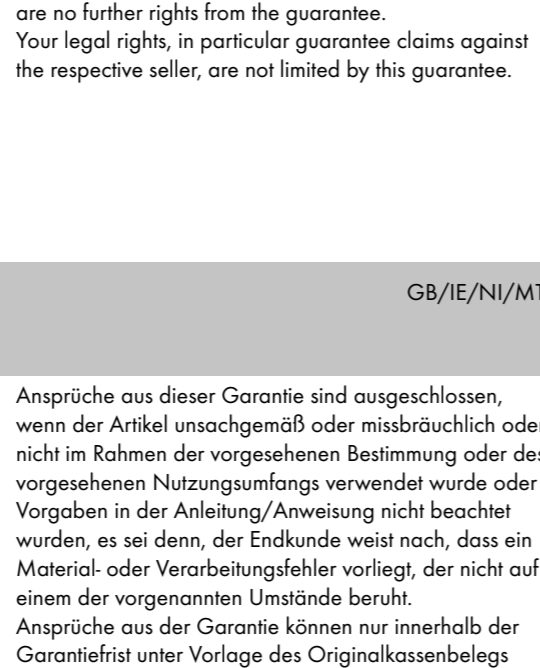
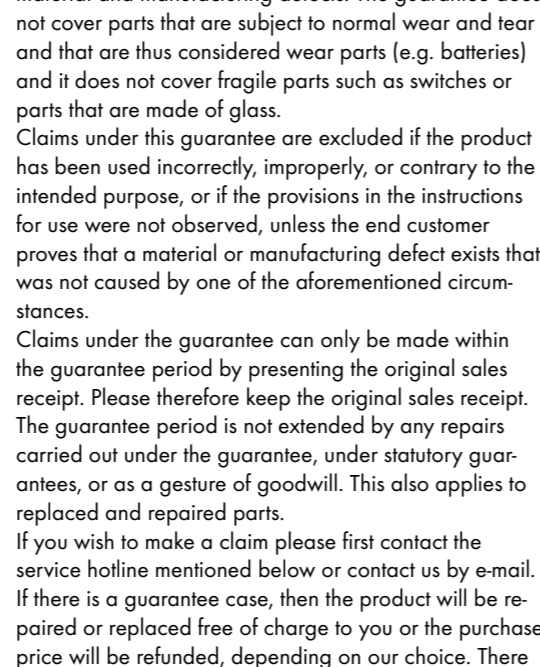
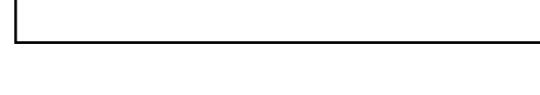
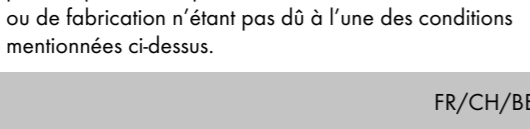
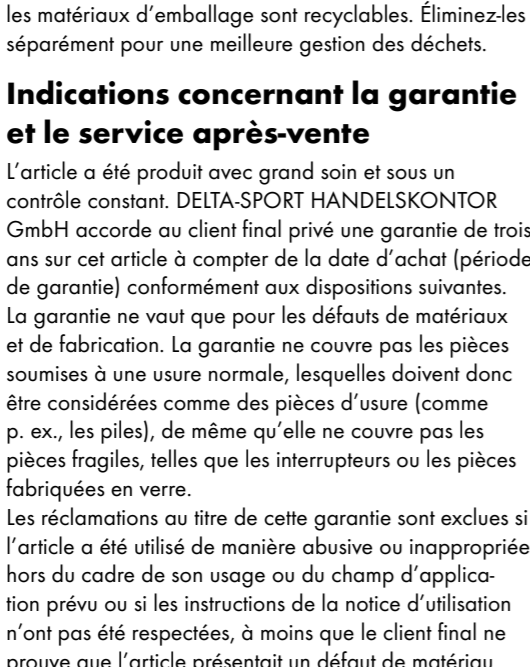
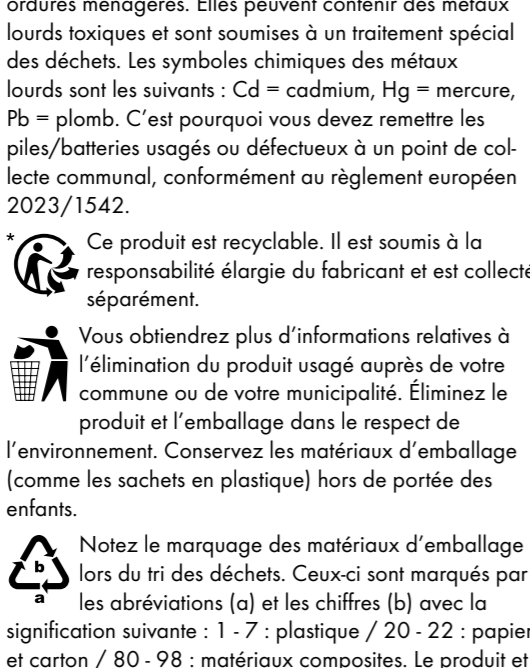
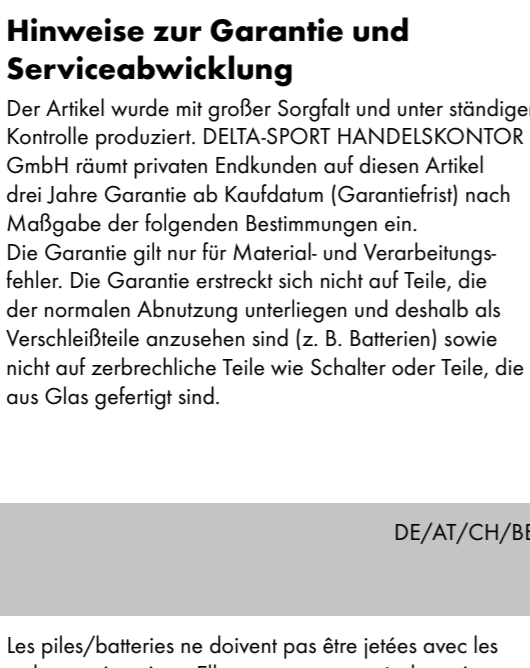
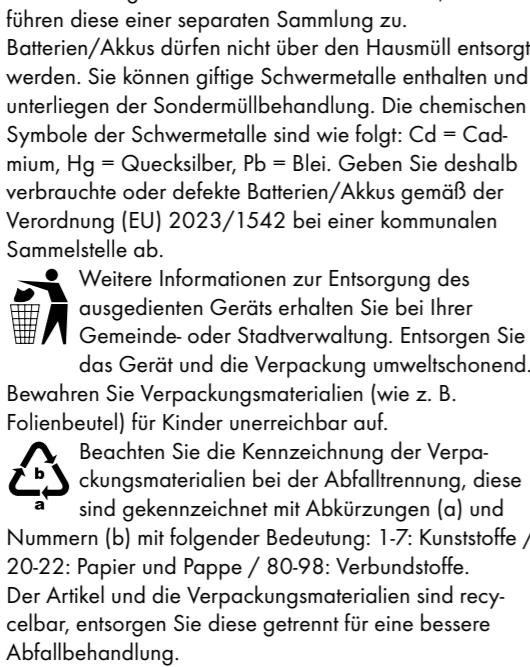
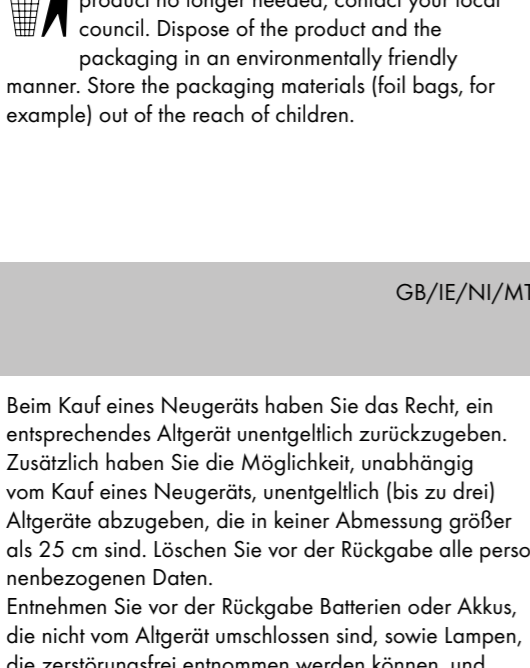
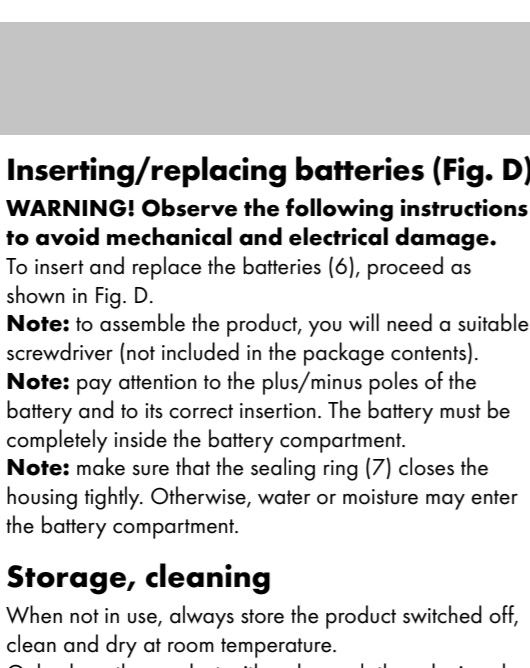
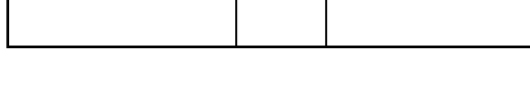
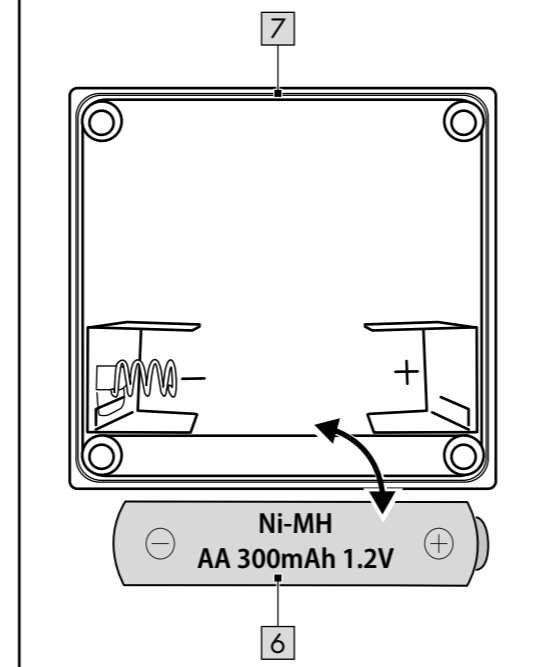
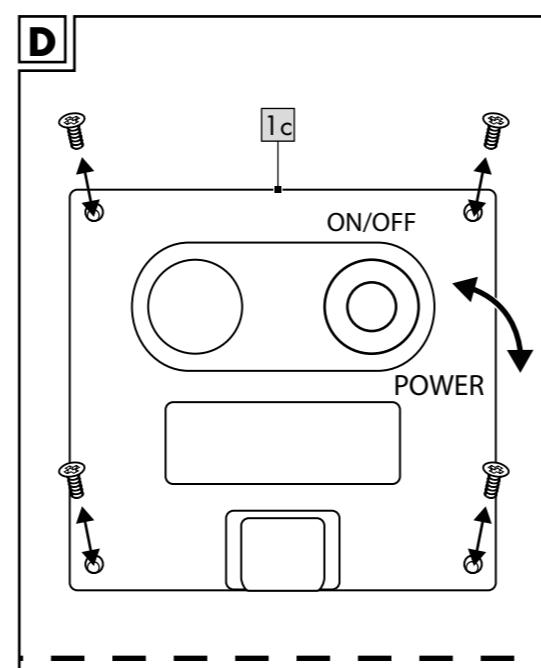
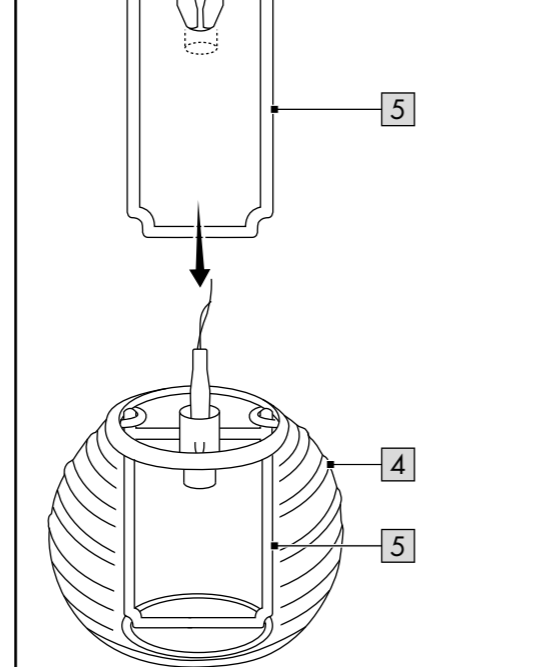
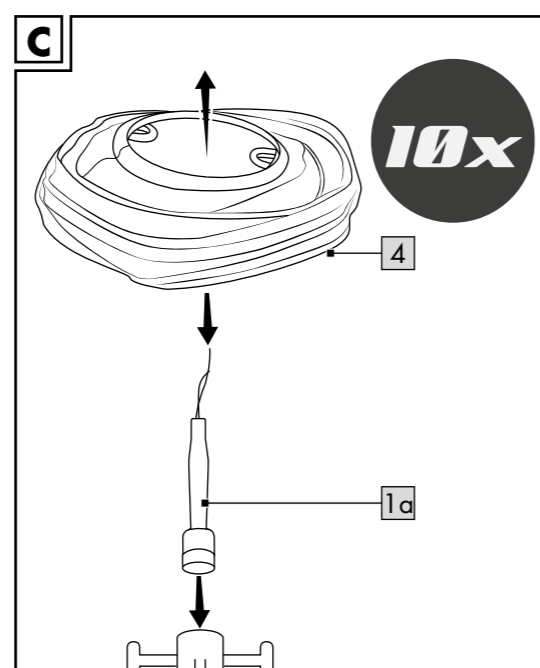
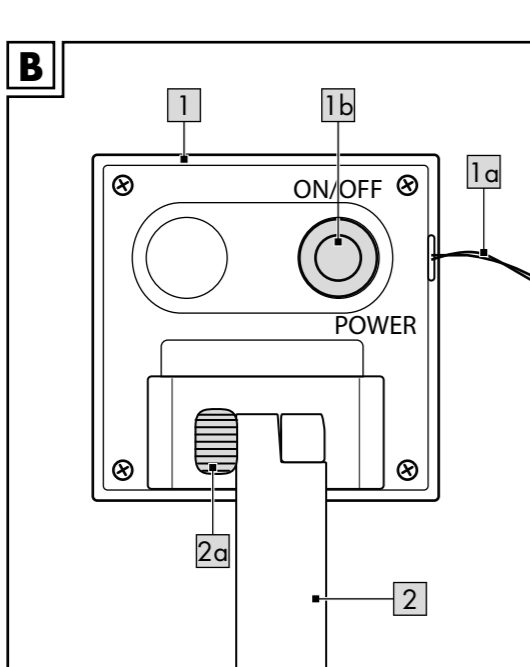
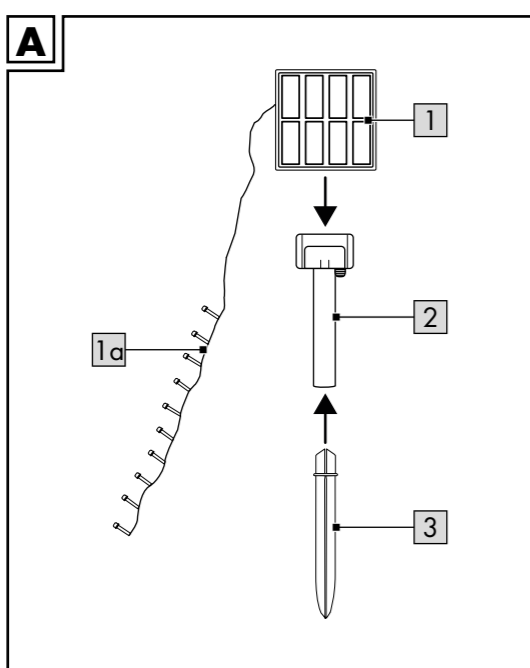

Congratulations!
You have chosen to purchase a high-quality product. Familiarise yourself with the product before using it for the first time.
Read the following instructions for use carefully.
Use the product only as described and only for the given areas of application. Store these instructions for your reference. When passing the product on to third parties, please also hand over all accompanying documents.

Package contents
1 x solar panel (1)
1 x pole (2)
1 x earth spike (3)
10 x lantern (4)
10 x lantern tensioner (5)
1 x instructions for use

Technical data
Dimensions per lantern: 7,5cm (Ø)
Total length: 4,8m
Supply cable: 3m
Battery power supply:
1 x 1.2V AA, 300mAh, NiMH

Battery supplier:
Henan Trully New Energy Technology Co., Ltd.
Industrial Cluster of Yidong, Xinxiang 453000 Henan, China
Email: 2761428406@qq.com

Importer:
DELTASPORT Handelskontor GmbH,
Wagelkamp 6, 22397 Hamburg, GERMANY
Email: productinfo@deltasport.com

DC symbol
Protection class III
Della-Sport Handelskontor GmbH hereby declares that this product meets the basic requirements, as well as other important regulations.
Date of manufacture (month/year): 12/2025



Herzlichen Glückwunsch!
Mit Ihrem Kauf haben Sie sich für einen hochwertigen Artikel entschieden. Machen Sie sich vor der ersten Verwendung mit dem Artikel vertraut.
Lesen Sie hierzu aufmerksam die nachfolgende Gebrauchsanweisung.
Benutzen Sie den Artikel nur wie beschrieben und für die angegebenen Einsatzbereiche. Behalten Sie diese Gebrauchsanweisung gut auf. Händigen Sie alle Unterlagen bei Weitergabe des Artikels an Dritte ebenfalls mit aus.

Lieferumfang
1 x Solarpanel (1)
1 x Stange (2)
1 x Erdspieß (3)
10 x Leuchte (4)
10 x Leuchtpanzer (5)
1 x Gebrauchsanweisung

Technische Daten
Maße je Leuchte: 7,5 cm (Ø)
Gesamtlänge: 4,8 m
Zuleitung: 3 m
Energieversorgung Akku:
1 x 1,2V AA, 300mAh, NiMH

Batterieherzeuger:
Henan Trully New Energy Technology CO., Ltd.
Industrial Cluster of Yidong, Xinxiang 453000 Henan, China
Email: 2761428406@qq.com

Importer:
DELTASPORT Handelskontor GmbH,
Wagelkamp 6, 22397 Hamburg, GERMANY
Email: productinfo@deltasport.com

Schutzziffer III
Hiermit erklärt Della-Sport Handelskontor GmbH, dass dieser Artikel mit den grundlegenden Anforderungen und den übrigen einschlägigen Bestimmungen übereinstimmt.
Herstellungdatum (Monat/Jahr): 12/2025

Herzlichen Glückwunsch!
Mit Ihrem Kauf haben Sie sich für einen hochwertigen Artikel entschieden. Machen Sie sich vor der ersten Verwendung mit dem Artikel vertraut.
Lesen Sie hierzu aufmerksam die nachfolgende Gebrauchsanweisung.
Benutzen Sie den Artikel nur wie beschrieben und für die angegebenen Einsatzbereiche. Behalten Sie diese Gebrauchsanweisung gut auf. Händigen Sie alle Unterlagen bei Weitergabe des Artikels an Dritte ebenfalls mit aus.

Lieferumfang
1 x Solarpanel (1)
1 x Stange (2)
1 x Erdspieß (3)
10 x Leuchte (4)
10 x Leuchtpanzer (5)
1 x Gebrauchsanweisung

Technische Daten
Maße je Leuchte: 7,5 cm (Ø)
Gesamtlänge: 4,8 m
Zuleitung: 3 m
Energieversorgung Akku:
1 x 1,2V AA, 300mAh, NiMH

Batterieherzeuger:
Henan Trully New Energy Technology CO., Ltd.
Industrial Cluster of Yidong, Xinxiang 453000 Henan, China
Email: 2761428406@qq.com

Importer:
DELTASPORT Handelskontor GmbH,
Wagelkamp 6, 22397 Hamburg, GERMANY
Email: productinfo@deltasport.com

Schutzziffer III
Hiermit erklärt Della-Sport Handelskontor GmbH, dass dieser Artikel mit den grundlegenden Anforderungen und den übrigen einschlägigen Bestimmungen übereinstimmt.
Herstellungdatum (Monat/Jahr): 12/2025

Herzlichen Glückwunsch!
Mit Ihrem Kauf haben Sie sich für einen hochwertigen Artikel entschieden. Machen Sie sich vor der ersten Verwendung mit dem Artikel vertraut.
Lesen Sie hierzu aufmerksam die nachfolgende Gebrauchsanweisung.
Benutzen Sie den Artikel nur wie beschrieben und für die angegebenen Einsatzbereiche. Behalten Sie diese Gebrauchsanweisung gut auf. Händigen Sie alle Unterlagen bei Weitergabe des Artikels an Dritte ebenfalls mit aus.

Lieferumfang
1 x Solarpanel (1)
1 x Stange (2)
1 x Erdspieß (3)
10 x Leuchte (4)
10 x Leuchtpanzer (5)
1 x Gebrauchsanweisung

Technische Daten
Maße je Leuchte: 7,5 cm (Ø)
Gesamtlänge: 4,8 m
Zuleitung: 3 m
Energieversorgung Akku:
1 x 1,2V AA, 300mAh, NiMH

Batterieherzeuger:
Henan Trully New Energy Technology CO., Ltd.
Industrial Cluster of Yidong, Xinxiang 453000 Henan, China
Email: 2761428406@qq.com

Importer:
DELTASPORT Handelskontor GmbH,
Wagelkamp 6, 22397 Hamburg, GERMANY
Email: productinfo@deltasport.com

Schutzziffer III
Hiermit erklärt Della-Sport Handelskontor GmbH, dass dieser Artikel mit den grundlegenden Anforderungen und den übrigen einschlägigen Bestimmungen übereinstimmt.
Herstellungdatum (Monat/Jahr): 12/2025

Herzlichen Glückwunsch!
Mit Ihrem Kauf haben Sie sich für einen hochwertigen Artikel entschieden. Machen Sie sich vor der ersten Verwendung mit dem Artikel vertraut.
Lesen Sie hierzu aufmerksam die nachfolgende Gebrauchsanweisung.
Benutzen Sie den Artikel nur wie beschrieben und für die angegebenen Einsatzbereiche. Behalten Sie diese Gebrauchsanweisung gut auf. Händigen Sie alle Unterlagen bei Weitergabe des Artikels an Dritte ebenfalls mit aus.

Herzlichen Glückwunsch!
Mit Ihrem Kauf haben Sie sich für einen hochwertigen Artikel entschieden. Machen Sie sich vor der ersten Verwendung mit dem Artikel vertraut.
Lesen Sie hierzu aufmerksam die nachfolgende Gebrauchsanweisung.
Benutzen Sie den Artikel nur wie beschrieben und für die angegebenen Einsatzbereiche. Behalten Sie diese Gebrauchsanweisung gut auf. Händigen Sie alle Unterlagen bei Weitergabe des Artikels an Dritte ebenfalls mit aus.

Intended use
The product is only for private outdoor areas and not for commercial use. The product is intended for decorative use.

Symbols used

IP 44 Splash resistant

Not suitable for general household lighting

For outdoor use only

Charges in sunlight/lights up in the dark

Charges via solar panel

Test the light function of the product by creating a twilight condition, e.g. by placing your hand on the solar panel.

Select the position and orientation of the solar panel according to the position of the sun. The orientation should be adapted to the seasons, especially summer and winter, and the direction of the compass (ideally south). The solar panel should always be exposed to direct sunlight to ensure optimum battery charging.

Safety information
Important: read these instructions for use carefully and keep them in a safe place!
This product may be used by children eight years of age and older, as well as by persons with diminished physical, sensory or mental abilities, or those with little experience and knowledge, if they are supervised or instructed with regard to its safe use, and provided they also understand the potential associated risks.

Bestimmungsgemäße Verwendung
Der Artikel ist nur für den privaten Gebrauch in Außenbereich und nicht für den gewerblichen Gebrauch zu verwenden. Der Artikel ist für Dekorationszwecke geeignet.

Verwendete Symbole

IP 44 Spritzwassergeschützt

Nicht zur allgemeinen Raumbeleuchtung im Haushalt geeignet

Nur für außen

Lädt bei Sonnenlicht / Leuchtet im Dunkeln

Lädt übers Solarpanel mit Sonnenlicht

Testen Sie die Leuchtfunktion des Artikels, indem Sie einen Dämmerungsstand erzeugen, z. B. indem Sie die Hand auf das Solarpanel legen.

Wählen Sie die Position und den Ausrichtungswinkel des Solarpanels entsprechend dem Sonnenstand. Die Ausrichtung sollte den Jahreszeiten, insbesondere Sommer und Winter, sowie der Himmelsrichtung (optimal Süd) angepasst werden. Das Solarpanel sollte immer direktem Sonnenlicht ausgesetzt sein, um eine optimale Akkumulierung zu gewährleisten.

Sicherheitshinweise
Wichtig: Lesen Sie diese Gebrauchsanweisung sorgfältig und bewahren Sie diese unbedingt auf!
Dieser Artikel kann von Kindern ab 8 Jahren und darüber sowie von Personen mit verringerten physischen, sensorischen oder mentalen Fähigkeiten oder Mangel an Erfahrung und Wissen benutzt werden, wenn sie beaufsichtigt oder bezüglich des sicheren Gebrauchs des

Utilisation conforme à sa destination
L'article est uniquement destiné à un usage domestique en extérieur et n'est pas prévu pour une utilisation commerciale. L'article est utilisé à des fins décoratives.

Pictogrammes utilisés

IP 44 Protection contre les projections d'eau

Ne convient pas pour l'éclairage général de pièces de la maison

Uniquement pour l'extérieur

Se recharge au soleil/s'allume dans l'obscurité

Testez la fonction d'éclairage de l'article en créant un état crépusculaire, par ex. en posant la main sur le panneau solaire.

Choisissez la position et l'angle d'orientation du panneau solaire en fonction de la position du soleil. L'orientation doit être adaptée aux saisons, notamment à l'été et à l'hiver, ainsi qu'à l'orientation (optimale: sud). Le panneau solaire doit toujours être exposé à la lumière directe du soleil afin de garantir une charge optimale de la batterie.

Consignes de sécurité
Important: lisez attentivement cette notice d'utilisation et conservez-la impérativement!
Cet article peut être utilisé par les enfants à partir de 8 ans et par les personnes dont les capacités mentales, sensorielles et physiques sont réduites ou manquant d'expérience ou de connaissances s'ils sont surveillés ou si l'usage sûr de l'article leur a été indiqué et s'ils comprennent les dangers qui en résultent.

Consignes de sécurité
Important: lisez attentivement cette notice d'utilisation et conservez-la impérativement!
Cet article peut être utilisé par les enfants à partir de 8 ans et par les personnes dont les capacités mentales, sensorielles et physiques sont réduites ou manquant d'expérience ou de connaissances s'ils sont surveillés ou si l'usage sûr de l'article leur a été indiqué et s'ils comprennent les dangers qui en résultent.

Consignes de sécurité
Important: lisez attentivement cette notice d'utilisation et conservez-la impérativement!
Cet article peut être utilisé par les enfants à partir de 8 ans et par les personnes dont les capacités mentales, sensorielles et physiques sont réduites ou manquant d'expérience ou de connaissances s'ils sont surveillés ou si l'usage sûr de l'article leur a été indiqué et s'ils comprennent les dangers qui en résultent.

Consignes de sécurité
Important: lisez attentivement cette notice d'utilisation et conservez-la impérativement!
Cet article peut être utilisé par les enfants à partir de 8 ans et par les personnes dont les capacités mentales, sensorielles et physiques sont réduites ou manquant d'expérience ou de connaissances s'ils sont surveillés ou si l'usage sûr de l'article leur a été indiqué et s'ils comprennent les dangers qui en résultent.

Consignes de sécurité
Important: lisez attentivement cette notice d'utilisation et conservez-la impérativement!
Cet article peut être utilisé par les enfants à partir de 8 ans et par les personnes dont les capacités mentales, sensorielles et physiques sont réduites ou manquant d'expérience ou de connaissances s'ils sont surveillés ou si l'usage sûr de l'article leur a été indiqué et s'ils comprennent les dangers qui en résultent.

Children must not be allowed to play with the product. Cleaning and maintenance must not be carried out by children without supervision.

The product is not a toy.

Check the product for damage or wear before each use. Only use the product if it is in perfect condition!

No modifications may be made to the product!

The product's light source is not replaceable; the entire light must be replaced once the light source has reached the end of its service life.

Ensure that the solar cell does not get dirty or covered in snow or ice in winter. This reduces the performance of the solar cell.

Note that cold temperatures have a negative impact on battery life.

Do not operate in the packaging as there is a risk of overheating.

Life-threatening hazard!

- Never leave children unattended with the packaging materials. There is a risk of suffocation.

Risk of injury!

- Ensure that when the light is removed, the earth spike is also removed, so that it does not pose a danger (e.g. tripping).

Warning notice for integrated battery

- Only charge intact and undamaged batteries.
- Protect the battery from mechanical damage. Fire risk! If electrolyte solution leaks from the battery or the product, avoid contact with eyes, mucous membranes and skin. Rinse the affected areas immediately with plenty of clean water and seek medical attention. The electrolyte solution can cause irritation.
- Never charge or store the product near major heat sources or open fires, as this could result in the battery exploding.
- The charging contacts on the battery must not be connected to metal objects.
- Never try to manipulate, change or repair the battery or the product.
- WARNING! This product must not be used without a properly fitted seal.

Artikels unterwiesen wurden und die daraus resultierenden Gefahren verstehen. Kinder dürfen nicht mit dem Artikel spielen. Reinigung und Benutzer-Wartung dürfen nicht von Kindern ohne Beaufsichtigung durchgeführt werden.

Das Produkt ist kein Spielzeug.

Prüfen Sie den Artikel vor jedem Gebrauch auf Beschädigungen oder Abnutzungen. Der Artikel darf nur in einwandfreiem Zustand verwendet werden!

Es dürfen keine Modifikationen am Artikel vorgenommen werden!

Die Lichtquelle dieser Leuchte ist nicht ersetzbar; wenn die Lichtquelle ihr Lebensdauerende erreicht hat, ist die gesamte Leuchte zu ersetzen.

Achten Sie darauf, dass die Solarzelle nicht verschmutzt oder im Winter durch Schnee und Eis bedeckt ist. Sonst verringert sich die Leistungsfähigkeit der Solarzelle.

Beachten Sie, dass kalte Temperaturen einen negativen Einfluss auf die Akku-Betriebsdauer haben.

Nicht in der Verpackung betriebsüber- Überhitzungsgefahr.

Lebensgefahr!

- Lassen Sie Kinder nie unbeaufsichtigt mit dem Verpackungsmaterial. Es besteht Erstickungsgefahr.

Verletzungsgefahr!

- Stellen Sie sicher, dass, wenn die Leuchte entfernt wird, auch der Erdspieß mit entfernt wird, damit dieser keine Gefahr darstellt (z. B. Stolpern).

Warnhinweise integrierter Akku

- Laden Sie nur intakte und unbeschädigte Akkus.
- Schützen Sie den Akku vor mechanischen Beschädigungen, Brandgefahr!
- Sollte aus dem Akku und dem Artikel Elektrolyt auslaufen, vermeiden Sie den Kontakt mit Augen, Schleimhäuten und Haut. Spülen Sie betroffene Stellen sofort mit reichlich klarem Wasser und suchen Sie einen Arzt auf. Die Elektrolytlösung kann Reizungen hervorrufen.
- Laden und lagern Sie den Artikel niemals in der Nähe von großen Hitzequellen oder offenem Feuer, dies könnte eine Explosion des Akkus zur Folge haben.

Artikels unterwiesen wurden und die daraus resultierenden Gefahren verstehen. Kinder dürfen nicht mit dem Artikel spielen. Reinigung und Benutzer-Wartung dürfen nicht von Kindern ohne Beaufsichtigung durchgeführt werden.

Das Produkt ist kein Spielzeug.

Prüfen Sie den Artikel vor jedem Gebrauch auf Beschädigungen oder Abnutzungen. Der Artikel darf nur in einwandfreiem Zustand verwendet werden!

Es dürfen keine Modifikationen am Artikel vorgenommen werden!

Die Lichtquelle dieser Leuchte ist nicht ersetzbar; wenn die Lichtquelle ihr Lebensdauerende erreicht hat, ist die gesamte Leuchte zu ersetzen.

Achten Sie darauf, dass die Solarzelle nicht verschmutzt oder im Winter durch Schnee und Eis bedeckt ist. Sonst verringert sich die Leistungsfähigkeit der Solarzelle.

Beachten Sie, dass kalte Temperaturen einen negativen Einfluss auf die Akku-Betriebsdauer haben.

Nicht in der Verpackung betriebsüber- Überhitzungsgefahr.

Lebensgefahr!

- Lassen Sie Kinder nie unbeaufsichtigt mit dem Verpackungsmaterial. Es besteht Erstickungsgefahr.

Verletzungsgefahr!

- Stellen Sie sicher, dass, wenn die Leuchte entfernt wird, auch der Erdspieß mit entfernt wird, damit dieser keine Gefahr darstellt (z. B. Stolpern).

Warnhinweise integrierter Akku

- Laden Sie nur intakte und unbeschädigte Akkus.
- Schützen Sie den Akku vor mechanischen Beschädigungen, Brandgefahr!
- Sollte aus dem Akku und dem Artikel Elektrolyt auslaufen, vermeiden Sie den Kontakt mit Augen, Schleimhäuten und Haut. Spülen Sie betroffene Stellen sofort mit reichlich klarem Wasser und suchen Sie einen Arzt auf. Die Elektrolytlösung kann Reizungen hervorrufen.
- Laden und lagern Sie den Artikel niemals in der Nähe von großen Hitzequellen oder offenem Feuer, dies könnte eine Explosion des Akkus zur Folge haben.

Artikels unterwiesen wurden und die daraus resultierenden Gefahren verstehen. Kinder dürfen nicht mit dem Artikel spielen. Reinigung und Benutzer-Wartung dürfen nicht von Kindern ohne Beaufsichtigung durchgeführt werden.

Das Produkt ist kein Spielzeug.

Prüfen Sie den Artikel vor jedem Gebrauch auf Beschädigungen oder Abnutzungen. Der Artikel darf nur in einwandfreiem Zustand verwendet werden!

Es dürfen keine Modifikationen am Artikel vorgenommen werden!

Die Lichtquelle dieser Leuchte ist nicht ersetzbar; wenn die Lichtquelle ihr Lebensdauerende erreicht hat, ist die gesamte Leuchte zu ersetzen.

Achten Sie darauf, dass die Solarzelle nicht verschmutzt oder im Winter durch Schnee und Eis bedeckt ist. Sonst verringert sich die Leistungsfähigkeit der Solarzelle.

Beachten Sie, dass kalte Temperaturen einen negativen Einfluss auf die Akku-Betriebsdauer haben.

Nicht in der Verpackung betriebsüber- Überhitzungsgefahr.

Lebensgefahr!

- Lassen Sie Kinder nie unbeaufsichtigt mit dem Verpackungsmaterial. Es besteht Erstickungsgefahr.

Verletzungsgefahr!

- Stellen Sie sicher, dass, wenn die Leuchte entfernt wird, auch der Erdspieß mit entfernt wird, damit dieser keine Gefahr darstellt (z. B. Stolpern).

Warnhinweise integrierter Akku

- Laden Sie nur intakte und unbeschädigte Akkus.
- Schützen Sie den Akku vor mechanischen Beschädigungen, Brandgefahr!
- Sollte aus dem Akku und dem Artikel Elektrolyt auslaufen, vermeiden Sie den Kontakt mit Augen, Schleimhäuten und Haut. Spülen Sie betroffene Stellen sofort mit reichlich klarem Wasser und suchen Sie einen Arzt auf. Die Elektrolytlösung kann Reizungen hervorrufen.
- Laden und lagern Sie den Artikel niemals in der Nähe von großen Hitzequellen oder offenem Feuer, dies könnte eine Explosion des Akkus zur Folge haben.

Artikels unterwiesen wurden und die daraus resultierenden Gefahren verstehen. Kinder dürfen nicht mit dem Artikel spielen. Reinigung und Benutzer-Wartung dürfen nicht von Kindern ohne Beaufsichtigung durchgeführt werden.

Das Produkt ist kein Spielzeug.

Prüfen Sie den Artikel vor jedem Gebrauch auf Beschädigungen oder Abnutzungen. Der Artikel darf nur in einwandfreiem Zustand verwendet werden!

Es dürfen keine Modifikationen am Artikel vorgenommen werden!

Die Lichtquelle dieser Leuchte ist nicht ersetzbar; wenn die Lichtquelle ihr Lebensdauerende erreicht hat, ist die gesamte Leuchte zu ersetzen.

Achten Sie darauf, dass die Solarzelle nicht verschmutzt oder im Winter durch Schnee und Eis bedeckt ist. Sonst verringert sich die Leistungsfähigkeit der Solarzelle.

Beachten Sie, dass kalte Temperaturen einen negativen Einfluss auf die Akku-Betriebsdauer haben.

Nicht in der Verpackung betriebsüber- Überhitzungsgefahr.

Lebensgefahr!

- Lassen Sie Kinder nie unbeaufsichtigt mit dem Verpackungsmaterial. Es besteht Erstickungsgefahr.

Verletzungsgefahr!

- Stellen Sie sicher, dass, wenn die Leuchte entfernt wird, auch der Erdspieß mit entfernt wird, damit dieser keine Gefahr darstellt (z. B. Stolpern).

Warnhinweise integrierter Akku

- Laden Sie nur intakte und unbeschädigte Akkus.
- Schützen Sie den Akku vor mechanischen Beschädigungen, Brandgefahr!
- Sollte aus dem Akku und dem Artikel Elektrolyt auslaufen, vermeiden Sie den Kontakt mit Augen, Schleimhäuten und Haut. Spülen Sie betroffene Stellen sofort mit reichlich klarem Wasser und suchen Sie einen Arzt auf. Die Elektrolytlösung kann Reizungen hervorrufen.
- Laden und lagern Sie den Artikel niemals in der Nähe von großen Hitzequellen oder offenem Feuer, dies könnte eine Explosion des Akkus zur Folge haben.

Artikels unterwiesen wurden und die daraus resultierenden Gefahren verstehen. Kinder dürfen nicht mit dem Artikel spielen. Reinigung und Benutzer-Wartung dürfen nicht von Kindern ohne Beaufsichtigung durchgeführt werden.

Das Produkt ist kein Spielzeug.

Prüfen Sie den Artikel vor jedem Gebrauch auf Beschädigungen oder Abnutzungen. Der Artikel darf nur in einwandfreiem Zustand verwendet werden!

Es dürfen keine Modifikationen am Artikel vorgenommen werden!

Die Lichtquelle dieser Leuchte ist nicht ersetzbar; wenn die Lichtquelle ihr Lebensdauerende erreicht hat, ist die gesamte Leuchte zu ersetzen.

Achten Sie darauf, dass die Solarzelle nicht verschmutzt oder im Winter durch Schnee und Eis bedeckt ist. Sonst verringert sich die Leistungsfähigkeit der Solarzelle.

Beachten Sie, dass kalte Temperaturen einen negativen Einfluss auf die Akku-Betriebsdauer haben.

Nicht in der Verpackung betriebsüber- Überhitzungsgefahr.

Lebensgefahr!

- Lassen Sie Kinder nie unbeaufsichtigt mit dem Verpackungsmaterial. Es besteht Erstickungsgefahr.

Verletzungsgefahr!

- Stellen Sie sicher, dass, wenn die Leuchte entfernt wird, auch der Erdspieß mit entfernt wird, damit dieser keine Gefahr darstellt (z. B. Stolpern).

Warnhinweise integrierter Akku

- Laden Sie nur intakte und unbeschädigte Akkus.
- Schützen Sie den Akku vor mechanischen Beschädigungen, Brandgefahr!
- Sollte aus dem Akku und dem Artikel Elektrolyt auslaufen, vermeiden Sie den Kontakt mit Augen, Schleimhäuten und Haut. Spülen Sie betroffene Stellen sofort mit reichlich klarem Wasser und suchen Sie einen Arzt auf. Die Elektrolytlösung kann Reizungen hervorrufen.
- Laden und lagern Sie den Artikel niemals in der Nähe von großen Hitzequellen oder offenem Feuer, dies könnte eine Explosion des Akkus zur Folge haben.

Artikels unterwiesen wurden und die daraus resultierenden Gefahren verstehen. Kinder dürfen nicht mit dem Artikel spielen. Reinigung und Benutzer-Wartung dürfen nicht von Kindern ohne Beaufsichtigung durchgeführt werden.

Das Produkt ist kein Spielzeug.

Prüfen Sie den Artikel vor jedem Gebrauch auf Beschädigungen oder Abnutzungen. Der Artikel darf nur in einwandfreiem Zustand verwendet werden!

Es dürfen keine Modifikationen am Artikel vorgenommen werden!

Die Lichtquelle dieser Leuchte ist nicht ersetzbar; wenn die Lichtquelle ihr Lebensdauerende erreicht hat, ist die gesamte Leuchte zu ersetzen.

Achten Sie darauf, dass die Solarzelle nicht verschmutzt oder im Winter durch Schnee und Eis bedeckt ist. Sonst verringert sich die Leistungsfähigkeit der Solarzelle.

Beachten Sie, dass kalte Temperaturen einen negativen Einfluss auf die Akku-Betriebsdauer haben.

Nicht in der Verpackung betriebsüber- Überhitzungsgefahr.

Lebensgefahr!

- Lassen Sie Kinder nie unbeaufsichtigt mit dem Verpackungsmaterial. Es besteht Erstickungsgefahr.

Verletzungsgefahr!

- Stellen Sie sicher, dass, wenn die Leuchte entfernt wird, auch der Erdspieß mit entfernt wird, damit dieser keine Gefahr darstellt (z. B. Stolpern).

Warnhinweise integrierter Akku

- Laden Sie nur intakte und unbeschädigte Akkus.
- Schützen Sie den Akku vor mechanischen Beschädigungen, Brandgefahr!
- Sollte aus dem Akku und dem Artikel Elektrolyt auslaufen, vermeiden Sie den Kontakt mit Augen, Schleimhäuten und Haut. Spülen Sie betroffene Stellen sofort mit reichlich klarem Wasser und suchen Sie einen Arzt auf. Die Elektrolytlösung kann Reizungen hervorrufen.
- Laden und lagern Sie den Artikel niemals in der Nähe von großen Hitzequellen oder offenem Feuer, dies könnte eine Explosion des Akkus zur Folge haben.

Artikels unterwiesen wurden und die daraus resultierenden Gefahren verstehen. Kinder dürfen nicht mit dem Artikel spielen. Reinigung und Benutzer-Wartung dürfen nicht von Kindern ohne Beaufsichtigung durchgeführt werden.

Das Produkt ist kein Spielzeug.

Prüfen Sie den Artikel vor jedem Gebrauch auf Beschädigungen oder Abnutzungen. Der Artikel darf nur in einwandfreiem Zustand verwendet werden!

Es dürfen keine Modifikationen am Artikel vorgenommen werden!

Die Lichtquelle dieser Leuchte ist nicht ersetzbar; wenn die Lichtquelle ihr Lebensdauerende erreicht hat, ist die gesamte Leuchte zu ersetzen.

Achten Sie darauf, dass die Solarzelle nicht verschmutzt oder im Winter durch Schnee und Eis bedeckt ist. Sonst verringert sich die Leistungsfähigkeit der Solarzelle.

Beachten Sie, dass kalte Temperaturen einen negativen Einfluss auf die Akku-Betriebsdauer haben.

Nicht in der Verpackung betriebsüber- Überhitzungsgefahr.

Lebensgefahr!

- Lassen Sie Kinder nie unbeaufsichtigt mit dem Verpackungsmaterial. Es besteht Erstickungsgefahr.

Verletzungsgefahr!

- Stellen Sie sicher, dass, wenn die Leuchte entfernt wird, auch der Erdspieß mit entfernt wird, damit dieser keine Gefahr darstellt (z. B. Stolpern).

Warnhinweise integrierter Akku

- Laden Sie nur intakte und unbeschädigte Akkus.
- Schützen Sie den Akku vor mechanischen Beschädigungen, Brandgefahr!
- Sollte aus dem Akku und dem Artikel Elektrolyt auslaufen, vermeiden Sie den Kontakt mit Augen, Schleimhäuten und Haut. Spülen Sie betroffene Stellen sofort mit reichlich klarem Wasser und suchen Sie einen Arzt auf. Die Elektrolytlösung kann Reizungen hervorrufen.
- Laden und lagern Sie den Artikel niemals in der Nähe von großen Hitzequellen oder offenem Feuer, dies könnte eine Explosion des Akkus zur Folge haben.

Artikels unterwiesen wurden und die daraus resultierenden Gefahren verstehen. Kinder dürfen nicht mit dem Artikel spielen. Reinigung und Benutzer-Wartung dürfen nicht von Kindern ohne Be



VON KINDERN FERNHALTEN
KEEP OUT OF REACH OF CHILDREN
TENIR LES PILES HORS DE LA PORTÉE DES ENFANTS
BUITEN HET BEREIK VAN KINDEREN OPBERGEN
MANTENER FUERA DEL ALCANCE DE LOS NIÑOS
TENERE LONTANO DALLA PORTATA DEI BAMBINI
MANTER FORA DO ALCANCE DE CRIANÇAS
OPBEVARES UTILGÆNGELIGT FOR BØRN
SÄILYTTÄVÄ LASTEN ULOTTUMATTOMISSA
FÖRVARAS UTOM RÄCKHÅLL FÖR BARN
PRZECHOWYWAĆ POZA ZASIĘGIEM DZIECI
SAUGOTI NUO VAIKŲ



NICHT INS FEUER WERFEN
DO NOT DISPOSE OF IN FIRE
NE PAS JETER LES PILES AU FEU
NIET IN VUUR WERPEN
NO ARROJAR AL FUEGO
NON GETTARE NEL FUOCO
NÃO ATIRAR PARA O FOGO
MÅ IKKE KASTES I ILD
EI SAA HEITTÄÄ TULEEN
FÅR EJ KASTAS I ELD
NIE WRZUCAĆ DO OGNI
NEMESTI I UGNĪ



NICHT FALSCH EINLEGEN
DO NOT INSERT INCORRECTLY
NE PAS INSÉRER LES PILES DE MANIÈRE INCORRECTE
NIET VERKEERD INLEGGEN
NO INTRODUCIR INCORRECTAMENTE
NON INSERIRE IN MODO ERRATO
NÃO INSERIR INCORRETAMENTE
MÅ IKKE LÆGGES FORKERT I
EI SAA ASETTAA VÄÄRIN
FÅR EJ SÅTTAS I FELAKTIGT
NIE WKŁADAĆ NIEPOPRAWNIE
NEĮDĒTI KLAIDINGAI



NICHT DEFORMIEREN ODER BESCHÄDIGEN
DO NOT DEFORM OR DAMAGE
NE PAS DÉFORMER/ENDOMMAGER LES PILES
NIET VERVORMEN/BESCHADIGEN
NO DEFORMAR/DANĀR
NON DEFORMARE / DANNEGGIARE
NÃO DEFORMAR/DANIFICAR
MÅ IKKE DEFORMERES/BESKADIGES
EI SAA VAURIOITTA MEKAANISESTI
FÅR EJ DEFORMERAS/SKADAS
NIE DEFORMOWAĆ/NIE USZKADZAĆ
NEDEFORMUOTI / NEPAŽEISTI



NICHT ÖFFNEN ODER AUSEINANDERNEHMEN
DO NOT OPEN OR DISMANTLE
NE PAS OUVRIR OU DÉMANTELER LES PILES
NIET OPENEN/NIET DEMONTEREN
NO ABRIR/NO DESARMAR
NON APRIRE / SMONTARE
NÃO ABRIR NEM DESMONTAR
MÅ IKKE ÅBNES/SKILLES AD
EI SAA AVATA TAI PURKAA OSIIN
FÅR EJ ÖPPNAS ELLER DEMONTERAS
NIE ROZMONTOWYWAĆ
NEATIDARYTI / NEARDYTI



UNTERSCHIEDLICHE TYPEN UND MARKEN NICHT MITEINANDER MISCHEN
DO NOT MIX DIFFERENT TYPES OR BRANDS
NE PAS MÉLANGER DES MARQUES OU DES TYPES DE PILES DIFFÉRENTS
NOOIT VERSCHILLENDE SYSTEMEN, MERKEN EN TYPES GELIJKTIJDIG GEBRUIKEN
NO MEZCLAR SISTEMAS, MARCAS Y TIPOS DIFERENTES
NON UTILIZZARE CONTEMPORANEAMENTE SISTEMI, MARCHE E TIPI DIFFERENTI
NÃO MISTURAR DIFERENTES MARCAS OU TIPOS
BRUG ALDRIG FORSKELLIGE SYSTEMER, MÆRKER OG TYPER SAMTIDIGT
ÄLÄ KÄYTÄ SAMANAIKAISESTI ERI TYYPPISIÄ TAI MERKISIÄ PARISTOJA
BLANDA INTE OLIKA TYPER ELLER MÅRKEN
NIE ŁĄCZYĆ Z BATERIAMI INNYCH MAREK LUB RODZAJÓW
SKIRTINGŲ SISTEMŲ, PREKIŲ ŽENKLŲ IR TIPŲ NENAUDOTI KARTU

HOIA LASTELE KÄTTESAAMATUS KOHAS
UZGLABĀT BĒRNIEM NEPIEĒJAMĀ VIETĀ
GYERMEKEK ELŐL ELZÁRVA TARTANDÓ
HRANITI ZUNAJ DOSEGA OTROK
UCHOVÁVEJTE MIMO DOSAH DĚTÍ
UCHOVÁVAĚ MIMO DOSAHU DEŤÍ
ČUVATI IZVAN DOHVATA DJECE
DRŽATI VAN DOMAŠAJA DECE
A SE ȚINE DEPARTE DE COPII
СЪХРАНЯВАЙТЕ НА МЯСТО, НЕДОСТЪПНО ЗА ДЕЦА
ΝΑ ΦΥΛΑΣΣΟΝΤΑΙ ΜΑΚΡΙΑ ΑΠΟ ΠΑΙΔΙΑ

ÄRA VISKA TULLE
NEMEST UGUNĪ
NE DOBJA TŪZBE
NE METATI V OGENJ
NEHÁZEJTE DO OHNĚ
NEVHADZOVAĚ DO OHŇA
NE BACATI U VATRU
NE BACATI U VATRU
A NU SE ARUNCA ÎN FOC
НЕ ХВЪРЛЯЙТЕ В ОГЪН
ΝΑ ΜΗΝ ΑΠΟΡΡΪΠΤΟΝΤΑΙ ΣΤΗ ΦΩΤΙΑ

ÄRA SISESTA VALESTI
NEIEVIETOT NEPAREIZI
NE HELYEZSE BE ROSSZ IRÁNYBAN
NE NARAČNO VSTAVLJATI
NEVKLÁDEJTE ŠPATNĚ
NEVKLADAĚ NESPRÁVNE
NE UMETATI POGREŠNO
NE UMETATI POGREŠNO
A NU SE INTRODUCÉ GREȘIT
НЕ ПОСТАВЛЯЙТЕ НЕПРАВИЛНО
ΝΑ ΜΗΝ ΓΙΝΕΤΑΙ ΕΣΦΑΛΜΈΝΗ ΤΟΠΟΘΈΤΗΣΗ

ÄRA DEFORMEERI/KAHJUSTA
NEDEFORMĚT/NEBOJĀT
NE DEFORMĀLJA / NE SĒRTSE MEG
NE DEFORMIRATI/POŠKODOVATI
NEDEFORMUJTE/NEPOŠKOZUJTE
NEDEFORMOVAĚ/NEPOŠKODZOVAĚ
NE DEFORMIRATI/OŠTEĆIVATI
NE DEFORMISATI/OŠTEĆIVATI
A NU SE DEFORMA SAU DETERIORA
НЕ ДЕФОРМИРАЙТЕ/НЕ ПОВРЕЖДАЙТЕ
ΜΗΝ ΠΑΡΑΜΟΡΦΩΝΕΤΕ/ΚΑΤΑΣΤΡΈΦΕΤΕ

ÄRA AVA EGA VÖTA KOOST LAHTI
NEATVĚRT/NEIZJAUKT
NE NYISSA KI ÉS NE SZEDJE SZÉT
NE ODPIRATI/RAZSTAVLJATI
NEOTEVÍREJTE/NEROZEBÍREJTE
NEOTVÁRAĚ/NEROZOBERAĚ
NE OTVARATI/RASTAVLJATI
NE OTVARATI/NE RASTAVLJATI
A NU SE DESCHIDE SAU DEZASAMBLA
НЕ ОТВАРЯЙТЕ/НЕ РАЗГЛОБЯВАЙТЕ
ΜΗΝ ΑΝΟΙΓΕΤΕ / ΜΗΝ ΑΠΟΣΥΝΑΡΜΟΛΟΓΕΤΕ

ÄRA KASUTA KORRAGA ERINEVAID SÜSTEEME, KAUBAMÄRKE EGA TŪŪPE
VIENLAIČĪGI NEIZMANTOT DAŽĀDU SISTĒMU, RAŽOTĀJU UN TIPU BATERIJAS
SOHA NE HASZNÁLJON EGYIDEJŰLEG KŰLÖNBÖZŐ RENDSZEREKET,
MÁRKÁKAT ÉS TÍPUSOKAT
NE UPORABLJATI HKRATI RAZLIČNIH ZNAMK ALI VRST
NIKDY NEPOUŽÍVEJTE SOUČASNĚ RŮZNÉ SYSTÉMY, ZNAČKY A TYPY
NIKDY NEPOUŽÍVAĚ SŰČASNE RŮZNE SYSTÉMY, ZNAČKY A TYPY
NIKAD NE KORISTITI ISTOVREMENO RAZLIČITE SUSTAVE, MARKE I TIPOVE
NIKADA NE KORISTITI RAZLIČITE SISTEME, BRENDOVE I TIPOVE U ISTO VREME
A NU SE AMESTECA DIFERITE TIPURI DE BATERII SAU DIN MĂRCI DIFE-
RITE
НИКОГА НЕ ИЗПОЛЗВАЙТЕ ЕДНОВРЕМЕННО РАЗЛИЧНИ СИСТЕМИ,
МАРКИ И ТИПОВЕ
ΜΗΝ ΧΡΗΣΙΜΟΠΟΙΕΙΤΕ ΠΟΤΕ ΔΙΑΦΟΡΕΤΙΚΑ ΣΥΣΤΗΜΑΤΑ, ΜΑΡΚΕΣ ΚΑΙ
ΤΥΠΟΥΣ ΤΑΥΤΟΧΡΟΝΑ



NEUE UND GEBRAUCHTE BATTERIEN NICHT MITEINANDER MISCHEN
DO NOT MIX NEW AND USED
NE PAS MÉLANGER DES PILES NEUVES ET USAGÉES
NOOIT NIEUWE EN GEBRUIKTE BATTERIJEN DOOR ELKAAR GEBRUIKEN
NO MEZCLAR PILAS NUEVAS Y USADAS
NON UTILIZZARE INSIEME BATTERIE NUOVE E USATE
NÃO MISTURAR PILHAS NOVAS E USADAS
BLAND ALDRIG NYE OG BRUGTE BATTERIER
ÄLÄ KÄYTÄ VANHOJA PARISTOJA UUSIEN KANSSA
BLANDA INTE GAMLA OCH NYA BATTERIER
NIE ŁĄCZYĆ UŻYWANYCH I NOWYCH BATERII
NAUJŲ IR NAUDOTŲ BATERIJŲ NENAUDOTI KARTU



NICHT LADEN
DO NOT CHARGE
NE PAS RECHARGER LES PILES
NIET HERLADEN
NO RECARGAR
NON RICARICARE
NÃO RECARREGAR
MÅ IKKE GENOPLADES
EI SAA LADATA
FÅR EJ ÅTERUPPLADDAS
NIE ŁADOWAĆ PONOWNIE
NEĮKRAUTI



NICHT IN WASSER TAUCHEN ODER IM REGEN STEHEN LASSEN
DO NOT TO RAIN OR WATER IMMERSION
NE PAS PLONGER LES PILES DANS L'EAU NI LES LAISSER SOUS LA PLUIE
NIET IN WATER DOMPELEN OF IN DE REGEN LATEN STAAN
NO SUMERGIR EN AGUA NI EXPONER A LA LLUVIA
NON IMMERGERE IN ACQUA O LASCIARE ALLA PIOGGIA
NÃO MERGULHAR EM ÁGUA NEM EXPOR À CHUVA
MÅ IKKE NEDSÆNKES I VAND ELLER EFTERLADES I REGN
EI SAA UPOTTA VETEEN TAI JÄTTÄÄ SATEESEEN
FÅR INTE SÅNKAS NED I VATTEN ELLER STÅ I REGN
NIE ZANURZAĆ W WODZIE I NIE NARAŻAĆ NA DZIAŁANIE DESZCZU
NENARDINTI Į VANDENĮ IR NELAIKYTI LIETUJE



NICHT KURZSCHLIESSEN
DO NOT SHORT-CIRCUIT
LA PILE PEUT EXPLOSER OU COULER LORSQU'ELLE EST COURT-CIRCUITÉE
NIET KORTSLUITEN
NO PONER EN CORTOCIRCUITO
NON COLLEGARE IN CORTO CIRCUITO
NÃO PROVOCAR CURTO-CIRCUITO
MÅ IKKE KORTSLUTTES
EI SAA OIKOSULKEA
FÅR EJ KORTSLUTAS
NIE ZWIERAĆ
NEATLIKTI TRUMPOJO JUNGIMO



AUF RICHTIGES EINLEGEN ACHTEN
INSERT CORRECTLY
RESPECTER LES POLARITÉS (+/-)
POLARITEIT (+/-) IN ACHT NEMEN
RESPECTAR LA POLARIDAD (+/-)
RISPETTARE LA POLARITÀ (+/-)
RESPEITAR A POLARIDADE (+/-)
VÆR OPMÆRKSOM PÅ POLARITETEN (+/-)
HUOMIOI NAPAIUUUS (+/-)
OBSERVERA POLERNAS PLACERING (+/-)
SPRAWDZIĆ PRAWIDŁOWĄ BIEGUNOWOŚĆ (+/-)
LAIKYTIS POLIŠKUMO (+/-)

ÄRA SEGA OMVAHAEL UUSI JA KASUTATUD PATAREISID
VIENLAICĪGI NEIZMANTOT JAUNAS UN LIETOTAS BATERIJAS
SOHA NE KEVERJE AZ ÚJ ÉS A HASZNÁLT ELEMÉKET
NIKOLI NE MEŠATI NOVIH IN RABLJENIH BATERIJ
NIKDY NEKOMBINUJTE NOVÉ A POUŽITÉ BATERIE
NIKDY NEKOMBINOVAJTE NOVÉ A POUŽITÉ BATERIE
NIKAD MIJEŠATI NOVE I RABLJENE BATERIJE
NIKADA NE MEŠATI NOVE I KORIŠĆENE BATERIJE
A NU SE AMESTECA BATERII UZATE CU BATERII NOI
НИКОГА НЕ СМЕСВАЈТЕ НОВИ И УПОТРЕБЈВАНИ БАТЕРИИ
ΠΟΤΕ ΜΗΝ ΑΝΑΜΙΓΝΎΤΕΤΕ ΝΕΕΣ ΚΑΙ ΧΡΗΣΙΜΟΠΟΙΗΜΕΝΕΣ ΜΠΑΤΑΡΙΕΣ

ÄRA LAE
NELÄDĒT
NE TÖLTSE ÚJRA
NE POLNITI
NENABĪJEJTE
OPĀTOVNE NENABĪJĀT
NE PUNITI
NE PUNITI
A NU SE ĪNCĀRCA
НЕ ПРЕЗАРЕЖДАЙТЕ
ΜΗΝ ΕΠΑΝΑΦΟΡΤΙΖΕΤΕ

ÄRA KASTA VETTE EGA JÄTA VIHMA KÄTTE
NEGREMĒT ŪDENĪ VAI NEATSTĀT LIETŪ
NE MERĪTSE VĪZBE, ĒS NE HAGYJA ESŐBEN
NE POTAPLJATI V VODO ALI PUŠČATI NA DEŽJU
NEPONOŪJTE DO VODY A NENECHÁVEJTE NA DEŠTI
NEPONÁRAJTE DO VODY ALEBO NENECHÁVAJTE NA DAŽDI
NE URANJATI U VODU ILI OSTAVLJATI NA KIŠI
NE POTAPATI U VODU I NE OSTAVLJATI NA KIŠI
A NU SE SCUFUNDA ĪN APĀ SAU LĀSA ĪN PLOAIE
НЕ ПОТАПЯЙТЕ ВЪВ ВОДА ИЛИ НЕ ОСТАВЯЙТЕ ПОД ДЪЖДА
ΜΗΝ ΤΙΣ ΒΥΘΊΖΕΤΕ ΣΤΟ ΝΕΡΟ ΚΑΙ ΜΗΝ ΤΙΣ ΑΦΉΝΕΤΕ ΣΤΗ ΒΡΟΧΗ

ÄRA LASE TEKKIDA LŪHISEL
NEIZVEIDOT ĪSSAVIENOJUMU
NE ZĀRJA RÖVIDRE
NE POVZROČATI KRATKEGA STIKA
NEZKRATUJTE
NESKRATOVAJTE
NE KRATKO SPAJATI
NEMOJTE KRATKO SPAJATI
A NU SE SCURTCIRCUITA
НЕ СВЪРЗВАЙТЕ НАКЪСО
ΜΗΝ ΒΡΑΧΥΚΥΚΛΩΝΕΤΕ

SISESTA ŐIGESTI
IEVĒROT POLARITĀTI (+/-)
ŪGYELJEN A POLARITĀSRA (+/-)
UPOŠTEVATI POLARNOST (+/-)
DODRŹUJTE POLARITU (+/-)
DODRŹOVAJTE POLARITU (+/-)
UMETNUTI ISPRAVNO
VODITI RAČUNA O POLARITETU (+/-)
A SE RESPECTA POLARITATEA
СПАЗВАЙТЕ ПОЛЯРНОСТТА (+/-)
ΠΡΟΣΟΧΗ ΣΤΗΝ ΠΟΛΙΚΌΤΗΤΑ (+/-)