



## PEDESTAL FAN SV 60 A1

GB IE NI

### PEDESTAL FAN SV 60 A1

Assembly, operating and safety instructions

FR BE

### VENTILATEUR SUR PIED SV 60 A1

Instructions de montage, d'utilisation et consignes  
de sécurité

NL BE

### STANDVENTILATOR SV 60 A1

Montage-, bedienings- en veiligheidsinstructies

DE AT CH

### STANDVENTILATOR SV 60 A1

Montage-, Bedienungs- und Sicherheitshinweise

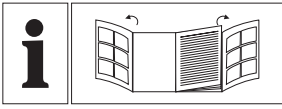

GB/IE/NL	Assembly, operating and safety instructions	Page	5
FR/BE	Instructions de montage, d'utilisation et consignes de sécurité	Page	15
NL/BE	Montage-, bedienings- en veiligheidsinstructies	Pagina	25
DE/AT/CH	Montage-, Bedienungs- und Sicherheitshinweise	Seite	35

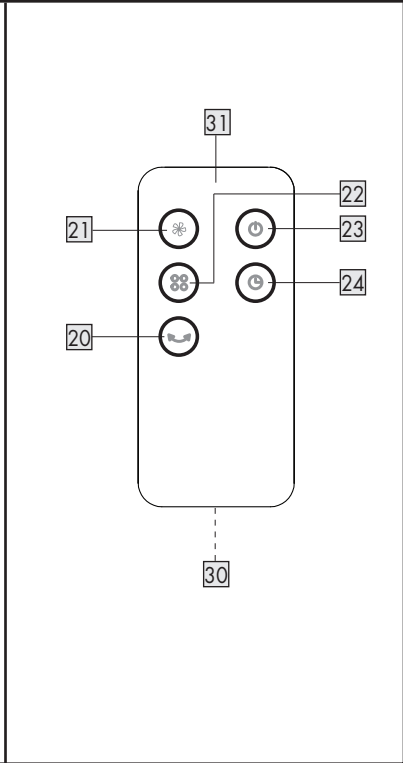
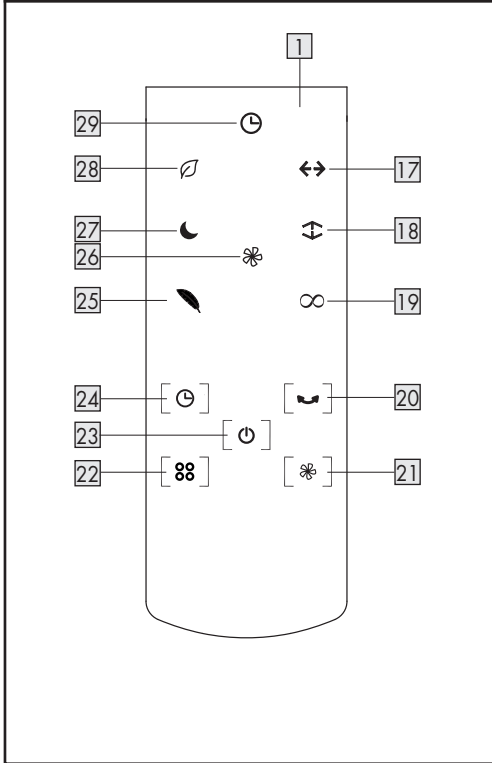
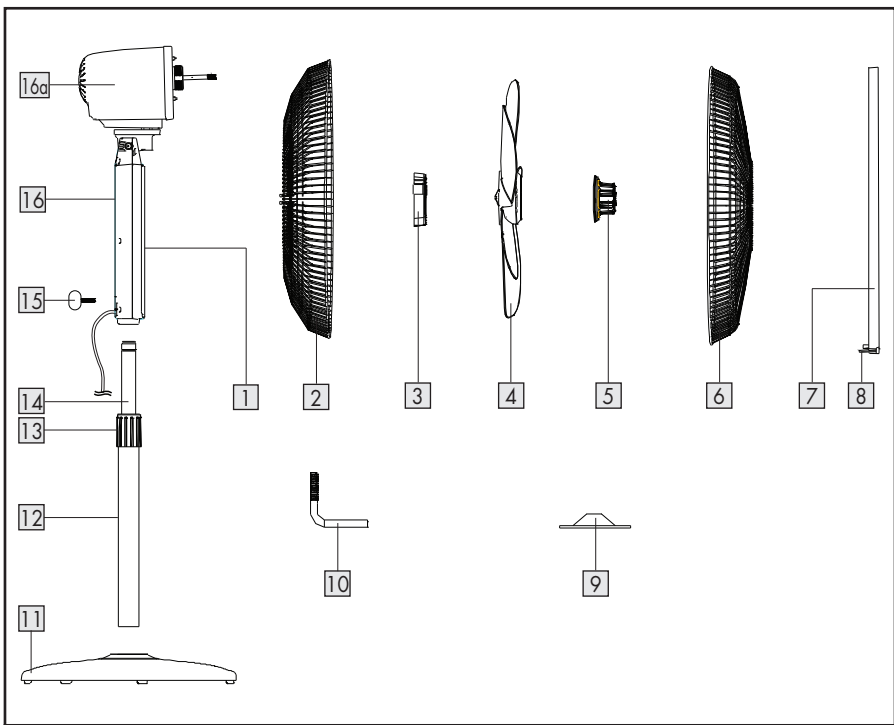

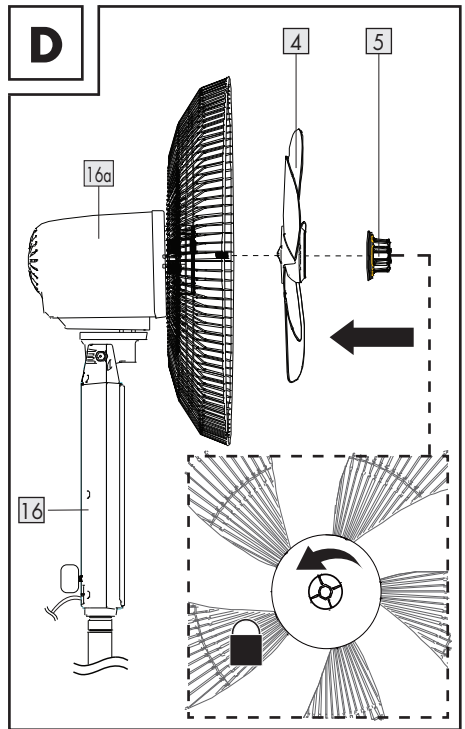
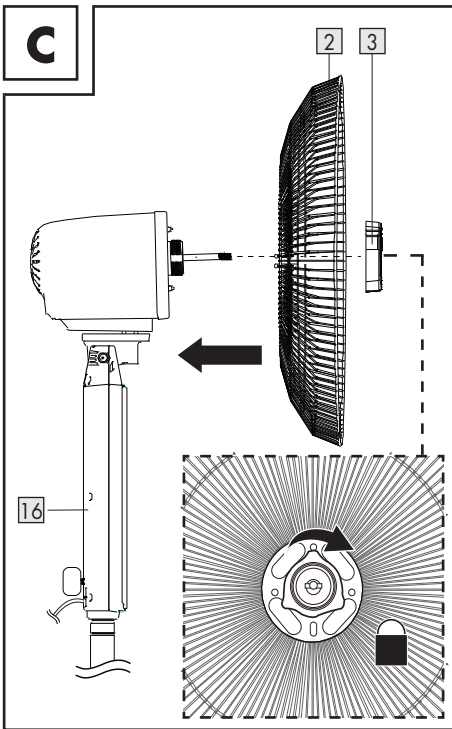
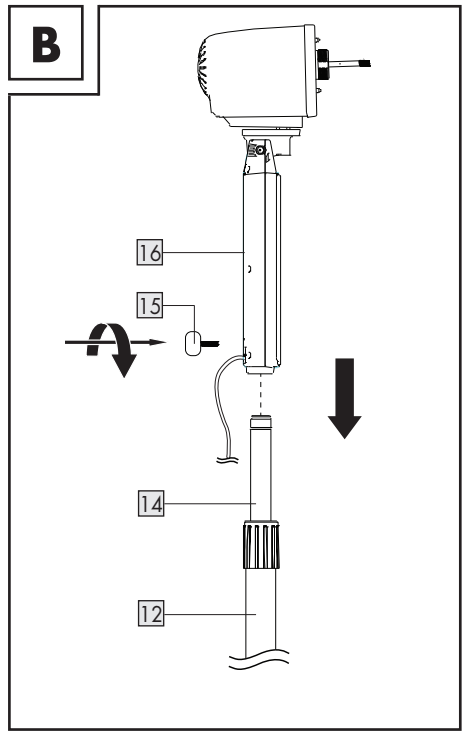
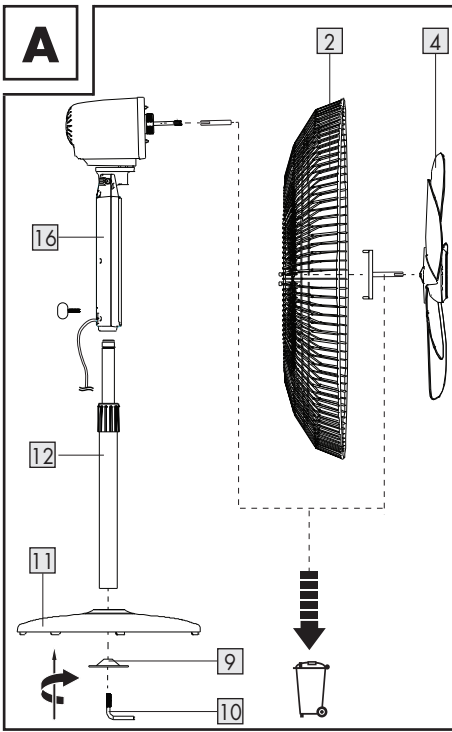

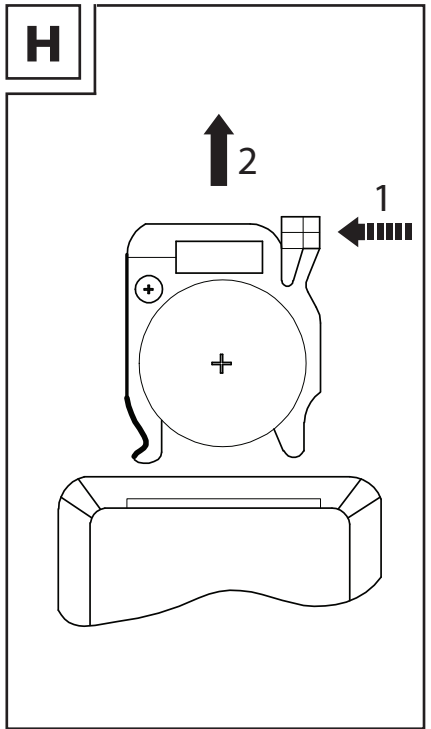
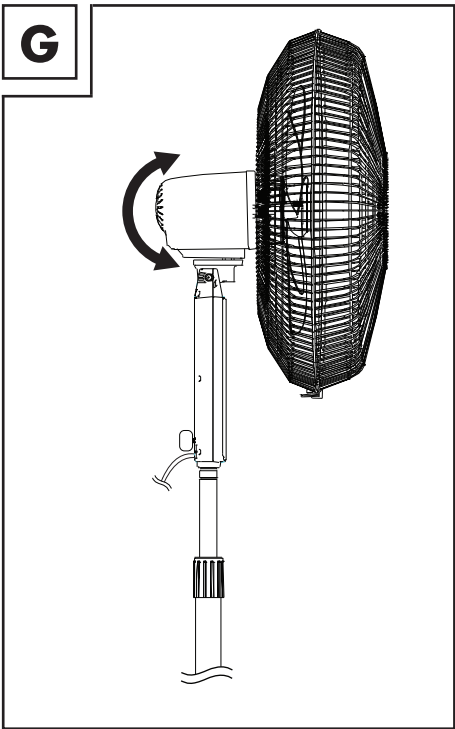
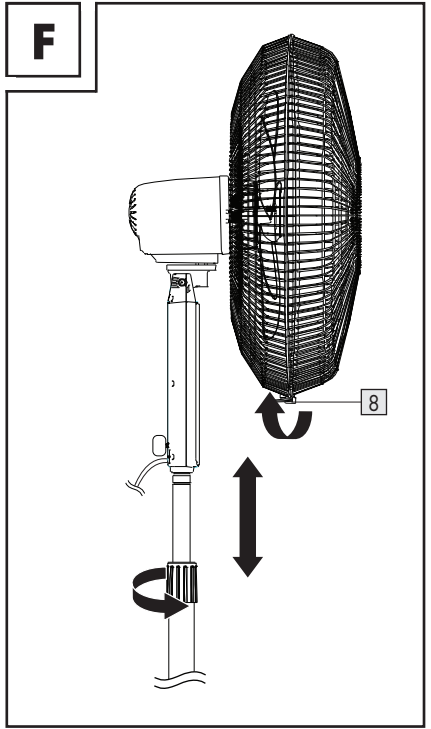
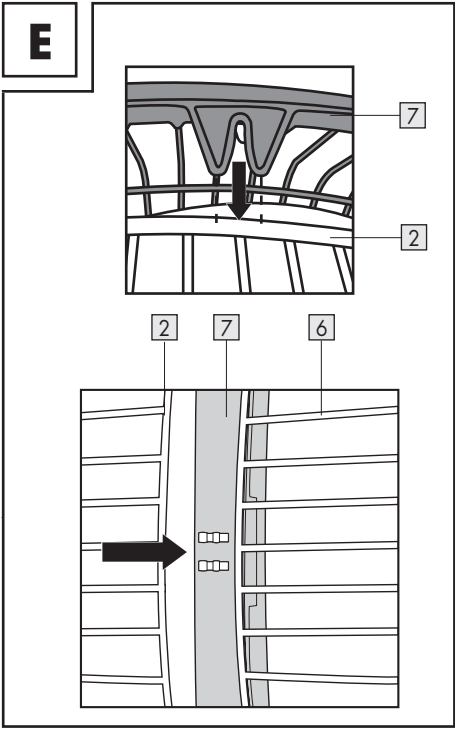









<b>List of pictograms and symbols used</b> .....	Page 6
<b>Introduction</b> .....	Page 6
Intended use .....	Page 6
Scope of delivery .....	Page 6
Description of parts .....	Page 7
Technical data .....	Page 7
<b>Safety instructions</b> .....	Page 7
Safety instructions for batteries / rechargeable batteries .....	Page 10
<b>Before use</b> .....	Page 11
Unpacking .....	Page 11
Inserting/Replacing the battery .....	Page 11
Assembly .....	Page 12
Height adjustment .....	Page 12
<b>Operation</b> .....	Page 12
Fan speed .....	Page 12
Oscillation .....	Page 12
Airflow modes .....	Page 13
Timer (automatic switch off time) .....	Page 13
<b>Cleaning and care</b> .....	Page 13
Cleaning the blade and the safety guard .....	Page 13
<b>Storage</b> .....	Page 14
<b>Disposal</b> .....	Page 14
<b>Warranty</b> .....	Page 14

## List of pictograms and symbols used

	<b>DANGER!</b> This symbol with the signal word indicates a hazard with a high level of risk which, if not avoided, will result in serious injury or death.		<b>Protection class II.</b> The product has a double insulation.
	<b>WARNING!</b> This symbol with the signal word indicates a hazard with a medium level of risk which, if not avoided, could result in serious injury or death.	<b>V~</b>	Voltage (alternating current)
	<b>CAUTION!</b> This symbol with the signal word indicates a hazard with a low level of risk which, if not avoided, could result in minor or moderate injury.	<b>V---</b>	Voltage (direct current)
	<b>NOTE:</b> This symbol with the signal word provides additional useful information.	<b>Hz</b>	Hertz (mains frequency)
	Danger – Risk of electric shock!	<b>W</b>	Watts
	Only use the product in dry indoor rooms.		Do not put fingers through grille.

## PEDESTAL FAN SV 60 A1

### ● Introduction

We congratulate you on the purchase of your new product. You have chosen a high quality product. The instructions for use are part of the product. They contain important information concerning safety, use and disposal. Before using the product, please familiarise yourself with all of the safety information and instructions for use. Only use the product as described and for the specified applications. If you pass the product on to anyone else, please ensure that you also pass on all the documentation with it.

### ● Intended use

This product is intended to produce a cooling airflow. Any other use not mentioned in these instructions may cause a damage to the product or create a serious risk of injury. This product is only intended for private household use, not for commercial purposes.

The manufacturer accepts no liability for damages caused by improper use.

### ● Scope of delivery

After unpacking the product, check if the delivery is complete and if all parts are in good condition. Remove all packing materials before use.

- 1 Main unit
- 1 Round base
- 1 Stand post with L-shaped bolt and washer
- 1 Front grille with grille collar
- 1 Rear grille
- 1 Grille lock nut
- 1 Blade lock nut
- 1 Blade
- 1 Remote control
- 1 Battery (pre-installed)

## ● Description of parts

- 1 Control panel
- 2 Rear grille
- 3 Grille lock nut
- 4 Blade
- 5 Blade lock nut
- 6 Front grille
- 7 Grille collar
- 8 Hinged clip
- 9 Washer
- 10 L-shaped bolt
- 11 Round base
- 12 Stand post
- 13 Adjustment knob
- 14 Upper pole
- 15 Locking knob
- 16 Main unit
- 16a Motor
- 17 ↔ Horizontal oscillation indicator
- 18 ↑↓ Vertical oscillation indicator
- 19 ∞ Multi-directional oscillation indicator
- 20 ↺ **OSC** button (oscillation)
- 21 ⚙ **SPEED** button
- 22 ⏸ **MODE** button
- 23 ⏻ **ON/OFF** button
- 24 ⌚ **TIMER** button
- 25 🍃 Soft mode indicator
- 26 ⚙ Speed indicator
- 27 🌙 Sleep indicator
- 28 🌿 Natural indicator
- 29 ⌚ Timer indicator
- 30 Battery compartment
- 31 Remote control

① **NOTE:** The buttons on the remote control and on the main unit's 16 control panel 1 have the same functions.

## ● Technical data

Input voltage:	220-240 V~, 50 Hz
Power consumption:	60 W
Protection class:	II/□
Remote control –	
voltage supply:	1 x 3 V  , CR2025
operating range:	5 metres

Description	Symbol	Value	Unit
Maximum fan flow rate	F	59.0	m <sup>3</sup> /min
Fan power input	P	51.5	W
Service value	SV	1.2	(m <sup>3</sup> /min)/W
Standby power consumption	P <sub>SB</sub>	0.276	W
Fan sound power level	L <sub>WA</sub>	61	dB(A)
Maximum air velocity	C	3.1	meters/sec
Measurement standard for service value	IEC 60879:1986 (corr. 1992)		
Contact details for obtaining more information	OWIM GmbH & Co. KG Stiftsbergstraße 1 DE-74167 Neckarsulm GERMANY <a href="http://www.owim.com">www.owim.com</a>		

## Safety instructions

**BEFORE USING THE PRODUCT, PLEASE FAMILIARISE YOURSELF WITH ALL OF THE SAFETY INFORMATION AND INSTRUCTIONS FOR USE! WHEN PASSING THIS PRODUCT ON TO OTHERS, PLEASE ALSO INCLUDE ALL THE DOCUMENTS!**



In the case of damage resulting from non-compliance with these operating instructions the warranty claim becomes invalid! No liability is accepted for consequential damage!

In the case of material damage or personal injury caused by incorrect handling or non-compliance with the safety instructions, no liability is accepted!

**⚠ WARNING! DANGER OF DEATH AND ACCIDENTS FOR TODDLERS AND CHILDREN!**

Never leave children unsupervised with the packaging material. The packaging material represents a danger of suffocation. Children frequently underestimate the dangers. Always keep children away from the packaging material.

**⚠ DANGER! Risk of electric shock!** Do not attempt to repair the product yourself. In case of malfunction, repairs are to be conducted by qualified personnel only.

**⚠ WARNING! Risk of electric shock!** Do not immerse the electrical parts of the product in water or other liquids. Never hold the product under running water.

**⚠ CAUTION! Risk of electric shock!** Never use a damaged product. Disconnect the product from the power supply and contact your retailer if it is damaged.

**⚠ WARNING! Risk of injury!** Avoid contacting moving parts. Wait until all components have completely stopped before touching them.

**⚠ WARNING! Risk of injury!** Switch the product off and disconnect it from the power supply before cleaning work and when not in use.

**⚠ WARNING! Misuse may lead to injury.** Use this product solely in accordance with these instructions. Do not attempt to modify the product in any way.

- This product can be used by children aged from 8 years and above and persons with reduced physical, sensory or mental capabilities, or lack of experience and knowledge if they have been given supervision or instruction concerning use of the product in a safe way and understand the hazards involved.
- Children shall not play with the product.

- Cleaning and user maintenance shall not be made by children without supervision.
- Ensure the rated voltage shown on the rating label corresponds with the voltage of the power supply.
- Do not operate any product with a damaged power cord or plug, when the product malfunctions or has been damaged in any manner.
- Only use the product in dry indoor rooms.
- Do not operate the product with wet hands or while standing on a wet floor. Do not touch the power plug with wet hands.
- Protect the product against heat. Do not place the product close to open flames or heat sources such as stoves or heating appliances.
- Do not insert fingers or foreign objects in any opening of the product and do not obstruct the air vents.
- Regularly check the power plug and power cord for damage. If the supply cord is damaged, it must be replaced by the manufacturer, its service agent or similarly qualified persons in order to avoid a hazard.
- Protect the power cord against damages. Do not let it hang over sharp edges, do not squeeze or bend it. Keep the power cord away from hot surfaces and open flames and ensure that nobody can pull on or trip over it unintentionally.
- If the power cord should overheat, stop using the product and disconnect the product from the electrical outlet.
- Do not pull the power plug out of the electrical outlet by the power cord. Do not wrap the power cord around the product.
- Protect the product, its power cord and power plug against dust, direct sunlight, dripping and splashing water.
- For safety reasons, it is recommended not to remove the safety grille/guard. However, if you need to remove it, ensure that the product is switched off from the supply mains before removing the grille/guard.
- Never use the product without the safety grille or with a damaged safety grille.
- Place the product on a firm, level and stable surface to prevent overturning during operation.

- Keep the product at least 50 cm away from any objects (curtains, walls, etc.).
- During use, keep hands, hair, clothing and utensils away from the safety grille to avoid injuries and damage of the product.
- Never try to move the product while it is operating. Always switch the product off before moving it.
- Always turn the product off before disconnecting it from the power supply.
- Unplug the product before cleaning, assembly, and when not in use for long time. Wipe with a dry and soft cloth.
- Let the product dry completely before connecting it to the power supply and before storage. Allow the product to cool down completely before storage.
- Store the product in a cool, dry place, protected from moisture and out of the reach of children.
- **Safety instructions for batteries / rechargeable batteries**
  - **DANGER TO LIFE!** Keep batteries / rechargeable batteries out of reach of children. If accidentally swallowed seek immediate medical attention.



## **DANGER OF EXPLOSION!**

- Never recharge non-rechargeable batteries. Do not short-circuit batteries / rechargeable batteries and / or open them. Overheating, fire or bursting can be the result.
- Never throw batteries / rechargeable batteries into fire or water.
- Do not exert mechanical loads to batteries / rechargeable batteries.

## **Notes for coin / button cell batteries**

**⚠ WARNING: Do not ingest the battery. Chemical burn hazard.**

-  The remote control supplied with the product contains a coin / button cell battery. If the coin / button cell battery is swallowed, it can cause severe internal burns in just 2 hours and can lead to death.
- Keep new and used batteries away from children.
- If the battery compartment does not close securely, stop using the product and keep it away from children.

- If you think batteries might have been swallowed or placed inside any part of the body, seek immediate medical attention.

## Risk of leakage of batteries / rechargeable batteries

- Avoid extreme environmental conditions and temperatures, which could affect batteries / rechargeable batteries, e.g. radiators / direct sunlight.
- If batteries / rechargeable batteries have leaked, avoid contact with skin, eyes and mucous membranes with the chemicals! Flush immediately the affected areas with fresh water and seek medical attention!

### **WEAR PROTECTIVE GLOVES!**

Leaked or damaged batteries / rechargeable batteries can cause burns on contact with the skin. Wear suitable protective gloves at all times if such an event occurs.

- In the event of a leakage of batteries / rechargeable batteries, immediately remove them from the product to prevent damage.
- Remove batteries / rechargeable batteries if the product will not be used for a longer period.

## Risk of damage of the product

- Only use the specified type of battery / rechargeable battery!
- Insert batteries / rechargeable batteries according to polarity marks (+) and (-) on the battery / rechargeable battery and the product.
- Clean the contacts on the battery / rechargeable battery before inserting!
- Remove exhausted batteries / rechargeable batteries from the product immediately.

### ● **Before use**

#### ● **Unpacking**

- Remove the packaging. Check if all parts are complete.

#### ● **Inserting/Replacing the battery**

- For first time use, pull out the insulation strip from the battery compartment [30](#).
- Open the battery compartment [30](#) by pulling out the battery receptacle (located at the back of the remote control [31](#)) (Fig. H).
- Remove the used battery if present.
- Insert a button cell (type CR2025) into the battery receptacle. The + polarity marking has to point upwards.
- Slide the battery receptacle back into the battery compartment [30](#).

## ● Assembly

### Fig. Step

- ① **NOTE:** The following parts are for transport only. After unpacking, remove and discard these parts.
- Security tube (located on the shaft of the main unit [16])
  - Security plug (located between rear grille [2] and blade [4])

A

Unscrew the L-shaped bolt [10]. Remove the washer [9] from the stand post [12]. Place the stand post [12] on the round base [11]. Fasten both parts with the washer [9] and the L-shaped bolt [10].

B

Extend the upper pole [14] to its maximum length (refer to "Height adjustment"). Place the main unit [16] on the upper pole [14]. Fasten both parts with the locking knob [15].

C

Remove the blade lock nut [5] from the shaft of the main unit [16], grille lock nut [3] from the main unit [16]. Remove the security plug from the rear grille [2]. Place the rear grille [2] on the main unit [16]. Make sure to align the rear grille's [2] round holes over the 3 mounting lugs on the main unit [16]. Secure the grille with the grille lock nut [3]. Rotation direction: 

D

Install the blade [4] onto the shaft of motor [16a]. Secure it with the blade lock nut [5]. Rotation direction: 

① **NOTE:** Make sure the 8 positions of the grille collar [7] properly click into place at the edge of the front grille [6].

E Unscrew the locking screw from the hinged clip [8]. Place the front grille [6] on the rear grille [2]. The hook of the grille collar [7] needs to be hooked into the rear grille [2].

F

Secure both grilles [2] / [6] by closing the hinged clip [8]. Secure the locking screw onto the hinged clip [8].

## ● Height adjustment

- Loosen up the adjustment knob [13] in anti-clockwise direction (see Fig. E).
- Adjust the length of the upper pole [14].
- When the height is set, secure the position by tightening the adjustment knob [13] in clockwise direction (see Fig. F).

## ● Operation

- Place the product on a flat, stable ground.
- Connect the power plug to a suitable power socket.
- **Turning the product on/off:** Press  [23].

## ● Fan speed

- Press  [21] repeatedly to toggle between the 6 fan speeds:

Display	Function
1	Lowest speed
6	Highest speed

## ● Oscillation



- When the product is on, press  [20] to toggle between different oscillation modes:

Press	Indicator	Function
1x		[17] Horizontal oscillation.
2x		[18] Vertical oscillation.
3x		[19] Vertical / horizontal oscillation.
4x		Oscillation stops.

## ① NOTES:

- You can also adjust the angle of the product manually by pulling it lightly up / down (see Fig. G).
- Do not adjust the angle when the product is in operation.



## ● Airflow modes

- Press   repeatedly to select the desired airflow mode:



Press	Mode description
	
1x	<b>Natural</b>  – constant cycling through different airflow speeds. Amending airflow speed: In natural mode, press   repeatedly: <ul style="list-style-type: none"><li>1x Mainly low speed</li><li>2x Half low half high speed</li><li>3x Mainly high speed</li></ul>
2x	<b>Sleep</b>  – constant cycling through 3 different speed modes (if started from speed mode 3). The product decreases the speed mode every 15 minutes and then stays at the lowest speed mode.
3x	<b>Soft</b>  – constant soft airflow.
4x	<b>Normal</b> – constant airflow at the currently selected airflow speed (from <b>1</b> to <b>6</b> ).  <b>NOTE:</b> The normal mode is the default mode once power is on.



## ● Timer (automatic switch off time)

- When the product is on, press   continuously to set the automatic turn off time. You can choose from 1 to 8 hours.







## ● Cleaning and care





- Before cleaning, press   and unplug the product from the power supply to completely switch off the product. Remove the battery from the remote control  before cleaning.

 **WARNING!** Do not immerse the electrical parts of the product in water or other liquids. Never hold the product under running water.

- Clean the product with a slightly moistened cloth.
- Do not allow any water or other liquids enter the product's interior.
- Do not use abrasives, harsh cleaning solutions or hard brushes for cleaning.
- Let all parts dry afterwards.

## ● Cleaning the blade and the safety guard

- Dust collections on blade  and on the grilles  /  can be removed with a brush (not supplied). In case of serious soiling, the front grille  can be removed for thorough cleaning. To do so, reverse the steps of the "Assembly" chapter.
- Wipe the grilles  /  and blade  with a damp cloth. For stubborn soiling use a mild detergent on the cloth. Dry completely before re-assembling them.

 **NOTE:** The grilles  /  act as safety guards to protect the user from touching the blade .

 **DANGER!** Ensure that the product is switched off from the supply mains before removing the guard.

- Mount the front grille  back onto the product when cleaning is complete.

## ● **Storage**

- When not in use, store the product in its original packaging.
- Store the product in a dry, secure location away from children.

## ● **Disposal**

The packaging is made entirely of recyclable materials, which you may dispose of at local recycling facilities.



Observe the marking of the packaging materials for waste separation, which are marked with abbreviations (a) and numbers (b) with following meaning: 1 - 7: plastics / 20 - 22: paper and fibreboard / 80 - 98: composite materials



The product and packaging materials are recyclable, dispose of it separately for better waste treatment.

The Triman logo is valid in France only.



Contact your local refuse disposal authority for more details of how to dispose of your worn-out product.



To help protect the environment, please dispose of the product properly when it has reached the end of its useful life and not in the household waste. Information on collection points and their opening hours can be obtained from your local authority.

Faulty or used batteries / rechargeable batteries must be recycled in accordance with Directive 2006/66/EC and its amendments. Please return the batteries / rechargeable batteries and / or the product to the available collection points.



## **Environmental damage through incorrect disposal of the batteries / rechargeable batteries!**

Batteries / rechargeable batteries may not be disposed of with the usual domestic waste. They may contain toxic heavy metals and are subject to hazardous waste treatment rules and regulations. The chemical symbols for heavy metals are as follows: Cd = cadmium, Hg = mercury, Pb = lead. That is why you should dispose of used batteries / rechargeable batteries at a local collection point.

## ● **Warranty**

The product has been manufactured to strict quality guidelines and meticulously examined before delivery. In the event of product defects you have legal rights against the retailer of this product. Your legal rights are not limited in any way by our warranty detailed below.

The warranty for this product is 3 years from the date of purchase. Should this product show any fault in materials or manufacture within 3 years from the date of purchase, we will repair or replace it – at our choice – free of charge to you.

The warranty period begins on the date of purchase. Please keep the original sales receipt in a safe location. This document is required as your proof of purchase. This warranty becomes void if the product has been damaged, or used or maintained improperly.













The warranty applies to defects in material or manufacture. This warranty does not cover product parts subject to normal wear, thus possibly considered consumables (e. g. batteries) or for damage to fragile parts, e. g. switches, rechargeable batteries or glass parts.



<b>Liste des pictogrammes et symboles utilisés</b> .....	Page 16
<b>Introduction</b> .....	Page 16
Utilisation conforme .....	Page 16
Contenu de la livraison .....	Page 16
Description des pièces .....	Page 17
Caractéristiques techniques .....	Page 17
<b>Consignes de sécurité</b> .....	Page 17
Consignes de sécurité pour piles / piles rechargeables (accus) .....	Page 20
<b>Avant la mise en service</b> .....	Page 21
Déballage .....	Page 21
Insérer / remplacer la pile .....	Page 21
Montage .....	Page 22
Réglage de la hauteur .....	Page 22
<b>Utilisation</b> .....	Page 22
Vitesse du ventilateur .....	Page 22
Oscillation .....	Page 22
Mode brise .....	Page 23
Timer (durée de coupure automatique) .....	Page 23
<b>Nettoyage et entretien</b> .....	Page 23
Nettoyage de la pale du ventilateur et de la grille de protection .....	Page 23
<b>Rangement</b> .....	Page 24
<b>Mise au rebut</b> .....	Page 24
<b>Garantie</b> .....	Page 24



## Liste des pictogrammes et symboles utilisés

	<b>DANGER !</b> Ce symbole avec ce signal d'avertissement indique un danger avec un risque élevé de blessures graves ou de mort si la situation potentiellement dangereuse n'est pas évitée.		<b>Classe de protection II.</b> Le produit a une double isolation.
	<b>AVERTISSEMENT !</b> Ce symbole avec ce signal d'avertissement indique un danger avec un risque moyen de blessures graves ou de mort si la situation potentiellement dangereuse n'est pas évitée.		Tension (courant alternatif)
	<b>PRUDENCE !</b> Ce symbole avec ce signal d'avertissement indique un danger avec un risque faible de blessures légères à moyennes si la situation potentiellement dangereuse n'est pas évitée.		Tension (courant continu)
	<b>REMARQUE :</b> Ce symbole avec ce signal d'avertissement renvoie à d'autres informations utiles.		Hertz (fréquence du secteur)
	Danger - risque d'électrocution !		Watt
	Utilisez le produit seulement à l'intérieur de locaux secs.		Ne mettez pas vos doigts dans la grille.

## VENTILATEUR SUR PIED SV 60 A1

### ● Introduction

Nous vous félicitons pour l'achat de votre nouveau produit. Vous avez opté pour un produit de grande qualité. Le mode d'emploi fait partie intégrante de ce produit. Il contient des indications importantes pour la sécurité, l'utilisation et la mise au rebut. Veuillez lire consciencieusement toutes les indications d'utilisation et de sécurité du produit. Ce produit doit uniquement être utilisé conformément aux instructions et dans les domaines d'application spécifiés. Lors d'une cession à tiers, veuillez également remettre tous les documents.

### ● Utilisation conforme

Ce produit est prévu pour produire une circulation d'air refroidissant. Chaque autre utilisation non mentionnée dans ce mode d'emploi peut causer des dommages au produit ou blessures graves. Ce produit

n'est prévu que pour une utilisation domestique ; il n'est pas approprié à des fins commerciales.

Le fabricant n'assume aucune responsabilité pour les dommages résultant d'une utilisation inadéquate.

### ● Contenu de la livraison

Après l'ouverture du produit, vérifiez l'exhaustivité de la livraison et si toutes les pièces sont en parfait état. Enlevez tous les matériaux d'emballage avant l'utilisation.

- 1 Élément principal
- 1 Socle rond
- 1 Montant avec boulon L
- 1 Grille avant avec cadre de la grille
- 1 Grille arrière
- 1 Contre écrou de la grille
- 1 Contre écrou de la pale
- 1 Pale
- 1 Télécommande
- 1 Pile (préinstallée)

## ● Description des pièces

- 1 Panneau de commande
- 2 Grille arrière
- 3 Contre écrou pour la grille
- 4 Pale du ventilateur
- 5 Contre écrou de la pale
- 6 Grille avant
- 7 Cadre de la grille
- 8 Clip de charnière
- 9 Rondelle plate
- 10 Boulon L
- 11 Socle rond
- 12 Montant
- 13 Bague de réglage
- 14 Barre supérieure
- 15 Bouton de verrouillage
- 16 Élément principal
- 16a Moteur
- 17 ↔ Indicateur brise horizontale
- 18 ↕ Indicateur brise verticale
- 19 ∞ Indicateur brise multidirectionnelle
- 20 ⤴ Touche **OSC** (oscillation)
- 21 ⚙ Touche **SPEED** (vitesse)
- 22 ⏸ Touche **MODE** (mode)
- 23 ⏻ Touche **ON/OFF** (marche/arrêt)
- 24 ⌚ Touche **TIMER**
- 25 🍃 Indicateur brise douce
- 26 ⚙ Indicateur de vitesse
- 27 🌙 Indicateur d'endormissement
- 28 🍃 Indicateur brise naturelle
- 29 ⌚ Indicateur du minuteur
- 30 Compartiment des piles
- 31 Télécommande

① **REMARQUE** : Les fonctions des touches sur la télécommande et sur le panneau de commande 1 de l'élément principal 16 sont identiques.

## ● Caractéristiques techniques

Tension d'entrée : 220-240 V~, 50 Hz  
 Consommation de courant : 60 W  
 Classe de protection : II / □  
 Alimentation en énergie de la télécommande : 1 p. de 3 V<sub>CR2025</sub>  
 Portée de la télécommande : 5 mètres

Désignation	Symbole	Valeur	Unité
Débit volumétrique maximal	F	59,0	m <sup>3</sup> /mn
Consommation d'énergie du ventilateur	P	51,5	W
Quotient de service	SV	1,2	(m <sup>3</sup> /mn)/W
Consommation d'énergie en mode veille	P <sub>SB</sub>	0,276	W
Niveau de puissance acoustique du ventilateur	L <sub>WA</sub>	61	dB(A)
Vitesse maximale de l'air	C	3,1	m/s
Norme de mesure concernant la détermination des quotients de service	CEI 60879:1986 (corr. 1992)		
Adresse de contact pour plus d'informations	OWIM GmbH & Co. KG Stiftsbergstraße 1 DE-74167 Neckarsulm ALLEMAGNE <a href="http://www.owim.com">www.owim.com</a>		



## Consignes de sécurité

**AVANT D'UTILISER LE PRODUIT, FAMILIARISEZ-VOUS AVEC TOUTES LES CONSIGNES DE SÉCURITÉ ET FONCTIONNEMENT. TRANSMETTEZ TOUS LES DOCUMENTS CONCERNANT LE PRODUIT LORSQUE VOUS LE DONNEZ À UN TIERS !**

Dans le cas de dommages résultant du non-respect des instructions du mode d'emploi, le recours à la garantie est annulé.

Toute responsabilité est déclinée pour les dommages consécutifs ! Aucune responsabilité n'est assumée dans le cas de dommages aux biens et aux personnes résultant d'une utilisation inappropriée ou du non-respect des consignes de sécurité.

**⚠ AVERTISSEMENT ! DANGER MORTEL ET RISQUE D'ACCIDENT POUR BÉBÉS ET ENFANTS !**

Ne laissez jamais des enfants sans surveillance avec des matériaux d'emballage. Les matériaux d'emballage représentent un risque d'asphyxie. Les enfants sous-estiment fréquemment les dangers en résultant. Maintenez toujours les enfants hors de la portée des matériaux d'emballage.

**⚠ DANGER ! Risque d'électrocution !** N'essayez pas de réparer le produit par vous-même ! En cas de dysfonctionnement, les réparations doivent être effectuées par de la main d'œuvre qualifiée.

**⚠ AVERTISSEMENT ! Risque d'électrocution !** Ne plongez jamais les pièces électriques du produit dans de l'eau ou d'autres liquides. Ne maintenez jamais le produit sous l'eau courante !

**⚠ PRUDENCE ! Risque d'électrocution !** N'utilisez pas un produit endommagé. Débranchez le produit endommagé du réseau électrique et adressez-vous à votre commerçant.

**⚠ AVERTISSEMENT ! Risque de blessures !** Évitez le contact avec les pièces mobiles. Attendez que toutes les pièces soient parfaitement à l'arrêt, avant de les toucher.

**⚠ AVERTISSEMENT ! Risque de blessures !** Éteignez le produit et débranchez-le du réseau électrique, lorsqu'il ne fonctionne pas et avant d'effectuer des travaux de nettoyage.

**⚠ AVERTISSEMENT !** Une utilisation non conforme peut provoquer des blessures. Utilisez ce produit uniquement comme décrit dans ce mode d'emploi. N'essayez pas de modifier le produit d'une quelconque manière.

- Ce produit peut être utilisé par des enfants de plus de 8 ans et par des personnes ayant des capacités physiques, sensorielles ou mentales réduites ou manquant d'expérience et de connaissances, à condition qu'ils soient surveillés ou qu'ils aient reçu les instructions concernant l'utilisation du produit en toute sécurité et comprennent les risques encourus.
- Les enfants ne doivent pas jouer avec le produit.
- Le nettoyage et l'entretien réalisable par l'utilisateur ne doivent pas être effectués par des enfants sans surveillance.

- Veillez à ce que la tension nominale indiquée sur l'étiquette signalétique corresponde bien à la tension de réseau de votre alimentation en électricité.
- Ne mettez pas le produit en service, si le câble secteur ou les fiches est/sont endommagé(es), si le produit ne fonctionne pas ou est endommagé d'une quelconque manière.
- Utilisez le produit seulement à l'intérieur de locaux secs.
- N'utilisez pas le produit avec des mains humides ou si vous vous tenez sur un sol humide. Ne touchez jamais la fiche de secteur avec les mains mouillées !
- Protégez le produit de la chaleur. Ne posez pas le produit à proximité de flammes ou sources de chaleur comme des fours ou des chauffages.
- N'introduisez jamais de doigts ou de corps étrangers dans les orifices du produit et ne bloquez jamais les ouvertures de ventilation.
- Vérifiez régulièrement la fiche de secteur et le câble de branchement afin de détecter des dommages ! Si le câble électrique de ce produit est endommagé, il doit être remplacé soit par le fabricant ou par son service après-vente ou soit par une main d'œuvre qualifiée afin d'éviter tout danger.
- Protégez le câble électrique de tout dommage. Ne le faites pas passer sur des bords tranchants et assurez-vous de ne pas le coincer ou le plier. Conservez le câble électrique hors de la portée de surfaces chaudes ainsi que des feux et flammes. Veillez à ce que personne ne puisse trébucher dessus ou le tirer par erreur.
- Si le câble électrique de raccordement devait surchauffer, réglez le fonctionnement du produit et débranchez-le de la prise.
- Ne débranchez jamais la fiche de secteur en tirant sur le cordon d'alimentation branché sur la prise de courant. N'enroulez pas le cordon d'alimentation autour du produit.
- Protégez le produit, le câble électrique de raccordement et la fiche de secteur contre la poussière, le rayonnement solaire direct, les projections et l'égouttement d'eau.
- Pour des raisons de sécurité, il est recommandé de ne pas enlever la grille de protection. Si vous deviez cependant l'enlever, assurez-vous que le ventilateur est débranché de l'alimentation en électricité avant toute opération sur la grille de protection.
- N'utilisez jamais le produit sans ou avec une grille endommagée !

- Placez le produit sur une surface résistante, plane et stable, afin d'empêcher tout basculement durant le fonctionnement.
- Conservez le produit au moins à 50 cm de distance des autres objets (rideaux, parois, etc.).
- Durant le fonctionnement, maintenez les mains, cheveux, vêtements et d'autres objets hors de la portée de la grille de sécurité afin d'éviter des blessures et des dégâts sur le produit.
- N'essayez pas de déplacer le produit, lorsqu'il est en fonctionnement. Éteignez toujours le produit avant de le déplacer.
- Éteignez toujours le produit avant de le débrancher de l'alimentation en électricité.
- Avant tout nettoyage du produit, tout assemblage ou si vous ne l'utilisez pas sur une longue période, débranchez-le du réseau électrique. Ensuite, essuyez-le avec un chiffon doux et sec.
- Laissez sécher complètement le produit avant son branchement sur le réseau et son rangement. Avant le stockage, laissez le produit complètement refroidir.
- Rangez le produit dans un endroit frais et sec, protégé contre l'humidité et hors de la portée des enfants.

## ● **Consignes de sécurité pour piles / piles rechargeables (accus)**

- **DANGER DE MORT !** Maintenez les piles / accus hors de la portée des enfants. Consultez immédiatement un médecin en cas d'ingestion !



### **RISQUE D'EXPLOSION !**

- Ne rechargez jamais des piles non rechargeables. Ne pas court-circuiter des piles/piles rechargeables (accus) et/ou les ouvrir. Cela est susceptible de provoquer une surchauffe, un incendie ou une explosion.
- Ne jamais jeter des piles / piles rechargeables (accus) au feu / dans l'eau.
- Ne pas exercer de pressions mécaniques sur des piles / piles rechargeables (accus).

## **Indications concernant les piles-bouton**

- ⚠ **AVERTISSEMENT : Il est interdit de mettre des piles à la bouche car il existe un risque de brûlures chimiques.**



- La télécommande fournie avec ce produit contient une pile bouton. Si la pile bouton est avalée, elle peut provoquer dans un laps de temps de 2 heures des brûlures internes graves et causer la mort.
- Tenez les piles neuves et usagées hors de la portée des enfants.

- Si le compartiment de la pile ne ferme pas bien, n'utilisez plus le produit et tenez-le hors de la portée des enfants.
- Si vous supposez que des piles ont pu être avalées ou se loger dans une partie du corps, consultez immédiatement un médecin !

## Risque de fuite des piles / piles rechargeables (accus)

- Évitez les conditions et températures extrêmes qui peuvent exercer une influence sur les piles / piles rechargeables (accus) ; par ex. positionnement sur des radiateurs / exposition à la lumière directe du soleil.
- Évitez tout contact avec la peau, les yeux et les muqueuses lorsqu'une solution chimique s'écoule de piles / piles rechargeables (accus). Rincez immédiatement les zones affectées à l'eau claire et consultez un médecin d'urgence.



## PORTEZ DES GANTS DE PROTECTION !

- Des piles / piles rechargeables (accus) qui fuient ou qui sont endommagées sont susceptibles de causer des brûlures lorsqu'elles entrent en contact avec la peau. Si tel est le cas, portez des gants de protection adaptés.
- En cas de fuite des piles / piles rechargeables (accus), retirez-les immédiatement du produit afin d'éviter tout dommage.
- Retirez les piles / piles rechargeables (accus) si vous ne comptez pas utiliser le produit pendant une période prolongée.

## Risque d'endommagement du produit

- Utilisez uniquement le type de piles / piles rechargeables (accus) indiqué !
- Placez les piles / piles rechargeables (accus) conformément au marquage de la polarité (+) et (-) sur les piles / accus et le produit.
- Nettoyez les contacts des piles / piles rechargeables (accus) avant l'insertion !
- Retirez immédiatement les piles / piles rechargeables (accus) usées du produit.

### ● Avant la mise en service

#### ● Déballage

- Retirez les matériaux d'emballage. Vérifiez que toutes les pièces soient présentes.

#### ● Insérer / remplacer la pile

- Avant la première mise en service, retirez d'abord la languette de protection placée dans le compartiment de la pile [30](#).
- Ouvrez le compartiment de la pile [30](#) en enlevant le support de la pile (au dos de la télécommande [31](#)) (ill. H).
- Enlevez si nécessaire la pile usagée.
- Insérez une pile bouton (type CR2025) dans le support de la pile. Le marquage de la polarité + doit être orienté vers le haut.
- Faites glisser de nouveau le support de la pile dans le compartiment de la pile [30](#).

## ● Montage

### III. Étape

- ① **REMARQUE :** les pièces décrites ci-dessous servent exclusivement au transport ; enlevez et recyclez ces pièces après le déballage.

- Tube protecteur (fixé sur l'arbre d'entraînement de l'élément principal **16**),
- A ■ Fiche de protection (fixée entre la grille arrière **2** et la pale du ventilateur **4**).

Dévissez le boulon L **10**. Ôtez la rondelle plate **9** du montant **12**.

Placez le montant **12** sur le socle rond **11**. Sécurisez les deux pièces avec la rondelle plate **9** et le boulon L **10**.

- Prolongez la barre supérieure **14** à sa longueur maximale (voir « Réglage de la hauteur »). Placez l'élément principal **16** sur la barre supérieure **14**. Sécurisez les deux pièces avec le bouton de verrouillage **15**.

- Enlevez le contre écrou de la pale du ventilateur **5** de l'arbre d'entraînement de l'élément principal **16** ainsi que le contre écrou pour la grille **3** de l'élément principal **16**. Enlevez la fiche de protection de la grille arrière **2**. Placez la grille arrière **2** sur l'élément principal **16**. Orientez les trous ronds de la grille arrière **2** sur les 3 pattes de fixation de l'élément principal **16**. Sécurisez la grille arrière avec le contre écrou de la grille **3**. Sens de rotation : 

- Placez la pale du ventilateur **4** sur l'arbre d'entraînement du moteur **16a**. Sécurisez-la avec le contre écrou de la pale **5**. Sens de rotation : 

- ① **REMARQUE :** Assurez-vous que le cadre de la grille **7** soit enclenché sur les 8 positions de la grille avant **6**.

- E Tournez la vis de verrouillage du clip de la charnière **8**. Placez la grille avant **6** sur la grille arrière **2**. Le crochet du cadre de la grille **7** doit être accroché à la grille arrière **2**.

- F Sécurisez les deux grilles **2** / **6** en fermant le clip de la charnière **8**. Vissez la vis de verrouillage du clip de la charnière **8**.

## ● Réglage de la hauteur

- Desserrez la bague de réglage **13** en tournant dans le sens inverse des aiguilles d'une montre (ill. F).
- Réglez la longueur de la barre supérieure **14**.
- Tournez la bague de réglage **13** dans le sens des aiguilles d'une montre après avoir ajusté la hauteur souhaitée (ill. F).

## ● Utilisation

- Placez le produit à un emplacement qui est plat et stable.
- Branchez la fiche de secteur sur une prise de courant adéquate.
- **Marche / arrêt du produit :** appuyez sur  **23**.

## ● Vitesse du ventilateur

- Appuyez plusieurs fois  **21** pour sélectionner une des 6 vitesses du ventilateur :

### Indicateur Fonctionnement

**1** Vitesse la plus faible

**6** Vitesse la plus forte

## ● Oscillation

- Alors que le produit est allumé, appuyez plusieurs fois  **20** pour commuter entre les différents modes d'oscillation :

### appuyer sur Indicateur Fonctionnement

1 fois  **17** Oscillation horizontale.

2 fois  **18** Oscillation verticale.



3 fois  **19** Oscillation horizontale / verticale.

4 fois Arrêt de l'oscillation.



## ① REMARQUES :

- Vous pouvez régler aussi manuellement l'angle du produit en tirant légèrement vers le haut / bas (ill. G).
- Ne réglez pas l'angle lorsque le produit est en marche.

## ● Mode brise

- Appuyez plusieurs fois   pour choisir le mode de brise souhaitée :

### appuyer Description du mode sur



- 1 fois **Naturel**  – commute régulière entre différentes vitesses de ventilation.  
Ajustement des vitesses de ventilation : dans le mode de brise naturelle, appuyez plusieurs fois  .
- 1 fois pour obtenir une vitesse plus faible
- 2 fois combinaison d'une vitesse plus élevée et plus faible
- 3 fois pour obtenir une vitesse plus forte

- 2 fois **Endormissement**  – commute régulièrement entre les 3 vitesses de ventilation (avec au début la vitesse 3). Le produit réduit la vitesse de ventilation toutes les 15 minutes. Ensuite, le produit commute sur la vitesse la plus faible.



- 3 fois **Doux**  – brise douce en permanence

- 4 fois **Normal** – brise constante avec la vitesse de ventilation réglée (de 1 à 6).
-  **REMARQUE :** le mode normal est le mode standard après l'allumage.

## ● Timer (durée de coupure automatique)

- Lorsque le produit est allumé, maintenez   appuyé, pour régler la durée de coupure automatique. Vous pouvez choisir une durée de 1 à 8 heures.







## ● Nettoyage et entretien





- Avant le nettoyage : appuyez sur  . Débranchez le produit de l'alimentation électrique, afin de l'arrêter définitivement. Avant le nettoyage, enlevez la pile de la télécommande .

 **AVERTISSEMENT !** Ne plongez jamais les pièces électriques du produit dans de l'eau ou d'autres liquides. Ne maintenez jamais le produit sous l'eau courante !

- Nettoyez le produit avec un chiffon légèrement humidifié.
- Ne laissez jamais d'eau ou d'autres liquides pénétrer à l'intérieur du produit.
- N'utilisez jamais de produits de nettoyage agressifs ou récurants ou de brosses dures pour le nettoyage.
- Laissez sécher toutes les pièces après le nettoyage.

## ● Nettoyage de la pale du ventilateur et de la grille de protection

- Les dépôts de poussière sur la pale du ventilateur  et sur les grilles  /  peuvent être éliminés avec une brosse (non fournie). Lors de saletés persistantes, la grille avant  peut être enlevée pour un nettoyage complet. Suivez donc la procédure dans le sens inverse décrite au chapitre « Montage ».
- Nettoyez les grilles  /  et la pale du ventilateur  avec un chiffon humide. Appliquez un produit de nettoyage doux sur le chiffon en cas de saleté tenace. Séchez toutes les pièces avant de les réassembler.

 **REMARQUE :** les grilles  /  servent d'écran de protection, afin que l'utilisateur soit protégé de tout contact avec la pale du ventilateur .

 **DANGER !** Avant d'enlever l'écran de protection, contrôlez si le produit est débranché de l'alimentation électrique.

- Quand vous avez terminé le nettoyage, remontez la grille avant  sur le produit.



## ● Rangement

- Rangez le produit dans son emballage d'origine lorsqu'il n'est pas utilisé.
- Conservez le produit dans un endroit sec hors de la portée des enfants.

## ● Mise au rebut

L'emballage se compose de matières recyclables pouvant être mises au rebut dans les déchetteries locales.



Veillez respecter l'identification des matériaux d'emballage pour le tri sélectif, ils sont identifiés avec des abréviations (a) et des chiffres (b) ayant la signification suivante : 1-7 : plastiques / 20-22 : papiers et cartons / 80-98 : matériaux composite.



Le produit et les matériaux d'emballage sont recyclables, mettez-les au rebut séparément pour un meilleur traitement des déchets.

Le logo Triman n'est valable qu'en France.



Votre mairie ou votre municipalité vous renseigneront sur les possibilités de mise au rebut des produits usagés.



Afin de contribuer à la protection de l'environnement, veuillez ne pas jeter votre produit usagé dans les ordures ménagères, mais éliminez-le de manière appropriée. Pour obtenir des renseignements concernant les points de collecte et leurs horaires d'ouverture, vous pouvez contacter votre municipalité.

Les piles / piles rechargeables défectueuses ou usagées doivent être recyclées conformément à la directive 2006/66/CE et ses modifications. Les piles et / ou piles rechargeables et / ou le produit doivent être retournés dans les centres de collecte proposés.



## **Pollution de l'environnement par la mise au rebut incorrecte des piles / piles rechargeables !**

Les piles / piles rechargeables ne doivent pas être mises au rebut avec les ordures ménagères. Elles peuvent contenir des métaux lourds toxiques et doivent être considérées comme des déchets spéciaux. Les symboles chimiques des métaux lourds sont les suivants : Cd = cadmium, Hg = mercure, Pb = plomb. Pour cette raison, veuillez toujours déposer les piles / piles rechargeables usagées dans les conteneurs de recyclage communaux.

## ● Garantie

Le produit a été fabriqué selon des critères de qualité stricts et contrôlé consciencieusement avant sa livraison. En cas de défaillance, vous êtes en droit de retourner ce produit au vendeur. La présente garantie ne constitue pas une restriction de vos droits légaux.

Ce produit bénéficie d'une garantie de 3 ans à compter de sa date d'achat. La durée de garantie débute à la date d'achat. Veuillez conserver le ticket de caisse original. Il fera office de preuve d'achat.









Si un problème matériel ou de fabrication devait survenir dans 3 ans suivant la date d'achat de ce produit, nous assurons à notre discrétion la réparation ou le remplacement du produit sans frais supplémentaires. La garantie prend fin si le produit est endommagé suite à une utilisation inappropriée ou à un entretien défaillant.

La garantie couvre les vices matériels et de fabrication. Cette garantie ne s'étend ni aux pièces du produit soumises à une usure normale (p. ex. des piles) et qui, par conséquent, peuvent être considérées comme des pièces d'usure, ni aux dommages sur des composants fragiles, comme des interrupteurs, des batteries ou des éléments fabriqués en verre.

CE

<b>Lijst van gebruikte pictogrammen en symbolen</b> .....	Pagina 26
<b>Inleiding</b> .....	Pagina 26
Beoogd gebruik .....	Pagina 26
Leveringsomvang .....	Pagina 26
Onderdelenbeschrijving .....	Pagina 27
Technische gegevens .....	Pagina 27
<b>Veiligheidsinstructies</b> .....	Pagina 27
Veiligheidsaanwijzingen voor batterijen / accu's .....	Pagina 30
<b>Voor gebruik</b> .....	Pagina 31
Uitpakken .....	Pagina 31
Batterijen plaatsen / vervangen .....	Pagina 31
Installatie .....	Pagina 32
Hoogte-instelling .....	Pagina 32
<b>Bediening</b> .....	Pagina 32
Ventilatorsnelheid .....	Pagina 32
Oscillatie .....	Pagina 32
Luchtstroommodus .....	Pagina 33
Timer (automatische uitschakeltijd) .....	Pagina 33
<b>Schoonmaken en onderhoud</b> .....	Pagina 33
Schoonmaken van het rotorblad en de veiligheidsrooster .....	Pagina 33
<b>Opbergen</b> .....	Pagina 34
<b>Afvoer</b> .....	Pagina 34
<b>Garantie</b> .....	Pagina 34

## Lijst van gebruikte pictogrammen en symbolen

	<b>GEVAAR!</b> Dit symbool met deze aanduiding geeft aan dat er gevaar met een hoog risico bestaat, dat tot ernstig letsel of de dood kan leiden als het niet vermeden wordt.		<b>Beschermingsklasse II.</b> Het product is dubbel geïsoleerd.
	<b>WAARSCHUWING!</b> Dit symbool met deze aanduiding geeft aan dat er gevaar met een middelhoog risico bestaat, dat tot ernstig letsel of de dood kan leiden als het niet vermeden wordt.	<b>V~</b>	Spanning (wisselstroom)
	<b>VOORZICHTIG!</b> Dit symbool met deze aanduiding geeft aan dat er gevaar met een gering risico bestaat, dat tot lichte of middelzware verwondingen kan leiden als het niet vermeden wordt.	<b>V---</b>	Spanning (gelijkstroom)
	<b>TIP:</b> Dit symbool met deze aanduiding geeft verdere nuttige informatie.	<b>Hz</b>	Hertz (neffrequentie)
	Gevaar - Kans op een elektrische schok!	<b>W</b>	Watt
	Gebruik het product alleen in droge binnenruimtes.		Steek uw vingers niet door het rooster.

## STANDVENTILATOR SV 60 A1

### ● Inleiding

Hartelijk gefeliciteerd met de aankoop van uw nieuwe product. U heeft voor een hoogwaardig product gekozen. De gebruiksaanwijzing is een deel van het product. Deze bevat belangrijke aanwijzingen voor veiligheid, gebruik en verwijdering. Maakt U zich voor de ingebruikname van het product met alle bedienings- en veiligheidsvoorschriften vertrouwd. Gebruik het product alleen zoals beschreven en voor de aangegeven toepassingsgebieden. Overhandig alle documenten bij doorgifte van het product aan derden.

### ● Beoogd gebruik

Dit product is bestemd voor het opwekken van een koelende luchtcirculatie. Elk ander gebruik dat niet in deze handleiding wordt genoemd, kan leiden tot schade aan het product of tot zware verwondingen.

Dit product is alleen geschikt voor huishoudelijk en niet voor commercieel gebruik.

De fabrikant aanvaardt geen aansprakelijkheid voor schade door onjuist gebruik.

### ● Leveringsomvang

Controleer na het uitpakken van het product of de levering volledig is en alle onderdelen in goede staat verkeren. Verwijder vóór gebruik al het verpakkingsmateriaal.

- 1 Basiseenheid
- 1 Ronde bodemplaat
- 1 Standaard met L-vormige bouten
- 1 Voorste rooster met roosterframe
- 1 Achterste rooster
- 1 Borgmoer voor rooster
- 1 Borgmoer voor rotorblad
- 1 Rotorblad
- 1 Afstandsbediening
- 1 Batterij (al geïnstalleerd)

## ● Onderdelenbeschrijving

- 1 Bedieningspaneel
- 2 Achterste rooster
- 3 Borgmoer voor rooster
- 4 Rotorblad
- 5 Borgmoer voor rotorblad
- 6 Voorste rooster
- 7 Roosterframe
- 8 Scharnierklem
- 9 Onderlegschijf
- 10 L-vormige bout
- 11 Ronde bodemplaat
- 12 Standaard
- 13 Regelaar
- 14 Bovenste stang
- 15 Vergrendelknop
- 16 Basiseenheid
- 16a Motor
- 17 ↔ Indicator horizontale luchtstroom
- 18 ↑ Indicator verticale luchtstroom
- 19 ∞ Indicator multidirectionele luchtstroom
- 20 🔄 Toets **OSC** (oscillatie)
- 21 🌀 Toets **SPEED** (snelheid)
- 22 📶 Toets **MODE** (modus)
- 23 ⏻ Toets **ON/OFF** (aan / uit)
- 24 ⌚ Toets **TIMER**
- 25 🍃 Indicator geringe luchtstroom
- 26 🌀 Snelheidsindicator
- 27 🌙 Sluimerindicator
- 28 🍃 Indicator natuurlijke luchtstroom
- 29 ⌚ Timer-indicator
- 30 Batterijvak
- 31 Afstandsbediening

① **TIP:** De functies van de toetsen van de afstandsbediening en het bedieningspaneel 1 van de basiseenheid 16 zijn identiek.

## ● Technische gegevens

Ingangsspanning: 220-240 V~, 50 Hz  
 Vermogensverbruik: 60 W  
 Beschermingsklasse: II/□  
 Afstandsbediening -  
 Stroomvoorziening: 1 x 3 V  CR2025  
 Bereik: 5 meter

## Omschrijving Symbool Waarde Eenheid

Maximale luchtverplaatsing	F	59,0	m <sup>3</sup> /min
Vermogensverbruik ventilator	P	51,5	W
Serviceverhouding	SV	1,2	(m <sup>3</sup> /min)/W
Vermogensverbruik in standby-stand	P <sub>SB</sub>	0,276	W
Geluidsniveau ventilator	L <sub>WA</sub>	61	dB(A)
Maximale luchtsnelheid	C	3,1	m/s
Meetnorm voor het vaststellen van de serviceverhouding	IEC 60879:1986 (cor. 1992)		
Contactadres voor verdere informatie	OWIM GmbH & Co. KG Stiftsbergstraße 1 DE-74167 Neckarsulm DUITSLAND <a href="http://www.owim.com">www.owim.com</a>		



## Veiligheidsinstructies

**ZORG ERVOOR DAT U, VOORDAT U HET APPARAAT GEBRUIKT, VERTROUWD BENT MET ALLE VEILIGHEIDS- EN BEDIENINGSAANWIJZINGEN! ALS U DIT PRODUCT AAN IEMAND ANDERS DOORGEEFT, GEEF DAN OOK ALLE DOCUMENTEN MEE!**

In geval van schade door het niet de hand houden aan deze gebruiksaanwijzing vervallen alle garantie-aanspraken! Wij zijn niet aansprakelijk voor gevolgschade!

Wij zijn niet aansprakelijk in geval van materiële schade of lichamelijk letsel als gevolg van onreglementair gebruik of niet-naleving van de veiligheidsinstructies!

**⚠ WAARSCHUWING!**  
**LEVENSGEVAAR EN KANS  
OP ONGEVALLLEN VOOR  
PEUTERS EN KINDEREN!**

Laat kinderen nooit zonder toezicht achter met het verpakkingsmateriaal. Het verpakkingsmateriaal vormt een verstikkingsgevaar! Kinderen onderschatten vaak de daarmee verbonden gevaren. Houd kinderen altijd uit de buurt van verpakkingsmateriaal.

**⚠ GEVAAR! Gevaar voor elektrische schokken!**

Probeer het product niet zelf te repareren. In geval van een storing mogen reparaties alleen door gekwalificeerde vaklieden worden uitgevoerd.

**⚠ WAARSCHUWING! Gevaar voor elektrische schokken!**

Dompel de elektrische onderdelen van het product nooit onder in water of andere vloeistoffen. Houd het product nooit onder stromend water.

**⚠ VOORZICHTIG! Gevaar voor elektrische schokken!**

Gebruik het product niet als het beschadigd is. Ontkoppel het product van het elektrische net en neem contact op met uw verkoper als het beschadigd is.

**⚠ WAARSCHUWING! Verwondingsgevaar!** Vermijd contact met bewegende delen. Wacht tot alle delen volledig tot stilstand zijn gekomen alvorens deze aan te raken.

**⚠ WAARSCHUWING! Verwondingsgevaar!** Zet het product uit en koppel het los van het elektriciteitsnet voordat u het product reinigt en zorg ervoor dat het op dat moment niet gebruikt wordt.

**⚠ WAARSCHUWING!** Onjuist gebruik kan leiden tot verwondingen. Gebruik het product uitsluitend zoals aangegeven in de gebruiksaanwijzing. Probeer niet het product op een of andere wijze te veranderen.

- Dit product mag door kinderen vanaf 8 jaar alsmede door personen met verminderde fysieke, sensorische of geestelijke vermogens of gebrek aan ervaring en kennis alleen gebruikt worden als ze onder supervisie staan of geïnstrueerd zijn wat betreft veilig gebruik van het product en begrepen hebben welke gevaren uit dat gebruik voortvloeien.
- Kinderen mogen niet met het product spelen.
- Schoonmaken en onderhoud door de gebruiker mogen niet door kinderen worden uitgevoerd, tenzij ze onder toezicht staan.

- Let erop dat de nominale spanning die op het typeplaatje is aangegeven, overeenstemt met de netspanning van uw elektriciteitsnet.
- Gebruik het product niet als het elektrische snoer of de stekker beschadigd is, als het product niet werkt of op een of andere wijze beschadigd is.
- Gebruik het product alleen in droge binnenruimtes.
- Bedien het product niet met natte handen of als u op een natte ondergrond staat. Raak de netstekker nooit met natte handen aan.
- Bescherm het product tegen hitte. Zet het product niet neer in de buurt van open vlammen of hittebronnen zoals kachels of verwarmingsapparatuur.
- Steek geen vingers of andere vreemde voorwerpen in de openingen van het apparaat en blokkeer de ventilatie-openingen niet.
- Controleer de netstekker en het elektrische aansluitsnoer regelmatig op beschadigingen. Als het elektrische aansluitsnoer van dit product beschadigd is, moet dit door de fabrikant, zijn klantendienst of een vergelijkbaar gekwalificeerd persoon vervangen worden om gevaar te vermijden.
- Bescherm het aansluitsnoer tegen beschadiging. Laat het niet over scherpe randen hangen en plet of buig het niet. Houd het aansluitsnoer uit de buurt van hete oppervlakken en open vuur. Let erop dat niemand er per ongeluk aan kan trekken of erover kan struikelen.
- Mocht het aansluitsnoer oververhit raken, zet het product dan uit en trek de stekker uit het stopcontact.
- Trek de netstekker nooit aan het elektrisch snoer uit het stopcontact. Wikkel het elektrische snoer niet om het product.
- Bescherm het product, het elektrische snoer en de stekker tegen stof, direct zonlicht, waterdruppels en opspattend water.
- Op veiligheidsgronden wordt aanbevolen het rooster te laten zitten. Mocht u het toch moeten verwijderen, zorg er dan voor dat het product losgekoppeld is van het elektrische net voordat u het rooster verwijdert.
- Gebruik het product nooit als het veiligheidsrooster beschadigd is.

- Plaats het product op een stevige, vlakke en stabiele ondergrond om te voorkomen dat het tijdens gebruik omvalt.
  - Houd het product minstens 50 cm verwijderd van andere objecten (gordijnen, muren, etc.).
  - Houd tijdens het gebruik handen, haren, kleding en andere voorwerpen uit de buurt van het veiligheidsrooster om verwondingen en beschadiging van het product te voorkomen.
  - Probeer niet het product te verplaatsen als het in gebruik is. Zet het product altijd uit voordat u het verplaatst.
  - Zet het apparaat altijd uit voordat u de stekker uit het stopcontact trekt.
  - Trek de stekker uit het stopcontact voordat u het product schoonmaakt, in elkaar zet of voor langere tijd niet denkt te gebruiken. Veeg de behuizing af met een droge, zachte doek.
  - Laat het product voor aansluiting op het elektriciteitsnet en voordat u het opbergt volledig drogen. Laat het product volledig afkoelen voordat u het opbergt.
  - Berg het product op een droge, koele plaats op, waar het beschermd is tegen vocht en het zich buiten bereik van kinderen bevindt.
- **Veiligheidsaanwijzingen voor batterijen / accu's**
  - **LEVENSGEVAAR!** Houd batterijen / accu's buiten bereik van kinderen. Neem in geval van inslikken direct contact op met een arts!
  -  **ONTPLOFFINGS-GEVAAR!** Laad niet-oplaadbare batterijen nooit opnieuw op. Sluit batterijen / accu's nooit kort en / of open ze niet. Oververhitting, brandgevaar of barsten kan het gevolg zijn.
  - Gooi batterijen / accu's nooit in het vuur of in water.
  - Stel batterijen / accu's nooit bloot aan welke mechanische druk dan ook.
- Aanwijzing voor knoopcelbatterijen**
-  **WAARSCHUWING: Stop batterijen nooit in uw mond, gevaar voor chemische verbranding.**
-  De bij dit product geleverde afstandsbediening bevat een knoopcelbatterij. Als de knoopcelbatterij wordt ingeslikt, kan dat binnen 2 uur zware interne verbrandingen veroorzaken en tot de dood leiden.
  - Houd nieuwe en gebruikte batterijen uit de buurt van kinderen.

- Als het batterijvak niet langer goed sluit, gebruik het product dan niet meer en houd het uit de buurt van kinderen.
- Als u denkt dat er een batterij is ingeslikt of in een lichaamsdeel terecht is gekomen, neem dan direct contact op met een arts.

## De kans bestaat dat de batterijen / accu's dan gaan lekken

- Vermijd extreme omstandigheden en temperaturen, die op batterijen / accu's kunnen inwerken zoals bijvoorbeeld verwarmings-elementen / direct zonlicht.
- Als batterijen / accu's lekken, vermijd dan dat de huid, ogen of slijmvliezen in contact komen met de chemicaliën! Is dat toch gebeurd, spoel dan die plaatsen direct met schoon water en neem contact op met een arts!



### **DRAAG VEILIGHEIDSHANDSCHOENEN!**

Lekkende of beschadigde batterijen / accu's kunnen bij contact met de huid bijtende wonden veroorzaken. Draag daarom in een dergelijk geval daarvoor geschikte handschoenen.

- Haal een lekkende batterij direct uit het product om beschadigen te voorkomen.
- Verwijder de batterijen / accu's uit het apparaat als u dat voor lange tijd niet denkt te zullen gebruiken.

## Kans op beschadiging van het product

- Gebruik uitsluitend het aangegeven soort batterijen / accu's!
- Let bij het plaatsen van batterijen / accu's op de polariteitsaanduiding (+) en (-) op de batterij / accu en op het product.
- Maak de contacten van de batterij / accu schoon voordat u de batterij / accu in het product plaatst!
- Verwijder uitgeputte batterijen / accu's direct uit het product.

### ● **Voor gebruik**

#### ● **Uitpakken**

- Verwijder het verpakkingsmateriaal. Controleer of alle onderdelen aanwezig zijn.

#### ● **Batterijen plaatsen / vervangen**

- Trek voor het eerste gebruik de beschermstrip uit het batterijvak **30**.
- Open het batterijvak **30** door de batterijhouder (achterkant van de afstandsbediening **31**) naar buiten te trekken (Afb. H).
- Verwijder, indien nodig, de lege batterij.
- Leg een nieuwe knoopcelbatterij (type CR2025) in de batterijhouder. De polariteitsaanduiding + moet naar boven gericht zijn.
- Schuif de batterijhouder weer terug in het batterijvak **30**.



## ● Installatie

### Afb. Stap

① **TIP:** De volgende onderdelen zijn uitsluitend van belang voor het transport. Verwijder deze onderdelen na het uitpakken en gooi ze weg.

- Beschermhuis (bevestigd aan de aandrijfas van de basiseenheid **16**)

A ■ Beschermplug (bevestigd tussen achterste rooster **2** en het rotorblad **4**)

Draai de L-vormige schroef **10** los. Verwijder de onderlegging **9** van de standaard **12**. Plaats de standaard **12** op de ronde bodemplaat **11**. Maak beide delen vast met de onderlegging **9** en de L-vormige bout **10**.

Verleng de bovenste stang **14** tot haar maximale lengte (zie "Hoogte-instelling").

B Plaats de basiseenheid **16** op de bovenste stang **14**. Maak beide delen aan elkaar vast met de vergrendelknop **15**.

Verwijder de borgmoer van het rotorblad **5** van de aandrijfas van de basiseenheid **16** en de borgmoer van het rooster **3** van de basiseenheid **16**. Verwijder de veiligheidsplug van het achterste rooster **2**. Plaats het achterste rooster **2** op de basiseenheid **16**.

C Plaats daarbij de ronde gaten van het achterste rooster **2** op de 3 bevestigingslipjes van de hoofdeenheid **16**. Maak het rooster goed vast met roosterborgmoeren **3**. Draairichting: 

Plaats het rotorblad **4** op de aandrijfas van de motor **16a**. Draai het vast met de borgmoeren van het rotorblad **5**. Draairichting: 

D ① **TIP:** Zorg ervoor dat het roosterframe **7** op 8 plaatsen aan het voorste rooster **6** vastklikt.

E Draai de borgmoer los van de scharnierklem **8**. Plaats het voorste rooster **6** op het achterste **2**. De haak van het roosterframe **7** moet daarbij aan het achterste rooster **2** bevestigd worden.

F Maak beide roosters **2** / **6** goed vast door het sluiten van de scharnierklem **8**. Draai de borgmoer van de scharnierklem **8** vast.

## ● Hoogte-instelling

- Draai de regelaar **13** door deze tegen de wijzers van de klok in te draaien (Afb. F).
- Pas de lengte van de bovenste stang **14** aan.
- Draai de regelaar **13** met de wijzers van de klok mee vast nadat u de gewenste hoogte ingesteld hebt (Afb. F).

## ● Bediening

- Plaats het product op een vlakke, stabiele ondergrond.
- Steek de netstekker in een daarvoor geschikt stopcontact.
- **Aan-/uitzetten van het product:** Druk op  **23**.

## ● Ventilatorsnelheid

- Druk een aantal maal  **21** om een van de 6 ventilatorsnelheden te kiezen:

### Aanduiding Functie

**1** Laagste snelheid

**6** Hoogste snelheid

## ● Oscillatie

- Druk als het product aan is gezet een aantal maal  **20** om om te schakelen tussen de verschillende oscillatiewijzen:

### Aanduiding Functie

1x  **17** Horizontale oscillatie.

2x  **18** Verticale oscillatie.

3x  **19** Horizontale / verticale oscillatie.

4x Oscillatie stopt.





### ① TIPS:

- U kunt de hoek van het product ook handmatig instellen door het lichtjes naar boven / beneden te trekken (Afb. G).
- Verander de hoek niet als het apparaat aan staat.

## ● **Luchtstroommodus**

- Druk een aantal maal op  **22** om de gewenste luchtstroommodus te kiezen:

### **Modusbeschrijving drukken**

- 1x **Natuurlijk**  - regelmatig omschakelen tussen de verschillende ventilatorsnelheden.  
Ventilatorsnelheden aanpassen: Druk in de modus **Natuurlijke Luchtstroom** een aantal maal  **21**.
  - 1x Vooral lagere snelheid
  - 2x Combinatie van hogere en lagere snelheid
  - 3x Vooral hogere snelheid
- 2x **Slapen**  - regelmatig omschakelen tussen 3 ventilatorsnelheden (bij de start uit snelheid 3). Het product verlaagt zelf de ventilatorsnelheid om de 15 minuten. Daarna schakelt het product terug naar de laagste snelheid.
- 3x **Zacht**  - continu geringe luchtstroom
- 4x **Normaal** - gelijkblijvende luchtstroom met de op dat moment ingestelde ventilatorsnelheid (van **1** tot **6**).
  - i** **TIP:** Na inschakelen is de normale modus de standaardmodus.

## ● **Timer (automatische uitschakeltijd)**

- Als het product ingeschakeld is, houd dan  **24** ingedrukt om de automatische uitschakeltijd in te stellen. U kunt een tijd van 1 tot 8 uur kiezen.

## ● **Schoonmaken en onderhoud**

- Voorafgaand aan het schoonmaken: Druk op  **23**. Ontkoppel het product van de stroomvoorziening om het volledig uit te zetten. Haal voor het schoonmaken de batterij uit de afstandsbediening **31**.

**⚠ WAARSCHUWING!** Dompel de elektrische onderdelen van het product nooit onder in water of andere vloeistoffen. Houd het product nooit onder stromend water.

- Maak het apparaat schoon met een enigszins vochtig doekje.
- Laat geen water of andere vloeistoffen in het binnenste van het product terechtkomen.
- Gebruik voor het schoonmaken geen schurende, agressieve schoonmaakmiddelen of chemicaliën.
- Laat na het schoonmaken alle onderdelen drogen.

## ● **Schoonmaken van het rotorblad en de veiligheidsrooster**

- Stof dat zich heeft afgezet op het rotorblad **4** en op de roosters **2** / **6** kan met een borstel (niet meegeleverd) worden verwijderd. Is de verontreiniging hardnekkig, dan kan het voorste rooster **6** voor een grondige schoonmaakbeurt verwijderd worden. Ga daartoe in omgekeerde volgorde te werk zoals aangegeven in het hoofdstuk "Installatie".
- Maak de roosters **2** / **6** en de rotorbladen **4** schoon met een enigszins vochtige doek. Doe bij een hardnekkige verontreiniging een beetje zacht schoonmaakmiddel op de doek. Droog alle onderdelen alvorens ze weer terug te plaatsen.

**i** **TIP:** De roosters **2** / **6** dienen als veiligheidsafdekkingen om de gebruiker te beschermen tegen het aanraken van het rotorblad **4**.

**⚠ GEVAAR!** Voordat u de veiligheidsafdekking verwijdert, ga dan na of het product losgekoppeld is van het elektriciteitsnet.

- Als u klaar bent met het schoonmaken, bevestig dan het voorste rooster **6** weer aan het product.

## ● **Opbergen**

- Bewaar het product in de oorspronkelijke verpakking wanneer het niet gebruikt wordt.
- Bewaar het product op een droge plaats en buiten bereik van kinderen.

## ● **Afvoer**

De verpakking bestaat uit milieuvriendelijke grondstoffen die u via de plaatselijke recyclingcontainers kunt afvoeren.



Neem de aanduiding van de verpakkingmaterialen voor de afvalscheiding in acht. Deze zijn gemarkeerd met de afkortingen (a) en een cijfers (b) met de volgende betekenis: 1-7: kunststoffen / 20-22: papier en vezelplaten / 80-98: composietmaterialen.



Het product en de verpakkingmaterialen zijn recyclebaar; verwijder deze afzonderlijk voor een betere afvalbehandeling. Het Triman-logo geldt alleen voor Frankrijk.



Informatie over de mogelijkheden om het uitgediende product na gebruik te verwijderen, verstrekt uw gemeentelijke overheid.



Gooi het afgedankte product omwille van het milieu niet weg via het huisvuil, maar geef het af bij het daarvoor bestemde depot of het gemeentelijke milieupark. Over afgifteplaatsen en hun openingstijden kunt u zich bij uw aangewezen instantie informeren.

Defecte of verbruikte batterijen / accu's moeten volgens de richtlijn 2006/66/EG en veranderingen daarop worden gerecycled. Geef batterijen / accu's en / of het product af bij de daarvoor bestemde verzamelstations.



## **Milieuschade door foutieve verwijdering van de batterijen / accu's!**

Batterijen / accu's mogen niet via het huisvuil worden weggegooid. Ze kunnen giftige zware metalen bevatten en vallen onder het chemisch afval. De chemische symbolen van de zware metalen zijn: Cd = cadmium, Hg = kwik, Pb = lood. Geef verbruikte batterijen / accu's daarom af bij een gemeentelijk inzamelpunt.

## ● **Garantie**

Het product wordt volgens strenge kwaliteitsrichtlijnen zorgvuldig geproduceerd en voor levering grondig getest. In geval van schade aan het product kunt u rechtmatig beroep doen op de verkoper van het product. Deze wettelijke rechten worden door onze hierna vermelde garantie niet beperkt.

Op dit product verlenen wij 3 jaar garantie vanaf aankoopdatum. De garantieperiode start op de dag van aankoop. Bewaar de originele kassabon alstublieft. Dit document is nodig als bewijs voor aankoop.













Wanneer binnen 3 jaar na de aankoopdatum van dit product een materiaal- of productiefout optreedt, dan wordt het product door ons - naar onze keuze - gratis voor u gerepareerd of vervangen. Deze garantie komt te vervallen als het product beschadigd wordt, niet correct gebruikt of onderhouden wordt.

De garantie geldt voor materiaal- en productiefouten. Deze garantie is niet van toepassing op productonderdelen, die onderhevig zijn aan normale slijtage en hierdoor als aan slijtage onderhevige onderdelen gelden (bijv. batterijen) of voor beschadigingen aan breekbare onderdelen, zoals bijv. schakelaars, accu's of dergelijke onderdelen, die gemaakt zijn van glas.



<b>Liste der verwendeten Piktogramme und Symbole</b> .....	Seite 37
<b>Einleitung</b> .....	Seite 37
Bestimmungsgemäße Verwendung .....	Seite 37
Lieferumfang .....	Seite 37
Teilebeschreibung .....	Seite 38
Technische Daten .....	Seite 38
<b>Sicherheitshinweise</b> .....	Seite 38
Sicherheitshinweise für Batterien / Akkus .....	Seite 41
<b>Vor der Verwendung</b> .....	Seite 42
Auspacken .....	Seite 42
Batterie einlegen/ersetzen .....	Seite 42
Montage .....	Seite 43
Höheneinstellung .....	Seite 43
<b>Bedienung</b> .....	Seite 43
Ventilatorgeschwindigkeit .....	Seite 43
Oszillation .....	Seite 43
Brisen-Modus .....	Seite 44
Timer (automatische Ausschaltzeit) .....	Seite 44
<b>Reinigung und Pflege</b> .....	Seite 44
Reinigung des Rotorblatts und der Schutzgitter .....	Seite 44
<b>Lagerung</b> .....	Seite 45
<b>Entsorgung</b> .....	Seite 45
<b>Garantie</b> .....	Seite 45

## Liste der verwendeten Piktogramme und Symbole

	<b>GEFAHR!</b> Dieses Symbol mit dem Signalwort zeigt eine Gefahr mit hohem Risiko an, die bei Nichtvermeidung zu schweren Verletzungen oder zum Tod führt.		<b>Schutzklasse II.</b> Das Produkt hat eine doppelte Isolierung.
	<b>WARNUNG!</b> Dieses Symbol mit dem Signalwort zeigt eine Gefahr mit mittlerem Risiko an, die bei Nichtvermeidung zu schweren Verletzungen oder zum Tod führen kann.		Spannung (Wechselstrom)
	<b>VORSICHT!</b> Dieses Symbol mit dem Signalwort zeigt eine Gefahr mit niedrigem Risiko an, die bei Nichtvermeidung zu leichten oder mittelschweren Verletzungen führen kann.		Spannung (Gleichstrom)
	<b>HINWEIS:</b> Dieses Symbol mit dem Signalwort bietet weitere nützliche Informationen.		Hertz (Netzfrequenz)
	Gefahr – Risiko eines Stromschlags!		Watt
	Verwenden Sie das Produkt nur in trockenen Innenräumen.		Stecken Sie Ihre Finger nicht durch das Gitter.

## STANDVENTILATOR SV 60 A1

### ● Einleitung

Wir beglückwünschen Sie zum Kauf Ihres neuen Produkts. Sie haben sich damit für ein hochwertiges Produkt entschieden. Die Bedienungsanleitung ist Teil dieses Produkts. Sie enthält wichtige Hinweise für Sicherheit, Gebrauch und Entsorgung. Machen Sie sich vor der Benutzung des Produkts mit allen Bedien- und Sicherheitshinweisen vertraut. Benutzen Sie das Produkt nur wie beschrieben und für die angegebenen Einsatzbereiche. Händigen Sie alle Unterlagen bei Weitergabe des Produkts an Dritte mit aus.

### ● Bestimmungsgemäße Verwendung

Dieses Produkt ist zur Erzeugung einer kühlenden Luftzirkulation vorgesehen. Jede andere nicht in dieser Anleitung erwähnte Verwendung kann zu Schäden am Produkt oder schweren Verletzungen führen.

Dieses Produkt ist nur zur Verwendung in Haushalten vorgesehen; es ist nicht für die gewerbliche Verwendung geeignet.

Der Hersteller übernimmt keine Haftung für Schäden aufgrund unsachgemäßer Verwendung.

### ● Lieferumfang

Überprüfen Sie nach dem Auspacken des Produktes, ob die Lieferung vollständig ist und alle Teile in ordnungsgemäßem Zustand sind. Entfernen Sie vor der Verwendung sämtliche Verpackungsmaterialien.

- 1 Haupteinheit
- 1 Runde Bodenplatte
- 1 Ständer mit L-Bolzen
- 1 Vorderes Gitter mit Gitter-Rahmen
- 1 Hinteres Gitter
- 1 Gitter-Feststellmutter
- 1 Rotorblatt-Feststellmutter
- 1 Rotorblatt
- 1 Fernbedienung
- 1 Batterie (vorinstalliert)

## Teilebeschreibung

- 1 Bedienpanel
- 2 Hinteres Gitter
- 3 Gitter-Feststellmutter
- 4 Rotorblatt
- 5 Rotorblatt-Feststellmutter
- 6 Vorderes Gitter
- 7 Gitter-Rahmen
- 8 Scharnier-Clip
- 9 Unterlegscheibe
- 10 L-Bolzen
- 11 Runde Bodenplatte
- 12 Ständer
- 13 Einstellregler
- 14 Obere Stange
- 15 Verriegelungsknopf
- 16 Haupteinheit
- 16a Motor
- 17 ↔ Anzeige Horizontale Brise
- 18 ↕ Anzeige Vertikale Brise
- 19 ∞ Anzeige Multidirektionale Brise
- 20 🔄 Taste **OSC** (Oszillation)
- 21 🌀 Taste **SPEED** (Geschwindigkeit)
- 22 📄 Taste **MODE** (Modus)
- 23 ⏻ Taste **ON/OFF** (Ein/Aus)
- 24 ⌚ Taste **TIMER**
- 25 🍃 Anzeige Sanfte Brise
- 26 🌀 Geschwindigkeitsanzeige
- 27 🌙 Einschlafanzeige
- 28 🍃 Anzeige Natürliche Brise
- 29 ⌚ Timer-Anzeige
- 30 Batteriefach
- 31 Fernbedienung

① **HINWEIS:** Die Funktionen der Fernbedienungstasten und der Tasten am Bedienpanel 1 der Haupteinheit 16 sind identisch.

## Technische Daten

Eingangsspannung:	220-240 V~, 50 Hz
Leistungsverbrauch:	60 W
Schutzklasse:	II/□
Fernbedienung -	
Stromversorgung:	1 x 3 V  CR2025
Reichweite:	5 Meter

Bezeichnung	Symbol	Wert	Einheit
Maximaler Volumenstrom	F	59,0	m <sup>3</sup> /min
Ventilator-Leistungsaufnahme	P	51,5	W
Serviceverhältnis	SV	1,2	(m <sup>3</sup> /min)/W
Leistungsaufnahme im Bereitschaftszustand	P <sub>SB</sub>	0,276	W
Ventilator-Schallleistungspegel	L <sub>WA</sub>	61	dB(A)
Maximale Luftgeschwindigkeit	C	3,1	m/s
Messnorm für die Ermittlung des Serviceverhältnisses	IEC 60879:1986 (Korr. 1992)		
Kontaktadresse für weitere Informationen	OWIM GmbH & Co. KG Stiftsbergstraße 1 DE-74167 Neckarsulm GERMANY <a href="http://www.owim.com">www.owim.com</a>		



## Sicherheitshinweise

**MACHEN SIE SICH VOR DER BENUTZUNG DES PRODUKTES MIT ALLEN SICHERHEITS- UND BEDIENHINWEISEN VERTRAUT! WENN SIE DIESES PRODUKT AN ANDERE WEITERGEBEN, GEBEN SIE AUCH ALLE DOKUMENTE WEITER!**

Im Falle von Schäden aufgrund der Nichteinhaltung dieser Bedienungsanleitung erlischt Ihr Garantieanspruch! Für Folgeschäden wird keine Haftung übernommen!

Im Falle von Sach- oder Personenschäden aufgrund einer unsachgemäßen Benutzung oder Nichteinhaltung der Sicherheitshinweise wird keine Haftung übernommen!

**⚠️ WARNUNG!**  
**LEBENSGEFAHR UND UNFALLGEFAHR FÜR SÄUGLINGS- UND KINDER!**

Lassen Sie Kinder nicht mit dem Verpackungsmaterial unbeaufsichtigt. Das Verpackungsmaterial stellt eine Erstickungsgefahr dar. Kinder unterschätzen die damit verbundenen Gefahren häufig. Halten Sie Kinder stets von Verpackungsmaterialien fern.

**⚠️ GEFAHR! Gefahr eines Stromschlags!** Versuchen Sie nicht, das Produkt selbst zu reparieren. Im Falle einer Fehlfunktion dürfen Reparaturen ausschließlich von qualifiziertem Personal durchgeführt werden.

**⚠️ WARNUNG! Gefahr eines Stromschlags!** Tauchen Sie die elektrischen Teile des Produktes nicht in Wasser oder andere Flüssigkeiten ein. Halten Sie das Produkt niemals unter fließendes Wasser.

**⚠️ VORSICHT! Gefahr eines Stromschlags!** Verwenden Sie kein beschädigtes Produkt. Trennen Sie das Produkt vom Stromnetz und wenden Sie sich an Ihren Händler, wenn es beschädigt ist.

**⚠️ WARNUNG! Verletzungsgefahr!** Vermeiden Sie den Kontakt mit beweglichen Teilen. Warten Sie, bis alle Teile vollkommen zum Stillstand gekommen sind, bevor Sie diese berühren.

**⚠️ WARNUNG! Verletzungsgefahr!** Schalten Sie das Produkt aus und trennen Sie es vom Stromnetz, bevor Sie Reinigungsarbeiten durchführen und wenn das Produkt nicht in Verwendung ist.

**⚠️ WARNUNG!** Eine unsachgemäße Verwendung kann zu Verletzungen führen. Verwenden Sie dieses Produkt ausschließlich dieser Anleitung entsprechend. Versuchen Sie nicht, das Produkt in irgendeiner Weise zu ändern.

- Dieses Produkt kann von Kindern ab 8 Jahren und darüber sowie von Personen mit verringerten physischen, sensorischen oder mentalen Fähigkeiten oder Mangel an Erfahrung und Wissen benutzt werden, wenn sie beaufsichtigt oder bezüglich des sicheren Gebrauchs des Produktes unterwiesen wurden und die daraus resultierenden Gefahren verstehen.
- Kinder dürfen nicht mit dem Produkt spielen.
- Reinigung und Benutzer-Wartung dürfen nicht von Kindern ohne Beaufsichtigung durchgeführt werden.

- Achten Sie darauf, dass die Nennspannung am Typenschild mit der Netzspannung Ihrer Stromversorgung übereinstimmt.
- Nehmen Sie das Produkt nicht in Betrieb, wenn das Netzkabel oder der Stecker beschädigt sind, wenn das Produkt nicht funktioniert oder in irgendeiner Weise beschädigt ist.
- Verwenden Sie das Produkt nur in trockenen Innenräumen.
- Bedienen Sie das Produkt nicht mit nassen Händen oder wenn Sie auf einem nassen Fußboden stehen. Berühren Sie den Netzstecker nicht mit nassen Händen.
- Schützen Sie das Produkt vor Hitze. Stellen Sie das Produkt nicht in der Nähe von offenen Flammen oder Hitzequellen wie Öfen oder Heizgeräten auf.
- Führen Sie keine Finger oder Fremdkörper in Öffnungen des Produktes ein und blockieren Sie die Lüftungsöffnungen nicht.
- Überprüfen Sie den Netzstecker und die Anschlussleitung regelmäßig auf Schäden. Wenn die Netzanschlussleitung dieses Produktes beschädigt wird, muss sie durch den Hersteller oder seinen Kundendienst oder eine ähnlich qualifizierte Person ersetzt werden, um Gefährdungen zu vermeiden.
- Schützen Sie die Anschlussleitung vor Schäden. Lassen Sie sie nicht über scharfe Kanten hängen und quetschen oder biegen Sie sie nicht. Halten Sie die Anschlussleitung von heißen Oberflächen und offenen Flammen fern. Achten Sie darauf, dass niemand versehentlich daran ziehen oder darüber stolpern kann.
- Sollte die Anschlussleitung überhitzen, stellen Sie die Verwendung des Produktes ein und trennen Sie das Produkt von der Steckdose.
- Ziehen Sie den Netzstecker nicht an der Anschlussleitung aus der Steckdose. Wickeln Sie die Anschlussleitung nicht um das Produkt.
- Schützen Sie Produkt, Anschlussleitung und Netzstecker vor Staub, direkter Sonneneinstrahlung, Tropf- und Spritzwasser.
- Aus Sicherheitsgründen wird empfohlen, das Schutzgitter nicht zu entfernen. Sollten Sie es dennoch entfernen müssen, stellen Sie sicher, dass der Ventilator von der Stromversorgung getrennt ist, bevor Sie das Schutzgitter entfernen.
- Verwenden Sie das Produkt niemals ohne oder mit einem beschädigten Schutzgitter.



- Stellen Sie das Produkt auf einer festen, ebenen und stabilen Oberfläche auf, um ein Umkippen während des Betriebes zu verhindern.
- Halten Sie das Produkt mindestens 50 cm von anderen Gegenständen entfernt (Vorhängen, Wänden etc.).
- Halten Sie während des Gebrauchs Hände, Haare, Kleidung und andere Gegenstände vom Sicherheitsgitter fern, um Verletzungen und Beschädigungen am Produkt zu vermeiden.
- Versuchen Sie nicht, das Produkt zu bewegen, während es in Betrieb ist. Schalten Sie das Produkt immer aus, bevor Sie es bewegen.
- Schalten Sie das Produkt immer aus, bevor Sie es von der Stromversorgung trennen.
- Trennen Sie das Produkt vom Stromnetz, bevor Sie es reinigen, zusammenbauen oder für längere Zeit nicht verwenden. Wischen Sie es mit einem trockenen, weichen Tuch ab.
- Lassen Sie das Produkt vor dem Anschluss an das Stromnetz und vor der Lagerung vollständig trocknen. Lassen Sie das Produkt vor der Lagerung vollständig abkühlen.
- Lagern Sie das Produkt an einem kühlen, trockenen Ort, geschützt vor Feuchtigkeit und außerhalb der Reichweite von Kindern.

## ● Sicherheitshinweise für Batterien / Akkus

- **LEBENSGEFAHR!** Halten Sie Batterien / Akkus außer Reichweite von Kindern. Suchen Sie im Falle eines Verschluckens sofort einen Arzt auf!
-  **EXPLOSIONSGEFAHR!** Laden Sie nicht aufladbare Batterien niemals wieder auf. Schließen Sie Batterien / Akkus nicht kurz und / oder öffnen Sie diese nicht. Überhitzung, Brandgefahr oder Platzen können die Folge sein.
- Werfen Sie Batterien / Akkus niemals in Feuer oder Wasser.
- Setzen Sie Batterien / Akkus keiner mechanischen Belastung aus.

## Hinweise für

### Knopfzellenbatterien

 **WARNUNG: Batterie nicht in den Mund nehmen, Gefahr chemischer Verätzung.**

-  Die mit diesem Produkt gelieferte Fernbedienung enthält eine Knopfzellenbatterie. Wenn die Knopfzellenbatterie verschluckt wird, kann sie innerhalb von 2 Stunden zu schweren inneren Verbrennungen führen und zum Tode führen.
- Halten Sie neue und gebrauchte Batterien von Kindern fern.

- Wenn das Batteriefach nicht sicher schließt, verwenden Sie das Produkt nicht mehr und halten Sie es von Kindern fern.
- Wenn Sie annehmen, dass Batterien verschluckt wurden oder in ein Körperteil gelangt sind, suchen Sie sofort einen Arzt auf.

## Risiko des Auslaufens von Batterien / Akkus

- Vermeiden Sie extreme Bedingungen und Temperaturen, die auf Batterien / Akkus einwirken können, z. B. auf Heizkörpern / direkte Sonneneinstrahlung.
- Wenn Batterien / Akkus ausgelaufen sind, vermeiden Sie den Kontakt mit Haut, Augen und Schleimhäuten mit den Chemikalien! Spülen Sie die betroffenen Stellen sofort mit klarem Wasser und suchen Sie einen Arzt auf!



### **SCHUTZHANDSCHUHE TRAGEN!**

- Ausgelaufene oder beschädigte Batterien / Akkus können bei Berührung mit der Haut Verätzungen verursachen. Tragen Sie deshalb in diesem Fall geeignete Schutzhandschuhe.
- Im Falle eines Auslaufens der Batterien / Akkus entfernen Sie diese sofort aus dem Produkt, um Beschädigungen zu vermeiden.
  - Entfernen Sie Batterien / Akkus, wenn das Produkt längere Zeit nicht verwendet wird.

## Risiko der Beschädigung des Produkts

- Verwenden Sie ausschließlich den angegebenen Batterietyp / Akkutyp!
- Setzen Sie Batterien / Akkus gemäß der Polaritätskennzeichnung (+) und (-) an Batterie / Akku und des Produkts ein.
- Reinigen Sie Kontakte an Batterie / Akku vor dem Einlegen!
- Entfernen Sie erschöpfte Batterien / Akkus umgehend aus dem Produkt.

### ● **Vor der Verwendung**

#### ● **Auspacken**

- Entfernen Sie das Verpackungsmaterial. Überprüfen Sie, ob alle Teile vollständig sind.

#### ● **Batterie einlegen/ersetzen**

- Ziehen Sie vor der ersten Benutzung den Batterieschutzstreifen aus dem Batteriefach **30**.
- Öffnen Sie das Batteriefach **30**, indem Sie die Batteriehalterung (Rückseite der Fernbedienung **31**) heraus ziehen (Abb. H).
- Entfernen Sie, falls notwendig, die verbrauchte Batterie.
- Setzen Sie eine Knopfzelle (Typ CR2025) in die Batteriehalterung ein. Die Polaritätsmarkierung **+** muss nach oben zeigen.
- Schieben Sie die Batteriehalterung wieder in das Batteriefach **30** ein.

## Montage

### Abb. Schritt

- ① **HINWEIS:** Die folgenden Teile dienen ausschließlich zum Transport. Entfernen und entsorgen Sie diese Teile nach dem Auspacken.
- Schutzrohr (befestigt an der Antriebswelle der Haupteinheit **16**)

- A ■ Schutzstecker (befestigt zwischen dem hinteren Gitter **2** und dem Rotorblatt **4**)

Drehen Sie den L-Bolzen **10** ab. Entfernen Sie die Unterlegscheibe **9** von dem Ständer **12**. Setzen Sie den Ständer **12** auf die runde Bodenplatte **11**. Sichern Sie die beiden Teile mit der Unterlegscheibe **9** und dem L-Bolzen **10**.

Verlängern Sie die obere Stange **14** auf ihre maximale Länge (siehe „Höheneinstellung“).

- B Setzen Sie die Haupteinheit **16** an der oberen Stange **14** ein. Sichern Sie beide Teile mit dem Verriegelungsknopf **15**.

Entfernen Sie die Rotorblatt-Feststellmutter **5** von der Antriebswelle der Haupteinheit **16** sowie die Gitter-Feststellmutter **3** von der Haupteinheit **16**. Entfernen Sie den Schutzstecker vom hinteren Gitter **2**. Setzen Sie das hintere Gitter **2** auf die Haupteinheit **16** auf. Richten Sie dazu die runden Löcher des hinteren Gitters **2** über den 3 Befestigungslaschen der Haupteinheit **16** aus. Sichern Sie das Gitter mit der Gitter-Feststellmutter **3**.  
Drehrichtung: 

- D Setzen Sie das Rotorblatt **4** auf die Antriebswelle des Motors **16a**. Sichern Sie es mit der Rotorblatt-Feststellmutter **5**. Drehrichtung: 

- ① **HINWEIS:** Stellen Sie sicher, dass der Gitter-Rahmen **7** an 8 Positionen am vorderen Gitter **6** einrastet.

- E Drehen Sie die Verriegelungsschraube vom Scharnier-Clip **8** ab. Setzen Sie das vordere Gitter **6** auf das hintere Gitter **2**. Der Haken des Gitter-Rahmens **7** muss dabei am hinteren Gitter **2** eingehängt werden.

- F Sichern Sie beide Gitter **2** / **6** durch Schließen des Scharnier-Clips **8**. Drehen Sie die Verriegelungsschraube am Scharnier-Clip **8** ein.

## Höheneinstellung

- Lockern Sie den Einstellregler **13** durch Drehen entgegen dem Uhrzeigersinn (Abb. F).
- Passen Sie die Länge der oberen Stange **14** an.
- Drehen Sie den Einstellregler **13** im Uhrzeigersinn fest, nachdem Sie die gewünschte Höhe eingestellt haben (Abb. F).

## Bedienung

- Stellen Sie das Produkt auf einen flachen, stabilen Untergrund.
- Verbinden Sie den Netzstecker mit einer geeigneten Steckdose.
- **Ein-/Ausschalten des Produktes:** Drücken Sie  **23**.

## Ventilatorgeschwindigkeit

- Drücken Sie mehrmals  **21**, um eine der 6 Ventilatorgeschwindigkeiten auszuwählen:

Anzeige	Funktion
<b>1</b>	Niedrigste Geschwindigkeit
<b>6</b>	Höchste Geschwindigkeit

## Oszillation

- Drücken Sie, während das Produkt eingeschaltet ist, mehrmals  **20**, um zwischen den verschiedenen Oszillationsmodi umzuschalten:







	Anzeige	Funktion
1x	 <b>17</b>	Horizontale Oszillation.
2x	 <b>18</b>	Vertikale Oszillation.
3x	 <b>19</b>	Horizontale / Vertikale Oszillation.
4x		Oszillation endet.

### ① HINWEISE:

- Sie können den Winkel des Produkts auch manuell einstellen, indem Sie es leicht nach oben / unten ziehen (Abb. G).
- Stellen Sie den Winkel nicht ein, während das Produkt in Betrieb ist.

## ● Brisen-Modus

- Drücken Sie mehrmals  **[22]**, um den gewünschten Brisen-Modus auszuwählen:

 drücken	Modus-Beschreibung
1x	<b>Natürlich</b>  – regelmäßiges Umschalten zwischen verschiedenen Ventilatorgeschwindigkeiten. Ventilatorgeschwindigkeiten anpassen: Drücken Sie im Modus Natürliche Brise mehrmals  <b>[21]</b> : 1x vor allem niedrigere Geschwindigkeit 2x Kombination aus höherer und niedrigerer Geschwindigkeit 3x vor allem höhere Geschwindigkeit
2x	<b>Schlafen</b>  – regelmäßiges Umschalten zwischen 3 Ventilatorgeschwindigkeiten (bei Start aus Geschwindigkeit 3). Das Produkt senkt die Ventilatorgeschwindigkeit alle 15 Minuten. Danach schaltet das Produkt auf niedrigste Geschwindigkeit um.
3x	<b>Sanft</b>  – kontinuierliche sanfte Brise
4x	<b>Normal</b> – gleichbleibende Brise mit der eingestellten Ventilatorgeschwindigkeit (von <b>1</b> bis <b>6</b> ).  <b>HINWEIS:</b> Der normale Modus ist der Standardmodus, nach dem Einschalten.

## ● Timer (automatische Ausschaltzeit)

- Wenn das Produkt eingeschaltet ist, halten Sie  **[24]** gedrückt, um die automatische Ausschaltzeit einzustellen. Sie können eine Zeit von 1 bis 8 Stunden wählen.

## ● Reinigung und Pflege

- Vor der Reinigung: Drücken Sie  **[23]**. Trennen Sie das Produkt von der Stromversorgung, um es vollständig auszustellen. Entfernen Sie vor der Reinigung die Batterie aus der Fernbedienung **[31]**.

 **WARNUNG!** Tauchen Sie die elektrischen Teile des Produktes nicht in Wasser oder andere Flüssigkeiten ein. Halten Sie das Produkt niemals unter fließendes Wasser.

- Reinigen Sie das Produkt mit einem leicht angefeuchteten Tuch.
- Lassen Sie kein Wasser oder andere Flüssigkeiten in das Innere des Produktes gelangen.
- Verwenden Sie zur Reinigung keine scheuernden, aggressiven Reinigungsmittel oder harten Bürsten.
- Lassen Sie nach der Reinigung alle Teile trocknen.

## ● Reinigung des Rotorblatts und der Schutzgitter

- Staubablagerungen auf dem Rotorblatt **[4]** und auf den Gittern **[2]** / **[6]** können mit einer Bürste (nicht mitgeliefert) entfernt werden. Bei hartnäckigen Verschmutzungen kann das vordere Gitter **[6]** für eine gründliche Reinigung entfernt werden. Gehen Sie dazu in umgekehrter Reihenfolge des „Montage“-Abschnitts vor.
- Reinigen Sie die Gitter **[2]** / **[6]** und das Rotorblatt **[4]** mit einem angefeuchteten Tuch. Geben Sie bei hartnäckiger Verschmutzung ein mildes Reinigungsmittel auf das Tuch. Trocknen Sie alle Teile, bevor Sie sie wieder anbringen.

 **HINWEIS:** Die Gitter **[2]** / **[6]** dienen als Schutzabdeckungen, um den Benutzer vor dem Berühren des Rotorblatts **[4]** zu schützen.

 **GEFAHR!** Bevor Sie die Schutzabdeckung entfernen, kontrollieren Sie, ob das Produkt von der Stromversorgung getrennt ist.

- Wenn Sie mit der Reinigung fertig sind, montieren Sie das vordere Gitter **[6]** wieder am Produkt.

## ● **Lagerung**

- Lagern Sie das Produkt in der Originalverpackung, wenn es nicht in Verwendung ist.
- Bewahren Sie das Produkt an einem trockenen Ort außerhalb der Reichweite von Kindern auf.

## ● **Entsorgung**

Die Verpackung besteht aus umweltfreundlichen Materialien, die Sie über die örtlichen Recyclingstellen entsorgen können.



Beachten Sie die Kennzeichnung der Verpackungsmaterialien bei der Abfalltrennung, diese sind gekennzeichnet mit Abkürzungen (a) und Nummern (b) mit folgender Bedeutung: 1 - 7: Kunststoffe / 20 - 22: Papier und Pappe / 80 - 98: Verbundstoffe



Das Produkt und die Verpackungsmaterialien sind recycelbar, entsorgen Sie diese getrennt für eine bessere Abfallbehandlung. Das Triman-Logo gilt nur für Frankreich.



Möglichkeiten zur Entsorgung des ausgedienten Produkts erfahren Sie bei Ihrer Gemeinde- oder Stadtverwaltung.



Werfen Sie Ihr Produkt, wenn es ausgedient hat, im Interesse des Umweltschutzes nicht in den Hausmüll, sondern führen Sie es einer fachgerechten Entsorgung zu. Über Sammelstellen und deren Öffnungszeiten können Sie sich bei Ihrer zuständigen Verwaltung informieren.

Defekte oder verbrauchte Batterien / Akkus müssen gemäß Richtlinie 2006/66/EG und deren Änderungen recycelt werden. Geben Sie Batterien / Akkus und / oder das Produkt über die angebotenen Sammeleinrichtungen zurück.



## **Umweltschäden durch falsche Entsorgung der Batterien / Akkus!**

Batterien / Akkus dürfen nicht über den Hausmüll entsorgt werden. Sie können giftige Schwermetalle enthalten und unterliegen der Sondermüllbehandlung. Die chemischen Symbole der Schwermetalle sind wie folgt: Cd = Cadmium, Hg = Quecksilber, Pb = Blei. Geben Sie deshalb verbrauchte Batterien / Akkus bei einer kommunalen Sammelstelle ab.

## ● **Garantie**

Das Produkt wurde nach strengen Qualitätsrichtlinien sorgfältig produziert und vor Anlieferung gewissenhaft geprüft. Im Falle von Mängeln dieses Produkts stehen Ihnen gegen den Verkäufer des Produkts gesetzliche Rechte zu. Diese gesetzlichen Rechte werden durch unsere im Folgenden dargestellte Garantie nicht eingeschränkt.

Sie erhalten auf dieses Produkt 3 Jahre Garantie ab Kaufdatum. Die Garantiefrist beginnt mit dem Kaufdatum. Bitte bewahren Sie den Original-Kassenbon gut auf. Diese Unterlage wird als Nachweis für den Kauf benötigt.

Tritt innerhalb von 3 Jahren ab dem Kaufdatum dieses Produkts ein Material- oder Fabrikationsfehler auf, wird das Produkt von uns – nach unserer Wahl – für Sie kostenlos repariert oder ersetzt. Diese Garantie verfällt, wenn das Produkt beschädigt, nicht sachgemäß benutzt oder gewartet wurde.

Die Garantieleistung gilt für Material- oder Fabrikationsfehler. Diese Garantie erstreckt sich nicht auf Produktteile, die normaler Abnutzung ausgesetzt sind (z. B. Batterien) und daher als Verschleißteile angesehen werden können oder Beschädigungen an zerbrechlichen Teilen, z. B. Schalter, Akkus oder die aus Glas gefertigt sind.



**OWIM GmbH & Co. KG**

Stiftsbergstraße 1  
DE-74167 Neckarsulm  
GERMANY

Model No.: HG03555  
Version: 01/2019

IAN 311826

