

/// PARKSIDE

PROGRAMMABLE WATERING TIMER/BEWÄSSERUNGS- COMPUTER/PROGRAMMATEUR D'ARROSAGE PBCG B2

GB IE NI MT

PROGRAMMABLE WATERING TIMER

Operation and safety notes

FR BE CH

PROGRAMMATEUR D'ARROSAGE

Instructions d'utilisation et consignes de sécurité

PL

ELEKTRONICZNE URZĄDZENIE DO NAWADNIANIA

Wskazówki dotyczące obsługi i bezpieczeństwa

SK

ZAVLAŽOVACÍ POČÍTAČ

Pokyny pre obsluhu a bezpečnostné pokyny

DK

VANDINGSCOMPUTER

Brugs- og sikkerhedsanvisninger

HU

ÖNTÖZÉSIDŐZÍTŐ

Kezelési és biztonsági utalások

DE AT BE CH

BEWÄSSERUNGSCOMPUTER

Bedienungs- und Sicherheitshinweise

NL BE

BESPROEIJINGSCOMPUTER

Bedienings- en veiligheidsinstructies

CZ

ZAVLAŽOVACÍ POČÍTAČ

Pokyny pro obsluhu a bezpečnostní pokyny

ES

PROGRAMADOR DE RIEGO

Instrucciones de utilización y de seguridad

IT CH MT

COMPUTER PER IRRIGAZIONE

Indicazioni per l'uso e per la sicurezza

IAN 507537_2507

DE FR BE NL
PL CZ SK ES

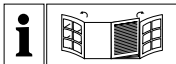

GB/IE/NL/MT	Operation and safety notes	Page	5
DE/AT/BE/CH	Bedienungs- und Sicherheitshinweise	Seite	42
FR/BE/CH	Instructions d'utilisation et consignes de sécurité	Page	85
NL/BE	Bedienings- en veiligheidsinstructies	Pagina	129
PL	Wskazówki dotyczące obsługi i bezpieczeństwa	Strona	169
CZ	Pokyny pro obsluhu a bezpečnostní pokyny	Strana	210
SK	Pokyny pre obsluhu a bezpečnostné pokyny	Strana	247
ES	Instrucciones de utilización y de seguridad	Página	285
DK	Brugs- og sikkerhedsanvisninger	Side	324
IT/CH/MT	Indicazioni per l'uso e per la sicurezza	Pagina	361
HU	Kezelési és biztonsági utalások	Oldal	401

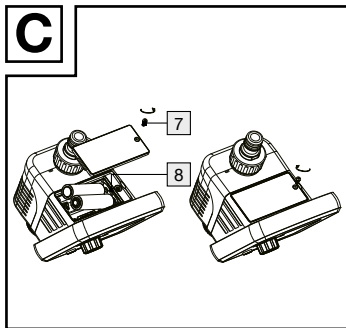
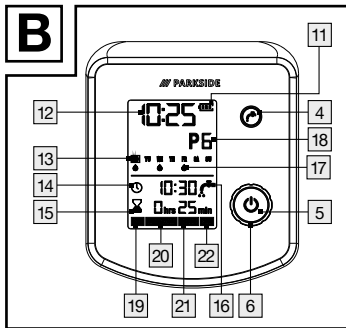
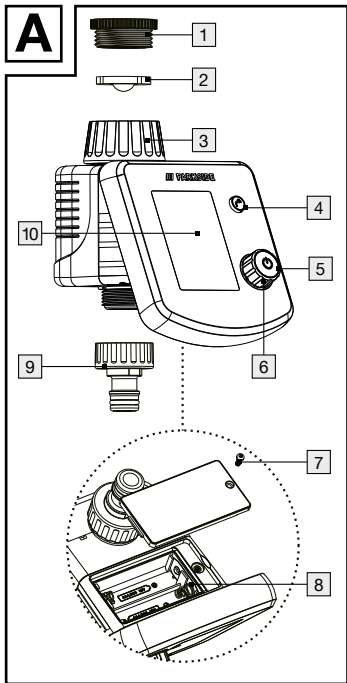

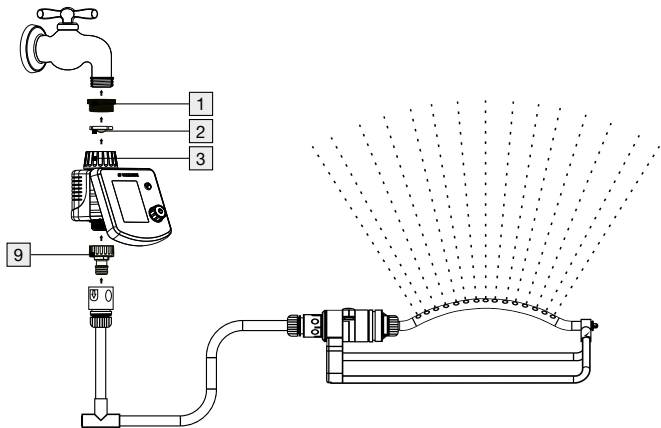
D

E

1



2



3



4



5



6

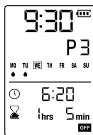

7



8



9



10

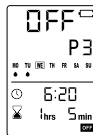







11

List of pictograms used	Page 7
Introduction	Page 11
Intended use	Page 11
Scope of delivery	Page 12
Technical data	Page 12
Parts description	Page 13
Display indicators	Page 13
Safety	Page 14
Safety instructions	Page 14
Safety instructions for batteries/rechargeable batteries	Page 18
Inserting/replacing batteries	Page 22
Initial use	Page 22
Operation	Page 24
Putting the product into operation	Page 25
Setting current time and day of week	Page 25

Programming for automatic watering	Page 26
Manual operation for watering	Page 28
Reset	Page 29
Key lock	Page 30
Battery status display	Page 30
Power off mode.....	Page 31
Troubleshooting	Page 32
Cleaning and Care	Page 34
Cleaning the filter	Page 34
Storage	Page 35
Disposal	Page 35
Warranty	Page 37
Warranty claim procedure.....	Page 39
Service	Page 40

List of pictograms used

	Direct current/voltage
	Volt
	Caution! Explosion hazard!
	Observe caution and safety notes!
	DANGER! This symbol in combination with the signal word “Danger” marks a high-risk hazard that if not prevented could result in death or serious injury.
	CAUTION! This symbol in combination with the signal word “Caution” marks a low-risk hazard that if not prevented could result in minor or moderate injury.
	WARNING! This symbol in combination with the signal word “Warning” marks a medium-risk hazard that if not prevented could result in death or serious injury.

List of pictograms used



ATTENTION! This symbol with the signal word “Attention” indicates a possible property damage.



Never leave children unattended with packaging materials or the product.



Protects from splashing water and dust.



Alkaline-batteries are included in product.



Product meets the applicable European productspecific directives









Before using for the first time, pls read the instruction carefully.



Do not use the product for drinks!

List of pictograms used

	Dispose of the packaging and device in an environmentally-friendly manner!
	Safety information Instructions for use
	Keep out of reach of children
	Do not dispose of in fire
	Do not insert incorrectly
	Do not deform/damage

List of pictograms used



Do not open/dismantle



Do not mix different types or brands



Do not mix new and used



Do not charge



Keep away from water and excessive moisture



Do not short circuit



Insert correctly

Programmable watering timer

● Introduction

We congratulate you on the purchase of your new product. You have chosen a high quality product. The instructions for use are part of the product. They contain important information concerning safety, use and disposal. Before using the product, please familiarise yourself with all of the safety information and instructions for use. Only use the product as described and for the specified applications. If you pass the product on to anyone else, please ensure that you also pass on all the documentation with it.

● Intended use

This product is designed to control sprinklers and sprinkler and irrigation systems. It facilitates the automatic irrigation of outdoor areas at a programmed time and for a programmed duration. The product may save up to 6 programmes for automatic irrigation. The product may only be used outdoors. Any other use or modification to the product constitutes improper use. The manufacturer assumes

no liability for damages due to improper use. This product is not intended for commercial use.



● Scope of delivery

1 Programmable watering timer	1 Filter
1 Tap connector	2 Batteries 1.5V Type AA
1 Adapter — 33.3mm to 26.5mm (G 1" to G ¾")	1 Instructions for use









● Technical data

Model No.:	HG09709
Max. working pressure:	4 bar
Max. water temperature:	40°C
Power supply:	2 x 1.5V=== batteries type AA
Flow rate (at 4 bar water pressure):	50l/min
Programmable irrigation time:	max. 09:59 h
Manual irrigation time:	max. 09:59 h
Water connection:	26.5 mm (G ¾") or 33.3 mm (G 1")
Protection class:	IP65 (splash and dust proof)

● Parts description (Fig. A)

- | | | | |
|---|------------------------------------------------------------------------------------------|----|---------------------------------|
| 1 | Adapter - 33.3 mm to 26.5 mm (G 1" to G ¾") | 6 | Rotary control |
| 2 | Filter | 7 | Battery compartment screw |
| 3 | Union nut – 33.3 mm (G1") | 8 | Battery compartment |
| 4 | Button  | 9 | Adapter (for coupling the hose) |
| 5 | Button  | 10 | Display |

● Display indicators (Fig. B)

- | | | | |
|----|----------------------------------------------------------------------------------------------------------------|----|--------------------------------------------------------------------------------------------------------------|
| 11 | Battery status  | 17 | Programmed watering days  |
| 12 | Current time | 18 | Current watering program (1–6) |
| 13 | Current weekday | 19 | ON  |
| 14 | Program start time  | 20 | Irrigation  |
| 15 | Run time – watering duration  | 21 | Pause  |
| 16 | Irrigation start indicator  | 22 | OFF  |



Safety

● Safety instructions

Damage due to failure to comply with these operating instructions will void the warranty! We assume no liability for consequential damages! We assume no liability for property damage or personal injury due to improper handling or failure to observe the safety instructions!

KEEP ALL THE SAFETY ADVICE AND INSTRUCTIONS IN A SAFE PLACE FOR FUTURE REFERENCE!



**WARNING! DANGER TO LIFE
AND RISK OF ACCIDENT FOR IN-**

FANTS AND CHILDREN! Never leave children unsupervised with the packaging materials. The packaging material poses a suffocation hazard. Keep this product well away from children. This product is not a toy.

- This product may be used by children age 8 years and up, as well as by persons with reduced physical, sensory or mental capacities, or lacking experience and/or knowledge, so long as they are supervised or instructed in the safe use of the product and understand the associated risks.

- Children should not be allowed to play with the product. Cleaning and user maintenance should not be performed by children without supervision.
- Any repairs during the warranty period must be performed by a manufacturer authorised service centre, or the warranty will be void if subsequent damages occur.
- Always replace defective parts with genuine spare parts. Only by using these parts will you ensure that the safety requirements are met.
- Avoid direct sunlight.
- Always shut off the tap if you no longer use the product.

- Do not operate the product near open flames.
- Check the product and its supply lines at regular intervals to ensure that they are impermeable and that they function perfectly.
- **RISK OF DEATH/ELECTRIC SHOCK!** Do not aim the water jet at electrical equipment!
- Do not aim the water jet at persons or animals!



WARNING!

- Before use, water that has been heated to a high temperature or has been stagnant for a long time, which may be in the supply line, must not be directed at persons, animals or plants.
- The product is not suitable for supplying drinking water.



Safety instructions for batteries/ rechargeable batteries

- **DANGER TO LIFE!** Keep batteries/rechargeable batteries out of reach of children. If accidentally swallowed seek immediate medical attention.
- Swallowing may lead to burns, perforation of soft tissue, and death. Severe burns can occur within 2 hours of ingestion.
-  **DANGER OF EXPLOSION!** Never recharge non-rechargeable batteries. Do not short-circuit batteries/rechargeable batteries and/or open them. Overheating, fire or bursting can be the result.

- Never throw batteries/rechargeable batteries into fire or water.
- Do not exert mechanical loads to batteries/rechargeable batteries.

Risk of leakage of batteries/rechargeable batteries

- Avoid extreme environmental conditions and temperatures, which could affect batteries/rechargeable batteries, e.g. radiators/direct sunlight.
- Rechargeable batteries must be removed from the device before charging them.

- If batteries/rechargeable batteries have leaked, avoid contact with skin, eyes and mucous membranes with the chemicals! Flush immediately the affected areas with fresh water and seek medical attention!



WEAR PROTECTIVE GLOVES!

- Leaked or damaged batteries/rechargeable batteries can cause burns on contact with the skin. Wear suitable protective gloves at all times if such an event occurs.
- In the event of a leakage of batteries/rechargeable batteries, immediately remove them from the product to prevent damage.

- Only use the same type of batteries/rechargeable batteries. Do not mix used and new batteries/rechargeable batteries.
- Remove batteries/rechargeable batteries if the product will not be used for a longer period.

Risk of damage of the product

- Only use the specified type of battery/rechargeable battery!
- Insert batteries/rechargeable batteries according to polarity marks (+) and (-) on the battery/rechargeable battery and the product.
- Use a dry lint-free cloth or cotton swab to clean the contacts on the battery/

rechargeable battery and in the battery compartment before inserting!

- Remove exhausted batteries/rechargeable batteries from the product immediately.

● Inserting/replacing batteries (see Fig. C)

- Untighten the screw [7] of the battery compartment [8] cover, remove the cover.
- Insert 2 AA batteries (LR06/Mignon) into the battery compartment [8]. Observe correct polarity.
Remark: The display show all LCD symbols for 1 second and then switch to „Setting current time and day of week“ section.
- Close the cover and tighten the battery compartment screw [7].

● Initial use

The site where the product will be installed must meet the following requirements for safe and trouble-free operation:

- The maximum temperature of the flowing water is 40°C.
- The minimum operating temperature is +5°C.
- The maximum temperature of the environment is +50°C.
- Only use clear freshwater.
- Only connect the product vertically with the adapter [9] pointed downwards to prevent water from entering the battery compartment [8].

⚠ ATTENTION! The irrigation controller may only be connected to a drinking water abstraction point with a safety device which corresponds to TYPE HD at the very least according to EN 1717 (backflow preventer with tube ventilation).

Note: Such mains adapters are available from speciality retailers.

- Check the water connection type available. The product is fitted with a union nut [3] for a tap with a 33.3 mm thread (G 1"). For a tap with a 26.5 mm thread (G 3/4") use the adapter [1] supplied.
- Insert the filter [2] into the union nut [3] as depicted in Figure A.
- For a 26.5 mm thread (G 3/4"): Screw the adapter [1] onto the tap. Do not use any tools for this purpose.
- Screw the union nut [3] onto the thread of the tap or the adapter. Do not use any tools for this purpose.

- Screw the adapter **9** onto the hose connection. You can then connect a hose to the adapter **9**.
- Open the tap.
- ⚠ **ATTENTION!** If defects/leaks arise when using the adapter **1**, the thread of the tap must be wrapped using sealing tape.
- Programme irrigation as described in the chapter “Operation”.

● Operation







Irrigation can be fully automated at any time of the day using the irrigation controller. A sprinkler, sprinkler system or drip irrigation system may be connected.

The irrigation controller automatically carries out irrigation at the respective programmed start time and for the programmed duration. Take the season and time of the day into consideration when programming. Evaporation and water consumption is lowest early in the morning or late in the evening.

● Putting the product into operation

1. Insert batteries to the item as described in the chapter “Inserting/replacing batteries”.
2. Connect the water timer to the water tap (see Fig. D).

● Setting current time and day of week







1. In normal mode, press the button  [5] and button  [4] together to enter time setting mode or turn the rotary control [6] to select time setting (not necessary if you just insert batteries).
 - The clock display in the current time [12] will flash on screen.
 - Press the button  [5].
 - The hour display in the current time [12] will flash on screen.
2. Set the time in hours with the rotary control [6] (for example 9 hours) and confirm with the button  [5]. The minute display in the current time [12] will flash on screen.
3. Set the time in minutes with the rotary control [6] (for example 30 minutes) and confirm with the button  [5] (see Fig. E1).
4. “**12Hr/24Hr**” will flash on screen. Set with the rotary control [6] (for example 24Hr) and confirm with the button  [5] (see Fig. E2).
5. The cursor in the current weekday [13] will flash on screen.

6. Set the day of the week with the rotary control **6** (for example Wednesday) and confirm with the button **5** (see Fig. E3).

● Programming for automatic watering

1. Turn the rotary control **6** to select program 1 to 6.
2. The current watering program (1–6) **18** will flash on screen.
3. Use the rotary control **6** to set the program number (e. g. program 3) and confirm by pressing the button **5** (see Fig. E4).
4. The waterdrop frame on the programmed watering days **17** flashes. Turn the rotary control **6** to turn the watering day on or off. The corresponding water drop symbol is displayed or turned off. Press the button **5** to enter the next watering day setting (e.g. MO, TU) until the setting is completed (see Fig. E5). Press the button **5** to confirm.
5. Enter the watering start time setting. The program start time **14** will be flashing. If you need to set the watering start time, just press the button **5** to enter.
6. The hour for starting the watering time will flash on screen. Set the hours for starting the watering time with the rotary control **6** and confirm with the button **5**. The minute for starting the

watering time will flash on screen. Set the minutes with the rotary control [6] and confirm with the button  [5] (for example 6:20) (see Fig. E6).

7. Enter the watering duration setting. Run time - watering duration  [15] will be flashing.
8. If you need the watering duration setting, press the button  [5] to enter.
9. The watering duration hours flashing, turn the rotary control [6] to set. Press the button  [5] to confirm. The watering duration minutes flashing, turn the rotary control [6] to set (for example 1 hrs 5 mins) (see Fig. E7). Press the button  [5] to confirm.
10. Enter the **IRRIGATION** [20] time setting, the minute for the watering time will be flashing on the display [10]. Turn the rotary control [6] to set minutes (max. 19 minutes) (for example 18 minutes) (see Fig. E8). Press the button  [5] to confirm.
11. Enter the **PAUSE** [21] time setting, the minute of the interval time will be flashing. Turn the rotary control [6] to set the pause interval (maximum 19 minutes) (for example 17 minutes) (see Fig. E9). Press the button  [5] to confirm.





Remark: For example, if the start time is 6:20, the total watering time is 1 hrs 5 mins, the watering interval is 18 mins, pause time is 17 mins. When time reaches 6:20, the product will start watering for 18 mins, then pause for 17 mins, then restart after 18 mins and then pause for 12 mins. Normally the program should pause for 17 mins, but since adding pause for 12 mins makes the total time reach 1 hrs 5 mins., the program will be ended. If you do not want to set the interval time and pause time, just set both to 0 min.

12. Enter the watering schedule ON/OFF setting. Turn the rotary control **[6]** to select **ON [19]** or **OFF [22]**. Press the button **[5]** to confirm and return to normal display mode.

Remark: When you use the rotary control **[6]** to select the program with the current watering program (1-6) **[18]** flashing, you can press the button **[4]** to turn the program on or off directly without setting the other parameters.



● Manual operation for watering

The valve can **be opened or closed manually** at any time. A program-controlled open valve can be closed early without changing the program data (watering start time, run time and frequency).

1. Press and hold the button  [4] for 2 seconds. The irrigation start indicator  [16] flashes.
2. The product will start watering and the time displays in a count-down manner.
3. Press the button  [5] to set the manual watering time. It can be set from 1 minute to 9 hours and 59 minutes. When it is set to 0:00, the default is 1 minute (for example set to 5 hours 59 minutes) (see Fig. E10).
4. Press and hold the button  [4] for 2 seconds to stop the manual watering, and the display returns to normal.
5. The default of manual watering time is 59 minutes.





Remark: When the scheduled start time is being executed, there is a manual watering. The scheduled program is invalid this time and it will not be executed until the next scheduled cycle.

● Reset





Press the button  [4] and the button  [5] for 5 seconds at the same time. The LCD will show all symbols for 1 second and the system will restart. All the programmed data will be erased and restored to

factory setting. The product will enter the time setting mode again (same as the first power-on).



● Key lock

- Press and hold the button   for 5 seconds to lock the keys. The LCD will only display “**LOC**” when any key is being pressed.
- Press and hold the button   for 5 seconds again to unlock. The LCD will display “**OPEN**” for 1 second and the product can operate normally.

● Battery status display

-  : Battery is full.
-  : Battery is half full.
-  : Battery is low.
-  : Battery is extremely low, cannot operate the valve in this condition! User should replace the batteries as soon as possible.

Remark: During replacing the batteries, the program data will be saved for 15 seconds. If replacing the batteries takes longer time, all program data will be saved and the time will remain at the time before the batteries were removed. If the water gate is open before removing batteries, it will automatically turn off the water gate when the batteries are inserted again.

The  symbol will flash for 5 seconds if the battery is too low. The valve will close automatically and the display  will show “OFF” (see Fig. E11). The product will be switched off. Please replace the batteries.

● Power off mode

When no key being pressed for 5 minutes, all displays will be turned off, all schedules and time will continue to run. Press any key to wake up the display and exit the power off mode.

● Troubleshooting

Fault	Possible Cause	Solution
No display appears	Battery inserted incorrectly	Check if the polarity markings match
	Flat battery	Insert new battery
	Temperature on the display is higher than 60°C	Display will appear after temperature has dropped
	The product is in power off mode	Press any key to exit the power off mode
Manual watering is not possible using the button  4	Battery is flat (only 1 bar left)	Insert new battery
	Tap turned off	Turn tap on

Fault	Possible Cause	Solution
Watering program is not being undertaken (no watering)	Watering program has not been entered completely	Read the watering program data and modify if necessary
	Programs deactivated (Prog OFF)	Activate program (Prog ON)
	Valve was opened manually previously	Avoid possible program overlaps
	Tap turned off	Turn tap on
	Program overlap (1st watering start time has priority)	Enter new watering program without overlaps
	Battery flat ( flashing)	Insert new (alkaline) battery

● Cleaning and Care

⚠ ATTENTION! Potential damage to the product. Moisture entering the product may result in damage. Ensure no moisture enters the battery compartment **[8]** during cleaning to prevent damaging the product beyond repair.

- Only clean the housing with a slightly damp cloth and mild washing-up liquid.
- Never use petrol, alcohol or other aggressive cleaning agents to clean the housing.

● **Cleaning the filter**

- The filter **[2]** must be regularly checked and cleaned if necessary.
- Close the tap.
- Allow the product to run dry by manual irrigation.
- Unscrew the union nut **[3]** from the tap or adapter thread.
- Remove the conical filter **[2]** from the water inlet in the union nut.
- Clean the filter.
- Reinsert the filter.
- Screw the union nut **[3]** onto the thread of the tap or adapter.
- Open the tap.

● Storage

- Close the tap.
- Loosen the hose from the adapter **9**.
- Allow the product to run dry by manual irrigation.
- Loosen the union nut **3**.
- Remove the batteries.
- Store the product in a dry and frost-free environment.

● Disposal

The packaging is made entirely of recyclable materials, which you may dispose of at local recycling facilities.



Observe the marking of the packaging materials for waste separation, which are marked with abbreviations (a) and numbers (b) with following meaning: 1–7: plastics/20–22: paper and fibreboard/80–98: composite materials.



Contact your local refuse disposal authority for more details of how to dispose of your worn-out product.



To help protect the environment, please dispose of the product properly when it has reached the end of its useful life and not in the household waste. Information on collection points and their opening hours can be obtained from your local authority.



The product incl. accessories, manual and packaging materials are recyclable and are subject to extended producer responsibility. Dispose them separately, following the illustrated Info-tri (sorting information), for better waste treatment. The Triman logo is valid in France only.

Faulty or used batteries/rechargeable batteries must be recycled. Return the batteries/rechargeable batteries and the product to the available collection points.



Environmental damage through incorrect disposal of the batteries/rechargeable batteries!

Batteries/rechargeable batteries may not be disposed of with the usual domestic waste. They may contain toxic heavy metals and are subject to hazardous waste treatment rules and regulations. The chemical symbols for heavy metals are as follows: Cd = cadmium, Hg = mercury, Pb = lead. That is why you should dispose of used batteries/rechargeable batteries at a local collection point.

● Warranty

The product has been manufactured to strict quality guidelines and meticulously examined before delivery. In the event of material or manufacturing defects you have legal rights against the retailer of

this product. Your legal rights are not limited in any way by our warranty detailed below.

The warranty for this product is 3 years from the date of purchase. The warranty period begins on the date of purchase. Keep the original sales receipt in a safe location as this document is required as proof of purchase.

Any damage or defects already present at the time of purchase must be reported without delay after unpacking the product.

Should the product show any fault in materials or manufacture within 3 years from the date of purchase, we will repair or replace it – at our choice – free of charge to you. The warranty period is not extended as a result of a claim being granted. This also applies to replaced and repaired parts.

This warranty becomes void if the product has been damaged, or used or maintained improperly.

The warranty covers material or manufacturing defects. This warranty does not cover product parts subject to normal wear and tear, thus considered consumables (e.g. batteries, rechargeable batteries, tubes, cartridges), nor damage to fragile parts, e.g. switches or glass parts.

● **Warranty claim procedure**

So that your request can be processed quickly, please observe the following instructions:

- o For all inquiries, please have the receipt and item number (IAN 507537_2507) ready as proof of purchase.
- o The article number can be taken from the identification label on the product, engraving on the product, the front cover of your manual (at the bottom left), or the sticker on the back or bottom of the product.
- o If malfunctions or other defects arise, first contact the service department indicated below by phone or email.
- o You can then send a product recorded as defective to the communicated service address postage-free, making sure to

enclose proof of purchase (receipt) and information on the details of the defect and when it occurred.

o



You can download and view this and numerous other manuals at parkside-diy.com. This QR code takes you directly to parkside-diy.com. Choose your country and use the search screen to search for the operating instructions. Entering the item number (IAN) 507537_2507 takes you to the operating instructions for your item.

● Service

Ⓞ Service Great Britain

Tel.: 0800 0518970

Contact form on parkside-diy.com

IAN 507537_2507

IE

Service Ireland

Tel.: 1800851251

Contact form on parkside-diy.com

IAN 507537_2507

NI

Service Northern Ireland

Tel.: 08081013435

Contact form on parkside-diy.com

IAN 507537_2507

MT

Service Malta

Tel.: 80065168

Contact form on parkside-diy.com

IAN 507537_2507

CE IP65

Legende der verwendeten Piktogramme	Seite 44
Einleitung	Seite 48
Bestimmungsgemäße Verwendung.....	Seite 49
Lieferumfang.....	Seite 49
Technische Daten.....	Seite 50
Teilebeschreibung.....	Seite 50
Displayanzeigen.....	Seite 51
Sicherheit	Seite 51
Sicherheitshinweise.....	Seite 51
Sicherheitshinweise für Batterien/Akkus.....	Seite 56
Batterien einlegen/wechseln	Seite 60
Inbetriebnahme	Seite 61
Betrieb	Seite 63
Inbetriebnahme des Produkts.....	Seite 64
Aktuelle Uhrzeit und Wochentag einstellen.....	Seite 64

Programmieren für automatische Bewässerung	Seite 65
Manueller Bewässerungsbetrieb.....	Seite 68
Zurücksetzen.....	Seite 70
Tastensperre.....	Seite 70
Batterie-Statusanzeige.....	Seite 70
Abschaltmodus	Seite 71
Fehlerbehebung	Seite 72
Reinigung und Pflege	Seite 74
Sieb reinigen	Seite 75
Lagerung	Seite 75
Entsorgung	Seite 76
Garantie	Seite 80
Abwicklung im Garantiefall	Seite 82
Service	Seite 83

Legende der verwendeten Piktogramme

	Gleichstrom/-spannung
	Volt
	Vorsicht! Explosionsgefahr!
	Warn- und Sicherheitshinweise beachten!
	GEFAHR! Dieses Symbol mit dem Signalwort „Gefahr“ bezeichnet eine Gefährdung mit einem hohen Risikograd, die, wenn sie nicht vermieden wird, eine schwere Verletzung oder den Tod zur Folge hat.
	VORSICHT! Dieses Symbol mit dem Signalwort „Vorsicht“ bezeichnet eine Gefährdung mit einem niedrigen Risikograd, die, wenn sie nicht vermieden wird, eine geringe oder mäßige Verletzung zur Folge haben kann.

Legende der verwendeten Piktogramme



WARNUNG! Dieses Symbol mit dem Signalwort „Warnung“ bezeichnet eine Gefährdung mit einem mittleren Risikograd, die, wenn sie nicht vermieden wird, eine schwere Verletzung oder den Tod zur Folge haben kann.



ACHTUNG! Dieses Symbol mit dem Signalwort „Achtung“ zeigt die Gefahr einer möglichen Sachbeschädigung an.



Lebens- und Unfallgefahren für Kleinkinder und Kinder!



Schutz gegen Spritzwasser und Staub.



Das Produkt enthält Alkaline-Batterien.



Das Produkt entspricht den produktspezifisch geltenden europäischen Richtlinien.

Legende der verwendeten Piktogramme



Lesen Sie vor dem ersten Gebrauch sorgfältig die Anleitung.



Benutzen Sie das Produkt nicht zum Trinken!



Entsorgen Sie Verpackung und Gerät umweltgerecht!



Sicherheitshinweise
Handlungsanweisungen









Außerhalb der Reichweite von Kindern aufbewahren



Nicht ins Feuer werfen

Legende der verwendeten Piktogramme

	Nicht falsch einlegen
	Nicht deformieren/beschädigen
	Nicht öffnen/auseinandernehmen
	Unterschiedliche Typen und Marken nicht miteinander mischen
	Neue und gebrauchte Batterien nicht miteinander mischen
	Nicht laden
	Halten Sie Batterien von Wasser und übermäßiger Feuchtigkeit fern.

Legende der verwendeten Piktogramme



Nicht kurzschließen



Auf richtiges Einlegen achten

Bewässerungscomputer

● Einleitung

Wir beglückwünschen Sie zum Kauf Ihres neuen Produkts. Sie haben sich damit für ein hochwertiges Produkt entschieden. Die Bedienungsanleitung ist Teil dieses Produkts. Sie enthält wichtige Hinweise für Sicherheit, Gebrauch und Entsorgung. Machen Sie sich vor der Benutzung des Produkts mit allen Bedien- und Sicherheitshinweisen vertraut. Benutzen Sie das Produkt nur wie beschrieben und für die angegebenen Einsatzbereiche. Händigen Sie alle Unterlagen bei Weitergabe des Produkts an Dritte mit aus.

● **Bestimmungsgemäße Verwendung**

Dieses Produkt ist zur Steuerung von Sprinklern, Sprinkler- und Bewässerungsanlagen bestimmt. Es ermöglicht eine automatische Bewässerung von Außenbereichen zu einer programmierten Zeit und Dauer. Das Produkt kann bis zu 6 Programme zur automatischen Bewässerung speichern. Das Produkt darf ausschließlich im Außenbereich verwendet werden. Andere Verwendungen oder Veränderungen des Produkts gelten als nicht bestimmungsgemäß. Für aus bestimmungswidriger Verwendung entstandene Schäden übernimmt der Hersteller keine Haftung. Das Produkt ist nicht für den gewerblichen Einsatz bestimmt.



● **Lieferumfang**

1 Bewässerungscomputer	1 Sieb
1 Wasserhahnanschluss	2 Batterien 1,5V Typ AA
1 Adapter 33,3mm auf 26,5mm (G 1" auf G ¾")	1 Bedienungsanleitung









● Technische Daten

Modell-Nr.:	HG09709
Max. Betriebsdruck:	4 bar
Max. Wassertemperatur:	40°C
Spannungsversorgung:	2 x 1,5V=== Batterien Typ AA
Durchflussmenge (bei 4 bar Wasserdruck):	50l/min
Programmierbare Bewässerungsdauer:	max. 09:59 h
Manuelle Bewässerungsdauer:	max. 09:59 h
Wasseranschluss:	26,5 mm (G $\frac{3}{4}$ ") oder 33,3 mm (G 1")
Schutzart:	IP65 (spritzwasser- und staubgeschützt)

● Teilebeschreibung (Abb. A)

- | | |
|-------------------------------------------------------------------------------------------|------------------------------------------|
| 1 Adapter - 33,3 mm auf
26,5 mm (G1" auf G $\frac{3}{4}$ ") | 6 Drehregler |
| 2 Sieb | 7 Batteriefachschraube |
| 3 Überwurfmutter - 33,3 mm
(G1") | 8 Batteriefach |
| 4 Taste  | 9 Adapter (für den
Schlauchanschluss) |
| 5 Taste  | 10 Display |

● Displayanzeigen (Abb. B)

- | | | | |
|----|----------------------------------------------------------------------------------------------------------------------|----|----------------------------------------------------------------------------------------------------------------------|
| 11 | Batterieanzeige  | 17 | Programmierte Tage mit Bewässerung  |
| 12 | Aktuelle Uhrzeit | 18 | Aktuelles Bewässerungsprogramm (1-6) |
| 13 | Aktueller Wochentag | 19 | ON  |
| 14 | Startzeit des Programms  | 20 | Bewässerung  |
| 15 | Laufzeit –
Bewässerungszeitraum  | 21 | Pause  |
| 16 | Bewässerungsstartanzeige
 | 22 | OFF  |



Sicherheit

● Sicherheitshinweise

Bei Schäden, die durch Nichtbeachtung dieser Bedienungsanleitung verursacht werden, erlischt der Garantieanspruch! Für Folgeschäden wird keine Haftung übernommen! Bei Sach- oder

Personenschäden, die durch unsachgemäße Handhabung oder Nichtbeachtung der Sicherheitshinweise verursacht werden, wird keine Haftung übernommen!

BEWAHREN SIE ALLE SICHERHEITSHINWEISE UND ANWEISUNGEN FÜR DIE ZUKUNFT AUF!

-  **⚠️ WARNUNG! LEBENS- UND UNFALLGEFAHR FÜR KLEINKINDER UND KINDER!** Lassen Sie Kinder niemals unbeaufsichtigt mit dem Verpackungsmaterial. Es besteht Erstickungsgefahr. Halten Sie das Produkt von Kindern fern. Das Produkt ist kein Spielzeug.

- Dieses Produkt kann von Kindern ab 8 Jahren und darüber sowie von Personen mit verringerten physischen, sensorischen oder mentalen Fähigkeiten oder Mangel an Erfahrung und Wissen benutzt werden, wenn sie beaufsichtigt oder bezüglich des sicheren Gebrauchs des Produktes unterwiesen wurden und die daraus resultierenden Gefahren verstehen.
- Kinder dürfen nicht mit dem Produkt spielen. Reinigung und Benutzerwartung dürfen nicht von Kindern ohne Beaufsichtigung durchgeführt werden.

- Eine Reparatur des Produktes während der Garantiezeit darf nur von einem vom Hersteller autorisierten Kundendienst vorgenommen werden, sonst besteht bei nachfolgenden Schäden kein Garantieanspruch mehr.
- Defekte Bauteile dürfen nur gegen Original-Ersatzteile ausgetauscht werden. Nur bei diesen Teilen ist gewährleistet, dass sie die Sicherheitsanforderungen erfüllen werden.
- Vermeiden Sie direkte Sonneneinstrahlung.
- Schließen Sie stets den Wasserhahn, wenn Sie das Produkt nicht mehr benutzen.
- Das Produkt nicht in der Nähe von offenen Flammen betreiben.

- Überprüfen Sie das Produkt und seine Zuleitungen in regelmäßigen Abständen auf Dichtheit und einwandfreie Funktion.
- **LEBENSGEFAHR DURCH ELEKTRISCHEN SCHLAG!** Richten Sie den Wasserstrahl nicht auf elektrische Einrichtungen!
- Richten Sie den Wasserstrahl nicht auf Personen oder Tiere!

 **WARNUNG!** Vor der Verwendung darf stark erhitztes oder längere Zeit in der Leitung stehendes Wasser nicht auf Personen, Tiere oder Pflanzen gerichtet werden.

- Das Produkt ist nicht zur Trinkwasserentnahme geeignet.



Sicherheitshinweise für Batterien/Akkus

- **LEBENSGEFAHR!** Halten Sie Batterien/Akkus außer Reichweite von Kindern. Suchen Sie im Falle eines Verschluckens sofort einen Arzt auf!
- Verschlucken kann zu Verbrennungen, Perforation von Weichgewebe und Tod führen. Schwere Verbrennungen können innerhalb von 2 Stunden nach dem Verschlucken auftreten.

-  **EXPLOSIONSGEFAHR!** Laden Sie nicht aufladbare Batterien niemals wieder auf. Schließen Sie Batterien/Akkus nicht kurz und/oder öffnen Sie diese nicht. Überhitzung, Brandgefahr oder Platzen können die Folge sein.
- Werfen Sie Batterien/Akkus niemals in Feuer oder Wasser.
- Setzen Sie Batterien/Akkus keiner mechanischen Belastung aus.

Risiko des Auslaufens von Batterien/Akkus

- Vermeiden Sie extreme Bedingungen und Temperaturen, die auf Batterien/Akkus

einwirken können, z. B. auf Heizkörpern/
durch direkte Sonneneinstrahlung.

- Nehmen Sie wiederaufladbare Batterien vor dem Aufladen aus dem Gerät.
- Wenn Batterien/Akkus ausgelaufen sind, vermeiden Sie den Kontakt von Haut, Augen und Schleimhäuten mit den Chemikalien! Spülen Sie die betroffenen Stellen sofort mit klarem Wasser und suchen Sie einen Arzt auf!



SCHUTZHANDSCHUHE TRAGEN!

Ausgelaufene oder beschädigte Batterien/Akkus können bei Berührung mit der Haut Verätzungen verursachen. Tragen

Sie deshalb in diesem Fall geeignete Schutzhandschuhe.

- Im Falle eines Auslaufens der Batterien/Akkus entfernen Sie diese sofort aus dem Produkt, um Beschädigungen zu vermeiden.
- Verwenden Sie nur Batterien/Akkus des gleichen Typs. Mischen Sie nicht alte Batterien/Akkus mit neuen!
- Entfernen Sie die Batterien/Akkus, wenn das Produkt längere Zeit nicht verwendet wird.

Risiko der Beschädigung des Produkts

- Verwenden Sie ausschließlich den angegebenen Batterietyp/Akkutyp!

- Setzen Sie Batterien/Akkus gemäß der Polaritätskennzeichnung (+) und (-) an Batterie/Akku und des Produkts ein.
- Reinigen Sie Kontakte an Batterie/Akku und im Batteriefach vor dem Einlegen mit einem trockenen, fusselreien Tuch oder Wattestäbchen!
- Entfernen Sie erschöpfte Batterien/Akkus umgehend aus dem Produkt.

● **Batterien einlegen/wechseln (siehe Abb. C)**

- Lösen Sie die Schraube **7** des Batteriefachs **8** und nehmen Sie die Abdeckung ab.
- Legen Sie 2 Batterien, Größe AA (LR06/Mignon), in das Batteriefach **8** ein. Beachten Sie die Polarität.

Hinweis: Das Display zeigt eine Sekunde lang alle LCD-Symbole an, dann wechselt die Ansicht in das Menü „Aktuelle Zeit und Wochentag einstellen“.

- Schließen Sie die Abdeckung und ziehen Sie die Batteriefachschraube **7** fest.

● Inbetriebnahme

Für einen sicheren und fehlerfreien Betrieb des Produktes muss der Installationsort folgende Voraussetzungen erfüllen:

- Die Temperatur des durchfließenden Wassers darf maximal 40 °C betragen.
- Die minimale Betriebstemperatur beträgt +5 °C.
- Die maximale Betriebstemperatur beträgt +50 °C.
- Verwenden Sie nur klares Süßwasser.
- Schließen Sie das Produkt nur senkrecht, mit dem Adapter **9** nach unten an, um das Eindringen von Wasser in das Batteriefach **8** zu vermeiden.

⚠ ACHTUNG! Der Bewässerungscomputer darf nur an einer Trinkwasserentnahmestelle mit Sicherungseinrichtung angeschlossen

werden, die mindestens TYP HD nach EN 1717 (Rückflussverhinderer mit Rohrbelüftung) entspricht.

Hinweis: Entsprechende Adapter sind im Fachhandel erhältlich.

- Überprüfen Sie die Art des verfügbaren Wasseranschlusses. Das Produkt ist mit einer Überwurfmutter **3** für Wasserhähne mit 33,3 mm-Gewinde (G 1") ausgestattet. Für Wasserhähne mit 26,5 mm-Gewinde (G 3/4") verwenden Sie den mitgelieferten Adapter **1**.
- Setzen Sie das Sieb **2** wie in Abbildung A dargestellt in die Überwurfmutter **3** ein.
- Für 26,5 mm-Gewinde (G 3/4"): Schrauben Sie den Adapter **1** auf den Wasserhahn. Nehmen Sie hierfür keine Werkzeuge zuhilfe.
- Schrauben Sie die Überwurfmutter **3** auf das Gewinde des Wasserhahns bzw. des Adapters. Nehmen Sie hierfür keine Werkzeuge zuhilfe.
- Schrauben Sie den Adapter **9** auf den Schlauchanschluss. An den Adapter **9** können Sie dann einen Schlauch anschließen.
- Öffnen Sie den Wasserhahn.

- ⚠ ACHTUNG!** Sollten bei der Verwendung des Adapters 1 Undichtigkeiten/Leckagen auftreten, muss das Gewinde des Wasserhahns mit Dichtungsband umwickelt werden.
- Programmieren Sie die Bewässerung wie im Kapitel „Betrieb“ beschrieben.

● Betrieb





Mit dem Bewässerungscomputer kann zu jeder gewünschten Tageszeit vollautomatisch bewässert werden. Es können Regner, eine Sprinklersystemanlage oder ein Tropfbewässerungssystem zur Bewässerung angeschlossen werden.











Der Bewässerungscomputer übernimmt vollautomatisch die Bewässerung zur entsprechend programmierten Startzeit und für die programmierte Dauer. Berücksichtigen Sie bei Ihren Programmierungen die Jahres- und Tageszeiten. Am frühen Morgen oder späten Abend ist die Verdunstung und damit der Wasserverbrauch am geringsten.

● Inbetriebnahme des Produkts









1. Legen Sie die Batterien wie in dem Kapitel „Batterien einlegen/wechseln“ beschrieben ein.
2. Schließen Sie den Bewässerungscomputer am Wasserhahn an (siehe Abb. D).



● Aktuelle Uhrzeit und Wochentag einstellen







1. Drücken Sie die Taste  **5** und die Taste  **4** im normalen Anzeigemodus gleichzeitig, um zum Zeiteinstellungsmodus zu wechseln oder drehen Sie den Drehregler **6**, um die Zeiteinstellung auszuwählen (nicht erforderlich, wenn Sie nur die Batterien einlegen).
 - Auf dem Bildschirm blinkt die aktuelle Uhrzeit **12**.
 - Drücken Sie die Taste  **5**.
 - Auf dem Bildschirm blinkt in der aktuellen Uhrzeit **12** die Stundenanzeige.
2. Stellen Sie die Zeit in Stunden mit dem Drehregler **6** ein (z. B. 9 Stunden) und bestätigen Sie mit der Taste  **5**. Auf dem Bildschirm blinkt in der aktuellen Uhrzeit **12** die Minutenanzeige.

3. Stellen Sie die Zeit in Minuten mit dem Drehregler  ein (z. B. 30 Minuten) und bestätigen Sie mit der Taste   (siehe Abb. E1).
4. Auf dem Bildschirm blinkt „12Hr/24Hr“. Stellen Sie die gewünschte Einstellung mit dem Drehregler  ein (z. B. 24Hr) und bestätigen Sie mit der Taste   (siehe Abb. E2).
5. Auf dem Bildschirm blinkt der aktuelle Wochentag .
6. Stellen Sie den Wochentag mit dem Drehregler  ein (z. B. Mittwoch) und bestätigen Sie mit der Taste   (siehe Abb. E3).

● **Programmieren für automatische Bewässerung**

1. Drehen Sie den Drehregler , um die Programme 1 bis 6 auszuwählen.
2. Auf dem Bildschirm blinkt das aktuelle Bewässerungsprogramm (1–6) .
3. Stellen Sie die Programmnummer mit dem Drehregler  ein (z. B. Programm 3) und bestätigen Sie durch Drücken der Taste   (siehe Abb. E4).
4. Auf dem Bildschirm blinken die programmierten Tage mit Bewässerung  . Drehen Sie den Drehregler , um den Bewässerungstag ein- bzw. auszuschalten. Das entsprechende Wassertropfensymbol wird dargestellt oder nicht. Drücken Sie

die Taste  **5**, um die Einstellung für den nächsten Bewässerungstag (z. B. MO, TU) einzugeben, bis die Einstellung abgeschlossen ist (siehe Abb. E5). Drücken Sie zur Bestätigung die Taste  **5**.

5. Geben Sie die Einstellung für die Bewässerungsstartzeit ein. Die Startzeit des Programms  **14** blinkt. Wenn Sie die Bewässerungsstartzeit einstellen möchten, drücken Sie zum Aufrufen die Taste  **5**.
6. Auf dem Bildschirm blinkt die Stunde für den Beginn der Bewässerungszeit. Stellen Sie die Stunde für den Beginn der Bewässerungszeit mit dem Drehregler **6** ein und bestätigen Sie mit der Taste  **5**. Auf dem Bildschirm blinkt die Minute für den Beginn der Bewässerungszeit. Stellen Sie die Minute für den Beginn der Bewässerungszeit mit dem Drehregler **6** ein und bestätigen Sie mit der Taste  **5** (z. B. 6:20) (siehe Abb. E6).
7. Geben Sie die Einstellung für die Bewässerungsdauer ein. Die Laufzeit für den Bewässerungszeitraum  **15** blinkt.
8. Wenn Sie die Bewässerungsdauer einstellen möchten, drücken Sie zum Aufrufen die Taste  **5**.
9. Auf dem Bildschirm blinkt die Stunde für die Bewässerungsdauer. Stellen Sie die Stunde für die Bewässerungsdauer mit dem

Drehregler **6** ein und bestätigen Sie mit der Taste **5**. Auf dem Bildschirm blinkt die Minute für die Bewässerungsdauer. Stellen Sie die Minuten für die Bewässerungsdauer mit dem Drehregler **6** ein und bestätigen Sie mit der Taste **5** (z. B. 1 Std. 5 Min.) (siehe Abb. E7).

10. Geben Sie die Zeit-Einstellung für die Bewässerung **IRRIGATION 20** ein, die Minute für die Bewässerungszeit blinkt auf dem Display **10**. Stellen Sie die Minuten mit dem Drehregler **6** ein und bestätigen Sie mit der Taste **5** (max. 19 Minuten) (z. B. 18 Minuten) (siehe Abb. E8).

11. Geben Sie die Zeit-Einstellung für die Pause **PAUSE 21** ein, die Minute der Intervallzeit blinkt. Stellen Sie das Pausenintervall mit dem Drehregler **6** ein und bestätigen Sie mit der Taste **5** (max. 19 Minuten) (z. B. 17 Minuten) (siehe Abb. E9).

Hinweis: Wenn die Startzeit beispielsweise 6:20 ist, beträgt die Gesamtbewässerungszeit 1 Stunde 5 Minuten, das Bewässerungsintervall 18 Minuten und die Pausenzeit 17 Minuten. Wenn die Zeit 6:20 erreicht, beginnt das Produkt mit der Bewässerung für 18 Minuten, pausiert dann für 17 Minuten, startet dann für 18 Minuten neu und pausiert dann für 12 Minuten. Normalerweise





sollte das Programm 17 Minuten pausieren, aber da das Hinzufügen einer Pause von 12 Minuten die Gesamtzeit auf 1 Std. 5 Min. erhöht, wird das Programm beendet. Wenn Sie die Intervallzeit und die Pausenzeit nicht einstellen möchten, stellen Sie einfach beide auf 0 min.

12. Geben Sie die ON/OFF-Einstellung des Bewässerungszeitplans ein. Drehen Sie den Drehregler **[6]**, um **ON [19]** oder **OFF [22]** auszuwählen. Drücken Sie die Taste **⏻ [5]**, um zu bestätigen und zum normalen Anzeigemodus zurückzukehren.

Hinweis: Wenn Sie mit dem Drehregler **[6]** das Programm auswählen, während das aktuelle Bewässerungsprogramm (1–6) **[18]** blinkt, können Sie die Taste **↵ [4]** drücken. So schalten Sie das gewählte Programm direkt ein oder aus, ohne andere Parameter einzustellen.



● **Manueller Bewässerungsbetrieb**

Das Ventil kann jederzeit **manuell geöffnet oder geschlossen** werden. Ein programmgesteuertes offenes Ventil kann vorzeitig ohne Veränderung der Programmdatei geschlossen werden (Beginn, Laufzeit und Häufigkeit der Bewässerung).



1. Drücken und halten Sie die Taste  [4] 2 Sekunden lang gedrückt. Die Bewässerungsstartanzeige  [16], blinkt.
2. Das Produkt beginnt mit der Bewässerung und die Zeit wird als Countdown angezeigt.
3. Drücken Sie die Taste  [5], um die manuelle Bewässerungszeit einzustellen. Sie kann von 1 Minute bis 9 Stunden und 59 Minuten eingestellt werden. Wenn es auf 0:00 eingestellt ist, ist der Standardwert 1 Minute (zum Beispiel eingestellt auf 5 Stunden 59 Minuten) (siehe Abb. E10).
4. Halten Sie die Taste  [4] 2 Sekunden lang gedrückt, um die manuelle Bewässerung zu stoppen, und die Anzeige kehrt zum Normalzustand zurück.
5. Die Standardeinstellung für die manuelle Bewässerungszeit beträgt 59 Minuten.

Hinweis: Wenn die geplante Startzeit ausgeführt wird, erfolgt eine manuelle Bewässerung. Das geplante Programm ist dieses Mal ungültig und wird bis zum nächsten geplanten Zyklus nicht ausgeführt.

● Zurücksetzen

Halten Sie die Taste  **4** und die Taste  **5** gleichzeitig 5 Sekunden lang gedrückt. Der LCD-Bildschirm zeigt alle Symbole für 1 Sekunde an und das System startet neu. Alle programmierten Daten werden gelöscht und die Werkseinstellungen wiederhergestellt. Das Produkt wechselt in den Zeiteinstellungsmodus (wie beim ersten Einschalten).

● Tastensperre

- Drücken und halten Sie die Taste  **5** für 5 Sekunden, um die Tasten zu sperren. Der LCD-Bildschirm zeigt nun „**LOC**“ an, wenn eine Taste gedrückt wird.
- Drücken und halten Sie die Taste  **5** erneut für 5 Sekunden, um die Tastensperre zu deaktivieren. Der LCD-Bildschirm zeigt für 1 Sekunde „**OPEN**“ an und das Produkt kann wieder regulär bedient werden.

● Batterie-Statusanzeige



 : Die Batterie ist voll.

 : Die Batterie ist halb voll.

 : Die Batterie ist schwach.

 : Die Batterie ist extrem schwach, das Ventil kann in diesem Zustand nicht bedient werden! Der Anwender sollte die Batterien so bald wie möglich austauschen.

Hinweis: Beim Austauschen der Batterien werden die Programm-
daten für 15 Sekunden gespeichert. Wenn der Batteriewechsel länger
dauert, werden alle Programmdateien gespeichert und die Uhrzeit
bleibt auf dem Stand vor dem Entfernen der Batterien. Wenn das
Ventil vor dem Entfernen der Batterien geöffnet ist, schaltet es sich
der Bewässerungsbetrieb automatisch aus, wenn die Batterien wieder
eingelegt werden.

Das -Symbol blinkt für 5 Sekunden, wenn die Batterie zu
schwach ist. Das Ventil wird automatisch geschlossen und das
Display  zeigt „OFF“ an (siehe Abb. E11). Das Produkt wird aus-
geschaltet. Bitte tauschen Sie die Batterien aus.

● Abschaltmodus

Wenn 5 Minuten lang keine Taste gedrückt wird, schaltet sich das
Display aus, alle Zeitpläne und Zeiten laufen weiter. Drücken Sie

eine beliebige Taste, um das Display zu aktivieren und den Abschaltmodus zu beenden.

● Fehlerbehebung

Störung	Mögliche Ursache	Behebung
Keine Bildschirmanzeige	Die Batterie ist falsch eingelegt.	Überprüfen Sie, ob die Polaritätsmarkierungen übereinstimmen.
	Schwache Batterie	Neue Batterie einlegen.
	Die Temperatur auf dem Bildschirm ist höher als 60°C.	Die Anzeige erscheint bei Temperaturabfall.
	Das Produkt befindet sich im Abschaltmodus.	Drücken Sie eine beliebige Taste, um den Abschaltmodus zu beenden.

Störung	Mögliche Ursache	Behebung
Das manuelle Bewässern mit der Taste  4 ist nicht möglich.	Die Batterie ist schwach (nur ein Balken übrig).	Neue Batterie einlegen.
	Wasserhahn abgedreht	Drehen Sie den Wasserhahn auf.
Das Bewässerungsprogramm wird nicht ausgeführt (keine Bewässerung).	Das Bewässerungsprogramm wurde nicht vollständig eingegeben.	Lesen Sie die Daten des Bewässerungsprogramms ab und ändern Sie diese bei Bedarf.
	Programme deaktiviert (Prog OFF).	Aktivieren Sie das Programm (Prog ON).
	Das Ventil wurde zuvor manuell geöffnet.	Vermeiden Sie mögliche Programmüberschneidungen.
	Wasserhahn abgedreht.	Drehen Sie den Wasserhahn auf.

Störung	Mögliche Ursache	Behebung
Das Bewässerungsprogramm wird nicht ausgeführt (keine Bewässerung).	Programmüberschneidung (die 1. Bewässerungsstartzeit hat Priorität).	Geben Sie ein neues Bewässerungsprogramm ohne Überschneidungen ein.
	Batterie schwach ( blinkt).	Legen Sie eine neue (Alkali-) Batterie ein.

● Reinigung und Pflege

⚠ ACHTUNG! Mögliche Beschädigung des Produktes. Eindringende Feuchtigkeit kann zu einer Beschädigung des Produktes führen. Stellen Sie sicher, dass bei der Reinigung keine Feuchtigkeit in das Batteriefach  eindringt, um eine irreparable Beschädigung des Produktes zu vermeiden.

- Reinigen Sie das Gehäuse ausschließlich mit einem leicht feuchten Tuch und einem milden Spülmittel.
- Verwenden Sie keinesfalls Benzin, Alkohol oder andere aggressive Mittel zur Reinigung des Gehäuses.

● **Sieb reinigen**

- Das Sieb [2] muss regelmäßig überprüft und wenn nötig gereinigt werden.
- Schließen Sie den Wasserhahn.
- Lassen Sie das Produkt durch manuelle Bewässerung leerlaufen.
- Schrauben Sie die Überwurfmutter [3] vom Gewinde des Wasserhahns bzw. des Adapters ab.
- Entnehmen Sie das kegelförmige Sieb [2] aus dem Wasserzulauf in der Überwurfmutter.
- Reinigen Sie das Sieb.
- Setzen Sie das Sieb wieder ein.
- Schrauben Sie die Überwurfmutter [3] auf das Gewinde des Wasserhahns bzw. des Adapters.
- Öffnen Sie den Wasserhahn.

● **Lagerung**

- Schließen Sie den Wasserhahn.
- Lösen Sie den Schlauch vom Adapter [9].
- Lassen Sie das Produkt durch manuelle Bewässerung leerlaufen.
- Lösen Sie die Überwurfmutter [3].

- Entnehmen Sie die Batterien.
- Lagern Sie das Produkt in einer trockenen und frostfreien Umgebung.

● Entsorgung

Die Verpackung besteht aus umweltfreundlichen Materialien, die Sie über die örtlichen Recyclingstellen entsorgen können.



Beachten Sie die Kennzeichnung der Verpackungsmaterialien bei der Abfalltrennung, diese sind gekennzeichnet mit Abkürzungen (a) und Nummern (b) mit folgender Bedeutung: 1–7: Kunststoffe/20–22: Papier und Pappe/80–98: Verbundstoffe.



Möglichkeiten zur Entsorgung des ausgedienten Produkts erfahren Sie bei Ihrer Gemeinde- oder Stadtverwaltung.



Das Symbol der durchgestrichenen Mülltonne bedeutet, dass dieses Gerät am Ende der Nutzungszeit nicht über den Hausmüll entsorgt werden darf. Das Gerät ist bei

eingerrichteten Sammelstellen, Wertstoffhöfen oder Entsorgungsbetrieben abzugeben. Zudem sind Vertreter von Elektro- und Elektronikgeräten sowie Vertreter von Lebensmitteln zur Rücknahme verpflichtet. LIDL bietet Ihnen Rückgabemöglichkeiten direkt in den Filialen und Märkten an. Rückgabe und Entsorgung sind für Sie kostenfrei. Beim Kauf eines Neugerätes haben Sie das Recht, ein entsprechendes Altgerät unentgeltlich zurückzugeben. Zusätzlich haben Sie die Möglichkeit, unabhängig vom Kauf eines Neugerätes, unentgeltlich (bis zu drei) Altgeräte abzugeben, die in keiner Abmessung größer als 25cm sind. Bitte löschen Sie vor der Rückgabe alle personenbezogenen Daten. Bitte entnehmen Sie vor der Rückgabe Batterien oder Akkumulatoren, die nicht vom Altgerät umschlossen sind, sowie Lampen, die zerstörungsfrei entnommen werden können und führen diese einer separaten Sammlung zu.



Das Produkt inkl. Zubehör, die Anleitung und die Verpackungsmaterialien sind recyclebar und unterliegen einer erweiterten Herstellerverantwortung. Entsorgen Sie diese getrennt, den abgebildeten Info-tri (Sortierinformation) folgend, für eine bessere Abfallbehandlung. Das Triman-Logo gilt nur für Frankreich.

Defekte oder verbrauchte Batterien/Akkus müssen recycelt werden. Geben Sie Batterien/Akkus und/oder das Produkt über die angebotenen Sammeleinrichtungen zurück.



Umweltschäden durch falsche Entsorgung der Batterien/Akkus!

Das Symbol der durchgestrichenen Mülltonne auf Batterien oder Akkus bedeutet, dass Sie Batterien und Akkus nicht im Hausmüll entsorgen dürfen.

Entnehmen Sie die Batterien/den Akku-Pack aus dem Produkt vor der Entsorgung.

Diese können giftige Schwermetalle enthalten und unterliegen der Sondermüllbehandlung.

Die chemischen Symbole der Schwermetalle sind wie folgt:

Cd = Cadmium, Hg = Quecksilber, Pb = Blei.

Sie sind gesetzlich verpflichtet, alte Batterien und Akkus nach Gebrauch zurückzugeben. Geben Sie deshalb verbrauchte Batterien und Akkus kostenfrei im Handelsgeschäft z. B. in Ihrer LIDL Filiale oder bei einer kommunalen Sammelstelle ab.

Batterien und Akkus können Stoffe enthalten, die schädlich für die menschliche Gesundheit und Umwelt sind. Nur bei einer getrennten Sammlung und Verwertung von alten Batterien und Akkus können die negativen Auswirkungen vermieden werden.

Seien Sie besonders vorsichtig beim Umgang mit lithiumhaltigen Batterien und Akkus, da bei unsachgemäßer Verwendung eine

erhöhte Brandgefahr besteht. Kleben Sie dazu die Pole ab, um einen äußeren Kurzschluss zu vermeiden.

Nutzen Sie Batterien mit langer Lebensdauer oder Akkus, um die Entstehung von Abfällen aus Alt-Batterien zu verringern. Beachten Sie die Anweisungen zum Lagern, und vermeiden Sie das vollständige Ent- und Aufladen des Akkus, um die Lebensdauer zu verlängern.

Darüber hinaus sollten Sie Batterien oder Elektro- und Elektronikgeräte mit Batterien oder Akkus nicht im öffentlichen Raum zurücklassen, um eine Vermüllung zu vermeiden. Prüfen Sie Möglichkeiten, Batterien einer Wiederverwendung zuzuführen, anstatt diese zu entsorgen, beispielsweise durch Instandsetzung der Batterie.

● Garantie

Das Produkt wurde nach strengen Qualitätsrichtlinien hergestellt und vor der Auslieferung sorgfältig geprüft. Im Falle von Material- oder Herstellungsfehlern haben Sie gegenüber dem Verkäufer des

Produkts gesetzliche Rechte. Ihre gesetzlichen Rechte werden in keiner Weise durch unsere unten aufgeführte Garantie eingeschränkt.

Die Garantie für dieses Produkt beträgt 3 Jahre ab Kaufdatum. Die Garantiezeit beginnt mit dem Kaufdatum. Bewahren Sie den Originalkaufbeleg an einem sicheren Ort auf, da dieses Dokument als Nachweis des Kaufs erforderlich ist.

Alle Schäden oder Mängel, die bereits zum Zeitpunkt des Kaufs vorhanden sind, müssen unverzüglich nach dem Auspacken des Produkts gemeldet werden.

Sollte das Produkt innerhalb von 3 Jahren ab Kaufdatum einen Material- oder Herstellungsfehler aufweisen, werden wir es – nach unserer Wahl – kostenlos für Sie reparieren oder ersetzen. Die Garantiezeit verlängert sich durch einen stattgegebenen Gewährleistungsanspruch nicht. Dies gilt auch für ersetzte und reparierte Teile.

Diese Garantie erlischt, wenn das Produkt beschädigt oder unsachgemäß verwendet oder gewartet wurde.

Die Garantie deckt Material- und Herstellungsfehler ab. Diese Garantie erstreckt sich weder auf Produktteile, die normalem Verschleiß unterliegen, und somit als Verschleißteile gelten (z. B. Batterien, Akkus, Schläuche, Farbpatronen), noch auf Schäden an zerbrechlichen Teilen, z. B. Schalter oder Teile aus Glas.

● **Abwicklung im Garantiefall**

Um eine schnelle Bearbeitung Ihres Anliegens zu gewährleisten, folgen Sie bitte den folgenden Hinweisen:

- o Bitte halten Sie für alle Anfragen den Kassenschein und die Artikelnummer (IAN 507537_2507) als Nachweis für den Kauf bereit.
- o Die Artikelnummer entnehmen Sie bitte dem Typenschild am Produkt, einer Gravur am Produkt, dem Titelblatt Ihrer Anleitung (unten links) oder dem Aufkleber auf der Rück- oder Unterseite des Produktes.
- o Sollten Funktionsfehler oder sonstige Mängel auftreten, kontaktieren Sie zunächst die nachfolgend benannte Serviceabteilung telefonisch oder per E-Mail.
- o Ein als defekt erfasstes Produkt können Sie dann unter Beifügung des Kaufbelegs (Kassenschein) und der Angabe, worin der

Mangel besteht und wann er aufgetreten ist, für Sie portofrei an die Ihnen mitgeteilte Service-Anschrift übersenden.

o



Auf parkside-diy.com können Sie diese und viele weitere Handbücher einsehen und herunterladen. Mit diesem QR-Code gelangen Sie direkt auf parkside-diy.com. Wählen Sie Ihr Land aus, und suchen Sie über die Suchmaske nach den Bedienungsanleitungen. Mittels Eingabe der Artikelnummer (IAN) 507537_2507 gelangen Sie zur Bedienungsanleitung für Ihren Artikel.

● Service

DE Service Deutschland

Tel.: 0800 8855300

Kontaktformular auf parkside-diy.com

IAN 507537_2507

AT Service Österreich

Tel.: 0800 447750

Kontaktformular auf parkside-diy.com

IAN 507537_2507

BE Service Belgien

Tel.: 0800 12614

Kontaktformular auf parkside-diy.com

IAN 507537_2507

CH Service Schweiz

Tel.: 0800 563601

Kontaktformular auf parkside-diy.com

IAN 507537_2507

CE IP65

Légende des pictogrammes utilisés	Page	87
Introduction	Page	91
Utilisation conforme	Page	92
Contenu de la livraison	Page	92
Caractéristiques techniques	Page	93
Description des pièces	Page	93
Affichages sur écran	Page	94
Sécurité	Page	95
Consignes de sécurité	Page	95
Consignes de sécurité relatives aux piles/aux piles rechargeables.....	Page	99
Insérer/remplacer les piles	Page	104
Mise en marche	Page	104
Fonctionnement	Page	106
Mise en service du produit.....	Page	107

Réglage de l'heure et du jour de semaine actuels.....	Page 107
Programmer un arrosage automatique	Page 108
Mode d'arrosage manuel.....	Page 111
Réinitialisation.....	Page 112
Verrouillage des touches.....	Page 113
Affichage d'état de pile	Page 113
Mode de désactivation	Page 114
Dépannage	Page 115
Nettoyage et entretien	Page 117
Nettoyer le tamis.....	Page 118
Rangement	Page 118
Mise au rebut	Page 119
Garantie	Page 121
Faire valoir sa garantie	Page 126
Service après-vente	Page 127

Légende des pictogrammes utilisés



Courant continu/Tension continue



Volt



Attention ! Risque d'explosion !



Respectez les avertissements et les consignes de sécurité !



DANGER ! Ce symbole accompagné du mot « Danger » caractérise une situation de danger présentant un degré de risque élevé qui, si elle n'est pas évitée, entraîne la mort ou des blessures graves.



PRUDENCE ! Ce symbole accompagné du mot « Prudence » caractérise une situation de danger présentant un degré de risque faible qui, si elle n'est pas évitée, peut entraîner des blessures légères ou modérées.

Légende des pictogrammes utilisés



AVERTISSEMENT ! Ce symbole accompagné du mot « Avertissement » caractérise une situation de danger présentant un degré de risque moyen qui, si elle n'est pas évitée, peut entraîner des blessures graves ou la mort.



ATTENTION ! Ce symbole avec le mot « Attention » indique un danger de dommages éventuels aux biens.



Danger de mort et risque d'accident pour les enfants en bas âge et les enfants !



Protection contre les projections d'eau et la poussière.



Le produit contient des piles alcalines.



Le produit répond aux directives européennes qui s'appliquent spécifiquement pour ce type de produit

Légende des pictogrammes utilisés



Lisez attentivement le mode d'emploi avant la première utilisation.



N'utilisez pas le produit pour boire !



Mettez l'emballage et l'appareil au rebut dans le respect de l'environnement !



Instructions de sécurité
Instructions de manipulation



À conserver hors de la portée des enfants



Ne pas jeter au feu

Légende des pictogrammes utilisés



Veiller à une insertion correcte



Ne pas déformer/détériorer



Ne pas ouvrir/démonter



Ne pas mélanger des types et des marques différents



Ne pas mélanger des piles usées et des piles neuves



Ne pas recharger



Tenez les piles éloignées de l'eau et d'une humidité excessive.

Légende des pictogrammes utilisés



Ne pas court-circuiter



Insérer correctement

Programmateur d'arrosage

● Introduction

Nous vous félicitons pour l'achat de votre nouveau produit. Vous avez opté pour un produit de grande qualité. Le mode d'emploi fait partie intégrante de ce produit. Il contient des indications importantes pour la sécurité, l'utilisation et la mise au rebut. Veuillez lire consciencieusement toutes les indications d'utilisation et de sécurité du produit. Ce produit doit uniquement être utilisé conformément aux instructions et dans les domaines d'application spécifiés. Lors d'une cession à tiers, veuillez également remettre tous les documents.

● Utilisation conforme

Ce produit se destine au contrôle des arroseurs, dispositifs d'arrosage et d'irrigation. Il permet d'arroser automatiquement les espaces extérieurs, à une heure et pour une durée programmées. Le produit peut sauvegarder jusqu'à 6 programmes max. à des fins d'arrosage automatique. Le produit est exclusivement conçu pour être utilisé dans les espaces extérieurs. Toute autre utilisation ou modification apportée au produit est considérée comme non conforme. Le fabricant décline toute responsabilité pour les dommages résultant d'une utilisation non conforme. Le produit n'est pas destiné à une utilisation commerciale.



● Contenu de la livraison

1 programmeur d'arrosage	1 tamis
1 raccord de robinet	2 piles 1,5V de type AA
1 adaptateur 33,3mm sur 26,5mm (G1" sur G $\frac{3}{4}$ "	1 mode d'emploi

● Caractéristiques techniques

N° de modèle :	HG09709
Pression de service max. :	4 bar
Température de l'eau max. :	40°C
Alimentation en tension :	2 piles x 1,5V ⁼⁼⁼ de type AA
Débit (à une pression d'eau 4 bar) :	50l/min
À l'état programmable, durée d'arrosage :	max. 09:59 h
À l'état manuel, durée d'arrosage :	max. 09:59 h
Raccord d'eau :	26,5 mm (G ^{3/4} ") ou 33,3 mm (G1")
Type de protection :	IP65 (protégé contre les projections d'eau, protégé contre la poussière)

● Description des pièces (Fig. A)

- | | |
|---------------------------------------------------------------------|---------------------------------------------------------------------------------------------------|
| 1 Adaptateur 33,3mm sur 26,5mm (G1" sur G ^{3/4} ") | 4 Touche  |
| 2 Tamis | 5 Touche  |
| 3 Écrou-raccord - 33,3mm (G1") | 6 Commutateur rotatif |

7 Vis pour compartiment à piles

8 Compartiment à piles

9 Adaptateur (pour le raccord de tuyau)

10 Écran

● Affichages sur écran (Fig. B)

11 Affichage du niveau de piles 

12 Heure actuelle

13 Jour de semaine actuel

14 Temps de démarrage du programme 

15 Durée de fonctionnement - Intervalle d'arrosage 

16 Affichage de début d'arrosage 

17 Jours programmés avec arrosage 

18 Programme d'arrosage actuel (1-6)

19 ON 

20 Arrosage 

21 Pause 

22 OFF 



Sécurité

● Consignes de sécurité

Les droits de recours en garantie sont annulés en cas de dommages résultant du non respect du présent mode d'emploi ! Le fabricant décline toute responsabilité pour les dommages consécutifs ! Toute responsabilité est déclinée pour les dommages matériels ou corporels causés par une manipulation incorrecte du produit ou par le non-respect des consignes de sécurité !

CONSERVEZ TOUTES LES CONSIGNES DE SÉCURITÉ ET INSTRUCTIONS POUR L'AVENIR !



⚠️ AVERTISSEMENT ! DANGER DE MORT ET D'ACCIDENT POUR LES ENFANTS EN BAS ÂGE ET LES ENFANTS !

- Ne jamais laisser les enfants sans surveillance avec le matériel d'emballage. Risque d'asphyxie. Tenez le produit hors de portée des enfants. Le produit n'est pas un jouet.
- Ce produit peut être utilisé par des enfants âgés de 8 ans et plus ainsi que par des personnes ayant des capacités physiques, sensorielles ou mentales réduites ou manquant d'expérience ou de connaissances, s'ils sont surveillés ou s'ils ont été informés de

l'utilisation sûre du produit et comprennent les risques liés à son utilisation.

- Les enfants ne doivent pas jouer avec le produit. Le nettoyage et l'entretien du produit ne doivent pas être effectués par des enfants laissés sans surveillance.
- Durant la période de garantie, confiez uniquement la réparation du produit à un service client autorisé par le fabricant, au risque sinon de voir la garantie s'annuler dans le cas des dommages mentionnés ci-dessous.
- Les pièces défectueuses ne doivent être remplacées que par des pièces d'origine. Seules ces pièces garantissent le respect des exigences de sécurité.

- Évitez les rayons directs du soleil.
- Fermez toujours le robinet d'eau, lorsque vous n'utilisez plus le produit.
- Ne faites pas fonctionner le produit à proximité de flammes nues.
- Vérifiez régulièrement le bon fonctionnement et l'étanchéité du produit, ainsi que de ses conduites.
- **DANGER DE MORT PAR ÉLECTROCUTION !** N'orientez jamais le jet d'eau vers des équipements électriques !
- N'orientez jamais le jet d'eau vers des personnes ou des animaux !



AVERTISSEMENT !

Avant utilisation, l'eau fortement chauffée ou restée

longtemps dans la conduite ne doit pas être dirigée vers des personnes, des animaux ou des plantes.

- Le produit ne convient pas au captage d'eau potable.



Consignes de sécurité relatives aux piles/aux piles rechargeables

- **DANGER DE MORT !** Rangez les piles/piles rechargeables hors de la portée des enfants. En cas d'ingestion, consultez immédiatement un médecin !
- Une ingestion peut entraîner des brûlures, une perforation des tissus mous et la mort.

Des brûlures graves peuvent apparaître dans les 2 heures suivant l'ingestion.

-  **RISQUE D'EXPLOSION !** Ne rechargez jamais des piles non rechargeables. Ne court-circuitez pas les piles/piles rechargeables et/ou ne les ouvrez pas ! Autrement, vous risquez de provoquer une surchauffe, un incendie ou une explosion.
- Ne jetez jamais des piles/piles rechargeables au feu ou dans l'eau.
- Ne pas soumettre les piles/piles rechargeables à une charge mécanique.

Risque de fuite des piles/piles rechargeables

- Évitez d'exposer les piles/piles rechargeables à des conditions et températures extrêmes susceptibles de les endommager, par ex. sur des radiateurs/exposition directe aux rayons du soleil.
- Retirez les piles de l'appareil avant de les recharger.
- Lorsque les piles/piles rechargeables fuient, évitez tout contact du produit chimique avec la peau, les yeux ou les muqueuses ! Rincez les zones touchées à l'eau claire et consultez immédiatement un médecin !



PORTER DES GANTS DE PROTECTION ! Les piles/piles rechargeables

endommagées ou sujettes à des fuites peuvent provoquer des brûlures au contact de la peau. Vous devez donc porter des gants adéquats pour les manipuler.

- En cas de fuite des piles/piles rechargeables, retirez-les aussitôt du produit pour éviter tout endommagement.
- Utilisez uniquement des piles/piles rechargeables du même type. Ne mélangez pas des piles/piles rechargeables usées et neuves !
- Retirez les piles/piles rechargeables, si vous ne comptez pas utiliser le produit pendant une période prolongée.

Risque d'endommagement du produit

- Exclusivement utiliser le type de pile/pile rechargeable spécifié.
 - Insérez les piles/piles rechargeables conformément à l'indication de polarité (+) et (-) indiquée sur la pile/pile rechargeable et sur le produit.
 - Avant l'insertion de la pile, nettoyez les contacts de la pile/de la pile rechargeable ainsi que ceux présents dans le compartiment à piles en vous servant d'un chiffon sec et non pelucheux ou d'un coton-tige !
 - Retirez immédiatement les piles/piles rechargeables usées du produit.
- **Insérer/remplacer les piles (voir Fig. C)**

- Desserrez la vis [7] du compartiment à piles [8] et retirez le couvercle.
- Insérez 2 piles de dimension AA (LR06/Mignon) dans le compartiment à piles [8]. Respectez la polarité.
Remarque : L'affichage indique pendant une seconde tous les symboles CL, puis l'affichage bascule dans le menu « Réglage de l'heure et du jour de semaine actuels ».
- Refermez le couvercle et serrez fermement le recouvrement du compartiment à pile [7].

● Mise en marche

Pour un fonctionnement sûr et non défectueux du produit, le lieu d'installation doit remplir les conditions suivantes :

- La température de l'eau courante doit être d'au maximum 40°C.
- La température de service minimale comprend +5°C.
- La température de service maximale est de +50°C.
- Utilisez uniquement de l'eau douce et claire.

- Fermez le produit uniquement à la verticale, avec l'adaptateur [9] orienté vers le bas, afin d'éviter que de l'eau ne s'infilte dans le compartiment à piles [8].

⚠ ATTENTION ! La minuterie d'arrosage doit uniquement être raccordée à un point de captage d'eau potable doté d'un dispositif de sécurité, qui correspond au moins au TYPE HD selon la norme EN 1717 (clapet anti-retour avec aération).

Remarque : Les adaptateurs correspondants sont disponibles dans le commerce.

- Vérifiez le type de raccord d'eau disponible. Le produit est équipé d'un écrou-raccord [3] pour les robinets d'eau dotés d'un filetage 33,3 mm (G 1"). Pour les robinets d'eau dotés d'un filetage 26,5 mm (G ¾"), utilisez uniquement l'adaptateur fourni [1].
- Placez le tamis [2] dans l'écrou-raccord [3] comme représenté sur l'illustration A.
- Pour le filetage 26,5 mm (G ¾"): Vissez l'adaptateur [1] sur le robinet d'eau. N'utilisez à cet effet aucun outil.
- Vissez l'écrou-raccord [3] sur le filetage du robinet d'eau ou de l'adaptateur. N'utilisez à cet effet aucun outil.

- Vissez l'adaptateur **9** sur le raccord pour tuyau. Vous pouvez ensuite raccorder un tuyau à l'adaptateur **9**.
- Ouvrez le robinet d'eau.
- ⚠ **ATTENTION !** Lors de l'utilisation de l'adaptateur **1**, si vous deviez constater des fuites, le filetage du robinet d'eau doit être entouré d'une bande isolante.
- Programmez l'arrosage comme décrit au chapitre « Fonctionnement ».

● Fonctionnement





La minuterie d'arrosage permet d'effectuer un arrosage automatique à chaque moment souhaité. Il est possible d'y raccorder un arroseur, un dispositif d'arrosage ou un système de goutte à goutte afin d'effectuer l'arrosage.











La minuterie d'arrosage prend en charge, de façon entièrement automatique, l'arrosage d'une surface à l'heure programmée et pour la durée programmée. Lors de ces programmations, veillez à bien paramétrer le jour et l'année. Tôt le matin ou tard le soir, l'évaporation et par conséquent la consommation d'eau sont au plus bas.

● Mise en service du produit









1. Insérez les piles comme expliqué au chapitre « Insérer/remplacer les piles ».
2. Raccordez l'ordinateur d'arrosage au robinet (voir Fig. D).









● Réglage de l'heure et du jour de semaine actuels



1. Pressez simultanément les touches  [5] et  [4] en mode d'affichage normal afin de passer au mode de réglage de temps ou tournez le commutateur rotatif [6] pour sélectionner le réglage de temps (non nécessaire si vous voulez juste insérer les piles).
 - L'heure actuelle [12] clignote sur l'écran.
 - Appuyez sur la touche  [5].
 - L'affichage des heures clignote sur l'écran dans l'affichage d'heure actuelle [12].
2. Réglez le temps en heures à l'aide du commutateur rotatif [6] (p. ex. 9 heures) et confirmez à l'aide de la touche  [5]. L'affichage des minutes clignote sur l'écran dans l'affichage d'heure actuelle [12].



3. Réglez le temps en minutes à l'aide du commutateur rotatif  (p. ex. 30 minutes) et confirmez à l'aide de la touche   (voir Fig. E1).
4. L'affichage « **12Hr/24Hr** » clignote sur l'écran. Ajustez le réglage souhaité à l'aide du commutateur rotatif  (p. ex. 24Hr) et confirmez à l'aide de la touche   (voir Fig. E2).
5. Le jour de semaine actuel  clignote sur l'écran.
6. Réglez le jour de semaine à l'aide du commutateur rotatif  (p. ex. mercredi) et confirmez à l'aide de la touche   (voir Fig. E3).

● Programmer un arrosage automatique

1. Tournez le commutateur rotatif  pour sélectionner les programmes 1 à 6.
2. Le programme d'arrosage actuel (1-6)  clignote sur l'écran.
3. Réglez le numéro de programme à l'aide du commutateur rotatif  (p. ex. Programme 3) et confirmez en pressant la touche   (voir Fig. E4).
4. Les jours programmés avec arrosage   clignotent sur l'écran. Tournez le commutateur rotatif  pour activer voire désactiver le jour d'arrosage. Le symbole de goutte d'eau correspondant est

- affiché ou pas. Pressez la touche  [5] pour saisir le réglage du prochain jour d'arrosage (p. ex. MO, TU) jusqu'à ce que le réglage soit terminé (voir Fig. E5). Pressez la touche  [5] pour confirmer.
5. Saisissez le réglage de temps de démarrage d'arrosage. Le temps de démarrage du programme  [14] clignote. Si vous souhaitez régler le temps de démarrage d'arrosage, pressez la touche  [5] pour y accéder.
 6. L'heure correspondant au début du temps d'arrosage clignote sur l'écran. Réglez l'heure correspondant au début du temps d'arrosage à l'aide du commutateur rotatif [6] et confirmez avec la touche  [5]. La minute correspondant au début du temps d'arrosage clignote sur l'écran. Réglez la minute correspondant au début du temps d'arrosage à l'aide du commutateur rotatif [6] et confirmez avec la touche  [5] (p. ex. 6:20) (voir Fig. E6).
 7. Saisissez le réglage de durée d'arrosage. La durée de fonctionnement d'intervalle d'arrosage  [15] clignote.
 8. Si vous souhaitez régler la durée d'arrosage, pressez la touche  [5] pour y accéder.
 9. L'heure correspondant à la durée d'arrosage clignote sur l'écran. Réglez l'heure correspondant à la durée d'arrosage à l'aide du

commutateur rotatif [6] et confirmez avec la touche  [5]. La minute correspondant à la durée d'arrosage clignote sur l'écran. Réglez les minutes correspondant à la durée d'arrosage à l'aide du commutateur rotatif [6] et confirmez avec la touche  [5] (p. ex. 1 h 5 min) (voir Fig. E7).

10. Entrez le réglage de l'heure pour l'arrosage **IRRIGATION** [20], la minute pour le temps d'arrosage clignote sur l'écran [10]. Réglez les minutes à l'aide du commutateur rotatif [6] et confirmez à l'aide de la touche  [5] (max. 19 minutes) (p. ex. 18 minutes) (voir Fig. E8).
11. Entrez le réglage de l'heure pour la pause **PAUSE** [21], la minute d'intervalle de temps clignote. Réglez l'intervalle de pause à l'aide du commutateur rotatif [6] et confirmez à l'aide de la touche  [5] (max. 19 minutes) (p. ex. 17 minutes) (voir Fig. E9).

Remarque : Si le temps de démarrage est par exemple 6:20, la durée totale d'arrosage est de 1 heure 5 minutes, l'intervalle d'arrosage de 18 minutes et la durée de pause de 17 minutes. Lorsque 6:20 est atteint, le produit lance l'arrosage pendant 18 minutes, se met ensuite en pause pendant 17 minutes, redémarre pendant 18 minutes et se remet ensuite en pause pendant 12 minutes. En règle générale, le programme se met en pause





pendant 17 minutes. Mais, étant donné que l'ajout d'une pause de 12 minutes augmente la durée totale à 1 h 5 min, le programme est stoppé. Si vous ne souhaitez pas régler la durée d'intervalle et la durée de pause, réglez simplement les deux sur 0 min.

12. Saisissez le réglage ON/OFF du planning de temps d'arrosage. Tournez le commutateur rotatif [6] pour sélectionner **ON** [19] ou **OFF** [22]. Pressez la touche  [5] pour confirmer et revenir au mode d'affichage normal.

Remarque : Si vous sélectionnez le programme à l'aide du commutateur rotatif [6] pendant que le programme d'arrosage actuel (1–6) [18] clignote, vous pouvez presser la touche  [4]. Vous pouvez ainsi activer ou désactiver directement le programme sélectionné sans régler d'autres paramètres.



● Mode d'arrosage manuel

La soupape peut être **ouverte ou fermée manuellement** à tout moment. Une soupape ouverte et pilotée par programme peut être fermée prématurément sans modification des données de programme (début, durée de fonctionnement et fréquence d'arrosage).

1. Pressez et maintenez la touche  [4] pendant 2 secondes. L'affichage de démarrage d'arrosage  [16] clignote.
2. Le produit débute l'arrosage et le temps est affiché sous forme de compte à rebours.
3. Appuyez sur la touche  [5] pour ajuster la temps d'arrosage manuel. Elle peut être réglée de 1 minute à 9 heures et 59 minutes. Si le réglage est effectué sur 0:00, la valeur standard est de 1 minute (par exemple réglé sur 5 heures 59 minutes) (voir Fig. E10).
4. Maintenez la touche  [4] pendant 2 secondes pour stopper l'arrosage manuel. L'affichage revient alors à l'état normal.
5. Le réglage standard de temps d'arrosage manuel est de 59 minutes.



Remarque : Si l'heure de démarrage prévue est prise en compte, un arrosage manuel a lieu. Le programme planifié est cette fois invalide et n'est pas exécuté avant le prochain cycle planifié.

● Réinitialisation





Maintenez simultanément les touches  [4] et  [5] pendant 5 secondes. L'écran CL indique tous les symboles pendant 1 seconde

et le système redémarre. Toutes les données programmées sont supprimées et les réglages d'usine sont rétablis. Le produit bascule en mode de réglage de temps (comme lors de la première mise en marche).



● Verrouillage des touches

- Pressez et maintenez la touche  **5** pendant 5 secondes pour verrouiller les touches. L'écran CL indique à présent « **LOC** » si une touche est pressée.
- Pressez et maintenez la touche  **5** de nouveau pendant 5 secondes pour désactiver le verrouillage des touches. L'écran CL indique pendant 1 seconde « **OPEN** » et le produit peut de nouveau être utilisé normalement.

● Affichage d'état de pile

-  : La pile est complètement chargée.
-  : La pile est chargée à moitié.
-  : La pile est faible.
-  : La pile est très faible, la soupape ne peut pas être actionnée dans cet état! L'utilisateur doit remplacer les piles le plus rapidement possible.

Remarque : Lors du remplacement des piles, les données de programme sont sauvegardées pendant 15 secondes. Si le remplacement des piles dure plus longtemps, toutes les données de programmes sont sauvegardées et l'heure reste figée à l'instant d'avant l'extraction des piles. Si la soupape est ouverte avant l'extraction des piles, le mode d'arrosage est automatiquement désactivé lorsque les piles sont de nouveau insérées.

Le symbole  clignote pendant 5 secondes en cas de batterie faible. La vanne se ferme automatiquement et l'écran  affiche « OFF » (voir Fig. E11). Le produit est éteint. Veuillez remplacer les piles.

● Mode de désactivation

L'écran s'éteint automatiquement si aucune touche n'est actionnée pendant 5 minutes. Tous les plannings et tous les temps continuent de fonctionner. Appuyez sur n'importe quelle touche pour activer l'écran et achever le mode de désactivation.

● Dépannage

Dysfonctionnement	Cause possible	Réparation
Absence d'affichage sur l'écran	La pile n'est pas insérée correctement.	Vérifiez si les marquages de polarité correspondent.
	Pile faible	Insérer une pile neuve.
	La température sur l'écran est supérieure à 60 °C.	L'affichage apparaît en cas de chute de température.
	Le produit est en mode de désactivation.	Appuyez sur n'importe quelle touche pour achever le mode de désactivation.

Dysfonctionnement	Cause possible	Réparation
L'arrosage manuel n'est pas possible avec la touche  4.	La pile est faible (une seule barre restante).	Insérer une pile neuve.
	Robinet d'eau fermé	Ouvrez le robinet d'eau.
Le programme d'arrosage n'est pas exécuté (pas d'arrosage).	Le programme d'arrosage n'a pas été saisi complètement.	Effectuez la lecture des données du programme d'arrosage et modifiez-les le cas échéant.
	Programmes désactivés (Prog OFF).	Activez le programme (Prog ON).
	La valve a été ouverte manuellement au préalable.	Évitez les éventuels recouvrements de programmes.
	Robinet d'eau fermé.	Ouvrez le robinet d'eau.

Dysfonctionnement	Cause possible	Réparation
Le programme d'arrosage n'est pas exécuté (pas d'arrosage).	Recoupement de programmes (le 1er temps de départ d'arrosage a priorité).	Entrez un nouveau programme d'arrosage sans recouplements.
	Pile faible ().	Insérez une nouvelle pile (alcaline).

● Nettoyage et entretien

⚠ ATTENTION ! Risques de dommages du produit. L'infiltration d'humidité peut endommager le produit. Assurez-vous qu'aucune humidité ne pénètre dans le compartiment à piles  pendant le nettoyage, afin d'éviter d'endommager irrémédiablement le produit.

- Nettoyez le boîtier uniquement avec un chiffon légèrement humide et un produit doux.
- Ne jamais utiliser d'essence, d'alcool ou autre produit nettoyant agressif pour le nettoyage du boîtier.

● Nettoyer le tamis

- Le tamis [2] doit être régulièrement vérifié et nettoyé si besoin.
- Fermez le robinet d'eau.
- Laissez le produit fonctionner au ralenti avec l'arrosage manuel.
- Vissez l'écrou-raccord [3] sur le filetage du robinet d'eau ou de l'adaptateur.
- Enlevez le tamis [2] en forme de cône de l'alimentation d'eau dans l'écrou-raccord.
- Nettoyez le tamis.
- Insérez de nouveau le tamis.
- Vissez l'écrou-raccord [3] sur le filetage du robinet d'eau ou de l'adaptateur.
- Ouvrez le robinet d'eau.

● Rangement

- Fermez le robinet d'eau.
- Desserrez ensuite le tuyau de l'adaptateur [9].
- Laissez le produit fonctionner au ralenti avec l'arrosage manuel.
- Desserrez l'écrou-raccord [3].

- Retirez les piles.
- Stockez le produit dans un endroit sec, à l'abri du gel.

● Mise au rebut

L'emballage se compose de matières recyclables pouvant être mises au rebut dans les déchetteries locales.



Veillez respecter l'identification des matériaux d'emballage pour le tri sélectif, ils sont identifiés avec des abréviations (a) et des chiffres (b) ayant la signification suivante : 1-7 : plastiques/20-22 : papiers et cartons/80-98 : matériaux composite.



Votre mairie ou votre municipalité vous renseigneront sur les possibilités de mise au rebut des produits usagés.



Afin de contribuer à la protection de l'environnement, veuillez ne pas jeter votre produit usagé dans les ordures ménagères, mais éliminez-le de manière appropriée. Pour obtenir des renseignements concernant les points de

collecte et leurs horaires d'ouverture, vous pouvez contacter votre municipalité.



Le produit ainsi que les accessoires et les matériaux d'emballage sont recyclables et relèvent de la responsabilité élargie du producteur. Éliminez-les séparément, en suivant l'Info-tri illustrée, dans l'intérêt d'un meilleur traitement des déchets. Le logo Triman n'est valable qu'en France.

Les piles/piles rechargeables défectueuses ou usagées doivent être recyclées. Les piles et/ou piles rechargeables et/ou le produit doivent être retournés dans les centres de collecte proposés.



Pollution de l'environnement par la mise au rebut incorrecte des piles/piles rechargeables !

Les piles/piles rechargeables ne doivent pas être mises au rebut avec les ordures ménagères. Elles peuvent contenir des métaux

lourds toxiques et doivent être considérées comme des déchets spéciaux. Les symboles chimiques des métaux lourds sont les suivants : Cd = cadmium, Hg = mercure, Pb = plomb. Pour cette raison, veuillez toujours déposer les piles/piles rechargeables usagées dans les conteneurs de recyclage communaux.

● Garantie

Article L217-16 du Code de la consommation

Lorsque l'acheteur demande au vendeur, pendant le cours de la garantie commerciale qui lui a été consentie lors de l'acquisition ou de la réparation d'un bien meuble, une remise en état couverte par la garantie, toute période d'immobilisation d'au moins sept jours vient s'ajouter à la durée de la garantie qui restait à courir. Cette période court à compter de la demande d'intervention de l'acheteur ou de la mise à disposition pour réparation du bien en cause, si cette mise à disposition est postérieure à la demande d'intervention.

Indépendamment de la garantie commerciale souscrite, le vendeur reste tenu des défauts de conformité du bien et des vices

rédhibitoires dans les conditions prévues aux articles L217-4 à L217-13 du Code de la consommation et aux articles 1641 à 1648 et 2232 du Code Civil.

Article L217-4 du Code de la consommation

Le vendeur livre un bien conforme au contrat et répond des défauts de conformité existant lors de la délivrance.

Il répond également des défauts de conformité résultant de l'emballage, des instructions de montage ou de l'installation lorsque celle-ci a été mise à sa charge par le contrat ou a été réalisée sous sa responsabilité.

Article L217-5 du Code de la consommation

Le bien est conforme au contrat :

- 1° S'il est propre à l'usage habituellement attendu d'un bien semblable et, le cas échéant :
 - s'il correspond à la description donnée par le vendeur et posséder les qualités que celui-ci a présentées à l'acheteur sous forme d'échantillon ou de modèle ;

- s'il présente les qualités qu'un acheteur peut légitimement attendre eu égard aux déclarations publiques faites par le vendeur, par le producteur ou par son représentant, notamment dans la publicité ou l'étiquetage ;
- 2° Ou s'il présente les caractéristiques définies d'un commun accord par les parties ou être propre à tout usage spécial recherché par l'acheteur, porté à la connaissance du vendeur et que ce dernier a accepté.

Article L217-12 du Code de la consommation

L'action résultant du défaut de conformité se prescrit par deux ans à compter de la délivrance du bien.

Article 1641 du Code civil

Le vendeur est tenu de la garantie à raison des défauts cachés de la chose vendue qui la rendent impropre à l'usage auquel on la destine, ou qui diminuent tellement cet usage que l'acheteur ne l'aurait pas acquise, ou n'en aurait donné qu'un moindre prix, s'il les avait connus.

Article 1648 1er alinéa du Code civil

L'action résultant des vices rédhibitoires doit être intentée par l'acquéreur dans un délai de deux ans à compter de la découverte du vice.

Les pièces détachées indispensables à l'utilisation du produit sont disponibles pendant la durée de la garantie du produit.

Le produit a été fabriqué selon des critères de qualité stricts, et contrôlé consciencieusement avant sa livraison. En cas de défaut de matériau ou de fabrication, vous avez des droits légaux vis-à-vis du vendeur du produit. Vos droits légaux ne sont en aucun cas limités par notre garantie mentionnée ci-dessous.

La garantie de ce produit est de 3 ans à partir de la date d'achat. La période de garantie commence à la date d'achat. Conservez l'original de la preuve d'achat dans un endroit sûr car ce document est nécessaire pour prouver l'achat.

Tout dommage ou défaut déjà présent au moment de l'achat doit être signalé immédiatement après le déballage du produit.

Si le produit présente un défaut de matériau ou de fabrication dans les 3 ans qui suivent la date d'achat, nous le réparerons ou le remplacerons - à notre choix - gratuitement pour vous. La période de garantie n'est pas prolongée par une demande de garantie acceptée. Cette mesure s'applique également pour les pièces remplacées et réparées.

Cette garantie est annulée si le produit a été endommagé ou utilisé ou entretenu de manière incorrecte.

La garantie couvre les défauts de matériels et de fabrication. Cette garantie ne couvre pas les pièces du produit soumises à une usure normale, et qui sont donc considérées comme des pièces d'usure (par exemple les piles, les piles rechargeables, tuyaux, les cartouches d'encre), ni les dommages aux pièces fragiles, par exemple les interrupteurs ou les pièces en verre.

● Faire valoir sa garantie

Pour garantir la rapidité d'exécution de la procédure de garantie, veuillez respecter les consignes suivantes :

- o Pour toute demande, veuillez conserver le ticket de caisse et le numéro d'article (IAN 507537_2507) comme preuve d'achat.
- o Le numéro de référence de l'article est indiqué sur la plaque signalétique du produit ou sur une gravure du produit, sur la couverture de votre manuel (en bas à gauche) ou sur un autocollant placé sur la face arrière ou inférieure du produit.
- o En cas de dysfonctionnement ou de tout autre défaut de l'appareil, contactez d'abord le service après-vente par téléphone ou par e-mail aux coordonnées indiquées ci-dessous.
- o Tout produit considéré comme défectueux peut alors être envoyé sans frais de port supplémentaires au service clientèle indiqué, accompagné de la preuve d'achat (ticket de caisse) et d'une description écrite du défaut et de sa date d'apparition.

o



Sur parkside-diy.com, vous pouvez visualiser et télécharger de nombreux autres manuels. Avec ce QR Code, vous accédez directement au site parkside-diy.com. Sélectionnez votre pays et recherchez le mode d'emploi dans le champ de recherche. En saisissant le numéro d'article (IAN) 507537_2507, vous accédez au mode d'emploi de votre article.

● Service après-vente

(FR) Service après-vente France

Tél. : 0800 907612

Formulaire de contact sur parkside-diy.com

IAN 507537_2507

BE Service après-vente Belgique

Tél. : 0800 12614

Formulaire de contact sur parksidediy.com

IAN 507537_2507

CH Service après-vente Suisse

Tél. : 0800 563601

Formulaire de contact sur parksidediy.com

IAN 507537_2507

CE IP65

Legenda van de gebruikte pictogrammen...	Pagina 131
Inleiding	Pagina 135
Correct gebruik	Pagina 136
Omvang van de levering	Pagina 136
Technische gegevens.....	Pagina 136
Beschrijving van de onderdelen.....	Pagina 137
Displayweergaven.....	Pagina 138
Veiligheid	Pagina 138
Veiligheidsinstructies	Pagina 138
Veiligheidsinstructies voor batterijen/accu's.....	Pagina 143
Batterijen plaatsen/vervangen	Pagina 147
Ingebruikname	Pagina 148
Bedrijf	Pagina 150
Ingebruikname van het product	Pagina 150
Huidige tijd en weekday instellen	Pagina 150

Programmeren voor automatische berekening.....	Pagina 151
Handmatige berekening.....	Pagina 155
Resetten.....	Pagina 156
Toetsenblokkering.....	Pagina 156
Batterij-indicator	Pagina 157
Uitschakelmodus	Pagina 158
Storingen oplossen	Pagina 158
Reiniging en onderhoud	Pagina 160
Zeef reinigen	Pagina 161
Bewaren	Pagina 161
Afvoer	Pagina 162
Garantie	Pagina 164
Afwikkeling in geval van garantie.....	Pagina 166
Service	Pagina 167

Legenda van de gebruikte pictogrammen



Gelijkstroom/-spanning



Volt



Voorzichtig! Explosiegevaar!



Neem de waarschuwingen en veiligheidsinstructies in acht!



GEVAAR! Dit symbool met het signaalwoord 'Gevaar' duidt op een gevaar met een hoog risico dat, als het niet wordt vermeden, leidt tot ernstig letsel of de dood.



VOORZICHTIG! Dit symbool met het signaalwoord 'Voorzichtig' duidt op een gevaar met een laag risico dat, als het niet wordt vermeden, kan leiden tot licht of middelzwaar letsel.

Legenda van de gebruikte pictogrammen



WAARSCHUWING! Dit symbool met het signaalwoord 'Waarschuwing' duidt op een gevaar met een gemiddeld risico dat, als het niet wordt vermeden, kan leiden tot ernstig letsel of de dood.



LET OP! Dit symbool met het signaalwoord 'Let op' duidt op het gevaar voor mogelijk materiële schade.



Levensgevaar en kans op ongevallen voor kleuters en kinderen!



Beschermd tegen spatwater en stof.



Het product bevat alkaline-batterijen.



Het product voldoet aan de geldende productspecifieke Europese richtlijnen

Legenda van de gebruikte pictogrammen



Lees voor het eerste gebruik de handleiding zorgvuldig door.



Gebruik het product niet om te drinken!



Voer de verpakking en het apparaat op een milieuvriendelijke manier af!



Veiligheidsinstructies
Instructies



Buiten het bereik van kinderen opbergen



Niet in het vuur gooien

Legenda van de gebruikte pictogrammen



Niet verkeerd plaatsen



Niet deformeren/beschadigen



Niet openen/uit elkaar halen



Verschillende types en merken niet door elkaar gebruiken



Nieuwe en gebruikte batterijen niet door elkaar gebruiken



Niet opladen



Houd batterijen uit de buurt van water en overmatig vocht.

Legenda van de gebruikte pictogrammen



Niet kortsluiten



Op de juiste manier plaatsen

Besproeiingscomputer

● Inleiding

Hartelijk gefeliciteerd met de aankoop van uw nieuwe product. U heeft voor een hoogwaardig product gekozen. De gebruiksaanwijzing is een deel van het product. Deze bevat belangrijke aanwijzingen voor veiligheid, gebruik en verwijdering. Maakt U zich voor de ingebruikname van het product met alle bedienings- en veiligheidsvoorschriften vertrouwd. Gebruik het product alleen zoals beschreven en voor de aangegeven toepassingsgebieden. Overhandig alle documenten bij doorgifte van het product aan derden.

● Correct gebruik

Dit product is bedoeld voor de besturing van sprinklers, sprinkleren beregeningsinstallaties. Met het product kunnen buitenterreinen een ingestelde tijd en duur automatisch worden beregend. Het product kan maximaal 6 programma's voor automatische beregening opslaan. Het product mag uitsluitend buitenshuis worden gebruikt. Ander gebruik of wijzigingen aan het product gelden als ondoelmatig. De fabrikant is niet aansprakelijk voor schade als gevolg van onjuist gebruik. Het product is niet bestemd voor commerciële doeleinden.

● Omvang van de levering

1 besproeiingscomputer	1 zeef
1 waterkraanaansluiting	2 batterijen 1,5V, type AA
1 adapter 33,3 mm naar 26,5 mm (G1" naar G $\frac{3}{4}$ "	1 bedieningshandleiding

● Technische gegevens









Modelnr.:	HG09709
Max. werkdruk:	4 bar
Max. watertemperatuur:	40 °C

Voeding:	2 x 1,5V=== batterijen type AA
Doorstroom-hoeveelheid (bij 4 bar waterdruk):	50l/min
Programmeerbare beregeningstijd:	max. 09:59 h
Handmatige beregeningstijd:	max. 09:59 h
Wateraansluiting:	26,5mm (G ¾") of 33,3mm (G 1")
Beschermingsklasse:	IP65 (tegen spatwater beschermd, tegen stof beschermd)

● Beschrijving van de onderdelen (afb. A)

- | | |
|--------------------------------------------------------------------------------------------------|------------------------------------------------|
| 1 Adapter - 33,3mm naar
26,5mm (G1" op G ¾") | 6 Draaiknop |
| 2 Zeef | 7 Batterijvakschroef |
| 3 Wartelmoer - 33,3mm (G1") | 8 Batterijvak |
| 4 Toets  | 9 Adapter (voor de
slangaansluiting) |
| 5 Toets  | 10 Display |

● Displayweergaven (afb. B)

- | | | | |
|----|-----------------------------------------------------------------------------------------------------------------|----|-----------------------------------------------------------------------------------------------------------------------|
| 11 | Batterij-indicator  | 17 | Geprogrammeerde dagen met irrigatie  |
| 12 | Actuele tijd | 18 | Huidig beregeningsprogramma (1-6) |
| 13 | Huidige weekdag | 19 | ON  |
| 14 | Starttijd van het programma  | 20 | Beregening  |
| 15 | Looptijd - beregeningsperiode  | 21 | Pauze  |
| 16 | Startweergave beregening  | 22 | OFF  |



Veiligheid

● Veiligheidsinstructies

Bij schade die ontstaat door het negeren van deze gebruiksaanwijzing komt de garantie te vervallen! Wij zijn niet aansprakelijk voor gevolgschade!

Bij materiële schade of persoonlijk letsel dat wordt veroorzaakt door onjuist gebruik of het negeren van de veiligheidsinstructies zijn wij niet aansprakelijk!

BEWAAR ALLE VEILIGHEIDSINSTRUCTIES EN AANWIJZINGEN OM DEZE LATER TE KUNNEN RAADPLEGEN!

-  **⚠ WAARSCHUWING! LEVENSGEVAAR EN KANS OP ONGEVALLLEN BIJ KLEUTERS EN KINDEREN!** Laat kinderen nooit zonder toezicht bij het verpakkingsmateriaal. Er bestaat verstikkingsgevaar.

Houd het product buiten bereik van kinderen.
Het product is geen speelgoed.

- Dit product kan door kinderen vanaf 8 alsmede door personen met verminderde fysieke, sensorische of mentale vaardigheden of een gebrek aan ervaring en kennis worden gebruikt, als zij onder toezicht staan of geïnstrueerd werden met betrekking tot het veilige gebruik van het product en zij de hieruit voortvloeiende gevaren begrijpen.
- Kinderen mogen niet met het product spelen. Reiniging en onderhoud mag niet door kinderen zonder toezicht worden uitgevoerd.

- Laat een reparatie tijdens de garantietermijn alleen door een door de fabrikant bevoegde klantenservice uitvoeren, omdat anders bij volgende beschadigingen de garantieclaim vervalt.
- Defecte onderdelen mogen alleen door originele reserveonderdelen worden vervangen. Alleen bij deze onderdelen is gewaarborgd dat ze aan de veiligheidseisen zullen voldoen.
- Vermijd direct zonlicht.
- Sluit altijd de kraan als u het product niet meer gebruikt.
- Gebruik het product niet in de buurt van open vuur.

- Controleer het product en de leidingen regelmatig op dichtheid en juiste functie.
- **LEVENSGEVAAR DOOR ELEKTRISCHE SCHOKKEN!** Richt de waterstraal niet op elektrische voorzieningen!
- Richt de waterstraal niet op personen of dieren!
- **⚠ WAARSCHUWING!** Voor het gebruik mag sterk verhit of lang in de leiding stilstaand water niet op mensen, dieren of planten gericht worden.
- Het product is niet geschikt voor het tappen van drinkwater.



Veiligheidsinstructies voor batterijen/accu's

- **LEVENSGEVAAR!** Houd batterijen/accu's buiten het bereik van kinderen. Raadpleeg bij inslikken onmiddellijk een arts!
- Inslikken kan leiden tot inwendige verbrandingen, perforatie van zacht weefsel en tot de dood. Ernstige inwendige verbrandingen kunnen binnen 2 uur na het inslikken optreden.
-  **EXPLOSIEGEVAAR!** Laad niet oplaadbare batterijen nooit op. Sluit de batterijen/accu's niet kort en/of open deze niet. Daardoor kan de batterij oververhit raken, in brand vliegen of exploderen.

- Gooi batterijen/accu's nooit in het vuur of water.
- Stel batterijen/accu's nooit bloot aan mechanische belastingen.

Risico dat de batterijen/accu's lekken

- Vermijd extreme omstandigheden en temperaturen die invloed op de batterijen/accu's zouden kunnen hebben bijv. radiatoren/ direct zonlicht.
- Verwijder oplaadbare batterijen vóór het opladen uit het apparaat.
- Bij lekkende batterijen/accu's het contact van de chemicaliën met de huid, ogen en

slijmvliezen vermijden! Spoel de desbetreffende plekken direct af met schoon water en raadpleeg onmiddellijk een arts!

-  **DRAAG VEILIGHEIDSHANDSCHOE-
NEN!** Lekkende of be-schadigde batterijen/accu's kunnen in geval van huid-contact chemische brandwonden veroorzaken. Draag daarom in dit geval geschikte veiligheidshandschoenen.
- Als de batterijen/accu's lekken, dient u deze direct uit het product te halen om beschadigingen te vermijden.

- Gebruik alleen batterijen/accu's van hetzelfde type. Gebruik nooit nieuwe en oude batterijen/accu's door elkaar!
- Verwijder de batterijen/accu's, als u het product gedurende een langere periode niet gebruikt.

Risico op beschadiging van het product

- Gebruik uitsluitend het aangegeven type batterij/accu!
- Plaats de batterijen/accu's volgens de weergegeven polariteit (+) en (-) op batterij/accu en op product.

- Reinig de contacten van de batterij/accu en in het batterijvak voor het plaatsen met een droge, pluisvrije doek of wattenstaafje!
- Verwijder verbruikte batterijen/accu's direct uit het product.

● Batterijen plaatsen/vervangen (zie afb. C)

- Draai de schroef [7] van het batterijvak [8] los en verwijder het deksel.
- Plaats 2 batterijen van type AA (LR06/Mignon) in het batterijvak [8].
Let op de juiste polariteit.
Opmerking: het display geeft één seconde alle LCD-symbolen weer, daarna wordt het menu ,Huidige tijd en weekdag instellen' weergegeven.
- Sluit het deksel en draai de schroef [7] van het batterijvak vast.

● Ingebruikname

Voor een veilige en storingsvrije werking van het product moet de installatielocatie aan de volgende eisen voldoen:

- De temperatuur van het doorstromende water mag maximaal 40 °C bedragen.
- De minimale bedrijfstemperatuur bedraagt +5 °C.
- De maximale bedrijfstemperatuur bedraagt +50 °C.
- Gebruik alleen helder zoet water.
- Sluit het product alleen verticaal, met de adapter **9** naar beneden aan, om het binnendringen van water in het batterijvak **8** te vermijden.

⚠ ATTENTIE! De beregeningscomputer mag alleen aan een drinkwatertappunt met veiligheidsvoorziening worden aangesloten, die tenminste voldoet aan TYPE HD conform EN 1717 (terugstroombeveiliging met buisventilatie).

Opmerking: passende adapters zijn in de vakhandel verkrijgbaar.

- Controleer het soort wateraansluiting. Het product is voorzien van een wartelmoer **3** voor kranen met 33,3mm-schroefdraad

(G 1"). Gebruik voor kranen met 26,5 mm-schroefdraad (G ¾") de meegeleverde adapter **1**.

- Plaats de zeef **2** zoals weergegeven op afbeelding A in de wartelmoer **3**.
- Voor 26,5mm-schroefdraad (G ¾"): schroef de adapter **1** op de kraan. Gebruik hiervoor geen gereedschap.
- Schroef de wartelmoer **3** op de schroefdraad van de kraan resp. van de adapter. Gebruik hiervoor geen gereedschap.
- Schroef de adapter **9** op de slangaansluiting. Op de adapter **9** kunt u vervolgens een slang aansluiten.
- Open de kraan.
- ⚠ **ATTENTIE!** Als er tijdens het gebruik van de adapter **1** lekkages optreden, moet de schroefdraad van de kraan met afdichttape worden omwikkeld.
- Programmeer de berekening zoals beschreven in het hoofdstuk 'Bedrijf'.



● **Bedrijf**

Met de beregeningscomputer kan op elk moment van de dag volledig automatisch worden beregend. Voor de berekening kunnen sprinklers, een sprinklersysteeminstallatie of een druppelbevloeingsstelsel worden aangesloten. De beregeningscomputer zorgt volledig automatisch voor de berekening vanaf de geprogrammeerde starttijd en voor de geprogrammeerde duur. Houd bij uw programmeringen rekening met de seizoenen en de uren van de dag. Vroeg in de morgen of laat in de avond is de verdamping en dus het waterverbruik het laagst.

● **Ingebruikname van het product**

1. Plaats de batterijen zoals beschreven in het hoofdstuk 'Batterijen plaatsen/vervangen'.
2. Sluit de beregeningscomputer op de kraan aan (zie afb. D).

● **Huidige tijd en weekday instellen**





1. Druk de toets  5 en de toets  4 in de normale weergave-modus tegelijkertijd in om over te schakelen naar de tijdin stelmodus,

of draai de draaiknop [6] om de tijdinstelling te selecteren (niet nodig als u alleen de batterijen plaatst).

- Op het beeldscherm knippert de huidige tijd [12].













- Druk op de toets  [5].







- Op het scherm knippert de urenweergave in de huidige tijd [12].

2. Stel de tijd in uren in met de draaiknop [6] (bv. 9 uur) en bevestig door op de toets  [5] te drukken. De minutenweergave knippert op het scherm in de huidige tijd [12].
3. Stel met de draaiknop [6] de tijd in minuten in (bv. 30 minuten) en bevestig met de toets  [5] (zie afb. E1).
4. Op het beeldscherm knippert de weergave '12Hr/24Hr'. Stel de gewenste instelling in met de draaiknop [6] (bv. 24 u) en bevestig met de toets  [5] (zie afb. E2).
5. De huidige dag van de week knippert op het scherm [13].
6. Stel de dag van de week in met de draaiknop [6] (bv. woensdag) en bevestig met de toets  [5] (zie afb E3).

● Programmeren voor automatische berekening

1. Draai aan de draaiknop [6] om programma 1 tot 6 te selecteren.
2. Het huidige beregeningsprogramma (1-6) [18] knippert op het scherm.

3. Stel met de draaiknop  het programmanummer in (bv. programma 3) en bevestig dit door op de toets  te drukken (zie afb. E4).
4. De geprogrammeerde dagen met berekening  knipperen op het scherm. Draai de draaiknop  om de berekeningsdag in of uit te schakelen. Het overeenkomstige waterdruppelsymbool wordt al dan niet weergegeven. Druk op toets , om de instelling voor de volgende berekeningsdag in te voeren (bv. MO, TU) totdat de instelling is voltooid (zie afb. E5). Druk om te bevestigen op de toets .
5. Voer de instelling voor de begintijd van de berekening in. De aanvangstijd van het programma  knippert. Als u de begintijd van de berekening wilt instellen, drukt u op de toets  om deze op te roepen.
6. Het uur voor het begin van de berekeningstijd knippert op het scherm. Stel het uur voor het begin van de berekeningstijd in met de draaiknop  en bevestig met de toets . De minuut voor het begin van de berekeningstijd knippert op het scherm. Stel de minuten voor het begin van de berekeningstijd in met de draaiknop  en bevestig met de toets  (bv. 6:20) (zie afb. E6).

7. Voer de instelling voor de beregeningsduur in. De looptijd van de beregeningsperiode  **15** knippert.
8. Als u de beregeningstijd wilt instellen, drukt u op de toets  **5** om op te roepen.
9. Het uur voor de beregeningstijd knippert op het scherm. Stel het uur voor de beregeningstijd in met de draaiknop **6** en bevestig met de toets  **5**. De minuut voor de beregeningstijd knippert op het scherm. Stel de minuten voor de beregeningstijd in met de draaiknop **6** en bevestig met de toets  **5** (bv. 1 uur. 5 min.) (zie afb. E7).
10. Voer de tijdsinstelling voor het besproeien **IRRIGATION** **20** in, de minuut voor de besproeiingstijd knippert op het display **10**. Stel de minuten in met de draaiknop **6** en bevestig met de knop  **5** (max. 19 minuten) (bijv. 18 minuten) (zie afb. E8).
11. Voer de tijdsinstelling voor de pauze in **PAUSE** **21**, de minuut van de intervaltijd knippert. Stel het pauze-interval in met de draaiknop **6** en bevestig met de knop  **5** (max. 19 minuten) (bijv. 17 minuten) (zie afb. E9).

Opmerking: als de begintijd bijvoorbeeld 6:20 is, bedraagt de totale beregeningstijd 1 uur en 5 minuten, het beregeningsinterval

18 minuten en de pauzetijd 17 minuten. Wanneer de tijd 6:20 bereikt, begint het product 18 minuten water te geven, pauzeert dan 17 minuten, start dan opnieuw 18 minuten en pauzeert dan 12 minuten. Normaal gesproken zou het programma 17 minuten moeten pauzeren, maar omdat door het toevoegen van een pauze van 12 minuten de totale tijd tot 1 uur en 5 minuten wordt verlengd, eindigt het programma. Als u de intervaltijd en de pauzetijd niet wilt instellen, zet u beide gewoon op 0 min.





12. Voer de ON/OFF-instelling van het beregeningsschema in. Draai de draaiknop [6], om **ON** [19] of **OFF** [22] te selecteren. Druk op de toets  [5] om te bevestigen en terug te keren naar de normale displaymodus.

Opmerking: als u het programma kiest met de draaiknop [6] terwijl het huidige beregeningsprogramma (1-6) [18] knippert, kunt u op de toets  [4] drukken. Hiermee kunt u het geselecteerde programma direct in- of uitschakelen zonder andere parameters in te stellen.

● Handmatige berekening



Het ventiel kan altijd **handmatig worden geopend en gesloten**.

Een door een programma gestuurd open ventiel kan vroegtijdig zonder wijziging van de programmagegevens worden gesloten (begin, looptijd en frequentie van de berekening).



1. Houd de toets  [4] gedurende 2 seconden ingedrukt. De startweergave berekening  [16] knippert.
2. Het product begint te sproeien en de tijd wordt als een aftelling weergegeven.
3. Druk op de toets  [5], om de handmatige berekeningstijd in te stellen. Hij kan worden ingesteld van 1 minuut tot 9 uur en 59 minuten. Als deze is ingesteld op 0:00, is de standaardwaarde 1 minuut (bijvoorbeeld, ingesteld op 5 uur 59 minuten) (zie afb. E10).
4. Houd de toets  [4] 2 seconden lang ingedrukt om de handmatige berekening te stoppen en het display keert terug naar normaal.
5. De standaardinstelling voor de handmatige berekeningstijd is 59 minuten.

Opmerking: als de geplande starttijd wordt uitgevoerd, zal er handmatig worden besproeid. Het geplande programma is deze keer ongeldig en zal pas bij de volgende geplande cyclus worden uitgevoerd.

● **Resetten**

Houd de toets  **4** en de toets  **5** tegelijkertijd 5 seconden lang ingedrukt. Het LCD-scherm geeft alle symbolen 1 seconde weer en het systeem start opnieuw. Alle geprogrammeerde gegevens worden gewist en de fabrieksinstellingen worden hersteld. Het product schakelt over naar de tijdstelmodus (zoals bij de eerste inschakeling).

● **Toetsenblokkering**

- Houd de toets  **5** gedurende 5 seconden ingedrukt om de toetsen te blokkeren. Het LCD-scherm geeft nu **'LOC'** weer wanneer een toets wordt ingedrukt.
- Druk de toets  **5** opnieuw in en houd gedurende 5 seconden vast om de toetsenblokkering uit te schakelen. Op het LCD-scherm verschijnt gedurende 1 seconde **'OPEN'** en het product kan weer regelmatig worden bediend.

● Batterij-indicator



 : De batterij is vol.

 : De batterij is halfvol.

 : De batterij raakt leeg.

 : De batterij is bijna geheel leeg, het ventiel kan in deze toestand niet worden bediend! De gebruiker moet de batterijen zo snel mogelijk vervangen.

Opmerking: tijdens het vervangen van de batterijen worden de programmeergegevens 15 seconden lang opgeslagen. Als het wissen van de batterijen langer duurt, worden alle programmeergegevens bewaard en blijft de tijd zoals die was voordat de batterijen werden verwijderd. Als het ventiel open is voordat de batterijen worden verwijderd, zal het automatisch de berekening uitschakelen wanneer de batterijen weer worden geplaatst.

Het  symbool knippert 5 seconden als de batterij bijna leeg is. De klep sluit automatisch en het display  toont “OFF” (zie afb. E11). Het product wordt uitgeschakeld. Vervang de batterijen.

● Uitschakelmodus

Als gedurende 5 minuten geen toets wordt ingedrukt, schakelt het display uit en blijven alle schema's en tijden doorlopen. Druk op een willekeurige toets om het display te activeren en de uitschakelmodus te verlaten.

● Storingen oplossen

Storing	Mogelijke oorzaak	Oplossing
Het beeldscherm blijft zwart	De batterij werd niet correct geplaatst.	Controleer of de markeringen van de polariteit overeenkomen.
	Batterij bijna leeg	Nieuwe batterij plaatsen.
	De temperatuur op het beeldscherm is hoger dan 60°C.	De weergave verschijnt bij een verlaging van de temperatuur.
	Het product is nu klaar om uit te schakelen.	Druk op een willekeurige toets om de uitschakelmodus te verlaten.

Storing	Mogelijke oorzaak	Oplossing
<p>Het handmatig beregenen met de toets  4 is niet mogelijk.</p>	<p>De batterij is bijna leeg (er rest slechts één balk).</p>	<p>Plaats een nieuwe batterij.</p>
<p>Het beregeningsprogramma wordt niet uitgevoerd (geen beregening).</p>	<p>De kraan is dicht</p>	<p>Draai de kraan open.</p>
	<p>Het beregeningsprogramma werd niet volledig ingevoerd.</p>	<p>Lees de gegevens van het beregeningsprogramma nog eens door en wijzig deze indien nodig.</p>
	<p>Programma gedeactiveerd (Prog OFF).</p>	<p>Activeer het programma (Prog ON).</p>
	<p>Het ventiel werd eerder handmatig geopend.</p>	<p>Vermijd mogelijke overlappingsen van het programma.</p>
<p>De kraan is dicht.</p>	<p>Draai de kraan open.</p>	

Storing	Mogelijke oorzaak	Oplossing
Het beregeningsprogramma wordt niet uitgevoerd (geen beregening).	Overlapping van het programma (de 1e starttijd van de beregening heeft prioriteit).	Voer een nieuw beregeningsprogramma zonder overlappingsen in.
	Batterij bijna leeg ( knippert).	Plaats een nieuwe (Alkali-)batterij.

● Reiniging en onderhoud

⚠ WAARSCHUWING! Mogelijke beschadiging van het product. Binnendringend vocht kan leiden tot een beschadiging van het product. Zorg ervoor dat tijdens de reiniging geen vocht in het batterijvak  binnendringt om onherstelbare beschadiging van het product te voorkomen.

- Reinig de behuizing uitsluitend met een iets vochtige doek en een mild afwasmiddel.
- Gebruik in geen geval benzine, alcohol of andere agressieve middelen voor de reiniging van de behuizing.

● Zeef reinigen

- De zeef [2] moet regelmatig worden gecontroleerd en indien nodig worden gereinigd.
- Sluit de kraan.
- Laat het product door middel van handmatige beregening leeglopen.
- Schroef de wartelmoer [3] van de schroefdraad van de kraan resp. de adapter.
- Verwijder de kegelvormige zeef [2] uit de watertoevoer in de wartelmoer.
- Reinig de zeef.
- Plaats de zeef weer terug.
- Schroef de wartelmoer [3] op de schroefdraad van de kraan resp. van de adapter.
- Open de kraan.

● Bewaren

- Sluit de kraan.
- Maak de slang los van de adapter [9].

- Laat het product door middel van handmatige beregening leeglopen.
- Draai de wartelmoer **3** los.
- Verwijder de batterijen.
- Sla het product in een droge omgeving op, die vrij is van vrieskou.

● Afvoer

De verpakking bestaat uit milieuvriendelijke grondstoffen die u via de plaatselijke recyclingcontainers kunt afvoeren.



Neem de aanduiding van de verpakkingsmaterialen voor de afvalscheiding in acht. Deze zijn gemarkeerd met de afkortingen (a) en een cijfers (b) met de volgende betekenis: 1–7: kunststoffen/20–22: papier en vezelplaten/80–98: composietmaterialen.



Informatie over de mogelijkheden om het uitgediende product na gebruik te verwijderen, verstrekt uw gemeentelijke overheid.



Gooi het afgedankte product omwille van het milieu niet weg via het huisvuil, maar geef het af bij het daarvoor bestemde depot of het gemeentelijke milieupark. Over afgifteplaatsen en hun openingstijden kunt u zich bij uw aangewezen instantie informeren.



Points de collecte sur www.quefairemesdechets.fr
Privilégiez la réparation ou le don de votre appareil

Het product, waaronder het toebehoren, en de verpakkingsmaterialen kunnen worden gerecycled en zijn onderhevig aan een uitgebreide verantwoordelijkheid van de fabrikant. Gooi ze apart weg, overeenkomstig de aangegeven Info-tri (informatie over afvalscheiding), voor een beter afvalbeheer. Het Triman-logo geldt alleen voor Frankrijk.

Defecte of verbruikte batterijen/accu's moeten worden gerecycled. Geef batterijen/accu's en/of het product af bij de daarvoor bestemde verzamelstations.



Milieuschade door foutieve verwijdering van de batterijen/accu's!

Batterijen/accu's mogen niet via het huisvuil worden weggegooid. Ze kunnen giftige zware metalen bevatten en vallen onder het chemisch afval. De chemische symbolen van de zware metalen zijn: Cd = cadmium, Hg = kwik, Pb = lood. Geef verbruikte batterijen/accu's daarom af bij een gemeentelijk inzamelpunt.

● Garantie

Het product werd volgens strenge kwaliteitsrichtlijnen gemaakt en voor de uitlevering zorgvuldig gecontroleerd. In geval van materiaal- of fabricagefouten hebt u tegenover de verkoper van het product wettelijke rechten. Uw wettelijke rechten worden op geen enkele manier door onze hieronder vermelde garantie beperkt.

De garantie voor dit product bedraagt 3 jaar vanaf aankoopdatum. De garantieperiode gaat in op de datum van aankoop. Bewaar het

originele bewijs van aankoop op een veilige plek aangezien dit document nodig is als bewijs.

Alle beschadigingen of gebreken die reeds op het moment van aankoop aanwezig zijn, moeten meteen na het uitpakken van het product worden gemeld.

Mocht het product binnen 3 jaar na aankoopdatum een materiaal- of fabricagefout vertonen, zullen wij het – naar onze keuze – gratis voor u repareren of vervangen. De garantieperiode wordt door een plaatsgevonden garantieverlening niet verlengd. Dit geldt ook voor vervangen en gerepareerde onderdelen.

Deze garantie vervalt als het product werd beschadigd of onjuist is gebruikt of onderhouden.

De garantie dekt materiaal- en fabricagefouten af. Deze garantie dekt geen productonderdelen die aan normale slijtage onderhevig zijn en daarom als verbruiksartikelen worden beschouwd (bv. batterijen, oplaadbare batterijen, slangen, inktpatronen), noch dekt zij schade

aan breekbare onderdelen, bv. schakelaars of onderdelen die van glas zijn gemaakt.

● Afwikkeling in geval van garantie

Om een snelle afhandeling van uw probleem te garanderen, dient u de volgende aanwijzingen in acht te nemen:

- o Houd bij alle vragen alstublieft de kassabon en het artikelnummer (IAN 507537_2507) als bewijs van aankoop bij de hand.
- o Het artikelnummer vindt u op het typeplaatje op het product, een gravure op het product, het titelblad van uw handleiding (links onderaan) of de sticker op de achter- of onderkant van het product.
- o Wanneer er storingen in de werking of andere gebreken optreden, neem dan eerst contact op met de hierna genoemde service-afdeling per telefoon of e-mail.
- o Een als defect bestempeld product kunt u dan samen met het aankoopbewijs (kassabon) en een beschrijving van het gebrek en het moment waarop het is opgetreden franco opsturen naar het aan u doorgegeven service-adres.

o



Op parkside-diy.com kunt u deze en vele andere handleidingen bekijken en downloaden. Met deze QR-code gaat u direct naar parkside-diy.com. Kies uw land en gebruik het zoekmasker om de gebruiksaanwijzing te zoeken. Vul het artikelnummer (IAN) 507537_2507 in om toegang te krijgen tot de gebruiksaanwijzing van uw artikel.

● Service



Service Nederland

Tel.: 0800 0229556

Contactformulier op parkside-diy.com

IAN 507537_2507



Service België

Tel.: 0800 12614

Contactformulier op parkside-diy.com

IAN 507537_2507

CE IP65

Legenda zastosowanych piktogramów	Strona 171
Wstęp	Strona 175
Zastosowanie zgodne z przeznaczeniem	Strona 176
Zakres dostawy.....	Strona 176
Dane techniczne	Strona 177
Opis części.....	Strona 177
Komunikaty na wyświetlaczu	Strona 178
Bezpieczeństwo	Strona 179
Wskazówki dotyczące bezpieczeństwa.....	Strona 179
Wskazówki bezpieczeństwa dla baterii/akumulatorów	Strona 183
Zakładanie/wymiana baterii	Strona 188
Uruchomienie	Strona 188
Praca	Strona 190
Uruchomienie produktu	Strona 191
Ustawianie aktualnego czasu godzinowego i dnia tygodnia.....	Strona 191

Programowanie automatycznego nawadniania	Strona 192
Ręczny tryb nawadniania.....	Strona 195
Resetowanie	Strona 196
Blokada przycisków	Strona 196
Wskaźnik stanu baterii	Strona 197
Tryb wyłączenia.....	Strona 198
Usuwanie usterek	Strona 199
Czyszczenie i pielęgnacja	Strona 201
Czyszczenie sita.....	Strona 201
Przechowywanie	Strona 202
Utylizacja	Strona 202
Gwarancja	Strona 205
Sposób postępowania w przypadku naprawy gwarancyjnej.....	Strona 207
Serwis	Strona 209

Legenda zastosowanych piktogramów



Prąd stały/napięcie stałe



Wolt



Ostrożnie! Niebezpieczeństwo wybuchu!



Przestrzegać wskazówek ostrzegawczych i bezpieczeństwa!



NIEBEZPIECZEŃSTWO! Ten symbol z hasłem sygnalizacyjnym „Niebezpieczeństwo“ oznacza zagrożenie o wysokim stopniu ryzyka, które, jeśli się go nie uniknie, prowadzi do ciężkich urazów lub śmierci.



OSTROŻNIE! Ten symbol z hasłem sygnalizacyjnym „Ostrożnie“ oznacza zagrożenie o niskim stopniu ryzyka, które, jeśli się go nie uniknie, może prowadzić do nieznaczących lub lekkich urazów.

Legenda zastosowanych piktogramów



OSTRZEŻENIE! Ten symbol z hasłem sygnalizacyjnym „Ostrzeżenie“ oznacza zagrożenie o średnim stopniu ryzyka, które, jeśli się go nie uniknie, może prowadzić do ciężkich urazów lub śmierci.



UWAGA! Symbol ten z hasłem sygnalizacyjnym „Uwaga“ wskazuje na możliwe uszkodzenie mienia.



Zagrożenie dla życia i niebezpieczeństwo wypadku dla dzieci!



Ochrona przed pryskającą wodą i pyłem.



Produkt zawiera baterie alkaliczne.



Produkt odpowiada specyficznym dla produktu obowiązującym dyrektywom europejskim

Legenda zastosowanych piktogramów



Przed pierwszym użyciem dokładnie przeczytać instrukcję.



Nie używać produktu do picia!



Opakowanie i urządzenie przekazać do utylizacji zgodnie z przepisami o ochronie środowiska!



Wskazówki bezpieczeństwa
Instrukcja postępowania



Przechowywać poza zasięgiem dzieci



Nie wrzucać do ognia

Legenda zastosowanych piktogramów



Nie wkładać w niepoprawny sposób



Nie deformować/uszkadzać



Nie otwierać/wyjmować



Nie należy mieszać różnych typów i marek



Nie mieszać ze sobą nowych i zużytych baterii



Nie ładować



Baterie należy przechowywać z dala od wody i nadmiernej wilgoci.

Legenda zastosowanych piktogramów



Nie zwierać



Zwrócić uwagę na właściwe wkładanie

Elektroniczne urządzenie do nawadniania

● Wstęp

Gratulujemy Państwu zakupu nowego produktu. Tym samym zdecydowali się Państwo na zakup produktu wysokiej jakości. Instrukcja obsługi jest częścią tego produktu. Zawiera ona ważne wskazówki dotyczące bezpieczeństwa, użytkowania i utylizacji. Przed pierwszym użyciem produktu należy zapoznać się ze wszystkimi wskazówkami dotyczącymi obsługi i bezpieczeństwa. Używać produktu wyłącznie zgodnie z jego poniżej opisanym przeznaczeniem. W przypadku

przekazania produktu innej osobie należy dołączyć do niego całą jego dokumentację.

● Zastosowanie zgodne z przeznaczeniem

Ten produkt przeznaczony jest do sterowania zraszaczami, systemami zraszającymi i nawadniającymi. Umożliwia automatyczne nawadnianie obszarów zewnętrznych przy zaprogramowanej godzinie i czasie trwania. Produkt może automatycznie zapisać maksymalnie 6 programy do automatycznego nawadniania. Produktu można używać wyłącznie na zewnątrz. Inne zastosowania lub zmiany produktu są niezgodne z jego przeznaczeniem. Producent nie ponosi odpowiedzialności za szkody powstałe wskutek użycia produktu niezgodnie z jego przeznaczeniem. Produkt nie jest przeznaczony do użytku komercyjnego.



● Zakres dostawy

1 elektroniczne urządzenie do nawadniania	1 sito
1 przyłączy kranowe	2 baterie 1,5V typu AA
1 adapter 33,3mm na 26,5mm (G1" na G $\frac{3}{4}$ "	1 instrukcja obsługi

● Dane techniczne

Nr modelu:	HG09709
Maks. ciśnienie użytkowe:	4 bar
Maks. temperatura wody:	40°C
Zasilanie:	2x 1,5V=== baterie typu AA
Natężenie przepływu (przy ciśnieniu wody 4 bar):	50l/min
Programowany nawadniania ręcznego:	maks. 09:59 h
Czas trwania nawadniania ręcznego:	maks. 09:59 h
Przyłącze wody:	26,5 mm (G $\frac{3}{4}$ ") lub 33,3 mm (G 1")
Rodzaj ochrony:	IP65 (ochrona przed rozpryskami wody, ochrona przed pyłem)









● Opis części (rys. A)

- | | | | |
|----------|----------------------------------------------------------|----------|--------------------------------------------------------------------------------------------|
| 1 | Adapter – 33,3 mm na 26,5 mm (G1" na G $\frac{3}{4}$ ") | 4 | Przycisk  |
| 2 | Sito | 5 | Przycisk  |
| 3 | Nakrętka złączkowa - 33,3 mm (G1") | 6 | Pokrętko |
| | | 7 | Śruba komory baterii |

- 8 Komora baterii
- 9 Adapter (do przyłącza węża)

10 Wyświetlacz

● Komunikaty na wyświetlaczu (rys. B)

- 11 Wskaźnik baterii 
- 12 Aktualny czas godzinowy
- 13 Aktualny dzień tygodnia
- 14 Czas uruchamiania programu 
- 15 Czas działania – czas nawadniania 
- 16 Wskaźnik rozpoczęcia nawadniania 
- 17 Zaprogramowane dni nawadniania 
- 18 Aktualny program nawadniania (1-6)
- 19 ON 
- 20 Nawadnianie 
- 21 Przerwa 
- 22 OFF 



Bezpieczeństwo

● Wskazówki dotyczące bezpieczeństwa

W przypadku szkód spowodowanych nieprze-
strzeganiem niniejszej instrukcji obsługi prawo
do gwarancji wygasa! Za szkody pośrednie
producent nie ponosi odpowiedzialności! W
przypadku szkód materialnych lub osobowych,
które powstały wskutek niewłaściwego obcho-
dzenia się z urządzeniem lub nieprze-
strzegania wskazówek dotyczących bezpieczeństwa, nie
ponosimy żadnej odpowiedzialności!

WSZYSTKIE WSKAZÓWKI DOTYCZĄCE BEZPIECZEŃSTWA ORAZ INSTRUKCJE NALEŻY ZACHOWAĆ NA PRZYSZŁOŚĆ!

-  **⚠ OSTRZEŻENIE! NIEBEZPIECZEŃSTWO UTRATY ŻYCIA LUB ODNIESIENIA OBRAŻEŃ PRZEZ DZIECI!**
W żadnym wypadku nie pozostawiać dzieci bez nadzoru w pobliżu opakowania. Niebezpieczeństwo uduszenia. Produkt należy trzymać z dala od dzieci. Produkt nie jest zabawką.
- Niniejszy produkt może być używany przez dzieci od lat 8 oraz przez osoby z obniżonymi zdolnościami fizycznymi, sensorycznymi lub mentalnymi lub brakiem doświadczenia i/lub

wiedzy, jeśli pozostają pod nadzorem lub zostały pouczone w kwestii bezpiecznego użycia produktu i rozumieją wynikające z niego zagrożenia.

- Dzieci nie mogą bawić się produktem. Czyszczenie i konserwacja nie mogą być przeprowadzane przez dzieci bez nadzoru.
- Naprawa produktu w czasie trwania gwarancji może być wykonywana wyłącznie przez serwis klienta autoryzowany przez producenta, w innym razie przy poniższych szkodach nie istnieje już roszczenie gwarancyjne.
- Uszkodzone części mogą być wymieniane wyłącznie na oryginalne części zamienne. W

przypadku tych części zapewnione jest przestrzeganie przez nie wymogów bezpieczeństwa.

- Unikać bezpośrednich promieni słonecznych.
- Zawsze należy zakręcać kran, jeśli produkt nie jest używany.
- Nie używać produktu w pobliżu otwartych płomieni.
- Sprawdzić produkt i jego przewody doprowadzające w regularnych odstępach czasu pod kątem szczelności i niezawodnego działania.
- **ZAGROŻENIE ŻYCIA PRZEZ PORAŻENIE PRĄDEM ELEKTRYCZNYM!** Nie kierować strumienia wody na urządzenia elektryczne!

- Nie kierować strumienia wody na ludzi lub zwierzęta!



OSTRZEŻENIE!

- Przed użyciem nie wolno kierować wody poddanej silnemu ogrzaniu lub pozostającej przez dłuższy czas w przewodzie na osoby, zwierzęta lub rośliny.
- Produkt nie nadaje się do poboru wody pitnej.



Wskazówki bezpieczeństwa dla baterii/akumulatorów

- **ZAGROŻENIE ŻYCIA!** Baterie/akumulatory należy trzymać poza zasięgiem dzieci. W przypadku połknięcia należy natychmiast udać się do lekarza!

- Połknięcie może prowadzić do oparzeń, perforacji tkanki miękkiej i śmierci. Ciężkie poparzenia mogą wystąpić w ciągu 2 godzin po połknięciu.
-  **NIEBEZPIECZEŃSTWO WYBUCHU!** Baterii jednorazowego użytku nie wolno ładować ponownie. Baterii/akumulatorów nie należy zwierać i/lub otwierać. Może to doprowadzić do przegrzania, pożaru lub wybuchu.
- Nigdy nie należy wrzucać baterii/akumulatorów do ognia lub wody.
- Nigdy nie należy narażać baterii/akumulatorów na obciążenia mechaniczne.

Ryzyko wycieku kwasu z baterii/akumulatorów

- Należy unikać ekstremalnych warunków i temperatur, które mogą oddziaływać na baterie/akumulatory, np. kaloryferów/bezpośredniego działania promieniowania słonecznego.
- Przed ładowaniem baterii wielokrotnego użytku należy je usunąć z urządzenia.
- Jeśli wyciekną baterie/akumulatory, należy unikać kontaktu skóry, oczu i błon śluzowych z chemikaliami! Dotknięte miejsca natychmiast przepłukać czystą wodą i udać się do lekarza!



ZAKŁADAĆ RĘKAWICE OCHRONNE!

- Wylane lub uszkodzone baterie/akumulatory po dotknięciu skóry mogą spowodować poparzenia chemiczne. Dlatego należy w takim przypadku nakładać odpowiednie rękawice ochronne.
- W przypadku wycieku baterii/akumulatorów natychmiast usunąć je z produktu, aby uniknąć uszkodzeń.
- Używać wyłącznie baterii/akumulatorów tego samego typu. Nie zakładać razem nowych oraz zużytych baterii/akumulatorów!
- Jeżeli produkt nie jest przez dłuższy czas używany, baterie/akumulatory należy wyjąć.

Ryzyko uszkodzenia produktu

- Używać wyłącznie zalecanego rodzaju baterii/akumulatora!
- Włożyć baterie/akumulatory zgodnie z oznaczeniem biegunów (+) i (-) na baterii/akumulatorze i produkcie.
- Oczyszczyć styki baterii/akumulatora i w komorze baterii przed włożeniem suchą, niestrzępiącą się szmatką lub patyczkiem higienicznym!
- Zużyte baterie/akumulatory wyjąć jak najszybciej z produktu.

● Zakładanie/wymiana baterii (patrz rys. C)

- Odkręcić śrubę komory baterii [7] i zdjąć pokrywę [8].
- Włożyć 2 baterie, wielkości AA (LR06/Mignon) do komory baterii [8]. Zwrócić uwagę na biegunowość.

Wskazówka: Wyświetlacz przez jedną sekundę wyświetli wszystkie symbole LCD, następnie zmienia się widok w menu „Ustawianie aktualnego czasu i dnia tygodnia“.

- Zamknąć pokrywę i przykręcić śrubę komory baterii [7].

● Uruchomienie

W celu bezpiecznej i bezbłędnej pracy produktu miejsce instalacji musi spełniać następujące warunki:

- Temperatura przepływającej wody może wynosić maksymalnie 40°C.
- Minimalna temperatura robocza wynosi +5°C.
- Maksymalna temperatura robocza wynosi +50°C.
- Należy używać tylko czystej wody słodkiej.

- Produkt należy podłączać wyłącznie pionowo, z adapterem **9** skierowanym w dół, aby uniknąć wniknięcia wody do komory baterii **8**.
- ⚠ **UWAGA!** Komputer nawadniający może być podłączony wyłącznie do ujęcia wody pitnej z urządzeniem zabezpieczającym, które odpowiada przynajmniej TYPOWI HD wg EN 1717 (zabezpieczenie przed przepływem zwrotnym z rurą wentylacyjną).
Wskazówka: Odpowiednie adaptory są dostępne w sprzedaży specjalistycznej.
- Sprawdzić rodzaj dostępnego przyłącza wody. Produkt jest wyposażony w nakrętkę złączkową **3** do kranów z gwintem 33,3mm (G 1"). Do kranów z gwintem 26,5mm (G ¾") proszę użyć dołączonego adaptera **1**.
- Włożyć sito **2** jak pokazano na rysunku A w nakrętkę złączkową **3**.
- Dla gwintu 26,5mm (G ¾"): Przykręcić adapter **1** do kranu. Nie używać do pomocy żadnych narzędzi.
- Nakręcić nakrętkę złączkową **3** na gwint kranu lub adaptera. Nie używać do pomocy żadnych narzędzi.

- Przykręcić adapter **9** do przyłącza węża. Następnie do adaptera **9** można podłączyć wąż.
- Odkręcić kran.
- ⚠ **UWAGA!** Jeśli przy użyciu adaptera **1** wystąpią nieszczelności/wycieki, należy owinąć gwint kranu taśmą uszczelniającą.
- Zaprogramować nawadnianie jak opisano w rozdziale „Praca“.

● Praca





Za pomocą komputera nawadniającego można nawadniać w pełni automatycznie o każdej wybranej porze dnia. W celu nawadniania można podłączać zraszacz, tryskacz lub system nawadniania kropłowego.



Komputer nawadniający w pełni automatycznie przejmuje nawadnianie zgodnie z zaprogramowanym czasem rozpoczęcia i przez zaprogramowany czas trwania. Przy programowaniu należy uwzględnić pory roku i dnia. Wczesnym rankiem lub późnym wieczorem parowanie i tym samym zużycie wody jest najmniejsze.

● Uruchomienie produktu





1. Włożyć baterie jak opisano w rozdziale „Zakładanie/Wymiana baterii“.
2. Podłączyć komputer nawadniający do kranu (patrz rys. D).

● Ustawianie aktualnego czasu godzinowego i dnia tygodnia







1. Nacisnąć przycisk  [5] i przycisk  [4] jednocześnie w zwykłym trybie wyświetlania, aby przełączyć na tryb ustawiania czasu lub przekręcić pokrętkę [6], aby wybrać ustawienie czasu (niewymagane, jeśli wkłada się tylko baterie).
 - Na ekranie miga aktualny czas godzinowy [12].
 - Nacisnąć przycisk  [5].
 - Na ekranie w aktualnym czasie godzinowym [12] miga wskaźnik godziny.
2. Ustawić czas w godzinach pokrętkiem [6] (np. 9 godzin) i potwierdzić przyciskiem  [5]. Na ekranie w aktualnym czasie godzinowym miga [12] wskaźnik minut.
3. Ustawić czas w minutach pokrętkiem [6] (np. 30 minut) i potwierdzić przyciskiem  [5] (patrz rys. E1).

4. Na ekranie miga „**12Hr/24Hr**“. Ustawić żądane ustawienie pokrętkiem [6] (np. 24Hr) i potwierdzić przyciskiem  [5] (patrz rys. E2).
5. Na ekranie miga aktualny dzień tygodnia [13].
6. Ustawić dzień tygodnia pokrętkiem [6] (np. środa) i potwierdzić przyciskiem  [5] (patrz rys. E3).

● Programowanie automatycznego nawadniania

1. Przekręcić pokrętko [6], aby ustawić programy od 1 do 6.
2. Na ekranie miga aktualny program nawadniania (1–6) [18].
3. Ustawić numer programu pokrętkiem [6] (np. program 3) i potwierdzić naciskając przycisk  [5] (patrz rys. E4).
4. Na ekranie migają zaprogramowane dni z nawadnianiem  [17]. Przekręcić pokrętko [6], aby włączyć lub wyłączyć dzień nawadniania. Odpowiedni symbol kropli wody jest wyświetlany lub nie. Nacisnąć przycisk  [5], aby podać ustawienie na następny dzień nawadniania (np. MO, TU), aż ustawienie zostanie zakończone (patrz rys. E5). W celu potwierdzenia nacisnąć przycisk  [5].
5. Podać ustawienie dla rozpoczęcia czasu nawadniania. Czas rozpoczęcia programu  [14] miga. Jeśli chce się ustawić czas





rozpoczęcia nawadniania, w celu wyświetlenia nacisnąć przycisk  [5].

6. Na ekranie miga godzina rozpoczęcia czasu nawadniania. Ustawić godzinę rozpoczęcia czasu nawadniania pokrętle [6] i potwierdzić przyciskiem  [5]. Na ekranie miga minuta rozpoczęcia czasu nawadniania. Ustawić minutę czasu nawadniania pokrętle [6] i potwierdzić przyciskiem  [5] (np. 6:20) (patrz rys. E6).
7. Wprowadzić ustawienie dla czasu trwania nawadniania. Miga czas działania dla czasu nawadniania  [15].
8. Jeśli chce się ustawić czas nawadniania, w celu wyświetlenia nacisnąć przycisk  [5].
9. Na ekranie miga godzina dla czasu nawadniania. Ustawić godzinę dla czasu nawadniania za pomocą pokrętła [6] i potwierdzić przyciskiem  [5]. Na ekranie miga minuta dla czasu nawadniania. Ustawić minuty dla czasu nawadniania za pomocą pokrętła [6] i potwierdzić przyciskiem  [5] (np. 1 godz. 5 min.) (patrz rys. E7).
10. Proszę wprowadzić ustawienie czasu nawadniania **IRRIGATION** [20], minuta czasu nawadniania będzie migać na wyświetlaczu [10]. Ustawić minuty za pomocą pokrętła [6] i potwierdzić przyciskiem  [5] (maks. 19 minut) (np. 18 minut) (patrz rys. E8).

11. Proszę wprowadzić ustawienie czasu przerwy **PAUSE** [21], miga minuta interwału. Ustawić interwał przerwy pokrętle [6] i potwierdzić przyciskiem  [5] (maks. 19 minut) (np. 17 minut) (patrz rys. E9).









Wskazówka: Jeśli czas rozpoczęcia jest na przykład o godzinie 6:20, pełen czas nawadniania wynosi 1 godzinę 5 minut, interwał nawadniania wynosi 18 minut, a czas przerwy 17 minut. Gdy nadejdzie godzina 6:20, produkt rozpoczyna nawadnianie przez 18 minut, następnie robi przerwę na 17 minut, potem rozpoczyna na nowo przez 18 minut, a następnie robi przerwę przez 12 minut. Zazwyczaj program powinien zrobić przerwę przez 17 minut, ale ponieważ dodanie przerwy 12 minut zwiększa czas całkowity do 1 godz. 5 min., program jest zakończony. Jeśli czas interwału i czas przerwy nie ma być ustawiany, wystarczy oba ustawić na 0 min.

12. Wprowadzić ustawienie ON/OFF planu nawadniania. Przekręcić pokrętkę [6], aby wybrać **ON** [19] lub **OFF** [22]. Nacisnąć przycisk  [5], aby potwierdzić i wrócić do zwykłego trybu wyświetlania.

Wskazówka: Jeśli wybierze się program pokrętle , podczas aktualnego programu nawadniania (1–6) miga , można nacisnąć przycisk  . W ten sposób włącza się wybrany program bezpośrednio, bez ustawiania innych parametrów.

● Ręczny tryb nawadniania



Zawór można zawsze **otworzyć lub zamknąć** ręcznie. Sterowany programem otwarty zawór można zamknąć przed czasem bez zmiany danych programu (rozpoczęcie, czas działania i częstość nawadniania).

1. Nacisnąć i przytrzymać przycisk   wciśnięty przez 2 sekundy. Wskaźnik rozpoczęcia nawadniania   miga.
2. Produkt rozpoczyna nawadnianie i wyświetlany jest czas w formie odliczania.
3. Nacisnąć przycisk  , aby ustawić ręczny czas nawadniania. Można go ustawić od 1 minuty do 9 godzin i 59 minut. Jeśli ustawi się na 0:00, standardową wartością jest 1 minuta (na przykład ustawienie na 5 godzin 59 minut) (patrz rys. E10).
4. Przytrzymać przycisk   wciśnięty przez 2 sekundy, aby zatrzymać ręczne nawadnianie, a wskaźnik wróci do zwykłego stanu.

5. Standardowe ustawienie dla ręcznego czasu nawadniania wynosi 59 minut.

Wskazówka: Jeśli przeprowadzany jest zaplanowany czas startu, dokonywane jest nawadnianie ręczne. Zaplanowany program jest tym razem nieważny i nie będzie przeprowadzony do następnego zaplanowanego cyklu.

● Resetowanie

Przytrzymać przycisk  [4] i przycisk  [5] wciśnięty jednocześnie przez 5 sekund. Ekran LCD wskazuje wszystkie symbole przez 1 sekundę i system uruchamia się ponownie. Wszystkie zaprogramowane dane są usuwane i zostają przywrócone ustawienia fabryczne. Produkt przełącza się w tryb ustawienia czasu (jak przy pierwszym włączeniu).

● Blokada przycisków

- Wcisnąć i przytrzymać przycisk  [5] przez 5 sekund, aby zablokować przyciski. Ekran LCD wyświetla teraz „**LOC**“, jeśli przycisk jest wciśnięty.

- Ponownie naciśnąć i przytrzymać przycisk  [5] wciśnięty przez 5 sekund, aby dezaktywować blokadę przycisków. Ekran LCD wyświetla przez 1 sekundę komunikat „OPEN“, a produkt można znów regularnie obsługiwać.

● Wskaźnik stanu baterii



 : Bateria jest pełna.

 : Bateria jest w połowie pełna.

 : Bateria jest słaba.

 : Bateria jest bardzo słaba, w tym stanie nie można obsługiwać zaworu! Użytkownik powinien wymienić baterie tak szybko, jak to możliwe.

Wskazówka: Przy wymianie baterii dane programu są zapisywane na 15 sekund. Jeśli wymiana baterii potrwa dłużej, wszystkie dane są zapisywane, a czas godzinowy pozostaje w stanie sprzed usunięcia baterii. Jeśli zawór jest otwarty przed usunięciem baterii, tryb nawadniania jest automatycznie wyłączany, jeśli znów włożone są baterie.

Symbol  miga przez 5 sekund, gdy poziom naładowania baterii jest zbyt niski. Zawór zamyka się automatycznie, a wyświetlacz  pokazuje „OFF” (patrz rys. E11). Produkt jest wyłączany. Proszę wymienić baterie.

● Tryb wyłączenia

Jeśli przez 5 minut nie zostanie wciśnięty żaden przycisk, wyświetlacz wyłącza się, a wszystkie harmonogramy i czasy działają dalej. Nacisnąć dowolny przycisk, aby aktywować wyświetlacz i zakończyć tryb wyłączenia.

● Usuwanie usterek

Problem	Możliwa przyczyna	Rozwiązanie
Brak wyświetlania na ekranie	Bateria jest źle włożona.	Sprawdzić czy zgadzają się oznaczenia biegunowości.
	Słaba bateria	Włożyć nową baterię.
	Temperatura na ekranie jest wyższa niż 60 °C.	Wskaźnik pojawia się przy spadku temperatury.
	Produkt znajduje się w trybie wyłączenia.	Nacisnąć dowolny przycisk, aby zakończyć tryb wyłączenia.
Ręczne nawadnianie przyciskiem  4 nie jest możliwe.	Bateria jest słaba (tylko jeden pasek).	Włożyć nową baterię.
	Kran jest zakręcony	Odkręcić kran.

Problem	Możliwa przyczyna	Rozwiązanie
Nie jest uruchamiany program nawadniania (brak nawadniania).	Program nawadniania nie został podany w całości.	Przeczytać dane programu nawadniania i zmienić je w razie potrzeby.
	Program dezaktywowany (Prog OFF).	Aktywować program (Prog ON).
	Zawór został wcześniej ręcznie otworzony.	Unikać możliwego nakładania się na siebie programów.
	Kran jest zakręcony.	Odkręcić kran.
	Nakładanie się na siebie programów (1 czas nawadniania ma priorytet).	Wprowadzić nowy program nawadniania bez nakładania się.
	Słaba bateria ().	Należy włożyć nową baterię (alkaliczną).

● Czyszczenie i pielęgnacja

⚠ UWAGA! Możliwe uszkodzenie produktu. Wnikająca wilgoć może prowadzić do uszkodzenia produktu. Upewnić się, że przy czyszczeniu do komory baterii [8] nie wniknęła wilgoć, aby uniknąć nieodwracalnego uszkodzenia produktu.

- Obudowę czyścić jedynie lekko wilgotną szmatką i łagodnym środkiem do czyszczenia.
- Do czyszczenia obudowy w żadnym razie nie należy używać benzyny, alkoholu ani innych agresywnych środków czyszczących.

● Czyszczenie sita

- Sito [2] należy regularnie sprawdzać i w razie konieczności oczyścić.
- Zakręcić kran.
- Uruchomić bieg jałowy produktu w trybie ręcznym.
- Odkręcić nakrętkę złączkową [3] od gwintu kranu lub adaptera.
- Wyjąć sito w kształcie sita [2] z dopływu wody w nakrętce złączkowej.
- Oczyścić sito.

- Ponownie nałożyć sito.
- Nakręcić nakrętkę złączkową [3] na gwint kranu lub adaptera.
- Odkręcić kran.

● Przechowywanie

- Zakręcić kran.
- Odkręcić wąż od adaptera [9].
- Uruchomić bieg jałowy produktu w trybie ręcznym.
- Odkręcić nakrętkę złączkową [3].
- Wyjąć baterie.
- Produkt przechowywać w suchym pomieszczeniu bez mrozu.

● Utylizacja

Opakowanie wykonane jest z materiałów przyjaznych dla środowiska, które można przekazać do utylizacji w lokalnym punkcie przetwarzania surowców wtórnych.



Przy segregowaniu odpadów prosimy zwrócić uwagę na oznakowanie materiałów opakowaniowych, oznaczone są one skrótami (a) i numerami (b) o następującym znaczeniu: 1-7: Tworzywa sztuczne/ 20-22: Papier i tektura/80-98: Materiały kompozytowe.



Informacji na temat możliwości utylizacji wyeksploatowanego produktu udziela urząd gminy lub miasta.



Z uwagi na ochronę środowiska nie wyrzucać urządzenia po zakończeniu eksploatacji do odpadów domowych, lecz prawidłowo zutylizować. Informacji o punktach zbiorczych i ich godzinach otwarcia udziela odpowiedni urząd.

Elektroodpady nie mogą być wyrzucane do pojemników do selektywnej zbiórki odpadów komunalnych. Można je oddać w specjalnie wyznaczonych miejscach np. Punkt Selektywnej Zbiórki Odpadów Komunalnych lub/bądź w punktach handlowych oferujących w sprzedaży sprzęt elektroniczny.

Należy postępować zgodnie z obowiązującymi w Polsce przepisami dotyczącymi selektywnej zbiórki urządzeń elektrycznych i elektro-nicznych. Zużyty sprzęt może mieć szkodliwy wpływ na środowisko i zdrowie ludzi z uwagi na potencjalną zawartość niebezpiecznych substancji, mieszanin oraz części składowych. Gospodarstwo domowe spełnia ważną rolę w przyczynianiu się do ponownego użycia i odzysku surowców wtórnych, w tym recyklingu zużytego sprzętu. Na tym etapie kształtuje się postawy, które wpływają na zachowanie wspólnego dobra jakim jest czyste środowisko naturalne.



Produkt, w tym akcesoriai materiały opakowaniowe, nadają się do recyklingu i podlegają rozszerzonej odpowiedzialności producenta. Wyrzucić je osobno, zgodnie z ilustracją przedstawiającą informacje o sortowaniu, aby zapewnić lepszą utylizację odpadów. Logo Triman jest ważne tylko dla Francji.

Uszkodzone lub zużyte baterie/akumulatory muszą być poddane recyklingowi. Oddać baterie/akumulatory i/lub produkt w dostępnych punktach zbiórki.



Niewłaściwa utylizacja baterii/akumulatorów stwarza zagrożenie dla środowiska naturalnego!

Baterii/akumulatorów nie należy wyrzucać razem z odpadami domowymi. Mogą one zawierać szkodliwe metale ciężkie i należy je traktować jak odpady specjalne. Symbole chemiczne metali ciężkich są następujące: Cd = kadm, Hg = rtęć, Pb = ołów. Dlatego też zużyte baterie/akumulatory należy przekazywać do komunalnych punktów gromadzenia odpadów niebezpiecznych.

Gwarancja

Produkt został wyprodukowany zgodnie z surowymi wytycznymi dotyczącymi jakości i dokładnie przetestowane przed dostawą. W przypadku wad materiałowych lub produkcyjnych przysługują Państwu prawa ustawowe wobec sprzedawcy produktu. Państwa prawa ustawowe nie są w żaden sposób ograniczone przez naszą gwarancję przedstawioną poniżej.

Gwarancja na ten produkt wynosi 3 lata od daty zakupu. Okres gwarancji rozpoczyna się od daty zakupu. Proszę przechowywać oryginalny rachunek w bezpiecznym miejscu, ponieważ ten dokument jest wymagany jako dowód zakupu.

Wszelkie uszkodzenia lub wady obecne już w momencie zakupu należy zgłosić niezwłocznie po rozpakowaniu produktu.

Jeżeli w ciągu 3 lat od daty zakupu produkt wykaże wady materiałowe lub produkcyjne, to – według naszego uznania – bezpłatnie go naprawimy lub wymienimy. Okres gwarancji nie ulega przedłużeniu o przyznane roszczenie gwarancyjne. Dotyczy to również wymienionych i naprawionych części.

Niniejsza gwarancja traci ważność, jeśli produkt został uszkodzony, był niewłaściwie użytkowany lub konserwowany.

Gwarancja obejmuje wady materiałowe i produkcyjne. Niniejsza gwarancja nie obejmuje części produktu, które podlegają normalnemu zużyciu i dlatego są uważane za części zużywalne (np. baterie,

akumulatory, węże, wkłady atramentowe), ani nie obejmuje uszkodzeń części delikatnych, np. przełączników lub części wykonanych ze szkła.

Zgodnie z Kodeksem Cywilnym art. 581 §1 wraz z wymianą urządzenia lub ważnej części czas gwarancji rozpoczyna się na nowo.

● Sposób postępowania w przypadku naprawy gwarancyjnej

Aby zapewnić szybkie rozpatrzenie Państwa wniosku, proszę stosować się do następujących wskazówek:

- o Przed skontaktowaniem się z działem serwisowym należy przygotować jako dowód zakupu paragon i numer artykułu (IAN 507537_2507).
- o Numer artykułu znaleźć można na tabliczce znamionowej na produkcie, na grawerunku na produkcie, na stronie tytułowej instrukcji (u dołu po lewej stronie) lub na naklejce znajdującej się z tyłu lub na spodzie produktu.
- o W razie wystąpienia jakichkolwiek usterek w działaniu lub innych wad należy najpierw skontaktować się telefonicznie lub za

pomocą poczty elektronicznej z wymienionym niżej działem serwisowym.

- o Produkt uważany za uszkodzony można następnie odesłać na podany adres działu serwisowego, dołączając dowód zakupu (paragon) oraz podając rodzaj usterki i datę jej wystąpienia. W takim przypadku nie ponoszą Państwo kosztów przesyłki.



Mogą Państwo przeglądać i pobierać te i wiele innych instrukcji na stronie parkside-diy.com. Ten kod QR przeniesie Państwa bezpośrednio na stronę parkside-diy.com. Proszę wybrać swój kraj i użyć maski wyszukiwania, aby wyszukać instrukcje obsługi. Proszę wprowadzić numer artykułu (IAN) 507537_2507, aby uzyskać dostęp do instrukcji obsługi swojego artykułu.

● **Serwis**

PL Serwis Polska

Tel.: 00800 4912069

Formularz kontaktowy na stronie parkside-diy.com

IAN 507537_2507

CE IP65

Legenda použitých piktogramů	Strana	212
Úvod	Strana	216
Použití ke stanovenému účelu	Strana	217
Obsah dodávky	Strana	217
Technické údaje	Strana	217
Popis dílů	Strana	218
Zobrazení na displeji	Strana	218
Bezpečnost	Strana	219
Bezpečnostní pokyny.....	Strana	219
Bezpečnostní pokyny pro baterie a akumulátory.....	Strana	223
Vložení a výměna baterií	Strana	227
Uvedení do provozu	Strana	227
Provoz	Strana	229
Uvedení do provozu.....	Strana	229
Nastavení aktuálního času a dne v týdnu	Strana	230

Programování automatického zavlažování.....	Strana	231
Manuální provoz zavlažování	Strana	234
Reset	Strana	235
Zámek tlačítek.....	Strana	235
Ukazatel stavu baterie.....	Strana	235
Režim vypnutí.....	Strana	236
Odstranění poruch	Strana	237
Čištění a ošetřování	Strana	239
Čištění sítka.....	Strana	239
Skladování.....	Strana	240
Odstranění do odpadu.....	Strana	241
Záruka.....	Strana	243
Postup v případě uplatňování záruky.....	Strana	244
Servis	Strana	246

Legenda použitých piktogramů



Stejnsměrný proud/stejnsměrné napětí



Volt



Opatrně! Nebezpečí výbuchu!



Dodržujte výstražné a bezpečnostní pokyny!



NEBEZPEČÍ! Tento symbol se signálním slovem „Nebezpečí“ označuje ohrožení s vysokým stupněm rizika, jestliže se mu nezabrání má za následek těžké zranění nebo usmrcení.



OPATRŇ! Tento symbol se signálním slovem „Opatrně“ označuje ohrožení s nízkým stupněm rizika, jestliže se mu nezabrání může být následkem lehké nebo střední zranění.

Legenda použitých piktogramů



VAROVÁNÍ! Tento symbol se signálním slovem „Varování“ označuje ohrožení se středním stupněm rizika, jehož následkem může být vážný nebo smrtelný úraz v případě, že tomuto riziku nepředejdete.



POZOR! Tento symbol se signálním slovem „Pozor“ informuje o tom, že může dojít k věcným škodám.



Nebezpečí ohrožení života nebo nehody pro malé i velké děti!



Ochrana proti stříkající vodě a prachu.



Výrobek obsahuje alkalické baterie.



Výrobek odpovídá specificky platným evropským směrnici

Legenda použitých piktogramů



Před použitím si pozorně přečtete návod.



Nepoužívejte výrobek k pití!



Obal a přístroj likvidujte ekologicky!



Bezpečnostní upozornění
Instrukce



Uchovávejte mimo dosah dětí



Nevhazujte do ohně

Legenda použitých piktogramů



Nevkládejte chybně



Nedeformujte/nepoškozujte



Neotevírejte/nerozebírejte



Nekombinujte různé typy a značky



Nekombinujte nové a použité baterie



Nenabíjejte



Chraňte baterie před vodou a nadměrnou vlhkostí.

Legenda použitých piktogramů



Nezkratujte



Dbejte na správné vložení

Zavlažovací počítač

● Úvod

Blahopřejeme Vám ke koupi nového výrobku. Rozhodli jste se pro kvalitní produkt. Návod k obsluze je součástí tohoto výrobku. Obsahuje důležité pokyny pro bezpečnost, použití a likvidaci. Před použitím výrobku se seznamte se všemi pokyny k obsluze a bezpečnostními pokyny. Používejte výrobek jen popsáním způsobem a na uvedených místech. Při předání výrobku třetí osobě předejte i všechny podklady.

● Použití ke stanovenému účelu

Tento výrobek je určen k řízení zavlažovačů nebo zavlažovacích systémů. Umožňuje automatické zavlažování venkovních ploch v nastaveném času a době. Výrobek může uložit do paměti až 6 programy pro automatické zavlažování. Výrobek se smí používat jen venku. Kterákoliv jiná použití nebo změny na výrobku neplatí jako použití ke stanovenému účelu. Za škody vzniklé při použití k jinému než ke stanovenému účelu nepřevzeme výrobce ručení. Výrobek není určen ke živnostenskému využívání.

● Obsah dodávky



1 zavlažovací počítač	1 sítko
1 přípojka k vodnímu kohoutu	2 baterie 1,5V, typ AA
1 adaptér 33,3mm na 26,5mm (G1" na G $\frac{3}{4}$ "	1 návod k obsluze

● Technické údaje

Model č.:	HG09709
Maximální provozní tlak:	4 bary
Maximální teplota vody:	40 °C
Napájení:	2 x 1,5V=== baterie, typ AA

Průtokové množství (při 4 bar tlaku vody):	50l/min.
Programovatelná doba zavlažování:	maximálně 09:59 hod.
Manuální doba zavlažování:	maximálně 09:59 hod.
Přípojka vody:	26,5mm (G $\frac{3}{4}$ ") nebo 33,3mm (G1")
Druh ochrany:	IP65 (ochrana proti prachu a stříkající vodě)

● Popis dílů (obr. A)

- | | |
|-----------------------------------------------------------------------------------------------------|-------------------------------------------|
| 1 Adaptér – 33,3mm na 26,5mm (G1" na G $\frac{3}{4}$ ") | 6 Otočný regulátor |
| 2 Sítko | 7 Šroub přihrádky na baterie |
| 3 Převlečná matice – 33,3mm (G1") | 8 Přihrádka na baterie |
| 4 Tlačítko  | 9 Adaptér (pro hadicovou přípojku) |
| 5 Tlačítko  | 10 Displej |

● Zobrazení na displeji (obr. B)

- | | |
|----------------------------------------------------------------------------------------------------------|-------------------------------------------------------------------------------------------------------------------|
| 11 Stav baterie  | 13 Aktuální den v týdnu |
| 12 Aktuální čas | 14 Čas spuštění programu  |

15 Doba trvání zavlažování 

16 Ukazatel zahájení zavlažování 

17 Naprogramované dny zavlažování 

18 Aktuální program zavlažování (1-6)

19 ON **ON**

20 Zavlažování **IRRIGATION**

21 Pauza **PAUSE**

22 OFF **OFF**



Bezpečnost

● Bezpečnostní pokyny

Při škodách způsobených nedodržením tohoto návodu k obsluze zaniká záruka! Za následné škody se neručí! Za věcné nebo osobní škody, způsobené neodborným zacházením nebo nerespektováním bezpečnostních pokynů, se neručí!

USCHOVEJTE SI VŠECHNY BEZPEČNOSTNÍ
UPOZORNĚNÍ A POKYNY PRO BUDOUCNOST!

-  **⚠ VÝSTRAHA! NEBEZPEČÍ
OHROŽENÍ ŽIVOTA A ZRANĚNÍ
MALÝCH A VELKÝCH DĚTÍ!** Nenechávejte
děti nikdy samotné s obalovým materiálem.
Hrozí nebezpečí udušení. Výrobek nepatří
do dětských rukou. Výrobek není hračkou.
- Tento výrobek mohou používat děti od 8 let,
osoby se sníženými fyzickými, smyslovými
nebo duševními schopnostmi nebo s nedosta-
tečnými zkušenostmi a znalostmi, jestliže
budou pod dohledem nebo byly poučeny

o bezpečném používání výrobku a chápou nebezpečí, která z jeho používání vyplývají.

- S výrobkem si děti nesmí hrát. Děti nesmí bez dohledu provádět čištění ani uživatelskou údržbu.
- V záruční době smí provádět opravy jen výrobcem autorizovaný servis, jinak se za následné škody neručí.
- Vadné díly se smí nahrazovat jen originálními náhradními díly. Jen tyto díly zaručují splnění bezpečnostních požadavků.
- Chraňte výrobek před přímým sluncem.
- Jestliže výrobek nepoužíváte, zavřete vodo-
vodní kohoutek.

- Nepoužívejte výrobek v blízkosti otevřeného ohně.
- Kontrolujte pravidelně těsnost a funkce výrobku i jeho přípojek.
- **NEBEZPEČÍ OHROŽENÍ ŽIVOTA ZASAŽENÍM ELEKTRICKÝM PROUDEM!** Nemiřte vodním paprskem na elektrická zařízení!
- Nemiřte vodním paprskem na osoby nebo zvířata!

⚠ VÝSTRAHA! Před použitím nesmíte mířit silně zahřátou vodou nebo vodou, která po delší dobu stála v hadici nebo potrubí, na osoby, zvířata ani rostliny.

- Výrobek není vhodný k odběru pitné vody.



Bezpečnostní pokyny pro baterie a akumulátory

- **NEBEZPEČÍ OHROŽENÍ ŽIVOTA!** Uchovávejte baterie a akumulátory mimo dosah dětí. V případě spolknutí okamžitě vyhledejte lékařskou pomoc!
- Při požití může dojít k popáleninám, perforaci měkkých tkání a úmrtí. K závažným popáleninám může dojít do 2 hodin po požití.
-  **NEBEZPEČÍ VÝBUCHU!** Nenabíjecí baterie nikdy znovu nenabíjejte. Baterie nebo akumulátory nezkratujte ani je neotevírejte. Hrozí přehřátí, nebezpečí požáru nebo jejich prasknutí.

- Nikdy neházejte baterie nebo akumulátory do ohně ani do vody.
- Nevystavujte baterie nebo akumulátory mechanickému zatížení.

Nebezpečí vytečení baterií/akumulátorů

- Zabraňte extrémním podmínkám a teplotám, např. na topení anebo na slunci, které mohou negativně ovlivnit funkci baterií nebo akumulátorů.
- Před nabíjením odejměte znovunabíjitelné baterie ze zařízení.
- V případě vytečení baterií/akumulátorů zabraňte kontaktu chemikálií s pokožkou, očima a sliznicemi! Omyjte ihned postižená

místa dostatečným množstvím čisté vody a vyhledejte lékařskou pomoc!

-  **NOSTE OCHRANNÉ RUKAVICE!**
Vyteklé i poškozené baterie nebo akumulátory mohou při kontaktu s pokožkou způsobit její poleptání. Noste proto vhodné rukavice.
- V případě vytečení ihned odstraňte baterie nebo akumulátory z výrobku, abyste zabránili jeho poškození!
- Používejte jen baterie nebo akumulátory stejného typu. Nekombinujte staré baterie nebo akumulátory s novými!

- Odstraňte baterie nebo akumulátory při delším nepoužívání z výrobku.

Nebezpečí poškození výrobku

- Používejte jen udaný typ baterie nebo akumulátoru!
- Nasazujte baterie nebo akumulátory podle označení polaritý (+) a (-) na bateriích nebo akumulátorech a na výrobku.
- Vyčistěte kontakty na baterii/akumulátoru a v přihrádce na baterie před jejich vložením suchou utěrkou, která nepouští vlákna, nebo vatovým tamponem!
- Vybité baterie nebo akumulátory ihned vyjměte z výrobku.

● Vložení a výměna baterií (viz obr. C)

- Odšroubujte šroub [7] přihrádky na baterie [8] a sundejte víčko.
- Vložte 2 baterie, velikosti AA (LR06/mignon), do přihrádky na baterie [8]. Dbejte na správnou polaritu.

Poznámka: Displej ukáže jednu vteřinu všechny LCD symboly a pak přejde zobrazení do menu „Nastavení aktuálního času a dne v týdnu“.

- Zavřete víčko a utáhněte šroub přihrádky na baterie [7].

● Uvedení do provozu

Pro bezpečný a bezchybný provoz výrobku musí jeho umístění splňovat následující podmínky:

- Protékající voda smí být maximálně 40 °C teplá.
- Minimální provozní teplota je +5 °C.
- Maximální provozní teplota činí +50 °C.
- Používejte jen čistou, sladkou vodu.
- Výrobek připojujte pouze ve svislé poloze adaptérem [9] dolů tak, aby se do přihrádky na baterie [8] nedostala voda.

⚠ POZOR! Zavlažovací počítač se smí připojovat jen na odběr pitné vody s bezpečnostním zařízením, které odpovídá provedení TYP HD podle EN 1717 (se zpětným uzávěrem).

Poznámka: odpovídající adaptéry jsou k dostání v odborné prodejně.

- Zkontrolujte typ vodovodní přípojky, kterou máte k dispozici. Výrobek je vybaven převlečnou matkou **[3]** pro vodovodní kohoutky se závitem 33,3mm (G1"). Pro vodovodní kohoutky se závitem 26,5mm (G $\frac{3}{4}$ ") použijte dodaný adaptér **[1]**.
- Nasadte sítko **[2]** do převlečné matky **[3]** podle znázornění na obrázku A.
- Pro závit 26,5mm (G $\frac{3}{4}$): našroubujte adaptér **[1]** na vodovodní kohoutek. Nepoužívejte přitom žádné nářadí.
- Našroubujte převlečnou matku **[3]** na závit vodovodního kohoutku resp. adaptéru. Nepoužívejte přitom žádné nářadí.
- Našroubujte adaptér **[9]** na přípojku hadice. K adaptéru **[9]** následně můžete připojit hadici.
- Otevřete vodovodní kohoutek.

- ⚠ POZOR!** Jestliže je adaptér **1** netěsný použijte k utěsnění těsnicí pásku na závitě vodovodního kohoutku.
- Programujte zavlažování podle popisu v kapitole „Provoz“.

● Provoz







Se zavlažovacím počítačem lze v kteroukoliv denní dobu zcela automaticky zavlažovat. Je možné připojit dešťový nebo zavlažovací systém anebo kapkovou závlahu.

Zavlažovací počítač převezme automatické zavlažování od nastaveného času a na programovanou dobu. Při programování berte v úvahu roční období a denní doby. Brzo ráno a později večer je odpařování vody nejnižší a tím i spotřeba vody.







● Uvedení do provozu

1. Vložte do výrobku baterie podle popisu v kapitole „Vložení a výměna baterií“.
2. Připojte zavlažovací počítač na vodovodní kohoutek (viz obr. D).







● Nastavení aktuálního času a dne v týdnu

1. Stiskněte v běžném režimu zobrazení současně tlačítko  [5] a tlačítko  [4], tím přepnete režim nastavení času nebo otáčejte otočným regulátorem [6], abyste vybrali nastavení času (není nutné, pokud pouze vkládáte baterie).
 - Na monitoru bliká aktuální čas [12].
 - Stiskněte tlačítko  [5].
 - Na monitoru bliká u aktuálního času [12] ukazatel hodin.
2. Nastavte otočným regulátorem [6] čas v hodinách (např. 9 hodin) a potvrďte tlačítkem  [5]. Na monitoru bliká u aktuálního času [12] ukazatel minut.
3. Nastavte otočným regulátorem [6] čas v minutách (např. 30 minut) a potvrďte tlačítkem  [5] (viz obr. E1).
4. Na monitoru bliká „12Hr/24Hr“. Nastavte požadované nastavení otočným regulátorem [6] (např. 24 Hr) a potvrďte tlačítkem  [5] (viz obr. E2).
5. Na monitoru bliká aktuální den v týdnu [13].
6. Nastavte otočným regulátorem [6] den v týdnu (např. středu) a potvrďte tlačítkem  [5] (viz obr. E3).

● Programování automatického zavlažování

1. Otáčejte otočným regulátorem [6], abyste vybrali programy 1 až 6.
2. Na monitoru bliká aktuální program zavlažování (1–6) [18].
3. Nastavte otočným regulátorem [6] číslo programu (např. program 3) a potvrďte stisknutím tlačítka  [5] (viz obr. E4).
4. Na monitoru blikají naprogramované dny se zavlažováním  [17]. Otáčejte otočným regulátorem [6], abyste zapnuli nebo vypnuli den zavlažování. Symbol kapky vody je buď zobrazen nebo ne. Stiskněte tlačítko  [5], abyste zadali nastavení pro další den zavlažování (např. MO (pondělí), TU (úterý)), dokud nebude nastavování dokončeno (viz obr. E5). Pro potvrzení stiskněte tlačítko  [5].
5. Zadejte nastavení pro dobu zahájení zavlažování. Bliká doba spuštění programu  [14]. Pokud si přejete nastavit dobu spuštění zavlažování, stiskněte k vyvolání tlačítko  [5].
6. Na monitoru bliká hodina začátku doby zavlažování. Nastavte hodinu začátku zavlažování pomocí otočného regulátoru [6] a potvrďte tlačítkem  [5]. Na monitoru bliká minuta začátku doby zavlažování. Nastavte otočným regulátorem [6] minutu pro

začátek doby zavlažování (např. 6:20) a potvrďte tlačítkem  **5** (viz obr. E6).

7. Zadejte nastavení pro dobu trvání zavlažování. Doba trvání zavlažování  **15** bliká.
8. Pokud si přejete nastavit dobu trvání zavlažování, stiskněte k vyvolání tlačítko  **5**.
9. Na monitoru bliká hodina doby trvání zavlažování. Nastavte dobu trvání zavlažování pomocí otočného regulátoru **6** a potvrďte tlačítkem  **5**. Na monitoru bliká minuta doby trvání zavlažování. Nastavte minuty doby trvání zavlažování pomocí otočného regulátoru **6** a potvrďte tlačítkem  **5** (např. 1 hodina 5 minut) (viz obr. E7).
10. Zadejte čas pro zavlažování **IRRIGATION** **20**, na displeji **10** bliká minuta pro čas zavlažování. Otočným regulátorem **6** nastavte minuty a potvrďte tlačítkem  **5** (max. 19 minut) (např. 18 minut) (viz obr. E8).
11. Zadejte čas přestávky **PAUSE** **21**, minuta času intervalu bliká. Nastavte interval přestávky otočným regulátorem **6** a potvrďte tlačítkem  **5** (max. 19 minut) (např. 17 minut) (viz obr. E9).





Upozornění: Pokud je doba zahájení například 6:20, bude celková doba zavlažování 1 hodina 5 minut, interval zavlažování bude 18 minut doba pauzy 17 minut. Jakmile bude dosaženo času 6:20, zahájí výrobek zavlažování po dobu 18 minut, následně bude vložena pauza 17 minut, pak bude výrobek znovu spuštěn na 18 minut a pak bude následovat pauza 12 minut. Za běžných okolností musí mít program pauzu 17 minut, ale protože vložení pauzy 12 minut zvýší celkovou dobu na 1 hodinu 5 minut, bude program ukončen. Pokud si nepřejete nastavit dobu intervalu ani dobu přestávky, stačí oba parametry nastavit na 0 minut.

12. Zadejte nastavení ON/OFF časového plánu zavlažování. Otočte otočný regulátor [6] tak, abyste vybrali **ON** [19] nebo **OFF** [22]. Stiskněte tlačítko  [5] k potvrzení a návratu do standardního režimu zobrazení.

Upozornění: Pokud vyberete otočným regulátorem [6] program, zatímco aktuální program zavlažování (1–6) [18] bliká, můžete stisknout tlačítko  [4]. Tím program přímo zapnete nebo vypnete, aniž byste nastavovali další parametry.



● Manuální provoz zavlažování

Ventil lze kdykoliv **manuálně otevřít nebo zavřít**. Ventil otevřený programem je možné, bez narušení programových dat (začátek, doba a četnost zavlažování), předčasně uzavřít.



1. Držte tlačítko  [4] stisknuté po dobu 2 sekund. Ukazatel zahájení zavlažování  [16] bliká.
2. Výrobek zahájí zavlažování a čas se zobrazí jako odpočet.
3. Stiskněte tlačítko  [5], tím ručně nastavíte čas zavlažování. Nastavení můžete provést v rozmezí 1 minuta až 9 hodin a 59 minut. Pokud nastavíte 0:00, bude standardní hodnota 1 minuta (například je nastaveno 5 hodin 59 minut) (viz obr. E10).
4. Podržte tlačítko  [4] na 2 sekundy stisknuté, tím zastavíte ruční zavlažování a zobrazení se vrátí do standardního stavu.
5. Standardní nastavení ruční doby zavlažování je 59 minut.

Upozornění: Pokud je provedena plánovaná doba spuštění, dojde k ručnímu zavlažování. Plánovaný program je tentokrát neplatný a nebude prováděn až do dalšího plánovaného cyklu.

● Reset

Stiskněte a podržte současně tlačítko  [4] a tlačítko  [5] stisknuté 5 sekund. Na monitoru LCD se na 1 sekundu zobrazí všechny symboly a systém se restartuje. Všechna naprogramovaná data jsou smazána a je obnoveno původní nastavení z výroby. Výrobek přejde do režimu nastavení času (jako při prvním zapnutí).

● Zámek tlačítek

- Stiskněte a podržte tlačítko  [5] na 5 sekund stisknuté, tím zamknete tlačítka. Pokud stisknete některé tlačítko, zobrazí se na monitoru LCD hlášení „**LOC**“.
- Opětovným stisknutím a podržením tlačítka  [5] na 5 sekund deaktivujete zámek tlačítek. Na monitoru LCD se na 1 sekundu zobrazí hlášení „**OPEN**“ a výrobek můžete opět běžným způsobem ovládat.

● Ukazatel stavu baterie



 : Baterie úplně nabitá.

 : Baterie nabitá na polovinu.

 : Baterie je slabá.

 : Baterie je extrémně slabá, v tomto stavu nelze ventil obsluhovat! Uživatel by měl baterie pokud možno co nejdříve vyměnit.

Upozornění: Při výměně baterií jsou naprogramovaná data uložena v paměti systému na 15 sekund. Pokud vám bude výměna baterií trvat déle, budou všechna naprogramovaná data uložena a čas zůstane zastavený v okamžiku před odstraněním baterií. Jestliže je ventil před odstraněním baterií otevřený, režim zavlažování se automaticky vypne, jakmile znovu vložíte baterie.

 Symbol bliká 5 vteřin, pokud je baterie příliš slabá. Ventil se automaticky uzavře a na displeji  se zobrazí „VYP“ (viz obr. E11). Výrobek se vypne. Prosíme, vyměňte baterie.

● Režim vypnutí

Pokud po dobu 5 minut nestisknete žádné tlačítko, displej se vypne a všechny časové plány a časy běží dále. Stisknutím libovolného tlačítka aktivujete displej a ukončíte režim vypnutí.

● Odstranění poruch

Porucha	Možná příčina	Řešení
Žádné zobrazení na monitoru	Baterie je nesprávně vložená do výrobku.	Zkontrolujte shodnost pólů baterie s označením polarity.
	Slabá baterie	Vložit do výrobku novou baterii.
	Teplota monitoru je vyšší než 60 °C.	Zobrazení se objeví po poklesu teploty.
	Výrobek je v režimu vypnutí.	Stisknutím libovolného tlačítka ukončíte režim vypnutí.
Ręcznie nawadnianie przyciskiem  4 nie jest możliwe.	Baterie je slabá (zbývá jen jeden sloupek).	Vložit do výrobku novou baterii.
	Vodovodní kohoutek uzavřený	Otevřete vodovodní kohoutek.

Porucha	Možná příčina	Řešení
Zavlažovací program nefunguje (zavlažování neběží).	Program zavlažování nebyl úplně naprogramovaný.	Čtěte data programu zavlažování a v případě potřeby je doplňte nebo změňte.
	Programy jsou deaktivovány (Prog OFF).	Aktivujte program (Prog ON).
	Ventil byl předem manuálně otevřen.	Zabraňte možnému překrývání programů.
	Vodovodní kohoutek uzavřený.	Otevřete vodovodní kohoutek.
	Překrytí programů (1. čas startu zavlažování má prioritu).	Zadejte nový program zavlažování, který se s jiným programem nepřekrývá.

Porucha	Možná příčina	Řešení
Zavlažovací program nefunguje (zavlažování neběží).	Baterie je slabá ( bliká).	Vložte do výrobku nové (alkalické) baterie.

● Čistění a ošetřování

⚠ POZOR! Možná poškození výrobku. Vniknutí vlhkosti může vést k poškození výrobku. Dávejte při čištění pozor, aby se do přihrádky na baterie  nedostala vlhkost, došlo by k neopravitelnému poškození výrobku.

- Čistěte těleso mírně navlhčeným hadrem a slabým prostředkem na mytí nádobí.
- V žádném případě nepoužívejte na čištění tělesa benzín, alkohol nebo jiné agresivní čisticí prostředky.

● Čištění sítka

- Sítko  se musí pravidelně kontrolovat a v případě potřeby vyčistit.
- Zavřete vodovodní kohoutek.

- Nechte výrobek manuálním zavlažováním vyprázdnit.
- Odšroubujte převlečnou matku [3] ze závitu vodovodního kohoutku resp. adaptéru.
- Vyměňte kuželové sítko [2] z přívodu vody v převlečné matce.
- Sítko vyčistěte.
- Nasadte sítko zase zpátky.
- Našroubujte převlečnou matici [3] na závit vodovodního kohoutku nebo adaptéru.
- Otevřete vodovodní kohoutek.

● **Skladování**

- Zavřete vodovodní kohoutek.
- Uvolněte hadici z adaptéru [9].
- Nechte výrobek manuálním zavlažováním vyprázdnit.
- Odšroubujte převlečnou matku [3].
- Vyměňte baterie.
- Skladujte výrobek v suchém prostředí při teplotách nad bodem mrazu.

● Odstranění do odpadu

Obal se skládá z ekologických materiálů, které můžete zlikvidovat prostřednictvím místních sběrů recyklovatelných materiálů.



Při třídění odpadu se řiďte podle označení obalových materiálů zkratkami (a) a čísly (b), s následujícím významem: 1–7: umělé hmoty/20–22: papír a lepenka/80–98: složené látky.



O možnostech likvidace vysloužilých zařízení se informujte u správy vaší obce nebo města.



V zájmu ochrany životního prostředí vysloužilý výrobek nevyhazujte do domovního odpadu, ale předejte k odborné likvidaci. O sběrnách a jejich otevíracích hodinách se můžete informovat u příslušné správy města nebo obce.



Výrobek vč. příslušenství a obalové materiály jsou recyklovatelné a podléhají rozšířené odpovědnosti výrobce. Likvidujte je odděleně podle ilustrovaných Info-tri (informace o třídění), abyste mohli lépe nakládat s odpady. Logo Triman platí jen pro Francii.

Vadné nebo vybité baterie resp. akumulátory se musí recyklovat. Baterie, akumulátory i výrobek odevzdejte zpět do nabízených sběrů.



Ekologické škody v důsledku chybné likvidace baterií/akumulátorů!

Baterie/akumulátory se nesmí zlikvidovat v domácím odpadu. Mohou obsahovat jedovaté těžké kovy a musí se zpracovávat jako zvláštní odpad. Chemické symboly těžkých kovů: Cd = kadmium, Hg = rtuť, Pb = olovo. Proto odevzdejte opotřebované baterie/akumulátory u komunální sběrně.

● Záruka

Výrobek byl vyroben podle přísných směrnic kvality a před dodáním pečlivě otestován. V případě materiálních nebo výrobních vad máte zákonná práva vůči prodejci výrobku. Vaše zákonná práva nejsou níže uvedenou zárukou nijak omezená.

Záruka na tento výrobek je 3 roky od data zakoupení. Záruční doba začíná dnem zakoupení. Originál dokladu o zakoupení si uschovejte na bezpečném místě, protože tento doklad je vyžadován jako doklad o koupi.

Jakékoli poškození nebo závady, které se vyskytly již v okamžiku nákupu, musí být nahlášeny ihned po vybalení výrobku.

Pokud se u výrobku během 3 let od data zakoupení projeví vada materiálu nebo výrobní vada, pak vám ho podle naší volby bezplatně opravíme nebo vyměníme. Záruční doba se po uznané reklamaci neprodlužuje. To platí také pro vyměněné a opravené díly.

Tato záruka je neplatná, pokud byl výrobek poškozený nebo nesprávně používáný anebo udržovaný.

Záruka se kryje na materiálové a výrobní vady. Tato záruka se nevztahuje na díly výrobku, které jsou vystaveny běžnému opotřebení, a proto je lze považovat za spotřební díly (např. baterie, akumulátory, hadice, inkoustové patrony) nebo na poškození křehkých součástí, jako jsou např. spínače nebo díly, které jsou vyrobeny ze skla.

● Postup v případě uplatňování záruky

K zajištění rychlého zpracování vaší záležitosti se řiďte následujícími pokyny:

- o Pro všechny požadavky si připravte pokladní stvrzenku a číslo artiklu (IAN 507537_2507) jako doklad o zakoupení.
- o Číslo artiklu naleznete na typovém štítku výrobku, na rytině na výrobku, na titulním stránce vašeho návodu (vlevo dole) nebo na nálepce na zadní nebo spodní straně výrobku.
- o Pokud se vyskytnou funkční vady nebo jiné závady, kontaktujte nejprve telefonicky nebo e-mailem níže uvedené servisní oddělení.

- o Výrobek, který byl evidován jako vadný, pak můžete bezplatně zaslat na adresu, kterou vám servisní oddělení poskytlo, přiložit k němu doklad o zakoupení (pokladní stvrzenku) a uvést o jakou vadu se jedná a kdy se vyskytla.

- o



Tuto a mnoho dalších příruček si můžete prohlédnout a stáhnout na stránkách parkside-diy.com. Naskenováním QR kódu se dostanete přímo na stránky parkside-diy.com. Vyberte svou zemi a pomocí vyhledávací masky hledejte návody k použití. Zadááním čísla artiklu (IAN) 507537_2507 získáte přístup k návodu k použití vašeho artiklu.

● **Servis**

(CZ) Servis Česká republika

Tel.: 800023611

Kontaktní formulář je zapnutý parkside-diy.com

IAN 507537_2507

CE IP65

Legenda použitých piktogramov	Strana	249
Úvod	Strana	253
Používanie v súlade s určeným účelom	Strana	254
Obsah dodávky	Strana	254
Technické údaje	Strana	254
Popis častí	Strana	255
Zobrazenia displeja	Strana	256
Bezpečnosť	Strana	256
Bezpečnostné upozornenia	Strana	256
Bezpečnostné upozornenia týkajúce sa batérií/akumulátorových batérií.....	Strana	261
Vkladanie/výmena batérií	Strana	265
Uvedenie do prevádzky	Strana	266
Prevádzka	Strana	268
Uvedenie produktu do prevádzky	Strana	268
Nastavenie aktuálneho času a dňa v týždni.....	Strana	268

Programovanie pre automatické zavlažovanie.....	Strana	269
Manuálna zavlažovacia prevádzka	Strana	272
Vynulovanie.....	Strana	273
Blokovanie tlačidiel	Strana	274
Zobrazenie stavu batérie.....	Strana	274
Režim vypínania.....	Strana	275
Odstraňovanie porúch	Strana	276
Čistenie a údržba	Strana	278
Čistenie filtra	Strana	278
Skladovanie	Strana	279
Likvidácia	Strana	279
Záruka.....	Strana	281
Postup v prípade poškodenia v záruke.....	Strana	283
Servis	Strana	284

Legenda použitých piktogramov



Jednosmerný prúd/napätie



Volt



Opatrne! Nebezpečenstvo explózie!



Rešpektujte výstražné a bezpečnostné upozornenia!



NEBEZPEČENSTVO! Tento symbol so signálnym slovom „Nebezpečenstvo“ upozorňuje na nebezpečenstvo s vysokým stupňom rizika, ktoré v prípade, že sa mu nepredídete, vedie k ťažkým poraneniám alebo smrti.



OPATRNE! Tento symbol so signálnym slovom „Opatrne“ upozorňuje na nebezpečenstvo s nízkym stupňom rizika, ktoré v prípade, že sa mu nepredídete, môže viesť k ľahkým alebo stredným poraneniám.

Legenda použitých piktogramov



VAROVANIE! Tento symbol so signálnym slovom „Varovanie“ upozorňuje na nebezpečenstvo so stredným stupňom rizika, ktoré v prípade, že sa mu nepredídete, môže viesť k ťažkým poraneniam alebo k smrti.



POZOR! Tento symbol so signálnym slovom „Pozor“ upozorňuje na nebezpečenstvo možného poškodenia vecí.



Nebezpečenstvo ohrozenia života a nebezpečenstvo nehody pre malé deti a deti!



Ochrana proti striekajúcej vode a prachu.



Výrobok obsahuje alkalické batérie.



Výrobok zodpovedá platným európskym smerniciam špecifickým pre výrobok

Legenda použitých piktogramov



Pred prvým použitím si dôkladne prečítajte návod.



Nepoužívajte výrobok na pitie!



Obal a prístroj ekologicky zlikvidujte!



Bezpečnostné upozornenia
Manipulačné pokyny



Skladujte mimo dosahu detí



Nehádzajte do ohňa

Legenda použitých piktogramov



Nevkladajte nesprávne



Nedeformujte/nepoškodzuje



Neotvárajte/nerozoberajte



Nekombinujte rôzny typy a značky batérií



Nemiešajte nové a použité batérie



Nenabíjajte



Batérie uchovávajúte mimo dosahu vody a nadmernej vlhkosti.

Legenda použitých piktogramov



Neskratujte



Skontrolujte, či sú správne vložené

Zavlažovací počítač

● Úvod

Blahoželáme Vám ku kúpe Vášho nového výrobku. Rozhodli ste sa pre veľmi kvalitný výrobok. Návod na obsluhu je súčasťou tohto výrobku. Obsahuje dôležité upozornenia týkajúce sa bezpečnosti, používania a likvidácie. Skôr ako začnete výrobok používať, oboznámte sa so všetkými pokynmi k obsluhu a bezpečnosti. Výrobok používajte iba v súlade s popisom a v uvedených oblastiach používania. V prípade postúpenia výrobku ďalším osobám odovzdajte aj všetky dokumenty patriace k výrobku.

● Používanie v súlade s určeným účelom

Tento produkt je určený na riadenie sprinklerov, sprinklerových a zavlažovacích zariadení. Umožňuje automatické zavlažovanie exteriérov v naprogramovanom čase a dĺžke. Produkt dokáže uložiť 6 programy pre automatické zavlažovanie. Produkt možno používať výhradne v exteriéri. Iné použitie alebo úpravy výrobku nie sú v súlade s určeným účelom. Výrobca nepreberá ručenie za škody vzniknuté používaním, ktoré je v rozpore s určeným účelom. Produkt nie je určený na podnikateľské účely.

● Obsah dodávky

1 zavlažovací počítač	1 filter
1 prípojka na vodovodný kohútik	2 batérie 1,5V typ AA
1 adaptér 33,3mm na 26,5mm (G1" na G $\frac{3}{4}$ "	1 návod na používanie

● Technické údaje









Model č.:	HG09709
Max. prevádzkový tlak:	4 bary
Max. teplota vody:	40°C

Zdroj napätia:	2 x 1,5V=== batérie typu AA
Prietokové množstvo (pri vodnom tlaku 4 bar):	50l/min.
Naprogramovateľná doba zavlažovania:	max. 09:59h
Manuálna doba zavlažovania:	max. 09:59h
Prípojka vody:	26,5 mm (G ^{3/4"}) alebo 33,3 mm (G1")
Druh ochrany:	IP65 (s ochranou proti prachu a striekajúcej vode)

● Popis častí (obr. A)

- | | | | |
|---|--------------------------------------------------------------------------------------------|----|--------------------------------------------------------------------------------------------|
| 1 | Adaptér - 33,3mm na 26,5mm (G1" na G ^{3/4"}) | 5 | Tlačidlo  |
| 2 | Filter | 6 | Otočný regulátor |
| 3 | Prevlečná matica - 33,3mm (G1") | 7 | Skrutka priečinka pre batérie |
| 4 | Tlačidlo  | 8 | Priečinko pre batérie |
| | | 9 | Adaptér (pre prípojku hadice) |
| | | 10 | Displej |

● Zobrazenia displeja (obr. B)

- | | | | |
|----|--------------------------------------------------------------------------------------------------------------------|----|----------------------------------------------------------------------------------------------------------------------|
| 11 | Ukazovateľ batérie  | 17 | Naprogramované dni so zavlažovaním  |
| 12 | Aktuálny čas | 18 | Aktuálny zavlažovací program (1-6) |
| 13 | Aktuálny deň v týždni | 19 | ON  |
| 14 | Čas spustenia programu  | 20 | Zavlažovanie  |
| 15 | Trvanie - doba zavlažovania  | 21 | Prestávka  |
| 16 | Zobrazenie začiatku zavlažovania  | 22 | OFF  |



Bezpečnosť

● Bezpečnostné upozornenia

V prípade škôd, ktoré vzniknú nedodržiavaním tohto návodu na obsluhu, zaniká garančný nárok! Pri následných škodách nepreberá výrobca ručenie! V prípade vecných škôd alebo

poranenia osôb, ktoré boli zapríčinené neodbornou manipuláciou alebo nedodržiavaním bezpečnostných pokynov, nepreberá výrobca ručenie!

VŠETKY BEZPEČNOSTNÉ UPOZORNENIA A POKYNY SI PROSÍM STAROSTLIVO USCHOVAJTE PRE BUDÚCNOSŤ!

-  **VAROVANIE! NEBEZPEČENSTVO OHROZENIA ŽIVOTA A NEBEZPEČENSTVO NEHODY PRE MALÉ I STARŠIE DETI!** Nikdy nenechávajte deti bez dozoru s obalovým materiálom. Vzniká

nebezpečenstvo zadusenia sa. Výrobok držte v bezpečnej vzdialenosti od detí. Výrobok nie je určený na hranie.

- Tento výrobok môžu používať deti od 8 rokov, ako aj osoby so zníženými psychickými, senzorickými alebo mentálnymi schopnosťami alebo s nedostatkom skúseností a vedomostí, ak sú pod dozorom, alebo ak boli poučené ohľadom bezpečného používania produktu, a ak porozumeli nebezpečenstvám spojeným s jeho používaním.
- Deti sa s výrobkom nesmú hrať. Čistenie a údržbu nesmú vykonávať deti bez dozoru.

- Opravu produktu počas záručnej doby smie vykonať iba výrobcom autorizovaný zákazníkky servis, inak pri následných škodách zaniká garančný nárok.
- Defektné časti smú byť nahradené iba originálnymi náhradnými dielmi. Iba pri týchto dieloch je zaručené, že spĺňajú bezpečnostné požiadavky.
- Zabráňte priamemu slnečnému žiareniu.
- Ak už produkt nepoužívate, vždy zatvorte vodovodný kohútik.
- Produkt neprevádzkujte v blízkosti otvorených plameňov.

- V pravidelných odstupoch kontrolujte produkt a jeho prívodové vedenia ohľadom tesnosti a bezchybného fungovania.
- **NEBEZPEČENSTVO OHROZENIA ŽIVOTA V DÔSLEDKU ZÁSAHU ELEKTRICKÝM PRÚDOM!** Prúd vody nenasmerujte na elektrické zariadenia!
- Prúd vody nenasmerujte na osoby alebo zvieratá!
- **⚠ VAROVANIE!** Pred použitím nesmie byť silne zohriata alebo dlhší čas v potrubí stojaca voda nasmerovaná na osoby, zvieratá alebo rastliny.
- Produkt nie je vhodný na odber pitnej vody.



Bezpečnostné upozornenia týkajúce sa batérií/ akumulátorových batérií

- **NEBEZPEČENSTVO OHROZENIA ŽIVOTA!**
Batérie/akumulátorové batérie držte mimo dosahu detí. V prípade prehltnutia okamžite vyhľadajte lekára!
- Prehltnutie môže mať za následok popáleniny, perforáciu mäkkých tkanív a smrť. Ťažké popáleniny môžu nastať do 2 hodín po prehltnutí.
-  **NEBEZPEČENSTVO EXPLÓZIE!**
Nenabíjateľné batérie nikdy znova nenabíjajte. Batérie/akumulátorové batérie

neskratujte a/alebo neotvárajte. Následkom môže byť prehriatie, požiar alebo explózia.

- Batérie/akumulátorové batérie nikdy nehádzte do ohňa alebo vody.
- Nevystavujte batérie/akumulátorové batérie mechanickej záťaži.

Riziko vytečenia batérií/akumulátorových batérií

- Batérie/akumulátorové batérie nikdy nevystavujte extrémnym podmienkam a teplotám, ktoré by na ne mohli pôsobiť, napr. na vykurovacích telesách/priamom slnečnom žiarení.

- Pred nabíjaním vyberte dobíjateľné batérie z prístroja.
- Ak batérie/akumulátorové batérie vytiekli, zabráňte kontaktu pokožky, očí a slizníc s chemikáliami! Ihneď vypláchnite postihnuté miesta väčším množstvom čistej vody a okamžite vyhľadajte lekára!



NOSTE OCHRANNÉ RUKAVICE!

Vytečené alebo poškodené batérie/akumulátorové batérie môžu pri kontakte s pokožkou spôsobiť poleptanie. V takom prípade preto noste vhodné ochranné rukavice.

- V prípade vytečenia batérií/akumulátorových batérií ich ihneď vyberte z výrobku, aby ste predišli vzniku škôd.
- Používajte iba batérie/akumulátorové batérie rovnakého typu. Nekombinujte staré batérie/akumulátorové batérie s novými!
- Ak produkt dlhší čas nepoužívate, vyberte z neho batérie/akumulátorové batérie.

Riziko poškodenia produktu

- Používajte výhradne uvedený typ batérií/akumulátorových batérií!

- Vložte batérie/akumulátorové batérie podľa označenia polaritu (+) a (-) na batérii/akumulátorovej batérii a výrobku.
- Pred vložením očistite kontakty na batérii/akumulátorovej batérii a v priečinku pre batériu suchou handričkou, ktorá nepúšťa vlákna, alebo vatovou tyčinkou!
- Vybité batérie/akumulátorové batérie ihneď vyberte z produktu.

● **Vkladanie/výmena batérií (pozri obr. C)**

- Uvoľníte skrutku [7] priečinka pre batérie [8] a vyberte kryt.
- Vložte 2 batérie veľkosti AA (LR06/Mignon) do priečinka pre batérie [8]. Dbajte na správnu polaritu.

Poznámka: Displej na jednu sekundu zobrazí všetky LCD-symboły, potom náhľad prejde do menu „Nastaviť aktuálny čas a deň týždňa“.

- Zatvorte kryt a pevne utiahnite skrutku priečinka na batérie [7].

● Uvedenie do prevádzky

Aby bola zabezpečená bezpečná a bezchybná prevádzka produktu, musí miesto inštalácie spĺňať nasledujúce predpoklady:

- Teplota pretekajúcej vody smie byť maximálne 40 °C.
- Minimálna prevádzková teplota je +5 °C.
- Maximálna prevádzková teplota je +50 °C.
- Používajte iba čistú sladkú vodu.
- Výrobok zapojte iba zvisle, s adaptérom [9] smerom dole, aby ste zabránili preniknutiu vody do priečinka pre batérie [8].

⚠ POZOR! Zavlažovací počítač smie byť pripojený iba na mieste odberu pitnej vody so zabezpečovacím zariadením, ktoré zodpovedá minimálne TYP HD podľa EN 1717 (Zabraňovač spätného toku s odvzdušňovačom potrubia).

Poznámka: Príslušné adaptéry možno zakúpiť v špecializovanej predajni.

- Skontrolujte druh prítomného pripojenia vody. Produkt disponuje prevlečnou maticou [3] pre vodovodné kohútiky s 33,3 mm závitom (G 1"). Pre vodovodné kohútiky s 26,5 mm závitom (G ¾") použite priložený adaptér [1].
- Nasadíte filter [2] podľa zobrazenia A do prevlečnej matice [3].
- Pre 26,5 mm závit (G ¾"): Prišróbujte adaptér [1] na vodovodný kohútik. Nepotrebuje na to žiadne náradie.
- Priskrutkujte prevlečnú maticu [3] na závit vodovodného kohútika resp. adaptéra. Nepotrebuje na to žiadne náradie.
- Prišróbujte adaptér [9] na prípojku hadice. Na adaptér [9] potom môžete zapojiť hadicu.
- Otvorte vodovodný kohútik.
- ⚠ **POZOR!** Ak sa pri používaní adaptéra [1] vyskytnú netesnosti/mokvanie, je nutné ovinúť okolo závitú vodovodného kohútika tesniacu pásku.
- Naprogramujte zavlažovanie podľa popisu v kapitole „Prevádzka“.



● Prevádzka





Pomocou zavlažovacieho počítača je v ktorúkoľvek dennú dobu možné plneautomatické zavlažovanie. Pre zavlažovanie možno zapojiť postrekovač, sprinklerové zavlažovacie zariadenie alebo kvapkací zavlažovací systém. Zavlažovací počítač plneautomaticky preberie zavlažovanie v príslušne naprogramovanom čase zapínania a na naprogramovanú dobu. Pri Vašich naprogramovaniach zohľadnite ročné obdobia a denné časy. Skoro ráno alebo neskoro večer je vyparovanie a tým spotreba vody najnižšia.

● Uvedenie produktu do prevádzky

1. Vložte batérie podľa popisu v kapitole „Vkladanie/výmena batérií“.
2. Zapojte zavlažovací počítač na vodovodný kohútik (pozri obr. D).









● Nastavenie aktuálneho času a dňa v týždni

1. Súčasným stlačením tlačidla  [5] a tlačidla  [4] v normálnom režime zobrazenia prejdete do režimu nastavenia času alebo otáčaním otočného regulátora [6] vyberiete nastavenie času (nie je potrebné, ak len vkladáte batérie).

- Na obrazovke bliká aktuálny čas [12].
 - Stlačte tlačidlo  [5].
 - Na displeji bliká zobrazenie hodín v aktuálnom čase [12].
2. Nastavte čas v hodinách pomocou otočného regulátora [6] (napr. 9 hod.) a potvrdte tlačidlom  [5]. Na displeji bliká zobrazenie minút v aktuálnom čase [12].
 3. Nastavte čas v minútach pomocou otočného regulátora [6] (napr. 30 minút) a potvrdte tlačidlom  [5] (pozri obr. E1).
 4. Na obrazovke bliká „**12Hr/24Hr**“. Otočným regulátorom [6] nastavte požadované nastavenie (napr. 24 Hr) a potvrdte tlačidlom  [5] (pozri obr. E2).
 5. Na obrazovke bliká aktuálny deň v týždni [13].
 6. Otočným regulátorom [6] nastavte deň v týždni (napr. streda) a potvrdte tlačidlom  [5] (pozri obr. E3).

● Programovanie pre automatické zavlažovanie

1. Otáčaním otočného regulátora [6] vyberte programy 1 až 6.
2. Na displeji bliká aktuálny program zavlažovania (1–6) [18].
3. Nastavte číslo programu pomocou otočného regulátora [6] (napr. program 3) a potvrdte tlačidlom  [5] (pozri obr. E4).

4. Na displeji blikajú naprogramované dni so zavlažovaním  [17]. Otočením otočného regulátora [6] zapnite alebo vypnite deň zavlažovania. Príslušný symbol kvapky vody sa buď zobrazí alebo nezobrazí. Stlačením tlačidla  [5] zadajte nastavenie pre ďalší deň zavlažovania (napr. MO, TU), kým sa nastavenie neukončí (pozri obr. E5). Pre potvrdenie stlačte tlačidlo  [5].
5. Zadajte nastavenie času začiatku zavlažovania. Čas spustenia programu  [14] bliká. Ak chcete nastaviť čas začiatku zavlažovania, stlačením tlačidla  [5] ho vyvoláte.
6. Na displeji bliká hodina začiatku času zavlažovania. Nastavte hodinu pre začiatok času zavlažovania otočným regulátorom [6] a potvrdte tlačidlom  [5]. Na displeji bliká minúta začiatku času zavlažovania. Nastavte minútu pre začiatok času zavlažovania pomocou otočného regulátora [6] a potvrdte tlačidlom  [5] (napr. 6:20) (pozri obr. E6).
7. Zadajte nastavenie dĺžky zavlažovania. Čas trvania zavlažovania  [15] bliká.
8. Ak chcete nastaviť dĺžku zavlažovania, vyvoláte ju stlačením tlačidla  [5].

9. Na displeji bliká hodina pre dĺžku zavlažovania. Nastavte hodinu pre dĺžku zavlažovania otočným regulátorom [6] a potvrdte tlačidlom ⏻ [5]. Na displeji bliká minúta pre dĺžku zavlažovania. Nastavte minútu pre dĺžku zavlažovania otočným regulátorom [6] a potvrdte tlačidlom ⏻ [5] (napr. 1 hod. 5 min.) (pozri obr. E7).
10. Nastavte čas zavlažovania **IRRIGATION** [20], minútové zobrazenie času zavlažovania bliká na displeji [10]. Otočným regulátorom [6] nastavte minúty a potvrdte tlačidlom ⏻ [5] (max. 19 minút) (napr. 18 minút) (pozri obr. E8).
11. Nastavte čas prerušenia **PAUSE** [21], minútové zobrazenie časového intervalu bliká. Nastavte interval prerušenia pomocou otočného regulátora [6] a potvrdte tlačidlom ⏻ [5] (max. 19 minút) (napr. 17 minút) (pozri obr. E9).

Poznámka: Napríklad ak je čas začiatku 6:20, celkový čas zavlažovania je 1 hodina a 5 minút, interval zavlažovania je 18 minút a čas prestávky je 17 minút. Keď čas dosiahne 6:20, výrobok začne zavlažovanie na 18 minút, potom sa na 17 minút preruší, potom sa znovu spustí na 18 minút a potom sa preruší na 12 minút. Za normálnych okolností by sa mal program pozastaviť na 17 minút, ale keďže pridaním 12-minútovej prestávky sa celkový čas zvýši



na 1 h 5 min, program sa ukončí. Ak nechcete nastaviť čas intervalu a čas prestávky, jednoducho nastavte obe hodnoty na 0 min.



12. Zadajte ON/OFF nastavenie časového plánu zavlažovania. Otočte otočný regulátor **6**, aby ste zvolili **ON** **19** alebo **OFF** **22**. Potvrďte stlačením tlačidla  **5** a vráťte sa do normálneho režimu zobrazenia.

Poznámka: Ak vyberiete program pomocou otočného regulátora **6**, zatiaľ čo aktuálny program zavlažovania (1-6) **18** bliká, môžete stlačiť tlačidlo  **4**. To Vám umožní priamo zapnúť alebo vypnúť vybraný program bez nastavovania iných parametrov.

● Manuálna zavlažovacia prevádzka



Ventil môžete kedykoľvek **manuálne otvoriť alebo zatvoriť**. Programovo riadený otvorený ventil môže byť predčasne uzavretý bez zmeny programových údajov (štart, trvanie a frekvencia zavlažovania).

1. Stlačte a na 2 sekundy podržte stlačené tlačidlo  **4**. Zobrazenie začiatku zavlažovania  **16** bliká.



2. Výrobok začne zavlažovať a čas sa zobrazí ako countdown.
3. Stlačením tlačidla  [5] nastavte čas manuálneho zavlažovania. Možno ho nastaviť od 1 minúty do 9 hodín a 59 minút. Ak je nastavený na 0:00, štandardná hodnota je 1 minúta (napríklad nastavená na 5 hodín 59 minút) (pozri obr. E10).
4. Stlačením a podržaním tlačidla  [4] na 2 sekundy zastavíte manuálne zavlažovanie a displej sa vráti do normálneho režimu.
5. Štandardné nastavenie času manuálneho zavlažovania je 59 minút.

Poznámka: Keď sa vykoná naplánovaný čas spustenia, uskutoční sa manuálne zavlažovanie. Naplánovaný program je tentoraz neplatný a vykoná sa až v ďalšom naplánovanom cykle.

● Vynulovanie

Podržte tlačidlo  [4] a tlačidlo  [5] súčasne stlačené na 5 sekúnd. LCD-obrazovka zobrazí symboly na 1 sekundu a systém sa spustí nanovo. Všetky naprogramované údaje sú vymazané a nastavenia z výroby obnovené. Výrobok sa prepne do režimu nastavenia času (ako pri prvom zapnutí).

● Blokovanie tlačidiel

- Stlačením a podržaním tlačidla  [5] na 5 sekúnd uzamknete tlačidlá. Na LCD-displeji sa teraz po stlačení tlačidla zobrazí „LOC“.
- Opätovným stlačením a podržaním tlačidla  [5] na 5 sekúnd deaktivujete blokovanie tlačidiel. Na LCD displeji sa na 1 sekundu zobrazí „OPEN“ a výrobok sa môže opäť regulérne používať.

● Zobrazenie stavu batérie



 : Batéria je plná.

 : Batéria je poloplná.

 : Batéria je slabá.

 : Batéria je extrémne slabá, ventil v tomto stave nie je možné ovládať! Používateľ by mal čo najskôr vymeniť batérie.

Poznámka: Pri výmene batérií sú všetky programové údaje uložené na 15 sekúnd. Ak výmena batérií trvá dlhšie, všetky programové údaje sa uložia a čas zostane rovnaký ako pred vybratím batérií. Ak je ventil pred vybratím batérií otvorený, po opätovnom vložení batérií sa zavlažovanie automaticky vypne.

Symbol  bliká 5 sekúnd, keď je batéria slabá. Ventil sa automaticky zatvorí a na displeji  sa zobrazí „OFF“ (pozri obr. E11). Výrobok sa vypne. Vymeňte batérie.

● Režim vypínania

Ak počas 5 minút nestlačíte žiadne tlačidlo, displej sa vypne a všetky časové plány a časy bežia ďalej. Stlačením ľubovoľného tlačidla aktivujete displej a ukončíte režim vypínania.

● Odstraňovanie porúch

Porucha	Možná príčina	Riešenie
Žiadne zobrazenie na obrazovke	Batéria je nesprávne vložená.	Skontrolujte, či sú označenia polaritty správne.
	Slabá batéria	Vložte novú batériu.
	Teplota na obrazovke je vyššia ako 60 °C.	Zobrazenie sa objaví pri poklese teploty.
	Výrobok je v režime vypínania.	Režim vypínania ukončíte stlačením ľubovoľného tlačidla.
Manuálne zavlažovanie pomocou tlačidla  4 nie je možné.	Batéria je slabá (iba posledný stĺpik).	Vložte novú batériu.
	Vodovodný kohútik je zatvorený	Otvorte vodovodný kohútik.

Porucha	Možná príčina	Riešenie
Zavlažovací program neprebieha (žiadne zavlažovanie).	Zavlažovací program nebol úplne zadaný.	Prečítajte si údaje na z avlažovacom programe a v prípade potreby ich zmeňte.
	Programy deaktivované (Prog OFF).	Aktivujte program (Prog ON).
	Ventil bol predtým manuálne otvorený.	Zabráňte eventuálnemu prelínaniu programov.
	Vodovodný kohútik je zatvorený.	Otvorte vodovodný kohútik.
	Prelínanie programov (1. čas zavlažovania má prioritu).	Zadajte nový zavlažovací program bez prelínania.
	Batéria je slabá ( bliká).	Vložte novú (alkalickú) batériu.

● Čistenie a údržba

⚠ POZOR! Hrozí poškodenie produktu. Prenikajúca vlhkosť môže viesť k poškodeniu produktu. Zabezpečte, aby pri čistení do priečinka pre batérie [8] neprenikla vlhkosť, aby nedošlo k neopraviteľnému poškodeniu produktu.

- Schránku následne vyčistíte iba jemne navlhčenou handričkou a miernym čistiacim prostriedkom.
- Na čistenie schránky v žiadnom prípade nepoužívajte benzín, alkohol alebo iné agresívne čistiace prostriedky.

● Čistenie filtra

- Filter [2] musí byť pravidelne kontrolovaný a ak je to potrebné, vyčistený.
- Zapojte vodovodný kohútik.
- Nechajte produkt bežať naprázdno cez manuálne zavlažovanie.
- Odskrutkujte prevlečnú maticu [3] zo závitú vodovodného kohútika resp. adaptéra.
- Vyberte kuželovité filter [2] z prívodu vody v prevlečnej matici.
- Vyčistite filter.
- Opäť nasadte filter.

- Priskrutkujte prevlečnú maticu **3** na závit vodovodného kohútika resp. adaptéra.
- Otvorte vodovodný kohútik.

● **Skladovanie**

- Zapojte vodovodný kohútik.
- Uvoľnite hadicu z adaptéra **9**.
- Nechajte produkt bežať naprázdno cez manuálne zavlažovanie.
- Uvoľnite prevlečnú maticu **3**.
- Vyberte batérie.
- Výrobok skladujte iba v suchom prostredí bez mrazu.

● **Likvidácia**

Obal pozostáva z ekologických materiálov, ktoré môžete odovzdať na miestnych recyklačných zberných miestach.



Všimajte si prosím označenie obalových materiálov pre triedenie odpadu, sú označené skratkami (a) a číslami (b) s nasledujúcim významom: 1–7: Plasty/20–22: Papier a kartón/80–98: Spojené látky.



O možnostiach likvidácie opotrebovaného výrobku sa môžete informovať na Vašej obecnej alebo mestskej správe.



Ak výrobok doslúžil, v záujme ochrany životného prostredia ho neodhodte do domového odpadu, ale odovzdajte na odbornú likvidáciu. Informácie o zberných miestach a ich otváracích hodinách získate na Vašej príslušnej správe.



Výrobok vr. príslušenstva a obalové materiály sú recyklovateľné a podliehajú rozšírenej zodpovednosti výrobcu. Pre lepšie spracovanie odpadu ich zlikvidujte oddelene podľa obrázkov Info-tri (informácie o triedení). Triman-Logo platí iba pre Francúzsko.

Defektné alebo použité batérie/akumulátorové batérie sa musia recyklovať. Batérie/akumulátorové batérie a/alebo výrobok odovzdajte prostredníctvom dostupných zberných stredísk.



Nesprávna likvidácia batérií/akumulátorových batérií ničí životné prostredie!

Batérie/akumulátorové batérie sa nesmú likvidovať spolu s domovým odpadom. Môžu obsahovať jedovaté ťažké kovy a je potrebné zaobchádzať s nimi ako s nebezpečným odpadom. Chemické značky ťažkých kovov sú nasledovné: Cd = kadmium, Hg = ortuť, Pb = olovo. Opatrované batérie/akumulátorové batérie preto odovzdajte v komunálnej zberni.

● Záruka

Výrobok bol starostlivo vyrobený v súlade s prísnyimi smernicami kvality a pred dodaním dôkladne otestovaný. V prípade materiálových alebo výrobných chýb máte zákonné práva voči predajcovi výrobku.

Vaše zákonné práva nie sú žiadnym spôsobom obmedzené našou zárukou uvedenou nižšie.

Záruka na tento výrobok je 3 roky od dátumu nákupu. Záručná doba začína plynúť dátumom kúpy. Originál dokladu o kúpe si uschovajte na bezpečnom mieste, pretože tento doklad je potrebný ako dôkaz o kúpe.

Akékoľvek poškodenie alebo nedostatky prítomné už v čase nákupu je potrebné nahlásiť ihneď po vybalení výrobku.

Ak sa v priebehu 3 rokov od dátumu zakúpenia preukáže, že výrobok vykazuje chyby materiálu alebo spracovania, podľa vlastného uváženia Vám ho bezplatne opravíme alebo vymeníme. Záručná doba sa na základe poskytnutej záručnej reklamácie nepredlžuje. To platí aj pre vymenené alebo opravené diely.

Táto záruka je neplatná, ak bol výrobok poškodený alebo nesprávne používaný alebo udržiavaný.

Záruka sa vzťahuje na chyby materiálu a výrobné chyby. Táto záruka sa nevzťahuje na časti výrobku, ktoré podliehajú bežnému opotrebovaniu, a preto sa považujú za opotrebovateľné diely (napr. batérie, nabíjateľné batérie, hadice, atramentové kazety), ani na poškodenie krehkých častí, napr. spínačov alebo častí zo skla.

● Postup v prípade poškodenia v záruke

Na zaručenie rýchleho spracovania vašej požiadavky dodržte nasledujúce pokyny:

- o Pre všetky otázky majte pripravený pokladničný lístok a číslo výrobku (IAN 507537_2507) ako potvrdenie o kúpe.
- o Číslo výrobku nájdete na typovom štítku, gravúre, na prednej strane návodu (dole vľavo) alebo na nálepke na zadnej alebo spodnej strane výrobku.
- o Pri výskyte funkčných porúch alebo iných nedostatkov sa najprv telefonicky alebo e-mailom obráťte na ďalej uvedené servisné oddelenie.
- o Výrobok označený ako chybný následne môžete s priloženým dokladom o kúpe (pokladničným blokom) a uvedením, o aký druh nedostatku ide a kedy sa vyskytol, bezplatne zaslať na poskytnutú servisnú adresu.

o



Na stránke parkside-diy.com si môžete prezrieť a stiahnuť túto a mnohé ďalšie príručky. S týmto QR kódom prejdete priamo na stránku parkside-diy.com. Vyberte si svoju krajinu a pomocou masky vyhľadávania vyhľadávajte návody na obsluhu. Zadaním čísla výrobku (IAN) 507537_2507 prejdete na návod na obsluhu svojho výrobku.

● Servis

(SK)

Servis Slovensko

Tel.: 0800 003409

Kontaktný formulár je zapnutý parkside-diy.com

IAN 507537_2507

CE IP65

Legenda de pictogramas utilizados	Página	287
Introducción	Página	291
Uso adecuado.....	Página	292
Contenido	Página	292
Características técnicas.....	Página	292
Descripción de los componentes	Página	293
Pantalla de visualización.....	Página	294
Seguridad	Página	294
Indicaciones de seguridad.....	Página	294
Indicaciones de seguridad sobre las pilas/baterías.....	Página	299
Colocar/cambiar las pilas	Página	303
Puesta en funcionamiento	Página	304
Funcionamiento	Página	306
Puesta en funcionamiento del producto.....	Página	306
Ajustar hora y día de la semana actualizados.....	Página	306

Programar riego automático	Página	308
Modo de riego manual	Página	311
Restablecer	Página	312
Bloqueo de botones.....	Página	312
Indicador de estado de la pila.....	Página	313
Modo de desconexión	Página	314
Solución de problemas	Página	314
Limpieza y conservación	Página	316
Limpiar el filtro	Página	317
Almacenamiento	Página	317
Eliminación	Página	318
Garantía	Página	320
Tramitación de la garantía	Página	322
Asistencia.....	Página	323

Leyenda de pictogramas utilizados



Corriente/tensión continua



Voltio



¡Precaución! ¡Peligro de explosión!



¡Tenga en cuenta las advertencias e advertencias de seguridad!



¡PELIGRO! Este símbolo con la palabra indicativa «Peligro» indica un peligro con un nivel de riesgo alto que, si no se evita, puede provocar lesiones graves o incluso la muerte.



¡CUIDADO! Este símbolo con la palabra indicativa «Cuidado» indica un peligro con un nivel de riesgo bajo que, si no se evita, puede provocar lesiones leves o moderadas.

Leyenda de pictogramas utilizados



¡ADVERTENCIA! Este símbolo con la palabra indicativa «Advertencia» indica un peligro con un nivel de riesgo medio que, si no se evita, puede provocar lesiones graves o incluso la muerte.



¡ATENCIÓN! Este símbolo con la palabra indicativa «Atención» indica el peligro de poder producirse un daño material.



¡Peligro de muerte y accidentes para bebés y niños!



Protección contra salpicaduras y polvo.



El producto contiene pilas alcalinas.



El producto cumple con las directivas europeas vigentes específicas sobre el producto

Legenda de pictogramas utilizados



Lea atentamente las instrucciones de uso antes de utilizar el producto por primera vez.



¡No utilice el producto para beber!



¡Deseche el embalaje y el aparato de forma respetuosa con el medioambiente!



Indicaciones de seguridad
Instrucciones de uso



Mantener fuera del alcance de los niños.



No arrojar al fuego.

Leyenda de pictogramas utilizados



No insertar erróneamente.



No deformar/dañar.



No abrir/desmontar.



No mezclar tipos y marcas diferentes.



No mezclar pilas nuevas y usadas.



No cargar.



Mantenga las pilas lejos del agua y de la humedad excesiva.

Leyenda de pictogramas utilizados



No poner en cortocircuito.



Colocar correctamente.

Programador de riego

● Introducción

Enhorabuena por la adquisición de su nuevo producto. Ha optado por un producto de alta calidad. El manual de instrucciones forma parte de este producto. Contiene importantes indicaciones sobre seguridad, uso y eliminación. Antes de usar el producto, familiarícese con todas las indicaciones de manejo y de seguridad. Utilice el producto únicamente como se describe a continuación y para las aplicaciones indicadas. Adjunte igualmente toda la documentación en caso de entregar el producto a terceros.

● **Uso adecuado**

Este producto ha sido diseñado para el control de instalaciones de rociado y sistemas de riego. Permite el riego automático de espacios exteriores a una hora y durante un tiempo programados. El producto almacenar hasta 6 programas de riego automático. El producto únicamente debe emplearse en espacios exteriores. Cualquier otro uso o modificación del aparato no se considerará adecuado. El fabricante no asume responsabilidad alguna por los daños provocados debido al uso indebido del producto. Este producto no ha sido concebido para un uso comercial.

● **Contenido**



1 programador de riego	1 filtro
1 conexión de grifo	2 pilas 1,5V, tipo AA
1 adaptador 33,3mm en 26,5mm (G1" en G ³ / ₄ ")	1 manual de instrucciones

● **Características técnicas**





N.º de modelo:	HG09709
Presión de servicio máx.:	4bar

Temperatura máx. del agua:	40°C
Alimentación eléctrica:	2x 1,5V=== pilas tipo AA
Volumen de caudal (con 4 bar de presión de agua):	50l/min
Duración de riego manual:	máx. 09:59 h
Duración de riego manual:	máx. 09:59 h
Conexión de agua:	26,5mm (G $\frac{3}{4}$ ") o 33,3mm (G1")
Tipo de protección:	IP65 (protegido contra salpicaduras de agua y polvo)

● Descripción de los componentes (fig. A)

- | | |
|--------------------------------------------------------------------------------------------------|------------------------------------------------------|
| 1 Adaptador - 33,3mm en
26,5mm (G1" en G $\frac{3}{4}$ ") | 6 Regulador |
| 2 Filtro | 7 Tornillo del compartimento
para pilas |
| 3 Tuerca de racor - 33,3mm
(G1") | 8 Compartimento de la pila |
| 4 Botón  | 9 Adaptador (para la conexión
de manguera) |
| 5 Botón  | 10 Pantalla |

● Pantalla de visualización (fig. B)

- | | | | |
|----|-------------------------------------------------------------------------------------------------------------------------------|----|------------------------------------------------------------------------------------------------------------------|
| 11 | Indicación del estado de la pila  | 16 | Indicador de inicio de riego  |
| 12 | Hora actualizada | 17 | Días programados con riego  |
| 13 | Día de la semana actualizado | 18 | Programa de riego actual (1-6) |
| 14 | Hora de inicio del programa  | 19 | ON ON |
| 15 | Tiempo de funcionamiento - periodo de riego  | 20 | Riego IRRIGATION |
| | | 21 | Pause PAUSE |
| | | 22 | OFF OFF |





Seguridad

● Indicaciones de seguridad

¡El derecho de garantía quedará anulado en caso de producirse daños por no tener en cuenta estas instrucciones de uso! ¡No se asumirá responsabilidad alguna por daños indirectos! En

caso de que el manejo inadecuado del producto o el incumplimiento de las indicaciones de seguridad provoquen daños materiales o personales, ¡no se asumirá ninguna responsabilidad!

¡GUARDE TODAS LAS ADVERTENCIAS E INDICACIONES DE SEGURIDAD POR SI LAS NECESITA EN UN FUTURO!

-   **¡ADVERTENCIA! ¡PELIGRO DE MUERTE Y ACCIDENTES PARA BEBÉS Y NIÑOS PEQUEÑOS!** No deje nunca a los niños sin vigilancia con el material de embalaje. Existe peligro de asfixia. Mantenga

el producto fuera del alcance de los niños.
Este producto no es un juguete.

- Este producto puede ser utilizado por niños mayores de 8 años, así como por personas con capacidades físicas, sensoriales o mentales reducidas o que cuenten con poca experiencia y/o falta de conocimientos, siempre y cuando se les haya enseñado cómo utilizar el producto de forma segura y hayan comprendido los peligros que pueden resultar de un mal uso del mismo.
- No permita que los niños jueguen con el producto. La limpieza y el mantenimiento

nunca deben llevarse a cabo por niños sin la vigilancia de un adulto.

- La reparación del producto durante el tiempo de garantía únicamente debe ser realizada por el servicio de atención al cliente autorizado por el fabricante, de lo contrario perderá el derecho de garantía en caso de requerir reparaciones posteriores.
- Las piezas defectuosas deberán ser reemplazadas exclusivamente por piezas de repuesto originales. Solo en este caso se garantiza que el aparato cumpla con los requisitos de seguridad.
- Evite su exposición directa a la radiación solar.

- Cierre siempre el grifo de agua cuando no vaya a seguir utilizando el producto.
- No utilice el aparato cerca de llamas abiertas.
- Compruebe periódicamente el correcto funcionamiento y la estanqueidad del producto y sus conductos.
- **¡PELIGRO DE MUERTE POR DESCARGA ELÉCTRICA!** ¡No dirija el chorro de agua hacia instalaciones eléctricas!
- ¡No dirija el chorro de agua hacia personas o animales!

⚠ ¡ADVERTENCIA! Antes de su uso, no se debe dirigir agua muy caliente o que haya permanecido mucho tiempo estancada en

las tuberías hacia personas, animales o plantas.

- El producto no es apto para la extracción de agua potable.



Indicaciones de seguridad sobre las pilas/baterías

- **¡PELIGRO DE MUERTE!** Mantenga las pilas/baterías fuera del alcance de los niños. ¡En caso de ingestión, acuda inmediatamente a un médico!
- La ingestión puede provocar quemaduras, perforaciones de tejidos blandos y la muerte.

Las quemaduras graves pueden aparecer pasadas 2 horas tras la ingestión.

-  **¡PELIGRO DE EXPLOSIÓN!** No recargue nunca pilas no recargables.

No ponga las pilas/baterías en cortocircuito ni tampoco las abra. Estas podrían recalentarse, explotar o provocar un incendio.

- Nunca arroje pilas/baterías al fuego o al agua.
- No aplique cargas mecánicas sobre las pilas/baterías.

Riesgo de sulfatación de las pilas/baterías

- Evite condiciones y temperaturas extremas que puedan influir en el funcionamiento de

las pilas/baterías, por ejemplo, acercarlas a un radiador o exponerlas directamente a la luz solar.

- Retire las pilas recargables del aparato antes de la carga.
- ¡Si las pilas/baterías se sulfatan, evite el contacto de la piel, los ojos y las mucosas con los productos químicos! ¡En caso de entrar en contacto con el ácido, lave inmediatamente la zona afectada con abundante agua y busque atención médica!
-  **¡UTILICE GUANTES DE SEGURIDAD!** Las pilas/baterías sulfatadas o dañadas pueden provocar abrasiones al entrar en contacto con la piel. Por tanto, es impres-

cindible el uso de guantes de protección en estos casos.

- En caso de sulfatación de las pilas/baterías, retírelas inmediatamente del producto para evitar daños.
- Utilice únicamente pilas/baterías del mismo tipo. ¡No mezcle pilas/baterías usadas con nuevas!
- Retire las pilas/baterías del producto si no va a utilizarlo durante un período de tiempo prolongado.

Riesgo de daño del producto

- ¡Utilice exclusivamente el tipo de pila/batería indicado!

- Introduzca las pilas/baterías teniendo en cuenta la polaridad marcada con (+) y (-) tanto en las pilas/baterías como en el producto.
- ¡Limpie los contactos de la pila/batería y en el compartimento de las pilas antes de la inserción con un paño seco y libre de pelusas o un bastoncillo de algodón!
- Retire inmediatamente las pilas/baterías agotadas del producto.

● **Colocar/cambiar las pilas (ver fig. C)**

- Suelte el tornillo [7] del compartimento de la pila [8] y retire la tapa.
- Coloque 2 pilas tamaño AA (LR06/Mignon) en el compartimento para las pilas [8]. Tenga en cuenta la polaridad correcta.

Nota: la pantalla muestra durante un segundo todos los símbolos LCD, a continuación se cambia al menú «Ajustar hora y día de la semana actuales».

- Cierre la tapa y apriete el tornillo del compartimento de las pilas **7**.

● Puesta en funcionamiento

Para un funcionamiento seguro y sin fallos, deberá instalar el producto en un lugar que cumpla con los siguientes requisitos:

- La temperatura del agua vertida no debe superar los 40°C.
 - La temperatura mínima de funcionamiento asciende a +5°C.
 - La temperatura máxima de funcionamiento asciende a +50°C.
 - Utilice únicamente agua dulce limpia.
 - Conecte el producto únicamente en vertical, con el adaptador **9** hacia abajo para evitar la entrada de agua en el compartimento de las pilas **8**.
- ⚠ ¡ATENCIÓN!** El programador de riego solo debe conectarse a un punto de extracción de agua potable con dispositivo de seguridad, que se corresponda al menos con el modelo HD según EN 1717 (válvula de retención con ventilación de tubos).

Nota: podrá encontrar los adaptadores adecuados en tiendas especializadas.

- Revise el tipo de conexión de agua disponible. El producto dispone de una tuerca de unión [3] para grifos con roscas de 33,3 mm (G 1"). Para grifos con roscas de 26,5 mm (G ¾") utilice el adaptador suministrado [1].
- Coloque el filtro [2] en la tuerca de unión [3] tal y como se muestra en la figura A.
- Para roscas de 26,5 mm (G ¾"): encaje el adaptador [1] al grifo. Para ello no necesita emplear herramientas.
- Enrosque la tuerca de unión [3] a la rosca del grifo o del adaptador. Para ello no necesita emplear herramientas.
- Enrosque el adaptador [9] a la conexión de manguera. Ahora, puede conectar una manguera al adaptador [9].
- Abra el grifo de agua.
- ⚠ **¡ATENCIÓN!** En caso de aparecer filtraciones/fugas al utilizar el adaptador [1], deberá envolver la rosca del grifo con cinta selladora.
- Programe el riego tal y como se describe en el capítulo «Funcionamiento».

● Funcionamiento



Con el programador de riego es posible regar automáticamente a cualquier hora del día. Para el riego se pueden conectar aspersores, instalaciones de rociado y sistemas de riego por goteo.

El programador de riego se encarga automáticamente del riego a la hora establecida y durante el tiempo programado. Para la programación tenga en cuenta la época del año y el momento del día. Por la mañana temprano o a última hora de la tarde la evaporación es menor, por lo que el consumo de agua se reducirá al mínimo.

● Puesta en funcionamiento del producto

1. Coloque las pilas tal y como se describe en el apartado «Colocar/cambiar las pilas».
2. Conecte el programador de riego al grifo (ver fig. D).

● Ajustar hora y día de la semana actualizados

1. Pulse a la vez el botón  **5** y el botón  **4** en el modo de visualización normal para cambiar al modo de ajuste de hora o

gire el regulador [6] para seleccionar el ajuste de hora (no es necesario si solo coloca las pilas).







- En la pantalla parpadea la hora actualizada [12].







- Pulse el botón [5].

- En la hora actual [12] que se muestra en la pantalla comienza a parpadear el indicador de hora.

2. Ajuste las horas con el regulador [6] (por ej. 9 horas) y confirme con el botón [5]. En la hora actual [12] que se muestra en la pantalla comienza a parpadear el indicador de minutos.
3. Ajuste los minutos con el regulador [6] (por ej. 30 minutos) y confirme con el botón [5] (ver fig. E1).
4. En la pantalla parpadea la opción «12h/24h». Ajuste la configuración deseada con el regulador [6] (por ej. 24 h) y confirme con el botón [5] (ver fig. E2).
5. En la pantalla parpadea el día de la semana actualizado [13].
6. Ajuste el día de la semana con el regulador [6] (por ej. miércoles) y confirme con el botón [5] (ver fig. E3).

● Programar riego automático

1. Gire el regulador [6] para seleccionar entre los programas 1 a 6.
2. En la pantalla parpadea el programa de riego seleccionado (1-6) [18].
3. Ajuste el número de programa con el regulador giratorio [6] (por ej. programa 3) y confirme pulsando el botón  [5] (ver fig. E4).
4. En la pantalla parpadean los días programados con riego  [17]. Gire el regulador [6] para activar o desactivar el día de riego. Entonces aparece o desaparece el símbolo de la gota de agua. Pulse el botón  [5] para configurar el siguiente día de riego (por ej. MO, TU) hasta que se complete el ajuste (ver fig. E5). Para confirmar pulse el botón  [5].
5. Introduzca la configuración de la hora de inicio del riego. La hora de inicio del programa  [14] parpadea. Para ajustar la hora de inicio del riego, pulse el botón  [5].
6. En la pantalla parpadearán las horas para el inicio del riego. Ajuste la hora de inicio para el tiempo de riego con el regulador [6] y confirme con el botón  [5]. En la pantalla parpadearán los minutos para el inicio del tiempo de riego. Ajuste los minutos para

- el inicio del tiempo de riego con el regulador [6] y confirme con el botón  [5] (por ej. 6:20) (ver fig. E6).
7. Introduzca la configuración de la duración del riego. La duración del tiempo de riego  [15] comienza a parpadear.
 8. Si desea ajustar el tiempo de duración del riego, pulse el botón  [5].
 9. La hora de la duración del riego parpadea en la pantalla. Ajuste la hora para el tiempo de riego con el regulador [6] y confirme con el botón  [5]. Los minutos de la duración del riego parpadean en la pantalla. Ajuste los minutos para el tiempo de riego con el regulador [6] y confirme con el botón  [5] (por ej. 1 hora 5 min.) (ver fig. E7).
 10. Introduzca el ajuste del tiempo de riego **IRRIGATION** [20], los minutos del tiempo de riego parpadean en la pantalla [10]. Ajuste los minutos con el regulador giratorio [6] y confirme con el botón  [5] (máx. 19 minutos) (por ej. 18 minutos) (ver fig. E8).
 11. Introduzca el ajuste del tiempo de pausa **PAUSE** [21], los minutos del intervalo de tiempo parpadean. Ajuste el tiempo de pausa con el regulador [6] y confirme con el botón  [5] (máx. 19 minutos) (por ej. 17 minutos) (ver fig. E9).





Nota: Si la hora de inicio está establecida, por ejemplo, a las 6:20, el tiempo total de riego será de 1 horas y 5 minutos, el intervalo de riego de 18 minutos y el tiempo de pausa de 17 minutos. A llegar las 6:20, el producto comienza a regar durante 18 minutos, se pausa después durante 17 minutos, vuelve a comenzar durante 18 minutos y queda pausado otros 12 minutos. Normalmente el programa se pausaría durante 17 minutos, pero al realizar una pausa de 12 minutos se completa el tiempo total de 1 hora y 5 minutos. Si no desea establecer un tiempo de intervalo ni de pausa, solo tiene que configurar ambos valores con 0 min.

12. Introduzca el ajuste ON/OFF del horario de riego. Gire el regulador [6] para seleccionar entre **ON** [19] o **OFF** [22]. Pulse el botón  [5] para confirmar y volver al modo de indicación normal.

Nota: Si selecciona el programa con el regulador [6], cuando parpadee el programa de riego (1-6) [18] pulse el botón  [4]. De esta forma, activa o desactiva directamente el programa seleccionado sin configurar otros parámetros.



● Modo de riego manual

La válvula siempre puede **abrirse o cerrarse de forma manual**. Una válvula abierta controlada por el programa puede cerrarse prematuramente sin modificar los datos del programa (inicio, duración y frecuencia de riego).



1. Mantenga pulsado el botón  [4] durante 2 segundos. El indicador de inicio de riego  [16] parpadea.
2. El producto comenzará con el riego y el tiempo se mostrará como una cuenta regresiva.
3. Pulse el botón  [5] para ajustar el tiempo de riego manual. Puede configurarse desde 1 minuto hasta 9 horas y 59 minutos. Si se configura a 0:00, el valor por defecto es de 1 minuto (por ejemplo, ajustado a 5 horas 59 minutos) (ver fig. E10).
4. Mantenga pulsado el botón  [4] durante 2 segundos para finalizar el riego manual; el indicador volverá a su estado normal.
5. El ajuste por defecto del tiempo de riego manual es de 59 minutos.

Nota: Cuando transcurre la hora de inicio programada, se lleva a cabo el riego manual. El programa establecido no es válido por esta vez y no se ejecutará hasta el siguiente ciclo programado.

● Restablecer

Mantenga pulsado el botón  [4] y el botón  [5] a la vez durante 5 segundos. La pantalla LCD muestra todos los símbolos durante 1 segundo y el sistema se reinicia. Todos los datos programados se eliminarán y se restablecerán los ajustes de fábrica. El producto cambia al modo de configuración de hora (igual que al encenderse por primera vez).

● Bloqueo de botones

- Mantenga pulsado el botón  [5] durante 5 segundos para bloquear los botones. La pantalla LCD muestra la indicación «**LOC**» al pulsar cualquier botón.
- Mantenga pulsado de nuevo el botón  [5] durante 5 segundos para desactivar el bloqueo de botones. La pantalla LCD muestra «**OPEN**» durante 1 segundo y el producto puede volver a utilizarse con normalidad.

● Indicador de estado de la pila

 : La pila está cargada.

 : La pila está medio cargada.

 : La pila está debilitada.

 : ¡La pila está extremadamente debilitada, no es posible utilizar la válvula en este estado! El usuario deberá reemplazar las pilas lo antes posible.

Nota: al reemplazar las pilas se almacenarán los datos del programa durante 15 segundos. Si el cambio de pilas dura más tiempo se almacenan todos los datos programados y la hora se detiene en el momento del cambio de las pilas. Si la válvula está abierta antes de cambiar las pilas, se activa de nuevo automáticamente el modo de riego al colocar las pilas nuevas.

El símbolo  parpadea durante 5 segundos si la batería está demasiado baja. La válvula se cierra automáticamente y la pantalla 10 muestra «OFF» (ver fig. E11). El producto se apagará. Cambie las pilas.

● Modo de desconexión

Si no se pulsa ningún botón durante 5 minutos, la pantalla se apaga automáticamente y los horarios y tiempos establecidos continúan. Pulse cualquier botón para volver a activar la pantalla y desactivar el modo de desconexión.

● Solución de problemas

Problema	Posible causa	Solución
Sin indicación en pantalla	La pila está mal colocada	Compruebe si las marcas de polaridad coinciden
	Pila gastada	Colocar nueva pila
	La temperatura en la pantalla es superior a 60°C	Esta indicación se muestra en caso de bajada de la temperatura
	El producto se encuentra en modo de desconexión.	Pulse cualquier botón para desactivar el modo de desconexión.

Problema	Posible causa	Solución
El riego manual no está disponible con el botón  4.	La pila está debilitada (solo una barra restante)	Colocar nueva pila
	Grifo desconectado	Abra el grifo
El programa de riego no se ejecuta (sin riego)	El programa de riego no se ha indicado completamente	Consulte los datos del programa de riego y modifíquelos si es necesario
	Programas desactivados (Prog OFF).	Active el programa (Prog ON).
	La válvula se ha abierto previamente de forma manual.	Evite posibles solapamientos de programa.
	Grifo desconectado.	Abra el grifo

Problema	Posible causa	Solución
El programa de riego no se ejecuta (sin riego)	Solapamiento de programa (la 1ª hora de inicio de riego tiene prioridad).	Introduzca un nuevo programa de riego sin solapamientos
	Batería baja ( parpadea).	Coloque una pila (alcalina) nueva.

● Limpieza y conservación

⚠ ¡ATENCIÓN! Posibles daños del producto. La humedad puede provocar averías en el producto. Durante la limpieza, asegúrese de que no entre humedad en el compartimento de las pilas **8** para evitar un daño irreparable del producto.

- Limpie la carcasa exclusivamente con un paño ligeramente humedecido y con un detergente suave.
- En ningún caso utilice gasolina, alcohol o productos de limpieza abrasivos para limpiar la carcasa.

● Limpiar el filtro

- El filtro [2] debe revisarse regularmente y debe limpiarse siempre que sea necesario.
- Cierre el grifo de agua.
- Vacíe el producto mediante riego manual.
- Desenrosque la tuerca de unión [3] de la rosca del grifo o del adaptador.
- Retire el filtro [2] cónico de la entrada de agua de la tuerca de unión.
- Limpie el filtro.
- Vuelva a colocar el filtro.
- Enrosque la tuerca de unión a la rosca del grifo o del adaptador.
- Abra el grifo de agua.

● Almacenamiento

- Cierre el grifo de agua.
- Separe la manguera del adaptador [9].
- Vacíe el producto mediante riego manual.
- Suelte la tuerca de unión [3].

- Saque las pilas.
- Guarde el producto solo en espacios secos y protegidos contra heladas.

● Eliminación

El embalaje está compuesto por materiales no contaminantes que pueden ser desechados en el centro de reciclaje local.



Tenga en cuenta el distintivo del embalaje para la separación de residuos. Está compuesto por abreviaturas (a) y números (b) que significan lo siguiente: 1–7: plásticos/ 20–22: papel y cartón/80–98: materiales compuestos.



Para obtener información sobre las posibilidades de desecho del producto al final de su vida útil, acuda a la administración de su comunidad o ciudad.



Para proteger el medio ambiente no tire el producto junto con la basura doméstica cuando ya no le sea útil. Deséchelo en un contenedor de reciclaje. Diríjase a la administración competente para obtener información sobre los puntos de recogida de residuos y sus horarios.



El producto, incluidos los accesorios, y el material de embalaje son reciclables y están sujetos a la responsabilidad extendida del fabricante. Deséchelos por separado siguiendo la información ilustrada de recogida selectiva para un mejor tratamiento de los residuos. El logotipo Triman se aplica solo para Francia.

Las pilas/baterías defectuosas o usadas deben ser recicladas. Recicle las pilas/baterías y/o el producto en los puntos de recogida adecuados.



¡Daños en el medio ambiente por un reciclaje indebido de las pilas/baterías!

Las pilas/baterías no deben eliminarse junto con los residuos domésticos. Estas pueden contener metales pesados tóxicos que deben tratarse conforme a la normativa aplicable a los residuos especiales. Los símbolos químicos de los metales pesados son: Cd = cadmio, Hg = mercurio, Pb = plomo. Las pilas/baterías deben reciclarse en un punto de recolección específico para ello.

● Garantía

El producto ha sido fabricado según normas de calidad exigentes y ha sido probado minuciosamente antes de la entrega. En caso de fallos de material o de fabricación, dispone de derechos legales frente al vendedor del producto. Nuestra garantía mencionada a continuación no restringe sus derechos legales de ningún modo.

La garantía para este producto es de 3 años a partir de la fecha de compra. La garantía empieza el día de la fecha de compra. Conserve el justificante de compra original en un lugar seguro, ya que este documento es necesario para demostrar la compra.

Todos los daños o defectos ya presente en el momento de la compra deben informarse inmediatamente tras desembalar el producto.

Si el producto presenta defectos de material o fabricación en los 3 años a partir de la fecha de compra, lo repararemos o sustituiremos, según nuestra elección, gratuitamente para usted. El período de garantía no se extiende por una reclamación de garantía aprobada. Esto también es aplicable a las piezas sustituidas y reparadas.

La garantía pierde su validez si el producto se daña o se utiliza o mantiene de forma inadecuada.

La garantía cubre defectos de material y fabricación. Esta garantía no cubre las piezas del producto sujetas a un uso y desgaste normal y, por lo tanto, consideradas piezas de desgaste (por ej. pilas, baterías, mangueras, cartuchos de tinta) ni los daños a las piezas frágiles, por ej. interruptores o piezas de cristal.

● Tramitación de la garantía

Para garantizar una rápida tramitación de su consulta, tenga en cuenta las siguientes indicaciones:

- o Para efectuar cualquier consulta, tenga a mano el tique de compra y el número del artículo (IAN 507537_2507) como justificante de compra.
- o El número de artículo figura en la placa de características del producto, en un grabado en el producto, en la portada de su manual (abajo a la izquierda) o en el adhesivo de la parte posterior o inferior del producto.
- o Si se producen fallos de funcionamiento o si se dan otras carencias, póngase primero en contacto telefónico o por correo electrónico con el departamento de atención al cliente indicado más abajo.
- o Los productos defectuosos se pueden enviar libres de franqueo a la dirección suministrada, adjuntando el comprobante de caja (ticket) e indicando el tipo de fallo, así como el momento en que se produjo.

o



En parkside-diy.com están disponibles para su lectura y descarga este y otros manuales. Este código QR le llevará directamente a parkside-diy.com. Seleccione su país y utilice la búsqueda para encontrar el manual de instrucciones. Introduzca el número de artículo (IAN) 507537_2507 para acceder a las instrucciones de uso de su artículo.

● Asistencia

ES **Asistencia en España**

Tel.: 900994940

Formulario de contacto en parkside-diy.com







IAN 507537_2507

CE IP65

De anvendte piktogrammers legende	Side 326
Indledning.....	Side 330
Formålsbestemt anvendelse	Side 331
Leverede dele.....	Side 331
Tekniske data	Side 331
Beskrivelse af de enkelte dele	Side 332
Displayvisninger	Side 333
Sikkerhed.....	Side 333
Sikkerhedshenvisninger	Side 333
Sikkerhedshenvisninger for batterier/akkuer	Side 337
Indsætning/skift af batterier	Side 341
Idrifttagning.....	Side 342
Drift	Side 343
Ibrugtagning af produktet	Side 344
Indstilling af den aktuelle tid og ugedag	Side 344

Programmering til automatisk vanding	Side 345
Manuel vandingstilstand	Side 348
Nulstilling.....	Side 349
Tastspærring	Side 349
Batteri-statusvisning	Side 350
Slukningsmodus	Side 350
Fejlfinding	Side 351
Rengøring og pleje	Side 353
Rengøring af si	Side 354
Opbevaring	Side 354
Bortskaffelse	Side 355
Garanti	Side 357
Afvikling af garantisager	Side 358
Service	Side 360

De anvendte piktogrammers legende

	Jævnstrøm/-spænding
	Volt
	Forsigtig! Eksplosionsfare!
	Overhold advarsels- og sikkerhedshenvisninger!
	FARE! Dette symbol med signalordet „Fare“ betegner en fare med et højt risikoniveau, som, hvis den ikke undgås, medfører en alvorlig personskade eller døden.
	FORSIGTIG! Dette symbol med signalordet „Forsigtig“ betegner en fare med lav risikoniveau, som, når den ikke undgås, kan medføre en lav eller middel personskade.

De anvendte piktogrammers legende



ADVARSEL! Dette symbol med signalordet „Advarsel“ betegner en fare med middel risikoniveau, som, når den ikke undgås, kan medføre en alvorlig personskade eller døden.



OBS! Dette symbol med signalordet „Obs“ henviser til, at der er fare for materielle skader.



Livs- og ulykkesfare for småbørn og børn!



Beskyttet mod stænkvand og støv.



Produktet indeholder alkaline-batterier.



Produktet overholder de gældende europæiske retningslinjer for dette produkt

De anvendte piktogrammers legende



Læs vejledningen grundigt igennem inden den første brug.



Drik ikke af produktet!



Bortskaf emballage og apparat miljøvenligt!



Sikkerhedsanvisninger
Handlingsanvisninger



Opbevares uden for børns rækkevidde



Må ikke smides ind i ild

De anvendte piktogrammers legende



Må ikke ilægges forkert



Må ikke deformeres/beskadiges



Må ikke åbnes/skilles ad i mindre dele



Brug ikke forskellige typer og mærker sammen



Bland ikke nye og brugte batterier med hinanden



Må ikke oplades



Hold batterierne på afstand af vand og for meget fugt.

De anvendte piktogrammers legende



Må ikke kortsluttes



Vær opmærksom på korrekt ilægning

Vandingscomputer

● Indledning

Hjerteligt tillykke med købet af deres nye produkt. Du har besluttet dig for et produkt af høj kvalitet. Brugervejledningen er en del af dette produkt. Den indeholder vigtige informationer om sikkerhed, brug og bortskaffelse. Gør dig inden ibrugtagning af produktet fortrolig med alle betjenings- og sikkerhedsanvisninger. Benyt kun produktet som beskrevet og til de oplyste formål. Videregiv alle papirer, hvis du giver produktet videre til tredjemand.

● Formålsbestemt anvendelse

Dette produkt er beregnet til styring af sprinklere, sprinkler- og vandingsanlæg. Det muliggør en automatisk vanding af udendørs områder til en programmeret tid og varighed. Produktet kan gemme op til 6 programmer til automatisk vanding. Produktet må udelukkende anvendes til udendørs brug. Andre anvendelser eller forandringer af produktet gælder som ikke bestemmelsesmæssige. Producenten fralægger sig ethvert ansvar for skader som følge af u hensigtsmæssig anvendelse. Produktet er ikke beregnet til den erhvervsmæssige brug.

● Leverede dele



1 vandingscomputer	1 si
1 vandhanetilslutning	2 batterier 1,5V type AA
1 adapter 33,3 mm på 26,5 mm (G1" på G $\frac{3}{4}$ "	1 betjeningsvejledning

● Tekniske data





Modelnummer:	HG09709
Maks. driftstryk:	4 bar
Maks. vandtemperatur:	40 °C

Spændingsforsyning:	2 x 1,5V=== batterier type AA
Gennemstrømsmængde (ved 4 bar vandtryk):	50l/min
Programmerbar	
Vandingsvarighed:	max. 09:59 h
Manuel	
Vandingsvarighed:	max. 09:59 h
Vandtilslutning:	26,5mm (G $\frac{3}{4}$ ") eller 33,3mm (G1")
Beskyttelsesart:	IP65 (sprøjtevandsbeskyttet, støvbeskyttet)

● Beskrivelse af de enkelte dele (afbildning A)

- | | |
|-------------------------------------------------------------------------------------------------|------------------------------------------|
| 1 Adapter - 33,3 mm på
26,5 mm (G1" på G $\frac{3}{4}$ ") | 6 Drejeregulator |
| 2 Si | 7 Batterikumsskrue |
| 3 Omløbermøtrik - 33,3 mm
(G1") | 8 Batterikum |
| 4 Tast  | 9 Adapter (til slangetilslutning) |
| 5 Tast  | 10 Display |

● Displayvisninger (afbildning B)

- | | | | |
|----|--------------------------------------------------------------------------------------------------------------|----|------------------------------------------------------------------------------------------------------------------|
| 11 | Batterivisning  | 17 | Programmerede dage med vanding  |
| 12 | Aktuelt klokkeslæt | 18 | Aktuelt vandingsprogram (1-6) |
| 13 | Aktuel ugedag | 19 | ON ON |
| 14 | Programmets starttidspunkt  | 20 | Vanding IRRIGATION |
| 15 | Løbetid – Vandingsstidsrum  | 21 | Pause PAUSE |
| 16 | Visning vandingsstart  | 22 | OFF OFF |



Sikkerhed

● Sikkerhedshenvisninger

Ved skader, som forårsages gennem ikkeoverholdelse af denne betjeningsvejledning, ophører garantikravet! For følgeskader overtages der ikke nogen hæftelse! Ved materielle eller personskader,

som forårsages gennem uhensigtsmæssig håndtering eller ikkeoverholdelse af sikkerhedshenvisningerne, overtages der ikke nogen hæftelse!

OPBEVAR ALLE SIKKERHEDSHENVISNINGER OG VEJLEDNINGER TIL FREMTIDEN!

-  **ADVARSEL! LIVS- OG ULYKESFARE FOR SMÅBØRN OG BØRN!**

Lad børn aldrig lege med emballagen uden at være under opsyn. Der består kvælningsfare. Produktet skal opbevares utilgængeligt for børn. Dette produkt er ikke legetøj.

- Dette produkt kan benyttes af børn fra 8-årsalderen og opad, samt af personer med forringede fysiske, følelsesmæssige eller mentale evner eller med mangel på erfaring og viden, når de er under opsyn eller mht. brug af produktet er blevet vejledt og forstår de deraf resulterende farer.
- Børn må ikke lege med produktet. Rengøring og brugervedligeholdelse må ikke udføres af børn uden at være under opsyn.
- En reparation af produktet under garantitiden må kun foretages af en af producenten autoriseret kundeservice, ellers består der ikke

noget garantikrav mere ved efterfølgende skader.

- Defekte byggedele må kun udskiftes med originale reservedele. Kun ved disse dele er det garanteret, at de opfylder sikkerhedskravene.
- Undgå direkte sollys.
- Luk altid vandhanen, når De ikke benytter produktet mere.
- Driv produktet ikke i nærheden af åben ild.
- Kontrollér produktet og dets tilføselsledninger i regelmæssige afstande for tæthed og fejlfri funktion.

- **LIVSFARE PÅ GRUND AF ELEKTRISK STØD!**
Ret vandstrålen ikke mod elektriske indretninger!
- Ret vandstrålen ikke mod personer eller dyr!
-  **ADVARSEL!** Ret aldrig varmt vand eller vand, der længe har stået i ledningen, mod personer, dyr eller planter før brugen.
- Produktet er ikke egnet til tapning af drikkevand.



Sikkerhedshenvisninger for batterier/akkuer

- **LIVSFARE!** Hold batterier/akkuer udenfor børns rækkevidde. Opsøg i tilfælde af slugning straks lægehjælp!

- Indtagelse kan forårsage forbrændinger, perforering af blødt væv og døden. Alvorlige forbrændinger kan forekomme inden for 2 timer efter indtagelse.
-  **EKSPLOSIONSFARE!** Genoplad aldrig ikkeopladelige batterier igen. Kortslut ikke batterier/akkuer og/eller åben disse ikke. Der kan opstå overophedning, brandfare eller eksplosion.
- Smid batterier/akkuer aldrig i ild eller vand.
- Udsæt batterier/akkuer ikke for mekanisk belastning.

Risiko for udsivning fra batteriene/akkuerne

- Undgå ekstreme betingelser og temperaturer, som kan påvirke batterier/akkuer, f.eks. varmelegemer/direkte sollys.
- Tag genopladelige batterier ud af apparatet inden opladningen.
- Hvis batterier/akkuer er lækket, skal du undgå at få kemikalierne på huden, i øjnene og i slimhinderne! Skyl de berørte steder med det samme med klart vand og opsøg en læge!
-  **BÆR BESKYTTELSESHANDSKER!** Udløbne eller beskadigede batterier/akkuer kan forårsage ætsninger ved berøring med huden. Bær i dette tilfælde derfor egnede beskyttelseshandsker.

- I tilfælde af en lækage hos batterierne/akkuerne, skal De fjerne disse med det samme fra produktet for at undgå beskadigelser.
- Anvend kun batterier/akkuer af samme type. Bland ikke gamle batterier/akkuer med nye!
- Fjern batterierne/akkuerne, når produktet ikke anvendes i en længere periode.

Risiko for beskadigelse af produktet

- Anvend udelukkende den angivne batteri-/akkutype!
- Indsæt batterier/akkuer iht. polaritetsmærkningen (+) og (-) til batteri/akku og produktet.

- Rengør kontakter ved batteriet/det genopladelige batteri og i batterirummet før ilægningen med en tør, fnugfri klud eller en vatpind!
- Fjern brugte batterier/akkuer omgående fra produktet.

● Indsætning/skift af batterier (se afbildning C)

- Løsn skruen [7] på batterirummet [8], og tag afdækningen af.
- Læg 2 batterier, størrelse AA (LR06/mignon), ind i batterirummet [8]. Vær opmærksom på polariteten.
Bemærk: Displayet viser i et sekund alle LCD-symboler og derefter skifter visningen til menuen „Indstilling af den aktuelle tid og ugedag“.
- Luk afdækningen, og spænd batterirumsskruen [7] fast.

● Idrifttagning

For en sikker og fejlfri drift af produktet, så skal installationsstedet opfylde følgende forudsætninger:

- Det gennemstrømmende vands temperatur må maksimalt være 40°C.
- Den minimale drifttemperatur er +5°C.
- Den maksimale driftstemperatur er +50°C.
- Anvend kun klart ferskvand.
- Tilslut produktet kun lodret med adapteren [9] nedad, for at undgå indtrængningen af vand i batterirummet [8].

⚠ OBS! Vandingscomputeren må kun tilsluttes et drikkevandstapningssted med sikringsindretning, som mindst svarer til TYPE HD iht. EN 1717 (returstrømsstopper med rørventilering).

Henvisning: tilsvarende adapter kan fås i faghandlen.

- Kontrollér arten af den til rådighed stående vandtilslutning. Produktet er udstyret med en omløbermøtrik [3] til vandhaner med 33,3mm-gevind (G 1"). Til vandhaner med 26,5mm-gevind (G ¾") anvender De den medleverede adapter [1].
- Sæt sien [2] som vist på afbildning A ind i omløbermøtrikken [3].

- Til 26,5mm-gevind (G^{3/4"}): skruer De adapteren **1** på vandhanen. Tag hertil ikke nogen værktøjer til hjælp.
- Skru omløbermøtrikken **3** på vandhanens, henholdsvis adapterens gevind. Tag hertil ikke nogen værktøjer til hjælp.
- Skru adapteren **9** på slangetilslutningen. Du kan derefter tilslutte en slange til adapteren **9**.
- Åben vandhanen.
- ⚠ **OBS!** Skulle der ved anvendelse af adapteren **1** opstå utætheder/lækager, så skal vandhanens gevind omvikles med tætningsbånd.
- Programmér vandingen som beskrevet i kapitlet „Drift“.





● Drift



Med vandingscomputeren kan til enhver ønsket tid på dagen vandes fuldautomatisk. Der kan tilsluttes regne-, et sprinklersystemanlæg eller dråbevandingssystem til vanding. Vandingscomputeren overtager fuldautomatisk vandingen til tilsvarende programmeret starttid og til den programmerede varighed. Tag hensyn til års- og dagstiderne ved deres programmeringer. Ved den tidlige morgen eller sene aften er fordampningen og dermed vandforbruget allermindst.

● Ibrugtagning af produktet





1. Indsæt batterierne som beskrevet i kapitlet „Indsætning/skift af batterier“.
2. Tilslut computeren til styring af vandingsanlægget til vandhanen (se afbildning D).









● Indstilling af den aktuelle tid og ugedag

1. Tryk på tasten  [5] og tasten  [4] samtidig i normal visningsmodus for at skifte til tidsindstillingsmodus, eller drej på drejeregulatoren [6] for at vælge tidsindstillingen (ikke nødvendigt, hvis du blot vil indsætte batteriet).
 - På skærmen blinker det aktuelle klokkeslæt [12].
 - Tryk på tasten  [5].
 - På skærmen blinker timevisningen i det aktuelle klokkeslæt [12].
2. Indstil tiden i timer med drejeregulatoren [6] (fx 9 timer), og bekræft med tasten  [5]. På skærmen blinker minutvisningen i det aktuelle klokkeslæt [12].
3. Indstil tiden i minutter med drejeregulatoren [6] (fx 30 minutter), og bekræft med tasten  [5] (se afbildning E1).

4. På skærmen blinker ”12Hr/24Hr”. Vælg den ønskede indstilling med drejeregulatoren [6] (fx 24 Hr), og bekræft med tasten  [5] (se afbildning E2).
5. På skærmen blinker ugedagen [13].
6. Indstil ugedagen med drejeregulatoren [6] (fx onsdag), og bekræft med tasten  [5] (se afbildning E3).

● Programmering til automatisk vanding

1. Drej på drejeregulatoren [6] for at vælge mellem programmerne 1 til 6.
2. På skærmen blinker det aktuelle vandingsprogram (1-6) [18].
3. Indstil programnummeret med drejeregulatoren [6] (fx program 3), og bekræft ved tryk på tasten  [5] (se afbildning E4).
4. På skærmen blinker de programmerede dage med vanding  [17]. Drej på drejeregulatoren [6] for at slå vandingsdagen til eller fra. Alt efter, hvad du vælger, vises det respektive vanddråbesymbol. Tryk på tasten  [5] for at vælge indstillingen for den næste vandingsdag (fx MO, TU), og fortsæt, indtil indstillingen er afsluttet (se afbildning E5). Tryk på tasten  [5] for at bekræfte dig valg.

5. Indstil vandingsstarttidspunktet. Programmets starttidspunkt  **14** blinker. Tryk på tasten  **5**, hvis du ønsker at indstille vandingsstarttidspunktet.
6. På skærmen blinker timen for starten af vandingstiden. Indstil timen for starten af vandingstiden med drejeregulatoren **6**, og bekræft med tasten  **5**. På skærmen blinker minuttet for starten af vandingstiden. Indstil minuttet for starten af vandings-tiden med drejeregulatoren **6**, og bekræft med tasten  **5** (fx 6:20) (se afbildning E6).
7. Indstil vandingsvarigheden. Løbetiden for vandingstidsrummet  **15** blinker.
8. Tryk på tasten  **5**, hvis du ønsker at indstille vandingsvarig-heden.
9. På skærmen blinker timen for vandingsvarigheden. Indstil timen til vandingsvarigheden med drejeregulatoren **6**, og bekræft med tasten  **5**. På skærmen blinker minuttet for vandingsvarighe-den. Indstil minutterne for vandingsvarigheden med drejeregula-toren **6**, og bekræft med tasten  **5** (fx 1 time og 5 min.) (se afbildning E7).

10. Indtast tidsindstillingen for vanding **IRRIGATION** [20]; minuttet, der angiver vandingstiden, blinker på displayet [10]. Indstil minutterne med drejeregulatoren [6], og bekræft med tasten **U** [5] (maks. 19 minutter) (fx 18 minutter) (se afb. E8).
11. Indtast tidsindstillingen for pause **PAUSE** [21]; minuttet, der angiver intervalltid, blinker. Indstil pauseintervallet med drejeregulatoren [6], og bekræft med tasten **U** [5] (maks. 19 minutter) (fx 17 minutter) (se afb. E9).

Bemærk: Hvis starttidspunktet eksempelvis er 6:20, er den samlede vandingstid 1 time og 5 minutter, vandingsintervallet 18 minutter, og pausetiden 17 minutter. På klokkeslættet 6:20 starter produktet med at vande i 18 minutter, efterfulgt af en pause på 17 minutter. Herefter starter produktet igen med at vande i 18 minutter, efterfulgt af en pause på 12 minutter. Egentlig burde programmet holde en pause på 17 minutter, men da tilføjelsen af en pause på 12 minutter øger den samlede tid til 1 time og 5 minutter, afsluttes programmet. Hvis du ikke ønsker at indstille intervalltiden og pausetiden, skal du blot indstille dem begge til 0 min.



12. Vælg ON/OFF-indstillingen for vandingstidsplanen. Drej på drejeregulatoren [6] for at vælge **ON** [19] eller **OFF** [22]. Tryk på

tasten  **5** for at bekræfte dit valg og vende tilbage til normal visningsmodus.

Bemærk: Hvis du vælger programmet med drejeregulatoren **6**, mens det aktuelle vandingsprogram (1-6) **18** blinker, kan du trykke på tasten  **4**. På den måde tænder eller slukker du for det valgte program direkte uden at indstille andre parametre.

● Manuel vandingsstilstand



Ventilen kan til en hver tid **åbnes eller lukkes manuelt**. Et programstyret, åbent ventil kan lukkes før tid uden ændring af programmet (start, løbetid og hyppighed af vandingen).

1. Tryk på tasten  **4** i 2 sekunder. Visning vandingsstart  **16** blinker.
2. Produktet begynder vandingen, og en nedtælling af tiden vises.
3. Tryk på tasten  **5** for at indstille den manuelle vandingstid. Den kan indstilles fra 1 minut og op til 9 timer og 59 minutter. Hvis det er indstillet til 0:00, er standardværdien 1 minut (for eksempel indstillet til 5 timer og 59 minutter) (se afbildning E10).



4. Tryk på tasten  [4] i 2 sekunder for at stoppe den manuelle vanding, og visningen vender tilbage til normal tilstand.
5. Standardindstillingen for den manuelle vandingstid er 59 minutter.

Bemærk: Hvis det planlagte starttidspunkt udføres, foretages en manuel vanding. Denne gang er det planlagte program ugyldigt, og det udføres ikke før næste planlagte cyklus.

● Nulstilling

Tryk på tasten  [4] og tasten  [5] på samme tid i 5 sekunder. LCD-skærmen viser alle symboler i 1 sekund, og systemet starter på ny. Alle programmerede data slettes og fabriksindstillingen genskabes. Produktet skifter til tidsindstillingsmodus (ligesom da det blev tændt første gang).

● Tastspærring

- Tryk på tasten  [5] i 5 sekunder for at spærre tasterne. På LCD-skærmen vises nu **"LOC"**, når der trykkes på tasten.
- Tryk igen på tasten  [5] i 5 sekunder for at deaktivere spærringen af tasterne. På LCD-skærmen vises **"OPEN"** i 1 sekund, og produktet kan nu igen betjenes på regulær vis.

● Batteri-statusvisning



 : Batteriet er fuld opladet.

 : Batteriet er halv fuldt opladet.

 : Batteriet er svagt.

 : Batteriet er ekstremt svagt, ventilet kan ikke bruges i denne tilstand! Brugeren skal udskifte batterierne hurtigst muligt.

Bemærk: ved skift af batterierne gemmes programdataene i 15 sekunder. Hvis batteriskiftet tager længere tid, gemmes alle programdata, og klokkeslættet forbliver som det var på tidspunktet, hvor batterierne blev fjernet. Hvis ventilen er åben, før batterierne fjernes, slår vandingsdriften automatisk fra, når batterierne indsættes igen.

-symbolet blinker i 5 sekunder, hvis batteriet er for svagt. Ventilen lukkes automatisk, og displayet  viser "OFF" (se afb. E11). Produktet slukkes. Udskift batterierne.

● Slukningsmodus

Hvis der ikke er blevet trykket på nogen tast i 5 minutter, slår displayet automatisk fra, men alle tidsplaner og tider er fortsat aktive.

Tryk på en hvilken som helst tast for at aktivere displayet og afslutte slukningsmodus.

● Fejlfinding

Fejl	Mulig årsag	Rettelse
Ingen skærmvisning	Batteriet er indsat forkert.	Kontrollér at polaritetsangivelserne stemmer overens.
	Svagt batteri	Indsæt nyt batteri.
	Temperaturen på skærmen er mere end 60 °C.	Visningen kommer frem ved tempepratur-sækning.
	Produkt befinder sig i slukningsmodus.	Tryk på en hvilken som helst tast for at afslutte slukningsmodus.

Fejl	Mulig årsag	Rettelse
Manuel vanding med knappen  4 er ikke muligt.	Batteriet er svagt (kun en bjælke til stede).	Indsæt nyt batteri.
	Vandhanen er lukket	Åbn vandhanen.
Vandingsprogrammet blev ikke udført (ingen vanding).	Vandingsprogrammet blev ikke indtastet færdigt.	Aflæs data fra vandingsprogrammet og ændr dem ved behov.
	Programmer er deaktiveret (Prog OFF).	Aktivér programmet (Prog ON).
	Ventilen blev åbnet manuelt.	Undgå overlapning af programmer.
	Vandhanen er lukket.	Åbn vandhanen.

Fejl	Mulig årsag	Rettelse
Vandingsprogrammet blev ikke udført (ingen vanding).	Overlapping af programmer (det 1. vandingstidsrum har prioritet).	Indtast et nyt vandingsprogram uden overlapping.
	Batteriet er svagt ( blinker).	Indsæt et nyt batteri (alkali-) batteri.

● Rengøring og pleje

⚠ OBS! Produktets mulige beskadigelser. Indtrængende fugt kan føre til en beskadigelse af produktet. Sørg for, at der i forbindelse med rengøringen ikke trænger fugt ind i batterirummet  for at undgå beskadigelser hos produktet, som ikke kan repareres.

- Rengør kabinettet udelukkende med en letfugtet klud og et mildt opvaskemiddel.
- Anvend under ingen omstændighed benzin, alkohol eller andre aggressive midler til rengøring af kabinettet.

● Rengøring af si

- Sien **2** skal kontrolleres regelmæssigt og såfremt nødvendigt rengøres.
- Luk for vandhanen.
- Lad produktet køre tom gennem manuel vanding.
- Skru omløbermøtrikken **3** af fra vandhanens, henholdsvis adapterens gevind.
- Fjern den kegleformede si **2** ud af vandtilfrøslen i omløbermøtrikken.
- Rengør sien.
- Indsæt sien igen.
- Skru omløbermøtrikken **3** på gevindet på vandhanen eller adapteren.
- Åben vandhanen.

● Opbevaring

- Luk for vandhanen.
- Løsn slangen fra adapteren **9**.
- Lad produktet køre tom gennem manuel vanding.

- Løsne omløbermøtrikken **3**.
- Fjern batterierne.
- Opbevar produktet i en tør og frostfri omgivelse.

● Bortskaffelse

Indpakningen består af miljøvenlige materialer, som De kan bortskaffe over de lokale genbrugssteder.



Bemærk forpakningsmaterialernes mærkning til affaldssorteringen, disse er mærket med forkortelser (a) og numre (b) med følgende betydning: 1–7: kunststoffer/20–22: papir og pap/80–98: kompositmaterialer.



De får oplyst muligheder til bortskaffelse af det udtjente produkt hos deres lokale myndigheder eller bystyre.



For miljøets skyld, så må produktet aldrig smides ud sammen med husholdningsaffaldet, når det er udtjent, men skal afleveres til en fagmæssig korrekt bortskaffelse. De kan

informere Dem vedrørende opsamlingssteder og deres åbningstider hos deres ansvarlige forvaltning.



Produktet og tilbehøret og emballagematerialer kan genbruges og er underlagt udvidet producentansvar. De skal bortskaffes separat. Følg de viste mærkater med sorteringsoplysninger, så de bortskaffes på en bedre måde. Triman-logoet gælder kun for Frankrig.

Defekte eller brugte batterier/genopladelige batterier skal genanvendes. Aflevér batterier/akkuer og/eller produktet via et af de tilbudte indsamlingssteder.



Miljøskader gennem forkert bortskaffelse af batterierne/akkuerne!

Batterier/akkuer må ikke bortskaffes via husholdningsaffaldet. De kan indeholde giftige tungmetaller og er underlagt behandlingen for særaffald. De kemiske symboler for tungmetaller er følgende:

Cd = kadmium, Hg = kviksølv, Pb = bly. Afleverer derfor brugte batterier/akkuer hos en kommunal genbrugsstation.

● Garanti

Produktet er blevet fremstillet efter strenge kvalitetsstandarder og kontrolleret nøje før udlevering. I tilfælde af materiale- eller produktionsfejl kan du i medfør af loven gøre krav gældende over for sælgeren af produktet. Dine lovmæssige rettigheder begrænses på ingen måde af den af os nedennævnte garanti.

Garantien på dette produkt gælder i 3 år regnet fra købsdatoen. Garantien gælder fra købsdatoen. Opbevar den originale kvittering et sikkert sted, da dette dokument forlanges forlagt som dokumentation for købet.

Alle skader eller mangler, der allerede forefindes på tidspunktet for købet, skal straks meddeles efter udpakningen af produktet.

Hvis der inden for 3 år regnet fra købsdatoen viser sig en materiale- eller produktionsfejl på produktet, reparerer eller udskifter vi det – efter vores valg – gratis for dig. Garantiperioden forlænges ikke som følge af et imødekommet krav om garanti. Dette gælder også for udskiftede og reparerede dele.

Denne garanti bortfalder, hvis produktet er blevet beskadiget eller anvendt og vedligeholdt forkert.

Garantien dækker materiale- og produktionsfejl. Denne garanti dækker hverken produktdele, der er udsat for normal slitage og derfor er at betragte som sliddele (f.eks. batterier, akkumulatorer, slanger, farvepatroner), eller skader på skrøbelige dele, f.eks. kontakter eller dele af glas.

● Afvikling af garantisager

For at kunne garantere en hurtig sagsbehandling af din forespørgsel, bedes du følge følgende anvisninger:

- o Hav venligst kassebonen og varenummeret (IAN 507537_2507) klar ved alle henvendelser som dokumentation for købet.

- o Varenummeret er angivet på typeskiltet, en indgravering, på forsiden af vejledningen (nederst til venstre) eller på et mærkat på bag- eller undersiden af produktet.
- o Hvis der er funktionsfejl eller andre mangler, skal du først kontakte nedenstående serviceafdeling telefonisk eller via e-mail.
- o Et produkt, der registreres som defekt, kan derefter gratis sendes til den oplyste serviceadresse med vedlæggelse af købsbeviset (kassebonen) og angivelse af, hvori manglen består, og hvornår den er opstået.



På parkside-diy.com kan du se og downloade denne og mange andre manualer. Med denne QR-kode kommer du direkte på parkside-diy.com. Vælg dit land og søg efter betjeningsvejledningen ved hjælp af søgefunktionen. Ved at indtaste varenummeret (IAN) 507537_2507 kommer du til betjeningsvejledningen af dit produkt.

● **Service**

DK Service Danmark

Tel.: 80254583

Kontaktformular på parkside-diy.com







IAN 507537_2507

CE IP65

Legenda dei pittogrammi utilizzati	Pagina 363
Introduzione	Pagina 367
Utilizzo secondo la destinazione d'uso.....	Pagina 367
Contenuto della confezione	Pagina 368
Dati tecnici	Pagina 368
Descrizione dei componenti	Pagina 369
Indicazioni sul display	Pagina 369
Sicurezza	Pagina 370
Avvertenze di sicurezza.....	Pagina 370
Avvertenze di sicurezza per batterie/accumulatori	Pagina 374
Inserimento/sostituzione delle batterie	Pagina 380
Messa in funzione	Pagina 380
Funzionamento	Pagina 382
Messa in funzione del prodotto	Pagina 383
Impostazione di giorno della settimana e ora	Pagina 383

Programmazione dell'irrigazione automatica.....	Pagina 384
Modalità di irrigazione manuale	Pagina 387
Reset.....	Pagina 389
Blocco tasti	Pagina 389
Indicazione dello stato della batteria	Pagina 389
Modalità di spegnimento	Pagina 390
Risoluzione dei problemi	Pagina 391
Pulizia e cura	Pagina 393
Pulizia del filtro	Pagina 393
Conservazione	Pagina 394
Smaltimento	Pagina 394
Garanzia	Pagina 397
Gestione dei casi in garanzia	Pagina 398
Assistenza.....	Pagina 400

Legenda dei pittogrammi utilizzati

	Tensione/corrente continua
	Volt
	Cautela! Pericolo di esplosione!
	Rispettare le avvertenze e le indicazioni di sicurezza!
	PERICOLO! Questo simbolo con la parola „pericolo“ indica un pericolo con un grado di rischio elevato che, se non evitato, provoca morte o lesioni gravi.
	ATTENZIONE! Questo simbolo con la parola „attenzione“ indica un pericolo con un grado di rischio basso che, se non evitato, può provocare lesioni moderate o lievi.
	AVVERTENZA! Questo simbolo con la parola „avvertenza“ indica un pericolo con un grado di rischio medio che, se non evitato, può provocare lesioni gravi o morte.

Legenda dei pittogrammi utilizzati



CAUTELA! Questo simbolo con la parola „cautela“ indica la possibilità di possibili danneggiamenti materiali.



Pericolo di morte e di incidente per neonati e bambini!



Protezione antispruzzo e antipolvere.



Il prodotto contiene batterie alcaline.



Il prodotto è conforme alle direttive europee vigenti per questa tipologia di prodotto



Leggere attentamente le istruzioni prima del primo utilizzo.



Non utilizzare il prodotto per bere!

Legenda dei pittogrammi utilizzati



Smaltire l'imballaggio e l'apparecchio in modo ecocompatibile!



Avvertenze di sicurezza
Istruzioni per l'uso



Tenere fuori dalla portata dei bambini



Non gettare nel fuoco



Non inserire scorrettamente



Non deformare/danneggiare



Non aprire/smontare

Legenda dei pittogrammi utilizzati



Non mischiare tipi e marche diverse di batterie



Non mescolare le batterie nuove con quelle usate



Non ricaricare



Tenere le batterie lontano da acqua e umidità eccessiva.



Non cortocircuitare



Assicurare l'inserimento corretto

Computer per irrigazione

● Introduzione

Congratulazioni per l'acquisto del vostro nuovo prodotto. Avete optato per un prodotto di alta qualità. Le istruzioni d'uso sono parte integrante di questo prodotto. Esse contengono importanti avvertenze sulla sicurezza, l'impiego e lo smaltimento. Prima dell'utilizzo del prodotto, prendere conoscenza di tutte le istruzioni d'uso e delle avvertenze di sicurezza. Utilizzare il prodotto solo come descritto e per i campi di applicazione indicati. Consegnare tutte le documentazioni su questo prodotto quando viene ceduto a terzi.

● **Utilizzo secondo la destinazione d'uso**

Questo prodotto è destinato al comando di irrigatori, impianti di irrigazione a pioggia e tradizionali. Esso permette un'irrigazione automatica di ambienti esterni ad un determinato orario e per un determinato periodo. Il prodotto può salvare fino a 6 programmi per l'irrigazione automatica. Il prodotto deve essere utilizzato esclusivamente in un ambiente esterno. Altri tipi di impiego o modifiche del prodotto si intendono come non conformi alla destinazione d'uso. Il

produttore non si assume alcuna responsabilità per eventuali danni causati da un impiego non conforme alla destinazione d'uso. Il prodotto non è destinato all'uso commerciale.

● **Contenuto della confezione**

1 computer per irrigazione	1 filtro
1 raccordo per il rubinetto dell'acqua	2 batterie 1,5V tipo AA
1 adattatore da 33,3mm a 26,5mm (da G1" a G¾")	1 manuale di istruzioni per l'uso

● **Dati tecnici**

Modello n°:	HG09709
Pressione di esercizio max.:	4 bar
Temperatura max. dell'acqua:	40°C
Alimentazione di tensione:	2 x batterie 1,5V=== tipo AA
Flusso acqua (con pressione dell'acqua di 4 bar):	50l/min
Durata dell'irrigazione programmabile:	max. 09:59h

Durata dell'irrigazione
programmabile:

max. 09:59h



Attacco dell'acqua:

26,5 mm (G $\frac{3}{4}$ ") o 33,3 mm (G 1")



Tipo di protezione:



IP65 (protetto contro i getti d'acqua
e contro la polvere)

● Descrizione dei componenti (Fig. A)

- | | | | |
|---|-----------------------------------------------------------------------------------------|----|---------------------------------------------------|
| 1 | Adattatore - 33,3mm su
26,5 mm (G1" su G $\frac{3}{4}$ ") | 6 | Manopola di regolazione |
| 2 | Filtro | 7 | Vite vano batterie |
| 3 | Dado a risvolto - 33,3 mm
(G1") | 8 | Vano batterie |
| 4 | Tasto  | 9 | Adattatore (per l'attacco
del tubo flessibile) |
| 5 | Tasto  | 10 | Display |

● Indicazioni sul display (Fig. B)

- | | | | |
|----|--------------------------------------------------------------------------------------------------------|----|--------------------------------------------------------------------------------------------------------------------------|
| 11 | Indicazione batteria  | 14 | Ora di avvio del programma  |
| 12 | Ora attuale | 15 | Durata - periodo dell'irriga-
zione  |
| 13 | Giorno della settimana
attuale | | |

- 16 Indicazione avvio dell'irrigazione 
- 17 Giorni programmati per l'irrigazione 
- 18 Programma di irrigazione attuale (1-6)

- 19 ON **ON**
- 20 Irrigazione **IRRIGATION**
- 21 Pausa **PAUSE**
- 22 OFF **OFF**



Sicurezza

● Avvertenze di sicurezza

Il diritto di garanzia decade in caso di danni provocati dall'inosservanza delle istruzioni contenute in questo manuale d'uso! Si declina ogni responsabilità per danni indiretti! Si declina ogni responsabilità per danni a cose e persone

causati da un uso improprio o dall'inosservanza delle avvertenze di sicurezza!

CONSERVARE TUTTE LE INDICAZIONI E LE AVVERTENZE DI SICUREZZA PER EVENTUALI CONSULTAZIONI FUTURE!

-  **⚠ ATTENZIONE! PERICOLO DI MORTE E DI INCIDENTI PER BAMBINI E INFANTI!** Non lasciare mai i bambini privi di sorveglianza in presenza del materiale d'imballaggio. Possibile rischio di soffocamento. Tenere il prodotto fuori dalla portata dei bambini. Il prodotto non è un giocattolo.
- Questo prodotto può essere usato da bambini a partire dagli 8 anni di età e da persone

con capacità fisiche, sensoriali o mentali limitate, oppure senza esperienza e conoscenza in merito, qualora sorvegliati o istruiti circa un uso sicuro del prodotto, comprendendo i pericoli ad esso connessi.

- I bambini non possono giocare con questo prodotto. La pulizia e la manutenzione non devono essere eseguite da bambini senza la supervisione di un adulto.
- Durante il periodo di garanzia, un'eventuale riparazione del prodotto può essere eseguita esclusivamente da un servizio clienti autorizzato dal produttore poiché, in caso contrario, decade il diritto di garanzia per danni futuri.

- Possono essere utilizzati solamente pezzi di ricambio originali. Solo i suddetti pezzi garantiscono l'adempimento delle avvertenze di sicurezza.
- Evitare di esporre il prodotto all'azione diretta dei raggi solari.
- Chiudere sempre il rubinetto quando non si utilizza più il prodotto.
- Non mettere in funzione il prodotto vicino a fiamme libere.
- Controllare il prodotto e i suoi componenti di collegamento ad intervalli regolari per verificarne la tenuta e il regolare funzionamento.

- **PERICOLO DI MORTE PER FOLGORAZIONE!** Non dirigere il getto d'acqua verso apparecchiature elettriche!
- Non dirigere il getto d'acqua verso persone o animali!
- **⚠ ATTENZIONE!** Prima dell'uso l'acqua calda o stagnante che può trovarsi nel condotto non deve essere rivolta in direzione di persone, animali o piante.
- Il prodotto non è adatto al prelievamento di acqua potabile.



Avvertenze di sicurezza per batterie/accumulatori

- **PERICOLO DI MORTE!** Tenere le batterie/ gli accumulatori fuori dalla portata dei bambini. In caso di ingerimento consultare subito un medico!
- L'ingerimento può provocare ustioni, perforazione di tessuti molli e la morte. Eventuali ustioni gravi possono comparire anche nel corso delle 2 ore successive all'ingerimento.
-  **PERICOLO DI ESPLOSIONE!** Non ricaricare mai batterie non ricaricabili. Non cortocircuitare e/o aprire le batterie o gli accumulatori. Ne conseguirebbe un rischio di incendio, surriscaldamento o scoppio.

- Non gettare mai le batterie/gli accumulatori nel fuoco o in acqua.
- Non esercitare alcuna pressione meccanica sulle batterie/sugli accumulatori.

Rischio di perdita di liquido dalle batterie/ dagli accumulatori

- Evitare condizioni e temperature estreme che possano ripercuotersi sulle batterie/sugli accumulatori, quali ad esempio la vicinanza a termosifoni o l'irraggiamento solare diretto.
- Prima di ricaricare le batterie ricaricabili, rimuoverle dall'apparecchio.

- Evitare il contatto delle sostanze chimiche con la pelle, gli occhi e le mucose in caso di fuoriuscita del liquido dalle batterie/dagli accumulatori! Sciacquare subito le aree colpite con acqua pulita e consultare immediatamente un medico!
-  **INDOSSARE GUANTI PROTETTIVI!** Batterie e accumulatori danneggiati o che presentano perdite possono corrodere la pelle in caso di contatto. Pertanto, in questo caso indossare sempre guanti di protezione adatti.
- Nel caso di perdita di liquido delle batterie/degli accumulatori, rimuoverli subito dal prodotto per evitare danneggiamenti.

- Utilizzare solamente batterie/gli accumulatori dello stesso tipo. Non mischiare le batterie/gli accumulatori vecchi con quelli nuovi!
- Rimuovere le batterie/gli accumulatori, quando il prodotto non viene utilizzato a lungo.

Rischio di danneggiamento del prodotto

- Utilizzare esclusivamente il tipo di batterie/di accumulatori indicato!
- Inserire le batterie/gli accumulatori secondo il contrassegno della polarità (+) e (-) sulla batteria/sull'accumulatore del prodotto.
- Pulire i contatti della batteria/dell'accumulatore e quelli presenti nel vano portabatterie con

un panno asciutto e privo di lanugine o un bastoncino cotonato prima dell'inserimento!

- Rimuovere immediatamente le batterie/gli accumulatori esausti dal prodotto.

● Inserimento/sostituzione delle batterie (vedi Fig. C)

- Allentare la vite [7] del vano batterie [8] e rimuovere il coperchio.
- Inserire 2 batterie, dimensioni AA (LR06/Mignon), nel vano batterie [8]. Rispettare la polarità.
Nota: il display visualizza per un secondo tutti i simboli LCD, quindi mostra la schermata del menu „Impostazione di giorno e ora“.
- Chiudere il coperchio e serrare saldamente la vite del vano batterie [7].

● Messa in funzione

Per una messa in funzione sicura ed ineccepibile del prodotto, il luogo scelto per l'installazione deve soddisfare i seguenti requisiti:

- La temperatura dell'acqua corrente può essere massimo di 40°C.
- La temperatura minima di esercizio è di +5°C.
- La temperatura massima di esercizio è di +50°C.
- Utilizzare esclusivamente acqua dolce pulita.
- Collegare il prodotto esclusivamente tenendolo in posizione verticale con l'adattatore [9] in basso per evitare l'ingresso di acqua nel vano portabatterie [8].

⚠ ATTENZIONE! Il programmatore per irrigazione può essere collegato esclusivamente ad un punto di prelievo di acqua potabile mediante un dispositivo di sicurezza che corrisponda almeno al TIPO HD conforme alla norma EN 1717 (valvole di ritorno con ventilazione delle tubature).

Nota: sono disponibili appositi adattatori in un negozio specializzato.

- Verificare il tipo di allacciamento dell'acqua disponibile. Il prodotto è corredato di un dado a risvolto **3** per rubinetti con filettatura da 33,3mm (G 1"). Per rubinetti con una filettatura da 26,5mm (G 3/4") utilizzare esclusivamente l'adattatore in dotazione **1**.
- Collocare il filtro **2** nel dado a risvolto **3** come rappresentato nella figura A.
- Per filettature da 26,5mm (G 3/4"): avvitare l'adattatore **1** sul rubinetto. Non utilizzare attrezzi per farlo.
- Avvitare il dado a risvolto **3** sulla filettatura del rubinetto o dell'adattatore. Non utilizzare attrezzi per farlo.
- Serrare l'adattatore **9** sull'attacco del tubo flessibile. È possibile quindi collegare un tubo flessibile all'adattatore **9**.
- Aprire il rubinetto.

- ⚠ ATTENZIONE!** Nel caso in cui dovessero insorgere problemi con la tenuta/perdite durante l'uso dell'adattatore **1**, la filettatura del rubinetto deve essere avvolta con nastro di tenuta.
- Programmare l'irrigazione come descritto nel capitolo „Funzionamento“.





● Funzionamento

Con il programmatore per irrigazione è possibile irrigare in modo totalmente automatico a qualsiasi orario del giorno desiderato. Per procedere all'irrigazione è possibile collegarvi un irrigatore, un impianto di irrigazione a pioggia o un sistema di irrigazione a goccia. Il programmatore per irrigazione prende in carico in modo completamente automatico l'irrigazione nell'orario programmato e per la durata stabilita. Durante la programmazione fare attenzione agli orari e agli anni. La mattina presto o la sera tardi l'evaporazione è minima e, di conseguenza, lo è anche il consumo idrico.

● **Messa in funzione del prodotto**

1. Sostituire le batterie come descritto nel capitolo „Inserimento/ sostituzione delle batterie“.
2. Collegare il computer di irrigazione al rubinetto dell'acqua (vedi Fig. D).



● **Impostazione di giorno della settimana e ora**







1. Premere contemporaneamente il tasto  [5] e il tasto  [4] in modalità di visualizzazione normale per cambiare la modalità di impostazione dell'ora oppure ruotare la manopola di regolazione [6] per selezionare l'impostazione dell'ora (non necessario se si inseriscono le batterie).
 - Sul display lampeggia l'ora attuale [12].
 - Premere il tasto  [5].
 - Sul display nella sezione dell'ora attuale [12] lampeggia l'indicazione dell'ora.
2. Impostare l'ora in Ore con la manopola di regolazione [6] (ad es. 9 ore) e confermare premendo il tasto  [5]. Sul display nella sezione dell'ora attuale [12] lampeggia l'indicazione dei minuti.



3. Impostare i Minuti con la manopola di regolazione **6** (ad es. 30 minuti) e confermare premendo il tasto **5** (vedi Fig. E1).
4. Sul display lampeggia **"12Hr/24Hr"**. Con la manopola di regolazione **6** selezionare l'impostazione prescelta (ad es. 24 h) e confermare premendo il tasto **5** (vedi Fig. E2).
5. Sul display lampeggia il giorno della settimana attuale **13**.
6. Impostare il giorno della settimana con la manopola di regolazione **6** (ad es. mercoledì) e confermare premendo il tasto **5** (vedi Fig. E3).



● Programmazione dell'irrigazione automatica

1. Ruotare la manopola di regolazione **6** per selezionare i programmi da 1 a 6.
2. Sul display lampeggia il programma di irrigazione attuale (1-6) **18**.
3. Impostare il numero del programma con la manopola di regolazione **6** (ad es. Programma 3) e confermare premendo il tasto **5** (vedi Fig. E4).
4. Sul display lampeggiano i giorni programmati per l'irrigazione **17**. Ruotare la manopola di regolazione **6** per attivare o disattivare il giorno di irrigazione. Il corrispondente simbolo della goccia

d'acqua viene visualizzato oppure no. Premere il tasto  5 per inserire l'impostazione del successivo giorno di irrigazione (ad es. LU, MA) fino a quando l'impostazione non è conclusa (vedi Fig. E5). Per confermare premere il tasto  5.

5. Inserire l'impostazione per l'orario di avvio dell'irrigazione. L'ora di avvio del programma  14 lampeggia. Se si desidera impostare un'ora di avvio dell'irrigazione, premere il tasto  5.
6. Sul display lampeggia l'ora di inizio del periodo di irrigazione. Impostare l'ora per l'inizio del periodo di irrigazione con la manopola di regolazione 6 e confermare premendo il tasto  5. Sul display lampeggia il minuto di inizio del periodo di irrigazione. Impostare il minuto di inizio del periodo di irrigazione con la manopola di regolazione 6 e confermare premendo il tasto  5 (ad es. 6:20) (vedi Fig. E6).
7. Inserire l'impostazione per la durata dell'irrigazione. La durata del periodo di irrigazione  15 lampeggia.
8. Se si desidera impostare la durata dell'irrigazione, premere il tasto  5.
9. Sul display lampeggia il numero di ore per la durata dell'irrigazione. Con la manopola di regolazione 6 impostare il numero

di ore per la durata di irrigazione e confermare premendo il tasto  **5**. Sul display lampeggia il numero di minuti per la durata dell'irrigazione. Con la manopola di regolazione **6** impostare il numero di minuti per la durata di irrigazione e confermare premendo il tasto  **5** (ad es. 1 ora e 5 min.) (vedi Fig. E7).

10. Inserire l'impostazione dell'orario per l'irrigazione **IRRIGATION** **20**, i minuti per l'orario di irrigazione lampeggiano sul display **10**. Impostare i minuti con la manopola di regolazione **6** e confermare premendo il tasto  **5** (max. 19 minuti) (ad es. 18 minuti) (vedi Fig. E8).
11. Inserire l'impostazione dell'orario per la pausa **PAUSE** **21**, i minuti dell'intervallo lampeggiano. Impostare l'intervallo con la manopola di regolazione **6** e confermare premendo il tasto  **5** (max. 19 minuti) (ad es. 17 minuti) (vedi Fig. E9).

Nota: se ad esempio l'ora di avvio è impostata sulle 6:20, la durata complessiva di irrigazione è 1 ora e 5 minuti, l'intervallo di irrigazione è 18 minuti e la pausa 17 minuti. Alle 6:20 il prodotto inizia l'irrigazione per 18 minuti, fa una pausa di 17 minuti, quindi riparte per altri 18 minuti e fa una pausa di 12 minuti. Di solito il programma dovrebbe fare una pausa di 17 minuti, ma poiché





l'aggiunta di una pausa di 12 minuti prolunga il tempo complessivo a 1 ora e 5 minuti, il programma viene concluso. Se non si desidera impostare l'intervallo e la pausa, impostarli semplicemente su 0.

- Inserire l'impostazione ON/OFF del programma di irrigazione. Ruotare la manopola di regolazione **6** per selezionare **ON** **19** o **OFF** **22**. Premere il tasto  **5** per confermare e tornare alla visualizzazione normale.

Nota: se si seleziona il programma con la manopola di regolazione **6** mentre il programma di irrigazione attuale (1-6) **18** lampeggia è possibile premere il tasto  **4**. Così si attiva o disattiva il programma selezionato direttamente, senza impostare altri parametri.



● Modalità di irrigazione manuale

In qualsiasi momento la valvola può essere **aperta e chiusa manualmente**. Un valvola aperta controllata dal programma può essere chiusa anticipatamente senza modificare i dati del programma (inizio, durata e frequenza dell'irrigazione).



1. Premere e tenere premuto il tasto  [4] per 2 secondi. L'indicazione dell'avvio dell'irrigazione  [16] lampeggia.
2. Il prodotto inizia l'irrigazione e il periodo viene visualizzato come conto alla rovescia.
3. Premere il tasto  [5] per impostare l'irrigazione manuale. È possibile impostare da 1 minuto a 9 ore e 59 minuti. Se si imposta 0:00 il valore standard è 1 minuto (ad esempio con impostazione su 5 ore e 59 minuti) (vedi Fig. E10).
4. Tenere il tasto  [4] premuto per 2 secondi per interrompere l'irrigazione manuale e la visualizzazione tornerà alla modalità normale.
5. L'impostazione standard per il periodo di irrigazione manuale è di 59 minuti.

Nota: se viene eseguita l'ora di inizio programmata verrà effettuata l'irrigazione manuale. Questa volta il programma pianificato non è valido e non viene eseguito sino al prossimo ciclo programmato.

● Reset

Tenere premuti contemporaneamente per 5 secondi il tasto  [4] e il tasto  [5]. Il display LCD visualizza tutti i simboli per 1 secondo e il sistema si riavvia. Tutti i dati programmati vengono cancellati e vengono ripristinate le impostazioni di fabbrica. Il prodotto cambia la modalità di impostazione dell'ora (come alla prima attivazione).

● Blocco tasti

- Premere e tenere premuto il tasto  [5] per 5 per bloccare i tasti. Il display LCD visualizza “**LOC**” quando viene premuto un tasto.
- Premere e tenere premuto di nuovo il tasto  [5] per 5 secondi per disattivare il blocco tasti. Il display LCD visualizza per 1 secondo “**OPEN**” e il prodotto inizia di nuovo a funzionare in modo regolare.

● Indicazione dello stato della batteria



 : Batteria carica.

 : Batteria con metà della carica.

 : Batteria scarica.

 : La batteria è quasi scarica, la valvola non può essere utilizzata in queste condizioni! L'utente deve sostituire le batterie il prima possibile.

Nota: al cambio batteria i dati del programma vengono memorizzati per 15 secondi. Se il cambio batteria dura di più, tutti i dati del programma vengono memorizzati e l'ora resta aggiornata prima della rimozione delle batterie. Se la valvola viene aperta prima della rimozione delle batterie, il funzionamento dell'irrigazione si disattiva in modo automatico quando le batterie vengono reinserte.

Il simbolo  lampeggia per 5 secondi quando la batteria è poco carica. La valvola si chiude in modo automatico e il display  visualizza "OFF" (vedi Fig. E11). Il prodotto viene spento. Cambiare le batterie.

● Modalità di spegnimento

Se non si preme alcun tasto per 5 minuti, il display si spegnerà automaticamente, tutti i programmi e gli orari proseguono. Premere un qualsiasi tasto per riattivare il display e interrompere la modalità di spegnimento.

● Risoluzione dei problemi

Problema	Possibile causa	Soluzione
Nessuna visualizzazione sul display	La batteria non è inserita correttamente	Verificare se i simboli delle polarità coincidono
	Batteria scarica	Inserire la nuova batteria
	La temperatura sul display è superiore a 60°C	La schermata appare in caso di anomalia della temperatura
	Il prodotto si trova in modalità di spegnimento.	Premere un qualsiasi tasto per interrompere la modalità di spegnimento.
L'irrigazione manuale con il tasto  4 non è possibile.	La batteria è scarica (solo una tacca)	Inserire la nuova batteria
	Rubinetto dell'acqua chiuso	Aprire il rubinetto dell'acqua

Problema	Possibile causa	Soluzione
Il programma di irrigazione non viene eseguito (nessuna irrigazione)	Il programma di irrigazione non è stato impostato in maniera completa	Leggere i dati del programma di irrigazione e modificarli secondo necessità
	Programmi disattivati (Prog OFF).	Attivare il programma (Prog ON).
	La valvola è stata aperta prima manualmente.	Evitare possibili sovrapposizioni di programmi.
	Rubinetto chiuso	Aprire il rubinetto dell'acqua.
Il programma di irrigazione non viene eseguito (nessuna irrigazione)	Sovrapposizione programma (il primo orario di avvio dell'irrigazione ha la priorità).	Inserire un nuovo programma di irrigazione senza sovrapposizioni
	Batteria scarica ( lampeggia).	Inserire la nuova batteria (alcalina).

● Pulizia e cura

⚠ ATTENZIONE! Possibilità di danneggiare il prodotto. La penetrazione dell'umidità all'interno può danneggiare il prodotto. Assicurarsi che durante la pulizia non penetri umidità all'interno del vano portabatterie **[8]** per evitare danni irreparabili al prodotto.

- Pulire l'alloggiamento esclusivamente con un panno leggermente umido e un detersivo delicato.
- Per la pulizia dell'alloggiamento non utilizzare in nessun caso benzina, alcol o altri detersivi aggressivi.

● Pulizia del filtro

- È necessario controllare regolarmente il filtro **[2]** e pulirlo se necessario.
- Chiudere il rubinetto.
- Far svuotare il prodotto mediante l'irrigazione manuale.
- Svitare il dado a risvolto **[3]** dalla filettatura del rubinetto o dell'adattatore.
- Rimuovere il filtro **[2]** a forma conica dall'alimentatore dell'acqua del dado a risvolto.

- Pulire il filtro.
- Rimettere il filtro.
- Avvitare il dado a risvolto **3** sulla filettatura del rubinetto o dell'adattatore.
- Aprire il rubinetto.

● Conservazione

- Chiudere il rubinetto.
- Scollegare il tubo flessibile dall'adattatore **9**.
- Far svuotare il prodotto mediante l'irrigazione manuale.
- Svitare il dado per raccordi **3**.
- Rimuovere le batterie.
- Conservare il prodotto in un ambiente asciutto e non soggetto al gelo.

● Smaltimento

L'imballaggio è composto da materiali ecologici che possono essere smaltiti presso i siti di raccolta locali per il riciclo.



Osservare l'identificazione dei materiali di imballaggio per lo smaltimento differenziato, i quali sono contrassegnati da abbreviazioni (a) e da numeri (b) con il seguente significato: 1-7: plastiche/20-22: carta e cartone/80-98: materiali compositi.



E' possibile informarsi circa le possibilità di smaltimento del prodotto usato presso l'amministrazione comunale o cittadina.



Per questioni di tutela ambientale non gettare il prodotto usato tra i rifiuti domestici, ma provvedere invece al suo corretto smaltimento. Presso l'amministrazione competente è possibile ricevere informazioni circa i siti di raccolta e i relativi orari di apertura.



Il prodotto, i suoi accessori e i materiali di imballaggio sono riciclabili e soggetti alla responsabilità estesa del produttore. Per un migliore trattamento dei rifiuti, smaltirli separatamente seguendo i diversi

simboli della raccolta differenziata. Il logo Triman è valido solamente per la Francia.

Le batterie/gli accumulatori difettosi o usati devono essere riciclati. Smaltire le batterie/gli accumulatori e/o il prodotto presso i punti di raccolta indicati.



**Uno smaltimento scorretto delle batterie/
gli accumulatori procura danni all'ambiente!**

È vietato smaltire le batterie/gli accumulatori con i rifiuti domestici. Possono contenere metalli pesanti nocivi e sono soggetti a smaltimento come rifiuti speciali. I simboli chimici dei metalli pesanti sono i seguenti: Cd = cadmio, Hg = mercurio, Pb = piombo. Consegnare, pertanto, le batterie/gli accumulatori esausti presso un punto di raccolta comunale.

● Garanzia

Il prodotto è stato fabbricato accuratamente secondo severe direttive di qualità ed è stato controllato meticolosamente prima della consegna. In caso di difetti di materiale o fabbricazione l'acquirente può far valere diritti legali nei confronti del venditore. La nostra garanzia sotto riportata non costituisce alcun limite ai diritti legali dell'acquirente.

Questo prodotto è garantito per 3 anni con decorrenza dalla data di acquisto. La garanzia decorre dalla data d'acquisto. Conservare lo scontrino originale in un posto sicuro perché questo documento viene richiesto come prova dell'avvenuto acquisto.

Tutti i danni o difetti presenti già al momento dell'acquisto devono essere comunicati subito dopo l'apertura della confezione.

Se entro 3 anni dalla data di acquisto di questo prodotto si rileva un difetto di materiale o di fabbricazione, noi procederemo, a nostra discrezione, alla riparazione o sostituzione gratuite del prodotto o al rimborso del prezzo di acquisto. Un eventuale intervento in garanzia

non prolunga né rinnova il periodo di garanzia stesso. Ciò vale anche per le parti sostituite e riparate.

Questa garanzia decade in caso di danneggiamento oppure uso o manutenzione impropri del prodotto.

La prestazione in garanzia vale per difetti del materiale o di fabbricazione. Questa garanzia non si estende a componenti del prodotto esposti a normale logorio, che possono pertanto essere considerati come componenti soggetti a usura (esempio capacità della batteria, calcificazione, lampade, pneumatici, filtri, spazzole...). La garanzia non si estende altresì a danni che si verificano su componenti delicati (esempio interruttori, batterie, parti realizzate in vetro, schermi, accessori vari) nonché danni derivanti dal trasporto o altri incidenti.

● **Gestione dei casi in garanzia**

Per garantire un rapido disbrigo della vostra richiesta, attenersi alle istruzioni di seguito riportate:

- o per qualunque richiesta conservare lo scontrino e il codice dell'articolo (IAN 507537_2507) come prova di acquisto.

- o il codice dell'articolo è riportato sulla targhetta identificativa presente sul prodotto, inciso su di esso, riportato sulla copertina delle istruzioni (in basso a sinistra) o sull'adesivo posizionato sul lato posteriore o inferiore del prodotto.
- o se si dovessero presentare errori di funzionamento o altri difetti, contattare dapprima il reparto di assistenza di seguito riportato, telefonicamente, o per e-mail.
- o è possibile inviare gratuitamente il prodotto difettoso all'indirizzo dell'assistenza clienti comunicato, allegando la ricevuta d'acquisto (scontrino) e indicando il tipo di difetto e il momento in cui tale difetto è comparso.

o



Su parkside-diy.com potete visionare e scaricare queste istruzioni e molti altri manuali. Facendo la scansione del codice QR si accede direttamente a parkside-diy.com. Scegliere il proprio paese e attraverso il motore di ricerca cercare le istruzioni per l'uso. Inserendo il codice dell'articolo (IAN) 507537_2507 si accede alle istruzioni per l'uso del proprio articolo.

● Assistenza

IT Assistenza Italia

Tel.: 800172663

Modulo di contatto sul sito parksidediy.com

IAN 507537_2507

CH Assistenza Svizzera

Tel.: 0800 563601

Modulo di contatto sul sito parksidediy.com

IAN 507537_2507

MT Assistenza Malta

Tel.: 80065168

Modulo di contatto sul sito parksidediy.com

IAN 507537_2507

CE IP65

Az alkalmazott piktogramok jelmagyarázata	Oldal 403
Bevezető	Oldal 407
Rendeltetésszerű használat	Oldal 408
A csomag tartalma.....	Oldal 408
Műszaki adatok.....	Oldal 408
Alkatrészleírás	Oldal 409
Képernyőkijelzések	Oldal 410
Biztonság	Oldal 410
Biztonsági tudnivalók.....	Oldal 410
Az elemekre/akkukra vonatkozó biztonsági tudnivalók ...	Oldal 415
Elemek behelyezése/cseréje	Oldal 419
Üzembe helyezés	Oldal 419
Üzemelés	Oldal 421
Termék üzembe helyezése.....	Oldal 421
Pontos idő és nap beállítása.....	Oldal 422

Automatikus öntözés programozása.....	Oldal 423
Kézi öntözésüzemmód.....	Oldal 426
Visszaállítás.....	Oldal 427
Gomb zárolása.....	Oldal 427
Elem állapotjelző.....	Oldal 428
Kikapcsolási üzemmód.....	Oldal 429
Hibák elhárítása.....	Oldal 429
Tisztítás és ápolás.....	Oldal 431
A szűrő tisztítása.....	Oldal 432
Tárolás.....	Oldal 432
Megsemmisítés.....	Oldal 433
Garancia.....	Oldal 435
Garanciális ügyek lebonyolítása.....	Oldal 436
Szerviz.....	Oldal 438

Az alkalmazott piktogramok jelmagyarázata



Egyenáram/-feszültség



Volt



Vigyázat! Robbanásveszély!



Tartsa be a figyelmeztetéseket és a biztonsági tudnivalókat!



VESZÉLY! Ez a szimbólum a „Veszély“ jelzőszóval magas kockázati szintű veszélyt jelent, amelynek, ha nem kerüljük el, súlyos sérülés vagy halál lehet a következménye.



VIGYÁZAT! Ez a szimbólum a „Vigyázat“ jelzőszóval alacsony kockázati szintű veszélyt jelent, amelynek, ha nem kerüljük el, csekély vagy enyhe sérülés lehet a következménye.

Az alkalmazott piktogramok jelmagyarázata



FIGYELMEZTETÉS! Ez a szimbólum a „Figyelmeztetés“ jelzőszóval közepes kockázati szintű veszélyt jelent, amelynek, ha nem kerüljük el, súlyos sérülés vagy halál lehet a következménye.



FIGYELEM! Ez a szimbólum a „Figyelem“ figyelmeztetéssel együtt azt jelzi, hogy anyagi károk léphetnek fel.



Gyermekek és kisgyermek számára élet- és balesetveszélyes!



Fröccsenő víz és por ellen védett.



Ez a termék alkáli elemeket tartalmaz.



A termék megfelel az ilyen termékekre jellemző vonatkozó európai irányelveknek

Az alkalmazott piktogramok jelmagyarázata



Az első használat előtt gondosan olvassa el az útmutatót.



Ne használja a terméket ivásra!



A csomagolást és az eszközt környezetbarát módon ártalmatlanítsa!



Biztonsági tudnivalók
Kezelési utasítások



Gyermekek elől elzárva tartandó!



Ne dobja tűzbe!

Az alkalmazott piktogramok jelmagyarázata



Ne helyezze be helytelenül!



Ne torzítsa el/rongálja meg!



Ne nyissa fel/szerelje szét!



Ne használjon egyszerre különböző típusú és márkájú elemeket!



Ne használjon egyszerre új és használt elemeket!



Ne töltsé!



Tartsa távol az elemeket víztől és túlzott nedvességtől!

Az alkalmazott piktogramok jelmagyarázata



Ne zárja rövidre!



Ügyeljen a helyes behelyezésre!

Öntözésidőzítő

● Bevezető

Gratulálunk új termékének vásárlása alkalmából. Ezzel a döntésével vállalatunk értékes terméke mellett döntött. A használati utasítás ezen termék része. A biztonságra, a használatára és a megsemmisítésre vonatkozó fontos tudnivalókat tartalmazza. A termék használata előtt ismerje meg az összes használati és biztonsági tudnivalót. A terméket csak a leírtak szerint és a megadott felhasználási területeken alkalmazza. A termék harmadik személy számára való továbbadása esetén kézbesítse vele annak a teljes dokumentációját is.

● Rendeltetésszerű használat

Ez a termék vízfúvó- és fecskendező, valamint öntözőrendszerek vezérlésére szolgál. Lehetővé teszi kültérek előre programozott időben történő automatikus öntözését. A termék legfeljebb 6 automatikus öntözőprogramot képes tárolni. A terméket kizárólag kültéren szabad használni. Az ettől eltérő alkalmazás, vagy a termék megváltoztatása nem rendeltetésszerűnek minősül. A rendeletetésétől eltérő használatból eredő károkért a gyártó nem felel. A terméket nem közületi felhasználásra szánták.

● A csomag tartalma

1 öntözésidőzítő	1 szűrő
1 vízcsap-csatlakozó	2 elem1,5V AA-típus
1 adapter 33,3mm 26,5mm-re (G1" G $\frac{3}{4}$ "-re)	1 használati útmutató

● Műszaki adatok









Modell-sz.:	HG09709
Max. üzemi nyomás:	4 bar
Max. vízhőmérséklet:	40 °C

Feszültség-gellátás:	2 x 1,5V --- -os (egyenáram), AA-típusú elem
Átfolyási mennyiség (4 bar víznyomásnál):	50l/perc
Programozható öntözési idő:	max. 09:59h
Kézi öntözési idő:	max. 09:59h
Vízcsatlakozás:	26,5mm (G $\frac{3}{4}$ ") vagy 33,3mm (G1")
Védelmi jelleg:	IP65 (fröccsenő víz ellen védett, por ellen védett)

● Alkatrészleírás (A. ábra)

- | | |
|------------------------------------------------------------------------------------------|------------------------------------------------------------------------------------------|
| 1 adapter - 33,3mm
26,5mm-re
(G1" G $\frac{3}{4}$ "-re) | 5 gomb  |
| 2 szűrő | 6 szabályozó gomb |
| 3 holland anya - 33,3mm (G1") | 7 elemtartó rekesz csavarja |
| 4 gomb  | 8 elemtartó rekesz |
| | 9 adapter (tömlő-csatlakozóhoz) |
| | 10 kijelző képernyő |

● Képernyőkijelzések (B. ábra)

- | | | | |
|----|---------------------------------------------------------------------------------------------------------------------|----|-----------------------------------------------------------------------------------------------------------------|
| 11 | elem kijelző  | 17 | öntözéssel programozott napok  |
| 12 | pontos idő | 18 | aktuális öntözőprogram (1-6) |
| 13 | a hét aktuális napja | 19 | ON  |
| 14 | a program kezdésének ideje  | 20 | öntözés  |
| 15 | működési idő – öntözés időtartama  | 21 | szünet  |
| 16 | öntözés kezdetének kijelzése  | 22 | OFF  |



Biztonság

● Biztonsági tudnivalók

Olyan károk esetén, amelyek ennek a kezelési útmutatónak a figyelmen kívül hagyásából erednek, a garancia érvényét veszti! A következményekből eredő károkért a gyártó nem vállal

felelősséget! Azokért a tárgyi-, vagy személyi sérülésekért, amelyek a szakszerűtlen kezelé-
ből, vagy a biztonsági tudnivalók figyelmen
kívül hagyásából erednek, a gyártó nem vállal
felelősséget!

ŐRIZZEN MEG MINDEN BIZTONSÁGI TUDNI-
VALÓT ÉS UTASÍTÁST A JÖVŐBENI FELHASZ-
NÁLÁS CÉLJÁBÓL!

-  **⚠ FIGYELMEZTETÉS! ÉLET- ÉS
BALESETVESZÉLY KISGYERMEKEK
ÉS GYERMEKEK SZÁMÁRA!** Soha ne hagyja
a gyerekeket felügyelet nélkül a csomago-

lóanyaggal. Fulladás veszélye áll fenn. Tartsa távol a terméket a gyerekektől. A termék nem játékszer.

- A terméket 8 éves kor feletti gyermekek, valamint korlátozott fizikai, érzékszervi vagy szellemi képességgel élő vagy nem megfelelő tapasztalattal és tudással rendelkező személyek csak felügyelet mellett, illetve a termék biztonságos használatára vonatkozó felvilágosítás és a lehetséges veszélyek megértése után használhatják.
- A gyermekek nem játszhatnak a termékkel. A tisztítást és az ápolást gyermekek felügyelet nélkül nem végezhetik.

- A terméket a garancia időtartama alatt csak egy a gyártó által jóváhagyott ügyfélszolgálat végezhet, különben a következő károkra már nem lehet garanciális igényvel élni.
- A hibás alkatrészeket csak eredeti cserealkatrésszel szabad helyettesíteni. Csak ezen alkatrészek felelnek meg a biztonsági követelményeknek.
- Kerülje el a közvetlen napsugárzást.
- Mindig zárja el a vízcsapot, ha már nem használja a terméket
- Ne üzemeltesse a terméket nyílt láng közelében.

- Ellenőrizze a terméket és a vezetékeit rendszeresen a tömítettség és a kifogástalan működés szempontjából.
- **ÁRAMÜTÉS ÁLTALI ÉLETVESZÉLY!** A vízszugarat ne irányítsa elektromos berendezésekre!
- Ne irányítsa a vízszugarat személyekre vagy állatokra!
- **⚠ FIGYELMEZTETÉS!** Használat előtt a magas hőmérsékletre felhevített vagy hosszú ideig a csőben álló vizet nem szabad emberekre, állatokra vagy növényekre irányítani.
- A termék nem alkalmas ivóvíz vételezésére.



Az elemekre/akkukra vonatkozó biztonsági tudnivalók

- **ÉLETVESZÉLY!** Tartsa távol az elemeket/akkumulátorokat a gyermekektől. Lenyelés esetén azonnal forduljon orvoshoz!
- A lenyelés égési sérülésekhez, puha szövetek perforációjához és halálhoz vezethet. 2 órán belül a lenyelés után súlyos égési sérülések léphetnek fel.
-  **ROBBANÁSVESZÉLY!** Soha ne töltsen a nem feltölthető elemeket. Az elemeket/akkukat tilos rövidre zárni és/vagy felnyitni. Ennek következménye túlhevülés, tűzveszély vagy a kihalásuk lehet.

- Soha ne dobja az elemeket/akkukat tűzbe vagy vízbe.
- Ne tegye ki az elemeket/akkukat mechanikai terhelésnek!

Az elemek/akkuk kifolyásának kockázata

- Kerülje a szélsőséges körülményeket és hőmérsékleteket, mint pl. fűtőtestek/közvetlen napsugárzás, amelyek hatással lehetnek az elemekre/akkukra.
- A feltöltés előtt vegye ki az újra feltölthető elemeket a készülékből
- Ha az elemek/akkumulátorok kifolytak, kerülje el bőr, a szemek és a nyálkahártyák

vegyszerekkel való érintkezését! Azonnal mossa le az érintett helyet tiszta vízzel és forduljon orvoshoz!

-  **VISELJEN VÉDŐKESZTYŰT!** A kifutott, vagy sérült elemek/akkuk a bőrrel érintkezve felmarhatják azt. Ezért ilyen esetben mindenképpen húzzon megfelelő védőkesztyűt.
- Az elem/akku kifolyása esetén távolítsa el azt azonnal a termékből a sérülések elkerülése érdekében.
- Csak azonos típusú elemeket/akkukat használjon! Ne használjon együtt régi és új elemeket/akkukat!

- Távolítsa el az elemeket/akkukat, ha hosszabb ideig nem használja a terméket.

A termék sérülésének veszélye

- Kizárólag a megadott típusú elemeket/akkukat használja.
- Az elemeket/akkut a termék és az elem/akku (+) és (-) polaritás-jelzésének megfelelően helyezze be.
- Behelyezés előtt tisztítsa meg az elem/akkumulátor és az elemrekesz érintkezőit egy száraz, szőszmentes kendővel vagy fültisztító pálcikával!
- A lemerült elemeket/akkukat haladéktalanul távolítsa el a készülékből.

● Elemek behelyezése/cseréje (lásd C ábra)

- Csavarozza ki az elemtartó rekesz [8] csavarját [7] és vegye le a burkolatot.
- Tegyen 2 AA méretű elemet (LR06/Mignon) az elemrekeszbe [8]. Figyeljen a polaritásra.
Tudnivaló: A kijelző egy másodpercig minden LCD-szimbólumot kijelez, ezután a menü nézete „Aktuális idő és nap beállítása” kijelzésre vált.
- Tegye vissza a fedelet és erősen húzza meg az elemrekesz csavarját [7].

● Üzembe helyezés

A termék biztonságos és hibamentes üzemeléséhez a felállítás helyének az alábbi követelményeknek kell megfelelnie:

- Az átfolyó víz hőmérséklete legfeljebb 40 °C lehet.
- A minimális üzemi hőmérséklet +5 °C.
- A maximális üzemi hőmérséklet +50 °C.
- Csak tiszta édesvizet használjon.

- A terméket csak függőlegesen, az adapterrel [9] lefelé csatlakoztassa, hogy elkerülje a víz bejutását az elemtartó rekeszbe [8].

⚠ FIGYELEM! Az öntöző-computer csak olyan biztosítóberendezéssel ellátott ivóvízvételi helyre köthető, amely leglább az EN 1717 szerinti HD-típusnak (visszafolyásgátló csőszellőzéssel) megfelel.

Tudnivaló: A megfelelő adapter szakkereskedésekben kapható.

- Ellenőrizze a rendelkezésre álló vízcsatlakozás jellegét. A termék 33,3mm-es menettel rendelkező vízvezetékekhez (G 1") való hollandi anyával [3] van ellátva. 26,5mm-es menettel (G ¾") rendelkező vízvezetékekhez használja a mellékelt adaptert [1].
- Tegye a szűrőt [2] az A-ábrán látható módon a hollandi anyába [3].
- 26,5mm-es menettel (G ¾") rendelkező vízvezetékekhez: tegye az adaptert [1] a vízvezetékre. Ehhez ne használjon semmilyen segédeszközt.
- Csavarja a hollandi anyát [3] a vízcsap, vagy az adapter menetére. Ehhez ne használjon semmilyen segédeszközt.
- Csavarja az adaptert [9] a tömlőcsatlakozóra. Az adapterhez [9] azután csatlakoztathat egy tömlőt.
- Nyissa meg a vízcsapot.

- ⚠ FIGYELEM!** Ha az adapter **1** használata során tömítetlenséget tapasztal, akkor a vízcsap menetét tekerje körbe szigetelőszaggal.
- Programozza be az öntözést az „Üzemelés“ fejezetben leírtak szerint.

● Üzemelés







Az öntöző-computerrel bármilyen tetszőleges időpontban öntözhet. Az locsolóhoz csatlakoztathat esőztetőt, vízspricelőt, vagy csepegtetőrendszert.

Az öntöző-computer teljesen automatizálja a locsolást a beprogramozott kezdőidővel és tartammal. A programozás során vegye figyelembe az évszakot és az adott nap időszakait. Kora reggel és késő este a legkisebb a párolgás és ezáltal a fogyasztás.

● **Termék üzembe helyezése**

1. Tegye be az elemeket az „Elemek behelyezése/cseréje“ fejezetben leírtak szerint.
2. Csatlakoztassa az öntözővezérlést a vízcsaphoz (lásd D ábra).







● Pontos idő és nap beállítása

1. Egyszerre nyomja meg  gombot [5] és a  gombot [4] normál kijelzési módban, hogy az időbeállítás módozatra váltson vagy a szabályozó gomb [6] elforgatásával válassza ki az időbeállítást (nem szükséges, ha csak az elemeket helyezi be).
 - A képernyőn villog a pontos idő [12].
 - Nyomja meg a gombot  [5].
 - A kijelzőn a pontos időben [12] az óra kijelzés villog.
2. Állítsa be az időt órában a szabályozó gombbal [6] (pl. 9 óra) és hagyja jóvá a  gombbal [5]. A kijelzőn a pontos időben a [12] a perc kijelzés villog.
3. Állítsa be az időt percben a szabályozó gombbal [6] (pl. 30 perc) és hagyja jóvá a  gombbal [5] (lásd E1 ábra).
4. A kijelzőn a „12Hr/24Hr“ villog. Állítsa a kívánt beállításra a szabályozó gombbal [6] (pl. 24Hr) és hagyja jóvá  gombbal [5] (lásd E2 ábra).
5. A képernyőn a hét aktuális napja [13] villog.
6. Állítsa be a napot a szabályozó gombbal [6] (pl. szerda) és hagyja jóvá  gombbal [5] (lásd E3 ábra).

● Automatikus öntözés programozása

1. Fordítsa el a szabályozó gombot **[6]**, hogy az 1-től 6-ig tartó programokat ki tudja választani.
2. A képernyőn az aktuális öntözési program (1–6) **[18]** villog.
3. Állítsa be a program számát a szabályozó gombbal **[6]** (pl. 3-as program) és hagyja jóvá a **⏻** gomb **[5]** megnyomásával (lásd E4 ábra).
4. A képernyőn a programozott öntözési nap **🕒 [17]** villog. Fordítsa el a szabályozó gombot **[6]** az öntözési nap be-, illetve kikapcsolásához. A megfelelő vízcsepp szimbólum megjelenik vagy sem. Tartsa nyomva a **⏻** gombot **[5]** a következő öntözési nap beállításának megadásához (pl. MO-hétfő, TU-kedd), a beállítás megtörténtéig (lásd E5 ábra). A jóváhagyáshoz nyomja meg a **⏻** gombot **[5]**.
5. Adja meg az öntözés kezdeti időpontját. A program kezdésének ideje **🕒 [14]** villog. Ha be szeretné állítani az öntözés kezdeti idejét, nyomja meg a **⏻** gombot **[5]** a megjelenítéséhez.
6. Az öntözési idő kezdetének órája villog a képernyőn. Állítsa be az öntözési idő kezdetének óráját a szabályozó gombbal **[6]**, és hagyja jóvá a **⏻** gombbal **[5]**. Az öntözési idő kezdetének perce villog a képernyőn. Állítsa be az öntözési idő kezdetének percét

a szabályozó gombbal [6], és hagyja jóvá a  gombbal [5] (pl. 6:20) (lásd E6 ábra).

7. Adja meg az öntözés időtartamát. Az öntözés időtartamának működési ideje  [15] villog.
8. Ha szeretné beállítani az öntözés időtartamát, akkor nyomja meg  gombot [5] a beállítás előhívásához.
9. A képernyőn az öntözési időtartam órája villog. Állítsa be az öntözés időtartamának óráját a szabályozó gombbal [6], és hagyja jóvá a  gombbal [5]. A képernyőn az öntözési időtartam perce villog. Állítsa be az öntözés időtartamának percét a szabályozó gombbal [6] és hagyja jóvá a  gombbal [5] (pl. 1 óra 5 perc) (lásd E7 ábra).
10. Adja meg a beállított öntözési időt **IRRIGATION** [20], az öntözési idő perce villog a kijelzőn [10]. Állítsa be a percekét a szabályozó gombbal [6], és hagyja jóvá a  gombbal [5] (max. 19 perc) (pl. 18 perc) (lásd E8. ábra).
11. Adja meg a beállított szünet időt **PAUSE** [21], az időintervallum perce villog. Állítsa be a szünet időintervallumát a szabályozó gombbal [6] és hagyja jóvá a  gombbal [5] (max. 19 perc) (pl. 17 perc) (lásd E9. ábra).





Tudnivaló: Ha a kezdési idő például 6:20, a teljes öntözési idő 1 óra 5 perc, az öntözési intervallum 18 perc, a szünetidő pedig 17 perc. Amikor az idő eléri a 6:20-at, a termék 18 percig öntözni kezd, majd 17 percig szünetel, majd 18 percig újraindul, majd 12 percig szünetel. Normál esetben a programnak 17 percre meg kell állnia, de mivel 12 perces szünet hozzáadásával a teljes idő 1 óra 5 percre nő, a program véget ér. Ha nem szeretné beállítani az öntözési intervallum és a szünet idejét, állítsa mindkettőt 0 percre.

12. Állítsa be az ütemezett öntözési idő ON/OFF beállítását. Fordítsa el a szabályozó gombot [6], a **ON** [19] vagy a **OFF** [22] kiválasztásához. Nyomja meg a  gombot [5] hogy jóváhagyja és visszatérjen a normál kijelzési üzemmódra.

Tudnivaló: Ha a szabályozó gombbal [6] választja ki a programot, miközben az aktuális öntözési program (1–6) [18] villog, megnyomhatja a  gombot [4]. Így a kiválasztott programot közvetlenül be- vagy kikapcsolja, más paraméterek beállítása nélkül.



● Kézi öntözésüzemmód

A szelepet mindig **ki lehet nyitni és be lehet zárni manuálisan**. Egy programozott nyitott szelepet előre, a programadatok megváltoztatása nélkül be lehet csukni (öntözés kezdete, működési ideje és gyakorisága).



1. Nyomja meg és tartsa 2 másodpercig lenyomva a  gombot 4. Az öntözés kezdetének kijelése  16, villog.
2. A termék elkezd öntözni és megjelenik az idő visszaszámlálása.
3. Nyomja meg a  gombot 5 az öntözési idő manuális beállításához. Az öntözési idő 1 perc és 9 óra 59 perc között állítható be. Ha 0:00-ra állítja, az alapértelmezett érték 1 perc (pl. 5 óra 59 percre állítva) (lásd E10 ábra).
4. Tartsa lenyomva 2 másodpercig lenyomva a  gombot 4, hogy a manuális öntözést leállítsa, és a kijelző visszaáll a normál állapotra.
5. A manuális öntözési idő alapértelmezett beállítása 59 perc.

Tudnivaló: Amikor az ütemezett kezdési idő lejár, manuális öntözés következik. Az ütemezett program ebben az esetben érvénytelen és a következő ütemezett ciklusig nem lesz végrehajtva.

● Visszaállítás

Egyszerre tartsa lenyomva  gombot [4] és a  gombot [5] 5 másodpercig. Az LCD-kijelző minden szimbólumot megmutat 1 másodpercre és a rendszer újraindul. Minden programozott adat törlődik és a gyári beállítások újra visszaállnak. A termék az időbeállítás üzemmódra vált (mint az első bekapcsoláskor).

● Gomb zárolása

- Nyomja meg  gombot [5] és 5 másodpercig tratsa lenyomva, a gombok zárolásához. Az LCD-kijelzőn most a „**LOC**“ felirat jelenik meg, amikor megnyom egy gombot.
- Nyomja meg és tartsa ismét lenyomva a  gombot [5] 5 másodpercig, hogy a gomb zárolását deaktiválja. Az LCD-kijelzőn 1 másodpercre megjelenik az „**OPEN**“ felirat és a termék ismét szabályosan működtethető.

● Elem állapotjelző



 : Az elem lemerült.

 : Az elem félig fel van töltve.

 : Az elem gyenge.

 : Az elem nagyon gyenge, a szelep ebben az állapotban nem működtethető! A felhasználó cserélje ki az elemeket olyan gyorsan, amilyen gyorsan csak lehet.

Tudnivaló: Az elemek cseréje alatt a programadatokat 15 másodpercre menti. Ha az elemcsere hosszabb ideig tart, akkor minden programadatot ment és az óra az elem eltávolítása előtti időt mutatja. Ha a szelep nyitva volt az elemek eltávolítása előtt, az elemek visszahelyezésekor automatikusan kikapcsolja az öntözést.

A -szimbólum 5 másodpercig villog ha már az elem merül. A szelep automatikusan bezáródik, és a kijelzőn  megjelenik az „OFF” (lásd E11. ábra). A termék kikapcsol. Kérjük, cserélje ki az elemeket.

● Kikapcsolási üzemmód

Ha 5 percig egyetlen gombot sem nyom meg, akkor a kijelző automatikusan kikapcsol, minden tervezett idő és idő megy tovább. A kijelző aktiválásához és a kikapcsolási üzemmód befejezéséhez nyomja meg bármelyik gombot.

● Hibák elhárítása

Zavar	Lehetséges ok	Elhárítás
Nem jelez semmit a kijelző	Az elem hibásan van behelyezve.	Ellenőrizze, hogy a polaritás jelzések megfelelőjenek egymásnak.
	Gyenge elem	Új elem behelyezése.
	A kijelzőn lévő hőmérséklet magasabb mint 60°C.	A kijelzés hőmérsékletesítés során jelenik meg.
	A termék kikapcsolási üzemmódban van.	A kikapcsolási üzemmód befejezéséhez nyomja meg bármelyik gombot.

Zavar	Lehetséges ok	Elhárítás
A kézi öntözés a  gombbal 4 nem lehetséges.	Az elem gyenge (csak egy oszlop van már).	Új elem behelyezése.
	Vízcsap elzárva	Nyissa meg a vízcsapot.
Öntözőprogram nem indul (nem öntöz).	Öntözőprogram nem teljesen lett megadva.	Olvassa le az öntözőprogram adatait és szükség szerint változtassa meg.
	Programok deaktiválása (Prog OFF).	Aktiválja a programot (Prog ON).
	A szelepet előtte kézzel nyitotta.	Kerülje el, hogy a programok keresztezék egymást.
	Vízcsap elzárva.	Nyissa meg a vízcsapot.

Zavar	Lehetséges ok	Elhárítás
Öntözőprogram nem indul (nem öntöz).	Programok keresztézése (az 1. öntözés kezdési ideje a döntő).	Adjon meg egy új öntözőprogramot keresztézések nélkül.
	Gyenge elem ( villog).	Helyezzen be egy új (alkáli) elemet.

● Tisztítás és ápolás

⚠ FIGYELEM! A termék lehetséges sérülése. A belépő nedvesség a termék károsodásához vezethet. Bizonyosodjon meg róla, hogy a tisztítás során ne kerüljön nedvesség az elemrekeszbe 8, hogy elkerülhesse a termék javíthatatlan károsodását.

- A burkolatot kizárólag egy enyhén megnedvesített kendővel és kíméletes mosogatószerrel tisztítsa.
- A burkolat tisztításához semmiképpen ne használjon benzint, alkoholt, vagy agresszív tisztítószereket.

● A szűrő tisztítása

- A szűrőt [2] rendszeresen kell ellenőrizni és szükség esetén tisztítani.
- Zárja el a vízcsapot.
- Járassa a terméket kézi öntözéssel üresre.
- Csavarja a hollandi anyát [3] a vízcsap, ill. az adapter menetére.
- Vegye ki a kúp alakú szűrőt [2] a hollandi anyában található vízvezetékéből.
- Tisztítsa meg a szűrőt.
- Helyezze vissza a szűrőt.
- Csavarja a hollandi anyát [3] a vízcsap, vagy az adapter menetére.
- Nyissa meg a vízcsapot.

● Tárolás

- Zárja el a vízcsapot.
- Csavarja le a tömlőt az adatterről [9].
- Hagyja üresre járni a terméket kézi öntözéssel.
- Oldja ki a hollandi anyát [3].
- Vegye ki az elemeket.
- A terméket száraz, fagymentes környezetben tárolja.

● Megsemmisítés

A csomagolás környezetbarát anyagokból készült, amelyeket a helyi újrahasznosító helyeken adhat le ártalmatlanítás céljából.



A hulladék elkülönítéséhez vegye figyelembe a csomagolóanyagon található jelzéseket. Ezek rövidítéseket (a) és számokat (b) tartalmaznak a következő jelentéssel: 1–7: műanyagok/20–22: papír és karton/80–98: kötőanyagok.



A kiszolgált termék megsemmisítési lehetőségeiről lakóhelye illetékes önkormányzatánál tájékozódhat.



A környezete érdekében, ne dobja a kiszolgált terméket a háztartási szemétbe, hanem adja le szakszerű ártalmatlanításra. A gyűjtőhelyekről és azok nyitvatartási idejéről az illetékes önkormányzatnál tájékozódhat.



A termék, beleértve a tartozékokat és a csomagolóanyagokat is, újrahasznosítható, és a gyártó kiterjesztett felelőssége alá tartozik. A jobb hulladékkezelés érdekében az ábrán látható információk (szortírozási információk) alapján külön ártalmatlanítsa őket. A Triman-logó csak Franciaországra vonatkozik.

A hibás vagy elhasznált elemeket/akkukat újra kell hasznosítani. Szolgáltassa vissza az elemeket/akkukat és/vagy a terméket az ajánlott gyűjtőállomásokon keresztül.



Környezeti károk az elemek/akkuk hibás megsemmisítése következtében!

Az elemeket/akkukat nem szabad a háziszemétbe dobni. Mérgező hatású nehézfémeket tartalmazhatnak és ezért különleges kezelést igénylő hulladéknak számítanak. A nehézfémek vegyjelei a következők: Cd = kadmium, Hg = higany, Pb = ólom. Ezért az elhasznált elemeket/akkukat egy közösségi gyűjtőhelyen adja le.

● Garancia

A terméket gondosan, szigorú minőségi előírások betartásával gyártottuk, és a szállítás előtt gondosan ellenőriztük. Anyag- vagy gyártási hibák esetén a termék eladójával szemben törvényes jogok illetik meg. Az Ön törvényes jogait az általunk alább meghatározott garancia semmilyen módon nem korlátozza.

Erre a termékre 3 év garanciát adunk a vásárlás dátumától számítva. A garancia idő a vásárlás dátumával kezdődik. Biztonságos helyen őrizze meg az eredeti vásárlói bizonylatot, mert ez a dokumentum szükséges a vásárlás bizonyításához.

A vásárláskor fennálló károkat és hiányosságokat a termék kicsomagolása után haladéktalanul jelezze.

Ha ezen a terméken a vásárlástól számított 3 éven belül anyag- vagy gyártási hibát észlel, választásunk szerint ingyenesen megjavítjuk vagy kicseréljük a terméket. A garancia idő nem hosszabbodik meg a

helyette nyújtott szavatossági igény által. Ez a kicserélt vagy javított alkatrészekre is érvényes.

A garancia megszűnik, ha a terméket megrongálták, ill. nem szakemberűen kezelték vagy végezték a karbantartást.

A garancia az anyag- és gyártási hibákra vonatkozik. Ez a garancia nem terjed ki azokra a termékalkatrészekre, amelyek normál kopásnak vannak kitéve, és ezért gyorsan kopó alkatrésznek minősülnek (pl. elemekre, akkumulátorokra, tömlőkre, tintapatronokra), illetve a törékeny alkatrészek sérülésére, pl. kapcsolókra vagy üveg alkatrészekre.

● Garanciális ügyek lebonyolítása

Ügyének gyors elintézése céljából kérjük, kövesse az alábbi útmutatásokat:

- o Kérjük, kérdések esetére őrizze meg a pénztárblokkot és a cikkszámot (IAN 507537_2507) a vásárlás tényének igazolására.

- o A cikkszámot leolvashatja a termék típusátljáról, a terméken található gravírozásból, az útmutató címlapáról (balra lent), vagy a termék hátoldalán vagy az alsó oldalán lévő címkéről.
- o Ha működési hiba vagy egyéb hiányosság lépne fel, akkor először telefonon vegye fel a kapcsolatot a következőkben megnevezett szervizosztállyal vagy küldjön e-mailt.
- o Ha a szóban forgó termék meghibásodott, akkor a vásárlási bizonylat (pénztári blokk) mellékelésével, a hiba leírásával és a hiba keletkezési idejének a megadásával, portómentesen elküldheti az Önnek megadott szerviz címére.



Ezeket és számos más kézikönyvet megtekinthet és letölthet a parkside-diy.com oldalon. Ez a QR-kód közvetlenül a parkside-diy.com oldalra irányítja. Válassza ki az országot, és a keresési felület segítségével keresse ki a használati utasítást. Adja meg a cikkszámot (IAN) 507537_2507, hogy megtekinthesse a cikkhez tartozó használati utasítást.

● Szerviz

(HU) Szerviz Magyarország

Tel.: 0680021647

A formanyomtatvány itt elérhető parkside-diy.com

IAN 507537_2507

CE IP65

OWIM GmbH & Co. KG

Stiftsbergstraße 1
74167 Neckarsulm
GERMANY

Model-No.: HG09709
Version: 01/2026

Last Information Update · Stand der
Informationen · Version des informations
Stand van de informatie · Stan informáci
Stav informací · Stav informácií · Estado de
las informaciones · Tilstand af information
Versione delle informazioni · Információk állása:
11/2025 · Ident.-No.: HG09709112025-8



IAN 507537_2507

