

SILVER CREST®



CORDLESS HAND-HELD VACUUM CLEANER **AKKU-HANDSTAUBSAUGER** **ASPIRATEUR À MAIN SANS FIL SAS 7.4 LI F4**

(GB) (IE)

CORDLESS HAND-HELD VACUUM CLEANER

Operating instructions

(FR) (BE)

ASPIRATEUR À MAIN SANS FIL

Mode d'emploi

(CZ)

RUČNÍ AKU VYSAVAČ

Návod k obsluze

(SK)

RUČNÝ VYSÁVAČ

Návod na obsluhu

(DK)

BATTERIDREVEN HÅNDSTØVSUGER

Betjeningsvejledning

(HU)

AKKUS KÉZI PORSZÍVÓ

Használati utasítás

(DE) (AT) (CH)

AKKU-HANDSTAUBSAUGER

Bedienungsanleitung

(NL) (BE)

ACCU HANDSTOFZUIGER

Gebruiksaanwijzing

(PL)

ODKURZACZ RĘCZNY AKUMULATOROWY

Instrukcja obsługi

(ES)

ASPIRADOR RECARGABLE DE MANO

Instrucciones de uso

(IT)

MINI ASPIRAPOLVERE RICARICABILE

Istruzioni per l'uso

IAN 444786_2307

(DE) (FR) (BE) (NL)
(CZ) (PL) (SK)

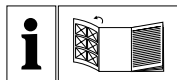

GB IE

Before reading, unfold the page containing the illustrations and familiarise yourself with all functions of the device.

DE AT CH

Klappen Sie vor dem Lesen die Seite mit den Abbildungen aus und machen Sie sich anschließend mit allen Funktionen des Gerätes vertraut.

FR BE

Avant de lire le mode d'emploi, ouvrez la page contenant les illustrations et familiarisez-vous ensuite avec toutes les fonctions de l'appareil.

NL BE

Vouw vóór het lezen de pagina met de afbeeldingen open en maak u vertrouwd met alle functies van het apparaat.

CZ

Před čtením si otevřete stranu s obrázky a potom se seznamte se všemi funkcemi přístroje.

PL

Przed przeczytaniem proszę rozłożyć stronę z ilustracjami, a następnie proszę zapoznać się z wszystkimi funkcjami urządzenia.

SK

Pred čítaním si odklopte stranu s obrázkami a potom sa oboznámte so všetkými funkciami prístroja.

ES

Antes de empezar a leer abra la página que contiene las imágenes y, en seguida, familiarícese con todas las funciones del dispositivo.

DK

Før du læser, vend siden med billeder frem og bliv bekendt med alle apparatets funktioner.

IT

Prima di leggere aprire la pagina con le immagini e prendere confidenza con le diverse funzioni dell'apparecchio.

HU

Olvasás előtt kattintson az ábrát tartalmazó oldalra és végezetül ismerje meg a készülék mindegyik funkcióját.

GB/IE	Operating instructions	Page	1
DE/AT/CH	Bedienungsanleitung	Seite	17
FR/BE	Mode d'emploi	Page	35
NL/BE	Gebruiksaanwijzing	Pagina	55
CZ	Návod k obsluze	Strana	71
PL	Instrukcja obsługi	Strona	87
SK	Návod na obsluhu	Strana	105
ES	Instrucciones de uso	Página	121
DK	Betjeningsvejledning	Side	139
IT	Istruzioni per l'uso	Pagina	155
HU	Használati utasítás	Oldal	171

A

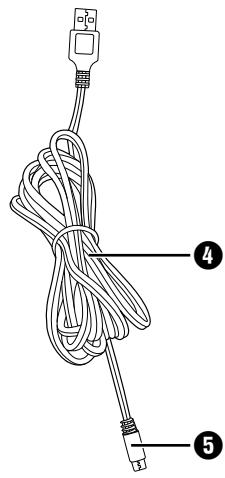
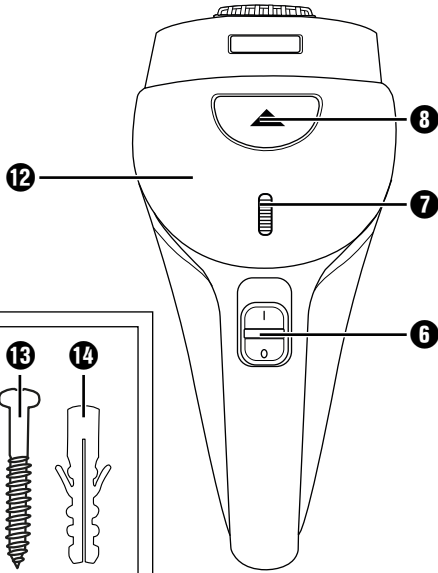
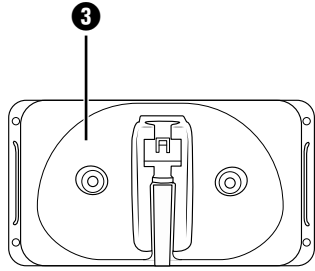
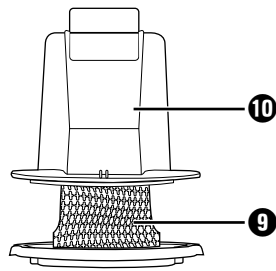
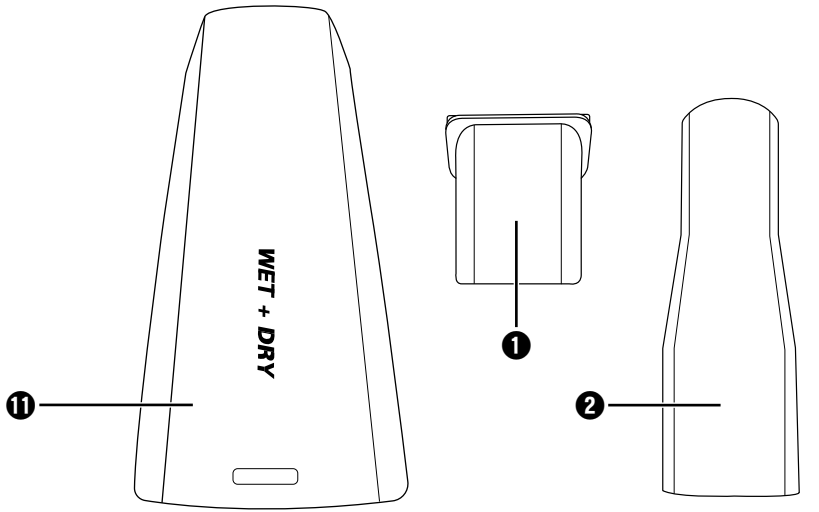

B

2x

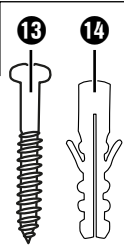

Contents

Introduction	2
Intended use	2
Warnings and symbols used	2
Package contents and transport inspection	3
Description of the appliance	3
Technical data	4
Important safety instructions	4
Prior to first use	7
Information about the batteries	7
Installation of the wall bracket	8
Charging	9
Operation	10
Cleaning	12
Storage	12
Disposal	13
Disposal of the appliance	13
Disposal of the packaging	13
Kompennass Handels GmbH warranty	14
Service	15
Importer	15

Introduction

Congratulations on the purchase of your new appliance. You have selected a high-quality product.



The operating instructions are part of this product. They contain important information on safety, usage and disposal. Before using the product, familiarise yourself with all operating and safety instructions. Use the product only as described and for the specified areas of application. Please also pass on these operating instructions to any future owner.

Intended use

This handheld vacuum cleaner may only be used to vacuum dry or wet surfaces, or dry or wet materials and liquids. Do not vacuum people or animals with this appliance. Any other usage of or modification to the appliance is deemed to be improper and carries a significant risk of accidents. The manufacturer accepts no liability for damages that result from improper use of the appliance or are caused by the incorrect operation of it. The appliance is not intended for commercial use.

Warnings and symbols used

The following warnings and symbols are used in these operating instructions, on the packaging and on the appliance (where applicable):

	DANGER! A warning with this symbol and the signal word "DANGER" indicates an imminently hazardous situation that will result in death or serious injury if not avoided.
	WARNING! A warning with this symbol and the signal word "WARNING" indicates a potentially hazardous situation that could result in death or serious injury if not avoided.
	CAUTION! A warning with this symbol and the signal word "CAUTION" indicates a potentially hazardous situation that could result in a minor or moderate injury if not avoided.
	ATTENTION! A warning with this symbol and the signal word "ATTENTION" indicates a potential situation that could result in property damage if not avoided.
	Note: A note identifies additional information that facilitates the use of the appliance.
	Direct current (DC)/direct voltage
	Removable power supply
	Observe operating instructions

Package contents and transport inspection

- 1) Remove all parts of the appliance and the operating instructions from the carton.
- 2) Remove all packaging materials and any films and labels.

The package contents include the following components (see fold-out page for illustrations):

- Handheld vacuum cleaner
- Crevice tool
- Wet suction nozzle
- Wall bracket
- Mounting kit (2 screws, 2 wall plugs)
- USB charging cable (USB-A to USB-C)
- Operating instructions

i Note

- ▶ Check the package for completeness and for signs of visible damage.
- ▶ If the delivery is incomplete or damage has occurred as a result of defective packaging or during transport, contact the service hotline (see section **Service**).

Description of the appliance

(For illustrations see the fold-out side)



Figure A:

- 1 Wet suction nozzle
- 2 Crevice nozzle
- 3 Wall bracket
- 4 USB charging cable (USB-A to USB-C)
- 5 USB-C plug
- 6 On/off switch 0/I
- 7 Charge indicator lamp (red/green)
- 8 Release button
- 9 Dust filter bag
- 10 Dust filter
- 11 Dirt container
- 12 Motor unit

Figure B:

- 13 Screw
- 14 Wall plug

Technical data

Appliance	
Operating voltage/current	5 V  , 2 A max. (via USB charging port)
USB charging port	USB-C
Power consumption	40 W
Protection class	

Rechargeable batteries	
Capacity	2200 mAh
Rechargeable battery	7.4 V  (2 x 3.7 V Lithium-ion rechargeable batteries)
Operating time with full battery charge	approx. 20 min.

Important safety instructions

DANGER! ELECTRIC SHOCK!

- ▶ Check the appliance for visible external damage before use. Do not operate an appliance that has been damaged or dropped.
- ▶ Protect the charging cable against damage, for example caused by sharp edges, hot areas, clamping or crushing.
- ▶ If the charging cable or connectors are damaged, have them replaced by an authorised specialist or the Customer Service department.
- ▶ Have all repairs carried out by a specialist workshop. Under no circumstances should you open the appliance yourself. Repairs that are not carried out by a specialist workshop could lead to physical injuries.
- ▶ Never touch the USB mains adapter or the appliance with wet or damp hands.

- ▶ Do not use the USB mains adapter with an extension cable; connect the USB mains adapter directly to a mains socket.



Do not charge or use the appliance outdoors.

⚠ WARNING! RISK OF INJURY!

- ▶ Do not change any accessories while the appliance is switched on.
- ▶ Do not use the handheld vacuum cleaner for vacuuming up sharp objects or glass shards.
- ▶ Never vacuum up burning matches, glowing ashes or cigarette butts.
- ▶ Do not use the handheld vacuum cleaner for vacuuming up chemical products, stone dust, gypsum, cement or similar particles.
- ▶ This appliance is not suitable for use with inflammable and explosive substances or chemical and aggressive liquids.
- ▶ Always store the appliance indoors. To prevent accidents, keep the appliance in a dry location when not in use.
- ▶ Under extreme conditions, leaks in the battery cells may occur. In the event that battery fluid comes into contact with skin or eyes, the affected area must be rinsed off with water immediately. Contact a physician.
- ▶ Children must not use the appliance as a plaything.
- ▶ Cleaning and user maintenance tasks may not be carried out by children unless they are supervised.
- ▶ This appliance may be used by children aged 8 years and above and by persons with limited physical, sensory or mental capabilities or lack of experience and knowledge, provided that they are under supervision or have been told how to use the appliance safely and are aware of the potential risks.

- ▶ Take special care when using the handheld vacuum cleaner on stairs.

❗ **CAUTION! PROPERTY DAMAGE!**

- ▶ Use only accessories recommended by the manufacturer.
- ▶ Always grip the power plug to disconnect the appliance from the power supply.
- ▶ Always be sure to keep the handheld vacuum cleaner away from heating elements, ovens or other heated appliances and surfaces.
- ▶ Make sure that the ventilation slits are never obstructed. A blocked ventilation circuit can result in overheating and damage to the appliance.
- ▶ The appliance is not protected against splashes. You should therefore only vacuum liquid up until the dirt container is filled to the MAX mark!



- ▶ The appliance is equipped with or supplied with a lithium-ion battery. Do not throw the batteries into a fire and do not subject them to high temperatures. There is a risk of explosion!
- ▶ Do not use the handheld vacuum cleaner without the dust filter inserted.
- ▶ The batteries in this appliance cannot be replaced.
- ▶ Never store the appliance when it is discharged. Prolonged storage in a discharged state can cause permanent damage to the battery. If the appliance is stored for a longer period of time, the charge level of the battery must be checked regularly. The optimum charge level is between 50% and 80%.

Prior to first use

- 1) Remove all packaging materials from the appliance.
- 2) Press the dust filter bag **9** and the dust filter **10** a little way into the dirt container **11**. They might have loosened during transport and thus not be positioned correctly inside the dirt container **11**.
- 3) Place the dirt container **11** on the motor unit **12**:
 - Push the plastic tab on the underside of the handheld vacuum cleaner into the recess on the dirt container **11**.
 - Press the release button **8** and push the dirt container **11** onto the motor unit **12** at the same time.
 - Let go of the release button **8** so that the restraint engages in the recess. The dirt container **11** is now firmly seated on the motor unit **12**.

Information about the batteries

- This handheld vacuum cleaner is powered by rechargeable lithium-ion batteries. Before using the handheld vacuum cleaner for the first time, the batteries must be charged.
- For care of the batteries, we recommend the following:

Once the batteries are charged, remove the USB charging cable **4** from the USB mains adapter or from the charging port of the handheld vacuum cleaner. Do not connect the handheld vacuum cleaner to the USB mains adapter again until the suction power has become noticeably weaker and the charge indicator lamp **7** is flashing green.

i Note

- ▶ The appliance is equipped with a temperature monitor to protect the batteries. At high ambient temperatures (in rare cases) the charging process may be interrupted or the appliance may switch off automatically:
 - The charge indicator lamp **7** lights up red during charging. The charging process is interrupted and resumes automatically as soon as the temperature of the appliance has dropped.
 - The charge indicator lamp **7** flashes red three times at one second intervals during operation. The appliance switches off automatically. Allow the appliance to cool for 20–30 minutes before switching it on again.

Installation of the wall bracket

⚠ DANGER!

- ▶ Ensure that there are no power cables or other conduits or pipes in the wall at the location where you intend to bore the holes for the wall bracket **3**. Drilling into a current-carrying electric cable can be potentially fatal!

- 1) Insert the USB-C plug **5** of the USB charging cable **4** into the wall bracket **3** (see Fig. 1). Push the USB-C plug **5** downwards until the groove on the USB-C plug **5** engages into the clip of the wall bracket **3** (see Fig. 2).

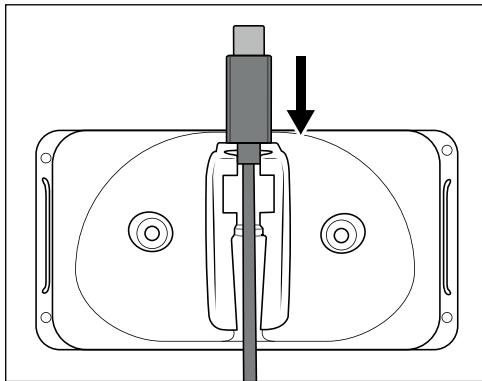

Fig. 1

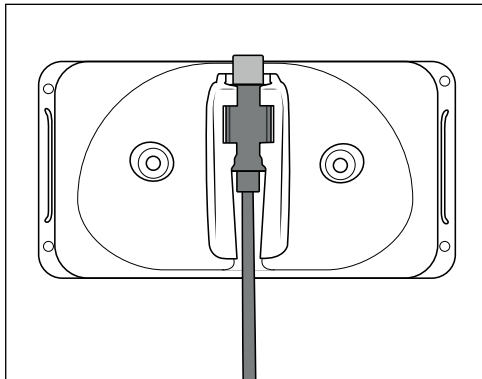

Fig. 2

- 2) Select a suitable installation location for the wall bracket **3**:
It must be possible to easily remove the handheld vacuum cleaner from the wall bracket **3**, and there must be an accessible mains power socket for the USB mains adapter (not supplied).

- 3) Drill two holes about 54 mm apart. Use the wall bracket **3** to mark the holes, to ensure the correct spacing. The drill holes must be suitable for 5 mm wall plugs.
- 4) Push the wall plugs **14** into the holes and then screw the wall bracket **3** firmly into place using the screws **15**.
- 5) You can place the nozzles on the accessories holder on the side.
- 6) Connect the USB-A plug of the USB charging cable **4** to a USB mains adapter.
- 7) Insert the USB mains adapter into a mains socket.

Charging

⚠ **ATTENTION!**

- ▶ Charge the handheld vacuum cleaner only in dry indoor areas.
- ▶ Due to the high current consumption, the handheld vacuum cleaner must be charged using a USB mains adapter (not supplied). Do not charge the handheld vacuum cleaner from the USB port of a PC or notebook.
- ▶ To charge the handheld vacuum cleaner, use only a USB mains adapter of protection class II approved for use with household devices (output voltage/current 5 V, max. 2 A).
- ▶ Use only the supplied USB charging cable **4** to charge the handheld vacuum cleaner.
- ▶ When charging is complete, disconnect the USB charging cable **4** from the USB mains adapter or from the charging port of the handheld vacuum cleaner if you are not using the wall bracket **3**.

i **Note**

- ▶ Check to ensure that the on/off switch **6** has been pushed back (to the position **0**) before starting the charging process.
- Place the handheld vacuum cleaner from above into the wall bracket **3** so that the USB-C plug **5** slips into the charging port on the underside of the handheld vacuum cleaner. The charge indicator lamp **7** lights up red and the charging process begins.
- **Important:** The charge indicator lamp **7** lights up green once the handheld vacuum cleaner is charged enough to vacuum again. This does not mean that all the batteries are completely charged. When the charge indicator lamp **7** lights up green, the batteries are charged to around 80%.
- When charging is complete, the appliance automatically switches to a trickle charge (maintenance function). Nevertheless, in order to avoid possible damage to the batteries, do not leave the appliance permanently connected to the USB mains adapter.

- Do not recharge the batteries again until the handheld vacuum cleaner's suction power becomes appreciably weaker and the charge indicator lamp **7** flashes green.

i Note

- ▶ Shortly before the batteries are completely discharged, the charge indicator lamp **7** flashes green for approx. 60-120 seconds. The appliance will then switch off. Start the charging process.
- ▶ The handheld vacuum cleaner can also be charged directly via the USB mains adapter. To do this, remove the USB-C plug **5** from the wall bracket **3** by pulling it up and out of the wall bracket **3**, and insert it into the charging port on the handheld vacuum cleaner.

Operation

! ATTENTION!

- ▶ The suction opening must always be open and may not be blocked. Blockages lead to overheating and damage to the motor.
- ▶ The appliance is not protected against splashes. You should therefore only vacuum liquid up until the dirt container **11** is filled to the MAX mark!

i Note

- ▶ Make certain that the dust filter **10** is always inserted before using the appliance.
- ▶ The operating time of the appliance is approx. 20 min. at full battery power.

- 1) Take the handheld vacuum cleaner out of the wall bracket **3**. When you are not using the wall bracket **3**, pull the USB-C plug **5** out of the charging port on the underside of the handheld vacuum cleaner.
- 2) If required, place the appropriate nozzle in the suction opening:
 - the crevice nozzle **2**, to clean narrow and difficult to reach locations.
 - the wet suction nozzle **1** to vacuum up liquids.
- 3) To switch on the appliance, slide the On/Off switch **6** forward to position I. The charge indicator lamp **7** lights up green.
- 4) When you have finished using the appliance, slide the On/Off switch **6** backward to position 0. The appliance switches off and the charge indicator lamp **7** goes out.

i Note

- ▶ After you have vacuumed up liquids, immediately clean the dirt container **11**. Otherwise, bacteria or mould will build up inside! Ensure that the dust filter bag **9** is completely dry before using the appliance again.

i Notes about vacuuming liquids

- ▶ If you have vacuumed liquids, always carry the appliance with the wet suction nozzle **1** pointing downwards (see fig. 3):

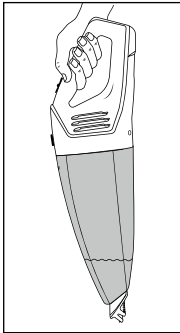

Fig. 3

- ▶ If you carry the appliance horizontally or with the wet suction nozzle **1** pointing upwards, it is possible that liquid can leak out (see fig. 4 and 5):

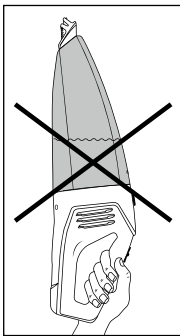

Fig. 4

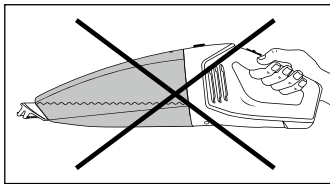

Fig. 5

i Note

- ▶ Place the handheld vacuum cleaner in the wall bracket **3** and start the charging process once the vacuum power has become noticeably weaker and the charge indicator lamp **7** flashes green.

Cleaning

To achieve the best results, empty the dirt container **11** and clean the dust filter **10** after every use.

⚠ ATTENTION!

- ▶ Do not use aggressive, chemical or abrasive cleaning agents. These could damage the outer surfaces of the appliance.

- 1) To open the dirt container **11**, press the release button **8** and remove the dirt container **11**.
- 2) Remove the dust filter **10** from the dirt container **11** by reaching into the opening of the dust filter **10** and pulling it out.
- 3) Empty the dirt container **11**.
- 4) Pull the dust filter bag **9** with its holder out of the dust filter **10**.
- 5) Rinse the dust filter bag **9** out in cold water and wait until it is completely dry before reinserting it into the dust filter **10**. Do not dry it with hot air.
- 6) Reinsert the dust filter **10** into the dirt container **11**. When doing so, ensure that the dust filter **10** is seated squarely and that the rubber lip seals the dirt container **11**.
- 7) Replace the dirt container **11** on the motor unit **12** again:
 - Push the plastic tab on the underside of the handheld vacuum cleaner into the recess on the dirt container **11**.
 - Press the release button **8** and push the dirt container **11** onto the motor unit **12** at the same time.
 - Let go of the release button **8** so that the restraint engages in the recess. The dirt container **11** is now firmly seated on the motor unit **12**.
- 8) Clean the housing and both nozzles with a lightly moistened cloth. For stubborn soiling use a mild detergent on the cloth.
- 9) Dry all parts thoroughly before using the appliance again or storing it.

Storage

⚠ ATTENTION!

- ▶ Never store the appliance when it is discharged. Prolonged storage in a discharged state can cause permanent damage to the battery. If the appliance is stored for a longer period of time, the charge level of the battery must be checked regularly. The optimum charge level is between 50% and 80%.

- Place the appliance on the wall bracket **3** when you are not using it.
- Store the nozzles **1/2** on the accessories holder on the side.
- Store the appliance in a dust-free and dry location.

Disposal

Applies only to France:



Points de collecte sur www.quefairedelesdechets.fr
Privilégiez la réparation ou le don de votre appareil !



The product, its packaging and the operating instructions are recyclable. They are subject to an extended manufacturer responsibility and will be collected separately.

Disposal of the appliance



The adjacent symbol of a crossed-out dustbin means that this appliance is subject to Directive 2012/19/EU. This directive states that this appliance may not be disposed of in the normal household waste at the end of its useful life, but must be taken to specially set-up collection locations, recycling depots or disposal companies.

The disposal is free of charge for the user. Protect the environment and dispose of this appliance properly.

If your old appliance has stored any personal data, you are responsible for deleting it yourself before returning it.

If it is possible to do so without destroying the old appliance, remove the old batteries or rechargeable batteries before returning the appliance for disposal and take them to a separate collection point. In the case of permanently installed rechargeable batteries, you must indicate during disposal that the appliance contains a battery.

The integrated rechargeable battery in this appliance cannot be removed for disposal.



Your local community or municipal authorities can provide information on how to dispose of the worn-out product.

Disposal of the packaging



The packaging materials have been selected for their environmental friendliness and ease of disposal and are therefore recyclable. Dispose of packaging materials that are no longer needed in accordance with applicable local regulations.



Dispose of the packaging in an environmentally friendly manner. Note the labelling on the packaging and separate the packaging material components for disposal, if necessary. The packaging material is labelled with abbreviations (a) and numbers (b) with the following meanings: 1-7: plastics, 20-22: paper and cardboard, 80-98: composites.

Kompernass Handels GmbH warranty

Dear Customer,

This appliance has a 3-year warranty valid from the date of purchase. If this product has any faults, you, the buyer, have certain statutory rights. Your statutory rights are not restricted in any way by the warranty described below.

Warranty conditions

The warranty period starts on the date of purchase. Please keep your receipt in a safe place. This will be required as proof of purchase.

If any material or manufacturing fault occurs within three years of the date of purchase of the product, we will either repair or replace the product for you or refund the purchase price (at our discretion). This warranty service requires that you present the defective appliance and the proof of purchase (receipt) within the three-year warranty period, along with a brief written description of the fault and of when it occurred.

If the defect is covered by the warranty, your product will either be repaired or replaced by us. The repair or replacement of a product does not signify the beginning of a new warranty period.

Warranty period and statutory claims for defects

The warranty period is not prolonged by repairs effected under the warranty. This also applies to replaced and repaired components. Any damage and defects present at the time of purchase must be reported immediately after unpacking. Repairs carried out after expiry of the warranty period shall be subject to a fee.

Scope of the warranty

This appliance has been manufactured in accordance with strict quality guidelines and inspected meticulously prior to delivery.

The warranty covers material faults or production faults. The warranty does not extend to product parts subject to normal wear and tear or to fragile parts which could be considered as consumable parts such as switches, batteries or parts made of glass.

The warranty does not apply if the product has been damaged, improperly used or improperly maintained. The directions in the operating instructions for the product regarding proper use of the product are to be strictly followed. Uses and actions that are discouraged in the operating instructions or which are warned against must be avoided.

This product is intended solely for private use and not for commercial purposes. The warranty shall be deemed void in cases of misuse or improper handling, use of force and modifications / repairs which have not been carried out by one of our authorised Service centres.

Warranty claim procedure

To ensure quick processing of your case, please observe the following instructions:

- Please have the till receipt and the item number (IAN) 444786_2307 available as proof of purchase.
- You will find the item number on the type plate on the product, an engraving on the product, on the front page of the operating instructions (below left) or on the sticker on the rear or bottom of the product.
- If functional or other defects occur, please contact the service department listed either by **telephone** or by **e-mail**.
- You can return a defective product to us free of charge to the service address that will be provided to you. Ensure that you enclose the proof of purchase (till receipt) and information about what the defect is and when it occurred.



You can download these instructions along with many other manuals, product videos and installation software at www.lidl-service.com.

This QR code will take you directly to the Lidl service page (www.lidl-service.com) where you can open your operating instructions by entering the item number (IAN) 444786_2307.

Service

GB Service Great Britain

Tel.: 0800 404 7657

E-Mail: kompernass@lidl.co.uk

IE Service Ireland

Tel.: 1800 101010

E-Mail: kompernass@lidl.ie

IAN 444786_2307

Importer

Please note that the following address is not the service address. Please use the service address provided in the operating instructions.

KOMPERNASS HANDELS GMBH

BURGSTRASSE 21

44867 BOCHUM

GERMANY

www.kompernass.com

Inhaltsverzeichnis

Einleitung	18
Bestimmungsgemäßer Gebrauch	18
Verwendete Warnhinweise und Symbole	18
Lieferumfang und Transportinspektion	19
Gerätebeschreibung	20
Technische Daten	20
Wichtige Sicherheitshinweise	21
Vor der ersten Inbetriebnahme	24
Informationen zu den Akkus	24
Montage des Wandhalters	25
Aufladen	26
Bedienen	27
Reinigen	29
Aufbewahren	30
Entsorgung	30
Gerät entsorgen	30
Verpackung entsorgen	31
Garantie der Kompernaß Handels GmbH	31
Service	33
Importeur	33

Einleitung

Herzlichen Glückwunsch zum Kauf Ihres neuen Gerätes. Sie haben sich damit für ein hochwertiges Produkt entschieden.



Die Bedienungsanleitung ist Bestandteil dieses Produkts. Sie enthält wichtige Hinweise für Sicherheit, Gebrauch und Entsorgung. Machen Sie sich vor der Benutzung des Produkts mit allen Bedien- und Sicherheitshinweisen vertraut. Benutzen Sie das Produkt nur wie beschrieben und für die angegebenen Einsatzbereiche. Händigen Sie alle Unterlagen bei Weitergabe des Produkts an Dritte mit aus.



Bestimmungsgemäßer Gebrauch

Der Handstaubsauger darf nur zum Saugen von trockenen oder nassen Oberflächen bzw. trockenem oder nassem Sauggut oder Flüssigkeiten eingesetzt werden. Menschen oder Tiere dürfen mit diesem Gerät nicht abgesaugt werden. Jede andere Verwendung oder Veränderung des Gerätes gilt als nicht bestimmungsgemäß und birgt erhebliche Unfallgefahren. Der Hersteller haftet nicht für Schäden, die durch nicht bestimmungsgemäßen Gebrauch oder falsche Bedienung verursacht werden. Das Gerät ist nicht für den gewerblichen Gebrauch bestimmt.

Verwendete Warnhinweise und Symbole

In der vorliegenden Bedienungsanleitung, auf der Verpackung und dem Gerät werden folgende Warnhinweise und Symbole verwendet (falls zutreffend):

	GEFAHR! Ein Warnhinweis mit diesem Symbol und dem Signalwort „GEFAHR“ kennzeichnet eine unmittelbar bevorstehende Gefährdungssituation, die, wenn sie nicht vermieden wird, den Tod oder eine schwere Verletzung zur Folge hat.
	WARNUNG! Ein Warnhinweis mit diesem Symbol und dem Signalwort „WARNUNG“ kennzeichnet eine mögliche Gefährdungssituation, die, wenn sie nicht vermieden wird, den Tod oder eine schwere Verletzung zur Folge haben könnte.
	VORSICHT! Ein Warnhinweis mit diesem Symbol und dem Signalwort „VORSICHT“ kennzeichnet eine mögliche Gefährdungssituation, die, wenn sie nicht vermieden wird, eine geringfügige oder mäßige Verletzung zur Folge haben könnte.
	ACHTUNG! Ein Warnhinweis mit diesem Symbol und dem Signalwort „ACHTUNG“ kennzeichnet eine mögliche Situation, die, wenn sie nicht vermieden wird, einen Sachschaden zur Folge haben könnte.
	Hinweis: Ein Hinweis kennzeichnet zusätzliche Informationen, die den Umgang mit dem Gerät erleichtern.

	Gleichstrom/-spannung
	Abnehmbare Spannungsversorgung
	Bedienungsanleitung beachten

Lieferumfang und Transportinspektion

- 1) Entnehmen Sie alle Teile des Gerätes und die Bedienungsanleitung aus der Verpackung.
- 2) Entfernen Sie sämtliches Verpackungsmaterial und eventuelle Folien und Aufkleber.

Der Lieferumfang besteht aus folgenden Komponenten (Abbildungen siehe Ausklappseite):

- Handstaubsauger
- Fugendüse
- Nasssaugdüse
- Wandhalter
- Montagematerial (2 Schrauben, 2 Dübel)
- USB-Ladekabel (USB-A auf USB-C)
- Bedienungsanleitung

i Hinweis

- ▶ Prüfen Sie die Lieferung auf Vollständigkeit und auf sichtbare Schäden.
- ▶ Bei einer unvollständigen Lieferung oder Schäden infolge mangelhafter Verpackung oder durch Transport wenden Sie sich an die Servicehotline (siehe Kapitel **Service**).

Gerätebeschreibung

(Abbildungen siehe Ausklappseite)



Abbildung A:

- ➊ Nasssaugdüse
- ➋ Fugendüse
- ➌ Wandhalter
- ➍ USB-Ladekabel (USB-A auf USB-C)
- ➎ USB-C-Stecker
- ➏ Ein-/Ausschalter 0/1
- ➐ Ladekontrollleuchte (rot/grün)
- ➑ Entriegelungstaste
- ➒ Staubfilter-Beutel
- ➓ Staubfilter
- ➔ Schmutzbehälter
- ➕ Motorblock

Abbildung B:

- ➖ Schraube
- ➗ Dübel

Technische Daten

Gerät	
Betriebsspannung, -strom	5 V  , 2 A max. (über USB-Ladebuchse)
USB-Ladebuchse	USB-C
Leistungsaufnahme	40 W
Schutzklasse	

Akkus	
Kapazität	2200 mAh
Akku	7,4 V  (2 x 3,7 V Lithium-Ionen-Akku)
Betriebszeit bei voller Akkuladung	ca. 20 Min.

Wichtige Sicherheitshinweise

⚠ GEFAHR! ELEKTRISCHER SCHLAG!

- ▶ Kontrollieren Sie das Gerät vor der Verwendung auf äußere sichtbare Schäden. Nehmen Sie ein beschädigtes oder heruntergefallenes Gerät nicht in Betrieb.
- ▶ Schützen Sie das Ladekabel vor Beschädigungen, z.B. durch scharfe Kanten, heiße Stellen, Einklemmen oder Quetschen.
- ▶ Bei Beschädigung des Ladekabels oder der Anschlüsse lassen Sie diese von autorisiertem Fachpersonal oder dem Kundenservice austauschen.
- ▶ Lassen Sie Reparaturen am Gerät nur von autorisiertem Fachpersonal oder dem Kundenservice durchführen. Öffnen Sie unter keinen Umständen selbst das Gerät. Eingriffe, die nicht durch einen Fachbetrieb vorgenommen wurden, können zu Verletzungen führen.
- ▶ Fassen Sie das USB-Netzteil oder das Gerät nicht mit nassen oder feuchten Händen an.
- ▶ Verwenden Sie das USB-Netzteil nicht mit einem Verlängerungskabel, sondern verbinden Sie das USB-Netzteil direkt mit einer Steckdose.



Laden bzw. verwenden Sie dieses Gerät nicht im Freien.

⚠️ WARNUNG! VERLETZUNGSGEFAHR!

- ▶ Wechseln Sie keine Zubehörteile aus, wenn das Gerät in Betrieb ist.
- ▶ Benutzen Sie den Handstaubsauger nicht zum Aufsaugen von spitzen Gegenständen oder Glasscherben.
- ▶ Niemals brennende Streichhölzer, glimmende Asche oder Zigarettenstummel aufsaugen.
- ▶ Gebrauchen Sie den Handstaubsauger nicht zum Aufsaugen von chemischen Produkten, Steinstaub, Gips, Zement, oder anderen ähnlichen Partikeln.
- ▶ Das Gerät ist nicht für entflammare und explosive Stoffe oder chemische und aggressive Flüssigkeiten geeignet.
- ▶ Lagern Sie das Gerät immer in geschlossenen Räumen. Um Unfälle zu verhindern, bewahren Sie das Gerät nach Gebrauch an einem trockenen Ort auf.
- ▶ Unter extremen Bedingungen können Leckagen an den Akkuzellen auftreten. Bei Kontakt der Flüssigkeit mit Haut oder Augen ist die betreffende Stelle sofort mit sauberem Wasser aus- bzw. abzuspülen. Suchen Sie einen Arzt auf.
- ▶ Dieses Gerät kann von Kindern ab 8 Jahren und darüber sowie von Personen mit verringerten physischen, sensorischen oder mentalen Fähigkeiten oder Mangel an Erfahrung und Wissen benutzt werden, wenn sie beaufsichtigt oder bezüglich des sicheren Gebrauchs des Gerätes unterwiesen wurden und die daraus resultierenden Gefahren verstehen. Kinder dürfen nicht mit dem Gerät spielen.
- ▶ Reinigung und Benutzer-Wartung dürfen nicht von Kindern ohne Beaufsichtigung durchgeführt werden.
- ▶ Üben Sie besondere Sorgfalt aus, wenn Sie den Handstaubsauger auf Treppen benutzen.

! ACHTUNG! SACHSCHADEN!

- ▶ Verwenden Sie nur Zubehörteile, die vom Hersteller empfohlen werden.
- ▶ Fassen Sie immer die Stecker an, um das Gerät von der Stromversorgung zu trennen.
- ▶ Achten Sie unbedingt darauf, dass Sie den Handstaubsauger nicht neben Heizkörpern, Backöfen oder anderen erhitzten Geräten oder Flächen abstellen.
- ▶ Achten Sie immer darauf, dass die Lüftungsschlitze frei sind. Ein blockierter Luftkreislauf kann zur Überhitzung und Beschädigung des Gerätes führen.
- ▶ Das Gerät ist zwar auch zum Aufsaugen geringer Wassermengen vorgesehen, sein Gehäuse ist jedoch nicht spritzwassergeschützt. Tauchen Sie das Gerät daher nicht in Wasser und setzen Sie es keiner Feuchtigkeit aus!



- ▶ Das Produkt ist mit einem Lithium-Ionen-Akku ausgerüstet bzw. liegt dem Produkt bei. Werfen Sie die Akkus nicht ins Feuer und setzen Sie sie nicht hohen Temperaturen aus. Es besteht Explosionsgefahr!
- ▶ Benutzen Sie den Handstaubsauger nicht ohne eingesetzten Staubfilter.
- ▶ Die Akkus in diesem Gerät können nicht ersetzt werden.
- ▶ Lagern Sie das Gerät niemals im entladenen Zustand. Das längere Lagern im entladenen Zustand kann zu einer dauerhaften Beschädigung des Akkus führen. Wenn das Gerät längere Zeit gelagert wird, muss regelmäßig der Ladezustand des Akkus kontrolliert werden. Der optimale Ladezustand liegt zwischen 50-80%.

Vor der ersten Inbetriebnahme

- 1) Entfernen Sie alle Verpackungsmaterialien vom Gerät.
- 2) Drücken Sie den Staubfilter-Beutel **9** und den Staubfilter **10** ein wenig in den Schmutzbehälter **11**. Diese könnten sich während des Transportes gelockert haben, und sitzen daher eventuell nicht korrekt im Schmutzbehälter **11**.
- 3) Setzen Sie den Schmutzbehälter **11** auf den Motorblock **12**:
 - Schieben Sie die Plastik-Nase an der Unterseite des Handstaubsaugers in die Aussparung am Schmutzbehälter **11**.
 - Drücken Sie die Entriegelungstaste **8** und schieben Sie gleichzeitig den Schmutzbehälter **11** auf den Motorblock **12**.
 - Lassen Sie die Entriegelungstaste **8** los, so dass die Verriegelung in die Aussparung greift. Der Schmutzbehälter **11** sitzt nun fest auf dem Motorblock **12**.

Informationen zu den Akkus

- Der Handstaubsauger wird mit wiederaufladbaren Lithium-Ionen-Akkus betrieben. Bevor Sie den Handstaubsauger zum ersten Mal verwenden, müssen die Akkus geladen werden.
- Zur Pflege der Akkus empfehlen wir Folgendes:
Entfernen Sie, nachdem die Akkus geladen sind, das USB-Ladekabel **4** vom USB-Netzteil bzw. von der Ladebuchse des Handstaubsaugers. Schliessen Sie den Handstaubsauger erst wieder an das USB-Netzteil an, wenn die Saugleistung spürbar schwächer wird und die Ladekontrollleuchte **7** grün blinkt.

i Hinweis

- ▶ Das Gerät ist mit einer Temperaturüberwachung zum Schutz der Akkus ausgestattet. Bei hohen Umgebungstemperaturen kann es in seltenen Fällen zur Unterbrechung des Ladevorgangs bzw. zu einer automatischen Abschaltung des Gerätes kommen:
 - Die Ladekontrollleuchte **7** leuchtet während des Ladevorgangs rot auf. Der Ladevorgang wird unterbrochen und automatisch wieder aufgenommen, sobald die Temperatur des Gerätes gesunken ist.
 - Die Ladekontrollleuchte **7** blinkt während des Betriebs im Abstand von einer Sekunde dreimal rot auf. Das Gerät schaltet sich automatisch aus. Lassen Sie das Gerät für ca. 20-30 Minuten abkühlen, bevor Sie es erneut einschalten.

Montage des Wandhalters

⚠ GEFAHR!

- ▶ Stellen Sie sicher, dass sich keine Stromleitungen oder andere Leitungen oder Rohre in der Wand befinden, in der Sie die Löcher für den Wandhalter **3** bohren wollen. Es besteht Lebensgefahr, wenn Sie eine stromführende Leitung anbohren!
- 1) Setzen Sie den USB-C-Stecker **5** des USB-Ladekabels **4** in den Wandhalter **3** ein (siehe Abb. 1). Schieben Sie den USB-C-Stecker **5** nach unten, bis er im Wandhalter **3** einrastet (siehe Abb. 2).



Abb. 1



Abb. 2

- 2) Suchen Sie einen geeigneten Montageplatz für den Wandhalter **3**: Der Handstaubsauger muss problemlos aus dem Wandhalter **3** herausgezogen werden können und eine Netzsteckdose muss für das USB-Netzteil (nicht im Lieferumfang enthalten) erreichbar sein.
- 3) Bohren Sie zwei Löcher im Abstand von ca. 54 mm. Benutzen Sie den Wandhalter **3** zum Anzeichnen der Löcher: so ist der Abstand korrekt abgemessen. Die Bohrlöcher müssen passend für 5 mm-Dübel gebohrt werden.
- 4) Stecken Sie die Dübel **14** in die Löcher und schrauben Sie den Wandhalter **3** mit Hilfe der Schrauben **13** fest.
- 5) Sie können die Düsen auf die seitlichen Zubehöralter aufstecken.
- 6) Verbinden Sie den USB-A-Stecker des USB-Ladekabels **4** mit einem USB-Netzteil.
- 7) Stecken Sie das USB-Netzteil in eine Netzsteckdose ein.

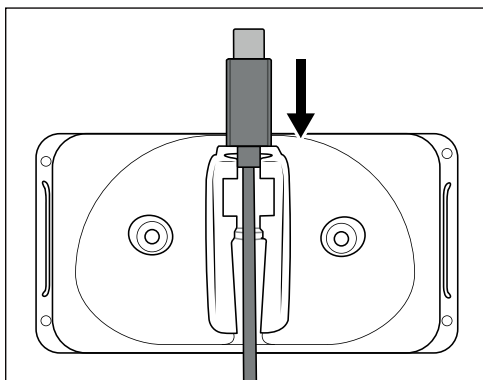
Aufladen

⚠ ACHTUNG!

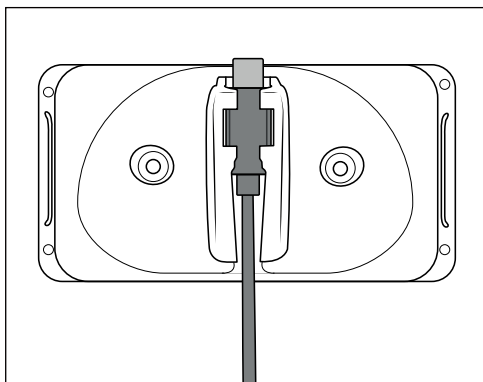
- ▶ Laden Sie den Handstaubsauger nur in trockenen Innenräumen.
- ▶ Aufgrund der hohen Stromaufnahme, muss ein USB-Netzteil (nicht im Lieferumfang enthalten) zur Ladung des Handstaubsaugers verwendet werden. Laden Sie den Handstaubsauger nicht an einem USB-Anschluss eines PCs oder Notebooks.
- ▶ Verwenden Sie zum Laden des Handstaubsaugers nur ein USB-Netzteil der Schutzklasse II, das für die Verwendung mit Haushaltsgeräten zugelassen ist (Ausgangsspannung/-strom 5 V, max. 2 A).
- ▶ Verwenden Sie ausschließlich das mitgelieferte USB-Ladekabel **4** zum Laden des Handstaubsaugers.
- ▶ Entfernen Sie das USB-Ladekabel **4** nach Beendigung des Ladevorgangs vom USB-Netzteil bzw. von der Ladebuchse des Handstaubsaugers, wenn Sie den Wandhalter **3** nicht benutzen.

ℹ Hinweis

- ▶ Vergewissern Sie sich, dass der Ein-/Ausschalter **6** nach hinten in Position **0** geschoben ist, bevor Sie mit dem Laden beginnen.
- Setzen Sie den Handstaubsauger von oben in den Wandhalter **3**, so dass der USB-C-Stecker **5** in die Ladebuchse an der Unterseite des Handstaubsaugers rutscht. Die Ladekontrollleuchte **7** blinkt rot auf und der Ladevorgang beginnt.
- **Wichtig:** Wenn der Handstaubsauger genug Energie hat, um zu saugen, leuchtet die Ladekontrollleuchte **7** grün. Dies bedeutet nicht, dass die Akkus voll geladen sind. Wenn die Ladekontrollleuchte **7** grün aufleuchtet, sind die Akkus zu ca. 80% geladen.

- Ist der Ladevorgang abgeschlossen schaltet das Gerät automatisch in die Erhaltungsladung (Pflegefunktion). Lassen Sie dennoch das Gerät nicht permanent am USB-Netzteil angeschlossen, um eventuelle Beschädigungen der Akkus zu vermeiden.
- Laden Sie die Akkus erst wieder auf, wenn die Saugleistung des Handstaubsaugers spürbar schwächer wird und die Ladekontrollleuchte **7** grün blinkt.

i Hinweis

- ▶ Kurz bevor die Akkus vollständig entladen sind, blinkt die Ladekontrollleuchte **7** für ca. 60-120 Sekunden grün. Danach schaltet sich das Gerät ab. Starten Sie den Ladevorgang.
- ▶ Der Handstaubsauger kann auch direkt über das USB-Netzteil geladen werden. Entnehmen Sie dafür den USB-C-Stecker **5** aus dem Wandhalter **3**, indem Sie ihn nach oben aus dem Wandhalter **3** ziehen und stecken Sie ihn in die Ladebuchse am Handstaubsauger.

Bedienen

! ACHTUNG!

- ▶ Die Saugöffnung muss jederzeit frei und darf nicht verstopft sein. Verstopfungen führen zu Überhitzung und Beschädigung des Motors.
- ▶ Das Gerät ist nicht gegen Spritzwasser geschützt. Saugen Sie daher nur so viel Flüssigkeit auf, bis der Schmutzbehälter **11** bis zur MAX-Markierung gefüllt ist!

i Hinweis

- ▶ Achten Sie darauf, dass der Staubfilter **10** immer eingesetzt ist, bevor Sie das Gerät verwenden.
- ▶ Die Betriebszeit des Gerätes beträgt bei voller Akkuleistung ca. 20 Min.

- 1) Nehmen Sie den Handstaubsauger aus dem Wandhalter **3**. Wenn Sie den Wandhalter **3** nicht benutzen, ziehen Sie den USB-C-Stecker **5** aus der Ladebuchse an der Unterseite des Handstaubsaugers.
- 2) Setzen Sie, wenn gewünscht, die passende Düse in die Saugöffnung:
 - die Fugendüse **2**, um enge, schwer zu erreichende Stellen zu reinigen.
 - die Nasssaugdüse **1**, um Flüssigkeiten aufzusaugen.
- 3) Um das Gerät einzuschalten, schieben Sie den Ein-/Ausschalter **6** nach vorne in Position I. Die Ladekontrollleuchte **7** leuchtet grün auf.
- 4) Nach Gebrauch schieben Sie den Ein-/Ausschalter **6** nach hinten in Position 0. Das Gerät wird ausgeschaltet und die Ladekontrollleuchte **7** erlischt.

i Hinweis

- ▶ Reinigen Sie, nachdem Sie Flüssigkeiten aufgesaugt haben, sofort den Schmutzbehälter **11**. Ansonsten bilden sich Bakterien und Keime! Achten Sie darauf, dass der Staubfilter-Beutel **9** vollständig getrocknet ist, bevor Sie das Gerät wieder benutzen.

① Hinweise zum Saugen von Flüssigkeiten

- ▶ Wenn Sie Flüssigkeiten aufgesaugt haben, tragen Sie das Gerät immer mit der Nasssaugdüse ① nach unten weisend (siehe Abb. 3):



Abb. 3

- ▶ Wenn Sie das Gerät waagrecht oder mit der Nasssaugdüse ① nach oben weisend tragen, kann es passieren, dass Flüssigkeit austritt (siehe Abb. 4 und 5):



Abb. 4

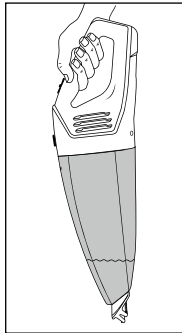

Abb. 5

① Hinweis

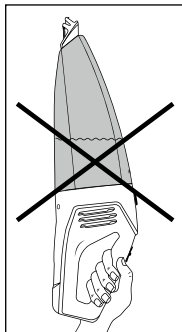
- ▶ Setzen Sie den Handstaubsauger in den Wandhalter ③ und beginnen Sie mit dem Ladevorgang, wenn die Saugleistung spürbar schwächer wird und die Ladekontrollleuchte ⑦ grün blinkt.

Reinigen

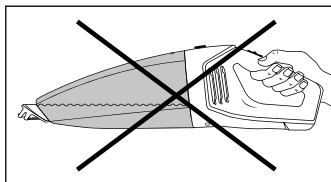
Um beste Ergebnisse zu erzielen, leeren Sie den Schmutzbehälter **11** und reinigen Sie den Staubfilter **10** nach jedem Gebrauch.

! ACHTUNG!

- Benutzen Sie keine aggressiven, chemischen oder scheuernde Reinigungsmittel. Diese greifen die Oberfläche des Gerätes an.

- 1) Um den Schmutzbehälter **11** zu öffnen, drücken Sie die Entriegelungstaste **8** und nehmen Sie den Schmutzbehälter **11** ab.
- 2) Entnehmen Sie den Staubfilter **10** aus dem Schmutzbehälter **11**, indem Sie in die Öffnung des Staubfilters **10** greifen und diesen herausziehen.
- 3) Entleeren Sie den Schmutzbehälter **11**.
- 4) Ziehen Sie den Staubfilter-Beutel **9** mit seiner Halterung aus dem Staubfilter **10**.
- 5) Spülen Sie den Staubfilter-Beutel **9** in kaltem Wasser aus und warten Sie, bis dieser wieder vollständig trocken ist, bevor Sie ihn wieder in den Staubfilter **10** einsetzen. Trocknen Sie ihn nicht mit heißer Luft.
- 6) Setzen Sie den Staubfilter **10** wieder in den Schmutzbehälter **11** ein. Achten Sie darauf, dass der Staubfilter **10** gerade sitzt und die Gummilippe den Schmutzbehälter **11** verschließt.
- 7) Setzen Sie den Schmutzbehälter **11** wieder auf den Motorblock **12**:
 - Schieben Sie die Plastik-Nase an der Unterseite des Handstaubsaugers in die Aussparung am Schmutzbehälter **11**.
 - Drücken Sie die Entriegelungstaste **8** und schieben Sie gleichzeitig den Schmutzbehälter **11** auf den Motorblock **12**.
 - Lassen Sie die Entriegelungstaste **8** los, so dass die Verriegelung in die Aussparung greift. Der Schmutzbehälter **11** sitzt nun fest auf dem Motorblock **12**.
- 8) Reinigen Sie das Gehäuse und die beiden Düsen mit einem leicht angefeuchteten Tuch. Bei hartnäckigen Verschmutzungen geben Sie ein mildes Reinigungsmittel auf das Tuch.
- 9) Trocknen Sie alle Teile gut ab, bevor Sie das Gerät wieder verwenden oder verstauen.

Aufbewahren

⚠ ACHTUNG!

- ▶ Lagern Sie das Gerät niemals im entladenen Zustand. Das längere Lagern im entladenen Zustand kann zu einer dauerhaften Beschädigung des Akkus führen. Wenn das Gerät längere Zeit gelagert wird, muss regelmäßig der Ladezustand des Akkus kontrolliert werden. Der optimale Ladezustand liegt zwischen 50-80%.
- Wenn Sie das Gerät nicht benutzen, setzen Sie es in den Wandhalter ③.
- Stecken Sie die Düsen ①/② zur Aufbewahrung auf die seitlichen Zubehöralter.
- Bewahren Sie das Gerät an einem staubfreien und trockenen Ort auf.

Entsorgung

Für Frankreich gilt:



Das Produkt, die Verpackung und die Bedienungsanleitung sind recycelbar, unterliegen einer erweiterten Herstellerverantwortung und werden getrennt gesammelt.

Gerät entsorgen



Das nebenstehende Symbol einer durchgestrichenen Mülltonne auf Rädern zeigt an, dass dieses Gerät der Richtlinie 2012/19/EU unterliegt. Diese Richtlinie besagt, dass Sie dieses Gerät am Ende seiner Nutzungszeit nicht mit dem normalen Haushaltsmüll entsorgen dürfen, sondern in speziell eingerichteten Sammelstellen, Wertstoffhöfen oder Entsorgungsbetrieben abgeben müssen.

Diese Entsorgung ist für Sie kostenfrei. Schonen Sie die Umwelt und entsorgen Sie fachgerecht.

Für den deutschen Markt gilt:

Beim Kauf eines Neugerätes haben Sie das Recht, ein entsprechendes Altgerät an Ihren Händler zurückzugeben. Händler von Elektro- und Elektronikgeräten sowie Lebensmittelhändler, die regelmäßig Elektro- und Elektronikgeräte verkaufen, sind verpflichtet, bis zu drei Altgeräte unentgeltlich zurückzunehmen, auch ohne dass ein Neugerät gekauft wird, wenn die Altgeräte in keiner Abmessung größer als 25 cm sind. LIDL bietet Ihnen Rücknahmemöglichkeiten direkt in den Filialen und Märkten an.

Sofern Ihr Altgerät personenbezogene Daten enthält, sind Sie selbst für deren Löschung verantwortlich, bevor Sie es zurückgeben.

Sofern dies ohne Zerstörung des Altgerätes möglich ist, entnehmen Sie die alten Batterien oder Akkus sowie Lampen bevor Sie das Altgerät zur Entsorgung zurückgeben und führen Sie sie einer separaten Sammlung zu. Bei fest eingebauten Akkus ist bei der Entsorgung darauf hinzuweisen, dass das Gerät einen Akku enthält.

Der fest eingebaute Akku dieses Gerätes kann zur Entsorgung nicht entfernt werden.



Weitere Möglichkeiten zur Entsorgung des ausgedienten Produkts erfahren Sie bei Ihrer Gemeinde- oder Stadtverwaltung.

Verpackung entsorgen



Die Verpackungsmaterialien sind nach umweltverträglichen und entsorgungstechnischen Gesichtspunkten ausgewählt und deshalb recyclebar. Entsorgen Sie nicht mehr benötigte Verpackungsmaterialien gemäß den örtlich geltenden Vorschriften.



Entsorgen Sie die Verpackung umweltgerecht. Beachten Sie die Kennzeichnung auf den verschiedenen Verpackungsmaterialien und trennen Sie diese gegebenenfalls gesondert. Die Verpackungsmaterialien sind gekennzeichnet mit Abkürzungen (a) und Ziffern (b) mit folgender Bedeutung:

1–7: Kunststoffe, 20–22: Papier und Pappe, 80–98: Verbundstoffe.

Garantie der Kompernaß Handels GmbH

Sehr geehrte Kundin, sehr geehrter Kunde,

Sie erhalten auf dieses Gerät 3 Jahre Garantie ab Kaufdatum. Im Falle von Mängeln dieses Produkts stehen Ihnen gegen den Verkäufer des Produkts gesetzliche Rechte zu. Diese gesetzlichen Rechte werden durch unsere im Folgenden dargestellte Garantie nicht eingeschränkt.

Garantiebedingungen

Die Garantiefrist beginnt mit dem Kaufdatum. Bitte bewahren Sie den Kassenbon gut auf. Dieser wird als Nachweis für den Kauf benötigt.

Tritt innerhalb von drei Jahren ab dem Kaufdatum dieses Produkts ein Material- oder Fabrikationsfehler auf, wird das Produkt von uns – nach unserer Wahl – für Sie kostenlos repariert, ersetzt oder der Kaufpreis erstattet. Diese Garantieleistung setzt voraus, dass innerhalb der Dreijahresfrist das defekte Gerät und der Kaufbeleg (Kassenbon) vorgelegt und schriftlich kurz beschrieben wird, worin der Mangel besteht und wann er aufgetreten ist.

Wenn der Defekt von unserer Garantie gedeckt ist, erhalten Sie das reparierte oder ein neues Produkt zurück. Mit Reparatur oder Austausch des Produkts beginnt kein neuer Garantiezeitraum.

Garantiezeit und gesetzliche Mängelansprüche

Die Garantiezeit wird durch die Gewährleistung nicht verlängert. Dies gilt auch für ersetzte und reparierte Teile. Eventuell schon beim Kauf vorhandene Schäden und Mängel müssen sofort nach dem Auspacken gemeldet werden. Nach Ablauf der Garantiezeit anfallende Reparaturen sind kostenpflichtig.

Garantieumfang

Das Gerät wurde nach strengen Qualitätsrichtlinien sorgfältig produziert und vor Auslieferung gewissenhaft geprüft.

Die Garantieleistung gilt für Material- oder Fabrikationsfehler. Diese Garantie erstreckt sich nicht auf Produktteile, die normaler Abnutzung ausgesetzt sind und daher als Verschleißteile angesehen werden können oder für Beschädigungen an zerbrechlichen Teilen, z. B. Schalter, Akkus oder Teile, die aus Glas gefertigt sind.

Diese Garantie verfällt, wenn das Produkt beschädigt, nicht sachgemäß benutzt oder gewartet wurde. Für eine sachgemäße Benutzung des Produkts sind alle in der Bedienungsanleitung aufgeführten Anweisungen genau einzuhalten. Verwendungszwecke und Handlungen, von denen in der Bedienungsanleitung abgeraten oder vor denen gewarnt wird, sind unbedingt zu vermeiden.

Das Produkt ist nur für den privaten und nicht für den gewerblichen Gebrauch bestimmt. Bei missbräuchlicher und unsachgemäßer Behandlung, Gewaltanwendung und bei Eingriffen, die nicht von unserer autorisierten Serviceniederlassung vorgenommen wurden, erlischt die Garantie.

Abwicklung im Garantiefall

Um eine schnelle Bearbeitung Ihres Anliegens zu gewährleisten, folgen Sie bitte den folgenden Hinweisen:

- Bitte halten Sie für alle Anfragen den Kassenbon und die Artikelnummer (IAN) 444786_2307 als Nachweis für den Kauf bereit.
- Die Artikelnummer entnehmen Sie bitte dem Typenschild am Produkt, einer Gravur am Produkt, dem Titelblatt der Bedienungsanleitung (unten links) oder dem Aufkleber auf der Rück- oder Unterseite des Produktes.
- Sollten Funktionsfehler oder sonstige Mängel auftreten, kontaktieren Sie zunächst die nachfolgend benannte Serviceabteilung **telefonisch** oder per **E-Mail**.
- Ein als defekt erfasstes Produkt können Sie dann unter Beifügung des Kaufbelegs (Kassenbon) und der Angabe, worin der Mangel besteht und wann er aufgetreten ist, für Sie portofrei an die Ihnen mitgeteilte Serviceanschrift übersenden.



Auf www.lidl-service.com können Sie diese und viele weitere Handbücher, Produktvideos und Installationssoftware herunterladen.

Mit diesem QR-Code gelangen Sie direkt auf die Lidl-Service-Seite (www.lidl-service.com) und können durch die Eingabe der Artikelnummer (IAN) 444786_2307 Ihre Bedienungsanleitung öffnen.

Service

DE Service Deutschland

Tel.: 0800 5435 111 (kostenfrei aus dem dt. Festnetz / Mobilfunknetz)

E-Mail: kompernass@lidl.de

AT Service Österreich

Tel.: 0800 447 744

E-Mail: kompernass@lidl.at

CH Service Schweiz

Tel.: 0800 56 44 33

E-Mail: kompernass@lidl.ch

IAN 444786_2307

Importeur

Bitte beachten Sie, dass die folgende Anschrift keine Serviceanschrift ist. Kontaktieren Sie zunächst die benannte Servicestelle.

KOMPERNASS HANDELS GMBH

BURGSTRASSE 21

44867 BOCHUM

DEUTSCHLAND

www.kompernass.com

Table des matières

Introduction	36
Utilisation conforme à l'usage prévu	36
Avertissements et symboles utilisés	36
Matériel livré et inspection après le transport	37
Description de l'appareil	38
Caractéristiques techniques	38
Consignes de sécurité importantes	39
Avant la première mise en service	42
Informations relatives aux batteries	42
Montage du support mural	43
Recharger	44
Utilisation	45
Nettoyage	46
Rangement	47
Recyclage	48
Recyclage de l'appareil	48
Recyclage de l'emballage	48
Garantie pour Kompnass Handels GmbH pour la France	49
Garantie pour Kompnass Handels GmbH pour la Belgique	52
Service après-vente	53
Importateur	53

Introduction

Toutes nos félicitations pour l'achat de votre nouvel appareil. Vous venez ainsi d'opter pour un produit de grande qualité.



Le mode d'emploi fait partie intégrante de ce produit. Il contient des remarques importantes concernant la sécurité, l'usage et la mise au rebut. Avant d'utiliser le produit, veuillez vous familiariser avec toutes les consignes d'utilisation et de sécurité. N'utilisez le produit que conformément aux consignes et pour les domaines d'utilisation prévus. Si vous cédez le produit à un tiers, remettez-lui également tous les documents.



Utilisation conforme à l'usage prévu

L'aspirateur à main doit uniquement être utilisé pour aspirer sur des surfaces sèches ou humides, des matières sèches ou humides ou encore des liquides. Cet appareil n'est pas prévu pour aspirer sur des personnes ou des animaux. Toute utilisation autre ou modification de l'appareil est considérée comme non conforme et s'accompagne de risques d'accident non négligeables. Le fabricant n'endosse aucune responsabilité pour l'utilisation non conforme ou incorrecte de l'appareil. L'appareil n'est pas destiné à un usage commercial.

Avertissements et symboles utilisés

Les avertissements et symboles suivants sont utilisés (s'il y a lieu) dans le présent mode d'emploi, sur l'emballage et sur l'appareil :

	DANGER ! Un avertissement accompagné de ce symbole et de la mention "DANGER" désigne une situation dangereuse imminente qui, si elle n'est pas évitée, a pour conséquence d'entraîner la mort ou une blessure grave.
	AVERTISSEMENT ! Un avertissement accompagné de ce symbole et de la mention "AVERTISSEMENT" désigne une situation possiblement dangereuse qui, si elle n'est pas évitée, peut entraîner la mort ou une blessure grave.
	PRUDENCE ! Un avertissement accompagné de ce symbole et de la mention "PRUDENCE" annonce une situation possiblement dangereuse qui, si elle n'est pas évitée, pourrait occasionner une blessure légère ou modérée.
	ATTENTION ! Un avertissement accompagné de ce symbole et de la mention "ATTENTION" annonce une situation susceptible d'occasionner des dégâts matériels si elle n'est pas évitée.
	Remarque: Une remarque comporte des informations supplémentaires facilitant la manipulation de l'appareil.
	Courant/tension continu

	Unité d'alimentation amovible.
	Lire le mode d'emploi.

Matériel livré et inspection après le transport

- 1) Sortez de l'emballage toutes les pièces de l'appareil et le mode d'emploi.
- 2) Enlevez tout le matériel d'emballage, les éventuels films et les autocollants.

Le matériel livré comprend les éléments suivants (voir figures sur le volet dépliant) :

- Aspirateur à main
- Suceur étroit
- Embout pour aspiration de liquides
- Support mural
- Matériel de montage (2 vis, 2 chevilles)
- Câble de charge USB (USB-A vers USB-C)
- Mode d'emploi

Remarque

- ▶ Vérifiez si la livraison est au complet et ne présente aucun dégât apparent.
- ▶ En cas de livraison incomplète ou de dommages résultant d'un emballage défectueux ou du transport, veuillez vous adresser à la hotline du service après-vente (voir chapitre **Service après-vente**).

Description de l'appareil

(Figures voir la page dépliant)



Figure A :

- ❶ Embout pour aspiration de liquides
- ❷ Suceur étroit
- ❸ Support mural
- ❹ Câble de charge USB (USB-A vers USB-C)
- ❺ Fiche USB-C
- ❻ Interrupteur Marche/Arrêt 0/I
- ❼ Voyant de contrôle de charge (rouge/vert)
- ❽ Touche de déverrouillage
- ❾ Sac à poussière
- ❿ Filtre à poussière
- ⓫ Bac à déchets
- ⓬ Bloc-moteur

Figure B :

- Ⓜ Vis
- Ⓨ Cheville

Caractéristiques techniques

Appareil	
Tension/courant de service	5 V  , 2 A max. (via la prise de charge USB)
Prise de charge USB	USB-C
Consommation électrique	40 W
Classe de protection	

Batteries	
Capacité	2200 mAh
Batterie	7,4 V  (batterie lithium-ions 2 x 3,7 V)
Autonomie avec les batteries entièrement chargées	env. 20 min

Consignes de sécurité importantes

⚠ DANGER ! RISQUE DE CHOC ÉLECTRIQUE !

- ▶ Avant d'utiliser l'appareil, vérifiez que celui-ci ne présente aucun dégât extérieur visible. Ne mettez pas en service un appareil endommagé ou qui a chuté.
- ▶ Protégez le câble de charge de tous dommages pouvant être provoqués par des arêtes vives, des surfaces chaudes, des pincements ou écrasements.
- ▶ Si le câble de charge ou les ports sont endommagés, faites-les remplacer par du personnel qualifié agréé ou par le service après-vente.
- ▶ Confier les réparations uniquement à un atelier spécialisé. L'appareil ne doit être ouvert en aucune circonstance. Toutes les interventions qui ne sont pas réalisées par une entreprise spécialisée peuvent entraîner des blessures.
- ▶ Ne manipulez pas le bloc d'alimentation USB ou l'appareil les mains humides ou mouillées.
- ▶ N'utilisez pas le bloc d'alimentation USB avec une rallonge électrique, mais branchez-le directement dans une prise de courant.



Ne pas charger ou utiliser cet appareil à l'extérieur.

⚠ AVERTISSEMENT ! RISQUE DE BLESSURES !

- ▶ Ne changez pas d'accessoire alors que l'appareil est en service.
- ▶ N'utilisez pas l'aspirateur à main pour aspirer des objets pointus ou des tessons de verre.
- ▶ N'aspirez jamais des allumettes allumées, de la cendre incandescente ou des mégots de cigarette.

- ▶ N'utilisez pas l'aspirateur portable pour aspirer des produits chimiques, de la poussière de pierre, du plâtre, du ciment ou toute autre particule analogue.
- ▶ L'appareil n'est pas adapté aux substances inflammables et explosives ou aux liquides chimiques et agressifs.
- ▶ Entreposez toujours l'appareil dans des locaux fermés. Pour éviter les accidents, conservez l'appareil dans un endroit sec après utilisation.
- ▶ Si l'appareil est soumis à des contraintes extrêmes, des fuites peuvent se produire au niveau des cellules de la batterie. En cas de contact du liquide avec la peau ou les yeux, nettoyez immédiatement la zone concernée à l'eau claire et rincez abondamment. Consultez ensuite un médecin.
- ▶ Cet appareil peut être utilisé par des enfants à partir de 8 ans et plus et par des personnes ayant des capacités physiques, sensorielles ou mentales réduites ou un manque d'expérience et de connaissances, à condition d'être surveillés ou d'avoir reçu des instructions concernant l'utilisation de l'appareil en toute sécurité et d'avoir compris les dangers qui en résultent.
- ▶ Ne pas laisser les enfants jouer avec l'appareil.
- ▶ Il est interdit aux enfants de nettoyer ou d'entretenir l'appareil sans surveillance.
- ▶ Soyez particulièrement prudent en utilisant l'aspirateur à main dans des escaliers.

ⓘ **ATTENTION ! DÉGÂTS MATÉRIELS !**

- ▶ Utilisez uniquement les accessoires recommandés par le fabricant.
- ▶ Toujours saisir la fiche secteur pour débrancher l'appareil de l'alimentation électrique.

- ▶ Faire attention à ne pas poser l'aspirateur à main près de chauffages, fours ou d'autres appareils ou surfaces brûlants.
- ▶ Veiller à ce que les fentes d'aération soient toujours dégagées. Lorsque la circulation de l'air est gênée, l'appareil risque de surchauffer et d'être endommagé.
- ▶ L'appareil est certes également conçu pour aspirer de petites quantités d'eau, son boîtier n'est cependant pas protégé contre les projections d'eau. N'immergez de ce fait jamais l'appareil dans de l'eau et ne l'exposez pas à l'humidité !



- ▶ Le produit est équipé d'une batterie bouton lithium-ion ou bien cette dernière est jointe au produit. Ne pas jeter les batteries au feu et ne pas les exposer à des températures élevées. Risque d'explosion !
- ▶ Ne pas utiliser l'aspirateur à main sans avoir mis en place le filtre à poussière.
- ▶ Les batteries de cet appareil ne peuvent pas être remplacées.
- ▶ Ne stockez jamais l'appareil lorsqu'il est déchargé. Un entreposage prolongé de l'appareil déchargé peut provoquer une détérioration irrémédiable de la batterie. Si l'appareil reste stocké pendant une période prolongée, il faut contrôler régulièrement l'état de charge de la batterie. L'état de charge optimal se situe entre 50 et 80 %.

Avant la première mise en service

- 1) Retirer tous les matériaux d'emballage de l'appareil.
- 2) Poussez le sac à poussière **9** et le filtre à poussière **10** légèrement dans le bac à déchets **11**. Ils peuvent s'être détachés durant le transport et ne sont de ce fait éventuellement plus correctement positionnés dans le bac à déchets **11**.
- 3) Placer le bac à déchets **11** sur le bloc moteur **12** :
 - Pousser la saillie en plastique (contre la face inférieure de l'aspirateur à main) dans l'évidement ménagé contre le bac à déchets **11**.
 - Appuyer sur la touche de déverrouillage **8** et pousser simultanément le bac à déchets **11** contre le bloc moteur **12**.
 - Relâcher la touche de déverrouillage **8** de manière à assurer la prise du verrouillage dans l'évidement. Le bac à déchets **11** est à présent fermement installé sur le bloc moteur **12**.

Informations relatives aux batteries

- L'aspirateur à main fonctionne à l'aide de batteries lithium-ion rechargeables. Avant d'utiliser l'aspirateur à main pour la première fois, vous devez charger les batteries.
- Nous vous recommandons de procéder comme suit pour l'entretien des batteries :

Une fois les batteries chargées, débranchez le câble de charge USB **4** du bloc d'alimentation USB ou du port de charge de l'aspirateur à main. Branchez à nouveau l'aspirateur à main dans le bloc d'alimentation USB uniquement lorsque la puissance d'aspiration diminue sensiblement et que le voyant de contrôle de charge **7** clignote en vert.

i Remarque

- ▶ L'appareil est équipé d'une surveillance de température pour protéger la batterie. À des températures ambiantes élevées, dans de rares cas, l'opération de chargement peut être interrompue ou l'appareil peut s'éteindre automatiquement :
 - Le voyant de contrôle de charge **7** s'allume en rouge pendant le chargement. L'opération de chargement s'interrompt puis reprend automatiquement dès que la température de l'appareil est redescendue.
 - Pendant le fonctionnement, le voyant de contrôle de charge **7** clignote trois fois de suite en rouge, espacées d'une seconde. L'appareil s'éteint automatiquement. Laissez l'appareil refroidir 20-30 minutes avant de le remettre en marche.

Montage du support mural

⚠ DANGER !

- ▶ Assurez-vous qu'aucune ligne électrique ou d'autres lignes ou tuyaux ne se trouvent dans le mur dans lequel vous avez l'intention de percer des trous pour fixer le support mural **3**. Il y a en effet danger de mort si vous percez une ligne électrique !

- 1) Insérez la fiche USB-C **5** du câble de charge USB **4** dans le support mural **3** (voir fig. 1). Poussez la fiche USB-C **5** vers le bas jusqu'à ce qu'elle s'enclenche dans le support mural **3** (voir fig. 2).

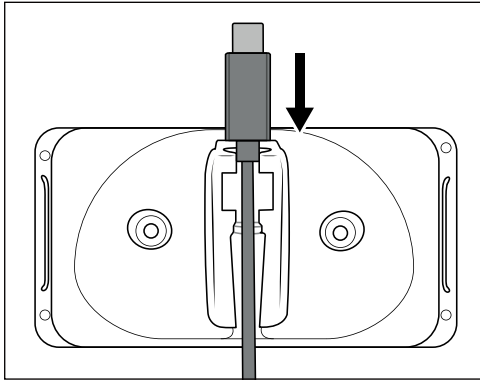

Fig. 1

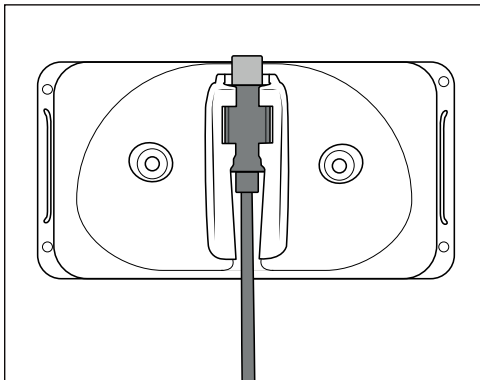

Fig. 2

- 2) Rechercher un lieu de montage approprié pour le support mural **3** : L'aspirateur à main doit pouvoir être retiré aisément du support mural **3** et une prise de courant doit être accessible pour le bloc d'alimentation USB (non fourni).

- 3) Percer deux trous espacés de 54 mm environ. Utiliser le support mural ❸ pour marquer l'emplacement des trous. Vous serez sûr de la sorte que l'écartement sera correct. Les trous doivent être percés de manière à pouvoir recevoir des chevilles de 5 mm.
- 4) Insérer les chevilles ❹ dans les trous et vissez le support mural ❸ à fond à l'aide des vis ❺.
- 5) Vous pouvez ranger les suceurs dans les supports pour accessoires prévus sur les côtés.
- 6) Reliez la fiche USB-A du câble de charge USB ❻ à un bloc d'alimentation USB.
- 7) Branchez le bloc d'alimentation USB dans une prise secteur.

Recharger

⚠ ATTENTION !

- ▶ Ne chargez l'aspirateur à main que dans des pièces intérieures sèches.
- ▶ Étant donné que le courant absorbé est élevé, un bloc d'alimentation USB (non fourni) doit être utilisé pour charger l'aspirateur à main. Ne chargez pas l'aspirateur à main via un port USB d'un PC ou d'un ordinateur portable.
- ▶ Pour charger l'aspirateur à main, utilisez uniquement un bloc d'alimentation USB de classe de protection II, agréé pour une utilisation avec des appareils ménagers (tension/courant de sortie de 5 V, max. 2 A).
- ▶ Utilisez exclusivement le câble de charge USB ❹ fourni pour charger l'aspirateur à main.
- ▶ À la fin de la charge, débranchez le câble de charge USB ❹ du bloc d'alimentation USB ou de la prise de charge de l'aspirateur à main, si vous n'utilisez pas le support mural ❸.

ℹ Remarque

- ▶ Avant de commencer le processus de charge, vérifier que l'interrupteur Marche/Arrêt ❻ a été poussé vers l'arrière (position 0).
- Insérez l'aspirateur à main par le haut dans le support mural ❸, afin que la fiche USB-C ❽ glisse dans la prise de charge située en dessous de l'aspirateur à main. Le voyant de contrôle de charge ❹ clignote en rouge et le processus de charge commence.
- **Important :** Une fois que l'aspirateur à main a de nouveau suffisamment d'énergie pour aspirer, le voyant de contrôle de charge ❹ s'allume en rouge. Cela ne signifie pas que les batteries sont entièrement chargées. Lorsque le voyant de contrôle de charge ❹ s'allume en vert, ceci signifie que les batteries sont chargées à env. 80 %.

- Dès que le processus de charge est achevé, l'appareil passe automatiquement en charge de maintien (fonction d'entretien). Ne laissez toutefois pas l'appareil raccordé en permanence au bloc d'alimentation USB, pour éviter tous dommages éventuels sur les batteries.
- Ne recharger les batteries qu'à partir du moment où la puissance d'aspiration de l'aspirateur à main faiblit sensiblement et que le voyant de contrôle de charge **7** clignote en vert.

i Remarque

- ▶ Peu avant que les batteries soient entièrement déchargées, le voyant de contrôle de charge **7** clignote pendant env. 60-120 secondes en vert. L'appareil s'éteint ensuite. Lancez le processus de chargement.
- ▶ L'aspirateur à main peut également être chargé directement à l'aide du bloc d'alimentation USB. Pour ce faire, retirez la fiche USB-C **5** du support mural **3**, en la tirant vers le haut hors du support mural **3** et insérez-la dans la prise de charge sur l'aspirateur à main.

Utilisation

! ATTENTION !

- ▶ L'ouverture d'aspiration doit être toujours dégagée et ne pas être bouchée. Un aspirateur bouché surchauffe, ce qui endommage le moteur.
- ▶ L'appareil n'est pas protégé contre les projections d'eau. Le liquide que vous aspirez dans le bac à déchets **11** ne doit par conséquent pas dépasser le repère MAX !

i Remarque

- ▶ Assurez-vous que le filtre à poussière **10** est toujours correctement placé avant d'utiliser l'appareil.
- ▶ L'autonomie de fonctionnement de l'appareil avec une pleine puissance de la batterie d'env. 20 min.

- 1) Retirez l'aspirateur à main du support mural **3**. Si vous n'utilisez pas le support mural **3**, retirez la fiche USB-C **5** de la prise de charge située en dessous de l'aspirateur à main.
- 2) Si vous le souhaitez, insérez le suceur approprié sur l'ouverture d'aspiration :
 - le suceur étroit **2** pour nettoyer les endroits difficiles à atteindre.
 - l'embout pour aspiration de liquides **1** pour aspirer des liquides.
- 3) Pour allumer l'appareil, faites glisser l'interrupteur Marche/Arrêt **6** vers l'avant en position **I**.
- 4) Après l'utilisation, poussez l'interrupteur Marche/Arrêt **6** vers l'arrière en position **O**. L'appareil s'éteint et le voyant de contrôle de charge **7** s'éteint.

❗ Remarque

- ▶ Après avoir aspiré les liquides, nettoyer immédiatement le bac à déchets **11**, sinon les bactéries et germes vont proliférer. Veiller à ce que le sac à poussière **9** ait entièrement séché avant d'utiliser à nouveau l'appareil.
- ▶ Après avoir aspiré des liquides, portez toujours l'appareil avec l'embout pour aspiration de liquides **1** pointant vers le bas (voir fig. 3):

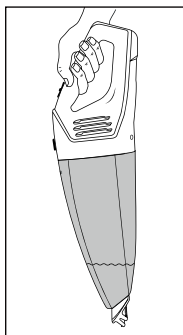

Fig. 3

- ▶ Si vous portez l'appareil à l'horizontale ou avec l'embout pour aspiration de liquides **1** pointant vers le haut, une fuite de liquide peut se produire (voir fig.4 et 5):

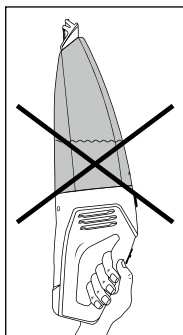

Fig. 4

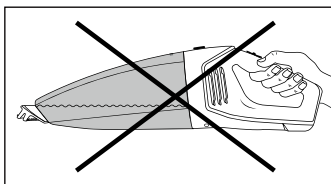

Fig. 5

❗ Remarque

- ▶ Insérer l'aspirateur à main dans le support mural **3** et commencer le processus de charge lorsque la puissance d'aspiration diminue sensiblement et le voyant de contrôle de charge **7** clignote en vert.

Nettoyage

Pour obtenir d'excellents résultats, il faut vider le bac à déchets **11** et nettoyer le filtre à poussière **10** après chaque utilisation.

❗ ATTENTION !

- ▶ Ne pas utiliser de produits de nettoyage agressif, chimique ou abrasif. Ils attaquent en effet la surface de l'appareil.

- 1) Pour ouvrir le bac à déchets **11**, appuyer sur la touche de déverrouillage **8** et retirer le bac à déchets **11**.
- 2) Retirez le filtre à poussière **10** du bac à déchets **11**. Saisissez l'ouverture du filtre à poussière **10** et extrayez-le.
- 3) Vider le bac à déchets **11**.
- 4) Tirer le sac à poussière **9** avec sa fixation hors du filtre à poussière **10**.
- 5) Rincer le sac à poussière **9** à l'eau froide et attendre qu'il soit complètement sec avant de le remettre en place sur le filtre à poussière **10**. Ne pas le sécher à l'air chaud.
- 6) Insérer à nouveau le filtre à poussière **10** dans le bac à déchets **11**. S'assurer que le filtre à poussière **10** est bien droit et que le joint en caoutchouc obture le bac à déchets **11**.
- 7) Remettre le bac à déchets **11** sur le bloc moteur **12** :
 - Pousser la saillie en plastique (contre la face inférieure de l'aspirateur à main) dans l'évidement ménagé contre le bac à déchets **11**.
 - Appuyer sur la touche de déverrouillage **8** et pousser simultanément le bac à déchets **11** contre le bloc moteur **12**.
 - Relâcher la touche de déverrouillage **8** de manière à assurer la prise du verrouillage dans l'évidement. Le bac à déchets **11** est à présent fermement installé sur le bloc moteur **12**.
- 8) Nettoyer le boîtier et les deux suceurs à l'aide d'un chiffon légèrement humecté. En cas de salissures tenaces, appliquer un produit de nettoyage doux sur le chiffon.
- 9) Sécher soigneusement toutes les pièces avant d'utiliser à nouveau l'appareil ou de le ranger.

Rangement

⚠ ATTENTION !

- ▶ Ne stockez jamais l'appareil lorsqu'il est déchargé. Un entreposage prolongé de l'appareil déchargé peut provoquer une détérioration irréversible de la batterie. Si l'appareil reste stocké pendant une période prolongée, il faut contrôler régulièrement l'état de charge de la batterie. L'état de charge optimal se situe entre 50 et 80 %.
- Lorsque vous n'utilisez pas l'appareil, posez-le dans le support mural **3**.
- Insérez les embouts **1**/**2** dans les supports pour accessoires prévus sur les côtés pour les ranger.
- Conservez l'appareil dans un endroit sec et exempt de poussières.

Recyclage



FR

Cet appareil
et ses accessoires
se recyclent



À DÉPOSER
EN MAGASIN



À DÉPOSER
EN DÉCHÈTERIE

OU



FR

ÉLÉMENTS
D'EMBALLAGE



Points de collecte sur www.quefairemesdechets.fr
Privilégiez la réparation ou le don de votre appareil !



FR



Le produit, l'emballage et le mode d'emploi sont recyclables, soumis à une responsabilité élargie du fabricant, et sont collectés séparément.

Recyclage de l'appareil



Le symbole ci-contre, d'une poubelle barrée sur roues, indique que cet appareil doit respecter la directive 2012/19/EU. Cette directive stipule que vous ne devez pas éliminer cet appareil en fin de vie avec les ordures ménagères, mais le rapporter aux points de collecte, aux centres de recyclage ou aux entreprises de gestion des déchets spécialement équipés à cet effet.

Ce recyclage est gratuit. Respectez l'environnement et recyclez en bonne et due forme.

Si votre appareil usagé contient des données à caractère personnel, vous assumez la responsabilité personnelle de les effacer avant de le rapporter.

À condition que cela soit possible sans détruire l'appareil usagé, retirez les piles ou batteries usagées qu'il contient avant de le mettre au recyclage, et rapportez les piles/batteries à un point de collecte séparé. Pour les batteries inamovibles, il convient de signaler leur présence dans l'appareil au moment de le rapporter au recyclage.

La batterie intégrée dans cet appareil ne peut pas être retirée pour être recyclée.



Renseignez-vous auprès de votre commune ou des services administratifs de votre ville pour connaître les possibilités de recyclage du produit usagé.

Recyclage de l'emballage



Les matériaux d'emballage ont été sélectionnés selon des critères de respect de l'environnement, de technique d'élimination et sont de ce fait recyclables. Veuillez recycler les matériaux d'emballage qui ne servent plus en respectant la réglementation locale.

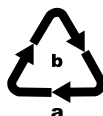

Recyclez l'emballage d'une manière respectueuse de l'environnement. Observez le marquage sur les différents matériaux d'emballage et triez-les séparément si nécessaire. Les matériaux d'emballage sont repérés par des abréviations (a) et des numéros (b) qui ont la signification suivante : 1-7 : plastiques, 20-22 : papier et carton, 80-98 : matériaux composites.

Garantie pour Kompernass Handels GmbH pour la France

Chère cliente, cher client,

Cet appareil est garanti 3 ans à partir de la date d'achat. Si ce produit venait à présenter des vices, vous disposez de droits légaux face au vendeur de ce produit. Vos droits légaux ne sont pas restreints par notre garantie présentée ci-dessous.

Conditions de garantie

La période de garantie débute à la date d'achat. Veuillez bien conserver le ticket de caisse. Celui-ci servira de preuve d'achat.

Si dans un délai de trois ans suivant la date d'achat de ce produit, un vice de matériel ou de fabrication venait à apparaître, le produit sera réparé, remplacé gratuitement par nos soins ou le prix d'achat remboursé, selon notre choix. Cette prestation sous garantie nécessite, dans le délai de trois ans, la présentation de l'appareil défectueux et du justificatif d'achat (ticket de caisse) ainsi que la description brève du vice et du moment de son apparition.

Si le vice est couvert par notre garantie, vous recevrez le produit réparé ou un nouveau produit en retour. Aucune nouvelle période de garantie ne débute avec la réparation ou l'échange du produit.

Période de garantie et réclamation légale pour vices cachés

L'exercice de la garantie ne prolonge pas la période de garantie. Cette disposition s'applique également aux pièces remplacées ou réparées. Les dommages et vices éventuellement déjà présents à l'achat doivent être signalés immédiatement après le déballage. Toute réparation survenant après la période sous garantie fera l'objet d'une facturation.

Étendue de la garantie

L'appareil a été fabriqué avec soin conformément à des directives de qualité strictes et consciencieusement contrôlé avant sa livraison.

La prestation de la garantie s'applique aux vices de matériel et de fabrication. Cette garantie ne s'étend pas aux pièces du produit qui sont exposées à une usure normale et peuvent de ce fait être considérées comme pièces d'usure, ni aux détériorations de pièces fragiles, par ex. interrupteurs, batteries ou pièces en verre.

Cette garantie devient caduque si le produit est détérioré, utilisé ou entretenu de manière non conforme. Toutes les instructions listées dans le manuel d'utilisation doivent être exactement respectées pour une utilisation conforme du produit. Des buts d'utilisation et actions qui sont déconseillés dans le manuel d'utilisation, ou dont vous êtes avertis doivent également être évités.

Le produit est uniquement destiné à un usage privé et ne convient pas à un usage professionnel. La garantie est annulée en cas d'entretien incorrect et inapproprié, d'usage de la force et en cas d'intervention non réalisée par notre centre de service après-vente agréé.

Article L217-16 du Code de la consommation

Lorsque l'acheteur demande au vendeur, pendant le cours de la garantie commerciale qui lui a été consentie lors de l'acquisition ou de la réparation d'un bien meuble, une remise en état couverte par la garantie, toute période d'immobilisation d'au moins sept jours vient s'ajouter à la durée de la garantie qui restait à courir. Cette période court à compter de la demande d'intervention de l'acheteur ou de la mise à disposition pour réparation du bien en cause, si cette mise à disposition est postérieure à la demande d'intervention.

Indépendamment de la garantie commerciale souscrite, le vendeur reste tenu des défauts de conformité du bien et des vices rédhibitoires dans les conditions prévues aux articles L217-4 à L217-13 du Code de la consommation et aux articles 1641 à 1648 et 2232 du Code Civil.

Article L217-4 du Code de la consommation

Le vendeur livre un bien conforme au contrat et répond des défauts de conformité existant lors de la délivrance. Il répond également des défauts de conformité résultant de l'emballage, des instructions de montage ou de l'installation lorsque celle-ci a été mise à sa charge par le contrat ou a été réalisée sous sa responsabilité.

Article L217-5 du Code de la consommation

Le bien est conforme au contrat :

1° S'il est propre à l'usage habituellement attendu d'un bien semblable et, le cas échéant :

- s'il correspond à la description donnée par le vendeur et posséder les qualités que celui-ci a présentées à l'acheteur sous forme d'échantillon ou de modèle ;
- s'il présente les qualités qu'un acheteur peut légitimement attendre eu égard aux déclarations publiques faites par le vendeur, par le producteur ou par son représentant, notamment dans la publicité ou l'étiquetage ;

2° Ou s'il présente les caractéristiques définies d'un commun accord par les parties ou être propre à tout usage spécial recherché par l'acheteur, porté à la connaissance du vendeur et que ce dernier a accepté.

Article L217-12 du Code de la consommation

L'action résultant du défaut de conformité se prescrit par deux ans à compter de la délivrance du bien.

Article 1641 du Code civil

Le vendeur est tenu de la garantie à raison des défauts cachés de la chose vendue qui la rendent impropre à l'usage auquel on la destine, ou qui diminuent tellement cet usage que l'acheteur ne l'aurait pas acquise, ou n'en aurait donné qu'un moindre prix, s'il les avait connus.

Article 1648 1er alinéa du Code civil

L'action résultant des vices rédhibitoires doit être intentée par l'acquéreur dans un délai de deux ans à compter de la découverte du vice.

Les pièces détachées indispensables à l'utilisation du produit sont disponibles pendant la durée de la garantie du produit.

Procédure en cas de garantie

Afin de garantir un traitement rapide de votre demande, veuillez suivre les indications suivantes :

- Veuillez avoir à portée de main pour toutes questions le ticket de caisse et la référence article (IAN) 444786_2307 en tant que justificatif de votre achat.
- Vous trouverez la référence sur la plaque signalétique sur le produit, une gravure sur le produit, sur la page de garde du mode d'emploi (en bas à gauche) ou sur l'autocollant au dos ou sur le dessous du produit.
- Si des erreurs de fonctionnement ou d'autres vices venaient à apparaître, veuillez d'abord contacter le département service clientèle cité ci-dessous par **téléphone** ou par **e-mail**.
- Vous pouvez ensuite retourner un produit enregistré comme étant défectueux en joignant le ticket de caisse et en indiquant en quoi consiste le vice et quand il est survenu, sans devoir l'affranchir à l'adresse de service après-vente communiquée.



Sur www.lidl-service.com, vous pourrez télécharger ce mode d'emploi et de nombreux autres manuels, vidéos produit et logiciels d'installation.

Grâce à ce code QR, vous arriverez directement sur le site Lidl service après-vente (www.lidl-service.com) et vous pourrez ouvrir votre mode d'emploi en saisissant votre référence (IAN) 444786_2307.

Garantie pour Kompernass Handels GmbH pour la Belgique

Chère cliente, cher client,

Cet appareil est garanti 3 ans à partir de la date d'achat. Si ce produit venait à présenter des vices, vous disposez de droits légaux face au vendeur de ce produit. Vos droits légaux ne sont pas restreints par notre garantie présentée ci-dessous.

Conditions de garantie

La période de garantie débute à la date d'achat. Veuillez bien conserver le ticket de caisse. Celui-ci servira de preuve d'achat.

Si dans un délai de trois ans suivant la date d'achat de ce produit, un vice de matériel ou de fabrication venait à apparaître, le produit sera réparé, remplacé gratuitement par nos soins ou le prix d'achat remboursé, selon notre choix. Cette prestation sous garantie nécessite, dans le délai de trois ans, la présentation de l'appareil défectueux et du justificatif d'achat (ticket de caisse) ainsi que la description brève du vice et du moment de son apparition.

Si le vice est couvert par notre garantie, vous recevrez le produit réparé ou un nouveau produit en retour. Aucune nouvelle période de garantie ne débute avec la réparation ou l'échange du produit.

Période de garantie et réclamation légale pour vices cachés

L'exercice de la garantie ne prolonge pas la période de garantie. Cette disposition s'applique également aux pièces remplacées ou réparées. Les dommages et vices éventuellement déjà présents à l'achat doivent être signalés immédiatement après le déballage. Toute réparation survenant après la période sous garantie fera l'objet d'une facturation.

Étendue de la garantie

L'appareil a été fabriqué avec soin conformément à des directives de qualité strictes et consciencieusement contrôlé avant sa livraison.

La prestation de la garantie s'applique aux vices de matériel et de fabrication. Cette garantie ne s'étend pas aux pièces du produit qui sont exposées à une usure normale et peuvent de ce fait être considérées comme pièces d'usure, ni aux détériorations de pièces fragiles, par ex. interrupteurs, batteries ou pièces en verre.

Cette garantie devient caduque si le produit est détérioré, utilisé ou entretenu de manière non conforme. Toutes les instructions listées dans le manuel d'utilisation doivent être exactement respectées pour une utilisation conforme du produit. Des buts d'utilisation et actions qui sont déconseillés dans le manuel d'utilisation, ou dont vous êtes avertis doivent également être évités.

Le produit est uniquement destiné à un usage privé et ne convient pas à un usage professionnel. La garantie est annulée en cas d'entretien incorrect et inapproprié, d'usage de la force et en cas d'intervention non réalisée par notre centre de service après-vente agréé.

Procédure en cas de garantie

Afin de garantir un traitement rapide de votre demande, veuillez suivre les indications suivantes :

- Veuillez avoir à portée de main pour toutes questions le ticket de caisse et la référence article (IAN) 444786_2307 en tant que justificatif de votre achat.
- Vous trouverez la référence sur la plaque signalétique sur le produit, une gravure sur le produit, sur la page de garde du mode d'emploi (en bas à gauche) ou sur l'autocollant au dos ou sur le dessous du produit.
- Si des erreurs de fonctionnement ou d'autres vices venaient à apparaître, veuillez d'abord contacter le département service clientèle cité ci-dessous par **téléphone** ou par **e-mail**.
- Vous pouvez ensuite retourner un produit enregistré comme étant défectueux en joignant le ticket de caisse et en indiquant en quoi consiste le vice et quand il est survenu, sans devoir l'affranchir à l'adresse de service après-vente communiquée.



Sur www.lidl-service.com, vous pourrez télécharger ce mode d'emploi et de nombreux autres manuels, vidéos produit et logiciels d'installation.

Grâce à ce code QR, vous arriverez directement sur le site Lidl service après-vente (www.lidl-service.com) et vous pourrez ouvrir votre mode d'emploi en saisissant votre référence (IAN) 444786_2307.

Service après-vente

FR **Service France**
Tel.: 0800 919270
E-Mail: kompennass@lidl.fr

BE **Service Belgique**
Tel.: 0800 12089
E-Mail: kompennass@lidl.be

IAN 444786_2307

Importateur

Veuillez tenir compte du fait que l'adresse suivante n'est pas une adresse de service après-vente. Veuillez d'abord contacter le service mentionné.

KOMPERNASS HANDELS GMBH
BURGSTRASSE 21
44867 BOCHUM
ALLEMAGNE
www.kompennass.com

Inhoud

Inleiding	56
Gebruik in overeenstemming met bestemming	56
Gebruikte waarschuwingen en pictogrammen	56
Inhoud van het pakket en inspectie na transport	57
Productbeschrijving	58
Technische gegevens	58
Belangrijke veiligheidsvoorschriften	59
Voor de eerste ingebruikname	61
Informatie over de accu's	62
Montage van de wandhouder	62
Opladen	63
Bedienen	64
Reinigen	66
Opbergen	67
Afvoeren	67
Apparaat afvoeren	68
Verpakking afvoeren	68
Garantie van Kompernaß Handels GmbH	69
Service	70
Importeur	70

Inleiding

Hartelijk gefeliciteerd met de aankoop van uw nieuwe apparaat. U hebt hiermee gekozen voor een hoogwaardig product.



De gebruiksaanwijzing maakt deel uit van dit product. Deze bevat belangrijke aanwijzingen voor veiligheid, gebruik en afvoer. Lees alle bedienings- en veiligheidsaanwijzingen voordat u het product in gebruik neemt. Gebruik het product uitsluitend op de voorgeschreven wijze en voor de aangegeven doeleinden. Geef alle documenten mee als u het product doorgeeft aan een derde.



Gebruik in overeenstemming met bestemming

De handstofzuiger mag alleen worden gebruikt voor het zuigen van droge of natte oppervlakken, resp. droog of nat zuigmateriaal of vloeistoffen. Mensen of dieren mogen niet met dit apparaat worden gezogen. Elk ander gebruik of wijziging van het apparaat geldt als niet in overeenstemming met de bestemming en brengt ernstig gevaar voor ongelukken met zich mee. De fabrikant aanvaardt geen aansprakelijkheid voor schade die wordt veroorzaakt door gebruik dat niet in overeenstemming is met de bestemming of door een verkeerde bediening. Het apparaat is niet bestemd voor bedrijfsmatig gebruik.

Gebruikte waarschuwingen en pictogrammen

In deze gebruiksaanwijzing, op de verpakking en op het apparaat worden de volgende waarschuwingen en pictogrammen gebruikt (indien van toepassing):

	GEVAAR! Een waarschuwing met dit pictogram en met het signaalwoord "GEVAAR" duidt op een onmiddellijk aanwezige gevaarlijke situatie, die fataal of ernstig letsel tot gevolg heeft als deze niet wordt vermeden.
	WAARSCHUWING! Een waarschuwing met dit pictogram en met het signaalwoord "WAARSCHUWING" duidt op een mogelijk gevaarlijke situatie, die fataal of ernstig letsel tot gevolg kan hebben als deze niet wordt vermeden.
	VOORZICHTIG! Een waarschuwing met dit pictogram en met het signaalwoord "VOORZICHTIG" duidt op een mogelijk gevaarlijke situatie, die licht of matig letsel tot gevolg kan hebben als deze niet wordt vermeden.
	LET OP! Een waarschuwing met dit pictogram en met het signaalwoord "LET OP" duidt op een mogelijke situatie die materiële schade tot gevolg kan hebben als deze niet wordt vermeden.
	Opmerking: Een opmerking bevat extra informatie die de omgang met het apparaat eenvoudiger maakt.

	Gelijkstroom/-spanning
	Afneembare voeding
	Gebruiksaanwijzing opvolgen

Inhoud van het pakket en inspectie na transport

- 1) Haal alle onderdelen van het apparaat en de gebruiksaanwijzing uit de verpakking.
- 2) Verwijder alle verpakkingsmaterialen en eventuele folie en stickers van het apparaat.

Het pakket bestaat uit de volgende onderdelen (afbeeldingen: zie uitvouwpagina):

- Handstofzuiger
- Zuigmond voor spleten
- Natzuigmondstuk
- Wandhouder
- Montagemateriaal (2 schroeven, 2 pluggen)
- USB-oplaadkabel (USB-A naar USB-C)
- Gebruiksaanwijzing

i **Opmerking**

- ▶ Controleer of het pakket compleet is en of er geen sprake is van zichtbare schade.
- ▶ Neem contact op met de service-hotline (zie het hoofdstuk **Service**) als het pakket niet compleet is, of indien er sprake is van schade door gebrekkige verpakking of transport.

Productbeschrijving

(afbeelding zie uitvouwpagina)



Afbeelding A:

- ❶ Natzuigmondstuk
- ❷ Zuigmond voor spleten
- ❸ Wandhouder
- ❹ USB-oplaadkabel (USB-A naar USB-C)
- ❺ USB-C-stekker
- ❻ Aan-/uitknop 0/I
- ❼ Controlelampje voor opladen (rood/groen)
- ❽ Ontgrendelknop
- ❾ Stoffilterzak
- ❿ Stoffilter
- ⓫ Vuilreservoir
- ⓬ Motorblok

Afbeelding B:

- ❿ Schroef
- ⓭ Plug

Technische gegevens

Apparaat	
Bedrijfsspanning, -stroom	5 V  , 2 A max. (via USB-oplaadaansluiting)
USB-oplaadaansluiting	USB-C
Opgenomen vermogen	40 W
Beschermingsklasse	

Accu's	
Capaciteit	2200 mAh
Accu	7,4 V  (2 x 3,7 V lithium-ionaccu)
Bedrijfstijd bij volle acculading	ca. 20 min.

Belangrijke veiligheidsvoorschriften

⚠ GEVAAR! ELEKTRISCHE SCHOK!

- ▶ Controleer het apparaat vóór gebruik op zichtbare schade aan de buitenzijde. Gebruik geen apparaat dat beschadigd of gevallen is.
- ▶ Bescherm de kabel tegen beschadiging, bijv. door scherpe randen, hete oppervlakken, knellen of pletten.
- ▶ Laat in geval van beschadiging van de oplaadkabel of de aansluitingen deze vervangen door geautoriseerd vakkundig personeel of door de klantenservice.
- ▶ Laat reparaties alleen uitvoeren door een reparatiewerkplaats. Open in geen geval zelf het apparaat. Ingrepen, die niet zijn uitgevoerd door een gespecialiseerd bedrijf, kunnen letsel tot gevolg hebben.
- ▶ Pak de netvoeding of het apparaat niet vast met natte of vochtige handen.
- ▶ Gebruik voor de USB-voedingseenheid geen verlengsnoer, maar sluit de USB-voedingseenheid rechtstreeks aan op een stopcontact.



Laad of gebruik dit apparaat niet in de openlucht.

⚠ WAARSCHUWING! LETSELGEVAAR!

- ▶ Verwissel de hulpstukken niet als het apparaat in werking is.
- ▶ Gebruik de handstofzuiger niet voor het opzuigen van scherpe voorwerpen of glasscherven.
- ▶ Zuig nooit brandende lucifers, smeulende as of sigarettenpeuken op.
- ▶ Gebruik de handstofzuiger niet voor het opzuigen van chemische producten, steengruis, gips, cement of andere vergelijkbare deeltjes.

- ▶ Het apparaat is niet geschikt voor ontvlambare en explosieve stoffen of chemische en agressieve vloeistoffen.
- ▶ Berg het apparaat altijd op in een afgesloten ruimte. Berg, om ongelukken te voorkomen, het apparaat na gebruik op een droge plek op.
- ▶ Onder extreme omstandigheden kunnen de accucellen gaan lekken. Als accuvloeistof met de huid of de ogen in aanraking komt, dient de betreffende plek onmiddellijk met schoon water te worden uit- of afgespoeld. Raadpleeg een dokter.
- ▶ Dit apparaat mag worden gebruikt door kinderen vanaf 8 jaar en door personen met beperkte fysieke, zintuiglijke of geestelijke vermogens of gebrek aan ervaring of kennis, mits ze onder toezicht staan of over het veilige gebruik van het apparaat zijn geïnstrueerd en de daaruit resulterende gevaren hebben begrepen.
- ▶ Kinderen mogen niet met het apparaat spelen.
- ▶ Kinderen mogen zonder toezicht geen reiniging en gebruikersonderhoud uitvoeren.
- ▶ Wees vooral voorzichtig wanneer u de handstofzuiger op trappen gebruikt.

❗ LET OP! MATERIËLE SCHADE!

- ▶ Gebruik alleen door de fabrikant aanbevolen accessoires.
- ▶ Pak altijd de stekker vast om het apparaat los te koppelen van de stroomvoorziening.
- ▶ Let er altijd op dat u de handstofzuiger niet naast verwarmingselementen, ovens of andere hete apparaten of oppervlakken neerzet.
- ▶ Zorg dat de ventilatiesleuven altijd vrij zijn. Een geblokkeerde luchtcirculatie kan oververhitting en beschadiging van het apparaat tot gevolg hebben.

- ▶ Het apparaat is weliswaar geschikt voor het opzuigen van geringe hoeveelheden water, maar de behuizing ervan is niet spatwaterbestendig. Dompel het apparaat daarom niet onder in water en stel het niet bloot aan vocht!



- ▶ Het product bevat een lithium-ion-accu of deze is bij het product meegeleverd. Gooi accu's niet in het vuur en stel ze niet bloot aan hoge temperaturen. Er bestaat explosiegevaar!
- ▶ Gebruik de handstofzuiger niet zonder stoffilter.
- ▶ De accu's in dit apparaat kunnen niet worden vervangen.
- ▶ Berg het apparaat nooit op terwijl de accu ontladen is. Langdurig opbergen in ontladen toestand kan leiden tot permanente schade aan de accu. Als het apparaat langere tijd wordt opgeborgen, moet de laadtoestand van de accu periodiek worden gecontroleerd. De optimale laadtoestand ligt tussen 50% en 80%.

Voor de eerste ingebruikname

- 1) Verwijder alle verpakkingsmaterialen van het apparaat.
- 2) Druk de stoffilterzak **9** en het stoffilter **10** een beetje in het vuilreservoir **11**. Deze kunnen tijdens het transport zijn losgeraakt en zitten daardoor mogelijk niet correct in het vuilreservoir **11**.
- 3) Plaats het vuilreservoir **11** op het motorblok **12**:
 - Schuif de plastic punt aan de onderkant van de handstofzuiger in de uitsparing op het vuilreservoir **11**.
 - Druk op de ontgrendelknop **8** en schuif tegelijkertijd het vuilreservoir **11** op het motorblok **12**.
 - Laat de ontgrendelknop **8** los, zodat de vergrendeling in de uitsparing grijpt. Het vuilreservoir **11** zit nu vast op het motorblok **12**.

Informatie over de accu's

- De handstofzuiger werkt op oplaadbare lithiumionaccu's. Laad de accu's op voordat u de handstofzuiger voor het eerst gebruikt.
- Om de accu's in goede toestand te houden, raden we het volgende aan:
Haal, wanneer de accu's zijn opgeladen, de USB-oplaadkabel ④ uit de USB-voedingseenheid of uit de oplaadaansluiting van de handstofzuiger. Sluit de handstofzuiger pas weer aan op de USB-voedingseenheid als de zuigkracht merkbaar afneemt en het controlelampje voor opladen ⑦ groen knippert.

① Opmerking

- ▶ Het apparaat is uitgerust met een temperatuurbewaking ter bescherming van de accu's. Bij hoge omgevingstemperaturen kan in zeldzame gevallen het opladen worden onderbroken of het apparaat automatisch uitschakelen:
 - Het controlelampje voor opladen ⑦ brandt tijdens het opladen rood. Het opladen wordt onderbroken en automatisch hervat zodra de temperatuur van het apparaat is gedaald.
 - Het controlelampje voor opladen ⑦ knippert tijdens het bedrijf met tussenpozen van één seconde driemaal rood. Het apparaat wordt automatisch uitgeschakeld. Laat het apparaat ca. 20-30 minuten afkoelen voordat u het opnieuw inschakelt.

Montage van de wandhouder

⚠ GEVAAR!

- ▶ Let erop dat er achter de markeringen waarin u de gaten voor de wandhouder ③ wilt boren, geen stroomleidingen of andere leidingen of buizen lopen. Er bestaat levensgevaar als u in een stroomgeleidende leiding boort!

- 1) Plaats de USB-C-stekker ⑤ van de USB-oplaadkabel ④ in de wandhouder ③ (zie afb. 1). Duw de USB-C-stekker ⑤ naar beneden totdat deze in de wandhouder ③ vastklikt (zie afb. 2).

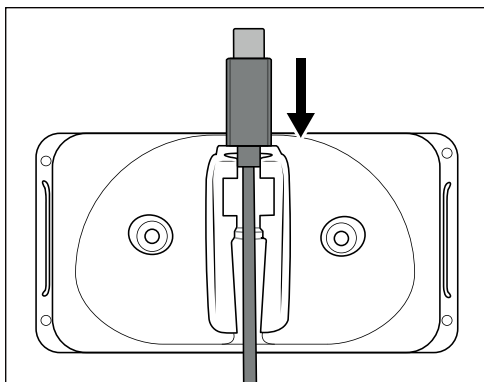

Afb. 1

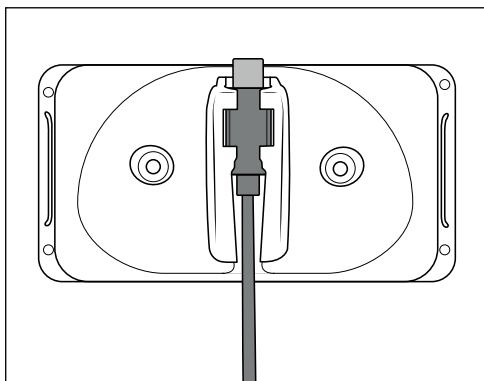

Afb. 2

- 2) Zoek een geschikte plaats om de wandhouder **3** te installeren:
De handstofzuiger moet zonder problemen uit de wandhouder **3** getrokken kunnen worden en er moet een stopcontact voor de USB-voedingseenheid (niet meegeleverd) in de buurt zijn.
- 3) Boor twee gaten met een onderlinge afstand van ca. 54 mm. Gebruik de wandhouder **3** voor het aftekenen van de gaten: zo wordt de afstand correct gemeten. Boor twee gaten voor pluggen met een diameter van 5 mm.
- 4) Steek de pluggen **14** in de gaten en schroef de wandhouder **3** met behulp van de schroeven **13** vast.
- 5) U kunt de mondstukken op de accessoireshouder aan de zijkant steken.
- 6) Verbind de USB-A-stekker van de USB-oplaadkabel **4** met een USB-voedingseenheid.
- 7) Steek de USB-voedingseenheid in een stopcontact.

Opladen

⚠ LET OP!

- ▶ Laad de handstofzuiger alleen op in droge ruimtes binnenshuis.
- ▶ Vanwege de hoge stroomopname moet een USB-voedingseenheid (niet meegeleverd) worden gebruikt om de handstofzuiger op te laden. Laad de handstofzuiger niet op via een USB-aansluiting van een pc of notebook.
- ▶ Gebruik voor het opladen van de handstofzuiger uitsluitend een USB-voedingseenheid van beschermingsklasse II, die is goedgekeurd voor gebruik met huishoudelijke apparaten (uitgangsspanning 5 V, uitgangsstroom max. 2 A).
- ▶ Gebruik uitsluitend de meegeleverde USB-oplaadkabel **4** om de handstofzuiger op te laden.
- ▶ Haal de USB-oplaadkabel **4** uit de USB-voedingseenheid of de oplaad-aansluiting van de handstofzuiger wanneer de accu volledig opgeladen is en u de wandhouder **3** niet gebruikt.

❗ **Opmerking**

- ▶ Controleer of de aan-/uitknop ❹ naar achteren geschoven is (stand 0), voordat u met het opladen begint.
- Plaats de handstofzuiger vanaf de bovenkant in de wandhouder ❸, zodat de USB-C-stekker ❺ in de oplaadaansluiting aan de onderkant van de handstofzuiger glijdt. Het controlelampje voor opladen ❷ knippert rood en het opladen begint.
- **Belangrijk:** Wanneer de handstofzuiger weer voldoende energie heeft om te zuigen, brandt het controlelampje voor opladen ❷ groen. Dit betekent niet dat de accu's volledig zijn opgeladen. Wanneer het controlelampje voor opladen ❷ groen brandt, zijn de accu's voor ca. 80 % opgeladen.
- Wanneer het opladen is afgelopen, gaat het apparaat automatisch over op onderhoudsladen (onderhoudsfunctie). Laat het apparaat desondanks niet voortdurend aangesloten op de USB-voedingseenheid om eventuele beschadiging van de accu's te vermijden.
- Laad de accu's pas weer op als het zuigvermogen van de handstofzuiger merkbaar zwakker wordt en het controlelampje voor opladen ❷ groen knippert.

❗ **Opmerking**

- ▶ Kort voordat de accu's volledig ontladen zijn, knippert de controlelampje voor opladen ❷ ongeveer 60-120 seconden groen. Daarna gaat het apparaat uit. Start het opladen.
- ▶ De handstofzuiger kan ook rechtstreeks via de USB-voedingseenheid worden opgeladen. Haal daarvoor de USB-C-stekker ❺ uit de wandhouder ❸ door hem naar boven uit de wandhouder ❸ te trekken en steek hem in de oplaadaansluiting op de handstofzuiger.

Bedienen

❗ **LET OP!**

- ▶ De zuigopening moet altijd vrij zijn en mag niet verstopt zijn. Verstoppingen resulteren in oververhitting en beschadiging van de motor.
- ▶ Het apparaat is niet beschermd tegen spatwater. Stop daarom met het opzuigen van vloeistof wanneer het vuilreservoir ❶ tot aan de MAX-markering is gevuld!

❗ **Opmerking**

- ▶ Zorg dat het stoffilter ❶ altijd is bevestigd voordat u het apparaat gaat gebruiken.
- ▶ De gebruiksduur van het apparaat bedraagt bij volledige accucapaciteit ca. 20 min.

- 1) Neem de handstofzuiger uit de wandhouder **3**. Als u de wandhouder **3** niet gebruikt, haalt u de USB-C-stekker **5** uit de oplaadaansluiting aan de onderkant van de handstofzuiger.
- 2) Bevestig, indien gewenst, het passende mondstuk in de zuigopening:
 - de zuigmond voor spleten **2** om nauwe, moeilijk te bereiken plaatsen te reinigen;
 - het natzuigmondstuk **1** om vloeistoffen op te zuigen.
- 3) Om het apparaat in te schakelen, schuift u de aan-/uitknop **6** vooruit naar stand I. Het controlelampje voor opladen **7** gaat groen branden.
- 4) Schuif na gebruik de aan-/uitknop **6** naar achteren naar stand 0. Het apparaat wordt uitgeschakeld en de controlelampje voor opladen **7** dooft.

i Opmerking

- Reinig na het opzuigen van vloeistoffen onmiddellijk het vuilreservoir **11**. Anders kunnen zich bacteriën en kiemen ontwikkelen! Let erop dat de stoffilterzak **9** helemaal gedroogd is voordat u het apparaat weer gaat gebruiken.

i Opmerkings voor het opzuigen van vloeistoffen

- Wanneer u vloeistof hebt opgezogen, draag het apparaat dan altijd met het natzuigmondstuk **1** omlaag wijzend (zie afb. 3):

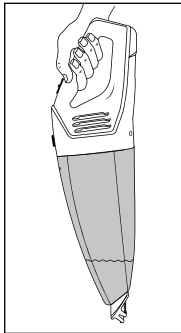

Afb. 3

- ▶ Wanneer u het apparaat horizontaal of met het natzuigmondstuk ❶ omhoog wijzend draagt, kan er vloeistof uit het apparaat lopen (zie afb. 4 en 5):

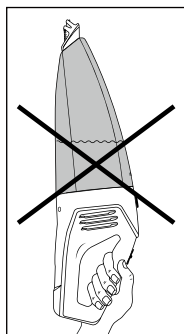

Afb. 4

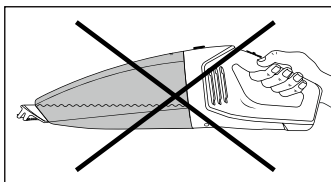

Afb. 5

❶ **Opmerking**

- ▶ Zet de handstofzuiger in de wandhouder ❸ en begin met de laadprocedure, als de zuigkracht merkbaar afneemt en het controlelampje voor opladen ❷ groen knippert.

Reinigen

Maak voor de beste resultaten na elk gebruik het vuilreservoir ❶ leeg en het stoffilter ❷ schoon.

❸ **LET OP!**

- ▶ Gebruik geen agressieve, chemische of schurende schoonmaakmiddelen. Deze tasten het oppervlak van het apparaat aan.

- 1) Druk op de ontgrendelknop ❸ en haal het vuilreservoir ❶ van het motorblok om het vuilreservoir ❶ te openen.
- 2) Haal het stoffilter ❷ uit het vuilreservoir ❶ door in de opening van het stof-filter ❷ te grijpen en het eruit te trekken.
- 3) Leeg het vuilreservoir ❶.
- 4) Trek de stoffilterzak ❹ met zijn houder uit het stoffilter ❷.
- 5) Spoel de stoffilterzak ❹ af in koud water en wacht totdat de zak weer volledig droog is, voordat u deze weer in het stoffilter ❷ zet. Droog de stoffilterzak niet met hete lucht.
- 6) Zet het stoffilter ❷ weer in het vuilreservoir ❶. Let erop dat het stoffilter ❷ recht zit en het rubberen lipje het vuilreservoir ❶ afsluit.

- 7) Zet het vuilreservoir **11** weer op het motorblok **12**:
 - Schuif de plastic punt aan de onderkant van de handstofzuiger in de uitsparing op het vuilreservoir **11**.
 - Druk op de ontgrendelknop **8** en schuif tegelijkertijd het vuilreservoir **11** op het motorblok **12**.
 - Laat de ontgrendelknop **8** los, zodat de vergrendeling in de uitsparing grijpt. Het vuilreservoir **11** zit nu vast op het motorblok **12**.
- 8) Reinig de behuizing en de beide mondstukken met een licht vochtig gemaakte doek. In geval van hardnekkige vervuilingen doet u een mild schoonmaakmiddel op de doek.
- 9) Droog alle onderdelen grondig af alvorens het apparaat opnieuw te gebruiken of op te bergen.

Opbergen

⚠ LET OP!

- ▶ Berg het apparaat nooit op terwijl de accu ontladen is. Langdurig opbergen in ontladen toestand kan leiden tot permanente schade aan de accu. Als het apparaat langere tijd wordt opgeborgen, moet de laadtoestand van de accu periodiek worden gecontroleerd. De optimale laadtoestand ligt tussen 50% en 80%.
 - Wanneer u het apparaat niet gebruikt, plaats het dan in de wandhouder **3**.
 - Steek de mondstukken **1/2** op de accessoirehouder aan de zijkant om ze op te bergen.
 - Berg het apparaat op een stofvrije en droge plaats op.

Afvoeren

Geldt alleen voor Frankrijk:



Het product, de verpakking en de gebruiksaanwijzing zijn recycleerbaar, vallen onder de uitgebreide producentenverantwoordelijkheid en worden gescheiden ingezameld.

Apparaat afvoeren



Het pictogram hiernaast met een doorgekruiste vuilnisbak geeft aan dat dit apparaat is onderworpen aan de Richtlijn 2012/19/EU. Deze richtlijn stelt dat u dit apparaat aan het einde van zijn levensduur niet met het normale huisvuil mag afvoeren, maar moet inleveren bij speciaal daartoe bestemde inzamelpunten, milieuparken of afvalverwerkingsbedrijven.

Afvoeren is voor u kosteloos. Spaar het milieu en voer producten op een voor het milieu verantwoorde manier af.

Als uw oude apparaat persoonlijke gegevens bevat, bent u er zelf verantwoordelijk voor deze te wissen voordat u het apparaat inlevert.

Verwijder de oude batterijen of accu's indien dit mogelijk is zonder het oude apparaat te vernietigen, voordat u het oude apparaat inlevert om het af te voeren en lever ze gescheiden in. Bij vast ingebouwde accu's moet er bij het afvoeren op worden gewezen dat het product een accu bevat.

De ingebouwde accu van dit product kan niet worden verwijderd voor afzonderlijke afvalverwerking.



Informatie over mogelijkheden voor het afvoeren van het afgedankte product krijgt u bij uw gemeentereiniging.

Verpakking afvoeren



De verpakkingsmaterialen zijn niet schadelijk voor het milieu. Ze zijn gekozen op grond van hun milieuvriendelijkheid en zijn recyclebaar. Voer niet meer benodigde verpakkingsmaterialen af conform de plaatselijk geldende voorschriften.



Voer de verpakking af conform de milieuvoorschriften. Let op de aanduiding op de verschillende verpakkingsmaterialen en voer ze zo nodig gescheiden af. De verpakkingsmaterialen zijn voorzien van afkortingen (a) en cijfers (b) met de volgende betekenis: 1-7: kunststoffen, 20-22: papier en karton, 80-98: composietmaterialen.

Garantie van Kompernaß Handels GmbH

Geachte klant,

U hebt op dit apparaat 3 jaar garantie vanaf de aankoopdatum. In geval van gebreken in dit product hebt u wettelijke rechten tegenover de verkoper van het product. Deze wettelijke rechten worden door onze hierna beschreven garantie niet beperkt.

Garantievoorwaarden

De garantieperiode geldt vanaf de datum van aankoop. Bewaar de kassabon zorgvuldig. U hebt hem nodig als bewijs van aankoop.

Als er binnen drie jaar vanaf de aankoopdatum van dit product een materiaal- of fabricagefout optreedt, wordt - naar onze keuze - het product door ons kosteloos gerepareerd of vervangen of wordt de koopprijs terugbetaald. Voorwaarde voor deze garantie is dat het defecte apparaat en het aankoopbewijs (kassabon) binnen de termijn van drie jaar worden overlegd en dat kort wordt omschreven waaruit het gebrek bestaat en wanneer het is opgetreden.

Wanneer het defect door onze garantie wordt gedekt, krijgt u het gerepareerde product of een nieuw product retour. Met de reparatie of vervanging van het product begint er geen nieuwe garantieperiode.

Garantieperiode en wettelijke aanspraken bij gebreken

De garantieperiode wordt door deze waarborg niet verlengd. Dat geldt ook voor vervangen en gerepareerde onderdelen. Eventueel al bij aankoop aanwezige schade en gebreken moeten meteen na het uitpakken worden gemeld. Voor reparaties na afloop van de garantieperiode worden kosten in rekening gebracht.

Garantieomvang

Het apparaat is op basis van strenge kwaliteitsnormen met de grootst mogelijke zorg vervaardigd en voorafgaand aan de levering nauwkeurig gecontroleerd.

De garantie geldt voor materiaal- of fabricagefouten. Deze garantie geldt niet voor productonderdelen die onderhevig zijn aan normale slijtage en die daarom als slijtonderdelen worden beschouwd, of voor schade aan breekbare onderdelen zoals schakelaars, accu's of onderdelen die van glas zijn gemaakt.

Deze garantie vervalt wanneer het product is beschadigd, ondeskundig is gebruikt of is gerepareerd. Voor deskundig gebruik van het product moeten alle in de gebruiksaanwijzing beschreven aanwijzingen precies worden opgevolgd. Gebruiksdoeleinden en handelingen die in de gebruiksaanwijzing worden afgeraden of waarvoor wordt gewaarschuwd, moeten beslist worden vermeden.

Het product is uitsluitend bestemd voor privégebruik en niet voor bedrijfsmatige doeleinden. Bij verkeerd gebruik en ondeskundige behandeling, bij gebruik van geweld en bij reparaties die niet door ons erkend servicefiliaal zijn uitgevoerd, vervalt de garantie.

Afhandeling bij een garantiekwestie

Voor een snelle afhandeling van uw aanvraag neemt u de volgende aanwijzingen in acht:

- Houd voor alle aanvragen de kassabon en het artikelnummer (IAN) 444786_2307 als aankoopbewijs bij de hand.
- Het artikelnummer vindt u op het typeplaatje van het product, op het product gegraveerd, op de titelpagina van de gebruiksaanwijzing (links onder) of op de sticker op de achter- of onderkant van het product.
- Als er fouten in de werking of andere gebreken optreden, neemt u eerst contact op met de hierna genoemde serviceafdeling, **telefonisch** of **via e-mail**.
- Een als defect geregistreerd product kunt u dan zonder portokosten naar het aan u doorgegeven serviceadres sturen. Voeg het aankoopbewijs (kassabon) bij en vermeld waaruit het gebrek bestaat en wanneer het is opgetreden.



Op www.lidl-service.com kunt u deze en vele andere handleidingen, productvideo's en installatiesoftware downloaden.

Met deze QR-code gaat u direct naar de website van Lidl Service (www.lidl-service.com) en kunt u met het invoeren van het artikelnummer (IAN) 444786_2307 de gebruiksaanwijzing openen.

Service

NL **Service Nederland**
Tel.: 0800 0249630
E-Mail: kompernass@lidl.nl

BE **Service België**
Tel.: 0800 12089
E-Mail: kompernass@lidl.be

IAN 444786_2307

Importeur

Let op: het volgende adres is geen serviceadres. Neem eerst contact op met het opgegeven serviceadres.

KOMPERNASS HANDELS GMBH
BURGSTRASSE 21
44867 BOCHUM
DUITSLAND
www.kompernass.com

Obsah

Úvod	72
Použití v souladu s určením	72
Použitá výstražná upozornění a symboly	72
Rozsah dodávky a kontrola po přepravě	73
Popis přístroje	73
Technické údaje	74
Důležitá bezpečnostní upozornění	74
Před prvním uvedením do provozu	77
Informace k akumulátorům	77
Montáž držáku na stěnu	78
Nabíjení	79
Obsluha	80
Čištění	81
Skladování	82
Likvidace	82
Likvidace přístroje	83
Likvidace obalu	83
Záruka společnosti Kompernass Handels GmbH	84
Servis	85
Dovozce	85

Úvod

Gratulujeme vám k zakoupení nového přístroje. Rozhodli jste se pro vysoce kvalitní výrobek.



Návod k obsluze je součástí tohoto výrobku. Obsahuje důležité informace o bezpečnosti, použití a likvidaci. Před použitím výrobku se prosím dobře seznámte se všemi provozními a bezpečnostními pokyny. Výrobek používejte pouze předepsaným způsobem a pro uvedené oblasti použití. Při předávání výrobku třetím osobám předejte spolu s ním i tyto podklady.

Použití v souladu s určením

Ruční vysavač se smí používat pouze k vysávání suchých nebo mokrých povrchů resp. pro suché nebo mokré odsávání nebo odsávání kapalin. Prach z lidí a zvířat se nesmí tímto přístrojem vysávat. Jakékoli jiné použití nebo úprava přístroje jsou považovány za použití v rozporu s určením a představují závažné nebezpečí zranění. Výrobce neodpovídá za škody vzniklé použitím k jinému účelu nebo za škody vzniklé nesprávnou obsluhou. Přístroj není určen pro komerční použití.

Použitá výstražná upozornění a symboly

V tomto návodu k obsluze, na obalu a na přístroji (pokud je to možné) jsou použita následující varování a symboly:

	NEBEZPEČÍ! Varování s tímto symbolem a signálním slovem „NEBEZPEČÍ“ označuje bezprostředně hrozící nebezpečnou situaci, která, pokud se jí nezabrání, má za následek vážné poranění nebo smrt.
	VÝSTRAHA! Varování s tímto symbolem a signálním slovem „VÝSTRAHA“ označuje případně nebezpečnou situaci, která, pokud se jí nezabrání, může mít za následek vážné poranění nebo smrt.
	OPATRNĚ! Varování s tímto symbolem a signálním slovem „OPATRNĚ“ označuje případně nebezpečnou situaci, která, pokud se jí nezabrání, může mít za následek lehké nebo střední poranění.
	POZOR! Varování s tímto symbolem a signálním slovem „POZOR“ označuje případnou situaci, která, pokud se jí nezabrání, může mít za následek hmotnou škodu.
	Upozornění: Upozornění označuje doplňující informace, usnadňující manipulaci s přístrojem.
	Stejnsměrný proud/stejnsměrné napětí
	Omezitelné napájecí napětí
	Dbejte návodu k obsluze

Rozsah dodávky a kontrola po přepravě

- 1) Vyměte všechny části přístroje a návod k obsluze z balení.
- 2) Odstraňte veškerý obalový materiál, případně ochranné fólie a nálepky.

Rozsah dodávky se skládá z následujících komponentů (obrázky viz výklapná strana):

- ruční vysavač
- štěrbinová hubice
- nasávací hubice za mokra
- nástěnná konzola
- montážní materiál (2 šrouby, 2 hmoždinky)
- nabíjecí kabel USB (USB-A na USB-C)
- návod k obsluze

i Upozornění

- ▶ Zkontrolujte kompletnost dodávky a zda není viditelně poškozená.
- ▶ V případě neúplné dodávky nebo poškození vzniklého v důsledku vadného obalu nebo během přepravy kontaktujte servisní poradenskou linku (viz kapitola **Servis**).

Popis přístroje

(Zobrazení viz vyklápěcí stranu)



Obrázek A:

- 1 nasávací hubice za mokra
- 2 hubice
- 3 držák na stěnu
- 4 nabíjecí kabel USB (USB-A na USB-C)
- 5 konektor USB-C
- 6 zapínač/vypínač 0/I
- 7 kontrolka nabití (červená/zelená)
- 8 uvolňovací tlačítko
- 9 sáček pro prachový filtr
- 10 prachový filtr
- 11 nádoba na nečistoty
- 12 motorový blok

Obrázek B:

- 13 šroub
- 14 hmoždinka

Technické údaje

Přístroj	
Provozní napětí, provozní proud	5 V  , 2 A max. (přes nabíjecí zdířku USB)
Nabíjecí zdířka USB	USB-C
Jmenovitý výkon	40 W
Třída ochrany	

Akumulátory	
Kapacita	2200 mAh
Akumulátor	7,4 V  (2 x 3,7 V lithium-iontový akumulátor)
Doba provozu při plném nabití akumulátoru	přibližně 20 min.

Důležitá bezpečnostní upozornění

NEBEZPEČÍ ÚRAZU ELEKTRICKÝM PROUDEM!

- ▶ Před použitím přístroje zkontrolujte, zda na něm nejsou vnější viditelná poškození. Poškozený nebo na zem spadlý přístroj neuvádějte do provozu.
- ▶ Chraňte nabíjecí kabel před poškozením, např. v důsledku ostrých hran, horkých povrchů, sevření nebo zmáčknutí.
- ▶ Poškozený nabíjecí kabel nebo přípojky nechte vyměnit autorizovaným odborným personálem nebo zákaznickým servisem.
- ▶ Opravy nechte provádět pouze odbornou firmou. Za žádných okolností přístroj sami neotvírejte. Zásahy a opravy, které nebyly provedeny odbornou firmou, mohou vést ke zranění.
- ▶ Nedotýkejte se síťového adaptéru USB nebo přístroje mokřýma či vlhkýma rukama.
- ▶ Nepoužívejte síťový adaptér USB s prodlužovacím kabelem, zapojte síťový adaptér USB přímo do zásuvky.



Nenabíjejte, resp. nepoužívejte tento přístroj venku.

⚠ VÝSTRAHA! NEBEZPEČÍ ZRANĚNÍ!

- ▶ Nevyměňujte díly příslušenství, dokud je přístroj v provozu.
- ▶ Nepoužívejte ruční vysavač k vysávání ostrých předmětů nebo skleněných střepů.
- ▶ Nikdy nevysávejte hořící zápalky, žhavý popel nebo cigaretové nedopalky.
- ▶ Nepoužívejte ruční vysavač k vysávání chemických produktů, kamenného prachu, sádry, cementu nebo jiných podobných částic.
- ▶ Přístroj není vhodný pro vysávání hořlavých a výbušných látek nebo chemických a agresivních kapalin.
- ▶ Přístroj uchovávejte vždy v uzavřených místnostech. Abyste zabránili anehodám, uchovávejte přístroj po použití na suchém místě.
- ▶ Za extrémních podmínek mohou akumulátorové články vytéct. Při zasažení očí nebo pokožky kapalinou musí být zasažené místo ihned vypláchnuto, resp. opláchnuto čistou vodou. Vyhledejte lékaře.
- ▶ Děti starší 8 let a osoby s omezenými fyzickými, smyslovými nebo mentálními schopnostmi či nedostatkem zkušeností a znalostí mohou používat tento přístroj, avšak pouze tehdy, pokud jsou pod dohledem nebo pokud byly poučeny o bezpečném používání přístroje a pokud porozuměly z toho vyplývajícímu nebezpečí.
- ▶ Děti si nesmí s přístrojem hrát.
- ▶ Čištění a uživatelskou údržbu nesmí provádět děti bez dozoru.
- ▶ Postupujte velmi opatrně, používateli ruční vysavač na schodech.

❗ POZOR! VĚCNÉ ŠKODY!

- ▶ Používejte jen příslušenství doporučené výrobcem.
- ▶ Chcete-li přístroj odpojit od napájení, uchopte zástrčku a vytáhněte ji ze zásuvky.
- ▶ Bezpodmínečně dbejte na to, abyste ruční vysavač neodstavili vedle topných těles, pečicích trub nebo jiných zahřátých spotřebičů či ploch.
- ▶ Dbejte na to, aby větrací štěrby byly stále volné. Zablokovaný oběh vzduchu může vést k přehřátí a poškození přístroje.
- ▶ Přístroj je sice také určen k absorbování malého množství vody, ale jeho kryt není odolný proti stříkající vodě. Proto přístroj nikdy neponořujte do vody a ani ho nevystavujte vlhkosti!



- ▶ Výrobek je vybaven lithium-iontovým akumulátorem, resp. je k výrobku přibalen. Neodhazujte akumulátory do ohně a nevystavujte je vysokým teplotám. Hrozí nebezpečí výbuchu!
- ▶ Nepoužívejte ruční vysavač bez nasazeného prachového filtru.
- ▶ Akumulátory v tomto přístroji nelze vyměnit.
- ▶ Nikdy neskladujte přístroj ve vybitém stavu. Delší skladování ve vybitém stavu může vést k trvalému poškození akumulátoru. Pokud je přístroj delší dobu uskladněn, musí se pravidelně kontrolovat stav nabití akumulátoru. Optimální stav nabití je 50–80 %.

Před prvním uvedením do provozu

- 1) Odstraňte z přístroje veškerý obalový materiál.
- 2) Mírně zatlačte sáček pro prachový filtr 9 a prachový filtr 10 do nádoby na nečistoty 11. Tyto by se během přepravy mohly uvolnit, a proto by případně v nádobě na nečistoty 11 nedosedaly správně.
- 3) Nasadíte nádobu na nečistoty 11 na blok motoru 12:
 - Zasuňte plastový jazýček na spodní straně ručního vysavače do vyhloubeniny na nádobě na nečistoty q.
 - Stiskněte uvolňovací tlačítko 8 a současně nasuňte nádobu na nečistoty q na blok motoru 12.
 - Uvolňovací tlačítko 8 opět pusťte, aby zablokování mohlo zapadnout do vyhloubeniny. Nádoba na nečistoty 11 dosedá nyní pevně na blok motoru 12.

Informace k akumulátorům

- Ruční vysavač je provozován dobíjecím lithium-iontovým akumulátorem. Než použijete ruční vysavač poprvé, je nutné akumulátory nabít.
- K péči o akumulátory doporučujeme následující:
Po nabíť akumulátorů odstraňte nabíjecí kabel USB 4 ze síťového adaptéru USB, resp. nabíjecí zdířky ručního vysavače. Nezapojujte ruční vysavač znovu do síťového adaptéru USB, dokud se sací výkon zřetelně nesníží a kontrolka nabíjení 7 nezačne blikat zeleně.

i Upozornění

- Tento přístroj je vybaven sledováním teploty k ochraně akumulátorů. Při vysokých okolních teplotách může ve vzácných případech dojít k přerušení nabíjení nebo k automatickému vypnutí zařízení:
 - Během nabíjení se rozsvítí kontrolka nabíť 7 červeně. Nabíjení se přeruší a opět automaticky zahájí, jakmile teplota zařízení klesne.
 - Kontrolka nabíť 7 blikne během provozu v intervalu jedné sekundy třikrát červeně. Přístroj se automaticky vypne. Nechte přístroj cca 20–30 minut vychladnout, než jej opět zapnete.

Montáž držáku na stěnu

⚠ NEBEZPEČÍ!

- Ujistěte se, zda se ve stěně, do které chcete navrtat díry pro držák na stěnu ❸ nenachází žádná elektrická vedení nebo jiná vedení či potrubí. Hrozí ohrožení života, jestli-že navrtáte vedení pod proudem!

- 1) Konektor USB-C ❺ nabíjecího kabelu USB ❹ zasuňte do držáku na stěnu ❸ (viz obr. 1). Konektor USB-C ❺ posuňte dolů, aby zaskočil do držáku na stěnu ❸ (viz obr. 2).

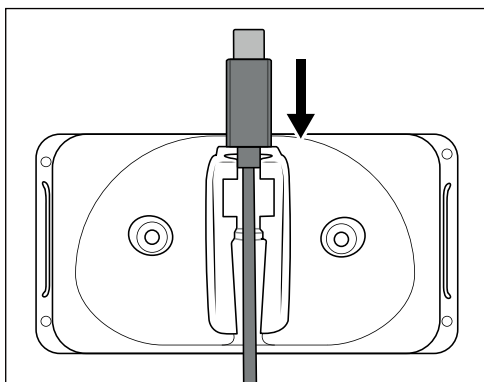

Obr. 1

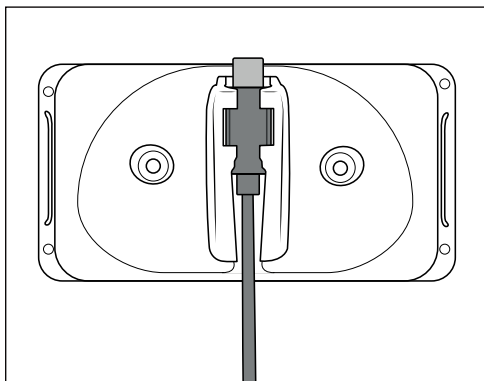

Obr. 2

- 2) Vyhledejte vhodné místo pro montáž držáku na stěnu ❸:
Ruční vysavač musí být možné snadno vytáhnout z držáku na stěnu ❸ a elektrická zásuvka musí být dostupná pro síťový adaptér USB (není součástí dodávky).

- 3) Vyvrtejte dvě díry ve vzdálenosti asi 54 mm. Použijte držák na stěnu ❸ k označení děr: tak je vzdálenost správně změřena. Díry musí být dostatečně velké pro 5 mm hmoždinky.
- 4) Zastrčte hmoždinky ❹ do vyvrtaných děr a zašroubujte nástěnný držák ❸ napevno pomocí šroubů ❺.
- 5) Hubice můžete také nastrčit na boční držák příslušenství.
- 6) Zasuňte konektor USB-A nabíjecího kabelu USB ❷ do síťového zdroje USB.
- 7) Zastrčte síťový zdroj USB do síťové zásuvky.

Nabíjení

❗ POZOR!

- ▶ Ruční vysavač nabíjejte pouze v suchých vnitřních prostorech.
- ▶ Z důvodu vysoké spotřeby proudu se pro nabíjení ručního vysavače musí použít síťový zdroj USB (není součástí dodávky). Ruční vysavač nenabíjejte pomocí USB portu počítače nebo notebooku.
- ▶ K nabíjení ručního vysavače používejte pouze síťový adaptér USB třídy ochrany II schválený pro použití s domácími spotřebiči (výstupní napětí/proud 5 V, max. 2 A).
- ▶ K nabíjení ručního vysavače používejte výlučně dodaný nabíjecí kabel USB ❷.
- ▶ Vyměňte nabíjecí kabel USB ❷ po ukončení nabíjení ze síťového adaptéru USB, resp. nabíjecí zdířky ručního vysavače, pokud držák na stěnu ❸ nepoužíváte.

❗ Upozornění

- ▶ Ujistěte se, že hlavní vypínač ❹ je posunut dozadu (poloha 0), než začnete s nabíjením.
- Zastrčte ruční vysavač do držáku na stěnu ❸ seshora tak, aby konektor USB-C ❸ zaskočil do nabíjecí zásuvky na spodní straně ručního vysavače. Kontrolka nabití ❹ bliká červeně a začne proces nabíjení.
- **Důležité:** Jakmile má ruční vysavač opět dostatek energie k vysávání, svítí kontrolka nabití ❹ zeleně. To neznamená, že akumulátory jsou úplně nabité. Když se kontrolka nabití ❹ rozsvítí zeleně, jsou akumulátory nabité z cca 80%.
- Po dokončení nabíjení se přístroj automaticky přepne na dobíjení (udržovací funkci). Pro zabránění případného poškození nenechávejte přesto přístroj trvale zapojen do síťového adaptéru USB.
- Akumulátory nabíjte až poté, když se zřetelně sníží sací výkon ručního vysavače a kontrolka nabití ❹ bliká zeleně.

ⓘ Upozornění

- ▶ Krátce před úplným vybitím akumulátorů bliká kontrolka nabíjení **7** bliká zeleně po dobu přibližně 60-120 sekund. Poté se zařízení vypne. Spusťte nabíjení.
- ▶ Ruční vysavač lze také nabíjet přímo síťovým adaptérem USB. Vyměňte konektor USB-C **5** z držáku na stěnu **3** vytlačení směrem nahoru z držáku na stěnu **3** a zastrčte jej do nabíjecí zdičky na ručním vysavači.

Obsluha

⚠ POZOR!

- ▶ Sací otvor musí být neustále volný a nesmí být ucpaný. Ucpání vede k přehřátí a poškození motoru.
- ▶ Přístroj není chráněn před stříkající vodou. Nasávejte proto pouze tolik kapaliny, dokud není nádoba na nečistoty **11** naplněná až po značku MAX!

ⓘ Upozornění

- ▶ Dbejte na to, aby před použitím přístroje byl vždy nasazen prachový filtr **10**.
- ▶ Doba provozu přístroje je při plném výkonu akumulátoru přibližně 20 minut.

- 1) Vyměňte ruční vysavač z držáku na stěnu **3**. Pokud nepoužíváte držák na stěnu **3**, vytáhněte konektor USB-C **5** z nabíjecí zdičky na spodní straně ručního vysavače.
- 2) Nasadte dle potřeby vhodnou hubici do sacího otvoru:
 - spárovou hubici **2** pro čištění a vysávání úzkých, těžce dosažitelných míst.
 - nasávací hubici za mokra **1** k vysátí kapalin.
- 3) Chcete-li přístroj zapnout, posuňte zapínač/vypínač **6** dopředu do polohy I. Kontrolka nabíjení **7** svítí zeleně.
- 4) Po použití posuňte zapínač/vypínač **6** dozadu do polohy 0. Přístroj se vypne a kontrolka nabíjení **7** zhasne.

ⓘ Upozornění

- ▶ Poté, co jste vysáli kapalinu, vyčistěte okamžitě nádobu na nečistoty **11**. V opačném případě se tvoří bakterie a choroboplodné zárodky! Dbejte na to, aby sáček pro prachový filtr **9** byl před opětovným použitím přístroje zcela suchý.

- ▶ Po nasátí kapalin přenášejte přístroj vždy s nasávací hubicí za mokra ❶ směřující dolů (viz obr. 3):

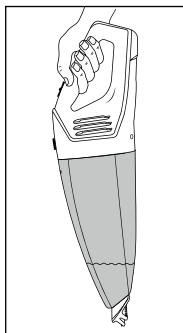

Obr. 3

- ▶ Pokud přístroj přenášíte vodorovně nebo s nasávací hubicí za mokra ❶ směřující nahoru, může se stát, že vytéká kapalina (viz obr. 4 a 5):

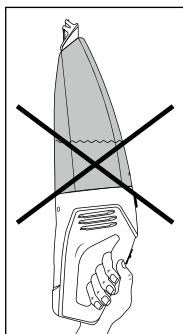

Obr. 4

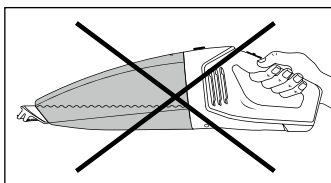

Obr. 5

❶ Upozornění

- ▶ Nasadte ruční vysavač do nástěnného držáku ❸ a začněte s nabíjením, když je sací výkon citelně slabší a kontrolka nabíjení ❷ bliká zeleně.

Čištění

Pro dosažení nejlepších výsledků po každém použití vyprázdněte nádobu na nečistoty ❶ a vyčistěte prachový filtr ❷.

❶ POZOR!

- ▶ Nepoužívejte žádná abraziva, nebo agresivní nebo chemické čisticí prostředky. Poškozují povrch přístroje.

- 1) Pro otevření nádoby na nečistoty ❶ stiskněte uvolňovací tlačítko ❸ a odeberte nádobu na nečistoty ❶.
- 2) Vyjměte prachový filtr ❷ z nádoby na nečistoty ❶ tím, že sáhnete do otvoru prachového filtru ❷ a vyjmete jej.

- 3) Vyprázdněte nádobu na nečistoty **11**.
- 4) Vytáhněte sáček pro prachový filtr **9** s jeho držákem z prachového filtru **10**.
- 5) Vypláchněte sáček pro prachový filtr **9** studenou vodou a vyčkejte, až úplně oschne, než jej opět vložíte do prachového filtru **10**. Nesušte jej horkým vzduchem.
- 6) Prachový filtr **10** opět vložte do nádoby na nečistoty **11**. Dbejte na to, aby prachový filtr **10** dosedal přímo a pryžové chlopně uzavíraly nádobu na nečistoty **11**.
- 7) Nasadíte nádobu na nečistoty **11** opět na motorový blok **12**:
 - Zasuňte plastový jazýček na spodní straně ručního vysavače do vyhloubeniny na nádobě na nečistoty **11**.
 - Stiskněte uvolňovací tlačítko **8** a současně nasuňte nádobu na nečistoty **11** na blok motoru **12**.
 - Uvolňovací tlačítko **8** opět pusťte, aby zablokování mohlo zapadnout do vyhloubeniny. Nádoba na nečistoty **11** dosedá nyní pevně na blok motoru **12**.
- 8) Kryt a obě hubice ořete lehce navlhčeným hadříkem. Při silnějším znečištění dejte na hadřík trochu jemného čistícího prostředku.
- 9) Všechny součásti řádně vysušte, než budete přístroj opět používat nebo než jej uschováte.

Skladování

⚠ POZOR!

- ▶ Nikdy neskladujte přístroj ve vybitém stavu. Delší skladování ve vybitém stavu může vést k trvalému poškození akumulátoru. Pokud je přístroj delší dobu uskladněn, musí se pravidelně kontrolovat stav nabití akumulátoru. Optimální stav nabití je 50–80 %.
- Když přístroj nepoužíváte, vložte jej do nástěnného držáku **3**.
- Při uskladnění nasadíte trysky **1/2** na boční držáky příslušenství.
- Přístroj uložte na bezprašném a suchém místě.

Likvidace

Plati pouze pro Francii:



Points de collecte sur www.quefairede mesdechets.fr
Privilégiez la réparation ou le don de votre appareil !



Výrobek, obal a návod k obsluze jsou recyklovatelné, podléhají rozšířené odpovědnosti výrobce a shromažďují se odděleně.

Likvidace přístroje



Symbol přeškrtnuté pojízdné popelnice uvedený vedle označuje, že tento přístroj podléhá směrnici č. 2012/19/EU. Tato směrnice uvádí, že tento přístroj se na konci své životnosti nesmí likvidovat s běžným domovním odpadem, ale musí se odevzdat v určených sběrných místech či dvorech nebo podnikách oprávněných k nakládání s odpady.

Tato likvidace je pro Vás zdarma. Chrňte životní prostředí a zajistěte odbornou likvidaci přístroje.

Pokud váš vysloužilý přístroj obsahuje osobní údaje, jste před odevzdáním přístroje odpovědní za jejich vymazání.

Je-li to možné bez zničení vysloužilého přístroje, vyjměte staré baterie nebo akumulátory před odevzdáním přístroje k likvidaci a dopravte je do odděleného sběru. Při likvidaci přístroje s pevně zabudovanými akumulátory je třeba upozornit na to, že přístroj obsahuje akumulátory.

Akumulátor, zabudovaný do tohoto přístroje, nelze k likvidaci vyjmout.



Informace o možnostech likvidace vysloužilého výrobku vám podá obecní nebo městská správa.

Likvidace obalu



Zvolený obalový materiál odpovídá hlediskům ochrany životního prostředí a likvidace a je tudíž recyklovatelný. Již nepotřebný obalový materiál zlikvidujte podle místních platných předpisů.



Obal zlikvidujte ekologicky. Dbejte na označení na různých obalových materiálech a v případě potřeby tyto obaly roztrďte. Obalové materiály jsou označeny zkratkami (a) a číslicemi (b) s následujícím významem: 1–7: plasty, 20–22: papír a lepenka, 80–98: kompozitní materiály.

Záruka společnosti Kompennass Handels GmbH

Vážená zákaznice, vážený zákazníku,

na tento přístroj získáváte záruku v trvání 3 let od data zakoupení. V případě závad tohoto výrobku máte zákonná práva vůči prodejci výrobku. Tato zákonná práva nejsou omezena naší níže uvedenou zárukou.

Záruční podmínky

Záruční doba začíná plynout dnem nákupu. Dobře uschovejte pokladní doklad. Tento doklad je potřebný jako důkaz o koupi.

Pokud se do tří let od data zakoupení tohoto výrobku vyskytne vada materiálu nebo výrobní závada, pak Vám podle našeho uvážení výrobek zdarma opravíme, vyměníme nebo uhradíme kupní cenu. Předpokladem této záruky je, že bude během tříleté lhůty předložen vadný přístroj a doklad o koupi (pokladní doklad) a stručně se popíše, v čem závada spočívá a kdy se vyskytla.

Vztahuje-li se na závadu naše záruka, obdržíte zpět buď opravený nebo nový produkt. Opravou nebo výměnou výrobku nezačne plynout nová záruční doba.

Záruční doba a zákonné nároky vyplývající ze závad

Záručním plněním se záruční doba neprodlužuje. To platí i pro vyměněné a opravené součásti. Poškození nebo vady vyskytující se případně již při nákupu se musí oznámit ihned po vybalení. Po uplynutí záruční doby podléhají veškeré opravy zpopltnění.

Rozsah záruky

Přístroj byl vyroben pečlivě podle přísných směrnic kvality a před expedicí byl svědomitě vyzkoušen.

Záruka se vztahuje na materiálové nebo výrobní vady. Tato záruka se nevztahuje na součásti výrobku, které jsou vystaveny běžnému opotřebení, a proto lze považovat za spotřební díly, nebo na poškození křehkých součástí, jako jsou např. spínače, akumulátory nebo díly, které jsou vyrobeny ze skla.

Tato záruka zaniká, pokud je výrobek poškozen, nebyl řádně používán nebo udržován. Pro zajištění správného používání výrobku se musí přesně dodržovat všechny pokyny uvedené v návodu k obsluze. Účelům použití a úkonům, které se v návodu k obsluze nedoporučují nebo se před nimi varuje, je třeba se bezpodmínečně vyhnout.

Výrobek je určen pouze pro soukromé účely a ne pro komerční použití. Při nesprávném a neodborném používání, při použití násilí a při zásazích, které nebyly provedeny našimi autorizovanými servisními provozovny, záruční nároky zanikají.

Vyřízení v případě záruky

Pro zajištění rychlého Vaší žádosti postupujte podle následujících pokynů:

- Pro všechny dotazy mějte připraven pokladní lístek a číslo výrobku (IAN) 444786_2307 jako doklad o koupi.
- Číslo výrobku naleznete na typovém štítku na výrobku, rytině na výrobku, na titulní straně návodu k obsluze (vlevo dole) nebo na nálepce na zadní nebo spodní straně výrobku.
- Pokud by se měly vyskytovat funkční vady nebo jiné závady, kontaktujte nejprve níže uvedené servisní oddělení **telefonicky** nebo **e-mailem**.
- Výrobek, zaevidovaný jako vadný výrobek pak můžete při přiložení dokladu o nákupu (pokladní lístek) a při uvedení, v čem spočívá vada a kdy k ní došlo, poslat výrobek pro Vás bez poštovního na adresu, kterou Vám oznámí servis.



Na webových stránkách www.lidl-service.com si můžete stáhnout tyto a mnoho dalších příruček, videí o výrobku a instalační software.

Pomocí kódu QR se dostanete přímo na stránku servisu Lidl (www.lidl-service.com) a můžete pomocí zadání čísla výrobku (IAN) 444786_2307 otevřít svůj návod k obsluze.

Servis



Servis Česko

Tel.: 800143873

E-Mail: kompernass@lidl.cz

IAN 444786_2307

Dovozce

Dbejte prosím na to, že následující adresa není adresou servisu. Kontaktujte nejprve uvedený servis.

KOMPERNASS HANDELS GMBH

BURGSTRASSE 21

44867 BOCHUM

NĚMECKO

www.kompernass.com

Spis treści

Wstęp	88
Użytkowanie zgodne z przeznaczeniem	88
Zastosowane wskazówki ostrzegawcze i symbole	88
Zakres dostawy i przegląd po transporcie	89
Opis urządzenia	90
Dane techniczne	90
Ważne wskazówki bezpieczeństwa	91
Przed pierwszym uruchomieniem	94
Informacje o akumulatorach	94
Montaż uchwyty naściennego	95
Ładowanie	96
Obsługa	97
Czyszczenie	98
Przechowywanie	99
Utylizacja	100
Utylizacja urządzenia	100
Utylizacja opakowania	101
Gwarancja Kompernaß Handels GmbH	101
Serwis	103
Importer	103

Wstęp

Serdecznie gratulujemy zakupu nowego urządzenia. Wybrany produkt charakteryzuje się wysoką jakością.



Instrukcja obsługi jest częścią składową produktu. Zawiera ona ważne informacje na temat bezpieczeństwa, użytkowania i utylizacji. Przed rozpoczęciem użytkowania produktu należy zapoznać się ze wszystkimi informacjami dotyczącymi obsługi i bezpieczeństwa. Produkt należy użytkować wyłącznie zgodnie z zamieszczonym tu opisem oraz w podanym zakresie zastosowań. W przypadku przekazania urządzenia osobie trzeciej należy dołączyć również całą dokumentację.





Użytkowanie zgodne z przeznaczeniem

Odkurzacz podręczny można wykorzystywać wyłącznie do odkurzania suchych lub mokrych powierzchni wzgl. suchych lub mokrych zanieczyszczeń lub płynów. Urządzenie nie nadaje się do usuwania zabrudzeń z powierzchni skóry ludzi i sierści zwierząt. Jakiegokolwiek inne użycie lub modyfikacje urządzenia uważane są za niezgodne z przeznaczeniem i niosą za sobą poważne niebezpieczeństwo wypadku. Producent urządzenia nie ponosi odpowiedzialności za szkody spowodowane użytkowaniem w sposób niezgodny z jego przeznaczeniem lub nieprawidłową obsługą urządzenia. Urządzenie nie jest przeznaczone do użytku profesjonalnego.

Zastosowane wskazówki ostrzegawcze i symbole

W niniejszej instrukcji obsługi, na opakowaniu i na urządzeniu użyto następujących ostrzeżeń i symboli (o ile mają zastosowanie):

	NIEBEZPIECZEŃSTWO! Ostrzeżenie zawierające ten symbol i słowo sygnałowe „NIEBEZPIECZEŃSTWO” oznacza sytuację bezpośrednio niebezpieczną, która, jeśli się jej nie uniknie, może spowodować śmierć lub poważne obrażenia ciała.
	OSTRZEŻENIE! Ostrzeżenie z tym symbolem i słowem sygnałowym „OSTRZEŻENIE” wskazuje na możliwość wystąpienia niebezpiecznej sytuacji, która, jeśli się jej nie uniknie, może spowodować śmierć lub poważne obrażenia ciała.
	PRZESTROGA! Ostrzeżenie z tym symbolem i słowem sygnałowym „PRZESTROGA” wskazuje na możliwość wystąpienia niebezpiecznej sytuacji, która, jeśli się jej nie uniknie, może spowodować niewielkie lub umiarkowane obrażenia ciała.
	UWAGA! Ostrzeżenie z tym symbolem i słowem sygnałowym „UWAGA” oznacza możliwą sytuację, która, jeśli się jej nie uniknie, może spowodować szkody materialne.

	Wskazówka: Wskazówka oznacza dodatkowe informacje, ułatwiające korzystanie z urządzenia.
	Prąd stały/napięcie prądu stałego
	Odfęzane zasilanie napięciowe
	Przestrzegać instrukcji obsługi

Zakres dostawy i przegląd po transporcie

- 1) Wyjmij wszystkie elementy urządzenia oraz instrukcję obsługi z opakowania.
- 2) Usuń wszelkie opakowania oraz folie i naklejki.

Zakres dostawy obejmuje następujące elementy (ilustracje - patrz rozkładana okładka):

- Odkurzacz ręczny
- Dysza szczelinowa
- Dysza do odkurzania na mokro
- Uchwyt naścienny
- Elementy potrzebne do montażu (2 śruby, 2 kołki)
- Kabel ładowania USB (USB-A na USB-C)
- Instrukcja obsługi

Wskazówka

- ▶ Należy sprawdzić kompletność dostawy i obecność widocznych uszkodzeń.
- ▶ W przypadku niekompletnej dostawy bądź stwierdzenia uszkodzeń wskutek wadliwego opakowania lub transportu należy skontaktować się z infolinią serwisową (patrz rozdział **Serwis**).

Opis urządzenia

(rysunki zobacz rozkładana strona)



Rysunek A:

- ❶ Dysza do odkurzania na mokro
- ❷ Dysza szczelinowa
- ❸ Uchwyt ścienny
- ❹ Kabel ładowania USB (USB-A na USB-C)
- ❺ Wtyk USB-C
- ❻ Włłącznik/wyłącznik 0/I
- ❼ Kontrolka ładowania (czerwona/zielona)
- ❽ Przycisk odblokowania
- ❾ Worek filtra pyłów
- ❿ Filtr pyłów
- ⓫ Pojemnik na zanieczyszczenia
- ⓬ Blok silnika

Rysunek B:

- Ⓜ Śruba
- Ⓝ Kołek

Dane techniczne

Urządzenie	
Napięcie robocze, prąd roboczy	5 V  , 2 A maks. (przez gniazdo ładowania USB)
Gniazdo ładowania USB	USB-C
Pobór mocy	40 W
Klasa ochrony	

Akumulatory	
Pojemność	2200 mAh
Akumulator	7,4 V  (2 x 3,7 V akumulator litowy)
Czas pracy przy pełnym naładowaniu	ok. 20 min.

Ważne wskazówki bezpieczeństwa

⚠ NIEBEZPIECZEŃSTWO PORAŻENIA PRĄDEM ELEKTRYCZNYM!

- ▶ Przed przystąpieniem do użytkowania sprawdź, czy urządzenie nie ma widocznych uszkodzeń. Nie wolno uruchamiać urządzenia, gdy jest uszkodzone lub spadło na ziemię.
- ▶ Kabel ładowania należy chronić przed uszkodzeniami np. przez ostre krawędzie, obiekty o wysokiej temperaturze, zakleszczenie lub zmiżdżenie.
- ▶ W przypadku uszkodzenia kabla ładowania lub przyłączy należy zwrócić się do autoryzowanego serwisu lub serwisu producenta w celu dokonania wymiany tych części na nowe.
- ▶ W razie potrzeby zleć naprawę specjalistycznemu warsztatowi. Nigdy nie wolno samemu otwierać obudowy. Wszelkie ingerencje dokonywane poza specjalistycznym warsztatem mogą być przyczyną obrażeń.
- ▶ Nie chwytaj zasilacza sieciowego USB ani urządzenia wilgotnymi lub mokrymi rękami.
- ▶ Nie używaj zasilacza sieciowego USB podłączonego do przedłużacza, lecz podłączaj zasilacz sieciowy USB bezpośrednio do gniazda zasilania.



Nie ładuj ani nie korzystaj z urządzenia na otwartej przestrzeni.

⚠ OSTRZEŻENIE! NIEBEZPIECZEŃSTWO OBRAŹEŃ!

- ▶ Nie wymieniaj akcesoriów w czasie pracy urządzenia.
- ▶ Nie używaj urządzenia do wciągania ostrych przedmiotów lub odłamków szkła.
- ▶ Nie wciągaj nigdy do urządzenia palących się zapatek, tlącego się popiołu ani niedopałków papierosów.

- ▶ Nie używaj odkurzacza podręcznego do wciągania substancji chemicznych, pyłu kamiennego, gipsu, cementu lub podobnych cząsteczek.
- ▶ To urządzenie nie nadaje się do wciągania łatwopalnych i wybuchowych substancji, ani chemicznych i żrących płynów.
- ▶ Urządzenie przechowuj zawsze w zamkniętych pomieszczeniach. By uniknąć wypadków, po użyciu urządzenie schowaj w bezpiecznym i suchym miejscu.
- ▶ W skrajnych warunkach może dojść do wycieku z ogniw akumulatorów. W wypadku kontaktu cieczy ze skórą lub oczami, dane miejsce należy niezwłocznie wymyć lub spłukać czystą wodą. Zgłosić się do lekarza.
- ▶ To urządzenie może być używane przez dzieci od 8 roku życia oraz przez osoby o zmniejszonych zdolnościach fizycznych, sensorycznych lub umysłowych lub też osoby nieposiadające odpowiedniego doświadczenia i/lub wiedzy, wyłącznie pod nadzorem lub po przeszkoleniu w zakresie bezpiecznego użytkowania urządzenia oraz potencjalnych zagrożeń. Dzieciom nie wolno bawić się urządzeniem.
- ▶ Dzieciom nie wolno czyścić ani konserwować urządzenia bez opieki osób dorosłych.
- ▶ Zachowaj szczególną ostrożność przy używaniu odkurzacza podręcznego na schodach.

❗ **UWAGA! SZKODY MATERIALNE!**

- ▶ Stosuj wyłącznie akcesoria zalecane przez producenta urządzenia.
- ▶ Aby odłączyć urządzenie od zasilania, chwytaj zawsze za wtyk.
- ▶ Pamiętaj koniecznie, aby nie odstawiać odkurzacza podręcznego w pobliżu grzejników, pieców lub innych nagrzanych powierzchni.

- ▶ Uważaj, aby otwory wentylacyjne nigdy nie były zasłonięte. Zablokowany obieg powietrza może być przyczyną przegrzania i uszkodzenia urządzenia.
- ▶ Urządzenie jest wprawdzie przystosowane do wciągania małych ilości wody, to jednak jego obudowa nie jest chroniona przed wodą rozbryzgową. Dlatego urządzenia nie wolno zanurzać w wodzie ani nie narażać go na działanie wilgoci.
- ▶  Produkt jest wyposażony w akumulator litowo-jonowy lub jest on dołączony do produktu. Nie wrzucaj akumulatorów do ognia, ani nie narażaj na działanie wysokich temperatur. Niebezpieczeństwo eksplozji!
- ▶ Nie używaj odkurzacza podręcznego bez założonego filtra pyłów.
- ▶ W tym urządzeniu nie ma możliwości wymiany akumulatorów.
- ▶ Nigdy nie przechowuj urządzenia w stanie rozładowanym. Dłuższe przechowywanie urządzenia w stanie rozładowanym może doprowadzić do trwałego uszkodzenia akumulatora. W przypadku dłuższego przechowywania urządzenia należy regularnie kontrolować stan naładowania akumulatora. Optymalny stan naładowania wynosi pomiędzy 50 a 80%.

Przed pierwszym uruchomieniem

- 1) Usuń z urządzenia wszystkie elementy opakowania.
- 2) Wciśnij worek filtra przeciwpylowego **9** i filtr przeciwpylowy **10** nieco do pojemnika na zanieczyszczenia **11**. Elementy te mogły się w czasie transportu poluzować i dlatego mogą nie być prawidłowo osadzone w pojemniku na zanieczyszczenia **11**.
- 3) Pojemnik na zanieczyszczenia **11** załóż na blok silnika **12**:
 - Wsuń plastikowy nosek na dolną stronę urządzenia, w wycięcie w pojemniku na zanieczyszczenia **11**.
 - Naciśnij przycisk odblokowania **8** i jednocześnie wsuń pojemnik na zanieczyszczenia **11** na blok silnika **12**.
 - Puść przycisk odblokowania **8**, blokada musi się zaryglować w wycięciu. Pojemnik na zanieczyszczenia **11** jest teraz założony prawidłowo na blok silnika **12**.

Informacje o akumulatorach

- Odkurzacz podręczny jest zasilany akumulatorami litowymi. Zanim po raz pierwszy włączysz odkurzacz, musisz najpierw naładować akumulatory.
- Zalecamy następującą konserwację akumulatorów:
Po naładowaniu akumulatorów odłącz kabel ładowania USB **4** od zasilacza USB lub od gniazda ładowania odkurzacza podręcznego. Podłącz ponownie odkurzacz podręczny do zasilacza sieciowego USB dopiero wtedy, gdy moc ssania jest wyraźnie słabsza, a kontrolka ładowania **7** miga na zielono.

i Wskazówka

- ▶ Urządzenie jest wyposażone w układ monitorowania temperatury w celu ochrony akumulatora. W wysokich temperaturach otoczenia, w rzadkich przypadkach, proces ładowania może zostać przerwany lub urządzenie może się automatycznie wyłączyć:
 - Kontrolka ładowania **7** zaświeci się podczas ładowania na czerwono. Proces ładowania zostaje przerwany i wznowia się automatycznie, gdy tylko temperatura urządzenia spadnie.
 - Kontrolka ładowania **7** miga w czasie pracy trzykrotnie w odstępach jednej sekundy na czerwono. Urządzenie wyłącza się automatycznie. Przed ponownym włączeniem pozostaw urządzenie do ostygnięcia na ok. 20-30 minut.

Montaż uchwyty naściennego

⚠ NIEBEZPIECZEŃSTWO!

- ▶ Przed przystąpieniem do wiercenia otworów na uchwyt naścienny ❸ upewnij się, czy w ścianie nie bieżą w tym miejscu przewody elektryczne ani żadne inne kable lub rury. Przewiercenie przewodu elektrycznego będącego pod napięciem grozi śmiercią!

- 1) Włóż wtyk USB-C ❺ kabla ładowania USB ❹ w uchwyt naścienny ❸ (patrz rys. 1). Przesuń wtyk USB-C ❺ w dół, aż zatrzaśnie się w uchwycie naściennym ❸ (patrz rys. 2).

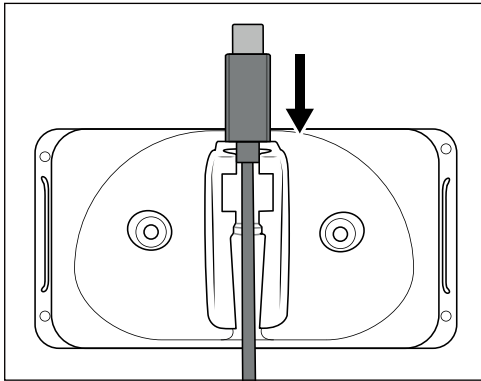

Rys. 1

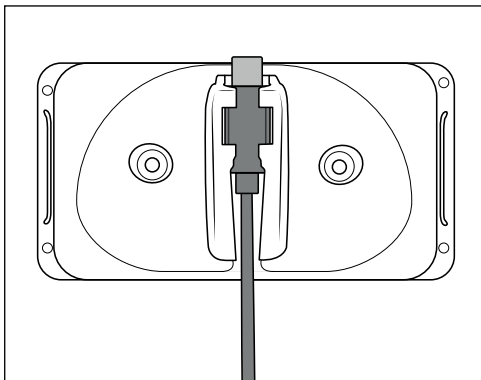

Rys. 2

- 2) Znajdź odpowiednie miejsce do montażu uchwyty naściennego ❸: Odkurzacze podręczny musi dać się łatwo wyjmować z uchwyty naściennego ❸, a gniazdo sieciowe musi być łatwo dostępne do podłączenia zasilacza sieciowego USB (brak w zestawie).

- 3) Wywierć dwa otwory w odległości ok. 54 mm. Użyj uchwyty naściennego ③ do zaznaczenia otworów; w ten sposób odległość zostanie prawidłowo zmierzona. Do wykonanych otworów muszą wejść kołki o średnicy 5 mm.
- 4) Do otworów włóż kołki ⑭ i przykręć śrubami ⑬ uchwyt naścienny ③.
- 5) Na boczne uchwyty możesz założyć dysze.
- 6) Podłącz wtyk USB-A kabla ładowania USB ④ do zasilacza sieciowego USB.
- 7) Podłącz zasilacz sieciowy USB do gniazda zasilania.

Ładowanie

⚠ UWAGA!

- ▶ Odkurzacz podręczny należy ładować tylko w suchych pomieszczeniach.
- ▶ Ze względu na duży pobór prądu, do ładowania odkurzacza podręcznego zaleca się stosowanie zasilacza sieciowego USB (nie znajduje się w zestawie). Odkurzacza podręcznego nie należy ładować z gniazda USB komputera lub notebooka.
- ▶ Do ładowania odkurzacza podręcznego używaj wyłącznie zasilacza sieciowego USB o klasie ochronności II, dopuszczonego do użytku w urządzeniach gospodarstwa domowego (napięcie wyjściowe / prąd wyjściowy 5 V, maks. 2 A).
- ▶ Do ładowania używaj wyłącznie dostarczonego wraz z odkurzaczem podręcznym kabla ładowania USB ④.
- ▶ Po zakończeniu ładowania odłącz kabel ładowania USB ④ od zasilacza sieciowego USB lub od gniazda ładowania odkurzacza podręcznego, gdy nie używasz uchwyty naściennego ③.

ℹ Wskazówka

- ▶ Przed przystąpieniem do ładowania upewnij się, czy włącznik/wyłącznik ⑥ jest przesunięty do tyłu (położenie 0).
- Umieść odkurzacz podręczny w uchwycie naściennym ③ od góry, tak aby wtyk USB-C ⑤ wsunął się do gniazda ładowania znajdującego się na spodzie odkurzacza podręcznego. Kontrolka ładowania ⑦ świeci się na czerwono i rozpoczyna się ładowanie.
- **Uwaga:** gdy akumulatory zostaną dostatecznie naładowane, by odkurzacz mógł działać, kontrolka ładowania ⑦ świeci się w kolorze zielonym. Nie oznacza to, że akumulatory są w pełni naładowane. Gdy kontrolka ładowania ⑦ świeci się w kolorze zielonym, akumulatory są naładowane w ok. 80%.
- Gdy proces ładowania jest zakończony, urządzenie przełącza się automatycznie w tryb podtrzymania (funkcja konserwacji). Nie przechowuj jednakże urządzenia cały czas podłączonego do zasilacza sieciowego USB, aby uniknąć ewentualnych uszkodzeń akumulatorów.
- Ładuj akumulator dopiero wtedy, gdy moc ssania urządzenia wyraźnie spada i kontrolka ładowania ⑦ miga na zielono.

i Wskazówka

- ▶ Na krótko przed całkowitym rozładowaniem akumulatorów kontrolka ładowania **7** miga na zielono przez ok. 60-120 sekund. Następnie urządzenie wyłączy się. Uruchom proces ładowania.
- ▶ Odkurzacz podręczny możesz też ładować bezpośrednio za pomocą zasilacza sieciowego USB. W tym celu wyjmij wtyk USB-C **5** z uchwyty naściennego **3**, wyciągając ją do góry z uchwyty naściennego **3** i wetknij go do gniazda ładowania w odkurzaczu podręcznym.

Obsługa

! UWAGA!

- ▶ Otwór ssący musi być zawsze drożny. Zatkanie otworu prowadzi do przegrzania silnika i jego uszkodzenia.
- ▶ Urządzenie nie jest zabezpieczone przed wodą rozpryskową. Dlatego wciągaj tylko tyle płynu, ile się zmieści do pojemnika na zanieczyszczenia **11** i do oznaczenia MAX!

i Wskazówka

- ▶ Uważaj, aby filtr pyłów **10** był zawsze założony, zanim włączysz urządzenie.
- ▶ Czas pracy urządzenia przy w pełni naładowanych akumulatorach ok. 20 min.

- 1) Wyjmij odkurzacz podręczny z uchwyty naściennego **3**. Jeśli nie korzystasz z uchwyty naściennego **3**, wyciągnij wtyk USB-C **5** z gniazda ładowania od spodu odkurzacza podręcznego.
- 2) Na otwór ssący załóż odpowiednią dyszę, jeśli to konieczne:
 - dyszę szczelinową **2**, do odkurzenia trudno dostępnych miejsc.
 - dyszę do odkurzenia na mokro **1**, do odkurzenia płynów.
- 3) Aby włączyć urządzenie, przesuń włącznik/wyłącznik **6** do przodu w położenie I. Kontrolka ładowania **7** zapala się na zielono.
- 4) Po zakończeniu używania odkurzacza przesuń włącznik/wyłącznik **6** do tyłu w położenie 0. Urządzenie wyłącza się, a kontrolka ładowania **7** gaśnie.

i Wskazówka

- ▶ Po zebraniu płynów natychmiast umyj pojemnik na zanieczyszczenia **11**. W przeciwnym razie zaczną się mnożyć bakterie i zarodniki! Dopilnuj, aby worek filtra pyłów **9** był zawsze całkowicie suchy, zanim ponownie użyjesz urządzenia.

i Wskazówki dotyczące odkurzania płynów

- ▶ Jeśli doszło do zassania płynów, należy przemieszczać urządzenie zawsze dyszą do odkurzania na mokro **1** skierowaną w dół (patrz rys. 3):

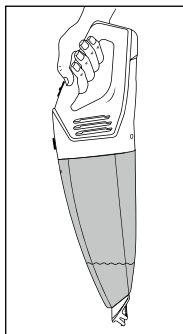

Rys. 3

- ▶ Podczas przenoszenia urządzenia w pozycji poziomej lub z dyszą do odkurzania na mokro **1** skierowaną do góry, może dojść do wycieku płynu (patrz rys. 4 i 5):

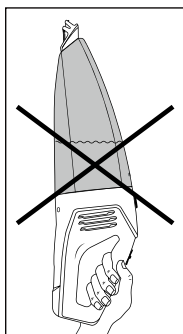

Rys. 4

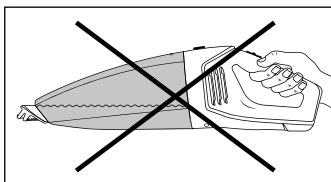

Rys. 5

i Wskazówka

- ▶ Wstaw odkurzacz podręczny w uchwyt ścienny **3** i rozpocznij ładowanie, gdy siła ssania zostanie wyraźnie osłabiona i kontrolka ładowania **7** miga w kolorze zielonym.

Czyszczenie

Aby uzyskać optymalny efekt odkurzania, opróżnij pojemnik na zanieczyszczenia **11** i wyczyść filtr pyłów **10** po każdym użyciu.

! UWAGA!

- ▶ Do czyszczenia nie stosuj żadnych żrących, chemicznych ani szorujących środków czyszczących. Powodują one zniszczenie powierzchni urządzenia.

- 1) Aby otworzyć pojemnik na zanieczyszczenia **11**, naciśnij przycisk odblokowania **8** i wyjmij pojemnik na zanieczyszczenia **11**.
- 2) Wyjmij filtr pyłów **10** z pojemnika na zanieczyszczenia **11**, sięgając do otworu filtra pyłów **10** i wyciągając go.
- 3) Opróżnij zawartość pojemnika na zanieczyszczenia **11**.
- 4) Ściągnij worek filtra pyłów **9** z uchwytem z filtra pyłów **10**.
- 5) Wypłucz worek filtra pyłów **9** w chłodnej wodzie i zaczekaj, aż całkowicie wyschnie, a następnie włóż go ponownie do filtra pyłów **10**. Nie susz filtra gorącym powietrzem.
- 6) Włóż filtr pyłów **10** ponownie do pojemnika na zanieczyszczenia **11**. Upewnij się, czy filtr pyłów **10** jest dobrze założony i czy gumowa uszczelka obejmuje pojemnik na zanieczyszczenia **11**.
- 7) Pojemnik na zanieczyszczenia **11** załóż ponownie na blok silnika **12**:
 - Wsuń plastikowy nosek na dolną stronę urządzenia, w wycięcie w pojemniku na zanieczyszczenia **11**.
 - Naciśnij przycisk odblokowania **8** i jednocześnie wsuń pojemnik na zanieczyszczenia **11** na blok silnika **12**.
 - Puść przycisk odblokowania **8**, blokada musi się zaryglować w wycięciu. Pojemnik na zanieczyszczenia **11** jest teraz założony prawidłowo na blok silnika **12**.
- 8) Obudowę i obie dysze wyczyść lekko zwilżoną szmatką. Do wyczyszczenia przyschniętych zabrudzeń dodaj na szmatkę delikatnego środka do mycia naczyń.
- 9) Przed ponownym użyciem lub przed schowaniem urządzenia zaczekaj, aż po myciu całkowicie wyschną.

Przechowywanie

⚠ UWAGA!

- ▶ Nigdy nie przechowuj urządzenia w stanie rozładowanym. Dłuższe przechowywanie urządzenia w stanie rozładowanym może doprowadzić do trwałego uszkodzenia akumulatora. W przypadku dłuższego przechowywania urządzenia należy regularnie kontrolować stan naładowania akumulatora. Optymalny stan naładowania wynosi pomiędzy 50 a 80%.
- Gdy urządzenie nie jest używane, umieść je w uchwycie ściennym **3**.
- Na czas przechowywania załóż dysze **1/2** na boczne uchwyty akcesoriów.
- Przechowuj urządzenie w suchym, niezapylnym miejscu.

Utylizacja

Dotyczy wyłącznie Francji:



Points de collecte sur www.quefairede mesdechets.fr
Privilégiez la réparation ou le don de votre appareil !



Produkt, opakowanie nadają i instrukcja obsługi się do recyklingu, podlegają rozszerzonej odpowiedzialności producenta i są zbierane selektywnie.

Utylizacja urządzenia



Widoczny obok symbol przekreślonego pojemnika na kółkach na śmieci oznacza, że urządzenie to podlega postanowieniom dyrektywy 2012/19/EU. Dyrektywa ta stanowi, że zużytego urządzenia nie wolno wyrzucać wraz ze zwykłymi odpadami domowymi, lecz należy je oddać do wyspecjalizowanych punktów zbiórki odpadów, centrów recyklingu lub zakładów utylizacji odpadów.

Utylizacja jest dla użytkownika bezpłatna. Chroń środowisko i usuwaj odpady w prawidłowy sposób.

Zużyty sprzęt może mieć szkodliwy wpływ na środowisko i zdrowie ludzi z uwagi na potencjalną zawartość niebezpiecznych substancji, mieszanin oraz części składowych. Gospodarstwo domowe spełnia ważną rolę w przyczynianiu się do ponownego użycia i odzysku surowców wtórnych, w tym recyklingu zużytego sprzętu. Na tym etapie kształtuje się postawy, które wpływają na zachowanie wspólnego dobra jakim jest czyste środowisko naturalne.

Jeśli stare urządzenie zawiera dane osobowe, użytkownik jest odpowiedzialny za ich usunięcie przed zwrotem urządzenia.

Jeśli jest to możliwe bez niszczenia starego urządzenia, przed oddaniem go do utylizacji należy wyjąć z niego zużyte baterie lub akumulatory i przekazać je do oddzielnego punktu zbiórki. W przypadku zainstalowanych na stałe akumulatorów, przekazując do utylizacji należy zwrócić uwagę, że urządzenie zawiera wbudowany akumulator.

Wbudowanego akumulatora w tym urządzeniu nie można wyjąć w celu oddania go oddzielnie do utylizacji.



Informacje na temat możliwości utylizacji wysłużonego urządzenia można uzyskać w urzędzie gminy lub miasta.

Utylizacja opakowania



Materiały opakowaniowe są przyjazne dla środowiska i można je poddać procesowi recyklingu. Zbędne materiały opakowaniowe należy usuwać zgodnie z lokalnymi przepisami.

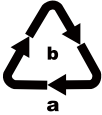

Opakowania należy utylizować w sposób przyjazny dla środowiska. Przestrzegaj oznaczeń umieszczonych na różnych materiałach opakowaniowych i w razie potrzeby zutylizuj je zgodnie z zasadami segregacji odpadów. Materiały opakowaniowe są oznaczone skrótami (a) i cyframi (b) w następujący sposób:

1-7: tworzywa sztuczne, 20-22: papier i tektura, 80-98: kompozyty.

Gwarancja Kompernaß Handels GmbH

Szanowny Kliencie,

To urządzenie objęte jest 3-letnią gwarancją, licząc od daty zakupu. W przypadku wad tego produktu, masz gwarantowane ustawowo prawa w stosunku sprzedawcy. Te ustawowe prawa nie są ograniczone przez nasze opisane poniżej warunki gwarancji.

Warunki gwarancji

Okres gwarancji rozpoczyna się od daty zakupu. Należy zachować paragon. Jest on wymagany jako dowód zakupu.

Jeżeli w ciągu trzech lat od daty zakupu produktu ujawni się w nim wada materiałowa lub produkcyjna, produkt zostanie wedle naszego uznania nieodpłatnie naprawiony, wymieniony na nowy lub zostanie zwrócona jego cena. Warunkiem spełnienia tego świadczenia gwarancyjnego jest dostarczenie w trakcie tego trzyletniego okresu uszkodzonego urządzenia wraz z dowodem zakupu (paragonem) oraz krótkim opisem wady i daty jej wystąpienia.

Jeżeli wada jest objęta naszą gwarancją, otrzymasz z powrotem naprawiony lub nowy produkt. Zgodnie z art. 581 § 1 polskiego kodeksu cywilnego wraz z wymianą produktu lub jego istotnej części rozpoczyna się nowy okres gwarancyjny.

Okres gwarancji i ustawowe roszczenia gwarancyjne

Wykonanie usługi gwarancyjnej nie przedłuża okresu gwarancji. Dotyczy to również wymienionych i naprawionych części. Wszelkie szkody i wady wykryte w chwili zakupu należy zgłosić bezpośrednio po rozpakowaniu urządzenia. Po upływie okresu gwarancji wszelkie naprawy są wykonywane odpłatnie.

Zakres gwarancji

Urządzenie zostało starannie wyprodukowane i poddane przed wysyłką skrupulatnej kontroli jakości.

Gwarancja obejmuje wady materiałowe lub produkcyjne. Niniejsza gwarancja nie obejmuje części produktu, podlegających normalnemu zużyciu, ani uszkodzeń części łatwo łamliwych, np. przełączników, akumulatorów, lub części wykonanych ze szkła.

Niniejsza gwarancja traci swoją ważność, jeśli produkt został uszkodzony, nie używano go prawidłowo lub nie serwisowano należyście. W celu zapewnienia prawidłowego stosowania produktu należy ściśle przestrzegać wszystkich instrukcji wymienionych w instrukcjach obsługi. Należy bezwzględnie unikać zastosowania oraz postępowania, których odradza się w instrukcji obsługi lub przed którymi się w niej ostrzega.

Produkt przeznaczony jest wyłącznie do użytku domowego, a nie do zastosowań komercyjnych. Niewłaściwe użytkowanie urządzenia, używanie go w sposób niezgodny z jego przeznaczeniem, użycie siły lub ingerencja w urządzenie, dokonywana poza naszymi autoryzowanymi punktami serwisowymi, powodują utratę gwarancji.

Realizacja zobowiązań gwarancyjnych

W celu zapewnienia szybkiego załatwienia sprawy, postępuj zgodnie z poniższymi wskazówkami:

- W przypadku wszelkich pytań przygotuj paragon fiskalny oraz numer artykułu (IAN) 444786_2307 jako dowód zakupu.
- Numer artykułu można znaleźć na tabliczce znamionowej na produkcie, wygrawerowany na urządzeniu, zapisany na stronie tytułowej instrukcji obsługi (w dolnym lewym rogu) lub na naklejce z tyłu bądź na spodzie urządzenia.
- W przypadku wystąpienia błędów działania lub innych wad, prosimy o kontakt z odpowiednim działem serwisu **telefonicznie** lub **przez e-mail**.
- Zarejestrowany jako wadliwy produkt możesz wtedy wraz z dołączonym dowodem zakupu (paragonem) oraz opisem i datą wystąpienia usterki wysłać nieodpłatnie na przekazany wcześniej adres serwisu.



Na stronie www.lidl-service.com możesz pobrać te i wiele innych instrukcji, filmów o produktach oraz oprogramowanie instalacyjne.

Za pomocą tego kodu QR możesz przejść bezpośrednio na stronę serwisu Lidl (www.lidl-service.com), gdzie możesz otworzyć instrukcję obsługi, wpisując numer artykułu (IAN) 444786_2307.

Serwis

PL Serwis Polska
Tel.: 22 397 4996
E-Mail: kompernass@lidl.pl

IAN 444786_2307

Importer

Pamiętaj, że poniższy adres nie jest adresem serwisu.
Skontaktuj się najpierw z odpowiednim punktem serwisowym.

KOMPERNASS HANDELS GMBH

BURGSTRASSE 21

44867 BOCHUM

NIEMCY

www.kompernass.com

Obsah

Úvod	106
Používanie v súlade s určením	106
Použitie výstražné upozornenia a symboly	106
Rozsah dodávky a kontrola po preprave	107
Popis prístroja	108
Technické údaje	108
Dôležité bezpečnostné upozornenia	109
Pred prvým uvedením do prevádzky	111
Informácie o akumulátoroch	112
Montáž nástenného držiaka	112
Nabíjanie	113
Obsluha	114
Čistenie	116
Uskladnenie	116
Likvidácia	117
Likvidácia prístroja	117
Likvidácia obalu	117
Záruka spoločnosti Kompernass Handels GmbH	118
Servis	119
Dovozca	119

Úvod

Srdečne vám gratulujeme ku kúpe vášho nového prístroja. Touto kúpou ste sa rozhodli pre výrobok vysokej kvality.



Návod na obsluhu je súčasťou tohto výrobku. Obsahuje dôležité upozornenia týkajúce sa bezpečnosti, používania a likvidácie. Pred používaním výrobku sa oboznámte so všetkými pokynmi na obsluhu a bezpečnostnými upozorneniami. Výrobok používajte iba podľa popisu a v uvedených oblastiach použitia. Pri postúpení výrobku tretej osobe odovzdajte spolu s ním aj všetky podklady.



Používanie v súlade s určením

Tento ručný vysávač sa smie používať len na vysávanie suchých alebo mokrých povrchov, príp. na vysávanie suchých alebo mokrých predmetov alebo tekutín. Nesmie sa používať na vysávanie ľudí ani zvierat. Akýkoľvek iný spôsob používania alebo zmeny prístroja sa považujú za používanie v rozpore s určením, s čím súvisia vážne nebezpečenstvá úrazu. Výrobca neručí za škody, ktoré sú spôsobené nesprávnou obsluhou alebo používaním v rozpore s určením. Prístroj nie je určený na komerčné použitie.

Použitie výstražné upozornenia a symboly

V tomto návode na obsluhu, na obale a na prístroji sú použité nasledujúce výstražné upozornenia a symboly (ak je to relevantné):

	NEBEZPEČENSTVO! Výstražné upozornenie s týmto symbolom a signálnym slovom „NEBEZPEČENSTVO“ označuje bezprostrednú nebezpečnú situáciu, ktorá, ak sa jej nezabráni, má za následok smrť alebo ťažké poranenie.
	VÝSTRAHA! Výstražné upozornenie s týmto symbolom a signálnym slovom „VÝSTRAHA“ označuje možnú nebezpečnú situáciu, ktorá, ak sa jej nezabráni, by mohla mať za následok smrť alebo ťažké poranenie.
	OPATRNE! Výstražné upozornenie s týmto symbolom a signálnym slovom „OPATRNE“ označuje možnú nebezpečnú situáciu, ktorá, ak sa jej nezabráni, by mohla mať za následok malé alebo mierne poranenie.
	POZOR! Výstražné upozornenie s týmto symbolom a signálnym slovom „POZOR“ označuje možnú situáciu, ktorá, ak sa jej nezabráni, by mohla mať za následok vecnú škodu.
	Upozornenie: Upozornenie obsahuje dodatočné informácie, ktoré uľahčujú manipuláciu s prístrojom.
	Jednosmerný prúd/jednosmerné napätie

	Odnímateľný zdroj napätia
	Dodržiavajte návod na obsluhu

Rozsah dodávky a kontrola po preprave

- 1) Vyberte z obalu všetky diely prístroja a krátky návod.
- 2) Odstráňte všetky obalové materiály a prípadné fólie a nálepky.

Dodávka sa skladá z nasledujúcich komponentov (obrázky pozri na roztváracíj strane):

- ručný vysávač
- štrbinová hubica
- hubica na mokré vysávanie
- držiak na stenu
- montážny materiál (2 skrutky, 2 hmoždinky)
- USB nabíjací kábel (USB-A na USB-C)
- návod na obsluhu

i Upozornenie

- ▶ Skontrolujte kompletnosť dodávky a viditeľné poškodenia.
- ▶ V prípade nekompletnej dodávky alebo poškodení spôsobených nedostatočným balením alebo dopravou sa obráťte na servisnú poradenskú linku (pozri kapitolu **Servis**).

Popis prístroja (obrázky sú na roztváracíj strane)

Obrázok A:

- ❶ hubica na mokré vysávanie
- ❷ štrbinový nástavec
- ❸ nástenný držiak
- ❹ USB nabíjací kábel (USB-A na USB-C)
- ❺ USB konektor typ C
- ❻ zapínač/vypínač 0/I
- ❼ kontrolka nabíjania (červená/zelená)
- ❽ uvoľňovacie tlačidlo
- ❾ vrecko prachového filtra
- ❿ prachový filter
- ⓫ nádoba na nečistoty
- ⓬ blok motora

Obrázok B:

- ❿ skrutka
- ⓭ hmoždinka

Technické údaje

Prístroj	
Prevádzkové napätie, prevádzkový prúd	5 V $\overline{=}$, 2 A max. (cez nabíjaciú zásuvku USB)
USB nabíjacia zásuvka	USB-C
Príkonnosť	40 W
Trieda ochrany	

Akumulátory	
Kapacita	2200 mAh
Akumulátor	7,4 V $\overline{=}$ (2 x 3,7 V lítium-iónový akumulátor)
Prevádzková doba pri plnom nabití akumulátora	cca 20 min.

Dôležité bezpečnostné upozornenia

⚠ NEBEZPEČENSTVO ZÁSAHU ELEKTRICKÝM PRÚDOM!

- ▶ Pred použitím skontrolujte, či nie je prístroj viditeľne poškodený. Neuvádzajte do prevádzky poškodený prístroj ani prístroj, ktorý predtým spadol.
- ▶ Chráňte nabíjací kábel pred poškodením, napr. ostrými hranami, horúcimi plochami, zovretím alebo pomliaždením.
- ▶ V prípade poškodenia nabíjacieho kábla alebo prípojk požiadajte o ich výmenu odborný personál alebo zákaznícky servis.
- ▶ Opravy nechajte vykonať len v odbornej dielni. V žiadnom prípade nerozoberajte prístroj sami. Neodborné zásahy môžu spôsobiť úrazy.
- ▶ Nechytajte USB sieťový adaptér alebo prístroj mokrými alebo vlhkými rukami.
- ▶ Nepoužívajte USB sieťový adaptér s predlžovacím káblom, ale zastrčte USB sieťový adaptér priamo do zásuvky.



Nenabíjajte, ani nepoužívajte tento prístroj vonku.

⚠ VÝSTRAHA! NEBEZPEČENSTVO PORANENIA!

- ▶ Nevymieňajte žiadne príslušenstvo, keď je prístroj v prevádzke.
- ▶ Nepoužívajte ručný vysávač na vysávanie ostrých predmetov alebo sklenených črepín.
- ▶ Nikdy nevysávajte horiace zápalky, tlejúci popol alebo cigaretové ohorky.
- ▶ Nepoužívajte ručný vysávač na vysávanie chemických látok, kamenného prachu, sadry, cementu alebo podobných látok.

- ▶ Prístroj nie je vhodný na vysávanie horľavých a výbušných látok ani chemických alebo agresívnych tekutín.
- ▶ Prístroj vždy skladujte v uzavretých priestoroch. Aby sa zabránilo nehodám, prístroj po použití uschovávajúte na suchom mieste.
- ▶ Pri extrémnych podmienkach môže dochádzať k úniku elektrolytu z akumulátorových článkov. Pri kontakte elektrolytu s pokožkou alebo pri vniknutí do očí je potrebné postihnuté miesto okamžite opláchnuť, príp. vypláchnuť čistou vodou. Vyhľadajte lekára.
- ▶ Tento prístroj môžu používať deti od 8 rokov, ako aj osoby so zníženými fyzickými, zmyslovými alebo mentálnymi schopnosťami alebo nedostatkom skúseností a vedomostí, ak sú pod dohľadom alebo boli o bezpečnom používaní spotrebiča poučené a pochopili z toho vyplývajúce nebezpečenstvá.
- ▶ Deti sa nesmú hrať s prístrojom.
- ▶ Deti nesmú vykonávať čistenie ani používateľskú údržbu bez dohľadu.
- ▶ Buďte obzvlášť opatrní, keď používate ručný vysávač na schodoch.

❗ **POZOR! VECNÉ ŠKODY!**

- ▶ Používajte iba také príslušenstvo, ktoré odporúča výrobca.
- ▶ Ak chcete prístroj odpojiť od napájania elektrickým prúdom, vždy uchopte sieťovú zástrčku.
- ▶ Bezpodmienečne dbajte na to, aby ste neukladali ručný vysávač vedľa ohrievacích telies, sporákov alebo iných zohriatych prístrojov alebo plôch.
- ▶ Dbajte vždy na to, aby vetracie otvory zostali voľné. Bloková cirkulácia vzduchu môže viesť k prehriatiu a poškodeniu prístroja.

- ▶ Naprava je sicer predvidena tudi za sesanje manjših količin vode, vendar njeno ohišje ni zaščiteno pred škropljenjem vode. Naprave zato ne potaplajte pod vodo in je ne izpostavljajte tekočinam!

- ▶  Produkt je vybavený lítium-iónovou batériou, resp. je priložená k produktu. Akumulátory nehádzte do ohňa a nevystavujte ich vysokým teplotám. Hrozí nebezpečenstvo výbuchu!

- ▶ Nepoužívajte ručný vysávač bez nasadeného prachového filtra.
- ▶ Akumulátory v tomto zariadení sa nedajú vymieňať.
- ▶ Nikdy neskladujte prístroj vo vybitom stave. Dlhšie skladovanie vo vybitom stave môže spôsobiť trvalé poškodenie akumulátora. Keď sa prístroj skladuje dlhší čas, musí sa pravidelne kontrolovať stav nabitia akumulátora. Optimálny stav nabitia je medzi 50 - 80 %.

Pred prvým uvedením do prevádzky

- 1) Z prístroja odstráňte všetky obalové materiály.
- 2) Zatláčajte vrečko prachového filtra **9** a prachový filter **10** trochu do nádoby na nečistoty **11**. Tieto by sa mohli počas prepravy uvoľniť, a preto prípadne nesedia správne v nádobe na nečistoty **11**.
- 3) Nádobu na nečistoty **11** nasadíte na blok motora **12**:
 - Plastový výstupok na spodnej strane ručného vysávača zastrčíte do priehlbiny na nádobe na nečistoty **11**.
 - Stlačte uvoľňovacie tlačidlo **8** a súčasne nasuňte nádobu na nečistoty **11** na blok motora **12**.
 - Pustíte uvoľňovacie tlačidlo **8**, aby aretačné zariadenie zaskočilo do priehlbiny. Nádoba na nečistoty **11** teraz pevne sedí na bloku motora **12**.

Informácie o akumulátoroch

- Ručný vysávač je prevádzkovaný s opätovne nabíjateľnými lítiovo-iónovými akumulátormi. Pred prvým použitím ručného vysávača sa akumulátory musia nabíť.
- Na údržbu akumulátorov odporúčame nasledujúce:
Keď sú akumulátory nabité, odpojte USB nabíjací kábel ④ od USB sieťového adaptéra, resp. nabíjacej zásuvky ručného vysávača. Ručný vysávač pripojte k USB sieťovému adaptéru až vtedy, keď je sací výkon citelne slabší a kontrolka nabíjania ⑦ bliká na zeleno.

ⓘ Upozornenie

- ▶ Prístroj je vybavený sledovaním teploty na ochranu akumulátora. Pri vysokých okolitých teplotách môže v ojedinelých prípadoch dôjsť k prerušeniu procesu nabíjania, resp. k automatickému vypnutiu prístroja:
 - Kontrolka nabíjania ⑦ počas procesu nabíjania svieti červeno. Proces nabíjania sa preruší a automaticky znova zahájí, hneď ako poklesne teplota zariadenia.
 - Kontrolka nabíjania ⑦ počas prevádzky zabliká trikrát červeno v odstupe jednej sekundy. Prístroj sa automaticky vypne. Nechajte prístroj cca 20–30 minút vychladnúť, skôr ako ho znova uvediete zapnete.

Montáž nástenného držiaka

⚠ NEBEZPEČENSTVO!

- ▶ Uistite sa, či nie sú na miestach, kde chcete vŕtať diery pre nástenný držiak ③, žiadne elektrické alebo iné vedenia alebo rúry. V prípade navrtania do vedenia, vodiaceho prúdu, hrozí ohrozenie života!
- 1) Vložte USB konektor typ C ⑤ USB nabíjacieho kábla ④ do nástenného držiaka ③ (pozri obr. 1). Posuňte USB konektor typ C ⑤ smerom nadol, kým nezaskočí v nástennom držiaku ③ (pozri obr. 2).

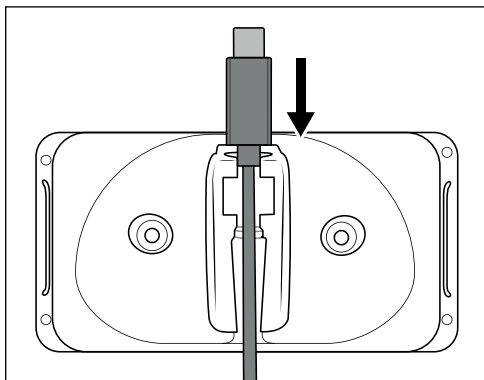

Obr. 1

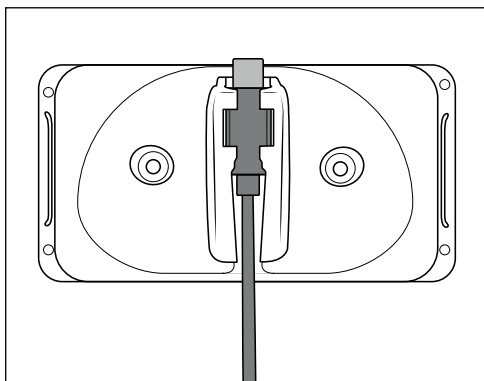

Obr. 2

- 2) Nájdite vhodné miesto na montáž nástenného držiaka **3**:
Ručný vysávač sa musí dať bez problémov vytiahnuť z nástenného držiaka **3** a sieťová zásuvka musí byť v dosahu USB sieťového adaptéra (nie je súčasťou dodávky).
- 3) Vytvárajte dva otvory vo vzdialenosti ca. 54 mm. Použite držiak na stenu **3** na označenie otvorov: tak sa vzdialenosť vymeria správne. Priemer a dĺžka otvorov musia byť vhodné pre 5 mm hmoždinky.
- 4) Zastrčte hmoždinky **14** do otvorov a dodanými skrutkami **15** pevne zaskrutkujte nástenný držiak **3**.
- 5) Hubice môžete nasadiť na bočné držiaky príslušenstva.
- 6) Zapojte USB konektor typ A USB nabíjacieho kábla **4** do USB sieťového adaptéra.
- 7) Pripojte USB sieťový adaptér do sieťovej zásuvky.

Nabíjanie

⚠ POZOR!

- ▶ Ručný vysávač nabíjajte iba v suchých vnútorných priestoroch.
- ▶ Vzhľadom na vysokú spotrebu prúdu sa musí na nabíjanie ručného vysávača použiť USB sieťový adaptér (nie je súčasťou dodávky). Ručný vysávač nenabíjajte cez USB prípojku počítača alebo notebooku.
- ▶ Na nabíjanie ručného vysávača používajte len USB sieťový adaptér s triedou ochrany II, ktorý je schválený na používanie s domácimi spotrebičmi (výstupné napätie 5 V a výstupný prúd max. 2 A).
- ▶ Na nabíjanie ručného vysávača používajte výlučne dodaný USB nabíjací kábel **4**.
- ▶ Po ukončení nabíjania vytiahnite USB nabíjací kábel **4** z USB sieťového adaptéra, resp. nabíjacej zásuvky ručného vysávača, keď nepoužívate nástenný držiak **3**.

ⓘ Upozornenie

- ▶ Predtým než začnete prístroj nabíjať, sa uistite, či je zapínač/vypínač ❹ posunutý dozadu (poloha 0).
- Nasadte ručný vysávač do nástenného držiaka ❸ zhora tak, aby USB konektor typ C ❺ vkĺzol do nabíjacej zásuvky na spodnej strane ručného vysávača. Kontrolka nabíjania ❷ bliká na červeno a začne sa nabíjanie.
- **Dôležité:** Keď má ručný vysávač opäť dostatok energie na vysávanie, svieti kontrolka nabíjania ❷ zeleno. To neznamená, že sú akumulátory úplne nabité. Ak sa kontrolka nabíjania ❷ rozsvieti na zeleno, sú akumulátory nabité na ca. 80%.
- Keď sa nabíjanie skončí, prístroj sa automaticky prepne do udržiavacieho režimu nabíjania. Napriek tomu nenechávajte prístroj neustále pripojený k USB sieťovému adaptéru, aby ste predišli prípadnému poškodeniu akumulátorov.
- Akumulátory znova nabite až vtedy, keď sací výkon vysávača citeľne poklesne a kontrolka nabíjania ❷ bliká zeleno.

ⓘ Upozornenie

- ▶ Keď sú akumulátory úplne vybité, kontrolka nabíjania ❷ bude blikaf cca 60-120 sekúnd zeleno. Potom sa prístroj vypne. Spustíte proces nabíjania.
- ▶ Ručný vysávač sa môže nabíjať aj priamo cez USB sieťový adaptér. Najprv vyberte USB konektor typ C ❺ z nástenného držiaka ❸ tak, že naň zatlačíte smerom nahor, aby sa vysunul z nástenného držiaka ❸, a potom ho pripojte do nabíjacej zásuvky na ručnom vysávači.

Obsluha

ⓘ POZOR!

- ▶ Sací otvor musí byť vždy voľný a nesmie byť upchatý. Upchatie vedie k prehriatiu a poškodeniu motora.
- ▶ Prístroj nie je chránený proti striekajúcej vode. Vysávajte preto len toľko tekutín, dokiaľ nebude nádoba na nečistoty ❶ naplnená až po značku MAX!

ⓘ Upozornenie

- ▶ Dbajte na to, aby bol prachový filter ❩ vložený vždy, než začnete prístroj používať.
- ▶ Prevádzková doba prístroja činí pri plnom výkone akumulátora cca 20 min.

- 1) Vyberte ručný vysávač z nástenného držiaka ❸. Ak nástenný držiak ❸ nepoužívate, vytiahnite USB konektor typ C ❺ z nabíjacej zásuvky na spodnej strane ručného vysávača.

- 2) Ak potrebujete, nasadíte patričnú hubicu do sacieho otvoru:
 - štrbinová hubica **2** - na čistenie úzkych, ťažko dostupných miest.
 - hubica na mokré vysávanie **1** - na vysávanie tekutín.
- 3) Na zapnutie prístroja posuňte zapínač/vypínač **6** smerom dopredu do polohy I. Kontrolka nabíjania **7** sa rozsvieti zeleno.
- 4) Po použití posuňte zapínač/vypínač **6** smerom dozadu do polohy 0. Prístroj sa vypne a kontrolka nabíjania **7** zhasne.

i Upozornenie

- ▶ Ak ste vysávali tekutiny, ihneď po vysávaní vyčistite nádobu na nečistoty **11**. V opačnom prípade sa tvoria baktérie a choroboplodné zárodky! Dbajte na to, aby vrecko na prachový filter **9** bolo úplne suché predtým, než začnete prístroj znova používať.
- ▶ Ak ste vysávali tekutiny, prístroj noste vždy s hubicou na mokré vysávanie **1** nasmerovanou nadol (pozri obr. 3):

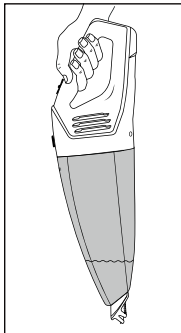

Obr. 3

- ▶ Keď nosíte prístroj vodorovne alebo s hubicou na mokré vysávanie **1** nasmerovanou nahor, môže sa stať, že tekutina vytečie (pozri obr. 4 a 5):

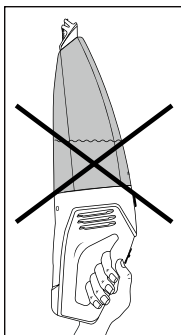

Obr. 4

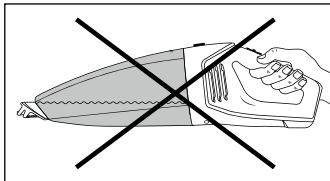

Obr. 5

- ▶ Ručný vysávač vložte do nástenného držiaka **3** a nechajte ho nabíjať, keď sací výkon zreteľne poklesne a kontrolka nabíjania **7** bliká zeleno.

Čistenie

Aby bolo vysávanie čo najúčinnnejšie, po každom použití vyprázdnite nádobu na nečistoty **11** a vyčistite prachový filter **10**.

! POZOR!

- ▶ Nepoužívajte žiadne brúsne, agresívne ani chemické čistiace prostriedky. Tieto môžu porušiť povrchové časti prístroja.

- 1) Ak chcete otvoriť nádobu na nečistoty **11**, stlačte uvoľňovacie tlačidlo **8** a vyberte nádobu na nečistoty **11**.
- 2) Vyberte prachový filter **10** z nádoby na nečistoty **11** tak, že siahnete do otvoru prachového filtra **10** a tento vytiahnete..
- 3) Vyprázdňte nádobu na nečistoty **11**.
- 4) Vrečko prachového filtra **9** vytiahnite s jeho držiakom z prachového filtra **10**.
- 5) Vrečko prachového filtra **9** opláchnite v studenej vode a než ho znovu vložíte do prachového filtra **10**, vyčkajte, kým opäť úplne vyschne. Nikdy ho nesusušte horúcim vzduchom.
- 6) Znova vložte prachový filter **10** do nádoby na nečistoty **11**. Dbajte na to, aby prachový filter **10** zapadol rovno a zatvoril sa gumový záhyb na prachovom filtri **11**.
- 7) Znova nasadte nádobu na nečistoty **11** na blok motora **12**:
 - Plastový výstupok na spodnej strane ručného vysávača zastrčte do priehlbiny na nádobe na nečistoty **11**.
 - Stlačte uvoľňovacie tlačidlo **8** a súčasne nasuňte nádobu na nečistoty **11** na blok motora **12**.
 - Pusťte uvoľňovacie tlačidlo **8**, aby aretačné zariadenie zaskočilo do priehlbiny. Nádoba na nečistoty **11** teraz pevne sedí na bloku motora **12**.
- 8) Kryt a obe hubice čistíte len mierne navlhčenou handrou. V prípade silných nečistôt môžete pridať na utierku jemný čistiaci prostriedok.
- 9) Poriadne vysušte všetky diely predtým, než prístroj znova použijete alebo odložíte.

Uskladnenie

! POZOR!

- ▶ Nikdy neskladujte prístroj vo vybitom stave. Dlhšie skladovanie vo vybitom stave môže spôsobiť trvalé poškodenie akumulátora. Keď sa prístroj skladuje dlhší čas, musí sa pravidelne kontrolovať stav nabitia akumulátora. Optimálny stav nabitia je medzi 50 – 80 %.

- Keď prístroj nepoužívate, umiestnite ho do nástenného držiaka **3**.
- Hubice **1/2** môžete na uloženie zastrčiť na bočné držiaky príslušenstva.
- Prístroj uskladnite na bezprašnom a suchom mieste.

Likvidácia

Platí len pre Francúzsko:



Produkt, obal a návod na obsluhu sú recyklovateľné, podliehajú rozšírenej zodpovednosti výrobcu a zbierajú sa oddelene.

Likvidácia prístroja



Symbol preškrtnutej odpadovej nádoby na kolieskach upozorňuje, že tento prístroj podlieha smernici č. 2012/19/EU. Táto smernica stanovuje, že tento prístroj po uplynutí doby používania nesmiete zlikvidovať s normálnym domovým odpadom, ale musíte ho odovzdať v špeciálne zriadených zberných miestach, zberných dvoroch alebo v prevádzkach na likvidáciu odpadov.

Táto likvidácia je pre vás bezplatná. Chráňte životné prostredie a likvidujte odborne.

Pokiaľ váš starý prístroj obsahuje osobné údaje, máte zodpovednosť vymazať ich skôr, ako ho odovzdáte.

Pokiaľ to nie je možné bez zničenia starého prístroja, skôr ako starý prístroj odovzdáte na likvidáciu, vyberte staré batérie alebo akumulátory a odovzdajte ich na samostatný zber. V prípade pevne zabudovaných akumulátorov sa musí pri likvidácii upozorniť na to, že prístroj obsahuje akumulátor.

Integrovaný akumulátor tohto prístroja sa za účelom likvidácie nedá vybrať.



Informácie o možnostiach likvidácie výrobku, ktorý doslúžil, získate od svojej obecnej alebo mestskej samosprávy.

Likvidácia obalu



Pri výbere obalových materiálov sa prihliadalo na ekologické hľadisko a odborné možnosti likvidácie, a preto ich možno recyklovať. Nepotrebné obalové materiály zlikvidujte podľa miestne platných predpisov.



Obal zlikvidujte ekologicky. Dbajte na označenie na rôznych obalových materiáloch a triedte ich prípadne osobitne. Obalové materiály sú označené skratkami (a) a číslicami (b) s nasledujúcim významom: 1-7: plasty, 20-22: papier a lepenka, 80-98: kompozitné materiály.

Záruka spoločnosti Kompernass Handels GmbH

Vážená zákazníčka, vážený zákazník,

na tento prístroj máte záruku 3 roky od dátumu zakúpenia. V prípade nedostatkov tohto výrobku máte práva vyplývajúce zo zákona voči predajcovi tohto výrobku. Tieto Vaše práva vyplývajúce zo zákona nie sú obmedzené našou zárukou, uvedenou nižšie.

Záručné podmienky

Záručná doba začína plynúť dátumom zakúpenia. Prosím, uschovajte si pokladničný blok. Tento bude potrebný ako dôkaz o zakúpení.

Ak v priebehu troch rokov od dátumu zakúpenia tohto výrobku dôjde k chybe materiálu alebo výrobné chybe, výrobok vám – podľa nášho uváženia – bezplatne opravíme, vymeníme alebo uhradíme kúpnu cenu. Podmienkou tohto záručného plnenia je, že počas trojročnej lehoty sa poškodený prístroj a doklad o zakúpení (pokladničný blok) predloží so stručným opisom, v čom spočíva nedostatok prístroja a kedy sa vyskytol.

Ak je chyba pokrytá našou zárukou, zašleme Vám späť opravený alebo nový výrobok. Opravou alebo výmenou výrobku nezačína plynúť žiadna nová záručná doba.

Záručná doba a zákonné nároky na odstránenie chýb

Záručná doba sa záručným plnením nepredlži. To platí aj pre vymenené a opravené diely. Poškodenia a chyby zistené prípadne už pri kúpe, sa musia hlásiť okamžite po vybalení. Po uplynutí záručnej doby podliehajú prípadné opravy poplatku.

Rozsah záruky

Prístroj bol starostlivo vyrobený v súlade s prísnyimi smernicami kvality a pred dodaním bol svedomito preskúšaný.

Záručné plnenie sa vzťahuje na chyby materiálu alebo výrobné chyby. Táto záruka sa nevzťahuje na časti výrobku, ktoré sú vystavené bežnému opotrebovaniu a preto ich možno pokladať za rýchlo opotrebitelné diely, ani na poškodenia krehkých dielov, ako sú napríklad spínače, akumulátory alebo diely vyrobené zo skla.

Táto záruka zaniká v prípade poškodenia výrobku neodborným používaním alebo neodbornou údržbou. Na správne používanie výrobku sa musia presne dodržiavať všetky pokyny, uvedené v návode na obsluhu. Bezpodmienečne sa musí zabrániť použitiu alebo úkonom, ktoré sa v návode na obsluhu neodporúčajú alebo pred ktorými sa varuje.

Výrobok je určený len na súkromné použitie a nie na priemyselné používanie. Záruka zaniká pri nesprávnom a neodbornom zaobchádzaní, pri použití násilia a pri zásahoch, ktoré neboli vykonané našim autorizovaným servisom.

Vybavenie v prípade záruky

Na zaručenie rýchleho vybavenia Vašej žiadosti postupujte podľa nasledujúcich pokynov:

- Na všetky otázky majte pripravený pokladničný doklad a číslo výrobku (IAN) 444786_2307 ako doklad o nákupe.
- Číslo výrobku nájdete na typovom štítku na výrobku, na gravúre na výrobku, na titulnej stránke návodu na obsluhu (dole vľavo) alebo ako nálepku na zadnej alebo spodnej strane výrobku.
- Ak dôjde k funkčným poruchám alebo iným nedostatkom, kontaktujte najprv nižšie uvedené servisné oddelenie **telefonicky** alebo **e-mailom**.
- Výrobok, zaevidovaný ako poruchový, môžete potom spolu s dokladom o nákupe (pokladničný blok) a uvedením popisu chyby a dátumu, kedy k nej došlo, bezplatne odoslať na adresu servisného strediska, ktorá Vám bude oznámená.



Na webovej stránke www.lidl-service.com si môžete stiahnuť tieto a mnoho ďalších príručiek, videá o výrobkoch a inštalačný softvér.

Pomocou tohto QR-kódu sa dostanete priamo na stránku servisu Lidl (www.lidl-service.com) a pomocou zadania čísla výrobku (IAN) 444786_2307 otvoríte váš návod na obsluhu.

Servis



Servis Slovensko

Tel. 0850 232001

E-Mail: kompernass@lidl.sk

IAN 444786_2307

Dovozca

Majte na pamäti, že nižšie uvedená adresa nie je adresou servisného strediska. Najprv kontaktujte uvedené servisné stredisko.

KOMPERNASS HANDELS GMBH

BURGSTRASSE 21

44867 BOCHUM

NEMECKO

www.kompernass.com

Índice

Introducción	122
Uso previsto	122
Indicaciones de advertencia y símbolos utilizados	122
Volumen de suministro e inspección de transporte	123
Descripción del aparato	124
Características técnicas	124
Indicaciones importantes de seguridad	125
Antes de la primera puesta en funcionamiento	128
Información sobre la batería	128
Montaje del soporte mural	129
Carga del aparato	130
Manejo	131
Limpieza	133
Almacenamiento	133
Desecho	134
Desecho del aparato	134
Desecho del embalaje	135
Garantía de Kompernass Handels GmbH	135
Asistencia técnica	137
Importador	137

Introducción

Felicidades por la compra de su aparato nuevo. Ha adquirido un producto de alta calidad.



Las instrucciones de uso forman parte del producto y contienen indicaciones importantes acerca de su seguridad, uso y desecho. Antes de usar el producto, familiarícese con todas las indicaciones de manejo y de seguridad. Utilice el producto únicamente como se describe y para los ámbitos de aplicación indicados. Entregue todos los documentos cuando transfiera el producto a terceros.



Uso previsto

Este aspirador de mano solo debe utilizarse para aspirar superficies o materiales – secos o húmedos– y líquidos. Este aparato no debe utilizarse para aspirar sobre personas o animales. La utilización del aparato para otros fines o su modificación se consideran contrarias al uso previsto y aumentan considerablemente el riesgo de accidentes. El fabricante no asume responsabilidad alguna por los daños derivados de una utilización contraria al uso previsto o por un manejo inadecuado. Este aparato no está previsto para su uso comercial o industrial.

Indicaciones de advertencia y símbolos utilizados

En estas instrucciones de uso, en el embalaje y en el aparato se utilizan las siguientes indicaciones de advertencia y símbolos (si corresponde):

	¡PELIGRO! Una indicación de advertencia marcada con este símbolo y con el término "PELIGRO" designa una situación de peligro inminente que, si no se evita, causa lesiones mortales o graves.
	¡ADVERTENCIA! Una indicación de advertencia marcada con este símbolo y con el término "ADVERTENCIA" designa una posible situación peligrosa que, si no se evita, puede causar lesiones mortales o graves.
	¡CUIDADO! Una indicación de advertencia marcada con este símbolo y con el término "CUIDADO" designa una posible situación peligrosa que, si no se evita, puede causar lesiones de gravedad leve a moderada.
	¡ATENCIÓN! Una indicación de advertencia marcada con este símbolo y con el término "ATENCIÓN" designa una posible situación que, si no se evita, puede causar daños materiales.
	Indicación: La indicación proporciona información adicional que facilita el manejo del aparato.

	Corriente continua/voltaje continuo
	Alimentación de tensión extraíble
	Observe las instrucciones de uso

Volumen de suministro e inspección de transporte

- 1) Extraiga todas las piezas del aparato y las instrucciones de uso del embalaje.
- 2) Retire todo el material de embalaje, así como las posibles láminas y adhesivos.

El volumen de suministro consta de los siguientes componentes (consulte las ilustraciones de la página desplegable):

- Aspirador de mano
- Boquilla para juntas
- Boquilla para aspiración en húmedo
- Soporte mural
- Material de montaje (2 tornillos, 2 tacos)
- Cable de carga USB (USB-A y USB-C)
- Instrucciones de uso

i **Indicación**

- ▶ Compruebe la integridad del suministro y si hay daños visibles.
- ▶ Si el suministro está incompleto o se observan daños debido a un embalaje deficiente o al transporte, póngase en contacto con la línea directa de asistencia (consulte el capítulo **Asistencia técnica**).

Descripción del aparato

(Consulte las ilustraciones de la página desplegable)



Figura A:

- ❶ Boquilla de aspiración de líquidos
- ❷ Boquilla para juntas
- ❸ Soporte mural
- ❹ Cable de carga USB (USB-A y USB-C)
- ❺ Conector USB-C
- ❻ Interruptor de encendido/apagado 0/1
- ❼ Piloto de control de carga (rojo/verde)
- ❽ Botón de desengastre
- ❾ Bolsa del filtro de polvo
- ❿ Filtro de polvo
- ⓫ Depósito de suciedad
- ⓬ Bloque motor

Figura B:

- ❿ Tornillo
- ⓭ Taco

Características técnicas

Aparato	
Tensión/corriente de funcionamiento	5 V  , 2 A máx. (a través de un puerto de carga USB)
Puerto de carga USB	USB-C
Consumo de potencia	40 W
Clase de aislamiento	

Batería	
Capacidad	2200 mAh
Batería	7,4 V  (2 baterías de iones de litio de 3,7 V)
Duración del funcionamiento con la batería totalmente cargada	aprox. 20 min

Indicaciones importantes de seguridad

¡PELIGRO DE DESCARGA ELÉCTRICA!

- ▶ Antes de usar el aparato, compruebe si hay signos de daños externos visibles. No ponga en funcionamiento un aparato dañado o que se haya caído.
- ▶ Proteja el cable de carga para evitar daños, p. ej., por bordes afilados, superficies calientes, aprisionamientos o aplastamientos.
- ▶ Si se producen daños en el cable de carga o en las conexiones, solicite su sustitución al personal especializado autorizado o al servicio de asistencia técnica.
- ▶ Encargue estos trabajos exclusivamente a un taller especializado. No abra nunca el aparato. Existe riesgo de lesiones si se realizan alteraciones en el aparato por cuenta propia.
- ▶ No toque la fuente de alimentación USB ni el aparato con las manos mojadas o húmedas.
- ▶ No utilice un cable alargador para conectar la fuente de alimentación USB, sino conecte la fuente de alimentación USB directamente a una toma eléctrica.



No cargue ni utilice este aparato al aire libre.

¡ADVERTENCIA! ¡PELIGRO DE LESIONES!

- ▶ No cambie ningún accesorio mientras el aparato esté en funcionamiento.
- ▶ No utilice el aspirador de mano para aspirar objetos afilados o fragmentos de vidrio.
- ▶ No aspire nunca cerillas ardiendo, colillas ni cenizas candentes.

- ▶ No utilice el aspirador de mano para aspirar productos químicos, polvo de piedra, yeso, cemento u otras partículas similares.
- ▶ El aparato no es apto para su uso con sustancias inflamables y explosivas ni para líquidos químicos y agresivos.
- ▶ Guarde siempre el aparato en estancias cerradas. Para evitar accidentes, guarde el aparato en un lugar seco después de su uso.
- ▶ En circunstancias extremas, pueden producirse fugas en las celdas de la batería. Si el líquido entra en contacto con la piel o los ojos, limpie o enjuague inmediatamente la zona afectada con agua limpia y busque asistencia médica.
- ▶ Este aparato puede ser utilizado por niños a partir de 8 años y por personas cuyas facultades físicas, sensoriales o mentales sean reducidas o carezcan de los conocimientos y de la experiencia necesarios siempre que sean vigilados o hayan sido instruidos correctamente sobre el uso seguro del aparato y hayan comprendido los peligros que entraña.
- ▶ Los niños no deben jugar con el aparato.
- ▶ Los niños no deben realizar las tareas de limpieza y mantenimiento del aparato sin supervisión.
- ▶ Tenga especial cuidado al utilizar el aspirador de mano sobre una escalera.

❗ ¡ATENCIÓN! ¡DAÑOS MATERIALES!

- ▶ Utilice exclusivamente los accesorios recomendados por el fabricante.
- ▶ Desconecte siempre el aparato de la toma eléctrica asíéndolo por el propio enchufe.
- ▶ Evite colocar el aspirador de mano junto a radiadores, hornos o cualquier otro aparato o superficie que se caliente.

- ▶ Asegúrese siempre de que las ranuras de ventilación estén desbloqueadas. Si el circuito de aire está bloqueado, puede provocarse un sobrecalentamiento y daños en el aparato.
- ▶ Aunque este aparato también está diseñado para aspirar pequeñas cantidades de agua, su carcasa no está protegida contra las salpicaduras de agua. Por este motivo, no debe sumergirse el aparato en agua ni exponerse a la humedad.
- ▶  El producto cuenta con una batería de iones de litio instalada en el equipo o embalada con él. No arroje la batería al fuego ni la exponga a temperaturas elevadas. Existe peligro de explosión.
- ▶ No utilice el aspirador de mano sin el filtro de polvo.
- ▶ La batería de este aparato no puede cambiarse.
- ▶ No guarde nunca el aparato descargado. El almacenamiento prolongado del aparato descargado puede provocar daños permanentes en la batería. Si pretende almacenar el aparato durante un periodo prolongado de tiempo, debe comprobar regularmente el nivel de carga de la batería. El nivel de carga óptimo está entre el 50 % y el 80 %.

Antes de la primera puesta en funcionamiento

- 1) Retire todo el material de embalaje del aparato.
- 2) Presione ligeramente la bolsa del filtro de polvo ⑨ y el filtro de polvo ⑩ hacia el depósito de suciedad ⑪. Estos elementos pueden haberse aflojado durante el transporte y es posible que no estén correctamente ajustados en el depósito de suciedad ⑪.
- 3) Coloque el depósito de suciedad ⑪ sobre el bloque motor ⑫:
 - Introduzca la pestaña de plástico de la parte inferior del aspirador de mano en el alojamiento del depósito de suciedad ⑪.
 - Pulse el botón de desencastre ⑧ y coloque al mismo tiempo el depósito de polvo ⑪ sobre el bloque motor ⑫.
 - Suelte el botón de desencastre ⑧ de forma que el encastre quede encajado en el alojamiento. De este modo, el depósito de suciedad ⑪ quedará firmemente montado sobre el bloque motor ⑫.

Información sobre la batería

- El aspirador de mano funciona con baterías recargables de iones de litio. Antes de utilizar el aspirador de mano por primera vez, deben cargarse las baterías.
- Para el mantenimiento de las baterías, recomendamos lo siguiente: Después de cargar las baterías, desconecte el cable de carga USB ④ de la fuente de alimentación USB y de la conexión de carga del aspirador de mano. Vuelva a conectar el aspirador de mano a la fuente de alimentación USB solo cuando la potencia de aspiración sea claramente más débil y el piloto de control de carga ⑦ parpadee en verde.

① Indicación

- ▶ Este aparato está equipado con un control de temperatura para proteger la batería. A temperaturas ambiente altas, en casos excepcionales, el proceso de carga puede interrumpirse o el aparato puede apagarse automáticamente:
 - El piloto de control de carga ⑦ se ilumina en rojo durante el proceso de carga. El proceso de carga se interrumpe y vuelve a activarse automáticamente en cuanto se reduzca la temperatura del aparato.
 - El piloto de control de carga ⑦ parpadea tres veces en rojo durante el funcionamiento en intervalos de un segundo. El aparato se apaga automáticamente. Tras esto, deje que el aparato se enfríe durante unos 20-30 minutos antes de volver a encenderlo.

Montaje del soporte mural

¡PELIGRO!

- ▶ Asegúrese de que no haya cables eléctricos ni otros conductos o tuberías en la pared justo en el sitio donde desee taladrar los orificios para el soporte mural ❸. ¡Existe peligro de muerte si se taladra un cable eléctrico!

- 1) Introduzca el conector USB-C ❺ de la fuente de alimentación ❹ en el soporte mural ❸ (consulte la fig. 1). Deslice el conector USB-C ❺ hacia abajo hasta que encastre en el soporte mural ❸ (consulte la fig. 2).

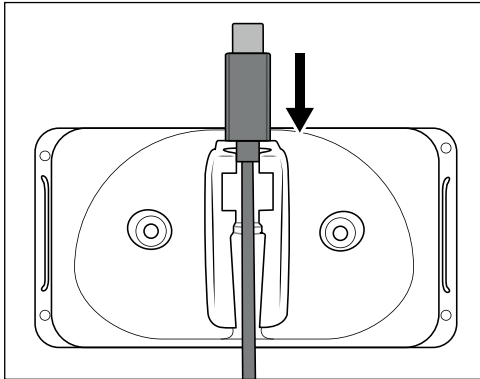

Fig. 1

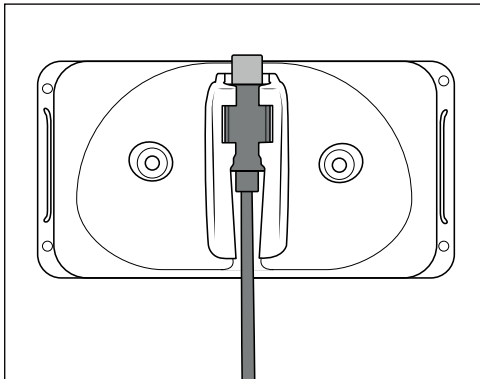

Fig. 2

- 2) Busque un lugar de montaje apropiado para el soporte mural **3**: el aspirador de mano debe poder extraerse sin dificultad del soporte mural **3** y debe haber una toma eléctrica accesible para la fuente de alimentación USB (no incluida en el volumen de suministro).
- 3) Taladre dos orificios a una distancia de aprox. 54 mm. Use el soporte mural **3** para marcar los orificios de forma que pueda calcularse bien la distancia. Los orificios taladrados deben ser adecuados para los tacos de 5 mm.
- 4) Inserte los tacos **14** en los orificios y atornille bien el soporte mural **3** con los tornillos **15**.
- 5) Puede insertar las boquillas en el soporte lateral para accesorios.
- 6) Conecte el conector USB-A del cable de carga USB **4** a una fuente de alimentación USB.
- 7) Conecte la fuente de alimentación USB a una toma eléctrica.

Carga del aparato

⚠ ¡ATENCIÓN!

- ▶ Cargue el aspirador de mano exclusivamente en estancias interiores secas.
- ▶ Debido al alto consumo de corriente, debe utilizarse una fuente de alimentación USB (no incluida en el volumen de suministro) para la carga del aspirador de mano. No cargue el aspirador de mano en un puerto USB de un ordenador o portátil.
- ▶ Para cargar el aspirador de mano, utilice exclusivamente una fuente de alimentación USB con la clase de aislamiento II que esté homologada para su uso con electrodomésticos (tensión/corriente de salida de 5 V y máx. de 2 A).
- ▶ Utilice exclusivamente el cable de carga USB **4** suministrado para la carga del aspirador de mano.
- ▶ Tras finalizar el proceso de carga, desconecte el cable de carga USB **4** de la fuente de alimentación USB y de la conexión de carga del aspirador de mano si no utiliza el soporte mural **3**.

i Indicación

- ▶ Asegúrese de que el interruptor de encendido/apagado **6** esté ajustado en la posición trasera (posición **0**) antes de comenzar la carga.
- Coloque el aspirador de mano en el soporte mural **3** desde arriba de forma que el conector USB-C **5** se introduzca en la conexión de carga de la parte inferior del aspirador de mano. El piloto de control de carga **7** parpadeará en rojo y se iniciará el proceso de carga.
- **Importante:** cuando el aspirador de mano tenga suficiente energía como para aspirar, el piloto de control de carga **7** se iluminará en verde. Esto no quiere decir que las pilas estén totalmente cargadas. Cuando el piloto de control de carga **7** se ilumina en verde, las pilas están cargadas aprox. en un 80 %.

- Una vez finalizado el proceso de carga, el aparato pasa automáticamente al estado de mantenimiento de carga (función de mantenimiento). No obstante, para evitar posibles daños en las baterías, no deje el aparato conectado de forma permanente a la fuente de alimentación USB.
- Vuelva a cargar la batería cuando aprecie que el aspirador de mano haya perdido notablemente su potencia de aspiración y el piloto de control de carga **7** parpadee en verde.

i Indicación

- ▶ Poco antes de que la batería se descargue totalmente, el piloto de control de carga **7** parpadea en verde durante unos 60-120 segundos. Tras esto, el aparato se apaga automáticamente. Comience el proceso de carga.
- ▶ El aspirador de mano también puede cargarse directamente con la fuente de alimentación USB. Para ello, retire el conector USB-C **5** del soporte mural **3** tirando de él hacia arriba para extraerlo del soporte mural **3** y conéctelo en la conexión de carga del aspirador de mano.

Manejo

i ¡ATENCIÓN!

- ▶ El orificio de aspiración debe estar siempre libre y no puede quedar obstruido. Los atascos provocan el sobrecalentamiento del motor, lo que puede ocasionar daños.
- ▶ El aparato no está protegido contra las salpicaduras de agua. Por este motivo, solo debe aspirarse líquido hasta que el depósito de suciedad **11** se llene hasta la marca MAX.

i Indicación

- ▶ Asegúrese siempre de que el filtro de polvo **10** esté colocado antes de utilizar el aparato.
- ▶ El tiempo de funcionamiento del aparato es de unos 20 minutos con la batería a carga completa.

- 1) Extraiga el aspirador de mano del soporte mural **3**. Si no utiliza el soporte mural **3**, desconecte el conector USB-C **5** de la conexión de carga de la parte inferior del aspirador de mano.
- 2) Si lo desea, monte la boquilla pertinente en el orificio de aspiración.
 - La boquilla para juntas **2** para limpiar los lugares estrechos y de difícil acceso.
 - La boquilla de aspiración de humedad **1** para aspirar líquidos.
- 3) Para encender el aparato, desplace el interruptor de encendido/apagado **6** hacia delante para ajustarlo en la posición I. A continuación, el piloto de control de carga **7** se iluminará en verde.

- 4) Después de usar el aparato, desplace el interruptor de encendido/apagado **6** hacia atrás para ajustarlo en la posición **0**. Con esto, el aparato y el piloto de control de carga **7** se apagan.

i **Indicación**

- Después de aspirar líquidos, limpie inmediatamente el depósito de suciedad **1** para evitar la proliferación de bacterias y gérmenes. Asegúrese siempre de que la bolsa del filtro de polvo **3** esté totalmente seca antes de volver a utilizar el aparato.

i **Indicación para la aspiración de líquidos**

- Tras aspirar líquidos, transporte siempre el aparato con la boquilla de aspiración de líquidos **1** orientada hacia abajo (consulte la fig. 3):

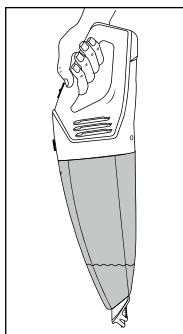

Fig. 3

- Si transporta el aparato en posición horizontal o con la boquilla de aspiración de líquidos **1** orientada hacia arriba, es posible que el líquido se derrame (consulte la fig. 4 y 5):

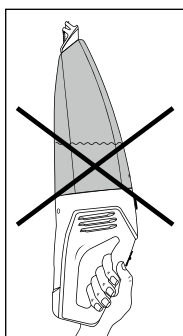

Fig. 4

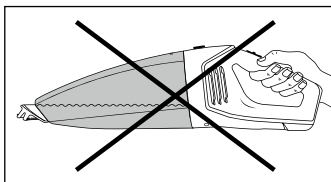

Fig. 5

i **Indicación**

- Coloque el aspirador de mano en el soporte mural **3** y comience con el proceso de carga si la potencia de aspiración es claramente más débil y el piloto de control de carga **7** parpadea en verde.

Limpeza

Para conseguir mejores resultados, vacíe el depósito de suciedad ⑪ y limpie el filtro de polvo ⑩ después de cada uso.

! ¡ATENCIÓN!

- ▶ No use productos de limpieza agresivos, químicos ni abrasivos, ya que pueden dañar la superficie del aparato.

- 1) Para abrir el depósito de suciedad ⑪, pulse el botón de desencastre ⑧ y retire el depósito de suciedad ⑪.
- 2) Extraiga el filtro de polvo ⑩ del depósito de suciedad ⑪. Para ello, agárralo por la abertura del filtro de polvo ⑩ y retírelo.
- 3) Vacíe el depósito de suciedad ⑪.
- 4) Retire la bolsa del filtro de polvo ⑨ con su soporte del filtro de polvo ⑩.
- 5) Limpie la bolsa del filtro de polvo ⑨ en agua fría y espere a que vuelva a estar completamente seca antes de volver a colocarla en el filtro de polvo ⑩. No la seque con aire caliente.
- 6) Vuelva a insertar el filtro de polvo ⑩ en el depósito de suciedad ⑪. Asegúrese de que el filtro de polvo ⑩ encaje bien y de que la junta de goma cierre el depósito de suciedad ⑪.
- 7) Vuelva a colocar el depósito de suciedad ⑪ sobre el bloque motor ⑫:
 - Introduzca la pestaña de plástico de la parte inferior del aspirador de mano en el alojamiento del depósito de suciedad ⑪.
 - Pulse el botón de desencastre ⑧ y coloque al mismo tiempo el depósito de polvo ⑪ sobre el bloque motor ⑫.
 - Suelte el botón de desencastre ⑧ de forma que el encastre quede encajado en el alojamiento. De este modo, el depósito de suciedad ⑪ quedará firmemente montado sobre el bloque motor ⑫.
- 8) Limpie la carcasa y las dos boquillas con un paño ligeramente húmedo. En caso de suciedad persistente, añada al paño un producto de limpieza suave.
- 9) Seque bien todas las piezas antes de volver a utilizar el aparato o de guardarlo.

Almacenamiento

! ¡ATENCIÓN!

- ▶ No guarde nunca el aparato descargado. El almacenamiento prolongado del aparato descargado puede provocar daños permanentes en la batería. Si pretende almacenar el aparato durante un periodo prolongado de tiempo, debe comprobar regularmente el nivel de carga de la batería. El nivel de carga óptimo está entre el 50 % y el 80 %.

- Si no pretende utilizar el aparato, colóquelo en el soporte mural ③.
- Inserte las boquillas ①/② en el soporte lateral para accesorios para guardarlas.
- Guarde el aparato en un lugar seco y sin polvo.

Desecho

Válido únicamente para Francia:



El producto, el embalaje y las instrucciones de uso son reciclables, se someten a una responsabilidad ampliada del fabricante y se desechan por separado.

Desecho del aparato



El símbolo adyacente de un contenedor tachado sobre unas ruedas indica que este aparato está sujeto a la Directiva 2012/19/EU. Dicha Directiva estipula que el aparato no debe desecharse con la basura doméstica normal al finalizar su vida útil, sino en puntos de recogida, puntos limpios o a través de empresas de desechos previstas especialmente para ello.

Este tipo de desecho es gratuito. Cuide el medio ambiente y deseché el aparato de la manera adecuada.

Si el aparato contiene datos personales, será su responsabilidad eliminarlos antes de entregarlo para su desecho.

Siempre que sea posible hacerlo sin destruir el aparato, retire las pilas o baterías usadas antes de entregarlo para su desecho y reciclelas por separado. Si la batería está integrada en el aparato de forma fija, debe indicarse que el aparato contiene una batería para su desecho.

La batería integrada de este aparato no puede extraerse para su desecho.



Puede informarse acerca de las posibilidades de desecho de los aparatos usados en su administración municipal o ayuntamiento.

Desecho del embalaje



El material de embalaje se ha seleccionado teniendo en cuenta criterios ecológicos y de desecho, por lo que es reciclable. Deseche el material de embalaje innecesario de la forma dispuesta por las normativas locales aplicables.

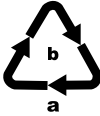

Deseche el embalaje de forma respetuosa con el medio ambiente. Observe las indicaciones de los distintos materiales de embalaje y, si procede, recíclelos de la manera correspondiente. Los materiales de embalaje cuentan con abreviaciones (a) y cifras (b) que significan lo siguiente: 1-7: plásticos; 20-22: papel y cartón; 80-98: materiales compuestos.

Garantía de Kompernass Handels GmbH

Estimado cliente:

Este aparato cuenta con una garantía de 3 años a partir de la fecha de compra. Si se detectan defectos en el producto, puede ejercer sus derechos legales frente al vendedor. Estos derechos legales no se ven limitados por la garantía descrita a continuación.

Condiciones de la garantía

El plazo de la garantía comienza con la fecha de compra. Guarde bien el comprobante de caja, ya que lo necesitará como justificante de compra.

Si dentro de un periodo de tres años a partir de la fecha de compra de este producto se detecta un defecto en su material o un error de fabricación, asumiremos la reparación o sustitución gratuita del producto o restituiremos el precio de compra a nuestra elección. La prestación de la garantía requiere la presentación del aparato defectuoso y del justificante de compra (comprobante de caja), así como una breve descripción por escrito del defecto detectado y de las circunstancias en las que se haya producido dicho defecto, dentro del plazo de tres años.

Si el defecto está cubierto por nuestra garantía, le devolveremos el producto reparado o le suministraremos uno nuevo. La reparación o sustitución del producto no supone el inicio de un nuevo periodo de garantía.

Duración de la garantía y reclamaciones legales por vicios

La duración de la garantía no se prolonga por hacer uso de ella. Este principio también se aplica a las piezas sustituidas y reparadas. Si después de la compra del aparato, se detecta la existencia de daños o de defectos al desembalarlo, deben notificarse de inmediato. Cualquier reparación que se realice una vez finalizado el plazo de garantía estará sujeta a costes.

Alcance de la garantía

El aparato se ha fabricado cuidadosamente según estándares elevados de calidad y se ha examinado en profundidad antes de su entrega.

La prestación de la garantía se aplica a defectos en los materiales o errores de fabricación. Esta garantía no cubre las piezas del producto normalmente sometidas al desgaste y que, en consecuencia, puedan considerarse piezas de desgaste ni los daños producidos en los componentes frágiles, p. ej., interruptores, baterías o piezas de vidrio.

Se anulará la garantía si el producto se daña o no se utiliza o mantiene correctamente. Para utilizar correctamente el producto, deben observarse todas las indicaciones especificadas en las instrucciones de uso. Debe evitarse cualquier uso y manejo que esté desaconsejado o frente al que se advierta en las instrucciones de uso.

El producto está previsto exclusivamente para su uso privado y no para su uso comercial. En caso de manipulación indebida e incorrecta, uso de la fuerza y apertura del aparato por personas ajenas a nuestros centros de asistencia técnica autorizados, la garantía perderá su validez.

Proceso de reclamación conforme a la garantía

Para garantizar una tramitación rápida de su reclamación, le rogamos que observe las siguientes indicaciones:

- Mantenga siempre a mano el comprobante de caja y el número de artículo (IAN) 444786_2307 como justificante de compra.
- Podrá ver el número de artículo en la placa de características del producto, grabado en el producto, en la portada de las instrucciones de uso (parte inferior izquierda) o en el adhesivo de la parte trasera o inferior del producto.
- Si se producen errores de funcionamiento u otros defectos, póngase primero en contacto con el departamento de asistencia técnica especificado a continuación **por teléfono** o **por correo electrónico**.
- Podrá enviar el producto calificado como defectuoso junto con el justificante de compra (comprobante de caja) y la descripción del defecto y de las circunstancias en las que se haya producido de forma gratuita a la dirección de correo proporcionada.



En www.lidl-service.com, podrá descargar este manual de usuario y muchos otros más, así como vídeos sobre los productos y software de instalación.

Con este código QR, accederá directamente a la página del Servicio Lidl (www.lidl-service.com) y podrá abrir las instrucciones de uso mediante la introducción del número de artículo (IAN) 444786_2307.

Asistencia técnica

ES Servicio España
Tel.: 900 984 989
E-Mail: kompernass@lidl.es

IAN 444786_2307

Importador

Tenga en cuenta que la dirección siguiente no es una dirección de asistencia técnica. Póngase primero en contacto con el centro de asistencia técnica especificado.

KOMPERNASS HANDELS GMBH
BURGSTRASSE 21
44867 BOCHUM
ALEMANIA
www.kompernass.com

Indholdsfortegnelse

Indledning	140
Anvendelsesområde	140
Anvendte advarsler og symboler	140
Pakkens indhold og transporteftersyn	141
Beskrivelse af produktet	141
Tekniske data	142
Vigtige sikkerhedsanvisninger	142
Før første brug	145
Info om genopladelige batterier	145
Montering af vægholder	146
Opladning	147
Betjening	148
Rengøring	149
Opbevaring	150
Bortskaffelse	151
Bortskaffelse af produktet	151
Bortskaffelse af emballage	151
Garanti for Kompernass Handels GmbH	152
Service	153
Importør	153

Indledning

Tillykke med købet af dit nye produkt. Du har valgt et produkt af høj kvalitet.



Betjeningsvejledningen er en del af dette produkt. Den indeholder vigtige informationer om sikkerhed, anvendelse og bortskaffelse. Du bør sætte dig ind i alle produktets betjenings- og sikkerhedsanvisninger før brug. Brug kun produktet som beskrevet og kun til de angivne anvendelsesområder. Hvis du giver produktet videre til andre, skal alle tilhørende dokumenter følge med.

Anvendelsesområde

Håndstøvsugeren må kun anvendes til støvsugning af tørre eller våde overflader samt opugning af tørt eller vådt materiale eller væsker. Der må ikke suges på mennesker eller dyr med dette produkt. Enhver anden anvendelse eller ændring af produktet anses for at være uden for anvendelsesområdet og indebærer betydelige farer for uheld. Producenten er ikke ansvarlig for skader, der skyldes anvendelse til andre formål end anvendelsesområdet eller forkert betjening. Produktet må ikke anvendes til erhvervs-mæssig brug.

Anvendte advarsler og symboler

I denne betjeningsvejledning anvendes følgende advarsler og symboler på emballagen og produktet (hvis de er relevante):

	FARE! En advarsel med dette symbol og signalordet "FARE" angiver en umiddelbart forestående farlig situation, som medfører døden eller alvorlige kvæstelser, hvis faren ikke undgås.
	ADVARSEL! En advarsel med dette symbol og signalordet "ADVARSEL" angiver en mulig farlig situation, som kan medføre døden eller alvorlige kvæstelser, hvis faren ikke undgås.
	FORSIGTIG! En advarsel med dette symbol og signalordet "FORSIGTIG" angiver en mulig farlig situation, som kan medføre mindre eller moderate kvæstelser, hvis faren ikke undgås.
	OBS! En advarsel med dette symbol og signalordet "OBS" angiver en mulig situation, som kan medføre materielle skader, hvis situationen ikke undgås.
	Bemærk: Bemærk henviser til yderligere oplysninger, som gør det nemmere at bruge produktet.
	Jævnstrøm/jævnspænding
	Aftagelig spændingsforsyning
	Overhold betjeningsvejledningen

Pakkens indhold og transporteftersyn

- 1) Tag alle produktets dele samt betjeningsvejledningen ud af kassen.
- 2) Fjern alle emballeringsmaterialer samt eventuel plastfilm og mærkater.

De leverede dele består af følgende komponenter (se klap-ud-siden):

- Håndstøvsuger
- Fugemundstykke
- Vådmundstykke
- Vægholder
- Monteringsmateriale (2 skruer, 2 dyvler)
- USB-ladekabel (USB-A til USB-C)
- Betjeningsvejledning

i Bemærk

- ▶ Kontrollér, at alle dele er med, og at de ikke har synlige skader.
- ▶ Hvis der mangler dele, eller hvis nogle af delene er defekte på grund af mangelfuld emballage eller på grund af transporten, bedes du henvende dig til service-hotline (se kapitlet **Service**).

Beskrivelse af produktet

(Se billederne på klap-ud-siden)



Figur A:

- 1 Vådmundstykke
- 2 Fugemundstykke
- 3 Vægholder
- 4 USB-ladekabel (USB-A til USB-C)
- 5 USB-C-stik
- 6 Tænd-/slukknop **0/1**
- 7 Ladekontrollampe (rød/grøn)
- 8 Oplåsningsknop
- 9 Støvfilterpose
- 10 Støvfilter
- 11 Smudsbeholder
- 12 Motordel

Figur B:

- 13 Skruer
- 14 Dyvel

Tekniske data

Produkt	
Driftsspænding, -strøm	5 V  , 2 A maks. (via USB-ladeindgang)
USB-ladeindgang	USB-C
Effektforbrug	40 W
Beskyttelsesklasse	

Batterier	
Kapacitet	2200 mAh
Genopladeligt batteri	7,4 V  (2 x 3,7 V lithium-ion-batteri)
Driftstid ved fuldt opladet batteri	ca. 20 min.

Vigtige sikkerhedsanvisninger

FARE! ELEKTRISK STØD!

- ▶ Kontrollér produktet for udvendige, synlige skader før brug. Brug ikke produktet, hvis det er beskadiget eller har været tabt på gulvet.
- ▶ Beskyt ladekablet mod skader på grund af skarpe kanter og varme steder, eller fordi det kommer i klemme eller mases.
- ▶ Hvis ladekablet eller tilslutningerne er beskadigede, skal de udskiftes af en autoriseret reparatør eller af kundeservice.
- ▶ Lad kun reparationer udføre af et specialværksted. Åbn aldrig selv produktet. Indgreb, som ikke er udført af et specialværksted, kan føre til personskader.
- ▶ Rør ikke ved USB-strømforsyningen eller produktet med våde eller fugtige hænder.
- ▶ Brug ikke USB-strømforsyningen sammen med en forlængerledning, men forbind USB-strømforsyningen direkte med en stikkontakt.



Oplad og brug aldrig produktet udendørs.

⚠ ADVARSEL! FARE FOR PERSONSKADER!

- ▶ Udskift ikke tilbehørsdele, mens produktet er i brug.
- ▶ Brug ikke håndstøvsugeren til opugning af spidse genstande eller glasskår.
- ▶ Sug aldrig brændende tændstikker, aske med gløder eller cigaretskod op.
- ▶ Brug ikke håndstøvsugeren til opugning af kemiske produkter, stenstøv, gips, cement eller andre lignende partikler.
- ▶ Produktet er ikke egnet til brændbare og eksplosive stoffer eller kemiske og aggressive væsker.
- ▶ Opbevar altid produktet i lukkede rum. Opbevar produktet på et tørt sted efter brug for at undgå uheld.
- ▶ Under ekstreme forhold kan batterierne lække. Hvis væsken fra batterierne kommer i kontakt med huden eller øjnene, skal det pågældende sted straks skylles med rent vand. Opsøg læge.
- ▶ Dette produkt kan bruges af børn fra 8 år og derover og af personer med nedsatte fysiske, motoriske eller mentale evner eller manglende erfaring og/eller viden, hvis de er under opsyn eller undervises i sikker brug af produktet og de farer, der kan være forbundet med det.
- ▶ Børn må ikke lege med produktet.
- ▶ Rengøring og brugervedligeholdelse må ikke udføres af børn uden opsyn.
- ▶ Vær meget forsigtig, når du bruger håndstøvsugeren på trapper.

❗ OBS! MATERIELLE SKADER!

- ▶ Brug kun tilbehørsdele, som anbefales af producenten.
- ▶ Tag altid fat i stikket og ikke i ledningen, når du vil trække stikket ud af stikkontakten.
- ▶ Sørg altid for, at du ikke stiller håndstøvsugeren ved siden af radiatorer, bageovne eller andre opvarmede apparater eller overflader.
- ▶ Sørg altid for, at ventilationsspalterne ikke er blokerede. En blokeret luftcirkulation kan medføre overophedning og skader på produktet.
- ▶ Produktet er beregnet til opsugning af mindre mængder vand, men kabinettet er ikke sprøjtevandsbeskyttet. Læg derfor ikke produktet ned i vand, og udsæt det ikke for fugt!



- ▶ Produktet indeholder et genopladeligt lithium-ionbatteri, eller batteriet er vedlagt produktet. Smid ikke batterier ind i åben ild, og udsæt dem ikke for høje temperaturer. Fare for eksplosion!
- ▶ Brug ikke håndstøvsugeren, uden at støvfilteret er sat ind.
- ▶ De genopladelige batterier i dette produkt kan ikke udskiftes.
- ▶ Opbevar aldrig produktet i afladet tilstand. Længere opbevaring i afladet tilstand kan medføre, at batteriet beskadiges permanent. Hvis produktet skal opbevares i længere tid, skal batteriets opladningstilstand kontrolleres regelmæssigt. Den optimale opladningstilstand er mellem 50-80%.

Før første brug

- 1) Fjern alle emballagematerialer fra produktet.
- 2) Pres støvfilterposen **9** og støvfilteret **10** lidt ind i smudsbeholderen **11**. Disse dele kan have løsnet sig under transporten og sidder muligvis ikke korrekt i smudsbeholderen **11**.
- 3) Sæt smudsbeholderen **11** på motordelen **12**:
 - Sæt plastfremspringet på undersiden af håndstøvsugerens ind i udskæringen på smudsbeholderen **11**.
 - Tryk på oplåsningsknappen **8**, og sæt samtidig smudsbeholderen **11** på motordelen **12**.
 - Slip oplåsningsknappen **8**, så låsemekanismen går ind i udskæringen. Smudsbeholderen **11** sidder nu fast på motordelen **12**.

Info om genopladelige batterier

- Håndstøvsugerens anvender genopladelige lithium-ion-batterier. Før håndstøvsugerens bruges første gang, skal batterierne oplades.
- For at skåne batterierne anbefaler vi følgende:
Fjern USB-ladekablet **4** fra USB-strømforsyningen eller håndstøvsugerens ladeindgang, når batterierne er ladet op. Slut først håndstøvsugerens til USB-strømforsyningen igen, når sugeeffekten bliver markant svagere, og ladekontrollampen **7** blinker grønt.

i Bemærk

- Produktet er udstyret med en temperaturovervågning til beskyttelse af batteriet. Ved høje omgivende temperaturer kan opladningen i sjældne tilfælde blive afbrudt, eller produktet kan automatisk slukke:
 - Ladekontrollampen **7** lyser rødt under opladningen. Opladningen afbrydes og genoptages automatisk, når produktets temperatur er faldet igen.
 - Ladekontrollampen **7** blinker tre gange rødt med et interval på et sekund, når produktet er i brug. Produktet slukkes automatisk. Lad produktet køle af i ca. 20-30 minutter, før det tændes igen.

Montering af vægholder

⚠ FARE!

- Sørg for, at der ikke er strømledninger eller andre ledninger eller rør i væggen, hvor du vil bore huller til vægholderen ❸. Det er livsfarligt, hvis du borer i en strømførende ledning!

- 1) Sæt USB-C-stikket ❺ på USB-ladekablets ❹ ind i vægholderen ❸ (se fig. 1). Skub USB-C-stikket ❺ ned, indtil det klikker på plads i vægholderen ❸ (se fig. 2).

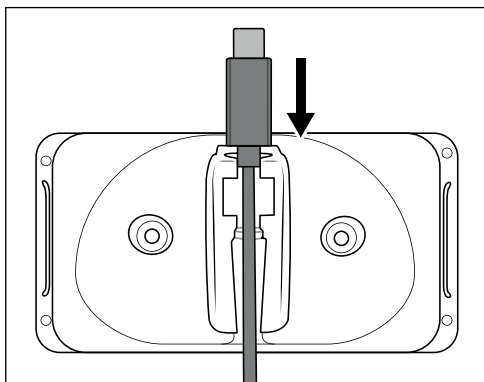

Fig. 1

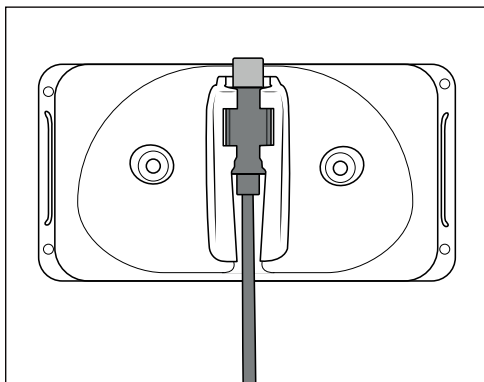

Fig. 2

- 2) Find en velegnet monteringsplads til vægholderen ❸: Håndstøvsugeren skal kunne tages ud af vægholderen ❸ uden problemer, og USB-strømforsyningen (medfølger ikke ved køb) skal kunne nå hen til en stikkontakt.

- 3) Bør to huller med en afstand på ca. 54 mm. Brug vægholderen ③ til markering af hullerne, så afstanden angives korrekt. Borehullerne skal bores, så de passer til 5 mm dyvler.
- 4) Sæt dyvlerne ⑭ i hullerne, og skru vægholderen ③ fast ved hjælp af skrueerne ⑬.
- 5) Du kan sætte mundstykkerne på tilbehørsholderen på siden.
- 6) Forbind USB-A-stikket på USB-ladekablet ④ med en USB-strømforsyning.
- 7) Sæt USB-strømforsyningen i en stikkontakt.

Opladning

⚠ OBS!

- ▶ Oplad kun håndstøvsugerens i tørre, indendørs rum.
- ▶ På grund af det høje strømforbrug er det nødvendigt at bruge en USB-strømforsyning (medfølger ikke ved køb) til opladning af håndstøvsugerens. Oplad ikke håndstøvsugerens med en USB-tilslutning på en pc eller bærbar computer.
- ▶ Brug kun en USB-strømforsyning af beskyttelsesklasse II til opladning af håndstøvsugerens, som er godkendt til anvendelse med husholdningsapparater (udgangsspænding/-strøm 5 V, maks. 2 A).
- ▶ Brug kun det medfølgende USB-ladekabel ④ til opladning af håndstøvsugerens.
- ▶ Fjern USB-ladekablet ④ fra USB-strømforsyningen eller fra håndstøvsugerens ladeindgang, når opladningen er slut, og når du ikke bruger vægholderen ③.

ℹ Bemærk

- ▶ Se efter, om tænd-/slukknappen ⑥ er skubbet tilbage (position 0), før du begynder opladningen.
- Sæt håndstøvsugerens ind i vægholderen ③ oppefra, så USB-C-stikket ⑤ går ind i ladeindgangen på undersiden af håndstøvsugerens. Ladekontrollampen ⑦ blinker rødt, og opladningen begynder.
- **Vigtigt:** Når håndstøvsugerens er ladet tilstrækkeligt op til at kunne suge, lyser ladekontrollampen ⑦ grønt. Det betyder dog ikke, at batterierne er fuldt opladet. Når ladekontrollampen ⑦ lyser grønt, er batterierne kun ca. 80% opladet.
- Når opladningen er slut, skifter håndstøvsugerens automatisk over til vedligeholdelsesopladning (skåner batterierne). Lad dog ikke produktet være permanent tilsluttet til USB-strømforsyningen, så eventuelle skader på batterierne undgås.
- Genoplad først batterierne, når håndstøvsugerens sugeseffekt bliver markant svagere, og ladekontrollampen ⑦ blinker grønt.

i Bemærk

- ▶ Lige inden batterierne er helt afladet, blinker ladekontrollampen **7** grønt i ca. 60-120 sekunder. Derefter slukkes produktet. Start opladningen.
- ▶ Håndstøvsugereren kan også oplades direkte med USB-strømforsyningen. Tag hertil USB-C-stikket **5** ud af vægholderen **3** ved at trække det opad og ud af vægholderen **3**, og sæt det derefter ind i ladeindgangen på håndstøvsugereren.

Betjening

! OBS!

- ▶ Sugeåbningen skal altid være fri og må ikke være blokeret. Blokeringer medfører overophedning og skader på motoren.
- ▶ Produktet er ikke beskyttet mod vandstænk. Der må derfor maksimalt suges så meget væske op, at smudsbeholderen **11** er fyldt op til MAX-markeringen!

i Bemærk

- ▶ Sørg for, at støvfilteret **10** altid er sat i, før du bruger håndstøvsugereren.
- ▶ Produktets driftstid er ca. 20 min. ved fuld effekt.

- 1) Tag håndstøvsugereren ud af vægholderen **3**. Hvis du ikke bruger vægholderen **3**, skal USB-C-stikket **5** tages ud af ladeindgangen på undersiden af håndstøvsugereren.
- 2) Sæt et mundstykke på sugeåbningen efter ønske:
 - Fugemundstykket **2** for at rengøre snævre, svært tilgængelige steder.
 - Vådmundstykket **1** for at opsuge væsker.
- 3) For at tænde for produktet skal tænd-/slukknappen **6** skubbes frem til position I. Ladekontrollampen **7** lyser grønt.
- 4) Skub tænd-/slukknappen **6** tilbage til position 0 efter brug. Produktet slukkes, og ladekontrollampen **7** holder op med at lyse.

i Bemærk

- ▶ Efter opsugning af væsker skal smudsbeholderen **11** straks rengøres. Ellers kan der dannes bakterier og mikroorganismer! Sørg for, at støvfilterposen **9** er helt tør, før du bruger håndstøvsugereren igen.

ⓘ Bemærk til opsugning af væsker

- ▶ Hvis du har suget væske op, skal produktet altid bæres med vådmundstykket **1** nedad (se fig. 3):

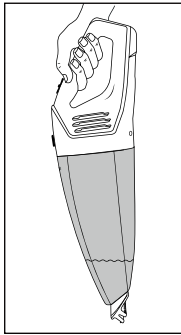

Fig. 3

- ▶ Hvis du bærer produktet vandret eller med vådmundstykket **1** opad, kan væsken løbe ud (se fig.4 og 5):

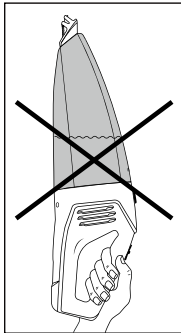

Fig. 4

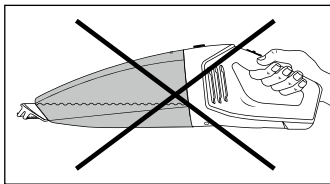

Fig.5

ⓘ Bemærk

- ▶ Sæt håndstøvsugeren i vægholderen **3**, og begynd opladningen, når sugeeffekten er blevet markant svagere, og ladekontrollampen **7** blinker grønt.

Rengøring

Du får de bedste resultater ved at tømme smudsbeholderen **11** og rengøre støvfilteret **10**, hver gang du har brugt håndstøvsugeren.

ⓘ OBS!

- ▶ Brug ikke stærke, kemiske eller skurende rengøringsmidler. De angriber produktets overflade.

- 1) Åbn smudsbeholderen **11** ved at trykke på oplåsningsknappen **8**, og tag smudsbeholderen **11** af.
- 2) Tag støvfilteret **10** ud af smudsbeholderen **11** ved at holde i støvfilterets **10** åbning og trække det ud.
- 3) Tøm smudsbeholderen **11**.
- 4) Tag støvfilterposen **9** og dens holder ud af støvfilteret **10**.
- 5) Skyl støvfilterposen **9** i koldt vand og vent, indtil den er fuldstændig tør, før du sætter den tilbage i støvfilteret **10**. Den må ikke tørres med varm luft.
- 6) Sæt støvfilteret **10** ind i smudsbeholderen **11** igen. Sørg for, at støvfilteret **10** sidder lige, og at gummitætningen lukker smudsbeholderen **11** tæt.
- 7) Sæt smudsbeholderen **11** på motordelen **12** igen:
 - Sæt plastfremspringet på undersiden af håndstøvsugeren ind i udskæringen på smudsbeholderen **11**.
 - Tryk på oplåsningsknappen **8**, og sæt samtidig smudsbeholderen **11** på motordelen **12**.
 - Slip oplåsningsknappen **8**, så låsemekanismen går ind i udskæringen. Smudsbeholderen **11** sidder nu fast på motordelen **12**.
- 8) Rengør kabinettet og de to mundstykker med en let fugtet klud. Brug et mildt rengøringsmiddel på kluden, hvis snavset sidder meget fast.
- 9) Tør alle dele godt af, før du bruger håndstøvsugeren igen eller stiller den væk.

Opbevaring

⚠ OBS!

- ▶ Opbevar aldrig produktet i afladet tilstand. Længere opbevaring i afladet tilstand kan medføre, at batteriet beskadiges permanent. Hvis produktet skal opbevares i længere tid, skal batteriets opladningstilstand kontrolleres regelmæssigt. Den optimale opladningstilstand er mellem 50-80%.
- Sæt produktet ind i vægholderen **3**, når du ikke bruger det.
- Sæt mundstykkerne **1/2** på tilbehørsholderen på siden for at opbevare dem.
- Opbevar produktet på et støvfrit og tørt sted.

Bortskaffelse

Gælder kun for Frankrig:



Points de collecte sur www.quefairede mesdechets.fr
Privilégiez la réparation ou le don de votre appareil !



Produktet, emballagen og betjeningsvejledning kan genbruges, er underlagt et udvidet producentansvar og indsamles sorteret.

Bortskaffelse af produktet



Det viste symbol med den overstregede affaldscontainer på hjul viser, at dette produkt er underlagt direktivet 2012/19/EU. Dette direktiv angiver, at produktet ikke må bortskaffes sammen med det normale husholdningsaffald, når dets brugstid er omme, men skal afleveres på specielle indsamlingssteder, genbrugspladser eller affaldsvirksomheder.

Denne bortskaffelse er gratis for dig. Skån miljøet, og bortskaf produktet korrekt.

Hvis det udtjente produkt indeholder persondata, er du selv ansvarlig for sletningen, før du afleverer det.

Fjern de gamle batterier fra produktet, hvis det kan ske uden at ødelægge produktet, og aflever dem til separat indsamling, før det udtjente produkt bortskaffes. Ved indbyggede genopladelige batterier skal der gøres opmærksom på ved bortskaffelsen, at produktet indeholder et genopladeligt batteri.

Det integrerede genopladelige batteri i dette produkt kan ikke tages ud til bortskaffelse.



Du kan få oplysninger hos kommunen om bortskaffelse af udtjente produkter.

Bortskaffelse af emballage



Emballeringsmaterialerne er valgt ud fra kriterier som miljøforlidelighed og bortskaffelsesteknik og kan derfor genbruges. Bortskaf emballagematerialer, som du ikke skal bruge mere, efter de lokalt gældende forskrifter.



Bortskaf emballagen miljøvenligt. Vær opmærksom på mærkningen på de forskellige emballagematerialer, og aflever dem sorteret til bortskaffelse. Emballagematerialerne er mærket med forkortelserne (a) og tallene (b) med følgende betydning: 1-7: Plast, 20-22: Papir og pap, 80-98: Kompositmaterialer.

Garanti for Kompernass Handels GmbH

Kære kunde

På dette produkt får du 3 års garanti fra købsdatoen. I tilfælde af mangler ved produktet har du en række juridiske rettigheder i forhold til sælgeren af produktet. Dine juridiske rettigheder forringes ikke af den nedenfor anførte garanti.

Garantibetingelser

Garantiperioden begynder på købsdatoen. Opbevar venligst kvitteringen et sikkert sted. Den er nødvendig for at kunne dokumentere købet.

Hvis der inden for tre år fra dette produkts købsdato opstår en materiale- eller fabrikationsfejl, vil produktet – efter vores valg – blive repareret eller udskiftet, eller købsprisen vil blive refunderet gratis til dig. Denne garantiydelse forudsætter, at det defekte produkt afleveres, og købsbeviset (kvitteringen) forevises i løbet af fristen på tre år, og at der gives en kort skriftlig beskrivelse af, hvori manglen består, og hvornår den er opstået.

Hvis defekten er dækket af vores garanti, får du et repareret eller et nyt produkt retur. Reparation eller ombytning af produktet udløser ikke en ny garantiperiode.

Garantiperiode og juridiske mangelkrav

Garantiperioden forlænges ikke, hvis der gøres brug af garantien. Det gælder også for udskiftede og reparerede dele. Skader og mangler, som eventuelt allerede fandtes ved køb, samt manglende dele, skal anmeldes straks efter udpakningen. Når garantiperioden er udløbet, er reparation af skader betalingspligtig.

Garantiens omfang

Produktet er produceret omhyggeligt efter strenge kvalitetsretningslinjer og testet grundigt inden leveringen.

Garantien dækker materiale- og fabrikationsfejl. Denne garanti omfatter ikke produktdele, der er udsat for normal slitage og derfor kan betragtes som sliddele, eller skader på skrøbelige dele som f.eks. kontakter, genopladelige batterier eller dele af glas.

Denne garanti bortfalder, hvis produktet er blevet beskadiget, ikke er forskriftsmæssigt anvendt eller vedligeholdt. For at sikre forskriftsmæssig anvendelse af produktet skal alle anvisninger nævnt i betjeningsvejledningen nøje overholdes. Anvendelsesformål og handlinger, som frarådes eller der advares imod i betjeningsvejledningen, skal ubetinget undgås.

Produktet er kun beregnet til privat og ikke til kommercielt brug. Ved misbrug og uhensigtsmæssig brug, anvendelse af vold og ved indgreb, som ikke er foretaget af vores autoriserede serviceafdeling, bortfalder garantien.

Afvikling af garantisager

For at sikre en hurtig behandling af din anmeldelse bør du følge nedenstående anvisninger:

- Ved alle forespørgsler bedes du have kvitteringen og artikelnummeret (IAN) 444786_2307 klar som dokumentation for købet.
- Artikelnummeret kan du finde på typeskiltet på produktet, som indgravering på produktet, på betjeningsvejledningens forside (nederst til venstre) eller som klæbemærke på bag- eller undersiden af produktet.
- Hvis der opstår funktionsfejl eller øvrige mangler, bedes du først kontakte nedennævnte serviceafdeling **telefonisk** eller **via e-mail**.
- Et produkt, der er registreret som defekt, kan du derefter indsende portofrit til den oplyste serviceadresse med vedlæggelse af købsbevis (kvittering) og en beskrivelse af, hvori manglen består, og hvornår den er opstået.



På www.lidl-service.com kan du downloade denne og mange andre manualer, produktvideoer og installationssoftware.

Med denne QR-kode kommer du direkte til Lidl-servicesiden (www.lidl-service.com) og kan åbne den ønskede betjeningsvejledning ved indtastning af artikelnummeret (IAN) 444786_2307.

Service

DK Service Danmark

Tel.: 32 710005

E-Mail: kompennass@lidl.dk

IAN 444786_2307

Importør

Bemærk at den efterfølgende adresse ikke er en serviceadresse. Kontakt først det nævnte servicested.

KOMPERNASS HANDELS GMBH

BURGSTRASSE 21

44867 BOCHUM

TYSKLAND

www.kompennass.com

Indice

Introduzione	156
Uso conforme	156
Avvertenze e simboli utilizzati.	156
Materiale in dotazione e ispezione dei danni da trasporto	157
Descrizione dell'apparecchio.	158
Dati tecnici	158
Indicazioni importanti relative alla sicurezza	159
Prima della prima messa in funzione	161
Informazioni relative alle batterie	162
Montaggio del supporto a parete.	162
Ricarica	163
Uso	164
Pulizia	166
Conservazione	167
Smaltimento	167
Smaltimento dell'apparecchio	168
Smaltimento dell'imballaggio	168
Garanzia della Kompernass Handels GmbH	169
Assistenza	170
Importatore	170

Introduzione

Congratulazioni per l'acquisto del nuovo apparecchio. È stato scelto un prodotto di alta qualità.



Il manuale di istruzioni è parte integrante del presente prodotto. Esso contiene importanti note per la sicurezza, l'uso e lo smaltimento. Prima di utilizzare il prodotto, acquisire dimestichezza con tutte le indicazioni relative ai comandi e alla sicurezza. Utilizzare il prodotto solo come descritto e per i campi d'impiego indicati. In caso di cessione del prodotto a terzi, consegnare anche tutta la relativa documentazione.



Uso conforme

L'aspirapolvere portatile deve essere impiegato esclusivamente per la pulizia di superfici asciutte o bagnate o per aspirare materiali asciutti o bagnati ovvero liquidi. Non utilizzare l'apparecchio su animali o persone. Qualunque altro impiego e qualunque modifica dell'apparecchio sono da considerarsi non conformi alla destinazione e comportano il rischio di infortuni. La casa produttrice non è responsabile dei danni causati da un impiego non conforme alle regole o da un uso non corretto. L'apparecchio non è destinato all'uso commerciale.

Avvertenze e simboli utilizzati

Nel presente manuale di istruzioni, sulla confezione e sull'apparecchio vengono utilizzati gli avvisi e i simboli seguenti (se pertinenti):

	PERICOLO! Un avviso con questo simbolo e la parola di segnalazione "Pericolo" indica una situazione di pericolo immediata che, se non viene evitata, ha come conseguenza la morte o una grave lesione.
	AVVERTENZA! Un avviso con questo simbolo e la parola di segnalazione "Avvertenza" indica una possibile situazione di pericolo che, se non viene evitata, potrebbe avere come conseguenza la morte o una grave lesione.
	CAUTELA! Un avviso con questo simbolo e la parola di segnalazione "Cautela" indica una possibile situazione di pericolo che, se non viene evitata, potrebbe avere come conseguenza una lesione di entità lieve o moderata.
	ATTENZIONE! Un avviso con questo simbolo e la parola di segnalazione "ATTENZIONE" indica una possibile situazione che, se non viene evitata, potrebbe avere come conseguenza danni materiali.
	Nota: Una nota fornisce ulteriori informazioni volte a facilitare l'uso dell'apparecchio.

	Corrente/tensione continua
	Alimentazione di tensione amovibile
	Attenersi al manuale di istruzioni

Materiale in dotazione e ispezione dei danni da trasporto

- 1) Rimuovere tutti i componenti dell'apparecchio e il manuale di istruzioni dalla confezione.
- 2) Rimuovere tutto il materiale di imballaggio ed eventuali pellicole e adesivi.

Il materiale in dotazione comprende i seguenti componenti (per le illustrazioni vedere la pagina pieghevole):

- Mini aspirapolvere
- Bocchetta per giunti
- Bocchetta per l'aspirazione dei liquidi
- Supporto a parete
- Materiale di montaggio (2 viti, 2 tasselli)
- Cavo di carica USB (da USB tipo A a USB tipo C)
- Manuale di istruzioni

Nota

- ▶ Controllare la completezza e l'integrità della fornitura.
- ▶ In caso di fornitura incompleta o in presenza di danni da trasporto o da imballaggio inadeguato, rivolgersi alla linea diretta di assistenza (consultare il capitolo **Assistenza**).

Descrizione dell'apparecchio

(per le illustrazioni vedere la pagina pieghevole)

Figura A:

- ❶ Bocchetta per l'aspirazione dei liquidi
- ❷ Bocchetta per giunti
- ❸ Supporto a parete
- ❹ Cavo di carica USB (da USB tipo A a USB tipo C)
- ❺ Connettore USB tipo C
- ❻ Interruttore ON/OFF 0/I
- ❼ Spia di controllo della carica (rossa/verde)
- ❽ Tasto di sbloccaggio
- ❾ Sacchetto-filtro della polvere
- ❿ Filtro della polvere
- ⓫ Contenitore dello sporco
- ⓬ Blocco motore

Figura B:

- ❿ Vite
- ⓭ Tassello

Dati tecnici

Apparecchio	
Tensione, corrente di esercizio	5 V $\overline{=}$, 2 A max. (tramite presa di carica USB)
Presa di carica USB	USB-C
Assorbimento di potenza	40 W
Classe di protezione	ⓘ

Batterie	
Capacità	2200 mAh
Batteria	7,4 V $\overline{=}$ (2 batterie agli ioni di litio da 3,7 V)
Autonomia a batteria completamente carica	circa 20 min.

Indicazioni importanti relative alla sicurezza

⚠ PERICOLO DI SCOSSA ELETTRICA!

- ▶ Prima dell'uso, controllare l'apparecchio per rilevare eventuali danni esterni visibili. Non mettere in funzione l'apparecchio se è danneggiato o nel caso in cui sia caduto.
- ▶ Proteggere il cavo di carica da danneggiamenti che potrebbero venire provocati ad es. da bordi taglienti, superfici roventi, incastro o schiacciamento.
- ▶ In caso di danni al cavo di carica o ai collegamenti fare eseguire le riparazioni a personale specializzato autorizzato o al centro di assistenza clienti.
- ▶ Fare eseguire questi lavori unicamente da un'officina specializzata. Non aprire mai l'apparecchio di propria iniziativa. Gli interventi non eseguiti da centri specializzati potrebbero dare luogo a lesioni.
- ▶ Non toccare l'alimentatore USB o l'apparecchio con le mani bagnate o umide.
- ▶ Non utilizzare l'alimentatore USB con un cavo di prolunga, bensì collegare l'alimentatore USB direttamente alla presa.



Non caricare né usare l'apparecchio all'aperto.

⚠ AVVERTENZA! PERICOLO DI LESIONI!

- ▶ Non cambiare gli accessori con l'apparecchio acceso.
- ▶ Non usare l'aspirapolvere portatile per aspirare oggetti a punta o pezzi di vetro.
- ▶ Non aspirare mai fiammiferi accesi, cenere ancora ardente o mozziconi di sigarette.
- ▶ Non usare l'aspirapolvere per aspirare prodotti chimici, polvere di pietra, gesso, cemento o sostanze analoghe.

- ▶ L'apparecchio non è indicato per materiali infiammabili ed esplosivi o liquidi chimici e aggressivi.
- ▶ Riporre l'apparecchio sempre in luoghi chiusi. Per evitare infortuni, dopo l'uso riporre l'apparecchio in un luogo asciutto.
- ▶ In condizioni estreme possono verificarsi delle perdite dagli elementi delle batterie. In caso di contatto del liquido con la pelle o con gli occhi, lavare e risciacquare immediatamente con acqua pulita. Rivolgersi ad un medico.
- ▶ Questo apparecchio può essere utilizzato da bambini a partire dagli 8 anni di età e da persone con capacità fisiche, sensoriali o mentali ridotte o insufficiente esperienza o conoscenza, solo se sorvegliati o istruiti sull'uso sicuro dell'apparecchio e qualora ne abbiano compreso i pericoli associati.
- ▶ I bambini non devono giocare con l'apparecchio.
- ▶ La pulizia e la manutenzione a cura dell'utente non devono essere eseguite da bambini, a meno che non siano sorvegliati.
- ▶ Adottare la massima cautela quando si utilizza l'aspirapolvere per le scale.

! ATTENZIONE! DANNI MATERIALI!

- ▶ Usare solo accessori consigliati dalla casa produttrice.
- ▶ Afferrare sempre la spina per scollegare l'apparecchio dalla presa di corrente.
- ▶ Non collocare mai l'aspirapolvere vicino a corpi riscaldanti, forni o altri apparecchi o superfici riscaldate.
- ▶ Verificare sempre che le aperture di ventilazione non siano ostruite. L'ostruzione alla circolazione dell'aria può dare luogo al surriscaldamento dell'apparecchio e provocare danni.

- ▶ L'apparecchio è sì predisposto anche per aspirare ridotte quantità di acqua, tuttavia il suo alloggiamento non è protetto dagli spruzzi d'acqua. Pertanto non immergere l'apparecchio in acqua e non esporlo all'umidità.
- ▶  Il prodotto è dotato di una batteria agli ioni di litio ovvero la batteria è acclusa al prodotto. Non gettare mai le batterie nel fuoco e non esporle a temperature elevate. Sussiste il pericolo di esplosione!
- ▶ Non usare l'aspirapolvere portatile senza aver prima inserito il filtro della polvere.
- ▶ Le batterie presenti in questo apparecchio non possono venire sostituite.
- ▶ Non conservare mai l'apparecchio con la batteria scarica. La conservazione prolungata dell'apparecchio con la batteria scarica può causare danni irreparabili alla batteria. Se si intende conservare l'apparecchio per un periodo prolungato, occorre controllare periodicamente la carica della batteria. La carica ottimale è compresa tra il 50% e l'80%.

Prima della prima messa in funzione

- 1) Rimuovere tutti i materiali di imballaggio dall'apparecchio.
- 2) Spingere leggermente il sacchetto-filtro della polvere **9** e il filtro della polvere **10** nel contenitore dello sporco **11**. Durante il trasporto è possibile che si siano allentati e non siano dunque correttamente inseriti nel contenitore dello sporco **11**.
- 3) Mettere il contenitore dello sporco **11** sul blocco motore **12**:
 - Infilare il nasello di plastica che si trova sul lato inferiore dell'aspirapolvere portatile nell'apposito intaglio del contenitore dello sporco **11**.
 - Premere il tasto di sbloccaggio **8** e infilare contemporaneamente il contenitore dello sporco **11** sul blocco motore **12**.
 - Rilasciare il tasto di sbloccaggio **8** in modo che il blocco entri nell'intaglio. Il contenitore dello sporco **11** è ora fissato al blocco motore **12**.

Informazioni relative alle batterie

- L'aspirapolvere portatile è azionato da batterie agli ioni di litio ricaricabili. Prima di utilizzare l'aspirapolvere portatile per la prima volta, occorre caricare le batterie.
- Per la manutenzione delle batterie si consiglia quanto segue:
Quando le batterie sono cariche, tagliare il cavo di carica USB ④ dall'alimentatore USB o dalla presa di carica dell'aspirapolvere portatile. Collegare nuovamente l'aspirapolvere portatile all'alimentatore USB solo quando la potenza di aspirazione si indebolisce sensibilmente e la spia di controllo della carica ⑦ lampeggia con luce verde.

i Nota

- ▶ L'apparecchio è provvisto di un dispositivo di sorveglianza della temperatura che protegge la batteria. A temperature ambiente elevate, in rari casi, il processo di carica potrebbe interrompersi o l'apparecchio potrebbe spegnersi automaticamente:
 - Durante il processo di carica, la spia di controllo della carica ⑦ è accesa con luce rossa. Il processo di carica si interrompe e riprende automaticamente non appena la temperatura dell'apparecchio si abbassa.
 - Durante il funzionamento, la spia di controllo della carica ⑦ lampeggia tre volte con luce rossa ad intervalli di un secondo. L'apparecchio si spegne automaticamente. Lasciare raffreddare l'apparecchio per 20-30 minuti prima di riaccenderlo.

Montaggio del supporto a parete

⚠ PERICOLO!

- ▶ Assicurarsi che nella parete non si trovino linee di corrente o di altro tipo, ovvero tubi, prima di praticare i fori per il supporto a parete ③. La perforazione di una linea elettrica comporta pericolo di morte!

- 1) Inserire il connettore USB tipo C ⑤ del cavo di carica USB ④ nel supporto a parete ③ (vedere fig. 1). Spingere il connettore USB tipo C ⑤ verso il basso finché non s'innesta nel supporto a parete ③ (vedere fig. 2).

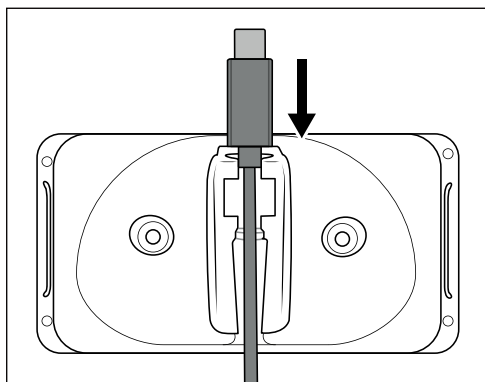

Fig. 1

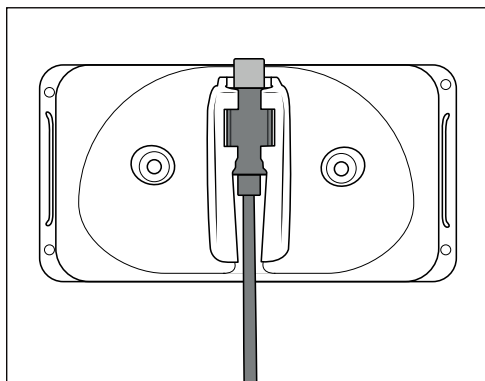

Fig. 2

- 2) Cercare una posizione di montaggio idonea per il supporto a parete **3**: deve essere possibile estrarre l'aspirapolvere portatile dal supporto a parete **3** senza problemi e nelle vicinanze dell'alimentatore USB (non fornito) deve trovarsi una presa di corrente.
- 3) Praticare due fori ad una distanza di circa 54 mm. Utilizzare il supporto a parete **3** per segnare i punti in cui effettuare i fori: in tal modo la distanza viene misurata correttamente. Praticare fori adatti a tasselli da 5 mm.
- 4) Inserire i tasselli **14** nei fori e avvitare saldamente il supporto a parete **3** con l'ausilio delle viti **13**.
- 5) Le bocchette si possono inserire sui supporti laterali per gli accessori.
- 6) Collegare il connettore USB tipo A del cavo di carica USB **4** ad un alimentatore USB.
- 7) Collegare l'alimentatore USB ad una presa di corrente.

Ricarica

⚠ ATTENZIONE!

- ▶ Caricare l'aspirapolvere portatile solo in ambienti interni asciutti.
- ▶ A causa dell'elevato assorbimento di corrente, per caricare l'aspirapolvere portatile è necessario utilizzare un alimentatore USB (non fornito). Non caricare l'aspirapolvere portatile con la porta USB di un PC o di un notebook.
- ▶ Per caricare l'aspirapolvere portatile utilizzare solo un alimentatore USB con grado di protezione II omologato per l'utilizzo con utensili domestici (tensione/corrente di uscita 5 V, max. 2 A).
- ▶ Per caricare l'aspirapolvere portatile utilizzare esclusivamente il cavo di carica USB **4** fornito.
- ▶ Al termine del processo di carica rimuovere il cavo di carica USB **4** dall'alimentatore USB o dalla presa di carica dell'aspirapolvere portatile, se non si usa il supporto a parete **3**.

i Nota

- ▶ Verificare che l'interruttore ON/OFF **6** sia stato spostato all'indietro (in posizione **0**) prima di avviare il procedimento di carica.
- Inserire l'aspirapolvere portatile dall'alto nel supporto a parete **3**, in modo che il connettore USB tipo C **5** scivoli nella presa di carica del lato inferiore dell'aspirapolvere portatile. La spia di controllo della carica **7** lampeggia con luce rossa e il procedimento di carica comincia.
- **Importante:** quando l'aspirapolvere portatile ha sufficiente energia per aspirare, la spia di controllo della carica **7** si accende con luce verde. Ciò non significa che le batterie sono completamente cariche. Quando la spia di controllo della carica **7** si accende con luce verde le batterie sono cariche all'incirca all'80%.
- Una volta concluso il processo di carica, l'apparecchio passa automaticamente alla modalità di mantenimento della carica (funzione di mantenimento). Non lasciare tuttavia l'apparecchio permanentemente collegato all'alimentatore USB per evitare eventuali danni alle batterie.
- Ricaricare le batterie solo quando la potenza di aspirazione dell'aspirapolvere portatile si riduce sensibilmente e la spia di controllo della carica **7** lampeggia con luce verde.

i Nota

- ▶ Poco prima che le batterie si scarichino completamente, la spia di controllo della carica **7** lampeggia per circa 60-120 secondi con luce verde. Poi l'apparecchio si spegne. Avviare il procedimento di carica.
- ▶ L'aspirapolvere portatile può essere caricato direttamente anche tramite l'alimentatore USB. Per farlo rimuovere il connettore USB tipo C **5** dal supporto a parete **3** estraendolo fuori verso l'alto dal supporto a parete **3** e inserendolo nella presa di carica dell'aspirapolvere portatile.

Uso

! ATTENZIONE!

- ▶ L'apertura di aspirazione deve essere sempre libera e non intasata. Gli intasamenti provocano surriscaldamento e danni al motore.
- ▶ L'apparecchio non è protetto dagli schizzi d'acqua. Pertanto aspirare liquidi solo fino a quando il contenitore dello sporco **11** si riempie fino alla tacca MAX.

i Nota

- ▶ Verificare che il filtro della polvere **10** sia sempre inserito prima di usare l'apparecchio.
- ▶ Con le batterie a piena carica, l'autonomia dell'apparecchio circa 20 min.

- 1) Togliere l'aspirapolvere dal supporto a parete **3**. Se non si utilizza il supporto a parete **3**, estrarre il connettore USB tipo C **5** dalla presa di carica del lato inferiore dell'aspirapolvere portatile.
- 2) Se lo si desidera, inserire la bocchetta adatta nell'apertura di aspirazione:
 - la bocchetta per giunti **2** per pulire punti stretti e difficili da raggiungere.
 - la bocchetta per l'aspirazione dei liquidi **1** per l'aspirazione di liquidi.
- 3) Per accendere l'apparecchio spingere l'interruttore ON/OFF **6** in avanti in posizione **1**. La spia di controllo della carica **7** si accende con luce verde.
- 4) Dopo l'uso, spingere indietro l'interruttore ON/OFF **6** in posizione **0**. L'apparecchio si spegne e la spia di controllo della carica **7** si spegne.

i Nota

- Dopo aver aspirato i liquidi, pulire immediatamente il contenitore dello sporco **10**. Altrimenti si formano batteri e germi. Verificare che il sacchetto-filtro della polvere **9** sia sempre completamente asciutto prima di riutilizzare l'apparecchio.

i Nota sull'aspirazione di liquidi

- Se sono stati aspirati dei liquidi, trasportare sempre l'apparecchio con la bocchetta per l'aspirazione dei liquidi **1** rivolta verso il basso (vedere fig. 3):

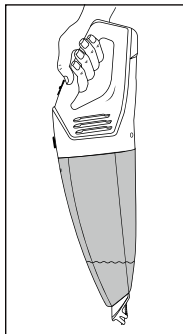

Fig. 3

- ▶ Se l'apparecchio viene trasportato orizzontalmente o con la bocchetta per l'aspirazione dei liquidi **1** rivolta verso l'alto, può capitare che fuoriesca del liquido (vedere fig. 4 e 5):

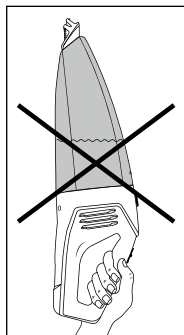

Fig. 4

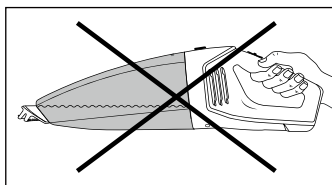

Fig. 5

i Nota

- ▶ Inserire l'aspirapolvere portatile nel supporto a parete **3** e iniziare il processo di ricarica quando la potenza di aspirazione si indebolisce sensibilmente e la spia di controllo della carica **7** lampeggia con luce verde.

Pulizia

Per ottenere i migliori risultati, svuotare il contenitore dello sporco **11** e pulire il filtro della polvere **10** dopo ogni uso.

! ATTENZIONE!

- ▶ Non utilizzare detergenti chimici, abrasivi o aggressivi. Essi aggrediscono la superficie dell'apparecchio.

- 1) Per aprire il contenitore dello sporco **11**, premere il tasto di sbloccaggio **8** e rimuovere il contenitore dello sporco **11**.
- 2) Rimuovere il filtro della polvere **10** dal contenitore dello sporco **11** afferrando l'apertura del filtro della polvere **10** e tirandolo fuori..
- 3) Svuotare il contenitore dello sporco **11**.
- 4) Sfilare il sacchetto-filtro della polvere **9** con il suo supporto dal filtro della polvere **10**.
- 5) Sciacquare il sacchetto-filtro della polvere **9** con acqua fredda e attendere che si sia completamente asciugato prima di reinserirlo nel filtro della polvere **10**. Non asciugarlo con aria calda.
- 6) Reinserire il filtro della polvere **10** nel contenitore dello sporco **11**. Assicurarsi che il filtro della polvere **10** sia inserito correttamente e che il bordo di gomma del contenitore dello sporco **11** sia a tenuta.

- 7) Reinscrivere il filtro della polvere **11** sul blocco motore **12**:
 - Infilare il nasello di plastica che si trova sul lato inferiore dell'aspirapolvere portatile nell'apposito intaglio del contenitore dello sporco **11**.
 - Premere il tasto di sbloccaggio **8** e infilare contemporaneamente il contenitore dello sporco **11** sul blocco motore **12**.
 - Rilasciare il tasto di sbloccaggio **8** in modo che il blocco entri nell'intaglio. Il contenitore dello sporco **11** è ora fissato al blocco motore **12**.
- 8) Pulire l'alloggiamento e le due bocchette con un panno leggermente inumidito. In caso di sporco resistente, versare un po' di detergente delicato sul panno.
- 9) Asciugare accuratamente tutte le parti prima di riutilizzare o conservare l'apparecchio.

Conservazione

⚠ ATTENZIONE!

- ▶ Non conservare mai l'apparecchio con la batteria scarica. La conservazione prolungata dell'apparecchio con la batteria scarica può causare danni irreparabili alla batteria. Se si intende conservare l'apparecchio per un periodo prolungato, occorre controllare periodicamente la carica della batteria. La carica ottimale è compresa tra il 50% e l'80%.
 - Se non si utilizza l'apparecchio, inserirlo nel supporto a parete **3**.
 - Per conservare le bocchette **1**/**2** inserirle nei supporti laterali per gli accessori.
 - Conservare l'apparecchio in un luogo asciutto e privo di polvere.

Smaltimento

Valido solo per la Francia:



Smaltimento dell'apparecchio



Il simbolo del bidone dei rifiuti barrato, raffigurato lateralmente, indica che l'apparecchio è soggetto alla Direttiva 2012/19/EU. Tale direttiva prescrive che, al termine della sua vita utile, l'apparecchio non venga smaltito assieme ai normali rifiuti domestici, bensì conferito in appositi centri di raccolta, centri di riciclaggio o aziende di smaltimento.

Lo smaltimento è gratuito per l'utente. Rispettare l'ambiente e smaltire l'apparecchio in modo conforme alle direttive pertinenti.

Se l'apparecchio usato contiene dati personali, si è responsabili di eliminarli prima di restituire l'apparecchio.

Se è possibile farlo senza distruggere l'apparecchio usato, togliere le vecchie pile o batterie prima di smaltire l'apparecchio usato e conferirle ad una raccolta differenziata. In caso di batterie fisse, all'atto dello smaltimento fare presente che questo apparecchio contiene una batteria.

Non è possibile rimuovere la batteria integrata dall'apparecchio ai fini dello smaltimento.



Per lo smaltimento del prodotto una volta che ha terminato la sua funzione, informarsi presso l'amministrazione comunale.

Smaltimento dell'imballaggio



I materiali di imballaggio sono stati selezionati in relazione alla loro ecocompatibilità e alle caratteristiche di smaltimento, pertanto sono riciclabili. Smaltire il materiale di imballaggio inutilizzato in conformità alle vigenti norme locali.



Smaltire l'imballaggio conformemente alle norme di tutela ambientale. Tenere conto dei codici presenti sui vari materiali di imballaggio ed eventualmente separare i materiali effettuando una raccolta differenziata. I materiali di imballaggio presentano codici costituiti da abbreviazioni (a) e numeri (b) con il seguente significato: 1-7: materie plastiche, 20-22: carta e cartone, 80-98: materiali compositi.

Garanzia della Kompernass Handels GmbH

Egregio Cliente,

Questo apparecchio ha una garanzia di 3 anni dalla data di acquisto. Qualora questo prodotto presentasse vizi, Le spettano diritti legali nei confronti del venditore del prodotto. La garanzia qui di seguito descritta non costituisce alcun limite a tali diritti legali.

Condizioni di garanzia

Il periodo di garanzia decorre dalla data di acquisto. Si prega di conservare bene lo scontrino di cassa. Quest'ultimo è necessario come prova d'acquisto.

Qualora entro tre anni a partire dalla data d'acquisto del prodotto si presentasse un difetto del materiale o di fabbricazione, provvederemo a nostra discrezione a riparare o a sostituire gratuitamente il prodotto oppure a rimborsare il prezzo d'acquisto. Questa prestazione di garanzia ha come presupposto che l'apparecchio guasto e la prova d'acquisto (scontrino di cassa) vengano presentati entro il termine di tre anni e che si descriva per iscritto in cosa consiste il difetto e quando si è evidenziato.

Se il vizio rientra nell'ambito della nostra garanzia, il Suo prodotto verrà riparato o sostituito da uno nuovo. Con la riparazione o la sostituzione del prodotto non decorre un nuovo periodo di garanzia.

Periodo di garanzia e diritti legali di rivendicazione di vizi

Il periodo di garanzia non viene prolungato da interventi in garanzia. Ciò vale anche per le parti sostituite e riparate. Danni e vizi eventualmente già presenti al momento dell'acquisto devono venire segnalati immediatamente dopo che l'apparecchio è stato disimballato. Le riparazioni eseguite dopo la scadenza del periodo di garanzia sono a pagamento.

Ambito della garanzia

L'apparecchio è stato prodotto con cura secondo severe direttive qualitative e debitamente collaudato prima della consegna.

La prestazione in garanzia vale per difetti del materiale o di fabbricazione. Questa garanzia non si estende a componenti del prodotto esposti a normale logorio, che possono pertanto essere considerati come componenti soggetti a usura (esempio capacità della batteria, calcificazione, lampade, pneumatici, filtri, spazzole...). La garanzia non si estende altresì a danni che si verificano su componenti delicati (esempio interruttori, batterie, parti realizzate in vetro, schermi, accessori vari) nonché danni derivanti dal trasporto o altri incidenti.

Questa garanzia decade se il prodotto è stato danneggiato oppure utilizzato o sottoposto a interventi di manutenzione in modo non conforme. Per un utilizzo adeguato del prodotto si devono rigorosamente rispettare tutte le istruzioni esposte nel manuale di istruzioni per l'uso. Si devono assolutamente evitare modalità di utilizzo e azioni che il manuale di istruzioni per l'uso sconsiglia o da cui esso mette in guardia.

Il prodotto è destinato esclusivamente all'uso domestico e non a quello commerciale. La garanzia decade in caso di impiego improprio o manomissione, uso della forza e interventi non eseguiti dalla nostra filiale di assistenza autorizzata.

Trattamento dei casi di garanzia

Per garantire una rapida evasione della Sua richiesta, La preghiamo di seguire le seguenti istruzioni:

- Tenga a portata di mano per qualsiasi richiesta lo scontrino di cassa e il codice dell'articolo (IAN) 444786_2307 come prova di acquisto.
- Il codice dell'articolo è riportato sulla targhetta identificativa o su un'incisione presenti sul prodotto, sul frontespizio del manuale di istruzioni (in basso a sinistra) o su un adesivo applicato alla parte posteriore o inferiore del prodotto.
- Qualora si presentassero malfunzionamenti o altri tipi di vizi, contatti innanzitutto il reparto assistenza clienti qui di seguito indicato **telefonticamente** o via **e-mail**.
- Una volta che il prodotto è stato registrato come difettoso, lo può poi spedire a nostro carico, provvedendo ad allegare la prova di acquisto (scontrino di cassa), una descrizione del vizio e l'indicazione della data in cui si è presentato, all'indirizzo del servizio di assistenza clienti che Le è stato comunicato.



Sul sito www.lidl-service.com è possibile scaricare questo e molti altri manuali di istruzioni, filmati sui prodotti e software d'installazione.

Con questo codice QR si giunge direttamente al sito dell'assistenza clienti Lidl (www.lidl-service.com) e con la digitazione del codice articolo (IAN) 444786_2307 si può aprire il manuale di istruzioni di proprio interesse.

Assistenza

IT

Assistenza Italia

Tel.: 800781188

E-Mail: kompennass@lidl.it

IAN 444786_2307

Importatore

Badi che il seguente indirizzo non è quello del servizio di assistenza clienti. Contatti innanzitutto il servizio di assistenza clienti indicato.

KOMPERNASS HANDELS GMBH

BURGSTRASSE 21 • 44867 BOCHUM

GERMANIA

www.kompennass.com

Tartalomjegyzék

Bevezető	172
Rendeltetésszerű használat	172
Felhasznált figyelmeztető jelzések és szimbólumok	172
A csomag tartalma és hiánytalanságának ellenőrzése	173
A készülék leírása	174
Műszaki adatok	174
Fontos biztonsági utasítások	175
Az első üzembe helyezés előtt	177
Az akkumulátorokra vonatkozó tájékoztató	178
A fali tartó felszerelése	178
Feltöltés	179
Használat	180
Tisztítás	182
Tárolás	182
Ártalmatlanítás	183
A készülék ártalmatlanítása	183
A csomagolás ártalmatlanítása	184
A Kompernass Handels GmbH garanciája	184
Szerviz	186
Gyártja	186

Bevezető

Gratulálunk új készüléke megvásárlásához! Vásárlásával kiváló minőségű termék mellett döntött.



A használati utasítás a termék része. Fontos tudnivalókat tartalmaz a biztonságra, használatra és ártalmatlanításra vonatkozóan. A termék használata előtt ismerkedjen meg valamennyi használati útmutatóval és biztonsági figyelmeztetéssel. Csak a leírtak szerint és a megadott célokra használja a készüléket. A készülék harmadik személynek történő továbbadása esetén adja át a készülékhez tartozó valamennyi leírást is.



Rendeltetésszerű használat

A kézi porszívót csak száraz vagy nedves felületek, ill. száraz vagy nedves dolgok vagy folyadékok felszívására szabad használni. Nem szabad emberre vagy állatra irányítani. A készülék minden más felhasználása nem rendeltetésszerűnek minősül és jelentős balesetveszélyt okozhat. A gyártó nem vállal felelősséget olyan károkért, amelyek a nem rendeltetésszerű használat vagy a helytelen kezelés miatt keletkeztek. A készülék nem alkalmas ipari használatra.

Felhasznált figyelmeztető jelzések és szimbólumok

Ebben a használati útmutatóban, a csomagoláson és a készüléken, a következő figyelmeztető jelzéseket és szimbólumokat használjuk (ha alkalmazható):

	VESZÉLY! Az ezzel a szimbólummal és a „VESZÉLY” figyelmeztető szóval ellátott figyelmeztető utasítás olyan közvetlen veszélyes helyzetre figyelmeztet, amely halált vagy súlyos sérülést okoz, ha nem előzik meg.
	FIGYELMEZTETÉS! Az ezzel a szimbólummal és a „FIGYELMEZTETÉS” figyelmeztető szóval ellátott figyelmeztető utasítás olyan lehetséges veszélyes helyzetre figyelmeztet, amely halált vagy súlyos sérülést okozhat, ha nem előzik meg.
	VIGYÁZAT! Az ezzel a szimbólummal és a „VIGYÁZAT” figyelmeztető szóval ellátott figyelmeztető utasítás olyan lehetséges veszélyes helyzetre figyelmeztet, amely csekély vagy enyhe sérülést okozhat, ha nem előzik meg.
	FIGYELEM! Az ezzel a szimbólummal és a „FIGYELEM” figyelmeztető szóval ellátott figyelmeztető utasítás olyan lehetséges helyzetre figyelmeztet, amely anyagi károkat okozhat, ha nem előzik meg.
	Tudnivaló: Tudnivaló jelöli a kiegészítő információkat, amelyek megkönnyítik a készülék használatát.

	Egyenáram/feszültség
	Levehető tápellátás
	Vegye figyelembe a használati útmutatót

A csomag tartalma és hiánytalanságának ellenőrzése

- 1) Vegye ki a csomagolásból a készülék valamennyi részét és a használati útmutatót.
- 2) Távolítsa el az összes csomagolóanyagot, az esetleges fóliákat és címkéket.

A készüléket az alábbi komponensekkel szállítjuk (ábrákat lásd a kihajtható oldalon):

- kézi porszívó
- réstisztító szivófej
- nedvszivófej
- fali tartó
- szerelési anyag (2 csavar, 2 tiplik)
- USB töltőkábel (USB-A -> USB-C)
- használati útmutató

i Tudnivaló

- ▶ Ellenőrizze a csomag tartalmát, hogy hiánytalan-e és nincs-e rajta látható sérülés.
- ▶ Hiányos szállítás vagy a nem megfelelő csomagolásból eredő, illetve a szállítás során keletkezett károk esetén forduljon az ügyfélszolgálathoz (lásd a **Szerviz** fejezetet).

A készülék leírása

(a képeket lásd a kihajtható oldalon)



„A” ábra:

- ❶ nedvszívófej
- ❷ résttisztító szívófej
- ❸ fali tartó
- ❹ töltőkábel (USB-A -> USB-C)
- ❺ USB-C csatlakozódugó
- ❻ be-/kikapcsoló 0/I
- ❼ töltésjelző lámpa (piros/zöld)
- ❽ kireteszelő gomb
- ❾ porszűrő tasak
- ❿ porszűrő
- ⓫ szennytartály
- ⓬ motorblokk

„B” ábra:

- ❿ csavar
- ⓭ tipli

Műszaki adatok

Készülék	
Üzemi feszültség, áram	5 V  , 2 A (USB töltőaljzaton keresztül)
USB töltőaljzat	USB-C
Energiafogyasztás	40 W
Védelmi osztály	

Akkumulátorok	
Kapacitás	2200 mAh
Akkumulátor	7,4 V  (2 x 3,7 V lítium-ion akku)
Működési idő teljes feltöltöttség esetén	kb. 20 perc

Fontos biztonsági utasítások

⚠ VESZÉLY! ELEKTROMOS ÁRAMÜTÉS!

- ▶ Használat előtt ellenőrizze a készüléket, hogy nincs-e rajta látható sérülés. Ne működtessen hibás vagy leesett készüléket.
- ▶ Védje a töltőkábelt a sérülésektől, pl. éles szélek, forró részek, becsípődés vagy összenyomódás okozta sérülésektől.
- ▶ A sérült töltőkábelt vagy csatlakozókat erre jogosult szakemberrel vagy az ügyfélszolgálattal cseréltesse ki.
- ▶ Csak szakemberrel javíttassa a készüléket. Semmi esetre se szerelje szét saját maga a készüléket. Az olyan beavatkozások, melyet nem szakember végez, sérülést okozhatnak.
- ▶ Ne fogja meg az USB hálózati egységet vagy a készüléket vizes vagy nedves kézzel.
- ▶ Ne használja az USB hálózati egységet hosszabbító kábellel, hanem csatlakoztassa az USB hálózati egységet közvetlenül egy csatlakozóaljzatra.



Ne töltsen, illetve ne használja a készüléket a szabadban.

⚠ FIGYELMEZTETÉS! SÉRÜLÉSVESZÉLY!

- ▶ A készülék működése közben ne cseréljen ki tartozékokat.
- ▶ Ne használja a kézi porszívót hegyes tárgyak vagy üvegcserepek felszívására.
- ▶ Soha nem porszívózzon fel égő gyufát, parázsló hamut vagy cigarettavéget.
- ▶ Ne használja a kézi porszívót vegyipari termékek, kőpor, gipsz, cement vagy hasonló részecskék felszívására.

- ▶ A készülék nem alkalmas gyúlékony és robbanékony anyagok vagy vegyszerek és agresszív folyadékok felszívására.
- ▶ A készüléket mindig zárt helyen tárolja. A balesetek elkerülése érdekében a készüléket használat után száraz helyen tárolja.
- ▶ Szélsőséges körülmények között az akkumulátor cellái szivároghatnak. Ha a folyadék a bőrre kerül vagy a szembe jut, az érintett testrészt azonnal öblítse ki vagy öblítse le tiszta vízzel. Forduljon orvoshoz.
- ▶ A készüléket 8 éves kor feletti gyermekek és csökkent fizikai, érzékszervi vagy mentális képességű vagy tapasztalattal, illetve tudással nem rendelkező személyek csak felügyelet mellett használhatják, vagy ha felvilágosították őket a készülék biztonságos használatáról és megértették az ebből eredő veszélyeket.
- ▶ Gyermekek nem játszhatnak a készülékkel.
- ▶ Tisztítást és a felhasználó által végzendő karbantartást felügyelet nélküli gyermekek nem végezhetnek.
- ▶ Különösen figyeljen oda, ha a kézi porszívót lépcsőn használja.

❗ FIGYELEM! ANYAGI KÁR VESZÉLYE!

- ▶ Csak a gyártó által ajánlott tartozékokat használjon.
- ▶ Mindig a hálózati csatlakozódugót fogja meg, ha a készüléket le akarja választani az áramellátásról.
- ▶ Feltétlenül ügyeljen arra, hogy a kézi porszívót ne állítsa fűtőtest, tűzhely vagy más felhevült készülék vagy felület mellé.
- ▶ Mindig ügyeljen arra, hogy szabadok legyenek a készülék szellőzőnyílásai. A levegőmozgás akadályoztatása a készülék felhevüléséhez és sérüléséhez vezethet.

- ▶ Bár a készülék alkalmas kisebb mennyiségű víz felszívására, a készülékház nem védett spriccoló vízzel szemben. Ezért ne merítse a készüléket vízbe és ne tegye ki más folyadéknak!



- ▶ A termék lítium-ion akkumulátort tartalmaz, ill. az a készülékhez van mellékelve. Ne dobja az akkumulátorokat tűzbe és ne tegye ki őket magas hőmérsékletnek. Robbanásveszély áll fenn!

- ▶ Ne használja a kézi porszívót behelyezett porszűrő nélkül.
- ▶ A készülék akkumulátorait nem lehet cserélni.
- ▶ Soha ne tárolja a készüléket lemerült állapotban. Tartós kár keletkezhet az akkumulátorban, ha hosszabb ideig lemerült állapotban tárolja a készüléket. Ha hosszabb ideig tárolja a készüléket, rendszeresen ellenőrizni kell az akkumulátor töltésszintjét. Az optimális töltésszint 50% és 80% között van.

Az első üzembe helyezés előtt

- 1) Vegye le a készülékről az összes csomagolóanyagot.
- 2) Nyomja kissé a porszűrő tasakot **9** és a porszűrőt **10** a szennytartályba **11**. Ezek a szállítás során kilazulhatnak és előfordulhat, hogy nem megfelelően vannak a szennytartályban **11**.
- 3) Helyezze fel a szennytartályt **11** a motorblokkra **12**:
 - Csúsztassa a műanyag orrot a kézi porszívó alsó részén, a szennytartályon **11** lévő mélyedésekbe.
 - Nyomja meg a kireteszelő gombot **8** és csúsztassa a szennytartályt **11** a motorblokkra **12**:
 - Engedje el a kireteszelő gombot **8**, hogy a retesz a mélyedésbe érjen. A szennytartálynak **11** szorosan kell illeszkednie a motorblokkra **12**.

Az akkumulátorokra vonatkozó tájékoztató

- A kézi porszívó újratölthető lítium-ion akkumulátorokkal üzemel. A kézi porszívó első használata előtt fel kell tölteni az akkumulátorokat.
- Az akkumulátorok kezeléséhez a következőket ajánljuk:
Az akkumulátor feltöltése után távolítsa el az USB töltőkábelt **4** az USB hálózati egységről, illetve a kézi porszívó töltőaljzatáról. Csak akkor csatlakoztassa a kézi porszívót ismét az USB hálózati egységre, ha a szívóteljesítmény érezhetően gyengébb és a töltésjelző lámpa **7** zölden villog.

i Tudnivaló

- ▶ A készülék hőmérséklet-figyelővel van felszerelve az akkumulátorok védelmére. Magas környezeti hőmérsékleten ritka esetekben a töltési folyamat megszakadhat, vagy a készülék automatikusan kikapcsolhat:
 - A töltésjelző lámpa **7** pirosan világít a töltési folyamat közben. A töltés leáll, és automatikusan folytatódik, ha a készülék hőmérséklete lecsökken.
 - A töltésjelző lámpa **7** egy másodperces időközönként háromszor felvilágozik pirosan működés közben. A készülék automatikusan kikapcsol. Hagyja lehűlni a készüléket körülbelül 20-30 percig, mielőtt újra bekapcsolná.

A fali tartó felszerelése

⚠ VESZÉLY!

- ▶ Győződjön meg arról, hogy a falban azon a helyen, ahova ki szeretné fúrni a fali tartónak **3** való lyukakat, nem húzódik villanyvezeték, másfajta vezeték vagy cső. Életveszélyes lehet, ha befűr egy áramot vezető vezetékbe!

- 1) Helyezze be az USB töltőkábel **4** USB-C csatlakozódugóját **5** a fali tartóba **3** (lásd az 1. ábrát). Nyomja az USB-C csatlakozódugót **5** lefelé, amíg az bekattan a fali tartóban **3** (lásd a 2. ábrát).

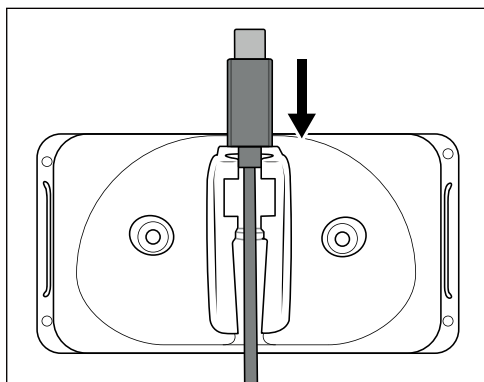

1. ábra

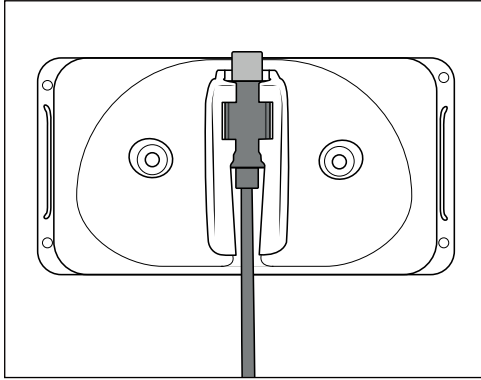

2. ábra

- 2) Keressen egy megfelelő helyet a fali tartó **3** felszereléséhez:
A kézi porszívót minden nehézség nélkül ki kell tudni húzni a fali tartóból **3** és egy hálózati csatlakozóaljzatnak kell az USB hálózati egység közelében lenni (a csomag nem tartalmazza).
- 3) Fúrjon két lyukat egymástól kb. 54 mm távolságra. Használja a fali tartót **3** a lyukak kijelöléséhez, így módon a távolság pontos lesz. A furatoknak 5 mm-es tiplikhez kell illeniük.
- 4) Helyezze a tipliket **14** a lyukakba és csavarozza fel a fali tartót **3** a csavarok **13** segítségével.
- 5) A szívófejek az oldalsó tartozéktartóra helyezhetők.
- 6) Csatlakoztassa az USB töltőkábel **4** USB-A csatlakozódugóját egy USB hálózati egységhez.
- 7) Csatlakoztassa az USB hálózati egységet egy hálózati csatlakozóaljzatba.

Feltöltés

! FIGYELEM!

- ▶ A kézi porszívót csak száraz belső helyiségekben töltsen.
- ▶ A nagy áramfelvétel miatt a kézi porszívó töltéséhez egy USB hálózati egységet (a csomag nem tartalmazza) kell használni. Ne töltsen a kézi porszívót számítógép vagy laptop USB csatlakozójára csatlakoztatva.
- ▶ A kézi porszívó töltéséhez csak háztartási készülékekkel történő használatra engedélyezett, II. védelmi osztályú (5 V kimeneti feszültségű / max. 2 A kimeneti áramú) USB hálózati egységet használjon.
- ▶ Kizárólag a mellékelt USB töltőkábelt **4** használja a kézi porszívó feltöltéséhez.
- ▶ A töltés befejezése után távolítsa el az USB töltőkábelt **4** az USB hálózati egységről, illetve a kézi porszívó töltőaljzatáról, ha nem használja a fali tartót **3**.

i Tudnivaló

- ▶ Mielőtt tölteni kezdi a készüléket, bizonyosodjon meg arról, hogy a be-/kikapcsoló gomb **6** hátra (a **0** helyzetbe) van tolvá.
- Helyezze a kézi porszívót felülről a fali tartóba **3** úgy, hogy az USB-C csatlakozódugó **5** a kézi porszívó alján lévő töltőaljzatba csússzon. A töltésjelző lámpa **7** pirosan villog és elkezdődik a töltés.
- **Fontos:** A töltésjelző lámpa **7** zölden világít, ha a kézi porszívó ismét elég energiával rendelkezik a porszívózáshoz. Ez nem jelenti azt, hogy az akkumulátor teljesen fel van töltve. Ha a töltésjelző lámpa **7** zölden világít, az kb. 80% akkutöltöttséget jelent.
- Ha a töltés befejeződött, akkor a készülék automatikusan átkapcsol a fenntartó töltésre (ápolási funkció). Ennek ellenére ne hagyja a készüléket folyamatosan az USB hálózati egységre csatlakoztatva, így megelőzheti, hogy esetleg kár keletkezzen az akkumulátorokban.
- Csak akkor töltse ismét az akkumulátort, ha a kézi porszívó érezhetően gyengébben szív és a töltésjelző lámpa **7** zölden villog.

i Tudnivaló

- ▶ Röviddel az akkumulátorok teljes lemerülése előtt a töltésjelző lámpa **7** kb. 60-120 másodpercig zölden villog. Ezután a készülék kikapcsol. Kezdje el a töltést.
- ▶ A kézi porszívó közvetlenül az USB hálózati egységen keresztül is tölthető. Ehhez vegye ki az USB-C csatlakozódugót **5** a fali tartóból **3** felfelé húzza azt a fali tartóból **3** és csatlakoztassa a kézi porszívón lévő töltőaljzatba.

Használat

! FIGYELEM!

- ▶ A szívónyílást mindig szabadon kell hagyni és nem lehet eltömődve. Az eltömődés a motor túlhevüléséhez és sérüléséhez vezet.
- ▶ A készülék fröccsenő vízzel szemben nem védett. Ezért csak annyi folyadékot szívjon fel, amíg a szennytartály **11** a MAX-jelzésig meg nem telik!

i Tudnivaló

- ▶ Ügyeljen arra, hogy a porszívó **10** mindig be legyen helyezve, mielőtt használja a készüléket.
- ▶ A készülék működési ideje teljesen feltöltött akkumulátor kb. 20 perc.

- 1) Vegye ki a kézi porszívót a fali tartóból **3**. Ha nem használja a fali tartót **3**, akkor húzza ki az USB-C csatlakozódugót **5** a kézi porszívó alján lévő töltőaljzataból.
- 2) Igény szerint, helyezze fel a megfelelő szívófejet a szívónyílásra:
 - a réstisztító szívófejet **2**, szűk vagy nehezen elérhető helyek tisztításához.
 - a nedvszívófejet **1**, folyadékok felszívásához.

- 3) A készülék bekapcsolásához nyomja előre a be-/kikapcsolót **6** I. A töltésjelző lámpa **7** zölden világítani kezd.
- 4) Használat után tolja hátra a be-/kikapcsolót **6** 0 állásba. A készülék kikapcsol és a töltésjelző lámpa **7** kialszik.

i Tudnivaló

- ▶ A folyadék felszívása után azonnal tisztítsa ki a szennytartályt **11**. Ellenkező esetben elszaporodnak a baktériumok és a kórokozók! Ügyeljen arra, hogy a porszívó tasak **9** teljesen száraz legyen, mielőtt ismét használja a készüléket.

i Tudnivaló a folyadékok porszívózásához

- ▶ Ha folyadékot szívott fel, akkor a készüléket mindig a nedvszívófejjel **1** lefelé vigye (lásd 3. ábra):

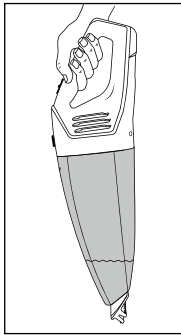

3. ábra

- ▶ Ha a készüléket vízszintesen vagy a nedvszívófejet **1** felfelé tartva viszi, akkor előfordulhat, hogy folyadék folyik belőle (lásd 4. és 5. ábra):

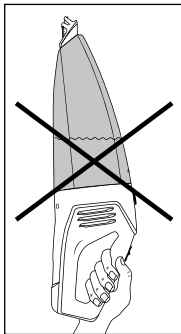

4. ábra

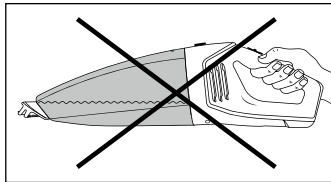

5. ábra

i Tudnivaló

- ▶ Helyezze a kézi porszívót a fali tartóra **3** és akkor kezdje el a töltést, ha érezhetően gyengül a teljesítménye és a töltésjelző lámpa **7** zölden villog.

Tisztítás

A legjobb eredmény elérése érdekében minden használat után ürítse ki a szennytartályt **11** és tisztítsa meg a porszűrőt **10**.

! FIGYELEM!

- ▶ Ne használjon súroló, maró vagy vegyi tisztítószereket. Kárt tehetnek a készülék felületében.

- 1) Ha ki szeretné nyitni a szennytartályt **11**, nyomja meg a kireteszelő gombot **8** és vegye ki a szennytartályt **11**.
- 2) Vegye ki a porszűrőt **10** a szennytartályból **11**. Ehhez nyúljon be a porszűrő **10** nyílásába és húzza ki.
- 3) Ürítse ki a szennytartályt **11**.
- 4) Húzza ki a porszűrő tasakot **9** tartójával együtt a porszűrőből **10**.
- 5) Öblítse ki a porszűrő tasakot **9** hideg vízzel és várjon, amíg teljesen megszárad. Ezután helyezze vissza a porszűrőbe **10**. Ne szárítsa meleg levegővel.
- 6) Helyezze vissza a porszűrőt **10** a szennytartályba **11**. Ügyeljen arra, hogy a porszűrő **10** egyenesen legyen és a gumiszegély a szennytartályt **11** zárja.
- 7) Helyezze vissza a szennytartályt **11** a motorblokkra **12**:
 - Csúsztassa a műanyag orrot a kézi porszívó alsó részén, a szennytartályon **11** lévő mélyedésekbe.
 - Nyomja meg a kireteszelő gombot **8** és tolja fel a szennytartályt **11** a motorblokkra **12**.
 - Engedje el a kireteszelő gombot **8**, hogy a retesz a mélyedésbe érjen. A szennytartálynak **11** szorosan kell illeszkednie a motorblokkra **12**.
- 8) A készülékházat és a két szívófejet enyhén megnedvesített törlőkendővel tisztítsa. Makacs szennyeződések esetén tegyen enyhe tisztítószert a megnedvesített törlőkendőre.
- 9) Alaposan szárítson meg minden alkatrészt, mielőtt a készüléket újra használja vagy elteszi a helyére.

Tárolás

! FIGYELEM!

- ▶ Soha ne tárolja a készüléket lemerült állapotban. Tartós kár keletkezhet az akkumulátorban, ha hosszabb ideig lemerült állapotban tárolja a készüléket. Ha hosszabb ideig tárolja a készüléket, rendszeresen ellenőrizni kell az akkumulátor töltésszintjét. Az optimális töltésszint 50% és 80% között van.

- Ha nem használja a készüléket, helyezze a fali tartóba ③.
- A szívófejeket ①/② az oldalsó tartozéktartóba helyezheti tárolás céljából.
- Tárolja a készüléket pormentes és száraz helyen.

Ártalmatlanítás

Csak Franciaországra vonatkozik:



A termék, a csomagolás és a használati utasítás újrahasznosítható, a gyártó kiterjesztett felelőssége alá tartozik, és szelektív hulladékgyűjtéssel gyűjthető.

A készülék ártalmatlanítása



Az áthúzott kerek szeméttároló itt látható szimbóluma azt jelzi, hogy ez a készülék a 2012/19/EU irányelv hatálya alá tartozik. Ez az irányelv azt mondja ki, hogy a készüléket életciklusa végén nem szabad a szokásos háztartási hulladékkal ártalmatlanítani, hanem külön létrehozott gyűjtőhelyen, újrahasznosító központokban vagy hulladékkezelő üzemben kell leadni.

Ez az ártalmatlanítás az Ön számára díjtalan. Kímélje a környezetet és ártalmatlanítson szakszerűen.

Ha hulladékká vált készüléke személyes adatokat tartalmaz, akkor az Ön felelőssége ezeket törölni, mielőtt a készüléket visszaadja.

Amennyiben a hulladékká vált készülék tönkretétele nélkül lehetséges, távolítsa el a használt elemeket vagy újratölthető elemeket/akkumulátorokat, mielőtt a hulladékká vált készüléket ártalmatlanítás céljából visszaadja, és gyűjtse azokat külön. Beépített akkumulátorok esetén az ártalmatlanításnál utalni kell arra, hogy a készülék akkumulátort tartalmaz.

A készülék beépített akkumulátorát ártalmatlanítás céljából nem lehet kivenni.



Az elhasználadott termék ártalmatlanításának lehetőségeiről tájékozódjon települése vagy városa önkormányzatánál.

A csomagolás ártalmatlanítása



A csomagolóanyagokat környezetbarát és hulladék-ártalmatlanítási szempontok szerint választottuk ki és ezért újrahasznosíthatók. Ártalmatlanítsa a feleslegessé vált csomagolóanyagokat a hatályos helyi előírásoknak megfelelően.

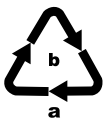

Ártalmatlanítsa a csomagolást környezetbarát módon. Vegye figyelembe a különböző csomagolóanyagokon lévő jelzéseket és adott esetben válassza külön azokat. A csomagolóanyagok rövidítésekkel (a) és számjegyekkel (b) vannak megjelölve, az alábbi jelentéssel: 1–7: műanyagok; 20–22: papír és karton, 80–98: kompozit anyagok.

A Kompernass Handels GmbH garanciája

Tisztelt Vásárlónk!

A készülékre a vásárlás napjától számított 3 év garanciát vállalunk. A termék meghibásodása esetén. Önt jogszabályban foglalt jogok illetik meg az eladóval szemben. Az alábbi garanciánk nem korlátozza vagy szünteti meg a jogszabályban biztosított jogokat.

Garanciális feltételek

A garanciális időszak a vásárlás napján kezdődik. Gondosan őrizze meg a nyugtát. Ez a vásárlás igazolásához szükséges.

Ha a termékvásárlás napjától számított három éven belül anyag- vagy gyártási hibát észlel, akkor a terméket saját belátásunk szerint ingyen megjavítjuk, kicseréljük vagy visszafizetjük az árát. A garancia feltétele a hibás készülék és a vásárlást igazoló bizonylat (pénztári blokk) három éves garanciaidőn belüli bemutatása, valamint a hiba lényegének és megjelenése idejének rövidleírása.

Ha garanciánk fedezetet nyújt a hibára, akkor javított vagy egy új terméket kap vissza. A termék javítása vagy cseréje esetén a garancia nem kezdődik előlről.

Garanciális idő és a jogszabályban foglalt szavatossági igények

A garancia ideje nem hosszabbodik meg a jótállással. Ez a cserélt és javított alkatrészekre is vonatkozik. Az esetlegesen már a vásárláskor is fennálló sérüléseket és hiányosságokat a kicsomagolás után azonnal jelezni kell. A garanciai lejárat után esedékes javítások díjkötelesek.

A garancia köre

A készüléket szigorú minőségi előírások szerint gyártottuk és kiszállítás előtt lelkiismeretesen ellenőriztük.

A garancia anyag- vagy gyártási hibákra vonatkozik. A garancia nem terjed ki a termék normális elhasználódásnak kitett és ezért kopó alkatrészeknek tekinthető alkatrészeire vagy a törékeny alkatrészek – mint például kapcsolók, akkumulátorok vagy üvegből készült alkatrészek – sérüléseire.

A garancia megszűnik akkor, ha a termék megsérül, nem megfelelően használják vagy nem tartják karban. A termék megfelelő használata érdekében a használati útmutatóban foglalt összes utasítást pontosan be kell tartani. Feltétlenül kerülni kell minden olyan felhasználási és kezelési módot, amit a használati útmutató nem javasol, vagy amelynek elkerülésére kifejezetten figyelmeztet.

A termék csak magánhasználatra és nem ipari használatra készült. A garancia érvényét veszti visszaélészerű vagy szakszerűtlen kezelés, erőszak alkalmazása vagy olyan beavatkozások esetén, amelyeket általunk nem engedélyezett szervizben végeztek el.

A garancia érvényesítése

Ügyének gyors feldolgozása érdekében kövesse a következő utasításokat:

- Kérjük, hogy minden kapcsolatfelvételnél tartsa készenlétben a vásárlást igazoló pénztári blokkot és a cikkszámot (IAN) 444786_2307.
- A cikkszám a termék adattábláján, a termékre gravírozva, a használati útmutató címlapján (balra lent) vagy a termék hátoldalán vagy alján lévő címkén található.
- Működési hiba vagy más hiba észlelése esetén vegye fel a kapcsolatot az alábbi szervizrészleggel **telefonon** vagy **e-mailben**.
- Küldje el díjmentesen a megadott szerviz címére a hibásnak talált terméket és a vásárlást igazoló bizonylatot (pénztári blokk), illetve röviden írja le azt is, hogy hol és mikor jelentkezett a hiba.



Más használati útmutatókhoz, termékbemutató videókhoz és a telepítési szoftverekhez hasonlóan ezt is letöltheti a www.lidl-service.com oldalról.

Ezzel a QR-kóddal közvetlenül a Lidl ügyfélszolgálati oldalra kerülnek (www.lidl-service.com) és a cikkszám megadásával (IAN) 444786_2307 megnyithatja a használati útmutatót.

Szerviz

HU Szerviz Magyarország
Tel.: 06800 21225
E-Mail: kompernass@lidl.hu

IAN 444786_2307

Gyártja

Ügyeljen arra, hogy az alábbi cím nem a szerviz címe. Először forduljon a megjelölt szervizhez.

KOMPERNASS HANDELS GMBH

BURGSTRASSE 21

44867 BOCHUM

NÉMETORSZÁG

www.kompernass.com



KOMPERNASS HANDELS GMBH

BURGSTRASSE 21
44867 BOCHUM
GERMANY
www.kompernass.com

Last Information Update · Stand der Informationen · Version des informations · Stand van de informatie · Stav informací
Stan informáci · Stav informácií · Estado de las informaciones · Tilstand af information · Versione delle informazioni
Információk állása: 12 / 2023 · Ident.No.: SAS7.4LIF4-092023-2

IAN 444786_2307