



LED-DECKENPANEL / LED CEILING PANEL / PANNEAU LED POUR PLAFOND

DE AT CH

LED-DECKENPANEL

Montage-, Bedienungs- und Sicherheitshinweise

FR BE

PANNEAU LED POUR PLAFOND

Instructions de montage, d'utilisation et consignes de sécurité

PL

PANEL SUFITOWY LED

Wskazówki montażu, obsługi i bezpieczeństwa

SK

LED STROPNÝ PANEL

Pokyny pre montáž, obsluhu a bezpečnostné pokyny

DK

LED LOFTPANEL

Monterings-, betjenings- og sikkerhedshenvisninger

GB IE

LED CEILING PANEL

Assembly, operating and safety instructions

NL BE

LED-PLAFONDPAANEEL

Montage-, bedienings- en veiligheidsinstructies

CZ

LED STROPNÍ PANEL

Pokyny k montáži, obsluze a bezpečnostní pokyny

ES

PANEL LED

Instrucciones de montaje, de uso y de seguridad

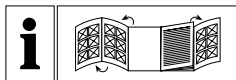

DE AT CH

Klappen Sie vor dem Lesen die Seiten mit den Abbildungen aus und machen Sie sich anschließend mit allen Funktionen des Gerätes vertraut.

GB IE

Before reading, unfold the pages containing the illustrations and familiarise yourself with all functions of the device.

FR BE

Avant de lire le mode d'emploi, ouvrez les pages contenant les illustrations et familiarisez-vous ensuite avec toutes les fonctions de l'appareil.

NL BE

Vouw vóór het lezen de pagina's met de afbeeldingen open en maak u vervolgens vertrouwd met alle functies van het apparaat.

PL

Przed przeczytaniem proszę rozłożyć strony z ilustracjami, a następnie proszę zapoznać się z wszystkimi funkcjami urządzenia.

CZ

Před přečtením si otevřete stránky s obrázky a potom se seznámte se všemi funkcemi přístroje.

SK

Pred čítaním si otvorte strany s obrázkami a potom sa oboznámte so všetkými funkciami zariadenia.

ES

Antes de empezar a leer abra la página que contiene las imágenes y, a continuación, familiarícese con todas las funciones del dispositivo.

DK

Før du læser, vend sidene med billeder frem og bliv bekendt med alle apparatets funktioner.

DE/AT/CH	Montage-, Bedienungs- und Sicherheitshinweise	Seite	5
GB/IE	Assembly, operating and safety instructions	Page	13
FR/BE	Instructions de montage, d'utilisation et consignes de sécurité	Page	21
NL/BE	Montage-, bedienings- en veiligheidsinstructies	Pagina	31
PL	Wskazówki montażu, obsługi i bezpieczeństwa	Strona	39
CZ	Pokyny k montáži, obsluhu a bezpečnostní pokyny	Strana	47
SK	Pokyny pre montáž, obsluhu a bezpečnostné pokyny	Strana	55
ES	Instrucciones de montaje, de uso y de seguridad	Página	63
DK	Monterings-, betjenings- og sikkerhedshenvisninger	Side	71

14158506L

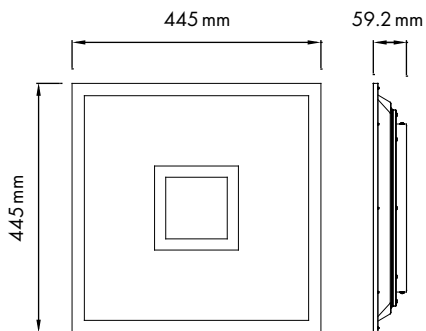
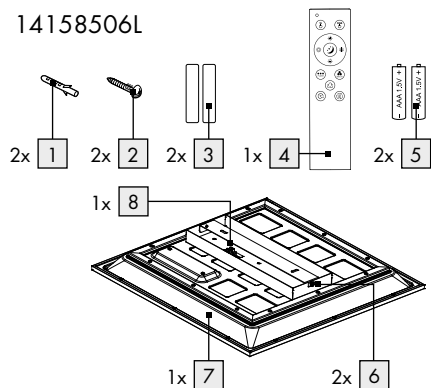

A

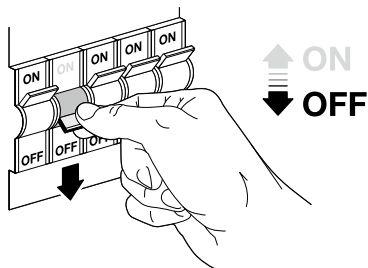

B

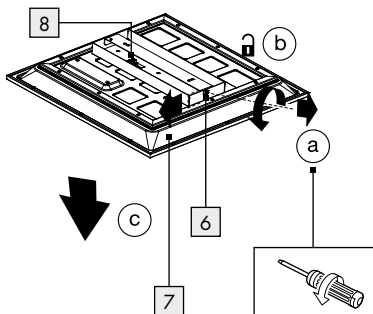

C

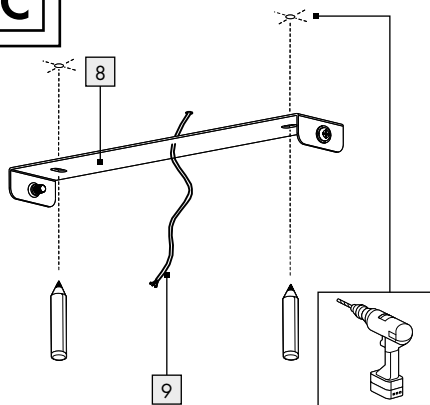

D

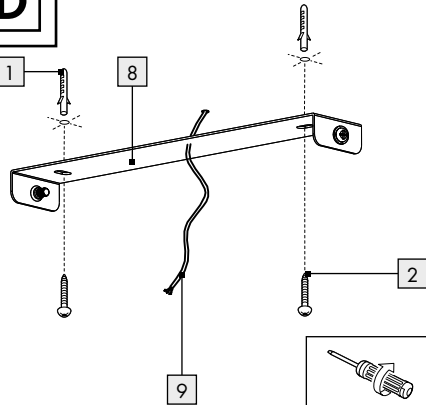

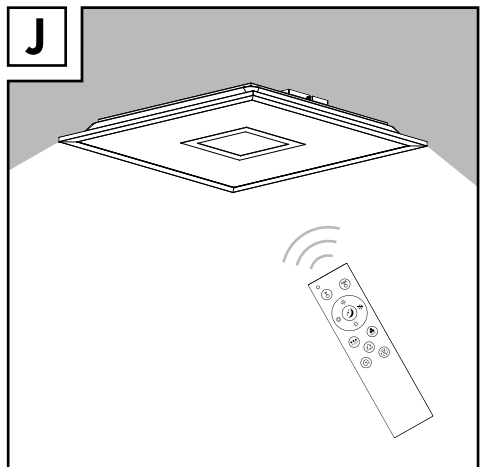
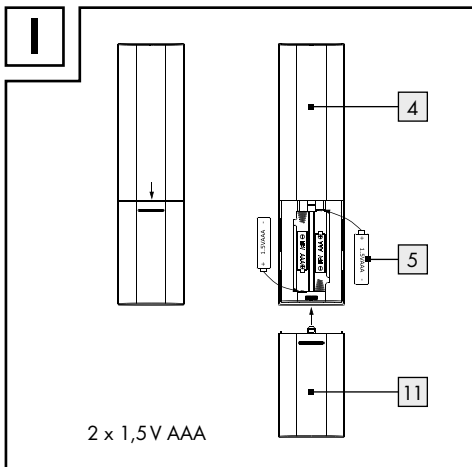
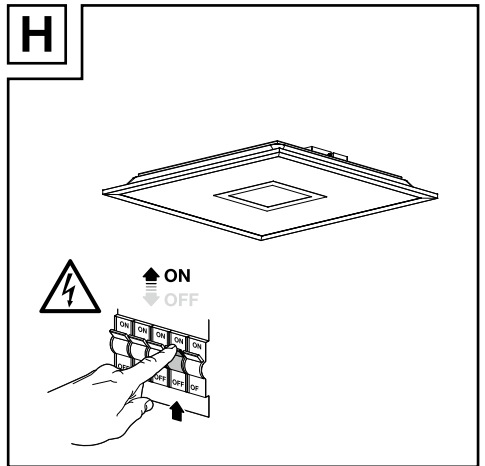
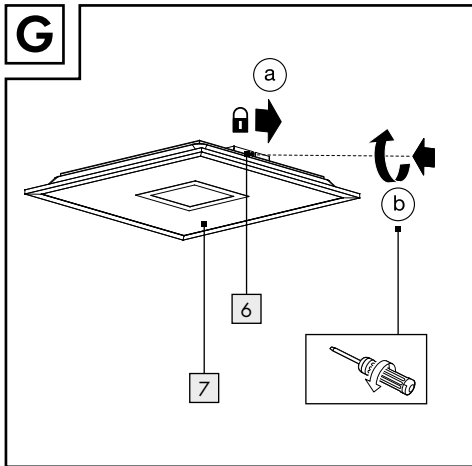
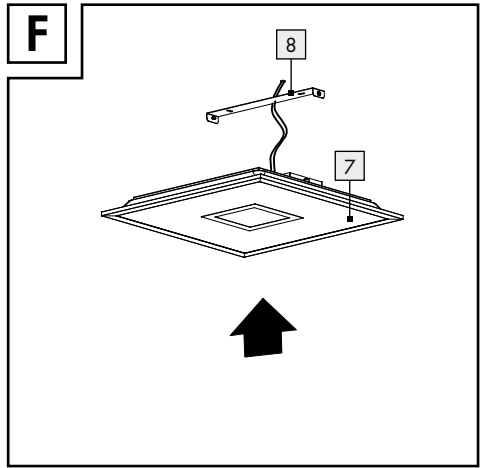
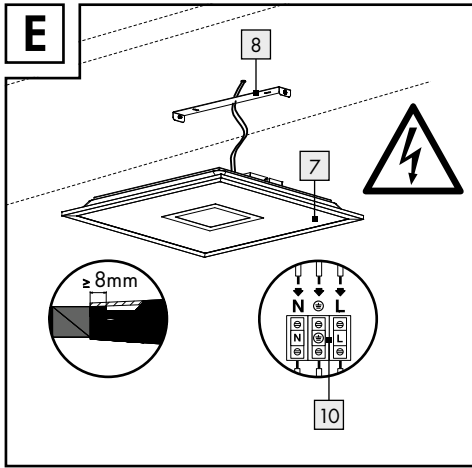

14158606L

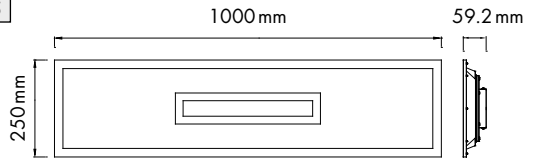
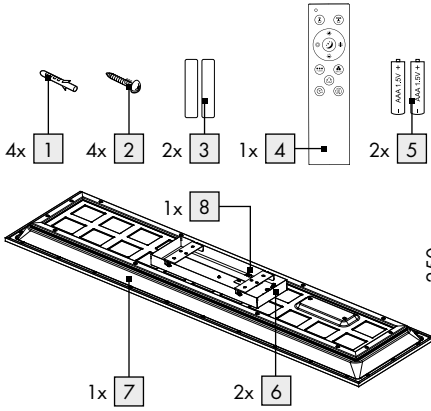

A

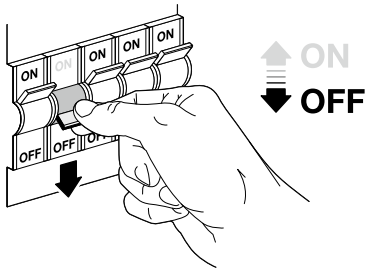

B

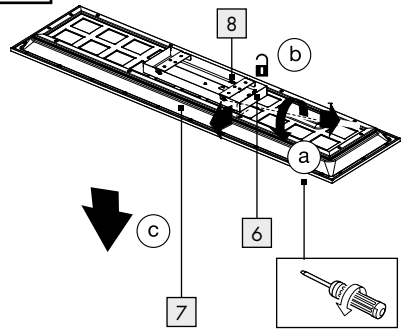

C

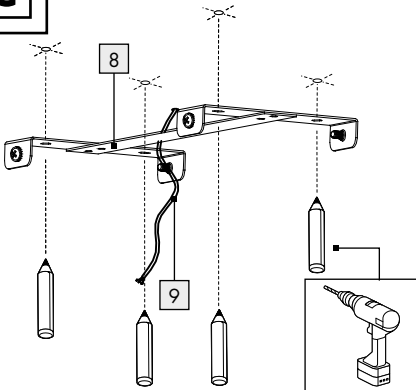

D

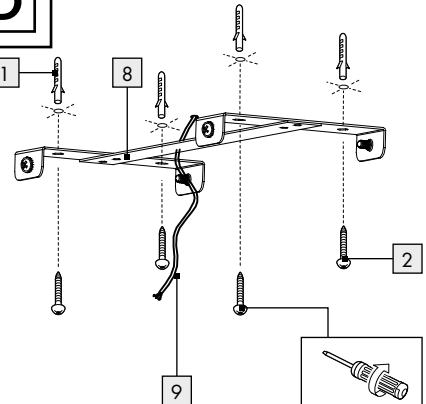

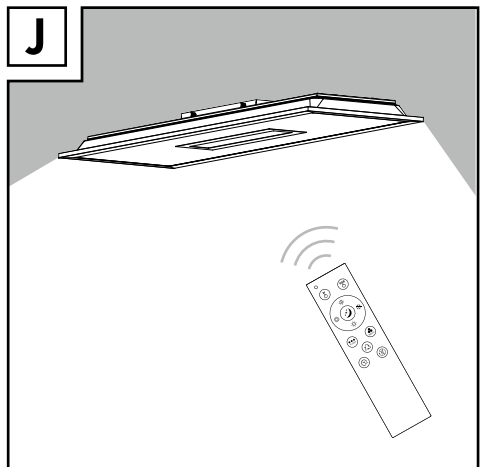
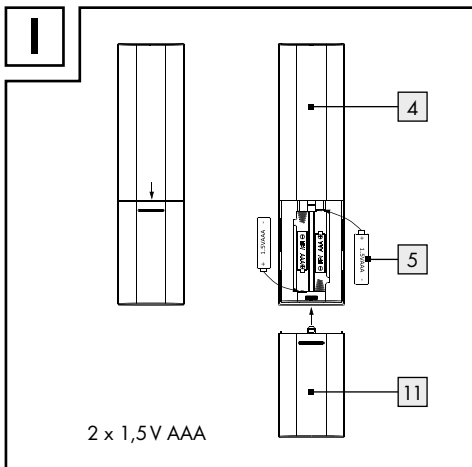
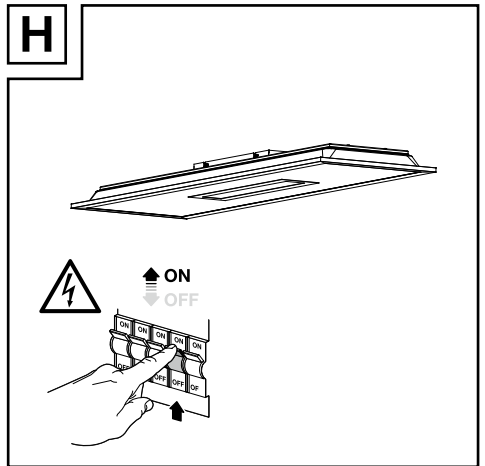
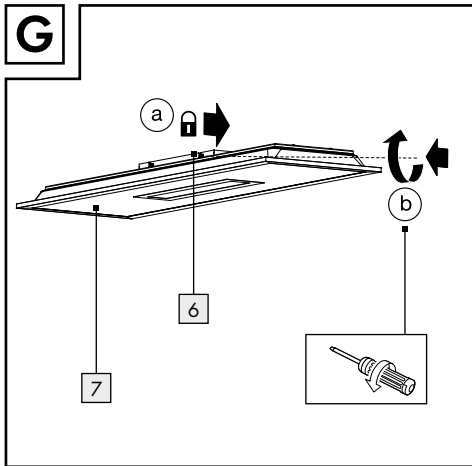
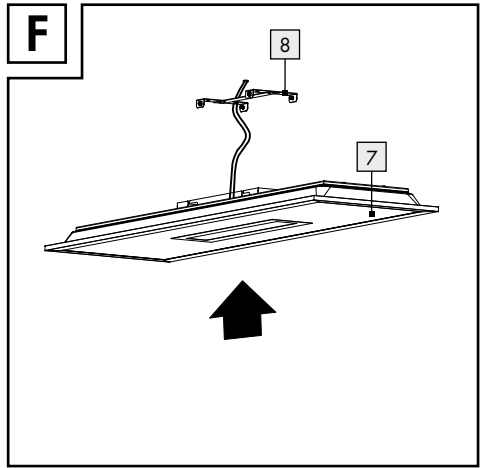
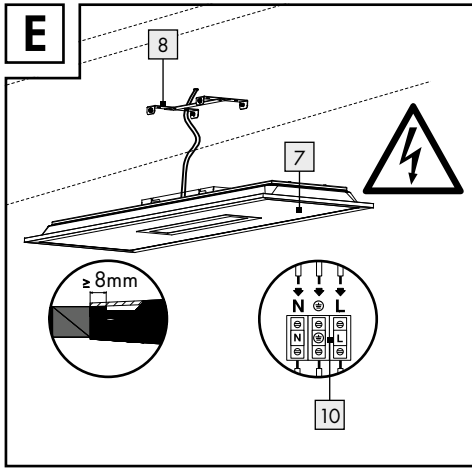

K

14158506L/14158606L

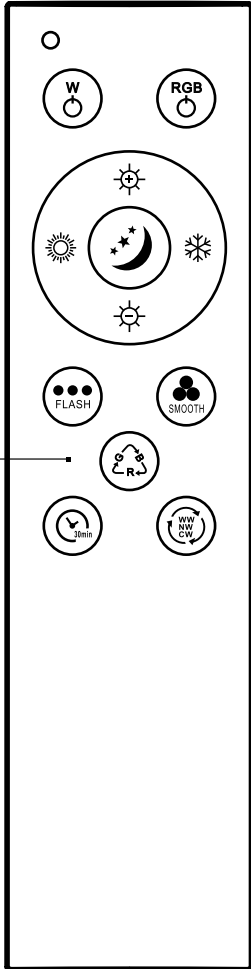



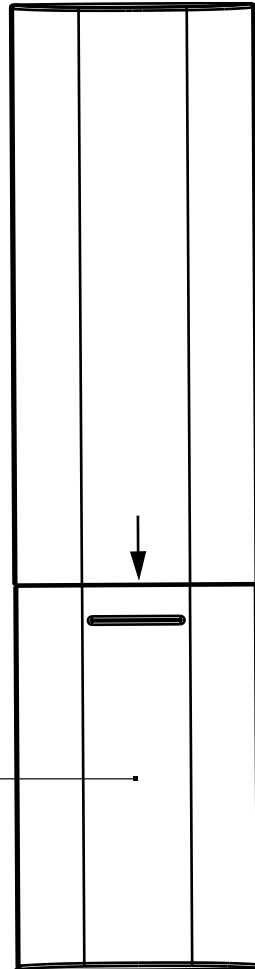













4



11

Legende der verwendeten Piktogramme	Seite 6
Einleitung	Seite 7
Bestimmungsgemäße Verwendung.....	Seite 7
Lieferumfang.....	Seite 7
Teilebeschreibung.....	Seite 7
Technische Daten.....	Seite 7
Sicherheit	Seite 8
Sicherheitshinweise.....	Seite 8
Sicherheitshinweise für Batterien/Akkus.....	Seite 9
Vorbereitung	Seite 10
Benötigtes Werkzeug und Material.....	Seite 10
LED-Leuchtpanel montieren	Seite 10
Leuchte ein-/ ausschalten / Lichtfarbe einstellen	Seite 10
LED-Leuchtpanel mit Fernbedienung bedienen	Seite 10
Batterien wechseln	Seite 11
Wartung und Reinigung	Seite 11
Entsorgung	Seite 11
Informationen	Seite 12
Garantie.....	Seite 12
Konformitätserklärung.....	Seite 12
Hersteller / Service.....	Seite 12

Legende der verwendeten Piktogramme

Legende der verwendeten Piktogramme			
	Anweisungen lesen!		Polarität
	Diese Leuchte ist ausschließlich für den Betrieb im Innenbereich, in trockenen und geschlossenen Räumen geeignet.		Lebens- und Unfallgefahr für Kleinkinder und Kinder!
V	Volt		Diese Leuchte ist nicht geeignet für externe Dimmer und elektronische Schalter.
Hz	Hertz (Frequenz)	25000h	Lebensdauer
W	Watt (Wirkleistung)		Explosionsgefahr!
	Schutzleiter		Schutzhandschuhe tragen!
	Warn- und Sicherheitshinweise beachten!		Die Verpackung besteht aus 100 % recyceltem Papier.
IP20	Die Leuchte besitzt den Schutzgrad „IP20“ und ist ausschließlich für den Einsatz im Innenbereich von privaten Haushalten vorgesehen.		Entsorgen Sie Verpackung und Gerät umweltgerecht!
		Ra	Farbwiedergabewert
	Warnung vor elektrischem Schlag! Lebensgefahr!		Umweltschäden durch falsche Entsorgung der Batterien / Akkus!
	So verhalten Sie sich richtig	A.C. a.c.	Wechselspannung (Strom- und Spannungsart)
	Zur Vermeidung von Gefährdungen darf ein beschädigtes Betriebsgerät dieses Produkts ausschließlich vom Hersteller, seinem Servicevertreter oder einer vergleichbaren Fachkraft ausgetauscht werden.		Zur Vermeidung von Gefährdungen darf eine beschädigte Lichtquelle dieses Produkts ausschließlich vom Hersteller, seinem Servicevertreter oder einer vergleichbaren Fachkraft ausgetauscht werden.
	Polyethylen Low-Density		Wellpappe
	Die farbigen LEDs dienen der Leuchtdekoration und sind nicht als Raumbeleuchtung geeignet.		

LED-Deckenpanel

● Einleitung



Wir beglückwünschen Sie zum Kauf Ihres neuen Gerätes. Sie haben sich damit für ein hochwertiges Produkt entschieden.

Bitte lesen Sie diese Bedienungsanleitung vollständig und sorgfältig durch. Klappen Sie die Seite mit den Abbildungen aus. Diese Anleitung gehört zu diesem Produkt und enthält wichtige Hinweise zur Inbetriebnahme und Handhabung. Beachten Sie immer alle Sicherheitshinweise. Prüfen Sie vor der Inbetriebnahme, ob die korrekte Spannung vorhanden ist und ob alle Teile richtig montiert sind. Sollten Sie Fragen haben oder unsicher in Bezug auf die Handhabung des Gerätes sein, setzen Sie sich bitte mit Ihrem Händler oder der Servicestelle in Verbindung. Bewahren Sie diese Anleitung bitte sorgfältig auf und geben Sie sie ggf. an Dritte weiter.

● Bestimmungsgemäße Verwendung



Diese Leuchte ist für den Betrieb im Innenbereich, in geschlossenen und trockenen Räumen geeignet. Dieses Gerät ist nur für den Einsatz in privaten Haushalten vorgesehen. Dieses Produkt ist vorgesehen für den normalen Betrieb.



Die farbigen LEDs dienen der Leuchtdекoration und sind nicht als Raumbeleuchtung geeignet.

● Lieferumfang

Kontrollieren Sie unmittelbar nach dem Auspacken immer den Lieferumfang auf Vollständigkeit sowie den einwandfreien Zustand des Gerätes.

1 LED-Leuchtpanel (14158506L/14158606L)
4 Schrauben (14158606L)
4 Dübel (14158606L)

2 Schrauben (14158506L)
2 Dübel (14158506L)
2 Batterien (AAA)
2 Schutzschläuche
1 Fernbedienung
1 Montage- und Bedienungsanleitung

● Teilebeschreibung

- 1 Dübel
- 2 Schraube für Montagewinkel
- 3 Schutzschlauch
- 4 Fernbedienung
- 5 Batterie
- 6 Schraube für LED-Leuchtpanel
- 7 LED-Leuchtpanel
- 8 Montagewinkel
- 9 Netzanschlusskabel (extern)
- 10 Lüsterklemme
- 11 Batteriefachabdeckung

● Technische Daten

Modell-Nummer: 14158506L/
14158606L

Leuchte:

Betriebsspannung: 230–240V~, 50 Hz
 Nennleistung max.: max. 24 W
 Schutzklasse: I / ⚡
 Schutzart: IP20
 Maße: 44,5 x 44,5 x 6 cm
 (L x B x H) (14158506L)
 100 x 25 x 6 cm
 (L x B x H) (14158606L)

LED-Modul:

Nennleistung max.: LED, max. 18 W

Fernbedienung:

Batterie: 2 x AAA 1,5 V

Dieses Produkt enthält Lichtquellen der Energieeffizienzklasse „E“ (entsprechend der Verordnung (EU) 2019/2015).

● Sicherheit



Sicherheitshinweise

Bei Schäden, die durch Nichtbeachtung dieser Bedienungsanleitung verursacht werden, erlischt der Garantieanspruch! Für Folgeschäden wird keine Haftung übernommen! Bei Sach- oder Personenschäden, die durch unsachgemäße Handhabung oder Nichtbeachtung der Sicherheitshinweise verursacht werden, wird keine Haftung übernommen!

■ **⚠️ WARNUNG! LEBENS- UND UNFALLGEFAHR FÜR KLEINKINDER UND KINDER!**

Lassen Sie Kinder niemals unbeaufsichtigt mit dem Verpackungsmaterial. Es besteht Erstickungsgefahr durch Verpackungsmaterial. Kinder unterschätzen häufig die Gefahren.

- Dieses Gerät kann von Kindern ab 8 Jahren und darüber sowie von Personen mit verringerten physischen, sensorischen oder mentalen Fähigkeiten oder Mangel an Erfahrung und Wissen benutzt werden, wenn sie beaufsichtigt und bezüglich des sicheren Gebrauchs des Gerätes unterwiesen wurden und die daraus resultierenden Gefahren verstehen. Kinder dürfen nicht mit dem Gerät spielen. Reinigung und Benutzerwartung dürfen nicht von Kindern ohne Beaufsichtigung durchgeführt werden.

⚠️ **ACHTUNG!**

- Bei Betrieb nicht aus kurzem Abstand in die LED schauen.
- Zur Vermeidung von Gefährdungen darf eine beschädigte Lichtquelle dieses Produkts ausschließlich vom Hersteller, seinem Servicevertreter oder einer vergleichbaren Fachkraft ausgetauscht werden.
- Die LED nicht mit einem optischen Instrument (z. B. Lupe) betrachten.



Vermeiden Sie Lebensgefahr durch elektrischen Schlag

- Lassen Sie die Elektroinstallation durch einen ausgebildeten Elektriker oder eine für Elektroinstallationen eingewiesene Person durchführen.

- Bei Sach- oder Personenschäden, die durch unsachgemäße Handhabung oder Nichtbeachtung der Sicherheitshinweise verursacht werden, wird keine Haftung übernommen!
- Benutzen Sie Ihre Leuchte niemals, wenn Sie irgendwelche Beschädigungen feststellen.
- Entfernen Sie vor der Montage die Sicherung oder schalten Sie den Leitungsschutzschalter im Sicherungskasten aus (0-Stellung).
- Vermeiden Sie unbedingt die Berührung der Leuchte mit Wasser oder anderen Flüssigkeiten.
- Vergewissern Sie sich vor der Montage, dass die vorhandene Netzspannung mit der benötigten Betriebsspannung der Leuchte übereinstimmt (siehe „Technische Daten“).
- Stellen Sie sicher, dass bei der Montage keine Leitungen beschädigt werden.



Diese Leuchte ist nicht geeignet für externe Dimmer und elektronische Schalter.



Vermeiden Sie Brand- und Verletzungsgefahr

- Stellen Sie sicher, dass die Leuchte ausgeschaltet und abgekühlt ist, bevor Sie diese berühren, um Verbrennungen zu vermeiden.
- Befestigen Sie die Leuchte nicht auf feuchtem oder leitendem Untergrund.
- Lassen Sie die Leuchte oder Verpackungsmaterial nicht achtlos liegen. Plastikfolien/-tüten, Kunststoffteile etc. könnten für Kinder zu einem gefährlichen Spielzeug werden.
- Bei manchen Personen kann es zu epileptischen Anfällen oder Bewusstseinsstörungen kommen, wenn Sie bestimmten Blitzlichtern oder Lichteffekten ausgesetzt werden. Suchen Sie bei epileptischen Symptomen umgehend einen Arzt auf.



So verhalten Sie sich richtig

- Montieren Sie die Leuchte so, dass sie vor Feuchtigkeit, Verschmutzung und zu starker Erwärmung geschützt ist.
- Vergewissern Sie sich vor dem Bohren, dass sich keine Gas-, Wasser- oder Stromleitungen an der

Bohrstelle befinden. Montage nur durch fachkundige Personen. Unbedingt auf die Wandbeschaffenheit achten, da sich das beigefügte Befestigungsmaterial nicht für alle Wandarten eignet. Erkundigen Sie sich im Handel nach den für die jeweilige Wandbeschaffenheit geeigneten Schrauben und Dübel.

- Für eine unsachgemäße Wand-Dübel-Verbindung und dadurch entstandene Schäden übernimmt der Hersteller keine Haftung.
- Seien Sie stets aufmerksam! Achten Sie immer darauf was Sie tun und gehen Sie stets mit Vernunft vor. Verwenden Sie die Leuchte in keinem Fall, wenn Sie unkonzentriert sind oder sich unwohl fühlen.
- Überprüfen Sie vor der Montage, ob der Montageort für das Gewicht der Leuchte geeignet ist.
- Machen Sie sich vor der Verwendung mit allen Anweisungen und Abbildungen in dieser Anleitung sowie mit der Leuchte selbst vertraut.



Sicherheitshinweise für Batterien / Akkus

■ **LEBENSGEFAHR!**

Halten Sie Batterien / Akkus außer Reichweite von Kindern. Suchen Sie im Falle eines Verschluckens sofort einen Arzt auf!

Verschlucken kann zu Verbrennungen, Perforation von Weichgewebe und Tod führen. Schwere Verbrennungen können innerhalb von 2 Stunden nach dem Verschlucken auftreten.



■ **EXPLOSIONSGEFAHR!**

Laden Sie nicht aufladbare Batterien niemals wieder auf. Schließen Sie Batterien / Akkus nicht kurz und / oder öffnen Sie diese nicht. Überhitzung, Brandgefahr oder Platzen können die Folge sein.

- Werfen Sie Batterien / Akkus niemals in Feuer oder Wasser.
- Setzen Sie Batterien / Akkus keiner mechanischen Belastung aus.

Risiko des Auslaufens von Batterien / Akkus

- Vermeiden Sie extreme Bedingungen und Temperaturen, die auf Batterien / Akkus einwirken können, z. B. auf Heizkörpern / durch direkte Sonneneinstrahlung.
- Wenn Batterien / Akkus ausgelaufen sind, vermeiden Sie den Kontakt von Haut, Augen und Schleimhäuten mit den Chemikalien! Spülen Sie die betroffenen Stellen sofort mit klarem Wasser und suchen Sie einen Arzt auf!



SCHUTZHANDSCHUHE TRAGEN!

Ausgelaufene oder beschädigte Batterien / Akkus können bei Berührung mit der Haut Verätzungen verursachen. Tragen Sie deshalb in diesem Fall geeignete Schutzhandschuhe.

- Im Falle eines Auslaufens der Batterien / Akkus entfernen Sie diese sofort aus dem Produkt, um Beschädigungen zu vermeiden.
- Verwenden Sie nur Batterien / Akkus des gleichen Typs. Mischen Sie nicht alte Batterien / Akkus mit neuen!
- Entfernen Sie die Batterien / Akkus, wenn das Produkt längere Zeit nicht verwendet wird.

Risiko der Beschädigung des Produkts

- Verwenden Sie ausschließlich den angegebenen Batterietyp / Akkutyp!
- Setzen Sie Batterien / Akkus gemäß der Polaritätskennzeichnung (+) und (-) an Batterie / Akku und des Produkts ein.
- Reinigen Sie Kontakte an Batterie / Akku und im Batteriefach vor dem Einlegen mit einem trockenen, fusselreifen Tuch oder Wattestäbchen!
- Entfernen Sie erschöpfte Batterien / Akkus umgehend aus dem Produkt.
- Die richtige Polarität wird im Batteriefach angezeigt.

● Vorbereitung

● Benötigtes Werkzeug und Material

Die genannten Werkzeuge und Materialien sind nicht im Lieferumfang enthalten. Es handelt sich hierbei um unverbindliche Angaben und Werte zur Orientierung. Die Beschaffenheit des Materials richtet sich nach den individuellen Gegebenheiten vor Ort.

- Bleistift / Markierwerkzeug
- 2-poliger Spannungsprüfer
- Schraubendreher
- Bohrmaschine
- Bohrer (ca. \varnothing 6 mm)
- Seitenschneider
- Leiter

● LED-Leuchtpanel montieren

WARNUNG! STROMSCHLAGGEFAHR!

Wichtig: Der elektrische Anschluss muss durch einen ausgebildeten Elektriker oder eine für Elektroinstallationen eingewiesene Person erfolgen. Diese muss Kenntnis über die Eigenschaften der Leuchte und Anschlussbestimmungen haben. Entfernen Sie hierfür die Sicherung oder schalten Sie den Leitungsschutzschalter im Sicherungskasten aus (0-Stellung) (siehe Abb. A).

- Legen Sie die Batterien **[5]** unter Beachtung der Polarität (+ und -) in das Batteriefach ein.
- Entfernen Sie die seitlich am LED-Leuchtpanel **[7]** sichtbaren Schrauben des LED-Leuchtpanels **[6]** (siehe Abb. B) und nehmen Sie den Montagewinkel **[8]** auf der Rückseite ab (siehe Abb. B).
- Markieren Sie die Bohrlöcher mit Hilfe der im Montagewinkel **[8]** für die Schrauben **[2]** vorgesehenen Löcher (siehe Abb. C).
- Bohren Sie nun die Befestigungslöcher. Stellen Sie sicher, dass Sie die Zuleitung nicht beschädigen.
- Führen Sie die Dübel **[1]** in die Bohrlöcher ein (siehe Abb. D).
- Befestigen Sie den Montagewinkel **[8]** mit den mitgelieferten Schrauben **[2]** (siehe Abb. D).

- Ziehen Sie die Schutzschläuche **[3]** über die Kabel L und N des Netzanschlusskabels (extern) **[9]** (siehe Abb. E).
- Verbinden Sie das Anschlusskabel des LED-Leuchtpanels mittels der Lüsterklemme **[10]** mit dem Netzanschlusskabel (extern) **[9]** (siehe Abb. E).
- Achten Sie darauf, dass Sie die einzelnen Leiter des Netzanschlusskabels (extern) **[9]** jeweils richtig anschließen: stromführende Leiter, schwarz oder braun = Symbol L, Neutralleiter, blau = Symbol N, Schutzleiter, grün-gelb = Symbol \oplus (Erdungsanschluss).
Achten Sie auf den richtigen Sitz.
- Verschrauben Sie nun das LED-Leuchtpanel **[7]** mittels der Schrauben **[6]** mit dem Montagewinkel **[8]**.
Hinweis: Achten Sie darauf, dass die Schrauben **[6]** richtig einrasten (siehe Abb. F und G).
- Setzen Sie die Sicherung wieder ein oder schalten Sie den Leitungsschutzschalter am Sicherungskasten ein (I-Stellung) (siehe Abb. H).

Ihr LED-Leuchtpanel ist nun betriebsbereit.













● Leuchte ein- / ausschalten / Lichtfarbe einstellen

- Betätigen Sie den Lichtschalter (Wandschalter), um das LED-Leuchtpanel ein- / auszuschalten.
- Wenn Sie den Lichtschalter kurz hintereinander betätigen, wechselt das LED-Leuchtpanel zwischen Kalt-, Warm- und Neutralweiß.

● LED-Leuchtpanel mit Fernbedienung bedienen

- Hinweis:** Das LED-Leuchtpanel besitzt eine Memory-Funktion. Diese speichert die zuletzt eingestellte Funktion. Die CCT- und ON-/OFF-Funktion können auch über den Wandschalter gesteuert werden.
- Schalten Sie das LED-Leuchtpanel mit dem Lichtschalter ein.

Alle weiteren Funktionen können nur mit Hilfe der Fernbedienung **[4]** gesteuert werden (siehe Abb. K).

-  Weißes Licht einschalten
-  Farbiges Licht einschalten
-  Dimmen (heller)
-  Kaltweiß, stufenlos
-  Warmweiß, stufenlos
-  Nachtlichtfunktion
-  Dimmen (dunkler)
-  Schneller Lichtwechsel, farbiges Licht
-  Langsamer Lichtwechsel, farbiges Licht
Hinweis: Wenn Sie die Taste nochmal drücken, bleibt die aktuell blinkende Farbe dauerhaft bestehen.
-  Farbwechsel (rot, grün, blau)
-  Timerfunktion (30 Min.)
-  Lichtfarbenwechsel (Kaltweiß / Neutralweiß / Warmweiß)

● Batterien wechseln

Wenn die Reichweite der Fernbedienung **[4]** nachlässt, müssen Sie die Batterien **[5]** auswechseln (siehe Abb. I).

- Schieben Sie die Batteriefachabdeckung **[11]** auf der Rückseite der Fernbedienung **[4]** in Pfeilrichtung aus der Fernbedienung **[4]** heraus.
- Entnehmen sie die Batterien **[5]**.
- Legen Sie die neuen Batterien (AAA) **[5]** in die Fernbedienung **[4]** ein.

Hinweis: Die richtige Polarität wird im Batteriefach der Fernbedienung **[4]** angezeigt.

- Schieben Sie die Batteriefachabdeckung **[11]** wieder auf die Fernbedienung **[4]**.

● Wartung und Reinigung

WARNUNG! STROMSCHLAGEGFAHR!

Trennen Sie zur Reinigung die Leuchte zuerst vom Stromnetz. Entfernen Sie hierfür die Sicherung oder schalten Sie den Leitungsschutzschalter im Sicherungskasten aus (0-Stellung) (siehe Abb. A).

- Stellen Sie sicher, dass die Leuchte ausgeschaltet und abgekühlt ist, bevor Sie diese berühren, um Verbrennungen zu vermeiden.
- Benutzen Sie keine Lösungsmittel, Benzin o. Ä. Die Leuchte würde hierbei Schaden nehmen.
- Verwenden Sie zur Reinigung des LED-Leuchtpanels **[7]** ein trockenes, fusselfreies Tuch.
- Setzen Sie die Sicherung wieder ein oder schalten Sie den Leitungsschutzschalter am Sicherungskasten ein (I-Stellung) (siehe Abb. H).

● Entsorgung

Die Verpackung besteht aus umweltfreundlichen Materialien, die Sie über die örtlichen Recyclingstellen entsorgen können.



Beachten Sie die Kennzeichnung der Verpackungsmaterialien bei der Abfalltrennung, diese sind gekennzeichnet mit Abkürzungen (a) und Nummern (b) mit folgender Bedeutung: 1–7: Kunststoffe / 20–22: Papier und Pappe / 80–98: Verbundstoffe.



Das Produkt und die Verpackungsmaterialien sind recycelbar, entsorgen Sie diese getrennt für eine bessere Abfallbehandlung. Das Triman-Logo gilt nur für Frankreich.



Werfen Sie Ihr Produkt, wenn es ausgedient hat, im Interesse des Umweltschutzes nicht in den Hausmüll, sondern führen Sie es einer fachgerechten Entsorgung zu. Über Sammelstellen und deren Öffnungszeiten können Sie sich bei Ihrer zuständigen Verwaltung informieren.

Defekte oder verbrauchte Batterien müssen gemäß Richtlinie 2006/66/EG recycelt werden. Geben Sie Batterien und/oder das Gerät über die angebotenen Sammeleinrichtungen zurück.



Umweltschäden durch falsche Entsorgung der Batterien!

Batterien dürfen nicht über den Hausmüll entsorgt werden. Sie können giftige Schwermetalle enthalten und unterliegen der Sondermüllbehandlung. Die chemischen Symbole der Schwermetalle sind wie folgt: Cd = Cadmium, Hg = Quecksilber, Pb = Blei. Geben Sie deshalb verbrauchte Batterien bei einer kommunalen Sammelstelle ab.

● Informationen

● **Garantie**

Sie erhalten zum Zeitpunkt des Kaufs auf dieses Gerät 36 Monate Garantie. Das Gerät wurde sorgfältig produziert und einer genauen Qualitätskontrolle unterzogen. Innerhalb der Garantiezeit beheben wir kostenlos alle Material- oder Herstellerfehler. Sollten sich dennoch während der Garantiezeit Mängel herausstellen, senden Sie das Gerät bitte an die aufgeführte Service-Adresse unter Angabe folgender Artikelnummer: 14158506L/14158606L. Von der Garantie ausgeschlossen sind Schäden durch nicht sachgemäße Handhabung, Nichtbeachtung der Bedienungsanleitung oder Eingriff durch nicht autorisierte Personen sowie Verschleißteile (wie z. B. Leuchtmittel). Durch die Garantieleistung wird die Garantiezeit weder verlängert noch erneuert.

● **Konformitätserklärung CE**

Dieses Produkt erfüllt die Anforderungen der geltenden europäischen und nationalen Richtlinien (Elektromagnetische Verträglichkeit 2014/30/EU, Niederspannungsrichtlinie 2014/35/EU, Ökodesign Richtlinie 2009/125/EG, RoHS-Richtlinie 2011/65/EU). Die Konformität wurde nachgewiesen. Entsprechende Erklärungen und Unterlagen sind beim Hersteller hinterlegt.

● **Hersteller / Service**

Briloner Leuchten GmbH & Co. KG
Im Kissen 2
59929 Brilon
DEUTSCHLAND
Tel.: +49 29 61 / 97 12-800
Fax: +49 29 61 / 97 12-199
E-Mail: kundenservice@briloner.com
www.briloner.com





















Kostenlose Servicenummer:
Tel.: 00800/27456637

IAN 391343_2104

Bitte halten Sie für alle Anfragen den Kassenbon und die Artikelnummer (IAN 391343_2104) als Nachweis für den Kauf bereit.

List of pictograms used	Page 14
Introduction	Page 15
Intended use.....	Page 15
Scope of delivery.....	Page 15
Parts description.....	Page 15
Technical data.....	Page 15
Safety	Page 15
Safety notices.....	Page 15
Safety instructions for batteries / rechargeable batteries.....	Page 17
Preparation	Page 17
Required tools and material.....	Page 17
Mounting the LED light panel	Page 18
Switching the light on and off / adjusting the light colour	Page 18
Operating the LED light panel via remote control	Page 18
Replacing the batteries	Page 19
Maintenance and cleaning	Page 19
Disposal	Page 19
Information	Page 19
Warranty.....	Page 19
Declaration of conformity.....	Page 20
Manufacturer / Service.....	Page 20

List of pictograms used

List of pictograms used			
	Read the instructions!		Polarity
	This lamp is only suitable for indoor use in dry and enclosed spaces.		Danger to life and risk of accidents for infants and children!
V	Volt		This light is not suitable for external dimmers and electronic switches.
Hz	Hertz (frequency)	25000h	Operating life
W	Watts (effective power)		Danger of explosion!
	Protective conductor		Wear safety gloves!
	Observe the warnings and safety notes!		The packaging is made from 100% recycled paper.
IP20	This light is protection class "IP20" and is only intended for residential indoor use.		Dispose of the packaging and device in an environmentally friendly manner!
		Ra	Colour rendering
	Warning - risk of electric shock! Danger to life!		Environmental damage due to incorrect disposal of the batteries / rechargeable batteries!
	For your safety	A.C. a.c.	Alternating current (type of current and voltage)
	To avoid hazards, damaged operating equipment of this product may only be replaced by the manufacturer, its service representative or a comparable specialist.		To avoid hazards, if the light source of this product is damaged, it must only be replaced by the manufacturer, its service agent or a comparable specialist.
	Low-density polyethylene		Corrugated cardboard
	The colour LEDs are intended as decorative lighting and are not suitable as interior lighting.		

LED ceiling panel

● Introduction



Congratulations on your new product. You have selected a high quality product. Please be sure to carefully read the complete operating instructions. Fold out the page with the illustrations. These instructions are part of the product and contain important information on setup and handling. Always follow all safety instructions. Before using this product for the first time verify the correct voltage and that all parts are properly installed. Should you have any questions or you are unsure about operating the product, please contact the dealer or service centre. Please keep these instructions in a safe place and pass them on to third parties as applicable.

● Intended use



This light is only suitable for indoor use in dry and enclosed spaces. This device is intended for private household use only. This product is intended for normal operation.



The colour LEDs are intended as decorative lighting and are not suitable as interior lighting.

● Scope of delivery

Check immediately after unpacking that the parts are complete and that the product is in proper condition.

- 1 LED light panel (14158506L/14158606L)
- 4 Screws (14158606L)
- 4 Wall plugs (14158606)
- 2 Screws (14158506L)
- 2 Wall plugs (14158506L)
- 2 Batteries (AAA)
- 2 Protective tubes
- 1 Remote control
- 1 Set of assembly instructions and instructions for use

● Parts description

- | | |
|----|-----------------------------------|
| 1 | Wall plug |
| 2 | Screw for mounting bracket |
| 3 | Protective tube |
| 4 | Remote control |
| 5 | Battery |
| 6 | Screw for LED light panel |
| 7 | LED light panel |
| 8 | Mounting bracket |
| 9 | Mains connection cable (external) |
| 10 | Lustre terminal |
| 11 | Battery compartment cover |

● Technical data

Model number: 14158506L /
14158606L

Light:

Operating voltage: 230-240V~, 50 Hz
 Max. rated power: max. 24 W
 Protection class: I / ⚡
 IP rating: IP20
 Dimensions: 44.5 x 44.5 x 6 cm
 (L x W x H) (14158506L)
 100 x 25 x 6 cm
 (L x W x H) (14158606L)

LED module:

Max. rated power: LED, max. 18 W

Remote control:

Battery: 2 x AAA 1.5 V

This product contains a light source of energy efficiency class "E" (in accordance with Regulation (EU) 2019/2015).

● Safety



Safety notices

Damage due to failure to comply with these operating instructions will invalidate the warranty! We assume

no liability for consequential damage! We assume no liability for material damage or personal injury due to improper handling or failure to comply with the safety instructions!

■  **⚠ WARNING! DANGER TO LIFE AND RISK OF ACCIDENTS FOR INFANTS AND CHILDREN!**

Never leave children unsupervised with the packaging material. The packaging material poses a suffocation hazard. Children frequently underestimate the dangers.

- This device may be used by children age 8 years and up, as well as by persons with reduced physical, sensory or mental capacities, or lacking experience and / or knowledge, so long as they are supervised or instructed in the safe use of the device and understand the associated risks. Children should not be allowed to play with the device. Cleaning and user maintenance should not be performed by children without supervision.

⚠ ATTENTION!

- Do not look into the LED from a close distance during operation.
- To prevent hazards, if an illuminant on this product is damaged, it must be replaced by the manufacturer, its service representative or an equally qualified professional.
- Do not look at the LED with an optical instrument (e.g. magnifier).



Avoid the risk of fatal injury from electric shock

- Ensure that a qualified electrician, or a person trained to carry out electrical installations, performs the electrical installation.
- We assume no liability for property damage or personal injury due to improper handling or failure to observe the safety notices!
- Never use the light if any defects have been identified.
- Prior to installation, remove the fuse or switch off the circuit breaker 0 setting in the fuse box.

- Ensure that the light does not come into contact with water or other liquids under any circumstances.
- Prior to installation verify the mains voltage on site corresponds with the operating voltage required for the light (see "Technical data").
- Be careful not to damage any lines during installation.



This light is not suitable for external dimmers or electronic switches.



Prevent fire and injury hazards

- To prevent burns, be sure the light is switched off and cooled down before touching it.
- Do not mount the light to a damp or conductive surface.
- Do not leave the light or packaging material lying unattended. Plastic film or bags, plastic parts etc. can turn into dangerous toys for children.
- Exposure to certain strobe lights or lighting effects can cause seizures or unconsciousness in some people. If you experience symptoms of a seizure, seek immediate medical attention.



Safe working

- Install the light so it is protected from moisture, dirt and extreme heating.
- Before drilling, ensure that there are no gas or water pipes or power cables where you intend to drill. Installation may only be carried out by experts. It is essential that you take note of how the wall is constructed, as the included fittings are not suitable for all types of wall. Ask the retailer about screws and wall plugs suitable for the respective wall structure.
- The manufacturer accepts no responsibility for an inappropriate wall plug connection and any resulting damage.
- Always be attentive! Always pay attention to what you are doing and use common sense. Never use the light if you are having difficulty concentrating or do not feel well.

- Verify the installation site is suitable to bear the weight of the lamp before installation.
- Familiarise yourself with all instructions and diagrams in this manual as well as with the light itself before use.



Safety instructions for batteries / rechargeable batteries

■ DANGER TO LIFE!

Keep batteries / rechargeable batteries out of reach of children. If accidentally swallowed seek immediate medical attention.

- Swallowing may lead to burns, perforation of soft tissue, and death. Severe burns can occur within 2 hours of ingestion.



■ DANGER OF EXPLOSION!

Never recharge non-rechargeable batteries. Do not short-circuit batteries / rechargeable batteries and / or open them. Overheating, fire or bursting can be the result.

- Never throw batteries / rechargeable batteries into fire or water.
- Do not exert mechanical loads to batteries / rechargeable batteries.

Risk of leakage of batteries / rechargeable batteries

- Avoid extreme environmental conditions and temperatures, which could affect batteries / rechargeable batteries, e.g. radiators / direct sunlight.
- If batteries / rechargeable batteries have leaked, avoid contact with skin, eyes and mucous membranes with the chemicals! Flush immediately the affected areas with fresh water and seek medical attention!



■ WEAR PROTECTIVE GLOVES!

Leaked or damaged batteries / rechargeable batteries can cause burns on contact with the skin.

Wear suitable protective gloves at all times if such an event occurs.

- In the event of a leakage of batteries / rechargeable batteries, immediately remove them from the product to prevent damage.
- Only use the same type of batteries / rechargeable batteries. Do not mix used and new batteries / rechargeable batteries.
- Remove batteries / rechargeable batteries if the product will not be used for a longer period.

Risk of damage of the product

- Only use the specified type of battery / rechargeable battery!
- Insert batteries / rechargeable batteries according to polarity marks (+) and (-) on the battery / rechargeable battery and the product.
- Use a dry lint-free cloth or cotton swab to clean the contacts on the battery / rechargeable battery and in the battery compartment before inserting!
- Remove exhausted batteries / rechargeable batteries from the product immediately.
- The correct polarity is indicated in the battery compartment.

● Preparation

● Required tools and material



















The tools and materials specified are not included. This information and these values are non-binding and are only provided as a reference. The nature of the material is determined by the individual local conditions.

- Pencil / marking tool
- 2-pole voltage tester
- Screwdriver
- Electric drill
- Drill (approx. \varnothing 6 mm)
- Side cutting pliers
- Ladder

● Mounting the LED light panel

WARNING! DANGER OF ELECTRIC SHOCK!

Important: The electrical connection must be established by a qualified electrician or a person trained to perform electrical installations. This person must be familiar with the properties of the light and the connection requirements. For this installation, remove the fuse or switch off the circuit breaker in the fuse box (position 0) (see Fig. A).

- Insert the batteries  into the battery compartment while taking the polarity into account (+ and -).
 - Remove the screws for the LED light panel  visible at the side of the LED light panel  (see Fig. B) and remove the mounting bracket  on the back (see Fig. B).
 - Use the holes in the mounting bracket  intended for the screws  to mark the drill holes (see Fig. C).
 - Now drill the mounting holes. Be sure not to damage the power cable.
 - Insert the wall plugs  into the drill holes (see Fig. D).
 - Secure the mounting bracket  using the screws  provided (see Fig. D).
 - Pull the protective tubes  over cables L and N of the mains connection cable (external)  (see Fig. E).
 - Connect the connection cable of the LED light panel with the mains connection cable (external)  using the lustre terminal  (see Fig. E).
 - Be sure to correctly connect each of the individual conductors of the mains connection cable (external) : live conductor, black or brown = symbol L, neutral conductor, blue = symbol N, protective conductor, green-yellow = symbol  (earth connection).
Make sure they are correctly positioned.
 - Now attach the LED light panel  to the mounting bracket  using the screws .
- Note:** Make sure that the screws  are properly engaged (see Fig. F and G).
- Reinstall the fuse or switch on the circuit breaker in the fuse box (I setting) (see Fig. H).

Your LED light panel is now ready to use.

● Switching the light on and off/adjusting the light colour











- Use the light switch (wall switch) to switch the LED light panel on or off.
- If you press the light switch in quick succession, the LED light panel switches between cold, warm and neutral white.



● Operating the LED light panel via remote control

Note: The LED light panel has a memory function. This saves the last function that was set. The CCT and ON/OFF function can also be controlled using the wall switch.



- Switch the LED light panel on using the light switch.







All other functions can only be controlled using the remote control  (see Fig. K).

-  Switch the white light on
-  Switch the coloured light on
-  Brighten
-  Cold white, variable
-  Warm white, variable
-  Nightlight function
-  Dim
-  Fast light change, coloured light
-  Slow light change, coloured light
Note: If you press the button again, the colour that is currently flashing will light up continuously.
-  Colour change (red, green, blue)



-  Timer function (30 min.)
-  Light colour change (cold white / neutral white / warm white)

● Replacing the batteries

If the range of the remote control  reduces, the batteries  needs to be replaced (see Fig. I).

- Slide the battery cover  on the reverse side of the remote control  from the remote control  in the direction of the arrow.
- Remove the batteries .
- Insert the new batteries (AAA)  into the remote control .

Note: The correct polarity is indicated in the battery compartment of the remote control .

- Slide the battery cover  back onto the remote control .

● Maintenance and cleaning

WARNING! RISK OF ELECTRIC SHOCK!

Disconnect the light from the power supply before cleaning. To do so, remove the fuse or switch off the circuit breaker in the fuse box 0 position (see Fig. A).

- To prevent burns, be sure the light is switched off and cooled down before touching it.
- Do not use solvents, benzene or similar substances. They could damage the light.
- Use a dry, lint-free cloth to clean the LED panel light .
- Replace the fuse or switch on the circuit breaker (Position I) inside the fuse box (see Fig. H).

● Disposal

The packaging is made entirely of recyclable materials, which you may dispose of at local recycling facilities.



Observe the marking of the packaging materials for waste separation, which are marked with abbreviations (a) and

numbers (b) with following meaning:
1-7: plastics / 20-22: paper and fibre-board / 80-98: composite materials.



The product and packaging materials are recyclable, dispose of it separately for better waste treatment. The Triman logo is valid in France only.



To help protect the environment, please dispose of the product properly when it has reached the end of its useful life and not in the household waste. Information on collection points and their opening hours can be obtained from your local authority.

Defective or used batteries must be recycled in accordance with Directive 2006/66/EC. Return batteries and/or the device to the provided recycling facilities.



Improper disposal of batteries can harm the environment!

Never dispose of batteries in your household waste. They may contain toxic heavy metals and are subject to hazardous waste regulations. The chemical symbols of the heavy metals are: Cd = cadmium, Hg = mercury, Pb = lead. Therefore dispose of used batteries through your local collection site.

● Information

● Warranty

You receive a 36 month warranty on this product, valid from the date of purchase. The appliance has been carefully produced under strict quality control. Within the warranty period we shall rectify without charge all material and manufacturing defects. In the event of a defect arising during the warranty period, please send the appliance to the listed Service Centre address, making reference to the following article number: 14158506L / 14158606L.

Wear parts (such as bulbs) and damage caused by improper handling, non-observance of the operating instructions or unauthorised interference are excluded from the warranty. The performance of services under the warranty does not extend or renew the warranty period.

● Declaration of conformity CE

This product meets the requirements of the applicable European and national directives (Electromagnetic Compatibility 2014/30/EU, Low Voltage Directive 2014/35/EU, Ecodesign Directive 2009/125/EC, RoHS Directive 2011/65/EU). Conformity has been verified. The relevant declarations and documents are held by the manufacturer.

● Manufacturer / Service

Briloner Leuchten GmbH & Co. KG
Im Kissen 2
59929 Brilon
GERMANY
Tel.: +49 29 61 / 97 12-800
Fax: +49 29 61 / 97 12-199
E-Mail: kundenservice@briloner.com
www.briloner.com

FR

Free service number:



















Tel.: 00800 / 27456637

IAN 391343_2104

Please have your receipt and the item number (IAN 391343_2104) ready as your proof of purchase when enquiring about your product.

Légende des pictogrammes utilisés	Page 22
Introduction	Page 23
Utilisation conforme.....	Page 23
Contenu de la livraison.....	Page 23
Descriptif des pièces.....	Page 23
Caractéristiques techniques.....	Page 23
Sécurité	Page 24
Indications de sécurité.....	Page 24
Consignes de sécurité relatives aux piles / aux piles rechargeables.....	Page 25
Préparation	Page 26
Outils et matériel nécessaires.....	Page 26
Monter le panneau lumineux LED	Page 26
Allumer / éteindre la lampe / Ajuster la couleur de lumière	Page 26
Maniement du panneau lumineux LED avec la télécommande	Page 27
Remplacement des piles	Page 27
Entretien et nettoyage	Page 27
Mise au rebut	Page 27
Informations	Page 28
Garantie.....	Page 28
Déclaration de conformité.....	Page 29
Fabricant / SAV.....	Page 29

Légende des pictogrammes utilisés

Légende des pictogrammes utilisés			
	Lire les instructions !		Polarité
	Cette lampe est exclusivement conçue pour un usage en intérieur, dans des locaux secs et fermés.		Danger de mort et d'accident pour les nourrissons et les enfants !
V	Volt		Cette lampe n'est adaptée ni aux variateurs externes ni aux interrupteurs électroniques.
Hz	Hertz (fréquence)	25000h	Durée de vie
W	Watt (puissance active)		Risque d'explosion !
	Conducteur de protection		Porter des gants de protection !
	Respecter les avertissements et les consignes de sécurité !		L'emballage est exclusivement composé de papier recyclé.
IP20	Cette lampe possède l'indice de protection « IP20 » et est exclusivement conçue pour un usage domestique en intérieur.		Mettez l'emballage et l'appareil au rebut dans le respect de l'environnement !
		Ra	Valeur de restitution des couleurs
	Attention au risque d'électrocution ! Danger de mort !		Pollution en cas de mise au rebut incorrecte des piles / piles rechargeables !
	Conduite à adopter	A.C. a.c.	Tension alternative (type de courant et de tension)
	Pour éviter toute mise en danger, le remplacement d'un dispositif de fonctionnement endommagé de ce produit est exclusivement réservé au fabricant, à son représentant de maintenance ou à un spécialiste comparable.		Pour éviter toute mise en danger, le remplacement d'une source lumineuse endommagée de ce produit est exclusivement réservé au fabricant, à son représentant de maintenance ou à un spécialiste comparable.
	Polyéthylène basse densité		Carton ondulé
	Les LED colorées sont des décorations lumineuses et ne conviennent pas à l'éclairage de pièces.		

Panneau LED pour plafond

● Introduction



Nous vous félicitons pour l'achat de votre nouvel appareil. Vous avez opté pour un produit de grande qualité. Veuillez lire ce mode d'emploi intégralement et attentivement. Ouvrez la page contenant les illustrations. Ce mode d'emploi fait partie du produit et contient des instructions essentielles pour sa mise en service et sa manipulation. Respectez toujours toutes les consignes de sécurité. Avant la mise en service, vérifiez si la tension est correcte et si toutes les pièces sont correctement montées. Si vous avez des questions ou des doutes concernant la manipulation de l'appareil, veuillez contacter votre revendeur ou le service après-vente. Veuillez conserver soigneusement ce mode d'emploi et remettez-le aux autres utilisateurs.

● Utilisation conforme



Ce luminaire est exclusivement conçu pour un usage en intérieur, dans des locaux secs et fermés. Cet appareil est uniquement destiné à un usage domestique et privé. Ce produit est dédié à un fonctionnement normal.



Les LED colorées sont des décorations lumineuses et ne conviennent pas à l'éclairage de pièces.

● Contenu de la livraison

Contrôlez toujours immédiatement après le déballage du produit que le contenu de la livraison est complet et que l'appareil se trouve en parfait état.

1 panneau lumineux LED (14158506L/14158606L)
 4 vis (14158606L)
 4 cheville (14158606L)
 2 vis (14158506L)
 2 cheville (14158506L)
 2 piles (AAA)

2 gaines de protection
 1 télécommande
 1 notice de montage et mode d'emploi

● Descriptif des pièces

- 1 Cheville
- 2 Vis pour équerre de montage
- 3 Gaine de protection
- 4 Télécommande
- 5 Pile
- 6 Vis pour panneau lumineux LED
- 7 Panneau lumineux LED
- 8 Équerre de montage
- 9 Câble d'alimentation (externe)
- 10 Domino
- 11 Couvercle du compartiment à pile

● Caractéristiques techniques

Référence de modèle : 14158506L / 14158606L

Luminaire :

Tension de service : 230-240V~, 50Hz
 Puissance nominale max : max. 24 W
 Classe de protection : I / ⚡
 Indice de protection : IP20
 Dimensions : 44,5 x 44,5 x 6 cm
 (L x l x h) (14158506L)
 100 x 25 x 6 cm
 (L x l x h) (14158606L)

Module LED :

Puissance nominale max. : LED, max. 18 W

Télécommande :

Pile : 2 x AAA 1,5V

Ce produit contient des sources lumineuses de classe d'efficacité énergétique « F » (selon la directive (UE) 2019/2015).

● Sécurité



Indications de sécurité

Les droits de recours en garantie sont annulés en cas de dommages résultant du non-respect du présent mode d'emploi ! Toute responsabilité est déclinée pour les dommages consécutifs ! Toute responsabilité est déclinée pour les dommages matériels ou corporels causés par une manipulation incorrecte ou par le non-respect des consignes de sécurité !

■  **AVERTISSEMENT ! DANGER DE MORT ET D'ACCIDENT POUR LES NOURRISSONS ET LES ENFANTS !**

Ne laissez jamais les enfants manipuler les emballages sans surveillance. Ils risquent de s'étouffer avec les emballages. Les enfants sous-estiment souvent les dangers.

- Cet appareil peut être utilisé par les enfants de 8 ans et plus ainsi que par des personnes ayant des capacités physiques, psychiques ou sensorielles limitées ou manquant d'expérience ou de connaissances, s'ils sont surveillés ou s'ils ont été informés de l'utilisation de l'appareil de manière sûre et comprennent les risques liés à son utilisation. Les enfants ne doivent pas jouer avec cet appareil. Le nettoyage et la maintenance domestique de l'appareil ne doivent pas être effectués par un enfant sans surveillance.

⚠ ATTENTION !

- Lorsque les LED sont allumées, évitez de les regarder d'une trop courte distance.
- Pour éviter toute mise en danger, le remplacement d'une source lumineuse endommagée de ce produit est exclusivement réservé au fabricant, à son représentant de maintenance ou à un spécialiste comparable.
- Ne pas regarder les LED à l'aide d'un instrument optique (par exemple une loupe).



Prévention de risques mortels par électrocution

- L'installation électrique doit être effectuée par un électricien ou par une personne dûment formée à cet effet.
- Nous déclinons toute responsabilité en cas de dommages matériels ou corporels causés par une manipulation incorrecte ou le non-respect des consignes de sécurité !
- N'utilisez jamais votre lampe si vous constatez le moindre endommagement.
- Avant le montage, retirez le fusible ou coupez le disjoncteur de la boîte à fusibles (position 0).
- Évitez impérativement tout contact de la lampe avec de l'eau ou d'autres liquides.
- Avant le montage, vérifiez que la tension secteur correspond à la tension de service requise de la lampe (voir « Caractéristiques techniques »).
- Attention à n'abîmer aucun câble lors du montage.



Cette lampe n'est pas adaptée aux variateurs externes ni aux interrupteurs électroniques.



Prévention de risque d'incendies et de blessures

- Afin d'éviter toute brûlure, vérifiez que la lampe soit éteinte et suffisamment froide avant de la manipuler.
- Ne fixez pas la lampe sur un support humide ou conducteur de courant.
- Ne laissez pas la lampe ou le matériel d'emballage traîner sans surveillance. Les films et les sachets en plastique, les éléments en matières synthétiques, etc. peuvent devenir des jouets dangereux dans les mains des enfants.
- Certaines personnes peuvent être sujettes à l'épilepsie ou à des pertes de conscience lorsqu'elles sont soumises à des flashes de lumières ou à des effets lumineux. En cas de symptômes épileptiques, veuillez immédiatement appeler un médecin.

**Pour travailler en toute sécurité**

- Montez la lampe de telle sorte qu'elle soit protégée de l'humidité, des saletés et d'un échauffement trop important.
- Avant de percer, assurez-vous qu'aucune ligne de gaz, d'eau ou électrique ne se trouve à l'endroit souhaité. Confiez exclusivement le montage à des personnes compétentes. Contrôlez impérativement la consistance du mur étant donné que le matériel de fixation fourni n'est pas adapté à tous les types de cloison. Renseignez-vous dans le commerce pour trouver les chevilles et vis adaptées en fonction du mur.
- Le fabricant décline toute responsabilité en cas de dommages dus à une fixation cheville-mur non conforme.
- Soyez toujours vigilant ! Faites toujours attention à ce que vous faites et agissez raisonnablement. N'utilisez jamais cette lampe si vous n'êtes pas concentré ou si vous vous sentez mal.
- Avant le montage, vérifiez que le lieu choisi peut supporter le poids du luminaire.
- Avant l'utilisation, prenez connaissance de toutes les consignes et figures de ce mode d'emploi et familiarisez-vous avec la lampe.

**Consignes de sécurité relatives aux piles / aux piles rechargeables**

- **DANGER DE MORT !**
Rangez les piles / piles rechargeables hors de la portée des enfants. En cas d'ingestion, consultez immédiatement un médecin !
- Une ingestion peut entraîner des brûlures, une perforation des tissus mous et la mort. Des brûlures graves peuvent apparaître dans les 2 heures suivant l'ingestion.

RISQUE D'EXPLOSION !

Ne rechargez jamais des piles non rechargeables. Ne court-circuitez pas les piles / piles rechargeables et / ou ne les ouvrez pas ! Autrement,

vous risquez de provoquer une surchauffe, un incendie ou une explosion.

- Ne jetez jamais des piles / piles rechargeables au feu ou dans l'eau.
- Ne pas soumettre les piles / piles rechargeables à une charge mécanique.

Risque de fuite des piles / piles rechargeables

- Évitez d'exposer les piles / piles rechargeables à des conditions et températures extrêmes susceptibles de les endommager, par ex. sur des radiateurs / exposition directe aux rayons du soleil.
- Lorsque les piles / piles rechargeables fuient, évitez tout contact du produit chimique avec la peau, les yeux ou les muqueuses ! Rincez les zones touchées à l'eau claire et consultez immédiatement un médecin !

**PORTER DES GANTS DE PROTECTION !**

Les piles / piles rechargeables endommagées ou sujettes à des fuites peuvent provoquer des brûlures au contact de la peau. Vous devez donc porter des gants adéquats pour les manipuler.

- En cas de fuite des piles / piles rechargeables, retirez-les aussitôt du produit pour éviter tout endommagement.
- Utilisez uniquement des piles / piles rechargeables du même type. Ne mélangez pas des piles / piles rechargeables usées et neuves !
- Retirez les piles / piles rechargeables, si vous ne comptez pas utiliser le produit pendant une période prolongée.

Risque d'endommagement du produit

- Exclusivement utiliser le type de pile / pile rechargeable spécifié.
- Insérez les piles / piles rechargeables conformément à l'indication de polarité (+) et (-) indiquée sur la pile / pile rechargeable et sur le produit.
- Avant l'insertion de la pile, nettoyez les contacts de la pile / de la pile rechargeable ainsi que ceux présents dans le compartiment à piles en

vous servant d'un chiffon sec et non pelucheux ou d'un coton-tige !

- Retirez immédiatement les piles / piles rechargeables usées du produit.
- La polarité correcte est indiquée dans le compartiment à piles.

● Préparation

● Outils et matériel nécessaires

Les outils et matériels indiqués ne sont pas inclus dans le contenu de la livraison. Il s'agit là de données et de valeurs indicatives vous permettant de vous orienter. Les caractéristiques du matériel dépendent des conditions spécifiques sur place.

- Crayon / outil marqueur
- Détecteur de tension à 2 pôles
- Tournevis
- Perceuse
- Foret (env. ø 6 mm)
- Pince coupante diagonale
- Escabeau

● Monter le panneau lumineux LED

AVERTISSEMENT ! RISQUE D'ÉLECTROCUTION !

Important : L'installation électrique doit être effectuée par un électricien ou par une personne dûment formée à cet effet. Celui-ci doit connaître les caractéristiques des lampes et des conditions de raccordement. Pour ce faire, retirez le fusible ou coupez le disjoncteur de la boîte à fusible (position O) (voir Fig. A).

- Insérez correctement les piles **5** dans le compartiment à piles, en respectant la polarité (+ et -).
- Retirez les vis du panneau lumineux LED **7** visibles sur le côté du panneau lumineux **6** (voir Fig. B) ainsi que l'équerre de montage **8** sur la face arrière (voir Fig. B).

- Marquez les trous de perçage à l'aide des trous dans l'équerre de montage **8** prévus pour les vis **2** (voir Fig. C).
- Percez à présent les trous de fixation. Assurez-vous de ne pas endommager le câble d'alimentation.
- Insérez les chevilles **1** dans les trous de perçage (voir Fig. D).
- Fixez l'équerre de montage **8** avec les fournies **2** (voir Fig. D).
- Glissez les gaines de protection **3** sur les câbles L et N du câble d'alimentation électrique (externe) **9** (voir Fig. E).
- Reliez le câble d'alimentation du panneau lumineux LED au câble d'alimentation électrique (externe) **10** à l'aide du domino **9** (voir Fig. E).
- Veillez à ce que les fils du câble d'alimentation électrique (externe) **9** aient leur raccord respectif : fil conducteur, noir ou brun = symbole L, fil neutre, bleu = symbole N, conducteur de protection, vert-jaune = symbole \oplus (prise de terre).

Assurez-vous que le positionnement est correct.

- À l'aide des vis **6**, fixez à présent le panneau lumineux LED **7** avec l'équerre de montage **8**.
Remarque : Veillez à ce que les vis **6** s'enclenchent correctement (voir Fig. F et G).
- Remettez le fusible en place ou remettez en route le disjoncteur dans le boîtier à fusibles (position I) (voir Fig. H).

Votre panneau lumineux LED est maintenant prêt pour l'utilisation.

● Allumer / éteindre la lampe / Ajuster la couleur de lumière













- Actionnez l'interrupteur (interrupteur mural) pour allumer / éteindre le panneau lumineux LED.
- Si vous actionnez l'interrupteur à intervalles brefs, le panneau lumineux LED bascule entre blanc froid, blanc chaud et blanc neutre.

● Maniement du panneau lumineux LED avec la télécommande

Remarque : Le panneau lumineux LED possède une fonction Mémoire. Elle mémorise la dernière fonction paramétrée. Les fonctions CCT et ON/OFF peuvent également être contrôlées via l'interrupteur mural.

- Allumez le panneau lumineux LED au moyen de l'interrupteur.

Toutes les autres fonctionnalités peuvent à présent être effectuées à l'aide la télécommande [4] (voir Fig. K).

-  Allumer la lumière blanche
-  Allumer la lumière de couleur
-  Variation (augmenter l'intensité)
-  Blanc froid, en continu
-  Blanc chaud, en continu
-  Fonction de veilleuse
-  Variation (baisser l'intensité)
-  Changement de lumière plus rapide, lumière de couleur
-  Changement de lumière plus lent, lumière de couleur
Remarque : en réappuyant sur la touche, la couleur clignotante actuelle reste allumée en continu.
-  Changement de couleur (rouge, vert, bleu)
-  Fonction de minuterie (30 min.)
-  Changement de lumière de couleur (blanc froid / blanc neutre / blanc chaud)

● Remplacement des piles

Lorsque la portée de la télécommande [4] diminue, vous devez changer les piles [5] (voir Fig. I).

- Faites glisser le couvercle du compartiment à piles [11] dans le sens de la flèche à l'arrière de la télécommande [4] et le retirer de la télécommande [4].
- Retirez les piles [5].
- Insérez les nouvelles piles (AAA) [5] dans la télécommande [4].

Remarque : La polarité correcte est indiquée dans le compartiment à piles [4].

- Remplacez le couvercle du compartiment à piles [11] sur la télécommande [4].

● Entretien et nettoyage

AVERTISSEMENT ! RISQUE D'ÉLECTROCUTION !

Pour procéder au nettoyage, coupez tout d'abord l'alimentation secteur de la lampe. Retirez à cet effet le fusible ou coupez le disjoncteur de la boîte à fusible (position 0) (voir Fig. A).

- Afin d'éviter toute brûlure, vérifiez que la lampe soit éteinte et suffisamment froide avant de la manipuler.
- N'utilisez ni solvants, ni benzine, ni autres produits similaires. Ceci endommagerait la lampe.
- Pour le nettoyage du panneau lumineux LED [7], veuillez utiliser un chiffon sec non pelucheux.
- Remettez le fusible en place ou remettez en route le disjoncteur dans le boîtier à fusibles (position I) (voir Fig. H).

● Mise au rebut

L'emballage se compose de matières recyclables pouvant être mises au rebut dans les déchetteries locales.



Veuillez respecter l'identification des matériaux d'emballage pour le tri sélectif, ils sont identifiés avec des abréviations (a) et des chiffres (b) ayant la signification

tion suivante : 1-7 : plastiques / 20-22 : papiers et cartons / 80-98 : matériaux composite.



Le produit et les matériaux d'emballage sont recyclables, mettez-les au rebut séparément pour un meilleur traitement des déchets. Le logo Triman n'est valable qu'en France.



Afin de contribuer à la protection de l'environnement, veuillez ne pas jeter votre produit usagé dans les ordures ménagères, mais éliminez-le de manière appropriée. Pour obtenir des renseignements concernant les points de collecte et leurs horaires d'ouverture, vous pouvez contacter votre municipalité.

Les piles défectueuses ou usagées doivent être recyclées conformément à la directive 2006/66/CE. Les piles et/ou l'appareil doivent être retournés dans les centres de collecte.



Pollution de l'environnement causée par une mise au rebut incorrecte des piles !

Les piles ne doivent pas être mises au rebut dans les ordures ménagères. Elles peuvent contenir des métaux lourds toxiques et doivent être considérées comme des déchets spéciaux. Les symboles chimiques des métaux lourds sont les suivants : Cd = cadmium, Hg = mercure, Pb = plomb. Pour cette raison, veuillez toujours déposer les piles usagées dans les conteneurs de recyclage de la commune.

● Informations

● Garantie

Article L217-16 du Code de la consommation

Lorsque l'acheteur demande au vendeur, pendant le cours de la garantie commerciale qui lui a été consentie lors de l'acquisition ou de la réparation

d'un bien meuble, une remise en état couverte par la garantie, toute période d'immobilisation d'au moins sept jours vient s'ajouter à la durée de la garantie qui restait à courir. Cette période court à compter de la demande d'intervention de l'acheteur ou de la mise à disposition pour réparation du bien en cause, si cette mise à disposition est postérieure à la demande d'intervention.

Indépendamment de la garantie commerciale souscrite, le vendeur reste tenu des défauts de conformité du bien et des vices rédhibitoires dans les conditions prévues aux articles L217-4 à L217-13 du Code de la consommation et aux articles 1641 à 1648 et 2232 du Code Civil.

Article L217-4 du Code de la consommation

Le vendeur livre un bien conforme au contrat et répond des défauts de conformité existant lors de la délivrance.

Il répond également des défauts de conformité résultant de l'emballage, des instructions de montage ou de l'installation lorsque celle-ci a été mise à sa charge par le contrat ou a été réalisée sous sa responsabilité.

Article L217-5 du Code de la consommation

Le bien est conforme au contrat :

- 1° S'il est propre à l'usage habituellement attendu d'un bien semblable et, le cas échéant :
 - s'il correspond à la description donnée par le vendeur et possède les qualités que celui-ci a présentées à l'acheteur sous forme d'échantillon ou de modèle ;
 - s'il présente les qualités qu'un acheteur peut légitimement attendre eu égard aux déclarations publiques faites par le vendeur, par le producteur ou par son représentant, notamment dans la publicité ou l'étiquetage ;
- 2° Ou s'il présente les caractéristiques définies d'un commun accord par les parties ou être propre à tout usage spécial recherché par l'acheteur, porté à la connaissance du vendeur et que ce dernier a accepté.

Article L217-12 du Code de la consommation

L'action résultant du défaut de conformité se prescrit par deux ans à compter de la délivrance du bien.

Article 1641 du Code civil

Le vendeur est tenu de la garantie à raison des défauts cachés de la chose vendue qui la rendent impropre à l'usage auquel on la destine, ou qui diminuent tellement cet usage que l'acheteur ne l'aurait pas acquise, ou n'en aurait donné qu'un moindre prix, s'il les avait connus.

Article 1648 1er alinéa du Code civil

L'action résultant des vices rédhibitoires doit être intentée par l'acquéreur dans un délai de deux ans à compter de la découverte du vice.

Les pièces détachées indispensables à l'utilisation du produit sont disponibles pendant la durée de la garantie du produit.

Vous bénéficiez d'une garantie de 36 mois à partir de la date d'achat de l'appareil. Cet appareil a été fabriqué avec soin et soumis à un contrôle qualité minutieux. Pendant la durée de la garantie, nous réparons gratuitement tous les défauts de matériaux ou de fabrication. Toutefois, si vous constatez des défauts pendant la période de garantie, veuillez envoyer l'appareil à l'adresse S.A.V. indiquée en mentionnant le numéro de modèle suivant : 14158506L/14158606L.

La garantie exclut les dommages dus à une manipulation incorrecte, au non-respect des instructions du mode d'emploi ou à une intervention par une personne non autorisée, ainsi que les pièces d'usure (par ex. ampoule). La durée de garantie n'est aucunement prolongée ou renouvelée par une prestation de garantie.

● Déclaration de conformité

Ce produit répond aux exigences des réglementations européennes et nationales en vigueur (compatibilité électromagnétique 2014/30/UE, directive basse tension 2014/35/UE, directive

d'écoconception 2009/125/CE, directive RoHS 2011/65/UE). La conformité du produit a été attestée. Les déclarations et documents correspondants sont disponibles auprès du fabricant.

● Fabricant/SAV

Briloner Leuchten GmbH & Co. KG
Im Kissen 2
59929 Brilon
ALLEMAGNE
Tél. : +49 29 61 / 97 12-800
Fax : +49 29 61 / 97 12-199
E-mail : kundenservice@briloner.com
www.briloner.com

FR

Numero de service gratuit :
Tél. : 00800 / 27456637





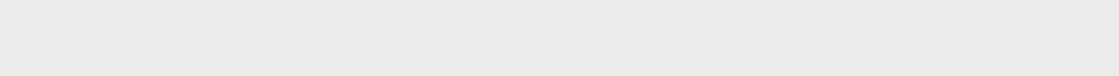













IAN 391343_2104

Veuillez conserver le ticket de caisse et la référence de l'article (IAN 391343_2104) à titre de preuve d'achat pour toute demande.



Legenda van de gebruikte pictogrammen	Pagina 32
Inleiding	Pagina 33
Correct gebruik	Pagina 33
Omvang van de levering.....	Pagina 33
Beschrijving van de onderdelen.....	Pagina 33
Technische gegevens	Pagina 33
Veiligheid	Pagina 34
Veiligheidsinstructies	Pagina 34
Veiligheidsinstructies voor batterijen / accu's	Pagina 35
Voorbereiding	Pagina 35
Benodigd gereedschap en materiaal	Pagina 35
Led-lichtpaneel monteren	Pagina 36
Lamp in- / uitschakelen / lichtkleur instellen	Pagina 36
Led-lichtpaneel met afstandsbediening bedienen	Pagina 36
Batterijen vervangen	Pagina 37
Onderhoud en reiniging	Pagina 37
Verwijdering	Pagina 37
Informatie	Pagina 38
Garantie	Pagina 38
Conformiteitsverklaring	Pagina 38
Fabrikant / Service	Pagina 38

Legenda van de gebruikte pictogrammen

Legenda van de gebruikte pictogrammen			
	Lees de aanwijzingen!		Polariteit
	Deze lamp is uitsluitend geschikt voor gebruik binnenshuis, in droge en gesloten ruimtes.		Levensgevaar en kans op ongevallen voor kleuters en kinderen!
V	Volt		Deze lamp is niet geschikt voor externe dimmers en elektronische schakelaars.
Hz	Hertz (frequentie)	25000h	Levensduur
W	Watt (nuttig vermogen)		Explosiegevaar!
	Aardedraad		Draag veiligheidshandschoenen!
	Neem de waarschuwingen en veiligheidsinstructies in acht!		De verpakking bestaat uit 100 % gerecycled papier.
IP20	De lamp heeft beschermingsgraad "IP20" en is uitsluitend bestemd voor gebruik binnenshuis in privé-huishoudens.		Voer de verpakking en het apparaat op een milieuvriendelijke manier af!
		Ra	Kleurweergave-waarde
	Waarschuwing voor elektrische schokken! Levensgevaar!		Milieuschade door onjuiste afvoer van de batterijen / accu's!
	Zo handelt u correct	A.C. a.c.	Wisselspanning (stroom- en spanningstype)
	Om gevaren te voorkomen mag een beschadigd voorschakelapparaat van dit product uitsluitend door de fabrikant, diens serviceverlener of een vergelijkbare vakman worden vervangen.		Om gevaren te voorkomen mag een beschadigde lichtbron van dit product uitsluitend door de fabrikant, diens serviceverlener of een vergelijkbare vakman worden vervangen.
	Polyethyleen Low-Density		Golfkarton
	De gekleurde leds zijn bedoeld als lichtdecoratie en zijn niet geschikt voor de verlichting van ruimtes.		

LED-plafondpaneel

● Inleiding



Gefeliciteerd met de aankoop van uw nieuwe apparaat. U heeft gekozen voor een hoogwaardig product. Lees deze gebruiksaanwijzing volledig en zorgvuldig door. Vouw de pagina met de afbeeldingen open. Deze gebruiksaanwijzing hoort bij dit product en bevat belangrijke aanwijzingen voor de ingebruikname en bediening. Neem altijd de veiligheidsinstructies in acht. Controleer vóór de ingebruikname of de juiste spanning beschikbaar is en of alle onderdelen goed gemonteerd zijn. Wanneer u vragen hebt of onzeker bent in verband met de bediening van het apparaat, kunt u contact opnemen met uw leverancier of met het servicepunt. Bewaar deze handleiding op een veilige plaats en geef hem evt. aan derden door.

● Correct gebruik



Deze lamp is geschikt voor gebruik binnenshuis, in gesloten en droge ruimtes. Dit apparaat is alleen bedoeld voor gebruik in privé-huishoudens. Dit product is bedoeld voor normaal gebruik.



De gekleurde leds zijn bedoeld als lichtdecoratie en zijn niet geschikt voor de verlichting van ruimtes.

● Omvang van de levering

Controleer de levering altijd direct na het uitpakken op volledigheid en de optimale staat van het product.

- 1 Led-lichtpaneel (14158506L/14158606L)
- 4 schroeven (14158606L)
- 4 pluggen (14158606L)
- 2 schroeven (14158506L)
- 2 pluggen (14158506L)
- 2 batterijen (AAA)
- 2 isolatiekousen

- 1 afstandsbediening
- 1 montagehandleiding en gebruiksaanwijzing

● Beschrijving van de onderdelen

- 1 Plug
- 2 Schroef voor montagebeugel
- 3 Isolatiekous
- 4 Afstandsbediening
- 5 Batterij
- 6 Schroef voor led-lichtpaneel
- 7 Led-lichtpaneel
- 8 Montagebeugel
- 9 Stroomkabel (extern)
- 10 Kroonsteentje
- 11 Batterijvakdeksel

● Technische gegevens

Modelnummer: 14158506L/
14158606L

Lamp:

Bedrijfsspanning: 230-240V~, 50 Hz
 Max. nominaal vermogen: max. 24 W
 Beschermingsklasse: I / ⚡
 Beschermingstype: IP20
 Afmetingen: 44.5 x 44.5 x 6 cm
 (l x b x h) (14158506L)
 100 x 25 x 6 cm
 (l x b x h) (14158606L)

Led-module:

Max. nominaal vermogen: led, max. 18 W

Afstandsbediening:

Batterij: 2 x AAA 1,5 V

Dit product bevat lichtbronnen met energie-efficiëntieklasse "E" (overeenkomstig de verordening (EU) 2019/2015).

● Veiligheid



Veiligheidsinstructies

Bij beschadigingen die worden veroorzaakt door het niet in acht nemen van deze gebruiksaanwijzing vervalt de garantie! Wij zijn niet aansprakelijk voor gevolgschade! Bij materiële schade of persoonlijk letsel die worden veroorzaakt door onjuist gebruik of het niet in acht nemen van de veiligheidsinstructies zijn wij niet aansprakelijk!

■ **WAARSCHUWING!** **LEVENSGEVAAR EN KANS OP ONGEVALLEN VOOR KLEUTERS EN KINDEREN!**

Laat kinderen nooit zonder toezicht bij het verpakkingsmateriaal. Er bestaat verstikkingsgevaar door het verpakkingsmateriaal. Kinderen onderschatten vaak de gevaren.

- Dit apparaat kan door kinderen vanaf 8 alsook personen met verminderde fysieke, sensorische of mentale vaardigheden of een gebrek aan ervaring en kennis worden gebruikt, als zij onder toezicht staan of geïnstrueerd werden met betrekking tot het veilige gebruik van het apparaat en zij de hieruit voortvloeiende gevaren begrijpen. Kinderen mogen niet met het apparaat spelen. Reiniging en onderhoud mag niet door kinderen zonder toezicht worden uitgevoerd.

LET OP!

- Tijdens gebruik niet van dichtbij in de LED kijken.
- Om gevaren te voorkomen mag een beschadigde lichtbron van dit product uitsluitend door de fabrikant, diens serviceverlener of een vergelijkbare vakman worden vervangen.
- De LED niet met een optisch instrument (bijv. vergrootglas) bekijken.



Vermijd levensgevaar door elektrische schok

- Laat de elektronische installatie door een opgeleide electricien of een voor elektrische installaties geïnstrueerde persoon uitvoeren.

- Bij materiële schade of persoonlijk letsel dat wordt veroorzaakt door onjuist gebruik of het niet in acht nemen van de veiligheidsinstructies zijn wij niet aansprakelijk!
- Gebruik de lamp niet als u een beschadiging hebt geconstateerd.
- Verwijder voorafgaand aan de montage de zekering of schakel de aardlekschakelaar in de groepenkast uit (0-stand).
- Vermijd dat de lamp in contact komt met water of andere vloeistoffen.
- Wees er voor de montage zeker van dat de beschikbare netspanning overeenkomt met de benodigde voedingspanning van de lamp (zie "Technische gegevens").
- Wees er zeker van dat er bij de montage geen leidingen worden beschadigd.



Deze lamp is niet geschikt voor externe dimmers en elektronische schakelaars.



Vermijd brand- en letselgevaar

- Zorg ervoor dat de lamp uitgeschakeld en afgekoeld is voordat u deze aanraakt om brandwonden te vermijden.
- Bevestig de lamp niet op een vochtige of geleidelende ondergrond.
- Laat de verlichting of het verpakkingsmateriaal niet achteloos slingeren. Plastic folie /-zakken, kunststof delen etc. kunnen voor kinderen gevaarlijk speelgoed zijn.
- Bij sommige personen kunnen epileptische aanvallen of bewustzijnsstoringen plaatsvinden, wanneer ze worden blootgesteld aan bepaalde flitslichten of lichteffecten. Raadpleeg bij epileptische symptomen direct een arts.



Zo handelt u correct

- Monteer de lamp zo, zodat hij beschermd is tegen vocht, vuil en te hoge verwarming.
- Controleer voor het boren of er zich geen gas-, water- of stroomleidingen op de plek van het te boren gat bevinden. Montage alleen door

vakkundige personen. Let altijd op het soort muur, aangezien het meegeleverde bevestigingsmateriaal niet geschikt is voor alle soorten muren. Informeer in de vakhandel naar de voor de desbetreffende wand geschikte schroeven en pluggen.

- Voor een onvakkundige wand-plug-verbinding en de hierdoor ontstane schade is de fabrikant niet aansprakelijk.
- Wees altijd alert! Let er altijd op wat u doet en ga steeds verstandig te werk. Gebruik de lamp niet als u ongeconcentreerd bent of zich niet lekker voelt.
- Controleer voor de montage of de montageplek geschikt is voor het gewicht van de lamp.
- Lees voor gebruik alle aanwijzingen en maak uzelf met de afbeeldingen in deze gebruikershandleiding alsmede met de verlichting zelf vertrouwd.



Veiligheidsinstructies voor batterijen / accu's

■ LEVENSGEVAAR!

Houd batterijen / accu's buiten het bereik van kinderen. Raadpleeg bij inslikken onmiddellijk een arts!

- Inslikken kan leiden tot inwendige verbrandingen, perforatie van zacht weefsel en tot de dood. Ernstige inwendige verbrandingen kunnen binnen 2 uur na het inslikken optreden.

■ EXPLOSIEGEVAAR!



Laad niet oplaadbare batterijen nooit op. Sluit de batterijen / accu's niet kort en / of open deze niet. Daardoor kan de batterij oververhit raken, in brand vliegen of exploderen.

- Gooi batterijen / accu's nooit in het vuur of water.
- Stel batterijen / accu's nooit bloot aan mechanische belastingen.

Risico dat de batterijen / accu's lekken

- Vermijd extreme omstandigheden en temperaturen die invloed op de batterijen / accu's

zouden kunnen hebben bijv. radiatoren / direct zonlicht.

- Bij lekkende batterijen / accu's het contact van de chemicaliën met de huid, ogen en slijmvliezen vermijden! Spoel de desbetreffende plekken direct af met schoon water en raadpleeg onmiddellijk een arts!



DRAAG VEILIGHEIDSHANDSCHOENEN!

Lekkende of beschadigde batterijen / accu's kunnen in geval van huidcontact chemische brandwonden veroorzaken. Draag daarom in dit geval geschikte veiligheidshandschoenen.

- Als de batterijen / accu's lekken, dient u deze direct uit het product te halen om beschadigingen te vermijden.
- Gebruik alleen batterijen / accu's van hetzelfde type. Gebruik nooit nieuwe en oude batterijen / accu's door elkaar!
- Verwijder de batterijen / accu's, als u het product gedurende een langere periode niet gebruikt.

Risico op beschadiging van het product

- Gebruik uitsluitend het aangegeven type batterij / accu!
- Plaats de batterijen / accu's volgens de weergegeven polariteit (+) en (-) op batterij / accu en op product.
- Reinig de contacten van de batterij / accu en in het batterijvak voor het plaatsen met een droge, pluisvrije doek of wattenstaafje!
- Verwijder verbruikte batterijen / accu's direct uit het product.
- De juiste polariteit wordt in het batterijvak aangegeven.

● Voorbereiding

● Benodigd gereedschap en materiaal

Het genoemde gereedschap en materiaal wordt niet meegeleverd. Het gaat hierbij om niet-bindende informatie en waarden ter oriëntatie. De hoedanigheid

van het materiaal is afhankelijk van de individuele omstandigheden ter plekke.

- Potlood/merkeergereedschap
- 2-polige spanningzoeker
- Schroevendraaier
- Boormachine
- Boor (ca. ø 6 mm)
- Zijkniptang
- Ladder

● Led-lichtpaneel monteren

WAARSCHUWING! KANS OP EEN ELEKTRISCHE SCHOK!

Belangrijk: laat de installatie uitvoeren door een opgeleide elektricien of een voor elektrische installaties bevoegde persoon. Deze moet op de hoogte zijn van de eigenschappen van de lamp en van de aansluitvoorwaarden. Verwijder hiervoor de zekering of schakel de betreffende installatie-automaat in de groepenkast uit (0-stand) (zie afb. A).

- Leg de batterijen **5** met inachtneming van de polariteit (+ en -) in het batterijvak.
- Verwijder de aan de zijkant van het led-lichtpaneel **7** zichtbare schroeven van het led-lichtpaneel **6** (zie afb. B) en haal de montagebeugel **8** aan de achterkant eraf (zie afb. B).
- Markeer de boorgaten met behulp van de in de montagebeugel **8** voor de schroeven **2** bestemde gaten (zie afb. C).
- Boor vervolgens de bevestigingsgaten. Zorg ervoor dat u de stroomkabel niet beschadigt.
- Plaats de pluggen **1** in de boorgaten (zie afb. D).
- Bevestig de montagebeugel **8** met de meegeleverde schroeven **2** (zie afb. D).
- Trek de isolatiekousen **3** over de draden L en N van de stroomkabel (extern) **9** (zie afb. E).
- Verbind de aansluitkabel van het led-lichtpaneel met behulp van het kroonsteentje **10** met de stroomkabel (extern) **9** (zie afb. E).
- Let erop dat u de afzonderlijke draden van de stroomkabel (extern) **9** steeds op de juiste manier aansluit: fasedraad, zwart of bruin = symbool L, nuldraad, blauw = symbool N,

aardendraad, groen-geel = symbool  (aarde-aansluiting).

Controleer of alles goed vast zit.

- Schroef vervolgens het led-lichtpaneel **7** met behulp van de schroeven **6** aan de montagebeugel **8**.

Opmerking: zorg ervoor dat de schroeven **6** goed in de uitsparingen vallen (zie afb. F en G).

- Plaats de zekering weer terug of schakel de installatie-automaat in de groepenkast weer in (I-stand) (zie afb. H).

Het led-lichtpaneel is nu klaar voor gebruik.

● Lamp in-/uitschakelen/lichtkleur instellen

- Bedien de lichtschakelaar (wandschakelaar) om het led-lichtpaneel in / uit te schakelen.
- Als u de lichtschakelaar snel achterelkaar bedient, wisselt het led-lichtpaneel tussen koud-, warm- en neutraal-wit.

● Led-lichtpaneel met afstandsbediening bedienen

Opmerking: het led-lichtpaneel bezit een memory-functie. Deze slaat de laatst ingestelde functie op. De CCT- en ON-/OFF-functies kunnen ook via de wandschakelaar worden bediend.

- Schakel het led-lichtpaneel met de lichtschakelaar in.

Alle andere functies kunnen alleen met behulp van de afstandsbediening **4** worden bediend (zie afb. K).



Wit licht inschakelen



Gekleurd licht inschakelen



Dimmen (lichter)



Koud-wit, traploos



Warm-wit, traploos



Nachtlampje



Dimmen (donkerder)



Snel wisselend licht, gekleurd licht



Langzaam wisselend licht, gekleurd licht
Opmerking: als er nogmaals op de knop wordt gedrukt, wordt de nu knipperende kleur permanent gekozen.



Kleurwissel (rood, groen, blauw)



Timerfunctie (30 min.)



Lichtkleurwissel (koud-wit / neutraal-wit / warm-wit)

● Batterijen vervangen

Als de reikwijdte van de afstandsbediening **4** afneemt, moet u de batterijen **5** vervangen (zie afb. I).

- Schuif het batterijkvakdeksel **11** aan de achterkant van de afstandsbediening **4** in de richting van de pijl uit de afstandsbediening **4**.
- Verwijder de batterijen **5**.
- Plaats de nieuwe batterijen (AAA) **5** in de afstandsbediening **4**.

Opmerking: de juiste polariteit wordt in het batterijkvak van de afstandsbediening **4** weergegeven.

- Schuif het batterijkvakdeksel **11** weer op de afstandsbediening **4**.

● Onderhoud en reiniging

WAARSCHUWING! GEVAAR VOOR ELEKTRISCHE SCHOK!

Verbreek voor de reiniging eerst de verbinding van de lamp met het stroomnet. Verwijder hiervoor de zekering of schakel het betreffende stroomcircuit in de groepenkast uit (0-stand) (zie afb. A).

- Zorg ervoor dat de lamp uitgeschakeld en afgekoeld is voordat u deze aanraakt om brandwonden te vermijden.
- Gebruik geen oplosmiddel, benzine e.d. De lichten zullen hierdoor schade ondervinden.
- Gebruik voor de reiniging van het LED-lichtpaneel **7** een droge, pluisvrije doek.
- Plaats de zekering weer terug of schakel de hoofdzekering in de zekeringskast weer aan (I-stand) (zie afb. H).

● Verwijdering

De verpakking bestaat uit milieuvriendelijke grondstoffen die u via de plaatselijke recyclingcontainers kunt afvoeren.



Neem de aanduiding van de verpakkingsmaterialen voor de afvalscheiding in acht. Deze zijn gemarkeerd met de afkortingen (a) en een cijfers (b) met de volgende betekenis: 1-7: kunststoffen / 20-22: papier en vezelplaten / 80-98: composietmaterialen.



Het product en de verpakkingsmaterialen zijn recyclebaar; verwijder deze afzonderlijk voor een betere afvalbehandeling. Het Triman-logo geldt alleen voor Frankrijk.



Gooi het afgedankte product omwille van het milieu niet weg via het huisvuil, maar geef het af bij het daarvoor bestemde depot of het gemeentelijke milieupark. Over afgifteplaatsen en hun openingstijden kunt u zich bij uw aangewezen instantie informeren.

Defecte of verbruikte batterijen moeten volgens de richtlijn 2006/66/EG worden gerecycled. Geef batterijen en / of het apparaat af bij de daarvoor bestemde verzamelstations.



Milieuschade door verkeerde afvoer van batterijen!

Batterijen mogen niet via het huisvuil worden weggegooid. Ze kunnen giftig zwaar metaal bevatten en vallen onder het chemisch afval. De chemische symbolen van de zware metalen zijn als volgt: Cd = cadmium, Hg = kwik, Pb = lood. Geef verbruikte batterijen daarom af bij een gemeentelijk inzamelpunt.

● Informatie

● Garantie

Op dit product verlenen wij 36 maanden garantie vanaf koopdatum. Het apparaat werd zorgvuldig vervaardigd en aan een nauwkeurige kwaliteitscontrole onderworpen. Binnen de garantieperiode herstellen wij kosteloos alle materiaal- of productiefouten. Mocht u desondanks tijdens de garantieperiode mankementen aantreffen, stuur het apparaat dan alstublieft naar het aangegeven serviceadres met vermelding van het volgende artikelnummer: 14158506L / 14158606L.

Beschadigingen door ondeskundig gebruik, negeren van de handleiding of ingrepen door niet-geautoriseerde personen zijn van de garantieverlening uitgesloten. Dit geldt eveneens voor aan slijtage onderhevige delen (zoals bijv. gloeilampen). Door de garantieservice wordt de garantieperiode noch verlengd noch vernieuwd.

● Conformiteitsverklaring CE

Dit product voldoet aan de eisen van de van toepassing zijnde Europese en nationale richtlijnen (elektromagnetische compatibiliteit 2014/30/EU, laagspanningsrichtlijn 2014/35/EU, ecologische richtlijn 2009/125/EG, RoHS-richtlijn 2011/65/EU). De conformiteit is aangetoond. Desbetreffende verklaringen en documenten liggen ter inzage bij de fabrikant.

● Fabrikant / Service

Briloner Leuchten GmbH & Co. KG
Im Kissen 2
59929 Brilon
DUITSLAND
Tel.: +49 29 61 / 97 12-800
Fax: +49 29 61 / 97 12-199
E-mail: kundenservice@briloner.com
www.briloner.com























Gratis servicenummer:
Tel.: 00800 / 27456637

IAN 391343_2104

Houd bij alle vragen alstublieft de kassabon en het artikelnummer (IAN 391343_2104) als bewijs van aankoop bij de hand.

Legenda zastosowanych piktogramów	Strona 40
Instrukcja	Strona 41
Zastosowanie zgodne z przeznaczeniem	Strona 41
Zawartość.....	Strona 41
Opis części.....	Strona 41
Dane techniczne	Strona 41
Bezpieczeństwo	Strona 42
Wskazówki bezpieczeństwa.....	Strona 42
Wskazówki bezpieczeństwa dla baterii / akumulatorów	Strona 43
Przygotowanie	Strona 44
Potrzebne narzędzia i materiały.....	Strona 44
Montaż panelu świetlnego LED	Strona 44
Włączanie / wyłączenie lampy / ustawianie koloru światła	Strona 44
Obsługa panelu świetlnego LED pilotem zdalnego sterowania	Strona 45
Wymiana baterii	Strona 45
Konserwacja i czyszczenie	Strona 45
Utylizacja	Strona 45
Informacje	Strona 46
Gwarancja	Strona 46
Deklaracja zgodności.....	Strona 46
Producent / Serwis.....	Strona 46

Legenda zastosowanych piktoграмów			
	Należy przeczytać instrukcję!		Biegunowość
	Ta lampa nadaje się wyłącznie do pracy wewnątrz, w suchych i zamkniętych pomieszczeniach.		Niebezpieczeństwo utraty życia i wypadku dla dzieci!
V	Wolt		Lampa ta nie nadaje się do użycia w połączeniu z zewnętrznymi regulatorami jasności światła i wyłącznikami elektronicznymi.
Hz	Herc (częstotliwość)	25000h	Żywotność
W	Wat (moc czynna)		Niebezpieczeństwo wybuchu!
	Przewód ochronny		Zakładać rękawice ochronne!
	Przestrzegać wskazówek ostrzegawczych i bezpieczeństwa!		Opakowanie składa się w 100% ze zutyliowanego papieru.
IP20	Lampa posiada stopień ochrony „IP20” i jest przeznaczona wyłącznie do zastosowania w pomieszczeniach w prywatnych gospodarstwach domowych.		Opakowanie i urządzenie przekazać do utylizacji zgodnie z przepisami o ochronie środowiska!
		Ra	Współczynnik oddawania barw
	Ostrzeżenie o możliwości porażenia prądem! Niebezpieczeństwo utraty życia!		Niewłaściwa utylizacja baterii / akumulatorów stwarza zagrożenie dla środowiska naturalnego!
	Prawidłowy sposób postępowania		A.C. a.c. Napięcie przemiennie (rodzaj prądu i napięcia)
	Aby uniknąć zagrożeń, uszkodzone urządzenie sterujące produktu może być wymieniane wyłącznie przez producenta, serwis lub innego odpowiednio wykwalifikowanego specjalistę.		Aby uniknąć zagrożeń, uszkodzone źródło światła produktu może być wymieniane wyłącznie przez producenta, serwis lub innego odpowiednio wykwalifikowanego specjalistę.
	Politylen o niskiej gęstości		Tektura falista
	Kolorowe diody LED służą jako dekoracja świetlna i nie nadają się do oświetlania pomieszczeń.		

Panel sufitowy LED

● Instrukcja



Gratulujemy Państwu zakupu nowego urządzenia. Zdecydowali się Państwo na zakup produktu najwyższej jakości.

Proszę dokładnie przeczytać całą niniejszą instrukcję obsługi. Proszę rozłożyć stronę z rysunkami. Niniejsza instrukcja obsługi należy do produktu. Zawiera ona ważne wskazówki dotyczące uruchamiania i posługiwania się nim. Zawsze należy przestrzegać wszystkich wskazówek dotyczących bezpieczeństwa. Przed uruchomieniem proszę sprawdzić, czy występuje prawidłowe napięcie i czy wszystkie części są prawidłowo zamontowane. W przypadku zapytań lub niepewności odnośnie obchodzenia się z urządzeniem prosimy o kontakt ze sprzedawcą lub punktem serwisowym. Proszę starannie przechowywać niniejszą instrukcję obsługi i ewentualnie przekazać ją osobom trzecim.

● Zastosowanie zgodne z przeznaczeniem



Ta lampa nadaje się wyłącznie do pracy wewnątrz, w zamkniętych i suchych pomieszczeniach. To urządzenie przewidziano wyłącznie do użytku w prywatnym gospodarstwie domowym. Produkt ten jest przeznaczony do normalnej pracy.



Kolorowe diody LED służą jako dekoracja świetlna i nie nadają się do oświetlania pomieszczeń.

● Zawartość

Bezpośrednio po wypakowaniu należy sprawdzić, czy zestaw jest kompletny oraz czy urządzenie znajduje się w nienagannym stanie.

1 panel świetlny LED (14158506L / 14158606L)
4 śruby (14158606L)
4 kołki (14158606L)

2 śruby (14158506L)
2 kołki (14158506L)
2 baterie (AAA)
2 wężyki ochronne
1 pilot zdalnego sterowania
1 instrukcja montażu i obsługi

● Opis części

- 1 Kołek
- 2 Śruba do kątownika montażowego
- 3 Wężyk ochronny
- 4 Pilot
- 5 Bateria
- 6 Śruba do panelu świetlnego LED
- 7 Panel świetlny LED
- 8 Kątownik montażowy
- 9 Kabel zasilający (zewnętrzny)
- 10 Kostka zaciskowa
- 11 Pokrywa komory na baterie

● Dane techniczne

Numer modelu: 14158506L /
14158606L

Lampa:

Napięcie robocze: 230-240V~, 50 Hz
Moc znamionowa maks.: maks. 24 W
Klasa ochrony: I / ⚡
Rodzaj ochrony: IP20
Wymiary: 44,5 x 44,5 x 6 cm
(dł. x szer. x wys.)
(14158506L)
100 x 25 x 6 cm
(dł. x szer. x wys.)
(14158606L)

Moduł LED:

Moc znamionowa maks.: LED, maks. 18 W

Pilot:

Bateria: 2 x AAA 1,5 V

Ten produkt zawiera źródła światła klasy efektywności energetycznej „E” (zgodnie z rozporządzeniem (EU) 2019/2015).

● Bezpieczeństwo



Wskazówki bezpieczeństwa

W przypadku szkód spowodowanych nieprzestrzeganiem niniejszej instrukcji obsługi wygasa prawo do gwarancji! Za szkody pośrednie producent nie ponosi odpowiedzialności! W przypadku szkód materialnych lub osobowych, które powstały wskutek niewłaściwego obchodzenia się lub nieprzestrzegania wskazówek dotyczących bezpieczeństwa, nie ponosimy żadnej odpowiedzialności!

■ **⚠ OSTRZEŻENIE! NIEBEZPIECZEŃSTWO UTRATY ŻYCIA I WYPADKU DLA DZIECI!**

Nigdy nie pozostawiać dzieci bez nadzoru z materiałem opakowania. Istnieje zagrożenie uduszeniem spowodowane przez materiał opakowaniowy. Dzieci często nie dostrzegają niebezpieczeństwa.

- Niniejsze urządzenie może być używane przez dzieci od lat 8 oraz przez osoby z obniżonymi zdolnościami fizycznymi, sensorycznymi lub mentalnymi lub brakiem doświadczenia i/lub wiedzy, jeśli pozostają pod nadzorem lub zostały pouczone w kwestii bezpiecznego użycia urządzenia i rozumieją wynikające z niego zagrożenia. Dzieci nie mogą bawić się urządzeniem. Czyszczenie i konserwacja użytkownika nie mogą być wykonywane przez dzieci bez nadzoru.

⚠ **UWAGA!**

- Podczas uruchomienia nie patrzeć w diody LED z bliskiej odległości.
- Aby uniknąć zagrożeń, uszkodzone źródło światła produktu może być wymieniane wyłącznie przez producenta, serwis lub innego odpowiednio wykwalifikowanego specjalistę.
- Diod LED nie należy oglądać za pomocą optycznego instrumentu (np. lupy).



Porażenie prądem elektrycznym grozi śmiercią

- Wykonanie instalacji elektrycznej należy zlecić wykwalifikowanemu elektrykowi lub osobie przeszkolonej w zakresie wykonywania instalacji elektrycznych.
- W przypadku szkód materialnych lub osobowych, które powstały wskutek niewłaściwego obchodzenia się lub nieprzestrzegania wskazówek dotyczących bezpieczeństwa, nie ponosimy żadnej odpowiedzialności!
- Nigdy nie należy używać lampy w przypadku stwierdzenia jakichkolwiek uszkodzeń.
- Przed rozpoczęciem montażu wyjąć bezpiecznik lub wyłączyć wyłącznik nadmiarowo-prądowy w skrzynce bezpiecznikowej (położenie 0).
- Bezwzględnie unikać kontaktu lampy z wodą lub innymi cieczami.
- Przed montażem należy upewnić się, że istniejące napięcie sieci jest zgodne z wymaganym napięciem roboczym oprawy oświetleniowej (patrz „Dane techniczne”).
- Należy się upewnić, że przy montażu nie zostaną uszkodzone żadne przewody.



Lampa ta nie nadaje się do użycia w połączeniu z zewnętrznymi regulatorami jasności światła i wyłącznikami elektronicznymi.



Jak uniknąć zagrożenia pożarowego i obrażeń ciała

- Aby uniknąć oparzenia, należy upewnić się przed dotknięciem lampy, że jest ona wyłączona i schłodzona.
- Lampy nie należy mocować na wilgotnym lub przewodzącym prąd podłożu.
- Lampy i materiału opakowania nie pozostawiać bez nadzoru. Folie / worki plastikowe, elementy z tworzywa sztucznego itp. mogą zostać użyte przez dzieci jako niebezpieczna zabawka.
- U niektórych osób może dojść do napadów epileptycznych lub utraty przytomności, jeśli będą one narażone na określone błyski lub efekty świetlne. W razie symptomów epilepsji należy niezwłocznie skonsultować się z lekarzem.



Prawidłowy sposób postępowania

- Lampę zamontować w taki sposób, aby była zabezpieczona przed wilgocią, zanieczyszczeniami i zbyt wysoką temperaturą.
- Przed wierceniem należy upewnić się, że w miejscu wiercenia nie znajdują się żadne rury gazowe, wodne czy przewody elektromagnetyczne. Montażu powinna dokonać wyłącznie osoba posiadająca odpowiednie kwalifikacje. Koniecznie zwrócić uwagę na budowę ściany, ponieważ dotychczasowy materiał montażowy nie nadaje się do wszystkich rodzajów ścian. W specjalistycznym sklepie należy zasięgnąć porady na temat kołków i śrub przeznaczonych do danego rodzaju ściany.
- Za nieprawidłowe połączenie kołka ze ścianą i powstałe przez to szkody producent nie ponosi odpowiedzialności.
- Zachować ostrożność! Zawsze zwracać uwagę na wykonywane czynności i kierować się rozsądkiem. Nie używać lampy w przypadku braku koncentracji lub złego samopoczucia.
- Przed rozpoczęciem montażu należy sprawdzić, czy miejsce przeznaczone na niego jest przystosowane do ciężaru lampy.
- Przed instalacją należy zapoznać się ze wszystkimi instrukcjami i rysunkami zawartymi w niniejszej instrukcji oraz z samą lampą.



Wskazówki bezpieczeństwa dla baterii / akumulatorów

- **ZAGROŻENIE ŻYCIA!**
Baterie / akumulatory należy trzymać poza zasięgiem dzieci. W przypadku połącznienia należy natychmiast udać się do lekarza!
- Połącznienie może prowadzić do oparzeń, perforacji tkanki miękkiej i śmierci. Ciężkie poparzenia mogą wystąpić w ciągu 2 godzin po połącznieniu.



NIEBEZPIECZEŃSTWO WYBUCHU!

- Baterii jednorazowego użytku nie wolno ładować ponownie. Baterii / akumulatorów nie należy zwiierać i / lub otwierać. Może to doprowadzić do przegrzania, pożaru lub wybuchu.
- Nigdy nie należy wrzucać baterii / akumulatorów do ognia lub wody.
- Nigdy nie należy narażać baterii / akumulatorów na obciążenia mechaniczne.

Ryzyko wycieku kwasu z baterii / akumulatorów

- Należy unikać ekstremalnych warunków i temperatur, które mogą oddziaływać na baterie / akumulatory, np. kaloryferów / bezpośredniego działania promieniowania słonecznego.
- Jeśli wyciekną baterie / akumulatory, należy unikać kontaktu skóry, oczu i błon śluzowych z chemikaliami! Dotknięte miejsca natychmiast przepłukać czystą wodą i udać się do lekarza!



ZAKŁADAĆ RĘKAWICE OCHRONNE!

- Wylane lub uszkodzone baterie / akumulatory po dotknięciu skóry mogą spowodować poparzenia chemiczne. Dlatego należy w takim przypadku nakładać odpowiednie rękawice ochronne.
- W przypadku wycieku baterii / akumulatorów natychmiast usunąć je z produktu, aby uniknąć uszkodzeń.
- Używać wyłącznie baterii / akumulatorów tego samego typu. Nie zakładać razem nowych oraz zużytych baterii / akumulatorów!
- Jeżeli produkt nie jest przez dłuższy czas używany, baterie / akumulatory należy wyjąć.

Ryzyko uszkodzenia produktu

- Używać wyłącznie zalecanego rodzaju baterii / akumulatora!
- Włożyć baterie / akumulatory zgodnie z oznaczeniem biegunów (+) i (-) na baterii / akumulatorze i produkcie.
- Oczyszczyć styki baterii / akumulatora i w komorze baterii przed włożeniem suchą, niestrzępiącą się szmatką lub patyczkiem higienicznym!

- Zużyte baterie / akumulatory wyjąć jak najszybciej z produktu.
- Poprawne ułożenie biegunów jest pokazane w komorze na baterie.

● Przygotowanie

● Potrzebne narzędzia i materiały

Wymienione narzędzia i materiały nie są częścią zestawu. Są to jedynie niewiążące informacje i wartości orientacyjne. Właściwości materiału zależą od indywidualnych warunków w pomieszczeniu.

- ołówek / narzędzie do oznaczania
- 2-biegunowy wskaźnik napięcia
- śrubokręt
- wiertarka
- wiertło (ok. \varnothing 6 mm)
- szczypce do cięcia drutu
- drabina

● Montaż panelu świetlnego LED

▲ OSTRZEŻENIE! NIEBEZPIECZEŃSTWO PORĄŻENIA PRĄDEM ELEKTRYCZNYM!

Ważne: wykonanie podłączenia elektrycznego należy zlecić wykwalifikowanemu elektrykowi lub osobie przeszkolonej w zakresie wykonywania instalacji elektrycznych. Osoba ta musi posiadać wiedzę na temat właściwości lampy i przepisów dotyczących podłączania. W tym celu należy wyjąć bezpiecznik lub wyłączyć wyłącznik nadmiaroprądowy w skrzynce bezpiecznikowej (położenie 0) (patrz rys. A).

- Baterie należy włożyć do komory baterii [5] z uwzględnieniem ułożenia biegunów (+ oraz -).
- Usunąć śruby panelu świetlnego [7] widoczne po bokach panelu świetlnego LED [6] (patrz rys. B) i zdjąć kątownik montażowy [8] na odwrotnej stronie (patrz rys. B).
- Zaznaczyć otwory do wiercenia za pomocą otworów wzdłużnych w kątowniku montażowych [8] przeznaczonych na śruby [2] (patrz rys. C).

- Następnie należy wywiercić otwory montażowe. Uważać na to, aby nie uszkodzić przewodu doprowadzającego.
- Kołki [1] włożyć do wywierconych otworów (patrz rys. D).
- Zamocować kątownik montażowy [8] za pomocą dołączonych śrub [2] (patrz rys. D).
- Naciągnąć wężyki ochronne [3] na kable L i N przewodu zasilającego (zewnętrzny) [9] (patrz rys. E).
- Za pomocą kostki zaciskowej [10] połączyć kabel instalacyjny panelu świetlnego LED z przewodem zasilającym (zewnętrznym) [9] (patrz rys. E).
- Należy zwracać uwagę, aby prawidłowo podłączyć poszczególne przewody kabla zasilającego (zewnętrznego) [9]: przewód przewodzący prąd, czarny lub brązowy = symbol L, przewód zerowy, niebieski = symbol N, przewód ochronny zielono-żółty = symbol \oplus (złącze uziemiające). Należy uważać na właściwe ułożenie.
- Następnie przykręcić panel świetlny LED [7] za pomocą śrub [6] do kątownika montażowego [8].
Wskazówka: uważać na to, aby śruby [6] dobrze weszły (patrz rys. F i G).
- Ponownie włożyć bezpiecznik lub włączyć wyłącznik nadmiaroprądowy na skrzynce bezpiecznikowej (pozycja I) (patrz rys. H).

Panel świetlny LED jest gotowy do użycia.

● Włączanie / wyłączenie lampy / ustawianie koloru światła













- Nacisnąć przełącznik (na ścianie), aby włączyć / wyłączyć panel świetlny LED.
- Jeśli naciśnię się kilka razy krótko po sobie przełącznik, panel świetlny LED przechodzi pomiędzy bielą zimną, ciepłą i neutralną.

● Obsługa panelu świetlnego LED pilotem zdalnego sterowania

Wskazówka: panel świetlny LED posiada funkcję pamięci (Memory). Zapisuje ona ostatnio ustawioną funkcję. Funkcją CCT i ON/OFF można również sterować za pomocą przełącznika ściennego.

- Panel świetlny LED włączyć za pomocą przełącznika światła.

Wszystkimi innymi funkcjami można sterować tylko za pomocą pilota zdalnego sterowania [4] (patrz rys. K).

-  Włączanie białego światła
-  Włączanie kolorowego światła
-  Ściemnianie (jaśniej)
-  Zimna biel, płynnie
-  Ciepła biel, płynnie
-  Funkcja lampki nocnej
-  Ściemnianie (ciemniej)
-  Szybka zmiana światła, kolorowe światło
-  Powolna zmiana światła, kolorowe światło
Wskazówka: po ponownym naciśnięciu przycisku aktualnie migający kolor pozostanie na stałe.
-  Zmiana koloru (czerwony, zielony, niebieski)
-  Funkcja minutnika (Timer) (30 min.)
-  Zmiana barwy światła (ciepła biel / neutralna biel / zimna biel)

● Wymiana baterii

Jeśli zasięg pilota zdalnego sterowania [4] słabnie, należy wymienić baterie [5] (patrz rys. I).

- Wysunąć osłonę komory na baterie [11] znajdującą się z tyłu pilota [4] zgodnie z kierunkiem strzałki.
- Wyjąć baterie [5].
- Włożyć nowe baterie (AAA) [5] do pilota [4].
Wskazówka: Poprawna biegunowość pokazana jest w komorze na baterie [11] pilota [4].
- Ponownie wsunąć pokrywę komory na baterie do pilota [4].

● Konserwacja i czyszczenie

⚠ OSTRZEŻENIE! NIEBEZPIECZEŃSTWO PORAŻENIA PRĄDEM ELEKTRYCZNYM!

W celu czyszczenia najpierw odłączyć lampę od sieci elektrycznej. W tym celu należy wyjąć bezpiecznik lub wyłączyć wyłącznik instalacyjny w skrzynce bezpiecznikowej (pozycja 0) (patrz rys. A).

- Aby uniknąć oparzenia, należy upewnić się przed dotknięciem lampy, że jest ona wyłączona i schłodzona.
- Nie używać rozpuszczalników, benzyny itp. Mogłoby to spowodować uszkodzenie lampy.
- Do czyszczenia panelu świetlnego LED [7] należy używać suchej, niestrzępającej się szmatki.
- Ponownie włożyć bezpiecznik lub włączyć wyłącznik nadmiarowo-prądowy na skrzynce bezpiecznikowej (pozycja I) (patrz rys. H).

● Utylizacja

Opakowanie wykonane jest z materiałów przyjaznych dla środowiska, które można przekazać do utylizacji w lokalnym punkcie przetwarzania surowców wtórnych.



Przy segregowaniu odpadów prosimy zwrócić uwagę na oznakowanie materiałów opakowaniowych, oznaczone są one skrótami (a) i numerami (b) o następującym znaczeniu: 1–7: Tworzywa sztuczne / 20–22: Papier i tektura / 80–98: Materiały kompozytowe.



Produkt i materiał opakowania nadają się do ponownego przetworzenia, należy je zutylizować osobno w celu lepszego przetworzenia odpadów. Logo Triman jest ważne tylko dla Francji.



Z uwagi na ochronę środowiska nie wyrzucać urządzenia po zakończeniu eksploatacji do odpadów domowych, lecz prawidłowo zutylizować. Informacji o punktach zbiorczych i ich godzinach otwarcia udziela odpowiedni urząd.

Uszkodzone lub zużyte baterie / akumulatory muszą być poddane recyklingowi zgodnie z dyrektywą 2006/66/WE i jej zmianami. Oddać baterie / akumulatory i / lub produkt w dostępnych punktach zbiórki.



Niewłaściwa utylizacja baterii / akumulatorów stwarza zagrożenie dla środowiska naturalnego!

Baterii / akumulatorów nie należy wyrzucać razem z odpadami domowymi. Mogą one zawierać szkodliwe metale ciężkie i należy je traktować jak odpady specjalne. Symbole chemiczne metali ciężkich są następujące: Cd = kadm, Hg = rtęć, Pb = ołów. Dlatego też zużyte baterie / akumulatory należy przekazywać do komunalnych punktów gromadzenia odpadów niebezpiecznych.

● Informacje

● Gwarancja

W momencie zakupu otrzymują Państwo na to urządzenie 36 miesięcy gwarancji. Urządzenie wyprodukowano starannie i poddano dokładnej kontroli jakości. W okresie gwarancji usuwamy bezpłatnie wszystkie wady materiałowe lub fabryczne. Jeśli mimo to w okresie gwarancji pojawią się usterki, urządzenie należy przesać na podany adres serwisowy, podając następujący numer artykułu: 14158506L / 14158606L.

Gwarancji nie podlegają uszkodzenia spowodowane przez nieprawidłowe użytkowanie, nieprzestrzeganie instrukcji obsługi lub ingerencję nieautoryzowanych osób, a także części szybko zużywające się (jak np. elementy świetlne). Usługa gwarancyjna nie przedłuża ani nie odnawia okresu gwarancji.

Zgodnie z Kodeksem Cywilnym art. 581 §1 wraz z wymianą urządzenia lub ważnej części czas gwarancji rozpoczyna się na nowo.

● Deklaracja zgodności CE

Niniejszy produkt spełnia wymagania obowiązujących dyrektyw europejskich i krajowych (dyrektywa kompatybilności elektromagnetycznej 2014/30/UE, dyrektywa niskonapięciowa 2014/35/UE, dyrektywa w sprawie ekoprojektu 2009/125/WE, dyrektywa RoHS 2011/65/UE). Zgodność została wykazana. Odpowiednie deklaracje i dokumenty są przechowywane przez producenta.

● Producent / Serwis

Briloner Leuchten GmbH & Co. KG
Im Kissen 2
59929 Brilon
NIEMCY
Tel.: +49 29 61 / 97 12-800
Faks: +49 29 61 / 97 12-199
E-mail: kundenservice@briloner.com
www.briloner.com























Bezpłatny numer serwisu:
Tel.: 00800 / 27456637

IAN 391343_2104

Przed skontaktowaniem się z działem serwisowym należy przygotować paragon i numer artykułu (IAN 391343_2104) jako dowód zakupu.

Legenda použitých piktogramů	Strana 48
Úvod	Strana 49
Použití ke stanovenému účelu	Strana 49
Obsah dodávky	Strana 49
Popis dílů	Strana 49
Technická data	Strana 49
Bezpečnost	Strana 50
Bezpečnostní pokyny	Strana 50
Bezpečnostní pokyny pro baterie a akumulátory	Strana 51
Příprava	Strana 51
Potřebné nářadí a materiál	Strana 51
Montáž svítícího LED panelu	Strana 52
Zapínání a vypínání svítidla, nastavení barvy světla	Strana 52
Řízení světelného LED panelu dálkovým ovladačem	Strana 52
Výměna baterií	Strana 53
Údržba a čištění	Strana 53
Odstranění do odpadu	Strana 53
Informace	Strana 53
Garantie	Strana 53
Prohlášení o shodě	Strana 54
Výrobce / Servis	Strana 54

Legenda použitých piktogramů

Legenda použitých piktogramů			
	Přečtěte si pokyny!		Polarita
	Toto svítidlo je určeno výhradně k používání v interiérech, v suchých a uzavřených místnostech.		Nebezpečí ohrožení života a nehody malých i velkých dětí!
V	Volt		Toto svítidlo není vhodné k používání s externími stmívači a elektronickými spínači.
Hz	Hertz (frekvence)	25000h	Životnost
W	Watty (příkon)		Nebezpečí výbuchu!
	Ochranný vodič		Noste ochranné rukavice!
	Respektujte výstražné a bezpečnostní pokyny!		Obal je vyroben ze 100% recyklovaného papíru.
IP20	Toto svítidlo má stupeň krytí „IP20“ a je určeno jen k soukromému použití ve vnitřních prostorech.		Obal a přístroj odstraňujte do odpadu ekologicky!
		Ra	Index podání barev
	Varování před zásahem elektrickým proudem! Nebezpečí ohrožení života!		Ekologické škody v důsledku nesprávného odstranění baterií resp. akumulátorů do odpadu!
	Takto postupujete správně		Střídavé napětí (druh proudu a napětí)
	Z důvodu zabránění nebezpečí smí poškozený předřadník tohoto výrobku vyměnit jen výrobce, jeho servisní zástupce nebo osoba se srovnatelnou kvalifikací.		Aby se předešlo nebezpečí smí poškozený světelný zdroj tohoto výrobku vyměnit pouze výrobce, jeho servisní zástupce nebo osoba se srovnatelnou kvalifikací.
	Polyethylen Low-Density		Vlnitá lepenka
	Barevné LED slouží k dekoraci svítidla a nejsou určeny k osvětlení místnosti.		

LED stropní panel

● Úvod



Blahopřejeme vám ke koupi nového výrobku. Rozhodli jste se pro vysoce kvalitní výrobek. Přečtěte si laskavě kompletně a pečlivě tento návod k obsluze. Rozevřete stránku s obrázkem. Tento návod je součástí tohoto výrobku a obsahuje důležité informace o uvedení zařízení do provozu a k zacházení s ním. Řiďte se vždy bezpečnostními pokyny. Před uvedením do provozu zkontrolujte, jestli je k dispozici správné napětí a jestli jsou všechny díly správně namontované. Jestliže máte ještě otázky nebo jste si nejistí při ovládání přístroje, kontaktujte vašeho prodejce nebo servis. Návod pečlivě uschovejte a případně jej předejte třetí osobě.

● Použití ke stanovenému účelu



Toto svítidlo je určeno výhradně k používání v suchých a uzavřených místnostech. Tento přístroj je určen pouze k použití v domácnosti. Tento výrobek je určen pouze pro normální provoz.



Barevné LED slouží k dekoraci svítidla a nejsou určeny k osvětlení místnosti.

● Obsah dodávky

Bezprostředně po vybalení vždy zkontrolujte úplnost dodávky a bezvadný stav zařízení.

- 1 svítící LED panel (14158506L/14158606L)
- 4 šrouby (14158606L)
- 4 hmoždinky (14158606L)
- 2 šrouby (14158506L)
- 2 hmoždinky (14158506L)
- 2 baterie (AAA)
- 2 ochranné hadičky
- 1 dálkový ovladač
- 1 návod k montáži a použití

● Popis dílů

- 1 Hmoždinky
- 2 Šrouby pro montážní úhelník
- 3 Ochranná hadička
- 4 Dálkový ovladač
- 5 Baterie
- 6 Šrouby pro světelný LED panel
- 7 Světelný LED panel
- 8 Montážní úhelník
- 9 Síťový připojovací kabel (externí)
- 10 Lustrová svorka
- 11 Víčko přihrádky na baterie

● Technická data

Číslo modelu: 14158506L/
14158606L

Svítidlo:

Provozní napětí: 230–240V~, 50 Hz

Jmenovitý příkon

maximálně: max. 24 W

Třída ochrany: I / ⚡

Druh ochrany: IP20

Rozměry: 44,5 x 44,5 x 6 cm
(D x Š x V) (14158506L)
100 x 25 x 6 cm
(D x Š x V) (14158606L)

LED modul:

Jmenovitý příkon

maximálně: LED, maximálně 18 W

Dálkový ovladač:

Baterie: 2 x AAA 1,5 V

Tento výrobek obsahuje světelné zdroje třídy energetické účinnosti „E“ (podle nařízení (EU) 2019/2015).

● **Bezpečnost**



Bezpečnostní pokyny

Při škodách způsobených nedodržením tohoto návodu k obsluze zaniká záruka! Za následné škody se neručí! Za věcné nebo osobní škody, způsobené neodborným zacházením nebo nerespektováním bezpečnostních pokynů, se neručí!

■ **⚠ VÝSTRAHA! NEBEZPEČÍ OHROŽENÍ ŽIVOTA A NEHODY MALÝCH I VĚTŠÍCH DĚTÍ!**

Nenechávejte děti nikdy bez dohledu s obalovým materiálem. Hrozí nebezpečí udušení obalovým materiálem. Děti často podceňují nebezpečí.

- Tento přístroj mohou používat děti starší osmi let, osoby se sníženými fyzickými, smyslovými nebo duševními schopnostmi nebo s nedostatečnými zkušenostmi a znalostmi, jestliže budou pod dohledem nebo byly poučeny o bezpečném používání přístroje a chápou nebezpečí, která z jeho používání vyplývají. S přístrojem si nesmějí hrát děti. Děti nesmějí bez dohledu provádět čištění ani uživatelskou údržbu.

⚠ **POZOR!**

- Nedívejte se za provozu zblízka do LED.
- Aby se předešlo nebezpečí smí poškozený světelný zdroj tohoto výrobku vyměnit pouze výrobce, jeho servisní zástupce nebo osoba se srovnatelnou kvalifikací.
- Nedívejte se na LED optickými pomůckami (např. lupou).



Zabraňte ohrožení života v důsledku zásahu elektrickým proudem

- Elektrickou instalaci nechte provádět jen vyučeného elektrikáře nebo osobu s odpovídajícími zkušenostmi.
- Za věcné nebo osobní škody, způsobené neodborným zacházením nebo nerespektováním bezpečnostních pokynů, se neručí!

- Nepoužívejte panel pokud jste zjistili že je poškozený.
- Před montáží odstraňte pojistku nebo vypněte jistič v pojiskové skříni (poloha 0).
- Bezpodmínečně zabraňte kontaktu lampy s vodou nebo jinými kapalinami.
- Před montáží se přesvědčte, jestli se shoduje napětí elektrického proudu, které máte k dispozici, s napětím potřebným pro reflektor (viz „Technická data“).
- Zajistěte, aby se při montáží nepoškodily žádné vodiče.



Toto svítidlo není vhodné k používání s externími stmívači a elektronickými spínači.



Vyvarujte se nebezpečí požáru a poranění

- Před dotykem se ujistěte, že je svítidlo vypnuté a vychladlé, aby jste se vyhnuli popáleninám.
- Svítidlo nemontujte na vlhkých nebo vodivých podkladech.
- Nenechávejte svítidlo nebo obalový materiál ležet bez dohledu. Plastové fólie / pytlíky, umělohmotné díly atd., by mohly být pro děti nebezpečnou hračkou.
- U některých osob může dojít k epileptickým záchvatům nebo poruchám vědomí působením blesků nebo jiných světelných efektů. Při epileptických symptomech ihned vyhledejte lékařskou pomoc.



Tak postupujete správně

- Svítidlo instalujte tak, aby bylo chráněné před vlhkostí, zahříváním a znečištěním.
- Před vrtním se ujistěte, jestli se na místě vrtnání pod povrchem nenachází vedení plynu, vody nebo elektřiny. Montáž jen odborníkem. Dbejte na to, že není dodaný montážní materiál vhodný pro všechny druhy stěn. Informujte se v obchodě o hmoždinkách a šroubech vhodných pro druh materiálu stěny.

- Za škody vzniklé neodborným použitím hmoždinek v souvislosti s materiálem stěny výrobce neručí.
- Buďte vždy pozorní! Dbejte vždy na to, co děláte, a postupujte vždy s rozumem. Nepoužívejte světlo, nejste-li soustředění nebo necítíte-li se dobře.
- Před montáží zkontrolujte jestli je vybrané místo vhodné pro váhu svítidla.
- Před použitím se nejdříve seznámte se všemi pokyny a zobrazeními uvedenými v tomto návodu a se světlem.



Bezpečnostní pokyny pro baterie a akumulátory

■ NEBEZPEČÍ OHROŽENÍ ŽIVOTA!

Uchovávejte baterie a akumulátory mimo dosah dětí. V případě spolknutí okamžitě vyhledejte lékařskou pomoc!

- Při požití může dojít k popáleninám, perforaci měkkých tkání a úmrtí. K závažným popáleninám může dojít do 2 hodin po požití.

■ NEBEZPEČÍ VÝBUCHU!



Nenabíjecí baterie nikdy znovu nenabíjejte. Baterie nebo akumulátory nezkratujte ani je neotevírejte. Hrozí přehřátí, nebezpečí požáru nebo jejich prasknutí.

- Nikdy neházejte baterie nebo akumulátory do ohně ani do vody.
- Nevystavujte baterie nebo akumulátory mechanickému zatížení.

Nebezpečí vytečení baterií / akumulátorů

- Zabraňte extrémním podmínkám a teplotám, např. na topení anebo na slunci, které mohou negativně ovlivnit funkci baterií nebo akumulátorů.
- V případě vytečení baterií / akumulátorů zabraňte kontaktu chemikálií s pokožkou, očima a sliznicemi! Omyjte ihned postižená místa dostatečným množstvím čisté vody a vyhledejte lékařskou pomoc!



NOSTE OCHRANNÉ RUKAVICE!

Vyteklé i poškozené baterie nebo akumulátory mohou při kontaktu s pokožkou způsobit její poleptání. Noste proto vhodné rukavice.

- V případě vytečení ihned odstraňte baterie nebo akumulátory z výrobku, abyste zabránili jeho poškození!
- Používejte jen baterie nebo akumulátory stejného typu. Nekombinujte staré baterie nebo akumulátory s novými!
- Odstraňte baterie nebo akumulátory při delším nepoužívání z výrobku.

Nebezpečí poškození výrobku

- Používejte jen udaný typ baterie nebo akumulátoru!
- Nasazujte baterie nebo akumulátory podle označení polarit (+) a (-) na bateriích nebo akumulátorech a na výrobku.
- Vyčistěte kontakty na baterii / akumulátoru a v příhradce na baterie před jejich vložením suchou utěrkou, která nepouští vlákna, nebo vatovým tamponem!
- Vybité baterie nebo akumulátory ihned vyjměte z výrobku.
- Správná polarita je znázorněná uvnitř příhradky na baterie.

● Příprava

● Potřebné nářadí a materiál

Uvedené nářadí a materiály nejsou součástí dodávky. Jedná se zde o nezávazné údaje a orientační hodnoty. Vlastnosti materiálu jsou závislé na individuálních podmínkách v místě.

- tužka / nástroj k označení
- 2pólová zkoušečka napětí
- šroubovák
- vrtačka
- vrták (ø cca 6 mm)
- kleště štipačky
- žebřík

● Montáž svítícího LED panelu

⚠ VÝSTRAHA! NEBEZPEČÍ ZÁSAHU ELEKTRICKÝM PROUDEM!

Důležité: Připojení k elektrické síti musí provést kvalifikovaný elektrikář nebo osoba zaškolená pro práce na elektrických rozvodech. Tato osoba musí být seznámena s vlastnostmi svítidla a s předpisy pro připojení. Za tímto účelem vyjměte pojistku nebo vypněte jistič v pojistkové skříni (poloha 0) (viz obr. A).

- Vložte baterie do přihrádky na baterie **5**, dodržujte přitom správnou polaritu (+ a -).
 - Odšroubujte na straně světelného LED panelu **7** viditelné šrouby LED světelného panelu **6** (viz obr. B) a sejměte montážní úhelník **8** ze zadní strany (viz obr. B).
 - Označte si pomocí montážního úhelníku **8** místa k vrtání otvorů pro šrouby **2** (viz obr. C).
 - Nyní vyvrtejte otvory. Dávejte pozor, abyste nepoškodili vodiče přívodu elektrického proudu.
 - Nasaďte hmoždinky **1** do vyvrtaných otvorů (viz obr. D).
 - Přišroubujte montážní úhelník **8** dodanými šrouby **2** (viz obr. D).
 - Přetáhněte ochranné hadičky **3** přes vodiče L a N síťového připojovacího kabelu (externího) **9** (viz obr. E).
 - Spojte připojovací kabel světelného LED panelu pomocí lustrové svorky **10** se síťovým připojovacím kabelem (externím) **9** (viz obr. E).
 - Dbejte na to, abyste správně připojili jednotlivé vodiče síťového připojovacího kabelu (externího) **9**: fáze, černý nebo hnědý vodič = písmeno L, nulový vodič, modrý = písmeno N, ochranný vodič, zeleno-žlutý = symbol  (uzemnění). Dbejte na správné usazení.
 - Nyní přišroubujte světelný LED panel **7** šrouby **6** na montážní úhelník **8**.
- Upozornění:** Dbejte na to, aby šrouby **6** správně zaskočily (viz obr. F a G).
- Nasaďte zase pojistku nebo zapněte jistič v pojistkové skříni (do polohy I) (viz obr. H).

Váš světelný LED panel je provozuschopný.

● Zapínání a vypínání svítidla, nastavení barvy světla

- K zapínání a vypínání světelného LED panelu použijte vypínač (nástěnný).
- Při krátkém stisknutí vypínače několikrát po sobě mění světelný LED panel barvu světla mezi studenou, teplou a neutrální bílou barvou.

● Řízení světelného LED panelu dálkovým ovladačem

Poznámka: Světelný LED panel má funkci memory. Ukládá do paměti naposledy nastavenou funkci. Funkce CCT a ON/OFF můžete ovládat i z nástěnných spínačů.

- Zapněte světelný LED panel nástěnným vypínačem.

Všechny další funkce lze řídit jen dálkovým ovladačem **4** (viz obr. K).



Zapnutí bílého světla



Zapnutí barevného světla



Stmívání (vyšší jas)



Studená bílá, plynule



Teplá bílá, plynule



Funkce nočního světla



Stmívání (nižší jas)



Rychlé střídání světla, barevné světlo



Pomalé střídání světla, barevné světlo

Upozornění: Pokud tlačítko stisknete znovu, zůstává rozsvícena aktuálně blikající barva.



Střídání barev (červená, zelená, modrá)



Funkce časovače (30 minut)



Střídání barev světla (studená bílá / neutrální bílá / teplá bílá)

● Výměna baterií

Jestliže se zkrátí dosah dálkového ovládání [4], je třeba vyměnit jeho baterie [5] (viz obr. I).

- Vysuňte víčko přihrádky na baterie [11] na zadní straně dálkového ovládání [4] ve směru šipky z dálkového ovládání [4].
- Vyměňte baterie [5].
- Vložte do dálkového ovládání [4] nové baterie (AAA) [5].

Upozornění: Správná polarita je znázorněná uvnitř přihrádky na baterie dálkového ovládání [4].

- Nasuňte víčko přihrádky na baterie [11] zase na dálkové ovládání [4].

● Údržba a čištění

▲ VÝSTRAHA! NEBEZPEČÍ ZÁSAHU ELEKTRICKÝM PROUDEM!

Před čištěním nejprve výrobek odpojte od elektrické sítě. Za tímto účelem vyjměte pojistku nebo vypněte jistič v pojistkové skříni (poloha 0) (viz obr. A).

- Před dotykem se ujistěte, že je svítidlo vypnuté a vychladlé, aby jste se vyhnuli popáleninám.
- Nepoužívejte na čištění rozpouštědla, benzín nebo podobné látky, lampu můžete poškodit.
- Na čištění LED panelu [7] použijete suchý hadr, který nepouští vlákna.
- Nasadíte zase pojistku nebo zapnete jistič v pojistkové skříni (do polohy I) (viz obr. H).

● Odstranění do odpadu

Obal se skládá z ekologických materiálů, které můžete zlikvidovat prostřednictvím místních sběrů recyklovatelných materiálů.



Při třídění odpadu se řiďte podle označení obalových materiálů zkratkami (a) a čísly (b), s následujícím významem: 1–7: umělé

hmoty / 20–22: papír a lepenka / 80–98: složené látky.



Výrobek a obalové materiály jsou recyklovatelné, zlikvidujte je odděleně pro lepší odstranění odpadu. Logo Triman platí jen pro Francii.



V zájmu ochrany životního prostředí vysloužil výrobek nevyhazujte do domovního odpadu, ale předejte k odborné likvidaci. O sběrnách a jejich otevíracích hodinách se můžete informovat u příslušné správy města nebo obce.

Vadné nebo vybité baterie se musí podle směrnice 2006/66/ES recyklovat. Baterie a / nebo zařízení odevzdejte zpět do nabízených sběrů.



Škody na životním prostředí způsobené nesprávným odstraněním baterií do odpadu!

Baterie se nesmějí vyhazovat do domovního odpadu. Mohou obsahovat jedovaté těžké kovy a musejí se zpracovávat jako zvláštní odpad. Chemické symboly těžkých kovů: Cd = kadmium, Hg = rtuť, Pb = olovo. Proto odevzdejte vybité baterie u komunální sběrně.

● Informace

● Garantie

Od okamžiku zakoupení dostáváte na výrobek záruku po dobu 36 měsíců. Přístroj byl svědomitě vyroben a podroben přesné kontrole kvality. Během záruční doby odstraníme bezplatně všechny vady materiálu a výrobní vady. V případě, že se během záruční doby vyskytnou závady, zašlete laskavě přístroj na uvedenou adresu servisu a uveďte následující číslo artiklu: 14158506L / 14158606L. Ze záruky vyloučeny škody způsobené neodborným zacházením, nerespektováním návodu k obsluze nebo zásahem neautorizovanou osobou, jakož i poškození rychleopotřebitelných dílů (např. svítící

prostředky). Záručním výkonem se záruční doba neprodlouží ani neobnoví.

● Prohlášení o shodě CE

Tento výrobek splňuje požadavky platných evropských a národních směrnic (elektromagnetická kompatibilita 2014/30/EU, směrnice o nízkém napětí 2014/35/EU, směrnice Ökodesign 2009/125/ES, směrnice RoHS 2011/65/EU). Konformita byla prokázána. Příslušná prohlášení a dokumentace jsou uloženy u výrobce.

● Výrobce / Servis

Briloner Leuchten GmbH & Co. KG
Im Kissen 2
59929 Brilon
NĚMECKO
Telefon: +49 29 61 / 97 12-800
Fax: +49 29 61 / 97 12-199
E-mail: kundenservice@briloner.com
www.briloner.com



Servisní číslo zdarma:



















Tel.: 00800 / 27456637

IAN 391343_2104

Pro všechny požadavky si připravte pokladní blok a číslo výrobku (IAN 391343_2104) jako doklad o nákupu.

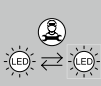
Legenda použitých piktogramov	Strana 56
Úvod	Strana 57
Používanie v súlade s určeným účelom	Strana 57
Obsah dodávky	Strana 57
Popis častí	Strana 57
Technické údaje	Strana 57
Bezpečnosť	Strana 58
Bezpečnostné upozornenia	Strana 58
Bezpečnostné upozornenia týkajúce sa batérií / akumulátorových batérií	Strana 59
Príprava	Strana 59
Potrebné náradie a materiál	Strana 59
Montáž LED svetelného panela	Strana 60
Zapnutie / vypnutie svietidla / nastavenie farby svetla	Strana 60
Ovládanie LED svetelného panela s diaľkovým ovládaním	Strana 60
Výmena batérií	Strana 61
Údržba a čistenie	Strana 61
Likvidácia	Strana 61
Informácie	Strana 62
Záruka	Strana 62
Konformitné vyhlásenie	Strana 62
Výrobca / Servis	Strana 62

Legenda použitých piktogramov

Legenda použitých piktogramov			
	Prečítajte si pokyny!		Polarita
	Toto svetidlo je určené výhradne na prevádzku v interiéri, v suchých a uzatvorených priestoroch.		Nebezpečenstvo ohrozenia života a nebezpečenstvo nehody pre malé i staršie deti!
V	Volt		Toto svetidlo nie je vhodné pre externé stmievače a elektronické spínače.
Hz	Hertz (frekvencia)	25000h	Životnosť
W	Watt (efektívny výkon)		Nebezpečenstvo explózie!
	Ochranný vodič		Noste ochranné rukavice!
	Rešpektujte výstražné a bezpečnostné upozornenia!		Obal je vyrobený zo 100 % recyklovaného papiera.
IP20	Svetidlo disponuje stupňom ochrany „IP20“ a je určené výlučne pre nasadenie v interiéroch v súkromných domácnostiach.		Obal a zariadenie ekologicky zlikvidujte!
		Ra	Hodnota farebného podania
	Pozor na zásah elektrickým prúdom! Nebezpečenstvo ohrozenia života!		Nesprávna likvidácia batérií / akumulátorových batérií ničí životné prostredie!
	Aby nedošlo k ohrozeniam, smie poškodený prevádzkový prístroj tohto výrobku vymieňať výhradne výrobca, jeho servisné zastúpenie alebo porovnateľný odborník.		Aby nedošlo k ohrozeniam, smie poškodený svetelný zdroj tohto výrobku vymieňať výhradne výrobca, jeho servisné zastúpenie alebo porovnateľný odborník.
	Polyetylen Low-Density		Vlnitá lepenka
	Farebné LED-diódy slúžia ako svetelná dekorácia a nie sú vhodné na osvetlenie miestností.		

LED stropný panel

● Úvod



Blahoželáme Vám ku kúpe Vášho nového prístroja. Rozhodli ste sa tým pre veľmi kvalitný výrobok. Dôkladne si prečítajte celý tento návod na obsluhu. Otvorte stranu s obrázkami. Tento návod patrí k tomuto výrobku a obsahuje dôležité upozornenia pre uvedenie do prevádzky a manipuláciu. Dodržiavajte vždy všetky bezpečnostné upozornenia. Pred uvedením do prevádzky prekontrolujte, či je k dispozícii správne napätie a či sú všetky diely správne namontované. V prípade otázok alebo neistoty ohľadom manipulácie s prístrojom sa prosím spojte s Vaším predajcom alebo servisným pracovníkom. Tento návod si starostlivo uschovajte a prípadne ho odovzdajte tretej osobe.

● Používanie v súlade s určeným účelom



Toto svetidlo je určené na prevádzku v interiéri, v uzatvorených a suchých priestoroch. Tento prístroj je určený len k použitiu v domácnosti. Tento výrobok je určený len na normálnu prevádzku.



Farebné LED-diódy slúžia ako svetelná dekorácia a nie sú vhodné na osvetlenie miestností.

● Obsah dodávky

Bezprostredne po vybalení vždy skontrolujte úplnosť dodávky ako aj bezchybný stav zariadenia.

1 LED svetelný panel (14158506L/14158606L)
 4 skrutky (14158606L)
 4 hmoždinky (14158606L)
 2 skrutky (14158506L)
 2 hmoždinky (14158506L)
 2 batérie (AAA)
 2 ochranné hadičky

1 diaľkové ovládanie
 1 návod na montáž a používanie

● Popis častí

- 1 Rozperka
- 2 Skrutka pre montážny uhol
- 3 Ochranná hadička
- 4 Diaľkové ovládanie
- 5 Batéria
- 6 Skrutka pre LED svetelný panel
- 7 LED svetelný panel
- 8 Montážny uhol
- 9 Sieťový pripojovací kábel (externý)
- 10 Svorka svetidla
- 11 Kryt priečka pre batérie

● Technické údaje

Model číslo: 14158506L/
14158606L

Svetidlo:

Prevádzkové napätie: 230–240 V~, 50 Hz
 Menovitý výkon max.: max. 24 W
 Trieda ochrany: I / ⚡
 Druh ochrany: IP20
 Rozmery: 44,5 x 44,5 x 6 cm
 (D x Š x V) (14158506L)
 100 x 25 x 6 cm
 (D x Š x V) (14158606L)

LED modul:

Menovitý výkon max.: LED, max. 18 W

Diaľkové ovládanie:

Batéria: 2 x AAA 1,5 V

Tento výrobok obsahuje svetelné zdroje triedy energetickej účinnosti „E“ (podľa nariadenia (EÚ) 2019/2015).

● Bezpečnosť



Bezpečnostné upozornenia

V prípade škôd, ktoré vzniknú nedodržiavaním tohto návodu na obsluhu, zaniká garančný nárok! Pri následných škodách nepreberá výrobca ručenie! V prípade vecných škôd alebo poranenia osôb, ktoré boli zapríčinené neodbornou manipuláciou alebo nedodržiavaním bezpečnostných pokynov, nepreberá výrobca ručenie!

-  **VAROVANIE! NEBEZPEČENSTVO OHROZENIA ŽIVOTA A NEBEZPEČENSTVO NEHODY PRE MALÉ I STARŠIE DETI!**
Nikdy nenechávajte deti bez dozoru s obalovým materiálom. Existuje nebezpečenstvo zadusenía obalovým materiálom. Deti často podceňujú nebezpečenstvá.
- Tento prístroj môžu používať deti od 8 rokov, ako aj osoby so zníženými psychickými, senzorickými alebo duševnými schopnosťami alebo s nedostatkom skúseností a vedomostí, ak sú pod dozorom, alebo ak boli poučené ohľadom bezpečného používania prístroja, a ak porozumeli nebezpečenstvám spojeným s jeho používaním. Deti sa s prístrojom nesmú hrať. Čistenie a údržbu nesmú vykonávať deti bez dozoru.

POZOR!

- Počas prevádzky nepozerajte z krátkej vzdialenosti do LED.
- Aby nedošlo k ohrozeniam, smie poškodený svetelný zdroj tohto výrobku vymieňať výhradne výrobca, jeho servisné zastúpenie alebo porovnateľný odborník.
- Nepozerajte do LED pomocou optického nástroja (napr. lupy).



Zabráňte ohrozeniu života zásahom elektrickým prúdom

- Elektrickú inštaláciu prenechajte kvalifikovanému elektrikárovi alebo osobe zaškolenej pre elektroinštalácie.

- V prípade vecných škôd alebo poranenia osôb, ktoré bolo zapríčinené neodbornou manipuláciou alebo nedodržiavaním bezpečnostných pokynov, nepreberá výrobca ručenie!
- Svetidlo nikdy nepoužívajte v prípade, že zistíte akékoľvek poškodenia.
- Pred montážou odstráňte poistku alebo vypnite istič vedenia v poistkovej skrinke (poloha 0).
- Bezpodmienečne zabráňte kontaktu svetidla s vodou alebo inými kvapalinami.
- Pred montážou sa uistite, že sa existujúce sieťové napätie zhoduje s potrebným prevádzkovým napätím svetidla (pozri „Technické údaje“).
- Zabezpečte, aby pri montáži neboli poškodené žiadne vedenia.



Toto svetidlo nie je vhodné pre externé stmievače a elektronické spínače.



Zabráňte nebezpečenstvu požiaru a poranení

- Zabezpečte, aby bolo svetidlo vypnuté a vychladnuté skôr, ako sa ho budete dotýkať, pretože inak hrozí nebezpečenstvo popálenia.
- Svetidlo neupevňujte na vlhký alebo vodivý podklad.
- Svetidlo alebo obalový materiál nenechávajte voľne ležať bez povšimnutia. Plastové fólie/vrecká, plastové diely atď. by mohli byť nebezpečnou hračkou pre deti.
- Ak sú niektoré osoby vystavené určitým zábleskovým svetlám alebo svetelným efektom, môžu dostať epileptický záchvat alebo utrpieť poruchy vedomia. Pri epileptických príznakoch ihneď vyhľadajte lekára.



Takto postupujete správne

- Svetidlo namontujte tak, aby bolo chránené pred vlhkom, znečistením a príliš silným zahriatím.
- Pred vŕtaním sa ubezpečte, že sa v oblasti vŕtania nenachádzajú žiadne plynové, vodovodné alebo prúdové vedenia. Montáž prenechajte iba odborníkom. Bezpodmienečne zohľadnite vlastnosti steny, pretože priložený upevňovací

materiál nie je vhodný pre všetky typy stien. V špecializovanej predajni sa informujte o vhodných skrutkách a hmoždinkách pre príslušný typ steny.

- Výrobca nepreberá ručenie za škody vzniknuté neodborným spojením steny a hmoždinky.
- Buďte neustále opatrní! Dávajte vždy pozor na to, čo robíte, a vždy konajte rozvážne. Svetidlo v žiadnom prípade nepoužívajte, ak ste práve nekoncentrovaný alebo sa necítite dobre.
- Pred montážou prekontrolujte, či je miesto montáže vhodné pre hmotnosť svetidla.
- Pred používaním sa oboznámte so všetkými pokynmi a obrázkami v tomto návode, ako aj so samotným svetidlom.



Bezpečnostné upozornenia týkajúce sa batérií / akumulátorových batérií

- **NEBEZPEČENSTVO OHROZENIA ŽIVOTA!**
Batérie / akumulátorové batérie držte mimo dosahu detí. V prípade prehltnutia okamžite vyhľadajte lekára!
- Prehltnutie môže mať za následok popálenie, perforáciu mäkkých tkanív a smrť. Ťažké popáleniny môžu nastať do 2 hodín po prehltnutí.

- **NEBEZPEČENSTVO EXPLOZIE!**



Nenabíjateľné batérie nikdy znova nenabíjajte. Batérie / akumulátorové batérie neskratujte a / alebo neotvárajte. Následkom môže byť prehriatie, požiar alebo explózia.

- Batérie / akumulátorové batérie nikdy nehádzte do ohňa alebo vody.
- Nevystavujte batérie / akumulátorové batérie mechanickej záťaži.

Riziko vytečenia batérií / akumulátorových batérií

- Batérie / akumulátorové batérie nikdy nevystavujte extrémnym podmienkam a teplotám, ktoré by na ne mohli pôsobiť, napr. na vykurovacích telesách / priamom slnečnom žiarení.

- Ak batérie / akumulátorové batérie vytekli, zabráňte kontaktu pokožky, očí a slizníc s chemikáliami! Ihneď vypláchnite postihnuté miesta väčším množstvom čistej vody a okamžite vyhľadajte lekára!



NOSTE OCHRANNÉ RUKAVICE!

Vytečené alebo poškodené batérie / akumulátorové batérie môžu pri kontakte s pokožkou spôsobiť poleptanie. V takom prípade preto noste vhodné ochranné rukavice.

- V prípade vytečenia batérií / akumulátorových batérií ich ihneď vyberte z výrobku, aby ste predišli vzniku škôd.
- Používajte iba batérie / akumulátorové batérie rovnakého typu. Nekombinujte staré batérie / akumulátorové batérie s novými!
- Ak produkt dlhší čas nepoužívate, vyberte z neho batérie / akumulátorové batérie.

Riziko poškodenia produktu

- Používajte výhradne uvedený typ batérií / akumulátorových batérií!
- Vložte batérie / akumulátorové batérie podľa označenia polarít (+) a (-) na batérii / akumulátorovej batérii a výrobku.
- Pred vloženíím očistite kontakty na batérii / akumulátorovej batérii a v priečinku pre batériu suchou handričkou, ktorá nepúšťa vlákna, alebo vatovou tyčinkou!
- Vybité batérie / akumulátorové batérie ihneď vyberte z produktu.
- Správna polarita je znázornená v priečinku pre batérie.

● Príprava

● Potrebné náradie a materiál

Uvedené náradie / nástroje a materiál nie sú súčasťou dodávky. Ide tu o nezáväzný údaje a hodnoty pre orientáciu. Charakter materiálu sa riadi podľa individuálnych daností na mieste.

- ceruzka / nástroj na označovanie
- 2-pólová skúšačka napätia
- skrutkovač
- vrtáčka
- vrták (cca \varnothing 6 mm)
- bočné štípacie kliešte
- rebrík

- Teraz zoskrutkujte LED svetelný panel **7** pomocou skrutiek **6** s montážnym uhlom **8**.
Poznámka: Dbajte na to, aby skrutky **6** správne zapadli (pozri obr. F a G).
- Opäť nasadíte poistku alebo zapnete istič vedenia v skrinke s poistkami (poloha I) (pozri obr. H).

Váš LED svetelný panel je teraz pripravený na prevádzku.

● Montáž LED svetelného panela

VAROVANIE! NEBEZPEČENSTVO ZÁSAHU ELEKTRICKÝM PRÚDOM!

Dôležité: Elektrické pripojenie musí vykonať kvalifikovaný elektrikár alebo osoba zaškolená pre elektroinštalácie. Táto musí mať znalosti o vlastnostiach svetidla a predpisoch o pripojení. Odstráňte preto poistku alebo vypnite istič vedenia v skrinke s poistkami (poloha 0) (pozri obr. A).

- Vložte batérie do priečinka pre batérie **5** a dbajte pritom na polaritu (+ a -).
- Odstráňte skrutky LED svetelného panelu **6** (pozri obr. B) z boku viditeľné na LED svetelnom paneli **7** a vyberte montážny uhol **8** na zadnej strane (pozri obr. B).
- Označte otvory určené pre vrtanie pomocou dier v montážnom uhle **8** pre skrutky **2** (pozri obr. C).
- Teraz vyvrtajte otvory na upevnenie. Zabezpečte, aby ste nepoškodili prívodové vedenie.
- Umiestnite hmoždinky **1** do vyvrtaných otvorov (pozri obr. D).
- Upevnite montážny uhol **8** pomocou priložených skrutiek **2** (pozri obr. D).
- Natiahnite ochranné hadičky **3** na káble L a N sieťového pripojovacieho kábla (externý) **9** (pozri obr. E).
- Spojte pripojovací LED svetelný panel pomocou svorky svetidla **10** so sieťovým pripojovacím káblom (externý) **9** (pozri obr. E).
- Dbajte na to, aby ste zakaždým správne pripojili jednotlivé vodiče sieťového pripojovacieho kábla (externý) **9**: vodič vedúci prúd, čierny alebo hnedý = symbol L, neutrálny vodič, modrý = symbol N, ochranný vodič, zeleno-žltý = symbol \oplus (Uzemňovacie pripojenie).
Dbajte na správne priliehanie.

● Zapnutie / vypnutie svetidla / nastavenie farby svetla



- Stlačte svetelný spínač (nástený spínač), aby ste za- / vypli LED svetelný panel.
- Ak svetelný spínač stláčate krátko za sebou, strieda LED svetelný panel medzi studenou, teplou a neutrálnou bielou.

● Ovládanie LED svetelného panela s diaľkovým ovládaním

Poznámka: LED svetelný panel disponuje funkciou pamäte. Táto ukladá naposledy nastavenú funkciu. Funkciu CCT a ON / OFF je možné ovládať aj prostredníctvom nástenného spínača.

- Zapnite LED svetelný spínač pomocou svetelného spínača.

Všetky ďalšie funkcie môžu byť ovládané iba pomocou diaľkového ovládania **4** (pozri obr. K).

-  Zapnutie bieleho svetla
-  Zapnutie farebného svetla
-  Sŕmovanie (jasnejšie)
-  Studená biela, plynu
-  Teplá biela, plynu
-  Funkcia nočného svetla
-  Sŕmovanie (tmavšie)



Rýchlejšie striedanie svetla, farebné svetlo



Pomalé striedanie svetla, farebné svetlo
Poznámka: Ak tlačidlo ešte raz stlačíte, zostane aktuálne blikajúca farba svietiť trvalo.



Striedanie farieb (červená, zelená, modrá)



Funkcia časovača (30 min.)



Striedanie farieb svetla (studená biela / neutrálna biela / teplá biela)

● Výmena batérií

Keď dosah diaľkového ovládania [4] zoslabne, je potrebné vymeniť batérie [5].

- Vysuňte kryt priečinka pre batérie [11] na zadnej strane diaľkového ovládania [4] v smere šípky von z diaľkového ovládania [4].
- Vyberte batérie [5].
- Vložte nové batérie (AAA) [5] do diaľkového ovládania [4].

Poznámka: Správna polarita je znázornená v priečniku pre batérie diaľkového ovládania [4].

- Opäť zasuňte kryt priečinka pre batérie [11] na diaľkové ovládanie [4].

● Údržba a čistenie

VAROVANIE! NEBEZPEČENSTVO ZÁSAHU ELEKTRICKÝM PRÚDOM!

Pred čistením najskôr odpojte svetidlo od elektrickej siete. Z tohto dôvodu odstráňte poistku alebo vypnite istič vedenia v skrinke na poistky (poloha 0) (pozri obr. A).

- Zabezpečte, aby bolo svetidlo vypnuté a vychladnuté skôr, ako sa ho budete dotýkať, pretože inak hrozí nebezpečenstvo popálenia.
- Nepoužívajte žiadne rozpúšťadlá, benzín a. i. Svetidlo by sa pritom poškodilo.
- Na čistenie LED svetelného panela [7] použijte čistú handričku, ktorá nepúšťa vlákna.
- Opäť nasadte poistku alebo zapnite istič vedenia v skrinke s poistkami (poloha I) (pozri obr. H).

● Likvidácia

Obal pozostáva z ekologických materiálov, ktoré môžete odovzdať na miestnych recyklačných zberných miestach.



Všímajte si prosím označenie obalových materiálov pre triedenie odpadu, sú označené skratkami (a) a číslami (b) s nasledujúcim významom: 1–7: Plasty / 20–22: Papier a kartón / 80–98: Spojené látky.



Výrobok a obalové materiály sú recyklovateľné, zlikvidujte ich oddelene pre lepšie spracovanie odpadu. Triman-Logo platí iba pre Francúzsko.



Ak výrobok doslúžil, v záujme ochrany životného prostredia ho neodhodte do domového odpadu, ale odovzdajte na odbornú likvidáciu. Informácie o zberných miestach a ich otváracích hodinách získate na Vašej príslušnej správe.

Defektné alebo použité batérie / akumulátorové batérie musia byť odovzdané na recykláciu podľa smernice 2006/66/ES a jej zmien. Batérie / akumulátorové batérie a / alebo výrobok odovzdajte prostredníctvom dostupných zberných stredísk.



Nesprávna likvidácia batérií / akumulátorových batérií ničí životné prostredie!

Batérie / akumulátorové batérie sa nesmú likvidovať spolu s domovým odpadom. Môžu obsahovať jedovaté ťažké kovy a je potrebné zaobchádzať s nimi ako s nebezpečným odpadom. Chemické značky ťažkých kovov sú nasledovné: Cd = kadmium, Hg = ortuť, Pb = olovo. Opatrebované batérie / akumulátorové batérie preto odovzdajte v komunálnej zberni.

● Informácie

● Záruka

Na tento prístroj poskytujeme záruku 36 mesiacov od dátumu kúpy. Prístroj bol starostlivo vyrobený a podrobený dôkladnej kontrole kvality. V rámci záručnej doby bezplatne odstránime všetky chyby materiálu a výrobné chyby. Ak by sa však počas záručnej doby vyskytli nedostatky, odošlite prístroj na uvedenú adresu servisu s uvedením nasledovného čísla výrobku: 14158506L/ 14158606L. Zo záruky sú vylúčené škody spôsobené neodbornou manipuláciou, nedodržaním návodu na obsluhu alebo zásahom neautorizovanej osoby, ako aj diely podliehajúce opotrebovaniu (napr. osvetľovacie prostriedky). Poskytnutím záruky sa záručná doba nepredlžuje ani neobnovuje.

● Konformitné vyhlásenie CE

Tento produkt spĺňa požiadavky platných európskych a národných smerníc (Elektromagnetická znášateľnosť 2014/30/EÚ, Smernica o nízkom napätí 2014/35/EÚ, Smernica o ekodizajne 2009/125/ES, Smernica RoHS 2011/65/EÚ). Konformita bola preukázaná. Príslušné vyhlásenia a podklady sú uložené u výrobcu.

● Výrobca/ Servis

Briloner Leuchten GmbH & Co. KG
Im Kissen 2
59929 Brilon
NEMECKO
Tel.: +49 29 61 / 97 12-800
Fax: +49 29 61 / 97 12-199
E-mail: kundenservice@briloner.com
www.briloner.com





















Bezplatné servisné číslo:

Tel.: 00800 / 27456637

IAN 391343_2104

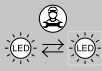
Pre všetky otázky majte pripravený pokladničný doklad a číslo výrobku (IAN 391343_2104) ako dôkaz o kúpe.

Legenda de pictogramas utilizados	Página 64
Introducción	Página 65
Especificaciones de uso	Página 65
Contenido	Página 65
Descripción de los componentes	Página 65
Datos técnicos	Página 65
Seguridad	Página 66
Advertencias de seguridad	Página 66
Indicaciones de seguridad sobre las pilas / baterías	Página 67
Preparativos	Página 68
Herramientas y materiales necesarios	Página 68
Montar el panel de luz LED	Página 68
Cómo encender / apagar la lámpara / Ajustar color de luz	Página 68
Utilizar el panel de luz LED con el mando a distancia	Página 68
Cambiar las pilas	Página 69
Mantenimiento y limpieza	Página 69
Eliminación	Página 69
Información	Página 70
Garantía	Página 70
Declaración de conformidad	Página 70
Fabricante / Asistencia	Página 70

Leyenda de pictogramas utilizados			
	¡Lea las instrucciones!		Polaridad
	Esta lámpara solo está indicada para ser utilizada en espacios interiores, secos y cerrados.		¡Peligro mortal y de accidentes para bebés y niños!
V	Voltio		Esta lámpara no está diseñada para utilizarse con interruptores electrónicos ni con reguladores externos.
Hz	Hercio (frecuencia)	25000h	Vida útil
W	Vatio (potencia real)		¡Peligro de explosión!
	Conexión de toma de tierra		¡Use guantes de seguridad!
	¡Tenga en cuenta las advertencias e indicaciones de seguridad!		El embalaje está compuesto por papel 100 % reciclado.
IP20	La lámpara cuenta con un grado de protección «IP20» y únicamente se recomienda su uso en espacios domésticos interiores privados.		¡Deseche el embalaje y el aparato de forma respetuosa con el medioambiente!
		Ra	Índice de reproducción cromática
	¡Precaución frente a descargas eléctricas! ¡Peligro de muerte!		¡Daños medioambientales por un reciclaje indebido de las pilas/baterías!
	Cómo proceder de forma segura	A.C. a.c.	Corriente alterna (tipo de corriente y de tensión)
	Para evitar riesgos, si la unidad de funcionamiento de este producto se estropea, deberá ser reemplazada únicamente por el fabricante, su distribuidor o personal técnico equivalente.		Para evitar riesgos, si el foco de luz del producto se estropea, este deberá ser reemplazado únicamente por el fabricante, su distribuidor o personal técnico equivalente.
	Polietileno de baja densidad		Cartón ondulado
	Los LED de colores sirven como decoración lumínica y no son adecuados para la iluminación de habitaciones.		

Panel LED

● Introducción



Le damos la enhorabuena por haber adquirido este nuevo aparato. Ha elegido un producto de alta calidad. Lea atenta y completamente las siguientes instrucciones de uso. Despliegue la página con las ilustraciones. Estas instrucciones forman parte del producto y contienen información importante sobre su puesta en funcionamiento y uso. Tenga siempre en cuenta todas las advertencias de seguridad. Antes de poner el artículo en funcionamiento, compruebe que la tensión es la adecuada y que todas las piezas están bien montadas. Si tiene dudas o no sabe cómo utilizar el aparato, póngase en contacto con su distribuidor o el servicio técnico. Conserve estas instrucciones en un lugar seguro y adjúntelas en caso de entregar el producto a otra persona.

● Especificaciones de uso



Esta lámpara es apta para su uso en interiores, en espacios cerrados y secos. Este aparato ha sido diseñado exclusivamente para uso doméstico. Este producto ha sido diseñado para un funcionamiento normal.



Los LED de colores sirven como decoración lumínica y no son adecuados para la iluminación de habitaciones.

● Contenido

Después de desembalar el aparato, compruebe siempre que dispone de todo el contenido indicado y que el aparato se encuentra en perfecto estado.

1 panel de luz LED (14158506L/ 14158606L)
 4 tornillos (14158606L)
 4 tacos (14158606L)
 2 tornillos (14158506L)
 2 tacos (14158506L)

2 pilas (AAA)
 2 tubos de protección
 1 mando a distancia
 1 manual de instrucciones de montaje y manejo

● Descripción de los componentes

- 1 Taco
- 2 Tornillos para soporte de montaje
- 3 Tubo de protección
- 4 Mando a distancia
- 5 Pila
- 6 Tornillo para el panel de luz LED
- 7 Panel de luz LED
- 8 Soporte de montaje
- 9 Cable de alimentación (externo)
- 10 Regleta
- 11 Tapa del compartimento de la batería

● Datos técnicos

Número de modelo: 14158506L/
14158606L

Lámpara:

Tensión de funcionamiento: 230-240V~, 50 Hz
 Potencia nominal máx.: máx. 24 W
 Clase de protección: I/⌚
 Tipo de protección: IP20
 Medidas: 44,5 x 44,5 x 6 cm
 (L x F x A) (14158506L)
 100 x 25 x 6 cm
 (L x F x A) (14158606L)

Módulo LED:

Potencia nominal máx.: LED, máx. 18 W

Mando a distancia:

Pilas: 2 x AAA 1,5 V

Este producto contiene focos de luz de clase de eficiencia energética «E» (según normativa (UE) 2019/2015).

● Seguridad



Advertencias de seguridad

¡La garantía no cubre los daños provocados por el incumplimiento de estas instrucciones de uso! ¡No se asumirá ninguna responsabilidad por daños indirectos! ¡No se asume ninguna responsabilidad en caso de daños materiales o personales provocados por un uso inadecuado o la inobservancia de las instrucciones de seguridad!

■ **¡ADVERTENCIA! ¡PELIGRO DE MUERTE Y DE ACCIDENTE PARA BEBÉS Y NIÑOS!**

No deje nunca a los niños sin vigilancia con el material de embalaje. Existe peligro de asfixia por el material de embalaje. Los niños no suelen ser conscientes de los peligros.

- Este aparato puede ser utilizado por niños mayores de 8 años, así como por personas con capacidades físicas, sensoriales o mentales reducidas o que cuenten con poca experiencia y/o falta de conocimientos, siempre y cuando se les haya enseñado cómo utilizar el aparato de forma segura y hayan comprendido los peligros que pueden resultar de un mal uso del mismo. No permita que los niños jueguen con el aparato. Las labores de limpieza y mantenimiento no pueden ser efectuadas por niños sin la supervisión de un adulto.

▲ **¡ATENCIÓN!**

- Cuando la luz esté encendida, no mire al LED directamente a poca distancia.
- Para evitar riesgos, si el foco de luz del producto se estropea, este deberá ser reemplazado únicamente por el fabricante, su distribuidor o personal técnico equivalente.
- No observe el LED con un instrumento óptico (por ej., una lupa).



Evite peligros mortales por descarga eléctrica

- La instalación eléctrica la debe realizar un electricista formado o una persona instruida en instalaciones eléctricas.

- ¡No se asume ninguna responsabilidad en caso de daños materiales o personales provocados por un uso inadecuado o la inobservancia de las instrucciones de seguridad!
- Nunca utilice la lámpara si ha detectado algún tipo de daño.
- Antes de instalar el producto, retire el fusible o desconecte el correspondiente interruptor de la caja de fusibles (posición 0).
- Evite que la lámpara entre en contacto con agua u otros líquidos.
- Asegúrese antes del montaje de que la tensión de red disponible coincida con la tensión de funcionamiento necesaria de la lámpara (consultar «Datos técnicos»).
- Asegúrese de que durante el montaje ningún cable resulta dañado.



Esta lámpara no está diseñada para utilizarse con interruptores electrónicos ni con reguladores externos.



Evite incendios y riesgos de lesiones

- Asegúrese de que la lámpara está apagada y se ha enfriado antes de tocarla para evitar quemaduras.
- No fije la lámpara sobre suelos húmedos o conductores.
- No deje la lámpara ni el material de embalaje sin supervisión. Las láminas y bolsas de plástico, las piezas de plástico, etc. pueden convertirse en juguetes peligrosos para los niños.
- En algunas personas pueden producirse ataques epilépticos o trastornos del estado de conciencia cuando están expuestas a luces relámpago o a efectos de luz. Si detecta síntomas epilépticos acuda inmediatamente a un médico.



Cómo proceder de forma segura

- Monte la lámpara de modo que esté protegida de la humedad, la suciedad y de temperaturas demasiado elevadas.
- Asegúrese antes de perforar de que en el lugar elegido no haya tuberías de gas, agua o cables de corriente. El montaje únicamente deberá realizarse por personal especializado. Preste

atención a la calidad de la pared ya que el material de fijación incluido no es apto para todos los tipos de pared. Infórmese en un comercio especializado sobre los tornillos y los tacos más adecuados para la calidad de muro correspondiente.

- El fabricante no asume ninguna responsabilidad por una fijación inadecuada de la pared con los tacos y los daños ocasionados por la misma.
- ¡Proceda siempre con sumo cuidado! Preste mucha atención a lo que hace y actúe siempre con sentido común. Bajo ningún concepto utilice la lámpara si está distraído o no se encuentra bien.
- Compruebe antes del montaje que el lugar escogido sea apropiado para el peso de la lámpara.
- Familiarícese con la lámpara y con las indicaciones e ilustraciones de este manual antes de utilizarla.



Indicaciones de seguridad sobre las pilas/baterías

■ ¡PELIGRO DE MUERTE!

Mantenga las pilas/baterías fuera del alcance de los niños. ¡En caso de ingestión, acuda inmediatamente a un médico!

- La ingestión puede provocar quemaduras, perforaciones de tejidos blandos y la muerte. Las quemaduras graves pueden aparecer pasadas 2 horas tras la ingestión.



■ ¡PELIGRO DE EXPLOSIÓN!

No recargue nunca pilas no recargables. No ponga las pilas/baterías en cortocircuito ni tampoco las abra. Estas podrían recalentarse, explotar o provocar un incendio.

- Nunca arroje pilas/baterías al fuego o al agua.
- No aplique cargas mecánicas sobre las pilas/baterías.

Riesgo de sulfatación de las pilas/baterías

- Evite condiciones y temperaturas extremas que puedan influir en el funcionamiento de las pilas/baterías, por ejemplo, acercarlas a un radiador o exponerlas directamente a la luz solar.
- ¡Si las pilas/baterías se sulfatan, evite el contacto de la piel, los ojos y las mucosas con los productos químicos! ¡En caso de entrar en contacto con el ácido, lave inmediatamente la zona afectada con abundante agua y busque atención médica!



■ ¡UTILICE GUANTES DE SEGURIDAD!

Las pilas/baterías sulfatadas o dañadas pueden provocar abrasiones al entrar en contacto con la piel. Por tanto, es imprescindible el uso de guantes de protección en estos casos.

- En caso de sulfatación de las pilas/baterías, retírelas inmediatamente del producto para evitar daños.
- Utilice únicamente pilas/baterías del mismo tipo. ¡No mezcle pilas/baterías usadas con nuevas!
- Retire las pilas/baterías del producto si no va a utilizarlo durante un período de tiempo prolongado.

Riesgo de daño del producto

- ¡Utilice exclusivamente el tipo de pila/batería indicado!
- Introduzca las pilas/baterías teniendo en cuenta la polaridad marcada con (+) y (-) tanto en las pilas/baterías como en el producto.
- ¡Limpie los contactos de la pila/batería y en el compartimento de las pilas antes de la inserción con un paño seco y libre de pelusas o un bastoncillo de algodón!
- Retire inmediatamente las pilas/baterías agotadas del producto.
- La polaridad correcta aparece indicada en el compartimento de las pilas.

● Preparativos

● Herramientas y materiales necesarios

Las herramientas y los materiales mencionados no se incluyen con el producto. Los datos y valores indicados son aproximados y meramente orientativos. Los materiales necesarios dependerán de las circunstancias particulares de cada situación.

- Lápiz / marcador
- Detector de tensión de 2 polos
- Destornillador
- Taladro
- Broca (aprox. ø 6 mm)
- Alicates
- Escalera

● Montar el panel de luz LED

¡ADVERTENCIA! PELIGRO DE DESCARGA ELÉCTRICA!

Importante: Encargue la instalación eléctrica a un electricista o a una persona especialmente cualificada para ello. Esta persona deberá conocer las características de la lámpara y las normas de conexión. Retire el fusible o desconecte el interruptor automático de protección en la caja de fusibles (posición 0) (ver fig. A).

- Coloque las pilas **5** en el compartimento de las pilas teniendo en cuenta la polaridad correcta (+ y -).
- Retire los tornillos del panel de luz LED **6** visibles situados en el lateral del panel de luz LED **7** (ver fig. B) y retire el soporte de montaje **8** de la parte posterior (ver fig. B).
- Marque los agujeros para taladrar con ayuda de los orificios previstos para los tornillos **2** en el soporte de montaje **8** (ver fig. C).
- Perfore los agujeros de fijación con el taladro. Asegúrese de no dañar el cable de alimentación.
- Introduzca los tacos **1** en los orificios taladrados (ver fig. D).
- Fije el soporte de montaje **8** con los tornillos incluidos **2** (ver fig. D).

- Pase los tubos de protección **3** por los cables L y N del cable de alimentación (externo) **9** (ver fig. E).
- Conecte el cable de conexión del panel de luz LED por medio de la regleta **10** al cable de alimentación (externo) **9** (ver fig. E).
- Asegúrese de que cada uno de los conductores del cable de alimentación (externo) **9** están correctamente conectados: conductor de corriente, negro o marrón = símbolo L; conductor neutro, azul = símbolo N, conexión de toma de tierra, verde-amarillo = símbolo  (conexión a tierra). Compruebe que esté correctamente colocada.
- A continuación fije el panel de luz LED **7** mediante los tornillos **6** al soporte de montaje **8**. **Nota:** Asegúrese de que los tornillos **6** encajan correctamente (ver fig. F y G).
- Vuelva a colocar el fusible o conecte el interruptor automático de protección en la caja de fusibles (posición I) (ver fig. H).

Su panel de luz LED está listo para funcionar.













● Cómo encender / apagar la lámpara / Ajustar color de luz

- Presione el interruptor de luz (interruptor de pared) para encender / apagar el panel de luz LED.
- Si presiona el interruptor de luz en sucesión rápida, el panel de luz LED cambia entre blanco frío, cálido y neutro.

● Utilizar el panel de luz LED con el mando a distancia

- Nota:** El panel de luz LED cuenta con función de memoria. Esta almacena la última función seleccionada. Las funciones CCT y ON / OFF también pueden controlarse a través del interruptor de pared.
- Encienda el panel de luz LED con el interruptor.

El resto de funciones pueden controlarse únicamente a través del mando a distancia **4** (ver fig. K).

-  Encender luz blanca
-  Encender luz de color
-  Atenuador (luz más clara)
-  Blanco frío, ajuste continuo
-  Blanco cálido, ajuste continuo
-  Función de luz nocturna
-  Atenuador (luz más oscura)
-  Cambio de luz rápido, luz de color
-  Cambio de luz lento, luz de color
Nota: Si vuelve a pulsar el botón, el color que parpadea en ese momento se mantiene de forma permanente.
-  Cambio de color (rojo, verde, azul)
-  Temporizador (30 min.)
-  Cambio de color de luz (blanco frío/ blanco neutro /blanco cálido)

● Cambiar las pilas

Si el alcance del mando a distancia **[4]** disminuye, cambie las pilas **[5]** (ver fig. I).

- Empuje la tapa del compartimento de las pilas **[11]** de la parte trasera del mando a distancia **[4]** en la dirección de la flecha del mando a distancia **[4]**.
- Saque las pilas **[5]**.
- Introduzca las pilas nuevas (AAA) **[5]** en el mando a distancia **[4]**.
Nota: La polaridad correcta aparece indicada en el compartimento de las pilas del mando a distancia **[4]**.
- Coloque de nuevo la tapa del compartimento de las pilas **[11]** en el mando a distancia **[4]**.

● Mantenimiento y limpieza

¡ADVERTENCIA! ¡PELIGRO DE DESCARGA ELÉCTRICA!

Antes de limpiar, desenchufe la lámpara de la red eléctrica. Retire el fusible o desconecte el interruptor automático de protección en la caja de fusibles (posición 0) (ver fig. A).

- Asegúrese de que la lámpara está apagada y se ha enfriado antes de tocarla para evitar quemaduras.
- No utilice disolventes, gasolina ni similares. La lámpara podría dañarse.
- Limpie el panel de luz LED **[7]** con un paño seco sin pelusas.
- Vuelva a colocar el fusible o conecte el interruptor automático de protección en la caja de fusibles (posición I) (ver fig. H).

● Eliminación

El embalaje está compuesto por materiales no contaminantes que pueden ser desechados en el centro de reciclaje local.



Tenga en cuenta el distintivo del embalaje para la separación de residuos. Está compuesto por abreviaturas (a) y números (b) que significan lo siguiente: 1-7: plásticos / 20-22: papel y cartón / 80-98: materiales compuestos.



El producto y el material de embalaje son reciclables. Separe los materiales para un mejor tratamiento de los residuos. El logotipo Triman se aplica solo para Francia.



Para proteger el medio ambiente no tire el producto junto con la basura doméstica cuando ya no le sea útil. Deséchelo en un contenedor de reciclaje. Diríjase a la administración competente para obtener información sobre los puntos de recogida de residuos y sus horarios.

Las pilas/baterías defectuosas o usadas deben ser recicladas según lo indicado en la directiva 2006/66/CE y en sus modificaciones. Recicle las pilas/baterías y/o el producto en los puntos de recogida adecuados.



¡Daños en el medio ambiente por un reciclaje indebido de las pilas/baterías!

Las pilas/baterías no deben eliminarse junto con los residuos domésticos. Estas pueden contener metales pesados tóxicos que deben tratarse conforme a la normativa aplicable a los residuos especiales. Los símbolos químicos de los metales pesados son: Cd = cadmio, Hg = mercurio, Pb = plomo. Las pilas/baterías deben reciclarse en un punto de recolección específico para ello.

● Información

● Garantía

Este aparato cuenta con una garantía de 36 meses a partir de la fecha de compra. Este aparato ha sido meticulosamente fabricado y ha sido sometido a estrictos controles de calidad. Dentro del período de garantía, reparamos gratuitamente todos los defectos de los materiales o de fabricación.

En cualquier caso, si durante el periodo de garantía se produjeran fallos de funcionamiento, envíe el aparato a la dirección de atención al cliente indicando la siguiente referencia: 14158506L/14158606L.

Quedan excluidos de la garantía los daños producidos por un manejo incorrecto, por incumplimiento del manual de instrucciones o en caso de manipulación por parte de personas no autorizadas, así como las piezas de desgaste (por ej. las bombillas). Si se hace uso de la garantía, no se prolongará ni renovará el período de garantía.

● Declaración de conformidad CE

Este producto cumple las exigencias de las directivas europeas y nacionales vigentes (compatibilidad electromagnética 2014/30/UE, directiva de baja tensión 2014/35/UE, directiva 2009/125/CE sobre el diseño ecológico y directiva 2011/65/UE sobre la restricción de sustancias peligrosas). Se ha comprobado la conformidad. El fabricante posee las declaraciones y documentos correspondientes.

● Fabricante / Asistencia

Briloner Leuchten GmbH & Co. KG

Im Kissen 2

59929 Brilon

ALEMANIA

Tel.: +49 29 61 / 97 12-800

Fax: +49 29 61 / 97 12-199

Correo

electrónico: kundenservice@briloner.com

www.briloner.com



Gratuita número de servicio:





















Tel.: 00800/27456637

IAN 391343_2104

Por favor, para cualquier consulta, tenga a mano el tique de compra y el número del artículo (IAN 391343_2104) como justificante de compra.

De anvendte piktogrammers legende	Side 72
Indledning	Side 73
Formålsbestemt anvendelse	Side 73
Leverede dele	Side 73
Beskrivelse af de enkelte dele	Side 73
Tekniske data.....	Side 73
Sikkerhed	Side 74
Sikkerhedshenvisninger.....	Side 74
Sikkerhedshenvisninger for batterier/akkuer	Side 75
Forberedelse	Side 75
Nødvendigt værktøj og materiale.....	Side 75
Montering af LED-lyspanel	Side 76
Tænd / sluk af lampen / indstilling af lysfarven	Side 76
Betjening af LED-lyspanelet med fjernbetjeningen	Side 76
Skift af batterier	Side 77
Vedligeholdelse og rengøring	Side 77
Bortskaffelse	Side 77
Information	Side 77
Garanti	Side 77
Konformitetserklæring.....	Side 78
Producent / service	Side 78

De anvendte piktogrammers legende

De anvendte piktogrammers legende			
	Læs anvisningerne!		Polaritet
	Denne lampe er udelukkende egnet til indendørs brug i tørre og lukkede rum.		Livs- og ulykkesfare for småbørn og børn!
V	Volt		Denne lampe er ikke egnet til eksterne lysdæmpere og elektroniske kontakter.
Hz	Hertz (frekvens)	25000h	Levetid
W	Watt (aktiv effekt)		Eksplodingsfare!
	Beskyttelsesleder		Bær beskytteshandsker!
	Overhold advarsels- og sikkerhedshenvisninger!		Emballagen består af 100% genbrugspapir.
IP20	Lampen har beskyttelsesgraden "IP20" og er udelukkende beregnet til indendørs brug i private hjem.		Bortskaf emballage og apparat miljøvenligt!
		Ra	Farvegengivelsesværdi
	Advarsel mod elektrisk stød! Livsfare!		Miljøskader pga. forkert bortskaffelse af batterier / genopladelige batterier!
	Sådan forholder du dig rigtigt		Vekselspænding (strøm- og spændingsart)
	For at undgå farer må beskadiget driftsudstyr fra dette produkt udelukkende udskiftes af producenten, dennes servicerepræsentant eller en lignende fagperson.		For at undgå farer må en beskadiget lyskilde fra dette produkt udelukkende udskiftes af producenten, dennes servicerepræsentant eller en lignende fagperson.
	Low density polyethylen		Bølgepap
	De farvede LED'er fungerer som lysdekoration og er ikke egnede som rumbelysning.		

LED loftpanel

● Indledning



Vi ønsker dig tillykke med købet af dit nye apparat. Med købet har du besluttet dig for et førsteklasses produkt. Læs denne betjeningsvejledning fuldstændigt og omhyggeligt igennem. Fold siden med afbildningerne ud. Denne vejledning hører til dette produkt og indeholder vigtige henvisninger om ibrugtagning og håndtering. Overhold altid alle sikkerhedshenvisninger. Kontroller inden ibrugtagningen, om den korrekte spænding er tilstede, og om alle dele er rigtigt monteret. Skulle du have spørgsmål eller være usikker med hensyn til håndteringen af apparatet, så kontakt venligst din forhandler eller servicestedet. Denne vejledning skal opbevares omhyggeligt og i givet fald gives videre til tredjemand.

● Formålsbestemt anvendelse



Denne lampe er egnet til indendørs brug i tørre og lukkede rum. Dette apparat er kun bestemt til anvendelse i private hjem. Dette produkt er kun beregnet til den normale drift.



De farvede LED'er fungerer som lysdekoration og er ikke egnede som rumbelysning.

● Leverede dele

Kontroller altid umiddelbart efter udpakningen, om de leverede dele er komplette, samt om produktet er i fejlfri stand.

- 1 LED-lyspanel (14158506L/ 14158606L)
- 4 skruer (14158606L)
- 4 rawplugs (14158606L)
- 2 skruer (14158506L)
- 2 rawplugs (14158506L)
- 2 batterier (AAA)
- 2 beskyttelsesslanger

- 1 fjernbetjening
- 1 monterings- og betjeningsvejledning

● Beskrivelse af de enkelte dele

- 1 Rawplug
- 2 Skruer til monteringsbeslag
- 3 Beskyttelsesslange
- 4 Fjernbetjening
- 5 Batteri
- 6 Skruer til LED-lyspanel
- 7 LED-lyspanel
- 8 Monteringsbeslag
- 9 Nettilslutningsledning (ekstern)
- 10 Samlemuffe
- 11 Batterirumslåg

● Tekniske data

Modelnummer: 14158506L/
14158606L

Lampe:

Driftsspænding: 230–240 V~, 50 Hz
 Nominel effekt maks: maks. 24 W
 Beskyttelsesklasse: I / ⚡
 Beskyttelsesart: IP20
 Mål: 44,5 x 44,5 x 6 cm
 (L x B x H) (14158506L)
 100 x 25 x 6 cm
 (L x B x H) (14158606L)

LED-modul:

Nominel effekt maks.: LED, maks. 18 W

Fjernbetjening:

Batteri: 2 x AAA 1,5 V

Dette produkt indeholder lyskilder i energieffektivitetsklasse „E“ (iht. forordningen (EU) 2019/2015).

● Sikkerhed



Sikkerhedshenvisninger

Ved skader, som forårsages af ikke-overholdelse af denne betjeningsvejledning, bortfalder garantikravet! For følgeskader overtages ingen hæftelse! Ved materielle skader eller personskader, som forårsages gennem uhensigtsmæssig håndtering eller ikke-overholdelse af sikkerhedshenvisningerne, overtages der ingen hæftelse!

■ **ADVARSEL! LIVS- OG ULYKKEFARE FOR SMÅBØRN OG BØRN!**

Lad aldrig børn være uden opsyn med emballagen. Der er fare for kvælning gennem emballagen. Børn undervurderer ofte farerne.

- Dette apparat kan anvendes af børn fra 8 årsalderen, samt af personer med nedsatte fysiske, sensoriske og mentale evner eller mangel på erfaring, hvis de er under opsyn eller er blevet instrueret i sikker brug af apparatet og forstår de deraf følgende farer. Børn må ikke lege med produktet. Rengøring og brugervedligeholdelse må ikke foretages af børn uden opsyn.

OBS!

- Se ved drift aldrig ind i LED'en fra kort afstand.
- For at undgå farer må en beskadiget lyskilde fra dette produkt udelukkende udskiftes af producenten, dennes servicerepræsentant eller en lignende fagperson.
- Betragt ikke LED'en med et optisk instrument (f.eks. lup).



Undgå livsfare på grund af elektrisk stød

- Lad el-installationen blive udført af en faguddannet elektriker eller en person, der er instrueret i udførelsen af elektriske installationer.
- Ved materielle skader eller personskader, som forårsages gennem uhensigtsmæssig håndtering eller ikke-overholdelse af sikkerhedshenvisningerne, overtages der ikke nogen hæftelse!

- Brug aldrig lampen, når du konstaterer nogle beskadigelser.
- Fjern sikringen inden montagen eller slå afbryderen til overstrømsbeskyttelsen i tavlen fra (O-stilling).
- Undgå absolut at lampen kommer i berøring med vand eller andre væsker.
- Kontroller inden monteringen, at den tilstedeværende netspænding stemmer overens med lampens nødvendige driftspænding (se "Tekniske data").
- Sørg for at der ikke beskadiges nogle ledninger ved montagen.
-  Denne lampe er ikke egnet til eksterne lysdæmpere og elektroniske kontakter.



Undgå fare for brand og tilskadekomst

- Sørg for at lampen er slukket og afkølet, inden du rører ved produktet for at undgå forbrændinger.
- Fastgør ikke lampen på fugtig eller ledende undergrund.
- Lad lampen eller emballagen ikke ligge rundt omkring og flyde. Plastikfolier / -poser, kunststofdele etc. kan blive til et farligt legetøj for børn.
- Hos nogle personer kan der opstå epileptiske anfald eller bevidsthedsforstyrrelser, når de udsættes for blitzlys eller lyseffekter. Opsøg ved epileptiske symptomer omgående en læge.



Sådan forholder du dig rigtig

- Monter lampen sådan, at den er beskyttet mod fugt, snavs og mod for kraftig opvarmning.
- Kontroller inden boringen, at der ikke befinder sig gas-, vand- eller strømledninger på borestedet. Montagen skal udføres af fagkyndige personer. Vær absolut opmærksom på væggens beskaffenhed, da det vedlagte fastgørelsesmateriale ikke er egnet til alle vægarter. Få oplysning hos forhandleren omkring de egnede skrue og rawlplugs til den enkelte væggs beskaffenhed.

- For en u hensigtsmæssig væg-raw|plug-forbindelse og skader som er opstået derigennem overtager producenten ikke nogen hæftelse.
- Vær hele tiden koncentreret! Vær altid opmærksom på hvad du gør og brug din sunde fornuft. Anvend lampen under ingen omstændighed, når du er ukoncentreret eller føler dig utilpas.
- Kontroller inden montagen, om montagestedet er egnet til lampens vægt.
- Gør dig fortrolig med alle anvisninger og afbildninger i denne vejledning samt med selve lampen inden anvendelsen.



Sikkerhedshenvisninger for batterier / akkuer

LIVSFARE!

- Hold batterier / akkuer udenfor børns rækkevidde. Opsøg i tilfælde af slugning straks lægehjælp!
- Indtagelse kan forårsage forbrændinger, perforering af blødt væv og døden. Alvorlige forbrændinger kan forekomme inden for 2 timer efter indtagelse.

EKSPLOSIONSFARE!



- Genoplad aldrig ikkeopladelige batterier igen. Kortslut ikke batterier / akkuer og / eller åben disse ikke. Der kan opstå overophedning, brandfare eller eksplosion.
- Smid batterier / akkuer aldrig i ild eller vand.
- Udsæt batterier / akkuer ikke for mekanisk belastning.

Risiko for udsivning fra batteriene / akkuerne

- Undgå ekstreme betingelser og temperaturer, som kan påvirke batterier / akkuer, f.eks. varmelegemer / direkte sollys.
- Hvis batterier / akkuer er lækket, skal du undgå at få kemikalierne på huden, i øjnene og i slimhinderne! Skyl de berørte steder med det samme med klart vand og opsøg en læge!



BÆR BESKYTTELSESHANDSKER!

- Udløbne eller beskadigede batterier / akkuer kan forårsage ætsninger ved berøring med huden. Bær i dette tilfælde derfor egnede beskyttelsehandsker.
- I tilfælde af en lækage hos batterierne / akkuerne, skal De fjerne disse med det samme fra produktet for at undgå beskadigelser.
- Anvend kun batterier / akkuer af samme type. Bland ikke gamle batterier / akkuer med nye!
- Fjern batterierne / akkuerne, når produktet ikke anvendes i en længere periode.

Risiko for beskadigelse af produktet

- Anvend udelukkende den angivne batteri / akkutype!
- Indsæt batterier / akkuer iht. polaritetsmærkningen (+) og (-) til batteri / akku og produktet.
- Rengør kontakter ved batteriet / det genopladelige batteri og i batterirummet før ilægningen med en tør, fnugfri klud eller en vatpind!
- Fjern brugte batterier / akkuer omgående fra produktet.
- Den rigtige polaritet vises i batterirummet.

● Forberedelse

● Nødvendigt værktøj og materiale



















Det angivne værktøj og materiale følger ikke med leveringen. Der er tale om uforpligtende angivelser og værdier til orientering. Materialets beskaffenhed afhænger af de individuelle forhold på stedet.

- blyant / markeringsværktøj
- 2-polet spændingsmåler
- skruetrækker
- boremaskine
- bor (ca. ø 6 mm)
- skævbider
- stige

● Montering af LED-lyspanel

ADVARSEL! RISIKO FOR ELEKTRISK STØD!

Vigtigt: Den elektriske tilslutning skal foretages af en uddannet elektriker eller en person der er instrueret i elektriske installationer. Denne person skal have kendskab til lampens egenskaber og bestemmelser for tilslutningen. Fjern hertil sikringen eller slå afbryderen til overstrømsbeskyttelsen i tavlen fra (0-stilling) (se afbildning A).

- Isæt batterierne  under overholdelse af polariteten (+ og -) i batterirummet.
 - Fjern de synlige skruer af LED-lyspanelet  der befinder sig på siden af lyspanelet  (se afbildning B) og tag monteringsbeslaget  på bagsiden af (se afbildning B).
 - Marker borehullerne med hjælp af de i monteringsbeslaget  til skrueerne  beregnede huller (se afbildning C).
 - Bor nu fastgørelseshullerne. Sørg for at tilførselsledningen ikke beskadiges.
 - Sæt rawpluggene  ind i borehullerne (se afbildning D).
 - Fastgør monteringsbeslaget  med de leverede skruer  (se afbildning D).
 - Træk beskyttelsesslangerne  over nettilslutningens (ekstern)  ledninger L og N (se afbildning E).
 - Forbind nu LED-lyspanelets tilslutningsledning ved hjælp af samlemuffen  med nettilslutningsledningen (ekstern)  (se afbildning E).
 - Sørg for at nettilslutningsledningens (ekstern)  enkelte ledere tilsluttes korrekt: strømførende leder; sort eller brun = symbol L, nulleleder, blå = symbol N, beskyttelsesleder, grøn-gul m = symbol  (jordforbindelse).
Vær opmærksom på at den sidder rigtigt.
 - Skru nu LED-lyspanelet  ved hjælp af skrueerne  sammen med monteringsbeslaget .
- Bemærk:** Vær opmærksom på at skrueerne  falder i hak (se afbildning F und G).
- Sæt sikringen i igen eller tænd for afbryderen til overstrømsbeskyttelsen i tavlen (I-stilling) (se afbildning H).

Dit LED-lyspanel er nu driftsklart.

● Tænd / sluk af lampen / indstilling af lysfarven

- Tænd for lyskontakten (vægafbryderen), for at tænde / slukke for LED-lyspanelet.
- Hvis du gentagne gange trykker på lyskontakten, skifter LED-lyspanelet mellem kold, varm og neutral hvid.

● Betjening af LED-lyspanelet med fjernbetjeningen

Bemærk: LED-lyspanelet har en memory-funktion. Denne funktion gemmer den funktion, som blev valgt til sidst. CCT- og ON-/OFF-funktionen kan også styres via vægkontakten.

- Tænd LED-lyspanelet ved hjælp af lyskontakten.

Alle andre funktioner styres udelukkende med fjernbetjeningen  (se afbildning K).

-  Tænding af hvidt lys
 -  Tænding af farvet lys
 -  Lysstyrkeregulering (lysere)
 -  Koldhvid, trinløs
 -  Varmhvid, trinløs
 -  Natlysfunktion
 -  Lysstyrkeregulering (mørkere)
 -  Hurtigt lysskift, farvet lys
 -  Langsommer lysskift, farvet lys
- Bemærk:** Hvis du trykker på tasten igen, går den aktuelt blinkende farve over til at lyse permanent.
-  Farveskift (rød, grøn, blå)
 -  Timerfunktion (30 min.)



Lysarveskift (koldhvid/neutralhvid/varmhvid)

kunststoffer / 20-22: papir og pap / 80-98: kompositmaterialer.

● Skift af batterier

Når fjernbetjeningens 4 rækkevidde aftager, skal batterierne 5 skiftes (se afbildning I).

- Skub batterirumslåget 11 på bagsiden af fjernbetjeningen 4 af i pilretningen af fjernbetjeningen 4.
- Fjern batterierne 5.
- Isæt de nye batterier (AAA) 5 i fjernbetjeningen 4.

Bemærk: Den rigtige polaritet vises i batterirummet af fjernbetjeningen 4.

- Skub batterirumslåget 11 igen på fjernbetjeningen 4.

● Vedligeholdelse og rengøring

ADVARSEL! RISIKO FOR ELEKTRISK STØD!

Afbryd altid til rengøringen lampen fra strømnettet. Fjern hertil sikringen eller slå afbryderen til overstrømsbeskyttelsen i tavlen fra (O-stilling) (se afbildning A).

- Sørg for at lampen er slukket og afkølet, inden du rører ved produktet for at undgå forbrændinger.
- Brug ingen opløsningsmidler, benzin eller lignende. Herved vil lampen kunne tage skade.
- Anvend til rengøring af LED-lyspanelet 7 en tør, fnugfri klud.
- Sæt sikringen i igen eller tænd for afbryderen til overstrømsbeskyttelsen i tavlen (I-stilling) (se afbildning H).

● Bortskaffelse

Indpakningen består af miljøvenlige materialer, som De kan bortskaffe over de lokale genbrugssteder.



Bemærk forpackningsmaterialernes mærkning til affaldssorteringen, disse er mærket med forkortelser (a) og numre (b) med følgende betydning: 1-7:



Produktet og indpakningsmaterialerne kan genbruges; bortskaf disse særskilt til en bedre affaldsbehandling. Trimanlogoet gælder kun for Frankrig.



For miljøets skyld, så må produktet aldrig smides ud sammen med husholdningsaffaldet, når det er udtjent, men skal afleveres til en fagmæssig korrekt bortskaffelse. De kan informere Dem vedrørende opsamlingssteder og deres åbningstider hos deres ansvarlige forvaltning.

Defekte eller brugte batterier/akkuer skal genbruges iht. retningslinje 2006/66/EF og dennes ændringer. Aflever batterier/akkuer og/eller produktet via et af de tilbudte indsamlingssteder.



Miljøskader gennem forkert bortskaffelse af batterierne/akkuerne!

Batterier/akkuer må ikke bortskaffes via husholdningsaffaldet. De kan indeholde giftige tungmetaller og er underlagt behandlingen for særaffald. De kemiske symboler for tungmetaller er følgende: Cd = kadmium, Hg = kviksølv, Pb = bly. Afleverer derfor brugte batterier/akkuer hos en kommunal genbrugsstation.

● Information

● Garanti

Du får 36 måneders garanti på dette apparat fra købstidspunktet. Apparatet er blevet omhyggeligt produceret og har gennemgået en grundig kvalitetskontrol. Indenfor garantitiden retter vi omkostningsfrit alle materiale- eller produktionsfejl.

Skulle der alligevel vise sig mangler i løbet af garantitiden, så bedes du sende apparatet til den angivne service-adresse under angivelse af følgende varenummer: 14158506L / 14158606L.

Garantien dækker ikke skader som følge af ikke-fagkyndig håndtering, ikke-overholdelse af betjeningsvejledningen eller indgreb foretaget af uautoriserede personer samt sliddele (som f.eks. lyskilder). Garanti-tiden forlænges eller fornys ikke gennem garantiydelsen.

● Konformitetserklæring

Dette produkt opfylder kravene iht. de gældende europæiske og nationale retningslinjer (elektromagnetisk forenelighed 2014/30/EU, lavspændingsretningslinje 2014/35/EU, økodesign retningslinje 2009/125/EF, RoHS-retningslinje 2011/65/EU). Konformiteten er blevet dokumenteret. Tilsvarende erklæringer og bilag er deponeret hos producenten.

● Producent / service

Briloner Leuchten GmbH & Co. KG
Im Kissen 2
59929 Brilon
TYSKLAND
Tel.: +49 29 61/97 12-800
Fax: +49 29 61/97 12-199
E-Mail: kundenservice@briloner.com
www.briloner.com



Gratis service-nummer:

Tel.: 00800/27456637

IAN 391343_2104

Hold kvitteringen og varenummeret (IAN 391343_2104) klar som dokumentation for købet i forbindelse med alle forespørgsler.

BRILONER LEUCHTEN GMBH & CO. KG

Im Kissen 2
59929 Brilon
GERMANY

Stand der Informationen · Last Information Update
Version des informations · Stand van de informatie
Stan informacj · Stav informací · Stav informácií · Estado
de las informaciones · Tilstand af information: 09/2021
Ident.-No.: 14158506L/14158606L092021-8



IAN 391343_2104