



PDF ONLINE
parkside-diy.com



PETROL GRASS TRIMMER, BENZIN-SENSE, DÉBROUSSAILLEUSE THERMIQUE PBS 2 F6

GB / IE / NI / CY / MT

PETROL GRASS TRIMMER

Original instructions

FR / BE / CH

DÉBROUSSAILLEUSE THERMIQUE

Traduction des instructions d'origine

CZ

BENZÍNOVÝ KŘOVINOŘEZ

Překlad originálního provozního návodu

SK

BENZÍNOVÁ KOSAČKA

Překlad originálneho návodu na obsluhu

DK

BENZINDREVET GRÆSTRIMMER

Oversættelse af den originale driftsvejledning

HU

BENZINMOTOROS FÚKASZA

Az originál használati utasítás fordítása

DE / AT / BE / CH

BENZIN-SENSE

Originalbetriebsanleitung

NL / BE

BENZINE-BOSMAAIER

Vertaling van de originele gebruiksaanwijzing

PL

KOSA SPALINOWA

Tłumaczenie oryginalnej instrukcji obsługi

ES

DESBROZADORA DE GASOLINA

Traducción del manual de instrucciones original

IT / CH / MT

DECESPUGLIATORE A BENZINA

Traduzione delle istruzioni d'uso originali

IAN 508093_2507

DE / FR / BE / NL /
CZ / PL / SK / ES

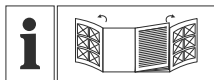
**GB / IE / NI / CY / MT**

Before reading, unfold both pages containing illustrations and familiarise yourself with all functions of the device.

DE / AT / BE / CH

Klappen Sie vor dem Lesen die beiden Seiten mit den Abbildungen aus und machen Sie sich anschließend mit allen Funktionen des Gerätes vertraut.

FR / BE / CH

Avant de lire le mode d'emploi, ouvrez les deux pages contenant les illustrations et familiarisez-vous ensuite avec toutes les fonctions de l'appareil.

NL / BE

Vouw vóór het lezen de beide pagina's met de afbeeldingen open en maak u vertrouwd met alle functies van het apparaat.

CZ

Před čtením si odklopte obě dvě strany s obrázky a potom se seznamte se všemi funkcemi přístroje.

PL

Przed przeczytaniem proszę rozłożyć obie strony z ilustracjami, a następnie proszę zapoznać się z wszystkimi funkcjami urządzenia.

SK

Pred čítaním si odklopte obidve strany s obrázkami a potom sa oboznámte so všetkými funkciami prístroja.

ES

Antes de empezar a leer abra las dos páginas que contienen las imágenes y, en seguida, familiarícese con todas las funciones del dispositivo.

DK

Før du læser, vend begge siderne med billeder frem og bliv bekendt med alle apparatets funktioner.

IT / CH / MT

Prima di leggere aprire le due pagine con le immagini e prendere confidenza con le diverse funzioni dell'apparecchio.

HU

Olvasás előtt kattintson az ábrákat tartalmazó mindkét oldalra és végezetül ismerje meg a készülék mindegyik funkcióját.

English	Original instructions	Page	1
Deutsch	Originalbetriebsanleitung	Seite	27
Français	Traduction des instructions d'origine	Page	57
Nederlands	Vertaling van de originele gebruiksaanwijzing	Pagina	89
Česky	Překlad originálního provozního návodu	Strana	117
Polski	Tłumaczenie oryginalnej instrukcji obsługi	Strona	143
Slovenčina	Preklad originálneho návodu na obsluhu	Strana	171
Español	Traducción del manual de instrucciones original	Página	199
Dansk	Oversættelse af den originale driftsvejledning	Side	229
Italiano	Traduzione delle istruzioni d'uso originali	Pagina	255
Magyar	Az originál használati utasítás fordítása	Oldal	285

A

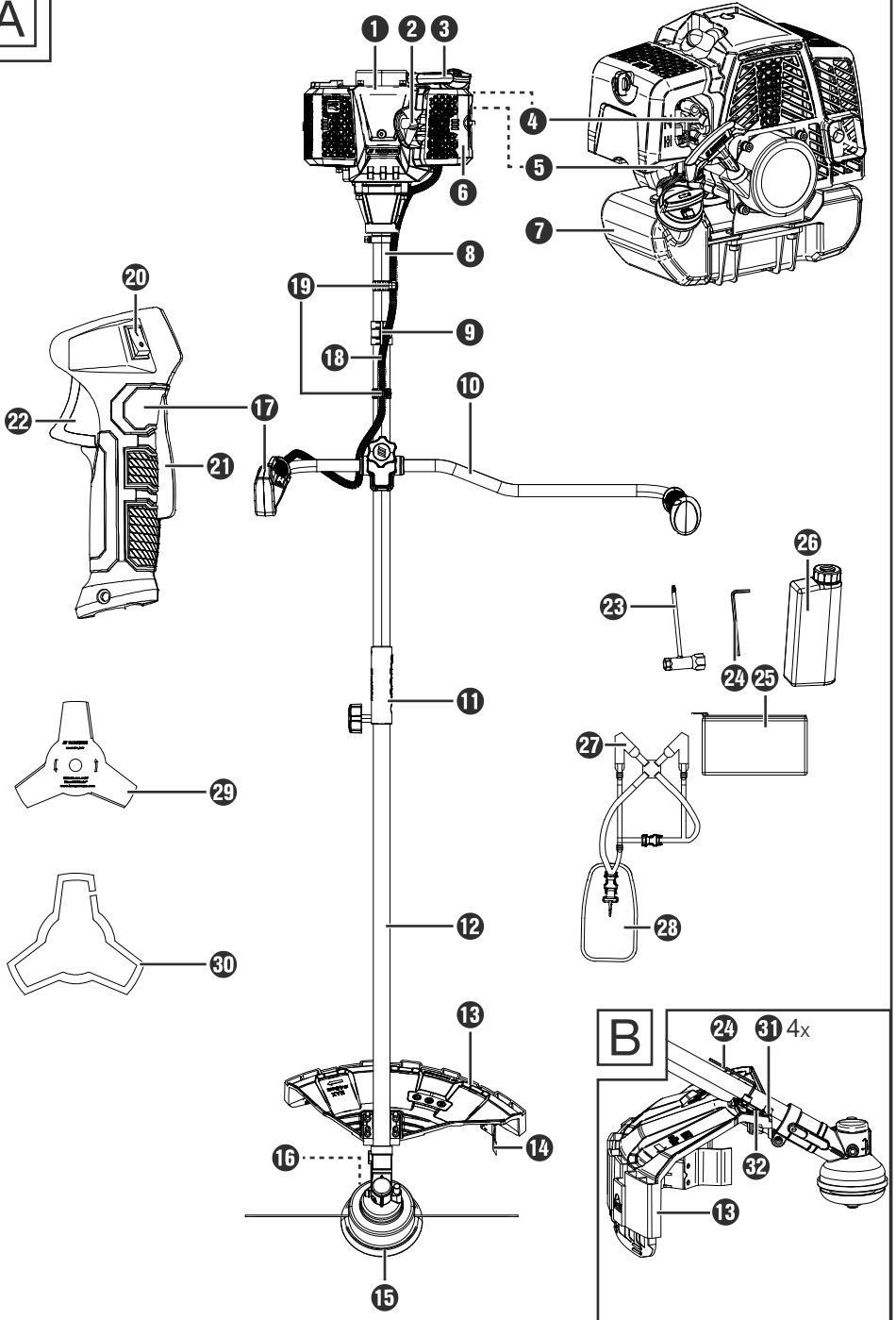

B

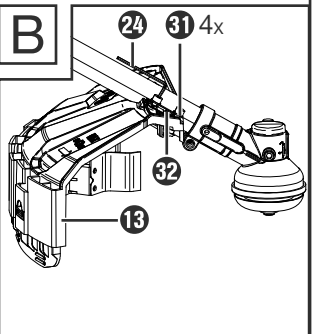

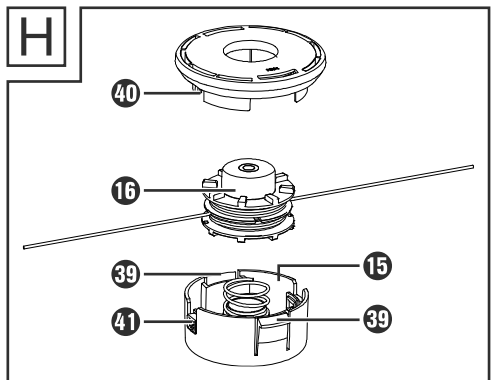
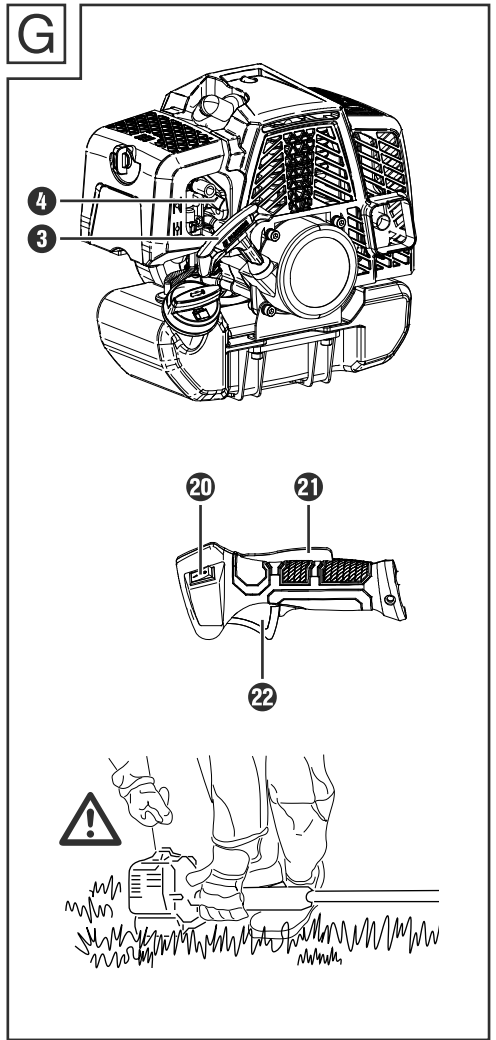
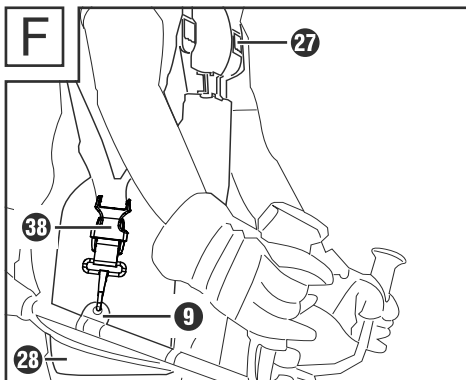
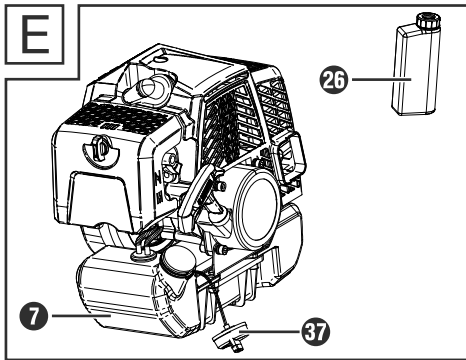
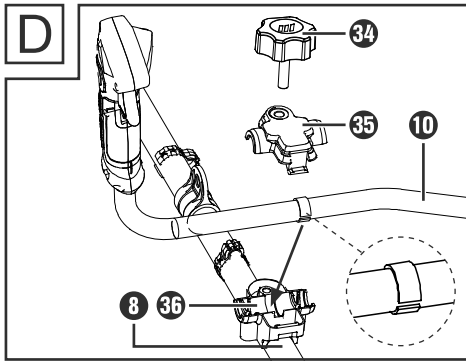
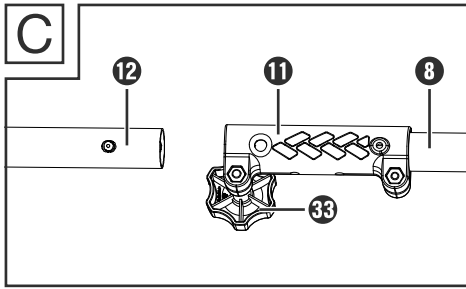

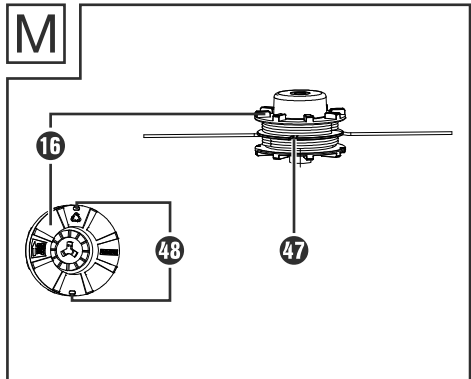
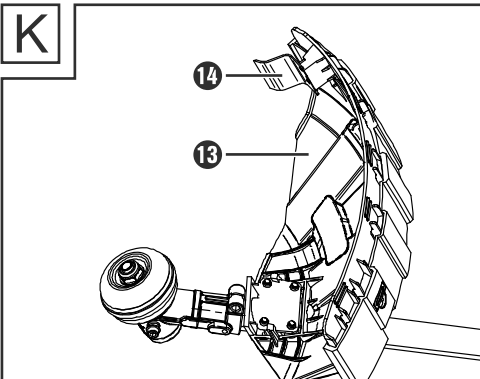
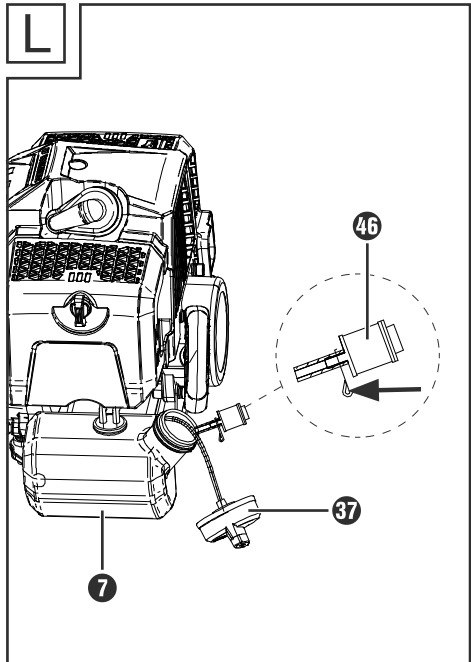
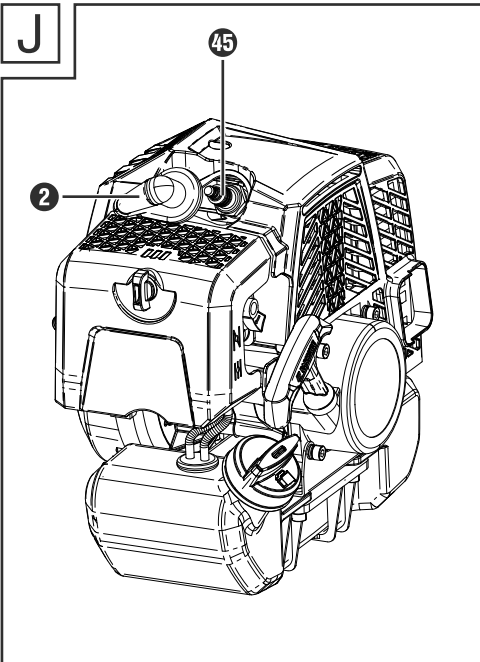
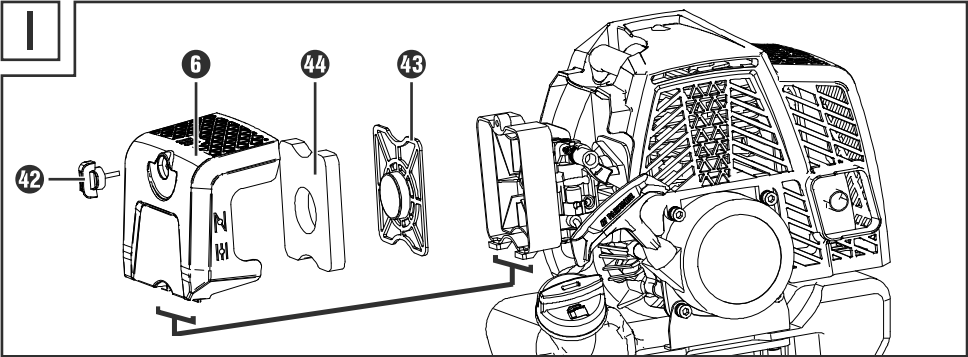

N

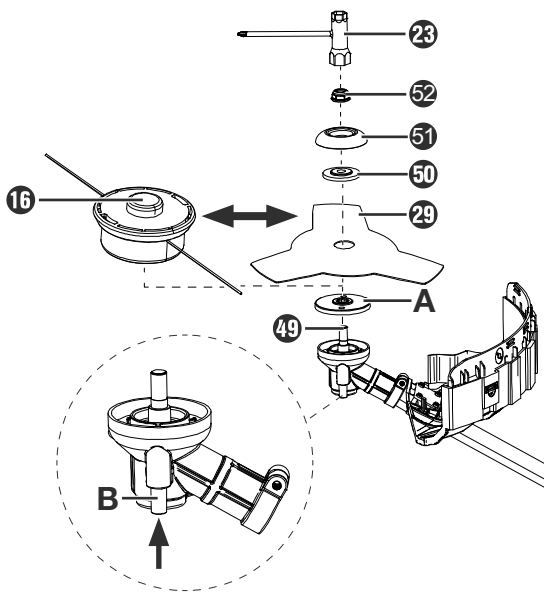

O

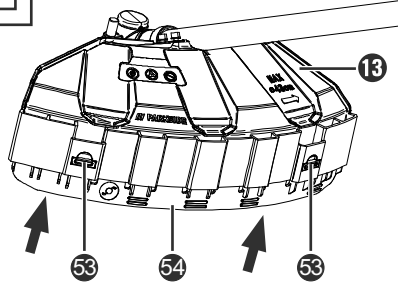

P

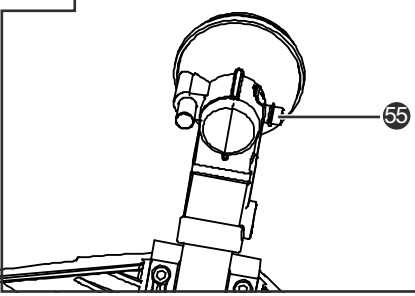

Q

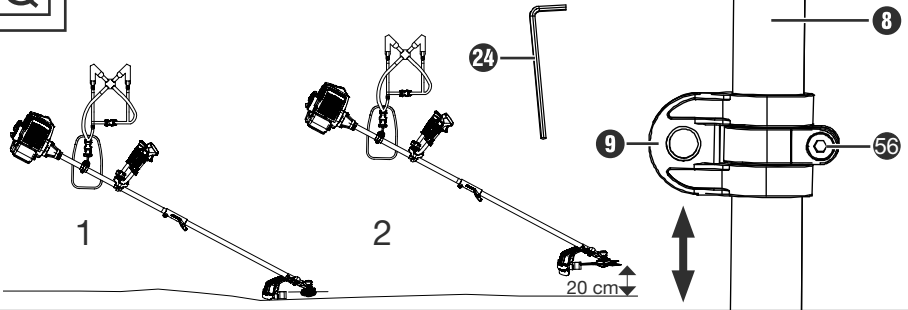

Contents

1. Introduction	3
1.1. Intended use	3
1.2. Features	3
1.3. Package contents	4
1.4. Technical data	4
2. General power tool safety warnings	8
2.1. Additional safety instructions	10
2.2. Blade thrust causes and related warnings	11
3. Assembly	12
3.1. Fitting the guard (Fig. B)	12
3.2. Fitting the two-part tube (Fig. C)	12
3.3. Fitting the multifunction handle (Fig. D)	12
3.4. Fitting the cutting tool (Fig. N)	12
4. Getting started	13
4.1. Adding fuel (Fig. E)	13
4.2. Putting on the shoulder strap (Fig. F)	14
4.3. Starting the engine (Fig. G)	14
5. Use	15
5.1. Using the appliance	15
5.2. Moving the eyelet for the carry harness / balancing the appliance (Fig. Q)	16
5.3. Working with the line spool	16
5.4. Lengthening the line	16
5.5. Working with the 3-tooth blade	16
6. Maintenance and care	17
6.1. Cleaning the appliance	17
6.2. Changing the spool	17
6.3. Replacing the blade (Fig. N)	18
6.4. Guard extension (removing/fitting) (Fig. O)	18
6.5. Cleaning the air filter (Fig. I)	18
6.6. Replacing/adjusting the spark plug (Fig. J)	19
6.7. Sharpening the line cutter (Fig. K)	19
6.8. Replacing the fuel filter (Fig. L)	19
6.9. Winding the line spool (Fig. M)	20
6.10. Lubricating the gearbox (Fig. P)	20
6.11. Replacing the fuel filter	20
6.12. Removing blockages	20
6.13. Checking the clutch	20
6.14. Maintenance intervals	20

7. Storage	21
7.1. General storage instructions	21
7.2. Storage during periods of disuse	22
7.3. Storage for up to 3 months	22
7.4. Storage for longer than 3 months	22
8. Transport	22
9. Ordering replacement parts	22
10. Troubleshooting	23
11. Disposal / environmental protection	24
12. Kompernass Handels GmbH warranty	24
12.1. Service	26
12.2. Importer	26
13. Original EC Declaration of Conformity	26

1. Introduction

Congratulations on the purchase of your new appliance. You have selected a high-quality product. The operating instructions are part of this product. They contain important information about safety, usage and disposal. Before using the product, please familiarise yourself with all instructions regarding safety and use. Use the product only as described and for the specified range of applications. Please also pass on all documents to any future owner.

1.1. Intended use

The appliance is suitable for mowing grass in gardens, along the edges of beds, around trees or fenceposts and light undergrowth.

Any other use which is not expressly permitted in these operating instructions may damage the appliance and represents a serious risk for the user. The appliance is not intended for cutting bushes, small trees or similar plants.

The appliance is designed for use by adults. Young people under 16 years of age may only use the appliance under supervision. The manufacturer accepts no liability for damages caused by improper use or incorrect operation of the appliance. This appliance is not suitable for commercial use. Commercial use will invalidate the guarantee.

1.2. Features

(For illustrations see fold-out pages)

Figure A

- ❶ Engine housing
- ❷ Spark plug connector
- ❸ Starter handle with starter cord
- ❹ Choke lever
- ❺ Fuel pump (primer)
- ❻ Air filter cover
- ❼ Fuel tank
- ❽ Upper shaft tube
- ❾ Eyelet for carry harness
- ❿ Multifunction handle
- ⓫ Lock, shaft tube
- ⓬ Lower shaft tube
- ⓭ Guard
- ⓮ Line cutter
- ⓯ Spool case
- ⓰ Line spool
- ⓱ Control
- ⓲ Appliance cable
- ⓳ Cable retainer
- ⓴ On/Off switch
- ⓵ Throttle control lock
- ⓶ Throttle control
- ⓷ Maintenance spanner
- ⓸ Hex key (4 mm)
- ⓹ Accessory bag
- ⓺ Fuel mixing bottle
- ⓻ Carry harness
- ⓼ Hip guard
- ⓽ 3-tooth blade
- ⓿ Transport protector, 3-tooth blade

Figure B

- ❶ Bolts, guard
- ❷ Shaft connector

Figure C

- ❶ Tube fixing bolt

Figure D

- 34 Star bolt, multifunction handle
(with washer)
- 35 Grip connector
- 36 Receiver, grip connector

Figure E

- 37 Tank cap

Figure F

- 38 Clip

Figure H

- 39 Click lock, spool case
- 40 Line opening
- 41 Outlet, line spool

Figure I

- 42 Bolt, air filter cover
- 43 Air filter housing
- 44 Air filter

Figure J

- 45 Spark plug

Figure L

- 46 Fuel filter

Figure M

- 47 Notch, line spool
- 48 Groove, line spool

Figure N

- A Drive disc
- B Locking pin
- 49 Mounting spindle
- 50 Washer
- 51 Tension disc
- 52 Nut

Figure O

- 53 Click lock, guard
- 54 Extension, guard

Figure P

- 55 Bolt, gearbox lubrication

Figure Q

- 56 Bolt, eyelet

1.3. Package contents

- 1 engine housing with upper shaft tube and unattached multifunction handle
- 1 lower shaft tube
- 1 line spool
- 1 3-tooth blade with transport protector
- 1 guard
- 1 carry harness with hip guard
- 1 maintenance spanner
- 1 hex key, 4 mm
- 1 fuel mixing bottle, volume 500 ml
- 1 accessory bag
- 1 set of operating instructions

1.4. Technical data

Engine	2-stroke engine, air-cooled
Displacement	42.7 cm ³
Engine output (max.)	1.35 kW / 1.8 hp
Fuel mixture	40:1
Engine idle speed	3000rpm
Max. engine speed	
With 3-tooth blade	9500rpm
With line spool	9300rpm
Max. cutting speed	
With 3-tooth blade	7125rpm
With line spool	6975rpm
Ignition	Electronic
Spark plug	L8RTC
Drive	Centrifugal clutch
Weight (without fuel, cutting equipment and protective cover)	approx. 7 kg
Tank capacity / tank volume	1200 ml/1200 cm ³

Line spool with cutting line

Line cutting diameter Ø: 430 mm
Line length: 2x 3 m
Line diameter Ø: 2.4 mm

3-tooth cutting blade (IAN 508093):

Cutting blade
cutting diameter Ø: 255 mm

Noise and vibration information:

Noise measurement determined in accordance with ISO 22868.
The A-weighted noise level is typically as follows:

Noise emission value

3-tooth cutting blade:

Sound pressure level $L_{pA} = 91.28$ dB
Uncertainty $K_{pA} = 3$ dB
Sound power level
Measured $L_{WA} = 103.13$ dB
Uncertainty $K_{WA} = 3$ dB

Line spool:

Sound pressure level $L_{pA} = 93.66$ dB
Uncertainty $K_{pA} = 3$ dB
Sound power level
Measured $L_{WA} = 103.69$ dB
Uncertainty $K_{WA} = 3$ dB

Directives on noise emission

(2000/14/EC), amended by (2005/88/EC) and EU/2024/1208

Sound power level LWA:

3-tooth cutting blade:

Measured $L_{WA} = 107.6$ dB
Uncertainty $K_{WA} = 1.64$ dB

Line spool:

Measured $L_{WA} = 107.9$ dB
Uncertainty $K_{WA} = 1.28$ dB
Guaranteed $L_{WA} = 110$ dB



Wear ear muffs to prevent hearing damage!

Total vibration value

Vibration values (vector sum of three directions) determined in accordance with EN 22867:

3-tooth cutting blade:

Vibration on the left handle $a_h = 7.706$ m/s²
Uncertainty $K = 1.5$ m/s²
Vibration on the right handle $a_h = 4.947$ m/s²
Uncertainty $K = 1.5$ m/s²

Line spool:

Vibration on the left handle $a_h = 7.602$ m/s²
Uncertainty $K = 1.5$ m/s²
Vibration on the right handle $a_h = 6.420$ m/s²
Uncertainty $K = 1.5$ m/s²

NOTE

- ▶ The vibration emission values and noise emission values given in these instructions have been measured in accordance with a standardised test procedure and can be used for comparison of the power tool with another tool.
- ▶ The specified total vibration values and the noise emission values can also be used to make a provisional load estimate.



⚠ WARNING!













- ▶ Depending on the manner in which the power tool is being used, and in particular the kind of workpiece being worked, the vibration and noise emission values can deviate from the values given in these instructions during actual use of the power tool.









⚠ WARNING!









- It is necessary to establish safety measures to protect the operator based on an estimation of the vibration load during actual use (wherein all states of operation must be included, e.g. times when the power tool is switched off and times where the power tool is switched on but running without load).

Explanation of the symbols used

	Read these operating instructions thoroughly before using the tool for the first time, and retain them for future reference.
	WARNING! Special safety precautions are required when working with the appliance. Read and observe all warnings.
	Wear a hard hat!
	Wear hearing protection!
	Wear safety goggles!
	Wear protective gloves!
	Wear safety shoes!
	Beware of flying objects!

	Beware of blade thrust!
	Keep bystanders away from the appliance!
	A distance of 15 metres must be maintained between the appliance and any third parties!
	Caution! Hot parts. Maintain a safe distance!
	Warning! Do not use circular saw blades for the cutting blade function.
	Fuel tank; mixing ratio: 40 parts petrol to 1 part oil
	Open flames and smoking in the vicinity of the appliance are strictly prohibited!
	Guaranteed sound power level of the appliance
	Choke lever position
	Fill fuel pump (primer)
	Press fuel pump (primer) 6x
	Pull the starter pull cord
	Pull the starter pull cord 3-4x

	Press the throttle control and throttle control lock
	Cover with 2 functions for grass cutter and 3 tooth blade
	Add gear grease
	DANGER! A warning with this symbol and the signal word "DANGER" indicates an imminently hazardous situation that will result in death or serious injury if not avoided.
	WARNING! A warning with this symbol and the signal word "WARNING" indicates a potentially hazardous situation that could result in death or serious injury if not avoided.
	CAUTION! A warning with this symbol and the signal word "CAUTION" indicates a potentially hazardous situation that could result in a minor or moderate injury if not avoided.
	ATTENTION! A warning with this symbol and the signal word "ATTENTION" indicates a potential situation that could result in property damage if not avoided.
	Note: A note identifies additional information that facilitates the use of the appliance.
	Do not dispose of electrical appliances in the household waste!

 	Dispose of the packaging in an environmentally-responsible manner.
	The packaging is made of recyclable materials. Observe the labelling on the packaging material when sorting for disposal: The material is labelled with abbreviations (a) and numbers (b) with the following meanings: 1–7: plastics, 20–22: paper and cardboard, 80–98: composites.
  ES/PT	The packaging contains paper and/or cardboard components. The packaging contains plastic and/or metal components.
	This mark confirms that the product complies with the product safety requirements applicable in the UK.
	
	
	FR: The product, its packaging and the operating instructions are recyclable. They are subject to an extended manufacturer responsibility and will be collected separately.

2. General power tool safety warnings

Save all warnings and instructions for future reference.

NOTE

- ▶ Children as well as ill and infirm persons must be kept away from the appliance. Children in the area of the machine must be carefully supervised. Observe the applicable regional and local accident prevention regulations. The same applies to all provisions on safety and health at the workplace. The manufacturer cannot be made liable if the machine is modified without authorisation or if such a modification results in personal injuries or property damage.

WARNING!

- ▶ Thorough precautions must always be taken when using the machine. Please also observe all tips and instructions in the additional safety instructions.
- **Pay attention to the conditions under which you are working.** The engine produces toxic fumes as soon as it begins running. These gases can be odourless and invisible. For this reason, working with the appliance in closed or poorly ventilated rooms is prohibited. Ensure adequate ventilation during the work. In the case of wet conditions, snow, ice, slopes or uneven ground, make sure that you have secure footing.
- **Do not allow unauthorised persons near the appliance.** Visitors and on-lookers, especially children and ill or infirm persons, should be kept away from the work area. Prevent other persons from coming into contact with the tools. Do not provide the appliance to persons who are not familiar with the appliance and its use.
- **Ensure that tools are stored securely.** Tools that are not in use must be stored in a dry, ideally elevated, location or in a closed and inaccessible location.
- **Always use the correct tool for all work.** For example, do not use small tools or accessories for work that should actually be performed with heavier tools. Only use tools for the purposes for which they were made.
- **Wear appropriate clothing.** The clothing must be fit for the purpose and may not impede the work. Wear clothing with cut-resistant lining.
- **Wear personal protective equipment.** Wear safety shoes with steel toes/soles and good traction. Wear a safety helmet if the work poses a risk of falling objects.
- **Wear safety goggles.** Objects can be flung into the air. Severe injuries could result.
- **Wear hearing protection.** Wear personal hearing protection, such as ear plugs.
- **Hand protection**
Wear heavy gloves – leather gloves offer good protection.
- **Operating the appliance**
Never work with the cutting tool without the protection elements in place. There is a risk of injury from objects flung into the air.
- **Remove any adjustment keys, etc.**
All keys or the like must be removed before the appliance is switched on.
- **Always remain attentive.**
Pay attention to what you are doing.
Use your common sense. Do not use power tools when you are tired. The appliance may not be used while under the influence of alcohol, drugs or medications that impair reaction time.
- **Adding fuel**
Always comply with the applicable fire safety regulations and the respective regional/national regulations on fire prevention.

- **Fuels and fuel vapours are highly flammable.** Never add any fuel when the engine is still running or still hot. Ensure good ventilation when adding fuel. Smoking and open flame are prohibited.
- **Always switch off the engine before adding fuel.** Open the tank cap carefully so that any pressure can escape slowly and no fuel sprays out. Working with the appliance results in high temperatures on the housing. Allow the appliance to cool down before filling. Otherwise, the fuel could ignite, resulting in severe burns.
- **When adding fuel, take care not to add too much.** If liquid is spilled, remove it immediately and clean the appliance.
- After filling, ensure that the screw cap is firmly seated to prevent it coming loose during work due to the resulting vibrations.
- **Check for leaks.** If fuel is leaking, do not start the engine. Risk of fatal burns!
- **Usage duration and pauses.** Using the power tool for a long time can lead to vibration-related circulation disorders of the hands (Raynaud's syndrome). You can extend the usage duration by using appropriate gloves or by taking regular breaks. Note that any personal predisposition to poor blood circulation, low external temperatures or large gripping forces can reduce the usage period.
- **Watch for damaged parts.** Before starting up the appliance and after any heavy impacts or falls, inspect the appliance for signs of damage and wear. Are individual parts damaged? In the case of minor damage, ask yourself honestly whether the tool will still function safely and without problems. Ensure the correct orientation and adjustment of movable parts. Are the parts engaging with each other correctly? Are parts damaged? Is everything installed correctly? Are all the conditions for proper functioning met?

Damaged protective devices, etc. must be properly repaired by authorised persons or replaced, unless otherwise specified in the operating manual. Defective switches must be replaced by an authorised party. If repairs are necessary, please contact a customer service centre authorised by us.

- **Always switch off the engine before making adjustments or carrying out maintenance work.**
This applies in particular for work on the line spool.
- **Only use authorised parts.** Only use identical replacement parts for maintenance and repair. Replacement parts can be obtained via our online shop (see "Replacement parts / accessories").

WARNING!

- ▶ The use of other mowing heads, accessories or attachments that are not explicitly recommended can result in dangers to people and property. The tool may only be used for the intended purpose. Use for any other purpose is considered improper use. The manufacturer shall in no case be liable for property damage or injuries resulting from such improper use; only the user is liable in such cases. The manufacturer cannot be made liable if the machine is modified or used improperly and if such actions result in damages.

ATTENTION!

- ▶ Even in the case of proper use of the tool, a certain residual risk always remains that cannot be entirely excluded. The type and design of the tool results in the following potential dangers:
 - Contact with the unprotected line spool (cutting injuries).
 - Reaching into the running line spool (cutting injuries).

⚠ ATTENTION!

- Hearing damage if suitable protection is not worn.
- Production of harmful dust or gas during use of the appliance in enclosed spaces (nausea).

2.1. Additional safety instructions

To avoid personal injury and property damage:

- **Attention! Always keep hands and feet away from the cutting area**, especially when starting the appliance. Always keep one hand free to hold the additional handle.
- **Always hold the appliance with both hands on the multifunction handles.** Always hold the appliance at a reasonable, safe distance from the body and maintain a stable posture.
- **Always wear safety goggles.**
- The appliance may only be operated in daylight or with good artificial lighting.
- Do not use the appliance in the rain or on damp grass.
- Before use or after an impact, inspect the appliance for any damage, and have it repaired if necessary.
- Do not use the appliance if protective devices have been damaged or are not attached correctly.
- Ensure that the ventilation slits of the engine, the guard and the cutting unit area always free of dirt or residues.
- **When using the appliance, stones and other objects can be flung into the air and potentially cause severe injuries.** During work, always ensure that no people or animals are present within a distance of at least 15 m. Immediately switch off the appliance if anyone, especially children, come into range of the machine.
- When the appliance is in operation, do not approach the moving parts (in the area of the cutting units). **After switching off, the cutting head continues to rotate for a few seconds.**
- Before using the appliance, remove any stones, branches or any other solid material from the work area. Only start the machine as described in the instructions. It may not be turned over or in the operating position during starting. Do not cross any gravel roads or paths with the running appliance.
- Extreme caution is advised when extending the cutting line. There is a risk of cutting injuries. After performing these operations, the appliance must be placed into the correct working position before putting it back into use.
- Do not use any metallic cutting lines. Note that the appliance remains in operation for a few seconds after releasing the switch.
- Switch off the engine (On/Off switch) when:
 - adding fuel,
 - not using the appliance,
 - leaving the appliance unattended,
 - cleaning the appliance,
 - transporting the appliance from one location to another,
 - removing or replacing the cutting unit or adjusting the length of the cutting line by hand.
- **Usage duration and pauses**
Using the power tool for a long time can lead to vibration-related circulation disorders of the hands. You can extend the usage duration by using appropriate gloves or by taking regular breaks. Note that any personal predisposition to poor blood circulation, low external temperatures or large gripping forces can reduce the usage period.
- Using the power tool for a long time can lead to hearing damage if no suitable hearing protection is worn. **Wear personal hearing protection**, such as ear plugs, to reduce the risk of hearing damage.

- **To avoid cutting injuries, carry the trimmer by the upper and lower shaft tubes while switched off, with the cutting unit facing away from your body.** After switching off, the engine head of the trimmer is hot. Take care not to touch the engine head.
- Regularly check whether the cutting equipment has come to an idling stop.
- National regulations may set an age limit for the user.
- Note that the following circumstances can lead to damage to the appliance and severe injuries to the user:
 - improper maintenance,
 - the use of incompatible replacement parts,
 - the removal or modification of safety devices.
- **Attention!** Local regulations may restrict the use of the machine.
- Always keep the appliance with cutting tool in good condition.
- Before use, inspect the appliance for loose fastenings, fuel leaks and damaged parts, such as cracks in the cutting attachments.
- Take breaks and change your working position regularly.
- **Warning!** There are sharp edges on the brush cutter. **It is necessary to wear gloves.**
- To identify any major defects, the appliance must be visually inspected before use and after falls or other impacts.
- **Wear non-slip footwear and protective clothing.**
- **Never use the machine when you are tired, ill or under the influence of alcohol or other drugs.**
- Warning: exhaust emissions!
- Take a firm stance and maintain your balance during operation. Also use the supplied carry harness.

2.2. Blade thrust causes and related warnings

- Blade thrust is a sudden sideways, forwards or backwards movement of the machine that can occur when the cutting tool jams or gets caught in an object such as a young tree or stump. It can be so violent that the machine and/or the operator is propelled in any direction and ultimately leads to loss of control of the machine.
- Blade thrust and its related hazards can be avoided by taking proper precautions as given below.
 - a) **Hold the machine firmly with both hands and bring your arms into a position in which you can absorb the blade thrust forces. Keep to the left of the machine.** Blade thrust can increase the risk of injury due to the unexpected movement of the machine. The operator can control the blade thrust forces by taking suitable precautions.
 - b) **If the cutting tool jams or you pause your work, switch off the machine and hold it still in the material until the cutting tool has come to a standstill. If the cutting tool is jammed, never attempt to remove the machine from the material or pull it backwards while the cutting tool is moving; otherwise blade thrust may occur.** Investigate and take corrective actions to eliminate the cause of the jammed cutting tool.
 - c) **Do not use any blunt or damaged cutting tools.** Blunt or damaged cutting tools increase the risk of jamming or catching on an object and can lead to blade thrust.
 - d) **Always ensure a good view of the material to be cut.** Blade thrust is more likely in areas where it is difficult to see the material to be cut.
 - e) **Switch off the machine if another person approaches while you are working.** Other people can be hit and injured more easily by the rotating saw blade in the event of a blade thrust.

3. Assembly

3.1. Fitting the guard (Fig. B)

⚠ WARNING!

- ▶ Never use the appliance without the guard **13** correctly attached. There is a risk of personal injury.
- ◆ Position the guard **13** on the shaft connector **32**.
- ◆ Screw the bolts **31** into the guard **13** using the (smaller) 4-mm hex key **24**.

3.2. Fitting the two-part tube (Fig. C)

- ◆ Loosen the tube fixing bolt **33** on the upper shaft tube **8**.
- ◆ Slide the lower shaft tube **12** as far as possible into the upper shaft tube **8**.
- ◆ Press the lock **11** and push the lower shaft tube **12** into the upper shaft tube **8** as far as it will go.
- ◆ Turn the lower shaft tube **12** with a light rotating movement until the lock **11** engages with the hole in the upper shaft tube **8**.
- ◆ Re-tighten the tube fixing bolt **33** hand-tight.

NOTE

- ▶ Before starting the appliance, make sure that the lower shaft tube **12** is firmly and securely seated in the correct position.

Dismantling

- ◆ Loosen the tube fixing bolt **33**.
- ◆ Press the lock **11**.
- ◆ Pull apart the shaft tubes.

3.3. Fitting the multifunction handle (Fig. D)

- ◆ Loosen the star bolt **34** and remove the grip connector **35** from the upper shaft tube **8**.
- ◆ Insert the multifunction handle **10** into the receiver **35** on the upper shaft tube **8**. The plastic ring on the multifunction handle must lie within the guide rail in the receiver **35**.
- ◆ Fasten the multifunction handle with the handle connector **35** and the star bolt **34**. Tighten the star bolt **34** hand-tight.

NOTE

- ▶ Check and make sure that the appliance cable **18** (see Fig. A) is held in position by the two cable retainers **19** (see Fig. A).

3.4. Fitting the cutting tool (Fig. N)

⚠ WARNING!

- ▶ When using the line spool **15**, the guard **13** must be completely fitted. When using the 3-tooth blade **29**, the guard **13** must be shortened (see section: "Guard extension (removing/fitting)").
- ◆ Lock the mounting spindle **49** by pressing down the locking pin **B** and holding it down. While doing this, turn the drive disc **A** somewhat until it locks.

Fitting the spool

- ◆ Remove washer **50**, clamping washer **51** and nut **52** before assembly.
- ◆ Screw the spool case **15** anti-clockwise onto the mounting spindle **49**.
- ◆ Then release the locking pin **B** to unlock the mounting spindle **49**.
- ◆ Pull the two ends of the line to release the lines from the grooves.

- ◆ Trim the line to about 15 cm to reduce the load on the engine during the starting and warm-up phase.

Fitting the 3-tooth blade

- ◆ Remove washer **50**, clamping washer **51** and nut **52** before assembly.
- ◆ Place the 3-tooth blade **29** on the mounting spindle **49**. The blade can be used with either side facing out.
- ◆ Fasten the 3-tooth blade **29** with the washer **50**, tensioning disc **51** and nut **52**. The maintenance spanner **23** can be used to tighten the nut **52**. Tighten nut **52** counterclockwise.
- ◆ Then release the locking pin **B** to unlock the mounting spindle **49**.

4. Getting started

WARNING!

- ▶ Before starting up the appliance, it must be checked for operational safety. If you have any doubts whatsoever, do not start the appliance!

NOTE

- ▶ Before using the appliance for the first time, remove the protective film from the line cutter **14**.
- ▶ Pay particular attention to the following points:
 - Check the cutting tools for damage and wear.
 - Correct fitting of the cutting head.
 - Easy movement of all switches.
 - Firmly seated spark plug connector. A loose connector could result in sparks, which could ignite any escaping fuel-air mixture.
 - Cleanliness of the handles to ensure safe control of the appliance.
 - All safety and protective devices must be properly attached and in place before the appliance can be started.

NOTE

- **The cutting head must be able to move freely.** Before starting the appliance, make sure that the cutting head is correctly seated and that the moving parts are free of obstructions.

WARNING!

- ▶ If you have any doubts whatsoever, consult an expert at an authorised service centre regarding operation of the appliance.

4.1. Adding fuel (Fig. E)

WARNING!

- ▶ Always ensure good ventilation when handling fuel. Do not smoke while fuelling, and keep away any sources of heat. Never add fuel while the engine is running. Carefully open the tank cap so that any pressure can be released slowly. Start the appliance at a distance of at least 3 m from the filling location of the fuel. Ignoring this warning can lead to a risk of fire or explosion.

NOTE

- The capacity of the fuel tank **7** is 1200 ml.
- Use only the fuel mixture recommended in the instructions. The fuel mixture is subject to ageing. Therefore never use a fuel mixture that is older than 3 months. Failure to observe this instruction could result in damage to the engine and void the warranty.

ATTENTION!

- Avoid direct skin contact with petrol and inhalation of petrol vapours. There are potential health hazards!

The appliance is equipped with a two-stroke engine and is therefore operated exclusively with a mixture of petrol and two-stroke motor oil in a ratio of 40:1.

Fuel mixture table

Petrol	2-stroke oil
1.00 litres	25 ml
3.00 litres	75 ml
5.00 litres	125 ml
Mixing procedure	40 parts petrol + 1 part oil

NOTE

- ▶ Use unleaded, high-quality petrol with an octane rating of at least 90.
- ▶ Optimal performance will be achieved when using oil intended for air-cooled two-stroke engines.

- ◆ Mix the petrol and oil in the fuel mixing bottle (25). Use the scale on the container.
- ◆ *OIL* ↓ First add petrol to the fuel mixing bottle (25) up to the *PETROL* ↑ | "PETROL" line. Then add oil up to the second mark ("OIL") on the scale in the upper right. Close and shake the container.
- ◆ Unscrew the tank cap (37) and add the fuel mixture to the fuel tank (7). Wipe off any fuel residue around the tank cap and close the tank cap again.

4.2. Putting on the shoulder strap (Fig. F)

⚠ ATTENTION!

- Always wear the carry harness (27) when working with the appliance. Always switch off the appliance before taking off the carry harness (27). There is a risk of accidents.
- The carry harness (27) is equipped with a quick-release mechanism. By opening the clip (33), the appliance can be quickly detached from the carry harness in a dangerous situation.

- ◆ Put on the carry harness (27).
- ◆ Adjust the strap length so that the snap hook is about 10 cm below the hip.
- ◆ Attach the snap hook to the eyelet (9) on the upper shaft tube (8) of the appliance.

NOTE

- ▶ Detach the appliance before starting the engine, and attach it to the carry harness (27) when the engine is running.
- ▶ Place the hip guard (23) on the hip between your body and the appliance.

4.3. Starting the engine (Fig. G)

⚠ WARNING!

- ▶ Always start the engine at least 3 metres away from the fuelling location.

NOTE

- ▶ Place the appliance on a firm, level surface. Make sure that the cutting tool is not touching any objects or the ground.

When using the line spool (16)

- ◆ Make sure that the protective cap on the line cutter (14) (see Fig. A) has been removed.

When using the 3-tooth blade (29)

- ◆ Make sure that the guard extension (54) has been removed.

Cold start

- ◆ Place the appliance on a firm, level surface. Make sure that the cutting tool is not touching any objects or the ground.
- ◆ Set the On/Off switch (20) to position I.
- ◆ Set the choke lever (4) to position | \ |.
- ◆ Press the fuel pump (5) (Primer) 6 times (see Fig. A).

- ◆ Hold the appliance firmly with one hand on the upper shaft tube **8**. With the other hand, pull multiple times quickly on the starter cord by the starting handle **3** until the engine starts.

Attention! Do not pull out the starter cord too far – it may break!

NOTE

- ▶ If the appliance does not start after 3-4 pulls, manually adjust the choke lever **4** to position 

- ◆ Press the throttle control lock **21** and briefly press the throttle control **22** so that the choke lever **4** springs to position 

The appliance runs at idle speed. Allow the appliance to warm up for a short time.

- ◆ For mowing, hold the throttle control lock **21** pressed and actuate the throttle control **22**.
- ◆ To switch off the engine, set the On/Off switch **20** to position **O**.

Warm start

- ◆ Set the On/Off switch **20** to position **I**.
- ◆ Leave the choke lever **4** in its position 
- ◆ Hold the appliance firmly with one hand on the upper shaft tube **8**. With the other hand, pull multiple times quickly on the starter cord by the starting handle **3** until the engine starts.

Attention! Do not pull out the starter cord too far – it may break!

The appliance now runs at idle speed.

- ◆ To switch off the engine, set the On/Off switch **20** to position **O**.

NOTE

- ▶ If the engine does not start after the second attempt, try again without the choke in the warm start position. If this does not succeed, follow the instructions in the section "Troubleshooting".

5. Use

5.1. Using the appliance

NOTE

- ▶ Work safely and carefully!
- Pay attention to the country-specific or municipal regulations when cutting.
- Do not strim or cut during normal quiet hours.
- Solid objects such as stones, metal parts etc. must be removed. These can be flung away and cause personal injury or damage to property.
- When cutting in high bushes or hedges, maintain a working height of at least 15 cm. This means that animals such as hedgehogs are not placed in danger.
- Always hold the appliance firmly and securely with both hands!
- Only cut grass and weeds! Watch out for roots or tree stumps, as there is a risk of tripping.
- Work carefully and do not endanger anyone when cutting.
- Only work when visibility and light conditions are adequate!
- Keep an eye on the cutting head!
- Never cut above shoulder height!
- Never replace the plastic cord with a steel wire – risk of injury and destruction!
- Do not work on a ladder!
- Only work on firm and stable surfaces!
- Do not overreach. Keep proper footing and balance at all times.
- Change your working position at regular intervals to prevent one-sided fatigue.
- If the cutting head is blocked, switch off the appliance immediately, remove the spark plug connector and then remove the blockage.

5.2. Moving the eyelet for the carry harness / balancing the appliance (Fig. Q)

- Depending on whether you are using the line spool **16** or the 3-tooth blade **20**, select the respective correct position of the eyelet for the carry harness **9**. When the strimmer is attached to the carry harness **27** and your hand is not touching it,
 - 1 the **line spool 16** should rest lightly on the ground.
 - 2 the **3-tooth blade 20** should be balanced about 20 cm above the ground.
- ◆ Loosen the bolt **56** on the eyelet for the carry harness **9**. Do this with the 4-mm hex key **24**. Only tighten the bolt **56** lightly.
- ◆ Depending on the tool used, balance the strimmer as described above by moving the eyelet **9** along the upper shaft tube **8**.
- ◆ Tighten the bolt **56** when the strimmer is in the desired position.

5.3. Working with the line spool

- On small lawns, hold the appliance at an angle of about 30° and swing the cutting head evenly right and left in a semi-circular motion.
- The best results are achieved when the grass is no taller than 15 cm. If the grass is taller, it is recommended to mow in several passes.
- To cut around trees, fenceposts or other obstacles, move the appliance slowly around the obstacle and cut with the tips of the line.

- Avoid touching solid obstacles (stones, walls, lattice fences, etc.). This would quickly wear down the line. Use the edge of the guard to hold the appliance at the correct distance.

⚠ ATTENTION!

- Do not lay the cutting head on the ground during operation!

5.4. Lengthening the line

Your appliance is equipped with an automatic tap-actuated dual line extender. This means that both lines are extended when you tap the cutting head on the ground.

- ◆ Hold the appliance over a grassy area while it is running and tap the cutting head a few times lightly on the ground. This will extend the line.
- ◆ The thread cutter **14** inserted into in the guard **13** (see Fig. A) will cut the line to the desired length.

If the line ends do not extend

- ◆ Switch off the appliance.
- ◆ Push the spool insert up to the stop and pull hard on the line end.

If the line ends are no longer visible:

- ◆ Replace the line spool **16** (see section "Changing the spool").

⚠ ATTENTION!

- Bits of line can be flung off and cause injuries.

5.5. Working with the 3-tooth blade

⚠ ATTENTION!

- While working, always wear the carry harness **27** and suitable protective clothing. Wear eye, hearing and head protection. Make sure that the blade is properly installed.
- Replace damaged or blunt tools. There is a risk of personal injury.

NOTE

- ▶ Only use the blade to work clear, level areas. Inspect the surface to be cut carefully and remove any obstructions. Avoid hitting stones, metal or other obstacles. The blade could be damaged and there is a risk of a kickback.
- ◆ While working, hold the cutting head over the ground and swing the appliance slowly back and forth in a steady arc like a scythe.
- ◆ Do not hold the cutting head at an angle.
- ◆ Do not use the appliance to cut wild vegetation or brushwood.
- ◆ Check the blade regularly for damage, and replace damaged blades.

If the appliance vibrates

Clean the appliance, remove any grass adhering to the cutting head and the guard (see section "Maintenance and care").

6. Maintenance and care

⚠ ATTENTION!

- Always switch off the engine and remove the spark plug connector **2** (see Fig. A) before performing any maintenance or cleaning work.
- Have any work that is not described in these instructions carried out by a customer service centre authorised by us.
- Use only original parts, and never use metallic line.
- The use of non-original parts can result in personal injuries and irreparable damage to the appliance and will immediately void the warranty.

6.1. Cleaning the appliance

- ◆ Clean any grass and soil from the cutting unit and the guard **13** after every use.
- ◆ Keep the handles clean and free of grass.

- ◆ Clean the appliance with a soft brush or a cloth.

NOTE

- ▶ **Protect your appliance from damage!**
Do not spray the appliance or place it in water. Do not use cleaning agents or solvents.

6.2. Changing the spool

⚠ ATTENTION!

- When using the line spool **15**, the guard **13** must be completely fitted (see section "Guard extension (removing/fitting)").
- ◆ Switch off the engine.
- ◆ Place the appliance on the ground and make certain that no fuel is leaking and that the appliance is resting firmly.
- ◆ Lock the mounting spindle **49** by pressing down the locking pin **B** and holding it down. While doing this, turn the drive disc **A** somewhat until it locks. Unscrew the spool case **15** clockwise from the mounting spindle **49**.
- ◆ Open the spool case **15** by pressing the click lock **39** firmly inwards on both sides of the spool case **15** and removing the cover of the spool case **15** (see Fig. H).
- ◆ A flat-head screwdriver can be helpful for opening the spool case **15**. Proceed carefully to avoid damaging the spool.
- ◆ Insert the new line spool **16** into the cover of the spool case **15** and insert the two line ends through the line openings **40** (see Fig. H).
- ◆ Place the line spool **16** in the cover of the spool case **15** and snap the cover back onto the spool case **15**. Take care that the line openings **40** match up with the two outlets **41** in the spool case **15**; otherwise, the cover will not fit (see Fig. H).

- ◆ Screw the spool case **15** anti-clockwise back onto the mounting spindle **49**.
- ◆ Lock the mounting spindle **49** by pressing down the locking pin **B** and holding it down. While doing this, turn the drive disc **A** somewhat until it locks.
- ◆ Continue turning the spool case **15** up to the stop so that it sits firmly.
- ◆ Then release the locking pin **B** to unlock the mounting spindle **49**.
- ◆ Pull the two ends of the line to release the lines from the grooves **48**.
- ◆ Trim the line to about 15 cm to reduce the load on the engine during the starting and warm-up phase.

6.3. Replacing the blade (Fig. N)

⚠ CAUTION! RISK OF INJURY!

- Be careful of the sharp edges! Wear gloves.

⚠ ATTENTION!

- When using the 3-tooth blade **29**, the guard **18** must be shortened (see section: "Guard extension (removing/fitting)").

- ◆ Switch off the engine.
- ◆ Place the appliance on the ground and make certain that no fuel is leaking and that the appliance is resting firmly.
- ◆ Lock the mounting spindle **49** by pressing down the locking pin **B** and holding it down. While doing this, turn the drive disc **A** somewhat until it locks. Loosen the nut **52** clockwise and remove the nut **52**, tensioning disc **51**, washer **50** and the 3-tooth blade **29** from the mounting spindle **49**.
- ◆ Place the 3-tooth blade **29** on the mounting spindle **49**. The 3-tooth blade **25** can be used with either side facing out.

- ◆ Fasten the 3-tooth blade **29** with the washer **50**, tensioning disc **51** and nut **52**.
- ◆ Then release the locking pin **B** to unlock the mounting spindle **49**.

6.4. Guard extension (removing/fitting) (Fig. O)

NOTE

- ▶ When using the 3-tooth blade **29**, the guard extension **54** must be retracted.
- ▶ When using the line spool **16**, the guard extension **54** must be extended.

Shortening the guard extension

- ◆ Press the two tabs of the click lock **53** inwards with your thumbs.
- ◆ Slide the guard extension **54** all the way up.

Extending the guard extension

- ◆ Press the two tabs of the click lock **53** inwards and downwards with your thumbs.
- ◆ Pull the protective cover extension **54** all the way down.

NOTE

- ▶ Clean the extension **54** and the protective cover **13** of the device after each use.

6.5. Cleaning the air filter (Fig. I)

⚠ ATTENTION!

- Do not operate the appliance without the air filter. Otherwise, dust and dirt will get into the engine and damage the machine. Keep the air filter clean.

- ◆ Switch off the engine.
- ◆ Loosen the bolt **42** on the air filter cover **6** and remove the air filter cover **6** from the air filter housing **43**.
- ◆ Remove the air filter **44** from the air filter housing **43**.

- ◆ Clean the air filter **44** with soap and water and let it air dry. Never use petrol for cleaning!

NOTE

- ▶ Replace the air filter **44** when it is worn, damaged or heavily soiled.
- ▶ The grate serves as a spacer and must be inserted first into the air filter housing **43** if it falls out when removing the air filter **44**.
- ◆ Place both tabs of the air filter cover **6** into the clips on the air filter housing **43**.
- ◆ Pivot the air filter cover **6** onto the air filter housing **43**.
- ◆ Fasten the air filter cover **6** with the bolt **42**.

6.6. Replacing/adjusting the spark plug (Fig. J)

NOTE

- ▶ Worn-out spark plugs or too large a spark gap will reduce the performance of the engine.
- ◆ Switch off the engine.
- ◆ Pull the spark plug connector **2** off the spark plug **45**.
- ◆ Unscrew the spark plug **45** anti-clockwise using the enclosed maintenance spanner **23** (see Fig. A).
- ◆ Check the spark plug gap with a feeler gauge (available from specialised retailers). The electrode gap must be 0.6-0.7 mm.
- ◆ If necessary, adjust the gap by carefully bending the earth electrode of the spark plug **45**.
- ◆ Clean the spark plug **45** with a wire brush.
- ◆ Insert the cleaned and adjusted spark plug **45** or replace a damaged spark plug **45** with a new spark plug (e.g. spark plug "NST L8RTC").
- ◆ Reconnect the spark plug connector **2**.

6.7. Sharpening the line cutter (Fig. K)

⚠ ATTENTION!

- Never use the appliance without a line cutter or with a defective line cutter. There is a risk of personal injury.
- Wear protective gloves to avoid cutting injuries.
- ◆ Switch off the engine.
- ◆ Unscrew the line cutter **14** from the guard **13**.
- ◆ Clamp the line cutter **14** in a vice and sharpen the blade with a flat file. File carefully and only in one direction.
- ◆ Screw the line cutter **14** back onto the guard **13**.

6.8. Replacing the fuel filter (Fig. L)

NOTE

- ▶ Do not operate the appliance without the fuel filter. Regularly replace the fuel filter.
- ◆ Unscrew the tank cap **37**.
- ◆ Empty the fuel tank **7** into a suitable container.
- ◆ Pull the fuel filter **46** out of the fuel tank **7** with a hook and pull it off by loosening the small clip.
- ◆ Replace the fuel filter **46** and place it back in the fuel tank **7** with the connected suction head.
- ◆ Close the fuel tank **7** again with the tank cap **37**.

NOTE

- ▶ Fuel filter specifications:
Connection Ø 4 mm
Outer diameter: approx. 16 mm

6.9. Winding the line spool (Fig. M)

As an alternative to a new line spool 16, you can purchase a 2.4 mm thick, 6 m long nylon line from a specialised retailer and wind it around the line spool 16 yourself.

- ◆ Fold the line in the middle and lay the middle of the line in the notch 47 of the line spool 16. Wind up the two ends in the direction of the arrow shown on the underside of the line spool 16.
- ◆ Then clamp each end of the line in the respective groove 48 in the line spool 16.

NOTE

- ▶ Pull the lines taught and make sure that the lines lie parallel in the two line channels. In addition, the line spool 16 may not be filled with more than 3 m of line per line channel; otherwise, the automatic line mechanism will not function correctly.

6.10. Lubricating the gearbox (Fig. P)

NOTE

- ▶ The gearbox must be lubricated after about 10 operating hours.
- ◆ Loosen the bolt 55 on the gearbox with a typical 5-mm hex key.
- ◆ Press about 5 g of standard grease into the lubrication opening on the gearbox housing.
- ◆ Close the gearbox again with the bolt 55.

6.11. Replacing the fuel filter

NOTE

- ▶ The carburettor was adjusted for optimal performance at the factory. If re-adjustment is necessary, have the adjustments performed by a specialised workshop.

6.12. Removing blockages

⚠ ATTENTION!

- Switch off the appliance and pull off the spark plug connector 2 (see Fig. A) before working on the cutting unit.
- Wear protective gloves to avoid cutting injuries.

6.13. Checking the clutch

NOTE

- ▶ Place the appliance on a firm, level surface. Make sure that the cutting tool is not touching any objects or the ground.
- ▶ Before every use, check the functionality of the clutch while the appliance is idling.
- ▶ Start the appliance (see "Starting the engine") and visually check, while keeping a safe distance, that the line spool does not turn while idling.

6.14. Maintenance intervals

Regularly perform the maintenance work listed in the table "Maintenance intervals". Regular maintenance prolongs the service life of the appliance. You will also achieve optimal cutting performance and avoid accidents.

Maintenance intervals table

Machine part	Action	Before every use	Operating hours	
			10	20
Screws, nuts, bolts	Check, tighten		X	
Air filter	Clean or replace			X
Fuel filter	Replace		X	
Spark plug	Clean/replace/adjust		X	
Fuel hoses	Check, replace if necessary	X		
Entire machine	Check, clean if necessary	X		
Operating handle	Check for function	X		
Cutting head	Check correct installation	X		
Clutch	Check lack of movement while idling	X		
Gearbox	Lubricate		X	

7. Storage

7.1. General storage instructions

- ◆ Carefully clean and maintain the appliance and accessories before storing them.
- ◆ Store the appliance in a dry and dust-protected place, out of the reach of children.
- ◆ Do not wrap the appliance in plastic bags since this could trap moisture and encourage mould.
- ◆ Do not lie the appliance on the guard.
- ◆ When storing the blade, use the transport protector ⑩ (see Fig. A).
- ◆ The cable retainers ⑱ should keep the appliance cable ⑮ in position (see Fig. A).
Do not remove the cable retainers ⑱, even when storing the appliance.

7.2. Storage during periods of disuse

NOTE

- ▶ Failure to observe the storage instructions can result in starting problems or permanent damage due to fuel residue in the carburettor.

7.3. Storage for up to 3 months

- ◆ Empty the fuel tank **7** in a well ventilated location.
- ◆ Start the engine and let it idle until the engine stops and the carburettor is free of fuel.
- ◆ Let the engine cool (about 5 minutes).

7.4. Storage for longer than 3 months

- ◆ Empty the fuel tank **7** in a well ventilated location.
- ◆ Start the engine and let it idle until the engine stops and the carburettor is free of fuel.
- ◆ Let the engine cool (about 5 minutes).
- ◆ Remove the spark plug **45** (see Fig. J) with the maintenance spanner **23** (see "Replacing/adjusting the spark plug").
- ◆ Add one teaspoon of pure 2-stroke oil to the combustion chamber and pull the starter cord slowly several times to distribute the oil inside the engine.
- ◆ Re-insert the spark plug **45**.

8. Transport

- ◆ During transport, the appliance must be switched off and the spark plug connector **2** removed. Do not transport the appliance while idling.
- ◆ Carry the appliance with one hand on the upper and one on the lower shaft tube **8+12**. This will help avoid coming into contact with hazardous parts (e.g. hot engine, cutting unit) during transport.

- ◆ Use the transport protector **30** when transporting the blade.
- ◆ During transport, maintain a safe distance from other persons.
- ◆ Do not transport the appliance upside down as this could lead to fuel leaks. Before transporting between usage locations, empty the fuel tank with a petrol suction pump. Do empty the fuel tank in enclosed rooms, in the vicinity of fire or while smoking. Gas vapours can cause explosions or fire.
Transport in a motor vehicle:
Secure the appliance against tipping over and protect it from damage. Make sure that the appliance is situated safely.

9. Ordering replacement parts

You can order replacement parts for this product on the Internet at www.kompernass.com.



Scan the QR code with your smartphone/tablet. You can use this QR code to go directly to our web-

site to view and order the available spare parts.

NOTE

- ▶ If you have problems with your online order, you can contact our service centre by phone or e-mail.
- ▶ Always quote the article number (IAN) 508093_2507 in your order.
- ▶ Please note that online ordering of replacement parts is not possible for all countries.

10. Troubleshooting

Fault	Cause	Solution
Engine does not start	Tank empty	Fill the tank
	Incorrect starting sequence	Follow the instructions for starting the machine in these instructions
	Engine "flooded"	Release the throttle, start multiple times and remove, clean and dry the spark plug if necessary
	Sooty spark plug, incorrect spark plug gap	Clean, adjust or replace spark plug
	Spark plug connection, ignition cable faulty	Replace
	Carburettor, carburettor jet dirty, incorrectly adjusted carburettor mixture	Have the carburettor cleaned and adjusted by a specialised workshop
	Clogged fuel filter	Replace or clean fuel filter
Engine runs too fast while idling	Engine cold	Let engine warm up slowly
Engine does not reach peak power	Sooty spark plug, incorrect spark plug gap	Clean, adjust or replace spark plug
	Contaminated air filter	Clean or replace air filter
	Carburettor, carburettor jet dirty, incorrectly adjusted carburettor mixture	Have the carburettor cleaned and adjusted by a specialised workshop
	Incorrect fuel mixture	Add fuel as per instructions
	Leaky gasket in crankcase	Have defect repaired by a specialised workshop
	Cylinder, piston rings worn out	
Excess production of exhaust/smoke	Incorrectly adjusted carburettor mixture	Have carburettor adjusted by a specialised workshop
	Incorrect fuel mixture	Add fuel as per instructions

11. Disposal / environmental protection



Do not dispose of power tools in your normal domestic waste!

The adjacent symbol of a crossed-out dustbin means that this appliance may not be disposed of in the normal household waste at the end of its useful life, but must be taken to specially set-up collection locations, recycling depots or disposal companies.

The disposal is free of charge for the user. Protect the environment and dispose of this appliance properly.

If your old appliance has stored any personal data, you are responsible for deleting it yourself before returning it.



Your local community or municipal authorities can provide information on how to dispose of the worn-out product.



The packaging is made from environmentally friendly material and can be disposed of at your local recycling plant.



Dispose of the packaging in an environmentally friendly manner. Note the labelling on the packaging and separate the packaging material components for disposal if necessary. The packaging material is labelled with abbreviations (a) and numbers (b) with the following meanings: 1–7: plastics, 20–22: paper and cardboard, 80–98: composites.

Environmental protection

- Carefully empty the petrol and oil tank and dispose of your appliance at a recycling plant. The plastic and metal parts used can be separated and recycled.
- Dispose of waste oil and petrol at a waste collection centre and do not dump them into the sewerage or drainage system.
- Dispose of contaminated maintenance material and consumables at a collection point provided for this purpose.

12. Kompernass Handels GmbH warranty

Dear Customer,

This appliance has a 3-year warranty valid from the date of purchase. If included with the product on delivery, the battery packs of the X12V and X20V Team series also come with a 3-year warranty from the date of purchase. If this product has any faults, you, the buyer, have certain statutory rights. Your statutory rights are not restricted in any way by the warranty described below.

Warranty conditions

The warranty period starts on the date of purchase. Please keep your receipt in a safe place. This will be required as proof of purchase.

If any material or manufacturing fault occurs within three years of the date of purchase of the product, we will either repair or replace the product for you or refund the purchase price (at our discretion). This warranty service requires that you present the defective appliance and the proof of purchase (receipt) within the three-year warranty period, along with a brief written description of the fault and of when it occurred.

If the defect is covered by the warranty, your product will either be repaired or replaced by us. The repair or replacement of a product does not signify the beginning of a new warranty period.

Warranty period and statutory claims for defects

The warranty period is not prolonged by repairs effected under the warranty. This also applies to replaced and repaired components. Any damage and defects present at the time of purchase must be reported immediately after unpacking. Repairs carried out after expiry of the warranty period shall be subject to a fee.

Scope of the warranty

This appliance has been manufactured in accordance with strict quality guidelines and inspected meticulously prior to delivery.

The warranty covers material faults or production faults. The warranty does not cover product parts that are subject to normal wear and tear and can therefore be considered wearing parts, such as saw blades, replacement blades, abrasive papers, etc. or for damage to fragile parts, such as switches or parts made of glass.

The warranty does not apply if the product has been damaged, improperly used or improperly maintained. The directions in the operating instructions for the product regarding proper use of the product are to be strictly followed. Uses and actions that are discouraged in the operating instructions or which are warned against must be avoided.

This product is intended solely for private use and not for commercial purposes. The warranty shall be deemed void in cases of misuse or improper handling, use of force and modifications/repairs which have not been carried out by one of our authorised Service centres.

The warranty does not apply to

- Normal reduction of the battery capacity over time
- Commercial use of the product
- Damage to or alteration of the product by the customer
- Non-compliance with safety and maintenance instructions, operating errors
- Damage caused by natural hazards

Warranty claim procedure

To ensure quick processing of your case, please observe the following instructions:

- Please have the till receipt and the item number (IAN) 508093_2507 available as proof of purchase.
- You will find the item number on the type plate on the product, an engraving on the product, on the front page of the operating instructions (below left) or on the sticker on the rear or bottom of the product.
- If functional faults or other defects occur, please first contact the service department listed below by telephone or use our contact form, which you can find on parkside-diy.com in the Service category.
- You can return a defective product to us free of charge to the service address that will be provided to you. Ensure that you enclose the proof of purchase (till receipt) and information about what the defect is and when it occurred.



You can view and download these instructions along with many other manuals at parkside-diy.com. This QR code will take you directly to parkside-diy.com. Select your country and use the search box to search for the operating instructions. Enter the article number (IAN) 508093_2507 to find the operating instructions for your article.

12.1. Service

GB Service Great Britain

Tel.: 0800 051 897 0

Contact form on parkside-diy.com

IE Service Ireland

Tel.: 1800 851251

Contact form on parkside-diy.com

NI Service Northireland

Tel.: 08081 013435

Contact form on parkside-diy.com

MT Service Malta

Tel.: 80065168

Contact form on parkside-diy.com

IAN 508093_2507

12.2. Importer

Please note that the following address is not the service address. Please use the service address provided in the operating instructions.

For EU market

KOMPERNASS HANDELS GMBH

BURGSTRASSE 21

44867 BOCHUM

GERMANY

www.kompernass.com

For GB market

Lidl Great Britain Ltd

Lidl House 14 Kingston Road

Surbiton · KT5 9NU

13. Original EC Declaration of Conformity

We, KOMPERNASS HANDELS GMBH, document officer: Mr Hans-Peter Kompernaß, BURGSTR. 21, 44867 BOCHUM, GERMANY, hereby declare that this product complies with the following standards, normative documents and EC directives:

Machinery Directive (2006/42/EC)

EMC (Electromagnetic Compatibility)
(2014/30/EU)

Directives on noise emission

(2000/14/EC), amended by (2005/88/EC) and EU/2024/1208

Sound power level LWA:

3-tooth cutting blade:

Measured $L_{WA} = 107.6 \text{ dB}$

Uncertainty $K_{WA} = 1.64 \text{ dB}$

Line spool:

Measured $L_{WA} = 107.9 \text{ dB}$

Uncertainty $K_{WA} = 1.28 \text{ dB}$

Guaranteed $L_{WA} = 110 \text{ dB}$

Emissions Directive (2016/1628/EU)

RoHS Directive (2011/65/EU)*

* The manufacturer bears the sole responsibility for compliance with this conformity declaration. The subject of the declaration described above meets the requirements of Directive 2011/65/EU of the European Parliament and Council of 8 June 2011 on the limitations of use of certain hazardous substances in electrical and electronic equipment.

Applied harmonised standards

EN ISO 11806-1:2022

EN ISO 14982:2009

EN IEC 63000:2018

Type designation of machine:

Petrol Grass Trimmer PBS 2 F6

Year of manufacture: 10–2025

Serial number: IAN 508093_2507

Bochum, 10/09/2025



Hans-Peter Kompernaß
- Managing Director -

We reserve the right to make technical changes in the context of further product development.

Inhaltsverzeichnis

1. Einleitung	29
1.1. Bestimmungsgemäßer Gebrauch	29
1.2. Ausstattung	29
1.3. Lieferumfang	30
1.4. Technische Daten	30
2. Allgemeine Sicherheitshinweise	34
2.1. Zusätzliche Sicherheitshinweise	36
2.2. Rückstoß – Ursachen und entsprechende Sicherheitshinweise	38
3. Montage	39
3.1. Schutzabdeckung montieren (Abb. B)	39
3.2. Zweiteiliges Rohr montieren (Abb. C)	39
3.3. Multifunktions-Handgriff montieren (Abb. D)	39
3.4. Schneidwerkzeug montieren (Abb. N)	39
4. Inbetriebnahme	40
4.1. Kraftstoff einfüllen (Abb. E)	40
4.2. Schultergurt anlegen (Abb. F)	41
4.3. Motor starten (Abb. G)	41
5. Bedienung	42
5.1. Arbeitshinweise	42
5.2. Öse für Tragegeschirr verschieben/Gerät ausbalancieren (Abb. Q)	43
5.3. Arbeiten mit der Fadenspule	43
5.4. Faden verlängern	44
5.5. Arbeiten mit dem 3-Zahn-Messer	44
6. Wartung und Pflege	44
6.1. Gerät reinigen	45
6.2. Spulenwechsel	45
6.3. Messerwechsel (Abb. N)	45
6.4. Verlängerung der Schutzabdeckung (abnehmen/montieren) (Abb. O)	46
6.5. Luftfilter reinigen (Abb. I)	46
6.6. Zündkerze wechseln/einstellen (Abb. J)	47
6.7. Fadenabschneider schärfen (Abb. K)	47
6.8. Kraftstofffilter wechseln (Abb. L)	47
6.9. Fadenspule aufwickeln (Abb. M)	48
6.10. Getriebe schmieren (Abb. P)	48
6.11. Vergaser einstellen	48
6.12. Blockierungen entfernen	48
6.13. Kupplung prüfen	48
6.14. Wartungsintervalle	48

7. Lagerung	49
7.1. Allgemeine Lagerungshinweise	49
7.2. Lagerung während Betriebspausen	49
7.3. Bei Betriebspausen von bis zu 3 Monaten	50
7.4. Bei Betriebspausen von mehr als 3 Monaten	50
8. Transport	50
9. Ersatzteile bestellen	50
10. Fehlerbehebung	51
11. Entsorgung/Umweltschutz	52
12. Garantie der Kompernaß Handels GmbH	53
12.1. Service	54
12.2. Importeur	54

1. Einleitung

Wir beglückwünschen Sie zum Kauf Ihres neuen Gerätes. Sie haben sich damit für ein hochwertiges Produkt entschieden. Die Bedienungsanleitung ist Teil dieses Produkts. Sie enthält wichtige Hinweise für Sicherheit, Gebrauch und Entsorgung. Machen Sie sich vor der Benutzung des Produkts mit allen Bedien- und Sicherheitshinweisen vertraut. Benutzen Sie das Produkt nur wie beschrieben und für die angegebenen Einsatzbereiche. Händigen Sie alle Unterlagen bei Weitergabe des Produkts an Dritte mit aus.

1.1. Bestimmungsgemäßer Gebrauch

Das Gerät ist für Mäharbeiten von Gras in Gärten, entlang von Beeträndern und um Bäume oder Zaunpfähle und leichtem Gestrüpp geeignet.

Jede andere Verwendung, die in dieser Anleitung nicht ausdrücklich zugelassen wird, kann zu Schäden am Gerät führen und eine ernsthafte Gefahr für den Benutzer darstellen. Das Gerät ist nicht zum Schneiden von Büschen, kleinen Bäumen oder ähnlichen Pflanzen vorgesehen.

Das Gerät ist zum Gebrauch durch Erwachsene bestimmt. Jugendliche über 16 Jahre dürfen das Gerät nur unter Aufsicht benutzen. Der Hersteller haftet nicht für Schäden, die durch bestimmungswidrigen Gebrauch oder falsche Bedienung verursacht wurden. Dieses Gerät ist nicht zur gewerblichen Nutzung geeignet. Bei gewerblichem Einsatz erlischt die Garantie.

1.2. Ausstattung

(Abbildungen siehe Ausklappseiten)

Abbildung A

- ❶ Motorgehäuse
- ❷ Zündkerzenstecker
- ❸ Anwerfgriff mit Starterseil
- ❹ Chokehebel
- ❺ Kraftstoffpumpe (Primer)
- ❻ Luftfilterdeckel
- ❼ Kraftstofftank
- ❽ Oberes Schaftrohr
- ❾ Öse für Tragegeschirr
- ❿ Multifunktions-Handgriff
- ⓫ Verriegelung, Rohrschaft
- ⓬ Unteres Schaftrohr
- ⓭ Schutzabdeckung
- ⓮ Fadenabschneider
- ⓯ Spulenkapsel
- ⓰ Fadenspule
- ⓱ Bedienelement
- ⓲ Gerätekabel
- ⓳ Kabelhalter
- ⓴ Ein-/Ausschalter
- ⓵ Gashebelsperre
- ⓶ Gashebel
- ⓷ Wartungsschlüssel
- ⓸ Innensechskantschlüssel (4 mm)
- ⓹ Zubehörtasche
- ⓺ Kraftstoffmischflasche
- ⓻ Tragegeschirr
- ⓼ Körperschutz
- ⓽ 3-Zahn-Messer
- ⓿ Transportschutz, 3-Zahn-Messer

Abbildung B

- ❶ Schrauben, Schutzabdeckung
- ❷ Schafthalterung

Abbildung C

- ❶ Rohrbefestigungsschraube

Abbildung D

- 34 Sternschraube, Multifunktions-Handgriff (mit Unterlegscheibe)
- 35 Griffhalterung
- 36 Aufnahme, Griffhalterung

Abbildung E

- 37 Tankdeckel

Abbildung F

- 38 Verschluss

Abbildung H

- 39 Klickverschluss, Spulenkapsel
- 40 Fadenauslass-Öse
- 41 Aussparung, Fadenspule

Abbildung I

- 42 Schraube Luftfilterdeckel
- 43 Luftfiltergehäuse
- 44 Luftfilter

Abbildung J

- 45 Zündkerze

Abbildung L

- 46 Kraftstofffilter

Abbildung M

- 47 Kerbe Fadenspule
- 48 Nut Fadenspule

Abbildung N

A Antriebscheibe

B Arretierstift

- 49 Aufnahmespindel
- 50 Unterlegscheibe
- 51 Spannscheibe
- 52 Mutter

Abbildung O

- 53 Klickverschluss, Schutzabdeckung
- 54 Verlängerung, Schutzabdeckung

Abbildung P

- 55 Schraube, Getriebeschmierung

Abbildung Q

- 56 Schraube, Öse

1.3. Lieferumfang

- 1 Motorgehäuse mit oberem Schaftrohr und nicht montiertem Multifunktions-Handgriff
- 1 Unteres Schaftrohr
- 1 Fadenspule
- 1 3-Zahn-Messer mit Transportschutz
- 1 Schutzabdeckung
- 1 Tragegeschirr mit Hüftschutz
- 1 Wartungsschlüssel
- 1 Innensechskantschlüssel, 4 mm
- 1 Kraftstoff-Mischflasche, Volumen 500 ml
- 1 Zubehörtasche
- 1 Betriebsanleitung

1.4. Technische Daten

Motor	2-Takt-Motor, luftgekühlt
Hubraum	42,7 cm ³
Motorleistung (max.)	1,35 kW/1,8 PS
Kraftstoffgemisch	40:1
Leerlaufdrehzahl	
Motor	3000 min ⁻¹
Max. Drehzahl Motor mit 3-Zahn-Schnittmesser	9500 min ⁻¹
mit Fadenspule	9300 min ⁻¹
Max. Schnittgeschwindigkeit mit 3-Zahn-Schnittmesser	7125 min ⁻¹
mit Fadenspule	6975 min ⁻¹
Zündung	Elektronisch
Zündkerze	L8RTC
Antrieb	Zentrifugalkupplung
Gewicht (ohne Kraftstoff, Schneidgarnitur und Schutzabdeckung)	ca. 7 kg
Tankinhalt/ Tankvolumen	1200 ml/1200 cm ³

Fadenspule mit Schnitffaden

Schnittkreis-Faden Ø: 430 mm
Fadenlänge: 2x 3 m
Faden-Ø: 2,4 mm

3-Zahn-Schnittmesser (IAN 508093):

Schnittkreis-
Schnittmesser Ø: 255 mm

Geräusch- und Vibrationsinformationen:

Messwert für Geräusch ermittelt entsprechend ISO 22868.
Der A-bewertete Geräuschpegel beträgt typischerweise:

Geräuschemissionswert

3-Zahn-Schnittmesser:

Schalldruckpegel $L_{pA} = 91,28$ dB
Unsicherheit $K_{pA} = 3$ dB
Schalleistungspegel
gemessen $L_{WA} = 103,13$ dB
Unsicherheit $K_{WA} = 3$ dB

Fadenspule:

Schalldruckpegel $L_{pA} = 93,66$ dB
Unsicherheit $K_{pA} = 3$ dB
Schalleistungspegel
gemessen $L_{WA} = 103,69$ dB
Unsicherheit $K_{WA} = 3$ dB

Richtlinie für Geräuschemission

(2000/14/EG), geändert durch (2005/88/EG) und EU/2024/1208

Schalleistungspegel LWA:

3-Zahn-Schnittmesser:

Gemessen $L_{WA} = 107,6$ dB
Unsicherheit $K_{WA} = 1,64$ dB

Fadenspule:

Gemessen $L_{WA} = 107,9$ dB
Unsicherheit $K_{WA} = 1,28$ dB
Garantiert $L_{WA} = 110$ dB



**Gehörschutz tragen,
um Gehörschäden zu vermeiden!**

Schwingungsgesamtwert

Schwingungswerte (Vektorsumme dreier Richtungen) ermittelt entsprechend ISO 22867:

3-Zahn-Schnittmesser:

Vibration am linken Griff $a_n = 7,706$ m/s²
Unsicherheit $K = 1,5$ m/s²
Vibration am rechten Griff $a_n = 4,947$ m/s²
Unsicherheit $K = 1,5$ m/s²

Fadenspule:

Vibration am linken Griff $a_n = 7,602$ m/s²
Unsicherheit $K = 1,5$ m/s²
Vibration am rechten Griff $a_n = 6,420$ m/s²
Unsicherheit $K = 1,5$ m/s²

HINWEIS

- Die angegebenen Schwingungsgesamtwerte und die angegebenen Geräuschemissionswerte sind nach einem genormten Prüfverfahren gemessen worden und können zum Vergleich eines Gerätes mit einem anderen verwendet werden.
- Die angegebenen Schwingungsgesamtwerte und die angegebenen Geräuschemissionswerte können auch zu einer vorläufigen Einschätzung der Belastung verwendet werden.

⚠️ WARNUNG!



- Die Schwingungs- und Geräuschemissionen können während der tatsächlichen Benutzung des Gerätes von den Angabewerten abweichen, abhängig von der Art und Weise, in der das Elektrowerkzeug verwendet wird, insbesondere, welche Art von Werkstück bearbeitet wird.

⚠️ WARNUNG!









- Es ist notwendig, Sicherheitsmaßnahmen zum Schutz des Bedieners festzulegen, die auf einer Abschätzung der Schwingungsbelastung während der tatsächlichen Benutzungsbedingungen beruhen (hierbei sind alle Anteile des Betriebszyklus zu berücksichtigen, beispielsweise Zeiten, in denen das Elektrowerkzeug abgeschaltet ist, und solche, in denen es zwar eingeschaltet ist, aber ohne Belastung läuft).

Erklärung der Symbole

	Lesen Sie die gesamte Betriebsanleitung vor der ersten Inbetriebnahme aufmerksam durch und bewahren Sie diese für den späteren Gebrauch sicher auf.
	WARNUNG! Beim Arbeiten mit dem Gerät sind besondere Sicherheitsmaßnahmen erforderlich. Lesen und beachten Sie alle Warnhinweise.
	Schutzhelm tragen!
	Gehörschutz tragen!
	Schutzbrille tragen!
	Schutzhandschuhe tragen!
	Sicherheitsschuhe tragen!
	Achten Sie auf weggeschleuderte Teile!

	Vorsicht vor Rückstoß!
	Umstehende Personen von dem Gerät fernhalten!
	Der Abstand zwischen der Maschine und Dritten muss mindestens 15 Meter betragen!
	Achtung, heiße Teile. Abstand halten!
	Warnung! Verwenden Sie auf keinen Fall Kreissägeblätter für die Funktion als Schnittmesser.
	Kraftstofftank; Mischverhältnis: 40:1
	Offene Flammen oder das Rauchen in der Nähe des Geräts ist streng verboten!
	Garantierter Schalleistungspegel des Gerätes 110 dB
	Choke-Hebel-Position
	Kraftstoffpumpe (Primer) füllen
	Kraftstoffpumpe (Primer) 6x drücken
	Startseilzug ziehen
	Startseilzug 3-4x ziehen
	Gashebel und Gashebelsperre drücken

	Abdeckung mit 2 Funktionen für Fadenspule und 3-Zahn-Schneidmesser
	Getriebefließfett ergänzen
	GEFAHR! Ein Warnhinweis mit diesem Symbol und dem Signalwort „GEFAHR“ kennzeichnet eine unmittelbar bevorstehende Gefährdungssituation, die, wenn sie nicht vermieden wird, den Tod oder eine schwere Verletzung zur Folge hat.
	WARNUNG! Ein Warnhinweis mit diesem Symbol und dem Signalwort „WARNUNG“ kennzeichnet eine mögliche Gefährdungssituation, die, wenn sie nicht vermieden wird, den Tod oder eine schwere Verletzung zur Folge haben könnte.
	VORSICHT! Ein Warnhinweis mit diesem Symbol und dem Signalwort „VORSICHT“ kennzeichnet eine mögliche Gefährdungssituation, die, wenn sie nicht vermieden wird, eine geringfügige oder mäßige Verletzung zur Folge haben könnte.
	ACHTUNG! Ein Warnhinweis mit diesem Symbol und dem Signalwort „ACHTUNG“ kennzeichnet eine mögliche Situation, die, wenn sie nicht vermieden wird, einen Sachschaden zur Folge haben könnte.
	Hinweis: Ein Hinweis kennzeichnet zusätzliche Informationen, die den Umgang mit dem Gerät erleichtern.

	Elektrogerät nicht in den Hausmüll entsorgen!
	Führen Sie die Verpackung einer umweltgerechten Entsorgung zu.
	Verpackung aus recyclebaren Materialien. Beachten Sie die Kennzeichnung der Verpackungsmaterialien bei der Abfalltrennung: Diese sind gekennzeichnet mit Abkürzungen (a) und Ziffern (b) mit folgender Bedeutung: 1–7: Kunststoffe, 20–22: Papier und Pappe, 80–98: Verbundstoffe.
	Die Verpackung enthält Bestandteile aus Papier und/oder Pappe.
 ES/PT	Die Verpackung enthält Bestandteile aus Plastik und/oder Metall.
	Dieses Produkt erfüllt die Anforderungen der geltenden europäischen und nationalen Richtlinien.
	FR: Das Produkt, die Verpackung und die Bedienungsanleitung sind recycelbar, unterliegen einer erweiterter Herstellerverantwortung und werden getrennt gesammelt.
	
	

2. Allgemeine Sicherheitshinweise

Bewahren Sie alle Sicherheitshinweise und Anweisungen für die Zukunft auf.

HINWEIS

- ▶ Kindern sowie kranken und gebrechlichen Personen ist der Zugang zu verwehren. Kinder sind sorgfältig zu beaufsichtigen, wenn sie sich im Bereich von Maschinen aufhalten. Beachten Sie die regionalen und lokalen Unfallverhütungsvorschriften, die bei Ihnen gelten. Dasselbe gilt für alle Bestimmungen zu Arbeitsschutz und Gesundheit am Arbeitsplatz. Der Hersteller kann nicht haftbar gemacht werden, wenn seine Maschinen unerlaubterweise verändert werden und wenn aus solchen Veränderungen Schäden an Personen oder Gegenständen entstehen.

WARNUNG!

- ▶ Bei der Verwendung von Maschinen sind immer grundlegende Vorsichtsmaßnahmen zu ergreifen. Bitte beachten Sie auch alle Tipps und Hinweise in den zusätzlichen Sicherheitshinweisen.
- **Achten Sie auf die Umgebungsbedingungen, unter denen Sie arbeiten.** Durch das Motorgerät werden giftige Abgase erzeugt, sobald der Motor läuft. Diese Gase können geruchlos und unsichtbar sein. Deshalb dürfen Sie niemals in geschlossenen oder schlecht belüfteten Räumen mit dem Gerät arbeiten. Sorgen Sie bei den Arbeiten für ausreichende Beleuchtung. Achten Sie bei Nässe, Schnee, Eis, an Abhängen und auf unebenem Gelände auf einen sicheren Stand.
- **Lassen Sie keine Fremden an das Gerät.** Besucher und Zuschauer, vor allem Kinder sowie kranke und gebrechliche Personen, sollten vom Arbeitsplatz fern gehalten werden. Verhindern Sie, dass andere Personen mit den Werkzeugen in Berührung kommen. Geben Sie das Gerät nur an Personen weiter, die mit dem Gerät und deren Handhabung vertraut sind.
- **Sorgen Sie für die sichere Aufbewahrung von Werkzeugen.** Werkzeuge, die nicht gebraucht werden, müssen an einem trockenen, möglichst hoch gelegenen Platz aufbewahrt oder unzugänglich eingeschlossen werden.
- **Verwenden Sie für jede Arbeit immer das richtige Werkzeug.** Verwenden Sie z. B. keine Kleinwerkzeuge oder Zubehör für Arbeiten, die eigentlich mit schwerem Werkzeug verrichtet werden müssen. Verwenden Sie Werkzeuge ausschließlich für die Zwecke, für die sie gebaut wurden.
- **Achten Sie auf angemessene Kleidung.** Die Kleidung muss zweckmäßig sein und darf Sie beim Arbeiten nicht behindern. Tragen Sie Kleidung mit Schnittschutzeinlagen.
- **Verwenden Sie persönliche Schutzausrüstungen.** Tragen Sie Sicherheitsschuhe mit Stahlkappen / Stahlsohlen und griffiger Sohle. Tragen Sie einen Schutzhelm, falls bei Arbeiten ein Risiko durch herabfallende Gegenstände besteht.
- **Tragen Sie eine Schutzbrille.** Gegenstände können entgegengeschleudert werden. Schwere Augenverletzungen können die Folge sein.
- **Tragen Sie Gehörschutz.** Tragen Sie persönlichen Schallschutz, z. B. Gehörschutzstöpsel.

- **Handschutz**
Tragen Sie feste Handschuhe - Handschuhe aus Leder bieten einen guten Schutz.
- **Betrieb des Gerätes**
Arbeiten Sie nie ohne den Schutz am Schneidwerkzeug. Verletzungsgefahr durch weggeschleuderte Gegenstände.
- **Entfernen Sie Steckschlüssel etc.**
Alle Schlüssel o. Ä. müssen entfernt werden, bevor das Gerät eingeschaltet wird.
- **Bleiben Sie immer aufmerksam.**
Achten Sie auf das, was Sie tun.
Setzen Sie Ihren gesunden Menschenverstand ein. Verwenden Sie keine Motorwerkzeuge, wenn Sie müde sind. Unter dem Einfluss von Alkohol, Drogen oder Medikamenten, die das Reaktionsvermögen beeinträchtigen, darf mit dem Gerät nicht gearbeitet werden.
- **Auffüllen von Kraftstoff**
Halten Sie sich stets an die gültige Brandschutzverordnung und die jeweiligen Landes-/Bundesverordnungen zur Brandvermeidung.
- **Kraftstoff und Kraftstoffdämpfe sind sehr feuergefährlich.** Füllen Sie keinen Kraftstoff ein, wenn der Motor läuft oder noch heiß ist. Achten Sie beim Tanken auf gute Belüftung. Rauchen und offenes Feuer sind verboten.
- **Vor dem Befüllen ist immer der Motor abzustellen.** Öffnen Sie den Tankverschluss immer vorsichtig, damit bestehender Überdruck sich langsam abbauen kann und kein Kraftstoff heraus spritzt. Durch die Arbeit mit dem Gerät entstehen hohe Temperaturen am Gehäuse. Lassen Sie deshalb das Gerät vor dem Befüllen abkühlen. Sonst könnte sich der Kraftstoff entzünden und zu schweren Verbrennungen führen.
- **Beim Befüllen mit Kraftstoff ist darauf zu achten, dass nicht zu viel aufgefüllt wird.** Sollte Flüssigkeit danebengehen, ist diese sofort zu entfernen und das Gerät zu säubern.
- Achten Sie nach dem Auffüllen auf den sicheren Sitz der Verschlussverschraubung um das Lösen durch die entstehenden Vibrationen bei der Arbeit zu verhindern.
- **Achten Sie auf Undichtigkeiten.** Wenn Kraftstoff ausläuft, Motor nicht starten. Lebensgefahr durch Verbrennungen!
- **Benutzungsdauer und Pausen.**
Eine längere Benutzung des Motorgerätes kann zu vibrationsbedingten Durchblutungsstörungen der Hände führen (Weißfingerkrankheit). Sie können die Benutzungsdauer jedoch durch geeignete Handschuhe oder regelmäßige Pausen verlängern. Achten Sie darauf, dass die persönliche Veranlagung zu schlechter Durchblutung, niedrige Außentemperaturen oder große Greifkräfte beim Arbeiten die Benutzungsdauer verringern.
- **Achten Sie auf beschädigte Teile.**
Prüfen Sie das Gerät vor Inbetriebnahme, nach starken Stößen und Fallenlassen auf Anzeichen von Beschädigungen und Verschleiß. Sind einzelne Teile beschädigt? Fragen Sie sich bei leichten Beschädigungen ernsthaft, ob das Werkzeug trotzdem einwandfrei und sicher funktionieren wird. Achten Sie auf die korrekte Ausrichtung und Einstellung von beweglichen Teilen. Greifen die Teile richtig ineinander? Sind Teile beschädigt? Ist alles korrekt installiert? Stimmen alle sonstigen Voraussetzungen für die einwandfreie Funktion? Beschädigte Schutzvorrichtungen etc. müssen von autorisierten Personen ordnungsgemäß repariert oder ausgewechselt werden, sofern nicht in der Betriebsanleitung ausdrücklich anders erläutert. Defekte Schalter müssen von einer autorisierten Stelle ausgewechselt werden. Bei anfallenden Reparaturen wenden Sie sich bitte an eine von uns ermächtigte Kundendienststelle.

- **Schalten Sie den Motor immer ab, bevor Sie Einstellungen oder Wartungsarbeiten vornehmen.**

Das gilt vor allem für Arbeiten an der Fadenspule.

- **Verwenden Sie nur zugelassene Teile.** Verwenden Sie bei Wartung und Reparatur nur identische Ersatzteile. Ersatzteile erhalten Sie über unseren Onlineshop (siehe „Ersatzteile/Zubehör“).

⚠️ WARNUNG!

- ▶ Die Verwendung von anderen Mähköpfen sowie Zubehör und Anbauteilen, die nicht ausdrücklich empfohlen werden, kann die Gefährdung von Personen und Objekten nach sich ziehen. Das Werkzeug darf nur für den vorgesehenen Verwendungszweck benutzt werden. Jede Zweckentfremdung wird als unsachgemäße Verwendung betrachtet. Für Sach- und Personenschäden, die aus einer solchen, unsachgemäßen Verwendung resultieren, ist allein der Benutzer verantwortlich, auf keinen Fall der Hersteller. Der Hersteller kann nicht haftbar gemacht werden, wenn seine Maschinen verändert oder unsachgemäß verwendet werden und wenn daraus Schäden entstehen.

⚠️ ACHTUNG!

- ▶ Auch bei sachgemäßer Verwendung des Werkzeugs bleibt immer ein gewisses Restrisiko, das nicht ausgeschlossen werden kann. Aus der Art und Konstruktion des Werkzeugs können die folgenden potentiellen Gefährdungen abgeleitet werden:
 - Kontakt mit der ungeschützten Fadenspule (Schnittverletzungen).
 - Hineingreifen in die laufende Fadenspule (Schnittverletzungen).

⚠️ ACHTUNG!

- Hörschäden, wenn kein angemessener Schutz getragen wird.
- Gesundheitsschädliche Staub- bzw. Gasentwicklung bei Einsatz des Geräts in geschlossenen Räumen (Übelkeit).

2.1. Zusätzliche Sicherheitshinweise

Um Personen- und Sachschäden zu vermeiden:

- **Achtung! Die Hände und Füße stets vom Schneidbereich fernhalten**, vor allem beim Start des Gerätes. Die Hand auf dem Zusatzhandgriff stets frei halten.
- **Das Gerät immer mit den Händen an den Multifunktions-Handgriffen halten.** Das Gerät stets in einem angemessenen Sicherheitsabstand vom Körper halten und eine stabile Körperposition einnehmen.
- **Stets eine Schutzbrille tragen.**
- Das Gerät nur bei Tageslicht oder bei Möglichkeit einer guten künstlichen Beleuchtung verwenden.
- Das Gerät nicht bei Regen oder feuchtem Gras verwenden.
- Das Gerät vor Verwendung oder infolge eines Stoßes auf eventuelle Schäden prüfen, falls notwendig, reparieren.
- Das Gerät nicht verwenden, wenn die Schutzvorrichtungen beschädigt oder nicht korrekt angebracht sind.
- Sicherstellen, dass die Lüftungsschlitze des Motors, die Schutzabdeckung und die Schneideinrichtung stets frei von Schmutz oder Rückständen sind.

■ **Beim Einsatz des Geräts können Steine und andere Teile weggeschleudert werden, die zu schweren Verletzungen führen können.**

Während der Arbeitsvorgänge stets sicherstellen, dass sich in einem Umkreis von mindestens 15 m weder Personen noch Tiere befinden.

Das Gerät unverzüglich abstellen, wenn irgendjemand, insbesondere Kinder, in die Reichweite der Maschine gelangt.

■ Wenn das Gerät in Betrieb ist, sich den beweglichen Teilen nicht nähern (im Bereich der Schneidvorrichtungen).
Nach dem Ausschalten dreht sich der Schneidkopf noch für einige Sekunden.

■ Vor Verwendung des Geräts sind Steine, Zweige und jedes weitere Festmaterial vom Arbeitsbereich zu entfernen. Starten Sie die Maschine nur wie in der Anleitung beschrieben. Es darf beim Starten nicht umgedreht sein oder sich in Arbeitsposition befinden. Überqueren Sie mit laufendem Gerät keine Kiesstraßen oder -wege.

■ Bei Verlängerung des Schneidfadens ist höchste Vorsicht geboten. Es besteht Gefahr durch Schnittverletzungen. Nach Durchführung dieser Vorgänge ist vor Inbetriebsetzung des Geräts erneut die korrekte Arbeitsposition einzunehmen.

■ Keine metallischen Schneidspulen verwenden. Beachten Sie, dass das Gerät nach Loslassen des Schalters noch einige Sekunden lang in Betrieb bleibt.

■ Schalten Sie den Motor ab (Ein-/Aus-schalter aus), wenn:
Sie das Gerät auftanken,
- es nicht benutzen,
- es unbeaufsichtigt lassen,
- es reinigen,
- es von einer Stelle zur anderen transportieren,
- Sie die Schneidvorrichtung abnehmen oder auswechseln sowie mit der Hand die Länge des Schneidfadens einstellen.

■ **Benutzungsdauer und Pausen**

Eine längere Benutzung des Motorgerätes kann zu vibrationsbedingten Durchblutungsstörungen der Hände führen. Sie können die Benutzungsdauer jedoch durch geeignete Handschuhe oder regelmäßige Pausen verlängern. Achten Sie darauf, dass die persönliche Veranlagung zu schlechter Durchblutung, niedrige Außentemperaturen oder große Greifkräfte beim Arbeiten die Benutzungsdauer verringern.

■ Eine längere Benutzung des Motorgerätes kann zu Gehörschäden führen, falls kein geeigneter Gehörschutz getragen wird. **Tragen Sie persönlichen Schallschutz**, z. B. Gehörschutzstöpsel, um das Risiko von Gehörschäden zu reduzieren.

■ **Tragen Sie die Sense am oberen und unteren Schaftrohr im ausgeschalteten Zustand, die Schneideeinheit von Ihrem Körper abgewandt, um Verletzungen zu vermeiden.** Nach dem Abschalten ist der Motorkopf der Sense heiß. Achten Sie darauf nicht mit dem Motorkopf in Berührung zu kommen.

■ Prüfen Sie regelmäßig, ob die Schneidgarnitur im Leerlauf stillsteht.

■ Nationale Vorschriften können eine Altersbeschränkung für den Anwender festlegen.

■ Beachten Sie, dass folgende Umstände zu Schäden am Gerät und schweren Verletzungen der damit arbeitenden Person führen können:

- eine nicht ordnungsgemäße Wartung,
- die Verwendung von nicht konformen Ersatzteilen,
- die Entfernung oder Modifikation von Sicherheitseinrichtungen.

■ **Achtung!** Örtliche Vorschriften können die Benutzung der Maschine begrenzen.

■ Halten Sie das Gerät mit dem Schneidwerkzeug immer in einem guten Zustand.

- Überprüfen Sie das Gerät vor dem Gebrauch auf lose Befestigungen, Kraftstofflecks und beschädigte Teile, wie z. B. Risse in den Schneidaufsätzen.
- Legen Sie Pausen ein und ändern Sie regelmäßig Ihre Arbeitsposition.
- **Warnung!** Es befinden sich scharfe Kanten am Freischneider. **Es ist notwendig, Handschuhe zu tragen.**
- Es ist notwendig, Stichprüfung vor jedem Gebrauch, nach dem Fallen lassen oder anderen Stoßeinwirkungen durchzuführen, um signifikante Mängel festzustellen.
- **Tragen Sie sowohl rutschfesten Fußschutz als auch Schutzkleidung.**
- **Benutzen Sie niemals die Maschine, wenn Sie müde, krank oder unter dem Einfluss von Alkohol oder anderen Drogen stehen.**
- Warnung vor Abgasemissionen!
- Nehmen Sie festen Stand ein und halten Sie das Gleichgewicht während des Betriebs. Verwenden Sie außerdem den mitgelieferten Tragegurt.

2.2. Rückstoß – Ursachen und entsprechende Sicherheitshinweise

- Rückstoß ist eine plötzliche seitwärts, vorwärts oder rückwärts gerichtete Bewegung der Maschine, die auftreten kann, wenn das Schneidwerkzeug sich verklemmt oder in einem Objekt, wie einem jungen Baum oder einem Baumstumpf, verhakt. Sie kann so heftig sein, dass die Maschine und/oder die Bedienperson in eine beliebige Richtung getrieben wird und letztlich zum Verlust der Kontrolle über die Maschine führt.
 - Rückstoß und die zugehörigen Gefährdungen können durch geeignete Vorsichtsmaßnahmen, wie nachfolgend beschrieben, verhindert werden.
- a) **Halten Sie die Maschine mit beiden Händen fest und bringen Sie Ihre Arme in eine Stellung, in der Sie die Rückstoßkräfte abfangen können. Halten Sie sich links von der Maschine.** Ein Rückstoß kann durch die unerwartete Bewegung der Maschine das Risiko einer Verletzung erhöhen. Die Bedienperson kann durch geeignete Vorsichtsmaßnahmen die Rückstoßkräfte beherrschen.
 - b) **Falls das Schneidwerkzeug verklemmt oder Sie die Arbeit unterbrechen, schalten Sie die Maschine aus und halten Sie sie im Material ruhig, bis das Schneidwerkzeug zum Stillstand gekommen ist. Versuchen Sie bei einem verklemmten Schneidwerkzeug nie, die Maschine aus dem Material zu entfernen oder sie rückwärts zu ziehen, solange das Schneidwerkzeug sich bewegt; sonst kann ein Rückstoß erfolgen.** Ermitteln und beheben Sie die Ursache für das Verklemmen des Schneidwerkzeuges.
 - c) **Verwenden Sie keine stumpfen oder beschädigten Schneidwerkzeuge.** Stumpfe oder beschädigte **Schneidwerkzeuge** erhöhen das Risiko des Verklemmens oder Verhakens mit einem Objekt und können zu einem Rückstoß führen.
 - d) **Sorgen Sie immer für gute Sicht auf das zu schneidende Material.** Ein Rückstoß ist wahrscheinlicher in Bereichen, in denen man das zu schneidende Material schwierig sehen kann.
 - e) **Schalten Sie die Maschine aus, wenn sich beim Arbeiten eine andere Person nähert.** Andere Personen können im Fall eines Rückstoßes leichter vom rotierenden Sägeblatt getroffen und verletzt werden.

3. Montage

3.1. Schutzabdeckung montieren (Abb. B)

⚠️ WARNUNG!

- ▶ Verwenden Sie das Gerät nie ohne richtig montierte Schutzabdeckung **13**. Es besteht Verletzungsgefahr.
- ◆ Positionieren Sie die Schutzabdeckung **13** an der Schafthalterung **32**.
- ◆ Drehen Sie die Schrauben **31** in die Schutzabdeckung **13** mit Hilfe des (kleineren) 4-mm-Innensechskantschlüssels **24**.

3.2. Zweiteiliges Rohr montieren (Abb. C)

- ◆ Lockern Sie die Rohrbefestigungsschraube **33** am oberen Schaftrohr **8**.
- ◆ Schieben Sie das untere Schaftrohr **12** so weit wie möglich in das obere Schaftrohr **8**.
- ◆ Drücken Sie die Verriegelung **11** und schieben Sie das untere Schaftrohr **12** bis zum Anschlag in das obere Schaftrohr **8**.
- ◆ Drehen Sie das untere Schaftrohr **12** mit einer leichten Drehbewegung, bis die Verriegelung **11** in das Loch im oberen Schaftrohr **8** einrastet.
- ◆ Ziehen Sie die Rohrbefestigungsschraube **33** wieder handfest an.

HINWEIS

- ▶ Vergewissern Sie sich vor Starten des Gerätes, dass das untere Schaftrohr **12** fest und sicher sitzt und sich in der richtigen Position befindet.

Demontage

- ◆ Lösen Sie die Rohrbefestigungsschraube **33**.
- ◆ Drücken Sie die Verriegelung **11**.
- ◆ Ziehen Sie die Schaftrohre auseinander.

3.3. Multifunktions-Handgriff montieren (Abb. D)

- ◆ Lösen Sie die Sternschraube **34** und entfernen Sie die Griffhalterung **35** vom oberen Schaftrohr **8**.
- ◆ Setzen Sie den Multifunktions-Handgriff **10** in die Aufnahme **36** am oberen Schaftrohr **8**. Der Kunststoff-Ring am Multifunktions-Handgriff muss in der Führungsschiene in der Aufnahme **36** liegen.
- ◆ Befestigen Sie den Multifunktions-Handgriff mit der Griffhalterung **35** und der Sternschraube **34**. Ziehen Sie die Sternschraube **34** handfest an.

HINWEIS

- ▶ Prüfen Sie und stellen Sie sicher, dass das Geräte-kabel **18** (siehe Abb. A) durch die beiden Kabelhalter **19** (siehe Abb. A) in Position gehalten wird.

3.4. Schneidwerkzeug montieren (Abb. N)

⚠️ WARNUNG!

- ▶ Bei der Verwendung der Fadenspule **15** muss die Schutzabdeckung **13** komplett montiert sein. Bei der Verwendung des 3-Zahn-Messers **29** muss die Schutzabdeckung **13** gekürzt werden (siehe Kapitel: „Verlängerung der Schutzabdeckung abnehmen/montieren“).
- ◆ Blockieren Sie die Aufnahmespindel **49**, indem Sie den Arretierstift **B** herunterdrücken und gedrückt halten. Drehen Sie dabei die Antriebscheibe **A** ein wenig, bis sie blockiert.

Spule montieren

- ◆ Demontieren Sie die Unterlegscheibe **50**, die Spanscheibe **51** und die Mutter **52** vor der Montage.
- ◆ Schrauben Sie die Spulenkapsel **15** gegen den Uhrzeigersinn auf die Aufnahmespindel **49** auf.

- ◆ Lassen Sie anschließend den Arretierstift **B** los, um die Aufnahmespindel **49** zu entriegeln.
- ◆ Ziehen Sie an beiden Fadenenden, um die Fäden aus den Nuten zu lösen.
- ◆ Trimmen Sie die Fadenschnur auf ca. 15 cm, um den Motor in der Start- und Aufwärmphase geringer zu belasten.

3-Zahn-Messer montieren

- ◆ Demontieren Sie die Unterlegscheibe **50**, die Spannscheibe **51** und die Mutter **52** vor der Montage.
- ◆ Setzen Sie das 3-Zahn-Messer **29** auf die Aufnahmespindel **49**. Das Messer ist beidseitig verwendbar.
- ◆ Befestigen Sie das 3-Zahn-Messer **29** mit Unterlegescheibe **50**, Spannscheibe **51** und Mutter **52**. Zum Festziehen der Mutter **52** kann der Wartungsschlüssel **23** verwendet werden. Ziehen Sie die Mutter **52** gegen den Uhrzeigersinn fest.
- ◆ Lassen Sie anschließend den Arretierstift **B** los, um die Aufnahmespindel **49** zu entriegeln.

4. Inbetriebnahme

⚠ WARNUNG!

- ▶ Bevor Sie das Gerät in Betrieb nehmen, müssen Sie es auf seine Betriebssicherheit prüfen. Haben Sie irgendwelche Zweifel, starten Sie das Gerät nicht!

HINWEIS

- ▶ Entfernen Sie vor der ersten Inbetriebnahme die Schutzfolie des Fadenabschneiders **14**.
- ▶ Achten Sie vor allem auf folgende Punkte:
 - Kontrolle der Schneidwerkzeuge auf Beschädigung und Verschleiß.
 - Richtige Montage des Schneidkopfes.
 - Leichtgängigkeit aller Schalter.

HINWEIS

- Sicherer Sitz des Zündkerzensteckers. Bei losem Stecker können Funken entstehen und so austretendes Kraftstoff-Luftgemisch entzünden.
- Sauberkeit der Handgriffe, um das Gerät sicher führen zu können.
- Alle Sicherheits- und Schutzvorrichtungen müssen ordnungsgemäß eingebaut und an ihrem Platz sein, bevor das Gerät gestartet werden kann.
- **Der Schneidkopf muss frei laufen können.** Bevor Sie das Gerät starten, vergewissern Sie sich, dass der Schneidkopf korrekt sitzt und dass die beweglichen Teile frei sind.

⚠ WARNUNG!

- ▶ Wenn Sie irgendwelche Zweifel haben, lassen Sie sich beim Betrieb dieses Geräts von einem Fachmann in einem autorisierten Service-Center helfen.

4.1. Kraftstoff einfüllen (Abb. E)

⚠ WARNUNG!

- ▶ Sorgen Sie beim Hantieren mit Kraftstoff immer für eine gute Belüftung. Rauchen Sie beim Tanken nicht und halten Sie jegliche Wärmequellen fern. Tanken Sie niemals bei laufendem Motor. Öffnen Sie vorsichtig den Tankdeckel, so dass sich ein evtl. vorhandener Überdruck langsam abbauen kann. Starten Sie das Gerät im Abstand von mind. 3 m vom Auffüllort des Kraftstoffs. Bei Nichtbeachtung besteht Brand- oder Explosionsgefahr.

HINWEIS

- Das Füllvolumen des Kraftstofftanks **7** beträgt 1200 ml.

HINWEIS

- Verwenden Sie nur das in der Anleitung empfohlene Kraftstoffgemisch. Das Kraftstoffgemisch altert. Verwenden Sie daher kein Kraftstoffgemisch, das älter als 3 Monate ist. Bei Nichtbeachten kann der Motor beschädigt werden und Sie verlieren den Garantieanspruch.

⚠ ACHTUNG!

- Vermeiden Sie direkten Hautkontakt mit Benzin und das Einatmen von Benzindämpfen. Es besteht Gesundheitsgefahr!

Das Gerät ist mit einem Zweitaktmotor ausgestattet und wird daher ausschließlich mit einer Mischung aus Benzin und Zweitaktmotoröl im Verhältnis 40:1 betrieben.

Tabelle für die Kraftstoffmischung

Benzin	2-Takt-Öl
1,00 Liter	25 ml
3,00 Liter	75 ml
5,00 Liter	125 ml
Mischvorgang	40 Teile Benzin + 1 Teil Öl

HINWEIS

- ▶ Verwenden Sie bleifreies Qualitätsbenzin mit einer Oktanzahl von mindestens 90.
- ▶ Die optimale Leistung erzielen Sie bei der Verwendung von Öl für luftgekühlte Zweitaktmotoren.
- ◆ Mischen Sie Benzin und Öl in der Kraftstoff-Mischflasche 26. Verwenden Sie die Skala auf dem Behältnis.
- ◆ *OIL* ↓ Füllen Sie zuerst Benzin bis  zum Strich „PETROL“ in die *PETROL* ↑ Kraftstoff-Mischflasche 26. Füllen Sie anschließend Öl dazu bis zur zweiten Markierung („OIL“) der Skala rechts oben. Schließen und schütteln Sie den Behälter.

- ◆ Schrauben Sie den Tankdeckel 37 ab und füllen Sie die Kraftstoffmischung in den Kraftstofftank 7. Wischen Sie um den Tankdeckel Kraftstoffreste ab und schließen Sie den Tankdeckel wieder.

4.2. Schultergurt anlegen (Abb. F)

⚠ ACHTUNG!

- Tragen Sie immer das Tragegeschirr 27, wenn Sie mit dem Gerät arbeiten. Schalten Sie immer das Gerät aus, bevor Sie das Tragegeschirr 27 ablegen. Es besteht Unfallgefahr.
- Das Tragegeschirr 27 ist mit einer Schnelllösevorrichtung ausgestattet. Durch Öffnen des Verschlusses 33 kann das Gerät in einer Gefahrensituation schnell vom Tragegeschirr gelöst werden.

- ◆ Ziehen Sie das Tragegeschirr 27 an.
- ◆ Stellen Sie die Gurtlänge so ein, dass sich der Karabinerhaken etwa 10 cm unterhalb der Hüfte befinden.
- ◆ Befestigen Sie den Karabinerhaken an der Öse 9 am oberen Schaftrohr 8 des Gerätes.

HINWEIS

- ▶ Hängen Sie das Gerät aus, bevor Sie den Motor starten und befestigen Sie es mit laufendem Motor am Tragegeschirr 27.
- ▶ Platzieren Sie den Körperschutz 28 an der Hüfte zwischen Körper und Gerät.

4.3. Motor starten (Abb. G)

⚠ WARNUNG!

- ▶ Starten Sie den Motor mindestens 3 Meter vom Befüllungsort entfernt.

HINWEIS

- ▶ Legen Sie das Gerät auf eine feste, ebene Unterlage. Vergewissern Sie sich, dass das Schneidwerkzeug weder Gegenstände noch den Boden berührt.

Bei Verwendung der Fadenspule 16

- ♦ Vergewissern Sie sich, dass die Schutzkappe am Fadenabschneider 14 (siehe Abb. A) abgenommen ist.

Bei Verwendung des 3-Zahn-Messers 20



- ♦ Vergewissern Sie sich, dass die Verlängerung der Schutzabdeckung 50 abgenommen ist.

Kaltstart

- ♦ Legen Sie das Gerät auf eine feste, ebene Unterlage. Vergewissern Sie sich, dass das Schneidwerkzeug weder Gegenstände noch den Boden berührt.
- ♦ Stellen Sie den Ein-/Ausschalter 20 auf Position I.
- ♦ Stellen Sie den Chokehebel 4 auf Position .
- ♦ Drücken Sie 6 x die Kraftstoffpumpe 5 (Primer) (siehe Abb. A).
- ♦ Halten Sie das Gerät mit einer Hand am oberen Schaftrohr 8 fest. Mit der anderen Hand ziehen Sie mehrmals schnell das Starterseil am Anwerfgriff 3, bis der Motor startet.

Achtung! Starterseil nicht zu weit herausziehen - Bruchgefahr!

HINWEIS

- ▶ Startet das Gerät nach 3-4 x Anziehen nicht, dann stellen Sie den Chokehebel 4 manuell auf Position .
- ♦ Drücken Sie die Gashebelsperre 21 und kurz den Gashebel 22, damit der Chokehebel 4 auf Position  springt. Das Gerät läuft im Leerlauf. Lassen Sie das Gerät kurz warm laufen.

- ♦ Zum Mähen halten Sie die Gashebelsperre 21 gedrückt und betätigen den Gashebel 22.
- ♦ Zum Ausschalten des Motors stellen Sie den Ein-/Ausschalter 20 auf Position O.

Warmstart

- ♦ Stellen Sie den Ein-/Ausschalter 20 auf Position I.
 - ♦ Belassen Sie den Chokehebel 4 in seiner Position .
 - ♦ Halten Sie das Gerät mit einer Hand am oberen Schaftrohr 8 fest. Mit der anderen Hand ziehen Sie mehrmals schnell das Starterseil am Anwerfgriff 3, bis der Motor startet.
- Achtung! Starterseil nicht zu weit herausziehen - Bruchgefahr!**
Das Gerät läuft jetzt im Leerlauf.
- ♦ Zum Ausschalten des Motors stellen Sie den Ein-/Ausschalter 20 auf Position O.

HINWEIS

- ▶ Startet der Motor nach zweimaligem Versuch nicht, versuchen Sie ihn ohne Choke in Position Warmstart zu starten. Gelingt dies nicht, befolgen Sie die Hinweise im Kapitel „Fehlersuche“.

5. Bedienung

5.1. Arbeitshinweise

HINWEIS

- ▶ Arbeiten Sie sicher und überlegt!
- Achten Sie beim Schneiden auf die länderspezifischen bzw. kommunalen Vorschriften.
- Schneiden Sie nicht während der allgemein üblichen Ruhezeiten.
- Feste Gegenstände wie Steine, Metallteile o. ä. sind zu entfernen. Diese können weggeschleudert werden und damit zu Personen- oder Sachschäden führen.
- Beim Schneiden in hohem Gebüsch oder Hecken sollte die Arbeitshöhe mindestens 15 cm betragen. Damit werden Tiere wie Igel nicht gefährdet.

- Halten Sie das Gerät stets mit beiden Händen fest und sicher!
- Schneiden Sie nur Gras und Unkraut! Achten Sie auf Wurzeln oder Baumstümpfe, es besteht Stolpergefahr.
- Arbeiten Sie umsichtig und gefährden Sie niemanden beim Schneiden.
- Nur bei ausreichenden Sicht- und Lichtverhältnissen arbeiten!
- Beobachten Sie den Schneidkopf!
- Schneiden Sie niemals über Schulterhöhe!
- Ersetzen Sie niemals die Kunststoffschur durch einen Stahldraht - Verletzungs- und Zerstörungsgefahr!
- Arbeiten Sie nicht auf einer Leiter!
- Arbeiten Sie nur auf festen und stabilen Untergründen!
- Vermeiden Sie eine abnormale Körperhaltung. Sorgen Sie für einen sicheren Stand und halten Sie jederzeit das Gleichgewicht.
- Wechseln Sie in regelmäßigen Abständen die Arbeitsposition, um einer einseitigen Ermüdung vorzubeugen.
- Schalten Sie bei Blockierung des Schneidkopfs das Gerät sofort aus, ziehen Sie den Zündkerzenstecker und entfernen dann die Blockierung.

5.2. Öse für Tragegeschirr verschieben/Gerät ausbalancieren (Abb. Q)

- Wählen Sie für die Fadenspule **16** und das 3-Zahn-Messer **29** jeweils die korrekte Position der Öse für das Tragegeschirr **9**. Bei der am Tragegeschirr **27** befestigten Sense sollte, ohne dass Sie sie mit der Hand berühren,
 - **1** die **Fadenspule 16** leicht auf dem Boden aufliegen.
 - **2** das **3-Zahn-Messer 29** ungefähr 20 cm über dem Boden balancieren.

- ◆ Lösen Sie die Schraube **56** an der Öse für das Tragegeschirr **9**. Verwenden Sie hierfür den 4-mm-Innensechskantschlüssel **24**. Ziehen Sie die Schraube **56** nur leicht wieder an.
- ◆ Balancieren Sie die Sense je nach Schneidwerkzeug nach den oben genannten Kriterien aus, indem Sie die Öse **9** am oberen Schaftrohr **3** verschieben.
- ◆ Ziehen Sie die Schraube **56** an, wenn sich die Sense in der gewünschten Position befindet.

5.3. Arbeiten mit der Fadenspule

- Halten Sie das Gerät auf kleinen Grasgebieten in einem Winkel von ca. 30° und schwenken Sie den Schneidkopf gleichmäßig nach rechts und links mit einer halbkreisförmigen Bewegung.
- Die besten Ergebnisse erhalten Sie bei einer Grashöchstlänge von 15 cm. Wenn das Gras höher ist, ist es empfehlenswert, mehrere Mähvorgänge durchzuführen.
- Zum Schneiden um Bäume, Zaunpfähle oder andere Hindernisse gehen Sie mit dem Gerät langsam um das Hindernis herum und schneiden mit den Fadenspitzen.
- Vermeiden Sie die Berührung mit festen Hindernissen (Steine, Mauern, Lattenzäune usw.). Der Faden würde sich schnell abnutzen. Verwenden Sie den Rand der Schutzabdeckung, um das Gerät auf die richtige Distanz zu halten.

ACHTUNG!

- Den Schneidkopf während des Betriebs nicht auf den Boden legen!

5.4. Faden verlängern

Ihr Gerät ist mit einer Doppelfaden-Tippautomatik ausgerüstet, d. h. die beiden Fäden verlängern sich, wenn Sie den Schneidkopf auf den Boden tippen.

- ◆ Halten Sie das sich in Betrieb befindende Gerät über einen grasigen Bereich und tippen Sie den Schneidkopf ein paar Mal leicht auf den Boden. Auf diese Weise verlängert sich der Faden.
- ◆ Der in die Schutzabdeckung **13** (siehe Abb. A) eingefügte Fadenabschneider **14** (siehe Abb. A) schneidet den Faden auf der gewünschten Länge ab.

Wenn sich die Fadenenden nicht verlängern lassen

- ◆ Schalten Sie das Gerät aus.
- ◆ Drücken Sie den Spuleneinsatz bis zum Anschlag und ziehen Sie kräftig am Fadenende.

Wenn keine Fadenenden sichtbar sind:

- ◆ Erneuern Sie die Fadenspule **15** (siehe Kapitel „Spulenwechsel“).

⚠ ACHTUNG!

- Fadenreste können weggeschleudert werden und zu Verletzungen führen.

5.5. Arbeiten mit dem 3-Zahn-Messer

⚠ ACHTUNG!

- Tragen Sie beim Arbeiten immer das Tragegeschirr **21** und geeignete Schutzkleidung. Tragen Sie Augen-, Gehörschutz und Kopfschutz. Achten Sie darauf, dass das Messer ordnungsgemäß installiert ist.
- Wechseln Sie schadhafte oder stumpfe Werkzeuge aus. Es besteht Verletzungsgefahr.

HINWEIS

- ▶ Bearbeiten Sie mit dem Messer nur freie, ebene Flächen. Inspizieren Sie die zu schneidende Fläche sorgfältig und beseitigen Sie alle Fremdkörper. Vermeiden Sie das Anstoßen an Steine, Metall oder andere Hindernisse. Das Messer könnte beschädigt werden und es besteht die Gefahr eines Rückschlags.
- ◆ Halten Sie den Schneidkopf beim Arbeiten über dem Boden und schwenken Sie das Gerät wie eine Sense in einem gleichmäßigen Bogen langsam hin und her.
- ◆ Halten Sie den Schneidkopf nicht schräg.
- ◆ Verwenden Sie das Gerät nicht, um Wildwuchs oder Unterholz zu schneiden.
- ◆ Kontrollieren Sie das Messer regelmäßig auf Beschädigungen und wechseln Sie beschädigte Messer aus.

Wenn das Gerät vibriert

Das Gerät reinigen, eventuell auf dem Schneidkopf und in der Schutzabdeckung vorhandene Grasrückstände entfernen (siehe Kapitel „Wartung und Pflege“).

6. Wartung und Pflege

⚠ ACHTUNG!

- Führen Sie Wartungs- und Reinigungsarbeiten grundsätzlich bei ausgeschaltetem Motor und gezogenem Zündkerzenstecker **2** (siehe Abb. A) durch.
- Lassen Sie Arbeiten, die nicht in dieser Anleitung beschrieben sind, von einer von uns ermächtigten Kundendienststelle durchführen.
- Verwenden Sie nur Originalteile und niemals metallische Fäden.
- Der Gebrauch von Nicht-Originalteilen kann Personenschäden und irreparable Schäden am Gerät verursachen und führt unverzüglich zum Verfall der Garantie.

6.1. Gerät reinigen

- ◆ Reinigen Sie nach jedem Schneidevorgang die Schneideinrichtung und die Schutzabdeckung **13** von Gras und Erde.
- ◆ Halten Sie die Handgriffe sauber und frei von Gras.
- ◆ Reinigen Sie das Gerät mit einer weichen Bürste oder einem Tuch.

HINWEIS

► Schützen Sie Ihr Gerät vor Beschädigung!

Das Gerät darf weder mit Wasser abgespritzt werden, noch in Wasser gelegt werden. Verwenden Sie keine Reinigungs- bzw. Lösungsmittel.

6.2. Spulenwechsel

⚠ ACHTUNG!

- Bei der Verwendung der Fadenspule **16** muss die Schutzabdeckung **13** komplett montiert sein (siehe Kapitel: „Verlängerung der Schutzabdeckung abnehmen/montieren“).
- ◆ Schalten Sie den Motor aus.
- ◆ Legen Sie das Gerät auf den Boden und stellen Sie sicher, dass kein Treibstoff ausläuft und das Gerät sicheren Halt hat.
- ◆ Blockieren Sie die Aufnahmespindel **49**, indem Sie den Arretierstift **B** herunterdrücken und gedrückt halten. Drehen Sie dabei die Antriebscheibe **A** ein wenig, bis sie blockiert. Schrauben Sie die Spulenkapfel **15** im Uhrzeigersinn von der Aufnahmespindel **49** ab.
- ◆ Öffnen Sie die Spulenkapfel **15**, indem Sie den Klickverschluss **39** an beiden Seiten der Spulenkapfel **15** fest nach innen drücken und nehmen Sie den Deckel der Spulenkapfel **15** ab (siehe Abb. H).
- ◆ Für das Öffnen der Spulenkapfel **15** können Sie einen Schlitzschraubendreher zu Hilfe nehmen. Gehen Sie vorsichtig vor, beschädigen Sie die Spule nicht.
- ◆ Setzen Sie die neue Fadenspule **16** in den Deckel der Spulenkapfel **15** und stecken Sie die beiden Fadenenden durch die Fadenauslass-Öse **40** (siehe Abb. H).
- ◆ Legen Sie die Fadenspule **16** in den Deckel der Spulenkapfel **15** und lassen Sie den Deckel wieder auf der Spulenkapfel **15** einrasten. Achten Sie darauf, mit den Fadenauslass-Ösen **40** die beiden Aussparungen **41** in der Spulenkapfel **15** zu treffen, sonst lässt sich der Deckel nicht schließen (siehe Abb. H).
- ◆ Schrauben Sie die Spulenkapfel **15** gegen den Uhrzeigersinn wieder auf die Aufnahmespindel **49** auf.-
- ◆ Blockieren Sie die Aufnahmespindel **49**, indem Sie den Arretierstift **B** herunterdrücken und gedrückt halten. Drehen Sie dabei die Antriebscheibe **A** ein wenig, bis sie blockiert.
- ◆ Drehen Sie die Spulenkapfel **15** weiter bis zum Anschlag, so dass sie fest sitzt.
- ◆ Lassen Sie anschließend den Arretierstift **B** los, um die Aufnahmespindel **49** zu entriegeln.
- ◆ Ziehen Sie an beiden Fadenenden, um die Fäden aus den Nuten **43** zu lösen.
- ◆ Trimmen Sie die Fadenschnur auf ca. 15 cm, um den Motor in der Start- und Aufwärmphase geringer zu belasten.

6.3. Messerwechsel (Abb. N)

⚠ ACHTUNG! VERLETZUNGSGEFAHR!

- Vorsicht, scharfe Kanten! Tragen Sie Handschuhe.

⚠ ACHTUNG!

- Bei der Verwendung des 3-Zahn-Messers **29** muss die Schutzabdeckung **13** gekürzt werden (siehe Kapitel: „Verlängerung der Schutzabdeckung **13** abnehmen/montieren“).

- ◆ Schalten Sie den Motor aus.
- ◆ Legen Sie das Gerät auf den Boden und stellen Sie sicher, dass kein Treibstoff ausläuft und das Gerät sicheren Halt hat.
- ◆ Blockieren Sie die Aufnahmespindel 49, indem Sie den Arretierstift B herunterdrücken und gedrückt halten. Drehen Sie dabei die Antriebscheibe A ein wenig, bis sie blockiert.
- ◆ Lösen Sie die Mutter 52 im Uhrzeigersinn und nehmen Sie Mutter 52, Spannscheibe 51, Unterlegscheibe 50 und das 3-Zahn-Messer 29 von der Aufnahmespindel 49.
- ◆ Setzen Sie das 3-Zahn-Messer 29 auf die Aufnahmespindel 49. Das 3-Zahn-Messer 29 ist beidseitig verwendbar.
- ◆ Befestigen Sie das 3-Zahn-Messer 29 mit Unterlegescheibe 50, Spannscheibe 51 und Mutter 52.
- ◆ Lassen Sie anschließend den Arretierstift B los, um die Aufnahmespindel 49 zu entriegeln.

6.4. Verlängerung der Schutzabdeckung (abnehmen/montieren) (Abb. O)

HINWEIS

- ▶ Bei der Verwendung des 3-Zahn-Messers 29 muss die Verlängerung der Schutzabdeckung 54 eingefahren werden.
- ▶ Bei der Verwendung der Fadenspule 16 muss die Verlängerung der Schutzabdeckung 54 ausgefahren sein.

Verkürzen der Schutzabdeckung

- ◆ Drücken Sie die beiden Drücker des Klickverschlusses 53 mit dem Daumen nach innen.
- ◆ Schieben Sie die Verlängerung der Schutzabdeckung 54 ganz nach oben.

Verlängern der Schutzabdeckung

- ◆ Drücken Sie die beiden Drücker des Klickverschlusses 53 mit dem Daumen nach innen und unten.
- ◆ Ziehen Sie die Verlängerung der Schutzabdeckung 54 ganz nach unten.

HINWEIS

- ▶ Säubern Sie nach jeder Benutzung die Verlängerung 54 und die Schutzabdeckung 13 des Gerätes.

6.5. Luftfilter reinigen (Abb. I)

⚠ ACHTUNG!

- Betreiben Sie das Gerät nie ohne Luftfilter. Staub und Schmutz gelangen ansonsten in den Motor und führen zu Schäden an der Maschine. Halten Sie den Luftfilter sauber.
- ◆ Schalten Sie den Motor aus.
- ◆ Lösen Sie die Schraube 42 am Luftfilterdeckel 6 und nehmen Sie den Luftfilterdeckel 6 vom Luftfiltergehäuse 43 ab.
- ◆ Nehmen Sie den Luftfilter 44 vom Luftfiltergehäuse 43 ab.
- ◆ Reinigen Sie den Luftfilter 44 mit Seife und Wasser und lassen Sie ihn an der Luft trocknen. Benutzen Sie zum Reinigen niemals Benzin!

HINWEIS

- ▶ Ersetzen Sie den Luftfilter 44, wenn er verschlissen, beschädigt oder stark verschmutzt ist.
- ▶ Das Gitter dient als Abstandshalter und ist als erstes in das Luftfiltergehäuse 43 einzusetzen, falls es beim Herausnehmen des Luftfilters 44 herausfällt.
- ◆ Setzen Sie die beiden Nasen am Luftfilterdeckel 6 in die Laschen am Luftfiltergehäuse 43.
- ◆ Klappen Sie den Luftfilterdeckel 6 auf das Luftfiltergehäuse 43.
- ◆ Fixieren Sie den Luftfilterdeckel 6 mit der Schraube 42.

6.6. Zündkerze wechseln/ einstellen (Abb. J)

HINWEIS

- ▶ Verschlossene Zündkerzen oder ein zu großer Zündabstand führen zu einer Leistungsreduzierung des Motors.
- ◆ Schalten Sie den Motor aus.
- ◆ Ziehen Sie den Zündkerzenstecker ② von der Zündkerze ④ ab.
- ◆ Schrauben Sie die Zündkerze ④ gegen den Uhrzeigersinn mit dem beiliegenden Wartungsschlüssel ③ (siehe Abb. A) heraus.
- ◆ Prüfen Sie den Zündabstand mit Hilfe einer Fühlerlehre (im Fachhandel erhältlich). Der Elektrodenabstand muss 0,6-0,7 mm betragen.
- ◆ Stellen Sie den Abstand gegebenenfalls ein, indem Sie die Masse-Elektrode der Zündkerze ④ vorsichtig biegen.
- ◆ Reinigen Sie die Zündkerze ④ mit einer Drahtbürste.
- ◆ Setzen Sie die gereinigte und eingestellte Zündkerze ④ ein oder tauschen Sie beschädigte Zündkerzen ④ gegen eine neue Zündkerze aus (z. B. Zündkerze „NST L8RTC“).
- ◆ Stecken Sie den Zündkerzenstecker ② wieder auf.

6.7. Fadenabschneider schärfen (Abb. K)

⚠ ACHTUNG!

- Verwenden Sie das Gerät auf keinen Fall ohne oder mit defektem Fadenabschneider. Es besteht Verletzungsgefahr.
- Tragen Sie Schutzhandschuhe, um Schnittverletzungen zu vermeiden.

- ◆ Schalten Sie den Motor aus.
- ◆ Schrauben Sie den Fadenabschneider ⑭ von der Schutzabdeckung ⑮ ab.
- ◆ Befestigen Sie den Fadenabschneider ⑭ in einem Schraubstock und schärfen Sie das Messer mit einer Flachfeile.
Feilen Sie vorsichtig und stets nur in eine Richtung.
- ◆ Schrauben Sie den Fadenabschneider ⑭ wieder an die Schutzabdeckung ⑮ an.

6.8. Kraftstofffilter wechseln (Abb. L)

HINWEIS

- ▶ Betreiben Sie das Gerät nie ohne Kraftstofffilter. Wechseln Sie regelmäßig den Kraftstofffilter.
- ◆ Schrauben Sie den Tankdeckel ③ ab.
- ◆ Entleeren Sie den Kraftstofftank ⑦ in ein geeignetes Gefäß.
- ◆ Ziehen Sie den Kraftstofffilter ④ mit einem Haken aus dem Kraftstofftank ⑦ heraus und ziehen Sie ihn durch das Lösen der kleinen Klemme ab.
- ◆ Ersetzen Sie den Kraftstofffilter ④ und legen Sie den aufgesteckten Saugkopf wieder in den Kraftstofftank ⑦ zurück.
- ◆ Verschließen Sie den Kraftstofftank ⑦ wieder mit dem Tankdeckel ③.

HINWEIS

- ▶ Spezifikationen Kraftstofffilter:
Anschluss Ø 4 mm
Außendurchmesser: ca. 16 mm

6.9. Fadenspule aufwickeln (Abb. M)

Alternativ zu einer neuen Fadenspule **16** können Sie sich im Fachhandel einen 2,4 mm starken, 6 m langen Nylonfaden besorgen und diesen selbst auf die Fadenspule **16** aufwickeln.

- ◆ Falten Sie den Faden in der Mitte und legen Sie die Mitte des Fadens in die Kerbe **47** der Fadenspule **16**. Wickeln Sie die beiden Enden in Pfeilrichtung, die auf der Unterseite der Fadenspule **16** angegeben ist, auf.
- ◆ Klemmen Sie anschließend das Fadenelement jeweils in eine der Nuten **43** an der Fadenspule **16**.

HINWEIS

- ▶ Ziehen Sie die Fäden straff an und achten Sie darauf, dass die Fäden parallel in den beiden Fadenkanälen liegen. Außerdem darf die Fadenspule **16** nicht mit mehr als 3 m Faden pro Fadenkanal gefüllt werden, da sonst die Fadenautomatik nicht korrekt funktioniert.

6.10. Getriebe schmieren (Abb. P)

HINWEIS

- ▶ Nach circa 10 Betriebsstunden ist das Getriebe zu schmieren.
- ◆ Lösen Sie die Schraube **55** am Getriebe mit einem handelsüblichen 5-mm-Innensechskantschlüssel.
- ◆ Drücken Sie in die Schmieröffnung am Getriebegehäuse ca. 5 g handelsübliches Schmierfett.
- ◆ Schließen Sie das Getriebe wieder mit der Schraube **55**.

6.11. Vergaser einstellen

HINWEIS

- ▶ Der Vergaser wurde werkseitig auf optimale Leistung voreingestellt. Sollten Nacheinstellungen erforderlich sein, lassen Sie die Einstellungen durch eine Fachwerkstatt durchführen.

6.12. Blockierungen entfernen

⚠ ACHTUNG!

- Schalten Sie das Gerät aus und ziehen Sie den Zündkerzenstecker **2** (siehe Abb. A), bevor Sie an der Schneideeinheit arbeiten.
- Tragen Sie Schutzhandschuhe, um Schnittverletzungen zu vermeiden.

6.13. Kupplung prüfen

HINWEIS

- ▶ Legen Sie das Gerät auf eine feste, ebene Unterlage. Vergewissern Sie sich, dass das Schneidwerkzeug weder Gegenstände noch den Boden berührt.
- ▶ Prüfen Sie vor jedem Gebrauch die Funktionsfähigkeit der Kupplung im Leerlauf.
- ▶ Starten Sie das Gerät (siehe „Motor starten“) und prüfen Sie per Sichtprüfung mit ausreichendem Sicherheitsabstand, ob sich die Fadenspule im Leerlauf nicht dreht.

6.14. Wartungsintervalle

Führen Sie die in der Tabelle „Wartungsintervalle“ aufgeführten Wartungsarbeiten regelmäßig durch. Durch regelmäßige Wartung wird die Lebensdauer des Gerätes verlängert. Sie erreichen zudem optimale Schnittleistungen und vermeiden Unfälle.

Tabelle Wartungsintervalle

Maschinenteil	Aktion	Vor jedem Gebrauch	Betriebsstunden	
			10	20
Schrauben, Muttern, Bolzen	Prüfen, Anziehen		X	
Luftfilter	Reinigen oder ersetzen			X
Kraftstofffilter	Ersetzen		X	
Zündkerze	Reinigen/einstellen/ersetzen		X	
Treibstoffschläuche	Prüfen, bei Bedarf ersetzen	X		
Komplette Maschine	Prüfen, bei Bedarf reinigen	X		
Bedienungsgriff	Auf Funktion prüfen	X		
Schneidkopf	Richtige Montage prüfen	X		
Kupplung	Stillstand im Leerlauf prüfen	X		
Getriebe	Schmieren		X	

7. Lagerung

7.1. Allgemeine Lagerungshinweise

- ◆ Reinigen und warten Sie das Gerät und die Zubehörteile vor der Lagerung sorgfältig.
- ◆ Bewahren Sie das Gerät an einem trockenen und staubgeschützten Ort auf, außerhalb der Reichweite von Kindern.
- ◆ Wickeln Sie das Gerät nicht in Kunststoffsäcke, da sich Feuchtigkeit und Schimmel bilden könnte.
- ◆ Legen Sie das Gerät nicht auf der Schutzabdeckung ab.

- ◆ Verwenden Sie bei der Lagerung des Messers den Transportschutz **30** (siehe Abb. A).
- ◆ Die Kabelhalter **19** sollen das Geräteka-
bel **18** in Position halten (siehe Abb. A).
Entfernen Sie die Kabelhalter **19** nicht,
auch nicht zur Lagerung des Geräts.

7.2. Lagerung während Betriebspausen

HINWEIS

- ▶ Ein Nichtbeachten der Lagerungshinweise kann durch Kraftstoffreste im Vergaser zu Startproblemen oder permanenten Schäden führen.

7.3. Bei Betriebspausen von bis zu 3 Monaten

- ◆ Entleeren Sie den Kraftstofftank **7** an einem gut belüfteten Ort.
- ◆ Starten Sie den Motor und lassen ihn im Leerlauf laufen, bis der Motor stoppt und der Vergaser frei von Kraftstoff ist.
- ◆ Lassen Sie den Motor abkühlen (ca. 5 Minuten).

7.4. Bei Betriebspausen von mehr als 3 Monaten

- ◆ Entleeren Sie den Kraftstofftank **7** an einem gut belüfteten Ort.
- ◆ Starten Sie den Motor und lassen ihn im Leerlauf laufen, bis der Motor stoppt und der Vergaser frei von Kraftstoff ist.
- ◆ Lassen Sie den Motor abkühlen (ca. 5 Minuten).
- ◆ Lösen Sie die Zündkerze **45** (siehe Abb. J) mit dem Wartungsschlüssel **24** (siehe „Zündkerze wechseln / einstellen“).
- ◆ Füllen Sie einen Teelöffel mit reinem 2-Takt-Öl in den Brennraum und ziehen Sie das Anwerfseil mehrmals langsam zum Verteilen des Öls im Innern des Motors.
- ◆ Setzen Sie die Zündkerze **45** wieder ein.

8. Transport

- ◆ Beim Transport muss das Gerät ausgeschaltet und der Zündkerzenstecker **2** gezogen sein. Transportieren Sie das Gerät nicht im Leerlauf.
- ◆ Tragen Sie das Gerät mit einer Hand am oberen und einer Hand am unteren Schaftrohr **8**+**12**, so vermeiden Sie beim Transport in Berührung mit gefährlichen Teilen zu kommen (z. B. heißer Motor, Schneideeinheit).
- ◆ Verwenden Sie beim Transport der Messer den Transportschutz **30**.

- ◆ Halten Sie beim Transport einen Sicherheitsabstand zu Dritten ein.
- ◆ Transportieren Sie das Gerät nicht kopfüber, um ein Auslaufen von Kraftstoff zu verhindern. Vor einem Transport zwischen zwei Einsatzorten leeren Sie den Benzintank mit einer Benzinabsaugpumpe. Leeren Sie den Benzintank nicht in geschlossenen Räumen, in der Nähe von Feuer oder beim Rauchen. Gasdämpfe können Explosionen oder Feuer verursachen.
Transport in einem Kraftfahrzeug:
Sichern Sie das Gerät gegen Umkippen und Beschädigungen. Achten Sie auf eine sichere Lage des Geräts.

9. Ersatzteile bestellen

Sie können Ersatzteile für dieses Produkt bequem im Internet unter **www.kompennass.com** dauerhaft nachbestellen.



Scannen Sie den QR-Code mit Ihrem Smartphone/Tablet. Mit diesem QR-Code gelangen Sie direkt auf unsere Webseite und können die verfügbaren Ersatzteile einsehen und bestellen.

HINWEIS

- ▶ Sollten Sie Probleme mit der Online-Bestellung haben, können Sie sich telefonisch oder per E-Mail an unser Servicecenter wenden.
- ▶ Geben Sie immer die Artikelnummer (IAN) 508093_2507 bei Ihrer Bestellung mit an.
- ▶ Bitte beachten Sie, dass nicht für alle Lieferländer eine Online-Bestellung von Ersatzteilen möglich ist.

10. Fehlerbehebung

Störung	Ursache	Lösung
Motor startet nicht	Tank leer	Volltanken
	Falsche Startreihenfolge	Anweisungen zum Starten der Maschine in dieser Anleitung beachten
	Motor „abgesoffen“	Gas wegnehmen, mehrere Male starten, wenn nötig Zündkerze ausbauen, reinigen und trocknen
	Verrußte Zündkerzen, falscher Zündabstand	Zündkerzen reinigen, einstellen oder ersetzen
	Kerzenanschluss, Zündkabel schadhaft	Erneuern
Motor startet nicht	Vergaser, -düsen verschmutzt, falsch eingestellte Vergasermischung	Vergaser durch eine Fachwerkstatt reinigen und einstellen lassen
	Verstopfter Kraftstofffilter	Kraftstofffilter ersetzen oder reinigen
Motor läuft im Leerlauf zu schnell	Motor kalt	Langsam warm fahren
Motor gibt keine Höchstleistung	Verrußte Zündkerzen, falscher Zündabstand	Zündkerzen reinigen, einstellen oder ersetzen
	Verschmutzter Luftfilter	Luftfilter reinigen oder ersetzen
	Vergaser, -düsen verschmutzt, falsch eingestellte Vergasermischung	Vergaser durch eine Fachwerkstatt reinigen und einstellen lassen
	Falsches Kraftstoffgemisch	Gemäß Anleitung tanken
	Dichtring im Kurbelgehäuse undicht	Fehler durch eine Fachwerkstatt beheben lassen
	Zylinder, Kolbenringe abgenutzt	
	Falsche Zündung	
Übermäßige Bildung von Abgasen/Rauch	Falsch eingestellte Vergasermischung	Vergaser von einer Fachwerkstatt einstellen lassen
	Falsches Kraftstoffgemisch	Gemäß Anleitung tanken

11. Entsorgung/ Umweltschutz



Werfen Sie Elektrowerkzeuge nicht in den Hausmüll!

Das nebenstehende Symbol einer durchgestrichenen Mülltonne auf Rädern zeigt an, dass Sie dieses Gerät am Ende seiner Nutzungszeit nicht mit dem normalen Hausabfall entsorgen dürfen, sondern in speziell eingerichteten Sammelstellen, Wertstoffhöfen oder Entsorgungsbetrieben abgeben müssen.

Diese Entsorgung ist für Sie kostenfrei. Schonen Sie die Umwelt und entsorgen Sie fachgerecht.

Für den deutschen Markt gilt

Beim Kauf eines Neugerätes haben Sie das Recht, ein entsprechendes Altgerät an Ihren Händler zurückzugeben. Händler von Elektro- und Elektronikgeräten sowie Lebensmittelhändler, die regelmäßig Elektro- und Elektronikgeräte verkaufen, sind verpflichtet, bis zu drei Altgeräte unentgeltlich zurückzunehmen, auch ohne dass ein Neugerät gekauft wird, wenn die Altgeräte in keiner Abmessung größer als 25 cm sind. LIDL bietet Ihnen Rücknahmemöglichkeiten direkt in den Filialen und Märkten an.

Sofern Ihr Altgerät personenbezogene Daten enthält, sind Sie selbst für deren Löschung verantwortlich, bevor Sie es zurückgeben.



Weitere Möglichkeiten zur Entsorgung des ausgedienten Produkts erfahren Sie bei Ihrer Gemeinde- oder Stadtverwaltung.



Die Verpackung besteht aus umweltfreundlichen Materialien, die Sie über die örtlichen Recyclingstellen entsorgen können.

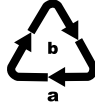

Entsorgen Sie die Verpackung umweltgerecht. Beachten Sie die Kennzeichnung auf den verschiedenen Verpackungsmaterialien und trennen Sie diese gegebenenfalls gesondert. Die Verpackungsmaterialien sind gekennzeichnet mit Abkürzungen (a) und Ziffern (b) mit folgender Bedeutung: 1–7: Kunststoffe, 20–22: Papier und Pappe, 80–98: Verbundstoffe.

Umweltschutz

- Entleeren Sie den Benzin- und Öltank sorgfältig und geben Sie ihr Gerät an einer Verwertungsstelle ab. Die verwendeten Kunststoff- und Metallteile können sortenrein getrennt werden und so einer Wiederverwendung zugeführt werden.
- Geben Sie Altöl und Benzinreste an einer Entsorgungsstelle ab und schütten diese nicht in die Kanalisation oder in den Abfluss.
- Geben Sie verschmutztes Wartungsmaterial und Betriebsstoffe in einer dafür vorgesehenen Sammelstelle ab.

12. Garantie der Kompernaß Handels GmbH

Sehr geehrte Kundin, sehr geehrter Kunde, Sie erhalten auf dieses Gerät 3 Jahre Garantie ab Kaufdatum. Sofern im Lieferumfang enthalten, erhalten Sie auf die Akku-Packs der X12V und X20V Team Serie ebenfalls 3 Jahre Garantie ab Kaufdatum. Im Falle von Mängeln dieses Produkts stehen Ihnen gegen den Verkäufer des Produkts gesetzliche Rechte zu. Diese gesetzlichen Rechte werden durch unsere im Folgenden dargestellte Garantie nicht eingeschränkt.

Garantiebedingungen

Die Garantiefrist beginnt mit dem Kaufdatum. Bitte bewahren Sie den Kassenbon gut auf. Dieser wird als Nachweis für den Kauf benötigt.

Tritt innerhalb von drei Jahren ab dem Kaufdatum dieses Produkts ein Material- oder Fabrikationsfehler auf, wird das Produkt von uns – nach unserer Wahl – für Sie kostenlos repariert, ersetzt oder der Kaufpreis erstattet. Diese Garantieleistung setzt voraus, dass innerhalb der Dreijahresfrist das defekte Gerät und der Kaufbeleg (Kassenbon) vorgelegt und schriftlich kurz beschrieben wird, worin der Mangel besteht und wann er aufgetreten ist.

Wenn der Defekt von unserer Garantie gedeckt ist, erhalten Sie das reparierte oder ein neues Produkt zurück. Mit Reparatur oder Austausch des Produkts beginnt kein neuer Garantiezeitraum.

Garantiezeit und gesetzliche Mängelansprüche

Die Garantiezeit wird durch die Gewährleistung nicht verlängert. Dies gilt auch für ersetzte und reparierte Teile. Eventuell schon beim Kauf vorhandene Schäden und Mängel müssen sofort nach dem Auspacken gemeldet werden. Nach Ablauf der Garantiezeit anfallende Reparaturen sind kostenpflichtig.

Garantieumfang

Das Gerät wurde nach strengen Qualitätsrichtlinien sorgfältig produziert und vor Auslieferung gewissenhaft geprüft.

Die Garantieleistung gilt für Material- oder Fabrikationsfehler. Der Garantieumfang erstreckt sich nicht auf Produktteile, die normaler Abnutzung ausgesetzt sind und daher als Verschleißteile angesehen werden können, wie z. B. Sägeblätter, Ersatzklingen, Schleifpapiere, etc. oder auf Beschädigungen an zerbrechlichen Teilen, wie z. B. Schalter oder Teile, die aus Glas gefertigt sind.

Diese Garantie verfällt, wenn das Produkt beschädigt, nicht sachgemäß benutzt oder gewartet wurde. Für eine sachgemäße Benutzung des Produkts sind alle in der Bedienungsanleitung aufgeführten Anweisungen genau einzuhalten. Verwendungszwecke und Handlungen, von denen in der Bedienungsanleitung abgeraten oder vor denen gewarnt wird, sind unbedingt zu vermeiden.

Das Produkt ist nur für den privaten und nicht für den gewerblichen Gebrauch bestimmt. Bei missbräuchlicher und unsachgemäßer Behandlung, Gewaltanwendung und bei Eingriffen, die nicht von unserer autorisierten Serviceniederlassung vorgenommen wurden, erlischt die Garantie.

Garantieleistung gilt nicht bei

- normaler Abnutzung der Akkukapazität
- gewerblichen Gebrauch des Produktes
- Beschädigung oder Veränderung des Produktes durch den Kunden
- Missachtung der Sicherheits- und Wartungsvorschriften, Bedienungsfehler
- Schäden durch Elementarereignisse

Abwicklung im Garantiefall

Um eine schnelle Bearbeitung Ihres Anliegens zu gewährleisten, folgen Sie bitte den folgenden Hinweisen:

- Bitte halten Sie für alle Anfragen den Kassenbon und die Artikelnummer (IAN) 508093_2507 als Nachweis für den Kauf bereit.
- Die Artikelnummer entnehmen Sie bitte dem Typenschild am Produkt, einer Gravur am Produkt, dem Titelblatt der Bedienungsanleitung (unten links) oder dem Aufkleber auf der Rück- oder Unterseite des Produktes.
- Sollten Funktionsfehler oder sonstige Mängel auftreten kontaktieren Sie zunächst die nachfolgend benannte Serviceabteilung telefonisch oder nutzen Sie unser Kontaktformular, das Sie auf parkside-diy.com in der Kategorie Service finden.
- Ein als defekt erfasstes Produkt können Sie dann unter Beifügung des Kaufbelegs (Kassenbon) und der Angabe, worin der Mangel besteht und wann er aufgetreten ist, für Sie portofrei an die Ihnen mitgeteilte Serviceanschrift übersenden.



Auf parkside-diy.com können Sie diese und viele weitere Handbücher einsehen und herunterladen. Mit diesem QR-Code gelangen Sie direkt auf parkside-diy.com. Wählen Sie Ihr Land aus, und suchen Sie über die Suchmaske nach den Bedienungsanleitungen. Mittels Eingabe der Artikelnummer (IAN) 508093_2507 gelangen Sie zur Bedienungsanleitung für Ihren Artikel.

12.1. Service

DE Service Deutschland

Tel.: 0800 8855 300

Kontaktformular auf parkside-diy.com

AT Service Österreich

Tel.: 0800 447 750

Kontaktformular auf parkside-diy.com

BE Service Belgien

Tel.: 0800 12614

Kontaktformular auf parkside-diy.com

CH Service Schweiz

Tel.: 0800 563 601

Kontaktformular auf parkside-diy.com

IAN 508093_2507

12.2. Importeur

Bitte beachten Sie, dass die folgende Anschrift keine Serviceanschrift ist. Kontaktieren Sie zunächst die benannte Servicestelle.

KOMPERNASS HANDELS GMBH

BURGSTRASSE 21

44867 BOCHUM

DEUTSCHLAND

www.kompernass.com

Original-EG-Konformitäts- erklärung

Wir, KOMPERNASS HANDELS GMBH,
Dokumentenverantwortlicher: Herr Hans-
Peter Kompernaß, BURGSTR. 21, 44867
BOCHUM, DEUTSCHLAND, erklären hier-
mit, dass dieses Produkt mit den folgenden
Normen, normativen Dokumenten und EG-
Richtlinien übereinstimmt:

Maschinenrichtlinie (2006/42/EG)

Elektromagnetische Verträglichkeit
(2014/30/EU)

Richtlinie für Geräuschemission
(2000/14/EG), geändert durch (2005/88/
EG) und EU/2024/1208

Schalleistungspegel LWA:

3-Zahn-Schnittmesser:

Gemessen	$L_{WA} = 107,6$ dB
Unsicherheit	$K_{WA} = 1,64$ dB

Fadenspule:

Gemessen	$L_{WA} = 107,9$ dB
Unsicherheit	$K_{WA} = 1,28$ dB

Garantiert	$L_{WA} = 110$ dB
------------	-------------------

Emissionsrichtlinie (2016/1628/EU)

RoHS-Richtlinie (2011/65/EU)*

* Die alleinige Verantwortung für die Ausstellung dieser Konformitätserklärung trägt der Hersteller. Der oben beschriebene Gegenstand der Erklärung erfüllt die Vorschriften der Richtlinie 2011/65/EU des Europäischen Parlaments und des Rates vom 8. Juni 2011 zur Beschränkung der Verwendung bestimmter gefährlicher Stoffe in Elektro- und Elektronikgeräten.

Angewandte harmonisierte Normen

EN ISO 11806-1:2022

EN ISO 14982:2009

EN IEC 63000:2018

Typbezeichnung der Maschine:

Benzin-Sense PBS 2 F6

Herstellungsjahr: 10–2025

Seriennummer: IAN 508093_2507

Bochum, 10.09.2025



Hans-Peter Kompernaß
- Geschäftsführer -

Technische Änderungen im Sinne der Weiterentwicklung sind vorbehalten.

Table des matières

1. Introduction	59
1.1. Utilisation conforme à l'usage prévu	59
1.2. Équipement	59
1.3. Matériel fourni	60
1.4. Caractéristiques techniques.	60
2. Avertissements de sécurité généraux	64
2.1. Avertissements de sécurité supplémentaires.	66
2.2. Rebond – Causes et avertissements de sécurité correspondants	68
3. Montage	68
3.1. Monter le carter de protection (fig. B)	68
3.2. Monter le tube en deux parties (fig. C).	69
3.3. Monter la poignée multifonctions (fig. D)	69
3.4. Monter l'outil de coupe (fig. N).	69
4. Mise en service	70
4.1. Remplir de carburant (fig. E)	70
4.2. Mettre le harnais (fig. F)	71
4.3. Démarrer le moteur (fig. G).	71
5. Utilisation	72
5.1. Consignes de travail.	72
5.2. Décaler l'œillet du harnais/équilibrer l'appareil (fig. Q).	73
5.3. Travailler avec la bobine de fil	73
5.4. Rallonger le fil.	74
5.5. Travailler avec la lame à 3 dents	74
6. Maintenance et entretien	74
6.1. Nettoyer l'appareil	75
6.2. Changement de bobine	75
6.3. Changement de lame (fig. N)	75
6.4. Extension du carter de protection (retirer/monter) (fig. O)	76
6.5. Nettoyer le filtre à air (fig. I)	76
6.6. Remplacer/régler la bougie d'allumage (fig. J).	77
6.7. Aiguiser le coupe-fil (fig. K)	77
6.8. Remplacer le filtre à carburant (fig. L)	77
6.9. Enrouler la bobine de fil (fig. M)	78
6.10. Graisser la transmission (fig. P)	78
6.11. Remplacer le filtre à carburant.	78
6.12. Éliminer les blocages	78
6.13. Vérifier l'embrayage	78
6.14. Intervalles de maintenance	78

7. Entreposage	79
7.1. Consignes d'entreposage générales	79
7.2. Entreposage pendant les périodes d'inutilisation	80
7.3. Pour les périodes d'inutilisation jusqu'à 3 mois.	80
7.4. Pour les périodes d'inutilisation de plus de 3 mois	80
8. Transport	80
9. Commander des pièces de rechange	81
10. Dépannage	81
11. Recyclage/protection de l'environnement	82
12. Garantie pour Kompernass Handels GmbH (France)	83
13. Garantie pour Kompernass Handels GmbH (Belgique/Suisse)	85
13.1. Service après-vente	86
13.2. Importateur.	87
14. Traduction de la déclaration CE de conformité originale	87

1. Introduction

Nous vous félicitons pour l'achat de votre nouvel appareil. Vous venez ainsi d'opter pour un produit de grande qualité. Le mode d'emploi fait partie de ce produit. Il contient des remarques importantes concernant la sécurité, l'utilisation et le recyclage. Avant d'utiliser le produit, veuillez vous familiariser avec toutes les consignes d'utilisation et avertissements de sécurité. N'utilisez le produit que conformément aux descriptions et pour les domaines d'utilisation indiqués. Si vous cédez le produit à un tiers, remettez-lui également tous les documents.

1.1. Utilisation conforme à l'usage prévu

L'appareil est destiné aux travaux de coupe d'herbe dans des jardins, le long de plates-bandes et autour d'arbres ou de piquets de clôture et de broussailles peu denses.

Toute autre utilisation non expressément autorisée dans ce mode d'emploi peut endommager l'appareil et présenter un risque sérieux pour l'utilisateur. Cet appareil n'est pas conçu pour la coupe de buissons, d'arbustes ou de végétaux similaires.

L'appareil est conçu pour être utilisé par des adultes. Les jeunes de plus de 16 ans ne doivent utiliser l'appareil que sous surveillance. Le fabricant décline toute responsabilité pour les dommages résultant de l'utilisation non conforme à sa destination ou incorrecte de l'appareil. Cet appareil ne convient pas à un usage commercial. En cas d'utilisation commerciale, la garantie devient caduque.

1.2. Équipement

(Figures : voir les volets dépliant)

Figure A

- ❶ Carter moteur
- ❷ Cosse de bougie d'allumage
- ❸ Poignée de lanceur avec cordon de démarrage
- ❹ Manette de starter
- ❺ Pompe à carburant pour l'amorçage (primer)
- ❻ Couvercle du filtre à air
- ❼ Réservoir de carburant
- ❽ Tube de jonction supérieur
- ❾ Œillet du harnais
- ❿ Poignée multifonctions
- ⓫ Verrouillage, manche tubulaire
- ⓬ Tube de jonction inférieur
- ⓭ Carter de protection
- ⓮ Coupe-fil
- ⓯ Boîte à bobine
- ⓰ Bobine de fil
- ⓱ Élément de commande
- ⓲ Câble de l'appareil
- ⓳ Serre-câble
- ⓴ Interrupteur Marche/Arrêt
- ⓵ Blocage de l'accélérateur
- ⓶ Accélérateur
- ⓷ Clé de maintenance
- ⓸ Clé à six pans (4 mm)
- ⓹ Sacoche à accessoires
- ⓺ Flacon de mélange du carburant
- ⓻ Harnais
- ⓼ Protection corporelle
- ⓽ Lame à 3 dents
- ⓿ Protection pour le transport, lame à 3 dents

Figure B

- ❿ Vis, carter de protection
- ⓫ Support de tube

Figure C

- ⓬ Vis de fixation du tube

Figure D

- 34 Poignée étoile, poignée multifonctions
- 35 Support de poignée
- 36 Logement, support de poignée

Figure E

- 37 Bouchon de réservoir

Figure F

- 38 Boucle de fermeture

Figure H

- 39 Fermeture à clic, boîte à bobine
- 40 Œillet de sortie du fil
- 41 Cavité, bobine de fil

Figure I

- 42 Vis, couvercle du filtre à air
- 43 Boîtier du filtre à air
- 44 Filtre à air

Figure J

- 45 Bougie d'allumage

Figure L

- 46 Filtre à carburant

Figure M

- 47 Encoche, bobine de fil
- 48 Rainure, bobine de fil

Figure N

A Poulie d'entraînement

B Tige d'arrêt

- 49 Broche de fixation
- 50 Rondelle
- 51 Rondelle de serrage
- 52 Écrou

Figure O

- 53 Fermeture à clic, carter de protection
- 54 Extension, carter de protection

Figure P

- 55 Vis, lubrification de la transmission

Figure Q

- 56 Vis, œillet

1.3. Matériel fourni

- 1 carter moteur avec tube de jonction supérieur et poignée multifonctions non montée
- 1 tube de jonction inférieur
- 1 bobine de fil
- 1 lame à 3 dents avec protection pour le transport
- 1 carter de protection
- 1 harnais avec protège-hanches
- 1 clé de maintenance
- 1 clés à six pans, 4 mm
- 1 flacon de mélange de carburant, contenance 500 ml
- 1 sacoche à accessoires
- 1 mode d'emploi

1.4. Caractéristiques techniques

Moteur	Moteur 2 temps, refroidi par air
Cylindrée	42,7 cm ³
Puissance du moteur (max.)	1,35 kW/1,8 CV
Mélange de carburant	40:1
Régime de ralenti moteur	3000 min ⁻¹
Régime max. du moteur avec lame de coupe à 3 dents	9500 min ⁻¹
avec bobine de fil	9300 min ⁻¹
Vitesse de coupe max. avec lame de coupe à 3 dents	7125 min ⁻¹
avec bobine de fil	6975 min ⁻¹
Allumage	Électronique
Bougie d'allumage	L8RTC
Entraînement	Embrayage centrifuge
Poids	
(sans carburant, sans équipement de coupe et sans housse de protection)	env. 7 kg
Contenance du réservoir/ volume du réservoir	1200 ml/1200 cm ³

Bobine avec fil de coupe

Ø rayon de coupe du fil	430 mm
Longueur de fil :	2x 3 m
Ø de fil :	2,4 mm

Lame de coupe à 3 dents (IAN 508093) :

Ø rayon de coupe de la lame de coupe :	255 mm
--	--------

Informations relatives aux bruits et aux vibrations :

Valeur de mesure du bruit déterminée conformément à ISO 22868.

Le niveau de bruit A pondéré typique s'élève à :

Valeur d'émissions sonores

Lame de coupe à 3 dents :

Niveau de pression acoustique	$L_{pA} = 91,28$ dB
Imprécision	$K_{pA} = 3$ dB
Niveau de puissance acoustique mesuré	$L_{WA} = 103,13$ dB
Imprécision	$K_{WA} = 3$ dB

Bobine de fil :

Niveau de pression acoustique	$L_{pA} = 93,66$ dB
Imprécision	$K_{pA} = 3$ dB
Niveau de puissance acoustique mesuré	$L_{WA} = 103,69$ dB
Imprécision	$K_{WA} = 3$ dB

Directive relative aux émissions sonores

(2000/14/EG), modifiée par (2005/88/EG) et EU/2024/1208

Niveau de puissance acoustique LWA :

Lame de coupe à 3 dents :

Mesuré	$L_{WA} = 107,6$ dB
Imprécision	$K_{WA} = 1,64$ dB

Bobine de fil :

Mesuré	$L_{WA} = 107,9$ dB
Imprécision	$K_{WA} = 1,28$ dB
Garanti	$L_{WA} = 110$ dB

Valeur totale des vibrations

Valeurs de vibrations (somme vectorielle triaxiale) déterminées conformément à ISO 22867 :

Lame de coupe à 3 dents :

Vibrations sur la poignée gauche	$a_h = 7,706$ m/s ²
Imprécision	$K = 1,5$ m/s ²
Vibrations sur la poignée droite	$a_h = 4,947$ m/s ²
Imprécision	$K = 1,5$ m/s ²

Bobine de fil :

Vibrations sur la poignée gauche	$a_h = 7,602$ m/s ²
Imprécision	$K = 1,5$ m/s ²
Vibrations sur la poignée droite	$a_h = 6,420$ m/s ²
Imprécision	$K = 1,5$ m/s ²

REMARQUE

- ▶ Les valeurs totales des vibrations et les valeurs d'émissions sonores indiquées ont été mesurées conformément à une méthode de mesure normée et peuvent être utilisées pour comparer des outils électriques entre eux.
- ▶ Les valeurs totales d'émission de vibrations et les valeurs d'émissions sonores indiquées peuvent également être utilisées pour une évaluation préliminaire de la sollicitation.

⚠ AVERTISSEMENT !

- ▶ Pendant l'utilisation effective de l'outil électrique, les émissions de vibrations et sonores peuvent différer des valeurs indiquées en fonction de la manière dont l'outil électrique est utilisé, et en particulier en fonction du type de pièce à usiner.



Porter une protection auditive pour éviter toute lésion auditive !







⚠ AVERTISSEMENT !













- Il faut fixer des mesures de sécurité, visant à protéger l'utilisateur, qui reposent sur une estimation de la sollicitation vibratoire pendant les conditions d'utilisation effectives (à ce titre, toutes les parts du cycle de travail doivent être prises en compte, par exemple les durées pendant lesquelles l'outil électrique est éteint et celles pendant lesquelles il est allumé mais fonctionne sans charge).

Explication des symboles

	Veillez lire attentivement et entièrement le mode d'emploi avant la première mise en service et le conserver en vue d'une réutilisation ultérieure.
	AVERTISSEMENT ! Pendant les travaux avec l'appareil, il faut prendre des mesures de sécurité particulières. Veuillez lire tous les avertissements et les respecter.
	Porter un casque de protection !
	Porter une protection auditive !
	Porter des lunettes de protection !
	Porter des gants de protection !
	Porter des chaussures de sécurité !
	Faites attention aux pièces projetées !
	Risque de rebond !

	Éloigner les personnes qui se trouvent à proximité de l'appareil !
	La distance entre la machine et d'autres personnes présentes doit être d'au moins 15 m !
	Attention, pièces brûlantes. Garder ses distances !
	Avertissement ! N'utilisez en aucun cas des lames de scie circulaire à la place de la lame de coupe.
 40:1	Réservoir de carburant ; proportion de mélange : 40 parts d'essence pour 1 part d'huile
	Des flammes nues ou fumer à proximité de l'appareil sont strictement interdits !
	Niveau de puissance acoustique garanti de l'appareil
	Position de la manette de starter
	Remplir la pompe à carburant (primer)
	Appuyer 6 fois sur la pompe à carburant (primer)
	Tirer le cordon de démarrage
	Tirer 3-4 fois le cordon de démarrage
	Appuyer sur l'accélérateur et le blocage de l'accélérateur
	Couvercle multifonctions pour coupe-herbe et lame à 3 dents

	Rajouter de la graisse fluide pour transmission
	DANGER ! Un avertissement accompagné de ce symbole et de la mention « DANGER » désigne une situation dangereuse imminente qui, si elle n'est pas évitée, a pour conséquence d'entraîner la mort ou une blessure grave.
	AVERTISSEMENT ! Un avertissement accompagné de ce symbole et de la mention « AVERTISSEMENT » désigne une situation possiblement dangereuse qui, si elle n'est pas évitée, peut entraîner la mort ou une blessure grave.
	PRUDENCE ! Un avertissement accompagné de ce symbole et de la mention « PRUDENCE » annonce une situation possiblement dangereuse qui, si elle n'est pas évitée, pourrait occasionner une blessure légère ou modérée.
	ATTENTION ! Un avertissement accompagné de ce symbole et de la mention « ATTENTION » annonce une situation susceptible d'occasionner des dégâts matériels si elle n'est pas évitée.
	Remarque : Une remarque comporte des informations supplémentaires facilitant la manipulation de l'appareil.
	Ne pas jeter les appareils électriques dans les ordures ménagères !

	Recyclez l'emballage en respectant les règles environnementales.
 	Emballage en matériaux recyclables. Pour le tri des déchets, respectez l'identification des matériaux d'emballage : ils sont repérés par des abréviations (a) et des numéros (b) qui ont la signification suivante : 1-7 : plastiques, 20-22 : papier et carton, 80-98 : matériaux composites.
  ES/PT	L'emballage se compose d'éléments en papier et/ou en carton. L'emballage se compose d'éléments en plastique et/ou en métal.
	Ce produit répond aux exigences des directives européennes et nationales applicables.
 FR Cet appareil et ses accessoires se recyclent  A DÉPOSER EN MAGASIN OU  A DÉPOSER EN DÉCHÈTERIE <small>Points de collecte sur www.quefairede mesdechets.fr Privilégiez la réparation ou le don de votre appareil !</small>	
 FR ÉLÉMENTS D'EMBALLAGE  BAC DE TRI	
 FR 	Le produit, l'emballage et le mode d'emploi sont recyclables, soumis à une responsabilité élargie du fabricant, et sont collectés séparément.

2. Avertissements de sécurité généraux

Conserver tous les avertissements et toutes les instructions pour pouvoir s'y reporter ultérieurement.

REMARQUE

- ▶ Interdire l'accès aux enfants ainsi qu'aux personnes malades et fragiles. Surveiller attentivement les enfants lorsqu'ils sont présents dans la zone de machines. Respectez les prescriptions régionales et locales qui s'appliquent à vous en matière de prévention des accidents. Il en va de même pour toutes les dispositions concernant la protection au travail et la santé sur le lieu de travail. Le fabricant ne peut être tenu responsable si ses machines sont modifiées de manière non autorisée et si de telles modifications provoquent des dommages corporels ou matériels.

AVERTISSEMENT !

- ▶ Des mesures de précaution élémentaires doivent toujours être prises lors de l'utilisation de machines. Veuillez également tenir compte de l'ensemble des conseils et remarques présents dans les avertissements de sécurité supplémentaires.
- **Tenez compte des conditions ambiantes dans lesquelles vous travaillez.** L'appareil à moteur émet des gaz d'échappement toxiques dès que le moteur est en fonctionnement. Ces gaz peuvent être inodores et invisibles. Vous ne devez par conséquent jamais travailler avec l'appareil dans des locaux fermés ou mal aérés. Veillez à assurer une ventilation suffisante lorsque vous travaillez. Adoptez une posture bien d'aplomb par temps humide, en cas de neige, de gel, sur des pentes et des sols inégaux.
- **Ne laissez pas d'autres personnes approcher de l'appareil.** Les visiteurs et badauds, en particulier les enfants ainsi que les personnes malades et fragiles, doivent être tenus à distance du lieu de travail. Empêchez d'autres personnes d'entrer en contact avec les outils. Ne remettez l'appareil qu'à des personnes qui sont familiarisées avec l'appareil et sa manipulation.
- **Veillez à ranger les outils de manière sécurisée.** Les outils inutilisés doivent être conservés dans un lieu sec à un endroit le plus haut possible ou être enfermés pour être inaccessibles.
- **Pour chaque travail, utilisez toujours l'outil adapté.** N'utilisez pas par exemple de petits outils ou accessoires pour des travaux qui doivent en fait être accomplis avec un outil lourd. Utilisez les outils exclusivement aux fins pour lesquelles ils ont été construits.
- **Veillez à porter des vêtements adaptés.** Les vêtements doivent être fonctionnels et ne doivent pas vous gêner pendant le travail. Portez des vêtements de protection avec empiècements anti-coupeure.
- **Utilisez des équipements de protection individuelle.** Portez des chaussures de sécurité avec coques en acier/semelles en acier et semelles adhérentes. Portez un casque de protection s'il existe un risque de chute d'objets pendant le travail.
- **Portez des lunettes de protection.** Des objets peuvent être projetés dans votre direction. Il peut en résulter de graves lésions oculaires.
- **Portez une protection auditive.** Portez une protection acoustique individuelle, p. ex. des bouchons d'oreille.
- **Protection des mains**
Portez des gants solides, des gants en cuir offrent une bonne protection.

- **Fonctionnement de l'appareil**
Ne travaillez jamais sans protection sur l'outil de coupe. Risque de blessure lié aux objets projetés.
- **Retirez les clés à douille, etc.**
Toutes les clés, etc. doivent être retirées avant de mettre l'appareil en marche.
- **Restez toujours vigilant.**
Prenez garde à ce que vous faites.
Faites preuve de bon sens. N'utilisez pas d'outils à moteur si vous êtes fatigué. Ne pas travailler avec l'appareil sous l'emprise de l'alcool, de drogues ou de médicaments qui affectent les capacités de réaction.
- **Remplissage du carburant**
Respectez toujours la réglementation en vigueur relative à la protection incendie et les différentes ordonnances régionales et nationales relatives à la prévention des incendies.
- **Le carburant et les vapeurs de carburant sont très inflammables.** N'ajoutez pas de carburant lorsque le moteur tourne ou est encore chaud. Lors de l'ajout de carburant, assurez une bonne aération. Fumer et toute flamme nue sont interdits.
- **Avant le remplissage, toujours couper le moteur.** Ouvrez toujours le bouchon du réservoir avec prudence afin que la surpression puisse diminuer lentement et qu'aucun carburant ne jaillisse. Le travail avec l'appareil génère des températures élevées sur le carter. Laissez par conséquent l'appareil refroidir avant le remplissage. Dans le cas contraire, le carburant peut s'enflammer et provoquer de graves blessures.
- **Lors du remplissage en carburant, veiller à ne pas en verser trop.** Si du liquide s'est répandu à côté, essuyer immédiatement et nettoyer l'appareil.
- Après le remplissage, veillez à ce que le bouchon soit fermement vissé afin d'éviter qu'il ne s'ouvre en raison des vibrations générées pendant le travail.
- **Vérifiez l'absence de fuites.** En cas de fuite de carburant, ne pas démarrer le moteur. Danger de mort par brûlures !
- **Durée d'utilisation et pauses.**
Une utilisation prolongée de l'appareil à moteur peut entraîner des problèmes de circulation dans les mains dus aux vibrations (maladie des doigts blancs). Vous pouvez cependant prolonger la durée d'utilisation en portant des gants adaptés ou en faisant régulièrement des pauses. Tenez compte du fait qu'une prédisposition à une mauvaise circulation, des températures extérieures basses ou des forces de préhension importantes lors du travail diminuent la durée d'utilisation.
- **Vérifiez les pièces endommagées.**
Contrôlez l'appareil avant sa mise en service, après un choc important ou une chute, afin de détecter tout signe d'endommagement ou d'usure. Certaines pièces sont-elles endommagées ? En présence de dommages mineurs, demandez-vous si l'outil fonctionnera malgré tout parfaitement et en toute sécurité. Veillez à respecter l'alignement et le réglage corrects des pièces mobiles. Les pièces s'emboîtent-elles correctement ? Des pièces sont-elles endommagées ? Est-ce que tout est correctement installé ? Toutes les conditions préalables sont-elles réunies pour un fonctionnement parfait ? Les dispositifs de protection endommagés, etc. doivent être correctement réparés ou remplacés par du personnel qualifié, sauf autre mention contraire dans le mode d'emploi. Les interrupteurs défectueux doivent être remplacés par un établissement agréé. Si des réparations sont nécessaires, veuillez vous adresser à un centre de service après-vente agréé par nos soins.
- **Coupez toujours le moteur avant d'effectuer des travaux de réglage ou de maintenance.**
Cela s'applique principalement aux travaux effectués sur la bobine de fil.

- **N'utilisez que des pièces autorisées.**
Pour la maintenance et la réparation, utilisez uniquement des pièces de rechange identiques. Vous obtiendrez des pièces de rechange sur notre boutique en ligne (voir "Pièces de rechange/accessoires").

⚠ AVERTISSEMENT !

- ▶ L'utilisation d'autres têtes de coupe ainsi que d'accessoires et composants qui ne sont pas formellement recommandés peut engendrer un risque pour les personnes et les biens. L'outil ne doit être utilisé que pour la finalité à laquelle il est destiné. Toute utilisation à d'autres fins sera considérée comme une utilisation non conforme. L'utilisateur est le seul responsable des dommages matériels et corporels résultant d'une telle utilisation incorrecte, et en aucun cas le fabricant. Le fabricant ne peut être tenu responsable si ses machines sont modifiées ou utilisées de manière non conforme et qu'il en résulte des dommages.

⚠ ATTENTION !

- ▶ Même en cas d'utilisation appropriée de l'outil, il subsiste toujours un certain risque qui ne peut être exclu. En raison de son type et de sa construction, l'outil peut présenter les risques potentiels suivants :
- Contact avec la bobine de fil non protégée (coupures).
- Accès à la bobine de fil en fonctionnement (coupures).
- Lésions auditives si vous ne portez pas une protection appropriée.
- Dégagement de poussières et de gaz nocifs lors de l'utilisation de l'appareil dans des espaces fermés (nausée).

2.1. Avertissements de sécurité supplémentaires

Afin d'éviter tous dommages corporels et matériels :

- **Attention ! Garder toujours les mains et les pieds éloignés de la zone de coupe**, principalement au démarrage de l'appareil. Toujours garder la main dégagée sur la poignée auxiliaire.
- **Toujours tenir l'appareil avec les deux mains sur les poignées multifonctions.** Toujours tenir l'appareil à une distance de sécurité appropriée du corps et adopter une position du corps stable.
- **Toujours porter des lunettes de protection.**
- N'utiliser l'appareil qu'à la lumière du jour ou, si possible, en présence d'un bon éclairage artificiel.
- Ne pas utiliser l'appareil s'il pleut ou si l'herbe est mouillée.
- Avant l'utilisation ou après un choc, vérifier la présence d'éventuels dommages sur l'appareil, réparer le cas échéant.
- Ne pas utiliser l'appareil si les dispositifs de protection sont endommagés ou incorrectement installés.
- S'assurer que les fentes d'aération du moteur, le carter de protection et le dispositif de coupe ne sont pas obturés par de la saleté ou des résidus.
- **Pendant l'utilisation de l'appareil, des pierres ou d'autres éléments peuvent être projetés, ce qui peut provoquer de graves blessures.**
Pendant le travail, toujours s'assurer qu'aucune personne ni qu'aucun animal n'est présent dans un rayon d'au moins 15 m.
Éteindre immédiatement l'appareil si quelqu'un, notamment des enfants, arrive dans le rayon d'action de la machine.

- Pendant le fonctionnement de l'appareil, ne pas s'approcher des pièces en mouvement (dans la zone des dispositifs de coupe). **Après l'arrêt, la tête de coupe continue à tourner pendant quelques secondes.**
- Avant l'utilisation de l'appareil, retirer les pierres, les branchages et tout autre matériau solide de la zone de travail. Démarrez la machine uniquement selon la description contenue dans le mode d'emploi. Elle ne doit pas être mise à l'envers ni se trouver en position de travail au moment du démarrage. Ne traversez pas de rues ou chemins recouverts de gravier avec l'appareil en fonctionnement.
- Faire preuve d'une grande prudence au moment de l'allongement du fil de coupe. Il existe un risque de coupures. Après avoir effectué ces opérations, vérifier à nouveau la position de travail correcte avant la mise en marche.
- Ne pas utiliser de bobines de fil métalliques. Veuillez noter que l'appareil continue à fonctionner pendant encore quelques secondes après avoir relâché l'interrupteur.
- Coupez le moteur (interrupteur Marche/Arrêt éteint) lorsque : vous remplissez l'appareil en carburant,
 - ne l'utilisez pas,
 - le laissez sans surveillance,
 - le nettoyez,
 - le transportez d'un lieu à un autre,
 - retirez ou remplacez le dispositif de coupe ainsi que lorsque vous réglez avec la main la longueur du fil de coupe.
- **Durée d'utilisation et pauses**
 Une utilisation prolongée de l'appareil à moteur peut entraîner des problèmes de circulation dans les mains dus aux vibrations. Vous pouvez cependant prolonger la durée d'utilisation en portant des gants adaptés ou en faisant régulièrement des pauses.
 - Tenez compte du fait qu'une prédisposition à une mauvaise circulation, des températures extérieures basses ou des forces de préhension importantes lors du travail diminuent la durée d'utilisation.
- Une utilisation prolongée de l'appareil à moteur peut provoquer des lésions auditives si vous ne portez pas de protection auditive appropriée. **Portez une protection acoustique individuelle**, p. ex. des bouchons d'oreille afin de réduire le risque de lésions auditives.
- **Portez la débroussailleuse par les tubes de jonction supérieur et inférieur à l'état éteint, l'unité de coupe éloignée de votre corps afin d'éviter les blessures.** Après l'arrêt, la culasse du moteur de la débroussailleuse est brûlante. Veillez à ne pas entrer en contact avec la culasse du moteur.
- Vérifiez régulièrement si l'équipement de coupe reste immobile au ralenti.
- Les réglementations nationales peuvent fixer une limite d'âge pour l'utilisateur.
- Veuillez noter que les circonstances suivantes peuvent provoquer des dommages sur l'appareil et blesser gravement les personnes qui travaillent avec :
 - une maintenance incorrecte,
 - l'utilisation de pièces de rechange non conformes,
 - le retrait ou la modification des équipements de sécurité.
- **Attention !** Les prescriptions locales peuvent restreindre l'utilisation de la machine.
- Gardez toujours l'appareil avec l'outil de coupe dans un état correct.
- Avant utilisation, vérifiez l'appareil pour détecter des fixations desserrées, des fuites de carburant et des pièces endommagées, p. ex. des fissures dans les embouts de coupe.
- Faites des pauses et changez régulièrement de position de travail.

- **Avvertissement !** La débroussailleuse est dotée d'arêtes tranchantes. **Il est nécessaire de porter des gants.**
- Il est nécessaire d'effectuer un contrôle visuel avant chaque utilisation, après une chute de l'appareil ou s'il a subi d'autres chocs afin de constater des défauts importants.
- **Portez des chaussures antidérapantes et des vêtements de protection.**
- **N'utilisez jamais la machine lorsque vous êtes fatigué, malade ou sous l'emprise de l'alcool ou d'autres drogues.**
- Attention aux émissions de gaz d'échappement !
- Adoptez une posture stable et gardez toujours votre équilibre pendant le fonctionnement. Utilisez par ailleurs le harnais fourni.

2.2. Rebond – Causes et avvertissements de sécurité correspondants

- Le rebond est un mouvement soudain de la machine vers le côté, vers l'avant ou vers l'arrière, qui peut se produire lorsque l'outil de coupe se coince ou se prend dans un objet, comme un jeune arbre ou une souche. Il peut être si violent qu'il entraîne la machine et/ou l'utilisateur dans n'importe quelle direction et conduit finalement à la perte de contrôle de la machine.
 - Il est possible d'éviter le rebond et les risques associés en prenant les précautions appropriées, comme indiqué ci-dessous.
- a) **Saisissez fermement la machine à deux mains et positionnez les bras de manière à pouvoir résister aux forces du rebond. Tenez-vous à gauche de la machine.** Un rebond peut augmenter le risque de blessure en raison du mouvement inattendu de la machine. L'utilisateur peut maîtriser les forces du rebond grâce à des mesures de précaution adaptées.

- b) **Lorsque l'outil de coupe est coincé ou lorsque vous interrompez le travail pour une raison quelconque, éteignez la machine et maintenez-la immobile dans le matériau jusqu'à ce que l'outil de coupe s'immobilise complètement. Si l'outil de coupe est coincé, n'essayez jamais de retirer la machine du matériau ou de la tirer vers l'arrière tant que l'outil de coupe est en mouvement ; vous risqueriez sinon de provoquer un rebond.** Identifiez et supprimez la cause du coincement de l'outil de coupe.
- c) **N'utilisez pas d'outils de coupe émoussés ou endommagés.** Des **outils de coupe** émoussés ou endommagés augmentent le risque de se coincer ou de s'accrocher à un objet et peuvent provoquer un rebond.
- d) **Assurez-vous toujours d'avoir une bonne visibilité sur le matériau à couper.** Le rebond est plus probable dans les zones où il est difficile de voir le matériau à couper.
- e) **Éteignez la machine si une autre personne s'approche pendant votre travail.** D'autres personnes peuvent être plus facilement touchées et blessées par la lame en rotation en cas de rebond.

3. Montage

3.1. Monter le carter de protection (fig. B)

AVERTISSEMENT !

- ▶ N'utilisez jamais l'appareil sans le carter de protection **13** correctement installé. Il existe un risque de blessure.
- ◆ Positionnez le carter de protection **13** sur le support de tube **32**.
- ◆ Vissez les vis **31** dans le carter de protection **13** à l'aide de la (plus petite) clé à six pans de 4 mm **24**.

3.2. Monter le tube en deux parties (fig. C)

- ◆ Desserrez la vis de fixation du tube 33 sur le tube de jonction supérieur 8.
- ◆ Poussez le tube de jonction inférieur 12 jusqu'en butée dans le tube de jonction supérieur 8.
- ◆ Appuyez sur le verrouillage 11 et glissez le tube de jonction inférieur 12 jusqu'en butée dans le tube de jonction supérieur 8.
- ◆ Tournez légèrement le tube de jonction inférieur 12 jusqu'à ce que le verrouillage 11 s'enclenche dans le trou présent dans le tube de jonction supérieur 8.
- ◆ Resserrez fermement à la main la vis de fixation du tube 33.

REMARQUE

- ▶ Avant le démarrage de l'appareil, assurez-vous que le tube de jonction inférieur 12 est fixé correctement et solidement et qu'il est placé dans la bonne position.

Démontage

- ◆ Desserrez la vis de fixation du tube 33.
- ◆ Appuyez sur le verrouillage 11.
- ◆ Séparez les tubes de jonction.

3.3. Monter la poignée multifonctions (fig. D)

- ◆ Dévissez la poignée étoile 34 et retirez le support de poignée 35 du tube de jonction supérieur 8.
- ◆ Placez la poignée multifonctions 10 dans le logement 35 sur le tube de jonction supérieur 8. La bague en plastique sur la poignée multifonctions doit reposer dans le rail de guidage situé dans le logement 35.

- ◆ Fixez la poignée multifonctions avec le support de poignée 35 et la poignée étoile 34. Serrez fermement à la main la poignée étoile 34.

REMARQUE

- ▶ Vérifiez et assurez-vous que le câble de l'appareil 18 (voir Fig. A) est maintenu en position par les deux supports de câble 16 (voir Fig. A).

3.4. Monter l'outil de coupe (fig. N)

⚠ AVERTISSEMENT !

- ▶ Lors de l'utilisation de la bobine de fil 16, le carter de protection 13 doit être entièrement monté. Lors de l'utilisation de la lame à 3 dents 29, le carter de protection 13 doit être raccourci (voir chapitre : "Retirer/monter l'extension du carter de protection").
- ◆ Bloquez la broche de fixation 49 en enfonçant la tige d'arrêt B et en la maintenant. Ce faisant, tournez légèrement la poulie d'entraînement A jusqu'à la bloquer.

Monter la bobine

- ◆ Retirez la rondelle 50, la rondelle de tension 51 et l'écrou 52 avant le remontage.
- ◆ Vissez la boîte à bobine 15 dans le sens antihoraire sur la broche de fixation 49.
- ◆ Relâchez ensuite la tige d'arrêt B afin de déverrouiller la broche de fixation 49.
- ◆ Tirez sur les deux extrémités du fil pour sortir les fils des rainures.
- ◆ Égalisez les fils sur 15 cm env. afin de moins solliciter le moteur dans la phase de démarrage et de réchauffage.

Monter la lame à 3 dents

- ◆ Retirez la rondelle 50, la rondelle de tension 51 et l'écrou 52 avant le remontage.
- ◆ Placez la lame à 3 dents 29 sur la broche de fixation 49. La lame est réversible.

- ◆ Fixez la lame à 3 dents ④ avec la rondelle ⑤, la rondelle de serrage ⑥ et l'écrou ⑦. Pour serrer l'écrou ⑦, il est possible d'utiliser la clé de maintenance ⑧. Serrez l'écrou ⑦ dans le sens antihoraire.
- ◆ Relâchez ensuite la tige d'arrêt B afin de déverrouiller la broche de fixation ⑨.

4. Mise en service

⚠ AVERTISSEMENT !

- ▶ Vous devez vérifier la sécurité de fonctionnement de l'appareil avant de le mettre en service. Si vous avez le moindre doute, ne démarrez pas l'appareil !

REMARQUE

- ▶ Avant la première mise en service, retirez le film de protection du coupe-fil ⑭.
- ▶ Faites particulièrement attention aux points suivants :
 - Contrôle de la présence de dommages et d'usure sur les outils de coupe.
 - Montage correct de la tête de coupe.
 - Mobilité de tous les interrupteurs.
 - Fixation correcte de la cosse sur la bougie d'allumage. Si la cosse n'est pas bien fixée, des étincelles peuvent apparaître et enflammer le mélange air-carburant qui s'échappe.
 - Propreté des poignées afin de pouvoir guider l'appareil en toute sécurité.
 - Tous les dispositifs de sécurité et de protection doivent être installés correctement et être à leur place avant de pouvoir démarrer l'appareil.
 - **La tête de coupe doit pouvoir tourner librement.** Avant de démarrer l'appareil, assurez-vous que la tête de coupe est correctement fixée et que les pièces mobiles peuvent bouger librement.

⚠ AVERTISSEMENT !

- ▶ Si vous avez le moindre doute, faites-vous aider par un professionnel dans un centre de service après-vente agréé pour utiliser cet appareil.

4.1. Remplir de carburant (fig. E)

⚠ AVERTISSEMENT !

- ▶ Lorsque vous manipulez du carburant, veillez à toujours assurer une bonne ventilation. Pendant l'ajout de carburant, ne fumez pas et éloignez-vous de toute source de chaleur. N'ajoutez jamais de carburant lorsque le moteur est en marche. Ouvrez prudemment le bouchon du réservoir afin que la surpression éventuellement présente puisse diminuer lentement. Démarrez l'appareil à une distance d'au moins 3 m du lieu où vous avez ajouté du carburant. Le non-respect de cette consigne peut entraîner un risque d'incendie ou d'explosion.

REMARQUE

- Le volume de remplissage du réservoir de carburant ⑦ est de 1200 ml.
- Utilisez exclusivement le mélange de carburant recommandé dans le mode d'emploi. Le mélange de carburant vieillit. Par conséquent, n'utilisez pas un mélange de carburant de plus de 3 mois. En cas de non-respect, vous risquez d'endommager le moteur et de perdre votre droit à la garantie.

⚠ ATTENTION !

- Évitez tout contact cutané direct avec l'essence, et toute inhalation des vapeurs d'essence. Il existe un risque pour la santé !

L'appareil est équipé d'un moteur deux-temps et ne peut par conséquent fonctionner qu'avec un mélange d'essence et d'huile pour moteur deux-temps dans les proportions 40:1.

Tableau pour le mélange de carburant

Essence	Huile 2 temps
1,00 litre	25 ml
3,00 litres	75 ml
5,00 litres	125 ml
Mélange	40 parts d'essence + 1 part d'huile

REMARQUE

- ▶ Utilisez de l'essence sans plomb de qualité avec un indice d'octane d'au moins 90.
- ▶ Vous obtiendrez la puissance optimale si vous utilisez de l'huile pour moteurs deux-temps refroidis par air.
- ◆ Mélangez l'essence et l'huile dans le flacon de mélange du carburant **25**. Servez-vous de la graduation sur le récipient.
- ◆ *OIL* ↓ Versez d'abord l'essence dans le flacon de mélange
PETROL ↑ du carburant **25** jusqu'au trait "PETROL". Ajoutez ensuite l'huile jusqu'au deuxième repère ("OIL") de la graduation en haut à droite. Fermez le récipient et secouez-le.
- ◆ Dévissez le bouchon de réservoir **37** et versez le mélange de carburant dans le réservoir de carburant **7**. Essuyez les résidus de carburant autour du bouchon du réservoir et refermez le bouchon du réservoir.

4.2. Mettre le harnais (fig. F)

⚠ ATTENTION !

- Utilisez toujours le harnais **27** lorsque vous travaillez avec l'appareil. Éteignez toujours l'appareil avant de retirer le harnais **27**. Il existe un risque d'accident.

⚠ ATTENTION !

- Le harnais **27** est équipé d'un dispositif de détachement rapide. L'ouverture de la boucle **33** permet de détacher rapidement l'appareil du harnais dans une situation de danger.
- ◆ Enfilez le harnais **27**.
- ◆ Réglez la longueur de la sangle de manière à ce que le mousqueton se trouve à environ 10 cm en dessous de la hanche.
- ◆ Fixez le mousqueton à l'œillet **9** situé sur le tube de jonction supérieur **8** de l'appareil.

REMARQUE

- ▶ Décrochez l'appareil avant de démarrer le moteur et fixez-le au harnais **27** lorsque le moteur tourne.
- ▶ Placez la protection corporelle **28** au niveau de la hanche, entre le corps et l'appareil.

4.3. Démarrer le moteur (fig. G)

⚠ AVERTISSEMENT !

- ▶ Démarrez le moteur à une distance d'au moins 3 mètres du lieu de remplissage.

REMARQUE

- ▶ Placez l'appareil sur un support solide et plan. Assurez-vous que l'outil de coupe n'entre pas en contact avec des objets ni avec le sol.

En cas d'utilisation de la bobine de fil **16**

- ◆ Assurez-vous que le capuchon de protection sur le coupe-fil **14** est retiré (voir fig. A).

En cas d'utilisation de la lame à 3 dents **29**

- ◆ Assurez-vous que l'extension du carter de protection **54** est retirée.

Démarrage à froid

- ◆ Placez l'appareil sur un support solide et plan. Assurez-vous que l'outil de coupe n'entre pas en contact avec des objets ni avec le sol.
- ◆ Amenez l'interrupteur Marche/Arrêt 20 sur la position I.
- ◆ Placez la manette de starter 4 sur la position .
- ◆ Appuyez 6 fois sur la pompe à carburant 5 (primer) (voir fig. A).
- ◆ Tenez fermement l'appareil avec une main sur le tube de jonction supérieur 8. Avec l'autre main, tirez plusieurs fois rapidement sur le cordon de démarrage sur la poignée de lanceur 3 jusqu'à ce que le moteur démarre.
Attention ! Ne pas tirer le cordon de démarrage trop loin – Risque de cassure !

REMARQUE

- ▶ Démarrez l'appareil après avoir tiré 3 à 4 fois, puis placez manuellement la manette de starter 4 sur la position .

- ◆ Appuyez sur le blocage de l'accélérateur 21 et brièvement sur l'accélérateur 22 afin que la manette de starter 4 passe en position .
- L'appareil fonctionne au ralenti.
Laissez l'appareil chauffer brièvement.
- ◆ Pour tondre, maintenez le blocage de l'accélérateur 21 enfoncé et actionnez l'accélérateur 22.
- ◆ Pour éteindre le moteur, amenez l'interrupteur Marche/Arrêt 20 sur la position O.

Démarrage à chaud

- ◆ Amenez l'interrupteur Marche/Arrêt 20 sur la position I.
- ◆ Laissez la manette de starter 4 sur sa position .

- ◆ Tenez fermement l'appareil avec une main sur le tube de jonction supérieur 8. Avec l'autre main, tirez plusieurs fois rapidement sur le cordon de démarrage sur la poignée de lanceur 3 jusqu'à ce que le moteur démarre.
Attention ! Ne pas tirer le cordon de démarrage trop loin – Risque de cassure !
L'appareil fonctionne maintenant au ralenti.
- ◆ Pour éteindre le moteur, amenez l'interrupteur Marche/Arrêt 20 sur la position O.

REMARQUE

- ▶ Si le moteur ne démarre pas après deux tentatives, essayez de le démarrer sans le starter en position Démarrage à chaud. Si cela ne fonctionne pas, respectez les consignes données au chapitre "Dépannage".

5. Utilisation

5.1. Consignes de travail

REMARQUE

- ▶ Travaillez de manière sûre et réfléchie !
- Lors de la coupe, veillez à respecter les prescriptions spécifiques au pays ou à la commune.
- Ne débroussailliez/coupez pas pendant les heures de repos habituelles.
- Les objets solides tels que les pierres, les pièces métalliques ou autres doivent être retirés. Ils risquent d'être projetés et de provoquer ainsi des dommages corporels ou matériels.
- Lorsque vous taillez dans des buissons ou des haies hautes, la hauteur de travail doit être d'au moins 15 cm. Cela permet de ne pas mettre en danger des animaux comme les hérissons.
- Tenez toujours l'appareil fermement et sûrement à deux mains !

- Ne coupez que l'herbe et les mauvaises herbes ! Faites attention aux racines ou aux souches d'arbres, vous risquez de trébucher.
- Travaillez avec prudence et ne mettez personne en danger lors de la taille.
- Ne travailler que dans des conditions de visibilité et d'éclairage suffisantes !
- Observez la tête de coupe !
- Ne coupez jamais au-dessus de la hauteur des épaules !
- Ne remplacez jamais le fil plastique par un fil d'acier – risque de blessure et de destruction !
- Ne travaillez jamais sur une échelle !
- Ne travaillez que sur des supports solides et stables !
- Ne pas se précipiter. Garder une position et un équilibre adaptés à tout moment.
- Changez de position de travail à intervalles réguliers afin d'éviter une fatigue unilatérale.
- En cas de blocage de la tête de coupe, éteignez immédiatement l'appareil, débranchez la cosse de la bougie d'allumage et éliminez le blocage.

5.2. Décaler l'œillet du harnais/équilibrer l'appareil (fig. Q)

- Pour la bobine de fil ⑫ et la lame à 3 dents ⑳, choisissez respectivement la position correcte de l'œillet du harnais ⑨. Lorsque la débroussailleuse est fixée au harnais ⑳, sans que vous la touchiez avec la main,
- **1** la **bobine de fil ⑫** doit reposer légèrement sur le sol.
- **2** la **lame à 3 dents ⑳** doit se balancer à environ 20 cm au-dessus du sol.

- ◆ Desserrez la vis ⑤⑥ située sur l'œillet du harnais ⑨. Pour cela, utilisez la clé à six pans de 4 mm ㉔. Ne resserrez que légèrement la vis ⑤⑥.
- ◆ Équilibrez la débroussailleuse en fonction de l'outil de coupe conformément aux critères cités ci-dessus, en décalant l'œillet ⑨ sur le tube de jonction supérieur ⑧.
- ◆ Serrez la vis ⑤⑥ lorsque la débroussailleuse se trouve dans la position souhaitée.

5.3. Travailler avec la bobine de fil

- Maintenez l'appareil sur de petites zones herbeuses à un angle d'environ 30° et balancez la tête de coupe régulièrement vers la droite et vers la gauche en décrivant un mouvement semi-circulaire.
- Vous obtiendrez les meilleurs résultats avec une herbe d'une hauteur maximale de 15 cm. Si l'herbe est plus haute, il est recommandé d'effectuer plusieurs passages.
- Pour tondre autour d'arbres, de piquets de clôture ou d'autres obstacles, faites lentement le tour de l'obstacle avec l'appareil et coupez avec les extrémités du fil.
- Évitez d'entrer en contact avec des obstacles solides (pierres, murs, clôtures en bois, etc.). Cela provoquerait une usure rapide du fil. Utilisez le bord du carter de protection pour maintenir l'appareil à la bonne distance.

⚠ ATTENTION !

- Ne pas poser la tête de coupe sur le sol pendant le fonctionnement !

5.4. Rallonger le fil

Votre appareil est équipé d'un système automatique de frappe à double fil, cela signifie que les fils se rallongent lorsque la tête de coupe est frappée sur le sol.

- ◆ Maintenez l'appareil en fonctionnement au-dessus d'une zone herbeuse et tapez légèrement la tête de coupe plusieurs fois sur le sol. Cela permet d'allonger les fils.
- ◆ Le coupe-fil **14** (voir fig. A) intégré dans le carter de protection **15** (voir fig. A) coupe le fil à la longueur souhaitée.

Si il est impossible d'allonger les extrémités du fil

- ◆ Éteignez l'appareil.
- ◆ Poussez la bobine jusqu'en butée et tirez fortement sur l'extrémité du fil.

Si aucune extrémité de fil n'est visible :

- ◆ Remplacez la bobine de fil **16** (voir chapitre "Changement de bobine").

⚠ ATTENTION !

- Des restes de fil peuvent être projetés et provoquer des blessures.

5.5. Travailler avec la lame à 3 dents

⚠ ATTENTION !

- Portez toujours le harnais **27** et des vêtements appropriés pendant le travail. Portez des lunettes de protection, une protection auditive, un casque. Veillez à ce que la lame soit correctement installée.
- Remplacez les outils de coupe défectueux ou émoussés. Il existe un risque de blessure.

REMARQUE

- ▶ Ne travaillez avec la lame que sur des surfaces dégagées et planes. Inspectez soigneusement la surface à couper et retirez tous les corps étrangers. Évitez de heurter des pierres, du métal ou d'autres obstacles. La lame pourrait être endommagée et il existe un risque de rebond.
- ◆ Pendant le travail, maintenez la tête de coupe au-dessus du sol et balancez l'appareil comme une débroussailleuse en effectuant un mouvement de va-et-vient uniforme en forme d'arc.
- ◆ N'inclinez pas la tête de coupe.
- ◆ N'utilisez pas l'appareil pour couper des plantes sauvages ou des taillis.
- ◆ Vérifiez régulièrement que la lame n'est pas abîmée et remplacez des lames endommagées.

Lorsque l'appareil vibre

Nettoyer l'appareil et retirer les éventuels résidus d'herbe emprisonnés sur la tête de coupe et dans le carter de protection (voir chapitre "Maintenance et entretien").

6. Maintenance et entretien

⚠ ATTENTION !

- Effectuez toujours les travaux de maintenance et de nettoyage lorsque le moteur est éteint et la cosse de bougie d'allumage **2** détachée (voir fig. A).
- Faites effectuer les travaux qui ne sont pas décrits dans ce mode d'emploi par un service après-vente agréé par nos soins.
- N'utilisez que des pièces d'origine et jamais de fils métalliques.
- L'utilisation de pièces qui ne sont pas d'origine peut provoquer des dommages corporels et des dommages irréparables à l'appareil et entraîne l'annulation immédiate de la garantie.

6.1. Nettoyer l'appareil

- ◆ Après chaque opération de coupe, nettoyez l'herbe et la terre présentes sur le dispositif de coupe et le carter de protection **13**.
- ◆ Maintenez toujours les poignées propres et exemptes d'herbe.
- ◆ Nettoyez l'appareil avec une brosse douce ou un chiffon.

REMARQUE

► Protégez votre appareil contre les détériorations !

L'appareil ne doit ni être nettoyé avec un jet d'eau ni être plongé dans de l'eau. N'utilisez pas de nettoyeur ou de solvant.

6.2. Changement de bobine

⚠ ATTENTION !

- Lors de l'utilisation de la bobine de fil **16**, le carter de protection **13** doit être entièrement monté (voir chapitre : "Retirer/monter l'extension du carter de protection").
- ◆ Éteignez le moteur.
- ◆ Posez l'appareil sur le sol et assurez-vous que le carburant ne coule pas et que l'appareil est bien stable.
- ◆ Bloquez la broche de fixation **49** en enfonçant la tige d'arrêt **B** et en la maintenant. Ce faisant, tournez légèrement la poulie d'entraînement **A** jusqu'à la bloquer. Dévissez la boîte à bobine **15** dans le sens horaire de la broche de fixation **49**.
- ◆ Ouvrez la boîte à bobine **15** en appuyant fortement sur la fermeture à clic **49** de chaque côté de la boîte à bobine **15** vers l'intérieur et retirez le couvercle de la boîte à bobine **15** (voir fig. H).
- ◆ Pour ouvrir la boîte à bobine **15**, vous pouvez également vous aider d'un tournevis plat. Procédez avec prudence, n'endommagez pas la bobine.

- ◆ Placez la nouvelle bobine de fil **16** dans le couvercle de la boîte à bobine **15** et passez les deux extrémités de fil dans l'œillet de sortie du fil **40** (voir fig. H).
- ◆ Posez la bobine de fil **16** dans le couvercle de la boîte à bobine **15** et faites s'enclencher à nouveau le couvercle sur la boîte à bobine **15**. Veillez à placer les œillets de sortie du fil **40** dans les deux cavités **41** situées dans la boîte à bobine **15**, sinon il est impossible de fermer le couvercle (voir fig. H).
- ◆ Revissez la boîte à bobine **15** dans le sens antihoraire sur la broche de fixation **49**.
- ◆ Bloquez la broche de fixation **49** en enfonçant la tige d'arrêt **B** et en la maintenant. Ce faisant, tournez légèrement la poulie d'entraînement **A** jusqu'à la bloquer.
- ◆ Continuez à tourner la boîte à bobine **15** jusqu'en butée de manière à ce qu'elle soit bien serrée.
- ◆ Relâchez ensuite la tige d'arrêt **B** afin de déverrouiller la broche de fixation **49**.
- ◆ Tirez sur les deux extrémités du fil pour sortir les fils des rainures **48**.
- ◆ Égalisez les fils sur 15 cm env. afin de moins solliciter le moteur dans la phase de démarrage et de réchauffage.

6.3. Changement de lame (fig. N)

⚠ ATTENTION ! RISQUE DE BLESSURES !

- Prudence, arêtes tranchantes ! Portez des gants.

⚠ ATTENTION !

- Lors de l'utilisation de la lame à 3 dents **29**, le carter de protection **13** doit être raccourci (voir chapitre : "Retirer/monter l'extension du carter de protection").

- ◆ Éteignez le moteur.
- ◆ Posez l'appareil sur le sol et assurez-vous que le carburant ne coule pas et que l'appareil est bien stable.
- ◆ Bloquez la broche de fixation 49 en enfonçant la tige d'arrêt B et en la maintenant. Ce faisant, tournez légèrement la poulie d'entraînement A jusqu'à la bloquer.
- ◆ Desserrez l'écrou 52 dans le sens horaire et retirez l'écrou 52, la rondelle de serrage 51, la rondelle 50 et la lame à 3 dents 29 de la broche de fixation 49.
- ◆ Placez la lame à 3 dents 29 sur la broche de fixation 49. La lame à 3 dents 29 peut être utilisée des deux côtés.
- ◆ Fixez la lame à 3 dents 29 avec la rondelle 50, la rondelle de serrage 51 et l'écrou 52.
- ◆ Relâchez ensuite la tige d'arrêt B afin de déverrouiller la broche de fixation 49.

6.4. Extension du carter de protection (retirer/monter) (fig. O)

REMARQUE

- ▶ Lors de l'utilisation de la lame à 3 dents 29, l'extension du carter de protection 54 doit être réduite.
- ▶ Lors de l'utilisation de la bobine de fil 16, l'extension du carter de protection 54 doit être déployée.

Raccourcissement du carter de protection

- ◆ Avec le pouce, poussez les deux poussoirs de la fermeture à clic 53 vers l'intérieur.
- ◆ Couvrez l'extension du carter de protection 54 vers le haut jusqu'à ce qu'elle s'enclenche.

Rallonge du carter de protection

- ◆ Avec le pouce, poussez les deux poussoirs de la fermeture à clic 53 vers l'intérieur et le bas.
- ◆ Tirez complètement la rallonge du capot de protection 54 vers le bas.

REMARQUE

- ▶ Nettoyez la rallonge 54 et le capot de protection 13 de l'appareil après chaque utilisation.

6.5. Nettoyer le filtre à air (fig. I)

⚠ ATTENTION !

- N'utilisez jamais l'appareil sans filtre à air. De la poussière et de la saleté pénètrent sinon dans le moteur et endommagent la machine. Gardez le filtre à air propre.
- ◆ Éteignez le moteur.
- ◆ Dévissez la vis 42 sur le couvercle du filtre à air 6 et retirez le couvercle du filtre à air 6 du boîtier du filtre à air 43.
- ◆ Retirez le filtre à air 44 du boîtier du filtre à air 43.
- ◆ Nettoyez le filtre à air 44 avec du savon et de l'eau et laissez-le sécher à l'air. Pour le nettoyage, n'utilisez jamais d'essence !

REMARQUE

- ▶ Remplacez le filtre à air 44, lorsqu'il est usé, endommagé ou fortement encrassé.
- ▶ La grille sert d'écarteur et doit être insérée en premier dans le boîtier du filtre à air 43 si elle est tombée lors du retrait du filtre à air 44.

- ◆ Placez les deux ergots sur le filtre à air **6** dans les languettes situées sur le boîtier du filtre à air **43**.
- ◆ Rabattez le couvercle du filtre à air **6** sur le boîtier du filtre à air **43**.
- ◆ Immobilisez le couvercle du filtre à air **6** avec la vis **42**.

6.6. Remplacer/régler la bougie d'allumage (fig. J)

REMARQUE

- ▶ Des bougies d'allumage usées ou un écartement excessif entre les électrodes entraînent une réduction de la puissance du moteur.
- ◆ Éteignez le moteur.
- ◆ Retirez la cosse **2** de la bougie d'allumage **45**.
- ◆ Dévissez la bougie d'allumage **45** dans le sens antihoraire avec la clé de maintenance **23** fournie (voir fig. A).
- ◆ Vérifiez l'écartement des électrodes avec une jauge d'épaisseur (disponible dans les magasins spécialisés). L'écartement des électrodes doit se situer entre 0,6 et 0,7 mm.
- ◆ Réglez le cas échéant l'écartement, en incurvant prudemment l'électrode de masse de la bougie d'allumage **45**.
- ◆ Nettoyez la bougie d'allumage **45** avec une brosse métallique.
- ◆ Insérez la bougie d'allumage **45** nettoyée et réglée ou remplacez une bougie d'allumage **45** endommagée par une bougie neuve (p. ex. bougie d'allumage "NST L8RTC").
- ◆ Remontez la cosse de bougie d'allumage **2**.

6.7. Aiguiser le coupe-fil (fig. K)

⚠ ATTENTION !

- N'utilisez en aucun cas l'appareil sans coupe-fil ou avec un coupe-fil défectueux. Il existe un risque de blessure.
- Portez des gants de protection pour éviter toute coupure.
- ◆ Éteignez le moteur.
- ◆ Dévissez le coupe-fil **14** du carter de protection **13**.
- ◆ Fixez le coupe-fil **14** dans un étau et aiguissez la lame avec une lime plate. Limez prudemment et toujours dans une seule direction.
- ◆ Revissez le coupe-fil **14** sur le carter de protection **13**.

6.8. Remplacer le filtre à carburant (fig. L)

REMARQUE

- ▶ N'utilisez jamais l'appareil sans filtre à carburant. Changez régulièrement le filtre à carburant.
- ◆ Dévissez le bouchon de réservoir **37**.
- ◆ Videz le réservoir de carburant **7** dans un récipient adapté.
- ◆ Sortez le filtre à carburant **46** avec un crochet hors du réservoir de carburant **7** et retirez-le en détachant la petite bride.
- ◆ Remplacez le filtre à carburant **46** et remplacez la crépine enfichée dans le réservoir de carburant **7**.
- ◆ Refermez le réservoir de carburant **7** avec le bouchon de réservoir **37**.

REMARQUE

- ▶ Spécifications du filtre à carburant :
Raccord Ø 4 mm
Diamètre externe : env. 16 mm

6.9. Enrouler la bobine de fil (fig. M)

À la place d'une bobine de fil 16 neuve, vous pouvez vous procurer un fil de nylon de 2,4 mm d'épaisseur et de 6 m de long dans un magasin spécialisé et l'enrouler vous-même sur la bobine de fil 16.

- ◆ Pliez le fil au milieu et placez le centre du fil dans l'encoche 47 de la bobine de fil 16. Enroulez les deux extrémités dans le sens de la flèche présente sous la bobine de fil 16.
- ◆ Coincez ensuite l'extrémité de fil dans l'une des rainures 48 présentes sur la bobine de fil 16.

REMARQUE

- ▶ Tendez les fils et veillez à ce que les fils reposent de manière parallèle dans les deux passages de fil. En outre, la bobine de fil 16 ne doit pas contenir plus de 3 m de fil par passage de fil, car le dispositif automatique du fil ne fonctionnera pas correctement.

6.10. Graisser la transmission (fig. P)

REMARQUE

- ▶ Il faut graisser la transmission au bout de 10 heures de service environ.
- ◆ Desserrez la vis 65 située sur la transmission avec une clé à six pans de 5 mm, disponible dans le commerce.
- ◆ Pressez environ 5 g de graisse lubrifiante du commerce dans l'orifice de graissage situé sur le carter de transmission.
- ◆ Refermez la transmission avec la vis 65.

6.11. Remplacer le filtre à carburant

REMARQUE

- ▶ Le carburateur a été réglé en usine pour fournir une performance optimale. Si des ajustements sont nécessaires, faites effectuer les réglages par un atelier spécialisé.

6.12. Éliminer les blocages

⚠ ATTENTION !

- Éteignez l'appareil et détachez la cosse de bougie d'allumage 2 (voir fig. A) avant de travailler sur l'unité de coupe.
- Portez des gants de protection pour éviter toute coupure.

6.13. Vérifier l'embrayage

REMARQUE

- ▶ Placez l'appareil sur un support solide et plan. Assurez-vous que l'outil de coupe n'entre pas en contact avec des objets ni avec le sol.
- ▶ Avant chaque utilisation, vérifiez le fonctionnement de l'embrayage au ralenti.
- ▶ Démarrez l'appareil (voir "Démarrer le moteur") et vérifiez visuellement, à une distance de sécurité suffisante, que la bobine de fil ne tourne pas lorsque le moteur tourne au ralenti.

6.14. Intervalles de maintenance

Effectuez régulièrement les travaux de maintenance mentionnés dans le tableau "Intervalles de maintenance". Une maintenance régulière de l'appareil prolonge sa durée de vie. Vous obtenez en outre des performances de coupe optimales et évitez les accidents.

Tableau des intervalles de maintenance

Partie de machine	Action	Avant chaque utilisation	Heures de service	
			10	20
Vis, écrous, boulons	Vérifier, resserrer		X	
Filtre à air	Nettoyer ou remplacer			X
Filtre à carburant	Remplacer		X	
Bougie d'allumage	Nettoyer/régler/remplacer		X	
Tuyaux de carburant	Vérifier, le cas échéant remplacer	X		
Totalité de la machine	Vérifier, le cas échéant nettoyer	X		
Poignée de commande	Vérifier le fonctionnement	X		
Tête de coupe	Vérifier le montage correct	X		
Embrayage	Vérifier l'immobilité au ralenti	X		
Transmission	Lubrification		X	

7. Entreposage

7.1. Consignes d'entreposage générales

- ◆ Nettoyez et entretenez soigneusement l'appareil et les accessoires avant l'entreposage.
- ◆ Rangez l'appareil dans un endroit sec et à l'abri de la poussière, hors de portée des enfants.
- ◆ N'enveloppez pas l'appareil dans des sacs en plastique, de l'humidité et de la moisissure peuvent apparaître.
- ◆ Ne posez pas l'appareil en appui sur le carter de protection.
- ◆ Pour entreposer la lame, utilisez la protection pour le transport **30** (voir fig. A).
- ◆ Les serre-câble **19** doit maintenir le câble de l'appareil **18** en position (voir fig. A).
Ne retirez pas les serre-câble **19**, même pour l'entreposage de l'appareil.

7.2. Entreposage pendant les périodes d'inutilisation

REMARQUE

- ▶ Un non-respect des consignes d'entreposage peut provoquer des problèmes de démarrage ou des dommages liés aux restes de carburant dans le carburateur.

7.3. Pour les périodes d'inutilisation jusqu'à 3 mois

- ◆ Videz le réservoir de carburant **7** dans un lieu bien aéré.
- ◆ Démarrez le moteur et laissez-le tourner au ralenti jusqu'à ce que le moteur s'arrête et qu'il ne reste plus de carburant dans le carburateur.
- ◆ Laissez le moteur refroidir (env. 5 minutes).

7.4. Pour les périodes d'inutilisation de plus de 3 mois

- ◆ Videz le réservoir de carburant **7** dans un lieu bien aéré.
- ◆ Démarrez le moteur et laissez-le tourner au ralenti jusqu'à ce que le moteur s'arrête et qu'il ne reste plus de carburant dans le carburateur.
- ◆ Laissez le moteur refroidir (env. 5 minutes).
- ◆ Dévissez la bougie d'allumage **45** (voir fig. J) avec la clé de maintenance **23** (voir "Remplacer/régler la bougie d'allumage").

- ◆ Versez une cuillère à café d'huile 2 temps pure dans la chambre de combustion et tirez lentement sur le cordon de démarrage afin de répartir l'huile à l'intérieur du moteur.
- ◆ Réintroduisez la bougie d'allumage **45**.

8. Transport

- ◆ Pour transporter l'appareil, celui-ci doit être éteint et la cosse **2** doit être débranchée de la bougie d'allumage. Ne transportez pas l'appareil lorsqu'il tourne au ralenti.
- ◆ Portez l'appareil avec une main sur le tube de jonction supérieur et une main sur le tube de jonction inférieur **8+12**. Vous éviterez ainsi pendant le transport d'entrer en contact avec des pièces dangereuses (p. ex., moteur chaud, unité de coupe).
- ◆ Pour le transport de la lame, utilisez la protection pour le transport **30**.
- ◆ Lors du transport, gardez une distance de sécurité par rapport à d'autres personnes.
- ◆ Ne transportez pas l'appareil à l'envers afin d'éviter un écoulement du carburant. Avant un transport entre deux lieux d'utilisation, videz le réservoir d'essence avec une pompe à essence. Ne videz pas le réservoir d'essence dans des locaux fermés, à proximité de feu ou en fumant. Les vapeurs d'essence peuvent causer des explosions ou des incendies. Transport dans un véhicule à moteur : Sécurisez l'appareil contre un renversement et des détériorations. Veillez à mettre l'appareil dans une position sûre.

9. Commander des pièces de rechange

Sur Internet, vous pouvez commander confortablement des pièces de rechange pour ce produit sur www.kompennass.com.



Scannez le code QR avec votre smartphone/tablette. Ce code QR vous donne un accès direct à notre site web sur lequel vous pouvez

visualiser et commander les pièces de rechange disponibles.

REMARQUE

- ▶ Si vous rencontrez des problèmes avec la commande en ligne, vous pouvez vous adresser par téléphone ou par e-mail à notre Centre de service après-vente.
- ▶ Veuillez toujours indiquer à la commande la référence article (IAN) 482150_2410.
- ▶ Veuillez noter qu'une commande en ligne de pièces de rechange n'est pas possible pour tous les pays de livraison.

10. Dépannage

Panne	Cause	Solution
Le moteur ne démarre pas	Réservoir vide	Faire le plein du réservoir
	Séquence de démarrage erronée	Respecter les instructions relatives au démarrage de la machine dans le présent mode d'emploi
	Moteur "noyé"	Couper les gaz, démarrer plusieurs fois, si nécessaire démonter, nettoyer et sécher la bougie d'allumage
	Bougie d'allumage encrassée, écartement incorrect entre les électrodes	Nettoyer, régler ou remplacer la bougie
	Branchement de la bougie, câble d'allumage défectueux	Remplacer
	Carburateur, gicleurs encrassés, dispositif de mélange du carburateur mal réglé	Faire nettoyer et régler le carburateur par un atelier spécialisé
	Filtre à carburant bouché	Remplacer ou nettoyer le filtre à carburant
Le moteur tourne trop vite au ralenti	Moteur froid	Le faire chauffer lentement
Le moteur n'atteint pas sa pleine puissance	Bougie d'allumage encrassée, écartement incorrect entre les électrodes	Nettoyer, régler ou remplacer la bougie

Panne	Cause	Solution
Le moteur n'atteint pas sa pleine puissance	Filtre à air encrassé	Nettoyer ou remplacer le filtre à air
	Carburateur, gicleurs encrassés, dispositif de mélange du carburateur mal réglé	Faire nettoyer et régler le carburateur par un atelier spécialisé
	Mélange de carburant incorrect	Ajouter du carburant conformément au mode d'emploi
Le moteur n'atteint pas sa pleine puissance	Joint d'étanchéité non étanche dans le carter de vilebrequin	Faire corriger le défaut par un atelier spécialisé
	Cylindre, segments de piston usés	
	Allumage incorrect	
Formation excessive de gaz d'échappement/fumée	Dispositif de mélange du carburateur mal réglé	Faire régler le carburateur par un atelier spécialisé
	Mélange de carburant incorrect	Ajouter du carburant conformément au mode d'emploi

11. Recyclage/protection de l'environnement



Ne jetez pas les outils électriques dans les ordures ménagères !

Le symbole ci-contre, d'une poubelle barrée sur roues, indique que vous ne devez pas éliminer cet appareil en fin de vie avec les ordures ménagères, mais le rapporter aux points de collecte, aux centres de recyclage ou aux entreprises de gestion des déchets spécialement équipés à cet effet.

Ce recyclage est gratuit. Respectez l'environnement et recyclez en bonne et due forme.

Si votre appareil usagé contient des données à caractère personnel, vous assumez la responsabilité personnelle de les effacer avant de le rapporter.



Renseignez-vous auprès de votre commune ou des services administratifs de votre ville pour connaître les possibilités de recyclage du produit usagé.



L'emballage est constitué de matériaux écologiques que vous pouvez recycler par le biais des services de recyclage locaux.



Éliminez l'emballage d'une manière respectueuse de l'environnement. Observez le marquage sur les différents matériaux d'emballage et trie-les séparément si nécessaire. Les matériaux d'emballage sont repérés par des abréviations (a) et des numéros (b) qui ont la signification suivante : 1-7 : Plastiques, 20-22 : Papier et carton, 80-98 : Matériaux composites.

Protection de l'environnement

- Videz le réservoir d'essence et le carter d'huile avec soin et déposez votre appareil dans un centre de recyclage. Les pièces en plastique et en métal utilisées peuvent être triées par matières et être introduites ainsi dans un circuit de recyclage.

- Déposez les huiles usagées et les résidus d'essence dans un centre de dépollution et ne les déversez pas dans les canalisations ou dans les égouts.
- Déposez le matériel de maintenance pollué et les consommables auprès d'un point de collecte agréé.

12. Garantie pour Kompennass Handels GmbH (France)

Chère cliente, cher client,
Cet appareil est garanti 3 ans à partir de la date d'achat. S'ils sont compris dans la livraison, les blocs-batteries de la série X12V et X20V Team sont également garantis 3 ans à compter de la date d'achat. Si ce produit venait à présenter des vices, vous disposez de droits légaux face au vendeur de ce produit. Vos droits légaux ne sont pas restreints par notre garantie présentée ci-dessous.

Conditions de garantie

La période de garantie débute à la date d'achat. Veuillez bien conserver le ticket de caisse. Celui-ci servira de preuve d'achat.

Si dans un délai de trois ans suivant la date d'achat de ce produit, un vice de matériel ou de fabrication venait à apparaître, le produit sera réparé, remplacé gratuitement par nos soins ou le prix d'achat remboursé, selon notre choix. Cette prestation sous garantie nécessite, dans le délai de trois ans, la présentation de l'appareil défectueux et du justificatif d'achat (ticket de caisse) ainsi que la description brève du vice et du moment de son apparition.

Si le vice est couvert par notre garantie, vous recevrez le produit réparé ou un nouveau produit en retour. Aucune nouvelle période de garantie ne débute avec la réparation ou l'échange du produit.

Période de garantie et réclamation légale pour vices cachés

L'exercice de la garantie ne prolonge pas la période de garantie. Cette disposition s'applique également aux pièces remplacées ou réparées.

Les dommages et vices éventuellement déjà présents à l'achat doivent être signalés immédiatement après le déballage. Toute réparation survenant après la période sous garantie fera l'objet d'une facturation.

Étendue de la garantie

L'appareil a été fabriqué avec soin conformément à des directives de qualité strictes et consciencieusement contrôlé avant sa livraison.

La prestation de la garantie s'applique aux vices de matériel et de fabrication. L'étendue de la garantie ne couvre pas les pièces du produit qui sont exposées à une usure normale et peuvent de ce fait être considérées comme pièces d'usure, comme p. ex. les lames de scie, les lames de rechange, les papiers abrasifs, etc., ni aux détériorations de pièces fragiles, p. ex. interrupteurs ou pièces en verre.

Cette garantie devient caduque si le produit est détérioré, utilisé ou entretenu de manière non conforme. Toutes les instructions listées dans le manuel d'utilisation doivent être exactement respectées pour une utilisation conforme du produit. Des buts d'utilisation et actions qui sont déconseillés dans le manuel d'utilisation, ou dont vous êtes avertis doivent également être évités.

Le produit est uniquement destiné à un usage privé et ne convient pas à un usage professionnel. La garantie est annulée en cas d'entretien incorrect et inapproprié, d'usage de la force et en cas d'intervention non réalisée par notre centre de service après-vente agréé.

Article L217-16 du Code de la consommation

Lorsque l'acheteur demande au vendeur, pendant le cours de la garantie commerciale qui lui a été consentie lors de l'acquisition ou de la réparation d'un bien meuble, une remise en état couverte par la garantie, toute période d'immobilisation d'au moins sept jours vient s'ajouter à la durée de la garantie qui restait à courir.

Cette période court à compter de la demande d'intervention de l'acheteur ou de la mise à disposition pour réparation du bien en cause, si cette mise à disposition est postérieure à la demande d'intervention.

Indépendamment de la garantie commerciale souscrite, le vendeur reste tenu des défauts de conformité du bien et des vices rédhibitoires dans les conditions prévues aux articles L217-4 à L217-13 du Code de la consommation et aux articles 1641 à 1648 et 2232 du Code Civil.

Article L217-4 du Code de la consommation

Le vendeur livre un bien conforme au contrat et répond des défauts de conformité existant lors de la délivrance. Il répond également des défauts de conformité résultant de l'emballage, des instructions de montage ou de l'installation lorsque celle-ci a été mise à sa charge par le contrat ou a été réalisée sous sa responsabilité.

Article L217-5 du Code de la consommation

Le bien est conforme au contrat :

- 1° S'il est propre à l'usage habituellement attendu d'un bien semblable et, le cas échéant :
 - s'il correspond à la description donnée par le vendeur et possède les qualités que celui-ci a présentées à l'acheteur sous forme d'échantillon ou de modèle ;
 - s'il présente les qualités qu'un acheteur peut légitimement attendre eu égard aux déclarations publiques faites par le vendeur, par le producteur ou par son représentant, notamment dans la publicité ou l'étiquetage ;
- 2° Ou s'il présente les caractéristiques définies d'un commun accord par les parties ou être propre à tout usage spécial recherché par l'acheteur, porté à la connaissance du vendeur et que ce dernier a accepté.

Article L217-12 du Code de la consommation

L'action résultant du défaut de conformité se prescrit par deux ans à compter de la délivrance du bien.

Article 1641 du Code civil

Le vendeur est tenu de la garantie à raison des défauts cachés de la chose vendue qui la rendent impropre à l'usage auquel on la destine, ou qui diminuent tellement cet usage que l'acheteur ne l'aurait pas acquise, ou n'en aurait donné qu'un moindre prix, s'il les avait connus.

Article 1648 1er alinéa du Code civil

L'action résultant des vices rédhibitoires doit être intentée par l'acquéreur dans un délai de deux ans à compter de la découverte du vice.

Les pièces détachées indispensables à l'utilisation du produit sont disponibles pendant la durée de la garantie du produit.

La garantie ne s'applique pas dans les cas suivants

- usure normale de la capacité de l'accu
- utilisation commerciale du produit
- détérioration ou modification du produit par le client
- non-respect des consignes de sécurité et de maintenance, erreur d'utilisation
- dommages causés par des événements élémentaires

Procédure en cas de garantie

Afin de garantir un traitement rapide de votre demande, veuillez suivre les indications suivantes :

- Veuillez avoir à portée de main pour toutes questions le ticket de caisse et la référence article (IAN) 508093_2507 en tant que justificatif de votre achat.
- Vous trouverez la référence sur la plaque signalétique sur le produit, une gravure sur le produit, sur la page de garde du mode d'emploi (en bas à gauche) ou sur l'autocollant au dos ou sur le dessous du produit.

- Si des erreurs de fonctionnement ou d'autres vices venaient à apparaître, veuillez d'abord contacter par téléphone le service après-vente cité ci-dessous ou remplissez notre formulaire de contact que vous trouverez à l'adresse parkside-diy.com dans la rubrique Service après-vente.
- Vous pouvez ensuite retourner un produit enregistré comme étant défectueux en joignant le ticket de caisse et en indiquant en quoi consiste le vice et quand il est survenu, sans devoir l'affranchir à l'adresse de service après-vente communiquée.



Sur parkside-diy.com, vous pouvez consulter et télécharger ce mode d'emploi et de nombreux autres manuels. Ce code QR vous donne un accès direct à parkside-diy.com. Sélection-

nez votre pays et recherchez les modes d'emploi à l'aide du masque de recherche. Saisissez le numéro d'article (IAN) 508093_2507 pour accéder au mode d'emploi de votre produit.

13. Garantie pour Kompernass Handels GmbH (Belgique/Suisse)

Chère cliente, cher client,

Cet appareil est garanti 3 ans à partir de la date d'achat. S'ils sont compris dans la livraison, les blocs-batteries de la série X12V et X20V Team sont également garantis 3 ans à compter de la date d'achat. Si ce produit venait à présenter des vices, vous disposez de droits légaux face au vendeur de ce produit. Vos droits légaux ne sont pas restreints par notre garantie présentée ci-dessous.

Conditions de garantie

La période de garantie débute à la date d'achat. Veuillez bien conserver le ticket de caisse. Celui-ci servira de preuve d'achat.

Si dans un délai de trois ans suivant la date d'achat de ce produit, un vice de matériel ou de fabrication venait à apparaître, le produit sera réparé, remplacé gratuitement par nos soins ou le prix d'achat remboursé, selon notre choix. Cette prestation sous garantie nécessite, dans le délai de trois ans, la présentation de l'appareil défectueux et du justificatif d'achat (ticket de caisse) ainsi que la description brève du vice et du moment de son apparition.

Si le vice est couvert par notre garantie, vous recevrez le produit réparé ou un nouveau produit en retour. Aucune nouvelle période de garantie ne débute avec la réparation ou l'échange du produit.

Période de garantie et réclamation légale pour vices cachés

L'exercice de la garantie ne prolonge pas la période de garantie. Cette disposition s'applique également aux pièces remplacées ou réparées. Les dommages et vices éventuellement déjà présents à l'achat doivent être signalés immédiatement après le déballage. Toute réparation survenant après la période sous garantie fera l'objet d'une facturation.

Étendue de la garantie

L'appareil a été fabriqué avec soin conformément à des directives de qualité strictes et consciencieusement contrôlé avant sa livraison.

La prestation de la garantie s'applique aux vices de matériel et de fabrication. L'étendue de la garantie ne couvre pas les pièces du produit qui sont exposées à une usure normale et peuvent de ce fait être considérées comme pièces d'usure, comme p. ex. les lames de scie, les lames de rechange, les papiers abrasifs, etc., ni aux détériorations de pièces fragiles, p. ex. interrupteurs ou pièces en verre.

Cette garantie devient caduque si le produit est détérioré, utilisé ou entretenu de manière non conforme. Toutes les instructions listées dans le manuel d'utilisation doivent être exactement respectées pour une utilisation conforme du produit.

Des buts d'utilisation et actions qui sont déconseillés dans le manuel d'utilisation, ou dont vous êtes avertis doivent également être évités.

Le produit est uniquement destiné à un usage privé et ne convient pas à un usage professionnel. La garantie est annulée en cas d'entretien incorrect et inapproprié, d'usage de la force et en cas d'intervention non réalisée par notre centre de service après-vente agréé.

La garantie ne s'applique pas dans les cas suivants

- usure normale de la capacité de l'accu
- utilisation commerciale du produit
- détérioration ou modification du produit par le client
- non-respect des consignes de sécurité et de maintenance, erreur d'utilisation
- dommages causés par des événements élémentaires

Procédure en cas de garantie

Afin de garantir un traitement rapide de votre demande, veuillez suivre les indications suivantes :

- Veuillez avoir à portée de main pour toutes questions le ticket de caisse et la référence article (IAN) 508093_2507 en tant que justificatif de votre achat.
- Vous trouverez la référence sur la plaque signalétique sur le produit, une gravure sur le produit, sur la page de garde du mode d'emploi (en bas à gauche) ou sur l'autocollant au dos ou sur le dessous du produit.
- Si des erreurs de fonctionnement ou d'autres vices venaient à apparaître, veuillez d'abord contacter par téléphone le service après-vente cité ci-dessous ou remplissez notre formulaire de contact que vous trouverez à l'adresse parkside-diy.com dans la rubrique Service après-vente.

- Vous pouvez ensuite retourner un produit enregistré comme étant défectueux en joignant le ticket de caisse et en indiquant en quoi consiste le vice et quand il est survenu, sans devoir l'affranchir à l'adresse de service après-vente communiquée.



Sur parksidi-diy.com, vous pouvez consulter et télécharger ce mode d'emploi et de nombreux autres manuels. Ce code QR vous donne un accès direct à parksidi-diy.com. Sélectionnez votre pays et recherchez les modes d'emploi à l'aide du masque de recherche. Saisissez le numéro d'article (IAN) 508093_2507 pour accéder au mode d'emploi de votre produit.

13.1. Service après-vente

FR Service France

Tel.: 0800 907 612

Formulaire de contact sur parksidi-diy.com

BE Service Belgique

Tel.: 0800 12614

Formulaire de contact sur parksidi-diy.com

CH Service Suisse

Tel.: 0800 563 601

Formulaire de contact sur parksidi-diy.com

IAN 508093_2507

13.2. Importateur

Veillez tenir compte du fait que l'adresse suivante n'est pas une adresse de service après-vente. Veuillez d'abord contacter le service mentionné.

Pour le marché de l'UE

KOMPERNASS HANDELS GMBH
BURGSTRASSE 21
44867 BOCHUM
ALLEMAGNE
www.kompernass.com

Pour le marché du Royaume-Uni

Lidl Great Britain Ltd
Lidl House 14 Kingston Road
Surbiton
KT5 9NU

14. Traduction de la déclaration CE de conformité originale

Nous soussignés, KOMPERNASS HANDELS GMBH, responsable du document : M. Hans-Peter Kompernaß, BURGSTR. 21, 44867 BOCHUM, ALLEMAGNE, déclarons par la présente que ce produit est en conformité avec les normes, documents normatifs et directives CE suivants :

Directive relative aux machines
(2006/42/CE)

Compatibilité électromagnétique
(2014/30/EU)

Directive relative aux émissions sonores
(2000/14/EG), modifiée par (2005/88/EG) et EU/2024/1208

Niveau de puissance acoustique LWA :

Lame de coupe à 3 dents :

Mesuré $L_{WA} = 107,6 \text{ dB}$
Imprécision $K_{WA} = 1,64 \text{ dB}$

Bobine de fil :

Mesuré $L_{WA} = 107,9 \text{ dB}$
Imprécision $K_{WA} = 1,28 \text{ dB}$

Garanti $L_{WA} = 110 \text{ dB}$

Directive relative aux émissions
(2016/1628/EU)

Directive RoHS (2011/65/EU)*

* La seule responsabilité pour l'établissement de cette déclaration de conformité incombe au fabricant. L'objet décrit ci-dessus de la déclaration répond aux prescriptions de la directive 2011/65/EU du Parlement européen et du Conseil en date du 8 juin 2011 visant la restriction de l'utilisation de certaines substances dangereuses dans les appareils électriques et électroniques.

Normes harmonisées appliquées

EN ISO 11806-1:2022

EN ISO 14982:2009

EN IEC 63000:2018

Désignation du modèle de la machine :
Débroussailleuse thermique PBS 2 F6

Année de fabrication : 10-2025

Numéro de série : IAN 508093_2507

Bochum, le 10/09/2025

Hans-Peter Kompernaß
- Directeur général -

Sous réserve de modifications techniques à des fins de perfectionnement.

Inhoud

1. Inleiding	91
1.1. Gebruik in overeenstemming met de bestemming	91
1.2. Onderdelen	91
1.3. Inhoud van het pakket	92
1.4. Technische gegevens	92
2. Algemene veiligheidsvoorschriften	96
2.1. Aanvullende veiligheidsvoorschriften	98
2.2. Terugslag – oorzaken en bijbehorende veiligheidsmaatregelen	100
3. Montage	100
3.1. Beschermkap installeren (afb. B)	100
3.2. Tweedelige buis installeren (afb. C)	101
3.3. Multifunctionele handgreep installeren (afb. D)	101
3.4. Trimgereedschap installeren (afb. N)	101
4. Ingebruikname	102
4.1. Brandstof bijtanken (afb. E)	102
4.2. Schouderriem omleggen (afb. F)	103
4.3. Motor starten (afb. G)	103
5. Bediening	104
5.1. Werkinstructies	104
5.2. Oogje voor draagharnas verplaatsen/apparaat uitbalanceren (afb. Q)	105
5.3. Werken met de draadspoel	105
5.4. Draad langer maken	105
5.5. Werken met het drietandsmes	106
6. Onderhoud en reiniging	106
6.1. Apparaat schoonmaken	106
6.2. De draadspoel vervangen	106
6.3. Het mes vervangen (afb. N)	107
6.4. Verlenging van de beschermkap (verwijderen/installeren) (afb. O)	108
6.5. Luchtfiler reinigen (afb. I)	108
6.6. Bougie vervangen/instellen (afb. J)	108
6.7. De draadafsnijder wetten (afb. K)	109
6.8. Het brandstoffilter vervangen (afb. L)	109
6.9. Draadspoel opwickelen (afb. M)	109
6.10. Aandrijving smeren (afb. P)	109
6.11. Brandstoffilter verwisselen	110
6.12. Blokkeringen verwijderen	110
6.13. Koppeling testen	110
6.14. Onderhoudsintervallen	110

7. Opbergen	111
7.1. Algemeen opslaginstructies	111
7.2. Opslag tijdens gebruikspauzes	111
7.3. Bij gebruikspauzes tot 3 maanden.	111
7.4. Bij gebruikspauzes van meer dan 3 maanden	111
8. Transport	112
9. Vervangingsonderdelen bestellen	112
10. Problemen oplossen	112
11. Afvoeren/milieubescherming	114
12. Garantie van Kompernaß Handels GmbH	114
12.1. Service	116
12.2. Importeur	116
13. Vertaling van de oorspronkelijke EG-verklaring van overeensteeming	116

1. Inleiding

Hartelijk gefeliciteerd met de aankoop van uw nieuwe apparaat. U hebt hiermee gekozen voor een hoogwaardig product. De gebruiksaanwijzing maakt deel uit van dit product. Hij bevat belangrijke aanwijzingen voor de veiligheid, het gebruik en het afvoeren van dit product. Lees alle bedienings- en veiligheidsaanwijzingen voordat u het product in gebruik neemt. Gebruik het product uitsluitend op de voorgeschreven wijze en voor de aangegeven doeleinden. Geef alle documenten mee als u het product doorgeeft aan een derde.

1.1. Gebruik in overeenstemming met de bestemming

Het apparaat is geschikt voor het trimmen van gras in tuinen, langs de randen van bloembedden en rond bomen of hekpalen en voor licht struikgewas.

Elk ander gebruik dat in deze gebruiksaanwijzing niet uitdrukkelijk wordt toegestaan, kan schade aan het apparaat veroorzaken en tot ernstig gevaar voor de gebruiker leiden. Het apparaat is niet bedoeld voor het snoeien van struiken, kleine bomen of soortgelijke planten.

Het apparaat is alleen bestemd voor gebruik door volwassenen. Jongeren van 16 jaar of ouder mogen het apparaat alleen gebruiken op voorwaarde dat ze onder toezicht staan. De fabrikant aanvaardt geen aansprakelijkheid voor schade die voortvloeit uit oneigenlijk gebruik of door een verkeerde bediening. Dit apparaat is niet geschikt voor bedrijfsmatig gebruik. Bij bedrijfsmatig gebruik vervalt de garantie.

1.2. Onderdelen

(afbeeldingen: zie uitvouwpagina's)

Afbeelding A

- ❶ Motorbehuizing
- ❷ Bougiestekker
- ❸ Starthandgreep met starterkoord
- ❹ Chokehendel
- ❺ Brandstofpomp (primer)
- ❻ Deksel luchtfilter
- ❼ Brandstoftank
- ❽ Bovenste schachtbuis
- ❾ Oogje voor draagharnas
- ❿ Multifunctionele handgreep
- ⓫ Vergrendeling, buisschacht
- ⓬ Onderste schachtbuis
- ⓭ Beschermkap
- ⓮ Draadafsnijder
- ⓯ Spoeldoos
- ⓰ Draadspoel
- ⓱ Bedieningselement
- ⓲ Kabel van het apparaat
- ⓳ Kabelhouder
- ⓴ Aan-uitknop
- ⓵ Gashendelblokkering
- ⓶ Gashendel
- ⓷ Onderhoudssleutel
- ⓸ Inbussleutel (4 mm)
- ⓹ Etui voor toebehoren
- ⓺ Brandstofmengfles
- ⓻ Draagharnas
- ⓼ Lichaamsbescherming
- ⓽ Drietandsmes
- ⓾ Transportbescherming, drietandsmes

Afbeelding B

- ❶ Schroeven, beschermkap
- ❷ Schachthouder

Afbeelding C

- ❶ Bevestigingsschroef buis

Afbeelding D

- 34 Sterschroef, multifunctionele handgreep
- 35 Greephouder
- 36 Opname, greephouder

Afbeelding E

- 37 Tankdop

Figuur F

- 38 Sluiting

Afbeelding H

- 39 Kliksluiting, spoeldoos
- 40 Draaduitgangsoog
- 41 Uitsparing, draadspoel

Afbeelding I

- 42 Schroef luchtfilterdeksel
- 43 Luchtfilterbehuizing
- 44 Luchtfilter

Afbeelding J

- 45 Bougie

Afbeelding L

- 46 Brandstoffilter

Afbeelding M

- 47 Inkeping draadspoel
- 48 Groef draadspoel

Afbeelding N

- A Aandrijfschijf
- B Borgpen
- 49 Bevestigingsspil
- 50 Sluitring
- 51 Spanring
- 52 Moer

Afbeelding O

- 53 Kliksluiting, beschermkap
- 54 Verlenging, beschermkap

Afbeelding P

- 55 Schroef, smering aandrijving

Afbeelding Q

- 56 Schroef, oog

1.3. Inhoud van het pakket

- 1 motorbehuizing met bovenste schachtbuis en niet-gemonteerde multifunctionele handgreep
- 1 onderste schachtbuis
- 1 draadspoel
- 1 drietandsmes met transportbescherming
- 1 beschermkap
- 1 draagharnas met heupbescherming
- 1 onderhoudssleutel
- 1 inbussleutel, 4 mm
- 1 brandstofmengfles, inhoud 500 ml
- 1 etui voor toebehoren
- 1 gebruiksaanwijzing

1.4. Technische gegevens

Motor	2-taktmotor, luchtgekoeld
Cilinderinhoud	42,7 cm ³
Motorvermogen (max.)	1,35 kW/1,8 PK
Brandstofmengsel	40:1
Toerental onbelast motor	3000 min ⁻¹
Max. toerental motor met drietandsmes met draadspoel	9500 min ⁻¹ 9300 min ⁻¹
Max. trimsnelheid met drietandsmes met draadspoel	7125 min ⁻¹ 6975 min ⁻¹
Ontsteking	Elektronisch
Bougie	L8RTC
Aandrijving	Centrifugaalkoppeling
Gewicht (zonder brandstof, snij-uitrusting en beschermkap)	ca. 7 kg
Tankinhoud/tankvolume	1200 ml/1200 cm ³

Draadspoel met trimmerdraad

Trimcirkel met draad \emptyset 430 mm
Lengte draad: 2x 3 m
 \emptyset draad: 2,4 mm

Drietandsmes (IAN 508093):

Trimcirkel met mes \emptyset : 255 mm

Geluids- en trillingsgegevens:

Gemeten waarde voor geluid vastgesteld conform ISO 22868.

Het A-gewogen geluidsniveau bedraagt gemiddeld:

Geluidsemisiewaarde

Drietandsmes:

Geluidsdrukniveau $L_{pA} = 91,28$ dB
Onzekerheid $K_{pA} = 3$ dB
Geluidsvermogeniveau
Gemeten $L_{WA} = 103,13$ dB
Onzekerheid $K_{WA} = 3$ dB

Draadspoel:

Geluidsdrukniveau $L_{pA} = 93,66$ dB
Onzekerheid $K_{pA} = 3$ dB
Geluidsvermogeniveau
Gemeten $L_{WA} = 103,69$ dB
Onzekerheid $K_{WA} = 3$ dB

Richtlijn voor geluidsemisie

(2000/14/EG), gewijzigd door (2005/88/EG) en EU/2024/1208

Geluidsvermogeniveau LWA:

Drietandsmes:

Gemeten $L_{WA} = 107,6$ dB
Onzekerheid $K_{WA} = 1,64$ dB

Draadspoel:

Gemeten $L_{WA} = 107,9$ dB
Onzekerheid $K_{WA} = 1,28$ dB
Gegarandeerd $L_{WA} = 110$ dB



Draag gehoorbescherming om gehoorschade te voorkomen!

Totale trillingswaarde

Trillingswaarden (vectorsom van drie richtingen) bepaald conform ISO 22867:

Drietandsmes:

Trilling bij linkerhand-

greep

Onzekerheid

$$a_n = 7,706 \text{ m/s}^2$$

$$K = 1,5 \text{ m/s}^2$$

Trilling bij rechter-

handgreep

Onzekerheid

$$a_n = 4,947 \text{ m/s}^2$$

$$K = 1,5 \text{ m/s}^2$$

Draadspoel:

Trilling bij linker-

handgreep

Onzekerheid

$$a_n = 7,602 \text{ m/s}^2$$

$$K = 1,5 \text{ m/s}^2$$

Trilling bij rechter-

handgreep

Onzekerheid

$$a_n = 6,420 \text{ m/s}^2$$

$$K = 1,5 \text{ m/s}^2$$

OPMERKING

- ▶ De vermelde totale trillingswaarden en de vermelde geluidsemisiewaarden zijn in een genormeerde testopstelling gemeten en kunnen worden gebruikt voor de vergelijking van een elektrisch gereedschap met een ander elektrisch gereedschap.
- ▶ De vermelde totale trillingswaarden en de vermelde geluidsemisiewaarden kunnen ook worden gebruikt voor een voorlopige inschatting van de belasting.

⚠ WAARSCHUWING!

- ▶ De trillings- en geluidsemisieniveaus kunnen tijdens het daadwerkelijke gebruik van het elektrische gereedschap afwijken van de vermelde waarden, afhankelijk van de aard van het gebruik van het elektrische gereedschap, en in het bijzonder afhankelijk van het soort werkstuk dat wordt bewerkt.

WAARSCHUWING!

- ▶ Het is noodzakelijk veiligheidsmaatregelen ter bescherming van de bediener vast te stellen op basis van een inschatting van de trillingsbelasting tijdens de feitelijke gebruiksomstandigheden (hierbij dient rekening te worden gehouden met alle aspecten van de bedrijfscyclus, bijvoorbeeld periodes waarin het gereedschap uitgeschakeld is en periodes waarin het gereedschap weliswaar ingeschakeld is, maar onbelast draait).

Toelichting bij de pictogrammen

	Lees vóór het eerste gebruik de gebruiksaanwijzing aandachtig in zijn geheel door en bewaar deze voor toekomstig gebruik.
	WAARSCHUWING! Bij het werken met het apparaat dient u bijzondere veiligheidsmaatregelen te nemen. Lees alle waarschuwingen en neem ze in acht.
	Draag een veiligheidshelm!
	Draag gehoorbescherming!
	Draag een veiligheidsbril!
	Draag veiligheidshandschoenen!
	Draag veiligheidsschoenen!
	Let op voor weggeslingerde delen!

	Pas op voor terugslag!
	Houd omstanders uit de buurt van het apparaat!
	De afstand tussen de machine en derden moet minstens 15 meter bedragen!
	Let op, hete onderdelen. Houd afstand!
	Waarschuwing! Gebruik in geen geval cirkelzaagbladen als mes.
	Brandstoftank; mengverhouding: 40:1
	Open vuur en roken in de buurt van het apparaat is ten strengste verboden!
	Gegarandeerd geluidsvermogensniveau van het apparaat
	Positie chokehendel
	Brandstoftomp (primer) vullen
	Brandstoftomp (primer) 6 x induwen
	Aan het startkoord trekken
	3-4 x aan het startkoord trekken
	Gashendel en gashendelvergrendeling induwen

	Deksel met 2 functies voor grasmaaier en 3-tandsmes
	Vloeibaar vet aandrijving bijvullen
	GEVAAR! Een waarschuwing met dit pictogram en met het signaalwoord “GEVAAR” duidt op een onmiddellijk aanwezige gevaarlijke situatie, die fataal of ernstig letsel tot gevolg heeft als deze niet wordt vermeden.
	WAARSCHUWING! Een waarschuwing met dit pictogram en met het signaalwoord “WAARSCHUWING” duidt op een mogelijk gevaarlijke situatie, die fataal of ernstig letsel tot gevolg kan hebben als deze niet wordt vermeden.
	VOORZICHTIG! Een waarschuwing met dit pictogram en met het signaalwoord “VOORZICHTIG” duidt op een mogelijk gevaarlijke situatie, die licht of matig letsel tot gevolg kan hebben als deze niet wordt vermeden.
	LET OP! Een waarschuwing met dit pictogram en met het signaalwoord “LET OP” duidt op een mogelijke situatie die materiële schade tot gevolg kan hebben als deze niet wordt vermeden.
	Opmerking: Een opmerking bevat extra informatie die de omgang met het apparaat eenvoudiger maakt.

	Elektrisch apparaat niet via het huisvuil verwijderen!
	Voer de verpakking af in overeenstemming met de milieuvoorschriften.
	Verpakking van recyclebare materialen. Neem de aanduiding van de verpakkingsmaterialen in acht bij de afvalscheiding: de verpakkingsmaterialen zijn voorzien van afkortingen (a) en cijfers (b) met de volgende betekenis: 1–7: kunststoffen, 20–22: papier en karton, 80–98: composietmaterialen.
  ES/PT	De verpakking bevat bestanddelen van papier en/of karton. De verpakking bevat bestanddelen van plastic en/of metaal.
	Dit product voldoet aan de eisen van de toepasselijke Europese en nationale richtlijnen.
 <small>Points de collecte sur www.aufairendesmedets.fr Privilégiez la réparation ou le don de votre appareil !</small>	
	
	FR: Het product, de verpakking en de gebruiksaanwijzing zijn recycleerbaar, vallen onder de uitgebreide producentenverantwoordelijkheid en worden gescheiden ingezameld.

2. Algemene veiligheidsvoorschriften

Bewaar alle veiligheidsinstructies en aanwijzingen voor toekomstig gebruik.

OPMERKING

- ▶ Kinderen en zieke en gehandicapte personen moet toegang tot het apparaat worden ontzegd. Kinderen moeten onder streng toezicht staan als ze in de buurt van machines zijn. Neem de geldende regionale en lokale preventievoorschriften voor ongevallen in acht. Hetzelfde geldt voor alle voorschriften op het gebied van veiligheid en welzijn op het werk. De fabrikant kan niet aansprakelijk worden gesteld als zijn machines worden gewijzigd zonder toestemming en dergelijke wijzigingen leiden tot persoonlijk letsel of schade aan voorwerpen.

WAARSCHUWING!

- ▶ Tijdens het gebruik van machines moeten altijd basisverzorgingsmaatregelen worden genomen. Neem ook alle tips en aanwijzingen in de aanvullende veiligheidsvoorschriften in acht.
- **Houd rekening met de omgevingsomstandigheden waaronder u werkt.** Het motorapparaat produceert giftige uitlaatgassen zodra de motor draait. Deze gassen kunnen reukloos en onzichtbaar zijn. Gebruik het apparaat daarom nooit in gesloten of slecht geventileerde ruimtes. Zorg voor voldoende verlichting tijdens de werkzaamheden. Zorg ervoor dat u bij vochtig weer, sneeuw, ijs, op hellingen en op oneffen terrein goed stevig staat.
- **Laat mensen die u niet kent niet aan het apparaat komen.** Bezoekers en toeschouwers, vooral kinderen, zieke en gehandicapte personen, moet de toegang tot de werklocatie worden ontzegd. Zorg ervoor dat andere mensen niet met het gereedschap in aanraking komen. Geef het apparaat uitsluitend door aan mensen die bekend zijn met het apparaat en weten hoe het moet worden gebruikt.
- **Zorg ervoor dat gereedschappen veilig worden opgeborgen.** Gereedschappen die niet worden gebruikt, moeten worden opgeborgen op een droge, liefst hoger gelegen plaats of achter slot en grendel worden bewaard op een niet-toegankelijke plaats.
- **Gebruik altijd voor elke werkzaamheid het juiste gereedschap.** Gebruik bijvoorbeeld geen klein gereedschap of accessoires voor werk dat eigenlijk met zware gereedschappen moet worden uitgevoerd. Gebruik gereedschappen uitsluitend waarvoor ze bedoeld zijn.
- **Draag geschikte kleding.** De kleding moet doelmatig zijn en mag u niet hinderen tijdens het werk. Draag kleding met snijbeschermingsinzetstukken.
- **Gebruik persoonlijke beschermingsmiddelen.** Draag veiligheidsschoenen met stalen neuzen/stalen zolen en antislipzolen. Draag een veiligheidshelm als er bij de werkzaamheden een risico bestaat op vallende voorwerpen.
- **Draag een veiligheidsbril.** Er kunnen voorwerpen worden weggeslingerd. Dit kan ernstig oogletsel tot gevolg hebben.
- **Draag gehoorbescherming.** Draag persoonlijke gehoorbescherming, bijv. oordopjes.

- **Handbescherming**
Draag stevige handschoenen – leren handschoenen bieden afdoende bescherming.
- **Gebruik van het apparaat**
Werk nooit zonder de beveiliging met het trimgereedschap. Letselgevaar door weggeslingerde voorwerpen.
- **Verwijder steeksleutels enz.**
Alle sleutels en dergelijke moeten worden verwijderd voordat het apparaat wordt ingeschakeld.
- **Blijf altijd attent.**
Let op wat u doet.
Gebruik uw gezond verstand. Gebruik geen motorgereedschappen als u moebent. Onder invloed van alcohol, verdovende middelen of medicamenten die het reactievermogen beïnvloeden, mag niet met het apparaat worden gewerkt.
- **Brandstof bijvullen**
Houd u aan de geldende brandbeveiligingsvoorschriften en de respectieve plaatselijke voorschriften inzake brandpreventie.
- **Brandstof en dampen daarvan zijn zeer ontvlambaar.** Vul geen brandstof bij als de motor draait of nog warm is. Zorg bij het tanken voor goede ventilatie. Roken en open vuur zijn verboden.
- **Zet altijd de motor uit als u brandstof bijvult.** Open de tankdop altijd voorzichtig, zodat eventuele overdruk langzaam kan ontsnappen en er geen benzine uit de tank spuit. Door met het apparaat te werken, wordt de behuizing erg warm. Laat het apparaat daarom afkoelen voordat u het bijvult. Anders kan de brandstof ontbranden en ernstige brandwonden veroorzaken.
- **Zorg er tijdens het bijtanken voor dat u niet te veel brandstof bijvult.** Als er vloeistof wordt gemorst, verwijder deze dan onmiddellijk en maak het apparaat schoon.
- Controleer na het bijvullen of de afsluitschroef goed vastzit, zodat deze niet kan loskomen door de trillingen die tijdens het werk worden gegenereerd.
- **Let op lekken.** Start de motor niet als er brandstof ontsnapt. Levensgevaar door brandwonden!
- **Gebruiksduur en pauzes.**
Bij langer gebruik van het motorapparaat kan door trillingen de doorbloeding van de handen verstoord raken (ziekte van Raynaud). U kunt echter langer met het apparaat werken als u geschikte handschoenen draagt of regelmatig een pauze inlast. Houd er rekening mee dat een persoonlijke aanleg voor slechte doorbloeding, lage buitentemperaturen of het gebruik van veel kracht bij het werken de gebruiksduur kunnen reduceren.
- **Let op beschadigde onderdelen.**
Controleer het apparaat vóór gebruik en nadat het is gevallen of na harde schokken op tekenen van schade en slijtage. Zijn afzonderlijke onderdelen beschadigd? Stel u bij lichte schade de vraag of het gereedschap nog goed en veilig kan werken. Let erop dat bewegende delen correct zijn uitgelijnd en ingesteld. Grijpen de onderdelen goed in elkaar? Zijn er onderdelen beschadigd? Is alles correct geïnstalleerd? Is aan alle andere vereisten voor een goede werking voldaan? Beschadigde beveiligingen e.d. moeten door bevoegde personen correct worden gerepareerd of vervangen, tenzij uitdrukkelijk anders vermeld in de gebruiksaanwijzing. Defecte schakelaars moeten worden vervangen door een erkende dienstverlener. Wend u voor reparaties tot een door ons gevolmachtigde klantendienst.

- **Schakel de motor altijd uit voordat u het apparaat gaat instellen of er onderhoudswerkzaamheden aan uitvoert.**

Dat geldt vooral voor werkzaamheden aan de draadspoel.

- **Gebruik alleen goedgekeurde onderdelen.** Gebruik alleen identieke vervangingsonderdelen voor onderhoud en reparatie. Vervangingsonderdelen zijn verkrijgbaar in onze onlineshop (zie "Vervangingsonderdelen bestellen").

⚠ WAARSCHUWING!

- ▶ Het gebruik van andere trimkoppen, accessoires en hulpstukken die niet uitdrukkelijk worden aanbevolen, kan een gevaar betekenen voor personen en voorwerpen. Het gereedschap mag alleen worden gebruikt voor datgene waarvoor het bedoeld is. Elk ander gebruik wordt beschouwd als oneigenlijk gebruik. Alleen de gebruiker, in geen geval de fabrikant, is verantwoordelijk voor materiële schade en persoonlijk letsel als gevolg van oneigenlijk gebruik. De fabrikant kan niet aansprakelijk worden gesteld als zijn machines worden gewijzigd of onjuist worden gebruikt en dit resulteert in schade.

⚠ LET OP!

- ▶ Ook bij correct gebruik van het gereedschap blijven er restrisico's bestaan die niet kunnen worden uitgesloten. De volgende potentiële gevaren kunnen worden afgeleid uit het type en de constructie van het gereedschap:
- Contact met de onbeschermde draadspoel (snijwonden).
- In de draaiende draadspoel grijpen (snijwonden).
- Gehoorschade als geen passende bescherming wordt gedragen.
- Schadelijke stof- of gasontwikkeling bij gebruik van het apparaat in gesloten ruimten (misselijkheid).

2.1. Aanvullende veiligheidsvoorschriften

Ter voorkoming van materiële schade en letsel:

- **Let op! Houd handen en voeten altijd uit de buurt van de trimzone**, vooral wanneer u het apparaat start. Houd altijd de hand op de extra handgreep vrij.
- **Houd het apparaat altijd vast met de handen op de multifunctionele handgrepen.** Houd het apparaat altijd op een veilige afstand van uw lichaam en zorg ervoor dat u goed stevig staat.
- **Draag steeds een veiligheidsbril.**
- Gebruik het apparaat alleen bij daglicht of bij goede kunstmatige verlichting.
- Gebruik het apparaat niet bij regen of wanneer het gras nat is.
- Controleer het apparaat op schade voordat u het gebruikt of nadat het een stoot heeft gekregen en repareer het indien nodig.
- Gebruik het apparaat niet wanneer de beveiligingen beschadigd zijn of niet naar behoren zijn aangebracht.
- Zorg ervoor dat de ventilatiesleuven van de motor, de beschermkap en de trimvoorziening altijd vrij zijn van vuil of resten.
- **Tijdens het gebruik van het apparaat kunnen stenen en andere voorwerpen worden weggeslingerd, wat ernstig letsel kan veroorzaken.** Zorg er tijdens de werkzaamheden altijd voor dat zich geen personen of dieren binnen een straal van minstens 15 meter bevinden. Schakel het apparaat onmiddellijk uit als er iemand, vooral kinderen, binnen de reikwijdte van het apparaat komt.
- Kom niet in de buurt van de bewegende onderdelen wanneer het apparaat in werking is (in de buurt van de trimvoorziening). **Na het uitschakelen blijft de trimkop nog een paar seconden draaien.**

- Voordat het apparaat wordt gebruikt, moeten stenen, takken en ander vast materiaal uit de werkzone worden verwijderd. Start het apparaat alleen zoals beschreven in de gebruiksaanwijzing. Het mag niet ondersteboven of in werkp positie zijn wanneer het gestart wordt. Steek geen grindwegen of paden over terwijl het apparaat in werking is.
- Wees uiterst voorzichtig bij het verlengen van de trimdraad. Er bestaat gevaar voor snijwonden. Na het uitvoeren van deze procedures moet de juiste werkpositie weer worden aangenomen voordat het apparaat wordt gestart.
- Gebruik geen metalen draadspoelen. Houd er rekening mee dat het apparaat nog een paar seconden lang werkt nadat u de schakelaar heeft losgelaten.
- Schakel de motor uit (aan-uitknop uit) als u:
 - brandstof in het apparaat doet,
 - het apparaat niet gebruikt,
 - het apparaat zonder toezicht achterlaat,
 - het apparaat schoonmaakt,
 - het apparaat van de ene naar de andere plaats vervoert,
 - de trimvoorziening verwijdert of vervangt, of met de hand de lengte van de trimdraad instelt.
- **Gebruiksduur en pauzes**
Bij langer gebruik van het motorapparaat kan de doorbloeding van de handen verstoord raken. U kunt echter langer met het apparaat werken als u geschikte handschoenen draagt of regelmatig een pauze inlast. Houd er rekening mee dat een persoonlijke aanleg voor slechte doorbloeding, lage buitentemperaturen of het gebruik van veel kracht bij het werken de gebruiksduur kunnen reduceren.
- Langdurig gebruik van het motorgereedschap kan leiden tot gehoorschade als u geen passende gehoorbescherming draagt. **Draag persoonlijke gehoorbescherming**, bijv. oordopjes, om het risico op gehoorschade te verminderen.
- **Draag de grastrimmer aan de bovenzijde en onderste schachtbuis in uitgeschakelde toestand met de trimvoorziening weg van uw lichaam.** Na het uitschakelen is de motorkop van de grastrimmer heet. Zorg ervoor dat u niet met de motorkop in aanraking komt.
- Controleer regelmatig of de trimvoorziening stilstaat bij onbelaste werking.
- Lokale voorschriften kunnen een leeftijds grens bepalen voor de gebruiker.
- Houd er rekening mee dat volgende omstandigheden kunnen leiden tot schade aan het apparaat en ernstige verwondingen van de persoon die ermee werkt:
 - gebrekkig onderhoud,
 - gebruik van niet-conforme vervangingsonderdelen,
 - verwijdering of wijziging van veiligheidsvoorzieningen.
- **Let op!** Plaatselijke regelgeving kan het gebruik van de machine beperken.
- Houd het apparaat en de trimvoorziening altijd in goede staat.
- Controleer het apparaat voordat u het gebruikt op loszittende bevestigingen, brandstoflekken en beschadigde onderdelen, zoals scheuren in de trimopzetsstukken.
- Las pauzes in en verander regelmatig van werkhouding.
- **Waarschuwing!** Er zitten scherpe randen aan de grastrimmer. **Draag daarom altijd handschoenen.**
- Het is noodzakelijk om vóór elk gebruik een test uit te voeren nadat het apparaat is gevallen of een andere stoot heeft ondergaan, om grote gebreken op te sporen.

- **Draag zowel slipvrije veiligheidsschoenen als beschermende kleding.**
- **Gebruik de machine nooit als u moe, ziek of onder invloed van alcohol of andere verdovende middelen bent.**
- Waarschuwing: uitstoot van verbrandingsgassen!
- Zorg ervoor dat u tijdens het gebruik van het apparaat stevig staat en altijd uw evenwicht bewaart. Gebruik daarbovenop de meegeleverde draagriem.

2.2. Terugslag – oorzaken en bijbehorende veiligheidsmaatregelen

- Een terugslag is een plotse zijwaartse, voorwaartse of achterwaartse beweging van het apparaat die kan optreden wanneer het trimgereedschap vastloopt of in een voorwerp, bijvoorbeeld een jong boompje of een boomstronk, blijft vasthaken.
De terugslag kan zo krachtig zijn dat het apparaat en/of de gebruiker in een willkeurige richting wordt gedreven en de gebruiker de controle over het apparaat verliest.
 - Terugslag en de bijbehorende risico's kunnen worden vermeden door passende voorzorgsmaatregelen te nemen, zoals hieronder beschreven.
- a) **Houd het apparaat met beide handen vast en breng uw armen in een positie waarin u de terugslagkrachten kunt opvangen. Sta altijd aan de linkerkant van het apparaat.** Een terugslag kan door een onverwachte beweging van het apparaat leiden tot een groter risico op letsel. De gebruiker kan door geschikte veiligheidsmaatregelen de terugslagkrachten beheersen.
 - b) **Als het trimgereedschap vastloopt of u de werkzaamheden onderbreekt, schakel het apparaat dan uit en houd het rustig in het te trimmen materiaal totdat het trimgereedschap tot stilstand is gekomen.**

Probeer, wanneer het trimgereedschap is vastgelopen, nooit om het apparaat uit het te trimmen materiaal te verwijderen of eraan te trekken, zolang het trimgereedschap nog beweegt; anders kunt u een terugslag krijgen. Ga op zoek naar de oorzaak voor het vastlopen van het trimgereedschap en verhelp deze.

- c) **Gebruik geen bot of beschadigd trimgereedschap.** Bot of beschadigd trimgereedschap verhoogt het risico op vastlopen of vasthaken in een voorwerp en kan een terugslag veroorzaken.
- d) **Zorg er altijd voor dat u een goed zicht op het te trimmen oppervlak hebt.** De kans op een terugslag is groter wanneer het te trimmen oppervlak moeilijk te zien is.
- e) **Schakel het apparaat uit wanneer een andere persoon tijdens het werken in de buurt komt.** Andere personen kunnen in geval van een terugslag sneller door het roterende trimgereedschap worden getroffen en verwond.

3. Montage

3.1. Beschermkap installeren (afb. B)

WAARSCHUWING!

- Gebruik het apparaat nooit zonder de naar behoren gemonteerde beschermkap **13**. Er bestaat letselgevaar.
- ◆ Plaats de beschermkap **13** op de schachthouder **22**.
- ◆ Draai de schroeven **31** in de beschermkap **13** met behulp van de (kleinere) 4 mm-inbusleutel **24**.

3.2. Tweedelige buis installeren (afb. C)

- ◆ Draai de bevestigingsschroef van de buis 33 op de bovenste schachtbuis 8 los.
- ◆ Schuif de onderste schachtbuis 12 zo ver mogelijk in de bovenste schachtbuis 8.
- ◆ Druk op de vergrendeling 11 en duw de onderste schachtbuis 12 tot de aanslag in de bovenste schachtbuis 8.
- ◆ Draai de onderste schachtbuis 12 met een lichte draaibeweging tot de vergrendeling 11 in het gaatje in de bovenste schachtbuis 8 vastklikt.
- ◆ Draai de bevestigingsschroef van de buis 33 opnieuw handvast aan.

OPMERKING

- ▶ Controleer voordat u het apparaat start of de onderste schachtbuis 12 goed vast zit en in de juiste positie zit.

Demontage

- ◆ Maak de bevestigingsschroef van de buis 33 los.
- ◆ Druk op de vergrendeling 11.
- ◆ Trek de schachtbuizen uit elkaar.

3.3. Multifunctionele handgreep installeren (afb. D)

- ◆ Draai de sterschroef 34 los en verwijder de greephouder 35 van de bovenste schachtbuis 8.
- ◆ Plaats de multifunctionele handgreep 10 in de houder 35 op de bovenste schachtbuis 8. De plastic ring op de multifunctionele handgreep moet in de geleiderail in de houder 35 liggen.
- ◆ Bevestig de multifunctionele handgreep met de greephouder 35 en de sterschroef 34. Draai de sterschroef 34 handvast aan.

OPMERKING

- ▶ Controleer en zorg ervoor dat de kabel van het apparaat 13 (zie Afb. A) op zijn plaats wordt gehouden door de twee kabelhouders 19 (zie Afb. A).

3.4. Trimgereedschap installeren (afb. N)

⚠ WAARSCHUWING!

- ▶ Bij gebruik van de draadspoel 16 moet de beschermkap 13 volledig gemonteerd zijn. Bij gebruik van het drietandsmes 29 moet de beschermkap 13 worden ingekort (zie het hoofdstuk: “Verlenging van de beschermkap (verwijderen/installeren)”).
- ◆ Blokkeer de bevestigingsspil 49 door de borgpen B omlaag te drukken en ingedrukt te houden. Draai daarbij de aandrijfschijf A een beetje tot deze blokkeert.

Spoel installeren

- ◆ Verwijder ring 50, spanring 51 en moer 52 vóór de montage.
- ◆ Schroef de spoeldoos 15 linksom op de bevestigingsspil 49.
- ◆ Laat daarna de borgpen B los om de bevestigingsspil 49 te ontgrendelen.
- ◆ Trek aan beide draaduiteinden om de draden uit de groef los te maken.
- ◆ Knip de draad af op ongeveer 15 cm, zodat de motor tijdens de start- en opwarmfase minder wordt belast.

Drietandsmes installeren

- ◆ Verwijder ring 50, spanning 51 en moer 52 vóór de montage.
- ◆ Plaats het drietandsmes 29 op de bevestigingsspil 49. Het mes kan aan beide zijden worden gebruikt.
- ◆ Bevestig het drietandsmes 29 met de sluitring 50, de spanning 51 en de moer 52. Draai de moer 52 vast met de onderhoudssleutel 28.
Draai moer 52 tegen de klok in vast.
- ◆ Laat daarna de borgpen B los om de bevestigingsspil 49 te ontgrendelen.

4. Ingebruikname

⚠ WAARSCHUWING!

- ▶ Voordat u het apparaat in gebruik neemt, moet u controleren of het veilig kan werken. Als u twijfelt, start het apparaat dan niet!

OPMERKING

- ▶ Verwijder voor het eerste gebruik de beschermfolie van de draadafsnijder 14.
- ▶ Let vooral op de volgende punten:
 - Controle van het trimgereedschap op beschadiging en slijtage.
 - Correcte montage van de trimkop.
 - Soepele werking van alle schakelaars.
 - Stevige bevestiging van de bougie-estekker. Als de bougie loszit, kunnen er vonken ontstaan die het ontsnappende brandstof-luchtmengsel kunnen doen ontbranden.
 - Schone handgrepen om het apparaat veilig te kunnen hanteren.
 - Alle beschermings- en beveiligingsvoorzieningen moeten correct zijn geïnstalleerd en op hun plaats zitten voordat het apparaat kan worden gestart.
 - **De trimkop moet vrij kunnen draaien.** Controleer, voordat u het apparaat start, of de trimkop correct geplaatst is en de beweegbare delen vrij zijn.

⚠ WAARSCHUWING!

- ▶ Als u twijfelt, vraag dan een specialist bij een erkend servicecentrum om u te adviseren bij het gebruik van dit apparaat.

4.1. Brandstof bijtanken (afb. E)

⚠ WAARSCHUWING!

- ▶ Als u met brandstof omgaat, zorg dan altijd voor een goede ventilatie. Houd alle warmtebronnen uit de buurt en rook niet tijdens het tanken. Tank nooit terwijl de motor draait. Open de tankdop voorzichtig, zodat eventuele overdruk langzaam kan ontsnappen. Start het apparaat op minstens 3 meter afstand van de plaats waar u er brandstof in heeft gedaan. Houdt u hier geen rekening mee, dan bestaat er brand- of explosiegevaar.

OPMERKING

- Het volume van de brandstoftank 7 bedraagt 1200 ml.
- Gebruik alleen het in de gebruiksaanwijzing aanbevolen brandstofmengsel. Het brandstofmengsel verouderd. Gebruik daarom geen brandstofmengsel dat ouder is dan 3 maanden. Als u dat toch doet, kan de motor beschadigd raken en vervalt de garantie.

⚠ LET OP!

- Vermijd direct contact van de huid met benzine en adem geen benzinedampen in.
Er bestaat gevaar voor de gezondheid!

Het apparaat is uitgerust met een tweetaktmotor en wordt daarom uitsluitend gebruikt met een mengsel van benzine en tweetaktmotorolie in een verhouding van 40:1.

Tabel voor het brandstofmengsel

Benzine	2-taktolie
1,00 liter	25 ml
3,00 liter	75 ml
5,00 liter	125 ml
Mengverhouding	40 delen benzine en 1 deel olie

OPMERKING

- ▶ Gebruik loodvrije kwaliteitsbenzine met een octaangehalte van minstens 90.
- ▶ U krijgt de beste prestaties wanneer u olie voor luchtgekoelde tweetaktmotoren gebruikt.
- ◆ Meng benzine en olie in de brandstofmengfles 25. Gebruik de schaalverdeling op de fles.
- ◆ *OIL* ↓ Doe eerst benzine tot aan de "PETROL" -lijn in de brandstofmengfles 25. Voeg vervolgens olie toe tot aan de tweede markering ("OIL") op de schaalverdeling rechtsboven. Sluit de fles en schud deze.
- ◆ Schroef de tankdop 57 van de tank en doe het brandstofmengsel in de brandstoftank 7. Veeg brandstofresten van de tankdop en sluit de dop van de tank weer.

4.2. Schouderriem omleggen (afb. F)

⚠ LET OP!

- Draag altijd het draagharnas 27 wanneer u met het apparaat werkt. Schakel altijd eerst het apparaat uit voordat u het draagharnas 27 uitdoet. Er bestaat risico op ongevallen.

⚠ LET OP!

- Het draagharnas 27 is voorzien van een snelontgrendeling. Door de sluiting 38 te openen kan het apparaat in noodsituaties snel van het draagharnas worden losgemaakt.
- ◆ Trek het draagharnas 27 aan.
- ◆ Stel de riemlengte zo in dat de karabijnhaak ongeveer 10 cm onder de heup zit.
- ◆ Bevestig de karabijnhaak aan het oog 9 op de bovenste schachtbuis 8 van het apparaat.

OPMERKING

- ▶ Zorg dat het apparaat los is voordat u de motor start en bevestig het met draaiende motor aan het draagharnas 27.
- ▶ Plaats de lichaamsbescherming 28 tegen de heup, tussen lichaam en apparaat.

4.3. Motor starten (afb. G)

⚠ WAARSCHUWING!

- ▶ Start de motor op een afstand van minstens 3 meter van de plaats waar u het apparaat hebt volgetankt.

OPMERKING

- ▶ Leg het apparaat op een vast, egaal oppervlak. Zorg ervoor dat het trimgereedschap niet in aanraking komt met voorwerpen of met de grond.

Bij gebruik van de draadspoel 16

- ◆ Controleer of de beschermkap op de draadafsnijder 14 (zie afb. A) is verwijderd.

Bij gebruik van het drietandsmes 29

- ◆ Controleer of de verlenging van de beschermkap 59 is verwijderd.

Koude start

- ◆ Leg het apparaat op een vast, egaal oppervlak. Zorg ervoor dat het trimgereedschap niet in aanraking komt met voorwerpen of met de grond.
- ◆ Zet de aan-uitknop 20 op stand I.
- ◆ Zet de chokehendel 4 op stand .
- ◆ Druk 6 x op de brandstofpomp 5 (primer) (zie afb. A).
- ◆ Houd het apparaat met de ene hand aan de bovenste schachtbuis 8 vast. Trek nu met de andere hand meermaals snel aan het starterkoord op de starthandgreep 3 tot de motor start.
Let op! Trek het starterkoord er niet te ver uit, het kan breken!

OPMERKING

- ▶ Als het apparaat na 3 à 4 keer trekken niet start, zet dan de chokehendel 4 handmatig op stand .
- ◆ Druk op de gashendelvergrendeling 21 en druk eventjes op de gashendel 22, zodat de chokehendel 4 naar positie  springt.
Het apparaat draait nu onbelast.
Laat het apparaat even warmdraaien.
- ◆ Houd de gashendelvergrendeling 21 ingedruwd en druk de gashendel 22 in om te trimmen.
- ◆ Zet de aan-uitknop 20 op stand O om de motor uit te zetten.

Warme start

- ◆ Zet de aan-uitknop 20 op stand I.
- ◆ Laat de chokehendel 4 in stand  staan.
- ◆ Houd het apparaat met de ene hand aan de bovenste schachtbuis 8 vast. Trek nu met de andere hand meermaals snel aan het starterkoord op de starthandgreep 3 tot de motor start.
Let op! Trek het starterkoord er niet te ver uit, het kan breken!
Het apparaat draait nu onbelast.

- ◆ Zet de aan-uitknop 20 op stand O om de motor uit te zetten.

OPMERKING

- ▶ Als de motor na twee pogingen niet start, probeer hem dan zonder de choke te starten in de stand voor warme start. Als dit niet lukt, volg dan de instructies in het hoofdstuk "Problemen oplossen".

5. Bediening

5.1. Werkinstructies

OPMERKING

- ▶ Ga veilig en rustig te werk!
- Neem bij het trimmen de nationale dan wel plaatselijke voorschriften in acht.
- Trim niet tijdens de algemeen gebruikelijke rusttijden.
- Verwijder eerst vaste voorwerpen zoals stenen, metalen stukken enzovoort. Die kunnen namelijk worden weggeslingerd en materiële schade of letsel veroorzaken.
- Bij het trimmen van hoger struikgewas of hagen moet de werkhoogte minstens 15 cm bedragen. Dit reduceert het risico voor dieren zoals egels.
- Houd het apparaat altijd stevig en veilig met beide handen vast!
- Trim alleen gras en onkruid! Let op wortels of boomstronken: u zou erover kunnen struikelen.
- Ga voorzichtig te werk en breng tijdens het trimmen niemand in gevaar.
- Werk alleen wanneer u voldoende zicht en licht hebt!
- Let op de trimkop!
- Trim nooit boven schouderhoogte!
- Vervang de kunststofdraden nooit door een staaldraad - gevaar voor letsel en schade!
- Werk niet op een ladder!
- Werk alleen op een vaste en stabiele ondergrond!

- Voorkom een abnormale lichaamshouding. Zorg ervoor dat u stevig staat en bewaar altijd uw evenwicht.
- Verander regelmatig van werkhouding, om vermoeidheid aan één kant te voorkomen.
- Als de trimkop blokkeert, schakel dan het apparaat onmiddellijk uit, verwijder de bougiestekker en neem vervolgens de blokkering weg.

5.2. Oogje voor draagharnas verplaatsen/apparaat uitbalanceren (afb. Q)

- Kies voor gebruik met de draadspool 16 en het drietandsmes 29 telkens de juiste positie van het oog voor het draagharnas 9. Wanneer de grastrimmer aan het harnas 27 is bevestigd, moet, zonder dat u deze met de hand aanraakt,

- **1** de draadspool 16 lichtjes op de grond liggen.
- **2** het drietandsmes 29 ongeveer 20 cm boven de grond hangen.
 - ◆ Draai de schroef 55 op het oogje voor het draagharnas 9 los. Gebruik hiervoor de 4 mm-inbussleutel 24. Draai de schroef 55 weer lichtjes vast.
 - ◆ Balanceer de grastrimmer, afhankelijk van het trimgereedschap volgens de hierboven genoemde criteria uit door het oog 9 op de bovenste schachtbuis 8 te verschuiven.
 - ◆ Draai de schroef 55 vast wanneer de grastrimmer in de gewenste positie hangt.

5.3. Werken met de draadspool

- Houd het apparaat op kleine graszones in een hoek van ongeveer 30° en zwenk de trimkop in een halve cirkelbeweging gelijkmatig van recht naar links.

- De beste resultaten bereikt u bij een maximale graslengte van 15 cm. Als het gras hoger is, is het aan te raden om meerdere trimbeurten uit te voeren.
- Om rond bomen, hekpalen of andere obstakels te trimmen, gaat u met het apparaat langzaam rond de hindernis en trimt u met de draadpunten.
- Voorkom contact met vaste obstakels (stenen, muren, omheiningen enz.). Anders slijt de draad snel af. Gebruik de rand van de beschermkap om het apparaat op de juiste afstand te houden.

⚠ LET OP!

- Leg de trimkop tijdens het gebruik niet op de grond!

5.4. Draad langer maken

Uw apparaat is uitgerust met een dubbele automatische draadafgifte, d.w.z. de twee draden worden verlengd wanneer u met de trimkop op de grond tikt.

- ◆ Houd het werkende apparaat boven een graszone en tik een paar keer lichtjes met de trimkop op de grond. De draden worden nu langer.
- ◆ De draadafsnijder 14 (zie afb. A), die in de beschermkap 18 (zie afb. A) zit, snijdt de draad af op de gewenste lengte.

Wanneer de draaduiteinden niet kunnen worden verlengd

- ◆ Schakel het apparaat uit.
- ◆ Duw het spoelinzetstuk tot aan de aanslag en trek krachtig aan het draaduiteinde.

Als er geen draaduiteinden zichtbaar zijn:

- ◆ Vervang de draadspool 16 (zie het hoofdstuk "De draadspool vervangen").

⚠ LET OP!

- Draadresten kunnen worden weggeslingerd en letsel veroorzaken.

5.5. Werken met het drietandsmes

⚠ LET OP!

- Draag tijdens de werkzaamheden altijd het draagharnas ② en geschikte beschermende kleding. Draag oog, gehoor- en hoofdbescherming. Zorg ervoor dat het mes naar behoren geïnstalleerd is.
- Vervang defecte of botte gereedschappen. Er bestaat letselgevaar.

OPMERKING

- ▶ Bewerk met het apparaat alleen vrije, vlakke oppervlakken. Inspecteer alle te trimmen vlakken zorgvuldig en verwijder alle vreemde voorwerpen. Voorkom contact met stenen, metaal of andere obstakels. Het mes kan dan beschadigd raken en er bestaat risico op een terugslag.
- ◆ Houd de trimkop tijdens de werkzaamheden boven de grond en zwenk het apparaat als een zeis in een gelijkmatige boog van recht naar links.
- ◆ Houd de trimkop niet schuin.
- ◆ Gebruik het apparaat niet om wildgroei of struikgewas te trimmen.
- ◆ Controleer regelmatig het mes op schade en vervang beschadigde messen.

Als het apparaat trilt

Maak het apparaat schoon en verwijder eventuele op de trimkop of in de beschermkap achtergebleven grasresten (zie het hoofdstuk "Onderhoud en reiniging").

6. Onderhoud en reiniging

⚠ LET OP!

- Voer onderhouds- en reinigingswerkzaamheden altijd uit met uitgeschakelde motor en losgekoppelde bougiestekker ② (zie afb. A).
- Laat werkzaamheden die niet in deze gebruiksaanwijzing worden beschreven door een door ons geautoriseerde klantenservice uitvoeren.
- Gebruik alleen originele onderdelen en nooit metalen draden.
- Het gebruik van niet-originele onderdelen kan persoonlijk letsel en onherstelbare schade aan het apparaat veroorzaken en maakt de garantie onmiddellijk ongeldig.

6.1. Apparaat schoonmaken

- ◆ Verwijder na elke trimbeurt gras en aarde van het trimgereedschap en de beschermkap ⑬.
- ◆ Houd de handgrepen schoon en vrij van gras.
- ◆ Maak het apparaat schoon met een zachte borstel of een doek.

OPMERKING

- ▶ **Bescherm uw apparaat tegen beschadiging!**
Spuut het apparaat nooit schoon met water en leg het nooit in water. Gebruik geen schoonmaak- of oplosmiddelen.

6.2. De draadspoel vervangen

⚠ LET OP!

- Bij gebruik van de draadspoel ⑬ moet de beschermkap ⑬ volledig gemonteerd zijn (zie het hoofdstuk: "Verlenging van de beschermkap (verwijderen/installeren)").

- ◆ Schakel de motor uit.
- ◆ Leg het apparaat op de grond en controleer of er geen brandstof uit lekt en of het apparaat stevig ligt.
- ◆ Blokkeer de bevestigingsspil 49 door de borgpen B omlaag te drukken en ingedrukt te houden. Draai daarbij de aandrijfschijf A een beetje tot deze blokkeert. Schroef de spoeldoos 15 rechtsom van de bevestigingsspil 49 af.
- ◆ Open de spoeldoos 15 door de kliksluiting 39 aan beide kanten van de spoeldoos 15 stevig naar binnen toe te duwen en verwijder het deksel van de spoeldoos 15 (zie afb. H).
- ◆ Om de spoeldoos 15 te openen, kunt u een platte schroevendraaier gebruiken. Ga voorzichtig te werk, beschadig de spoel niet.
- ◆ Plaats de nieuwe draadspoel 16 in het deksel van de spoeldoos 15 en steek de twee draaduiteinden door het draaduitgangsoog 40 (zie afb. H).
- ◆ Leg de draadspoel 16 in het deksel van de spoeldoos 15 en laat het deksel weer op de spoeldoos 15 vastklikken. Zorg ervoor dat de draaduitgangsoogen 40 de twee uitsparingen 41 in de spoeldoos 15 raken, anders kan het deksel niet worden gesloten (zie afb. H).
- ◆ Schroef de spoeldoos 15 linksom weer op de bevestigingsspil 49.
- ◆ Schroef de spoeldoos 15 linksom weer op de bevestigingsspil 49.
- ◆ Blokkeer de bevestigingsspil 49 door de borgpen B omlaag te drukken en ingedrukt te houden. Draai daarbij de aandrijfschijf A een beetje tot deze blokkeert.
- ◆ Draai de spoeldoos 15 verder tot aan de aanslag, zodat die vastzit.
- ◆ Laat daarna de borgpen B los om de bevestigingsspil 49 te ontgrendelen.

- ◆ Trek aan beide draaduiteinden om de draden uit de groef 48 los te maken.
- ◆ Knip de draad af op ongeveer 15 cm, zodat de motor tijdens de start- en opwarmfase minder wordt belast.

6.3. Het mes vervangen (afb. N)

⚠ OPGELET! LETSELGEVAAR!

- Voorzichtig, scherpe randen!
Draag handschoenen.

⚠ LET OP!

- Bij gebruik van het drietandsmes 29 moet de beschermkap 18 ingekort worden (zie het hoofdstuk: "Verlenging van de beschermkap (verwijderen/installeren)").
- ◆ Schakel de motor uit.
- ◆ Leg het apparaat op de grond en controleer of er geen brandstof uit lekt en of het apparaat stevig ligt.
- ◆ Blokkeer de bevestigingsspil 49 door de borgpen B omlaag te drukken en ingedrukt te houden. Draai daarbij de aandrijfschijf A een beetje tot deze blokkeert.
- ◆ Draai de moer 52 rechtsom en verwijder de moer 52, de spanring 51, de sluitring 50 en het drietandsmes 29 van de bevestigingsspil 49.
- ◆ Plaats het drietandsmes 29 op de bevestigingsspil 49. Het drietandsmes 29 kan aan beide kanten worden gebruikt.
- ◆ Bevestig het drietandsmes 29 met de sluitring 50, de spanring 51 en de moer 52.
- ◆ Laat daarna de borgpen B los om de bevestigingsspil 49 te ontgrendelen.

6.4. Verlenging van de beschermkap (verwijderen/ installeren) (afb. O)

OPMERKING

- ▶ Bij gebruik van het drietandsmes **29** moet de verlenging van de beschermkap **54** worden ingekort.
- ▶ Bij gebruik van de draadspoel **16** moet de verlenging van de beschermkap **54** zijn uitgeschoven.

Verlenging van de beschermkap inkorten

- ◆ Druk de beide drukkers van de kliksluiting **55** met de duimen naar binnen.
- ◆ Schuif de verlenging van de beschermkap **54** omhoog, tot die vastklikt.

Verlenging van de beschermkap uitschuiven

- ◆ Druk de beide drukkers van de kliksluiting **55** met de duimen naar binnen en omlaag.
- ◆ Trek het verlengstuk van de beschermkap **54** helemaal naar beneden.

OPMERKING

- ▶ Reinig het verlengstuk **54** en de beschermkap **13** van het apparaat na elk gebruik.

6.5. Luchtfilter reinigen (afb. I)

⚠ LET OP!

- Gebruik het apparaat nooit zonder luchtfilter. Anders kan er stof en vuil in de motor terecht komen en schade aan het apparaat veroorzaken. Houd het luchtfilter schoon.
- ◆ Schakel de motor uit.
- ◆ Draai de schroef **42** van het deksel van het luchtfilter **6** los en haal het deksel **6** van de behuizing **43**.
- ◆ Verwijder het luchtfilter **44** van de behuizing **43**.

- ◆ Maak het luchtfilter **44** schoon met zeep en water en laat het aan de lucht drogen. Gebruik nooit benzine om het filter schoon te maken!

OPMERKING

- ▶ Vervang het luchtfilter **44** wanneer het versleten, beschadigd of sterk verontreinigd is.
- ▶ Het rooster dient als afstandshouder en moet als eerste in de behuizing van het luchtfilter **43** worden geplaatst als het eruit valt wanneer het luchtfilter **44** wordt verwijderd.
- ◆ Plaats de twee lipjes op het deksel van het luchtfilter **6** in de uitsparingen van de behuizing van het luchtfilter **43**.
- ◆ Klap het deksel van het luchtfilter **6** op de behuizing van het luchtfilter **43**.
- ◆ Maak het deksel van het luchtfilter **6** vast met de schroef **42**.

6.6. Bougie vervangen/ instellen (afb. J)

OPMERKING

- ▶ Versleten bougies of een te grote ontstekingsafstand leiden tot verminderde motorprestaties.
- ◆ Schakel de motor uit.
- ◆ Haal de bougiestekker **2** van de bougie **45**.
- ◆ Schroef de bougie **45** linksom uit met behulp van de meegeleverde onderhoudssleutel **23** (zie afb. A).
- ◆ Controleer de ontstekingsafstand met een voelmaat (verkrijgbaar in de detailhandel). De afstand tussen de elektroden moet 0,6-0,7 mm bedragen.
- ◆ Stel zo nodig de afstand in door de massa-elektrode van de bougie **45** voorzichtig te buigen.

- ◆ Maak de bougie **45** schoon met een draadborstel.
- ◆ Plaats de schoongemaakte en afgestelde bougie **45** terug of vervang een beschadigde bougie **45** door een nieuwe bougie (bijv. bougie “NST L8RTC”).
- ◆ Plaats de bougiestekker **2** terug.

6.7. De draadafsnijder wetten (afb. K)

⚠ LET OP!

- Gebruik het apparaat nooit zonder of met een defecte draadafsnijder. Er bestaat letselgevaar.
- Draag veiligheidshandschoenen om snijwonden te voorkomen.
- ◆ Schakel de motor uit.
- ◆ Schroef de draadafsnijder **14** van de beschermkap **13** af.
- ◆ Zet de draadafsnijder **14** vast in een bankschroef en wet het mes met een platte vijl. Vijl voorzichtig en altijd in dezelfde richting.
- ◆ Schroef de draadafsnijder **14** terug op de beschermkap **13**.

6.8. Het brandstoffilter vervangen (afb. L)

OPMERKING

- ▶ Gebruik het apparaat nooit zonder brandstoffilter. Vervang regelmatig het brandstoffilter.
- ◆ Schroef de tankdop **37** eraf.
- ◆ Maak de brandstoftank **7** leeg in een geschikte opvangbak.
- ◆ Trek het brandstoffilter **46** met een haak uit de brandstoftank **7** en verwijder het door de kleine klem los te maken.
- ◆ Vervang het brandstoffilter **46** en plaats de bevestigde zuigkop terug in de brandstoftank **7**.

- ◆ Sluit de brandstoftank **7** weer met de tankdop **37**.

OPMERKING

- ▶ Specificaties brandstoffilter: Aansluiting Ø 4 mm Buitendiameter ca. 16 mm

6.9. Draadspoel opwickelen (afb. M)

In plaats van een nieuwe draadspoel **16** te installeren, kunt u ook in de detailhandel een 2,4 mm dikke nylon draad van 6 m lang kopen en die zelf op de draadspoel **16** wikkelen.

- ◆ Vouw de draad dubbel en plaats het midden van de draad in de inkeping **47** van de draadspoel **16**. Draai beide uiteinden in de richting van de pijl die op de onderkant van de draadspoel **16** is aangegeven.
- ◆ Klem vervolgens elk draaduiteinde in een van de groeven **48** van de draadspoel **16**.

OPMERKING

- ▶ Trek de draden strak aan en let erop dat de draden parallel in beide draadkanalen liggen. Bovendien mag de draadspoel **16** niet gevuld zijn met meer dan 3 meter garen per draadkanaal, anders werkt het automatische draadmechanisme niet zoals het hoort.

6.10. Aandrijving smeren (afb. P)

OPMERKING

- ▶ Na ongeveer 10 bedrijfsuren moet de aandrijving worden gesmeerd.
- ◆ Maak de schroef **45** op de aandrijving los met een in de handel verkrijgbare inbussleutel van 5 mm.
- ◆ Duw ca. 5 g standaard smeervet in de smeeroening op de behuizing van de aandrijving.
- ◆ Sluit de aandrijving opnieuw met de schroef **45**.

6.11. Brandstoffilter verwisselen

OPMERKING

- ▶ De carburator is in de fabriek ingesteld voor optimale prestaties. Als de instellingen moeten worden aangepast, laat dit dan door een gespecialiseerde werkplaats uitvoeren.

6.12. Blokkeringen verwijderen

⚠ LET OP!

- Schakel het apparaat uit en verwijder de bougiestekker ② (zie afb. A) voordat u aan het trimgereedschap werkt.
- Draag veiligheidshandschoenen om snijwonden te voorkomen.

6.13. Koppeling testen

OPMERKING

- ▶ Leg het apparaat op een vast, egaal oppervlak. Zorg ervoor dat het trimgereedschap niet in aanraking komt met voorwerpen of met de grond.
- ▶ Controleer vóór elk gebruik de werking van de koppeling terwijl de motor onbelast draait.
- ▶ Start het apparaat (zie "Motor starten") en controleer visueel en op een veilige afstand of de draadspoel stilstaat bij onbelast draaien.

6.14. Onderhoudsintervallen

Voer de onderhoudswerkzaamheden in de tabel "Onderhoudsintervallen" regelmatig uit. Door regelmatig onderhoud gaat het apparaat langer mee. Bovendien zorgt het voor optimale trimprestaties en voorkomt het ongelukken.

Tabel onderhoudsintervallen

Onderdeel machine	Actie	Voor elk gebruik	Bedrijfsuren	
			10	20
Schroeven, moeren, bouten	Testen, aandraaien		X	
Luchtfilter	Reinigen of vervangen			X
Brandstoffilter	Vervangen		X	
Bougie	Reinigen/instellen/ vervangen		X	
Brandstofslangen	Testen, indien nodig vervangen	X		
Volledige apparaat	Testen, indien nodig reinigen	X		
Bedieningsgreep	Werking controleren	X		

Onderdeel machine	Actie	Voor elk gebruik	Bedrijfsuren	
			10	20
Trimkop	Correcte montage testen	X		
Koppeling	Stilstand onbelast testen	X		
Aandrijving	Smeren		X	

7. Opbergen

7.1. Algemeen opslag-instructies

- ◆ Reinig en onderhoud het apparaat en de accessoires zorgvuldig voordat u het apparaat opbergt.
- ◆ Berg het apparaat op een droge en stofvrije plaats op, buiten het bereik van kinderen.
- ◆ Wikkel het apparaat niet in plastic zakken, omdat er dan vocht en schimmel kan ontstaan.
- ◆ Leg het apparaat niet op de beschermkap.
- ◆ Gebruik de transportbescherming **30** wanneer u het mes opbergt (zie afb. A).
- ◆ De kabelhouder **19** moet de kabel van het apparaat **18** op zijn plaats houden (zie afb. A). Verwijder de kabelhouder **19** niet, ook niet om het apparaat op te bergen.

7.2. Opslag tijdens gebruikspauzes

OPMERKING

- ▶ Het niet in acht nemen van de opslag-instructies kan leiden tot startproblemen of blijvende schade als gevolg van brandstofresten in de carburator.

7.3. Bij gebruikspauzes tot 3 maanden

- ◆ Maak de brandstoftank **7** leeg op een goed geventileerde plaats.
- ◆ Start de motor en laat hem onbelast draaien tot hij stopt en er geen brandstof meer in de carburator zit.
- ◆ Laat de motor afkoelen (ca. 5 minuten).

7.4. Bij gebruikspauzes van meer dan 3 maanden

- ◆ Maak de brandstoftank **7** leeg op een goed geventileerde plaats.
- ◆ Start de motor en laat hem onbelast draaien tot hij stopt en er geen brandstof meer in de carburator zit.
- ◆ Laat de motor afkoelen (ca. 5 minuten).
- ◆ Schroef de bougie **45** los (zie afb. J) met behulp van de onderhoudssleutel **23** (zie "Bougie vervangen/instellen").
- ◆ Giet een theelepel zuivere tweetaktolie in de verbrandingskamer en trek een paar keer langzaam aan het startkoord om de olie in de motor te verdelen.
- ◆ Plaats de bougie **45** terug.

8. Transport

- ◆ Als het apparaat vervoerd wordt, moet het uitgeschakeld zijn en moet de bougiestekker ② uitgetrokken zijn. Vervoer het apparaat niet terwijl de motor onbelast draait.
- ◆ Draag het apparaat met de ene hand op de bovenste schachtbuis en de andere op de onderste schachtbuis ⑧+⑫, om te voorkomen dat u tijdens het transport in contact komt met gevaarlijke onderdelen (bijv. hete motor, trimgereedschap).
- ◆ Gebruik de transportbescherming ⑩ wanneer u de messen vervoert.
- ◆ Bewaar tijdens het transport een veilige afstand tot andere personen.
- ◆ Vervoer het apparaat niet ondersteboven, zodat er geen brandstof uit kan lekken. Maak de benzinetank met behulp van een benzinezuigpomp leeg voordat u het apparaat vervoert tussen twee gebruikslocaties. Maak de benzinetank niet leeg in een gesloten ruimte, in de buurt van vuur of terwijl u rookt. De gasdampen kunnen namelijk ontploffing of brand veroorzaken.
Transport in een motorvoertuig:
beveilig het apparaat tegen omkantelen en beschadiging. Zorg ervoor dat het apparaat zich in een veilige positie bevindt.

10. Problemen oplossen

Probleem	Oorzaak	Oplossing
Motor start niet	Tank leeg	Voltanken
	Foutieve startvolgorde	Instructies voor het starten van de machine in deze gebruiksaanwijzing in acht nemen
	Motor "verzopen"	Gas loslaten, meerdere keren starten, indien nodig bougie verwijderen, schoonmaken en laten drogen

9. Vervangingsonderdelen bestellen

Vervangingsonderdelen voor dit product kunt u altijd gemakkelijk op internet bestellen op www.kompernass.com.



Scan de QR-code met uw smartphone/tablet. Met deze QR-code gaat u rechtstreeks naar onze website en kunt u de

beschikbare vervangingsonderdelen bekijken en bestellen.

OPMERKING

- ▶ Mocht u problemen ondervinden met online bestellen, dan kunt u telefonisch of via e-mail contact opnemen met ons servicecenter.
- ▶ Vermeld altijd het artikelnummer (IAN) 508093_2507 bij uw bestelling.
- ▶ Houd er rekening mee dat online bestellen van vervangingsonderdelen niet in alle landen mogelijk is.

Probleem	Oorzaak	Oplossing
Motor start niet	Verroeste bougies, verkeerde ontstekingsafstand	Bougies schoonmaken, instellen of vervangen
	Bougieaansluiting, bougiekabel defect	Vervangen
	Carburator, carburatorsproeiers vuil, carburatormenging verkeerd ingesteld	De carburator laten schoonmaken en afstellen door een gespecialiseerde werkplaats
	Verstopt brandstoffilter	Brandstoffilter vervangen of schoonmaken
Motor draait onbelast te snel	Motor koud	Langzaam warm laten draaien
Motor levert niet het maximale vermogen	Verroeste bougies, verkeerde ontstekingsafstand	Bougies schoonmaken, instellen of vervangen
	Vuil luchtfilter	Luchtfilter schoonmaken of vervangen
	Carburator, carburatorsproeiers vuil, carburatormenging verkeerd ingesteld	De carburator laten schoonmaken en afstellen door een gespecialiseerde werkplaats
	Verkeerd brandstofmengsel	Tanken volgens gebruiksaanwijzing
	Afdichtring in carter lekt	Het probleem laten verhelpen door een gespecialiseerde werkplaats
	Cilinders, zuigerveren versleten	
	Slechte ontsteking	
Overmatige ontwikkeling van uitlaatgassen/rook	Verkeerd ingestelde carburatormenging	Laat de carburator instellen door een gespecialiseerde werkplaats
	Verkeerd brandstofmengsel	Tanken volgens gebruiksaanwijzing

11. Afvoeren/milieubescherming



Deponeer elektrisch gereedschap niet bij het huisvuil!

Het pictogram hiernaast met een doorgekruiste vuilnisbak geeft aan dat dit apparaat aan het einde van zijn levensduur niet met het normale huisvuil mag afvoeren, maar moet inleveren bij speciaal daartoe bestemde inzamelpunten, milieuparken of afvalverwerkingsbedrijven.

Afvoeren is voor u kosteloos. Spaar het milieu en voer producten op een voor het milieu verantwoorde manier af.

Als uw oude apparaat persoonlijke gegevens bevat, bent u er zelf verantwoordelijk voor deze te wissen voordat u het apparaat inlevert.



Informatie over mogelijkheden voor het afvoeren van het afgedankte product krijgt u bij uw gemeentereiniging.



De verpakking bestaat uit milieuvriendelijke materialen, die u via de plaatselijke recyclepunten kunt afvoeren.



Voer de verpakking af conform de milieuvoorschriften. Let op de aanduiding op de verschillende verpakkingsmaterialen en voer ze zo nodig gescheiden af. De verpakkingsmaterialen zijn voorzien van afkortingen (a) en cijfers (b) met de volgende betekenis: 1–7: kunststoffen, 20–22: papier en karton, 80–98: composietmaterialen.

Milieubescherming

■ Leeg de benzine- en olietank zorgvuldig en lever uw apparaat in bij een recyclepunt. De gebruikte onderdelen van kunststof en metaal kunnen worden gescheiden voor hergebruik.

- Lever oude olie- en benzineresten in bij een afvalverwerkingspunt en giet deze niet in de riolering of in de afvoer.
- Lever verontreinigd onderhoudsmateriaal en grondstoffen in bij een daarvoor bestemd inzamelpunt.

12. Garantie van Kompernaß Handels GmbH

Geachte klant,

U hebt op dit apparaat 3 jaar garantie vanaf de aankoopdatum. Voor zover meegeleverd hebt u op de accupacks van de X12V en de X20V Team-serie eveneens 3 jaar garantie vanaf de aankoopdatum. In geval van gebreken in dit product hebt u wettelijke rechten tegenover de verkoper van het product. Deze wettelijke rechten worden door onze hierna beschreven garantie niet beperkt.

Garantievoorwaarden

De garantieperiode geldt vanaf de datum van aankoop. Bewaar de kassabon zorgvuldig. U hebt hem nodig als bewijs van aankoop.

Als er binnen drie jaar vanaf de aankoopdatum van dit product een materiaal- of fabricagefout optreedt, wordt - naar onze keuze - het product door ons kosteloos gerepareerd of vervangen of wordt de koopprijs terugbetaald. Voorwaarde voor deze garantie is dat het defecte apparaat en het aankoopbewijs (kassabon) binnen de termijn van drie jaar worden overlegd en dat kort wordt omschreven waaruit het gebrek bestaat en wanneer het is opgetreden.

Wanneer het defect door onze garantie wordt gedekt, krijgt u het gerepareerde product of een nieuw product retour. Met de reparatie of vervanging van het product begint er geen nieuwe garantieperiode.

Garantieperiode en wettelijke aanspraken bij gebreken

De garantieperiode wordt door deze waarborg niet verlengd. Dat geldt ook voor vervangen en gerepareerde onderdelen. Eventueel al bij aankoop aanwezige schade en gebreken moeten meteen na het uitpakken worden gemeld. Voor reparaties na afloop van de garantieperiode worden kosten in rekening gebracht.

Garantieomvang

Het apparaat is op basis van strenge kwaliteitsnormen met de grootst mogelijke zorg vervaardigd en voorafgaand aan de levering nauwkeurig gecontroleerd.

De garantie geldt voor materiaal- of fabricagefouten. De garantie geldt niet voor productonderdelen die onderhevig zijn aan normale slijtage en die daarom als slijtonderdelen kunnen worden beschouwd, bijv. zaagbladen, reservemesjes, schuurpapier enz. of voor schade aan breekbare onderdelen zoals schakelaars of onderdelen die van glas zijn gemaakt.

Deze garantie vervalt wanneer het product is beschadigd, ondeskundig is gebruikt of is gerepareerd. Voor deskundig gebruik van het product moeten alle in de gebruiksaanwijzing beschreven aanwijzingen precies worden opgevolgd. Gebruiksdoeleinden en handelingen die in de gebruiksaanwijzing worden afgeraden of waarvoor wordt gewaarschuwd, moeten beslist worden vermeden.

Het product is uitsluitend bestemd voor privégebruik en niet voor bedrijfsmatige doeleinden. Bij verkeerd gebruik en ondeskundige behandeling, bij gebruik van geweld en bij reparaties die niet door ons erkend servicefiliaal zijn uitgevoerd, vervalt de garantie.

Garantie geldt niet bij

- normale afname van de accucapaciteit
- commercieel/bedrijfsmatig gebruik van het product

- beschadiging of modificatie van het product door de klant
- niet-naleving van de veiligheids- en onderhoudsvorschriften, bedieningsfouten
- schade door natuurrampen

Afhandeling bij een garantiekwestie

Voor een snelle afhandeling van uw aanvraag neemt u de volgende aanwijzingen in acht:

- Houd voor alle aanvragen de kassabon en het artikelnummer (IAN) 508093_2507 als aankoopbewijs bij de hand.
- Het artikelnummer vindt u op het typeplaatje van het product, op het product gegraveerd, op de titelpagina van de gebruiksaanwijzing (linksonder) of op de sticker op de achter- of onderkant van het product.
- Als er fouten in de werking of andere gebreken optreden, neemt u eerst telefonisch contact op met de hierna genoemde serviceafdeling. Of gebruik ons contactformulier, dat u op parkside-diy.com in de categorie Service vindt.
- Een als defect geregistreerd product kunt u dan zonder portokosten naar het aan u doorgegeven serviceadres sturen. Voeg het aankoopbewijs (kassabon) bij en vermeld waaruit het gebrek bestaat en wanneer het is opgetreden.



Op parkside-diy.com kunt u deze en vele andere handleidingen bekijken en downloaden. Met deze QR-code gaat u rechtstreeks naar parkside-diy.com. Selecteer uw land en zoek via het zoekvenster de gebruiksaanwijzingen op. Door invoer van het artikelnummer (IAN) 508093_2507 gaat u naar de gebruiksaanwijzing voor uw artikel.

12.1. Service

NL Service Nederland

Tel.: 0800 0229556

Contactformulier op parksidediy.com

BE Service België

Tel.: 0800 12614

Contactformulier op parksidediy.com

IAN 508093_2507

12.2. Importeur

Let op: het volgende adres is geen service-adres. Neem eerst contact op met het opgegeven serviceadres.

Voor de EU-markt

KOMPERNASS HANDELS GMBH

BURGSTRASSE 21

44867 BOCHUM

DUITSLAND

www.kompernass.com

Voor de Britse markt

Lidl Great Britain Ltd

Lidl House 14 Kingston Road

Surbiton

KT5 9NU

13. Vertaling van de oorspronkelijke EG-verklaring van overeenstemming

Wij, KOMPERNASS HANDELS GMBH, documentverantwoordelijke: de heer Hans-Peter Kompernaß, BURGSTR. 21, 44867 BOCHUM, DUITSLAND, verklaren hierbij dat dit product voldoet aan de volgende normen, normatieve documenten en EU-richtlijnen:

Machinerichtlijn (2006/42/EC)

Elektromagnetische compatibiliteit
(2014/30/EU)

Richtlijn voor geluidsemisatie
(2000/14/EG), gewijzigd door
(2005/88/EG) en EU/2024/1208

Geluidsvermogensniveau LWA:

Drietandsmes:

Gemeten $L_{WA} = 107,6 \text{ dB}$

Onzekerheid $K_{WA} = 1,64 \text{ dB}$

Draadspoel:

Gemeten $L_{WA} = 107,9 \text{ dB}$

Onzekerheid $K_{WA} = 1,28 \text{ dB}$

Gegarandeerd $L_{WA} = 110 \text{ dB}$

Emissierichtlijn (2016/1628/EU)

RoHS-richtlijn (2011/65/EU)*

* De volledige verantwoordelijkheid voor het verstrekken van deze conformiteitsverklaring berust bij de fabrikant. Het hierboven beschreven object van de verklaring voldoet aan de voorschriften van de richtlijn 2011/65/EU van het Europees Parlement en de Raad van 8 juni 2011 aangaande de beperking van het gebruik van bepaalde gevaarlijke stoffen in elektrische en elektronische apparaten.

Toegepaste geharmoniseerde normen

EN ISO 11806-1:2022

EN ISO 14982:2009

EN IEC 63000:2018

Typeaanduiding van het apparaat:

Benzine-bosmaaier PBS 2 F6

Productiejaar: 10-2025

Serienummer: IAN 508093_2507

Bochum, 10-09-2025



Hans-Peter Kompernaß
- Bedrijfsleider -

Technische wijzigingen vanwege verdere ontwikkeling voorbehouden.

Obsah

1. Úvod	119
1.1. Použití v souladu s určením	119
1.2. Vybavení.	119
1.3. Rozsah dodávky.	120
1.4. Technické údaje	120
2. Všeobecné bezpečnostní pokyny	123
2.1. Dodatečné bezpečnostní pokyny.	126
2.2. Zpětný ráz – příčiny a příslušné bezpečnostní pokyny	127
3. Montáž	127
3.1. Montáž ochranného krytu (Obr. B).	127
3.2. Montáž dvoudílné trubky (Obr. C)	128
3.3. Montáž multifunkční rukojeti (Obr. D).	128
3.4. Montáž žacího nástroje (Obr. N).	128
4. Uvedení do provozu	129
4.1. Plnění palivem (obr. E)	129
4.2. Nasazení ramenního popruhu (obr. F)	130
4.3. Spuštění motoru (obr. G)	130
5. Obsluha	131
5.1. Pracovní pokyny.	131
5.2. Posun očka pro nosný postroj / vyvážení přístroje (obr. Q)	131
5.3. Práce s cívkou se strunou	132
5.4. Prodloužení struny	132
5.5. Práce s trojzubým nožem.	132
6. Čištění a údržba	133
6.1. Čištění přístroje	133
6.2. Výměna cívky	133
6.3. Výměna nože (obr. N)	134
6.4. Prodloužení ochranného krytu (demontáž/montáž) (obr. O).	134
6.5. Čištění vzduchového filtru (obr. I)	134
6.6. Výměna/nastavení zapalovací svíčky (Obr. J)	135
6.7. Ostření zastříhovače struny (obr. K)	135
6.8. Výměna palivového filtru (obr. L)	135
6.9. Navíjení cívky se strunou (obr. M)	136
6.10. Mazání převodovky (obr. P)	136
6.11. Výměna palivového filtru	136
6.12. Odstranění blokování	136
6.13. Kontrola spojky	136
6.14. Intervaly údržby	136

7. Skladování	137
7.1. Obecné pokyny pro skladování	137
7.2. Skladování během provozních přestávek	137
7.3. Při provozních přestávkách až 3 měsíce	138
7.4. Při provozních přestávkách déle než 3 měsíce	138
8. Přeprava	138
9. Objednávání náhradních dílů	138
10. Odstraňování problémů	139
11. Likvidace/ochrana životního prostředí	140
12. Záruka společnosti Kompernass Handels GmbH	140
12.1. Servis	141
12.2. Dovozce	141
13. Překlad originálu ES prohlášení o shodě	142

1. Úvod

Blahopřejeme vám k zakoupení vašeho nového přístroje. Rozhodli jste se tím pro vysoce kvalitní výrobek. Součástí tohoto výrobku je návod k obsluze. Obsahuje důležité informace o bezpečnosti, použití a likvidaci. Před použitím výrobku se seznamte se všemi provozními a bezpečnostními pokyny. Výrobek používejte pouze předepsaným způsobem a pro uvedené oblasti použití. Při předávání výrobku třetím osobám předejte spolu s ním i tyto podklady.

1.1. Použití v souladu s určením

Přístroj je vhodný k sekání trávy na zahradách, podél okrajů záhonů a kolem stromů nebo plotových sloupků a lehkého podrostu.

Jakékoliv jiné použití, které není v tomto návodu výslovně povoleno, může vést k poškození přístroje a představovat vážné nebezpečí pro uživatele. Přístroj není určen k sekání keřů, malých stromků nebo podobných rostlin.

Přístroj je určen k použití dospělými osobami. Mladiství nad 16 let smí přístroj používat pouze pod dozorem. Výrobce neodpovídá za škody vzniklé použitím k jinému účelu nebo nesprávnou obsluhou. Tento přístroj není vhodný ke komerčnímu použití. Při komerčním používání zaniká záruka.

1.2. Vybavení

(Zobrazení viz výklopné strany)

Obrázek A

- ❶ skříň motoru
- ❷ konektor zapalovací svíčky
- ❸ startovací rukojeť se startovacím lankem
- ❹ páčka sytiče
- ❺ palivové čerpadlo (Primer)
- ❻ víko vzduchového filtru
- ❼ palivová nádrž
- ❽ horní hřídelová trubka
- ❾ očko pro nosný postroj
- ❿ multifunkční rukojeť
- ⓫ zámek, trubkový hřídel
- ⓬ spodní hřídelová trubka
- ⓭ ochranný kryt
- ⓮ zastřihovač struny
- ⓯ pouzdro na cívky
- ⓰ cívka se strunou
- ⓱ ovládací prvek
- ⓲ kabel přístroje
- ⓳ držák kabelu
- ⓴ vypínač
- ⓵ zadrž plynové páčky
- ⓶ plynová páčka
- ⓷ klíč pro údržbu
- ⓸ klíč s vnitřním šestihranem (4 mm)
- ⓹ taška na příslušenství
- ⓺ láhev na míchání paliva
- ⓻ nosný postroj
- ⓼ ochrana těla
- ⓽ trojzubý nůž
- ⓾ transportní ochrana, trojzubý nůž

Obrázek B

- ⓿ šrouby, ochranný kryt
- ⓫⓪ držák hřídele

Obrázek C

- ⓫⓫ připevňovací šroub trubky

Obrázek D

- 34 hvězdicový šroub, multifunkční rukojeť
- 35 držadlo
- 36 uchycení, držadlo

Obrázek E

- 37 víko nádrže

Obrázek F

- 38 uzávěr

Obrázek H

- 39 zacvakávací uzávěr, pouzdro na cívku
- 40 očko pro vyvedení struny
- 41 vybrání, cívka se strunou

Obrázek I

- 42 šroub víka vzduchového filtru
- 43 skříň vzduchového filtru
- 44 vzduchový filtr

Obrázek J

- 45 zapalovací svíčka

Obrázek L

- 46 palivový filtr

Obrázek M

- 47 vrub cívky se strunou
- 48 drážka cívky se strunou

Obrázek N

- A Hnací kotouč
- B Aretační kolík
- 49 upínací vřeteno
- 50 podložka
- 51 napínací kotouč
- 52 matice

Obrázek O

- 53 zacvakávací uzávěr, ochranný kryt
- 54 prodloužení, ochranný kryt

Obrázek P

- 55 šroub, mazání převodovky

Obrázek Q

- 56 šroub, očko

1.3. Rozsah dodávky

- 1 skříň motoru s horní hřídelovou trubkou a nenamontovanou multifunkční rukojetí
- 1 spodní hřídelová trubka
- 1 cívka se strunou
- 1 trojzubý nůž s transportní ochranou
- 1 ochranný kryt
- 1 nosný postroj s ochranou boků
- 1 klíč pro údržbu
- 1 klíč s vnitřním šestihranem, 4 mm
- 1 láhev na míchání paliva, objem 500 ml
- 1 taška na příslušenství
- 1 návod k obsluze

1.4. Technické údaje

Motor	dvoutaktní motor, chlazený vzduchem
Zdvihový objem	42,7 cm ³
Výkon motoru (max.)	1,35 kW/1,8 hp
Palivová směs	40 : 1
Volnoběžné otáčky motoru	3000 min ⁻¹
Max. otáčky motoru s trojzubým řezacím nožem	9500 min ⁻¹
s cívkou se strunou	9300 min ⁻¹
Max. rychlost sečení trojzubým řezacím nožem	7125 min ⁻¹
s cívkou se strunou	6975 min ⁻¹
Zapalování:	elektronické
Zapalovací svíčka	L8RTC
Hnací ústrojí	odstředivá spojka
Hmotnost (bez paliva, řezacího zařízení a ochranného krytu)	cca 7 kg
Obsah nádrže/objem nádrže	1200 ml/1200 cm ³

Cívka s žací strunou

Průměr záběru žací struny 430 mm

Délka struny: 2 × 3 m

Průměr struny: 2,4 mm

Trojzubý řezací nůž (IAN 508093):

Průměr záběru

řezacího nože: 255 mm

Informace o hluku a vibracích:

Naměřená hodnota hluku stanovená podle ISO 22868.

Typická hladina hluku s hodnocením A:

Hodnota hluku

Trojzubý řezací nůž:

Hladina akustického

tlaku $L_{pA} = 91,28$ dB

Nejistota $K_{pA} = 3$ dB

Hladina akustického výkonu

změřeno $L_{WA} = 103,13$ dB

Nejistota $K_{WA} = 3$ dB

Cívka se strunou:

Hladina akustického

tlaku $L_{pA} = 93,66$ dB

Nejistota $K_{pA} = 3$ dB

Hladina akustického výkonu

změřeno $L_{WA} = 103,69$ dB

Nejistota $K_{WA} = 3$ dB

Směrnice o hlukových emisích

(2000/14/EG), změněno směrnicí

(2005/88/EG) a EU/2024/1208

Hladina akustického výkonu LWA:

3zubý řezací nůž:

Změřeno $L_{WA} = 107,6$ dB

Nejistota $K_{WA} = 1,64$ dB

Cívka se strunou:

Změřeno $L_{WA} = 107,9$ dB

Nejistota $K_{WA} = 1,28$ dB

Zaručeno $L_{WA} = 110$ dB



K zabránění poškození sluchu je nutné používat ochranu sluchu!

Celková hodnota vibrací

Hodnoty vibrací (součet vektorů tří směrů) stanoveny v souladu s ISO 22867:

3zubý řezací nůž:

Vibrace na levé rukojeti $a_h = 7,706$ m/s²

Nejistota $K = 1,5$ m/s²

Vibrace na pravé rukojeti $a_h = 4,947$ m/s²

Nejistota $K = 1,5$ m/s²

Cívka se strunou:

Vibrace na levé rukojeti $a_h = 7,602$ m/s²

Nejistota $K = 1,5$ m/s²

Vibrace na pravé rukojeti $a_h = 6,420$ m/s²

Nejistota $K = 1,5$ m/s²

UPOZORNĚNÍ













- ▶ Stanovené hodnoty celkových vibrací a emisí hluku byly měřeny podle standardizovaného zkušebního postupu a lze je použít k porovnání jednoho elektrického nářadí s jiným.
- ▶ Uvedené hodnoty emise vibrací a uvedené hodnoty emise hluku lze rovněž použít k předběžnému posouzení zatížení.







VAROVÁNÍ!

- ▶ Hodnoty vibrací a hluku se mohou lišit během skutečného používání elektrického nářadí od uvedených hodnot v závislosti na způsobu, kterým se elektrické nářadí používá, zejména na způsobu, jakým je obrobek opracováván.
- ▶ Je nutné stanovit bezpečnostní opatření na ochranu obsluhy na základě odhadu zatížení vibracemi za skutečných podmínek používání (přitom se musí zohlednit všechny části provozního cyklu – například časy, kdy je elektrické nářadí vypnuté, a časy, kdy je sice zapnuté, ale běží bez zatížení).

Vysvětlení symbolů

	Před prvním uvedením do provozu si pozorně přečtete celý návod k obsluze a uschovejte jej bezpečně pro pozdější potřebu.
	VAROVÁNÍ! Při práci s přístrojem jsou vyžadována zvláštní bezpečnostní opatření. Přečtete si a dodržujte všechna výstražná upozornění.
	Noste ochrannou přilbu!
	Noste ochranu sluchu!
	Noste ochranné brýle!
	Noste ochranné rukavice!
	Noste bezpečnostní obuv!
	Dávejte pozor na odmrštěné díly!
	Pozor na zpětný ráz!
	Udržujte okolostojící osoby v dostatečné vzdálenosti od přístroje!
	Vzdálenost mezi přístrojem a třetími osobami musí činit minimálně 15 metrů!
	Pozor, horké díly. Dodržujte odstup!

	Varování! V žádném případě nepoužívejte pilové listy kotoučové pily pro funkci řezacího nože.
	Palivová nádrž; směšovací poměr: 40 dílů benzínu na 1 díl oleje
	V blízkosti spotřebiče je přísně zakázáno používat otevřený oheň nebo kouřit!
	Garantovaná hladina akustického výkonu přístroje
	Poloha páčky sytiče
	Naplňte palivové čerpadlo (primer)
	Stiskněte palivové čerpadlo (Primer) 6x
	Zatáhněte spouštěcí tažné lanko
	Zatáhněte spouštěcí tažné lanko 3–4x
	Stlačte plynovou páčku a zadrž plynové páčky
	Kryt se 2 funkcemi pro sekačku na trávu a 3zubým nožem
	Doplňte mazivo pro převodovky
	NEBEZPEČÍ! Varování s tímto symbolem a signálním slovem „NEBEZPEČÍ“ označuje bezprostředně hrozící nebezpečnou situaci, která, pokud se jí nezabrání, má za následek vážné poranění nebo smrt.

	VÝSTRAHA! Varování s tímto symbolem a signálním slovem „VÝSTRAHA“ označuje případně nebezpečnou situaci, která, pokud se jí nezabrání, může mít za následek vážné poranění nebo smrt.
	OPATRNĚ! Varování s tímto symbolem a signálním slovem „OPATRNĚ“ označuje případně nebezpečnou situaci, která, pokud se jí nezabrání, může mít za následek lehké nebo střední poranění.
	POZOR! Varování s tímto symbolem a signálním slovem „POZOR“ označuje případnou situaci, která, pokud se jí nezabrání, může mít za následek hmotnou škodu.
	Upozornění: Upozornění označuje doplňující informace, usnadňující manipulaci s přístrojem.
	Elektrický přístroj nevyhazujte do domovního odpadu!
	Obal poté odevzdejte k ekologické likvidaci.
	Obal z recyklovatelných materiálů. Při třídění odpadu dodržujte označení obalových materiálů: Jsou označeny zkratkami (a) a číslicemi (b) s následujícím významem: 1–7: plasty, 20–22: papír a lepenka, 80–98: kompozitní materiály.

	Obal obsahuje papír a/nebo lepenku.
	Obal obsahuje plast a/nebo kov.
ES/PT	
	Tento výrobek splňuje požadavky platných evropských a národních směrnic.
	FR Cet appareil et ses accessoires se recyclent
	FR A DÉPOSER EN MAGASIN OU A DÉPOSER EN DÉCHÈTERIE
	Points de collecte sur www.quefairemesdechets.fr Privilégiez la réparation ou le don de votre appareil !
	FR ÉLÉMENTS D'EMBALLAGE
	FR  FR: Výrobek, obal a návod k obsluze jsou recyklovatelné, podléhají rozšířené odpovědnosti výrobce a shromažďují se odděleně.

2. Všeobecné bezpečnostní pokyny

Veškerá bezpečnostní upozornění a pokyny uschovejte pro budoucí použití.

UPOZORNĚNÍ

- Přístup musí být zamezen dětem a nemocným a nemohoucím osobám. Děti musí být v blízkosti přístroje pod pečlivým dohledem. Dodržujte platné regionální a místní předpisy pro prevenci úrazů. Totéž platí pro všechny předpisy o bezpečnosti a ochraně zdraví na pracovišti. Výrobce nenese odpovědnost, pokud jsou jeho přístroje neoprávněně upravovány a pokud tyto úpravy vedou ke škodám na osobách nebo předmětech.

⚠ VAROVÁNÍ!

- ▶ Při používání přístrojů je vždy nutné dodržovat základní preventivní opatření.
Dodržujte také všechny tipy a informace uvedené v dalších bezpečnostních pokynech.
- **Dbejte na okolní podmínky, ve kterých pracujete.** Při chodu motoru se z motorového přístroje uvolňují jedovaté výfukové plyny. Tyto plyny mohou být bez zápachu a neviditelné. S přístrojem proto nikdy nepracujte v uzavřených nebo špatně větraných místnostech. Při práci zajistěte dostatečné osvětlení. Za mokra, při sněhu, ledu, na svazích a na nerovném terénu dbejte na bezpečný postoj.
- **K přístroji nepouštějte cizí osoby.** Návštěvníci a diváci, zejména děti a nemocné nebo nemohoucí osoby, by se neměli pohybovat v blízkosti pracoviště. Zabraňte kontaktu jiných osob s nástroji. Přístroj předávejte pouze osobám, které jsou s ním a manipulací s ním obeznámeny.
- **Zajistěte bezpečné uložení nástrojů.** Nástroje, které se nepoužívají, musí být uloženy na suchém, pokud možno vysoko položeném místě nebo uzavřeny bez přístupu.
- **Pro každou práci vždy používejte správný nástroj.** Například nepoužívejte malé nástroje nebo příslušenství pro práci, které je ve skutečnosti nutné provádět s pomocí těžkého nástroje. Nástroje používejte výlučně k účelům, pro které byly vyrobeny.
- **Dbejte na vhodný oděv.** Oděv musí být účelný a nesmí vám při práci překážet. Používejte oděv s vložkami proti pořezání.
- **Používejte osobní ochranné prostředky.** Noste bezpečnostní obuv s ocelovou špičkou/podrážkou a protiskluzovou podrážkou. Pokud při práci hrozí nebezpečí pádu předmětů, noste ochrannou přilbu.
- **Noste ochranné brýle.** Předměty mohou být vymrštěny směrem k vám. To může mít za následek vážné poranění očí.
- **Noste ochranu sluchu.** Používejte osobní ochranu proti hluku, např. špunty do uší.
- **Ochrana rukou**
Používejte pevné rukavice – kožené rukavice poskytují dobrou ochranu.
- **Provoz přístroje**
Nikdy nepracujte bez ochrany na žacím nástroji. Nebezpečí zranění odmrštěnými předměty.
- **Odstraňte nástrčné klíče atd.**
Před zapnutím přístroje je nutné odstranit všechny klíče apod.
- **Vždy buďte pozorní.**
Dbejte na své počínání.
Používejte zdravý rozum. Jste-li unavení, nepoužívejte motorové nástroje. Nepracujte s přístrojem, jste-li pod vlivem alkoholu, drog nebo léků, které snižují vaši schopnost reagovat.
- **Doplnění paliva**
Vždy dodržujte platné předpisy o požární ochraně a příslušné státní/federální předpisy o požární prevenci.
- **Palivo a výpary paliva jsou velmi hořlavé.** Nedoplňujte palivo, pokud je motor v chodu nebo je ještě horký. Při doplňování paliva zajistěte dobré větrání. Kouření a používání otevřeného ohně je zakázáno.
- **Před doplňováním paliva vždy vypněte motor.** Uzávěr nádrže vždy otevírejte opatrně, aby se případný přetlak mohl pomalu uvolnit a palivo nevystříklo. Při práci s přístrojem vznikají na krytu vysoké teploty. Před doplňováním paliva proto nechte přístroj vychladnout. Jinak by se palivo mohlo vznítit a způsobit vážné popáleniny.
- **Při doplňování paliva dbejte na to, aby nedošlo k jeho přeplnění.** Pokud dojde k rozlité kapalině, ihned ji odstraňte a přístroj vyčistěte.

- Po doplnění paliva se ujistěte, že je šroubovací uzávěr pevně utažen, aby se v důsledku vibrací během provozu neuvolnil.
- **Dávejte pozor na netěsnosti.** Pokud dojde k úniku paliva, motor nespouštějte. Nebezpečí ohrožení života v důsledku popálení!
- **Doba používání a přestávky.** Při delším používání motorového přístroje může dojít k poruchám prokrvení rukou způsobeným vibracemi (onemocnění bílých prstů). Doba používání však můžete prodloužit vhodnými rukavicemi nebo pravidelnými přestávkami. Upozorňujeme, že osobní dispozice k špatnému prokrvení, nízké venkovní teploty nebo velké síly vynakládané na udržení přístroje při práci mohou dobu používání snížit.
- **Dávejte pozor na poškozené díly.** Před uvedením do provozu, po silných nárazech a pádu přístroje zkontrolujte, zda nevykazuje známky poškození a opotřebení. Nejsou jednotlivé díly poškozené? V případě drobného poškození si vážně položte otázku, zda bude nástroj přesto správně a bezpečně fungovat. Dbejte na správné vyrovnání a nastavení pohyblivých dílů. Zapadají díly správně do sebe? Jsou díly poškozené? Je vše správně nainstalováno? Jsou splněny všechny ostatní předpoklady pro bezvadnou funkci? Poškozená ochranná zařízení apod. musí být řádně opravena nebo vyměněna oprávněnými osobami, pokud není v provozním návodu výslovně uvedeno jinak. Poškozené spínače musí vyměnit autorizovaný servis. V případě nutnosti opravy se obraťte na autorizovaný zákaznický servis.

- **Před prováděním jakýchkoli seřizovacích nebo údržbových prací motor vždy vypněte.**

To platí zejména pro práce na cívce se strunou.

- **Používejte pouze schválené díly.** Pro údržbu a opravy používejte pouze totožné náhradní díly. Náhradní díly lze zakoupit v našem internetovém obchodě (viz „Náhradní díly/příslušenství“).

VAROVÁNÍ!

- ▶ Použití jiných žacích hlav, příslušenství a montovaných dílů, které nejsou výslovně doporučeny, může ohrozit osoby a předměty. Nástroj se smí používat pouze k určenému účelu použití. Jakékoli použití k jinému účelu se považuje za nesprávné. Za hmotné škody a zranění osob v důsledku takového nesprávného použití odpovídá pouze uživatel, v žádném případě ne výrobce. Výrobce nemůže nést odpovědnost, pokud jsou jeho stroje upravovány nebo používány nesprávně a pokud to má za následek vznik škod.

POZOR!

- ▶ I při správném používání nástroje vždy existuje určité zbytkové riziko, které nelze vyloučit. Z typu a konstrukce nástroje lze odvodit následující potenciální nebezpečí:
 - Kontakt s nechráněnou cívkou se strunou (řezná poranění).
 - Sahání do běžící cívky se strunou (řezná poranění).
 - Poškození sluchu, pokud není použita vhodná ochrana.
 - Škodlivý vývin prachu nebo plynů při používání přístroje v uzavřených prostorách (nevolnost).

2.1. Dodatečné bezpečnostní pokyny

K omezení vzniku zranění a věcných škod:

- **Pozor! Vždy udržujte ruce a chodidla mimo řeznou oblast**, zejména při spuštění přístroje. Vždy mějte volnou ruku na přídatné rukojeti.
- **Přístroj vždy držte rukama za víceúčelové rukojeti.** Přístroj vždy držte v přiměřené bezpečné vzdálenosti od těla a zaujměte stabilní polohu těla.
- **Vždy používejte ochranné brýle.**
- Přístroj používejte pouze za denního světla nebo při dobrém umělém osvětlení, je-li taková možnost.
- Přístroj nepoužívejte při dešti nebo ve vlhké trávě.
- Před použitím nebo v důsledku nárazu přístroj zkontrolujte, zda není poškozen, a případně jej opravte.
- Přístroj nepoužívejte, pokud jsou poškozená nebo nesprávně upevněná ochranná zařízení.
- Dbejte na to, aby větrací štěrby motoru, ochranný kryt a žací ústrojí byly vždy zbaveny nečistot nebo zbytků.
- **Při používání přístroje může dojít k odhození kamenů a jiných částí, které mohou způsobit vážné zranění.** Během pracovního postupu vždy dbejte na to, aby se v okruhu nejméně 15 metrů nenacházely žádné osoby ani zvířata. Pokud se někdo, zejména děti, dostane do dosahu přístroje, okamžitě jej vypněte.
- Pokud je přístroj v provozu, nepřibližujte se k pohyblivým částem (v oblasti žacího ústrojí). **Po vypnutí se žací hlava ještě několik sekund otáčí.**
- Před použitím přístroje odstraňte z pracovního prostoru kameny, větve a jakýkoli jiný pevný materiál. Přístroj uvádějte do provozu pouze způsobem popsáním v návodu. Při spuštění nesmí být převrácený ani v pracovní poloze.

S běžícím přístrojem nepřejíždějte přes šterkové cesty nebo pěšiny.

- Při prodlužování žací struny dbejte zvýšené opatrnosti. Hrozí nebezpečí pořezání. Po provedení těchto postupů je nutné před spuštěním přístroje opět zaujmout správnou pracovní polohu.
- Nepoužívejte kovové žací cívy. Dbejte na to, že přístroj zůstává v provozu ještě několik sekund po uvolnění spínače.
- Vypněte motor (vypínačem), pokud:
 - do přístroje tankujete palivo,
 - nepoužíváte jej,
 - ponecháte jej bez dozoru,
 - čistíte jej,
 - přepravujete jej z jednoho místa na druhé,
 - vyjímáte nebo vyměňujete žací ústrojí nebo ručně nastavujete délku žací struny.
- **Doba používání a přestávky**
Při delším používání motorového přístroje může dojít k poruchám prokrvení rukou způsobeným vibracemi. Dobu používání však můžete prodloužit vhodnými rukavicemi nebo pravidelnými přestávkami. Upozorňujeme, že osobní dispozice k špatnému prokrvení, nízké venkovní teploty nebo velké síly vynakládané na udržení přístroje při práci mohou dobu používání snížit.
- Dlouhodobé používání motorového přístroje může vést k poškození sluchu, pokud nepoužíváte vhodnou ochranu sluchu. **Používejte osobní ochranu proti hluku**, např. špunty do uší, abyste snížili riziko poškození sluchu.
- **Kosu přenášejte ve vypnutém stavu za horní a dolní hřídelovou trubku s žací jednotkou odvrácenou směrem od těla, abyste předešli zranění.** Po vypnutí je hlava motoru kosy horká. Dbejte na to, abyste se nedostali do kontaktu s hlavou motoru.
- Pravidelně kontrolujte, zda je žací souprava nečinná v chodu naprázdno.
- Národní předpisy mohou stanovit věkové omezení pro uživatele.

- Upozorňujeme, že následující okolnosti mohou vést k poškození přístroje a vážnému zranění osoby, která s ním pracuje:
 - nesprávná údržba,
 - použití neshodných náhradních dílů,
 - odstranění nebo úprava bezpečnostních zařízení.
- **Pozor!** Místní předpisy mohou omezovat používání přístroje.
- Příklad s řezným nástrojem vždy udržujte v dobrém stavu.
- Před použitím přístroje zkontrolujte, zda nejsou uvolněné upevňovací prvky, nedochází k úniku paliva a nejsou poškozené díly, například praskliny na žacích nástavcích.
- Dělejte přestávky a pravidelně měňte pracovní polohu.
- **Varování!** Na křovinořezu jsou ostré hrany. **Je nutné používat rukavice.**
- Před každým použitím, po pádu nebo jiném nárazu je nutné provést vizuální kontrolu, aby se zjistily významné vady.
- **Noste protiskluzovou ochranu nohou i ochranný oděv.**
- **Přístroj nikdy nepoužívejte, pokud jste unavení, nemocní nebo pod vlivem alkoholu či jiných drog.**
- Varování před emisemi výfukových plynů!
- Během provozu zaujměte pevný postoj a neustále udržujte rovnováhu. Používejte také dodaný nosný popruh.

2.2. Zpětný ráz – příčiny a příslušné bezpečnostní pokyny

- Zpětný ráz je náhlý pohyb přístroje do strany, dopředu nebo dozadu, ke kterému může dojít, když se žací nástroj zasekne nebo zachytí o nějaký předmět, například mladý strom nebo pařez. Může být tak prudký, že je přístroj a/ nebo pracovník obsluhy vymrštěn libovolným směrem, což nakonec vede ke ztrátě kontroly nad přístrojem.

- Zpětnému rázu a souvisejícím rizikům lze zabránit vhodnými bezpečnostními opatřeními, jak je popsáno níže.
 - a) **Přístroj držte pevně oběma rukama a uveďte své paže do polohy, ve které můžete zachytit síly zpětného rázu. Držte se vlevo od přístroje.** Zpětný ráz může zvýšit riziko zranění v důsledku neočekávaného pohybu přístroje. Obsluhující osoba může síly zpětného rázu zvládat pomocí vhodných bezpečnostních opatření.
 - b) **Pokud se žací nástroj zasekne nebo přerušíte práci, přístroj vypněte a držte jej klidně v materiálu, dokud se žací nástroj nezastaví. Při zaseknutém žacím nástroji se nikdy nepokoušejte vyjmout přístroj z materiálu nebo jej táhnout zpět, dokud je žací nástroj ještě v pohybu; v opačném případě může dojít ke zpětnému rázu.** Zjistěte a odstraňte příčinu zaseknutí žacího nástroje.
 - c) **Nepoužívejte tupé nebo poškozené žací nástroje.** Tupé nebo poškozené žací nástroje zvyšují riziko zaseknutí nebo zachycení o předmět a mohou způsobit zpětný ráz.
 - d) **Vždy zajistěte dobrý výhled na řezaný materiál.** Zpětný ráz je pravděpodobnější v místech, kde je obtížné vidět na řezaný materiál.
 - e) **Přiblíží-li se během práce jiná osoba, přístroj vypněte.** V případě zpětného rázu mohou být rotujícím pilovým plátkem snadněji zasaženy a zraněny další osoby.

3. Montáž

3.1. Montáž ochranného krytu (Obr. B)

VAROVÁNÍ!

- ▶ Přístroj nikdy nepoužívejte bez správně namontovaného ochranného krytu . Hrozí nebezpečí zranění.

- ◆ Umístěte ochranný kryt **13** na držák hřídele **32**.
- ◆ Zašroubujte šrouby **31** do ochranného krytu **13** pomocí (menšího) 4mm klíče s vnitřním šestihranem **24**.

3.2. Montáž dvoudílné trubky (Obr. C)

- ◆ Povolte připevňovací šroub trubky **33** na horní hřídelové trubce **8**.
- ◆ Zasuňte spodní hřídelovou trubku **12** co nejdále do horní hřídelové trubky **8**.
- ◆ Stlačte zámek **11** a zasuňte spodní hřídelovou trubku **12** nadoraz do horní hřídelové trubky **8**.
- ◆ Otáčejte spodní hřídelovou trubkou **12** mírným otočným pohybem, dokud zámek **11** nezapadne do otvoru v horní hřídelové trubce **8**.
- ◆ Připevňovací šroub trubky **33** opět utáhněte rukou.

UPOZORNĚNÍ

- ▶ Před spuštěním přístroje se ujistěte, že je spodní hřídelová trubka **12** pevně a bezpečně usazena a ve správné poloze.

Demontáž

- ◆ Povolte připevňovací šroub trubky **33**.
- ◆ Stiskněte zámek **11**.
- ◆ Vytáhněte hřídelové trubky od sebe.

3.3. Montáž multifunkční rukojeti (Obr. D)

- ◆ Uvolněte hvězdicový šroub **34** a vyjměte držadlo **35** z horní hřídelové trubky **8**.
- ◆ Vložte multifunkční rukojeť **10** do uchycení **35** na horní hřídelové trubce **8**. Plastový kroužek na multifunkční rukojeti musí ležet ve vodící liště v uchycení **35**.
- ◆ Připevněte multifunkční rukojeť pomocí držadla **35** a hvězdicového šroubu **34**. Hvězdicový šroub **34** utáhněte rukou.

UPOZORNĚNÍ

- ▶ Zkontrolujte a ujistěte se, že je kabel zařízení **18** (viz obr. A) držen na místě dvěma držáky kabelu **19** (viz obr. A).

3.4. Montáž žacího nástroje (Obr. N)

VAROVÁNÍ!

- ▶ Při použití cívky se strunou **16** musí být ochranný kryt **18** zcela namontován. Při použití trojzubého nože **29** musí být ochranný kryt **18** zkrácen (viz kapitola: „Demontáž/montáž prodloužení ochranného krytu“).
- ◆ Zablokujte upínací vřeteno **49** zatlačením a podržením aretačního kolíku **B**. Při tom lehce otočte hnacím kotoučem **A**, dokud se nezablokuje.

Montáž cívky

- ◆ Před montáží odstraňte podložku **50**, upínací podložku **51** a matici **52**.
- ◆ Našroubujte pouzdro na cívku **15** proti směru hodinových ručiček na upínací vřeteno **49**.
- ◆ Poté aretační kolík **B** pusťte pro odblokování upínacího vřetena **49**.
- ◆ Zatáhněte za oba konce struny, aby se struna uvolnila z drážek.
- ◆ Zkraťte strunu na cca 15 cm, abyste snížili zatížení motoru během fáze spouštění a zahřívání.

Montáž trojzubého nože

- ◆ Před montáží odstraňte podložku **50**, upínací podložku **51** a matici **52**.
- ◆ Nasadte trojzubý nůž **29** na upínací vřeteno **49**. Nůž lze použít oboustranně.
- ◆ Připevněte trojzubý nůž **29** pomocí podložky **50**, napínacího kotouče **51** a matice **52**. K utažení matice **52** lze použít klíč pro údržbu **23**. Utáhněte matici **52** proti směru hodinových ručiček.
- ◆ Poté aretační kolík **B** pusťte pro odblokování upínacího vřetena **49**.

4. Uvedení do provozu

VAROVÁNÍ!

- ▶ Před uvedením přístroje do provozu musíte zkontrolovat jeho provozní bezpečnost. Pokud máte jakékoli pochybnosti, přístroj nespouštějte!

UPOZORNĚNÍ

- ▶ Před prvním uvedením do provozu odstraňte ochrannou fólii ze zastříhovače struny .
- ▶ Zvláštní pozornost věnujte následujícím bodům:
 - Zkontrolujte, zda nejsou žací nástroje poškozené a opotřebené.
 - Správná montáž žací hlavy.
 - Lehký chod všech spínačů.
 - Bezpečné usazení konektoru zapalovací svíčky. Pokud je konektor uvolněný, může dojít k jiskření a vznícení unikající směsi paliva a vzduchu.
 - Vyčistěte rukojeti, aby bylo možné přístroj bezpečně vést.
 - Před spuštěním přístroje musí být všechna bezpečnostní a ochranná zařízení správně zabudovaná a na svém místě.
 - **Žací hlava musí mít možnost volného chodu.** Před spuštěním přístroje se ujistěte, že je žací hlava správně umístěna a že jsou pohyblivé části volné.

VAROVÁNÍ!

- ▶ V případě jakýchkoli pochybností požádejte o pomoc při provozu tohoto přístroje odborníka v autorizovaném servisním středisku.

4.1. Plnění palivem (obr. E)

VAROVÁNÍ!

- ▶ Při manipulaci s palivem vždy zajistěte dobré větrání. Při doplňování paliva nekuřte a udržujte mimo dosah jakékoli zdroje tepla. Nikdy nedoplňujte palivo při běžícím motoru. Víko nádrže otevírejte opatrně, aby se případný přetlak mohl pomalu uvolnit. Přístroj nastartujte ve vzdálenosti min. 3 metry od místa doplňování paliva. V opačném případě může dojít k požáru nebo výbuchu.

UPOZORNĚNÍ

- Plnicí objem palivové nádrže  je 1200 ml.
- Používejte pouze palivovou směs doporučenou v návodu. Palivová směs stárne. Proto nepoužívejte palivovou směs starší než 3 měsíce. V opačném případě může dojít k poškození motoru a ke ztrátě záručního nároku.

POZOR!

- Vyvarujte se přímého kontaktu kůže s benzínem a vdechování benzínových výparů. Hrozí ohrožení zdraví!

Přístroj je vybaven dvoutaktním motorem, a proto se provozuje pouze se směsí benzínu a oleje pro dvoutaktní motory v poměru 40 : 1.

Tabulka pro palivovou směs

Benzín	Olej pro dvoutaktní motory
1,00 litr	25ml
3,00 litry	75ml
5,00 litrů	125ml
Proces míchání	40 dílů benzínu + 1 díl oleje

UPOZORNĚNÍ

- ▶ Používejte kvalitní bezolovnatý benzín s oktanovým číslem nejméně 90.
- ▶ Optimálního výkonu dosáhnete při použití oleje pro vzduchem chlazené dvoutaktní motory.
- ◆ Smíchejte benzín a olej v lahvi na míchání paliva (26). Použijte stupnici na nádobě.
- ◆ *OIL* ↓ Láhev na míchání paliva (26) nejprve naplňte benzínem až po rysku „PETROL“. Poté přidejte olej až po druhou značku („OIL“) na stupnici vpravo nahoře. Nádobu uzavřete a protřepejte.
- ◆ Odšroubujte víko nádrže (37) a naplňte palivovou směs do palivové nádrže (7). Otřete případné zbytky paliva kolem víka nádrže a víko nádrže opět zavřete.

4.2. Nasazení ramenního popruhu (obr. F)

⚠ POZOR!

- Při práci s přístrojem vždy noste nosný postroj (27). Před odložením nosného postroje (27) přístroj vždy vypněte. Hrozí nebezpečí zranění.
- Nosný postroj (27) je vybaven rychloupínacím zařízením. Otevřením uzávěru (38) lze přístroj v nebezpečné situaci rychle uvolnit z nosného postroje.
- ◆ Utáhněte nosný postroj (27).
- ◆ Délku popruhu nastavte tak, aby se karabina nacházela cca 10 cm pod boky.
- ◆ Karabinu připevňte k očku (9) na horní hřídelové trubce (8) přístroje.

UPOZORNĚNÍ

- ▶ Před spuštěním motoru přístroj vyvěste a připevňte jej k nosnému postroji (27) za chodu motoru.
- ▶ Ochranu těla (28) umístěte na boku mezi tělo a přístroj.

4.3. Spuštění motoru (obr. G)

⚠ VAROVÁNÍ!

- ▶ Motor spouštějte ve vzdálenosti nejméně 3 metry od místa plnění.

UPOZORNĚNÍ

- ▶ Přístroj postavte na pevný, rovný podklad. Dbejte na to, aby se žací nástroj nedotýkal žádných předmětů ani země.

Při použití cívky se strunou (16)

- ◆ Ujistěte se, že je sejmuta ochranná krytka na zastříhovači struny (14) (viz obr. A).

Při použití trojzubého nože (29)



- ◆ Ujistěte se, že je sejmuto prodloužení ochranného krytu (50).

Start za studena

- ◆ Přístroj postavte na pevný, rovný podklad. Dbejte na to, aby se žací nástroj nedotýkal žádných předmětů ani země.
- ◆ Nastavte vypínač (20) do polohy I.
- ◆ Nastavte páčku sytiče (4) do polohy 
- ◆ Stiskněte 6x palivové čerpadlo (5) (Primer) (viz obr. A).
- ◆ Přístroj držte pevně rukou za horní hřídelovou trubku (8). Druhou rukou několikrát rychle zatáhněte za startovací lanko na startovací rukojeti (3), dokud motor nenaskočí.

Pozor! Startovací lanko nevytahujte příliš daleko – hrozí nebezpečí přetřetí!

UPOZORNĚNÍ

- ▶ Pokud přístroj nenastartuje ani po 3–4 zataženích, nastavte ručně páčku sytiče (4) do polohy .
- ◆ Stiskněte zádrž plynové páčky (21) a krátce stlačte plynovou páčku (22) tak, aby páčka sytiče (4) přeskočila do polohy . Přístroj běží v chodu naprázdno. Přístroj nechte krátce zahřát.

- ◆ Povolte šroub 59 na očku pro nosný postroj 9. Použijte k tomu 4mm klíč s vnitřním šestihranem 24. Šroub 59 utáhněte opět jen mírně.
- ◆ V závislosti na žacím nástroji vyvažte kosu podle výše uvedených kritérií posunutím oka 9 na horní hřídelové trubce 8.
- ◆ Když je kosa v požadované poloze, utáhněte šroub 59.

5.3. Práce s cívkou se strunou

- Na malých trávnickových plochách udržujte přístroj pod úhlem cca 30° a otáčejte žací hlavu rovnoměrně doprava a doleva půlkruhovým pohybem.
- Nejlepších výsledků dosáhnete při maximální délce trávy 15 cm. Pokud je tráva vyšší, doporučujeme provést několik sečení.
- Chcete-li sekat kolem stromů, plotových sloupků nebo jiných překážek, pomalu jeďte přístrojem kolem překážky a sečte špičkami struny.
- Vyvarujte se kontaktu s pevnými překážkami (kameny, zdi, laťové ploty apod.). Struna by se rychle opotřebovala. Pomocí okraje ochranného krytu udržujte přístroj ve správné vzdálenosti.

⚠ POZOR!

- Žací hlavu během provozu nepokládejte na zem!

5.4. Prodloužení struny

Váš přístroj je vybaven poklepovou automatikou dvojité struny, tzn. že poklepáním žací hlavy o zem se obě struny prodlouží.

- ◆ Držte přístroj v provozu nad travnatou plochou a několikrát lehce poklepejte žací hlavou o zem. Tím dojde k prodloužení struny.

- ◆ Zastříhovač struny 14 (viz obr. A) vložený do ochranného krytu 13 (viz obr. A) odřízne strunu na požadovanou délku.

Pokud konce struny nelze prodloužit

- ◆ Vypněte přístroj.
- ◆ Stiskněte vložku struny nadoraz a pevně zatáhněte za konec struny.

Pokud nejsou vidět žádné konce struny:

- ◆ Vyměňte cívku se strunou 15 (viz kapitola „Výměna cívky“).

⚠ POZOR!

- Zbytky struny mohou být vymrštnuty a způsobit zranění.

5.5. Práce s trojzubým nožem

⚠ POZOR!

- Při práci vždy noste nosný postroj 27 a vhodný ochranný oděv. Používejte ochranu očí, sluchu a hlavy. Ujistěte se, že je nůž správně nainstalován.
- Poškozené nebo otupené nástroje vyměňte. Hrozí nebezpečí zranění.

UPOZORNĚNÍ

- Nůž používejte pouze na volných, rovných plochách. Pečlivě si prohlédněte plochu, kterou chcete stříhat či řezat, a odstraňte všechna cizí tělesa. Vyvarujte se nárazu do kamenů, kovu nebo jiných překážek. Nůž by se mohl poškodit a hrozí nebezpečí zpětného rázu.

- ◆ Při práci držte žací hlavu nad zemí a pomalu otáčejte přístrojem dopředu a dozadu rovnoměrným obloukem jako kosou.
- ◆ Nedržte žací hlavu šikmo.
- ◆ Přístroj nepoužívejte k sekání divokého porostu nebo podrostu.

◆

- ♦ Pravidelně kontrolujte, zda není nůž poškozen, a poškozené nože vyměňujte.

Když přístroj vibruje

Přístroj čistíte a odstraňujete zbytky trávy na žací hlavě a v ochranném krytu (viz kapitola „Údržba a péče“).

6. Čištění a údržba

⚠ POZOR!

- Údržbu a čištění provádějte vždy s vypnutým motorem a vytaženým konektorem zapalovací svíčky **2** (viz obr. A).
- Práce, které nejsou popsány v tomto návodu, nechte provést námi autorizovaným servisním střediskem.
- Používejte pouze originální díly a nikdy ne kovové struny.
- Použití neoriginálních dílů může způsobit zranění osob a nenapravitelné poškození přístroje a má za následek okamžitou ztrátu záruky.

6.1. Čištění přístroje

- ♦ Po každém sekání očistíte žací ústrojí a ochranný kryt **13** od trávy a zeminy.
- ♦ Udržujte rukojeti čisté a zbavené trávy.
- ♦ Přístroj čistíte měkkým kartáčem nebo hadříkem.

UPOZORNĚNÍ

- ▶ **Přístroj chraňte před poškozením!** Přístroj se nesmí ostříkovat vodou ani vkládat do vody. Nepoužívejte čisticí prostředky ani rozpouštědla.

6.2. Výměna cívký

⚠ POZOR!

- Při použití cívký se strunou **16** musí být ochranný kryt **13** zcela namontován (viz kapitola: „Demontáž/montáž prodloužení ochranného krytu“).

- ♦ Vypněte motor.
- ♦ Přístroj položte na zem a ujistěte se, že nedochází k úniku paliva a že je přístroj bezpečně zastaven.
- ♦ Zablokujte upínací vřeteno **49** zatlačením a podržením aretačního kolíku **B**. Při tom lehce otočte hnacím kotoučem **A**, dokud se nezablokuje. Odšroubujte pouzdro na cívkou **15** ve směru hodinových ručiček z upínacího vřetena **49**.
- ♦ Otevřete pouzdro na cívkou **15** pevným stisknutím zacvakávacího uzávěru **39** na obou stranách pouzdra na cívkou **15** směrem dovnitř a sejměte víko pouzdra na cívkou **15** (**viz obr. H**).
- ♦ K otevření pouzdra na cívkou **15** můžete použít plochý šroubovák. Dávejte pozor, abyste cívkou nepoškodili.
- ♦ Vložte novou cívkou se strunou **16** do víka pouzdra na cívkou **15** a prostrčte oba konce struny očkem pro vyvedení struny **40** (**viz obr. H**).
- ♦ Vložte cívkou se strunou **16** do víka pouzdra na cívkou **15** a zaklapněte víko zpět na pouzdro na cívkou **15**. Ujistěte se, že očka pro vyvedení struny **40** odpovídají dvěma vybráním **41** v pouzdře na cívkou **15**, jinak víko nelze zavřít (**viz obr. H**).
- ♦ Odšroubujte pouzdro na cívkou **15** ve směru hodinových ručiček z upínacího vřetena **49**.
- ♦ Zablokujte upínací vřeteno **49** zatlačením a podržením aretačního kolíku **B**. Při tom lehce otočte hnacím kotoučem **A**, dokud se nezablokuje.
- ♦ Otáčejte pouzdrem na cívkou **15** dál až na doraz, dokud nebude pevně sedět.
- ♦ Poté aretační kolík **B** pusťte pro odblokování upínacího vřetena **49**.
- ♦ Zatáhněte za oba konce struny, aby se struny uvolnily z drážek **43**.
- ♦ Zkraťte strunu na cca 15 cm, abyste snížili zatížení motoru během fáze spouštění a zahřívání.

6.3. Výměna nože (obr. N)

⚠ POZOR! NEBEZPEČÍ PORANĚNÍ!

- Opatrně, ostré hrany!
Noste ochranné rukavice.

⚠ POZOR!

- Při použití trojzubého nože **29** musí být ochranný kryt **13** zkrácen (viz kapitola: „Demontáž/montáž prodloužení ochranného krytu“).
- ◆ Vypněte motor.
- ◆ Přístroj položte na zem a ujistěte se, že nedochází k úniku paliva a že je přístroj bezpečně zastaven.
- ◆ Zablokujte upínací vřeteno **49** zatlačením a podržením aretačního kolíku **B**. Při tom lehce otočte hnacím kotoučem **A**, dokud se nezablokuje.
- ◆ Povolte matici **52** ve směru hodinových ručiček a sejměte matici **52**, napínací kotouč **51**, podložku **51** a trojzubý nůž **29** z upínacího vřetena **49**.
- ◆ Nasadte trojzubý nůž **29** na upínací vřeteno **49**. Trojzubý nůž **29** lze použít oboustranně.
- ◆ Připevněte trojzubý nůž **29** pomocí podložky **50**, napínacího kotouče **51** a matice **52**.
- ◆ Poté aretační kolík **B** pusťte pro odblokování upínacího vřetena **49**.

6.4. Prodloužení ochranného krytu (demontáž/montáž) (obr. O)

UPOZORNĚNÍ

- ▶ Při použití trojzubého nože **29** je třeba snížit prodloužení ochranného krytu **53**.
- ▶ Při použití cívky se strunou **16** musí být prodloužení ochranného krytu **53** vysunutě.

Snížení prodloužení ochranného krytu

- ◆ Stlačte obě tlačítka zacvakávacího uzávěru **53** palcem směrem dovnitř.
- ◆ Nasuňte prodloužení ochranného krytu **54** nahoru, aby zaskočilo.

Vysunutí prodloužení ochranného krytu

- ◆ Stlačte obě tlačítka zacvakávacího uzávěru **53** palcem směrem dovnitř a dolů.
- ◆ Stáhněte prodloužení ochranného krytu **54** zcela dolů.

UPOZORNĚNÍ

- ▶ Po každém použití očistěte prodloužení **54** a ochranný kryt **16** zařízení.

6.5. Čištění vzduchového filtru (obr. I)

⚠ POZOR!

- Přístroj nikdy neprovozujte bez vzduchového filtru. Jinak se do motoru dostane prach a nečistoty a dojde k poškození přístroje. Vzduchový filtr udržujte v čistotě.
- ◆ Vypněte motor.
- ◆ Povolte šroub **42** na víku vzduchového filtru **6** a sejměte víko vzduchového filtru **6** ze skříně vzduchového filtru **43**.
- ◆ Vyjměte vzduchový filtr **44** ze skříně vzduchového filtru **43**.
- ◆ Vzduchový filtr **44** vyčistěte vodou a nechte jej na vzduchu dobře vyschnout. K čištění nikdy nepoužívejte benzín!

UPOZORNĚNÍ

- ▶ Vzduchový filtr **44** vyměňte, pokud je opotřebovaný, poškozený nebo silně znečištěný.
- ▶ Mřížka slouží jako distanční držák a musí být nejprve vložena do skříně vzduchového filtru **43**, pokud při vyjímání vzduchového filtru **44** vypadne.

- ♦ Zasuňte oba výstupky na víko vzduchového filtru 6 do lamel na skříni vzduchového filtru 43.
- ♦ Sklopte víko vzduchového filtru 6 na skříň vzduchového filtru 43.
- ♦ Upevněte víko vzduchového filtru 6 šroubem 42.

6.6. Výměna/nastavení zapalovací svíčky (Obr. J)

UPOZORNĚNÍ

- ▶ Opotřebované zapalovací svíčky nebo příliš velký odstup zápalu vedou ke snížení výkonu motoru.
- ♦ Vypněte motor.
- ♦ Odpojte konektor zapalovací svíčky 2 od zapalovací svíčky 45.
- ♦ Zapalovací svíčku 45 vyšroubujte proti směru hodinových ručiček pomocí přiloženého klíče pro údržbu 23 (viz obr. A).
- ♦ Lístkovou měrkou (k dostání u specializovaných prodejců) zkontrolujte odstup zápalu. Odstup mezi elektrodami musí být 0,6–0,7 mm.
- ♦ V případě potřeby upravte odstup opatrným ohnutím zemnicí elektrody zapalovací svíčky 45.
- ♦ Zapalovací svíčku 45 očistěte drátěným kartáčem.
- ♦ Vložte vyčištěnou a nastavenou zapalovací svíčku 45 nebo vyměňte poškozenou zapalovací svíčku 45 za novou (např. zapalovací svíčka „NST L8RTC“).
- ♦ Znovu nasadte konektor zapalovací svíčky 2.

6.7. Ostření zastříhovače struny (obr. K)

⚠ POZOR!

- Příklad nikdy nepoužívejte bez zastříhovače struny nebo s vadným zastříhovačem struny. Hrozí nebezpečí zranění.
- Noste bezpečnostní rukavice, aby nedošlo k pořezání.
- ♦ Vypněte motor.
- ♦ Odšroubujte zastříhovač struny 14 z ochranného krytu 13.
- ♦ Zastříhovač struny 14 upevněte ve svěráku a naostřete nůž plochým pilníkem. Pilujte opatrně a vždy pouze v jednom směru.
- ♦ Našroubujte zastříhovač struny 14 zpět na ochranný kryt 13.

6.8. Výměna palivového filtru (obr. L)

UPOZORNĚNÍ

- ▶ Příklad nikdy neprovozujte bez palivového filtru. Palivový filtr pravidelně vyměňujte.
- ♦ Odšroubujte víko nádrže 37.
- ♦ Vyprázdněte palivovou nádrž 7 do vhodné nádoby.
- ♦ Vytáhněte palivový filtr 46 z palivové nádrže 7 pomocí háčku a stáhněte jej uvolněním malé svorky.
- ♦ Palivový filtr 46 vyměňte a připojenou sací hlavici vložte zpět do palivové nádrže 7.
- ♦ Palivovou nádrž 7 opět uzavřete víkem nádrže 37.

UPOZORNĚNÍ

- ▶ Specifikace palivového filtru:
Přípojka Ø 4 mm
Vnější průměr: cca 16 mm

6.9. Navíjení cívky se strunou (obr. M)

Jako alternativu k nové cívce se strunou 16 můžete ve specializovaném obchodě zakoupit nylonovou strunu o tloušťce 2,4 mm a délce 6 m a sami ji navinout na cívku se strunou 16.

- ◆ Přeložte strunu na polovinu a umístěte střed struny do vrubu 47 na cívce se strunou 16. Naviňte oba konce ve směru šipky na spodní straně cívky se strunou 16.
- ◆ Potom konec struny upněte do jedné z drážek 48 na cívce se strunou 16.

UPOZORNĚNÍ

- ▶ Napněte struny a ujistěte se, že jsou v obou drážkách rovnoběžné. Kromě toho nesmí být cívka se strunou 16 naplněna více než 3 m struny na jednu drážku, jinak nebude automatika struny fungovat správně.

6.10. Mazání převodovky (obr. P)

UPOZORNĚNÍ

- ▶ Převodovku je nutné promazat přibližně po 10 hodinách provozu.
- ◆ Povolte šroub 55 na převodovce pomocí většího 5mm klíče s vnitřním šestihrannem 25.
- ◆ Do mazacího otvoru na skříni převodovky vtačte přibližně 5 g běžně dostupného plastického maziva.
- ◆ Povolte šroub 55 na převodovce pomocí běžného 5mm klíče s vnitřním šestihrannem.

6.11. Výměna palivového filtru

UPOZORNĚNÍ

- ▶ Karburátor byl z výroby přednastaven pro optimální výkon. Pokud je nutné dodatečné nastavení, nechte je provést v odborném servisu.

6.12. Odstranění blokování

⚠ POZOR!

- Před prací na žací jednotce vypněte přístroj a vyjměte konektor zapalovací svíčky 2 (viz obr. A).
- Noste bezpečnostní rukavice, aby nedošlo k pořezání.

6.13. Kontrola spojky

UPOZORNĚNÍ

- ▶ Přístroj postavte na pevný, rovný podklad. Dbejte na to, aby se žací nástroj nedotýkal žádných předmětů ani země.
- ▶ Před každým použitím zkontrolujte, zda spojka naprázdno správně funguje.
- ▶ Spusťte přístroj (viz „Spuštění motoru“) a v bezpečné vzdálenosti vizuálně zkontrolujte, zda se cívka se strunou naprázdno neotáčí.

6.14. Intervaly údržby

V pravidelných intervalech provádějte údržbové práce uvedené v tabulce „Intervaly údržby“. Pravidelná údržba prodlužuje životnost přístroje. Dosáhnete také optimálního rezného výkonu a předejdete nehodám.

Tabulka intervalů údržby

Část přístroje	Činnost	Před každým použitím	Provozní hodiny	
			10	20
Šrouby, matice, svorníky	Kontrola, utažení		X	
Vzduchový filtr	Čištění nebo výměna			X
Palivový filtr	Výměna		X	
Zapalovací svíčka	Čištění/nastavení/výměna		X	
Palivové hadice	Kontrola, případně výměna	X		
Kompletní přístroj	Kontrola, případně čištění	X		
Ovládací rukojeť	Kontrola funkce	X		
Žací hlava	Kontrola správné montáže	X		
Spojka	Kontrola zastavení v chodu naprázdno	X		
Převod	Mazání		X	

7. Skladování

7.1. Obecné pokyny pro skladování

- ◆ Před skladováním přístroj a díly příslušenství vyčistěte a proveďte jejich údržbu.
- ◆ Přístroj uchovávejte mimo dosah dětí na suchém místě chráněném proti prachu.
- ◆ Přístroj nebalte do plastových sáčků, protože by mohlo dojít ke vzniku vlhkosti a plísní.
- ◆ Npokládejte přístroj na ochranný kryt.

- ◆ Při skladování nože používejte transportní ochranu **30** (viz obr. A).
- ◆ Držák kabelu **19** je určen k uchycení kabelu přístroje **18** v požadované poloze (viz obr. A).
Držák kabelu **19** neodstraňujte, a to ani při skladování přístroje.

7.2. Skladování během provozních přestávek

UPOZORNĚNÍ

- ▶ Nedodržení pokynů pro skladování může vést k problémům se startováním nebo k trvalému poškození v důsledku zbytků paliva v karburátoru.

7.3. Při provozních přestávkách až 3 měsíce

- ♦ Palivovou nádrž ⑦ vyprázdněte na dobře větraném místě.
- ♦ Nastartujte motor a nechte jej běžet na volnoběh, dokud se motor nezastaví a karburátor nebude bez paliva.
- ♦ Nechte motor zahřívát (cca 5 minut).

7.4. Při provozních přestávkách déle než 3 měsíce

- ♦ Palivovou nádrž ⑦ vyprázdněte na dobře větraném místě.
- ♦ Nastartujte motor a nechte jej běžet na volnoběh, dokud se motor nezastaví a karburátor nebude bez paliva.
- ♦ Nechte motor zahřívát (cca 5 minut).
- ♦ Uvolněte zapalovací svíčku ④⑤ (viz obr. J) pomocí klíče pro údržbu ②③ (viz „Výměna/nastavení zapalovací svíčky“).
- ♦ Naplňte spalovací komoru čajovou lžičkou čistého dvoutaktního oleje a několikrát pomalu zatáhněte za startovací lan-ko, aby se olej rozprostřel uvnitř motoru.
- ♦ Vsadte znovu zapalovací svíčku ④⑤.

8. Přeprava

- ♦ Během přepravy musí být přístroj vypnutý a konektor zapalovací svíčky ② vytažený. Přístroj nikdy nepřepřavujte v chodu naprázdno.
- ♦ Přístroj přenášejte jednou rukou na horní a jednou rukou na dolní hřídelové trubce ⑧+⑫, abyste se během přepravy nedostali do kontaktu s nebezpečnými částmi (např. horký motor, žací jednotka).
- ♦ Při přepravě nožů používejte transportní ochranu ⑩.
- ♦ Při přepravě dodržujte bezpečnou vzdálenost od třetích osob.

- ♦ Přístroj nepřepřavujte vzhůru nohama, aby nedošlo k úniku paliva. Před přepravou mezi dvěma místy použití vyprázdněte benzínovou nádrž pomocí benzínového čerpadla. Benzínovou nádrž nevyprazdňujte v uzavřených prostorách, v blízkosti ohně nebo během kouření. Plynové výpary mohou způsobit explozi nebo požár.
Přeprava v motorovém vozidle:
Přístroj zajistěte proti převrácení a poškození. Dbejte na bezpečnou polohu přístroje.

9. Objednávání náhradních dílů

Náhradní díly k tomuto výrobku si můžete dodatečně objednat vždy pohodlně na internetu na adrese www.kompernass.com.



Naskenujte QR kód pomocí smartphone telefonu/tabletu. Pomocí tohoto kódu QR se dostanete přímo na naši webovou stránku a můžete si prohlédnout a objednat dostupné náhradní díly.

UPOZORNĚNÍ

- ▶ Máte-li problémy s online objednávkou, můžete se telefonicky nebo e-mailem obrátit na naše servisní středisko.
- ▶ Při objednávání vždy uveďte číslo výrobku (IAN) 508093_2507.
- ▶ Vezměte prosím na vědomí, že ne pro všechny země dodání je možné objednat náhradní díly online.

10. Odstraňování problémů

Porucha	Příčina	Řešení
Motor nespouští	Nádrž prázdná	Natankujte plnou nádrž
	Nesprávný sled startování	Postupujte podle pokynů pro spuštění přístroje uvedených v tomto návodu
	Motor „utopený“	Uberte plyn, několikrát nastartujte, v případě potřeby vyjměte zapalovací svíčku, vyčistěte ji a vysušte
	Zanesené zapalovací svíčky, nesprávný odstup zápalu	Vyčistěte, nastavte nebo vyměňte zapalovací svíčky
	Poškozené připojení svíčky, zapalovací kabel	Vyměňte
	Karburátor, trysky karburátoru znečištěné, nesprávně nastavená směs karburátoru	Nechte karburátor vyčistit a seřadit v odborném servisu
	Ucpáný palivový filtr	Vyměňte nebo vyčistěte palivový filtr
Motor běží naprázdno příliš rychle	Studený motor	Pomalou jej zahřejte
Motor nepodává maximální výkon	Zanesené zapalovací svíčky, nesprávný odstup zápalu	Vyčistěte, nastavte nebo vyměňte zapalovací svíčky
	Znečištěný vzduchový filtr	Vyčistěte nebo vyměňte vzduchový filtr
	Karburátor, trysky karburátoru znečištěné, nesprávně nastavená směs karburátoru	Nechte karburátor vyčistit a seřadit v odborném servisu
	Nesprávná palivová směs	Doplňte palivo podle návodu
	Těsnicí kroužek v klikové skříni netěsní	Závadu nechte odstranit v odborném servisu
	Válec, pístní kroužky opotřebované	
	Nesprávné zapalování	
Nadměrná tvorba výfukových plynů/kouře	Nesprávně nastavená směs karburátoru	Karburátor nechte seřadit v odborném servisu
	Nesprávná palivová směs	Doplňte palivo podle návodu

11. Likvidace/ochrana životního prostředí



Nevyhazujte elektrické nářadí do domovního odpadu!

Symbol přeškrtnuté pojízdné popelnice uvedený vedle označuje,

že tento přístroj se na konci své životnosti nesmí likvidovat s běžným domovním odpadem, ale musí se odevzdat v určených sběrných místech či dvorech nebo podnicích oprávněných k nakládání s odpady.

Tato likvidace je pro Vás zdarma. Chraňte životní prostředí a zajistěte odbornou likvidaci přístroje.

Pokud váš vysloužilý přístroj obsahuje osobní údaje, jste před odevzdáním přístroje odpovědní za jejich vymazání.



Informace o možnostech likvidace vysloužilého výrobku vám podá obecní nebo městská správa.



Obal je z ekologických materiálů. Lze ho zlikvidovat v místních recyklačních kontejnerech.



Balení zlikvidujte ekologicky. Dbejte na označení na různých obalových materiálech a v případě potřeby tyto obaly roztříděte.

Obalové materiály jsou označeny zkratkami (a) a číslicemi (b) s následujícím významem: 1–7: plasty, 20–22: papír a lepenka, 80–98: kompozitní materiály.

Ochrana životního prostředí

- Vyprázdňte pečlivě benzinovou nádrž a olejovou nádrž a odevzdejte přístroj na sběrném místě k recyklaci. Použité plastové a kovové díly lze roztřídit podle druhu a recyklovat.
- Použitý olej a zbytky benzínu odevzdejte na sběrném místě, nevlévejte je do kanalizace ani do odtoku.
- Znečištěný materiál z údržby a provozní materiály odevzdejte na určeném sběrném místě.

12. Záruka společnosti Kompernass Handels GmbH

Vážená zákaznice, vážený zákazníku,

na tento přístroj získáváte záruku v trvání 3 let od data zakoupení. Je-li akumulátor řady X12V a X20V Team součástí dodávky, získáváte na něj rovněž záruku v trvání 3 let od data zakoupení. V případě závad tohoto výrobku máte zákonná práva vůči prodejci výrobku. Tato zákonná práva nejsou omezena naší níže uvedenou zárukou.

Záruční podmínky

Záruční doba začíná plynout dnem nákupu. Dobře uschovejte pokladní doklad. Tento doklad je potřebný jako důkaz o koupi.

Pokud se do tří let od data zakoupení tohoto výrobku vyskytne vada materiálu nebo výrobní závada, pak Vám podle našeho uvážení výrobek zdarma opravíme, vyměníme nebo uhradíme kupní cenu. Předpokladem této záruky je, že bude během tříleté lhůty předložen vadný přístroj a doklad o koupi (pokladní doklad) a stručně se popíše, v čem závada spočívá a kdy se vyskytla.

Vztahuje-li se na závadu naše záruka, obdržíte zpět buď opravený nebo nový produkt. Opravou nebo výměnou výrobku nezačne plynout nová záruční doba.

Záruční doba a zákonné nároky vyplývající ze závad

Záručním plněním se záruční doba neprodlužuje. To platí i pro vyměněné a opravené součásti. Poškození nebo vady vyskytující se případně již při nákupu se musí oznámit ihned po vybalení. Po uplynutí záruční doby podléhají veškeré opravy zpoplatnění.

Rozsah záruky

Přístroj byl vyroben pečlivě podle přísných směrnic kvality a před expedicí byl svědomitě vyzkoušen.

Záruka se vztahuje na materiálové nebo výrobní vady. Tento rozsah záruky se nevztahuje na součásti výrobku, které jsou vystaveny běžnému opotřebením, a proto je lze považovat za spotřební díly, např. pilové listy, náhradní čepele, brusné papíry atd. nebo na poškození křehkých součástí, jako jsou např. spínače nebo díly, které jsou vyrobeny ze skla.

Tato záruka zaniká, pokud je výrobek poškozen, nebyl řádně používán nebo udržován. Pro zajištění správného používání výrobku se musí přesně dodržovat všechny pokyny uvedené v návodu k obsluze. Účelům použití a úkonům, které se v návodu k obsluze nedoporučují nebo se před nimi varuje, je třeba se bezpodmínečně vyhnout. Výrobek je určen pouze pro soukromé účely a ne pro komerční použití. Při nesprávném a neodborném používání, při použití násilí a při zásazích, které nebyly provedeny našimi autorizovanými servisními provozovny, záruční nároky zanikají.

Záruční plnění neplatí v těchto případech

- normální opotřebením kapacity akumulátoru
- komerční použití výrobku
- poškození nebo změna výrobku zákazníkem
- nedodržení bezpečnostních předpisů a předpisů údržby, chyby obsluhy
- škody vlivem přírodních živlů

Vyřízení v případě záruky

Pro zajištění rychlého Vaší žádosti postupujte podle následujících pokynů:

- Pro všechny dotazy mějte připraven pokladní lístek a číslo výrobku (IAN) 508093_2507 jako doklad o koupi.
- Číslo výrobku naleznete na typovém štítku na výrobku, rytině na výrobku, na titulní straně návodu k obsluze (vlevo dole) nebo na nálepce na zadní nebo spodní straně výrobku.

- Pokud by se vyskytly funkční vady nebo jiné závady, kontaktujte nejprve níže uvedené servisní oddělení telefonicky nebo použijte náš kontaktní formulář, který najdete na parksidediy.com v kategorii Servis.
- Výrobek, zaevidovaný jako vadný výrobek pak můžete při přiložení dokladu o nákupu (pokladní lístek) a při uvedení, v čem spočívá vada a kdy k ní došlo, poslat výrobek pro Vás bez poštovného na adresu, kterou Vám oznámí servis.



Na parksidediy.com si můžete stáhnout tuto příručku, jakož i mnoho dalších příruček. Tímto QR kódem se dostanete přímo na parksidediy.com. Vyberte svou zemi a pomocí vyhledávací masky vyhledejte návod k obsluze. Zadáním čísla výrobku (IAN) 508093_2507 se dostanete k návodu k obsluze Vašeho výrobku.

12.1. Servis

CZ Servis Česko

Tel.: 800023611

Kontaktní formulář na parksidediy.com

IAN 508093_2507

12.2. Dovoze

Dbejte prosím na to, že následující adresa není adresou servisu. Kontaktujte nejprve uvedený servis.

KOMPERNASS HANDELS GMBH

BURGSTRASSE 21

44867 BOCHUM

NĚMECKO

www.kompernass.com

13. Překlad originálu ES prohlášení o shodě

My, společnost KOMPERNASS HANDELS GMBH, osoba odpovědná za dokumentaci: pan Hans-Peter Kompernaß, BURGSTR. 21, 44867 BOCHUM, DEUTSCHLAND/NĚ-MECKO, prohlašujeme, že tento výrobek je ve shodě s následujícími normami, normativními dokumenty a směrnicemi ES:

Směrnice o strojních zařízeních
(2006/42/EC)

Směrnice o hlukových emisích
(2000/14/EG), změněno směrnicí (2005/88/EG) a EU/2024/1208

Hladina akustického výkonu LWA:

3zubý řezací nůž:

Změřeno	$L_{WA} = 107,6 \text{ dB}$
Nejistota	$K_{WA} = 1,64 \text{ dB}$

Cívka se strunou:

Změřeno	$L_{WA} = 107,9 \text{ dB}$
Nejistota	$K_{WA} = 1,28 \text{ dB}$

Zaručeno	$L_{WA} = 110 \text{ dB}$
----------	---------------------------

Směrnice o emisích ze spalovacích motorů (2016/1628/EU)

Směrnice o omezení používání nebezpečných látek (RoHS) (2011/65/EU)*

* Výhradní odpovědnost za vystavení tohoto prohlášení o shodě nese výrobce. Výše popsany předmět prohlášení je v souladu s předpisy směrnice č. 2011/65/EU Evropského parlamentu a Rady z 8. června 2011 o omezení používání určitých nebezpečných látek v elektrických a elektronických zařízeních.

Použité harmonizované normy

EN ISO 11806-1:2022

EN ISO 14982:2009

EN IEC 63000:2018

Typové označení přístroje:

Benzinový křovinořez PBS 2 F6

Rok výroby: 10–2025

Sériové číslo: IAN 508093_2507

Bochum, 10.09.2025



Hans-Peter Kompernaß
- Jednatel -

Technické změny ve smyslu dalšího vývoje jsou vyhrazeny.

Spis treści

1. Wstęp	145
1.1. Użytkowanie zgodne z przeznaczeniem	145
1.2. Wyposażenie	145
1.3. Zakres dostawy	146
1.4. Dane techniczne	146
2. Ogólne wskazówki bezpieczeństwa	150
2.1. Dodatkowe wskazówki bezpieczeństwa	152
2.2. Przyczyny odrzutu i odpowiednie wskazówki bezpieczeństwa	154
3. Montaż	154
3.1. Montaż osłony (rys. B)	154
3.2. Montaż rury dwuczęściowej (rys. C)	154
3.3. Montaż uchwytu wielofunkcyjnego (rys. D)	155
3.4. Montaż narzędzia tnącego (rys. N)	155
4. Uruchomienie	155
4.1. Wlewanie paliwa (rys. E)	156
4.2. Zakładanie pasa barkowego (rys. F)	157
4.3. Uruchamianie silnika (rys. G)	157
5. Obsługa	158
5.1. Wskazówki dotyczące pracy	158
5.2. Przesuwanie ucha uprząży do noszenia / wyważanie urządzenia (rys. Q)	158
5.3. Praca z szpulką z żyłką	159
5.4. Wydłużenie żyłki	159
5.5. Praca z nożem 3-zębowym	159
6. Konserwacja i pielęgnacja	160
6.1. Czyszczenie urządzenia	160
6.2. Wymiana szpulki	160
6.3. Wymiana noży (rys. N)	161
6.4. Przedłużenie pokrywki ochronnej (zdejmowanie/montowanie) (rys. O)	161
6.5. Czyszczenie filtra powietrza (rys. I)	161
6.6. Wymiana/ustawianie świecy zapłonowej (rys. J)	162
6.7. Ostrzenie odcinaka żyłki (rys. K)	162
6.8. Wymiana filtra paliwa (rys. L)	162
6.9. Nawijanie szpulki z żyłką (rys. M)	163
6.10. Smarowanie przekładni (rys. P)	163
6.11. Wymiana filtra paliwa	163
6.12. Usuwanie zatorów	163
6.13. Sprawdzanie sprzęgła	163
6.14. Terminy konserwacji	163

7. Przechowywanie	164
7.1. Ogólne wskazówki dotyczące przechowywania	164
7.2. Przechowywanie w czasie przerw w eksploatacji	164
7.3. W przypadku przerw w eksploatacji do 3 miesięcy	165
7.4. W przypadku przerw w eksploatacji ponad 3 miesiące.	165
8. Transport	165
9. Zamawianie części zamiennych	165
10. Usuwanie usterek	166
11. Utylizacja / ochrona środowiska	167
12. Gwarancja Kompernaß Handels GmbH	168
12.1. Serwis.	169
12.2. Importer	169
13. Tłumaczenie oryginalnej deklaracji zgodności WE	170

1. Wstęp

Gratulujemy zakupu nowego urządzenia. Wybrany produkt charakteryzuje się wysoką jakością. Instrukcja obsługi stanowi część tego produktu. Zawiera ona ważne wskazówki dotyczące bezpieczeństwa, użytkowania i utylizacji. Przed rozpoczęciem użytkowania produktu zapoznaj się ze wszystkimi wskazówkami dotyczącymi obsługi i bezpieczeństwa. Produkt należy użytkować wyłącznie zgodnie z zamieszczonym tu opisem oraz w podanym zakresie zastosowań. Przekazując produkt osobie trzeciej, dołącz do niego również całą dokumentację.

1.1. Użytkowanie zgodne z przeznaczeniem

Urządzenie jest przeznaczone do koszenia trawy w ogrodzie, wzdłuż brzegów grządek oraz drzew lub słupków ogrodzeń i rzadkich zarośli.

Każdy inny sposób użycia, który nie jest wyraźnie dopuszczony w tej instrukcji, może być przyczyną uszkodzenia urządzenia i źródłem poważnego zagrożenia dla użytkownika. Urządzenie nie jest przeznaczone do cięcia krzewów, małych drzew i tym podobnych roślin.

Urządzenie jest przeznaczone do użytku przez osoby dorosłe. Osoby młodociane powyżej 16. roku życia mogą pracować z urządzeniem wyłącznie pod nadzorem. Producent urządzenia nie ponosi odpowiedzialności za szkody spowodowane użytkowaniem w sposób niezgodny z jego przeznaczeniem lub nieprawidłową obsługą urządzenia. To urządzenie nie nadaje się do użytku komercyjnego. W przypadku użycia komercyjnego wygasa gwarancja.

1.2. Wyposażenie

(rysunki - patrz rozkładana okładka)

Rysunek A

- ❶ Obudowa silnika
- ❷ Wtyk świecy zapłonowej
- ❸ Uchwyt rozruchu z linką rozruchową
- ❹ Dźwignia ssania
- ❺ Pompa paliwa (Primer)
- ❻ Pokrywka filtra powietrza
- ❼ Zbiornik paliwa
- ❽ Górna rura trzonu
- ❾ Ucho do uprząży do noszenia
- ❿ Uchwyt wielofunkcyjny
- ⓫ Blokada, trzon rury
- ⓬ Dolna rura trzonu
- ⓭ Pokrywka ochronna
- ⓮ Odcinak żyłki
- ⓯ Puszka szpulki
- ⓰ Szpulka z żyłką
- ⓱ Element obsługowy
- ⓲ Kabel urządzenia
- ⓳ Uchwyt kabla
- ⓴ Włacznik/wyłącznik
- ⓵ Blokada dźwigni gazu
- ⓶ Dźwignia gazu
- ⓷ Klucz konserwacyjny
- ⓸ Klucz imbusowy (4 mm)
- ⓹ Torba na akcesoria
- ⓺ Butelka do mieszania paliwa
- ⓻ Uprząż do noszenia
- ⓼ Ochrona ciała
- ⓽ Nóż 3-zębowy
- ⓿ Osłona transportowa, nóż 3-zębowy

Rysunek B

- ❶ Śruby, pokrywka ochronna
- ❷ Uchwyt trzonu

Rysunek C

- ❶ Śruba mocująca rurę

Rysunek D

- 34 Śruba gwiazdowa, uchwyt wielofunkcyjny
- 35 Uchwyt rękojeści
- 36 Uchwyt, uchwyt rękojeści

Rysunek E

- 37 Pokrywa zbiornika

Rysunek F

- 38 Zamek

Rysunek H

- 39 Zamek zatrzaskowy, puszką szpulki
- 40 Ucho wylotu żyłki
- 41 Szczelina, szpulka z żyłką

Rysunek I

- 42 Śruba pokrywy filtra powietrza
- 43 Obudowa filtra powietrza
- 44 Filtr powietrza

Rysunek J

- 45 Świeca zapłonowa

Rysunek L

- 46 Filtr paliwa

Rysunek M

- 47 Wycięcie na szpulkę z żyłką
- 48 Rowek na szpulkę z żyłką

Rysunek N

- A tarcza napędowa
- B kołek do aretowania
- 49 Wrzeczono mocujące
- 50 Podkładka
- 51 Tarcza mocująca
- 52 Nakrętka

Rysunek O

- 53 Zamek zatrzaskowy, pokrywa ochronna
- 54 Przedłużenie, pokrywa ochronna

Rysunek P

- 55 Śruba, smarowanie przekładni

Rysunek Q

- 56 Śruba, ucho

1.3. Zakres dostawy

- 1 obudowa silnika z górną rurą trzonu i niezamontowanym uchwytem wielofunkcyjnym
- 1 dolna rura trzonu
- 1 szpulka z żyłką
- 1 nóż 3-zębowy z osłoną transportową
- 1 pokrywa ochronna
- 1 uprząż do noszenia z ochroną bioder
- 1 klucz konserwacyjny
- 1 klucze imbusowe, 4 mm
- 1 butelka do mieszania paliwa, pojemność 500 ml
- 1 torba na akcesoria
- 1 instrukcja obsługi

1.4. Dane techniczne

Silnik	silnik 2-suwowy, chłodzony powietrzem
Pojemność skokowa	42,7 cm ³
Moc silnika (maks.)	1,35 kW/1,8 KM
Mieszanka paliwowa	40:1
Prędkość obrotowa na biegu jałowym	
Silnik	3000 min ⁻¹
Maks. prędkość obrotowa silnika z 3-zębowym nożem tnącym	9500 min ⁻¹
ze szpulką z żyłką	9300 min ⁻¹
Maks. prędkość koszenia z nożem 3-zębowym	
nożem tnącym	7125 min ⁻¹
ze szpulką z żyłką	6975 min ⁻¹
Zapłon	Elektroniczny
Świeca zapłonowa	L8RTC
Napęd	Sprzęgło odśrodkowe
Ciężar	
(bez paliwa, sprzętu tnącego i pokrowca ochronnego)	ok. 7 kg
Wielkość zbiornika/pojemność zbiornika	1200 ml/1200 cm ³

Szpula z żyłką tnącą

Średnica okręgu koszenia żyłką	430 mm
Długość żyłki:	2x 3 m
Średnica żyłki:	2,4 mm

3-zębowy nóż tnący (IAN 508093):

Średnica okręgu koszenia nożem tnącym:	255 mm
--	--------

Informacje dotyczące poziomu hałasu i drgań:

Wartość pomiaru hałasu ustalona zgodnie z normą ISO 22868.

Poziom ciśnienia akustycznego skorygowany charakterystyką częstotliwościową A wynosi z reguły:

Wartość emisji hałasu

3-zębowy nóż tnący:

Poziom ciśnienia akustycznego	$L_{pA} = 91,28$ dB
Niepewność pomiaru	$K_{pA} = 3$ dB
Poziom mocy akustycznej zmierzony	$L_{WA} = 103,13$ dB
Niepewność pomiaru	$K_{WA} = 3$ dB

Szpulka z żyłką:

Poziom ciśnienia akustycznego	$L_{pA} = 93,66$ dB
Niepewność pomiaru	$K_{pA} = 3$ dB
Poziom mocy akustycznej zmierzony	$L_{WA} = 103,69$ dB
Niepewność pomiaru	$K_{WA} = 3$ dB

Dyrektywa w sprawie emisji hałasu

(2000/14/EG), zmieniona przez (2005/88/EG) i EU/2024/1208

Poziom mocy akustycznej LWA:

3-zębowy nóż tnący:

Zmierzony	$L_{WA} = 107,6$ dB
Niepewność pomiaru	$K_{WA} = 1,64$ dB

Szpulka z żyłką:

Zmierzony	$L_{WA} = 107,9$ dB
Niepewność pomiaru	$K_{WA} = 1,28$ dB

Gwarantowany	$L_{WA} = 110$ dB
--------------	-------------------

Wartość całkowita drgań

Wartości drgań (suma wektorów trzech kierunków) ustalone zgodnie z normą ISO 22867:

3-zębowy nóż tnący:

Drgania na lewym uchwycie	$a_h = 7,706$ m/s ²
Niepewność pomiarów	$K = 1,5$ m/s ²
Drgania na prawym uchwycie	$a_h = 4,947$ m/s ²
Niepewność pomiarów	$K = 1,5$ m/s ²

Szpulka z żyłką:

Drgania na lewym uchwycie	$a_h = 7,602$ m/s ²
Niepewność pomiarów	$K = 1,5$ m/s ²
Drgania na prawym uchwycie	$a_h = 6,420$ m/s ²
Niepewność pomiarów	$K = 1,5$ m/s ²

WSKAZÓWKA

- ▶ Podane w tej instrukcji łączne wartości drgań oraz wartości emisji hałasu zostały zmierzone znormalizowaną metodą pomiaru i mogą zostać wykorzystane do porównania jednego elektronarzędzia z innym.
- ▶ Podane łączne wartości drgań oraz wartości emisji hałasu mogą posłużyć także do wstępnej oceny stopnia narażenia.

OSTRZEŻENIE!

- ▶ Emisje drgań i hałasu w trakcie korzystania z elektronarzędzia mogą różnić się od podanych wartości, zależnie od sposobu użytkowania elektronarzędzia, a w szczególności od rodzaju obrabianego przedmiotu.









Stosować środki ochrony słuchu, aby uniknąć uszkodzenia słuchu!







⚠ OSTRZEŻENIE!

















- ▶ Konieczne jest ustanowienie środków bezpieczeństwa w celu ochrony operatora w oparciu o oszacowanie obciążenia wibracjami podczas rzeczywistych warunków użytkowania (należy przy tym uwzględnić wszystkie części cyklu pracy na przykład czasu, przez jakie elektronarzędzie pozostaje wyłączone oraz takie, w których jest ono wprawdzie włączone, ale pracuje bez obciążenia).

Objaśnienie symboli

	Przed pierwszym uruchomieniem przeczytaj uważnie całą instrukcję obsługi i przechowuj ją w bezpiecznym miejscu do późniejszego wykorzystania.
	OSTRZEŻENIE! Podczas pracy z urządzeniem wymagane są specjalne środki bezpieczeństwa. Przeczytaj i stosuj się do wszystkich wskazówek ostrzegawczych.
	Noś kask ochronny!
	Noś ochronniki słuchu!
	Noś okulary ochronne!
	Noś rękawice ochronne!
	Noś obuwie ochronne!
	Uważaj na wyrzucane przedmioty!

	Uważaj na odrzut urządzenia!
	Znajdujące się w pobliżu osoby trzymaj z dala od urządzenia!
	Odległość między maszyną a osobami trzecimi musi wynosić co najmniej 15 metrów!
	Uwaga, gorące elementy. Zachowaj odstęp!
	Ostrzeżenie! W żadnym przypadku nie używać kosi obrotowej jako noża tnącego.
	Zbiornik paliwa; proporcje mieszania: 40:1 40 części benzyny na 1 część oleju
	Otwarte płomienie lub palenie w pobliżu urządzenia jest surowo zabronione!
	Gwarantowany poziom mocy akustycznej urządzenia 110dB
	Pozycja dźwigni ssania
	Napełnić pompę paliwa (Primer)
	Pompa paliwa (Primer) naciśnąć 6x
	Pociągnąć linkę rozruchową
	Pociągnąć linkę rozruchową 3-4x
	Naciśnąć dźwignię gazu i blokadę dźwigni gazu

	Pokrowiec z 2 funkcjami: do kosiarki do trawy i ostrza 3-zębowego
	Uzupełnianie płynnego smaru przekładniowego
	NIEBEZPIECZEŃSTWO! Ostrze- żenie zawierające ten symbol i słowo sygnałowe „NIEBEZPIE- CZENSTWO” oznacza sytuację bezpośrednio niebezpieczną, która, jeśli się jej nie uniknie, może spowodować śmierć lub poważne obrażenia ciała.
	OSTRZEŻENIE! Ostrzeżenie z tym symbolem i słowem sygnałowym „OSTRZEŻENIE” wskazuje na możliwość wystą- pienia niebezpiecznej sytuacji, która, jeśli się jej nie uniknie, może spowodować śmierć lub poważne obrażenia ciała.
	PRZESTROGA! Ostrzeżenie z tym symbolem i słowem sygnałowym „PRZESTROGA” wskazuje na możliwość wystą- pienia niebezpiecznej sytuacji, która, jeśli się jej nie uniknie, może spowodować niewielkie lub umiarkowane obrażenia ciała.
	UWAGA! Ostrzeżenie z tym symbolem i słowem sygnał- owym „UWAGA” oznacza moż- liwą sytuację, która, jeśli się jej nie uniknie, może spowodować szkody materialne.
	Wskazówka: Wskazówka oznacza dodatkowe informacje, ułatwiające korzystanie z urzą- dzenia.

	Urządzeń elektrycznych nie wolno wyrzucać z odpadami domowymi!
 	Opakowanie utylizuj zgodnie z przepisami ochrony środowiska.
 	Opakowanie z materiałów prze- znaczonych do recyklingu. Prze- strzegaj oznaczenia materiałów opakowaniowych podczas segregacji odpadów: są one oznaczone skrótami (a) i cyframi (b) w następujący sposób: 1–7: tworzywa sztuczne, 20–22: pa- pier i tektura, 80–98: kompozyty.
  ES/PT	Opakowanie zawiera elementy z papieru i/lub tektury. Opakowanie zawiera elementy z plastiku i/lub metalu.
	Ten produkt spełnia wymagania obowiązujących dyrektyw euro- pejskich i krajowych.
 FR Cet appareil et ses accessoires se recyclent	 A DÉPOSER EN MAGASIN  A DÉPOSER EN DÉCHÈTERIE OU
 FR ÉLÉMENTS D'EMBALLAGE	 BAC DE TRI
 FR  	FR: Produkt, opako- wanie nadają i instruk- cja obsługi się do re- cyklingu, podlegają rozszerzonej odpowiedzialności producenta i są zbiera- ne selektywnie.

2. Ogólne wskazówki bezpieczeństwa

Wszystkie wskazówki bezpieczeństwa oraz instrukcje należy zachować do późniejszego wykorzystania.

WSKAZÓWKA

- ▶ Dzieci oraz osoby chore i niedołążne nie mogą mieć dostępu. Dzieci należy uważnie nadzorować, jeśli przebywają w obszarze maszyny. Przestrzegaj regionalnych i lokalnych obowiązujących przepisów o zapobieganiu wypadkom. To samo dotyczy wszystkich przepisów ochrony pracy i zdrowia na stanowisku pracy. Producent nie będzie ponosił odpowiedzialności, jeśli jego maszyny zostaną zmodyfikowane w niedozwolony sposób i jeśli takie modyfikacje spowodują obrażenia ciała lub uszkodzenie przedmiotów.

OSTRZEŻENIE!

- ▶ Podczas stosowania maszyn należy zawsze wdrażać podstawowe środki ostrożności. Przestrzegaj również wszystkich porad i zaleceń w dodatkowych wskazówkach bezpieczeństwa.
- **Uwzględnij warunki otoczenia, w których odbywa się praca.** Urządzenie z napędem silnikowym generuje spaliny podczas pracy silnika. Te gazy mogą być bezwonne i niewidoczne. Dlatego z urządzeniem nigdy nie wolno pracować w pomieszczeniach zamkniętych lub źle wentylowanych. Podczas pracy zapewnij dostateczne oświetlenie. W warunkach wilgotnych, na śniegu, lodzie, zboczach i terenach nierównych zwracaj uwagę na bezpieczne ustawienie.
- **Nie dopuszczaj, aby obce osoby pracowały przy urządzeniu.** Goście i osoby postronne, przede wszystkim dzieci oraz osoby chore i niedołążne, nie mogą zbliżać się do stanowiska pracy. Nie dopuszczaj do kontaktu innych osób z narzędziami. Przekazuj urządzenie tylko osobom, które znają urządzenie i jego obsługę.
- **Zapewnij bezpieczne przechowywanie narzędzi.** Nieużywane narzędzia muszą być przechowywane w suchym miejscu, w miarę możliwości wysoko położonym lub być zamknięte w miejscu niedostępnym.
- **To każdej pracy stosować zawsze właściwe narzędzie.** Nie stosować np. małych narzędzi ani akcesoriów do prac, które zasadniczo muszą być wykonywane przy użyciu ciężkich narzędzi. Stosować narzędzia wyłącznie do celów, do których zostały skonstruowane.
- **Zwracaj uwagę na właściwą odzież.** Odzież musi być zgodna z przeznaczeniem i nie może utrudniać prac. Noś odzież z wkładkami chroniącymi przed przecięciami.
- **Stosuj środki ochrony indywidualnej.** Noś obuwie ochronne ze stalowymi noskami / stalowymi podeszwami i przyczepną powierzchnią. Noś kask ochronny, jeśli podczas prac występuje ryzyko z powodu spadających przedmiotów.
- **Noś okulary ochronne.** Przedmioty mogą być odrzucane. Skutkiem mogą być poważne obrażenia oczu.
- **Noś ochronniki słuchu.** Noś osobistą ochronę przed hałasem, np. zatyczki do uszu.
- **Ochrona dłoni**
Noś stabilne rękawice - rękawice ze skory nie zapewniają dobrej ochrony.

- **Użytkowanie urządzenia**
Nigdy nie pracuj bez ochrony narzędzia koszącego. Niebezpieczeństwo obrażeń ciała z powodu odrzucanych przedmiotów.
- **Zdejmij klucz nasadowy itd.**
Wszystkie klucze itp. należy wyjąć przed włączeniem urządzenia.
- **Zawsze zachowaj ostrożność. Zawsze uważaj na to, co robisz.**
Zawsze zachowaj rozsądek. Nie używaj narzędzi mechanicznych przy zmęczeniu. Pod wpływem alkoholu, narkotyków lub leków pogarszających zdolność reakcji nie wolno pracować z urządzeniem.
- **Wlewanie paliwa**
Zawsze przestrzegaj obowiązujących przepisów przeciwpożarowych i poszczególnych rozporządzeń krajowych/państwowych w zakresie unikania pożarów.
- **Paliwo i jego opary są bardzo łatwopalne.** Nie wlewaj paliwa, kiedy silnik działa lub jest jeszcze gorący. Podczas tankowania zwracaj uwagę na dobrą wentylację. Palenie i otwarty ogień są zabronione.
- **Przed napełnieniem należy zawsze wyłączyć silnik.** Korek zbiornika paliwa otwierać zawsze ostrożnie, aby istniejące nadciśnienie mogło się powoli rozprężyć i nie przyskało paliwo. Podczas pracy z urządzeniem powstają wysokie temperatury w obudowie. Dlatego przed napełnieniem należy odczekać, aż urządzenie ostygnie. W innej sytuacji paliwo może się zapalić i spowodować poważne oparzenia.
- **Podczas napełniania paliwa zwracaj uwagę, aby nie wlać za dużo.** Jeśli ciecz się wyleje, należy ją niezwłocznie usunąć i wyczyścić urządzenie.
- Podczas wlewania zwracaj uwagę na bezpieczne zamocowanie zamykającego połączenia śrubowego, aby nie dopuścić do powstawania drgań w czasie pracy.
- **Zwrócić uwagę na nieszczelności.**
Jeżeli wycieka paliwo, nie uruchamiać silnika. Śmiertelne niebezpieczeństwo na skutek oparzeń!
- **Czas użytkowania i przerwy.**
Dłuższe używanie urządzenia z napędem silnikowym może spowodować zaburzenia ukrwienia dłoni na skutek drgań (objaw Raynauda). Czas bezpiecznego użytkowania urządzenia można jednak przedłużyć używając odpowiednich rękawic lub robiąc sobie regularne przerwy. Pamiętaj, że osobiste skłonności do problemów z krążeniem, niskie temperatury zewnętrzne lub duże siły podczas chwytania skracają czas użytkowania.
- **Zwrócić uwagę na uszkodzone części.**
Przed uruchomieniem oraz po silnych uderzeniach i upuszczeniu urządzenia należy sprawdzić, czy nie nosi ono śladów uszkodzeń i zużycia. Czy poszczególne części są uszkodzone? W przypadku lekkich uszkodzeń należy się poważnie zastanowić, czy narzędzie mimo to działa bez usterek i bezpiecznie. Zwróć uwagę na właściwe wyrównanie i ustawienie ruchomych części. Części nie zązębiają się prawidłowo? Czy części są uszkodzone? Czy wszystko jest prawidłowo zainstalowane? Czy wszystkie pozostałe warunki prawidłowej eksploatacji są spełnione? Uszkodzone urządzenia ochronne itd. muszą być prawidłowo naprawione lub wymienione przez upoważnione osoby, o ile w instrukcji nie wskazano jednoznacznie inaczej. Uszkodzone przełączniki muszą być wymienione przez autoryzowany zakład.
Jeśli wymagane są naprawy, zwróć się do autoryzowanego przez nas działu obsługi klienta.
- **Przed wprowadzeniem ustawień lub wykonaniem prac konserwacyjnych należy zawsze wyłączyć silnik.**
Dotyczy to przede wszystkim prac ze szpulką z żyłką.

- **Używaj wyłącznie dopuszczonych części.** Podczas konserwacji i napraw stosuj tylko identyczne części zamienne. Części zamienne są dostępne w naszym sklepie internetowym (patrz „Części zamienne / akcesoria”).

⚠ OSTRZEŻENIE!

- ▶ Stosowanie innych głowic koszących oraz akcesoriów i elementów montażowych, które nie są jednoznacznie zalecane, może spowodować zagrożenie dla ludzi i przedmiotów. Narzędzie może być stosowane tylko zgodnie z przeznaczeniem. Każde nieprawidłowe użytkowanie jest uznawane za niewłaściwe zastosowanie. Za szkody rzeczowe i obrażenia ciała wynikające z takiego nieprawidłowego użytkowania odpowiada wyłącznie użytkownik, a nigdy producent. Producent nie będzie ponosił odpowiedzialności, jeśli jego maszyny zostaną zmodyfikowane lub będą używane nieprawidłowo i wynikną z tego uszkodzenia.

⚠ UWAGA!

- ▶ Również w przypadku prawidłowego użytkowania narzędzia zawsze pozostaje określone ryzyko resztkowe, którego nie można wykluczyć. Ze względu na rodzaj i konstrukcję narzędzia mogą wystąpić poniższe zagrożenia:
- Kontakt z niezabezpieczoną szpulką z żytką (skaleczenia).
- Sięganie do przesuwającej się szpulki z żytką (skaleczenia).
- Uszkodzenia słuchu bez noszenia odpowiedniej ochrony.
- Szkodliwe dla zdrowia zapylenie lub powstawanie gazów podczas stosowania urządzenia w pomieszczeniach zamkniętych (nudności).

2.1. Dodatkowe wskazówki bezpieczeństwa

Sposób unikania obrażeń ciała oraz szkód materialnych:

- **Uwaga! Nigdy nie zbliżać dłoni i stóp do obszaru koszenia,** przede wszystkim podczas uruchamiania urządzenia. Zawsze trzymać swobodnie rękę na dodatkowym uchwycie.
- **Urządzenie należy trzymać rękami za uchwyty wielofunkcyjne.** Urządzenie trzymaj zawsze w odpowiedniej bezpiecznej odległości od ciała i przyjmuj stabilną postawę.
- **Noś zawsze okulary ochronne.**
- Urządzenie należy stosować tylko przy świetle dziennym lub przy dobrym sztucznym oświetleniu.
- Nie używać urządzenia podczas deszczu ani przy wilgotnej trawie.
- Przed użyciem lub po uderzeniu sprawdzić urządzenie pod kątem ewentualnych uszkodzeń i naprawić w razie potrzeby.
- Nie używać urządzenia, jeśli urządzenia ochronne są uszkodzone bądź nieprawidłowo założone.
- Upewnić się, że szczelina wentylacyjna silnika, pokrywka ochronna i urządzenie tnące nigdy nie są zabrudzone ani zanieczyszczone resztkami.
- **Przy zastosowaniu urządzenia mogą być odrzucane kamienie i inne części, powodujące poważne obrażenia ciała.** Podczas procesów roboczych zawsze upewnij się, że w promieniu co najmniej 15 m nie ma ludzi ani zwierząt. Niezwłocznie wyłącz urządzenie, jeśli ktokolwiek, zwłaszcza dzieci, znajdzie się w zasięgu maszyny.
- Jeśli urządzenie pracuje, nie zbliżaj się do ruchomych części (w obszarze urządzeń tnących). **Po wyłączeniu głowica tnąca obraca się jeszcze przez kilka sekund.**

- Przed zastosowaniem urządzenia należy usunąć z obszaru roboczego wszystkie twarde materiały oraz kamienie i gałęzie. Uruchamiaj maszynę tylko zgodnie z opisem w instrukcji. Podczas uruchamiania nie może być przekręcone ani znajdować się w pozycji roboczej. Z pracującym urządzeniem nie wchodzi na drogi ani ulice szutrowe.
- Podczas przedłużania żyłki tnącej wymagana jest największa ostrożność. Występuje niebezpieczeństwo skaleczeń. Po wykonaniu tych czynności należy przed uruchomieniem urządzenia ponownie przyjąć prawidłową pozycję roboczą.
- Nie używać metalowych szpilek tnących. Pamiętaj, że urządzenie po puszczeniu przełącznika pracuje jeszcze przez kilka sekund.
- Wyłącz silnik (włącznik/wyłącznik wyłączony) w następujących sytuacjach: urządzenie jest tankowane,
 - nie jest używane,
 - pozostawiono je bez nadzoru,
 - jest czyszczone,
 - jest transportowane z jednego miejsca do innego,
 - zdejmowane lub wymieniane jest urządzenie tnące oraz ręcznie ustawiana jest długość żyłki tnącej.
- **Czas użytkowania i przerwy**
Dłuższe używanie urządzenia z napędem silnikowym może spowodować zaburzenia ukrwienia dłoni na skutek drgań. Czas bezpiecznego użytkowania urządzenia można jednak przedłużyć używając odpowiednich rękawic lub robiąc sobie regularne przerwy. Pamiętaj, że osobiste skłonności do problemów z krążeniem, niskie temperatury zewnętrzne lub duże siły podczas chwytania skracać czas użytkowania.
- Dłuższe używanie urządzenia z napędem silnikowym może spowodować uszkodzenie słuchu, jeśli nie są używane odpowiednie ochronniki słuchu. **Noś osobistą ochronę przed hałasem,**
- np. zatyczki do uszu, aby zredukować ryzyko uszkodzeń słuchu.
- **Noś kosę za górną i dolną rurę trzonu w stanie wyłączonym, z zespołem tnącym odwróconym od ciała, aby nie dopuścić do obrażeń ciała.** Po wyłączeniu głowica silnika kosy jest gorąca. Uważaj, aby nie dotknąć głowicy silnika.
- Sprawdzaj regularnie, czy zestaw tnący jest zatrzymany na biegu jałowym.
- Krajowe przepisy mogą ustalać ograniczenie wiekowe dla użytkownika.
- Pamiętaj, że poniższe okoliczności mogą spowodować uszkodzenie urządzenia i poważne obrażenia u osób pracujących z jego użyciem:
 - nieprawidłowa konserwacja,
 - stosowanie niezgodnych części zamiennych,
 - zdejmowanie lub modyfikowanie urządzeń zabezpieczających.
- **Uwaga!** Lokalne przepisy mogą ograniczyć zakres użytkowania maszyny.
- Utrzymuj urządzenie z narzędziem tnącym zawsze w dobrym stanie.
- Sprawdź urządzenie przed użyciem pod kątem luźnego zamocowania, wycieków paliwa i uszkodzonych części, np. pęknięć w nasadkach tnących.
- Rób przerwy i regularnie zmieniaj pozycję roboczą.
- **Ostrzeżenie!** Podkaszarka ma ostre krawędzie. **Wymagane jest noszenie rękawic.**
- Konieczne jest przeprowadzenie kontroli wzrokowej przed każdym użyciem, po przewróceniu lub innym uderzeniu, aby stwierdzić znaczne usterki.
- **Nosić antypoślizgową ochronę stóp oraz odzież ochronną.**
- **Nigdy nie używaj maszyny przy zmęczeniu, chorobie lub pod wpływem alkoholu bądź innych narkotyków.**
- Ostrzeżenie przed emisjami spalin!
- Przyjmij stabilną postawę i utrzymuj równowagę podczas pracy. Ponadto korzystaj z dostarczonego pasa do przenoszenia.

2.2. Przyczyny odrzutu i odpowiednie wskazówki bezpieczeństwa

- Odrzut to nagły ruch maszyny na boki, do przodu lub do tyłu, który może wystąpić, gdy narzędzie tnące zablokuje się lub zaczepi o obiekt, taki jak młode drzewo lub pień.
Może on być tak gwałtowny, że maszyna i/lub operator zostaną odrzuceni w dowolnym kierunku, co ostatecznie doprowadzi do utraty kontroli nad maszyną.
- Odrzutowi i związanym z nim zagrożeniom można zapobiec, podejmując odpowiednie środki ostrożności opisane poniżej.
 - a) **Trzymaj maszynę mocno obiema rękami i ustaw ramiona w pozycji umożliwiającej przyjęcie na siebie siły odrzutu. Trzymaj się lewej strony maszyny.** Odrzut może zwiększyć ryzyko obrażeń z powodu nieoczekiwanego ruchu maszyny. Operator może kontrolować siły odrzutu, podejmując odpowiednie środki ostrożności.
 - b) **Jeśli narzędzie tnące zakleszczy się lub przerwiesz pracę, wyłącz maszynę i odczekaj, aż narzędzie tnące zatrzyma się w materiale. Jeśli narzędzie tnące jest zablokowane, nigdy nie próbuj wyjmować maszyny z materiału ani ciągnąć jej do tyłu, gdy narzędzie tnące jest w ruchu, gdyż może dojść do odrzutu.** Ustal i usuń przyczynę zakleszczenia się narzędzia tnącego.
 - c) **Nie używaj tępych ani uszkodzonych narzędzi tnących.** Tępe lub uszkodzone narzędzia tnące zwiększają ryzyko zakleszczenia lub zaczepienia o przedmiot i mogą prowadzić do odrzutu.
 - d) **Zawsze zadbaj o dobrą widoczność ciętego materiału.** Odrzut jest bardziej prawdopodobny w obszarach, w których trudno jest zobaczyć cięty materiał.

- e) **Wyłącz maszynę, jeśli podczas pracy zbliża się do niej inna osoba.** Inne osoby mogą zostać uderzone i zranione przez obracającą się tarczę tnącą w przypadku odrzutu.

3. Montaż

3.1. Montaż osłony (rys. B)

OSTRZEŻENIE!

- ▶ Nigdy nie używaj urządzenia bez prawidłowo zamontowanej pokrywki ochronnej **18**. Istnieje niebezpieczeństwo obrażeń ciała.
- ◆ Ustaw pokrywkę ochronną **18** na uchwycie trzonu **32**.
- ◆ Wkręć śruby **31** w pokrywkę ochronną **18** za pomocą (mniejszego) klucza imbusowego 4 mm **24**.

3.2. Montaż rury dwuczęściowej (rys. C)

- ◆ Poluzuj śrubę mocującą rurę **33** na górnej rurze trzonu **8**.
- ◆ Wsuń dolną rurę trzonu **12** jak najdalej w górną rurę trzonu **8**.
- ◆ Naciśnij blokadę **11** i wsuń dolną rurę trzonu **12** aż do oporu w górną rurę trzonu **8**.
- ◆ Obróć dolną rurę trzonu **12** lekkim ruchem obrotowym, aż blokada **11** zażrzaśnie się w górnej rurze trzonu **8**.
- ◆ Dokręć ponownie ręcznie śrubę mocującą rurę **33**.

WSKAZÓWKA

- ▶ Przed uruchomieniem urządzenia upewnij się, że dolna rura trzonu **12** jest mocno i bezpiecznie osadzona oraz znajduje się we właściwej pozycji.

Demontaż

- ◆ Poluzuj śrubę mocującą rurę **33**.
- ◆ Naciśnij blokadę **11**.
- ◆ Rozsuń rurę trzonu.

3.3. Montaż uchwyty wielofunkcyjnego (rys. D)

- ◆ Odkręć pokrętło gwiazdziste 34 i zdejmij uchwyt rękojści 35 z górnej rury trzonu 8.
- ◆ Włóż uchwyt wielofunkcyjny 10 w uchwyt 36 na górnej rurze trzonu 8. Pierścień z tworzywa sztucznego na uchwycie wielofunkcyjnym musi znajdować się w szynie prowadzącej w uchwycie 36.
- ◆ Zamocuj uchwyt wielofunkcyjny wraz z uchwytem rękojści 35 i pokrętłem gwiazdzistym 34. Dokręć ręcznie pokrętło gwiazdziste 34.

WSKAZÓWKA

- ▶ Sprawdź i upewnij się, że kabel urządzenia 18 (patrz rys. A) jest utrzymywany na miejscu przez dwa uchwyty kabla 19 (patrz rys. A).

3.4. Montaż narzędzia tnącego (rys. N)

⚠ OSTRZEŻENIE!

- ▶ Przy zastosowaniu szpulki z żyłką 16 pokrywa ochronna 13 musi być całkowicie zamontowana. Przy zastosowaniu noża 3-zębowego 29 należy skrócić pokrywę ochronną 13 (patrz rozdział: „Zdejmowanie/montowanie przedłużenia pokrywy ochronnej”).
- ◆ Blockieren Sie die Aufnahmespindel 49, indem Sie den Arretierstift B herunterdrücken und gedrückt halten. Drehen Sie dabei die Antriebs Scheibe A ein wenig, bis sie blockiert.

Montaż szpulki

- ◆ Przed montażem zdejmij podkładkę 50, podkładkę zaciskową 51 i nakrętkę 52.
- ◆ Nakręć puszkę szpulki 15 w lewo na wrzeciono mocujące 49.
- ◆ Następnie puść kołek do aretowania B, aby odblokować wrzeciono mocujące 49.
- ◆ Pociągnij obydwa końce żyłek, aby odciągnąć żyłki z rowków.

- ◆ Dotknij żyłki sznurkowej na ok. 15 cm, aby mniej obciążać silnik w razie uruchamiania i nagrzewania.

Montaż noża 3-zębowego

- ◆ Przed montażem zdejmij podkładkę 50, podkładkę zaciskową 51 i nakrętkę 52.
- ◆ Załóż nóż 3-zębowy 29 na wrzeciono mocujące 49. Nóż może być stosowany z dwóch stron.
- ◆ Zamocuj nóż 3-zębowy 29 z podkładką 50, tarczą mocującą 51 i nakrętką 52. Do dociągnięcia nakrętki 52 można użyć klucza konserwacyjnego 23. Dokręć nakrętkę 52 w kierunku przeciwnym do ruchu wskazówek zegara.
- ◆ Następnie puść kołek do aretowania B, aby odblokować wrzeciono mocujące 49.

4. Uruchomienie

⚠ OSTRZEŻENIE!

- ▶ Przed uruchomieniem urządzenia należy sprawdzić je pod kątem bezpieczeństwa eksploatacji. W razie wątpliwości nie uruchamiaj urządzenia!

WSKAZÓWKA

- ▶ Przed pierwszym uruchomieniem zdejmij folię ochronną odcinaka żyłki 14.
- ▶ Zwracaj uwagę przede wszystkim na poniższe punkty:
 - Kontrola narzędzi tnących pod kątem uszkodzeń i zużycia.
 - Prawidłowy montaż głowicy tnącej.
 - Swoboda ruchu wszystkich przełączników.
 - Bezpieczne zamocowanie wtyczki świecy zapłonowej. Jeśli wtyczka jest poluzowana, mogą powstać iskry i zapalić wydostającą się w ten sposób mieszanek paliwa i powietrza.
 - Czystość uchwytów do bezpiecznego prowadzenia urządzenia.

WSKAZÓWKA

- Wszystkie urządzenia zabezpieczające i ochronne muszą być prawidłowo zamontowane na swoim miejscu przed uruchomieniem urządzenia.
- **Głowica tnąca musi obracać się swobodnie.** Przed uruchomieniem urządzenia upewnij się, że głowica tnąca jest prawidłowo zamocowana, a części ruchome są swobodne.

⚠ OSTRZEŻENIE!

- ▶ W razie jakichkolwiek wątpliwości podczas eksploatacji urządzenia można uzyskać pomoc od specjalisty w autoryzowanym centrum serwisowym.

4.1. Wlewanie paliwa (rys. E)

⚠ OSTRZEŻENIE!

- ▶ Podczas wlewania paliwa należy zawsze zapewnić dobrą wentylację. Nie pal podczas tankowania i nie zbliżaj do żadnych źródeł ciepła. Nigdy nie tankuj przy pracującym silniku. Otwórz ostrożnie pokrywę zbiornika, aby ewentualne nadciśnienie mogło się powoli rozprężyć. Uruchamiaj urządzenie w odległości min. 3 m od miejsca wlewania paliwa. Nieprzestrzeżenie stwarza niebezpieczeństwo pożaru lub wybuchu.

WSKAZÓWKA

- Pojemność zbiornika paliwa **7** wynosi 1200 ml.
- Używaj tylko mieszanki paliwowej zalecanej w instrukcji. Mieszanka paliwowa zużywa się. Dlatego nie używaj mieszanki paliwowej starszej niż 3 miesiące. Nieprzestrzeżenie może spowodować uszkodzenie silnika i utratę roszczeń gwarancyjnych.

⚠ UWAGA!

- Unikaj bezpośredniego kontaktu skóry z benzyną i nie wdychaj oparów benzyny.
Stanowi to zagrożenie dla zdrowia!

Urządzenie jest wyposażone w silnik dwusuwowy i dlatego jest użytkowanie wyłączanie z mieszanką benzyny oraz oleju do silników dwusuwowych w proporcji 40:1.

Tabela do mieszanki paliwowej

Benzyna	Olej do silników 2-suwowych
1,00 l	25 ml
3,00 l	75 ml
5,00 l	125 ml
Proces mieszania	40 części benzyny + 1 część oleju

WSKAZÓWKA

- ▶ Stosuj bezołowiową benzynę wysokiej jakości o liczbie oktanowej co najmniej 90.
- ▶ Optymalną wydajność uzyskuje się przy stosowaniu oleju do silników dwusuwowych chłodzonych powietrzem.
- ◆ Mieszaj benzynę i olej w butelce do mieszania paliwa **25**. Używaj skali na pojemniku.
- ◆ *OIL* ↓ Wlej najpierw benzynę do oznaczenia „PETROL” do butelki do mieszania paliwa **25**. Następnie dolej oleju do drugiego oznaczenia („OIL”) na skali w prawym górnym rogu. Zamknij i wstrząśnij pojemnik.
- ◆ Odkręć pokrywę zbiornika **37** i wlej mieszankę paliwową do zbiornika paliwa **7**. Wytrzyj resztki paliwa wokół pokrywy zbiornika i zamknij ją.

4.2. Zakładanie pasa barkowego (rys. F)

⚠ UWAGA!

- Podczas pracy z urządzeniem zakładaj zawsze uprząż do noszenia **27**. Zawsze wyłączaj urządzenie przed zdjęciem uprząży do noszenia **27**. Występuje niebezpieczeństwo wypadku.
- Uprząż do noszenia **27** jest wyposażona w urządzenie do szybkiego zdejmowania. Przez otwarcie zamka **38** możliwe jest szybkie odłączenie urządzenia od uprząży do noszenia w sytuacji niebezpiecznej.
- ◆ Załóż uprząż do noszenia **27**.
- ◆ Ustaw długość pasa tak, aby karabińczyk znalazł się około 10 cm pod biodrami.
- ◆ Zamocuj karabińczyk na zaczepie **9** na górnej rurze trzonu **8** urządzenia.

WSKAZÓWKA

- ▶ Zdejmij urządzenie przed uruchomieniem silnika i zamocuj z pracującym silnikiem na uprząży do noszenia **27**.
- ▶ Umieść ochronę ciała **23** na biodrze między ciałem a urządzeniem.

4.3. Uruchamianie silnika (rys. G)

⚠ OSTRZEŻENIE!

- ▶ Uruchom silnik co najmniej 3 metry od miejsca wykonania.

WSKAZÓWKA

- ▶ Połóż urządzenie na stabilnym, równym podłożu. Upewnij się, że narzędzie tnące nie dotyka przedmiotów ani ziemi.

W przypadku stosowania szpulki z żyłką **16**

- ◆ Upewnij się, że nasadka ochronna na odcinaku żyłki **14** (patrz rys. A) została zdjęta.



W przypadku stosowania noża 3-zębego **29**

- ◆ Upewnij się, że zdjęte zostało przedłużenie pokrywy ochronnej **54**.

Rozruch zimnego silnika

- ◆ Połóż urządzenie na stabilnym, równym podłożu. Upewnij się, że narzędzie tnące nie dotyka przedmiotów ani ziemi.
 - ◆ Ustaw włącznik/wyłącznik **20** w pozycji I.
 - ◆ Ustaw dźwignię ssania **4** w pozycji .
 - ◆ Naciśnij 6 razy pompę paliwa **5** (Primer) (patrz rys. A).
 - ◆ Trzymaj urządzenie jedną ręką za górną rurę trzonu **8**. Drugą ręką pociągnij kilka razy szybko linkę rozruchową na uchwyty rozruchu **3** do uruchomienia silnika.
- Uwaga! Nie wyciągaj za daleko linki rozruchowej - niebezpieczeństwo pęknięcia!**

WSKAZÓWKA

- ▶ Jeśli urządzenie nie uruchamia się po 3-4 pociągnięciach, ustaw dźwignię ssania **4** ręcznie w pozycji .
- ◆ Naciśnij blokadę dźwigni gazu **21** i krótko dźwignię gazu **22**, aby dźwignia ssania **4** przeskoczyła do pozycji .
- Urządzenie działa na biegu jałowym. Odczekaj krótko, aż urządzenie się rozgrzeje.
- ◆ Podczas koszenia naciśnij i przytrzymaj blokadę dźwigni gazu **21** i naciśnij dźwignię gazu **22**.
- ◆ Aby wyłączyć silnik, ustaw włącznik/wyłącznik **20** w pozycji O.

Rozruch ciepłego silnika

- ◆ Ustaw włącznik/wyłącznik 20 w pozycji I.
- ◆ Pozostaw dźwignię ssania 4 w swojej pozycji | ↓ |.
- ◆ Trzymaj urządzenie jedną ręką za górną rurę trzonu 3. Drugą ręką pociągnij kilka razy szybko linkę rozruchową za uchwyt rozruchu 5 aż do uruchomienia silnika.

Uwaga! Nie wyciągaj za daleko linki rozruchowej - niebezpieczeństwo pęknięcia!

Urządzenie działa teraz na biegu jałowym.

- ◆ Aby wyłączyć silnik, ustaw włącznik/wyłącznik 20 w pozycji O.

WSKAZÓWKA

- ▶ Jeśli silnik nie uruchomi się w dwóch próbach, spróbuj uruchomić go bez ssania w pozycji rozruchu ciepłego silnika. Jeśli to się nie uda, postępuj zgodnie ze wskazówkami w rozdziale „Wyszukiwanie błędów”.

5. Obsługa

5.1. Wskazówki dotyczące pracy

WSKAZÓWKA

- ▶ Pracuj bezpiecznie i ostrożnie!
- Podczas cięcia przestrzegaj przepisów krajowych lub miejscowych.
- Nie korzystaj z urządzenia podczas normalnych okresów ciszy.
- Usuń stałe przedmioty, takie jak kamienie, części metalowe itp. Mogą one zostać wyrzucone i spowodować obrażenia ciała lub szkody materialne.
- Podczas cięcia wysokich krzewów lub żywopłotów wysokość robocza powinna wynosić co najmniej 15 cm. Wtedy zwierzęta takie jak jeże nie są zagrożone.
- Trzymaj urządzenie zawsze mocno i pewnie obiema rękami!

- Tnij tylko trawę i chwasty! Uważaj na korzenie lub pnie drzew, ponieważ istnieje ryzyko potknięcia się.
- Pracuj ostrożnie i nie narażaj nikogo na niebezpieczeństwo podczas cięcia.
- Pracuj tylko wtedy, gdy widoczność i warunki oświetleniowe są odpowiednie!
- Obserwuj głowicę tnącą!
- Nigdy nie tnij powyżej wysokości ramion!
- Nigdy nie zastępuj plastikowej linki linką stalową – ryzyko obrażeń i zniszczenia!
- Nie wolno pracować na drabinie!
- Pracuj tylko na twardych i stabilnych podłożach!
- Unikaj nienaturalnej postawy ciała. Zadbaj o utrzymanie stabilnej postawy i przez cały czas utrzymuj równowagę.
- Zmieniaj pozycję roboczą w regularnych odstępach czasu, aby zapobiec jednostronnemu zmęczeniu.
- Jeśli głowica tnąca jest zablokowana, należy natychmiast wyłączyć urządzenie, wyjąć akumulatory, a następnie usunąć blokadę.

5.2. Przesuwanie ucha upręży do noszenia / wyważanie urządzenia (rys. Q)

- Wybierz dla szpulki z żyłką 16 i noża 3-zębowego 29 zawsze prawidłową pozycję ucha na upręży do noszenia 9. Na kosie zamocowanej na upręży do noszenia 27 bez dotykania jej ręką
- 1 szpulka z żyłką 16 powinna lekko spoczywać na ziemi.
- 2 nóż 3-zębowy 29 powinien być wyważony około 20 cm nad ziemią.
- ◆ Odkręć śrubę 55 na uchu na upręży do noszenia 9. Użyj do tego klucza imbusowego 4 mm 24. Dokręć śrubę lekko śrubę 56.

- ◆ Wyważ kosę w zależności od narzędzia tnącego według wymienionych powyżej kryteriów, przesuwając ucho ⑨ na górnej rurze trzonu ⑧.
- ◆ Dokręć śrubę ⑤⑩, kiedy kosa znajdzie się w wybranej pozycji.

5.3. Praca z szpulką z żyłką

- Trzymaj urządzenie na małej powierzchni trawiastych pod kątem ok. 30° i obracaj głowicę tnącą równomiernie w prawo i w lewo ruchem półkolistym.
- Najlepsze efekty uzyskuje się przy maksymalnej długości trawy 15 cm. Jeśli trawa jest wyższa, zaleca się wykonanie koszenia kilka razy.
- Aby ciąć wokół drzew, słupków ogrodzeniowych lub innych przeszkód, przejdź z urządzeniem powoli wokół przeszkody i tnij końcówkami żyłki.
- Unikaj kontaktu z twardymi przeszkodami (kamienie, ściany, płotki itd.). Żyłka szybko się zużyje. Używaj krawędzi pokrywki ochronnej, aby utrzymywać urządzenie we właściwej odległości.

⚠ UWAGA!

- Nie kładź głowicy tnącej na ziemi podczas pracy!

5.4. Wydłużenie żyłki

Urządzenie jest wyposażone w automatyczny układ dotykowy podwójnej żyłki, tzn. obydwie żyłki wydłużają się, kiedy dotkną głowicy tnącej na ziemi.

- ◆ Pracujące urządzenie trzymaj nad obszarem porośniętym trawą i dotknij głowicą tnącą kilka razy lekko do ziemi. W ten sposób żyłka wydłuży się.
- ◆ Wstawiony w pokrywkę ochronną ⑬ (patrz rys. A) odcinak żyłki ⑭ (patrz rys. A) odcina żyłkę na żądaną długość.

Jeśli końce żyłki nie dadzą się przedłużyć

- ◆ Wyłącz urządzenie.
- ◆ Wciśnij wkład żyłki do oporu i mocno pociągnij za koniec żyłki.

Jeżeli końce żyłki nie są widoczne:

- ◆ Wymień szpulkę z żyłką ⑮ (patrz rozdział „Wymiana szpulki”).

⚠ UWAGA!

- Resztki żyłki mogą zostać odrzucone i spowodować obrażenia ciała.

5.5. Praca z nożem 3-żębowym

⚠ UWAGA!

- Podczas prac zawsze noś uprząż do noszenia ⑯ i odpowiednią odzież ochronną. Noś ochronę oczu, słuchu i głowy. Dopilnuj, aby nóż był prawidłowo zainstalowany.
- Wymieniaj uszkodzone lub tępe narzędzia. Istnieje niebezpieczeństwo obrażeń ciała.

WSKAZÓWKA

- ▶ Obrabiaj nożem tylko swobodne, równe powierzchnie. Starannie sprawdź żywoplot przeznaczony do przycięcia i usuń wszelkie ciała obce. Unikaj uderzeń w kamienie, metal lub inne przeszkody. Nóż może ulec uszkodzeniu, co skutkuje niebezpieczeństwem odrzutu.

- ◆ Podczas pracy trzymaj głowicę tnącą nad ziemią i przesuwaj urządzenie takie jak kosa równomiernym łukiem powoli w dwie strony.
- ◆ Nie trzymaj głowicy tnącej pod kątem.
- ◆ Nie używaj urządzenia do cięcia dzikich roślin lub podszycia.
- ◆ Regularnie sprawdzaj nóż pod kątem uszkodzeń i wymieniaj uszkodzone noże.

Gdy urządzenie wibruje

Czyść urządzenie, usuń ewentualne resztki trawy z głowicy koszącej i pokrywki ochronnej (patrz rozdział „Konserwacja i pielęgnacja”).

6. Konserwacja i pielęgnacja

UWAGA!

- Czyszczenie i konserwację należy przeprowadzać zasadniczo przy wyłączonym silniku i po wyciągnięciu wtyczki świecy zapłonowej **2** (patrz rys. A).
- Wykonanie prac, które nie są opisane w tej instrukcji, zlecaj jednemu z upoważnionych przez nas działów obsługi klienta.
- Używaj tylko oryginalnych części i nigdy metalowych żyłek.
- Używanie nieoryginalnych części może spowodować obrażenia ciała i nieodwracalne uszkodzenia urządzenia, co powoduje niezwłocznie unieważnienie gwarancji.

6.1. Czyszczenie urządzenia

- ◆ Po każdym koszeniu oczyść urządzenie tnące i pokrywkę ochronną **13** z trawy i ziemi.
- ◆ Uchwyty muszą być utrzymywane w czystości bez trawy.
- ◆ Do czyszczenia urządzenia używaj miękkiej szczotki lub ścierki.

WSKAZÓWKA

- ▶ **Chroń urządzenie przed uszkodzaniem!**
Urządzenia nie wolno spryskiwać wodą ani wkładać do wody. Nie używaj do czyszczenia środków czyszczących ani rozpuszczalników.

6.2. Wymiana szpulki

UWAGA!

- Przy zastosowaniu szpulki z żyłką **16** pokrywka ochronna **13** musi być całkowicie zamontowana (patrz rozdział: „Zdejmowanie/montowanie przedłużenia pokrywki ochronnej”).

- ◆ Wyłącz silnik.
- ◆ Połóż urządzenie na ziemi i upewnij się, że nie wycieka paliwo, a urządzenie stabilnie stoi.
- ◆ Zablokuj wrzeciono mocujące **49**, wciśnięciem kołek do aretowania **B** i przytrzymując wciśnięty. Obróć przy tym tarczę napędową **A** nieznacznie, aż się zablokuje. Odkręć puszkę szpulki **15** w prawo z wrzeciona mocującego **49**.
- ◆ Otwórz puszkę szpulki **15**, naciskając mocno zamek na zatrzask **39** po obu stronach puszki szpulki **15** do wewnątrz i zdejmij pokrywę puszki szpulki **15** (patrz rys. H).
- ◆ Do otwierania puszki szpulki **15** można użyć płaskiego wkrętaka. Zachowaj ostrożność i nie uszkodz szpulki.
- ◆ Włóż nową szpulkę z żyłką **16** w pokrywkę puszki szpulki **15** i przełóż obydwie końce żyłki przez ucho wylotu żyłki **40** (patrz rys. H).
- ◆ Włóż szpulkę z żyłką **16** w pokrywkę puszki szpulki **15** i zatrzasknij pokrywkę ponownie na puszcze szpulki **15**. Pamiętaj, aby uchami wylotu żyłki **40** trafić w obie szczeliny **41** w puszcze szpulki **15**, w innym przypadku pokrywka nie zamknie się (patrz rys. H).
- ◆ Nakręć puszkę szpulki **15** w lewo ponownie na wrzeciono mocujące **49**.
- ◆ Zablokuj wrzeciono mocujące **49**, wciśnięciem kołek do aretowania **B** i przytrzymując wciśnięty. Obróć przy tym tarczę napędową **A** nieznacznie, aż się zablokuje.
- ◆ Obróć puszkę szpulki **15** dalej do oporu, aż będzie dobrze zamocowana.
- ◆ Następnie puść kołek do aretowania **B**, aby odblokować wrzeciono mocujące **49**.
- ◆ Pociągnij obydwie końce żyłek, aby odzłuszczyć żyłki z rowków **48**.
- ◆ Dotknij żyłki sznurkowej na ok. 15 cm, aby mniej obciążać silnik w razie uruchamiania i nagrzewania.

6.3. Wymiana noży (rys. N)

⚠ UWAGA! **NIEBEZPIECZEŃSTWO OBRAŻEŃ!**

- Ostrożnie, ostre krawędzie!
Noś rękawice ochronne.

⚠ UWAGA!

- Przy zastosowaniu noża 3-zębowego **29** należy skrócić pokrywkę ochronną **13** (patrz rozdział: „Zdejmowanie/montowanie przedłużenia pokrywki ochronnej”).
- ◆ Wyłącz silnik.
- ◆ Połóż urządzenie na ziemi i upewnij się, że nie wycieka paliwo, a urządzenie stabilnie stoi.
- ◆ Zablokuj wrzeciono mocujące **49**, wciskając kołek do aretowania **B** i przytrzymując wciśnięty. Obróć przy tym tarczę napędową **A** nieznacznie, aż się zablokuje.
- ◆ Odkręć nakrętkę **52** w prawo i wyjmij nakrętkę **52**, tarczę mocującą **51**, podkładkę **50** i nóż 3-zębowy **29** z wrzeciona mocującego **49**.
- ◆ Załóż nóż 3-zębowy **29** na wrzeciono mocujące **49**. Nóż 3-zębowy **29** można stosować obustronnie.
- ◆ Zamocuj nóż 3-zębowy **29** z podkładką **50**, tarczą mocującą **51** i nakrętką **52**.
- ◆ Następnie puść kołek do aretowania **B**, aby odblokować wrzeciono mocujące **49**.

6.4. Przedłużenie pokrywki ochronnej (zdejmowanie/montowanie) (rys. O)

WSKAZÓWKA

- ▶ Przy zastosowaniu noża 3-zębowego **29** należy zredukować przedłużenie pokrywki ochronnej **54**.
- ▶ Przy zastosowaniu szpulki z żyłką **16** przedłużenie pokrywki ochronnej **54** musi być wysunięte.

Redukowanie przedłużenia pokrywki ochronnej

- ◆ Naciśnij oba dociskacze zamka zatraskowego **53** kciukiem do wewnątrz.
- ◆ Przesuń przedłużenie pokrywki ochronnej **54** do góry, aż się zatrzaśnie.

Wysuwanie przedłużenia pokrywki ochronnej

- ◆ Naciśnij oba dociskacze zamka zatraskowego **53** kciukiem do wewnątrz i do dołu.
- ◆ Pociągnij przedłużenie osłony ochronnej **54** całkowicie w dół.

WSKAZÓWKA

- ▶ Wyczyść przedłużenie **54** i osłonę ochronną **13** urządzenia po każdym użyciu.

6.5. Czyszczenie filtra powietrza (rys. I)

⚠ UWAGA!

- Nigdy nie uruchamiaj urządzenia bez filtra powietrza. W przeciwnym razie pył i brud dostaną się do silnika i spowodują uszkodzenia maszyny. Utrzymuj filtr powietrza w czystości.
- ◆ Wyłącz silnik.
- ◆ Odkręć śrubę **42** na pokrywce filtra powietrza **6** i zdejmij pokrywkę filtra powietrza **6** z obudowy filtra powietrza **43**.
- ◆ Zdejmij filtr powietrza **44** z obudowy filtra powietrza **43**.
- ◆ Wyczyść filtr powietrza **44** mydłem i wodą i pozostaw do wyschnięcia na powietrzu. Nigdy nie używaj benzyny do czyszczenia!

WSKAZÓWKA

- ▶ Wymień filtr powietrza **44**, gdy jest zużyty, uszkodzony lub silnie zanieczyszczony.

WSKAZÓWKA

- ▶ Kratka jest elementem dystansowym i należy ją wkładać jako pierwszą w obudowę filtra powietrza 43, jeśli wypadnie przy wyjmowaniu filtra powietrza 44.
- ◆ Włóż obydwie noski na pokrywkę filtra powietrza 6 w zaczepy na obudowie filtra 43.
- ◆ Złóż pokrywkę filtra powietrza 6 na obudowę filtra powietrza 43.
- ◆ Zamocuj pokrywkę filtra powietrza 6 śrubą 42.

6.6. Wymiana/ustawianie świecy zapłonowej (rys. J)

WSKAZÓWKA

- ▶ Zużyte świece zapłonowe lub zbyt duży odstęp zapłonowy powodują zmniejszenie mocy silnika.
- ◆ Wyłącz silnik.
- ◆ Zdejmij wtyczkę 2 ze świecy zapłonowej 45.
- ◆ Wykręć świecę zapłonową 45 w lewo za pomocą dołączonego klucza konserwacyjnego 33 (patrz rys. A).
- ◆ Sprawdź odstęp zapłonowy za pomocą szczelinomierza (dostępnego w sklepach). Odstęp elektrod musi wynosić 0,6-0,7 mm.
- ◆ W razie potrzeby ustaw odstęp, ostrożnie wyginając elektrodę masy świecy zapłonowej 45.
- ◆ Czyść świecę zapłonową 45 szczotką drucianą.
- ◆ Włóż oczyszczoną i ustawioną świecę zapłonową 45 lub wymień uszkodzone świece zapłonowe 45 na nową (np. świeca zapłonowa „NST L8RTC”).
- ◆ Ponownie załóż wtyczkę świecy zapłonowej 2.

6.7. Ostrzenie odcinaka żyłki (rys. K)

⚠ UWAGA!

- Nigdy nie używaj urządzenia bez odcinacza żyłki lub jeśli jest on uszkodzony. Istnieje niebezpieczeństwo obrażeń ciała.
- Noś rękawice ochronne, aby uniknąć skaleczeń.
- ◆ Wyłącz silnik.
- ◆ Odkręć odcinak żyłki 14 z pokrywki ochronnej 13.
- ◆ Zamocuj odcinak żyłki 14 w imadle i naostrz go płaskim pilnikiem. Piłuj ostrożnie i zawsze tylko w jednym kierunku.
- ◆ Przykręć odcinak żyłki 14 ponownie do pokrywki ochronnej 13.

6.8. Wymiana filtra paliwa (rys. L)

WSKAZÓWKA

- ▶ Nigdy nie uruchamiaj urządzenia bez filtra paliwa. Regularnie wymieniaj filtr paliwa.
- ◆ Odkręć pokrywę zbiornika 37.
- ◆ Opróżnij zbiornik paliwa 7 do odpowiedniego pojemnika.
- ◆ Wyjmij filtr paliwa 46 hakiem ze zbiornika paliwa 7 i wyciągnij go, poluzowując mały zacisk.
- ◆ Wymień filtr paliwa 46 i włóż założoną głowicą ssącą ponownie w zbiornik paliwa 7.
- ◆ Zamknij zbiornik paliwa 7 ponownie pokrywą zbiornika 37.

WSKAZÓWKA

- ▶ Specyfikacje filtra paliwa:
Przyłącze Ø 4 mm
Średnica zewnętrzna: ok. 16 mm

6.9. Nawijanie szpulki z żyłką (rys. M)

Alternatywnie do nowej szpulki z żyłką 16 można nabyć w specjalistycznym sklepie żyłkę nylonową o długości 6 m i grubości 2,4 mm i samodzielnie nawinąć ją na szpulkę z żyłką 16.

- ◆ Złóż żyłkę na środku i włóż środek żyłki w wycięcie 17 szpulki z żyłką 16. Nawiń obydwie końce w kierunku strzałki, podanym na spodzie szpulki z żyłką 16.
- ◆ Następnie zaciśnij każdy koniec żyłki w jednym z rowków 43 na szpulce z żyłką 16.

WSKAZÓWKA

- ▶ Naciągnij mocno żyłki, zwracając uwagę, aby były ułożone równolegle w obydwu kanałach żyłki. Ponadto szpulki z żyłką 16 nie można napętniać więcej niż 3 m żyłki na kanał, ponieważ wówczas automatyka żyłki nie działa prawidłowo.

6.10. Smarowanie przekładni (rys. P)

WSKAZÓWKA

- ▶ Po około 10 godzinach pracy należy nasmarować przekładnię.
- ◆ Odkręć śrubę 65 na przekładni powszechnie dostępnym kluczem imbusowym 5 mm.
- ◆ Włóż w otwór smarowania na obu stronach przekładni ok. 5 g powszechnie dostępnego smaru.
- ◆ Zamknij przekładnię śrubą 65.

6.11. Wymiana filtra paliwa

WSKAZÓWKA

- ▶ Gaźnik został fabrycznie ustawiony domyślnie na optymalną moc. Jeśli konieczne są dodatkowe ustawienia, ich wykonanie należy zlecić w specjalistycznym warsztacie.

6.12. Usuwanie zatorów

⚠ UWAGA!

- Wyłącz urządzenie i wyciągnij wtyczkę świecy zapłonowej 2 (patrz rys. A) przed rozpoczęciem pracy przy zespole tnącym.
- Noś rękawice ochronne, aby uniknąć skaleczeń.

6.13. Sprawdzanie sprzęgła

WSKAZÓWKA

- ▶ Połóż urządzenie na stabilnym, równym podłożu. Upewnij się, że narzędzie tnące nie dotyka przedmiotów ani ziemi.
- ▶ Przed każdym użyciem należy sprawdzić sprawność sprzęgła na biegu jałowym.
- ▶ Uruchom urządzenie (patrz „Uruchamianie silnika”) i sprawdź wzrokowo z dostatecznym odstępem bezpieczeństwa, czy szpulka z żyłką nie obraca się na biegu jałowym.

6.14. Terminy konserwacji

Wykonuj regularnie prace konserwacyjne wymienione w tabeli „Terminy konserwacji”. Regularna konserwacja wydłuża okres użytkowania urządzenia. Ponadto uzyskuje się optymalną wydajność cięcia i unika się wypadków.

Tabela terminów konserwacji

Część maszyny	Czynność	Przed każdym użyciem	Godziny pracy	
			10	20
Śruby, nakrętki, sworznie	Sprawdź, dokręć		X	
Filtr powietrza	Oczyść lub wymień			X
Filtr paliwa	Wymień		X	
Świeca zapłonowa	Wyczyść/ustaw/wymień		X	
Węże paliwa	Sprawdź, wymień w razie potrzeby	X		
Cała maszyna	Sprawdź, wyczyść w razie potrzeby	X		
Uchwyt obsługi	Sprawdź działanie	X		
Głowica tnąca	Sprawdź prawidłowość montażu	X		
Sprzęgło	Sprawdź zatrzymanie na biegu jałowym	X		
Przekładnia	Smarowanie		X	

7. Przechowywanie

7.1. Ogólne wskazówki dotyczące przechowywania

- ◆ Przed przechowaniem starannie oczyść urządzenie i przeprowadź jego konserwację.
- ◆ Przechowuj urządzenie w miejscu suchym i niedostępnym dla dzieci.
- ◆ Nie owijaj urządzenia w worki z tworzywa sztucznego, ponieważ może powstać wilgoć i pleśń.
- ◆ Nie układaj urządzenia na pokrywce ochronnej.

- ◆ Podczas przechowywania noża stosuj osłonę transportową **30** (patrz rys. A).
- ◆ Uchwyt kablowy **19** powinien utrzymywać kabel urządzenia **18** w pozycji (patrz rys. A). Nie zdejmuj uchwytu kablowego **19**, również podczas przechowywania urządzenia.

7.2. Przechowywanie w czasie przerw w eksploatacji

WSKAZÓWKA

- ▶ Nieprzestrzeganie wskazówek przechowywania może spowodować problemy z uruchomieniem lub trwałe uszkodzenia z powodu resztek paliwa w gaźniku.

7.3. W przypadku przerw w eksploatacji do 3 miesięcy

- ◆ Opróżnij zbiornik paliwa ⑦ w dobrze wentylowanym miejscu.
- ◆ Uruchom silnik i pozostaw pracujący na biegu jałowym, aż się zatrzyma i w gaźniku nie będzie paliwa.
- ◆ Odczekaj, aż silnik ostygnie (ok. 5 minut).

7.4. W przypadku przerw w eksploatacji ponad 3 miesiące

- ◆ Opróżnij zbiornik paliwa ⑦ w dobrze wentylowanym miejscu.
- ◆ Uruchom silnik i pozostaw pracujący na biegu jałowym, aż się zatrzyma i w gaźniku nie będzie paliwa.
- ◆ Odczekaj, aż silnik ostygnie (ok. 5 minut).
- ◆ Odłącz świecę zapłonową ④⑤ (patrz rys. J) kluczem konserwacyjnym ②③ (patrz „Wymiana/ustawianie świecy zapłonowej”).
- ◆ Wlej tyżeczkę czystego oleju do silników 2-suwowych do komory spalania i pociągnij linkę rozruchową kilka razy powoli, aby rozprowadzić olej we wnętrzu silnika.
- ◆ Włóż ponownie świecę zapłonową ④⑤.

8. Transport

- ◆ Podczas transportu urządzenie musi być wyłączone, a wtyczka świecy zapłonowej ② wyciągnięta. Nie transportuj urządzenia na biegu jałowym.
- ◆ Przeńś urządzenie trzymając jedną rękę na górnej rurze trzonu, a drugą na dolnej rurze trzonu ⑧+⑫, co pozwoli uniknąć dotykania niebezpiecznych części podczas transportu (np. gorący silnik, zespół tnący).
- ◆ Podczas transportu noży używaj osłony transportowej ④⑩.

- ◆ Podczas transportu zachowuj bezpieczną odległość od osób postronnych.
- ◆ Nie transportuj urządzenia odwróconego, aby uniknąć rozlewania paliwa. Przed transportem między dwoma miejscami zastosowania opróżnij zbiornik benzyny pompą do odsysania benzyny. Nie opróżniaj zbiornika benzyny w zamkniętych pomieszczeniach, w pobliżu ognia lub podczas palenia. Opary gazowe mogą spowodować wybuch lub pożar. Transport w pojeździe mechanicznym: Zabezpiecz urządzenie przed przewróceniem i uszkodzeniami. Zadbaj o bezpieczne położenie urządzenia.

9. Zamawianie części zamiennych

Części zamienne dla tego produktu można zamawiać przez cały czas w Internecie na stronie www.kompernass.com.



Zeskanuj kod QR za pomocą swojego smartfону/tabletu. Za pomocą tego kodu QR możesz przejść bezpośrednio do naszej strony internetowej i przeglądać oraz zamawiać dostępne części zamienne.

WSKAZÓWKA

- ▶ W przypadku problemów z zamówieniem online można skontaktować się z naszym centrum serwisowym telefonicznie lub mailowo.
- ▶ Składając zamówienie zawsze prosimy o podanie numeru artykułu (IAN) 508093_2507.
- ▶ Pamiętaj, że nie we wszystkich krajach dostawy jest możliwe zamówienie części zamiennych przez Internet.

10. Usuwanie usterek

Usterka	Przyczyna	Rozwiązanie
Silnik nie uruchamia się	Zbiornik pusty	Zatankuj do pełna
	Nieprawidłowa kolejność rozruchu	Uwzględnij zalecenia uruchamiania maszyny w tej instrukcji
	Silnik „zalany”	Zwolnij gaz, uruchom kilka razy, w razie potrzeby wymontuj świecę zapłonową, wyczyść i osusz
	Osmolone świece zapłonowe, nieprawidłowy odstęp zapłonu	Wyczyść, ustaw lub wymień świece zapłonowe
	Przyłącze świecy, uszkodzony kabel zapłonowy	Wymień
	Gaźnik i dysze zabrudzone, nieprawidłowo ustawiona mieszanka gaźnika	Zleć czyszczenie i ustawienie gaźnika w specjalistycznym warsztacie
	Zatkany filtr paliwa	Wymień lub wyczyść filtr paliwa
Silnik działa na biegu jałowym za szybko	Silnik zimny	Powoli rozgrzej
Silnik nie zapewnia mocy maksymalnej	Osmolone świece zapłonowe, nieprawidłowy odstęp zapłonu	Wyczyść, ustaw lub wymień świece zapłonowe
	Zabrudzony filtr powietrza	Wyczyść lub wymień filtr powietrza
	Gaźnik i dysze zabrudzone, nieprawidłowo ustawiona mieszanka gaźnika	Zleć czyszczenie i ustawienie gaźnika w specjalistycznym warsztacie
	Nieprawidłowa mieszanka paliwowa	Zatankuj zgodnie z instrukcją
	Pierścień uszczelniający w skrzyni korbowej nieszczelny	Zleć usunięcie błędu w specjalistycznym zakładzie
	Cylinder, pierścienie tłokowe zużyte	
	Nieprawidłowy zapłon	

Usterka	Przyczyna	Rozwiązanie
Nadmierne powstawanie spalin/dym	Nieprawidłowo ustawiona mieszanka gaźnika	Zleć ustawienie gaźnika w specjalistycznym warsztacie
	Nieprawidłowa mieszanka paliwowa	Zatankuj zgodnie z instrukcją

11. Utylizacja / ochrona środowiska



Urządzeń elektrycznych nie wolno wyrzucać razem z odpadami domowymi!

Widoczny obok symbol przekreślonego pojemnika na kółkach na śmieci oznacza, że zużytego urządzenia nie wolno wyrzucać wraz ze zwykłymi odpadami domowymi, lecz należy je oddać do wyspecjalizowanych punktów zbiórki odpadów, centrów recyklingu lub zakładów utylizacji odpadów.

Utylizacja jest dla użytkownika bezpłatna. Chroń środowisko i usuwaj odpady w prawidłowy sposób.

Zużyty sprzęt może mieć szkodliwy wpływ na środowisko i zdrowie ludzi z uwagi na potencjalną zawartość niebezpiecznych substancji, mieszanin oraz części składowych. Gospodarstwo domowe spełnia ważną rolę w przyczynianiu się do ponownego użycia i odzysku surowców wtórnych, w tym recyklingu zużytego sprzętu. Na tym etapie kształtuje się postawy, które wpływają na zachowanie wspólnego dobra jakim jest czyste środowisko naturalne.

Jeśli stare urządzenie zawiera dane osobowe, użytkownik jest odpowiedzialny za ich usunięcie przed zwrotem urządzenia.



Informacje na temat możliwości utylizacji wysłużonego urządzenia można uzyskać w urzędzie gminy lub miasta.



Opakowanie urządzenia wykonane jest z materiałów przyjaznych dla środowiska naturalnego, które można oddać w lokalnych punktach zbiórki.



Opakowania należy utylizować w sposób przyjazny dla środowiska. Przestrzegać oznaczeń na różnych materiałach opakowaniowych i w razie potrzeby utylizuj je zgodnie z zasadami segregacji odpadów. Materiały opakowaniowe są oznaczone skrótami (a) i cyframi (b) w następujący sposób: 1–7: tworzywa sztuczne, 20–22: papier i tektura, 80–98: kompozyty.

Ochrona środowiska

- Opróżnić dokładnie zbiornik paliwa i oleju oraz oddać urządzenie do punktu utylizacji odpadów. Wykorzystane w urządzeniu części metalowe oraz elementy z tworzyw sztucznych po ich segregacji nadają się do ponownego wykorzystania.
- Pozostałości benzyny i zużyty olej oddać do punktu utylizacji odpadów. Nie wylewać ich do kanalizacji.
- Zanieczyszczone materiały serwisowe i eksploatacyjne należy oddać do właściwego punktu zbiórki odpadów.

12. Gwarancja Kompernaß Handels GmbH

Szanowny Kliencie,

To urządzenie objęte jest 3-letnią gwarancją, licząc od daty zakupu. Akumulatory serii X12V i X20V Team, o ile wchodzą w zakres dostawy, objęte są również 3-letnią gwarancją od daty zakupu. W przypadku wad tego produktu, masz gwarantowane ustawowo prawa w stosunku sprzedawcy. Te ustawowe prawa nie są ograniczone przez nasze opisane poniżej warunki gwarancji.

Warunki gwarancji

Okres gwarancji rozpoczyna się od daty zakupu. Należy zachować paragon. Jest on wymagany jako dowód zakupu.

Jeżeli w ciągu trzech lat od daty zakupu produktu ujawni się w nim wada materiałowa lub produkcyjna, produkt zostanie wedle naszego uznania nieodpłatnie naprawiony, wymieniony na nowy lub zostanie zwrócona jego cena. Warunkiem spełnienia tego świadczenia gwarancyjnego jest dostarczenie w trakcie tego trzyletniego okresu uszkodzonego urządzenia wraz z dowodem zakupu (paragonem) oraz krótkim opisem wady i daty jej wystąpienia.

Jeżeli wada jest objęta naszą gwarancją, otrzymasz z powrotem naprawiony lub nowy produkt. Zgodnie z art. 581 §1 polskiego kodeksu cywilnego wraz z wymianą produktu lub jego istotnej części rozpoczyna się nowy okres gwarancyjny.

Okres gwarancji i ustawowe roszczenia gwarancyjne

Wykonanie usługi gwarancyjnej nie przedłuża okresu gwarancji. Dotyczy to również wymienionych i naprawionych części. Wszelkie szkody i wady wykryte w chwili zakupu należy zgłosić bezpośrednio po rozpakowaniu urządzenia. Po upływie okresu gwarancji wszelkie naprawy są wykonywane odpłatnie.

Zakres gwarancji

Urządzenie zostało starannie wyprodukowane i poddane przed wysyłką skrupulatnej kontroli jakości.

Gwarancja obejmuje wady materiałowe lub produkcyjne. Niniejsza gwarancja nie obejmuje części produktu, które podlegają normalnemu zużyciu i dlatego mogą być uznane za części zużywające się, jak np. brzeszczoty, ostrza wymienne, papier ścierny itp. lub uszkodzenia części delikatnych, jak np. przełączniki lub części wykonane ze szkła.

Niniejsza gwarancja traci swoją ważność, jeśli produkt został uszkodzony, nie używano go prawidłowo lub nie serwisowano należycie. W celu zapewnienia prawidłowego stosowania produktu należy ściśle przestrzegać wszystkich instrukcji wymienionych w instrukcjach obsługi. Należy bezwzględnie unikać zastosowania oraz postępowania, których odradza się w instrukcji obsługi lub przed którymi się w niej ostrzega.

Produkt przeznaczony jest wyłącznie do użytku domowego, a nie do zastosowań komercyjnych. Niewłaściwe użytkowanie urządzenia, używanie go w sposób niezgodny z jego przeznaczeniem, użycie siły lub ingerencja w urządzenie, dokonywana poza naszymi autoryzowanymi punktami serwisowymi, powodują utratę gwarancji.

Gwarancja nie dotyczy

- normalne zużycie pojemności baterii
- komercyjne wykorzystanie produktu
- uszkodzenie lub modyfikacja produktu przez klienta
- nieprzestrzeganie przepisów bezpieczeństwa i konserwacji, błędy w obsłudze
- szkody spowodowane zjawiskami naturalnymi

Realizacja zobowiązań gwarancyjnych

W celu zapewnienia szybkiego załatwienia sprawy, postępuj zgodnie z poniższymi wskazówkami:

- W przypadku wszelkich pytań przygotuj paragon fiskalny oraz numer artykułu (IAN) 508093_2507 jako dowód zakupu.
- Numer artykułu można znaleźć na tabliczce znamionowej na produkcie, wygrawerowany na urządzeniu, zapisany na stronie tytułowej instrukcji obsługi (w dolnym lewym rogu) lub na naklejce z tyłu bądź na spodzie urządzenia.
- W przypadku wystąpienia błędów w działaniu lub innych wad, prosimy o kontakt z odpowiednim działem serwisu telefonicznie lub przez nasz formularz kontaktowy, znajdujący się na stronie parkside-diy.com w kategorii Serwis..
- Zarejestrowany jako wadliwy produkt możesz wtedy wraz z dołączonym dowodem zakupu (paragonem) oraz opisem i datą wystąpienia usterki wysłać nieodpłatnie na przekazany wcześniej adres serwisu.



Na stronie parkside-diy.com możesz zobaczyć i pobrać tę oraz wiele innych podręczników. Za pomocą tego kodu QR przejdziesz bezpośrednio na stronę parkside-diy.com. Wybierz swój kraj i wyszukaj w oknie wyszukiwania instrukcje obsługi. Wpisując numer artykułu (IAN) 508093_2507 przejdziesz do instrukcji obsługi artykułu.

12.1. Serwis

PL Serwis Polska

Tel.: 00800 4912 069

Formularz kontaktowy na
parkside-diy.com

IAN 508093_2507

12.2. Importer

Pamiętaj, że poniższy adres nie jest adresem serwisu. Skontaktuj się najpierw z odpowiednim punktem serwisowym.

KOMPERNASS HANDELS GMBH
BURGSTRASSE 21
44867 BOCHUM
NIEMCY
www.kompernass.com

13. Tłumaczenie oryginalnej deklaracji zgodności WE

Firma KOMPERNASS HANDELS GMBH, osoba odpowiedzialna za sporządzenie dokumentacji: Pan Hans-Peter Kompernaß, BURGSTR. 21, 44867 BOCHUM, NIEMCY, oświadcza niniejszym, że produkt ten jest zgodny z następującymi normami, dokumentami normatywnymi oraz dyrektywami WE:

Dyrektywa maszynowa (2006/42/EC)

Dyrektywa w sprawie kompatybilności elektromagnetycznej (2014/30/EU)

Dyrektywa w sprawie emisji hałasu (2000/14/EG), zmieniona przez (2005/88/EG) i EU/2024/1208

Poziom mocy akustycznej LWA:

3-zębowy nóż tnący:

Zmierzony $L_{WA} = 107,6$ dB

Niepewność pomiaru $K_{WA} = 1,64$ dB

Szpulka z żyłką:

Zmierzony $L_{WA} = 107,9$ dB

Niepewność pomiaru $K_{WA} = 1,28$ dB

Gwarantowany $L_{WA} = 110$ dB

Dyrektywa w sprawie emisji (2016/1628/EU)

Dyrektywa w sprawie stosowania substancji szkodliwych dla zdrowia RoHS (2011/65/EU)*

* Wyłączną odpowiedzialność za wystawienie niniejszej deklaracji zgodności ponosi producent. Opisany powyżej przedmiot oświadczenia spełnia wymagania przepisów dyrektywy 2011/65/EU Parlamentu Europejskiego i Rady z 8 czerwca 2011 r. w sprawie ograniczenia stosowania określonych substancji niebezpiecznych w urządzeniach elektrycznych i elektronicznych.

Zastosowane normy zharmonizowane

EN ISO 11806-1:2022

EN ISO 14982:2009

EN IEC 63000:2018

Oznaczenie typu maszyny:

Kosa spalinowa PBS 2 F6

Rok produkcji: 10–2025

Numer seryjny: IAN 508093_2507

Bochum, 10.09.2025



Hans-Peter Kompernaß
- Dyrektor -

Zastrzegamy sobie prawo do wprowadzania zmian technicznych w ramach procesu udoskonalania produktu.

Obsah

1. Úvod	173
1.1. Používanie v súlade s určeným účelom	173
1.2. Vybavenie	173
1.3. Rozsah dodávky	174
1.4. Technické údaje	174
2. Všeobecné bezpečnostné pokyny	178
2.1. Dodatočné bezpečnostné pokyny	180
2.2. Spätný ráz – príčiny a príslušné bezpečnostné pokyny	181
3. Montáž	182
3.1. Montáž ochranného krytu (Obr. B)	182
3.2. Montáž dvojdielnej rúrky (Obr. C)	182
3.3. Montáž multifunkčnej rukoväte (Obr. D)	182
3.4. Montáž rezného nástroja (Obr. N)	183
4. Uvedenie do prevádzky	183
4.1. Doplnenie paliva (obr. E)	183
4.2. Nasadenie ramenného popruhu (obr. F)	184
4.3. Spustenie motora (obr. G)	184
5. Obsluha	185
5.1. Pracovné pokyny	185
5.2. Posunutie oka na postroj/vyrovnanie prístroja (obr. Q)	186
5.3. Práca s cievkou so strunou	186
5.4. Predĺženie struny	186
5.5. Práca s 3-čepelovým nožom	187
6. Údržba a starostlivosť	187
6.1. Čistenie prístroja	187
6.2. Výmena cievky	187
6.3. Výmena noža (obr. N)	188
6.4. Predĺženie ochranného krytu (demontáž/montáž) (obr. O)	188
6.5. Čistenie vzduchového filtra (obr. I)	189
6.6. Výmena/nastavenie zapaľovacej sviečky (obr. J)	189
6.7. Naostrenie noža na struny (obr. K)	189
6.8. Výmena palivového filtra (obr. L)	190
6.9. Navinutie cievky so strunou (obr. M)	190
6.10. Mazanie prevodovky (obr. P)	190
6.11. Výmena palivového filtra	190
6.12. Odstránenie príčin zablokovania	190
6.13. Kontrola spojky	191
6.14. Intervaly údržby	191

7. Skladovanie	192
7.1. Všeobecné pokyny pre skladovanie	192
7.2. Skladovanie počas nepoužívania.	192
7.3. Pri nepoužívaní dlhom max. 3 mesiace	192
7.4. Pri nepoužívaní dlhšom ako 3 mesiace	192
8. Preprava	192
9. Objednávanie náhradných dielov	193
10. Odstraňovanie porúch	193
11. Likvidácia/ochrana životného prostredia	194
12. Záruka spoločnosti Kompernass Handels GmbH	195
12.1. Servis	196
12.2. Dovozca	196
13. Preklad originálneho ES vyhlásenia o zhode	197

1. Úvod

Srdečne vám gratulujeme ku kúpe vášho nového prístroja. Touto kúpou ste sa rozhodli pre výrobok vysokej kvality. Návod na obsluhu je súčasťou tohto výrobku. Obsahuje dôležité upozornenia týkajúce sa bezpečnosti, používania a likvidácie. Pred použitím výrobku sa oboznámte so všetkými pokynmi na obsluhu a bezpečnostnými pokynmi. Výrobok používajte iba podľa opisu a v uvedených oblastiach použitia. Pri postúpení výrobku tretej osobe odovzdajte spolu s ním aj všetky dokumenty.

1.1. Používanie v súlade s určeným účelom

Prístroj je vhodný na kosenie trávy v záhradách, popri okrajoch záhonov a okolo stromov alebo kolov v plote a v jemných húštinách.

Akékoľvek iné použitie, ktoré v tomto návode nie je výslovne povolené, môže viesť k poškodeniu prístroja a môže predstavovať pre používateľa závažné nebezpečenstvo.

Prístroj nie je určený na strihanie kríkov, malých stromov alebo podobných rastlín.

Tento prístroj je určený na používanie dospelými osobami. Mladiství vo veku viac ako 16 rokov smú prístroj používať iba pod dozorom. Výrobca neručí za škody, ktoré boli spôsobené používaním v rozpore s určeným účelom alebo nesprávnou obsluhou. Tento prístroj nie je určený na komerčné použitie. Pri komerčnom použití zaniká záruka.

1.2. Vybavenie

(obrázky sú na roztváracích stranách)

Obrázok A

- ❶ Kryt motora
- ❷ Konektor zapalovacej sviečky
- ❸ Štartovacia rukoväť so štartovacím lankom
- ❹ Páčka sýtiča
- ❺ Palivové čerpadlo (Primer)
- ❻ Veko vzduchového filtra
- ❼ Palivová nádrž
- ❽ Horná rúrka násady
- ❾ Oko na postroj
- ❿ Multifunkčná rukoväť
- ⓫ Blokovanie, rúrka násady
- ⓬ Spodná rúrka násady
- ⓭ Ochranný kryt
- ⓮ Nôž na struny
- ⓯ Puzdro cievky
- ⓰ Cievka so strunou
- ⓱ Ovládací prvok
- ⓲ Kábel prístroja
- ⓳ Držiak kábla
- ⓴ Spínač ZAP/VYP
- ⓵ Zámok plynovej páčky
- ⓶ Plynová páčka
- ⓷ Klúč na údržbu
- ⓸ Klúč s vnútorným šesťhranom (4 mm)
- ⓹ Taška na príslušenstvo
- ⓺ Flaša na zmiešanie paliva
- ⓻ Postroj
- ⓼ Chránič tela
- ⓽ 3-čepeľový nôž
- ⓿ Prepravný kryt, 3-čepeľový nôž

Obrázok B

- ❶ Skrutky, ochranný kryt
- ❷ Držiak násady

Obrázok C

- ❶ Upevňovacia skrutka rúrky

Obrázok D

- 34 Hviezdicová skrutka, multifunkčná rukoväť
- 35 Držiak rukoväte
- 36 Uchytenie, držiak rukoväte

Obrázok E

- 37 Veko palivovej nádrže

Obrázok F

- 38 Uzáver

Obrázok H

- 39 Klikací uzáver, puzdro cievky
- 40 Oko výstupu struny
- 41 Výrez, cievka so strunou

Obrázok I

- 42 Skrutka veka vzduchového filtra
- 43 Teleso vzduchového filtra
- 44 Vzduchový filter

Obrázok J

- 45 Zapaľovacia sviečka

Obrázok L

- 46 Palivový filter

Obrázok M

- 47 Zárez na cievke so strunou
- 48 Matica cievky so strunou

Obrázok N

A Hnací kotúč

B Aretačný kolík

- 49 Upínacie vreteno
- 50 Podložka
- 51 Upínací kotúč
- 52 Matica

Obrázok O

- 53 Klikací uzáver, ochranný kryt
- 54 Predĺženie, ochranný kryt

Obrázok P

- 55 Skrutka, mazanie prevodovky

Obrázok Q

- 56 Skrutka, oko

1.3. Rozsah dodávky

- 1 Kryt motora s hornou rúrkou násady a nenamontovanou multifunkčnou rukoväťou
- 1 spodná rúrka násady
- 1 cievka so strunou
- 1 3-čepelový nôž s prepravným krytom
- 1 ochranný kryt
- 1 postroj s ochranou bokov
- 1 kľúč na údržbu
- 1 kľúč s vnútorným šesťhranom, 4 mm
- 1 fľaša na zmiešanie paliva, objem 500 ml
- 1 taška na príslušenstvo
- 1 návod na obsluhu

1.4. Technické údaje

Motor	2-taktný motor, chladený vzduchom
Zdvihový objem	42,7 cm ³
Výkon motora (max.)	1,35 kW/1,8 PS
Palivová zmes	40:1
Voľnoběžné otáčky	
Motor	3000 min ⁻¹
Max. otáčky motora s 3-čepelovým nožom	9500 min ⁻¹
s cievkou so strunou	9300 min ⁻¹
Max. rýchlosť kosenia s 3-čepelovým nožom	7125 min ⁻¹
s cievkou so strunou	6975 min ⁻¹
Zapaľovanie	elektronické
Zapaľovacia sviečka	L8RTC
Pohon	odstredivá spojka
Hmotnosť (bez paliva, rezacieho zariadenia a ochranného krytu)	cca 7 kg
Obsah nádrže/objem nádrže	1200 ml/1200 cm ³

Cievka s rezacou strunou

Ø rozsahu kosenia	
so strunou	430 mm
Dĺžka struny:	2x 3 m
Ø struny:	2,4 mm

3-čepelový nôž (IAN 508093):

Ø okruhu kosenia	
s nožom:	255 mm

Informácie o hluku a vibráciách:

Nameraná hodnota pre hluk stanovená v súlade s normou ISO 22868.
Hladina hluku s hodnotením A je typicky:

Hodnota emisií hluku

3-čepelový nôž:

Hladina akustického tlaku	$L_{pA} = 91,28$ dB
Neurčitost'	$K_{pA} = 3$ dB
Hladina akustického výkonu nameraná	$L_{WA} = 103,13$ dB
Neurčitost'	$K_{WA} = 3$ dB

Cievka so strunou:

Hladina akustického tlaku	$L_{pA} = 93,66$ dB
Neurčitost'	$K_{pA} = 3$ dB
Hladina akustického výkonu nameraná	$L_{WA} = 103,69$ dB
Neurčitost'	$K_{WA} = 3$ dB

Smernica o emisiách hluku

(2000/14/EG), zmenená na základe (2005/88/EG) a EU/2024/1208

Hladina akustického výkonu LWA:

3-čepelový nôž:

Nameraná	$L_{WA} = 107,6$ dB
Neurčitost'	$K_{WA} = 1,64$ dB

Cievka so strunou:

Nameraná	$L_{WA} = 107,9$ dB
Neurčitost'	$K_{WA} = 1,28$ dB

Zaručená	$L_{WA} = 110$ dB
----------	-------------------



Používajte chrániče sluchu, aby ste zabránili poškodeniu sluchu!

Celková hodnota vibrácií

Hodnoty vibrácií (súčet vektorov troch smerov) zisťované podľa normy ISO 22867:

3-čepelový rezací nôž:

Vibrácie na ľavej rukoväti $a_n = 7,706$ m/s²
Neurčitost' $K = 1,5$ m/s²

Vibrácie na pravej rukoväti $a_n = 4,947$ m/s²
Neurčitost' $K = 1,5$ m/s²

Cievka so strunou:

Vibrácie na ľavej rukoväti $a_n = 7,602$ m/s²
Neurčitost' $K = 1,5$ m/s²

Vibrácie na pravej rukoväti $a_n = 6,420$ m/s²
Neurčitost' $K = 1,5$ m/s²

UPOZORNENIE













- Uvedené celkové hodnoty vibrácií a uvedené hodnoty emisií hluku boli merané podľa normovaného skúšobného postupu a môžu sa použiť na porovnanie jedného elektrického náradia s druhým.
- Uvedené celkové hodnoty vibrácií a uvedené hodnoty emisií hluku sa môžu tiež použiť na predbežný odhad zaťaženia.







⚠ VÝSTRAHA!









- Emisie vibrácií a hluku sa môžu líšiť od uvedených hodnôt počas skutočného používania elektrického náradia, a to v závislosti od spôsobu, akým sa elektrické náradie používa, a zvlášť od toho, aký druh obrobku sa obrába.
- Je potrebné stanoviť bezpečnostné opatrenia na ochranu obsluhy, ktoré vychádzajú z odhadu zaťaženia vibráciami počas skutočných podmienok používania (pritom sa musia zohľadniť všetky podiely prevádzkového cyklu, napríklad časy, počas ktorých je elektrické náradie vypnuté, a časy, počas ktorých je elektrické náradie síce zapnuté, ale beží bez zaťaženia).

Vysvetlenie symbolov

	Pred prvým uvedením do prevádzky si pozorne prečítajte celý návod na obsluhu a uschovajte ho na neskoršie použitie.
	VÝSTRAHA! Pri práci s prístrojom treba dbať na osobitné bezpečnostné opatrenia. Prečítajte si všetky výstražné upozornenia a dodržiavajte ich.
	Noste ochrannú prilbu!
	Noste chrániče sluchu!
	Noste ochranné okuliare!
	Noste ochranné rukavice!
	Noste bezpečnostnú obuv!
	Dávajte pozor na vyvrstvené diely!
	Pozor na spätný ráz!
	Zabráňte prístupu okolostojacich osôb k prístroju!
	Odstup medzi strojom a treťou osobou musí byť minimálne 15 metrov!

	Pozor, horúce časti. Udržiavajte odstup!
	Výstraha! V žiadnom prípade nepoužívajte namiesto rezacieho noža pílové listy.
	Palivová nádrž; zmiešavací pomer: 40:1 40 dielov benzínu na 1 diel oleja
	Otvorené plamene alebo fajčenie v blízkosti prístroja sú prísne zakázané!
	Zaručená hladina akustického výkonu prístroja 110dB
	Poloha páčky sýtiča
	Naplniť palivové čerpadlo (Primer)
	6x stlačiť palivové čerpadlo (Primer)
	Potiahnuť štartovacie lanko
	Potiahnuť štartovacie lanko 3 – 4x
	Stlačiť plynovú páčku a zámok plynovej páčky
	Kryt s 2 funkciami pre kosačku na trávnu a 3-zubovým nožom
	Doplniť tekuté mazivo pre prevodovky

	<p>NEBEZPEČENSTVO! Výstražné upozornenie s týmto symbolom a signálnym slovom „NEBEZPEČENSTVO“ označuje bezprostrednú nebezpečnú situáciu, ktorá, ak sa jej nezabráni, má za následok smrť alebo ťažké poranenie.</p>
	<p>VÝSTRAHA! Výstražné upozornenie s týmto symbolom a signálnym slovom „VÝSTRAHA“ označuje možnú nebezpečnú situáciu, ktorá, ak sa jej nezabráni, by mohla mať za následok smrť alebo ťažké poranenie.</p>
	<p>OPATRNE! Výstražné upozornenie s týmto symbolom a signálnym slovom „OPATRNE“ označuje možnú nebezpečnú situáciu, ktorá, ak sa jej nezabráni, by mohla mať za následok malé alebo mierne poranenie.</p>
	<p>POZOR! Výstražné upozornenie s týmto symbolom a signálnym slovom „POZOR“ označuje možnú situáciu, ktorá, ak sa jej nezabráni, by mohla mať za následok vecnú škodu.</p>
	<p>Upozornenie: Upozornenie obsahuje dodatočné informácie, ktoré uľahčujú manipuláciu s prístrojom.</p>
	<p>Nevyhadzujte elektrické prístroje do komunálneho odpadu!</p>

	<p>Obal odovzdajte na ekologickú likvidáciu.</p>
	<p>Obal z recyklovateľných materiálov. Pri triedení odpadu dbajte na označenie obalových materiálov: Sú označené skratkami (a) a číslami (b) s nasledujúcim významom: 1–7: plasty, 20–22: papier a lepenka, 80–98: kompozitné materiály.</p>
  <p>ES/PT</p>	<p>Obal obsahuje zložky papiera a/alebo lepenky.</p> <p>Obal obsahuje zložky plastu a/alebo kovu.</p>
	<p>Tento výrobok spĺňa požiadavky platných európskych a národných smerníc.</p>
  <p>FR Cet appareil et ses accessoires se recyclent</p> <p>FR ÉLÉMENTS D'EMBALLAGE</p> <p>FR Points de collecte sur www.qualificationmederchets.fr Privilégiez la réparation ou le don de votre appareil !</p>	
	<p>FR: Produit, emballage et notice sont recyclables, conformément à la responsabilité élargie du fabricant.</p>

2. Všeobecné bezpečnostné pokyny

Pre prípad budúceho použitia uschovajte všetky bezpečnostné pokyny a upozornenia.

UPOZORNENIE

- ▶ Je potrebné zamedziť prístup deťom, ako aj chorým a krehkým osobám. Deti majte stále pod dohľadom, ak sa zdržiavajú v blízkosti strojov. Dodržte platné regionálne a miestne predpisy týkajúce sa prevencie úrazov. To isté platí pre všetky nariadenia týkajúce sa bezpečnosti a ochrany zdravia pri práci. Výrobca nebude niesť zodpovednosť v prípade, ak stroje nepovoleným spôsobom upravíte a ak v dôsledku týchto zmien dôjde k zraneniu osôb alebo poškodeniu predmetov.

VÝSTRAHA!

- ▶ Pri použití strojov je potrebné vždy dodržať základné bezpečnostné opatrenia. Dodržte aj všetky typy a upozornenia v dodatočných bezpečnostných pokynoch.
- **Dbajte prítom na podmienky okolia, pri ktorých pracujete.** Keď beží motor, prístroj produkuje jedovaté výfukové plyny. Tieto plyny môžu byť neviditeľné a bez zápachu. S prístrojom nikdy nepracujte v uzatvorených alebo zle vetraných priestoroch. Pri práci zabezpečte dostatočné osvetlenie. V prípade vlhkosti, prítomnosti snehu a ľadu, na svahoch a na nerovnom povrchu dbajte na stabilnú polohu.
- **K prístroju nepúšťajte žiadne cudzie osoby.** Návštevníci a prizerajúce osoby, predovšetkým deti, ako aj choré a krehké osoby, musia byť v bezpečnej vzdialenosti od pracoviska. Zabráňte tomu, aby sa iné osoby dotýkali nástrojov. Prístroj odovzdajte len osobám, ktoré sú s ním a s manipuláciou s ním oboznámené.
- **Zaistite bezpečné uloženie nástrojov.** Nástroje, ktoré sa nepoužívajú, sa musia uskladniť na suchom, najlepšie na vyvýšenom mieste alebo zamknuté na neprístupnom mieste.
- **Na každú prácu používajte vždy tie správne nástroje.** Nepoužívajte napríklad žiadne malé nástroje alebo príslušenstvo na práce, ktoré sa musia vykonávať ťažkými nástrojmi. Nástroje používajte len na účely, na ktoré boli skonštruované.
- **Noste vhodný odev.** Odev musí byť účelný a nesmie pri práci prekážať. Noste odev s vložkami proti porezaniu.
- **Používajte osobné ochranné prostriedky.** Noste bezpečnostnú obuv s ocelovou špičkou/ocelovými podrážkami a protišmykovou podrážkou. Noste ochrannú prilbu, ak pri práci hrozí nebezpečenstvo padajúcich predmetov.
- **Noste ochranné okuliare.** Môže dôjsť k vymršteniu predmetov. Následkom môžu byť vážne poranenia očí.
- **Noste chrániče sluchu.** Noste osobné ochranné prostriedky, napr. štuple do uší.
- **Ochrana rúk**
Noste pevné rukavice – rukavice z kože poskytujú dobrú ochranu.
- **Prevádzka prístroja**
Nikdy nepracujte na reznom nástroji bez chrániča. Nebezpečenstvo poranenia vymrštenými predmetmi.
- **Odstráňte kľúče atď.**
Všetky kľúče a podobné náradie sa musia pred zapnutím prístroja odstrániť.
- **Vždy pracujte opatrne.**
Dávajte pozor na to, čo robíte. Použite zdravý úsudok. Nepoužívajte motorové nástroje, keď cítite únavu. S prístrojom je zakázané pracovať pod vplyvom alkoholu, drog alebo liekov, ktoré ovplyvňujú reakcie.

- **Dopĺňanie paliva**
Vždy dodržiavajte platné protipožiarné nariadenia a príslušné štátne a miestne nariadenia na predchádzanie požiarom.
- **Palivo a výpary z paliva sú mimoriadne horľavé.** Palivo nedopĺňajte, keď motor beží alebo je ešte horúci.
Pri tankovaní dbajte na dobré vetranie. Fajčenie a otvorený oheň sú zakázané.
- **Pred doplnením paliva je potrebné vždy vypnúť motor.** Uzáver palivovej nádrže vždy otvárajte opatrne, aby sa mohol pomaly uvoľniť akýkoľvek pretlak a aby nedošlo k vystreknutiu paliva.
Pri práci s prístrojom vznikajú na kryte vysoké teploty. Prístroj preto nechajte pre doplnením paliva vychladnúť. Inak sa môže palivo vznietiť a spôsobiť vážne popáleniny.
- **Pri dopĺňaní paliva je potrebné dbať na to, aby ste ho nedali priveľa.**
Ak kvapalinu rozlejete, je potrebné ju okamžite utrieť a prístroj vyčistiť.
- Po naplnení dobre naskrutkujte uzáver, aby sa neuvolnil vibráciami vznikajúcimi pri práci.
- **Dávajte pozor na netesnosti.** Ak palivo vyteká, neštartujte motor. Nebezpečenstvo ohrozenia života v dôsledku popálenín!
- **Čas používania a prestávky.**
Dlhšie používanie motorového prístroja môže viesť v dôsledku vibrácií k poruchám prekrvenia rúk (Raynaudov syndróm). Čas používania však môžete predĺžiť vhodnými rukavicami alebo pravidelnými prestávkami. Pamätajte na to, že osobné predispozície na zlé prekrvenie, nízke vonkajšie teploty alebo veľké sily vynakladané na udržanie prístroja pri práci môžu čas používania skrátiť.
- **Dávajte pozor na poškodené diely.**
Pred uvedením do prevádzky, po silných nárazoch a po spadnutí prístroj skontrolujte, či sa nepoškodil alebo či nemá známky opotrebenia. Sú niektoré diely poškodené?

V prípade ľahkých poškodení sa vážne zamyslite, či nástroj bude napriek nim fungovať bezchybne a bezpečne. Dbajte pritom na správne vyrovnanie a nastavenie pohyblivých dielov. Zapadajú jednotlivé diely do seba správne? Sú diely poškodené? Je všetko správne nainštalované? Sú splnené všetky podmienky na bezchybnú funkciu? Poškodené ochranné zariadenia atď. musia opraviť alebo vymeniť autorizované osoby, pokiaľ nie je v návode na obsluhu vyslovene uvedené inak. Chybné spínače musí vymeniť autorizovaný servis. V prípade potreby opráv sa obráťte na jedno z nami poverených zákazníckych centier.

- **Pred nastavením alebo údržbou vždy najprv vypnite motor.**
To platí predovšetkým pre práce na cievke so strunou.
- **Používajte iba schválené diely.**
Pri údržbe a oprave používajte len rovnaké náhradné diely. Náhradné diely získate v internetovom obchode (pozri časť „Náhradné diely/príslušenstvo“).

VÝSTRAHA!

- Pri používaní iných hláv na kosenie, ako aj príslušenstva a nadstavcov, ktoré neboli vyslovene odporúčané, môže dôjsť k ohrozeniu osôb a poškodeniu predmetov. Tento nástroj sa smie používať len na určený účel použitia. Každé iné použitie sa považuje za nesprávne. Za poškodenie majetku a zranenie osôb spôsobené takýmto nesprávnym použitím je zodpovedný len používateľ a v žiadnom prípade nie výrobca. Výrobca nemôže niesť zodpovednosť v prípade, ak stroje upravíte alebo použijete nesprávnym spôsobom a ak v dôsledku týchto zmien dôjde k poškodeniu majetku.

⚠ POZOR!

- ▶ Aj pri správnom používaní nástroja vždy existuje zvyškové riziko, ktoré nie je možné vylúčiť. Z druhu a konštrukcie nástroja môžu vyplývať tieto potenciálne nebezpečenstvá:
 - Kontakt s nechránenou cievkou so strunou (rezné poranenia).
 - Siahnutie do bežiackej cievky so strunou (rezné poranenia).
 - Poškodenie sluchu pri nepoužívaní primeraných chráničov.
 - Vznik prachu alebo plynov škodlivých pre zdravie pri používaní prístroja v uzatvorených priestoroch (nevoľnosť).

2.1. Dodatočné bezpečnostné pokyny

Aby ste predišli zraneniu osôb a poškodeniu majetku:

- **Pozor! Ruky a nohy majte vždy v dostatočnej vzdialenosti od oblasti kosenia**, najmä pri naštartovaní prístroja. Ruku majte na prídavnej rukoväti vždy voľne.
 - **Prístroj vždy držte rukami za multifunkčné rukoväťe**. Prístroj vždy držte v primeranej bezpečnej vzdialenosti od tela a zaujmite stabilnú polohu.
 - **Vždy noste ochranné okuliare**.
 - Prístroj používajte len za denného svetla alebo pri možnosti dobrého umelého osvetlenia.
 - Nepoužívajte prístroj v daždi alebo na vlhkej tráve.
 - Prístroj pred použitím alebo po náraze skontrolujte, či sa nepoškodil, a v prípade potreby ho opravte.
 - Prístroj nepoužívajte, ak sú ochranné zariadenia poškodené alebo ak nie sú správne pripevnené.
- Zaistite, aby boli vetracie štrbiny motora, ochranný kryt a rezacie zariadenie vždy bez prachu alebo zvyškov.
 - **Pri používaní prístroja môže dôjsť k vymršteniu kameňov alebo iných predmetov, čo môže viesť k vážnym poraniam.**
Počas práce dávajte neustále pozor, aby sa v okruhu minimálne 15 m nenachádzali žiadne osoby ani zvieratá. Prístroj ihneď zastavte, ak sa niekto, najmä deti, vyskytnú v jeho dosahu.
 - Keď je prístroj v prevádzke, nepribližujte sa k pohyblivým častiam (do dosahu rezacích zariadení). **Po vypnutí prístroja sa žacia hlava ešte niekoľko sekúnd otáča.**
 - Pred použitím prístroja odstráňte z pracovnej oblasti kamene, vetvy a akýkoľvek iný pevný materiál. Stroj štartujte len podľa opisu v návode. Pri štartovaní nesmie byť otočený ani v pracovnej polohe. S bežiacim prístrojom neprechádzajte cez štrkové cesty.
 - Pri predlžovaní reznej struny postupujte s maximálnou opatrnosťou. Hrozí nebezpečenstvo rezných poranení. Po vykonaní týchto opatrení je pred uvedením prístroja do prevádzky potrebné znova zaujať správnu pracovnú polohu.
 - Nepoužívajte kovové cievky. Nezabudnite, že prístroj môže po pustení spínača ešte niekoľko sekúnd bežať.
 - Motor vypnite (vypnite spínač ZAP/VYP), keď:
 - do prístroja dopĺňate palivo,
 - nepoužívate ho,
 - necháte ho bez dozoru,
 - čistíte ho,
 - prepravujete ho na iné miesto,
 - odoberáte rezacie zariadenie alebo ho vymieňate a tiež ak ručne nastavujete dĺžku reznej struny.

- **Čas používania a prestávky**
Dlhšie používanie motorového prístroja môže viesť v dôsledku vibrácií k poruchám prekrvenia rúk. Čas používania však môžete predĺžiť vhodnými rukavicami alebo pravidelnými prestávkami. Pamätajte na to, že osobné predispozície na zlé prekrvenie, nízke vonkajšie teploty alebo veľké sily vynakladané na udržanie prístroja pri práci môžu čas používania skrátiť.
- Dlhšie používanie motorového prístroja môže viesť k poškodeniu sluchu, ak sa nenosia vhodné chrániče sluchu. **Noste osobné prostriedky na ochranu sluchu**, napr. štuple do uší, aby ste predišli riziku poškodenia sluchu.
- **Kosačku vo vypnutom stave prenášajte za hornú a spodnú rúrku násady so žacou jednotkou smerujúcou od tela, aby ste predišli poraneniám.** Po vypnutí je hlava motora kosačky horúca. Dbajte na to, aby sa ste nedotkli hlavy motora.
- Pravidelne kontrolujte, či rezacie príslušenstvo pri chode naprázdno stojí.
- Národné predpisy môžu stanoviť obmedzenie veku používateľa.
- Pamätajte na to, že tieto okolnosti môžu mať za následok poškodenie prístroja a vážne zranenie osoby, ktorá s ním pracuje:
 - nesprávna údržba,
 - používanie nevhodných náhradných dielov,
 - odstránenie alebo úprava bezpečnostných zariadení.
- **Pozor!** Miestne predpisy môžu obmedzovať používanie stroja.
- Prístroj s rezným nástrojom vždy udržiavajte v dobrom stave.
- Pred použitím skontrolujte, či nie sú na prístroji uvoľnené spoje, škrvny od paliva a poškodené diely, napríklad praskliny v rezacích nadstavcoch.

- Pravidelne si robte prestávky a meňte pracovnú polohu.
- **Výstraha!** Na strunovej kosačke sa nachádzajú ostré hrany.
Je potrebné nosiť rukavice.
- Pred každým použitím, po páde alebo inom náraze je potrebné prístroj vizuálne skontrolovať, aby sa zistili vážne nedostatky.
- **Noste tiež protišmykovú ochranu nôh, ako aj ochranný odev.**
- **Stroj nikdy nepoužívajte pri únave, chorobe alebo pod vplyvom alkoholu alebo iných drog.**
- Výstraha pred emisiami výfukových plynov!
- Zaujmite stabilnú polohu a počas prevádzky udržiavajte rovnováhu. Okrem toho použite dodaný postroj.

2.2. Spätný ráz – príčiny a príslušné bezpečnostné pokyny

- Spätný ráz je náhly pohyb stroja nabok, dopredu alebo dozadu, ktorý sa môže vyskytnúť, keď sa rezný nástroj zasekne alebo zakliesni v nejakom objekte, napríklad v mladom strome alebo pni stromu. Môže byť taký silný, že sa bude stroj alebo obsluhujúca osoba pohybovať do ľubovoľného smeru, a napokon povedie k strate kontroly nad strojom.
- Spätnému rázu a príslušným ohrozeniam sa dá zabrániť vhodnými preventívnymi opatreniami, ako je opísané v nasledujúcom texte.
- a) **Stroj držte pevne oboma rukami a ramená majte v takej polohe, aby ste mohli zachytiť sily spätného rázu. Držte sa vľavo od stroja.** Pri spätnom ráze sa môže v dôsledku neočakávaného pohybu stroja zvýšiť riziko poranenia. Obsluhujúca osoba dokáže pomocou vhodných preventívnych opatrení zvládnuť sily spätných rázov.

- b) **Ak sa rezný nástroj zasekne alebo ak prerušíte prácu, stroj vypnite a nechajte ho v materiáli, kým sa rezný nástroj nezastaví. Nikdy sa pri zaseknutom reznom nástroji nepokúšajte vybrať stroj z materiálu alebo ťahať stroj smerom dozadu, pokiaľ sa rezný nástroj pohybuje, lebo môže dôjsť k spätnému rázu.** Zistíte príčinu zaseknutia rezného nástroja a odstráňte ju.
- c) **Nepoužívajte tupé ani poškodené rezné nástroje.** Tupé alebo poškodené rezné nástroje zvyšujú riziko zaseknutia alebo zakliesnenia v nejakom objekte a môžu viesť k spätnému rázu.
- d) **Vždy dbajte na dobrý výhľad na rezaný materiál.** Spätný ráz je pravdepodobnejší v prípadoch, keď je rezaný materiál ťažko vidieť.
- e) **Keď sa k vám pri práci približuje iná osoba, vypnite stroj.** V prípade spätného rázu môžu byť iné osoby ľahšie zasiahnuté rotujúcim pílovým listom a utrpieť zranenia.

3. Montáž

3.1. Montáž ochranného krytu (Obr. B)

⚠ VÝSTRAHA!

- ▶ Nikdy nepoužívajte prístroj bez namontovaného ochranného krytu **13**. Hrozí nebezpečenstvo poranenia.
- ♦ Ochranný kryt **13** umiestnite na držiak násady **32**.
- ♦ Otočte skrutky **31** v ochrannom kryte **13** pomocou (menšieho) 4 mm kľúča s vnútorným šesťhranom **24**.

3.2. Montáž dvojdielnej rúrky (Obr. C)

- ♦ Povoľte upevňovaciu skrutku rúrky **33** na hornej rúrke násady **8**.
- ♦ Zasuňte spodnú rúrku násady **12** čo najďalej do hornej rúrky násady **8**.

- ♦ Zatlačte blokovanie **11** a posuňte spodnú rúrku násady **12** až na doraz do hornej rúrky násady **8**.
- ♦ Otáčajte spodnú rúrku násady **12** ľahkým točivým pohybom, kým blokovanie **11** nezapadne do otvoru v hornej rúrke násady **8**.
- ♦ Upevňovaciu skrutku rúrky **33** znovu pevne utiahnite rukou.

UPOZORNENIE

- ▶ Pred spustením prístroja sa presvedčte, či spodná rúrka násady **12** pevne a bezpečne sedí a nachádza sa v správnej polohe.

Demontáž

- ♦ Uvoľnite upevňovaciu skrutku rúrky **33**.
- ♦ Stlačte blokovanie **11**.
- ♦ Vytiahnite rúrky násady jednu z druhej.

3.3. Montáž multifunkčnej rukoväte (Obr. D)

- ♦ Uvoľnite hviezdicovú skrutku **34** a odberte držiak rukoväte **35** z hornej rúrky násady **8**.
- ♦ Nasadte multifunkčnú rukoväť **10** do uchytenia **36** na hornej rúrke násady **8**. Plastový prstenec na multifunkčnej rukoväti musí ležať vo vodiacej kolajnici v uchytení **36**.
- ♦ Upevnite multifunkčnú rukoväť s držiakom rukoväte **35** a hviezdicovou skrutkou **34**. Uťahnite hviezdicovú skrutku **34** rukou.

UPOZORNENIE

- ▶ Skontrolujte a uistite sa, že kábel zariadenia **18** (pozri obr. A) je upevnený dvoma držiakmi kábla **19** (pozri obr. A).

3.4. Montáž rezného nástroja (Obr. N)

⚠ VÝSTRAHA!

- ▶ Pri použití cievky so strunou **16** musí byť ochranný kryt **13** úplne namontovaný. Pri použití 3-čepelového noža **29** sa musí ochranný kryt **13** skrútiť (pozri kapitolu: „Predĺženie ochranného krytu (demontáž/montáž)“).

- ◆ Zablokujte upínacie vreteno 49 tak, že aretačný kolík B zatlačíte nadol a držíte stlačený. Pritom trochu otočte hnací kotúč A, kým sa nezablokuje.

Montáž cievky

- ◆ Pred montážou odstráňte podložku 50, napínaciu podložku 51 a maticu 52.
- ◆ Naskrutkujte puzdro cievky 15 proti smeru hodinových ručičiek na upínacie vreteno 49.
- ◆ Následne uvoľnite aretačný kolík B, aby ste odblokovali upínacie vreteno 49.
- ◆ Potiahnite za obidva konce struny, aby ste struny uvoľnili z drážok.
- ◆ Skráťte strunu na cca 15 cm, aby ste motor pri štartovaní a zahrievaní namáhali menej.

Montáž 3-čepelového noža

- ◆ Pred montážou odstráňte podložku 50, napínaciu podložku 51 a maticu 52.
- ◆ Nasadte 3-čepelový nôž 29 na upínacie vreteno 49. Nôž je použiteľný obojstranne.
- ◆ Upevnite 3-čepelový nôž 29 s podložkou 50, upínacím kotúčom 51 a maticou 52. Na utiahnutie matice 52 môžete použiť kľúč na údržbu 23. Uťahnite maticu 52 proti smeru hodinových ručičiek.
- ◆ Následne uvoľnite aretačný kolík B, aby ste odblokovali upínacie vreteno 49.

4. Uvedenie do prevádzky

⚠ VÝSTRAHA!

- ▶ Pred uvedením prístroja do prevádzky skontrolujte, či je bezpečný na prevádzku. Ak máte akékoľvek pochybnosti, prístroj neštartujte!

UPOZORNENIE

- ▶ Pred prvým uvedením do prevádzky odstráňte ochrannú fóliu noža na struny 14.
- ▶ Dbajte predovšetkým na tieto body:
 - Kontrola poškodenia a opotrebovania rezných nástrojov.
 - Správna montáž žacej hlavy.
 - Lahký chod všetkých spínačov.
 - Pevné osadenie konektora zapalovacej sviečky. Pri uvoľnenom konektore môžu vzniknúť iskry, ktoré môžu zapáliť unikajúcu zmes paliva a vzduchu.
 - Čistota rukovätí na bezpečné vedenie prístroja.
 - Všetky bezpečnostné a ochranné zariadenia musia byť pred spustením prístroja riadne namontované na svojom mieste.
 - **Žacia hlava musí voľne bežať.** Pred spustením prístroja sa uistite, že je žacia hlava správne nasadená a že sú pohyblivé časti voľné.

⚠ VÝSTRAHA!

- ▶ Ak máte akékoľvek pochybnosti, nechajte si pri prevádzke tohto prístroja poradiť odborníkom v autorizovanom servisnom stredisku.

4.1. Doplnenie paliva (obr. E)

⚠ VÝSTRAHA!

- ▶ Pri manipulácii s palivom vždy dbajte na dostatočné vetranie. Pri dopĺňaní paliva nefajčite a držte sa ďalej od všetkých zdrojov tepla. Palivo nikdy nedopĺňajte pri bežiacom motore. Opatrne otvorte veko palivovej nádrže tak, aby sa mohol pomaly uvoľniť pretlak. Prístroj spustite vo vzdialenosti min. 3 m od miesta dopĺňania paliva. V prípade nedodržania pokynov existuje nebezpečenstvo požiaru alebo explózie.

UPOZORNENIE

- Objem palivovej nádrže 7 je 1200 ml.
- Používajte iba palivovú zmes odporúčanú v návode. Palivová zmes starne. Nepoužívajte preto palivovú zmes, ktorá je staršia ako 3 mesiace. Pri nedodržaní tohto pokynu sa môže poškodiť motor a vy stratíte nárok na záruku.

⚠ POZOR!

- Vyhnite sa priamemu kontaktu pokožky s benzínom a vdychovaniu benzínových výparov.
Hrozí nebezpečenstvo ohrozenia zdravia!

Prístroj je vybavený dvojtaktným motorom, a preto sa prevádzkuje len so zmesou benzínu a oleja pre dvojtaktné motory s pomere 40:1.

Tabuľka pre zmes paliva

Benzín	Olej pre 2-taktné motory
1,00 liter	25 ml
3,00 litre	75 ml
5,00 litrov	125 ml
Zmiešavanie	40 dielov benzínu + 1 diel oleja

UPOZORNENIE

- ▶ Používajte kvalitný bezolovnatý benzín s oktánovým číslom minimálne 90.
- ▶ Optimálny výkon dosiahnete pri použití oleja pre dvojtaktné motory chladené vzduchom.
- ◆ Benzín a olej zmiešajte vo fľaši na zmiešanie paliva 25. Použite mierku na nádobu.
- ◆ *OIL* ↓ Najprv nalejte do fľaše na zmiešanie paliva 25 benzín *PETROL* ↑ po značku „PETROL“. Potom prilejte olej až po druhú značku („OIL“) na mierke vpravo hore. Nádobu zatvorte a potraсте ňou.

- ◆ Naskrutkujte veko palivovej nádrže 37 a dajte zmes paliva do palivovej nádrže 7. Zvyšky paliva okolo veka palivovej nádrže utrite a veko palivovej nádrže znova zatvorte.

4.2. Nasadenie ramenného popruhu (obr. F)

⚠ POZOR!

- Pri práci s prístrojom vždy noste postroj 27. Prístroj vždy vypnite a až potom si zložte postroj 27. Hrozí nebezpečenstvo úrazu.
- Postroj 27 je vybavený rýchluvoľňovacím zariadením. Otvorením uzávieru 38 je možné prístroj v nebezpečnej situácii rýchlo uvoľniť z postroja.
- ◆ Nasadte si postroj 27.
- ◆ Dĺžku popruhu nastavte tak, aby sa karabínka nachádzala približne 10 cm pod bedrami.
- ◆ Upevnite karabínku do oka 9 na hornej rúrke násady 8 prístroja.

UPOZORNENIE

- ▶ Prístroj zaveste pred naštartovaním motora a upevnite ho s bežiacim motorom na postroj 27.
- ▶ Chránič tela 23 umiestnite na bedrá medzi telo a prístroj.

4.3. Spustenie motora (obr. G)

⚠ VÝSTRAHA!

- ▶ Motor naštartujte minimálne 3 metre od miesta dopĺňania paliva.

UPOZORNENIE

- ▶ Prístroj postavte na pevnú rovnú podložku. Uistite sa, že sa rezný nástroj nedotýka žiadnych predmetov ani zeme.

Pri použití cievky so strunou 16

- ◆ Skontrolujte, či je z noža na struhu 14 (pozri obr. A) zložený ochranný kryt.

Pri použití 3-čepelového noža 29

- ◆ Uistite sa, že predĺženie ochranného krytu 54 je zložené.

Studený štart

- ◆ Prístroj postavte na pevnú rovnú podložku. Uistite sa, že sa rezný nástroj nedotýka žiadnych predmetov ani zeme.
- ◆ Spínač ZAP/VYP 20 prepnete do polohy I.
- ◆ Nastavte páčku sýtiča 4 do polohy | ↓ |.
- ◆ Stlačte 6x palivové čerpadlo 5 (Primer) (pozri obr. A).
- ◆ Prístroj držte jednou rukou za hornú rúrku násady 8. Druhou rukou niekoľkokrát rýchlo potiahnite za štartovacie lanko na štartovacej rukoväti 3, kým sa motor nenašartuje.

Pozor! Štartovacie lanko príliš nevyťahujte – nebezpečenstvo roztrhnutia!

UPOZORNENIE

- ▶ Ak prístroj po 3 – 4 potiahnutiach nenašartuje, manuálne nastavte páčku sýtiča 4 do polohy | ↓ |.
- ◆ Stlačte zámok plynovej páčky 21 a nakrátko plynovú páčku 22, aby páčka sýtiča 4 preskočila do polohy | ↓ |.
- Prístroj beží naprázdno.
Nechajte prístroj chvíľu bežať, aby sa zahrial.
- ◆ Na kosenie podržte zámok plynovej páčky 21 stlačený a stlačte plynovú páčku 22.
- ◆ Na vypnutie motora prepnete spínač ZAP/VYP 20 do polohy O.

Teplý štart

- ◆ Spínač ZAP/VYP 20 prepnete do polohy I.
- ◆ Nechajte páčku sýtiča 4 vo svojej polohe | ↓ |.
- ◆ Prístroj držte jednou rukou za hornú rúrku násady 8. Druhou rukou niekoľkokrát rýchlo potiahnite za štartovacie lanko na štartovacej rukoväti 3, kým sa motor nenašartuje.

Pozor! Štartovacie lanko príliš nevyťahujte – nebezpečenstvo roztrhnutia!

Prístroj teraz beží naprázdno.

- ◆ Na vypnutie motora prepnete spínač ZAP/VYP 20 do polohy O.

UPOZORNENIE

- ▶ Ak sa motor po druhom pokuse nenašartuje, skúste ho našartovať bez sýtiča v polohe Teplý štart. Ak sa to nepodarí, postupujte podľa pokynov v kapitole „Hľadanie chýb“.

5. Obsluha

5.1. Pracovné pokyny

UPOZORNENIE

- ▶ Pracujte bezpečne a s rozvahou!
- Pri práci dbajte na predpisy špecifické pre danú krajinu, resp. na miestne predpisy.
- Nepracujte počas všeobecne platných časov pokoja.
- Pevné predmety ako kamene, kovové diely a i. je nutné odstrániť. Mohli by sa vymrštiť, a tak ublížiť ľuďom a spôsobiť vecné škody.
- Pri rezaní vo vysokých kríkoch alebo živých plotoch by mala byť pracovná výška minimálne 15 cm. Tým nebudú ohrozené zvieratá ako ježkovia.
- Vždy prístroj pevne a bezpečne držte obidvomi rukami!
- Koste iba trávu a burinu! Dávajte pozor na korene alebo pne. Hrozí nebezpečenstvo zakopnutia.
- Pracujte opatrne a nikoho pri práci neohrozte.
- Pracujte iba pri dostatočných vizuálnych a svetelných podmienkach!
- Sledujte žaciu hlavu!
- Nikdy nerežte nad výškou pliec!
- Nikdy nenahradte plastové vlákno oceľovým drôtom. Nebezpečenstvo poranenia a zničenia!

- Nepracujte na rebríku!
- Pracujte iba na pevných a stabilných podkladoch!
- Vyhýbajte sa neprirodenému držaniu tela. Majte stabilnú polohu a neustále udržiavajte rovnováhu.
- V pravidelných intervaloch meňte pracovnú polohu, aby ste predišli jednostrannému zaťaženiu.
- Pri zablokovaní žacej hlavy ihneď vypnite prístroj, vyberte konektor zapalovacej sviečky a potom odstráňte príčinu blokovania.
- Najlepšie výsledky dosiahnete pri výške trávy maximálne 15 cm. Ak je tráva vyššia, odporúča sa vykonať viac kosení.
- Na kosenie okolo stromov, kolov plota alebo iných prekážok prechádzajte prístrojom pomaly okolo prekážky a koste špičkou struny.
- Vyhýbajte sa kontaktu s pevnými prekážkami (kamene, múr, latkové ploty atď.). Struna by sa rýchlo opotrebovala. Na udržanie prístroja v správnej vzdialenosti použite okraj ochranného krytu.

POZOR!

- Žaciu hlavu počas prevádzky nekladte na zem!

5.2. Posunutie oka na postroj/ vyrovnanie prístroja (obr. Q)

- Pre cievku so strunou **16** a 3-čepelový nôž **29** vyberte vždy správnu polohu oka na postroj **9**. Bez toho, aby ste sa kosačky pripevnenej na postroji **27** dotkli rukou, by mala byť

- **1 cievka so strunou 16** zľahka položená na zemi,
- **2 3-čepelový nôž 29** vyrovnaný asi 20 cm nad zemou.
- ◆ Povoľte skrutku **56** na oku na postroj **9**. Na to použite 4 mm kľúč s vnútorným šesťhranom **24**. Skrutku **56** znova zľahka utiahnite.
- ◆ Vyrovnajete kosačku v závislosti od rezného nástroja podľa uvedených kritérií tak, že oko **9** na hornej rúrke násady **8** posuniete.
- ◆ Uťahnite skrutku **56**, keď sa kosačka nachádza v želanej polohe.

5.3. Práca s cievkou so strunou

- Podržte prístroj na malých trávnatých plochách v uhle cca 30° a rovnomerne otáčajte žacou hlavou v polkruhoch doprava a doľava.

5.4. Predĺženie struny

Váš prístroj je vybavený dvojstrunovou dotykovou automatikou, t. j. obidve struny sa predĺžia, keď žacou hlavou poklepete o zem.

- ◆ Prístroj v prevádzke držte nad trávnatou plochou a poklepte žacou hlavou niekoľkokrát zľahka o zem. Takto sa struna predĺži.
- ◆ Nôž na struny **14** (pozri obr. A) vložený v ochrannom kryte **15** (pozri obr. A) odreže strunu na želanú dĺžku.

Ak sa konce struny nedajú predĺžiť

- ◆ Prístroj vypnite.
- ◆ Zatláčajte na vložku cievky až na doraz a silno potiahnite za koniec struny.

Ak nie sú viditeľné žiadne konce struny:

- ◆ Vymeňte cievku so strunou **16** (pozri kapitolu „Výmena cievky“).

POZOR!

- Zvyšky struny sa môžu vymrštíť a spôsobiť zranenia.

5.5. Práca s 3-čepelovým nožom

⚠ POZOR!

- Pri práci vždy noste postroj 27 a vhodný ochranný odev. Noste chrániče očí, sluchu a hlavy. Dbajte na to, aby bol nôž správne namontovaný.
- Poškodené alebo tupé nástroje vymeňte. Hrozí nebezpečenstvo poranenia.

UPOZORNENIE

- ▶ Nôž používajte len na voľné, rovné plochy. Starostlivo skontrolujte oblasť, ktorá sa má pokosiť, a odstráňte všetky cudzie telesá. Vyhýbajte sa nárazom do kameňov, kovu alebo iných prekážok. Nôž sa môže poškodiť a vzniká nebezpečenstvo spätného rázu.
- ♦ Žiaci hlavu držte pri práci nad zemou a pomaly otáčajte prístrojom ako kosou v rovnomernom oblúku sem a tam.
- ♦ Žiaci hlavu nadržte šikmo.
- ♦ Prístroj nepoužívajte na kosenie divého porastu alebo krovia.
- ♦ Nôž pravidelne kontrolujte, či nie je poškodený, a poškodené nože okamžite vymeňte.

Keď prístroj vibruje

Prístroj vyčistite, prípadne odstráňte zvyšky trávy zo žacej hlavy a z ochranného krytu (pozri kapitolu „Údržba a starostlivosť“).

6. Údržba a starostlivosť

⚠ POZOR!

- Údržbu a čistenie vykonávajte vždy pri vypnutom motore a vytiahnutom konektore zapalovacej sviečky 2 (pozri obr. A).
- Práce, ktoré nie sú opísané v tomto návode, nechajte vykonať v jednom z našich splnomocnených zákaznických servisov.

⚠ POZOR!

- Používajte iba originálne diely a nikdy nie kovové struny.
- Použitie neoriginálnych dielov môže viesť k zraneniu osôb, neopraviteľným poškodeniam prístroja a k strate záruky.

6.1. Čistenie prístroja

- ♦ Po každom kosení vyčistite žacie zariadenie a ochranný kryt 13 od trávy a zeminy.
- ♦ Rukoväte udržiavajte vždy čisté a bez trávy.
- ♦ Prístroj čistite mäkkou kefou alebo handrou.

UPOZORNENIE

- ▶ **Prístroj chráňte pred poškodením!** Na prístroj sa nesmie striekať voda a prístroj sa nesmie ukladať do vody. Nepoužívajte žiadne čistiace prostriedky ani rozpúšťadlá.

6.2. Výmena cievky

⚠ POZOR!

- Pri použití cievky so strunou 16 musí byť ochranný kryt 13 úplne namontovaný (pozri kapitolu: „Predĺženie ochranného krytu (demontáž/montáž“).
- ♦ Vypnite motor.
- ♦ Prístroj položte na zem tak, aby nevytekalo žiadne palivo, a pevne ho držte.
- ♦ Zablokujte upínacie vreteno 49 tak, že aretačný kolík B zatlačíte nadol a držte stlačený. Prítom trochu otočte hnací kotúč A, kým sa nezablokuje. Odskrutkujte puzdro cievky 15 v smere hodinových ručičiek z upínacieho vretena 49.
- ♦ Otvorte puzdro cievky 15 tak, že klikací uzáver 69 na oboch stranách puzdra cievky 15 pevne zatlačíte dovnútra a odoberiete veko puzdra cievky 15 (pozri obr. H).

- ♦ Na otvorenie puzdra cievky **15** môžete ako pomôcku použiť plochý skrutkovač. Postupujte opatrne, cievku nepoškodíte.
- ♦ Nasadte novú cievku so strunou **16** do veka puzdra cievky **15** a obidva konce struny prestrčte cez oko výstupu struny **40** (**pozri obr. H**).
- ♦ Cievku so strunou **15** položte do veka puzdra cievky **15** a veko nechajte znova zapadnúť do puzdra cievky **15**. Pritom dávajte pozor, aby ste oká výstupu struny **40** nasadili na obidva výrezy **41** v puzdre cievky **15**, inak sa veko nebude dať zatvoriť (**pozri obr. H**).
- ♦ Naskrutkujte puzdro cievky **15** proti smeru hodinových ručičiek znova na upínacie vreteno **49**.
- ♦ Zablokujte upínacie vreteno **49** tak, že aretačný kolík **B** zatlačíte nadol a držíte stlačený. Pritom trochu otočte hnací kotúč **A**, kým sa nezablokuje.
- ♦ Puzdro cievky **15** otočte až na doraz tak, aby bolo upevnené.
- ♦ Následne uvoľnite aretačný kolík **B**, aby ste odblokovali upínacie vreteno **49**.
- ♦ Potiahnite za obidva konce struny, aby ste struny uvoľnili z drážok **48**.
- ♦ Skráťte strunu na cca 15 cm, aby ste motor pri štartovaní a zohrievaní namáhali menej.

6.3. Výmena noža (obr. N)

⚠ POZOR! NEBEZPEČENSTVO PORANENIA!

- Pozor, ostré hrany! Noste rukavice.

⚠ POZOR!

- Pri použití 3-čepelového noža **29** sa musí ochranný kryt **13** skrátiť (pozri kapitolu: „Predĺženie ochranného krytu (demontáž/montáž)“).

- ♦ Vypnite motor.
- ♦ Prístroj položte na zem tak, aby nevytekalo žiadne palivo, a pevne ho držte.
- ♦ Zablokujte upínacie vreteno **49** tak, že aretačný kolík **B** zatlačíte nadol a držíte stlačený. Pritom trochu otočte hnací kotúč **A**, kým sa nezablokuje.
- ♦ Uvoľnite matice **52** proti smeru hodinových ručičiek a odoberte matice **52**, upínací kotúč **51**, podložku **50** a 3-čepelový nôž **29** z upínacieho vretena **49**.
- ♦ Nasadte 3-čepelový nôž **29** na upínacie vreteno **49**. Trojčepelový nôž **29** je možné používať obojstranne.
- ♦ Upevnite 3-čepelový nôž **29** s podložkou **50**, upínacím kotúčom **51** a maticou **52**.
- ♦ Následne uvoľnite aretačný kolík **B**, aby ste odblokovali upínacie vreteno **49**.

6.4. Predĺženie ochranného krytu (demontáž/montáž) (obr. O)

UPOZORNENIE

- ▶ Pri použití 3-čepelového noža **29** sa musí predĺženie ochranného krytu **54** zmenšiť.
- ▶ Pri použití cievky so strunou **16** musí byť predĺženie ochranného krytu **54** úplne vysunuté.

Zmenšenie predĺženia ochranného krytu

- ♦ Zatlačte obidva gombíky klikacieho uzáveru **53** palcom dovnútra.
- ♦ Posuňte predĺženie ochranného krytu **54** nahor, kým nezapadne.

Vysunutie predĺženia ochranného krytu

- ♦ Zatlačte obidva gombíky klikacieho uzáveru **53** palcom dovnútra a nadol.
- ♦ Potiahnite predĺženie ochranného krytu **54** úplne nadol.

UPOZORNENIE

- ▶ Predĺženie 54 a ochranný kryt 13 zariadenia vyčistite po každom použití.

6.5. Čistenie vzduchového filtra (obr. I)

⚠ POZOR!

- Prístroj nikdy nepoužívajte bez vzduchového filtra. Prach a nečistoty sa inak dostanú do motora a povedú k poškodeniu stroja. Udržiavajte vzduchový filter čistý.
- ♦ Vypnite motor.
- ♦ Uvoľnite skrutku 42 na veku vzduchového filtra 6 a vyberte veko vzduchového filtra 6 z telesa vzduchového filtra 43.
- ♦ Vyberte vzduchový filter 44 z telesa vzduchového filtra 43.
- ♦ Vyčistite vzduchový filter 44 mydlom a vodou a nechajte ho na vzduchu vyschnúť. Na čistenie nikdy nepoužívajte benzín!

UPOZORNENIE

- ▶ Vymeňte vzduchový filter 44, keď je opotrebovaný, poškodený alebo veľmi zašpinený.
- ▶ Mriežka slúži ako dištančný držiak a do telesa vzduchového filtra 43 sa vkladá ako prvá, ak pri vyberaní vzduchového filtra 44 vypadne.
- ♦ Obidva výstupy na veku vzduchového filtra 6 vložte do spôn na telesa vzduchového filtra 43.
- ♦ Nasadte veko vzduchového filtra 6 na teleso vzduchového filtra 43.
- ♦ Upevnite veko vzduchového filtra 6 skrutkou 42.

6.6. Výmena/nastavenie zapalovacej sviečky (obr. J)

UPOZORNENIE

- ▶ Opatrebované zapalovacie sviečky alebo príliš veľká vzdialenosť zapalovania vedú k zníženiu výkonu motora.
- ♦ Vypnite motor.
- ♦ Vytiahnite konektor zapalovacej sviečky 2 zo zapalovacej sviečky 45.
- ♦ Vyskrutkujte zapalovaciu sviečku 45 proti smeru hodinových ručičiek pomocou priloženého kľúča na údržbu 23 (pozri obr. A).
- ♦ Skontrolujte vzdialenosť zapalovania pomocou škáromera (zakúpite ho v špecializovanej predajni). Vzdialenosť elektród musí byť 0,6 – 0,7 mm.
- ♦ Prípadne nastavte vzdialenosť tak, že opatrne ohnete uzemňovaciu elektródu zapalovacej sviečky 45.
- ♦ Zapalovaciu sviečku vyčistite 45 drôtenou kefou.
- ♦ Nasadte vyčistenú a nastavenú zapalovaciu sviečku 45, prípadne vymeňte poškodené zapalovacie sviečky 45 za nové (napr. zapalovacia sviečka „NST L8RTC“).
- ♦ Znova nasadte konektor zapalovacej sviečky 2.

6.7. Naostrenie noža na struny (obr. K)

⚠ POZOR!

- Prístroj v žiadnom prípade nepoužívajte bez noža na struny alebo s poškodeným nožom na struny. Hrozí nebezpečenstvo poranenia.
- Noste ochranné rukavice, aby ste zabránili poraniam.

- ♦ Vypnite motor.
- ♦ Odskrutkujte nôž na struny **14** z ochranného krytu **13**.
- ♦ Upevnite nôž na struny **14** do zveráka a naostrite nôž plochým pilníkom. Používajte pilník opatrne a len v jednom smere.
- ♦ Nôž na struny **14** znova naskrutkujte na ochranný kryt **13**.

6.8. Výmena palivového filtra (obr. L)

UPOZORNENIE

- ▶ Prístroj nikdy nepoužívajte bez palivového filtra. Palivový filter pravidelne vymieňajte.
- ♦ Odskrutkujte veko palivovej nádrže **37**.
- ♦ Vyprázdnite palivovú nádrž **7** do vhodnej nádoby.
- ♦ Pomocou háku vytiahnite palivový filter **46** z palivovej nádrže **7** a odoberte ho tak, že uvoľníte malú svorku.
- ♦ Vymeňte palivový filter **46** a nasadenú saciu hlavicu znova vložte do palivovej nádrže **7**.
- ♦ Palivovú nádrž **7** znova zatvorte vekom palivovej nádrže **37**.

UPOZORNENIE

- ▶ Špecifikácie palivového filtra:
Pripojenie Ø 4 mm
Vonkajší priemer: cca 16 mm

6.9. Navinutie cievky so strunou (obr. M)

Namiesto novej cievky so strunou **16** si môžete v špecializovanej predajni kúpiť nylonovú strunu s hrúbkou 2,4 mm a dĺžkou 6 m a navinúť ju na cievku so strunou **16**.

- ♦ Strunu zložte v strede a stred struny vložte do zárezu **47** cievky so strunou **16**. Naviňte obidva konce v smere šípky, ktorú nájdete na spodnej strane cievky so strunou **16**.

- ♦ Potom konce struny upnite do príslušných drážok **48** na cievku so strunou **16**.

UPOZORNENIE

- ▶ Struny vytiahnite napnuté a dávajte pozor, aby boli paralelne v obidvoch kanáloch na struhu. Okrem toho sa cievka so strunou **16** nesmie naplniť viac ako 3 m struny na jeden kanál, pretože potom nebude automatický mechanizmus struny pracovať správne.

6.10. Mazanie prevodovky (obr. P)

UPOZORNENIE

- ▶ Po cca 10 prevádzkových hodinách je potrebné prevodovku namazať.
- ♦ Povoľte skrutku **55** na prevodovke pomocou 5 mm, väčšieho, kľúča s vnútorným šesťhranom **25**.
- ♦ Do mazacieho otvoru na tele prevodovky natlačte cca 5 g bežne dostupného mazacieho tuku.
- ♦ Uvoľnite skrutku **55** na prevodovke pomocou bežného 5 mm kľúča s vnútorným šesťhranom.

6.11. Výmena palivového filtra

UPOZORNENIE

- ▶ Karburátor bol z výroby prednastavený na optimálny výkon. Ak bude potrebné dodatočné nastavenie, prenechajte toto špecializovanému servisu.

6.12. Odstránenie príčin zablokovania

⚠ POZOR!

- Pred prácou na žacej jednotke vypnite prístroj a vytiahnite konektor zapalovacej sviečky **2** (pozri obr. A).
- Noste ochranné rukavice, aby ste zabránili poraneniam.

6.13. Kontrola spojky

UPOZORNENIE

- ▶ Prístroj postavte na pevnú rovnú podložku. Uistite sa, že sa rezný nástroj nedotýka žiadnych predmetov ani zeme.
- ▶ Pred každým použitím skontrolujte funkčnosť spojky pri chode neprázdno.
- ▶ Prístroj naštartujte (pozri časť „Spustenie motora“) a v dostatočnej bezpečnostnej vzdialenosti pohľadom skontrolujte, či sa cievka so strunou pri chode naprázdno neotáča.

6.14. Intervaly údržby

Pravidelne vykonávajte údržbu predpísanú v tabuľke „Intervaly údržby“. Pravidelnou údržbou predĺžite životnosť prístroja. Okrem toho dosiahnete optimálny výkon a predídete nehodám.

Tabuľka Intervaly údržby

Diel stroja	Činnosť	Pred každým použitím	Prevádzkové hodiny	
			10	20
skrutky, matice, čapy	kontrola, utiahnutie		X	
vzduchový filter	čistenie alebo výmena			X
palivový filter	výmena		X	
zapaľovacia sviečka	čistenie/nastavenie/ výmena		X	
palivové hadice	kontrola, v prípade potreby výmena	X		
celý stroj	kontrola, v prípade potreby čistenie	X		
ovládacia rukoväť	kontrola funkcie	X		
žacia hlava	kontrola správnej montáže	X		
spojka	kontrola zastavenia pri chode naprázdno	X		
prevodovka	namazanie		X	

7. Skladovanie

7.1. Všeobecné pokyny pre skladovanie

- ♦ Pred uskladnením prístroj dôkladne vyčistite a vykonajte na ňom údržbu.
- ♦ Prístroj uchovávajte na suchom mieste chránenom pred prachom a mimo dosahu detí.
- ♦ Prístroj v žiadnom prípade nebalte do plastových vriec, pretože môže dôjsť k hromadeniu vlhkosti a vzniku plesne.
- ♦ Prístroj nekladte na ochranný kryt.
- ♦ Pri skladovaní noža použite prepravný kryt 30 (pozri obr. A).
- ♦ Držiak kábla 19 musí držať kábel prístroja 18 na svojom mieste (pozri obr. A). Držiak kábla 19 neodoberajte ani pri skladovaní prístroja.

7.2. Skladovanie počas nepoužívania

UPOZORNENIE

- Pri nedodržaní pokynov na skladovanie môžu zvyšky paliva v karburátore viesť k problémom so štartovaním alebo trvalým škodám.

7.3. Pri nepoužívaní dlhom max. 3 mesiace

- ♦ Vyprázdňte palivovú nádrž 7 na dobre vetranom mieste.
- ♦ Naštartujte motor a nechajte ho bežať naprázdno, kým sa nezastaví alebo kým už v karburátore nie je žiadne palivo.
- ♦ Nechajte motor vychladnúť (cca 5 minút).

7.4. Pri nepoužívaní dlhšom ako 3 mesiace

- ♦ Vyprázdňte palivovú nádrž 7 na dobre vetranom mieste.
- ♦ Naštartujte motor a nechajte ho bežať naprázdno, kým sa nezastaví alebo kým už v karburátore nie je žiadne palivo.
- ♦ Nechajte motor vychladnúť (cca 5 minút).
- ♦ Uvoľnite zapalovaciu sviečku 45 (pozri obr. J) pomocou kľúča na údržbu 23 (pozri časť „Výmena/nastavenie zapalovacej sviečky“).
- ♦ Do spaľovacieho priestoru dajte čajovú lyžičku oleja pre 2-taktné motory a viackrát pomaly potiahnite za štartovacie lan-ko, aby sa olej rozdelil vo vnútri motora.
- ♦ Zapalovaciu sviečku 45 znova nasadte.

8. Preprava

- ♦ Pri preprave musí byť prístroj vypnutý a konektor zapalovacej sviečky 2 vy-tiahnutý. Prístroj neprepravujte, keď beží naprázdno.
- ♦ Prístroj noste vždy jednou rukou za hornú rúrku násady a druhou rukou za spodnú rúrku násady 8+12. Takto predídete kontaktu s nebezpečnými časťami počas prepravy (napr. horúci motor, rezacia jednotka).
- ♦ Pri preprave nožov použite prepravný kryt 30.
- ♦ Pri preprave dodržte bezpečnú vzdialenosť od tretích osôb.
- ♦ Prístroj neprenášajte hore nohami, aby nedošlo k vytečeniu paliva. Pred prepravou medzi dvomi miestami použitia vyprázdňte benzínovú nádrž čerpadlom na odsávanie benzínu. Benzínovú nádrž nevyprázdňujte v uzatvorených priestoroch, v blízkosti ohňa alebo pri fajčení. Výpary môžu spôsobiť výbuch alebo požiar. Preprava vo vozidle: Prístroj zaistite proti prevráteniu a poškodeniu. Dbajte na stabilnú polohu prístroja.

9. Objednávanie náhradných dielov

Náhradné diely pre tento výrobok si môžete dlhodobo pohodlne doobjednať na internete na stránke www.kompennass.com.



Smartfónom/tabletom naskenujte QR kód. Pomocou tohto QR kódu sa dostanete priamo na našu webovú stránku a môžete si prezrieť a objednať dostupné náhradné diely.

UPOZORNENIE

- ▶ Ak by ste mali problémy s online objednávkou, môžete sa obrátiť telefonicky alebo e-mailom na naše servisné stredisko.
- ▶ Pri svojej objednávke vždy uveďte číslo výrobku (IAN) 508093_2507.
- ▶ Zohľadnite, že online objednávanie náhradných dielov nie je možné pre všetky krajiny dodania.

10. Odstraňovanie porúch

Porucha	Príčina	Riešenie
Motor sa nenašartuje	Prázdna nádrž	Doplnenie paliva
	Nesprávne poradie štartovacieho postupu	Dodržte pokyny na štartovanie stroja uvedené v tomto návode
	Motor „presýtený“	Uberte plyn, pokúste sa viackrát naštartovať, v prípade potreby vyberte zapaľovaciu sviečku, vyčistite ju a vysušte
	Zanesené zapaľovacie sviečky, nesprávna vzdialenosť zapaľovania	Vyčistite, nastavte alebo vymeňte zapaľovacie sviečky
	Poškodené pripojenie sviečky, kábel zapaľovania	Výmena
	Znečistený karburátor, dýzy karburátora, nesprávne nastavená zmes v karburátore	Karburátor nechajte vyčistiť a nastaviť v špecializovanom servise
Upchatý palivový filter	Palivový filter vymeňte alebo vyčistite	
Motor beží pri chode naprázdno príliš rýchlo	Studený motor Nechať po spustení pomaly zohriať	

Porucha	Príčina	Riešenie
Motor nedosiahne najvyšší výkon	Zanesené zapalovacie sviečky, nesprávna vzdialenosť zapalovania	Vyčistite, nastavte alebo vymeňte zapalovacie sviečky
	Znečistený vzduchový filter	Vyčistite alebo vymeňte vzduchový filter
	Znečistený karburátor, dýzy karburátora, nesprávne nastavená zmes v karburátore	Karburátor nechajte vyčistiť a nastaviť v špecializovanom servise
	Nesprávna palivová zmes	Doplňte palivo podľa návodu
	Netesný tesniaci krúžok v skrini kľuky	Chybu nechajte odstrániť v špecializovanom servise
	Opotrebovaný valec, piestový krúžok	
	Nesprávne zapalovanie	
Nadmerná tvorba výfukových plynov/dymu	Nesprávne nastavená zmes v karburátore	Karburátor nechajte nastaviť v špecializovanom servise
	Nesprávna palivová zmes	Doplňte palivo podľa návodu

11. Likvidácia/ochrana životného prostredia



Elektrické náradie neodhadzujte do komunálneho odpadu!

Symbol preškrtnutej odpadovej nádoby na kolieskach upozorňuje, že tento prístroj po uplynutí doby používania nesmiete zlikvidovať s normálnym domovým odpadom, ale musíte ho odovzdať v špeciálne zriadených zberných miestach, zberných dvoroch alebo v prevádzkach na likvidáciu odpadov.

Táto likvidácia je pre vás bezplatná. Chráňte životné prostredie a likvidujte odborne.

Pokiaľ váš starý prístroj obsahuje osobné údaje, máte zodpovednosť vymazať ich skôr, ako ho odovzdáte.



Informácie o možnostiach likvidácie výrobku, ktorý doslúžil, získate od svojej obecnej alebo mestskej samosprávy.



Balenie sa skladá výlučne z materiálov, ktoré neškodia životnému prostrediu. Môžete ho vyhodiť do nádob určených na zber a recykláciu odpadov.



Obal zlikvidujte ekologicky. Dbajte na označenie na rôznych obalových materiáloch a triedte ich osobitne. Obalové materiály sú označené skratkami (a) a číslicami (b) s nasledujúcim významom: 1–7: plasty, 20–22: papier a lepenka, 80–98: kompozitné materiály.

Ochrana životného prostredia

- Dôkladne vyprázdňte benzínovú a olejovú nádrž a odovzdajte prístroj na mieste zberu odpadu. Použité plastové a kovové časti sa dajú rozdeliť podľa druhu a odovzdať na opätovné spracovanie.
- Použitý olej a zvyšky benzínu odovzdajte na mieste likvidácie a nevyliievajte ich do kanalizácie alebo do odtoku.
- Znečistený údržbársky materiál a prevádzkové materiály odovzdajte na určenom zbernom mieste.

12. Záruka spoločnosti Kompernass Handels GmbH

Vážená zákazníčka, vážený zákazník, na tento prístroj máte záruku 3 roky od dátumu zakúpenia. Pokiaľ sú súčasťou dodávky, na boxy s akumulátorom série X12V a X20V Team dostanete taktiež záruku 3 roky od dátumu zakúpenia. V prípade nedostatkov tohto výrobku máte práva vyplývajúce zo zákona voči predajcovi tohto výrobku. Tieto Vaše práva vyplývajúce zo zákona nie sú obmedzené našou zárukou, uvedenou nižšie.

Záručné podmienky

Záručná doba začína plynúť dátumom zakúpenia. Prosím, uschovajte si pokladničný blok. Tento bude potrebný ako dôkaz o zakúpení.

Ak v priebehu troch rokov od dátumu zakúpenia tohto výrobku dôjde k chybe materiálu alebo výrobnej chybe, výrobok vám – podľa nášho uváženia – bezplatne opravíme, vymeníme alebo uhradíme kúpnu cenu. Podmienkou tohto záručného plnenia je, že počas trojročnej lehoty sa poškodený prístroj a doklad o zakúpení (pokladničný blok) predloží so stručným opisom, v čom spočíva nedostatok prístroja a kedy sa vyskytol.

Ak je chyba pokrytá našou zárukou, zašleme Vám späť opravený alebo nový výrobok. Opravou alebo výmenou výrobku nezačína plynúť žiadna nová záručná doba.

Záručná doba a zákonné nároky na odstránenie chýb

Záručná doba sa záručným plnením nepredlžuje. To platí aj pre vymenené a opravené diely. Poškodenia a chyby zistené prípadne už pri kúpe, sa musia hlásiť okamžite po vybalení. Po uplynutí záručnej doby podliehajú prípadné opravy poplatku.

Rozsah záruky

Prístroj bol starostlivo vyrobený v súlade s prísnyimi smernicami kvality a pred dodaním bol svedomito preskúšaný.

Záručné plnenie sa vzťahuje na chyby materiálu alebo výrobné chyby. Záruka sa nevzťahuje na časti výrobku, ktoré sú vystavené bežnému opotrebovaniu, takže ich možno pokladať za rýchlo opotrebitelné diely, ako napr. pílové listy, náhradné čepele, brúsny papier atď, ani na poškodenia krehkých dielov, ako napr. spínače alebo diely vyrobené zo skla.

Táto záruka zaniká v prípade poškodenia výrobku neodborným používaním alebo neodbornou údržbou. Na správne používanie výrobku sa musia presne dodržiavať všetky pokyny, uvedené v návode na obsluhu. Bezpodmienečne sa musí zabrániť použitiu alebo úkonom, ktoré sa v návode na obsluhu neodporúčajú alebo pred ktorými sa varuje.

Výrobok je určený len na súkromné použitie a nie na priemyselné používanie. Záruka zaniká pri nesprávnom a neodbornom zaobchádzaní, pri použití násillia a pri zásahoch, ktoré neboli vykonané naším autorizovaným servisom.

Poskytnutie záruky neplatí pri

- normálnom opotrebovaní kapacity akumulátora
- komerčnom používaní výrobku
- poškodení alebo zmene výrobku zákazníkom
- nerešpektovaní predpisov týkajúcich sa bezpečnosti a údržby, chybách obsluhy
- škodách v dôsledku elementárnych udalostí

Vybavenie v prípade záruky

Na zaručenie rýchleho vybavenia Vašej žiadosti postupujte podľa nasledujúcich pokynov:

- Na všetky otázky majte pripravený pokladničný doklad a číslo výrobku (IAN) 508093_2507 ako doklad o nákupe.
- Číslo výrobku nájdete na typovom štítku na výrobku, na gravúre na výrobku, na titulnej stránke návodu na obsluhu (dole vľavo) alebo ako nálepku na zadnej alebo spodnej strane výrobku.
- Ak dôjde k funkčným poruchám alebo iným nedostatkom, najskôr telefonicky kontaktujte servisné oddelenie uvedené nižšie alebo využite náš kontaktný formulár, ktorý sa nachádza na stránke parkside-diy.com v časti Servis

- Výrobok, zaevidovaný ako poruchový, môžete potom spolu s dokladom o nákupe (pokladničný blok) a uvedením popisu chyby a dátumu, kedy k nej došlo, bezplatne odoslať na adresu servisného strediska, ktorá Vám bude oznámená.



Na stránke parkside-diy.com si môžete prehliadnúť a stiahnuť túto a mnoho ďalších príručiek. Pomocou tohto QR kódu sa dostanete priamo na stránku parkside-diy.com. Vyberte si vašu krajinu a cez vyhľadávaciu masku vyhľadajte návody na obsluhu. Pomocou zadania čísla výrobku (IAN) 508093_2507 sa dostanete k návodu na obsluhu pre váš výrobok.

12.1. Servis

SK Servis Slovensko

Tel. 0800 003 409

Kontaktný formulár na stránke
parkside-diy.com

IAN 508093_2507

12.2. Dovožca

Majte na pamäti, že nižšie uvedená adresa nie je adresou servisného strediska. Najprv kontaktujte uvedené servisné stredisko.

KOMPERNASS HANDELS GMBH

BURGSTRASSE 21

44867 BOCHUM

NEMECKO

www.kompernass.com

13. Preklad originálneho ES vyhlásenia o zhode

My, spoločnosť KOMPERNASS HANDELS GMBH, osoba zodpovedná za dokumentáciu: pán Hans-Peter Kompernaß, BURGSTR. 21, 44867 BOCHUM, DEUTSCHLAND/NEMECKO, vyhlasujeme, že tento výrobok je v súlade s nasledujúcimi normami, normatívnymi dokumentmi a smernicami ES:

Smernica o strojových zariadeniach
(2006/42/EC)

Smernica o elektromagnetickej kompatibilite (2014/30/EU)

Smernica o emisiách hluku
(2000/14/EG), zmenená na základe (2005/88/EG) a EU/2024/1208

Hladina akustického výkonu LWA:

3-čepelový nôž:

Nameraná	$L_{WA} = 107,6 \text{ dB}$
Neurčitost'	$K_{WA} = 1,64 \text{ dB}$

Cievka so strunou:

Nameraná	$L_{WA} = 107,9 \text{ dB}$
Neurčitost'	$K_{WA} = 1,28 \text{ dB}$

Zaručená	$L_{WA} = 110 \text{ dB}$
----------	---------------------------

Smernica o emisiách (2016/1628/EU)

Smernica o RoHS (2011/65/EU)*

* Výhradnú zodpovednosť za vydanie tohto vyhlásenia o zhode nesie výrobca. Predmet vyhlásenia opísaný vyššie je v súlade s predpismi smernice 2011/65/EU Európskeho parlamentu a Rady z 8. júna 2011 o obmedzení používania určitých nebezpečných látok v elektrických a elektronických zariadeniach.

Aplikované harmonizované normy

EN ISO 11806-1:2022

EN ISO 14982:2009

EN IEC 63000:2018

Typové označenie stroja:

Benzinová kosačka PBS 2 F6

Rok výroby: 10–2025

Sériové číslo: IAN 508093_2507

Bochum, 10. 09. 2025



Hans-Peter Kompernaß
- Konatelia -

Technické zmeny v zmysle ďalšieho vývoja sú vyhradené.

Índice

1. Introducción	201
1.1. Uso previsto	201
1.2. Equipamiento	201
1.3. Volumen de suministro	202
1.4. Características técnicas	202
2. Indicaciones generales de seguridad	206
2.1. Indicaciones de seguridad adicionales	208
2.2. Causas de retrocesos e indicaciones de seguridad correspondientes	210
3. Montaje	210
3.1. Montaje de la cubierta de protección (fig. B)	210
3.2. Montaje de las dos piezas del tubo (fig. C)	211
3.3. Montaje del agarre multifunción (fig. D)	211
3.4. Montaje de la herramienta de corte (fig. N)	211
4. Puesta en funcionamiento	212
4.1. Llenado de combustible (fig. E)	212
4.2. Colocación del arnés (fig. F)	213
4.3. Arranque del motor (fig. G)	213
5. Manejo	214
5.1. Indicaciones de trabajo	214
5.2. Desplazamiento de la anilla para el arnés/equilibrio del aparato (fig. Q)	215
5.3. Trabajo con la bobina de hilo de corte	215
5.4. Prolongación del hilo de corte	216
5.5. Trabajo con la cuchilla de 3 dientes	216
6. Mantenimiento	216
6.1. Limpieza del aparato	217
6.2. Cambio de la bobina	217
6.3. Cambio de la cuchilla (fig. N)	218
6.4. Desmontaje/montaje de la prolongación de la cubierta de protección (fig. O)	218
6.5. Limpieza del filtro de aire (fig. I)	218
6.6. Cambio/ajuste de la bujía de encendido (fig. J)	219
6.7. Afilado del cortahilos (fig. K)	219
6.8. Cambio del filtro de combustible (fig. L)	219
6.9. Enrollado de la bobina de hilo de corte (fig. M)	220
6.10. Lubricación de la transmisión (fig. P)	220
6.11. Cambio del filtro de combustible	220
6.12. Eliminación de bloqueos y atascos	220
6.13. Comprobación del embrague	221
6.14. Intervalos de mantenimiento	221

7. Almacenamiento	222
7.1. Indicaciones generales de almacenamiento	222
7.2. Almacenamiento durante las pausas de funcionamiento	222
7.3. Si se realizan pausas de hasta 3 meses	222
7.4. Si se realizan pausas de más de 3 meses	222
8. Transporte	222
9. Pedido de recambios	223
10. Solución de fallos	223
11. Desecho/protección medioambiental	225
12. Garantía de Kompernass Handels GmbH	225
12.1. Asistencia técnica	227
12.2. Importador	227
13. Traducción de la Declaración CE de conformidad original	227

1. Introducción

Felicidades por la compra de su aparato nuevo. Ha adquirido un producto de alta calidad. Estas instrucciones de uso forman parte del producto y contienen indicaciones importantes acerca de su seguridad, uso y desecho. Antes de usar el producto, familiarícese con todas las indicaciones de manejo y de seguridad. Utilice el producto únicamente como se describe y para los ámbitos de aplicación indicados. Entregue todos los documentos cuando transfiera el producto a terceros.

1.1. Uso previsto

Este aparato está previsto para cortar la hierba del jardín, a lo largo de los bordes de macizos de plantas y alrededor de árboles o estacas, así como maleza ligera.

Cualquier otra utilización que difiera de las autorizadas expresamente en estas instrucciones de uso puede provocar el deterioro del aparato y representar un grave peligro para el usuario. Este aparato no es apto para cortar arbustos, árboles pequeños ni otras plantas similares.

Este aparato está previsto para su uso por parte de personas adultas. Los jóvenes mayores de 16 años solo pueden utilizar el aparato bajo supervisión. El fabricante no asumirá responsabilidad alguna por los daños derivados de una utilización contraria al uso previsto o por un manejo inadecuado. Este aparato no es apto para su uso comercial ni industrial. En caso de hacer un uso comercial o industrial, se anulará la garantía.

1.2. Equipamiento

(Consulte las ilustraciones de las páginas desplegadas)

Figura A

- ❶ Carcasa del motor
- ❷ Conector de la bujía de encendido
- ❸ Agarre de la cuerda de arranque
- ❹ Palanca del estérter
- ❺ Bomba de combustible (inyector)
- ❻ Tapa del filtro de aire
- ❼ Depósito de combustible
- ❽ Tubo superior
- ❾ Anilla para el arnés
- ❿ Agarre multifunción
- ⓫ Bloqueo del tubo
- ⓬ Tubo inferior
- ⓭ Cubierta de protección
- ⓮ Cortahilos
- ⓯ Cápsula de la bobina
- ⓰ Bobina de hilo de corte
- ⓱ Elemento de manejo
- ⓲ Cable del aparato
- ⓳ Sujetacables
- ⓴ Interruptor de encendido/apagado
- ⓵ Bloqueo del acelerador
- ⓶ Acelerador
- ⓷ Llave de mantenimiento
- ⓸ Llave Allen (4 mm)
- ⓹ Bolsa para accesorios
- ⓺ Recipiente de mezcla del combustible
- ⓻ Arnés
- ⓼ Protección para el cuerpo
- ⓽ Cuchilla de 3 dientes
- ⓾ Protección de transporte de la cuchilla de 3 dientes

Figura B

- ⓿ Tornillos de la cubierta de protección
- ⓿ Fijación del tubo

Figura C

- ⓿ Tornillo de fijación del tubo

Figura D

- 34 Tornillo manual de estrella del agarre multifunción
- 35 Fijación del agarre
- 36 Alojamiento de la fijación del agarre

Figura E

- 37 Tapa del depósito

Figura F

- 38 Cierre

Figura H

- 39 Cierre de clic de la cápsula de la bobina
- 40 Anilla de salida del hilo de corte
- 41 Alojamiento de la bobina de hilo de corte

Figura I

- 42 Tornillo de la tapa del filtro de aire
- 43 Carcasa del filtro de aire
- 44 Filtro de aire

Figura J

- 45 Bujía de encendido

Figura L

- 46 Filtro de combustible

Figura M

- 47 Muesca de la bobina de hilo de corte
- 48 Ranura de la bobina de hilo de corte

Figura N

A Disco de accionamiento

B Perno de bloqueo

- 49 Eje de montaje
- 50 Arandela
- 51 Arandela tensora
- 52 Tuerca

Figura O

- 53 Cierre de clic de la cubierta de protección
- 54 Prolongación de la cubierta de protección

Figura P

- 55 Tornillo de la lubricación de la transmisión

Figura Q

- 56 Tornillo de la anilla

1.3. Volumen de suministro

- 1 carcasa del motor con tubo superior y agarre multifunción desmontado
- 1 tubo inferior
- 1 bobina de hilo de corte
- 1 cuchilla de 3 dientes con protección de transporte
- 1 cubierta de protección
- 1 arnés con protección para la cadera
- 1 llave de mantenimiento
- 1 llaves Allen de 4 mm
- 1 recipiente de mezcla del combustible, volumen: 500 ml
- 1 bolsa para accesorios
- 1 manual de instrucciones de uso

1.4. Características técnicas

Motor	Motor de 2 tiempos, refrigeración por aire
Cilindrada	42,7 cm ³
Potencia del motor (máx.)	1,35 kW/1,8 CV
Mezcla de combustible	40:1
Velocidad de ralentí del motor	3000 r. p. m.
Máx. velocidad del motor con cuchilla de 3 dientes	9500 r. p. m.
con bobina de hilo de corte	9300 r. p. m.
Máx. velocidad de corte con cuchilla de 3 dientes	7125 r. p. m.
con bobina de hilo de corte	6975 r. p. m.
Encendido	Electrónico
Bujía de encendido	L8RTC
Accionamiento	Embrague centrífugo
Peso (sin combustible, equipo de corte y funda protectora)	Aprox. 7 kg

Contenido del depósito/
volumen del
depósito 1200 ml/1200 cm³

Bobina de hilo de corte

Diámetro de la circunferencia
de corte del hilo 430 mm
Longitud del hilo: 2 x 3 m
Diámetro del hilo: 2,4 mm

Cuchilla de 3 dientes (IAN 508093):

Diámetro de la circunferencia
de corte de la cuchilla: 255 mm

Información sobre ruidos y vibraciones:

Medición de ruidos según la norma
ISO 22868.
Valores típicos del nivel sonoro con
ponderación A:

Valor de emisión sonora

Cuchilla de 3 dientes:

Nivel de presión sonora $L_{pA} = 91,28$ dB
Incertidumbre $K_{pA} = 3$ dB

Nivel de potencia acústica

Medido $L_{WA} = 103,13$ dB
Incertidumbre $K_{WA} = 3$ dB

Bobina de hilo de corte:

Nivel de presión sonora $L_{pA} = 93,66$ dB
Incertidumbre $K_{pA} = 3$ dB

Nivel de potencia acústica

Medido $L_{WA} = 103,69$ dB
Incertidumbre $K_{WA} = 3$ dB

Directiva sobre emisiones sonoras

(2000/14/EG), modificado según
(2005/88/EG) y EU/2024/1208

Nivel de potencia acústica LWA:

Cuchilla de 3 dientes:

Medida $L_{WA} = 107,6$ dB
Incertidumbre $K_{WA} = 1,64$ dB

Bobina de hilo de corte:

Medida $L_{WA} = 107,9$ dB
Incertidumbre $K_{WA} = 1,28$ dB

Garantizada $L_{WA} = 110$ dB



**¡Utilice protecciones auditivas
para evitar lesiones!**

Valor total de vibraciones

Valores de vibraciones (suma vectorial
de tres líneas) calculados según la norma
ISO 22867:

Cuchilla de 3 dientes:

Vibración en el agarre
izquierdo $a_n = 7,706$ m/s²
Incertidumbre $K = 1,5$ m/s²

Vibración en el agarre
derecho $a_n = 4,947$ m/s²
Incertidumbre $K = 1,5$ m/s²

Bobina de hilo de corte:

Vibración en el agarre
izquierdo $a_n = 7,602$ m/s²
Incertidumbre $K = 1,5$ m/s²

Vibración en el agarre
derecho $a_n = 6,420$ m/s²
Incertidumbre $K = 1,5$ m/s²

INDICACIÓN

- ▶ Los valores totales de emisión de vibraciones y de ruidos especificados en estas instrucciones de uso se han calculado según un procedimiento de prueba estandarizado y pueden utilizarse para comparar varias herramientas eléctricas.
- ▶ Los valores totales de emisión de vibraciones y de ruidos especificados también pueden utilizarse para realizar una valoración preliminar de la carga.

⚠ ¡ADVERTENCIA!













- ▶ La emisión de vibraciones y de ruidos puede diferir de los valores especificados durante el propio uso de la herramienta eléctrica según cómo se esté utilizando y, especialmente, según cómo sea la pieza de trabajo que se esté procesando.









¡ADVERTENCIA!











- ▶ Es necesario establecer medidas de seguridad para proteger al usuario basadas en la evaluación de la carga de las vibraciones durante las condiciones de uso reales (para ello, deben tenerse en cuenta todas las partes del ciclo de funcionamiento; por ejemplo, los momentos en los que la herramienta eléctrica está desconectada y los momentos en los que está conectada, pero funciona sin carga).

Explicación de los símbolos

	Lea detenidamente todas las instrucciones de uso antes de utilizar el producto por primera vez y guárdelas en un lugar seguro para posteriores utilidades.
	¡ADVERTENCIA! Para trabajar con el aparato, deben tomarse medidas de seguridad especiales. Lea y observe todas las indicaciones de advertencia.
	¡Utilice un casco de protección!
	¡Utilice protecciones auditivas!
	¡Utilice gafas de protección!
	¡Utilice guantes de protección!
	¡Utilice calzado de seguridad!

	¡Preste atención a cualquier pieza que pudiera salir disparada!
	¡Cuidado con el retroceso!
	¡Mantenga alejadas a las personas del aparato!
	¡Debe mantenerse una distancia mínima de 15 metros entre la máquina y terceras personas!
	Atención: componentes calientes. ¡Mantenga la distancia!
	¡Advertencia! No utilice hojas de sierra circular como cuchillas de corte.
	Depósito de combustible; proporción de la mezcla: 40 partes de gasolina por 1 de aceite
	¡Está terminantemente prohibido fumar o mantener llamas abiertas en la proximidad del aparato!
	Nivel garantizado de potencia acústica del aparato
	Posición de la palanca del estérter
	Llene la bomba de combustible (inyector).
	Presione 6 veces la bomba de combustible (inyector).
	Tire del cable de arranque.

	Tire 3-4 veces del cable de arranque.
	Presione el acelerador y el bloqueo del acelerador.
	Funda con 2 funciones para corcacesped y cuchilla de 3 dientes
	Aplique grasa fluida para transmisiones.
	¡PELIGRO! Una indicación de advertencia marcada con este símbolo y con el término "PELIGRO" designa una situación de peligro inminente que, si no se evita, causa lesiones mortales o graves.
	¡ADVERTENCIA! Una indicación de advertencia marcada con este símbolo y con el término "ADVERTENCIA" designa una posible situación peligrosa que, si no se evita, puede causar lesiones mortales o graves.
	¡CUIDADO! Una indicación de advertencia marcada con este símbolo y con el término "CUIDADO" designa una posible situación peligrosa que, si no se evita, puede causar lesiones de gravedad leve a moderada.
	¡ATENCIÓN! Una indicación de advertencia marcada con este símbolo y con el término "ATENCIÓN" designa una posible situación que, si no se evita, puede causar daños materiales.

	Indicación: La indicación proporciona información adicional que facilita el manejo del aparato.
	¡No deseche este aparato eléctrico con la basura doméstica!
	Deseche el embalaje de forma respetuosa con el medio ambiente.
	Embalaje realizado con materiales reciclables. Observe la indicación de los materiales de embalaje para su reciclaje: se indican con abreviaciones (a) y cifras (b) que significan lo siguiente: 1-7: plásticos; 20-22: papel y cartón, 80-98: materiales compuestos.
	El embalaje contiene componentes de papel y/o cartón.
	El embalaje contiene componentes de plástico y/o metal.
ES/PT	
	Este producto cumple los requisitos de las normas europeas y nacionales aplicables.
	<p>FR Cet appareil et ses accessoires se recyclent</p> <p>À DÉPOSER EN MAGASIN À DÉPOSER EN DÉCHÈTERIE</p> <p>Points de collecte sur www.quefairede mesdechets.fr Privilégiez la réparation ou le don de votre appareil !</p>
	FR ÉLÉMENTS D'EMBALLAGE
	FR: El producto, el embalaje y las instrucciones de uso son reciclables, se someten a una responsabilidad ampliada del fabricante y se desechan por separado.

2. Indicaciones generales de seguridad

Conserve todas las indicaciones de seguridad y las instrucciones para el futuro.

INDICACIÓN

- ▶ Debe impedirse el acceso al aparato a niños y a personas enfermas y frágiles. Debe vigilarse con atención a los niños cuando estén dentro de la zona de la máquina. Observe las disposiciones regionales y locales de prevención de accidentes vigentes en su localidad, así como todas las disposiciones relativas a la seguridad y salud laboral. El fabricante no se hará responsable de los daños materiales o lesiones personales derivados de la modificación no autorizada de sus máquinas.

¡ADVERTENCIA!

- ▶ Para el uso de maquinaria, deben tomarse siempre medidas básicas de precaución. Observe también todos los consejos e indicaciones de las indicaciones adicionales de seguridad.
- **Tenga en cuenta las condiciones del entorno donde trabaje.** Este aparato motorizado emite gases de escape tóxicos en cuanto se pone en marcha el motor. Estos gases pueden ser inodoros e invisibles. Por este motivo, no utilice nunca el aparato en estancias cerradas o mal ventiladas. Asegúrese de que la iluminación sea suficiente cuando utilice el aparato. Asegúrese de adoptar una postura segura en la que pueda mantener el equilibrio en caso de humedad, nieve, hielo, si trabaja en pendientes y en terrenos irregulares.
- **No permita que personas ajenas se acerquen al aparato.** Los visitantes y otros espectadores, sobre todo, niños y personas enfermas y frágiles, deben mantenerse lejos de la zona de trabajo del aparato. Evite que otras personas entren en contacto con las herramientas. Entregue el aparato exclusivamente a personas que estén familiarizadas con este y con su manejo.
- **Asegúrese de almacenar las herramientas de forma segura.** Las herramientas que no estén en uso deben almacenarse en un lugar seco y lo más elevado posible o en un sitio cerrado e inaccesible.
- **Utilice siempre la herramienta adecuada para cada tarea.** P. ej., no utilice herramientas u accesorios pequeños para tareas que requieran herramientas más sólidas. Utilice las herramientas exclusivamente para los fines para los que se han diseñado.
- **Asegúrese de llevar ropa adecuada.** Las prendas de ropa deben ser adecuadas para la tarea y no deben obstaculizar el trabajo. Utilice ropa con protección anticortes.
- **Utilice un equipo de protección individual.** Utilice calzado de seguridad con puntas de acero/suelas de acero y suelas antideslizantes. Utilice un casco de protección si existe riesgo de caída de objetos al trabajar.
- **Utilice gafas de protección.** Los objetos pueden salir disparados en su dirección y provocar lesiones oculares.
- **Utilice protecciones auditivas.** Utilice protecciones contra el ruido, p. ej., tapones.
- **Protección para las manos**
Utilice guantes resistentes: los guantes de cuero ofrecen una buena protección.

- **Manejo del aparato**
No trabaje nunca sin protección en la herramienta de corte. Hay peligro de lesiones por los objetos que pudieran salir disparados.
- **Retire las llaves, etc.**
Deben retirarse todas las llaves o herramientas similares antes de encender el aparato.
- **Esté siempre alerta.**
Preste atención a lo que hace.
Trabaje con sentido común. No utilice ninguna herramienta motorizada si siente cansancio. No se permite utilizar el aparato bajo la influencia de alcohol, drogas o medicamentos que afecten a la capacidad de reacción.
- **Llenado de combustible**
Observe siempre las disposiciones vigentes de protección contra incendios y las disposiciones regionales/nacionales de prevención de incendios.
- **El combustible y los vapores del combustible son muy inflamables.** No llene el aparato de combustible si el motor está en marcha o sigue caliente. Asegúrese de estar en un lugar bien ventilado al llenar el combustible. Se prohíbe fumar y las llamas abiertas.
- **Antes de llenar el aparato de combustible, debe detenerse siempre el motor.** Abra siempre con cuidado el cierre del depósito para que pueda disiparse lentamente la sobrepresión y no salga combustible. Al trabajar con el aparato, la carcasa alcanza altas temperaturas. Por este motivo, deje que el aparato se enfríe antes de llenarlo de combustible. De lo contrario, el combustible podría inflamarse y causar quemaduras graves.
- **Al llenar el aparato de combustible, debe asegurarse de no hacerlo en exceso.** Si se derrama líquido, debe eliminarse inmediatamente y limpiarse el aparato.
- **Tras llenar el aparato, asegúrese de que el cierre esté colocado de forma segura para evitar que se suelte con las vibraciones generadas durante el uso del aparato.**
- **Asegúrese de que el sistema sea hermético.** Si hay fugas de combustible, no arranque el motor. ¡Peligro de muerte por quemaduras!
- **Duración de uso y pausas.**
Un uso prolongado del aparato motorizado puede causar trastornos circulatorios en las manos como consecuencia de la vibración (síndrome del dedo blanco). No obstante, puede prolongar la duración de uso si utiliza los guantes adecuados o realiza pausas regulares. Tenga en cuenta que la predisposición a problemas circulatorios, las bajas temperaturas en el exterior o ejercer una gran fuerza de agarre al utilizar el aparato pueden reducir la duración de uso.
- **Asegúrese de que las piezas no estén dañadas.**
Antes de utilizar el aparato o si se han producido caídas o golpes fuertes, revíselo para descartar signos de daños y desgaste. ¿Hay alguna pieza dañada? Si observa daños leves, pregúntese seriamente si, aun así, la herramienta podría funcionar sin problemas y de forma segura. Asegúrese de que las piezas móviles estén correctamente orientadas y ajustadas. ¿Las piezas están bien engranadas? ¿Hay piezas dañadas? ¿Está todo bien instalado? ¿Se cumple el resto de requisitos para un funcionamiento correcto? Debe encomendarse la reparación o el cambio reglamentario de los dispositivos de seguridad dañados, etc. a personas autorizadas, salvo que se especifique expresamente lo contrario en las instrucciones de uso. Debe encomendarse la sustitución de los interruptores defectuosos a un especialista autorizado. Si necesita reparar el aparato, póngase en contacto con un punto de servicio técnico autorizado por nosotros.

- **Apague siempre el motor antes de realizar las tareas de ajuste o mantenimiento.**

Esto se aplica, sobre todo, a las tareas realizadas en la bobina de hilo de corte.

- **Utilice exclusivamente piezas homologadas.** Utilice exclusivamente recambios idénticos para el mantenimiento y la reparación. Puede adquirir los recambios en nuestra tienda online (consulte "Recambios/accesorios").

¡ADVERTENCIA!

- ▶ El uso de otros cabezales de corte y accesorios o piezas de montaje no recomendados de forma expresa puede suponer un peligro para personas y objetos. Solo se permite la utilización de la herramienta para su uso previsto. Cualquier otra utilización se considerará contraria al uso previsto. El usuario, y no el fabricante, será el único responsable de los daños materiales y de las lesiones personales derivados de cualquier utilización de este tipo contraria al uso previsto. El fabricante no se hará responsable de los daños derivados de la modificación o del uso incorrecto de sus máquinas.

¡ATENCIÓN!

- ▶ Aunque se utilice la herramienta de forma correcta, existe siempre un cierto riesgo residual que no puede descartarse. Es posible que existan los siguientes peligros potenciales por el tipo y la construcción de la herramienta:
 - Contacto con la bobina de hilo de corte sin protección (lesiones por cortes).
 - Contacto con la bobina de hilo de corte en marcha (lesiones por cortes).
 - Lesiones auditivas si no se utilizan protecciones adecuadas.
 - Generación de polvos o gases perjudiciales para la salud si se utiliza el aparato en estancias cerradas (náuseas).

2.1. Indicaciones de seguridad adicionales

Para evitar lesiones personales y daños materiales:

- **¡Atención! Mantenga siempre las manos y los pies alejados de la zona de corte,** sobre todo, al arrancar el aparato. Mantenga siempre la mano libre en el agarre adicional.
- **Sujete siempre el aparato con las manos en los agarres multifunción.** Mantenga siempre el aparato a una distancia de seguridad adecuada con respecto al cuerpo y adopte una postura corporal estable.
- **Utilice siempre gafas de protección.**
- Utilice el aparato exclusivamente a la luz del día o, si es posible, con buena iluminación artificial.
- No utilice el aparato en caso de lluvia o si la hierba está húmeda.
- Revise el aparato antes de usarlo o en caso de golpes para descartar daños; en caso necesario, repárelo.
- No utilice el aparato si los dispositivos de protección están dañados o no se han montado correctamente.
- Asegúrese de que las ranuras de ventilación del motor, la cubierta de protección y el dispositivo de corte estén siempre limpios de suciedad o residuos.
- **Al utilizar el aparato, es posible que salgan despedidos piedras y otros objetos que pueden causar lesiones graves.** Durante los procesos de trabajo, asegúrese siempre de que no haya personas ni animales dentro de un radio de 15 m como mínimo. Apague el aparato inmediatamente si alguien, especialmente los niños, entra en el rango de alcance de la máquina.

- Cuando el aparato esté en funcionamiento, no se acerque a las piezas móviles (en la zona de los dispositivos de corte). **Tras apagar el aparato, el cabezal de corte sigue girando durante unos segundos.**
- Antes de usar el aparato, deben retirarse las piedras, ramas y cualquier otro material sólido de la zona de trabajo. Arranque la máquina solo según lo descrito en las instrucciones. No debe estar del revés ni en la posición de trabajo al arrancarla. No atravesie calles ni caminos de gravilla con el aparato en marcha.
- Al prolongar el hilo de corte, deben extremarse las precauciones. Existe peligro de lesiones por cortes. Tras realizar estos procedimientos, debe volver a adoptarse la posición correcta de trabajo antes de poner en marcha el aparato.
- No utilice bobinas de corte metálicas. Tenga en cuenta que, al soltar el interruptor, el aparato sigue funcionando durante unos segundos.
- Apague el motor (interruptor de encendido/apagado en la posición de apagado) en los siguientes casos:
 - Cuando llene el aparato de combustible.
 - Cuando no lo utilice.
 - Cuando lo deje desatendido.
 - Durante la limpieza.
 - Cuando lo transporte de un lugar a otro.
 - Cuando desmonte o cambie el dispositivo de corte o ajuste con la mano la longitud del hilo de corte.
- **Duración de uso y pausas**
 Un uso prolongado del aparato motorizado puede causar trastornos circulatorios en las manos como consecuencia de la vibración. No obstante, puede prolongar la duración de uso si utiliza los guantes adecuados o realiza pausas regulares. Tenga en cuenta que la predisposición a problemas circulatorios, las bajas temperaturas en el exterior o ejercer una gran fuerza de agarre al utilizar el aparato pueden reducir la duración de uso.
- Un uso prolongado del aparato motorizado puede causar lesiones del sistema auditivo si no se utilizan las protecciones auditivas adecuadas. **Utilice protecciones contra el ruido**, p. ej., tapones, para reducir el riesgo de lesiones del sistema auditivo.
- **Sujete la desbrozadora por el tubo superior e inferior cuando esté apagada de forma que la unidad de corte quede alejada de su cuerpo para evitar lesiones.** Tras apagar el aparato, el cabezal del motor de la desbrozadora sigue caliente. Procure no entrar en contacto con el cabezal del motor.
- Compruebe regularmente que el dispositivo de corte no se mueva al funcionar en ralentí.
- Es posible que la legislación nacional limite la edad del usuario.
- Tenga en cuenta que las siguientes circunstancias pueden producir daños en el aparato y lesiones graves para el usuario:
 - Un mantenimiento inapropiado.
 - El uso de recambios no autorizados.
 - La eliminación o modificación de los dispositivos de seguridad.
- **¡Atención!** La legislación local puede limitar el uso de la máquina.
- Mantenga siempre el aparato con su herramienta de corte en buen estado.
- Revise el aparato antes de usarlo para asegurarse de que las fijaciones no estén sueltas y de que no haya manchas de combustible ni piezas dañadas, p. ej., fisuras en los cabezales de corte.
- Realice pausas y cambie regularmente su posición de trabajo.
- **¡Advertencia!** La desbrozadora cuenta con bordes afilados. **Es necesario utilizar guantes.**
- Es necesario realizar una comprobación visual antes de cada uso, si el aparato se cae o si ha sufrido cualquier otro impacto para detectar daños significativos.

- **Utilice tanto calzado antideslizante como ropa de protección.**
- **No utilice nunca la máquina si se siente cansado, está enfermo o se encuentra bajo la influencia de alcohol u otras drogas.**
- ¡Advertencia de emisiones de gases de escape!
- Mantenga una postura firme y el equilibrio durante el funcionamiento. Además, utilice el arnés suministrado.

2.2. Causas de retrocesos e indicaciones de seguridad correspondientes

- El retroceso es un movimiento repentino de la máquina hacia los lados, hacia delante o hacia atrás que puede suceder cuando la herramienta de corte se atasca o se queda atrapada en un objeto, como un árbol joven o el tronco de un árbol. Puede ser tan brusco que empuje la máquina o al usuario en cualquier dirección y, en último término, provoque la pérdida de control de la máquina.
 - El retroceso y los peligros derivados pueden evitarse cumpliendo las siguientes medidas de precaución.
- a) **Sujete la máquina firmemente con ambas manos y mantenga los brazos en una posición en la que puedan contrarrestar la fuerza de retroceso. Manténgase a la izquierda de la máquina.** Un retroceso puede aumentar el riesgo de lesiones por el movimiento inesperado de la máquina. El usuario puede controlar las fuerzas de retroceso si observa las medidas de precaución pertinentes.
 - b) **Si la herramienta de corte se atasca o desea interrumpir el trabajo, apague la máquina y sujétela sin separarla del material hasta que la herramienta de corte se detenga. Si la herramienta de corte se atasca, no intente nunca retirar la máquina del material ni tirar de ella hacia atrás mientras la herramienta de corte esté en movimiento. De lo contrario, puede producirse un retroceso.** Averigüe la causa del atasco de la herramienta de corte y solucione el problema.
 - c) **No utilice herramientas de corte romas ni dañadas.** Las **herramientas de corte** romas o dañadas aumentan el riesgo de atasco o atrapamiento en un objeto y pueden provocar retrocesos.
 - d) **Asegúrese siempre de ver bien el material que vaya a cortar.** Es más probable que se produzca un retroceso en las zonas en las que no se vea bien el material que deba cortarse.
 - e) **Apague la máquina si se acerca cualquier persona mientras trabaja con ella.** En caso de retroceso, es más fácil que la herramienta de corte en giro alcance o lesione a otras personas.

3. Montaje

3.1. Montaje de la cubierta de protección (fig. B)

¡ADVERTENCIA!

- ▶ No utilice nunca el aparato si la cubierta de protección **13** no está correctamente montada. Existe peligro de lesiones.
- ◆ Coloque la cubierta de protección **13** en la fijación del tubo **32**.
- ◆ Atornille los tornillos **31** en la cubierta de protección **13** con la llave Allen (pequeña) de 4 mm **24**.

3.2. Montaje de las dos piezas del tubo (fig. C)

- ◆ Afloje el tornillo de fijación del tubo 33 del tubo superior 8.
- ◆ Deslice el tubo inferior 12 lo máximo posible para introducirlo en el tubo superior 8.
- ◆ Presione el bloqueo 11 y deslice el tubo inferior 12 hasta el tope en el tubo superior 8.
- ◆ Gire ligeramente el tubo inferior 12 hasta que el bloqueo 11 encastre en el orificio del tubo superior 8.
- ◆ Vuelva a apretar el tornillo de fijación del tubo 33 firmemente con la mano.

INDICACIÓN

- ▶ Antes de arrancar el aparato, asegúrese de que el tubo inferior 12 esté fijado de forma firme y segura en la posición adecuada.

Desmontaje

- ◆ Afloje el tornillo de fijación del tubo 33.
- ◆ Pulse el bloqueo 11.
- ◆ Tire de los tubos para separarlos.

3.3. Montaje del agarre multifunción (fig. D)

- ◆ Suelte el tornillo manual de estrella 34 y retire la fijación del agarre 35 del tubo superior 8.
- ◆ Coloque el agarre multifunción 10 en el alojamiento 36 del tubo superior 8. El anillo de plástico del agarre multifunción debe quedar en el carril guía del alojamiento 36.
- ◆ Fije el agarre multifunción con la fijación del agarre 35 y el tornillo manual de estrella 34. Apriete el tornillo manual de estrella 34 firmemente con la mano.

INDICACIÓN

- ▶ Compruebe y asegúrese de que el cable del dispositivo 18 (ver Fig. A) esté sujeto por los dos soportes de cable 19 (ver Fig. A).

3.4. Montaje de la herramienta de corte (fig. N)

⚠ ¡ADVERTENCIA!

- ▶ Si se utiliza la bobina de hilo de corte 16, la cubierta de protección 13 debe estar completamente montada. Si se utiliza la cuchilla de 3 dientes 29, debe acortarse la cubierta de protección 13 (consulte el capítulo "Desmontaje/montaje de la prolongación de la cubierta de protección").
- ◆ Bloquee el eje de montaje 49 presionando hacia abajo y sujetando el perno de bloqueo B. Para ello, gire un poco el disco de accionamiento A hasta que se bloquee.

Montaje de la bobina

- ◆ Retire la arandela 50, la arandela de sujeción 51 y la tuerca 52 antes del montaje.
- ◆ Enrosque la cápsula de la bobina 15 en sentido antihorario en el eje de montaje 49.
- ◆ A continuación, suelte el perno de bloqueo B para desbloquear el eje de montaje 49.
- ◆ Tire de los dos extremos del hilo para soltarlos de las ranuras.
- ◆ Corte el cordón del hilo a unos 15 cm para reducir la carga sobre el motor durante la fase de arranque y calentamiento.

Montaje de la cuchilla de 3 dientes

- ◆ Retire la arandela 50, la arandela de sujeción 51 y la tuerca 52 antes del montaje.

- ◆ Coloque la cuchilla de 3 dientes 29 en el eje de montaje 49. La cuchilla puede usarse por ambos lados.
- ◆ Fije la cuchilla de 3 dientes 29 con la arandela 50, la arandela tensora 51 y la tuerca 52. Para apretar la tuerca 52, puede utilizarse la llave de mantenimiento 23. Apriete la tuerca 52 girándola en sentido antihorario.
- ◆ A continuación, suelte el perno de bloqueo B para desbloquear el eje de montaje 49.

4. Puesta en funcionamiento

⚠ ¡ADVERTENCIA!

- Antes de poner en marcha el aparato, debe comprobar que pueda funcionar de forma segura. Si tiene cualquier tipo de duda, ¡no arranque el aparato!

INDICACIÓN

- Antes de la primera puesta en funcionamiento, retire la lámina de protección del cortahilos 14.
- Preste especial atención a los siguientes puntos:
 - Comprobación de las herramientas de corte para descartar daños y desgaste.
 - Montaje correcto del cabezal de corte.
 - Movilidad de todos los interruptores.
 - Asiento seguro del conector de la bujía de encendido. Si el conector está suelto, pueden producirse chispas que inflamen la mezcla de aire y de combustible saliente.
 - Limpieza de los agarres para guiar el aparato de forma segura.
 - Todos los dispositivos de seguridad y de protección deben estar montados correctamente y estar en su sitio antes de poder arrancar el aparato.

INDICACIÓN

- **El cabezal de corte debe poder marchar libremente.** Antes de arrancar el aparato, asegúrese de que el cabezal de corte esté montado correctamente y de que las piezas móviles estén libres.

⚠ ¡ADVERTENCIA!

- Si tiene cualquier duda sobre el funcionamiento de este aparato, solicite ayuda a un especialista de un centro de servicio técnico autorizado.

4.1. Llenado de combustible (fig. E)

⚠ ¡ADVERTENCIA!

- Al manipular combustible, asegúrese siempre de que haya una buena ventilación. No fume al llenar el aparato de combustible y mantenga alejada cualquier fuente de calor. No llene nunca el aparato de combustible con el motor en marcha. Abra con cuidado la tapa del depósito para que se disipe lentamente cualquier sobrepresión que pudiera haber. Arranque el aparato a una distancia mínima de 3 m con respecto al lugar donde lo llenó de combustible. De lo contrario, existe peligro de incendio o explosión.

INDICACIÓN

- El volumen de llenado del depósito de combustible 7 es de 1200 ml.
- Utilice exclusivamente la mezcla de combustible recomendada en las instrucciones. La mezcla de combustible se deteriora con el tiempo. Por este motivo, no utilice ninguna mezcla de combustible que tenga más de 3 meses. De lo contrario, podría dañarse el motor y se anulará la garantía.

⚠ ¡ATENCIÓN!

- Evite el contacto directo de la gasolina con la piel y la inhalación de los vapores de la gasolina.
¡Existe peligro para la salud!

El aparato cuenta con un motor de dos tiempos, por lo que solo debe ponerse en funcionamiento con una mezcla de gasolina y aceite para motor de dos tiempos en una proporción de 40:1.

Tabla para la mezcla de combustible

Gasolina	Aceite para motor de 2 tiempos
1,00 litro	25 ml
3,00 litros	75 ml
5,00 litros	125 ml
Procedimiento de mezcla	40 partes de gasolina por 1 de aceite

INDICACIÓN

- ▶ Utilice gasolina de calidad sin plomo de un mínimo de 90 octanos.
- ▶ Para obtener un rendimiento óptimo, utilice aceite para motores de dos tiempos refrigerados por aire.
- ◆ Mezcle gasolina y aceite en el recipiente de mezcla de combustible 26. Utilice la escala del recipiente.
- ◆ *OIL* ↓ Vierta primero la gasolina ☐ hasta la marca "PETROL"
PETROL ↑ en el recipiente de mezcla de combustible 26. A continuación, vierta el aceite hasta la segunda marca ("OIL") de la escala superior derecha. Cierre y agite el recipiente.
- ◆ Desenrosque la tapa del depósito 37 y llene el depósito de combustible 7 con la mezcla de combustible. Limpie los restos de combustible de alrededor de la tapa del depósito y vuelva a cerrar la tapa del depósito.

4.2. Colocación del arnés (fig. F)

⚠ ¡ATENCIÓN!

- Lleve siempre el arnés 27 puesto cuando trabaje con el aparato. Apague siempre el aparato antes de quitarse el arnés 27. Existe peligro de accidentes.
- El arnés 27 cuenta con un dispositivo de apertura rápida. Si se abre el cierre 38, el aparato puede soltarse rápidamente del arnés si se produce una situación peligrosa.
- ◆ Póngase el arnés 27.
- ◆ Ajuste la longitud de la correa de forma que el mosquetón quede unos 10 cm por debajo de la cadera.
- ◆ Fije el mosquetón a la anilla 9 del tubo superior 8 del aparato.

INDICACIÓN

- ▶ Desenganche el aparato antes de arrancar el motor y fíjelo al arnés 27 cuando el motor ya esté en marcha.
- ▶ Colóquese la protección para el cuerpo 28 en la cadera entre el cuerpo y el aparato.

4.3. Arranque del motor (fig. G)

⚠ ¡ADVERTENCIA!

- ▶ Arranque el motor a una distancia mínima de 3 metros con respecto al lugar donde llenó el aparato de combustible.

INDICACIÓN

- ▶ Coloque el aparato sobre una superficie firme y nivelada. Asegúrese de que la herramienta de corte no toque ningún objeto ni el suelo.

Si se utiliza la bobina de hilo de corte 16

- ◆ Asegúrese de que la cubierta de protección del cortahilos 14 (consulte la fig. A) esté desmontada.

Si se utiliza la cuchilla de 3 dientes 29

- ◆ Asegúrese de que la prolongación de la cubierta de protección 54 esté desmontada.

Arranque en frío

- ◆ Coloque el aparato sobre una superficie firme y nivelada. Asegúrese de que la herramienta de corte no toque ningún objeto ni el suelo.
- ◆ Ajuste el interruptor de encendido/apagado 20 en la posición I.
- ◆ Ajuste la palanca del estérter 4 en la posición .
- ◆ Presione 6 veces la bomba de combustible 5 (inyector) (consulte la fig. A).
- ◆ Sujete firmemente el aparato con una mano en el tubo superior 8. Con la otra mano, tire varias veces rápidamente del agarre de la cuerda de arranque 3 hasta que el motor arranque.

¡Atención! No extraiga demasiado la cuerda de arranque: ¡riesgo de rotura!

INDICACIÓN

- ▶ Si el aparato no arranca tras dar 3 o 4 tirones, ajuste manualmente la palanca del estérter 4 en la posición .

- ◆ Presione el bloqueo del acelerador 21 y brevemente el acelerador 22 para que la palanca del estérter 4 salte a la posición .
- Tras esto, el aparato marcha al ralentí. Deje que el aparato se caliente brevemente.
- ◆ Para desbrozar, mantenga presionado el bloqueo del acelerador 21 y pulse el acelerador 22.
- ◆ Para apagar el motor, ajuste el interruptor de encendido/apagado 20 en la posición O.

Arranque en caliente

- ◆ Ajuste el interruptor de encendido/apagado 20 en la posición I.
- ◆ Deje la palanca del estérter 4 en su posición .
- ◆ Sujete firmemente el aparato con una mano en el tubo superior 8. Con la otra mano, tire varias veces rápidamente del agarre de la cuerda de arranque 3 hasta que el motor arranque.
- ¡Atención! No extraiga demasiado la cuerda de arranque: ¡riesgo de rotura!** Tras esto, el aparato marcha al ralentí.
- ◆ Para apagar el motor, ajuste el interruptor de encendido/apagado 20 en la posición O.

INDICACIÓN

- ▶ Si el motor no arranca después de dos intentos, trate de arrancarlo sin el estérter en la posición de arranque en caliente. Si no funciona, siga las indicaciones del capítulo "Búsqueda de errores".

5. Manejo

5.1. Indicaciones de trabajo

INDICACIÓN

- ▶ ¡Trabaje de forma segura y consciente!
- Observe las disposiciones locales para el corte de hierba y maleza.
- No utilice el aparato durante las horas habituales de descanso.
- Deben eliminarse los objetos sólidos, como las piedras, piezas metálicas, etc., ya que podrían salir disparados y causar lesiones personales o daños materiales.
- Al cortar maleza alta o setos, la altura de trabajo debe ser de un mínimo de 15 cm para no poner en peligro a animales como los erizos.
- ¡Sujete siempre el aparato firmemente con las dos manos!

- ¡Corte solo hierba y maleza! Preste atención a las raíces o a los tocones para evitar tropiezos.
- Trabaje con cuidado y no ponga a nadie en peligro mientras corta.
- ¡Trabaje exclusivamente con una visibilidad y luminosidad suficientes!
- ¡Observe el cabezal de corte!
- ¡No corte nunca por encima de la altura de los hombros!
- No cambie nunca el cordón de plástico por un alambre de acero: ¡peligro de lesiones y destrozos!
- ¡No trabaje subido a una escalera!
- ¡Trabaje exclusivamente sobre superficies de base fijas y estables!
- Evite mantener una postura corporal forzada. Busque una postura segura y mantenga el equilibrio en todo momento.
- Cambie regularmente de postura de trabajo para evitar una fatiga unilateral.
- En caso de bloqueo del cabezal de corte, apague inmediatamente el aparato, retire el conector de la bujía de encendido y después solucione el bloqueo.

5.2. Desplazamiento de la anilla para el arnés/equilibrio del aparato (fig. Q)

- Tanto si utiliza la bobina de hilo de corte 16 como la cuchilla de 3 dientes 29, seleccione la posición correcta de la anilla para el arnés 9. Con la desbrozadora fijada en el arnés 27, y sin que la toque con la mano, debe suceder lo siguiente:
 - 1 La **bobina de hilo de corte** 16 debe estar posicionada ligeramente sobre el suelo.
 - 2 La **cuchilla de 3 dientes** 29 debe estar a unos 20 cm en equilibrio sobre el suelo.

- ◆ Afloje el tornillo 56 de la anilla para el arnés 9. Para ello, utilice la llave Allen de 4 mm 24. Vuelva a apretar solo ligeramente el tornillo 56.
- ◆ Desplace la anilla 9 en el tubo superior 8 para equilibrar la desbrozadora de acuerdo con los criterios mencionados según la herramienta de corte utilizada.
- ◆ Apriete el tornillo 56 cuando la desbrozadora esté en la posición deseada.

5.3. Trabajo con la bobina de hilo de corte

- Sustenga el aparato sobre la hierba en un ángulo de unos 30° y oscile el cabezal de corte de forma uniforme hacia la derecha y hacia la izquierda describiendo un movimiento semicircular.
- Los mejores resultados se obtienen con una longitud máxima de la hierba de 15 cm. Si la hierba está más alta, se recomienda realizar varios procesos de corte.
- Para cortar alrededor de árboles, estacas u otros obstáculos, desplácese con el aparato lentamente alrededor del obstáculo y corte con las puntas del hilo.
- Evite el contacto con obstáculos sólidos (piedras, muros, cercas, etc.). De lo contrario, el hilo se desgastará rápidamente. Utilice el borde de la cubierta de protección para mantener el aparato a la distancia adecuada.

¡ATENCIÓN!

- ¡Durante el funcionamiento, no coloque el cabezal de corte sobre el suelo!

5.4. Prolongación del hilo de corte

El aparato cuenta con un mecanismo automático por contacto de doble hilo; es decir, los dos hilos se prolongan cuando el cabezal de corte entra en contacto con el suelo.

- ◆ Mantenga el aparato en marcha sobre la zona con hierba y toque el suelo ligeramente un par de veces con el cabezal de corte. De esta manera, los hilos se prolongan.
- ◆ Dentro de la cubierta de protección **13** (consulte la fig. A), el cortahilos **14** integrado (consulte la fig. A) corta los hilos a la longitud deseada.

Si los extremos de los hilos no se prolongan

- ◆ Apague el aparato.
- ◆ Presione la bobina hasta el tope y tire con fuerza del extremo del hilo.

Si no se ve ningún extremo del hilo

- ◆ Cambie la bobina de hilo de corte **16** (consulte el capítulo "Cambio de la bobina").

¡ATENCIÓN!

- Los restos de hilo pueden salir disparados y causar lesiones.

5.5. Trabajo con la cuchilla de 3 dientes

¡ATENCIÓN!

- Utilice siempre el arnés **27** y ropa de protección adecuada para usar el aparato. Utilice gafas de protección, protecciones auditivas y casco. Asegúrese de que la cuchilla esté bien instalada.
- Cambie las herramientas dañadas o rotas. Existe peligro de lesiones.

INDICACIÓN

- ▶ Procese solo superficies despejadas y niveladas con la cuchilla. Inspeccione cuidadosamente la superficie que desee cortar y retire todos los objetos extraños. Evite chocar con piedras, objetos de metal u otros obstáculos. La cuchilla podría dañarse y existe peligro de retroceso.
- ◆ A la hora de trabajar, mantenga el cabezal de corte sobre el suelo y haga oscilar el aparato como una desbrozadora lentamente de un lado a otro describiendo un arco uniforme.
- ◆ No mantenga el cabezal de corte en posición diagonal.
- ◆ No utilice el aparato para cortar brotes de vegetación o sotobosques.
- ◆ Inspeccione regularmente la cuchilla para descartar daños y, en caso necesario, cámbiela.

Si el aparato vibra

Limpie el aparato y, en caso necesario, elimine cualquier resto de hierba que haya quedado en el cabezal de corte o en la cubierta de protección (consulte el capítulo "Mantenimiento").

6. Mantenimiento

¡ATENCIÓN!

- Por norma general, realice las tareas de limpieza y mantenimiento con el motor apagado y el conector de la bujía de encendido **2** desmontado (consulte la fig. A).
- Las tareas que no se describan en estas instrucciones deben encomendarse a un punto de servicio al cliente autorizado por nosotros.
- Use exclusivamente piezas originales y nunca hilos metálicos.
- El uso de piezas que no sean originales puede causar lesiones personales y daños irreparables en el aparato y anula inmediatamente la garantía.

6.1. Limpieza del aparato

- ◆ Limpie el dispositivo de corte y la cubierta de protección **13** para eliminar los restos de hierba y tierra después de cada proceso de corte.
- ◆ Mantenga los agarres limpios y sin hierba.
- ◆ Limpie el aparato con un cepillo suave o un paño.

INDICACIÓN

- ▶ **¡Proteja el aparato contra daños!**
El aparato no debe rociarse con agua ni sumergirse en ella. No utilice productos de limpieza ni disolventes.

6.2. Cambio de la bobina

⚠ ¡ATENCIÓN!

- Si se utiliza la bobina de hilo de corte **16**, la cubierta de protección **13** debe estar completamente montada (consulte el capítulo "Desmontaje/montaje de la prolongación de la cubierta de protección").
- ◆ Apague el motor.
- ◆ Coloque el aparato sobre el suelo y asegúrese de que no haya fugas de combustible y de que el aparato esté en una posición segura.
- ◆ Bloquee el eje de montaje **49** presionando hacia abajo y sujetando el perno de bloqueo **B**. Para ello, gire un poco el disco de accionamiento **A** hasta que se bloquee. Desenrosque la cápsula de la bobina **15** en sentido horario para retirarla del eje de montaje **49**.
- ◆ Abra la cápsula de la bobina **15**; para ello, presione firmemente el cierre de clic **43** hacia dentro a ambos lados de la cápsula de la bobina **15** y retire la tapa de la cápsula de la bobina **15** (**consulte la fig. H**).
- ◆ Para abrir la cápsula de la bobina **15**, puede utilizar un destornillador plano. Proceda con cuidado para no dañar la bobina.
- ◆ Coloque la nueva bobina de hilo de corte **16** en la tapa de la cápsula de la bobina **15** e introduzca los dos extremos del hilo a través de la anilla de salida del hilo de corte **40** (**consulte la fig. H**).
- ◆ Coloque la bobina de hilo de corte **16** en la tapa de la cápsula de la bobina **15** y vuelva a encastrar la tapa sobre la cápsula de la bobina **15**. Asegúrese de que las anillas de salida del hilo de corte **40** coincidan con los dos alojamientos **41** de la cápsula de la bobina **15**; de lo contrario, la tapa no se puede cerrar (**consulte la fig. H**).
- ◆ Vuelva a enroscar la cápsula de la bobina **15** en sentido antihorario en el eje de montaje **49**.
- ◆ Bloquee el eje de montaje **49** presionando hacia abajo y sujetando el perno de bloqueo **B**. Para ello, gire un poco el disco de accionamiento **A** hasta que se bloquee.
- ◆ Gire la cápsula de la bobina **15** hasta el tope de forma que quede encastrada.
- ◆ A continuación, suelte el perno de bloqueo **B** para desbloquear el eje de montaje **49**.
- ◆ Tire de los dos extremos del hilo para soltarlos de las ranuras **48**.
- ◆ Corte el cordón del hilo a unos 15 cm para reducir la carga sobre el motor durante la fase de arranque y calentamiento.

6.3. Cambio de la cuchilla (fig. N)

⚠ ¡ATENCIÓN! PELIGRO DE LESIONES!

- Cuidado: ¡bordes afilados!
Utilice guantes.

⚠ ¡ATENCIÓN!

- Si se utiliza la cuchilla de 3 dientes 29, debe acortarse la cubierta de protección 18 (consulte el capítulo "Desmontaje/montaje de la prolongación de la cubierta de protección").
- ◆ Apague el motor.
- ◆ Coloque el aparato sobre el suelo y asegúrese de que no haya fugas de combustible y de que el aparato esté en una posición segura.
- ◆ Bloquee el eje de montaje 49 presionando hacia abajo y sujetando el perno de bloqueo B. Para ello, gire un poco el disco de accionamiento A hasta que se bloquee.
- ◆ Afloje la tuerca 52 en sentido horario y retire la tuerca 52, la arandela tensora 51, la arandela 50 y la cuchilla de 3 dientes 29 del eje de montaje 49.
- ◆ Coloque la cuchilla de 3 dientes 29 en el eje de montaje 49. La cuchilla de 3 dientes 29 puede usarse por ambos lados.
- ◆ Fije la cuchilla de 3 dientes 29 con la arandela 50, la arandela tensora 51 y la tuerca 52.
- ◆ A continuación, suelte el perno de bloqueo B para desbloquear el eje de montaje 49.

6.4. Desmontaje/montaje de la prolongación de la cubierta de protección (fig. O)

INDICACIÓN

- ▶ Si se utiliza la cuchilla de 3 dientes 29, debe reducirse la prolongación de la cubierta de protección 53.
- ▶ Si se utiliza la bobina de hilo de corte 16, la prolongación de la cubierta de protección 53 debe estar extendida.

Reducción de la prolongación de la cubierta de protección

- ◆ Presione con el pulgar los dos pulsadores del cierre de clic 53 hacia dentro.
- ◆ Deslice la prolongación de la cubierta de protección 53 hacia arriba hasta que encastre.

Extensión de la prolongación de la cubierta de protección

- ◆ Presione con el pulgar los dos pulsadores del cierre de clic 53 hacia dentro y abajo.
- ◆ Tire de la extensión de la cubierta protectora 53 completamente hacia abajo.

INDICACIÓN

- ▶ Limpie la extensión 53 y la cubierta protectora 16 del dispositivo después de cada uso.

6.5. Limpieza del filtro de aire (fig. I)

⚠ ¡ATENCIÓN!

- No active nunca el aparato sin filtro de aire. De lo contrario, el polvo y la suciedad llegarían al motor, lo que puede provocar daños en la máquina. Mantenga limpio el filtro de aire.

- ◆ Apague el motor.
- ◆ Desatornille el tornillo ⑫ de la tapa del filtro de aire ⑥ y retire la tapa del filtro de aire ⑥ de la carcasa del filtro de aire ④③.
- ◆ Retire el filtro de aire ④④ de la carcasa del filtro de aire ④③.
- ◆ Limpie el filtro de aire ④④ con agua y jabón y déjelo secar al aire. ¡No utilice nunca bencina para la limpieza!

INDICACIÓN

- ▶ Sustituya el filtro de aire ④④ si está desgastado, dañado o muy sucio.
- ▶ La rejilla sirve como distanciador y es lo primero que se debe insertar en la carcasa del filtro de aire ④③ si se cae al extraer el filtro de aire ④④.

- ◆ Coloque las dos pestañas de la tapa del filtro de aire ⑥ en los alojamientos de la carcasa del filtro de aire ④③.
- ◆ Coloque la tapa del filtro de aire ⑥ en la carcasa del filtro de aire ④③.
- ◆ Fije la tapa del filtro de aire ⑥ con el tornillo ⑫.

6.6. Cambio/ajuste de la bujía de encendido (fig. J)

INDICACIÓN

- ▶ Las bujías desgastadas o una distancia excesiva entre los electrodos reducen la potencia del motor.

- ◆ Apague el motor.
- ◆ Retire el conector de la bujía de encendido ② de la bujía de encendido ④⑤.
- ◆ Desenrosque la bujía de encendido ④⑤ en sentido antihorario con la llave de mantenimiento ②③ suministrada (consulte la fig. A).
- ◆ Compruebe la distancia entre los electrodos con un calibre fijo (disponible en comercios especializados). La distancia entre los electrodos debe ser de 0,6-0,7 mm.

- ◆ En caso necesario, ajuste la distancia doblando cuidadosamente el electrodo de masa de la bujía de encendido ④⑤.
- ◆ Limpie la bujía de encendido ④⑤ con un cepillo de alambres.
- ◆ Inserte la bujía de encendido ④⑤ ya limpia y ajustada o cambie la bujía de encendido ④⑤ dañada por otra nueva (p. ej., bujía de encendido "NST L8RTC").
- ◆ Vuelva a colocar el conector de la bujía de encendido ②.

6.7. Afilado del cortahilos (fig. K)

⚠ ¡ATENCIÓN!

- No utilice nunca el aparato sin el cortahilos ni si este está dañado. Existe peligro de lesiones.
- Utilice guantes de protección para evitar lesiones por cortes.

- ◆ Apague el motor.
- ◆ Desenrosque el cortahilos ⑭ de la cubierta de protección ⑬.
- ◆ Fije el cortahilos ⑭ en un tornillo de banco y afile la cuchilla con una lima plana. Afile con cuidado y siempre en una única dirección.
- ◆ Vuelva a enroscar el cortahilos ⑭ en la cubierta de protección ⑬.

6.8. Cambio del filtro de combustible (fig. L)

INDICACIÓN

- ▶ No active nunca el aparato sin el filtro de combustible. Cambie regularmente el filtro de combustible.

- ◆ Desenrosque la tapa del depósito ③⑦.
- ◆ Vacíe el depósito de combustible ⑦ en un recipiente adecuado.

- ◆ Retire el filtro de combustible 46 con un gancho del depósito de combustible 7 y desmóntelo soltando el pequeño pasador.
- ◆ Cambie el filtro de combustible 46 y vuelva a colocar el cabezal de succión en el depósito de combustible 7.
- ◆ Vuelva a cerrar el depósito de combustible 7 con la tapa del depósito 37.

INDICACIÓN

- ▶ Especificaciones del filtro de combustible:
Conexión: Ø 4 mm
Diámetro exterior: aprox. 16 mm

6.9. Enrollado de la bobina de hilo de corte (fig. M)

En lugar de una bobina de hilo de corte 16 nueva, también puede adquirir un hilo de nailon de 2,4 mm de grosor y 6 m de longitud en un comercio especializado y enrollarlo usted mismo en la bobina de hilo de corte 16.

- ◆ Doble el hilo por la mitad e introduzca el centro del hilo en la muesca 47 de la bobina de hilo de corte 16. Enrolle ambos extremos en la dirección indicada por la flecha situada en la parte inferior de la bobina de hilo de corte 16.
- ◆ Tras esto, coloque cada extremo del hilo en las ranuras 48 correspondientes de la bobina de hilo de corte 16.

INDICACIÓN

- ▶ Tire de los hilos para que queden estirados y asegúrese de que estén colocados de forma paralela en los dos canales para el hilo. Asimismo, la bobina de hilo de corte 16 no debe llenarse con más de 3 m de hilo por cada canal para el hilo, ya que, de lo contrario, el mecanismo automático del hilo no funcionará correctamente.

6.10. Lubricación de la transmisión (fig. P)

INDICACIÓN

- ▶ Después de unas 10 horas de funcionamiento, debe lubricarse la transmisión.
- ◆ Desatornille el tornillo 55 de la transmisión con una llave Allen convencional de 5 mm.
- ◆ Introduzca a presión unos 5 g de grasa lubricante convencional en el orificio de lubricación de la caja de la transmisión.
- ◆ Vuelva a cerrar la transmisión con el tornillo 55.

6.11. Cambio del filtro de combustible

INDICACIÓN

- ▶ El carburador está preajustado de fábrica para un rendimiento óptimo. Si se requiere cualquier reajuste, encomiende esta tarea a un taller especializado.

6.12. Eliminación de bloqueos y atascos

⚠ ¡ATENCIÓN!

- Apague el aparato y desconecte el conector de la bujía de encendido 2 (consulte la fig. A) antes de trabajar en la unidad de corte.
- Utilice guantes de protección para evitar lesiones por cortes.

6.13. Comprobación del embrague

INDICACIÓN

- ▶ Coloque el aparato sobre una superficie firme y nivelada. Asegúrese de que la herramienta de corte no toque ningún objeto ni el suelo.
- ▶ Antes de cada uso, compruebe el funcionamiento del embrague al ralentí.
- ▶ Encienda el aparato (consulte "Arranque del motor") y compruebe visualmente con una distancia de seguridad que la bobina de hilo de corte no gire al ralentí.

6.14. Intervalos de mantenimiento

Realice regularmente las tareas de mantenimiento especificadas en la "Tabla de intervalos de mantenimiento". Un mantenimiento regular prolonga la vida útil del aparato. Además, obtendrá un óptimo rendimiento de corte y evitará accidentes.

Tabla de intervalos de mantenimiento

Pieza de la máquina	Procedimiento	Antes de cada uso	Horas de funcionamiento	
			10	20
Tornillos, tuercas, pernos	Revisión, apriete		X	
Filtro de aire	Limpieza o cambio			X
Filtro de combustible	Cambio		X	
Bujía de encendido	Limpieza/ajuste/cambio		X	
Tubo de combustible	Revisión; en caso necesario, cambio	X		
Máquina completa	Revisión; en caso necesario, limpieza	X		
Agarre de manejo	Comprobación del funcionamiento	X		
Cabezal de corte	Comprobación del montaje correcto	X		
Embrague	Comprobación de que no se mueva al ralentí	X		
Transmisión	Lubricación		X	

7. Almacenamiento

7.1. Indicaciones generales de almacenamiento

- ◆ Limpie el aparato y los accesorios y realice cuidadosamente las tareas pertinentes de mantenimiento antes de guardarlos.
- ◆ Guarde el aparato en un lugar seco, protegido del polvo y fuera del alcance de los niños.
- ◆ No envuelva el aparato en bolsas de plástico, ya que podría acumularse humedad y moho.
- ◆ No coloque el aparato apoyado sobre la cubierta de protección.
- ◆ Utilice la protección de transporte ⑩ de la cuchilla cuando guarde el aparato (consulte la fig. A).
- ◆ El sujetacables ⑪ debe mantener el cable del aparato ⑫ en posición (consulte la fig. A).
No retire el sujetacables ⑪ ni para guardar el aparato.

7.2. Almacenamiento durante las pausas de funcionamiento

INDICACIÓN

- ▶ El incumplimiento de las indicaciones de almacenamiento puede provocar problemas al arrancar o daños permanentes por los restos de combustible en el carburador.

7.3. Si se realizan pausas de hasta 3 meses

- ◆ Vacíe el depósito de combustible ⑦ en un lugar bien ventilado.
- ◆ Arranque el motor y déjelo en marcha al ralentí hasta que el motor se detenga y el carburador se vacíe de combustible.
- ◆ Deje enfriar el motor (aprox. 5 minutos).

7.4. Si se realizan pausas de más de 3 meses

- ◆ Vacíe el depósito de combustible ⑦ en un lugar bien ventilado.
- ◆ Arranque el motor y déjelo en marcha al ralentí hasta que el motor se detenga y el carburador se vacíe de combustible.
- ◆ Deje enfriar el motor (aprox. 5 minutos).
- ◆ Desmonte la bujía de encendido ④⑤ (consulte la fig. J) con la llave de mantenimiento ②③ (consulte "Cambio/ajuste de la bujía de encendido").
- ◆ Vierta una cucharadita de aceite para motores de 2 tiempos en la cámara de combustión y tire varias veces lentamente de la cuerda de arranque para que el aceite se distribuya por el interior del motor.
- ◆ Vuelva a montar la bujía de encendido ④⑤.

8. Transporte

- ◆ Para el transporte, debe apagarse el aparato y desconectarse el conector de la bujía de encendido ②. No transporte el aparato al ralentí.
- ◆ Lleve el aparato con una mano en el tubo superior y la otra en el tubo inferior ⑧ + ⑫ para evitar el contacto con piezas peligrosas (p. ej., el motor caliente o la unidad de corte) durante el transporte.
- ◆ Utilice la protección de transporte ⑩ durante el transporte de la cuchilla.

- ◆ Al transportar el aparato, mantenga una distancia de seguridad con respecto a terceros.
- ◆ No transporte el aparato cabeza abajo para evitar fugas de combustible. Antes de transportar el aparato entre dos lugares de aplicación distintos, vacíe el depósito de gasolina con una bomba de extracción de gasolina. No vacíe el depósito de gasolina en espacios cerrados, cerca de fuentes de ignición o mientras se esté fumando. Los vapores de la gasolina pueden provocar explosiones o incendios.
Transporte en un vehículo:
Fije bien el aparato para evitar vuelcos y daños. Asegúrese de que el aparato esté colocado de forma segura.

9. Pedido de recambios

Puede pedir recambios para este producto cómodamente por Internet en www.kompernass.com de forma permanente.



Escanee el código QR con su smartphone/tableta. Con este código QR, podrá acceder directamente a nuestra página web, ver los recambios disponibles y solicitarlos.

INDICACIÓN

- ▶ Si tiene algún problema con el pedido en línea, puede ponerse en contacto con nuestro centro de atención al cliente por teléfono o por correo electrónico.
- ▶ Especifique siempre el número de artículo (IAN) 508093_2507 al realizar su pedido.
- ▶ Le rogamos que tenga en cuenta que no en todos los países a los que realizamos envíos se pueden pedir recambios por Internet.

10. Solución de fallos

Fallo	Causa	Solución
El motor no arranca.	El depósito está vacío.	Llene el depósito.
	Secuencia de arranque incorrecta.	Observe las instrucciones de arranque de la máquina.
	El motor se ha calado.	Suelte el acelerador, arranque el aparato varias veces, desmonte la bujía de encendido si es necesario, límpiela y déjela secar.

Fallo	Causa	Solución
El motor no arranca.	La bujía está tiznada, distancia incorrecta entre los electrodos.	Limpie la bujía, ajústela o cámbiela.
	Conexión de la bujía, cable de la bujía dañado.	Cámbiela.
	El carburador o las boquillas del carburador están sucios, mezcla del carburador mal ajustada.	Encargue la limpieza y el ajuste del carburador a un taller.
	Filtro de combustible atascado.	Cambie o limpie el filtro de combustible.
El motor funciona demasiado rápido al ralentí.	El motor está frío.	Arranque lentamente para que se caliente.
El motor no funciona a plena potencia.	La bujía está tiznada, distancia incorrecta entre los electrodos.	Limpie la bujía, ajústela o cámbiela.
	El filtro de aire está sucio.	Limpie o cambie el filtro de aire.
	El carburador o las boquillas del carburador están sucios, mezcla del carburador mal ajustada.	Encargue la limpieza y el ajuste del carburador a un taller.
	Mezcla de combustible incorrecta.	Llene el depósito según lo dispuesto en las instrucciones.
	El anillo de junta del cárter no es hermético.	Encargue la reparación a un taller especializado.
	El cilindro o los anillos del pistón están gastados.	
Encendido incorrecto.		
Formación excesiva de gases de escape/humo.	Mezcla del carburador mal ajustada.	Encargue el ajuste del carburador a un taller especializado.
	Mezcla de combustible incorrecta.	Llene el depósito según lo dispuesto en las instrucciones.

11. Desecho/protección medioambiental



No deseche las herramientas eléctricas con la basura doméstica.

El símbolo adyacente de un contenedor tachado sobre unas ruedas indica que el aparato no debe desecharse con la basura doméstica normal al finalizar su vida útil, sino en puntos de recogida, puntos limpios o a través de empresas de desechos previstas especialmente para ello. **Este tipo de desecho es gratuito. Cuide el medio ambiente y deseche el aparato de la manera adecuada.**

Si el aparato contiene datos personales, será su responsabilidad eliminarlos antes de entregarlo para su desecho.



Puede informarse acerca de las posibilidades de desecho de los aparatos usados en su administración municipal o ayuntamiento.



El embalaje consta de materiales ecológicos que pueden desecharse a través de los centros de reciclaje locales.

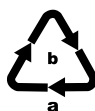

Deseche el embalaje de forma respetuosa con el medio ambiente. Observe las indicaciones de los distintos materiales de embalaje y, si procede, reciclelos de la manera correspondiente. Los materiales de embalaje cuentan con abreviaciones (a) y cifras (b) que significan lo siguiente: 1–7: plásticos; 20–22: papel y cartón; 80–98: materiales compuestos.

Protección medioambiental

■ Vacíe con cuidado el depósito de gasolina y aceite, y entregue el aparato en un punto limpio. Los componentes plásticos o metálicos utilizados pueden clasificarse por tipos para su reciclaje.

■ Entregue los aceites usados y restos de gasolina a un centro de gestión de residuos y nunca los vierta al alcantarillado ni por el desagüe.

■ Entregue el material de mantenimiento sucio y las sustancias usadas para el funcionamiento a un centro de recogida de residuos.

12. Garantía de Kompernass Handels GmbH

Estimado cliente:

Este aparato cuenta con una garantía de 3 años a partir de la fecha de compra. Si están incluidas en el volumen de suministro, las baterías de la serie X12V y X20V Team también cuentan con una garantía de 3 años a partir de la fecha de compra. Si se detectan defectos en el producto, puede ejercer sus derechos legales frente al vendedor. Estos derechos legales no se ven limitados por la garantía descrita a continuación.

Condiciones de la garantía

El plazo de la garantía comienza con la fecha de compra. Guarde bien el comprobante de caja, ya que lo necesitará como justificante de compra.

Si dentro de un periodo de tres años a partir de la fecha de compra de este producto se detecta un defecto en su material o un error de fabricación, asumiremos la reparación o sustitución gratuita del producto o restituiremos el precio de compra a nuestra elección. La prestación de la garantía requiere la presentación del aparato defectuoso y del justificante de compra (comprobante de caja), así como una breve descripción por escrito del defecto detectado y de las circunstancias en las que se haya producido dicho defecto, dentro del plazo de tres años.

Si el defecto está cubierto por nuestra garantía, le devolveremos el producto reparado o le suministraremos uno nuevo. La reparación o sustitución del producto no supone el inicio de un nuevo periodo de garantía.

Duración de la garantía y reclamaciones legales por vicios

La duración de la garantía no se prolonga por hacer uso de ella. Este principio también se aplica a las piezas sustituidas y reparadas. Si después de la compra del aparato, se detecta la existencia de daños o de defectos al desembalarlo, deben notificarse de inmediato. Cualquier reparación que se realice una vez finalizado el plazo de garantía estará sujeta a costes.

Alcance de la garantía

El aparato se ha fabricado cuidadosamente según estándares elevados de calidad y se ha examinado en profundidad antes de su entrega.

La prestación de la garantía se aplica a defectos en los materiales o errores de fabricación. La garantía no cubre las piezas del producto normalmente sometidas al desgaste y que, en consecuencia, puedan considerarse piezas de desgaste, como, p. ej., hojas de sierra, cuchillas de recambio, papeles de lija, etc., ni los daños producidos en los componentes frágiles, p. ej., interruptores o piezas de vidrio.

Se anulará la garantía si el producto se daña o no se utiliza o mantiene correctamente. Para utilizar correctamente el producto, deben observarse todas las indicaciones especificadas en las instrucciones de uso. Debe evitarse cualquier uso y manejo que esté desaconsejado o frente al que se advierta en las instrucciones de uso.

El producto está previsto exclusivamente para su uso privado y no para su uso comercial. En caso de manipulación indebida e incorrecta, uso de la fuerza y apertura del aparato por personas ajenas a nuestros centros de asistencia técnica autorizados, la garantía perderá su validez.

La prestación de la garantía no cubre los siguientes casos

- Desgaste normal de la capacidad de la batería.
- Uso comercial o industrial del producto.

- Daño o alteración del producto por parte del cliente.
- Incumplimiento de las instrucciones de seguridad y mantenimiento y errores en el manejo.
- Daños provocados por fuerza mayor.

Proceso de reclamación conforme a la garantía

Para garantizar una tramitación rápida de su reclamación, le rogamos que observe las siguientes indicaciones:

- Mantenga siempre a mano el comprobante de caja y el número de artículo (IAN) 508093_2507 como justificante de compra.
- Podrá ver el número de artículo en la placa de características del producto, grabado en el producto, en la portada de las instrucciones de uso (parte inferior izquierda) o en el adhesivo de la parte trasera o inferior del producto.
- Si se producen errores de funcionamiento u otros defectos, póngase primero en contacto con el departamento de asistencia técnica especificado a continuación por teléfono o utilice nuestro formulario de contacto que encontrará en parkside-diy.com, en la categoría Asistencia técnica.
- Podrá enviar el producto calificado como defectuoso junto con el justificante de compra (comprobante de caja) y la descripción del defecto y de las circunstancias en las que se haya producido de forma gratuita a la dirección de correo proporcionada.



PDF ONLINE
parkside-diy.com

En parkside-diy.com, podrá consultar y descargar este y muchos otros más manuales de uso. Con este código QR accederá directamente a parkside-diy.com. Escoja su país y, a través de la interfaz de búsqueda, busque las instrucciones de uso. Al introducir el número de artículo (IAN) 508093_2507, accederá a las instrucciones de uso de su producto.

12.1. Asistencia técnica

ES Servicio España

Tel.: 900 994 940

Formulario de contacto en
parkside-diy.com

IAN 508093_2507

12.2. Importador

Tenga en cuenta que la dirección siguiente no es una dirección de asistencia técnica. Póngase primero en contacto con el centro de asistencia técnica especificado.

Para el mercado de la UE

KOMPERNASS HANDELS GMBH

BURGSTRASSE 21

44867 BOCHUM

Germany

www.kompernass.com

Para el mercado de GB

Lidl Great Britain Ltd

Lidl House 14 Kingston Road

Surbiton

KT5 9NU

13. Traducción de la Declaración CE de conformidad original

En virtud del presente documento, nosotros, KOMPERNASS HANDELS GMBH, responsable de los documentos: Hans-Peter Kompernaß, BURGSTR. 21, 44867 BOCHUM (ALEMANIA), declaramos que este producto cumple con lo dispuesto por las siguientes normas, documentos normativos y directivas CE:

Directiva relativa a las máquinas

(2006/42/EC)

Compatibilidad electromagnética

(2014/30/EU)

Directiva sobre emisiones sonoras

(2000/14/EG), modificado según (2005/88/EG) y EU/2024/1208

Nivel de potencia acústica LWA:

Cuchilla de 3 dientes:

Medida $L_{WA} = 107,6 \text{ dB}$
Incertidumbre $K_{WA} = 1,64 \text{ dB}$

Bobina de hilo de corte:

Medida $L_{WA} = 107,9 \text{ dB}$
Incertidumbre $K_{WA} = 1,28 \text{ dB}$

Garantizada $L_{WA} = 110 \text{ dB}$

Directiva sobre emisiones

(2016/1628/EU)

Directiva sobre las restricciones a la utilización de determinadas sustancias peligrosas en aparatos eléctricos y electrónicos (2011/65/EU)*

* La responsabilidad exclusiva de la expedición de esta declaración de conformidad recaerá sobre el fabricante. El objeto descrito de la declaración cumple con las disposiciones de la Directiva 2011/65/EU del Parlamento Europeo y del Consejo del 8 de junio de 2011 sobre las restricciones a la utilización de determinadas sustancias peligrosas en aparatos eléctricos y electrónicos.

Normas armonizadas aplicadas

EN ISO 11806-1:2022

EN ISO 14982:2009

EN IEC 63000:2018

Denominación de la máquina:

Desbrozadora de gasolina PBS 2 F6

Año de fabricación: 10-2025

Número de serie: IAN 508093_2507

Bochum, 10/09/2025



Hans-Peter Kompernaß

- Director -

Reservado el derecho a realizar modificaciones técnicas en relación con el desarrollo tecnológico.

Indholdsfortegnelse

1. Indledning	231
1.1. Anvendelsesområde	231
1.2. Udstyr	231
1.3. Pakkens indhold	232
1.4. Tekniske data	232
2. Generelle sikkerhedsanvisninger	236
2.1. Yderligere sikkerhedsanvisninger	238
2.2. Tilbagestød – årsager og tilhørende sikkerhedsanvisninger	239
3. Montering	240
3.1. Montering af beskyttelsesafdækning (Fig. B)	240
3.2. Montering af todelt rør (Fig. C)	240
3.3. Montering af multi-funktions-håndtaget (Fig. D)	240
3.4. Montering af skæreværktøj (Fig. N)	240
4. Første brug	241
4.1. Påfyldning af brændstof (fig. E)	241
4.2. Påsætning af skulderrem (fig. F)	242
4.3. Start motoren (fig. G)	242
5. Betjening	243
5.1. Arbejdsanvisninger	243
5.2. Flytning af ringen til bæreselen/afbalancering af produktet (fig. Q)	243
5.3. Arbejde med trådspolen	244
5.4. Forlængelse af skæretråden	244
5.5. Arbejde med 3-tands-kniven	244
6. Vedligeholdelse og pleje	245
6.1. Rengøring af produktet	245
6.2. Spoleskift	245
6.3. Knivskift (Fig. N)	246
6.4. Forlængelse af beskyttelsesafdækningen (aftagning/montering) (Fig. O)	246
6.5. Rengøring af luftfilteret (fig. I)	246
6.6. Udskiftning/indstilling af tændrør (Fig. J)	247
6.7. Slibning af trådafskærer (fig. K)	247
6.8. Skift af brændstoffilter (fig. L)	247
6.9. Opvikling af trådspolen (fig. M)	247
6.10. Smøring af produktet (fig. P)	248
6.11. Skift af brændstoffilter	248
6.12. Fjernelse af blokeringer	248
6.13. Kontrol af koblingen	248
6.14. Vedligeholdelsesintervaller	248

7. Opbevaring	249
7.1. Generelle opbevaringsanvisninger	249
7.2. Opbevaring under driftspauser	249
7.3. Ved driftspauser op til 3 måneder	249
7.4. Ved driftspauser på mere end 3 måneder	250
8. Transport	250
9. Bestilling af reservedele	250
10. Afhjælpning af fejl	251
11. Bortskaffelse/miljøbeskyttelse	252
12. Garanti for Kompernass Handels GmbH	252
12.1. Service	254
12.2. Importør	254
13. Oversættelse af den originale EF-overensstemmelseserklæring	254

1. Indledning

Tillykke med købet af dit nye produkt. Du har valgt et produkt af høj kvalitet. Betjeningsvejledningen er en del af dette produkt. Den indeholder vigtige informationer om sikkerhed, anvendelse og bortskaffelse. Gør dig fortrolig med alle produktets betjenings- og sikkerhedsanvisninger før brug. Brug kun produktet som beskrevet og kun til de oplyste anvendelsesområder. Lad vejledningen følge med produktet, hvis du giver det videre til andre.

1.1. Anvendelsesområde

Produktet er beregnet til slåning af græs i haver, langs bede og omkring træer eller hegnsplæ samt af ikke for tæt krat.

Enhver anden anvendelse end den, der er beskrevet i denne vejledning, er forbudt, da det kan føre skader på produktet og alvorlig fare for brugeren. Produktet er ikke beregnet til at beskære buske, små træer eller lignende planter.

Produktet må kun bruges af voksne. Unge over 16 år må kun bruge produktet under opsyn. Producenten er ikke ansvarlig for skader, der skyldes anvendelse til andre formål end det angivne anvendelsesområde eller ved forkert betjening. Dette produkt er ikke egnet til erhvervsmæssig brug. Ved erhvervsmæssig brug ophører garantien.

1.2. Udstyr

(billeder se klap-ud-siderne)

Figur A

- ❶ Motorhus
- ❷ Tændrørstik
- ❸ Starthåndtag med startsnor
- ❹ Chokerhåndtag
- ❺ Brændstofpumpe (tipper)
- ❻ Luftfilterdæksel
- ❼ Brændstoftank
- ❽ Øverste skafttrør
- ❾ Ring til bæresele
- ❿ Multifunktions-håndtag
- ⓫ Lås, rørskaft
- ⓬ Nederste skafttrør
- ⓭ Beskyttelsesafdækning
- ⓮ Trådafskeer
- ⓯ Spolekapsel
- ⓰ Trådspole
- ⓱ Betjeningselement
- ⓲ Kabel
- ⓳ Kabelholder
- ⓴ Tænd-/sluk-knap
- ⓵ Gashåndtagsspærre
- ⓶ Gashåndtag
- ⓷ Servicenøgle
- ⓸ Unbrakonøgle (4 mm)
- ⓹ Tilbehørstaske
- ⓺ Blandeflaske til brændstof
- ⓻ Bæresele
- ⓼ Kropsbeskyttelse
- ⓽ 3-tands-kniv
- ⓿ Transportbeskyttelse, 3-tands-kniv

Figur B

- ❶ Skruer, beskyttelsesafdækning
- ❷ Skaftholder

Figur C

- ❶ Skrue til rør

Figur D

- 34 Stjerneskrue, multifunktions-håndtag
- 35 Holder til håndtag
- 36 Optag, holder til håndtag

Figur E

- 37 Tankdæksel

Figur F

- 38 Lukning

Figur H

- 39 Kliklås, spolekapsel
- 40 Tråddgangs-øje
- 41 Udskæring, trådspole

Figur I

- 42 Skrue til luftfilterdæksel
- 43 Luftfilterhus
- 44 Luftfilter

Figur J

- 45 Tændrør

Figur L

- 46 Brændstoffilter

Figur M

- 47 Kærv trådspole
- 48 Not trådspole

Figur N

- A Drivskive
- B Låsestift
- 49 Monteringsspindel
- 50 Underlagsskive
- 51 Spændeskive
- 52 Møtrik

Figur O

- 53 Kliklås, beskyttelsesafdækning
- 54 Beskyttelsesafdækning

Figur P

- 55 Skrue, gearsmøring

Figur Q

- 56 Skrue, øje

1.3. Pakkens indhold

- 1 motorhus med skaftør foroven og umonteret multifunktions-håndtag
- 1 skaftør forneden
- 1 trådspole
- 1 3-tands-kniv med transportbeskyttelse
- 1 beskyttelsesafdækning
- 1 bærerem med hoftebeskyttelse
- 1 servicenøgle
- 1 unbrakonøgle, 4 mm
- 1 blandeflaske til brændstof, volumen 500 ml
- 1 tilbehørstaske
- 1 betjeningsvejledning

1.4. Tekniske data

Motor	2-taktsmotor, luftafkølet
Slagvolumen	42,7 cm ³
Motoreffekt (maks.)	1,35 kW/1,8 hk
Brændstofblanding	40:1
Omdrejninger i tomgang	
Motor	3000 min ⁻¹
Maks. omdrejningstal motor med 3-tandsklinge med trådspole	9500 min ⁻¹ 9300 min ⁻¹
Maks. skærehastighed med 3-tandsklinge med trådspole	7125 min ⁻¹ 6975 min ⁻¹
Tænding	Elektronisk
Tændrør	L8RTC
Drivenhed	Centrifugalkobling
Vægt (uden brændstof, skæreudstyr og beskyttelsesdæksel)	ca. 7 kg
Tankindhold/ Tankvolumen	1200 ml/1200 cm ³

Trådspole med skæretråd

Skærediameter tråd Ø	430 mm
Trådlængde:	2x 3 m
Tråd Ø:	2,4 mm

3-tandsklinge (IAN 508093):

Klippediameter klinge Ø: 255 mm

Støj- og vibrationsoplysninger:

Målværdi for støj beregnet i henhold til ISO 22868.

Det A-vægtede støjniveau udgør normalt:

Støjemissionsværdi

3-tandsklinge:

Lydtryksniveau	$L_{pA} = 91,28$ dB
Usikkerhed	$K_{pA} = 3$ dB
Lydeffektniveau målt	$L_{WA} = 103,13$ dB
Usikkerhed	$K_{WA} = 3$ dB

Trådspole:

Lydtryksniveau	$L_{pA} = 93,66$ dB
Usikkerhed	$K_{pA} = 3$ dB
Lydeffektniveau målt	$L_{WA} = 103,69$ dB
Usikkerhed	$K_{WA} = 3$ dB

Støjemissionsdirektiv

(2000/14/EG), ændret af (2005/88/EG) og EU/2024/1208

Lydeffektniveau LWA:

3-tandsklinge:

Målt	$L_{WA} = 107,6$ dB
Usikkerhed	$K_{WA} = 1,64$ dB

Trådspole:

Målt	$L_{WA} = 107,9$ dB
Usikkerhed	$K_{WA} = 1,28$ dB

Garanteret $L_{WA} = 110$ dB



Bær høreværn for at undgå høreskader!

Samlet vibrationsværdi

Vibrationsværdier (vektorsum i tre retninger) beregnet iht. EN 22867:

3-tandsklinge:

Vibration på venstre håndtag	$a_n = 7,706$ m/s ²
Usikkerhed	$K = 1,5$ m/s ²
Vibration på højre håndtag	$a_n = 4,947$ m/s ²
Usikkerhed	$K = 1,5$ m/s ²

Trådspole:

Vibration på venstre håndtag	$a_n = 7,602$ m/s ²
Usikkerhed	$K = 1,5$ m/s ²
Vibration på højre håndtag	$a_n = 6,420$ m/s ²
Usikkerhed	$K = 1,5$ m/s ²

BEMÆRK

- ▶ De angivne samlede vibrationsværdier og de angivne støjemissionsværdier er målt iht. standardiserede testmetoder og kan anvendes til sammenligning af forskellige elværktøjer.
- ▶ De angivne samlede vibrationsværdier og de angivne støjemissionsværdier kan også anvendes til en indledende vurdering af faren ved belastningen.

⚠ ADVARSEL!

- ▶ Vibrations- og støjemissionen kan afvige fra de angivne værdier under den faktiske anvendelse af elværktøjet afhængigt af den måde, elværktøjet anvendes på, og især af det arbejdsområde, der bearbejdes.
- ▶ For at beskytte betjeningspersonen er det nødvendigt at sørge for sikkerhedsforanstaltninger, som er baseret på en vurdering af svingningsbelastningen under de faktiske brugsbetingelser (her skal der tages hensyn til hele driftscyklussen, f.eks. perioder, hvor elværktøjet er slukket, og perioder, hvor det er tændt, men kører uden belastning).

Forklaring til symbolerne

	Læs hele betjeningsvejledningen omhyggeligt igennem, før du bruger produktet første gang, og gem vejledningen til senere brug.
	ADVARSEL! Ved arbejde med produktet kræves der særlige sikkerhedsforholdsregler. Læs og overhold alle advarsler.
	Bær sikkerhedshjelm!
	Bær høreværn!
	Bær beskyttelsesbriller!
	Brug beskyttelseshandsker!
	Bær sikkerhedssko!
	Vær opmærksom på dele, der slynges væk!
	Pas på tilbageslag!
	Hold personer, der befinder sig i nærheden, på afstand af produktet!

	Afstanden mellem maskinen og andre personer skal være mindst 15 meter!
	Pas på, varme dele. Hold afstand!
	Advarsel! Brug under ingen omstændigheder rundsavsklinger som klinge.
	Brændstoftank, blandingsforhold: 40 dele benzin til 1 del olie
	Åben ild eller rygning i nærheden af produktet er strengt forbudt!
	Garanteret lydeffektniveau for produktet
	Choker-håndtags-position
	Påfyldning af brændstofpumpen (tipper)
	Tryk 6x på brændstofpumpen (tipper)
	Træk i startkablet
	Træk i startkablet 3-4x
	Tryk på gashåndtaget og gashåndtagsspærren
	Dæksel med 2 funktioner til græstrimmer og 3-tands kniv

	Supplering med flydende gearfedt
	FARE! En advarsel med dette symbol og signalordet "FARE" angiver en umiddelbart forstående farlig situation, som medfører døden eller alvorlige kvæstelser, hvis faren ikke undgås.
	ADVARSEL! En advarsel med dette symbol og signalordet "ADVARSEL" angiver en mulig farlig situation, som kan medføre døden eller alvorlige kvæstelser, hvis faren ikke undgås.
	FORSIGTIG! En advarsel med dette symbol og signalordet "FORSIGTIG" angiver en mulig farlig situation, som kan medføre mindre eller moderate kvæstelser, hvis faren ikke undgås.
	OBS! En advarsel med dette symbol og signalordet "OBS" angiver en mulig situation, som kan medføre materielle skader, hvis situationen ikke undgås.
	Bemærk: "Bemærk" henviser til yderligere oplysninger, som gør det nemmere at bruge produktet.
	Bortskaf ikke elapparater sammen med husholdningsaffaldet!

	Aflever emballagen til miljømæssigt korrekt bortskaffelse.
	Emballage af genbrugsmaterialer. Vær opmærksom på mærkingen af emballagematerialerne ved affaldssortering: De er mærket med forkortelserne (a) og tallene (b) med følgende betydning: 1–7: Plast, 20–22: Papir og pap, 80–98: Kompositmaterialer.
	Emballagen indeholder dele af papir og/eller pap.
 ES/PT	Emballagen indeholder dele af plastik og/eller metal.
	Dette produkt opfylder kravene i de gældende europæiske og nationale direktiver.
	
	
	

2. Generelle sikkerhedsanvisninger

Gem sikkerhedshenvisningerne og anvisningerne til senere brug.

BEMÆRK

- ▶ Børn og syge eller svagelige personer må ikke få adgang til produktet. Børn skal være under opsyn, hvis de opholder sig i området ved maskiner. Overhold de regionale og lokale forskrifter til forebyggelse af ulykker, som gælder i dit område. Det gælder også for alle bestemmelser vedrørende arbejdsbeskyttelse og sundhed på arbejdspladsen. Producenten kan ikke holdes ansvarlig, hvis hans/hendes maskiner ændres uden tilladelse, og hvis sådanne ændringer medfører skader på personer eller ejendom.

⚠ ADVARSEL!

- ▶ Ved anvendelse af maskiner er det altid nødvendigt at tage de nødvendige forholdsregler.
Læs og overhold alle tips og anvisninger i de supplerende sikkerhedsanvisninger.
- **Vær opmærksom på omgivelsesbetingelserne for området.** Så snart motoren er i gang, producerer produktet giftige udstødningsgasser. Disse gasser kan være lugtfri og usynlige. Arbejd derfor aldrig med produktet i lukkede eller dårligt udluftede lokaler. Sørg for den nødvendige belysning under arbejdet. Sørg for at stå sikkert og stabilt i regnvej, ved sne eller is, på skråninger og på ujævnt terræn.
- **Lad ikke fremmede bruge produktet.** Gæster og tilskuere og især børn og syge eller svagelige personer, skal holdes på afstand af arbejdspladen. Sørg for, at andre personer ikke kommer i kontakt med værktøjerne. Lad kun andre personer arbejde med produktet, hvis de kender produktet og ved, hvordan det bruges.

- **Sørg for sikker opbevaring af værktøj.** Værktøj, som ikke bruges, skal opbevares på et tørt og så vidt muligt højt placeret sted eller låses inde, så ingen kan få adgang til det.
- **Brug altid det rigtige værktøj til arbejdsopgaven.** Brug f.eks. ikke små værktøjer eller tilbehør til arbejde, som egentlig skal udføres med kraftigt værktøj. Brug udelukkende værktøj, som er fremstillet til formålet.
- **Sørg for den rigtige påklædning.** Tøjet skal være velegnet til formålet og må ikke hindre dig under arbejdet. Bær tøj med snitbeskyttelse.
- **Brug personlige værnemidler.** Bær sikkerhedssko med stålklapper/ stålsåler og såler med godt greb. Bær beskyttelseshjelm, hvis der er risiko for nedfaldende genstande.
- **Bær beskyttelsesbriller.** Genstande kan slynges imod dig. Det kan medføre alvorlige øjenskader.
- **Bær høreværn.** Brug personlig støjbeskyttelse, f.eks. ørepropper.
- **Håndbeskyttelse**
Bær faste handsker - handsker af læder giver god beskyttelse.
- **Brug af produktet**
Arbejd aldrig uden beskyttelse på skæreværktøjet. Fare for kvæstelser på grund af bortslyngede genstande.
- **Fjern stiknøgler og lign.**
Alle nøgler og lignende skal fjernes, før produktet tændes.
- **Vær altid opmærksom.**
Vær opmærksom på, hvad du laver. Tænk dig om, og vær fornuftig. Brug ikke motorværktøj, hvis du er træt. Personer, der er påvirket af alkohol, narkotika eller medikamenter, som nedsætter reaktionsevnen, må ikke arbejde med produktet.
- **Påfyldning af brændstof**
Overhold altid de gældende brandbeskyttelsesforskrifter og de nationale regler for brandforebyggelse.

- **Brændstof og brændstoffdampe er meget brandfarlige.** Hæld ikke brændstof på, når motoren kører eller er varm. Sørg for god ventilation under optankning. Rygning og åben ild er forbudt.
- **Sluk altid for motoren før påfyldning.** Åbn altid tankdækslet forsigtigt, så overtrykket kan slippe langsomt ud, og der ikke sprøjter benzin ud. Ved arbejde med produktet varmes huset op til en høj temperatur. Lad derfor produktet afkøle før påfyldning. Ellers kan brændstoffet antændes og forårsage alvorlige forbrændinger.
- **Sørg for, at der ikke fyldes for meget på ved påfyldning med brændstof.** Hvis væsken løber ved siden af, skal den omgående fjernes, og produktet skal rengøres.
- Sørg for, at lukkeforskrningen sidder fast efter påfyldning, så den ikke kan løsne sig på grund af vibrationerne, der opstår under arbejdet.
- **Vær opmærksom på utætheder.** Start ikke motoren, hvis der løber brændstof ud. Livsfare på grund af forbrændinger!
- **Driftstid og pauser.** Længere tids brug af maskinen kan føre til vibrationsbetingede kredsløbsforstyrrelser i hænderne (hvide fingre). Du kan dog forlænge tiden ved at anvende egnede handsker eller holde regelmæssige pauser. Vær opmærksom på, at disposition for dårligt kredsløb, lave uendørs temperaturer eller stor energianvendelse under arbejdet kan nedsætte den tid, du kan arbejde i.
- **Vær opmærksom på beskadigede dele.** Kontrollér maskinen for tegn på skader og slid før brug, hvis den har været udsat for kraftige stød eller er faldet ned. Er nogle dele beskadigede? Overvej ved lettere skader, om værktøjet alligevel kan fungere korrekt og sikkert. Sørg for korrekt justering og indstilling af bevægelige dele. Griber delene rigtigt ind i hinanden? Er nogle dele beskadigede? Er alt installeret korrekt?

Er alle øvrige forudsætninger for korrekt funktion opfyldt? Beskadigede beskyttelsesanordninger osv. skal repareres eller udskiftes af autoriserede personer, medmindre andet er angivet specifikt i betjeningsvejledningen. Defekte kontakter skal udskiftes af et autoriseret værksted. Hvis reparationer er nødvendige, bedes du henvende dig til et kundeservicecenter, som er autoriseret af os.

- **Sluk altid for motoren, før du foretager indstillinger eller vedligeholdelse.** Det gælder især for arbejde med trådspolen.
- **Brug kun godkendte dele.** Brug kun reservedele af samme kvalitet ved vedligeholdelse og reparationer. Reservedele kan bestilles i vores onlineshop (se "Reservedele/ tilbehør").

ADVARSEL!

- ▶ Brug af andre skærehoveder samt tilbehør og monteringsdele, der ikke udtrykkeligt anbefales, kan bringe personer og genstande i fare. Værktøjet må kun bruges til det foreskrevne anvendelsesformål. Anvendelse til andre formål betragtes som værende uden for anvendelsesformålet. Brugeren er alene ansvarlig for materielle skader og personskaade som følge af ukorrekt brug, og producenten kan under ingen omstændigheder drages til ansvar. Producenten kan ikke holdes ansvarlig, hvis hans/hendes maskiner ændres eller anvendes uden for anvendelsesområdet, og hvis sådanne ændringer medfører skader.

OBS!

- ▶ Selvom værktøjet bruges korrekt, er der altid en vis restrisiko, som ikke kan udelukkes. Følgende mulige farer kan opstå på grund af værktøjets type og konstruktion:
- Kontakt med den ubeskyttede trådspole (snitsår).

⚠ OBS!

- Hvis en person stikker hænderne ind i den roterende trådspole (snitsår).
- Høreskader, hvis brugeren ikke bærer den nødvendige beskyttelse.
- Sundhedsskadelig støv- eller gasudvikling ved anvendelse af produktet i lukkede rum (utilpashed).

2.1. Yderligere sikkerhedsanvisninger

For at undgå personskader og materielle skader:

- **Obs! Hold altid hænder og fødder på afstand af klippeområdet,** især når produktet startes. Hold altid hånden på det ekstra håndtag.
- **Hold altid produktet ved at holde på multifunktions-håndtagene.** Hold altid produktet med en passende sikkerhedsafstand, og indtag en stabil kroppsstilling.
- **Bær altid beskyttelsesbriller.**
- Brug kun produktet i dagslys eller med god, kunstig belysning, hvis det er muligt.
- Brug ikke produktet i regnvejr eller fugtigt græs.
- Kontrollér produktet for eventuelle skader før anvendelse eller efter et stød, og reparer det ved behov.
- Brug ikke produktet, hvis beskyttelsesanordningerne er beskadiget eller ikke anbragt korrekt.
- Sørg for, at motorens ventilationsrille, beskyttelsesafdækningen og klippeenheden altid er rene og uden snavs eller rester.
- **Ved anvendelse af produktet kan sten og andre dele slynges væk, hvilket kan føre til alvorlige kvæstelser.** Sørg for, at der ikke befinder sig personer eller dyr i en omkreds på mindst 15 m, mens du arbejder med produkter. Sluk omgående for produktet, hvis en person - og især børn og dyr - kommer inden for maskinens rækkevidde.
- Hold afstand til de bevægelige dele, når produktet er i brug (i området ved skæreanordningerne). **Når produktet slukkes, drejer skærehovedet sig stadig i nogle sekunder.**
- Før produktet anvendes, skal sten, grene og andet fast materiale fjernes fra arbejdsområdet. Start kun maskinen som beskrevet i vejledningen. Den må ikke være vendt om eller være i arbejdsposition ved start. Kryds ikke hen over grusstier eller -veje, når produktet kører.
- Vær meget forsigtig ved forlængelse af skæretråden. Der er risiko for snitsår. Når dette er udført, skal du indtage den rigtige arbejdsstilling igen, før produktet startes op.
- Brug ikke skærespoler af metal. Bemærk, at produktet fortsætter med at køre nogle sekunder, efter at knappen slippes.
- Sluk for motoren (tænd-/sluk-knappen), hvis:
 - Du tanker produktet op,
 - ikke bruger det,
 - lader det være uden opsyn,
 - rengør det,
 - transporterer det fra et sted til et andet,
 - tager skæreenheden af eller udskifter den samt indstiller skæretrådens længde med hånden.
- **Brugtid og pauser**

Længere tids brug af maskinen kan føre til vibrationsbetingede kredsløbsforstyrrelser i hænderne. Du kan dog forlænge tiden ved at anvende egnede handsker eller holde regelmæssige pauser. Vær opmærksom på, at disposition for dårligt kredsløb, lave udendørs temperaturer eller stor energianvendelse under arbejdet kan nedsætte den tid, du kan arbejde i.
- Længere tids brug af maskinen kan føre til høreskader, hvis der ikke anvendes egnet høreværn. **Brug personlig støjbeskyttelse,** f.eks. ørepropper for at undgå risikoen for høreskader.

- **Bær græstrimmeren – når produktet er slukket – ved at holde på det øverste og nederste skaftør og med skæreenheden vendt væk fra din krop, så personskader undgås.** Græstrimmerens motorhoved er varmt, selv efter at produktet er slukket. Pas derfor på ikke at røre ved motorhovedet.
- Kontrollér regelmæssigt, om skæretilbehøret står stille i tomgang.
- Nationale regler kan fastsætte en aldersbegrænsning for brugeren.
- Bemærk, at følgende kan medføre skader på produktet og alvorlige kvæstelser af personen, der arbejder med det:
 - Vedligeholdelse, der ikke er udført korrekt,
 - Anvendelse af reservedele, der ikke er i overensstemmelse med forskrifterne,
 - Fjernelse eller ændring af sikkerhedsanordningerne.
- **Obs!** Lokale forskrifter kan begrænse brugen af maskinen.
- Hold altid skæreværktøjet i god stand.
- Kontrollér før brug, at produktet ikke har løse forbindelser, brændstoftækage og beskadigede dele som f.eks. revner i skæredelene.
- Hold pauser, og skift regelmæssigt arbejdsstilling.
- **Advarsel!** Der er skarpe kanter på græstrimmeren. **Det er nødvendigt at bære handsker.**
- Det er nødvendigt at udføre en visuel kontrol før brug, hvis produktet tabes eller påvirkes af stød på anden måde, så alvorlige mangler kan findes og udbedres.
- **Bær skridsikkert fodtøj og beskyttelsesdragt.**
- **Brug aldrig maskinen, hvis du er træt, syg eller påvirket af alkohol eller andre stoffer eller medicin.**
- Advarsel mod udstødningsgasser!
- Stå stabilt, og hold balancen, mens du bruger produktet. Brug endvidere den medfølgende bærerem.

2.2. Tilbagestød – årsager og tilhørende sikkerhedsanvisninger

- Tilbagestød er en pludselig bevægelse af maskinen til siden eller frem eller tilbage, som kan forekomme, hvis skæreværktøjet sidder i klemme eller har sat sig fast i en genstand som f.eks. et ungt træ eller en træstump. Det kan være så voldsomt, at maskinen og/eller betjeningspersonen slynges i en bestemt retning og til sidst mister kontrollen over maskinen.
- Tilbagestød og de tilhørende risici kan forhindres med de nødvendige forholdsregler, som beskrives efterfølgende.
 - a) **Hold godt fast i maskinen med begge hænder, og hold armene i en stilling, så du kan afværge tilbagestødskræfterne. Hold dig til venstre for maskinen.** Et tilbagestød kan øge risikoen for personskader på grund af maskinens uventede bevægelse. Med egnede forholdsregler kan betjeningspersonen kontrollere tilbagestødskræfterne.
 - b) **Hvis skæreværktøjet sætter sig fast, eller du afbryder arbejdet, skal du slukke for maskinen og holde den roligt i materialet, indtil skæreværktøjet står stille. Prøv aldrig på at fjerne skæreværktøjet fra materialet eller at trække det tilbage hvis skæreværktøjet har sat sig fast, så længe skæreværktøjet roterer, da det kan medføre tilbagestød.** Find og afhjælp årsagen til, at skæreværktøjet sidder fast.
 - c) **Brug aldrig sløvt eller beskadiget skæreværktøj.** Sløvt eller beskadiget skæreværktøj øger risikoen for, at det kan komme i klemme eller sætte sig fast i en genstand, hvilket fører til tilbagestød.
 - d) **Sørg altid for godt overblik over materialet, der skal skæres.** Tilbagestød er sandsynligt i områder, hvor det er vanskeligt at se materialet, der skal skæres.

- e) **Sluk for maskinen, hvis en anden person nærmer sig under arbejdet.** Andre personer kan let rammes af den roterende savklinge og kvæstes i tilfælde af et tilbageslød.

3. Montering

3.1. Montering af beskyttelsesafdækning (Fig. B)

⚠ ADVARSEL!

- ▶ Brug aldrig produktet uden korrekt monteret beskyttelsesafdækning **13**. Der er fare for personskader.
- ♦ Anbring beskyttelsesafdækningen **13** på skaftholderen **32**.
- ♦ Skru skruerne **31** ind i beskyttelsesafdækningen **13** ved hjælp af den (mindste) 4-mm-unbrakonøgle **24**.

3.2. Montering af todelt rør (Fig. C)

- ♦ Løsn skruen **33** til røret på det øverste skaftør **8**.
- ♦ Skub det nederste skaftør **12** så langt som muligt ind i det øverste skaftør **8**.
- ♦ Tryk på låsen **11**, og skub det nederste skaftør **12** ind i det øverste skaftør **8** indtil stop.
- ♦ Drej det nederste skaftør **12** med en let drejebevægelse, indtil låsen **11** går i indgreb i hullet i det øverste skaftør **8**.
- ♦ Stram skruen **33** til røret med hånden.

BEMÆRK

- ▶ Kontrollér, før produktet startes, at det nederste skaftør **12** sidder fast og sikkert og befinder sig i den rigtige position.

Afmontering

- ♦ Løsn skruen **33** til rør.
- ♦ Tryk på låsen **11**.
- ♦ Træk skaftørerne fra hinanden.

3.3. Montering af multifunktions-håndtaget (Fig. D)

- ♦ Løsn stjerneskruen **34**, og tag håndtagsholderen **35** af det øverste skaftør **8**.
- ♦ Sæt multifunktions-håndtaget **10** ind i optaget **36** på det øverste skaftør **8**. Plastringen på multifunktions-håndtaget skal ligge i styreskinnen i optaget **36**.
- ♦ Fastgør multifunktions-håndtaget med håndtagsholderen **35** og stjerneskruen **34**. Stram stjerneskruen **34** med hånden.

BEMÆRK

- ▶ Kontrollér og sørg for, at apparatkablet **18** (se fig. A) holdes på plads af de to kabelholdere **19** (se fig. A).

3.4. Montering af skæreværktøj (Fig. N)

⚠ ADVARSEL!

- ▶ Ved anvendelse af trådspolen **16** skal beskyttelsesafdækningen **13** være monteret fuldstændigt. Ved anvendelse af 3-tands-kniven **29** skal beskyttelsesafdækningen **13** afkortes (se kapitel: "Aftagning/montering af beskyttelsesafdækningens forlængelse").
- ♦ Blokér montagespindlen **49** ved at trykke på låsestiften **B** og holde den nede. Drej drivskiven **A** en smule, indtil den blokerer.

Montering af spolen

- ♦ Fjern skive **50**, spændeskive **51** og møtrik **52** før montering.
- ♦ Skru spolekapslen **15** på monterings-spindlen **49** mod urets retning.
- ♦ Slip derefter låsestiften **B** for at frigive montagespindlen **49**.
- ♦ Træk i de to tråddender for at løsne trådene fra noterne.
- ♦ Klip trådsnoeren til, så den er ca. 15 cm, så belastningen på motoren under start og opvarmning reduceres.

Montering af 3-tands-kniven

- ◆ Fjern skive ⑤0, spændeskive ⑤1 og møtrik ⑤2 før montering.
- ◆ Sæt 3-tands-kniven ④9 på monterings-spindlen ④9. Kniven kan anvendes på begge sider.
- ◆ Fastgør 3-tands-kniven ④9 med underlagsskiven ⑤0, spændeskiven ⑤1 og møtrikken ⑤2. For at stramme møtrikken ⑤2 kan servicenøglen ④3 anvendes. Spænd møtrik ⑤2 mod uret.
- ◆ Slip derefter låsestiften B for at frigive montagespindlen ④9.

4. Første brug

⚠ ADVARSEL!

- ▶ Før produktet bruges første gang, skal det kontrolleres for driftssikkerhed. Start ikke produktet, hvis du på nogen måde er i tvivl!

BEMÆRK

- ▶ Fjern beskyttelsesfolien til trådafskærreren ① før første brug.
- ▶ Vær især opmærksom på følgende punkter:
 - Kontrol af skæreværktøjet for skader og slid.
 - Korrekt montering af skærehovedet.
 - Alle kontakter skal gå let.
 - Stikket til tændrøret skal sidde godt fast. Hvis stikket er løst, kan der dannes gnister, som kan antænde den udslippende brændstof-luftblanding.
 - Håndtagene skal være rene, for at produktet kan anvendes sikkert.
 - Alle sikkerheds- og beskyttelsesanordninger skal være monteret korrekt og sidde på plads, før produktet kan startes.
 - **Skærehovedet skal kunne køre frit.** Se efter, om skærehovedet sidder korrekt, og at de bevægelige dele er fri, før produktet startes.

⚠ ADVARSEL!

- ▶ Hvis du er det mindste i tvivl vedrørende brugen af dette produkt, bedes du spørge en fagmand i et autoriseret service-center til råds.

4.1. Påfyldning af brændstof (fig. E)

⚠ ADVARSEL!

- ▶ Sørg for god udluftning, når du arbejder med brændstof. Rygning er forbudt ved optankning, og alle varmekilder skal holdes på afstand. Tank aldrig op, mens motoren kører. Åbn forsigtigt tankdækslet, så et eventuelt overtryk langsomt kan sive ud. Start produktet med en afstand på mindst 3 m til stedet, hvor du har fyldt brændstof på. Hvis dette ikke overholdes, er der brand- og eksplosionsfare.

BEMÆRK

- Påfyldningsvolumen for brændstoff-tanken ⑦ er 1200 ml.
- Brug kun den brændstofblanding, som anbefales i vejledningen. Brændstofblandingen ældes. Brug derfor ikke brændstofblandinger, der er ældre end 3 måneder. Hvis dette ikke overholdes, kan motoren beskadiges, og garantien ophører.

⚠ OBS!

- Undgå direkte hudkontakt med benzin samt indånding af benzindampe. Ellers er der risiko for helbredet!

Produktet er forsynet med en totaktsmotor og anvendes derfor udelukkende med en blanding af benzin og totakts-motorolie i et forhold på 40:1.

Tablet til brændstofblandingen

Benzin	2-taktsolie
1,00 liter	25 ml
3,00 liter	75 ml

Benzin	2-taktolie
5,00 liter	125ml
Blanding	40 dele benzin + 1 del olie

BEMÆRK

- ▶ Brug blyfri kvalitetsbenzin med et oktantal på mindst 90.
- ▶ Den optimale effekt opnås ved anvendelse af olie til luftkølede totaktsmotorer.
- ◆ Bland benzinen og olien i en brændstof-blandeflaske **26**. Brug skalaen på beholderen.
- ◆ *OIL* ↓ Hæld først benzin i brændstof-blandeflasken **26** indtil *PETROL* ↑ stregen "PETROL". Hæld derefter olie i, indtil den anden markering ("OIL") på skalaen øverst til højre. Luk og ryst beholderen.
- ◆ Skru tankdækslet **37** af, og hæld brændstofblandingen i brændstofftanken **7**. Tør eventuelle brændstofrester af omkring tankdækslet, og luk tankdækslet igen.

4.2. Påsætning af skulderrem (fig. F)

⚠ OBS!

- Bær altid bæreselen **27**, når du arbejder med produktet. Sluk altid for produktet, før du tager bæreselen **27** af. Der er fare for ulykker.
- Bæreselen **27** er forsynet med en kvik-fracobling. Ved at åbne låsen **38** kan produktet hurtigt løsnes fra bæreselen i en farlig situation.
- ◆ Tag bæreselen **27** på.
- ◆ Indstil selelængden, så karabinkrogen sidder ca. 10 cm under hoften.
- ◆ Fastgør karabinkrogen på ringen **9** på produktets øverste skaftrør **8**.

BEMÆRK

- ▶ Tag produktet af, før du starter motoren, og fastgør det med kørende motor på bæreselen **27**.
- ▶ Anbring kropsbeskyttelsen **23** på hoften mellem kroppen og produktet.

4.3. Start motoren (fig. G)

⚠ ADVARSEL!

- ▶ Start motoren mindst 3 meter fra påfyldningsstedet.

BEMÆRK

- ▶ Læg produktet på et fast, plant underlag. Kontrollér, at skæreværktøjet ikke rører ved genstande eller jorden.

Ved anvendelse af trådspolen **16**

- ◆ Kontrollér, at beskyttelsehætten på trådafskærreren **14** (se fig. A) er taget af.

Ved anvendelse af 3-tands-kniven **28**

- ◆ Kontrollér, at forlængeren til beskyttelsesafdækningen **54** er taget af.

Koldstart

- ◆ Læg produktet på et fast, plant underlag. Kontrollér, at skæreværktøjet ikke rører ved genstande eller jorden.
- ◆ Stil tænd-/sluk-knappen **20** på position I.
- ◆ Stil chokerhåndtaget **4** på position .
- ◆ Tryk 6 x på brændstofpumpen **5** (tipper) (se fig. A).
- ◆ Hold produktet med den ene hånd på det øverste skaftrør **8**. Træk flere gange i startsnoren på starthåndtaget **3** med den anden hånd, indtil motoren starter.
Obs! Træk ikke startsnoren for langt ud – fare for brud!

BEMÆRK

- ▶ Hvis produktet ikke starter efter 3-4 x træk, skal chokerhåndtaget **4** stilles manuelt på position .

- ◆ Tryk på gashåndtagsspærren ②1 og kort på gashåndtaget ②2, så chokerhåndtaget ④ går over på stillingen . Produktet kører i tomgang. Lad produktet køre sig varm et øjeblik.
- ◆ For at slå græs skal du trykke på gashåndtagsspærren ②1 og holde den inde og derefter aktivere gashåndtaget ②2.
- ◆ Stil tænd-/sluk-knappen ②0 på position **O** for at slukke for motoren.

Varmstart

- ◆ Stil tænd-/sluk-knappen ②0 på position **I**.
- ◆ Lad chokerhåndtaget ④ være på position .
- ◆ Hold produktet med den ene hånd på det øverste skaftør ⑥. Træk flere gange i startsnoren på starthåndtaget ③ med den anden hånd, indtil motoren starter. **Obs! Træk ikke startsnoren for langt ud – fare for brud!** Produktet kører nu i tomgang.
- ◆ Stil tænd-/sluk-knappen ②0 på position **O** for at slukke for motoren.

BEMÆRK

- ▶ Hvis motoren ikke starter efter to forsøg, kan du prøve at starte uden choker i positionen varmstart. Hvis det ikke lykkes, bedes du følge anvisningerne i kapitlet "Fejlsøgning".

5. Betjening

5.1. Arbejdsanvisninger

BEMÆRK

- ▶ Arbejd sikkert og koncentreret!
- Overhold de nationale eller kommunale forskrifter ved skæring.
- Klip eller trim ikke i de almindelige hviletider.
- Fjern faste genstande som sten, metaldele og lignende. De kan slynges væk og dermed føre til personskader eller materielle skader.

- Ved trimning eller klipning af høje buske eller hække skal arbejdhøjden være mindst 15 cm. Derved er der ikke fare for at ramme dyr som f.eks. pindsvin.
- Hold altid fast og sikkert i produktet med begge hænder!
- Klip kun græs og ukrudt! Vær opmærksom på rødder eller træstumper, da der er fare for at snuble over dem.
- Arbejd forsigtigt, og udsæt aldrig andre for risiko, når du klipper.
- Arbejd kun, når der er tilstrækkeligt udsyn og gode lysforhold!
- Hold øje med skærehovedet!
- Skær aldrig over skulderhøjde!
- Udskift aldrig plastsnoeren med en snor af ståltråd – fare for personskader og andre skader!
- Arbejd ikke på en stige!
- Arbejd kun på et fast og stabilt underlag!
- Undgå akavede kropstillinger. Sørg for, at du står sikkert, og hold altid balancen.
- Skift arbejdsstillingen med jævne mellemrum, så du forebygger træthed i den ene side.
- Sluk omgående produktet ved blokering af skærehovedet, træk tændrørsstikket ud, og fjern blokeringen.

5.2. Flytning af ringen til bæreselen/afbalancering af produktet (fig. Q)

- Vælg den rigtige position for ringen til bæreselen ⑨ ved arbejde med trådspolen ⑩ og 3-tands-kniven ②9. Ved arbejde med trimmeren, som er fastgjort til bæreselen ②7 skal du gøre følgende uden at røre ved den med hånden:
- **1** Læg trådspolen ⑩ på jorden.
- **2** Afbalancér **3-tands-kniven ②9** cirka 20 cm over jorden.

- ◆ Løsn skruen ⑤ på ringen til bæreselen ⑨. Brug hertil 4-mm unbrakonøglen ②. Stram kun skruen ⑤ en smule.
- ◆ Afbalancér trimmeren afhængigt af skæreværktøjet efter de ovennævnte kriterier ved at flytte ringen ⑨ på det øverste skaftør ③.
- ◆ Stram skruen ⑤, når trimmeren er i den ønskede position.

5.3. Arbejde med trådspolen

- Hold produktet på små græsplæner med en vinkel på ca. 30°, og sving skærehovedet roligt fra højre til venstre med en halvcirkelformet bevægelse.
- De bedste resultater opnås ved en maksimal græslængde på 15 cm. Hvis græsset er højere, anbefales det at slå det ad flere omgange.
- Ved klipning af græs omkring træer, hegnspæle eller andre forhindringer skal du gå langsomt om forhindringen med produktet for at klippe græsset med trådspidserne.
- Undgå at røre ved faste forhindringer (sten, mure, stakitter osv.). Ellers slides tråden hurtigt. Brug kanten af beskyttelsesafdækningen til at holde den rigtige afstand med.

⚠ OBS!

- Læg ikke skærehovedet på jorden under arbejdet!

5.4. Forlængelse af skæretråden

Produktet er udstyret med en dobbelt-tråds-vippeautomatik, hvilket vil sige, at begge tråde forlænges, hvis du vipper skærehovedet på jorden.

- ◆ Hold det kørende produkt over græsset, og vip skærehovedet et par gange let mod jorden. På denne måde forlænges tråden.

- ◆ Trådafskeereren ⑭ (se fig. A), der er del af beskyttelsesafdækningen ⑬ (se fig. A) skærer tråden af til den ønskede længde.

Hvis tråddenden ikke kan forlænges

- ◆ Sluk for produktet.
- ◆ Tryk spoieindsatsen indtil stop, og træk kraftigt i trådens ende.

Hvis du ikke kan se trådenderne:

- ◆ Udskift trådspolen ⑯ (se kapitlet "Spoleskift").

⚠ OBS!

- Trådrester kan slynges væk og føre til personskader.

5.5. Arbejde med 3-tandskniven

⚠ OBS!

- Bær altid bæreselen ⑦ og egnet beskyttelsesbeklædning under arbejdet. Bær øjen- og høreværn og sikkerhedshjelm. Sørg for, at kniven er installeret korrekt.
- Udskift beskadigede eller sløve værktøjer. Der er fare for personskader.

BEMÆRK

- ▶ Bearbejd kun overskuelige og plane overflader. Undersøg omhyggeligt de områder, der skal klippes, og fjern alle fremmedlegemer. Undgå at støde mod sten, metal eller andre forhindringer. Kniven kan beskadiges, og der er fare for tilbageslag.
- ◆ Hold skærehovedet over jorden under arbejdet, og sving produktet som en le i en ensartet bue frem og tilbage.
- ◆ Hold ikke skærehovedet på skrå.
- ◆ Brug ikke produktet til at klippe vild bevoksning og underskov.
- ◆ Kontrollér regelmæssigt kniven for skader, og udskift beskadigede knive.

Hvis produktet vibrerer

Rengør produktet, og fjern græsrester, som eventuelt sidder på skærehovedet og i beskyttelsesafdækningen (se kapitlet "vedligeholdelse og pleje").

6. Vedligeholdelse og pleje

⚠ OBS!

- Udfør som hovedregel vedligeholdelses- og rengøringsarbejde med motoren slukket og tændrørstikket **2** taget ud (se fig. A).
- Lad arbejdet, som ikke er beskrevet i denne vejledning, udføres af en kundeserviceafdeling, som er autoriseret af os.
- Brug kun originale dele og aldrig metaltråde.
- Brug af uoriginale dele kan forårsage personskader og uoprettelige skader og fører omgående til ophør for garantien.

6.1. Rengøring af produktet

- ◆ Rengør skæreenheden og beskyttelsesafdækningen **15** for græs og jord efter hver klipning.
- ◆ Hold altid håndtagene rene og fri for græs.
- ◆ Rengør produktet med en blød børste eller en klud.

BEMÆRK

- ▶ **Beskyt produktet mod skader!**
Produktet må ikke sprøjtes rent med vand og må ikke lægges ned i vand. Brug ikke rengørings- eller opløsningsmidler.

6.2. Spoleskift

⚠ OBS!

- Ved anvendelse af trådspolen **16** skal beskyttelsesafdækningen **15** være monteret fuldstændigt (se kapitlet: "Aftagning/montering af beskyttelsesafdækningens forlængelse").

- ◆ Sluk for motoren.
- ◆ Læg produktet på jorden, og kontrollér, at der ikke løber brændstof ud, og at produktet ligger fast.
- ◆ Blokér montagespindlen **49** ved at trykke på låsestiften **B** og holde den nede. Drej drivskiven **A** en smule, indtil den blokerer. Skru spolekapslen **15** af montagespindlen **49** i urets retning.
- ◆ Åbn spolekapslen **15** ved at trykke kliklukningen **49** ind på begge sider af spolekapslen **15**, og tag låget af spolekapslen **15** (se fig. H).
- ◆ Du kan bruge en kærvskruetrækker som hjælp til at åbne spolekapslen **15**. Vær forsigtig, så du ikke beskadiger spolen.
- ◆ Sæt den nye trådspole **16** ind i låget på spolekapslen **15** og stik de to trådender gennem tråudgangs-øjet **40** (se fig. H).
- ◆ Læg trådspolen **16** ind i låget til spolekapslen **15**, og lad låget klikke på plads på spolekapslen **15** igen. Sørg for at ramme de to udskæringer **41** i spolekapslen **15** med tråudgangs-øjerne **40**, da låget ellers ikke lukkes (se fig. H).
- ◆ Skru spolekapslen **15** på monterings-spindlen **49** mod urets retning igen.
- ◆ Skru igen spolekapslen **15** på monterings-spindlen **49** mod urets retning.
- ◆ Blokér montagespindlen **49** ved at trykke på låsestiften **B** og holde den nede. Drej drivskiven **A** en smule, indtil den blokerer.
- ◆ Drej spolekapslen **15** videre indtil stop, så den sidder fast.
- ◆ Slip derefter låsestiften **B** for at frigive montagespindlen **49**.
- ◆ Træk i begge trådender for at løsne trådene fra noterne **48**.
- ◆ Klip trådsnoen til, så den er ca. 15 cm, så belastningen på motoren under start og opvarmning reduceres.

6.3. Knivskift (Fig. N)

⚠ OBS! FARE FOR PERSONSKADER!

- Forsigtig, skarpe kanter!
Bær handsker.

⚠ OBS!

- Ved anvendelse af 3-tands-kniven 29 skal beskyttelsesafdækningen 16 afkortes (se kapitel: "Aftagning/montering af beskyttelsesafdækningens forlængelse").
- ◆ Sluk for motoren.
- ◆ Læg produktet på jorden, og kontrollér, at der ikke løber brændstof ud, og at produktet ligger fast.
- ◆ Blokér montagespindlen 49 ved at trykke på låsestiften B og holde den nede. Drej drivskiven A en smule, indtil den blokerer.
- ◆ Løsn møtrikken 52 i urets retning, og tag møtrikken 52, spændeskiven 51, underlagsskiven 50 og 3-tands-kniven 29 af monterings-spindlen 49.
- ◆ Sæt 3-tands-kniven 29 på monterings-spindlen 49. 3-tands-kniven 29 kan anvendes på begge sider.
- ◆ Fastgør 3-tands-kniven 29 med underlagsskiven 50, spændeskiven 51 og møtrikken 52.
- ◆ Slip derefter låsestiften B for at frigive montagespindlen 49.

6.4. Forlængelse af beskyttelsesafdækningen (aftagning/montering) (Fig. O)

BEMÆRK

- ▶ Ved anvendelse af 3-tands-kniven 29 skal forlængelsen til beskyttelsesafdækningen 54 reduceres.
- ▶ Ved anvendelse af trådspolen 16 skal forlængelsen til beskyttelsesafdækningen 54 være kørt ud.

Reduktion af beskyttelsesafdækningens forlængelse

- ◆ Tryk de to trykknapper på klik-lukningen 53 ind med tommelfingeren.
- ◆ Skub forlængelsen til beskyttelsesafdækningen 54 opad, indtil den går i hak.

Udkøring af beskyttelsesafdækningens forlængelse

- ◆ Tryk de to trykknapper på klik-lukningen 53 ind og nedad med tommelfingeren.
- ◆ Træk forlængeren af beskyttelsesdækslet 54 helt ned.

BEMÆRK

- ▶ Rengør forlængeren 54 og beskyttelsesdækslet 18 på apparatet efter hver brug.

6.5. Rengøring af luftfilteret (fig. I)

⚠ OBS!

- Brug aldrig produktet uden luftfilter. Ellers kommer der støv og snavs ind i motoren, som fører til skader på maskinen.
Hold luftfilteret rent.
- ◆ Sluk for motoren.
- ◆ Løsn skruen 42 på luftfilterdækslet 6, og tag luftfilterdækslet 6 af luftfilterhuset 43.
- ◆ Tag luftfilteret 44 af luftfilterhuset 43.
- ◆ Rengør luftfilteret 44 med sæbe og vand, og lad det lufttørre. Brug aldrig benzin til rengøringen!

BEMÆRK

- ▶ Udskift luftfilteret 44, hvis det er slidt, beskadiget eller meget snavset.
- ▶ Gitteret fungerer som afstandsholder og skal sættes ind i luftfilterhuset 43 som det første, hvis det falder ud ved udtagning af luftfilteret 44.

- ◆ Sæt de to tapper på luftfilterdækslet **6** ind i forbindelserne på luftfilterhuset **43**.
- ◆ Klap luftfilterdækslet **6** på luftfilterhuset **43**.
- ◆ Fastgør luftfilterdækslet **6** med skruen **42**.

6.6. Udskiftning/indstilling af tændrør (Fig. J)

BEMÆRK

- ▶ Slidte tændrør eller for stor tændingsafstand fører til reduceret motorydelse.

- ◆ Sluk for motoren.
- ◆ Tag tændrørsstikket **2** af tændrøret **45**.
- ◆ Skru tændrøret **45** ud mod urets retning med den vedlagte servicenøgle **23** (se fig. A).
- ◆ Kontrollér tændingsafstanden ved hjælp af en følerlære (fås i specialforretninger). Elektrodeafstanden skal være 0,6-0,7 mm.
- ◆ Indstil afstanden ved forsigtigt at bøje tændrørets **45** jordelektrode.
- ◆ Rengør tændrøret **45** med en trådbørste.
- ◆ Sæt det rensede og indstillede tændrør **45** ind, eller udskift beskadigede tændrør **45** med et nyt tændrør (f. eks. tændrør „NST L8RTC“).
- ◆ Sæt tændrørsstikket **2** på igen.

6.7. Slibning af trådafskærer (fig. K)

⚠ OBS!

- Brug under ingen omstændigheder produktet uden trådafskærer, eller hvis den er beskadiget. Der er fare for personskader.
- Brug beskyttelseshandsker for at undgå snitsår.

- ◆ Sluk for motoren.
- ◆ Skru trådafskæreren **14** af beskyttelsesafdækningen **13**.
- ◆ Fastgør trådafskæreren **14** i en skruestik, og slib kniven med en fladfil. Fil forsigtigt og kun i én retning.
- ◆ Skru trådafskæreren **14** på beskyttelsesafdækningen **13** igen.

6.8. Skift af brændstoffilter (fig. L)

BEMÆRK

- ▶ Brug aldrig produktet uden brændstoffilter. Skift regelmæssigt brændstoffilteret.
- ◆ Skru tankdækslet **37** af.
- ◆ Tøm indholdet i brændstoftanken **7** ud i en egnet beholder.
- ◆ Tag brændstoffilteret **46** ud af brændstoftanken **7** med en krog, og tag det af ved at løsne den lille klemme.
- ◆ Udskift brændstoffilteret **46**, og læg den påsatte sugesop ind i brændstoftanken **7** igen.
- ◆ Luk brændstoftanken **7** med tankdækslet **37** igen.

BEMÆRK

- ▶ Specifikationer for brændstoffilter:
Tilslutning Ø 4 mm
Udvendig diameter: ca. 16 mm

6.9. Opvikling af trådspolen (fig. M)

Som alternativ til en ny trådspole **16** kan du købe en 2,4 mm kraftig og 6 m lang nylontråd og selv vikle den på trådspolen **16**.

- ◆ Fold tråden i midten, og læg midten af tråden i kærven **47** på trådspolen **16**. Vikl de to ender i pilens retning, som er angivet på undersiden af trådspolen **16**.
- ◆ Sæt derefter tråddenden fast i en af noterne **48** på trådspolen **16**.

BEMÆRK

- ▶ Træk i trådene, så de er stramme, og sørg for, at trådene ligger parallelt i de to trådkanaler. Trådspolen ⑩ må ikke fyldes med mere end 3 m tråd pr. tråd-kanal, da trådautomatikken ellers ikke fungerer korrekt.

6.10. Smøring af produktet (fig. P)

BEMÆRK

- ▶ Efter ca. 10 driftstimer skal gearet smøres.
- ◆ Løsn skruen ⑤ på gearet med en almindelig 5 mm-unbrakonøgle.
- ◆ Pres ca. 5 g almindeligt smørefedt ind i smøreåbningen på gearhuset.
- ◆ Luk gearet med skruen ⑤ igen.

6.11. Skift af brændstoffilter

BEMÆRK

- ▶ Karburatoren er forindstillet fra fabrikkens til optimal ydelse. Hvis det er nødvendigt at foretage justeringer, skal indstillingerne udføres af et specialværksted.

6.14. Vedligeholdelsesintervaller

Udfør vedligeholdelsesarbejdet regelmæssigt som angivet i tabellen “Vedligeholdelsesintervaller”. Produktets levetid forlænges ved regelmæssig vedligeholdelse. Du opnår endvidere optimale klipperesultater og undgår uheld.

Tablet over vedligeholdelsesintervaller

Maskindel	Handling	Altid før brug	Driftstimer	
			10	20
Skruer, møtrikker, bolte	Kontrol, stramning		X	
Luftfilter	Rengøring eller udskiftning			X
Brændstoffilter	Udskiftning		X	

6.12. Fjernelse af blokeringer

⚠ OBS!

- Sluk for produktet, og tag tændrørstikket ② ud (se fig. A), før du arbejder på skæreenheden.
- Brug beskyttelseshandsker for at undgå snitsår.

6.13. Kontrol af koblingen

BEMÆRK

- ▶ Læg produktet på et fast, plant underlag. Kontrollér, at skæreværktøjet ikke rører ved genstande eller jorden.
- ▶ Kontrollér altid, at koblingen fungerer korrekt i tomgang.
- ▶ Start produktet (se “Start motoren”) og kontrollér visuelt med tilstrækkelig sikkerhedsafstand, at trådspolen ikke drejer sig i tomgang.

Maskindel	Handling	Aldrig før brug	Driftstimer	
			10	20
Tændrør	Rengøring/indstilling/udskiftning		X	
Brændstofslinger	Kontrol, udskiftning ved behov	X		
Den komplette maskine	Kontrol, rengøring ved behov	X		
Betjeningshåndtag	Kontrol af funktion	X		
Klippehoved	Kontrol af korrekt montering	X		
Kobling	Kontrol af tilstand i tomgang	X		
Gear	Smøring		X	

7. Opbevaring

7.1. Generelle opbevaringsanvisninger

- ◆ Rengør og vedligehold produktet og tilbehørsdelene omhyggeligt før opbevaring.
- ◆ Opbevar produktet på et tørt og støvbeskyttet sted, der er utilgængeligt for børn.
- ◆ Pak ikke produktet ind i plastsække, da der ellers kan dannes fugt og skimmel.
- ◆ Læg ikke produktet på beskyttelsesafdækningen.
- ◆ Brug transportbeskyttelsen **30** ved opbevaring af kniven (se fig. A).
- ◆ Kabelholderen **19** skal holde produktkablet **13** i position (se fig. A). Fjern ikke kabelholderen **19** – heller ikke ved opbevaring af produktet.

7.2. Opbevaring under driftspauser

BEMÆRK

- ▶ Hvis anvisningerne til opbevaring ikke overholdes, kan det medføre startproblemer eller permanente skader på grund af brændstofrester i karburatoren.

7.3. Ved driftspauser op til 3 måneder

- ◆ Tøm indholdet i brændstoftanken **7** ud på et godt ventileret sted.
- ◆ Start motoren, og lad den køre i tomgang, indtil motoren stopper, og karburatoren er uden indhold af brændstof.
- ◆ Lad motoren afkøle (ca. 5 minutter).

7.4. Ved driftspauser på mere end 3 måneder

- ◆ Tøm indholdet i brændstoftanken ⑦ ud på et godt ventileret sted.
- ◆ Start motoren, og lad den køre i tomgang, indtil motoren stopper, og karburatoren er uden indhold af brændstof.
- ◆ Lad motoren afkøle (ca. 5 minutter).
- ◆ Løsn tændrøret ④⑤ (se fig. J) med servicenøglen ②③ (se "Udskiftning/indstilling af tændrør").
- ◆ Hæld en teskefuld ren 2-takts-olie i forbrændingskammeret, og træk langsomt i startsnoren flere gange for at fordele olien inden i motoren.
- ◆ Sæt tændrøret ④⑤ ind igen.

8. Transport

- ◆ Ved transport skal produktet være slukket, og tændrørsstikket ② skal være taget ud. Produktet må ikke transporteres i tomgang.
- ◆ Bær produktet med den ene hånd på det øverste og den anden hånd på det nederste skaftør ⑧+⑫, så du undgår at komme i kontakt med farlige dele (f. eks. varm motor, skæreenhed).
- ◆ Brug transportbeskyttelsen ④⑩ ved transport af knivene.
- ◆ Hold en sikkerhedsafstand til andre personer og dyr ved transporten.

- ◆ Produktet må ikke transporteres på hovedet, for at forhindre brændstof i at løbe ud. Tøm benzintanken med en udsugningspumpe før transport mellem to anvendelsessteder. Tøm ikke benzintanken i lukkede rum, i nærheden af ild eller under rygning. Gasdampe kan forårsage eksplosioner eller brand.
Transport i et motorkøretøj:
Fastgør produktet, så det ikke kan vælte og beskadiges. Sørg for, at produktet står sikkert.

9. Bestilling af reservedele

Du kan altid bestille reservedele til dette produkt på internettet på www.kompernass.com.



Scan QR-koden med din smartphone/tablet. Med denne QR-kode kommer du direkte til vores web-side og kan se og bestille de tilgængelige reservedele.

BEMÆRK

- ▶ Hvis du har problemer med onlinebestillingen, kan du henvende dig telefonisk eller pr. e-mail til vores servicecenter.
- ▶ Oplys altid varenummeret (IAN) 508093_2507, når du afgiver din bestilling.
- ▶ Vær opmærksom på, at det ikke er muligt at foretage onlinebestilling af reservedele i alle lande.

10. Afhjælpning af fejl

Fejl	Årsag	Løsning
Motoren starter ikke	Tanken er tom	Tank op, så tanken er fuld
	Forkert rækkefølge ved start	Følg anvisningerne til start af maskinen i denne vejledning
	Motoren er "druknet"	Lad være med at give gas, start flere gange, afmonter, rens og tør tændrøret ved behov
	Tilsodet tændrør, forkert tændingsafstand	Rens, indstil eller udskift tændrøret
	Tændrørstilslutning, tændingskabel defekt	Udskift
	Karburator, -dyser snavsede, forkert indstillet karburatorblanding	Lad et specialværksted rens og indstille karburatoren
Motoren starter ikke	Tilstoppet brændstoffilter	Udskift eller rens brændstoffilteret
Motoren kører for hurtigt i tomgang	Motoren er kold	Kør langsomt motoren varm
Motoren opnår ikke sin maksimumydelse	Tilsodet tændrør, forkert tændingsafstand	Rens, indstil eller udskift tændrøret
	Snavset luftfilter	Rens eller udskift luftfilteret
	Karburator, -dyser snavsede, forkert indstillet karburatorblanding	Lad et specialværksted rens og indstille karburatoren
	Forkert brændstofblanding	Tank op efter vejledningen
	Tætningssvingen i krumtaphuset utæt	Lad fejlen afhjælpes på et specialværksted
	Cylinder, stempelringe slidt	
	Forkert tænding	
Forhøjet dannelse af gasser/røg	Forkert indstillet karburatorblanding	Lad et specialværksted indstille karburatoren
	Forkert brændstofblanding	Tank op efter vejledningen

11. Bortskaffelse/miljø- beskyttelse



Smid ikke elværktøj ud sammen med husholdningsaffaldet!

Det viste symbol med den overstregede affaldscontainer på hjul viser, at produktet ikke må bortskaffes sammen med det normale husholdningsaffald, når dets brugstid er omme, men skal afleveres på specielle indsamlingssteder, genbrugspladser eller affaldsvirksomheder. **Denne bortskaffelse er gratis for dig. Skån miljøet, og bortskaf produktet korrekt.**

Hvis det udtjente produkt indeholder persondata, er du selv ansvarlig for sletningen, før du afleverer det.



Du kan få oplysninger hos kommunen om bortskaffelse af udtjente produkter.



Emballagen består af miljøvenlige materialer, som kan bortskaffes på de lokale genbrugspladser.



Bortskaf emballagen miljøvenligt. Vær opmærksom på mærkningen på de forskellige emballeringsmaterialer, og aflevér dem sorteret til bortskaffelse. Emballagematerialerne er mærket med forkortelserne (a) og tallene (b) med følgende betydning: 1–7: Plast, 20–22: Papir og pap, 80–98: Kompositmaterialer.

Miljøbeskyttelse

- Tøm benzin- og olietanken omhyggeligt og aflever produktet på en genbrugsstation. De anvendte plast- og metaldele kan sorteres og afleveres til genbrug.
- Aflevér brugt olie og benzinrester på genbrugspladsen, og hæld det ikke ud i kloakkerne eller i afløbet.
- Aflever snavset vedligeholdelsesmateriale og brugsstoffer på et opsamlingssted, der er beregnet hertil.

12. Garanti for Kompernass Handels GmbH

Kære kunde

På dette produkt får du 3 års garanti fra købsdatoen. Hvis batteripakkerne til X12V og X20V Team-serien er del af leveringen, får du også 3 års garanti fra købsdatoen på dem. I tilfælde af mangler ved produktet har du en række juridiske rettigheder i forhold til sælgeren af produktet. Dine juridiske rettigheder forringes ikke af den nedenfor anførte garanti.

Garantibetingelser

Garantiperioden begynder på købsdatoen. Opbevar venligst kvitteringen et sikkert sted. Den er nødvendig for at kunne dokumentere købet.

Hvis der inden for tre år fra dette produkts købsdato opstår en materiale- eller fabrikationsfejl, vil produktet – efter vores valg – blive repareret eller udskiftet, eller købsprisen vil blive refunderet gratis til dig. Denne garantiydelse forudsætter, at det defekte produkt afleveres, og købsbeviset (kvitteringen) forevises i løbet af fristen på tre år, og at der gives en kort skriftlig beskrivelse af, hvori manglen består, og hvornår den er opstået.

Hvis defekten er dækket af vores garanti, får du et repareret eller et nyt produkt retur. Reparation eller ombytning af produktet udløser ikke en ny garantiperiode.

Garantiperiode og juridiske mangelkrav

Garantiperioden forlænges ikke, hvis der gøres brug af garantien. Det gælder også for udskiftede og reparerede dele. Skader og mangler, som eventuelt allerede fandtes ved køb, samt manglende dele, skal anmeldes straks efter udpakningen. Når garantiperioden er udløbet, er reparation af skader betalingspligtig.

Garantiens omfang

Produktet er produceret omhyggeligt efter strenge kvalitetsretningslinjer og testet grundigt inden levering.

Garantien dækker materiale- og fabriktionsfejl. Denne garanti dækker ikke produktdele, der er udsat for normal slidage og derfor kan betragtes som sliddele som f.eks. savblade, reserveklinger, slibepapir osv. eller skader på skrøbelige dele som f.eks. kontakter eller dele af glas.

Denne garanti bortfalder, hvis produktet er blevet beskadiget, ikke er forskriftsmæssigt anvendt eller vedligeholdt. For at sikre forskriftsmæssig anvendelse af produktet skal alle anvisninger nævnt i betjeningsvejledningen nøje overholdes. Anvendelsesformål og handlinger, som frarådes eller der advares imod i betjeningsvejledningen, skal ubetinget undgås.

Produktet er kun beregnet til privat og ikke til kommercielt brug. Ved misbrug og uhenigtsmæssig brug, anvendelse af vold og ved indgreb, som ikke er foretaget af vores autoriserede serviceafdeling, bortfalder garantien.

Garantiydelsen gælder ikke ved

- Normalt forbrug af batteriets kapacitet
- Erhvervsmæssig anvendelse af produktet
- Beskadigelser eller ændringer på produktet udført af kunden
- Manglende overholdelse af sikkerheds- og vedligeholdelsesforskrifter, betjeningsfejl
- Skader som følge af naturkatastrofer

Afvikling af garantisager

For at sikre en hurtig behandling af din anmeldelse bør du følge nedenstående anvisninger:

- Ved alle forespørgsler bedes du have kvitteringen og artikelnummeret (IAN) 508093_2507 klar som dokumentation for købet.
- Artikelnummeret kan du finde på typeskiltet på produktet, som indgravering på produktet, på betjeningsvejledningens forside (nederst til venstre) eller som klæbemærke på bag- eller undersiden af produktet.
- Hvis du finder funktionsfejl eller andre mangler, bedes du kontakte nedenstående serviceafdeling telefonisk eller bruge vores kontaktformular, som du kan finde på parksidediy.com under kategorien Service.
- Et produkt, der er registreret som defekt, kan du derefter indsende portofrit til den oplyste serviceadresse med vedlæggelse af købsbevis (kvittering) og en beskrivelse af, hvori manglen består, og hvornår den er opstået.



På parksidediy.com kan du downloade og læse denne og mange andre manualer. Med denne QR-kode kommer du direkte til parksidediy.com. Vælg dit land, og søg efter betjeningsvejledningerne ved hjælp af søgemasken. Ved at indtaste artikelnummeret (IAN) 508093_2507 kommer du til betjeningsvejledningen til din artikel.

12.1. Service

DK Service Danmark

Tel.: 80254583

Kontaktformular på parkside-diy.com

IAN 508093_2507

12.2. Importør

Bemærk at den efterfølgende adresse ikke er en serviceadresse. Kontakt først det nævnte servicested.

KOMPERNASS HANDELS GMBH

BURGSTRASSE 21

44867 BOCHUM

TYSKLAND

www.kompernass.com

13. Oversættelse af den originale EF-overensstemmelseserklæring

Vi, KOMPERNASS HANDELS GMBH, dokumentansvarlig: Hans-Peter Kompernaß, BURGSTR. 21, D-44867 BOCHUM, TYSKLAND, erklærer hermed, at dette produkt stemmer overens med følgende standarder, standardiseringsdokumenter og EF-direktiver:

Maskindirektivet (2006/42/EC)

Elektromagnetisk kompatibilitet (2014/30/EU)

Støjemissionsdirektiv (2000/14/EG), ændret af (2005/88/EG) og EU/2024/1208

Lydeffektniveau LWA:

3-tandsklinge:

Målt $L_{WA} = 107,6 \text{ dB}$
Usikkerhed $K_{WA} = 1,64 \text{ dB}$

Trådspole:

Målt $L_{WA} = 107,9 \text{ dB}$
Usikkerhed $K_{WA} = 1,28 \text{ dB}$

Garanteret $L_{WA} = 110 \text{ dB}$

Emissionsdirektivt (2016/1628/EU)

RoHS-direktivt (2011/65/EU)*

* Ansvar for udstedelsen af denne overensstemmelseserklæring er udelukkende producentens. Den ovenfor beskrevne genstand for erklæringen opfylder forskrifterne i EU-parlamentets og Rådets direktiv 2011/65/EU af 8. juni 2011 om begrænsning af anvendelsen af visse farlige stoffer i elektrisk og elektronisk udstyr.

Anvendte harmoniserede standarder

EN ISO 11806-1:2022

EN ISO 14982:2009

EN IEC 63000:2018

Typebetegnelse for produktet:

Benzindrevet græstrimmer PBS 2 F6

Produktionsår: 10–2025

Serienummer: IAN 508093_2507

Bochum, 10.09.2025

Hans-Peter Kompernaß
- Direktør -

Vi forbeholder os ret til tekniske ændringer med henblik på videreudvikling.

Indice

1. Introduzione	257
1.1. Uso conforme	257
1.2. Dotazione	257
1.3. Materiale in dotazione	258
1.4. Dati tecnici	258
2. Indicazioni generali per la sicurezza	262
2.1. Indicazioni di sicurezza aggiuntive	264
2.2. Cause del contraccolpo e rispettive avvertenze di sicurezza	266
3. Montaggio	266
3.1. Montaggio della copertura di protezione (fig. B)	266
3.2. Montaggio del tubo in due parti (fig. C)	266
3.3. Montaggio dell'impugnatura multifunzione (fig. D)	267
3.4. Montaggio dell'utensile da taglio (fig. N)	267
4. Messa in funzione	267
4.1. Aggiunta di carburante (fig. E)	268
4.2. Collocazione della tracolla (fig. F)	269
4.3. Avviamento del motore (fig. G)	269
5. Utilizzo	270
5.1. Indicazioni operative	270
5.2. Spostamento dell'occhiello per il cinghiaggio/equilibratura dell'apparecchio (fig. Q)	271
5.3. Lavoro con il rocchetto portafilo	271
5.4. Allungamento del filo	271
5.5. Lavorare con la lama a 3 denti	271
6. Manutenzione e cura	272
6.1. Pulizia dell'apparecchio	272
6.2. Sostituzione del rocchetto	272
6.3. Sostituzione della lama (fig. N)	273
6.4. Estensione della copertura di protezione (smontaggio/montaggio) (fig. O)	273
6.5. Pulizia del filtro dell'aria (fig. I)	274
6.6. Sostituzione/regolazione della candela di accensione (fig. J)	274
6.7. Affilamento del tagliafilo (fig. K)	275
6.8. Sostituzione del filtro del carburante (fig. L)	275
6.9. Avvolgimento intorno al rocchetto portafilo (fig. M)	275
6.10. Lubrificazione dell'ingranaggio (fig. P)	275
6.11. Sostituzione del filtro del carburante	276
6.12. Rimozione dei blocchi	276
6.13. Controllo del giunto	276
6.14. Intervalli di manutenzione	276

7. Conservazione	277
7.1. Indicazioni generali per la conservazione	277
7.2. Conservazione durante pause del funzionamento.	277
7.3. In caso di pause fino a 3 mesi	277
7.4. In caso di pause di più di 3 mesi	277
8. Trasporto	278
9. Ordinazione di pezzi di ricambio	278
10. Risoluzione degli errori	278
11. Smaltimento/tutela dell'ambiente	280
12. Garanzia della Kompernass Handels GmbH	280
12.1. Assistenza	282
12.2. Importatore.	282
13. Traduzione della dichiarazione CE di conformità originale	283

1. Introduzione

Congratulazioni per l'acquisto del nuovo apparecchio. È stato scelto un prodotto di alta qualità. Il manuale di istruzioni è parte integrante del presente prodotto. Esso contiene importanti note sulla sicurezza, sull'uso e sullo smaltimento. Prima di utilizzare il prodotto, acquisire dimestichezza con tutte le indicazioni relative ai comandi e alla sicurezza. Utilizzare il prodotto solo come descritto e per i campi d'impiego indicati. In caso di cessione del prodotto a terzi, consegnare anche tutta la relativa documentazione.

1.1. Uso conforme

L'apparecchio è idoneo a lavori di falciatura dell'erba in giardini, lungo i bordi di aiuole, intorno ad alberi o pali di recinzioni e in sterpaglie rade.

Qualsiasi altro utilizzo non esplicitamente autorizzato nel presente manuale può causare danni all'apparecchio e rappresentare un grave pericolo per l'operatore. L'apparecchio non è idoneo al taglio di cespugli, piccoli alberi o piante analoghe.

L'apparecchio è destinato all'uso da parte degli adulti. I giovani maggiori di 16 anni possono usare l'apparecchio solo se sorvegliati. La casa produttrice non è responsabile per i danni causati da un impiego non conforme o da un uso non corretto. Questo apparecchio non è adatto all'uso commerciale. L'uso commerciale comporta il decadere della garanzia.

1.2. Dotazione

(per le illustrazioni vedere le pagine pieghevoli)

Figura A

- ❶ Carcassa del motore
- ❷ Pipetta
- ❸ Impugnatura di messa in moto con cordicella di avviamento
- ❹ Leva dello starter
- ❺ Pompa del carburante (primer)
- ❻ Coperchio del filtro dell'aria
- ❼ Serbatoio del carburante
- ❽ Tubo superiore
- ❾ Occhiello per cinghiaggio
- ❿ Impugnatura multifunzione
- ⓫ Dispositivo di blocco, asta tubolare
- ⓬ Tubo inferiore
- ⓭ Copertura di protezione
- ⓮ Tagliafilo
- ⓯ Involucro del rocchetto
- ⓰ Rocchetto portafilo
- ⓱ Elemento di comando
- ⓲ Cavo dell'apparecchio
- ⓳ Portacavo
- ⓴ Interruttore di accensione/spegnimento
- ⓵ Sicura della leva dell'acceleratore
- ⓶ Leva dell'acceleratore
- ⓷ Chiave di manutenzione
- ⓸ Brugola (4 mm)
- ⓹ Borsa per gli accessori
- ⓺ Flacone miscelatore per carburante
- ⓻ Cinghiaggio
- ⓼ Protezione per il corpo
- ⓽ Lama a 3 denti
- ⓾ Protezione per il trasporto, lama a 3 denti

Figura B

- ⓿ Viti, copertura di protezione
- ⓿ Supporto dell'asta

Figura C

- ⓿ Vite di fissaggio del tubo

Figura D

- 34 Vite a stella, impugnatura multifunzione
- 35 Attacco dell'impugnatura
- 36 Sede, attacco dell'impugnatura

Figura E

- 37 Coperchio del serbatoio

Figura F

- 38 Chiusura

Figura H

- 39 Chiusura a scatto, involucri del rocchetto
- 40 Occhiello di uscita del filo
- 41 Apertura, rocchetto portafilo

Figura I

- 42 Vite coperchio del filtro dell'aria
- 43 Alloggiamento del filtro dell'aria
- 44 Filtro dell'aria

Figura J

- 45 Candela di accensione

Figura L

- 46 Filtro del carburante

Figura M

- 47 Tacca rocchetto portafilo
- 48 Scanalatura rocchetto portafilo

Figura N

A Disco di azionamento

B Perno di arresto

- 49 Mandrino portalama
- 50 Rondella
- 51 Disco di serraggio
- 52 Dado

Figura O

- 53 Chiusura a scatto, copertura di protezione
- 54 Estensione, copertura di protezione

Figura P

- 55 Vite, lubrificazione ingranaggio

Figura Q

- 56 Vite, occhiello

1.3. Materiale in dotazione

- 1 carcassa del motore con tubo superiore e impugnatura multifunzione non montata
- 1 tubo inferiore
- 1 rocchetto portafilo
- 1 lama a 3 denti con protezione per il trasporto
- 1 copertura di protezione
- 1 cinghiaggio con protezione anca
- 1 chiave di manutenzione
- 1 brugole, 4 mm
- 1 flacone miscelatore per carburante, volume 500 ml
- 1 borsa per gli accessori
- 1 manuale di istruzioni

1.4. Dati tecnici

Motore	Motore a due tempi, raffreddato ad aria
Cilindrata	42,7 cm ³
Potenza motore (max)	1,35 kW/1,8 CV
Miscela di carburante	40:1
Numero di giri in folle Motore	3000 min ⁻¹
Max. numero di giri motore con lama da taglio a 3 denti	9500 min ⁻¹
con rocchetto portafilo	9300 min ⁻¹
Velocità max. di taglio con lama da taglio a 3 denti	7125 min ⁻¹
con rocchetto portafilo	6975 min ⁻¹
Accensione	elettronica
Candela di accensione	L8RTC
Azionamento	frizione centrifuga
Peso	(senza carburante, attrezzatura da taglio e copertura protettiva) circa 7 kg
Capacità del serbatoio/volume del serbatoio	1200 ml/1200 cm ³

Rocchetto portafilo con filo da taglio

Ø filo della circonferenza
di taglio 430 mm
Lunghezza filo: 2x 3 m
Ø filo: 2,4 mm

Lama da taglio a 3 denti (IAN 508093):

Ø lama di taglio - circonferenza di taglio:
255 mm

Informazioni relative a rumore e vibrazioni:

Valore di misurazione dei rumori determinato secondo ISO 22868.

Il livello di rumore ponderato A è tipicamente:

Valore di emissione acustica

Lama da taglio a 3 denti:

Livello di pressione
acustica $L_{pA} = 91,28$ dB
Fattore di incertezza $K_{pA} = 3$ dB
Livello di potenza
acustica
misurato $L_{WA} = 103,13$ dB
Fattore di incertezza $K_{WA} = 3$ dB

Rocchetto portafilo:

Livello di pressione
acustica $L_{pA} = 93,66$ dB
Fattore di incertezza $K_{pA} = 3$ dB
Livello di potenza
acustica
misurato $L_{WA} = 103,69$ dB
Fattore di incertezza $K_{WA} = 3$ dB

Direttiva sulle emissioni di rumore

(2000/14/EG), emendato da (2005/88/EG)
e EU/2024/1208

Livello di potenza sonora LWA:

Lama da taglio a 3 denti:

Misurato $L_{WA} = 107,6$ dB
Fattore di incertezza $K_{WA} = 1,64$ dB

Rocchetto portafilo:

Misurato $L_{WA} = 107,9$ dB
Fattore di incertezza $K_{WA} = 1,28$ dB

Garantito $L_{WA} = 110$ dB

Valore complessivo delle vibrazioni

Valori di vibrazione (somma dei vettori di tre direzioni) rilevati ai sensi della norma ISO 22867:

Lama da taglio a 3 denti:

Vibrazione sull'impugnatura
di sinistra $a_h = 7,706$ m/s²
Fattore di incertezza $K = 1,5$ m/s²
Vibrazione sull'impugnatura
di destra $a_h = 4,947$ m/s²
Fattore di incertezza $K = 1,5$ m/s²

Rocchetto portafilo:

Vibrazione sull'impugnatura
di sinistra $a_h = 7,602$ m/s²
Fattore di incertezza $K = 1,5$ m/s²
Vibrazione sull'impugnatura
di destra $a_h = 6,420$ m/s²
Fattore di incertezza $K = 1,5$ m/s²

NOTA

- Il valore complessivo delle vibrazioni e il valore di emissione acustica indicati sono stati misurati secondo un procedimento di prova standardizzato e possono essere usati per il confronto tra due elettroutensili.
- Il valore complessivo delle vibrazioni e il valore di emissione acustica indicati possono anche essere usati per una stima provvisoria del carico.

⚠ AVVERTENZA!

- Il valore di emissione delle vibrazioni e il valore di emissione acustica durante l'uso dell'elettroutensile possono scostarsi dai valori indicati a seconda del modo in cui l'elettroutensile viene utilizzato e, in particolare, della tipologia del pezzo lavorato.



Indossare paraorecchi per evitare danni all'udito!



⚠ AVVERTENZA!













- ▶ È necessario stabilire misure di sicurezza per la protezione dell'utilizzatore basate sulla stima del carico di vibrazione durante le reali condizioni di utilizzo (occorre in tal senso tenere in considerazione tutte le componenti del ciclo di esercizio, per esempio i tempi nei quali l'elettrotensile è spento e i tempi in cui è acceso ma funziona senza carico).

Spiegazione dei simboli

	Leggere con attenzione l'intero manuale di istruzioni prima della messa in funzione e conservarlo per l'uso successivo.
	AVVERTENZA! Durante i lavori con l'apparecchio sono necessarie determinate misure di sicurezza. Leggere e osservare tutte le avvertenze.
	Indossare un casco di protezione!
	Indossare una protezione per l'udito!
	Usare occhiali di protezione!
	Indossare guanti di protezione!
	Indossare scarpe antinfortunistiche!
	Fare attenzione a eventuali oggetti proiettati in aria!

	Attenzione al contraccolpo!
	Tenere le persone presenti lontane dall'apparecchio!
	La distanza tra la macchina ed eventuali terze persone deve essere di almeno 15 metri!
	Attenzione, parti surriscaldate. Mantenere la distanza!
	Avvertenza! Non utilizzare lame per seghe circolari come lame da taglio.
	Serbatoio del carburante; rapporto di miscelazione: 40:1 40 parti di benzina per 1 parte di olio
	È severamente vietato fumare o tenere fiamme libere nelle vicinanze dell'apparecchio!
	Livello di potenza acustica garantito dell'apparecchio
	Posizione della leva dello starter
	Riempire la pompa del carburante (primer)
	Premere 6 volte la pompa del carburante (primer)
	Tirare la cordicella di avviamento
	Tirare 3-4 volte la cordicella di avviamento

	Premere la leva dell'acceleratore e la sicura della leva dell'acceleratore
	Copertura con 2 funzioni per tagliaerba e lama a 3 denti
	Aggiungere grasso fluido per ingranaggi
	PERICOLO! Un avviso con questo simbolo e la parola di segnalazione "PERICOLO" indica una situazione di pericolo immediata che, se non viene evitata, ha come conseguenza la morte o una grave lesione.
	AVVERTENZA! Un avviso con questo simbolo e la parola di segnalazione "AVVERTENZA" indica una possibile situazione di pericolo che, se non viene evitata, potrebbe avere come conseguenza la morte o una grave lesione.
	CAUTELA! Un avviso con questo simbolo e la parola di segnalazione "CAUTELA" indica una possibile situazione di pericolo che, se non viene evitata, potrebbe avere come conseguenza una lesione di entità lieve o moderata.
	ATTENZIONE! Un avviso con questo simbolo e la parola di segnalazione "ATTENZIONE" indica una possibile situazione che, se non viene evitata, potrebbe avere come conseguenza danni materiali.
	Nota: Una nota fornisce ulteriori informazioni volte a facilitare l'uso dell'apparecchio.

	Non smaltire l'apparecchio elettrico insieme ai rifiuti domestici!
	Smaltire l'imballaggio in modo ecologico.
	Imballaggio in materiali riciclabili. Per la differenziazione dei rifiuti tenere conto dell'identificazione dei materiali di imballaggio: presentano codici costituiti da abbreviazioni (a) e numeri (b) con il seguente significato: 1-7: materie plastiche, 20-22: carta e cartone, 80-98: materiali compositi.
 	L'imballaggio contiene elementi di carta e/o cartone. L'imballaggio contiene elementi di plastica e/o metallo.
ES/PT	
	Questo prodotto soddisfa tutti i requisiti delle vigenti direttive europee e nazionali.
	FR Cet appareil et ses accessoires se recyclent
	FR A DÉPOSER EN MAGASIN
	FR A DÉPOSER EN DÉCHÈTERIE
<small>Points de collecte sur www.aufairendesdechets.fr Privilégiez la réparation ou le don de votre appareil!</small>	
	FR ÉLÉMENTS D'EMBALLAGE
	FR BAC DE TRI
	FR: Il prodotto, l'imballaggio e il libretto di istruzioni sono riciclabili, sono soggetti ad una responsabilità estesa del produttore e vengono raccolti in maniera differenziata.

2. **Indicazioni generali per la sicurezza**

Conservare le indicazioni relative alla sicurezza e le istruzioni per uso futuro.

NOTA

- ▶ Impedire l'accesso ai bambini, ai malati e alle persone fragili. Sorvegliare attentamente i bambini quando si trattengono vicino a macchine. Attenersi alle norme regionali e locali vigenti nel proprio caso. Lo stesso dicasi per tutte le disposizioni in materia di protezione del lavoro e salute sul luogo di lavoro. Il produttore non può essere ritenuto responsabile se le macchine vengono modificate senza permesso e se da tali modifiche derivano danni a persone o oggetti.

AVVERTENZA!

- ▶ Quando si usano macchine è sempre necessario adottare misure di sicurezza fondamentali. Si prega di prestare attenzione anche a tutti i suggerimenti e le indicazioni contenuti nelle avvertenze di sicurezza aggiuntive.
- **Prestare attenzione alle condizioni ambientali in cui si lavora.** L'apparecchio a motore produce gas di scarico tossici non appena il motore è in funzione. Questi gas possono essere inodori e invisibili. Pertanto non lavorare mai con l'apparecchio in ambienti chiusi o mal ventilati. Provvedere ad un'adeguata illuminazione durante il lavoro. In presenza di bagnato, neve e ghiaccio, su pendii e su terreno irregolare, assicurarsi di assumere una posizione stabile.

- **Impedire l'accesso di estranei all'apparecchio.** Visitatori e spettatori, soprattutto bambini, malati e persone fragili, vanno tenuti lontano dal luogo di lavoro. Impedire che altre persone giungano a contatto con utensili. Cedere l'apparecchio solo a persone che abbiano dimestichezza con l'apparecchio e con il suo funzionamento.
- **Provvedere ad un'adeguata conservazione degli utensili.** Gli utensili che non vengono utilizzati devono essere conservati in un luogo asciutto e possibilmente sopraelevato, oppure chiusi a chiave per impedirvi l'accesso.
- **Utilizzare sempre l'utensile corretto per ogni lavoro.** Ad esempio, non usare piccoli utensili o accessori per i lavori che in realtà devono essere eseguiti con utensili pesanti. Utilizzare gli utensili esclusivamente per gli scopi per i quali sono stati costruiti.
- **Usare indumenti adeguati.** Gli indumenti devono essere pratici e non devono essere d'intralcio durante il lavoro. Indossare indumenti con inserti antitaglio.
- **Usare dispositivi di protezione individuale.** Usare calzature antinfortunistiche con puntali di acciaio/sole di acciaio con buona aderenza. Se durante il lavoro esiste il rischio di caduta di oggetti, indossare un casco protettivo.
- **Usare occhiali di protezione.** Esiste il rischio che oggetti vengano proiettati contro la propria persona. Ne possono conseguire gravi lesioni agli occhi.
- **Indossare una protezione acustica.** Usare dispositivi di protezione individuale, ad es. otoprotettori.
- **Protezione per le mani**
Indossare guanti resistenti, i guanti di pelle offrono una buona protezione.
- **Utilizzo dell'apparecchio**
Non lavorare mai senza la protezione dell'utensile da taglio. Pericolo di lesioni dovute alla proiezione di oggetti.

- **Rimuovere chiavi a tubo ecc.**
Tutte le chiavi e simili devono essere rimosse prima di accendere l'apparecchio.
- **Restare sempre attenti.**
Badare a cosa si sta facendo.
Usare il buonsenso. Non usare utensili a motore se si è stanchi. Non è consentito lavorare con l'apparecchio sotto l'influsso di alcol, droghe o farmaci che compromettono la capacità di reazione.
- **Aggiunta di carburante**
Attenersi sempre alle norme antincendio e alle disposizioni nazionali o regionali in materia di prevenzione degli incendi.
- **Il carburante e i vapori del carburante sono molto infiammabili.** Non aggiungere carburante se il motore è in funzione o è ancora caldo. Provvedere ad una buona ventilazione quando si fa rifornimento. È vietato fumare e usare fiamme libere.
- **Prima di fare rifornimento spegnere sempre il motore.** Aprire la chiusura del serbatoio sempre con cautela, in modo che la sovrappressione esistente possa scaricarsi lentamente e non schizzi fuori carburante. Quando si lavora con l'apparecchio, nell'alloggiamento si generano temperature elevate. Pertanto fare raffreddare l'apparecchio prima del rifornimento. Altrimenti il carburante potrebbe incendiarsi causando gravi ustioni.
- **Quando si fa rifornimento di carburante, assicurarsi di non aggiungerne troppo.** Se si riversa liquido, rimuoverlo immediatamente e pulire l'apparecchio.
- Dopo il rifornimento assicurarsi che il filetto di chiusura sia ben collocato per evitare che il tappo si stacchi a causa delle vibrazioni durante il lavoro.
- **Verificare l'eventuale presenza di perdite.** Se fuoriesce carburante, non avviare il motore. Pericolo di morte per ustioni!
- **Durata di utilizzo e pause.**
L'uso prolungato dell'apparecchio a motore può provocare problemi di circolazione del sangue alle mani a causa delle vibrazioni (sindrome di Raynaud). Tuttavia, per aumentare la durata di impiego è possibile usare guanti idonei o prolungare le pause regolari. Si ricorda che la predisposizione personale ad una cattiva circolazione sanguigna, basse temperature esterne o l'impiego di grandi forze di presa durante il lavoro comportano una riduzione del tempo di utilizzo.
- **Verificare l'eventuale presenza di parti danneggiate.**
Prima di mettere in funzione l'apparecchio, dopo forti urti o la caduta dello stesso, controllare se vi sono indizi di danni o usura. Ci sono parti danneggiate? In presenza di piccoli danni, chiedersi seriamente se l'utensile possa comunque funzionare in modo corretto e sicuro. Assicurarsi che le parti mobili siano allineate e regolate correttamente. Le parti si innestano correttamente le une nelle altre? Ci sono parti danneggiate? È tutto montato correttamente? Sono soddisfatti tutti gli altri requisiti per un corretto funzionamento? I dispositivi di sicurezza danneggiati ecc. devono essere correttamente riparati o sostituiti da persone autorizzate, se non indicato espressamente altrimenti nel manuale di istruzioni.
Gli interruttori guasti devono essere sostituiti da un punto autorizzato. Se si rendono necessarie riparazione, rivolgersi ad un punto di assistenza clienti da noi autorizzato.
- **Spegnere sempre il motore prima di procedere ad interventi di regolazione o manutenzione.** Ciò vale soprattutto per gli interventi sul rocchetto portafilo.
- **Utilizzare solo parti autorizzate.** Per la manutenzione e la riparazione utilizzare solo ricambi identici. I ricambi sono reperibili presso il nostro negozio online (vedere "Ricambi/accessori").

⚠ AVVERTENZA!

- ▶ L'utilizzo di gruppi di falciatura diversi e di accessori e parti annesse non raccomandati espressamente può comportare rischi per persone e oggetti. Utilizzare l'utensile solo per lo scopo previsto. L'impiego per qualsiasi altro scopo è da considerarsi uso improprio. Unicamente l'utilizzatore, e in nessun caso il produttore, è responsabile per danni a beni o persone risultanti da tale uso improprio. Il produttore non può essere ritenuto responsabile se le sue macchine vengono modificate o utilizzate impropriamente e se da ciò derivano danni.

⚠ ATTENZIONE!

- ▶ Anche in caso di utilizzo adeguato dell'utensile permane sempre un certo rischio residuo che non è possibile escludere. Dalla tipologia e struttura dell'utensile possono derivare i seguenti rischi potenziali:
 - Contatto con il rocchetto portafilo non protetto (ferite da taglio).
 - Introduzione delle mani nel rocchetto portafilo in funzione (ferite da taglio).
 - Danni all'udito se non si indossa un'adeguata protezione.
 - Generazione di polvere e gas nocivi per la salute in caso di impiego dell'apparecchio in ambienti chiusi (malessere).

2.1. Indicazioni di sicurezza aggiuntive

Per evitare danni a persone e beni:

- **Attenzione! Tenere mani e piedi sempre lontani dall'area di taglio**, soprattutto quando si avvia l'apparecchio. Mantenere sempre libera la mano sull'impugnatura supplementare.

- **Sostenere sempre l'apparecchio con le mani sulle impugnature multifunzione.** Mantenere sempre l'apparecchio ad un'adeguata distanza di sicurezza dal corpo e assumere una postura stabile.
- **Indossare sempre occhiali di protezione.**
- Utilizzare l'apparecchio solamente alla luce diurna o possibilmente con un'adeguata luce artificiale.
- Non utilizzare l'apparecchio in caso di pioggia o su erba umida.
- Prima dell'uso o a seguito di un urto, controllare se l'apparecchio presenta danni e se necessario ripararlo.
- Non utilizzare l'apparecchio se i dispositivi di protezione sono danneggiati o non sono applicati correttamente.
- Assicurarsi che le aperture di ventilazione del motore, la copertura di protezione e il dispositivo di taglio siano sempre sgombri da sporcizia e residui.
- **Durante l'uso dell'apparecchio possono essere proiettate pietre e altri elementi, che potrebbero causare lesioni gravi.**
Durante il lavoro assicurarsi sempre che non vi siano persone o animali in un raggio di 15 m.
Spegnerne immediatamente l'apparecchio se a portata della macchina giungono persone, specialmente bambini.
- Non avvicinarsi alle parti mobili (nella zona dei dispositivi di taglio) quando l'apparecchio è in funzione. **Dopo lo spegnimento la testa di taglio continua a girare per qualche secondo.**
- Prima di usare l'apparecchio rimuovere pietre, rami e ogni altro oggetto solido dall'area di lavoro. Avviare la macchina solo come descritto nel manuale. Quando viene avviata, non deve essere capovolta né trovarsi in posizione di lavoro. Non attraversare strade o sentieri coperti di ghiaia con l'apparecchio in funzione.

- In caso di prolungamento del filo di taglio è necessaria la massima cautela. Esiste il pericolo di arrecarsi ferite da taglio. Dopo aver svolto queste operazioni e prima di mettere in funzione l'apparecchio, assumere nuovamente la posizione di lavoro corretta.
- Non utilizzare rocchetti di taglio metallici. Si tenga presente che, dopo aver rilasciato l'interruttore, l'apparecchio resta in funzione ancora per qualche secondo.
- Spegnere il motore (interruttore di accensione/spengimento disinserito) nei seguenti casi:
 - quando si fa rifornimento,
 - quando non si usa l'apparecchio,
 - quando si lascia l'apparecchio incustodito,
 - quando si pulisce l'apparecchio,
 - quando si trasporta l'apparecchio da un punto all'altro,
 - quando si toglie o sostituisce il dispositivo di taglio e quando si regola con la mano la lunghezza del filo di taglio.
- **Durata di utilizzo e pause**
L'uso prolungato dell'apparecchio a motore può provocare problemi di circolazione del sangue alle mani a causa delle vibrazioni. Tuttavia, per aumentare la durata di impiego è possibile usare guanti idonei o prolungare le pause regolari. Si ricorda che la predisposizione personale ad una cattiva circolazione sanguigna, basse temperature esterne o l'impiego di grandi forze di presa durante il lavoro comportano una riduzione del tempo di utilizzo.
- L'uso prolungato dell'apparecchio a motore può provocare danni all'udito se non si indossa una protezione acustica adeguata. **Usare dispositivi di protezione individuale**, ad es. otoprotettori, per ridurre il rischio di danni all'udito.
- **Per evitare lesioni, trasportare la falciatrice spenta dai tubi superiore e inferiore e con l'unità di taglio lontana dal corpo.** Dopo lo spegnimento, la testa motore della falciatrice è molto calda. Assicurarsi di non entrare in contatto con la testa motore.
- Controllare regolarmente se il gruppo di taglio resta fermo in folle.
- Le disposizioni nazionali possono stabilire un limite di età per l'utilizzatore.
- Si tenga presente che le seguenti circostanze possono causare danni all'apparecchio e lesioni gravi alla persona che vi lavora:
 - una manutenzione non corretta,
 - l'utilizzo di ricambi non conformi,
 - la rimozione o la modifica di dispositivi di sicurezza.
- **Attenzione!** Le disposizioni locali possono limitare l'uso della macchina.
- Mantenere sempre in buone condizioni l'apparecchio con l'utensile da taglio.
- Prima di usare l'apparecchio, controllare se presenta fissaggi allentati, macchie di carburante e parti danneggiate, ad es. crepe negli accessori di taglio.
- Fare pause e cambiare periodicamente la posizione di lavoro.
- **Avvertenza!** Il decespugliatore presenta bordi vivi. **È necessario indossare guanti.**
- Dopo ogni uso, se l'apparecchio è caduto o a seguito di urti di altro tipo, è necessario eseguire un'ispezione visiva per individuare eventuali guasti significativi.
- **Indossare sia calzature antiscivolo che indumenti protettivi.**
- **Non utilizzare mai la macchina se si è stanchi, malati o sotto l'influsso di alcol o altre droghe.**
- Avvertenza: emissione di gas di scarico!
- Assumere una posizione stabile e mantenere l'equilibrio durante il funzionamento. Utilizzare inoltre la cinghia da trasporto fornita.

2.2. Cause del contraccolpo e rispettive avvertenze di sicurezza

■ Il contraccolpo è un improvviso movimento laterale, in avanti o all'indietro della macchina che può verificarsi quando l'utensile da taglio si blocca o resta incastrato in un oggetto, ad esempio un albero giovane o un ceppo. Può essere così brusco da spingere la macchina e/o l'operatore in una direzione qualsiasi e, in ultima istanza, porta alla perdita del controllo sulla macchina.

■ È possibile evitare il contraccolpo e i pericoli ad esso correlati adottando idonee misure preventive, come descritto di seguito.

a) **Tenere ferma la macchina con due mani e portare le braccia in una posizione in cui si possono assorbire le forze del contraccolpo. Mantenersi a sinistra della macchina.**

A causa del movimento inatteso della macchina, un contraccolpo può aumentare il rischio di lesione. Adottando appropriate misure preventive l'operatore può essere in grado di tenere sotto controllo le forze di contraccolpo.

b) **Se l'utensile da taglio si blocca oppure se si interrompe il lavoro, spegnere la macchina e mantenerla ferma nel materiale finché l'utensile da taglio non si arresta completamente. Se l'utensile da taglio è bloccato, finché l'utensile da taglio è in movimento non cercare mai di allontanare la macchina dal materiale o di estrarla tirandola all'indietro, perché potrebbe verificarsi un contraccolpo.** Cercare ed eliminare la causa del blocco dell'utensile da taglio.

c) **Non utilizzare utensili da taglio spuntati o danneggiati.** Gli utensili da taglio spuntati o danneggiati aumentano il rischio di blocco o incastro in un oggetto e possono causare un contraccolpo.

d) **Assicurarsi sempre di avere una buona visuale sul materiale da tagliare.** La probabilità di contraccolpi aumenta nelle zone in cui si fa fatica a vedere bene il materiale da tagliare.

e) **Spegnere la macchina quando si avvicina un'altra persona durante il lavoro.** In caso di contraccolpo le altre persone possono essere colpite più facilmente dalla lama per segare in rotazione subendo lesioni.

3. Montaggio

3.1. Montaggio della copertura di protezione (fig. B)

⚠ AVVERTENZA!

► Non utilizzare mai l'apparecchio se la copertura di protezione 13 non è correttamente montata. Sussiste il pericolo di lesioni.

◆ Posizionare la copertura di protezione 13 sul supporto dell'asta 22.

◆ Avvitare le viti 31 nella copertura di protezione 13 utilizzando la brugola (piccola) da 4 mm 24.

3.2. Montaggio del tubo in due parti (fig. C)

◆ Allentare le viti di fissaggio del tubo 33 al tubo superiore 8.

◆ Inserire il più possibile il tubo inferiore 12 nel tubo superiore 8.

◆ Premere il dispositivo di blocco 11 e inserire il tubo inferiore 12 nel tubo superiore 8 fino all'arresto.

◆ Girare il tubo inferiore 12 con un leggero movimento rotatorio finché il dispositivo di blocco 11 non s'innesta nel foro del tubo superiore 8.

◆ Stringere nuovamente a mano la vite di fissaggio del tubo 33.

NOTA

► Prima di avviare l'apparecchio, assicurarsi che il tubo inferiore 12 sia ben saldo e si trovi nella posizione corretta.

Smontaggio

- ◆ Allentare la vite di fissaggio del tubo 33.
- ◆ Premere il dispositivo di blocco 11.
- ◆ Separare i tubi tirandoli.

3.3. Montaggio dell'impugnatura multifunzione (fig. D)

- ◆ Allentare la vite a stella 34 e togliere l'attacco dell'impugnatura 35 dal tubo superiore 8.
- ◆ Inserire l'impugnatura multifunzione 10 nella sede 35 del tubo superiore 8. L'anello di plastica dell'impugnatura multifunzione deve venire a trovarsi nella guida della sede 36.
- ◆ Fissare l'impugnatura multifunzione con l'attacco dell'impugnatura 35 e la vite a stella 34. Stringere a mano la vite a stella 34.

NOTA

- ▶ Controllare e assicurarsi che il cavo del dispositivo 13 (vedere Fig. A) sia tenuto in posizione dai due supporti per cavi 19 (vedere Fig. A).

3.4. Montaggio dell'utensile da taglio (fig. N)

⚠ AVVERTENZA!

- ▶ Quando si usa il rocchetto portafilo 15, la copertura di protezione 15 dev'essere completamente montata. Quando si usa la lama a 3 denti 29, la copertura di protezione 13 deve essere accorciata (vedere il capitolo: "Smontaggio/montaggio dell'estensione della copertura di protezione").
- ◆ Bloccare il mandrino portalama 49 spingendo all'interno il perno di arresto B e mantenendolo premuto. Ruotare leggermente il disco di azionamento A finché non si blocca.

Montaggio del rocchetto

- ◆ Rimuovere la rondella 50, la rondella di tensione 51 e il dado 52 prima del montaggio.
- ◆ Avvitare l'involucro del rocchetto 15 al mandrino portalama 49 in senso antiorario.
- ◆ Quindi rilasciare il perno di arresto B per sbloccare il mandrino portalama 49.
- ◆ Tirare entrambe le estremità del filo per staccare i fili dalle scanalature.
- ◆ Tagliare il filo a circa 15 cm per gravare meno sul motore in fase di avviamento e riscaldamento.

Montaggio della lama a 3 denti

- ◆ Rimuovere la rondella 50, la rondella di tensione 51 e il dado 52 prima del montaggio.
- ◆ Posizionare la lama a 3 denti 29 sul mandrino portalama 49. La lama può essere usata da entrambi i lati.
- ◆ Fissare la lama a 3 denti 29 con la rondella 50, il disco di serraggio 51 e il dado 52. Per stringere il dado 52 si può utilizzare la chiave di manutenzione 23. Serrare il dado 52 in senso antiorario.
- ◆ Quindi rilasciare il perno di arresto B per sbloccare il mandrino portalama 49.

4. Messa in funzione

⚠ AVVERTENZA!

- ▶ Prima di mettere in funzione l'apparecchio, è necessario verificarne la sicurezza di funzionamento. In caso di dubbi non avviare l'apparecchio!

NOTA

- ▶ Prima della prima messa in funzione, togliere la pellicola protettiva dal tagliafilo 14.
- ▶ Tenere presenti soprattutto i seguenti punti:
 - Controllo di eventuali danni e usura degli utensili da taglio.
 - Corretto montaggio della testa di taglio.

NOTA

- Facilità di azionamento di tutti gli interruttori.
- Posizionamento saldo della pipetta. Se lo spinotto è allentato possono generarsi scintille che potrebbero infiammare eventuali fuoriuscite di miscela di carburante e aria.
- Pulizia delle impugnature per poter condurre saldamente l'apparecchio.
- Prima che possa essere avviato l'apparecchio, tutti i dispositivi di sicurezza e protezione devono essere montati correttamente e devono trovarsi al loro posto.
- **La testa di taglio deve poter funzionare senza ostacoli.** Prima di avviare l'apparecchio, assicurarsi che la testa di taglio sia posizionata correttamente e che le parti mobili siano libere.

⚠ AVVERTENZA!

- ▶ In caso di dubbi farsi aiutare per l'uso di questo apparecchio da un professionista in un centro di assistenza autorizzato.

4.1. Aggiunta di carburante (fig. E)

⚠ AVVERTENZA!

- ▶ Quando si maneggia carburante provvedere sempre ad una buona areazione. Durante il rifornimento non fumare e tenere lontana qualsiasi fonte di calore. Non fare mai rifornimento con il motore acceso. Aprire il coperchio del serbatoio con cautela, in modo che la sovrappressione eventualmente presente possa scaricarsi lentamente. Avviare l'apparecchio ad almeno 3 m di distanza dal punto in cui si è effettuato il rifornimento. La mancata osservanza comporta il pericolo di incendio o esplosione.

NOTA

- Il volume del serbatoio del carburante **7** è di 1200 ml.
- Utilizzare solo la miscela di carburante raccomandata nel manuale. La miscela di carburante invecchia. Pertanto non utilizzare miscela di carburante più vecchia di 3 mesi. In caso contrario il motore può danneggiarsi e si perde il diritto alla garanzia.

⚠ ATTENZIONE!

- Evitare il contatto cutaneo diretto con la benzina e l'inalazione di vapori di benzina. Sussistono pericoli per la salute.

L'apparecchio è provvisto di un motore a due tempi, pertanto funziona esclusivamente con una miscela di benzina e olio per motore a due tempi con un rapporto di 40:1.

Tabella per la miscela di carburante

Benzina	Olio per motore a 2 tempi
1 litro	25 ml
3 litri	75 ml
5 litri	125 ml
Procedimento di miscelazione	40 parti di benzina + 1 parte di olio

NOTA

- ▶ Utilizzare benzina senza piombo di qualità con un numero di ottani non inferiore a 90.
- ▶ Le migliori prestazioni si ottengono utilizzando olio per motori a due tempi raffreddati ad aria.
- ◆ Miscelare la benzina e l'olio nel flacone miscelatore per carburante **2b**. Utilizzare la scala graduata del contenitore.

- ◆ **OIL** ↓ Innanzitutto versare nel flacone miscelatore per carburante **PETROL** ↑ la benzina, fino alla linea "PETROL". Poi aggiungere l'olio fino alla seconda tacca della scala graduata ("OIL") in alto a destra. Chiudere il contenitore e agitarlo.
- ◆ Svitare il coperchio del serbatoio 37 e versare la miscela di carburante nel serbatoio del carburante 7. Eliminare i residui di carburante intorno al coperchio del serbatoio e chiudere il coperchio del serbatoio.

4.2. Collocazione della tracolla (fig. F)

⚠ ATTENZIONE!

- Quando si lavora con l'apparecchio utilizzare sempre il cinghiaggio 27. Spegnerne sempre l'apparecchio prima di togliersi il cinghiaggio 27. Sussiste pericolo di infortunio.
- Il cinghiaggio 27 è provvisto di un dispositivo di sgancio rapido. In una situazione di pericolo è possibile separare velocemente l'apparecchio dal cinghiaggio aprendo la chiusura 33.
- ◆ Indossare il cinghiaggio 27.
- ◆ La lunghezza della cinghia è ottimale quando il moschettone si trova circa 10 cm sotto i fianchi.
- ◆ Fissare il moschettone all'occhiello 9 del tubo superiore 8 dell'apparecchio.

NOTA

- ▶ Sganciare l'apparecchio prima di avviare il motore e fissarlo al cinghiaggio 27 con il motore in marcia.
- ▶ Posizionarsi la protezione per il corpo 28 sui fianchi, tra il corpo e l'apparecchio.

4.3. Avviamento del motore (fig. G)

⚠ AVVERTENZA!

- ▶ Avviare il motore ad almeno 3 metri di distanza dal punto di rifornimento.

NOTA

- ▶ Collocare l'apparecchio su una superficie solida e piana. Assicurarsi che l'utensile da taglio non tocchi né oggetti né il suolo.

Se si utilizza il rocchetto portafilo 15

- ◆ Assicurarsi che il cappuccio di protezione del tagliafilo 14 (vedere fig. A) sia stato tolto.



Se si utilizza la lama a 3 denti 29

- ◆ Assicurarsi che l'estensione della copertura di protezione 50 sia stata tolta.

Avviamento a freddo

- ◆ Collocare l'apparecchio su una superficie solida e piana. Assicurarsi che l'utensile da taglio non tocchi né oggetti né il suolo.
 - ◆ Portare l'interruttore di accensione/spengimento 20 in posizione I.
 - ◆ Portare la leva dello starter 4 in posizione .
 - ◆ Premere 6 volte la pompa del carburante 5 (primer) (vedere fig. A).
 - ◆ Sostenere saldamente l'apparecchio con una mano sul tubo superiore 8. Con l'altra mano tirare più volte velocemente la cordicella di avviamento dell'impugnatura di messa in moto 3 fino all'avviamento del motore.
- Attenzione! Non estrarre troppo la cordicella di avviamento: pericolo di incendio!**

NOTA

- ▶ Se l'apparecchio non si avvia dopo aver tirato la cordicella 3-4 volte, portare manualmente la leva dello starter ④ in posizione .
- ◆ Premere la sicura della leva dell'acceleratore ②, poi premere brevemente la leva dell'acceleratore ② in modo che la leva dello starter ④ salti in posizione .
- L'apparecchio funziona al minimo. Fare riscaldare brevemente l'apparecchio.
- ◆ Per falciare mantenere premuta la sicura della leva dell'acceleratore ② e azionare la leva dell'acceleratore ②.
- ◆ Per spegnere il motore portare l'interruttore di accensione/spegnimento ⑩ in posizione O.

Avviamento a caldo

- ◆ Portare l'interruttore di accensione/spegnimento ⑩ in posizione I.
- ◆ Lasciare la leva dello starter ④ in posizione .
- ◆ Sostenere saldamente l'apparecchio con una mano sul tubo superiore ⑧. Con l'altra mano tirare più volte velocemente la cordicella di avviamento dell'impugnatura di messa in moto ③ fino all'avviamento del motore.

Attenzione! Non estrarre troppo la cordicella di avviamento: pericolo di incendio!

L'apparecchio funziona ora al minimo.

- ◆ Per spegnere il motore portare l'interruttore di accensione/spegnimento ⑩ in posizione O.

NOTA

- ▶ Se il motore non si avvia dopo due tentativi, tentare di avviarlo in posizione di avviamento a caldo senza starter. Se il tentativo non ha successo, seguire le indicazioni riportate al capitolo "Ricerca degli errori".

5. Utilizzo

5.1. Indicazioni operative

NOTA

- ▶ Lavorare in modo sicuro e tranquillo.
- Durante il taglio rispettare le prescrizioni nazionali o comunali.
- Non tagliare nei comuni orari di riposo.
- Rimuovere gli oggetti solidi quali pietre, parti metalliche o simili. Potrebbero venire scagliati in giro arrecando danni a persone o beni.
- Quando si tagliano cespugli alti o siepi, l'altezza di lavoro dovrebbe essere di almeno 15 cm. In questo modo non si mettono in pericolo gli animali, ad esempio i ricci.
- Sostenere l'apparecchio sempre in modo saldo e sicuro con due mani!
- Tagliare solo erba ed erbacce! Prestare attenzione a radici o ceppi, esiste il rischio di inciampare.
- Lavorare in modo prudente e non mettere in pericolo nessuno durante il taglio.
- Lavorare solo se la luce e le condizioni di visibilità sono sufficienti!
- Osservare la testa di taglio!
- Non tagliare mai oltre l'altezza delle spalle!
- Non sostituire mai il filo di plastica con un filo di acciaio: pericolo di lesioni e danni irreparabili!
- Non lavorare su una scala!
- Lavorare solo su suoli solidi e stabili!
- Evitare posture innaturali. Provvedere a una posizione sicura e mantenere sempre l'equilibrio.
- Cambiare la posizione di lavoro ad intervalli regolari per evitare di stancarsi da un solo lato.
- Se la testa di taglio si blocca spegnere l'apparecchio, tirare la pipetta e poi eliminare il blocco.

5.2. Spostamento dell'occhiello per il cinghiaggio/equilibrio dell'apparecchio (fig. Q)

- Scegliere la corretta posizione dell'occhiello per il cinghiaggio ⑨ sia per il rocchetto portafilo ⑮ che per la lama a 3 denti ⑳. Quando la falciatrice è fissata al cinghiaggio ㉗, senza toccarla con la mano,
- **1 il rocchetto portafilo ⑮** dovrebbe poggiare leggermente al suolo.
- **2 la lama a 3 denti ⑳** dovrebbe oscillare a circa 20 cm dal suolo.
- ◆ Allentare la vite ㉕ dell'occhiello per il cinghiaggio ⑨. Per farlo utilizzare la brugola da 4 mm ㉔. Poi stringere di nuovo la vite ㉕ solo leggermente.
- ◆ A seconda dell'utensile da taglio, equilibrare la falciatrice secondo i criteri esposti sopra spostando l'occhiello ⑨ del tubo superiore ⑧.
- ◆ Quando la falciatrice si trova nella posizione desiderata, stringere la vite ㉕.

5.3. Lavoro con il rocchetto portafilo

- Su superfici erbose di piccole dimensioni, sostenere l'apparecchio con un angolo di circa 30° e spostare la testa di taglio uniformemente verso destra e sinistra con un movimento semicircolare.
- I migliori risultati si ottengono quando l'erba è lunga non più di 15 cm. Se l'erba è più alta, si consiglia di eseguire più falciature.
- Per tagliare intorno ad alberi, pali di recinzioni o altri ostacoli, procedere lentamente con l'apparecchio intorno all'ostacolo e tagliare con le punte del filo.
- Evitare di toccare ostacoli solidi (pietre, muri, staccionate ecc.), perché il filo si consumerebbe velocemente. Utilizzare il bordo della copertura di protezione per mantenere l'apparecchio alla giusta distanza.

⚠ ATTENZIONE!

- Non poggiare la testa di taglio al suolo durante il funzionamento!

5.4. Allungamento del filo

L'apparecchio è provvisto di un meccanismo di filo doppio automatico, vale a dire che i due fili si allungano quando si tocca il suolo con la testa di taglio.

- ◆ Sostenere l'apparecchio in funzione sopra un'area erbosa e toccare leggermente il suolo un paio di volta con la testa di taglio. In questo modo il filo si allunga.
- ◆ Il tagliafilo ⑭ (vedere fig. A) inserito nella copertura di protezione ⑮ (vedere fig. A) taglia il filo alla lunghezza desiderata.

Se le estremità del filo non si allungano

- ◆ Spegnere l'apparecchio.
- ◆ Premere l'insero rocchetto fino all'arresto e tirare con forza l'estremità del filo.

Se le estremità del filo non sono visibili:

- ◆ Sostituire il rocchetto portafilo ⑮ (vedere il capitolo "Sostituzione del rocchetto").

⚠ ATTENZIONE!

- I resti di filo potrebbero essere proiettati in giro causando lesioni.

5.5. Lavorare con la lama a 3 denti

⚠ ATTENZIONE!

- Durante il lavoro indossare sempre il cinghiaggio ㉗ e indumenti protettivi adeguati. Utilizzare protezioni per gli occhi, l'udito e la testa. Controllare che la lama sia montata correttamente.
- Sostituire gli utensili difettosi o smussati. Sussiste il pericolo di lesioni.

NOTA

- ▶ Lavorare con la lama solo superfici sgombre e piane. Ispezionare con cura la superficie da tagliare ed eliminare tutti i corpi estranei. Evitare di urtare pietre, metallo o altri ostacoli. La lama potrebbe danneggiarsi e vi è pericolo di contraccolpo.
- ◆ Durante il lavoro sostenere la testa di taglio sopra il terreno e muovere un apparecchio come la falciatrice avanti e indietro, lentamente e compiendo un arco uniforme.
- ◆ Non tenere la testa di taglio obliqua.
- ◆ Non utilizzare l'apparecchio per tagliare erbacce o sottobosco.
- ◆ Controllare regolarmente se la lama presenta danni ed eventualmente sostituire le lame danneggiate.

Se l'apparecchio vibra

Pulire l'apparecchio e rimuovere eventuali resti di erba presenti sulla testa di taglio o nella copertura di protezione (vedere il capitolo "Manutenzione e cura").

6. Manutenzione e cura

⚠ ATTENZIONE!

- Come norma generale, svolgere gli interventi di manutenzione e pulizia a motore spento e con la pipetta ② tirata (vedere fig. A).
- Fare eseguire i lavori non descritti in questo manuale da un centro di assistenza clienti da noi autorizzato.
- Utilizzare solo parti originali e non usare mai fili metallici.
- L'uso di parti non originali può causare danni a persone e danni irreparabili all'apparecchio, e porta alla decadenza immediata della garanzia.

6.1. Pulizia dell'apparecchio

- ◆ Dopo ogni operazione di taglio pulire il dispositivo di taglio e la copertura di protezione 13 eliminandone erba e terra.
- ◆ Mantenere le impugnature pulite e sgombre da erba.
- ◆ Pulire l'apparecchio con una spazzola morbida o uno straccio.

NOTA

- ▶ **Proteggere l'apparecchio dai danni!**
Non spruzzare acqua sull'apparecchio né immergerlo in acqua. Non utilizzare detergenti o solventi.

6.2. Sostituzione del rocchetto

⚠ ATTENZIONE!

- Quando si usa il rocchetto portafilo 16, la copertura di protezione 13 dev'essere completamente montata (vedere il capitolo: "Smontaggio/montaggio dell'estensione della copertura di protezione").
- ◆ Spegnere il motore.
- ◆ Poggiare l'apparecchio al suolo e assicurarsi che non esca carburante e che l'apparecchio sia posizionato stabilmente.
- ◆ Bloccare il mandrino portalama 49 spingendo all'interno il perno di arresto B e mantenendolo premuto. Ruotare leggermente il disco di azionamento A finché non si blocca. Svitare l'involucro del rocchetto 15 dal mandrino portalama 49 in senso orario.
- ◆ Aprire l'involucro del rocchetto 15 premendo con forza verso l'interno la chiusura a scatto 49 dei due lati dell'involucro del rocchetto 15 e togliere il coperchio dell'involucro del rocchetto 15 (vedere fig. H).
- ◆ Per aprire l'involucro del rocchetto 15 ci si può aiutare con un cacciavite piatto. Procedere con cautela senza danneggiare il rocchetto.

- ◆ Inserire il nuovo rocchetto portafilo **16** nel coperchio dell'involucro del rocchetto **15** e far passare le due estremità del filo attraverso l'occhiello di uscita del filo **40** (**vedere fig. H**).
- ◆ Inserire il rocchetto portafilo **16** nel coperchio dell'involucro del rocchetto **15** e lasciare che il coperchio si innesti nuovamente sull'involucro del rocchetto **15**. Assicurarsi di fare entrare gli occhielli di uscita del filo **40** nelle due aperture **41** dell'involucro del rocchetto **15**, altrimenti non si può chiudere il coperchio (**vedere fig. H**).
- ◆ Riavvitare l'involucro del rocchetto **15** al mandrino portalama **49** in senso antiorario.
- ◆ Bloccare il mandrino portalama **49** spingendo all'interno il perno di arresto **B** e mantenendolo premuto. Ruotare leggermente il disco di azionamento **A** finché non si blocca.
- ◆ Ruotare l'involucro del rocchetto **15** fino alla battuta, affinché sia in posizione stabile.
- ◆ Quindi rilasciare il perno di arresto **B** per sbloccare il mandrino portalama **49**.
- ◆ Tirare entrambe le estremità del filo per staccare i fili dalle scanalature **48**.
- ◆ Tagliare il filo a circa 15 cm per gravare meno sul motore in fase di avviamento e riscaldamento.
- ◆ Spegnerne il motore.
- ◆ Poggiare l'apparecchio al suolo e assicurarsi che non esca carburante e che l'apparecchio sia posizionato stabilmente.
- ◆ Bloccare il mandrino portalama **49** spingendo all'interno il perno di arresto **B** e mantenendolo premuto. Ruotare leggermente il disco di azionamento **A** finché non si blocca.
- ◆ Allentare il dado **52** in senso orario e togliere il dado **52**, il disco di serraggio **51**, la rondella **50** e la lama a 3 denti **29** dal mandrino portalama **49**.
- ◆ Posizionare la lama a 3 denti **29** sul mandrino portalama **49**. La lama a 3 denti **I** si può utilizzare dai due lati.
- ◆ Fissare la lama a 3 denti **29** con la rondella **50**, il disco di serraggio **51** e il dado **52**.
- ◆ Quindi rilasciare il perno di arresto **B** per sbloccare il mandrino portalama **49**.

6.4. Estensione della copertura di protezione (smontaggio/montaggio) (fig. O)

NOTA

- ▶ Quando si usa la lama a 3 denti **29**, l'estensione della copertura di protezione **54** deve essere ridotta.
- ▶ Quando si usa il rocchetto portafilo **16**, l'estensione della copertura di protezione **54** e dev'essere estratta.

Ridurre l'estensione della copertura di protezione

- ◆ Premere con il pollice verso l'interno i due pressori della chiusura a scatto **53**.
- ◆ Spingere l'estensione della copertura di protezione **54** verso l'alto finché non entra in posizione.

Estrarre l'estensione della copertura di protezione

- ◆ Premere verso l'interno e il basso i due pressori della chiusura a scatto **53**.

6.3. Sostituzione della lama (fig. N)

⚠ ATTENZIONE! PERICOLO DI LESIONI!

- Cautela, bordi vivi!
Indossare guanti.

⚠ ATTENZIONE!

- Quando si usa la lama a 3 denti **29**, la copertura di protezione **16** deve essere accorciata (**vedere il capitolo: "Smontaggio/montaggio dell'estensione della copertura di protezione"**).

- ◆ Tirare completamente verso il basso l'estensione della copertura protettiva 54.

NOTA

- ▶ Pulire l'estensione 54 e la copertura protettiva 13 del dispositivo dopo ogni utilizzo.

6.5. Pulizia del filtro dell'aria (fig. I)

⚠ ATTENZIONE!

- Non azionare mai l'apparecchio senza filtro dell'aria! In caso contrario la polvere e la sporcizia giungono al motore causando danni alla macchina. Mantenere pulito il filtro dell'aria.

- ◆ Spegnerne il motore.
- ◆ Allentare la vite 42 del coperchio del filtro dell'aria 6 e togliere il coperchio del filtro dell'aria 6 dall'alloggiamento del filtro dell'aria 43.
- ◆ Togliere il filtro dell'aria 44 dall'alloggiamento del filtro dell'aria 43.
- ◆ Pulire il filtro dell'aria 44 con acqua e sapone e lasciarlo asciugare all'aria. Non usare mai benzina per la pulizia!

NOTA

- ▶ Sostituire il filtro dell'aria 44 in caso di usura, danneggiamento o sporco eccessivo.
- ▶ La griglia funge da distanziale e va inserita per prima nell'alloggiamento del filtro dell'aria 43 se è caduta quando si è estratto il filtro dell'aria 44.
- ◆ Inserire le due sporgenze del coperchio del filtro dell'aria 6 nelle linguette dell'alloggiamento del filtro dell'aria 43.

- ◆ Chiudere il coperchio del filtro dell'aria 6 sull'alloggiamento del filtro dell'aria 43.
- ◆ Fissare il coperchio del filtro dell'aria 6 con la vite 42.

6.6. Sostituzione/regolazione della candela di accensione (fig. J)

NOTA

- ▶ Se le candele di accensione sono usurate o la distanza di accensione è eccessiva, le prestazioni del motore risultano ridotte.
- ◆ Spegnerne il motore.
- ◆ Staccare la pipetta 2 dalla candela di accensione 45.
- ◆ Svitare la candela di accensione 45 in senso antiorario usando la chiave di manutenzione 26 fornita (vedere fig. A).
- ◆ Controllare la distanza di accensione usando uno spessore (reperibile nei negozi specializzati). La distanza tra gli elettrodi dev'essere di 0,6-0,7 mm.
- ◆ Eventualmente regolare la distanza piegando con cautela l'elettrodo di massa della candela di accensione 45.
- ◆ Pulire la candela di accensione 45 con una spazzola metallica.
- ◆ Inserire la candela di accensione 45 pulita e regolata o sostituire la candela di accensione 45 danneggiata con una nuova candela di accensione (ad es. la candela di accensione "NST L8RTC").
- ◆ Riapplicare la pipetta 2.

6.7. Affilamento del tagliafilo (fig. K)

⚠ ATTENZIONE!

- Non utilizzare l'apparecchio in nessun caso senza tagliafilo o con tagliafilo danneggiato. Sussiste il pericolo di lesioni.
 - Indossare guanti di protezione per evitare lesioni da taglio.
- ◆ Spegnerne il motore.
 - ◆ Svitare il tagliafilo 14 dalla copertura di protezione 13.
 - ◆ Fissare il tagliafilo 14 in una morsa e affilare la lama con una lima piatta. Affilare con cautela e sempre in una sola direzione.
 - ◆ Riavvitare il tagliafilo 14 alla copertura di protezione 13.

6.8. Sostituzione del filtro del carburante (fig. L)

NOTA

- ▶ Non azionare mai l'apparecchio senza filtro del carburante. Sostituire periodicamente il filtro del carburante.
- ◆ Svitare il coperchio del serbatoio 37.
 - ◆ Svuotare il serbatoio del carburante 7 in un recipiente adeguato.
 - ◆ Estrarre il filtro del carburante 46 dal serbatoio del carburante 7 usando un gancio e staccarlo allentando il piccolo morsetto.
 - ◆ Sostituire il filtro del carburante 46 e riapplicare la ventosa inserita nel serbatoio del carburante 7.
 - ◆ Chiudere nuovamente il serbatoio del carburante 7 con il coperchio del serbatoio 37.

NOTA

- ▶ Specifiche del filtro del carburante:
Ø attacco 4 mm
Diametro esterno: circa 16 mm

6.9. Avvolgimento intorno al rocchetto portafilo (fig. M)

Al posto di un rocchetto portafilo 16 nuovo si può anche acquistare nei negozi specializzati un filo di nylon di 2,4 mm di spessore e 6 m di lunghezza e avvolgerlo da soli intorno al rocchetto portafilo 16.

- ◆ Piegarne il filo al centro e infilare il centro del filo nella tacca 47 del rocchetto portafilo 16. Avvolgere le due estremità nella direzione della freccia, indicata sul lato inferiore del rocchetto portafilo 16.
- ◆ Poi bloccare ciascuna delle estremità del filo in una delle scanalature 43 del rocchetto portafilo 16.

NOTA

- ▶ Tendere i fili e assicurarsi che i fili siano paralleli nei due canali. Inoltre, non riempire il rocchetto portafilo 16 con più di 3 m di filo in ogni canale, altrimenti il meccanismo automatico non funziona correttamente.

6.10. Lubrificazione dell'ingranaggio (fig. P)

NOTA

- ▶ Dopo circa 10 ore di funzionamento bisogna lubrificare l'ingranaggio.
- ◆ Allentare la vite 55 dell'ingranaggio con una comune brugola da 5 mm..
- ◆ Inserire a pressione circa 5 g di grasso lubrificante comune nell'apertura di lubrificazione della scatola dell'ingranaggio.
- ◆ Richiudere l'ingranaggio con la vite 55.

6.11. Sostituzione del filtro del carburante

NOTA

- ▶ Il carburatore è già stato regolato in fabbrica per ottenere le migliori prestazioni. Qualora si rendesse necessario regolarlo di nuovo, fare eseguire il lavoro da un'officina specializzata.

6.12. Rimozione dei blocchi

⚠ ATTENZIONE!

- Spegnere l'apparecchio e staccare la pipetta ② (vedere fig. A) prima di intervenire sull'unità di taglio.
- Indossare guanti di protezione per evitare lesioni da taglio.

6.13. Controllo del giunto

NOTA

- ▶ Collocare l'apparecchio su una superficie solida e piana. Assicurarsi che l'utensile da taglio non tocchi né oggetti né il suolo.
- ▶ Prima di ogni utilizzo verificare la funzionalità del giunto con il motore al minimo.
- ▶ Avviare l'apparecchio (vedere "Avviamento del motore") e controllare visivamente, da una distanza di sicurezza sufficiente, se il rocchetto portafilo non gira con il motore al minimo.

6.14. Intervalli di manutenzione

Eseguire regolarmente gli interventi di manutenzione indicati nella tabella "Intervalli di manutenzione". La manutenzione regolare prolunga la vita utile dell'apparecchio. Inoltre si ottengono prestazioni di taglio ottimali e si evitano incidenti.

Tabella degli intervalli di manutenzione

Parte della macchina	Azione	Prima di ogni utilizzo	Ore di funzionamento	
			10	20
Viti, dadi, perni	Controllare, stringere		X	
Filtro dell'aria	Pulire o sostituire			X
Filtro del carburante	Sostituire		X	
Candela di accensione	Pulire/regolare/sostituire		X	
Flessibili del carburante	Controllare, se necessario sostituire	X		
Macchina completa	Controllare, se necessario pulire	X		

Impugnatura di comando	Controllare il funzionamento	X		
Testa di taglio	Verificare che il montaggio sia corretto	X		
Giunto	Controllare se è fermo con il motore al minimo	X		
Meccanismo	Lubrificare		X	

7. Conservazione

7.1. Indicazioni generali per la conservazione

- ◆ Prima di conservare l'apparecchio e gli accessori, pulirli e sottoporli a manutenzione.
- ◆ Custodire l'apparecchio in un luogo asciutto e protetto dalla polvere, fuori dalla portata dei bambini.
- ◆ Non avvolgere l'apparecchio in sacchi di plastica, poiché potrebbero formarsi umidità e muffa.
- ◆ Non posizionare l'apparecchio sulla copertura di protezione.
- ◆ Per conservare la lama usare la protezione per il trasporto **30** (vedere fig. A).
- ◆ Il portacavo **19** deve mantenere in posizione il cavo dell'apparecchio **18** (vedere fig. A). Non rimuovere il portacavo **19**, neppure per conservare l'apparecchio.

7.2. Conservazione durante pause del funzionamento

NOTA

- ▶ La mancata osservanza delle indicazioni per la conservazione può portare a problemi di avviamento o danni permanenti causati dalla presenza di residui di carburante nel carburatore.

7.3. In caso di pause fino a 3 mesi

- ◆ Svuotare il serbatoio del carburante **7** in un luogo ben aerato.
- ◆ Avviare il motore e farlo funzionare al minimo finché il motore non si arresta e il carburatore non contiene più carburante.
- ◆ Fare raffreddare il motore (circa 5 minuti).

7.4. In caso di pause di più di 3 mesi

- ◆ Svuotare il serbatoio del carburante **7** in un luogo ben aerato.
- ◆ Avviare il motore e farlo funzionare al minimo finché il motore non si arresta e il carburatore non contiene più carburante.
- ◆ Fare raffreddare il motore (circa 5 minuti).
- ◆ Svitare la candela di accensione **45** (vedere fig. J) con la chiave di manutenzione **23** (vedere "Sostituzione/regolazione della candela di accensione).
- ◆ Versare un cucchiaino di olio per motore a 2 tempi nella camera di combustione e tirare più volte lentamente la cordicella di avviamento per distribuire l'olio all'interno del motore.
- ◆ Reinserrire la candela di accensione **45**.

8. Trasporto

- ◆ Per il trasporto è necessario che l'apparecchio sia spento e la pipetta ② sia tirata. Non trasportare l'apparecchio con il motore al minimo.
- ◆ Trasportare l'apparecchio con una mano sul tubo superiore e una mano sul tubo inferiore ⑧+⑫, così si evita il contatto con parti pericolose durante il trasporto (ad es. il motore rovente, l'unità di taglio).
- ◆ Per trasportare la lama usare la protezione per il trasporto ⑩.
- ◆ Durante il trasporto mantenere una distanza di sicurezza da terze persone.
- ◆ Non trasportare l'apparecchio capovolto per evitare che fuoriesca carburante. Prima di trasportare l'apparecchio tra un luogo d'impiego e l'altro, svuotare il serbatoio della benzina con una pompa per aspirare benzina. Non svuotare il serbatoio della benzina in ambienti chiusi o nelle vicinanze di fuoco o di persone che fumano. I vapori e i gas possono provocare un'esplosione o un incendio.
Trasporto in un autoveicolo:
Immobilizzare l'apparecchio per evitare che si rovesci e subisca danni. Assicurarsi che l'apparecchio sia in posizione stabile.

9. Ordinazione di pezzi di ricambio

È possibile ordinare pezzi di ricambio per questo prodotto comodamente su Internet, all'indirizzo www.kompennass.com.



Scansionare il codice QR con lo smartphone/il tablet.
Con questo codice QR si giunge direttamente al nostro sito web ed è possibile vedere e ordinare i ricambi disponibili.

NOTA

- ▶ Qualora si riscontrino problemi con l'ordine online, ci si può rivolgere al nostro centro di assistenza telefonicamente o tramite e-mail.
- ▶ Al momento dell'ordine si prega di indicare sempre il codice articolo (IAN) 508093_2507.
- ▶ Si tenga presente che l'ordinazione online di pezzi di ricambio non è possibile in tutti i Paesi in cui effettuiamo consegne.

10. Risoluzione degli errori

Guasto	Causa	Soluzione
Il motore non si avvia	Serbatoio vuoto	Fare rifornimento
	Sequenza di avviamento erranea	Attenersi alle istruzioni per l'avviamento della macchina riportate in questo manuale
	Motore ingolfato	Non accelerare, avviare ripetutamente, se necessario smontare la candela di accensione, pulirla e asciugarla
	Candele di accensione sporche di fuliggine, distanza di accensione sbagliata	Pulire le candele di accensione, regolarle o sostituirle

Guasto	Causa	Soluzione
Il motore non si avvia	Collegamento candela, cavo di accensione difettoso	Sostituire
	Carburatore o ugelli del carburatore sporchi, miscela per il carburatore sbagliata	Fare pulire e regolare il carburatore da un'officina specializzata
	Filtro del carburante intasato	Pulire o sostituire il filtro del carburante
Quando è al minimo, il motore gira troppo velocemente	Motore freddo	Farlo riscaldare lentamente
Il motore non eroga la piena potenza	Candele di accensione sporche di fuliggine, distanza di accensione sbagliata	Pulire le candele di accensione, regolarle o sostituirle
	Filtro dell'aria sporco	Pulire o sostituire il filtro dell'aria
	Carburatore o ugelli del carburatore sporchi, miscela per il carburatore sbagliata	Fare pulire e regolare il carburatore da un'officina specializzata
	Miscela di carburante sbagliata	Fare rifornimento secondo le istruzioni
Il motore non eroga la piena potenza	L'anello di tenuta del basamento perde	Fare riparare il guasto da un'officina specializzata
	Cilindri, segmenti consumanti	
	Accensione erronea	
Formazione eccessiva di gas di scarico/fumo	Miscela per il carburatore sbagliata	Fare regolare il carburatore da un'officina specializzata
	Miscela di carburante sbagliata	Fare rifornimento secondo le istruzioni

11. Smaltimento/tutela dell'ambiente



Non smaltire gli elettrodomestici assieme ai normali rifiuti domestici!

Il simbolo del bidone dei rifiuti barrato, raffigurato lateralmente, indica che, al termine della sua vita utile, l'apparecchio non venga smaltito assieme ai normali rifiuti domestici, bensì conferito in appositi centri di raccolta, centri di riciclaggio o aziende di smaltimento.

Lo smaltimento è gratuito per l'utente. Rispettare l'ambiente e smaltire l'apparecchio in modo conforme alle direttive pertinenti.

Se l'apparecchio usato contiene dati personali, si è responsabili di eliminarli prima di restituire l'apparecchio.



Per lo smaltimento del prodotto una volta che ha terminato la sua funzione, informarsi presso l'amministrazione comunale.



L'imballaggio è costituito da materiali ecocompatibili che possono essere smaltiti tramite gli appositi centri di raccolta e riciclaggio.



Smaltire l'imballaggio conformemente alle norme di tutela ambientale. Tenere conto dei codici presenti sui vari materiali di imballaggio ed eventualmente separare i materiali effettuando una raccolta differenziata. I materiali di imballaggio presentano codici costituiti da abbreviazioni (a) e numeri (b) con il seguente significato: 1-7: materie plastiche, 20-22: carta e cartone, 80-98: materiali compositi.

Tutela dell'ambiente

- Svuotare con cautela il serbatoio della benzina e dell'olio e conferire l'apparecchio ad un punto di riciclaggio. I componenti di plastica e metallo usati possono essere smaltiti separatamente e conferiti al riciclaggio.
- Portare l'olio esausto e i residui di benzina in un centro di smaltimento e non svuotarli nella rete fognaria o nello scarico.
- Conferire il materiale di manutenzione contaminato e i mezzi di esercizio ad un apposito centro di raccolta.

12. Garanzia della Kompernass Handels GmbH

Egregio Cliente,

Questo apparecchio ha una garanzia di 3 anni dalla data di acquisto. Se inclusi, i pacchi batteria della serie X12V e X20V Team vengono forniti con una garanzia di 3 anni dalla data di acquisto. Qualora questo prodotto presentasse vizi, Le spettano diritti legali nei confronti del venditore del prodotto. La garanzia qui di seguito descritta non costituisce alcun limite a tali diritti legali.

Condizioni di garanzia

Il periodo di garanzia decorre dalla data di acquisto. Si prega di conservare bene lo scontrino di cassa. Quest'ultimo è necessario come prova d'acquisto.

Qualora entro tre anni a partire dalla data d'acquisto del prodotto si presentasse un difetto del materiale o di fabbricazione, provvederemo a nostra discrezione a riparare o a sostituire gratuitamente il prodotto oppure a rimborsare il prezzo d'acquisto. Questa prestazione di garanzia ha come presupposto che l'apparecchio guasto e la prova d'acquisto (scontrino di cassa) vengano presentati entro il termine di tre anni e che si descriva per iscritto in cosa consiste il difetto e quando si è evidenziato.

Se il vizio rientra nell'ambito della nostra garanzia, il Suo prodotto verrà riparato o sostituito da uno nuovo. Con la riparazione o la sostituzione del prodotto non decorre un nuovo periodo di garanzia.

Periodo di garanzia e diritti legali di rivendicazione di vizi

Il periodo di garanzia non viene prolungato da interventi in garanzia. Ciò vale anche per le parti sostituite e riparate. Danni e vizi eventualmente già presenti al momento dell'acquisto devono venire segnalati immediatamente dopo che l'apparecchio è stato disimballato. Le riparazioni eseguite dopo la scadenza del periodo di garanzia sono a pagamento.

Ambito della garanzia

L'apparecchio è stato prodotto con cura secondo severe direttive qualitative e debitamente collaudato prima della consegna.

La prestazione in garanzia vale per difetti del materiale o di fabbricazione. Questa garanzia non si estende a componenti del prodotto esposti a normale logorio, che possono pertanto essere considerati come componenti soggetti a usura (esempio capacità della batteria, calcificazione, lampade, pneumatici, filtri, spazzole, lame per seghe, lame di ricambio, carta vetrata...). La garanzia non si estende altresì a danni che si verificano su componenti delicati (esempio interruttori, parti realizzate in vetro, schermi, accessori vari) nonché danni derivanti dal trasporto o altri incidenti. Per tali componenti valgono esclusivamente le disposizioni in materia di garanzia previste dalla legge.

Questa garanzia decade se il prodotto è stato danneggiato oppure utilizzato o sottoposto a interventi di manutenzione in modo non conforme. Per un utilizzo adeguato del prodotto si devono rigorosamente rispettare tutte le istruzioni esposte nel manuale di istruzioni per l'uso. Si devono assolutamente evitare modalità di utilizzo e azioni che il manuale di istruzioni per l'uso sconsiglia o da cui esso mette in guardia.

Il prodotto è destinato esclusivamente all'uso domestico e non a quello commerciale. La garanzia decade in caso di impiego improprio o manomissione, uso della forza e interventi non eseguiti dalla nostra filiale di assistenza autorizzata.

La garanzia non si applica nei seguenti casi

- normale usura della capacità della batteria
- uso commerciale del prodotto
- danneggiamento o modifica del prodotto da parte del cliente
- mancata osservanza delle prescrizioni di sicurezza e manutenzione, errori di utilizzo
- danni derivanti da eventi naturali

Trattamento dei casi di garanzia

Per garantire una rapida evasione della Sua richiesta, La preghiamo di seguire le seguenti istruzioni:

- Tenga a portata di mano per qualsiasi richiesta lo scontrino di cassa e il codice dell'articolo (IAN) 508093_2507 come prova di acquisto.
- Il codice dell'articolo è riportato sulla targhetta identificativa o su un'incisione presenti sul prodotto, sul frontespizio del manuale di istruzioni (in basso a sinistra) o su un adesivo applicato alla parte posteriore o inferiore del prodotto.
- Qualora si presentassero malfunzionamenti o altri tipi di difetti, contattare subito l'assistenza clienti per telefono o tramite l'apposito modulo di contatto riportato nella pagina parksidediy.com nella categoria Assistenza.
- Una volta che il prodotto è stato registrato come difettoso, lo può poi spedire a nostro carico, provvedendo ad allegare la prova di acquisto (scontrino di cassa), una descrizione del vizio e l'indicazione della data in cui si è presentato, all'indirizzo del servizio di assistenza clienti che Le è stato comunicato.



Sul sito parkside-diy.com è possibile consultare e scaricare questo e molti altri manuali. Con questo codice QR si giunge direttamente al sito parkside-diy.com. Selezionare

il Paese e cercare i manuali di istruzioni con l'apposita funzione di ricerca. Inserendo il Codice articolo (IAN) 508093_2507 si può consultare il manuale di istruzioni del proprio articolo.

12.1. Assistenza

IT Service Italia

Tel.: 800 172 663

Modulo di contatto su
parkside-diy.com

CH Service Svizzera

Tel.: 0800 563 601

Modulo di contatto su
parkside-diy.com

MT Service Malta

Tel.: 80065168

Modulo di contatto su
parkside-diy.com

IAN 508093_2507

12.2. Importatore

Tenere presente che l'indirizzo seguente non è quello del servizio di assistenza. Contattare il servizio di assistenza clienti indicato.

Per il mercato europeo:

KOMPERNASS HANDELS GMBH
BURGSTRASSE 21
44867 BOCHUM
GERMANIA
www.kompernass.com

Per il mercato della GB:

Lidl Great Britain Ltd
Lidl House 14 Kingston Road
Surbiton
KT5 9NU

13. Traduzione della dichiarazione CE di conformità originale

La Società KOMPERNASS HANDELS GMBH, responsabile della documentazione: nella persona del Sig. Hans-Peter Kompernaß, BURGSTR. 21, 44867 BOCHUM, GERMANIA, dichiara con la presente che questo prodotto è conforme alle norme, ai documenti normativi e alle direttive CE seguenti:

Direttiva macchine (2006/42/EC)

Compatibilità elettromagnetica (2014/30/EU)

Direttiva sulle emissioni di rumore (2000/14/EG), emendato da (2005/88/EG) e EU/2024/1208

Livello di potenza sonora LWA:

Lama da taglio a 3 denti:

Misurato $L_{WA} = 107,6 \text{ dB}$

Fattore di incertezza $K_{WA} = 1,64 \text{ dB}$

Rocchetto portafilo:

Misurato $L_{WA} = 107,9 \text{ dB}$

Fattore di incertezza $K_{WA} = 1,28 \text{ dB}$

Garantito $L_{WA} = 110 \text{ dB}$

Direttiva emissioni (2016/1628/EU)

Direttiva RoHS (2011/65/EU)*

* Il produttore è il responsabile esclusivo del rilascio di questa dichiarazione di conformità. L'oggetto della dichiarazione sopra descritto soddisfa le prescrizioni della Direttiva 2011/65/EU del Parlamento Europeo e del Consiglio Europeo dell'8 giugno 2011 sulla restrizione dell'uso di determinate sostanze pericolose nelle apparecchiature elettriche ed elettroniche.

Norme armonizzate utilizzate

EN ISO 11806-1:2022

EN ISO 14982:2009

EN IEC 63000:2018

Denominazione della macchina:

Decespugliatore a benzina PBS 2 F6

Anno di produzione: 10-2025

Numero di serie: IAN 508093_2507

Bochum, 10/09/2025



Hans-Peter Kompernaß
- Amministratore -

Con riserva di modifiche tecniche volte al miglioramento del prodotto.

Tartalomjegyzék

1. Bevezető	287
1.1. Rendeltetésszerű használat	287
1.2. Részegységek	287
1.3. A csomag tartalma	288
1.4. Műszaki adatok	288
2. Általános biztonsági utasítások	291
2.1. További biztonsági utasítások	294
2.2. Visszaütés – okok és megfelelő biztonsági utasítások	295
3. Összeszerelés	296
3.1. Védőburkolat felszerelése (B ábra)	296
3.2. Kétrészes cső összeszerelése (C ábra)	296
3.3. Multifunkciós markolat felszerelése (D ábra)	296
3.4. Vágószerszám felszerelése (N ábra)	297
4. Üzembe helyezés	297
4.1. Üzemanyag betöltése (E ábra)	298
4.2. Vállheveder felhelyezése (F ábra)	298
4.3. Motor beindítása (G ábra)	299
5. Használat	300
5.1. Munkavégzésre vonatkozó tudnivalók	300
5.2. Hordozóheveder rögzítőfülének eltolása/ Készülék kiegyensúlyozása (Q ábra)	300
5.3. Munkavégzés a damilorsóval	300
5.4. Damil meghosszabbítása	301
5.5. Munkavégzés a 3-ágú késsel	301
6. Karbantartás és ápolás	301
6.1. Készülék tisztítása	301
6.2. Orsócsere	302
6.3. Késcsere (N ábra)	302
6.4. A védőburkolat toldata (levétel/felszerelés) (O ábra)	303
6.5. Levegőszűrő tisztítása (I ábra)	303
6.6. Gyújtógyertya cseréje/beállítása (J ábra)	303
6.7. Damilvágó élezése (K ábra)	304
6.8. Üzemanyagszűrő cseréje (L ábra)	304
6.9. Damilorsó feltekerése (M ábra)	304
6.10. Hajtómű kenése (P ábra)	304
6.11. Üzemanyagszűrő cseréje	305
6.12. Elakadást okozó anyagok eltávolítása	305
6.13. Tengelykapcsoló ellenőrzése	305
6.14. Karbantartási időközök	305

7. Tárolás	306
7.1. Tárolásra vonatkozó általános utasítások	306
7.2. Tárolás üzemszünetek idején	306
7.3. Legfeljebb 3 hónapos üzemszünet esetén.	306
7.4. 3 hónapnál hosszabb üzemszünet esetén.	307
8. Szállítás	307
9. Cserealkatrészek rendelése	307
10. Hibaelhárítás	308
11. Ártalmatlanítás/környezetvédelem	309
12. JÓTÁLLÁSI TÁJÉKOZTATÓ	310

1. Bevezető

Gratulálunk új készüléke megvásárlásához. Vásárlásával kiváló minőségű termék mellett döntött. A használati útmutató a termék része. Fontos tudnivalókat tartalmaz a biztonságra, a használatra és az ártalmatlanításra vonatkozóan. A termék használata előtt ismerkedjen meg valamennyi használati és biztonsági utasítással. A terméket csak a leírtak szerint és a megadott célokra használja. A termék harmadik személynek történő továbbadása esetén adja át a termékhez tartozó valamennyi leírást is.

1.1. Rendeltetészerű használat

A készülék kertekben, virágágyások mentén, valamint fák vagy kerítésoszlopok körüli fű és kisebb bozótok nyírására alkalmas.

Bármely egyéb felhasználás, amelyet a jelen útmutató kifejezetten nem engedélyez, kárt okozhat a készülékben és komoly veszélyt jelenthet a felhasználóra számára. A készülék nem bokrok, kisebb fák vagy hasonló növények vágására készült.

A készüléket csak felnőttek használhatják. 16 éven felüli fiatalok csak felügyelet mellett használhatják a készüléket.

A gyártó nem vállal felelősséget a nem rendeltetészerű használatból vagy helytelen kezelésemből eredő károkért. Ipari használat esetén a garancia érvényét veszti.

1.2. Részegységek

(a képeket lásd a kihajtható oldalakon)

A ábra

- ❶ motorház
- ❷ gyertyapipa
- ❸ indítózsinór húzómarkolattal
- ❹ szivatókar
- ❺ üzemanyag-szivattyú (Primer)
- ❻ légszűrőfedél
- ❼ üzemanyagtartály
- ❽ felső nyél
- ❾ rögzítőfűl a tartóhevederhez
- ❿ multifunkciós markolat
- ⓫ retesz, csőnyél
- ⓬ alsó nyél
- ⓭ védőburkolat
- ⓮ damilvágó
- ⓯ orsóház
- ⓰ damilorsó
- ⓱ kezelőelem
- ⓲ készülékkábel
- ⓳ kábeltartó
- ⓴ be-, kikapcsoló
- ⓵ gázkarzár
- ⓶ gázkar
- ⓷ karbantartó kulcs
- ⓸ imbuszkulcs (4 mm-es)
- ⓹ tartozéktáska
- ⓺ üzemanyagkeverő flakon
- ⓻ hordozóheveder
- ⓼ testvédő lemez
- ⓽ 3-ágú kés
- ⓾ szállítási védőelem, 3-ágú kés

B ábra

- ❸❶ csavarok, védőburkolat
- ❸❷ nyéltartó

C ábra

- ❸❸ csőrögzítő csavar

D ábra

- 34 csillagcsavar, multifunkciós markolat
- 35 markolattartó
- 36 befogó, markolattartó

E ábra

- 37 tanksapka

F ábra

- 38 csat

H ábra

- 39 bekattanó zár, orsóház
- 40 damilkivezető lyuk
- 41 vágat, damilorsó

I ábra

- 42 csavar, légszűrőfedél
- 43 légszűrőház
- 44 levegőszűrő

J ábra

- 45 gyújtógyertya

L ábra

- 46 üzemanyagszűrő

M ábra

- 47 bevágás, damilorsó
- 48 horony, damilorsó

N ábra

A Hajtótárcsa

B Reteszelőcsap

- 49 befogóorsó
- 50 alátét
- 51 rögzítőalátét
- 52 anya

O ábra

- 53 bekattanó zár, védőburkolat
- 54 toldat, védőburkolat

P ábra

- 55 csavar, hajtóműkenő

Q ábra

- 56 csavar, rögzítőfül

1.3. A csomag tartalma

- 1 motorház felső nyéllel és nem felszerelt multifunkciós markolattal
- 1 alsó nyél
- 1 damilorsó
- 1 3-ágú kés szállítási védőelemmel
- 1 védőburkolat
- 1 hordozóheveder csípővédővel
- 1 karbantartó kulcs
- 1 imbuszkulcs, 4 mm-es
- 1 üzemanyagkeverő flakon, 500 ml
- 1 tartozéktáska
- 1 használati útmutató

1.4. Műszaki adatok

Motor	2 ütemű, léghűtéses motor
Hengerűrtartalom	42,7 cm ³
Motorteljesítmény (max.)	1,35 kW/1,8 LE
Üzemanyag-keverék	40:1
Üresjárat fordulatszám	
Motor	3000 min ⁻¹
Motor max. fordulatszáma	
3-ágú vágókéssel	9500 min ⁻¹
damilorsóval	9300 min ⁻¹
Max. vágási sebesség	
3-ágú vágókéssel	7125 min ⁻¹
damilorsóval	6975 min ⁻¹
Gyújtás	Elektronikus
Gyújtógyertya	L8RTC
Hajtás	Centrifugális tengelykapcsoló
Tömeg	
(üzemanyag, vágóberendezés és védőburkolat nélkül)	kb. 7 kg
Üzemanyagtartály kapacitása/űrtartalma	1200 ml/1200 cm ³

Damilorsó fűnyíró damillal

Damil vágókör Ø	430 mm
Damil hossza:	2x 3 m
Damil Ø:	2,4 mm

3-ágú vágókés (IAN 508093):

Vágókés vágókör Ø:	255 mm
--------------------	--------

Zaj- és rezgésinformációk:

A zaj mért értéke az ISO 22868 szabvány szerint került meghatározásra.

Az A-súlyozott zajszint jellemző értéke:

Zajkibocsátási érték

3-ágú vágókés:

Hangnyomásszint	$L_{pA} = 91,28$ dB
Bizonytalansági érték	$K_{pA} = 3$ dB
Hangerőszint mért	$L_{WA} = 103,13$ dB
Bizonytalansági érték	$K_{WA} = 3$ dB

Damilorsó:

Hangnyomásszint	$L_{pA} = 93,66$ dB
Bizonytalansági érték	$K_{pA} = 3$ dB
Hangerőszint mért	$L_{WA} = 103,69$ dB
Bizonytalansági érték	$K_{WA} = 3$ dB

Zajkibocsátási irányelv

(2005/88/EG) és EU/2024/1208 által módosított (2000/14/EG)

Hangerőszint LWA:

3-ágú vágókés:

Mért	$L_{WA} = 107,6$ dB
Bizonytalansági érték	$K_{WA} = 1,64$ dB

Damilorsó:

Mért	$L_{WA} = 107,9$ dB
Bizonytalansági érték	$K_{WA} = 1,28$ dB

Garantált	$L_{WA} = 110$ dB
-----------	-------------------



A halláskárosodás megelőzése érdekében viseljen hallásvédőt!

Rezgésösszérték

Rezgésértékek (három irány vektorösszege) ISO 22867 szerint meghatározva:

3-ágú vágókés:

Vibráció a bal markolaton	$a_n = 7,706$ m/s ²
Bizonytalansági érték	$K = 1,5$ m/s ²
Vibráció a jobb markolaton	$a_n = 4,947$ m/s ²
Bizonytalansági érték	$K = 1,5$ m/s ²

Damilorsó:

Vibráció a bal markolaton	$a_n = 7,602$ m/s ²
Bizonytalansági érték	$K = 1,5$ m/s ²
Vibráció a jobb markolaton	$a_n = 6,420$ m/s ²
Bizonytalansági érték	$K = 1,5$ m/s ²

TUDNIVALÓ













- ▶ A megadott rezgésösszértékek és a megadott zajkibocsátási értékek szabványos mérési eljárással lettek meghatározva és felhasználhatók az elektromos kéziszerszámok egymással történő összehasonlítására.
- ▶ A megadott rezgésösszértékek és a megadott zajkibocsátási értékek a terhelés előzetes becslésére is felhasználhatók.

⚠ FIGYELMEZTETÉS!

- ▶ A rezgés- és zajkibocsátás az elektromos kéziszerszám tényleges használata során a megadott értékektől eltérhet annak függvényében, hogy miként és hogyan használja az elektromos kéziszerszámot, és különösen, hogy milyen fajta munkadarabon dolgozik.
- ▶ Biztonsági intézkedéseket kell meghatározni a kezelőszemély védelme érdekében a tényleges használati körülmények között fellépő rezgésterhelés becslése alapján (ennek során a működési ciklus minden részét figyelembe kell venni, például amikor az elektromos kéziszerszám ki van kapcsolva, és amikor bár be van kapcsolva, de terhelés nélkül működik).

A szimbólumok magyarázata

	Az első üzembe helyezés előtt figyelmesen olvassa végig a teljes használati útmutatót és őrizze meg későbbi használatra.
	FIGYELMEZTETÉS! A készülékel történő munkavégzés során különleges biztonsági intézkedésekre van szükség. Olvassa el és vegye figyelembe az összes figyelmeztető utasítást.
	Viseljen védősisakot!
	Viseljen hallásvédőt!
	Viseljen védőszemüveget!
	Viseljen védőkesztyűt!
	Viseljen biztonsági lábbelit!
	Ügyeljen a kirepülő részekre!
	Vigyázzon a visszaütésre!
	Ne engedjen személyeket a készülék közelébe!
	A gép és másik személy közötti távolságnak legalább 15 méternek kell lennie!
	Vigyázat, forró alkatrészek. Tartson távolságot!
	Figyelmeztetés! Semmiképpen ne használjon körfűrészlapot vágókésként.
	Üzemanyagtartály, keverési arány: 40 rész benzin 1 rész olaj

	Nyílt láng használata vagy dohányzás a készülék közelében szigorúan tilos!
	A készülék garantált hangerőszintje
	Szivatókar pozíció
	Töltse fel az üzemanyag-szivattyút (Primer)
	Nyomja meg 6-szor az üzemanyag-szivattyút (Primer)
	Húzza meg az indítószinórt
	Húzza meg 3-4-szer az indítószinórt
	Nyomja meg a gázkart és a gázkarzást
	2 funkciós fedél a fűnyíróhoz és a 3 fogú pengéhez
	Folyékony hajtóműzsír pótlása
	VESZÉLY! Az ezzel a szimbólummal és a „VESZÉLY” figyelmeztető szóval ellátott figyelmeztető utasítás olyan közvetlen veszélyes helyzetre figyelmeztet, amely halált vagy súlyos sérülést okoz, ha nem előzik meg.
	FIGYELMEZTETÉS! Az ezzel a szimbólummal és a „FIGYELMEZTETÉS” figyelmeztető szóval ellátott figyelmeztető utasítás olyan lehetséges veszélyes helyzetre figyelmeztet, amely halált vagy súlyos sérülést okozhat, ha nem előzik meg.

	<p>VIGYÁZAT! Az ezzel a szimbólummal és a „VIGYÁZAT” figyelmeztető szóval ellátott figyelmeztető utasítás olyan lehetséges veszélyes helyzetre figyelmeztet, amely csekély vagy enyhe sérülést okozhat, ha nem előzik meg.</p>
	<p>FIGYELEM! Az ezzel a szimbólummal és a „FIGYELEM” figyelmeztető szóval ellátott figyelmeztető utasítás olyan lehetséges anyagi károkat okozhat, ha nem előzik meg.</p>
	<p>Tudnivaló: Tudnivaló jelöli a kiegészítő információkat, amelyek megkönnyítik a készülék használatát.</p>
	<p>Ne dobjon elektromos készülékeket a háztartási hulladékba!</p>
	<p>Ártalmatlanítsa a csomagolóanyagot környezetbarát módon.</p>
	<p>A csomagolás újrahasznosított anyagból készült. A hulladékok szétválogatásánál vegye figyelembe a csomagolóanyagokon lévő jelölést: Ezek rövidítésekkel (a) és számjegyekkel (b) vannak megjelölve, amelyek jelentése a következő: 1–7: műanyagok, 20–22: papír és karton, 80–98: kompozit anyagok.</p>
	<p>Ez a termék megfelel a vonatkozó európai és nemzeti irányelvek követelményeinek.</p>

 <p>ES/PT</p>	<p>A csomagolás papírból és/vagy kartonból lévő alkotóelemeket tartalmaz.</p> <p>A csomagolás műanyagból és/vagy fémből lévő alkotóelemeket tartalmaz.</p>
	<p>Ez a termék megfelel a vonatkozó európai és nemzeti irányelvek követelményeinek.</p>
<div style="display: flex; justify-content: space-between;"> <div data-bbox="583 399 645 454">  </div> <div data-bbox="647 399 879 486"> <p>FR Cet appareil et ses accessoires se recyclent</p> <p>À DÉPOSER EN MAGASIN OU À DÉPOSER EN DÉCHÈTERIE</p> <p><small>Points de collecte sur www.qualiteindemarchés.fr Privilégiez la réparation ou le don de votre appareil !</small></p> </div> </div> <div style="display: flex; justify-content: space-between; margin-top: 10px;"> <div data-bbox="583 502 645 558">  </div> <div data-bbox="647 502 845 566"> <p>FR ÉLÉMENTS D'EMBALLAGE</p> </div> </div> <div style="display: flex; justify-content: space-between; margin-top: 10px;"> <div data-bbox="583 582 645 638">  </div> <div data-bbox="647 582 1034 754"> <p>FR: A termék, a csomagolás és a használati utasítás újrahasznosítható, a gyártó kiterjesztett felelőssége alá tartozik, és szelektív hulladékgyűjtéssel gyűjtik.</p> </div> </div>	

2. Általános biztonsági utasítások

Őrizze meg az összes biztonsági tudnivalót és utasítást későbbi használatra.

TUDNIVALÓ

- ▶ A készüléket nem szabad gyermekek, valamint beteg és gyenge személyek kezébe adni. Különösen ügyelni kell a gyermekekre, ha gépek területén tartózkodnak. Vegye figyelembe az Önre vonatkozó regionális és helyi balesetvédelmi előírásokat. Ugyanez vonatkozik az összes munka- és egészségvédelmi előírásra. A gyártó nem vonható felelősségre, ha gépeit engedély nélkül módosítják és az ilyen módosításokból személyi sérülés vagy anyagi kár keletkezik.

▲ FIGYELMEZTETÉS!

- ▶ Gépek használatakor mindig alapvető óvintézkedéseket kell tenni. Kérjük, vegye figyelembe a kiegészítő biztonsági utasításokban lévő összes tippet és utasítást is.
- **Figyeljen a környezeti feltételekre, amelyek között dolgozik.** A motoros készülék mérgező kipufogógázokat bocsát ki, amint a motor működik. Ezek a gázok szagtalanok és láthatatlanok lehetnek. Ezért soha ne dolgozzon a készülékkel zárt vagy rosszul szellőző helyiségekben. Gondoskodjon a megfelelő világításról a munkavégzés során. Nedvesség, hó, jég esetén, lejtőn és egyenetlen terepen ügyeljen arra, hogy stabilan álljon.
- **Ne engedjen idegeneket a készülék közelébe.** Látogatókat és nézőket, különösen gyermekeket, valamint beteg és gyenge személyeket nem szabad a munkahely közelébe engedni. Akadályozza meg, hogy más személyek hozzáérjenek a szerszámokhoz. Csak olyan személyeknek adja oda a készüléket, akik ismerik a készüléket és a készülék használatát.
- **Gondoskodjon a szerszámok biztonságos tárolásáról.** A nem használt szerszámokat száraz, lehetőleg magason lévő helyen kell tárolni vagy be kell zárni, hogy ne férjenek hozzá.
- **Mindig a munkájának megfelelő szerszámot használja.** Például ne használjon kis szerszámokat vagy tartozékokat olyan munkákhoz, amiket tulajdonképpen nagy szerszámokkal kell végezni. A szerszámokat kizárólag a rendeltetésüknek megfelelő célra használja.
- **Ügyeljen a megfelelő ruházatra.** A ruházatnak megfelelőnek kell lennie, és nem akadályozhatja Önt a munkavégzésben. Viseljen vágás ellen védő betétekkel ellátott ruhát.
- **Viseljen egyéni védőeszközöket.** Viseljen acélbetétes/acéltalpú és csúszásmentes talpú biztonsági cipőt. Viseljen védősisakot, ha a munkavégzés során leeső tárgyak veszélye áll fenn.
- **Viseljen védőszemüveget.** Tárgyak repülhetnek a felhasználó felé. Súlyos szemsérülés lehet a következménye.
- **Viseljen hallásvédőt.** Viseljen egyéni zaj elleni védelmet, pl. fül dugót.
- **Kézvédő**
Viseljen ellenálló kesztyűt – a bőrből készült kesztyű jó védelmet nyújt.
- **A készülék üzemeltetése**
Soha ne dolgozzon úgy, hogy a védőelem nincs a vágószerszámon. Kirepülő tárgyak sérülést okozhatnak.
- **Távolítsa el a dugókulcsokat stb.**
A készülék bekapcsolása előtt minden kulcsot vagy hasonlót el kell távolítani.
- **Legyen mindig figyelmes.**
Ügyeljen arra, amit csinál.
Használja a józan ítélőképességét. Ne használjon motoros szerszámokat, ha fáradt. Ne dolgozzon a készülékkel, ha alkohol, kábítószer vagy gyógyszerek hatása alatt áll, amik befolyásolhatják a reagáló képességet.
- **Üzemanyag betöltése**
Mindig tartsa be az érvényes tűzvédelmi előírásokat és a tűzmegeelőzésre vonatkozó állami/szövetségi előírásokat.
- **Az üzemanyag és az üzemanyaggyűzők nagyon gyúlékonyak.** Ne töltsön be üzemanyagot, ha a motor jár vagy még meleg. Gondoskodjon megfelelő szellőzésről üzemanyagbetöltés közben. Tilos a dohányzás és a nyílt láng használata.

- **Üzemanyagbetöltés előtt mindig le kell állítani a motort.** Mindig óvatosan nyissa ki a tanksapkát, hogy a túlnyomás lassan tudjon lecsökkenni és ne fröccsenjen ki üzemanyag. A készülékkel való munkavégzés során a ház felforrósodik. Ezért üzemanyagbetöltés előtt hagyja lehűlni a készüléket. Ellenkező esetben az üzemanyag begyulladhat és súlyos égési sérüléseket okozhat.
- **Az üzemanyagbetöltés során ügyeljen arra, hogy ne töltse túl a készüléket.** Ha folyadék folyik ki, azt azonnal el kell távolítani és a készüléket meg kell tisztítani.
- Üzemanyagbetöltés után ellenőrizze a zárókupak stabil illeszkedését, hogy megakadályozza a munkavégzés során jelentkező vibrációk okozta kilazulást.
- **Ügyeljen a szivárgásokra.** Ne indítsa el a motort, ha üzemanyag folyik ki. Égési sérülések miatti életveszély!
- **Használati idő és szünetek.** A motoros készülék hosszabb ideig történő használata vibráció okozta keringési zavarokhoz vezethet a kézben (fehéruj-j-betegség). A használati idő azonban megfelelő kesztyű használatával vagy rendszeres szünetekkel meghosszabbítható. Ügyeljen arra, hogy a vérkeringési zavarra való hajlam, az alacsony külső hőmérséklet vagy nagy fogóerő kifejtése csökkentheti a használati időt.
- **Ügyeljen a sérült alkatrészekre.** Üzembe helyezés előtt, valamint erős ütések és leejtés után ellenőrizze a készüléket sérülések és kopás jelei tekintetében. Sérült valamelyik alkatrész? Kisebbségi sérülés esetén tegye fel magának a kérdést, hogy a szerszám továbbra is megfelelően és biztonságosan fog-e működni. Ügyeljen a mozgó alkatrészek helyes pozíciójára és beállítására. Megfelelően illeszkednek egymáshoz az alkatrészek? Sérültek az alkatrészek? Minden megfelelően van összeszerelve? Teljesül a megfelelő működés minden egyéb feltétele?

A megrongálódott védőberendezéseket stb. megfelelően meg kell javíttatni vagy ki kell cseréltetni egy arra jogosult személlyel, kivéve, ha a használati útmutató kifejezetten másként rendelkezik. A meghibásodott kapcsolókat egy hivatalos szerviznek kell kicserélnie. Ha javításra van szükség, kérjük, forduljon egy általunk felhatalmazott ügyfélszolgálati központhoz.

- **Mindig kapcsolja ki a motort, mielőtt bármilyen beállítást vagy karbantartási munkát végez.**

Ez mindenekelőtt a damilorsón történő munkavégzésre vonatkozik.

- **Csak engedélyezett alkatrészeket használjon.** Karbantartás és javítás során csak az eredetivel megegyező cserealkatrészeket használjon. Cserealkatrészek internetes boltunkban szerezhetők be (lásd „Cserealkatrészek / Tartozékok”).

FIGYELMEZTETÉS!

- ▶ Más, nem kifejezetten ajánlott fűnyírófejek, tartozékok és felszerelhető alkatrészek használata veszélyeztetheti személyek és tárgyak épségét. A szerszámot csak a rendeltetésének megfelelően szabad használni. Bármilyen más használat nem rendeltetésszerűnek minősül. Az ilyen nem rendeltetésszerű használatból eredő anyagi károkért és személyi sérülésekért kizárólag a felhasználó felelős, és semmiképpen sem a gyártó. A gyártó nem vonható felelősségre, ha gépeit módosítják vagy nem megfelelően használják és ebből károk keletkeznek.

FIGYELEM!

- ▶ A szerszám szakszerű használata esetén is mindig marad bizonyos maradék kockázat, amit nem lehet kizárni. A szerszám jellegéből és kialakításából a következő lehetséges veszélyek vezethetők le:

▲ FIGYELEM!

- Érintkezés a védelem nélküli damilorsóval (vágott sérülések).
- Benyúlás a forgó damilorsóba (vágott sérülések).
- Halláskárosodás, ha nem viselnek megfelelő védőeszközt.
- Egészségre káros por-, illetve gázfelhősítés a készülék zárt helyiségben történő használata esetén (émelygés).

2.1. További biztonsági utasítások

Személyi sérülések és anyagi károk megelőzése érdekében:

- **Figyelem! Mindig tartsa távol kezét és lábait a vágási területtől,** különösen a készülék elindításakor. Mindig tartsa szabadon a kezét a pótmarkolaton.
 - **A készüléket mindig a multifunkciós markolatoknál fogva tartsa.**Tartsa a készüléket mindig megfelelő biztonságos távolságban a testétől, és vegyen fel stabil testhelyzetet.
 - **Mindig viseljen védőszemüveget.**
 - A készüléket csak nappali fényben vagy jó mesterséges megvilágítás mellett használja.
 - Ne használja a készüléket esőben vagy nedves fűben.
 - Használat előtt, illetve ütközés után ellenőrizze a készüléket, hogy nincs-e rajta sérülés, és szükség esetén javítsa meg.
 - Ne használja a készüléket, ha a védőberendezések sérültek vagy helytelenül vannak felszerelve.
 - Ügyeljen arra, hogy a motor szellőzőnyílásain, a védőburkolaton és a vágószerkezeten soha ne legyen szennyeződés vagy fűmaradványok.
- **A készülék használata során kövek és egyéb alkatrészek repülhetnek ki, ami súlyos sérüléseket okozhat.**
A munka során mindig ügyeljen arra, hogy legalább 15 méteres körzetben ne legyenek személyek vagy állatok. Azonnal állítsa le a készüléket, ha valaki, különösen gyerekek, a gép közelébe kerül.
 - A készülék működése közben ne közelítse meg a mozgó alkatrészeket (a vágóberendezések területén). **Kikapcsolása után a vágófej néhány másodpercig tovább forog.**
 - A készülék használata előtt a munkaterületről el kell távolítani a köveket, ágakat és minden más szilárd anyagot. A gépet csak az útmutatóban leírtak szerint indítsa el. Indításkor a készülék nem lehet megfordítva vagy munkapozícióban. Ne menjen át működő készülékkel kavicsos utakon vagy ösvényeken.
 - Legyen nagyon óvatos a vágódamil meghosszabbításakor. Fennáll a vágott sérülések veszélye. Ezen műveletek elvégzése után a készülék üzembe helyezése előtt ismét fel kell venni a helyes munkapozíciót.
 - Ne használjon fém vágóorsót. Ügyeljen arra, hogy a készülék a kapcsoló elengedése után még néhány másodpercig üzemben maradjon.
 - Kapcsolja ki a motort (be-, kikapcsoló ki állásban), ha:
a készülékbe üzemanyagot tölt,
- nem használja a készüléket,
- felügyelet nélkül hagyja a készüléket,
- tisztítja a készüléket,
- egyik helyről a másikra szállítja a készüléket,
- a vágóberendezést leszereli vagy kicserélni, illetve a vágódamil hosszát kézzel állítja be.

- **Használati idő és szünetek**
A motoros készülék hosszabb ideig történő használata vibráció okozta keringési zavarokhoz vezethet a kézben. A használati idő azonban megfelelő kesztyű használatával vagy rendszeres szünetekkel meghosszabbítható. Ügyeljen arra, hogy a vérkeringési zavarra való hajlam, az alacsony külső hőmérséklet vagy nagy fogóerő kifejtése csökkentheti a használati időt.
- A motoros készülék hosszan tartó használata halláskárosodást eredményezhet, ha nem visel megfelelő hallásvédőt. **Viseljen egyéni hallásvédőt**, pl. fül-dugót a halláskárosodás kockázatának csökkentése érdekében.
- **Vigye a fűkaszát a felső és alsó nyélnél fogva, kikapcsolt állapotban, a vágógépséget a testétől elfordítva, hogy megelőzze a sérüléseket.** Kikapcsolás után a kasza motorfeje forró. Ügyeljen arra, hogy ne érjen a motorfejhez.
- Rendszeresen ellenőrizze, hogy megáll-e üresjárásban a vágókészlet.
- A nemzeti előírások életkori korlátozásokat határozhatnak meg a felhasználó életkorára vonatkozóan.
- Ügyeljen arra, hogy az alábbi körülmények esetén kár keletkezhet a készülékben és a vele dolgozó személy súlyos sérüléseket szenvedhet:
- nem megfelelő karbantartás,
- nem megfelelő cserealkatrészek használata,
- a biztonsági berendezések eltávolítása vagy átalakítása.
- **Figyelem!** Helyi előírások korlátozhatják a gép használatát.
- Tartsa mindig jó állapotban a készüléket és a vágószerszámot.
- Használat előtt ellenőrizze a készüléket laza rögzítések, üzemanyag-szivárgás és sérült alkatrészek – pl. a vágóartozékok repedései – tekintetében.

- Tartson szüneteket és rendszeresen változtassa meg a munkapozícióját.
- **Figyelmeztetés!** A szegélyvágón éles szélek találhatók. **Mindenképp viseljen kesztyűt.**
- Minden használat előtt, illetve leejtés vagy más ütés okozta behatás után szemrevételezéssel ellenőrizze a készüléket, hogy megállapítsa a jelentős hibákat.
- **Viseljen csúszásmentes lábvédőt és védőruházatot.**
- **Soha ne használja a gépet, ha fáradt, beteg vagy alkohol vagy más kábítószert hatása alatt áll.**
- Kipufogógáz-kibocsátásra vonatkozó figyelmeztetés!
- Álljon stabilan és mindig tartsa meg az egyensúlyát üzemeltetés közben. Ezenkívül használja a mellékelt vállhevedert.

2.2. Visszaütés – okok és megfelelő biztonsági utasítások

- A visszaütés a gép hirtelen oldalirányú, előre vagy hátra irányuló mozgása, ami akkor fordulhat elő, ha a vágószerszám beszorul vagy beleakad egy tárgyba, például egy fiatal fába vagy fatuskóba. Ez olyan heves lehet, hogy a gépet és/vagy a kezelő személyt ellöki valamelyik irányba, ami végül a gép feletti uralom elvesztését eredményezheti.
- A visszaütés és a kapcsolódó veszélyek megelőzhetők az alábbiakban ismertetett megfelelő óvintézkedésekkel.
- a) **Tartsa erősen a gépet mindkét kezével és helyezze karjait olyan helyzetbe, hogy fel tudja fogni a visszaütés következtében fellépő erőket. Tartózkodjon a gép bal oldalán.** A visszaütés a gép váratlan mozgása révén növelheti a sérülés kockázatát. A kezelő személy megfelelő óvintézkedésekkel uralni tudja a visszaütő erőket.

- b) Ha a vágószerszám beszorul vagy Ön megszakítja a munkát, akkor kapcsolja ki a gépet és tartsa nyugodtan az anyagban, amíg a vágószerszám teljesen leáll. Ha a vágószerszám beszorul, soha ne próbálja meg eltávolítani a gépet az anyagból vagy hátrafelé húzni, amíg a vágószerszám mozog, ellenkező esetben visszaütés történhet. Határozza meg és szüntesse meg a vágószerszám beszorulásának okát.
- c) **Ne használjon tompa vagy sérült vágószerszámokat.** A tompa vagy sérült vágószerszámok növelik annak a kockázatát, hogy beszorulnak vagy beakadnak egy tárgyban, és visszaütést okozhatnak.
- d) **Mindig biztosítson jó rálátást a vágandó anyagra.** A visszaütés valószínűbb azokon a területeken, ahol nehezen látható a vágandó anyag.
- e) **Kapcsolja ki a gépet, ha munkavégzés közben egy másik személy közeledik.** Visszaütés esetén a forgó fűrészlap könnyen eltalálhat másokat és sérülést okozhat.

3. Összeszerelés

3.1. Védőburkolat felszerelése (B ábra)

⚠ FIGYELMEZTETÉS!

- ▶ Soha ne használja a készüléket védőburkolat **15** nélkül vagy helytelenül felszerelt védőburkolattal. Sérülésveszély áll fenn.
- ◆ Helyezze a védőburkolatot **15** a nyéltartóra **32**.
- ◆ Csavarja a csavarokat **31** a védőburkolatba **15** a 4 mm-es (kisebb) imbuszkulcs **24** segítségével.

3.2. Kétrészes cső össze-szerelése (C ábra)

- ◆ Csavarja ki a csőrögztítő csavart **33** a felső nyélen **8**.
- ◆ Tolja az alsó nyelet **12** a felső nyélbe **8**, ameddig csak lehet.
- ◆ Nyomja meg a reteszt **11** és tolja az alsó nyelet **12** ütközésig a felső nyélbe **8**.
- ◆ Fordítsa el az alsó nyelet **12** egy könnyed csavaró mozdulattal, hogy a retesz **11** bekattanjon a felső nyélen **8** lévő lyukba.
- ◆ Húzza meg kézzel a csőrögztítő csavart **33**.

TUDNIVALÓ

- ▶ A készülék beindítása előtt győződjön meg arról, hogy az alsó nyél **12** szorosan és stabilan illeszkedik és megfelelő pozícióban van.

Szétszerelés

- ◆ Csavarja ki a csőrögztítő csavart **33**.
- ◆ Nyomja meg a reteszt **11**.
- ◆ Húzza szét a nyeleket.

3.3. Multifunkciós markolat felszerelése (D ábra)

- ◆ Csavarja ki a csillagcsavart **34** és távolítsa el a markolattartót **35** a felső nyélről **8**.
- ◆ Helyezze a multifunkciós markolatot **10** a felső nyélen **8** lévő befogóba **35**. A multifunkciós markolaton lévő műanyag gyűrűnek a befogóban **35** lévő vezetősínben kell lennie.
- ◆ Rögzítse a multifunkciós markolatot a markolattartóval **35** és a csillagcsavarral **34**. Húzza meg kézzel a csillagcsavart **34**.

TUDNIVALÓ

- ▶ Ellenőrizze és győződjön meg arról, hogy a készülékkábelt **18** (lásd A ábra) a két kábeltartó **19** (lásd A ábra) a helyén tartja.

3.4. Vágószerszám felszerelése (N ábra)

⚠ FIGYELMEZTETÉS!

- ▶ A damilorsó 16 használata esetén a védőburkolatot 13 teljesen fel kell szerelni. A 3-ágú kés 29 használata esetén rövidebbé kell tenni a védőburkolatot 18 (lásd „A védőburkolat toldatának levétele/felszerelése” fejezetet).
- ◆ Blokkolja le a befogóorsót 49; ehhez nyomja le és tartsa lenyomva a reteszelőcsapot B. Ehhez forgassa el enyhén a hajtótárcsát A, amíg nem reteszlődik.

Orsó felszerelése

- ◆ Összeszerelés előtt távolítsa el az 50-es alátétet, az 51-es rögzítő alátétet és az 52-es anyát.
- ◆ Csavarozza az orsópárat 15 az óramutató járásával ellentétes irányban a befogóorsóra 49.
- ◆ Ezután engedje el a reteszelőcsapot B a befogóorsó 49 kiretészeléséhez.
- ◆ Húzza meg a két damilvéget, hogy kioldja a damilt a hornyokból.
- ◆ Vágja vissza a damilt kb. 15 cm hosszúra, hogy a motort kisebb terhelés érje az indítási és felmelegedési fázisban.

3-ágú kés felszerelése

- ◆ Összeszerelés előtt távolítsa el az 50-es alátétet, az 51-es rögzítő alátétet és az 52-es anyát.
- ◆ Helyezze a 3-ágú kést 29 a befogóorsóra 49. A kés mindkét oldala használható.
- ◆ Rögzítse a 3-ágú kést 29 az alátéttel 50, a rögzítőalátéttel 51 és az anyával 52. Az anya 52 meghúzásához a karbantartó kulcs 28 használható. Húzza meg az 52-es anyát az óramutató járásával ellentétes irányba.
- ◆ Ezután engedje el a reteszelőcsapot B a befogóorsó 49 kiretészeléséhez.

4. Üzembe helyezés

⚠ FIGYELMEZTETÉS!

- ▶ A készülék üzembe helyezése előtt ellenőrizze annak üzembiztonságát. Ha bizonytalan, ne indítsa el a készüléket!

TUDNIVALÓ

- ▶ Az első üzembe helyezés előtt távolítsa el a védőfóliát a damilvágóról 14.
- ▶ Mindenképp ügyeljen az alábbiakra:
 - A vágószerszám ellenőrzése sérülés és kopás tekintetében.
 - A vágófej helyes felszerelése.
 - Az összes kapcsoló akadálytalan mozgása.
 - A gyertyapipa stabil illeszkedése. Ha a gyertyapipa laza, szikrák keletkezhetnek és begyűjthetik a kiszabaduló üzemanyag-levegő keveréket.
 - A markolatok tisztasága, hogy a készüléket stabilan lehessen irányítani.
 - A készülék beindítása előtt minden biztonsági és védőberendezésnek megfelelően felszerelve és a helyén kell lenni.
 - **A vágófejnek akadálytalanul kell tudni mozogni.** A készülék beindítása előtt győződjön meg arról, hogy a vágófej megfelelően van felhelyezve és a mozgó alkatrészek mozgása akadálytalan.

⚠ FIGYELMEZTETÉS!

- ▶ Ha bizonytalan, kérjen segítséget a készülék üzemeltetéséhez egy hivatalos szervizközpont szakemberétől.

4.1. Üzemanyag betöltése (E ábra)

⚠ FIGYELMEZTETÉS!

- ▶ Ha üzemanyaggal dolgozik, gondoskodjon mindig jó szellőzésről. Ne dohányozzon üzemanyag betöltése közben és tartson távol mindenféle hőforrást. Soha ne töltsön be üzemanyagot járó motor esetén. Óvatosan nyissa ki a tanksapkát, hogy az esetleges túlnyomás lassan tudjon lecsökkenni. A készüléket az üzemanyag-betöltés helyétől legalább 3 méter távolságban indítsa be. Ennek figyelmen kívül hagyása esetén tűz- vagy robbanásveszély áll fenn.

TUDNIVALÓ

- Az üzemanyagtartály **7** töltési térfogata 1200 ml.
- Csak az útmutatóban ajánlott üzemanyag-keveréket használja. Az üzemanyagkeverék idővel előregszik. Ezért használjon 3 hónapnál régebbi üzemanyag-keveréket. Ellenkező esetben kár keletkezhet a motorban és a garancia érvényét veszíti.

⚠ FIGYELEM!

- Ügyeljen arra, hogy ne kerüljön benzin közvetlenül a bőrre és ne lélegezzen be benzingőzt. Egészségkárosodás veszélye áll fenn!

A készülék kétütemű motorral van felszerelve, ezért kizárólag benzin és kétütemű motorolaj 40:1 arányú keverékével üzemeltethető.

Üzemanyag-keverék táblázat

Benzin	2 ütemű motorolaj
1,00 liter	25 ml
3,00 liter	75 ml

Benzin	2 ütemű motorolaj
5,00 liter	125 ml
Keverés	40 rész benzin + 1 rész olaj

TUDNIVALÓ

- ▶ Legalább 90-es oktánszámú, minőségi ólommentes benzint használjon.
- ▶ Optimális teljesítmény léghütéses kétütemű motorokhoz való olaj használatával érhető el.
- ◆ Keverje össze a benzint és az olajat az üzemanyagkeverő flakonban **26**. Használja a flakonon lévő skálát.
- ◆ *OIL* ↓ Először töltsön benzint az üzemanyagkeverő flakonba **26** a „PETROL” vonalig. Ezután töltsön hozzá olajat a jobb felső skála második („OIL”) jelöléséig. Zárja le a flakont és rázza össze a tartalmát.
- ◆ Csavarja le a tanksapkát **27** és töltsé az üzemanyag-keveréket az üzemanyag-tartályba **7**. Törölje le a tanksapka körül maradt üzemanyagot és zárja vissza a tanksapkát.

4.2. Vállheveder felhelyezése (F ábra)

⚠ FIGYELEM!

- Mindig vegye fel a hordozóhevedert **27**, ha a készülékkel dolgozik. Mindig kapcsolja ki a készüléket, mielőtt leveszi a hordozóhevedert **27**. Balesetveszély áll fenn.
- A hordozóheveder **27** gyorskioldó mechanizmussal van ellátva. Veszélyhelyzetben a készülék gyorsan leválasztható a hordozóhevederről a csat **38** kinyitásával.

- ◆ Vegye fel a hordozóhevedert 27.
- ◆ Állítsa be a heveder hosszát úgy, hogy a karabinerhorog kb. 10 cm-rel a csípője alatt legyen.
- ◆ Rögzítse a karabinerhorgot a készülék felső nyelén 8 lévő rögzítőfülon 9.

TUDNIVALÓ

- ▶ A motor elindítása előtt akassza ki a készüléket és rögzítse járó motorral a hordozóhevederen 27.
- ▶ Igazítsa a testvédő lemezt 23 a csípőjéhez, a teste és a készülék közé.

4.3. Motor beindítása (G ábra)

⚠ FIGYELMEZTETÉS!

- ▶ A motort a betöltés helyétől legalább 3 méter távolságban indítsa be.

TUDNIVALÓ

- ▶ Helyezze a készüléket egy stabil és egyenletes felületre. Győződjön meg arról, hogy a vágószerszám nem ér tárgyakhoz vagy a talajhoz.

Damilorsó 16 használata esetén

- ◆ Győződjön meg arról, hogy eltávolította a damilvágóról 14 a védőkupakot (lásd az A ábrát).

3-ágú kés 23 használata esetén

- ◆ Győződjön meg arról, hogy eltávolította a védőburkolat toldatot 54.

Hidegindítás

- ◆ Helyezze a készüléket egy stabil és egyenletes felületre. Győződjön meg arról, hogy a vágószerszám nem ér tárgyakhoz vagy a talajhoz.
- ◆ Állítsa a be-, kikapcsolót 20 I pozícióba.
- ◆ Állítsa a szívatókart 4 | \ | pozícióba.
- ◆ Nyomja meg 6-szor az üzemanyag-szivattyút (Primer) 5 (lásd az A ábrát).

- ◆ Tartsa erősen a készüléket egyik kezével a felső nyélnél 8 fogva. Másik kezével rántsa meg többször, gyors mozdulattal az indítózsínort a húzómarkolatnál 3 fogva, amíg a motor beindul.

Figyelem! Ne húzza ki túlságosan az indítózsínort - szakadás veszélye!

TUDNIVALÓ

- ▶ Ha a készülék 3-4 berántás után sem indul el, állítsa a szívatókart 4 kézzel | | pozícióba.
- ◆ Nyomja meg a gázkarzart 21 és röviden a gázkart 22, hogy a szívatókar 4 | | pozícióba ugorjon.

A készülék üresjáratban működik. Hagyja a készüléket rövid ideig bemelegedni.

- ◆ A fűnyíráshoz tartsa nyomva a gázkarzart 21 és működtesse a gázkart 22.
- ◆ A motor kikapcsolásához állítsa a be-, kikapcsolót 20 O pozícióba.

Melegindítás

- ◆ Állítsa a be-, kikapcsolót 20 I pozícióba.
 - ◆ Hagyja a szívatókart 4 | | pozícióban.
 - ◆ Tartsa erősen a készüléket egyik kezével a felső nyélnél 8 fogva. Másik kezével rántsa meg többször, gyors mozdulattal az indítózsínort a húzómarkolatnál 3 fogva, amíg a motor beindul.
- Figyelem! Ne húzza ki túlságosan az indítózsínort - szakadás veszélye!**
- A készülék ekkor üresjáratban működik.
- ◆ A motor kikapcsolásához állítsa a be-, kikapcsolót 20 O pozícióba.

TUDNIVALÓ

- ▶ Ha a motor második próbálkozásra sem indul be, próbálja meg szívatás nélkül, melegindítás pozícióban elindítani. Ha nem sikerül, kövesse a „Hibakeresés” fejezetben lévő utasításokat.

5. Használat

5.1. Munkavégzésre vonatkozó tudnivalók

TUDNIVALÓ

- ▶ Dolgozzon biztonságosan és körültekintően!
- A vágás során ügyeljen az országspecifikus, ill. önkormányzati előírásokra.
- Ne végezzen kaszálást az általánosan szokásos pihenőidőben.
- Távolítsa el a szilárd tárgyakat, például köveket, fém tárgyakat stb. Ezek kirepülhetnek és személyi sérüléseket vagy anyagi kárt okozhatnak.
- Magas bokrokban vagy sövényekben történő vágás esetén a munkamagasságnak legalább 15 cm-nek kell lenni. Ezáltal nem veszélyeztet állatokat, például sündisznókat.
- Mindig két kézzel erősen és stabilan fogja meg a készüléket!
- Csak fűvet és gazt nyírjon! Ügyeljen a gyökerekre vagy tuskókra, mert botlásveszély áll fenn.
- Dolgozzon körültekintően és ne veszélyeztessen senkit a vágás során.
- Csak megfelelő látási és fényviszonyok mellett dolgozzon!
- Figyelje a vágófejet!
- Soha ne vágjon vállmagasság felett!
- Soha ne cserélje ki a műanyag zsinórt acélhuzalra - sérülés és károk veszélye!
- Ne dolgozzon létrán!
- Csak szilárd és stabil talajon dolgozzon!
- Kerülje a normálistól eltérő testtartást. Vegyen fel biztonságos álló helyzetet és tartsa meg folyamatosan az egyensúlyát.
- Rendszeres időközönként változtassa meg a munkapozíciót, hogy megelőzze az egyoldali kifáradást.
- A vágófej elakadása esetén azonnal kapcsolja ki a készüléket, húzza le a gyertyapipát és távolítsa el az elakadást okozó anyagot.

5.2. Hordozóheveder rögzítőtűlének eltolása/ Készülék kiegyensúlyozása (Q ábra)

- Válassza ki a damilorsóhoz **16** és a 3-ágú késhez **29** a hordozóheveder rögzítőtűlének **9** megfelelő pozícióját. Ha a kasza a hordozóhevederre **27** van rögzítve, anélkül hogy hozzáérne kézzel,
- **1** a damilorsónak **16** kissé fel kell feküdnie a talajon.
- **2** a 3-ágú késnek **29** kb. 20 centiméterrel a talaj felett kell lennie.
- ◆ Oldja ki a hordozóheveder rögzítőtűlén **9** lévő csavart **55**. Ehhez használja a kisebb, 4 mm-es imbuszkulcsot **24**. Húzza meg kissé a csavart **55**.
- ◆ Egyensúlyozza ki a kaszát a vágószerszámtól függően a fenti kritériumok alapján úgy, hogy a rögzítőtűlet **9** a felső nyélen **8** eltolja.
- ◆ Ha a kasza a kívánt pozícióban van, húzza meg a csavart **55**.

5.3. Munkavégzés a damilorsóval

- Kisebb fűfelületeken tartsa a készüléket kb. 30°-os szögben és lengesse a vágófejet egyenletesen jobbra és balra félkörív mozgással.
- A legjobb eredmény legfeljebb 15 cm fűhosszúság esetén érhető el. Ha a fű magasabb, ajánlott több menetben végezni a kaszálást.
- Fák, kerítésoszlopok vagy egyéb akadályok körüli vágáshoz haladjon körbe lassan az akadály körül és vágjon a damil végével.
- Ügyeljen arra, hogy ne érjen szilárd akadályokhoz (kövek, falak, kerítések stb.). Ellenkező esetben a damil gyorsan elhasználódik. Használja a védőburkolat szélét, hogy a készüléket megfelelő távolságban tartsa.

⚠ FIGYELEM!

- Működtetés közben ne helyezze vágófejet a talajra!

5.4. Damil meghosszabbítása

A készülék egy kettős-damil érintés-auto-matikával van felszerelve, vagyis mindkét damil meghosszabbodik, ha a vágófejet a talajhoz érinti.

- ◆ Tartsa a működésben lévő készüléket egy füves terület fölél és érintse a vágófejet néhányszor könnyedén a talajhoz. Így módon meghosszabbodik a damil.
- ◆ A védőburkolatba 15 (lásd az A ábrát) illesztett damilvágó 14 (lásd az A ábrát) a kívánt hosszúságúra vágja a damilt.

Ha nem hosszabbíthatók meg a damilvégek

- ◆ Kapcsolja ki a készüléket.
- ◆ Nyomja az orsóbetétet ütközésig és húzza meg erősen a damil végét.

Ha nem láthatók damilvégek:

- ◆ Cserélje ki a damilorsót 16 (lásd az „Orsócsere” fejezetet).

⚠ FIGYELEM!

- A damilmaradékok kirepülhetnek és sérüléseket okozhatnak.

5.5. Munkavégzés a 3-ágú késsel

⚠ FIGYELEM!

- Munkavégzés közben mindig használja a hordozóhevedert 27 és viseljen megfelelő védőruházatot. Viseljen szem-, hallás- és fejdőt. Ügyeljen arra, hogy a kés megfelelően legyen felszerelve.
- Cserélje ki a sérült vagy tompa szerszámokat. Sérülésveszély áll fenn.

TUDNIVALÓ

- ▶ A késsel csak akadályok nélküli, egyenletes területen dolgozzon. Alaposan nézze át a kaszálni kívánt területet és távolítsa el minden idegen tárgyat. Ügyeljen arra, hogy ne ütközzön köveknek, fémeknek vagy egyéb akadályoknak. A késben kár keletkezhet és fennáll a visszaütés veszélye.

- ◆ Munkavégzés közben tartsa a vágófejet a talaj felett és lengesse a készüléket lassú kaszáló mozdulatokkal egyenletes ívekben ide-oda.
- ◆ Ne tartsa ferdén a vágófejet.
- ◆ Ne használja a készüléket vadnövényzet vagy aljnövényzet vágására.
- ◆ Rendszeresen ellenőrizze a kés épségét és cserélje ki a sérült kést.

Ha a készülék vibrál

Tisztítsa meg a készüléket és távolítsa el a vágófejen és a védőburkolaton lévő fűmaradványokat (lásd a „Karbantartás és ápolás” fejezetet).

6. Karbantartás és ápolás

⚠ FIGYELEM!

- A karbantartási és tisztítási munkákat alapvetően kikapcsolt motorral és lehúzott gyertyapípával 2 (lásd az A ábrát) végezze.
- A jelen használati útmutatóban nem részletezett munkákat egy általunk felhatalmazott ügyfélszolgálattal végeztessen el.
- Csak eredeti alkatrészeket használjon, és soha ne használjon fém damilt.
- A nem eredeti alkatrészek használata személyi sérülést és helyrehozhatatlan károkat okozhat a készülékben, a garancia pedig haladéktalanul érvényét veszti.

6.1. Készülék tisztítása

- ◆ Minden kaszálás után tisztítsa meg a vágóberendezést és a védőburkolatot 13 a fűtől és a földtől.
- ◆ Tartsa tisztán és fűmentesen a markolatokat.
- ◆ A készüléket puha kefével vagy egy törlőkendővel tisztítsa meg.

TUDNIVALÓ

▶ Védje készülékét a sérülésektől!

A készüléket nem szabad lefröcskölni vízzel vagy vízbe tenni. Ne használjon tisztító- vagy oldószereket.

6.2. Orsócsere

⚠ FIGYELEM!

- A damilorsó **16** használata esetén a védőburkolatot **15** teljesen fel kell szelni (lásd „A védőburkolat tolatának levétele/felszerelése” fejezetet).
- ♦ Kapcsolja ki a motort.
- ♦ Helyezze a készüléket a talajra, ügyeljen arra, hogy ne folyjon ki üzemanyag és a készülék stabil helyzetben legyen.
- ♦ Blokkolja le a befogóorsót **49**; ehhez nyomja le és tartsa lenyomva a reteszelőcsapot **B**. Ehhez forgassa el enyhén a hajtótárcsát **A**, amíg nem reteszelődik. Csavarja le az orsóházat **15** az óramutató járásával megegyező irányban a befogóorsóról **49**.
- ♦ Nyissa ki az orsóházat **15**; ehhez nyomja befelé erősen az orsóház **15** két oldalán lévő bekattanó zárat **39** és vegye le az orsóház **15** fedelét **(lásd a H ábrát)**.
- ♦ Az orsóház **15** felnyitásához segítségül vehet egy lapos csavarhúzó. Legyen óvatos, ne tegyen kárt az orsóban.
- ♦ Helyezze az új damilorsót **16** az orsóház **15** fedelébe és dugja át a damil két végét a damilkivezető lyukon **40** **(lásd a H ábrát)**.
- ♦ Helyezze a damilorsót **16** az orsóház **15** fedelébe, majd kattintsa vissza a fedelet az orsóházra **15**. Ügyeljen arra, hogy a damilkivezető lyukak **40** egybeessenek az orsóházon **15** lévő két vágattal **41**, ellenkező esetben nem csukható le a fedél **(lásd a H ábrát)**.

- ♦ Csavarja vissza az orsóházat **15** az óramutató járásával ellentétes irányban a befogóorsóra **49**.
- ♦ Blokkolja le a befogóorsót **49**; ehhez nyomja le és tartsa lenyomva a reteszelőcsapot **B**. Ehhez forgassa el enyhén a hajtótárcsát **A**, amíg nem reteszelődik.
- ♦ Forgassa tovább a befogóorsót **15** ütközésig úgy, hogy az stabilan illeszkedjen.
- ♦ Ezután engedje el a reteszelőcsapot **B** a befogóorsó **49** kireteszeléséhez.
- ♦ Húzza meg a két damilvéget, hogy kioldja a damilt a hornyokból **48**.
- ♦ Vágja vissza a damilt kb. 15 cm hosszúra, hogy a motort kisebb terhelés érje az indítási és felmelegedési fázisban.

6.3. Késcsere (N ábra)

⚠ FIGYELEM! SÉRÜLÉSVESZÉLY!

- Vigyázat, éles szélék!
Viseljen kesztyűt.

⚠ FIGYELEM!

- A 3-ágú kés **29** használata esetén rövidebbé kell tenni a védőburkolatot **13** (lásd „A védőburkolat tolatának levétele/felszerelése” fejezetet).
- ♦ Kapcsolja ki a motort.
- ♦ Helyezze a készüléket a talajra, ügyeljen arra, hogy ne folyjon ki üzemanyag és a készülék stabil helyzetben legyen.
- ♦ Blokkolja le a befogóorsót **49**; ehhez nyomja le és tartsa lenyomva a reteszelőcsapot **B**. Ehhez forgassa el enyhén a hajtótárcsát **A**, amíg nem reteszelődik.
- ♦ Csavarja le az anyát **32** az óramutató járásával megegyező irányba és vegye le az anyát **32**, a rögzítőalátétet **51**, az alátétet **50** és a 3-ágú kést **29** a befogóorsóról **49**.

- ◆ Helyezze a 3-ágú kést **29** a befogóorsóra **49**. A 3-ágú kés **29** mindkét oldala használható.
- ◆ Rögzítse a 3-ágú kést **29** az alátéttel **50**, a rögzítőalátéttel **51** és az anyával **52**.
- ◆ Ezután engedje el a reteszelőcsapot **B** a befogóorsó **49** kireteszeléséhez.

6.4. A védőburkolat toldata (levétel/felszerelés) (O ábra)

TUDNIVALÓ

- ▶ A 3-ágú kés **29** használata esetén össze kell csukni a védőburkolat toldatát **54**.
- ▶ A damilorsó **16** használata esetén ki kell terjeszteni a védőburkolat **54** toldatát.

A védőburkolat toldatának összecukása

- ◆ Nyomja befelé hüvelykujjaival a bekattanó zár **53** mindkét nyomóelemét.
- ◆ Tolja felfelé a védőburkolat toldatát **54** mindaddig, amíg hallhatóan a helyére nem kattán.

A védőburkolat toldatának kiterjesztése

- ◆ Nyomja befelé hüvelykujjaival a bekattanó zár **53** mindkét nyomóelemét befelé és lefelé.
- ◆ Húzza le teljesen a védőburkolat **54**-es toldóját.

TUDNIVALÓ

- ▶ Minden használat után tisztítsa meg a készülék toldóját **54** és a védőburkolatot **13**.

6.5. Levegőszűrő tisztítása (I ábra)

⚠ FIGYELEM!

- Soha ne üzemeltesse a készüléket levegőszűrő nélkül. Ellenkező esetben por és szennyeződés kerül a motorba, és kár keletkezhet a gépben. Tartsa tisztán a levegőszűrőt.

- ◆ Kapcsolja ki a motort.
- ◆ Csavarja ki a csavart **42** a levegőszűrőn **6** és vegye le a légszűrőfedelelet **6** a légszűrőházról **43**.
- ◆ Vegye le a levegőszűrőt **44** a légszűrőházról **43**.
- ◆ Tisztítsa meg a levegőszűrőt **44** szappanos vízzel, majd hagyja megszáradni a levegőn. Soha ne használjon benzint a tisztításhoz!

TUDNIVALÓ

- ▶ Cserélje ki a levegőszűrőt **44**, ha kopott, sérült vagy erősen szennyezett.
- ▶ A rács távtartóként szolgál és azt kell behelyezni először az légszűrőházba **43**, ha a levegőszűrő **44** kivételekor kiesik.

- ◆ Igazítsa a légszűrőfedél **6** két nyelvét a légszűrőház **43** füleibe.
- ◆ Hajtsa a légszűrőfedelelet **6** a légszűrőházra **43**.
- ◆ Rögzítse a légszűrőfedelelet **6** a csavarral **42**.

6.6. Gyújtógyertya cseréje/ beállítása (J ábra)

TUDNIVALÓ

- ▶ Egy kopott gyújtógyertya, illetve a túl nagy gyertyahézag a motor teljesítményének csökkenését eredményezi.
- ◆ Kapcsolja ki a motort.
- ◆ Húzza le a gyertyapipát **2** a gyújtógyertyáról **45**.
- ◆ Csavarja ki a gyújtógyertyát **45** az óramutató járásával ellentétes irányba a mellékelt karbantartó kulccsal **23** (lásd az A ábrát).
- ◆ Ellenőrizze a gyertyahézagot egy hézagmérő (szaküzletben kapható) segítségével. Az elektródatávolságnak 0,6-0,7 mm-nek kell lennie.

- ◆ Adott esetben állítsa be a távolságot úgy, hogy óvatosan meghajlítja a gyújtógyertya **45** földelő elektródáját.
- ◆ Tisztítsa meg a gyújtógyertyát **45** egy drótkéfével.
- ◆ Helyezze be a megtisztított és beállított gyújtógyertyát **45**, vagy cserélje ki a sérült gyújtógyertyákat **45** új gyújtógyertyára (pl. „NST L8RTC”).
- ◆ Csatlakoztassa vissza a gyertyapipát **2**.

6.7. Damilvágó élezése (K ábra)

⚠ FIGYELEM!

- Semmiképpen ne használja a készüléket damilvágó nélkül vagy sérült damilvágóval. Sérülésveszély áll fenn.
- Viseljen védőkesztyűt a vágásos sérülések megelőzése érdekében.
- ◆ Kapcsolja ki a motort.
- ◆ Csavarozza le a damilvágót **14** a védőburkolatról **13**.
- ◆ Fogja satuba a damilvágót **14** és élezze meg a kést egy lapos reszelővel. Végezze a reszelést óvatosan és mindig csak egy irányba.
- ◆ Csavarozza vissza a damilvágót **14** a védőburkolatra **13**.

6.8. Üzemanyagszűrő cseréje (L ábra)

TUDNIVALÓ

- ▶ Soha ne működtesse a készüléket üzemanyagszűrő nélkül. Rendszeresen cserélje ki az üzemanyagszűrőt.
- ◆ Csavarja le a tanksapkát **37**.
- ◆ Ürítse ki az üzemanyagtartályt **7** egy megfelelő tárolóedénybe.
- ◆ Húzza ki az üzemanyagszűrőt **46** egy kampó segítségével az üzemanyag-tartályból **7**, majd húzza le a kis bilincs meglazításával.

- ◆ Cserélje ki az üzemanyagszűrőt **46** és tegye vissza a felhelyezett szívófejet az üzemanyagtartályba **7**.
- ◆ Zárja le ismét az üzemanyagtartályt **7** a tanksapkával **37**.

TUDNIVALÓ

- ▶ Üzemanyagszűrő specifikáció:
Csatlakozó Ø 4 mm
Külső átmérő: kb. 16 mm

6.9. Damilorsó feltekerése (M ábra)

Új damilorsó **16** helyett vásárolhat egy 2,4 mm vastag, 6 m hosszú nejlondamilt egy szaküzletben és saját maga is feltekerheti azt a damilorsóra **16**.

- ◆ Hajtsa félbe a damilt, majd helyezze a damil közepét a damilorsó **16** bevágásába **17**. Tekerje fel mindkét végét a damilorsó **16** alján lévő nyíl irányába.
- ◆ Ezt követően csiptesse be a damil végét a damilorsón **16** lévő egyik horonyba **43**.

TUDNIVALÓ

- ▶ Húzza feszesre a damilokat és ügyeljen arra, hogy a damilok párhuzamosan legyenek a két damilcsatornában. Ezenkívül a damilorsóba **16** nem szabad damilcsatornánként 3 méternél hosszabb damilt tölteni, ellenkező esetben nem működik megfelelően a damiladagoló automatika.

6.10. Hajtómű kenése (P ábra)

TUDNIVALÓ

- ▶ Kb. 10 üzemóra elteltével meg kell kenni a hajtóművet.
- ◆ Lazítsa meg a csavart **55** a hajtóművön egy kereskedelmi forgalomban kapható 5 mm-es imbuszkulccsal.
- ◆ Nyomjon a hajtóműházon lévő kenőnyílásba kb. 5 g üzletekben kapható kenőzsírt.
- ◆ Zárja vissza a hajtóművet a csavarral **55**.

6.11. Üzemanyagszűrő cseréje

TUDNIVALÓ

- ▶ A porlasztó gyárilag be van állítva optimális teljesítményre. Amennyiben utólag beállítások szükségesek, akkor szakszervizben végeztesse a beállításokat.

6.12. Elakadást okozó anyagok eltávolítása

⚠ FIGYELEM!

- A vágóegységen történő munkavégzés előtt kapcsolja ki a készüléket és húzza le a gyertyapipát  (lásd az A ábrát).
- Viseljen védőkesztyűt a vágásos sérülések megelőzése érdekében.

6.14. Karbantartási időközök

Végezze el rendszeresen a „Karbantartási időközök” táblázatban felsorolt karbantartási munkákat. Rendszeres karbantartással növelhető a készülék élettartama. Ezenkívül Ön optimális vágási teljesítményt ér el és megelőzi a baleseteket.

Karbantartási időközök táblázat

Géprész	Művelet	Minden használat előtt	Üzemóra	
			10	20
csavarok, anyák, csapok	ellenőrzés, meghúzás		X	
levegőszűrő	tisztítás vagy csere			X
üzemanyagszűrő	csere		X	
gyújtógyertya	tisztítás/beállítás/csere		X	
üzemanyagtömlők	ellenőrzés, szükség esetén csere	X		
teljes gép	ellenőrzés, szükség esetén tisztítás	X		

6.13. Tengelykapcsoló ellenőrzése

TUDNIVALÓ

- ▶ Helyezze a készüléket egy stabil és egyenletes felületre. Győződjön meg arról, hogy a vágószerszám nem ér tárgyakhoz vagy a talajhoz.
- ▶ Minden használat előtt ellenőrizze a tengelykapcsoló működőképességét üresjáratban.
- ▶ Indítsa el a készüléket (lásd a „Motor beindítása” fejezetet) és győződjön meg arról szemrevételezéssel, megfelelő biztonsági távolságot tartva, hogy a damilorsó üresjáratban nem forog.

Géprész	Művelet	Minden használat előtt	Üzemóra	
			10	20
kezelőmarkolat	működés ellenőrzése	X		
vágófej	helyes felszerelés ellenőrzése	X		
tengelykapcsoló	leállítás ellenőrzése üresjáratban	X		
hajtómű	kenés		X	

7. Tárolás

7.1. Tárolásra vonatkozó általános utasítások

- ◆ Tárolás előtt alaposan tisztítsa meg a készüléket és a tartozékokat és végezze el azok karbantartását.
- ◆ Tárolja a készüléket száraz és portól védett helyen, gyermekektől elzárva.
- ◆ Ne tekerje a készüléket műanyag zsákba, ellenkező esetben nedvesség és penész képződhet.
- ◆ Ne tegye le a készüléket a védőburkolatra.
- ◆ A kés tárolása során használja a szállítási védelemet **10** (lásd az A ábrát).
- ◆ A kábeltartónak **19** a helyén kell tartania a készülékkábelt **18** (lásd az A ábrát). Ne távolítsa el a kábeltartót **19**, még a készülék tárolásához sem.

7.2. Tárolás üzemszünetek idején

TUDNIVALÓ

- ▶ A tárolásra vonatkozó utasítások figyelmen kívül hagyása esetén üzemanyag maradhat a porlasztóban, ami indítási problémákat vagy maradó károkat okozhat.

7.3. Legfeljebb 3 hónapos üzemszünet esetén

- ◆ Ürítse ki az üzemanyagtartályt **7** egy jól szellőző helyen.
- ◆ Indítsa be a motort és működtesse üresjáratban, amíg a motor leáll és a porlasztóban elfogy az üzemanyag.
- ◆ Hagyja lehűlni a motort (kb. 5 perc).

7.4. 3 hónapnál hosszabb üzemszünet esetén

- ◆ Ürítse ki az üzemanyagtartályt **7** egy jól szellőző helyen.
- ◆ Indítsa be a motort és működtesse üresjáratban, amíg a motor leáll és a porlasztóban elfogy az üzemanyag.
- ◆ Hagyja lehűlni a motort (kb. 5 perc).
- ◆ Csavarja ki a gyújtógyertyát **45** (lásd a J ábrát) a karbantartó kulccsal **23** (lásd a „Gyújtógyertya cseréje/beállítása” fejezetet).
- ◆ Töltsön be egy teáskanálnyi kétütemű olajat az égéstérbe, majd húzza meg többször lassan az indítózinórt, hogy eloszlassa az olajat a motor belsejében.
- ◆ Helyezze vissza a gyújtógyertyát **45**.

8. Szállítás

- ◆ Szállítás esetén ki kell kapcsolni a készüléket és le kell húzni a gyertyapipát **2**. Ne szállítsa a készüléket üresjáraton működtetve.
- ◆ Úgy vigye a készüléket, hogy egyik keze a felső, másik keze pedig az alsó nyélen **8+12** van, így elkerülheti, hogy veszélyes alkatrészekhez (pl. forró motor, vágóegység) érjen a szállítás során.
- ◆ A kés szállítása során használja a szállítási védőelemet **30**.
- ◆ Szállításkor tartson megfelelő biztonsági távolságot másoktól.

- ◆ Ne szállítsa a készüléket fejjel lefelé az üzemanyag kifolyásának megakadályozása érdekében. Két használati hely közötti szállítás előtt ürítse ki a üzemanyagtartályt egy benzinszivattyúval. Ne végezze az üzemanyagtartály kiürítését zárt helyiségekben, tűz közelében vagy dohányzás közben. A gázgőzök robbanást vagy tüzet okozhatnak.
Szállítás gépjárműben:
Rögzítse a készüléket, hogy ne tudjon felborulni és megsérülni. Ügyeljen a készülék stabil helyzetére.

9. Cserealkatrészek rendelése

A termékhez bármikor kényelmesen rendelhet cserealkatrészeket a www.kompernass.com weboldalon.



Szkennelje be a QR-kódot az okostelefonjával/táblagépével. Ezzel a QR-kóddal közvetlenül a weboldalunkra kerül, ahol megtekintheti és megrendelheti a rendelkezésre álló cserealkatrészeket.

TUDNIVALÓ

- ▶ Ha probléma merül fel az online rendeléssel, forduljon az ügyfélszolgálatunkhoz telefonon vagy e-mailben.
- ▶ Rendeléskor mindig adja meg a cikkszámot (IAN) 508093_2507.
- ▶ Ne feledje, hogy nem minden országban rendelhetők cserealkatrészek az interneten.

10. Hibaelhárítás

Hibajelenség	Ok	Megoldás
A motor nem indul el	Üres az üzemanyagtartály	Töltsön be üzemanyagot
	Helytelen indítási sorrend	Vegye figyelembe a gép indítására vonatkozó utasításokat a jelen útmutatóban
	A motor „megszívta magát”	Vegye le a gázt, indítson több alkalommal, ha szükséges, szerelje ki, tisztítsa meg és szárítsa meg a gyújtógyertyát
	Elkormozódott gyújtógyertya, nem megfelelő gyertyahézag	Tisztítsa meg, állítsa be vagy cserélje ki a gyújtógyertyákat
	Hibás gyújtáscsatlakozó, gyújtáskábel	Cserélje ki
A motor nem indul el	Szennyezett porlasztó, porlasztófúvóka, helytelenül beállított porlasztókeverék	Tisztíttassa meg és állíttassa be a porlasztót egy szakszervizben
	Eltömődött üzemanyagszűrő	Cserélje ki vagy tisztítsa meg az üzemanyagszűrőt
A motor túl gyorsan jár üresjáratban	Hideg a motor	Lassan melegítse be
A motor nem működik maximális teljesítménnyel	Elkormozódott gyújtógyertya, nem megfelelő gyertyahézag	Tisztítsa meg, állítsa be vagy cserélje ki a gyújtógyertyákat
	Szennyezett légszűrő	Tisztítsa meg vagy cserélje ki a levegőszűrőt
	Szennyezett porlasztó, porlasztófúvóka, helytelenül beállított porlasztókeverék	Tisztíttassa meg és állíttassa be a porlasztót egy szakszervizben
	Nem megfelelő üzemanyag-keverék	Töltsön be üzemanyagot az útmutatónak megfelelően
	Szivárog a tömítőgyűrű a forgattyúházban	Javíttassa meg a hibát egy szakszervizben
	Henger, dugattyúgyűrűk kopottak	
	Helytelen gyújtás	

Hibajelenség	Ok	Megoldás
Túl sok kipufogógáz/füst képződik	Helytelenül beállított porlasztókeverék	Állítsa be a porlasztót egy szak-szervizben
	Nem megfelelő üzemanyag-keverék	Töltsön be üzemanyagot az útmutatónak megfelelően

11. Ártalmatlanítás/környezetvédelem



Ne dobjon elektromos kéziszerszámot a háztartási hulladékba!

Az áthúzott kerek szeméttároló itt látható szimbóluma azt jelzi, hogy a készüléket életciklusa végén nem szabad a szokásos háztartási hulladékkal ártalmatlanítani, hanem külön létrehozott gyűjtőhelyen, újrahasznosító központokban vagy hulladékkezelő üzemben kell leadni.

Ez az ártalmatlanítás az Ön számára díjtalan. Kímélje a környezetet és ártalmatlanítson szakszerűen.

Ha hulladékká vált készüléke személyes adatokat tartalmaz, akkor az Ön felelőssége ezeket törölni, mielőtt a készüléket visszaadja.



Az elhasználódott termék ártalmatlanításának lehetőségeiről tájékozódjon települése vagy városa önkormányzatánál.



A csomagolás környezetbarát anyagokból készült, amit a helyi hulladékhasznosítónál adhat le ártalmatlanításra.



Ártalmatlanítsa a csomagolást környezetbarát módon. Vegye figyelembe a különböző csomagolóanyagokon lévő jelzéseket és adott esetben válassza külön azokat. A csomagolóanyagok rövidítésekkel (a) és számjegyekkel (b) vannak megjelölve, az alábbi jelentéssel: 1–7: műanyag, 20–22: papír és karton, 80–98: kompozit anyagok.

Környezetvédelem

- Gondosan ürítse ki a benzin- és olajtartályt és a készüléket egy újrahasznosító helyen adja le. A felhasznált műanyag és fém alkatrészek különválaszthatók és így módon újrahasznosíthatók.
- A fáradtolajat és a megmaradt benzint hulladékkezelő helyen kell leadni és semmiképpen nem szabad a csatornába vagy a lefolyóba önteni.
- A szennyezett karbantartási anyagot és üzemanyagokat egy erre kijelölt gyűjtőhelyen adhatja le.

A termék megnevezése: Benzinmotoros fűkasza	Gyártási szám: 508093_2507
A termék típusa: PBS 2 F6	
A gyártó cégneve, címe és e-mail címe: KOMPERNASS HANDELS GMBH BURGSTRASSE 21, 44867 BOCHUM/NÉMETORSZÁG info@kompernass.de	A szerviz neve, címe és telefonszáma: Szerviz Magyarország/Hornos Ltd. Zrinyi Utca 39, 2600 Vac, Tel.: 06800 21647
Az importáló/ forgalmazó neve és címe: Lidl Magyarország Kereskedelmi Bt., H-1037 Budapest, Rádl árok 6.	

1. A jótállási idő a Magyarország területén, Lidl Magyarország Kereskedelmi Bt. üzletében történt vásárlás napjától számított 3 év, amely jogvesztő. Ha a csomag tartalmazza, akkor az X12V és X20V Team termékcsalád akkumulátor-telepeire is vállalunk 3 év garanciát a vásárlás napjától kezdve. A jótállási idő a fogyasztó részére történő átadással, vagy ha az üzembe helyezést a forgalmazó, vagy annak megbízottja végzi, az üzembe helyezés napjával kezdődik.
2. A jótállási igény a jótállási jeggyel és/vagy a vásárlást igazoló blokkal érvényesíthető. A jótállási jegy szabálytalan kiállítása, vagy átadásának elmaradása nem érinti a jótállási kötelezettség-vállalás érvényességét. Kérjük, hogy a vásárlás tényének és időpontjának bizonyítására őrizze meg a pénztári fizetésnél kapott jótállási jegyet és a vásárlást igazoló blokkot.
3. A vásárlástól számított három munkanapon belül érvényesített csereigény esetén a forgalmazó köteles a terméket kicserélni, feltéve ha a hiba a rendeltetésszerű használatot akadályozza. A jótállási jogokat a termék tulajdonosaként a fogyasztó érvényesítheti az áruházakban, valamint a jótállási tájékoztatóban feltüntetett szervizekben. (A magyar Polgári Törvénykönyv alapján fogyasztónak minősül a szakmája, önálló foglalkozása vagy üzleti tevékenysége körén kívül eljáró természetes személy.) A jótállás ideje alatt a fogyasztó hibás teljesítés esetén kérheti a termék kijavítását, kicserélését, vagy ha a termék nem javítható vagy cserélhető, vagy az a forgalmazónak aránytalan többletköltséggel járna, illetve a fogyasztó kijavításához, kicseréléshez fűződő érdeke alapos ok miatt megszűnt, árszállítást kérhet, vagy elállhat a szerződéstől és visszakérheti a vételárat. A kijavítás során a termékbe csak új alkatrész kerülhet beépítésre.
4. A fogyasztó a hiba felfedezése után a lehető legrövidebb időn belül köteles a hibát bejelenteni és a terméket a jótállási jogok érvényesítése céljából átadni. A hiba felfedezésétől számított két hónapon belül bejelentett jótállási igényt időben közölni kell tekinteni. A közlés elmaradásából eredő kárért a fogyasztó felelős. A jótállási igény érvényesíthetőségének határideje a termék, vagy fődarabjának kicserélése esetén a csere napján újraindul.

5. A rögzített bekötésű, illetve a 10 kg-nál súlyosabb, vagy tömegközlekedési eszközön nem szállítható terméket az üzemeltetés helyén kell megjavítani. Abban az esetben, ha a javítás a helyszínen nem végezhető el, a termék ki- és visszaszereléséről, valamint szállításáról a forgalmazónak kell gondoskodnia.
6. A jótállás nem áll fenn, ha a hiba a nem rendeltetésszerű használatból, átalakításból, helytelen tárolásból, vagy a használati utasítástól eltérő kezelésből, vagy bármely a vásárlást követő behatásból fakad, vagy elemi kár okozta, és azt a forgalmazó, vagy a szerviz bizonyítja. A jótállás nem vonatkozik a mozgó kopó alkatrészek (mint pl. világítótestek, gumiabroncsok, fűrészlapok, cserepengék, csiszolópapír stb.) rendeltetésszerű elhasználódására. A szerviz és a forgalmazó a kijavítás során nem felel a terméken a fogyasztó vagy harmadik személyek által tárolt adatokért vagy beállításokért.
7. Fogyasztói jogvita esetén a fogyasztó a megyei (fővárosi) kereskedelmi és iparkamarák mellett működő békéltető testület eljárását is kezdeményezheti.

A garanciális szerviz nem érvényes

- az akkumulátor-kapacitás normális elhasználódása esetén
- a termék ipari használata esetén
- ha az ügyfél megrongálja vagy megváltoztatja a terméket
- ha nem tartja be a biztonsági vagy karbantartási előírásokat, kezelési hiba esetén
- természeti események által okozott sérülések esetén

A jótállás a fogyasztó törvényből eredő szavatossági jogait és azok érvényesíthetőségét nem érinti.

Kijavítást ellenőrző szelvény:

A jótállási igény bejelentésének időpontja:	A hiba oka:
Javításra átvétel időpontja:	A hiba javításának módja:
A fogyasztó részére történő visszaadás időpontja:	
A szerviz bélyegzője, kelt és aláírása:	

Kicserélést ellenőrző szelvény:

A jótállási igény bejelentésének időpontja:
Kicserélés időpontja:
A cserélő bolt bélyegzője, kelt és aláírás:

Az eredeti EK-megfelelőségi nyilatkozat fordítása

Mi, a KOMPERNASS HANDELS GMBH, dokumentációért felelős személy: Hans-Peter Kompernaß, BURGSTR. 21, 44867 BOCHUM, NÉMETORSZÁG, ezennel igazoljuk, hogy ez a termék megfelel az alábbi szabványoknak, normatív dokumentumoknak és EK-irányelveknek:

Gépekre vonatkozó irányelv (2006/42/EC)

Elektromágneses összeférhetőség (2014/30/EU)

Zajkibocsátási irányelv (2005/88/EG) és EU/2024/1208 által módosított (2000/14/EG)

Hangerőszint LWA:

3-ágú vágókés:

Mért	$L_{WA} = 107,6\text{dB}$
Bizonytalansági érték	$K_{WA} = 1,64 \text{ dB}$

Damilorsó:

Mért	$L_{WA} = 107,9\text{dB}$
Bizonytalansági érték	$K_{WA} = 1,28 \text{ dB}$

Garantált	$L_{WA} = 110 \text{ dB}$
-----------	---------------------------

Károsanyag-kibocsátási irányelv (2016/1628/EU)

RoHS irányelv (2011/65/EU)*

* A megfelelési nyilatkozat kiállításáért kizárólag a gyártó felel. A nyilatkozat fenti tárgya megfelel az Európa Parlament és Tanács 2011 június 8-i, egyes veszélyes anyagok elektromos és elektronikus berendezésekben való alkalmazásának korlátozásáról szóló 2011/65/EU irányelvnek.

Alkalmazott harmonizált szabványok

EN ISO 11806-1:2022

EN ISO 14982:2009

EN IEC 63000:2018

A gép típusjelölése:

Benzinmotoros fűkasza PBS 2 F6

Gyártási év: 2025.10.

Sorozatszám: IAN 508093_2507

Bochum, 2025.09.10.



Hans-Peter Kompernaß
– Ügyvezető –

A továbbfejlesztés érdekében fenntartjuk a műszaki változtatások jogát.



KOMPERNASS HANDELS GMBH

BURGSTRASSE 21
44867 BOCHUM
GERMANY
www.kompernass.com

Last Information Update · Stand der Informationen · Version des informations
Stand van de informatie · Stav informací · Stan informacj · Stav informácií
Estado de las informaciones · Tilstand af information · Versione delle informazioni
Információk állása:11 /2025 · Ident.-No.: PBS2F6-102025-1

IAN 508093_2507